

Bazsa György

A Debreceni Szemle új folyamának húsz éve

A Debreceni Szemle története meglehetősen gazdag jubileumi lehetőségekben. Ez a gazdagság csak mérsékelten ok az örömré: ahol öt születésnapról/évről lehet megemlékezni, ott négy megszűnés van a háttérben. Az utóbbi természetesen nem öröm, sőt!

Csak a rend kedvéért soroljuk fel, hogy az első, 1882-es indulást mindössze egy éves megjelenés követte. 1912-től már három aktív év következett, majd 1927-ben egy 17 éves karakteres időszak kezdődött. Aztán hosszú szünet után 1981-től nyolc évig élt a Szemle. Most a legutolsó, 1993-as újrakezdés húsz éves jubileumáról emlékezhetünk meg. Ez eddig a leghosszabb megjelenési periódus, ami önmagában okot adhat az örömré. Hogy ebbe az örömré sajnos üröm is vegyül, az már úgy látszik, a Szemle sorsának elmaradhatatlan sajátja. A rendszeres olvasó észlelhette, hogy amíg 2009-ig kerekén ötszáz oldalon évente négy számmal jelentkezett a folyóirat, 2010-ben már csak háromszáz és most eljutottunk oda, hogy az idei két számunk kétszáz oldalnál is kevesebbet mutat. És ez nem a megjelentetni kívánt közlemények számának csökkenéséből, nem a szerzők passzivitásából ered, hanem az anyagi források drasztikus csökkenéséből. Debreceni Szemléről lévén szó, érthető, sőt talán természetes, hogy a támogatás döntő részét Debrecen városától kapta a folyóirat, s ha ez lecsökkent, vagy mint mostanra már meg is szűnt, akkor kritikus helyzet áll és állt elő. Természetesen a szerkesztőség és az Alapítvány kuratóriuma tisztában van azzal, hogy más források bevonására is szükség van. Volt is ilyen gyakorlatunk és eredményünk, döntő mértékben Berényi Dénes, a közelmúltban elhunyt, két évtizeden át kitűnő tevékenységet ellátó elnökünk jóvoltából. De a pályázatok, természetükénél fogva, nem jelentenek stabil és folyamatos támogatást, s ha itt is hiátus keletkezik, akkor végképp nagy a baj.

Most, a húsz éves jubileum „pillanatában” itt tartunk. A Debreceni Egyetem, annak centrumai, meglehetősen nehéz anyagi helyzetükben is nyújtották azt a minimális támogatást, amivel még megkezdhetjük a Szemle harmadik évtizedes megjelentetését, szimbolikus összegekkel a kuratórium tagjai is besegítettek, de a helyzet változatlanul kritikus. Természetesen pályázunk és ismételten megkeressük a város vezetését. Ilyenkor könnyen lehet összehasonlításokkal érvelni,

mire mennyi jut a költségvetésben, de nem így gondolkodunk. Úgy gondolkodunk, hogy több mint egy évszázada él a városban, az ország második városában az a szellemiség, amelyik egy a kultúrát és tudományt átfogó, részben helyi, részben országos kitekintésű Debreceni Szemle megjelentetését indokoltnak tartotta és reméljük, tartja ma is. Ha mindig voltak és most is vannak, akik ezt a feladatot vállalták és végezték (jobbára fizetség nélkül), akkor lennie kell a város gazdálkodásában csak apró tételt jelentő forrásnak, ami ennek a szellemiségnek és tevékenységnek a háttérét biztosítja. Nem hisszük, hogy vállalni lehet azt a felelősséget, hogy eddig és nem tovább.

Mérlegelhetjük azt, hogy a folyóirat profilját bővítjük: a kultúra és a tudomány mellé bevesszük a gazdaságot, mint a napjaink közéletében egyre meghatározóbb szereppel bíró területet. Ezt is lehet igényesen, színvonalas szakmaisággal megjeleníteni és hisszük, hogy ez a gazdaságnak is segít. Szemünket nem lesütve hozzátesszük: azt reméljük, a gazdaság is segít.

Határozott szándékunk, hogy folytatjuk a nyomtatott folyóirat megjelentetését, de ezzel párhuzamosan elindítjuk internetes változatát is. Ma már elmondható, hogy minden magára valamit is adó folyóirat (de napi- vagy hetilap is) megjelenik az interneten. Elkezdjük egy ilyen honlap kialakítását és a két megjelenési forma határozottabb marketingjét.

A jubileumon visszatekinteni is szokás. Azt röviden meg merjük fogalmazni, hogy az eltelt két évtized értékeit teremtett és meggyőződésünk szerint ez folytatásra érdemes. De részletesebb elemzés helyett ez a megemlékezés most szükségszerűen elsősorban az említett gondokról és tervekről szól.

A Kuratórium a folytatás elkötelezettje. Abban bízunk, hogy maradnak és lesznek olvasók és támogatók is, akik ugyanígy gondolkodnak. És akkor a következő jubileumon már nyugodtabb feltételek mellett és jobb körülmények között értékelhetünk és tekinthetünk előre.

Szatmári István

Áttörések és kihívások az őssejt-kutatásban

A probléma felvetése

Az első humán embrionális őssejt vonalakat 1998-ban állították elő mesterséges megtermékenyítés útján létrehozott embriókezdeményből. Ezek a korlátlan osztódási és differenciálódási képességgel rendelkező, úgynevezett pluripotens sejtek, melyek a napjainkban egyre nagyobb szereppel bíró sejterápia új eszközüvé válhatnak. Felfedezésük óta ugyanakkor folyamatosan napirenden vannak az embrionális őssejtek felhasználásával, kutatásával kapcsolatos jogi és etikai aggályok. Az elmúlt évtizedben azonban olyan forradalmi technológia született, ami lehetővé teszi szinte bármilyen testi sejt visszaprogramozását pluripotens állapotba embriók felhasználása nélkül. Az így létrehozott sejteket nevezzük indukált pluripotens őssejteknek. Ennek a tanulmánynak a célja áttekinteni a pluripotens őssejtek előállításának módozatait, továbbá felvázolni e mindentudó sejtek jelen és jövőbeli szerepét a kutatásban és a sejterápiában.

Bevezetés

Napjainkra egyre ismertebbé válnak a különféle szerveket, szöveteket felépítő sejttypusok. Arról is egyre több információnk van, hogy egy adott sejttypus milyen elő-alakokból (progenitorokból) és milyen kezdeményező jelzések hatására jön létre az embrionális és posztembrionális fejlődés során. Ha ismerjük a szervezetünket működtető sejtek fejlődésének belső szabályzóit, akkor megvan a remény arra, hogy mesterséges körülmények között is létre tudjunk hozni ilyen sejtfeleségeket. Ezeket visszajutatta a beteg szervezetébe lehetségessé válik a hibás szerv regenerálása, funkciójának helyreállítása. A jövő orvoslásának egyik ígéretes fókuszterülete a regeneratív medicina (helyreállító gyógyászat), mely a károsodott szervek helyreállítását/regenerálását célozza. A regeneratív medicinán alapuló sejterápiás eljárásokhoz legígéretesebbnek jelenleg az őssejtek, vagy a belőlük irányítottan létrehozott érett sejtek tűnnek.

Az őssejtek olyan differenciálatlan sejttypusok, melyek képesek adott szövet vagy szerv, sőt az embriógenézis során akár az egész szervezet létrehozására,

illetve regenerálására. Az őssejtek két legfontosabb típusa a pluripotens és a szöveti őssejtek csoportja. A szöveti őssejtek a kifejlett élőlény szerveiben is fellelhetők. Ez az őssejt-típus behatároltabb fejlődési potenciállal rendelkezik (multipotens vagy unipotens), tehát csak az adott szövet vagy szerv létrehozására, regenerálására képes. Például az izom őssejtek a vázizmot hozzák létre vagy pótolják; a vérképző őssejtek a vér alakos elemeit termelik; a bőrhám őssejtjei a hámréteg sejtjeit regenerálják. A másik csoportba a szélesebb fejlődési képességgel rendelkező, pluripotens őssejtek tartoznak, ezek legismertebb típuscsoportját az embrionális őssejtek alkotják. A pluripotens jelleg azt jelenti, hogy ezekből a kiinduló sejtekből a szervezet szinte minden sejt- és szövettípusa létrejöhet, így belőlük idegsejtek, izomsejtek, vagy akár májsejtek is kifejlődhetnek. Ebben a közleményben elsősorban a pluripotens őssejtek lehetséges szerepét mutatjuk be a sejtterápiában, illetve az orvos-biológiai kutatásokban. Ismertetjük azokat a felfedezéseket is, melyek lehetővé tették az ilyen sejtek hatékony létrehozását.

Az embrionális őssejtek felfedezése

Az embrionális őssejteket angolul „embryonic stem” sejteknek, röviden ES sejteknek nevezik. Egér ES sejteket elsőként Martin Evans és Matthew Kaufman, illetve ezzel párhuzamosan Gail Martin állított elő több mint 30 évvel ezelőtt.^{1,2} Egér embrionális őssejteket beágyazódás előtti (pre-implantációs) embriókezdeményből lehet létrehozni, a fejlődésnek ezt a stádiumát blasztociszta (hólyagcsira) állapotnak nevezzük. A blasztociszta külső sejtrétegét trofektodermának nevezzük, e sejtek nem vesznek részt a későbbi magzat kialakításában, viszont ebből fejlődik ki a méhlepény nem anyai eredetű rétege. A blasztociszta belsejében található, belső sejttömeget embriócsomónak nevezik. A későbbi magzat az embriócsomó pluripotens sejtjeiből fejlődik ki, de ugyanezekből hozhatók létre az ES sejtek is.

Az egér őssejtek létrehozását követően emberi embrionális őssejteket csak több mint egy évtizeddel később, 1998-ban sikerült előállítani James Thomson munkacsoportjának. A humán ES sejtek létrehozása során a blasztocisztából izolálták az embriócsomót, és ezeket növesztették tovább sejtenyészetben. A humán embrionális őssejtek létrehozása hatalmas publicitást kapott. Sokan mérőföldkőnek tekintették ezt a felfedezést mivel itt már nem „egyszerű” egér sejtekről volt szó, hanem humán pluripotens sejtekről, ami új lehetőséget nyitott a regeneratív medicina területén.

Humán embrionális őssejtek létrehozása sejtmag transzferrel

A humán ES sejtek felfedezését követően azonnal felmerült e pluripotens sejtek terápiás hasznosításának lehetősége. Gyógyító célú felhasználásukkal kapcsolat-

ban ugyanakkor több probléma is felmerült. Kiemelkedő ezek közül annak kérdése, hogy kinek a sejtjét használják fel. Természetesen olyan őssejteket lenne legcélszerűbb létrehozni, melyek a beteg genetikai tulajdonságait hordozzák. Ennek az az előnye, hogy az ilyen őssejtekből származó differenciált sejtekkel autológ transzplantációt lehet végrehajtani, s közben nem kellene tartani a sejtek kilökődésétől/gyors eliminálásától a genetikai különbözőség miatt. Jól ismert, hogy adott élő szervezetben a genetikai információ, néhány kivételtől eltekintve, minden sejtben azonos. A sejtek közötti különbség nem genetikai hanem epigenetikai különbségekre vezethető vissza, ami leegyszerűsítve azt jelenti, hogy a különféle sejtekben más-más gének illetve DNS szakaszok vannak aktív állapotban. A pluripotens őssejtekre is jellemző egy sajátos epigenetikai állapot; a kérdés sokáig az volt, hogy a differenciált sejteket vissza lehet-e programozni ebbe az alapállapotba.

Már az ötvenes-hatvanas években vizsgálni kezdték, mi történik akkor, ha testi sejtek magját visszajuttatják a fejlődés kiindulási pontját jelentő petesejtbe, amiből ráadásul előzetesen eltávolították a saját sejtmagját (enukleált pete). John Gurdon brit tudós megfigyelte, hogy *Xenopus laevis* békafajban ebihalak bélhám sejtjeit visszajuttatva a megfelelő fejlődési fázisban lévő enukleált petébe azok életképes békává fejlődtek. Ez az eredmény arra utalt, hogy már viszonylag differenciált (érett) sejtek is képesek visszaprogramozódni őssejt állapotba.³ E felismerés fontosságát jelzi, hogy 2012-ben John Gurdon-t, Shinya Yamanaka-val közösen (lásd később) orvosi Nobel-díjjal jutalmazták a sejtek visszaprogramozásának felfedezéséért. A kétélűeken végrehajtott sikeres sejtmag-transzferek alapján szerzett ismeretek régóta részét képezik a fejlődésbiológiai tankönyveknek, ugyanakkor a kutatók túlnyomó többsége szkeptikus volt a tekintetben, hogy a sejtmag-visszaprogramozás megvalósítható-e emlős sejtekben. A tudományos világnak 1997-ig kellett várni, amikor is Ian Wilmut és munkatársai létrehozták az első klónozott emlőst, a Dolly bóranyt.⁴ A juhokon végzett sikeres sejtmagtranszfert követően más emlős fajoknál – például teheneken, kecskéken, sertéseken és egereken is – sikerült alkalmazni ezt az eljárást és megszülettek a különféle klónozott állatok.⁵ A klónozott emlősállatok előállításával párhuzamosan természetesen felmerült az emberi klónozás lehetősége is. Lényeges hangsúlyozni, hogy mind a kutató közösség, mind a társadalom túlnyomó része ellenzi a humán reprodukív klónozást. Az emberi reprodukív klónozás helyett ugyanakkor felmerül egy másik lehetőség, amit terápiás klónozásnak neveznek. Itt a cél implantáció előtti embriókezdemény létrehozása sejtmagtranszferrel, majd ebből pluripotens embrionális sejtek kinyerése és esetleges terápiás felhasználása. Emberi sejtekkel sokáig sikertelen volt a sejtmagtranszfer megvalósítása. A legújabb eredmények szerint viszont valóban lehetséges a petesejt saját sejtmagjának az eltávolítása mellett, más testi sejtől létrehozni életképes blasztocisztát és ebből humán ES sejt vonalakat.⁶ Ezek a sikeres kísérletek még megerősítésre

várnak, mindenesetre az eredmények arra utalnak, hogy a biotechnológia előbb-utóbb képes lesz pluripotens ES vonalak előállítására humán sejtmagtranszferrel.

Ha eltekintünk ennek az eljárásnak az etikai vonatkozásaitól (a létrehozott blasztocisztákat fel kell áldozni), akkor is van egy komoly praktikus akadály, ami korlátozza a petesejt alapú technológiák elterjedését. Kísérleti állatokból viszonylag egyszerű tetszőleges számú és megfelelő fázisban lévő petesejtet kinyerni, ugyanakkor emberek esetében ennek korlátai vannak. Az Egyesült Államokban nemrégiben önkénteseket próbáltak toborozni petesejt gyűjtéshez, 79 megfelelő jelentkező közül végül csak egy hölgy vállalkozott kutatási célú petesejt adományozásra.⁷ A sejtmagtranszferen alapuló technológia megkerülhetetlen kérdése a humán petesejt limitált mennyisége és hozzáférhetősége. Mindezek miatt a sejtmagtranszferen alapuló sejtprogramozás csak korlátozottan alkalmas emberi pluripotens őssejtek előállítására.

Szomatikus sejtek visszaprogramozása pluripotens őssejteké transzkripciós faktorokkal

A kétezres évek közepén viszont valóban kifejlesztésre került egy olyan technológia, ami forradalmasította a humán pluripotens sejtek előállítását. Shinya Yamanaka japán kutatónak támadt az az ötlete, hogy a differenciált testi sejtek talán nem csak petesejttel, hanem ES sejt specifikus génjeivel is visszaprogramozhatók embrionális állapotba. Takahashi és Yamanaka 2006-ban publikált kísérletük során 24 embrionális őssejtre jellemző genetikai tényezőt vizsgáltak meg egér kötőszöveti sejtekben. Szisztematikus analízissel feltárták, hogy a differenciált kötőszöveti sejtekben az őssejtszerű állapot eléréséhez a kiválasztott 24 közül elegendő 4 transzkripciós faktor (Oct4, Sox2, Klf4 és a c-Myc) egyidejű bekapcsolása.⁸ Ma már ezeket a szabályozó fehérjéket Yamanaka-faktorokként emlegeti a tudomány. E négy faktorial létrehozott sejteket indukált pluripotens őssejteknek nevezték el, az angol elnevezés rövidítése alapján iPS („induced pluripotent stem”) sejteknek hívjuk őket. A későbbiekben igazolást nyert, hogy nemcsak egér, hanem humán sejtek is visszaprogramozhatóak, továbbá a kötőszöveti sejteken kívül a legtöbb osztódásra képes testi sejt is visszaalakítható a négy Yamanaka-faktorial. Vitathatatlan, hogy a biológiai tudományok terén az elmúlt években ez a felfedezés kapta a legnagyobb publicitást. A téma fontosságát jelzi, hogy 2012-ben John Gurdonnal megosztva Shinya Yamanaka kapta az orvosi-élettani Nobel-díjat.

A transzkripciós faktorok segítségével létrehozott átprogramozás lehetővé teszi pluripotens sejtek generálását humán embriók elpusztítása nélkül, s ehhez elegendő akár egy bőrdarabból származó, néhány életképes sejt. Az iPS technológia lehetőséget teremt pluripotens sejtek hatékony létrehozására betegből származó sejtekből is. Az indukált pluripotens őssejtek felfedezését követően azonnal elindult a találgatás, hogy ezek a sejtek mennyire hasonlítanak az emb-

rionális őssejtekre, illetve mennyiben egyenértékűek azokkal. Az ES-iPS azonosság napjainkban is erőteljesen vitatott kérdéskör, s valószínűleg a jövőben is lesznek *pro* és *kontra* érvek. George Daley az embrionális őssejt kutatás egyik legismertebb képviselője úgy véli, hogy az ES és az iPS sejtek között nincsenek jelentős különbségek. Valójában önmagukban az ES, illetve az iPS sejtek sem tekinthetők homogénnek, hiszen ezek között a sejtvonalak között is lehetnek eltérések, tehát e kétféle pluripotens sejtípus egy kontinuumnak is felfogható.⁹

Pluripotens sejtek felhasználása a sejterápiában

A pluripotens őssejtek előállítása tehát forradalmi átalakuláson ment keresztül az elmúlt években. Adódik a kérdés, hogy e sok kutatási eredményből mi hasznosult eddig a klinikai sejterápiás kezelése során. A humán embrionális őssejtek terápiás alkalmazásának kiaknázásában úttörő szerepet játszott a Geron Corporation nevű amerikai biotechnológiai vállalat. A humán ES sejtek felfedezését követően e cég számtalan protokollt dolgozott ki különféle funkcionális sejtek létrehozására ES sejtekből. Többek között sikerült előállítaniuk oligodendrocita progenitorokat (GRNOPC1), melyek terápiás célra is bevezetésre kerültek. Ezeknek a sejteknek fontos szerepük van a károsodott idegrostok regenerálásában. Gerincsérült patkányokon végzett kísérletek tanulsága szerint helyileg beinjektált humán ES eredetű oligodendrocita-progenitor sejtek jelentősen javították az állatok motoros funkcióit.¹⁰ Több független pozitív preklinikai vizsgálatot követően 2010-ben a Geron engedélyt kapott humán embrionális őssejt alapú sejterápiára. 2011-ben a cég már előzetes eredményekről is beszámolt, két gerincsérült beteg adatait felhasználva kiderült, hogy a sejt kezelésnek mellékhatásai nem jelentkeztek. Ezt követően sokkolóan érte a tudományos közösséget, hogy a Geron 2011-ben felfüggesztette az ES alapú sejterápiát. Az indok szerint a biotechnológiai vállalat túl drágának találta a sejterápiás kezeléseket, ezért úgy döntött, inkább más gyógyszerfejlesztésekre csoportosítja át forrásait.¹¹

A gerincsérülések mellett a másik ES sejt alapú klinikai gyógyászati technika a szemideghártya, a retina degenerálódását okozó betegségeket próbálja gyógyítani embrionális őssejt eredetű produktumokkal. Ezekhez a vizsgálatokhoz humán ES sejtekből létrehozott pigment epithel sejteket (*retinal pigment epithelium, RPE*) használtak. Ha az RPE sejtek degenerálódnak, akkor az adott szemfenéki területen a retina elhalása is bekövetkezik, mivel ezek táplálják az ideghártyát. Eddig két betegnél történtek publikált vizsgálatok: négy hónappal a kezelés után mindkét személynél a látás javulását figyelték meg, sőt az egyik betegnél egyértelműen bizonyítást nyert, hogy az őssejt eredetű RPE sejtek kimutathatóak a szemfenéken.¹² Ezek a megfigyelések biztatóak, de lényegesen hosszabb időperiódust felölelő és nagyobb számú vizsgálatra lesz szükség annak eldöntésére, hogy valóban biztonságosak és hatékonyak-e az ilyen típusú kezelések.

Milyen következtetéseket lehet levonni e korlátozott számú klinikai vizsgálatból? Fontos kiemelni, hogy az ES sejt alapú sejterápia még kísérleti fázisban van, mivel nehéz teljesen tiszta sejtpopulációt megfelelő minőségben és reprodukálható módon létrehozni humán pluripotens őssejtekből. Figyelembe kell venni az ilyen vizsgálatok horribilis költségeit is. Humán vizsgálatok céljára sejteket nem lehet szokványos sejtenyésztő laboratóriumban létrehozni, hanem ehhez úgynevezett GLP (*good laboratory practice*) körülményeket kell biztosítani. Mégis a legfontosabb korlátja a pluripotens sejtek alkalmazásának a félelem a nem várt sejtburjánzás, daganatképződés miatt. Ismert tény, hogy ha differenciálatlan ES/iPS sejteket visszainjektálunk kísérleti állatokba, az őssejtekből daganatok, úgynevezett teratómák fejlődnek ki. Ezzel szemben, ha a pluripotens őssejteket valamilyen fejlődési irányba átalakítjuk, elvesztik tumorképző sajátosságukat. A legtöbb vizsgálat eredménye szerint az ES sejtek differenciálódásának hosszától és hatékonyságától függ, hogy megmarad-e vagy sem a sejtek daganatképző sajátossága. Ugyanakkor nagyon nehéz eldönteni, hogy a terápiás célból használni kívánt ES eredetű sejtek 100%-a átalakult-e, nem tartalmaznak-e daganatképző formákat. Mindezek a kétségek jelentősen hozzájárultak ahhoz, hogy mindeddig csak korlátozottan indultak el pluripotens őssejtek felhasználásán alapuló sejterápiás kezelések. A jelenleg futó több mint száz sejterápiás klinikai vizsgálat közül csak háromnál alkalmaznak ES eredetű sejteket. A vizsgálatok döntő részéhez a biztonságosabbnak tekintett, bár korlátozottabb fejlődési képességű szöveti őssejteket használják.¹³

Pluripotens őssejtek mint kutatási eszközök

A pluripotens sejtek klinikai kipróbálása tehát jelenleg csak néhány vizsgálatra korlátozódik, s valószínűleg az elkövetkező években sem lesznek tömeges ES/iPS alapú sejterápiák. A klinikai kezelésekkal ellentétben, a kutatásban viszont valóban gyökeret vert ezeknek a sejteknek a használata. Napjainkban már nem csak az őssejt-kutatók, hanem szinte minden sejtbiológiával foglalkozó laboratórium tenyészt pluripotens őssejteket. Ezek a sejtek fontos eszközök a korai embriógenézis megértéséhez; segítségükkel nyomon lehet követni a fejlődő sejtek átalakulását. A fejlődésbiológiai vizsgálatokon túlmenően az egér ES sejteknek a transzgenézisben betöltött szerepe jelenti a másik területet, ahol e sejtek széles körben hasznosításra kerülnek. A transzgenézis lehetővé tette a kísérleti állatok – főleg egerek, de ma már patkányok – genetikai átalakítását is, ami megnyitotta az utat génhiányos állatmodellek létrehozására. Ezzel lehetővé vált számtalan emberi betegségmodell létrehozása kísérleti állatokban.

Az iPS sejtek bevezetésével viszont a humán pluripotens sejtek felhasználása is mind szélesebb körben terjedt el. Az utóbbi években mind több és több laboratóriumban hoznak létre iPS sejteket a legkülönbözőbb betegségekben szenvedő betegek sejtjeiből. Feltételezhető, hogy az így létrehozott iPS sejtek túlnyomó

része nem kerül sejterápiás bevezetésre, de a betegspecifikus őssejtek olyan lehetőséget biztosítanak, amiről korábban a kutatók álmodni sem mertek. Mivel az indukált pluripotens őssejtek minden irányba átalakíthatók, így mindenki létre tudja hozni az általa vizsgálni kívánt sejtípust iPS sejtekből, és lehetővé válik az adott betegségben érintett sejtfeleségek tüzetes tanulmányozása. Például szívbetegségeknél szívizomsejteket, az idegrendszeret érintő betegségeknél neuronokat, izomsorvadásban szenvedő betegeknek pedig izomsejteket lehetett létrehozni olyan iPS sejtekből, melyek genetikailag azonosak az adott beteg sejtjeivel. Az így előállított betegség- modellek lehetővé teszik különféle gyógyszerek tesztelését, illetve az adott betegség pathomechanizmusának jobb megértését. Mindez új távlatokat jelent a betegségek megismerésében, illetve a gyógyszerek tesztelésében.

Összegzésként elmondható, hogy a pluripotens őssejtek szinte már nélkülözhetetlenek a modern molekuláris sejtbiológiai kutatásokban, illetve egyre kiterjedtebben használhatók betegségmodellek kialakítása során. Ugyanakkor további ismeretekre kell szert tennünk, hogy kellően ellenőrizni tudjuk e sejtek átalakításának a folyamatát, ami majd lehetővé teszi a különféle altípusú és aktivitású, differenciált sejtek előállítását ezen őssejtekből. Az őssejt-kutatók reményei szerint a jövőben az így létrehozott sejtek sejterápiás célból is egyre inkább bevezetésre kerülhetnek.

Jegyzetek

1. EVANS MJ, KAUFMAN MH. Establishment in culture of pluripotential cells from mouse embryos. *Nature*. 1981;292(5819):154-156.
2. MARTIN GR. Isolation of a pluripotent cell line from early mouse embryos cultured in medium conditioned by teratocarcinoma stem cells. *Proc Natl Acad Sci U S A*. 1981;78(12):7634-7638.
3. GURDON JB, UEHLINGER V. "Fertile" intestine nuclei. *Nature*. 1966;210(5042):1240-1241.
4. WILMUT I, SCHNIEKE AE, McWHIR J, KIND AJ, CAMPBELL KH. Viable offspring derived from fetal and adult mammalian cells. *Nature*. 1997;385(6619):810-813.
5. TSUNODA Y, KATO Y. Recent progress and problems in animal cloning. *Differentiation*. 2002;69(4-5):158-161.
6. TACHIBANA M, AMATO P, SPARMAN M, ET AL. Human embryonic stem cells derived by somatic cell nuclear transfer. *Cell*. 2013;153(6):1228-1238.
7. EGLI D, CHEN AE, SAPHIER G, ET AL. Impracticality of egg donor recruitment in the absence of compensation. *Cell Stem Cell*. 2011;9(4):293-294.
8. TAKAHASHI K, YAMANAKA S. Induction of pluripotent stem cells from mouse embryonic and adult fibroblast cultures by defined factors. *Cell*. 2006;126(4):663-676.
9. ROBINSON DA, DALEY GQ. The promise of induced pluripotent stem cells in research and therapy. *Nature*. 2012;481(7381):295-305.

10. KEIRSTEAD HS, NISTOR G, BERNAL G, ET AL. Human embryonic stem cell-derived oligodendrocyte progenitor cell transplants remyelinate and restore locomotion after spinal cord injury. *J Neurosci.* 2005;25(19):4694-4705.
11. FRANTZ S. Embryonic stem cell pioneer Geron exits field, cuts losses. *Nat Biotechnol.* 2012;30(1):12-13.
12. SCHWARTZ SD, HUBSCHMAN JP, HEILWELL G, ET AL. Embryonic stem cell trials for macular degeneration: a preliminary report. *Lancet.* 2012;379(9817):713-720.
13. DALEY GQ. The promise and perils of stem cell therapeutics. *Cell Stem Cell.* 2012;10(6):740-749.

Tóth Zoltán

A tanulók kémiai részecskékkel kapcsolatos fogalmi rendszerének vizsgálata fenomenográfiával kombinált tudástér-elmélettel*

Előzmények

Az anyagok és kémiai változások részecskeszintű értelmezése elképzelhetetlen a kémiai részecskék (atomok, molekulák és ionok) ismerete nélkül. A nemzetközi szakirodalom ugyanakkor nem egységes abban a tekintetben, hogy a kémiai tanulmányok melyik szakaszában célszerű ezeket a fogalmakat tárgyalni. Van olyan vélemények, amelyek szerint a kémiai részecskéket a középiskolás kémiaoktatás vége felé kell részletesen tárgyalni, ugyanis korábban csak nagyon kevés tanuló képes helyes képet alkotni ezekről az elvont fogalmakról (*Wright, 2005; Taber, 2002*). Mások viszont azzal érvelnek, hogy a kémiai részecskék ismerete nélkül nem lehet az anyagi rendszerek tulajdonságait és a kémiai változásokat eredményesen tárgyalni (pl. *Lee és mtsai, 1993; AAAS, 2001*). Magyarországon a kémiaoktatás első évében – a 7. osztályban – ismerkednek meg a tanulók az atom, a molekula és az ion fogalmával.

A kémiában alapvető szerepet játszó három részecske közül legrészletesebben az atom fogalmával kapcsolatos tanítási-tanulási, megértési problémákat vizsgálták. Számos tanulmány foglalkozik a tanulók atomfogalommal kapcsolatos megértési nehézségeivel és tévképzeivel (pl. *Lee és mtsai, 1993; Harrison és Treagust, 1996; Taber, 2002; Cokelez és Dumon, 2005*). Ugyancsak bőséges irodalma van az atomfogalom tanítási problémáinak és lehetőségeinek is (pl. *Tsaparlis, 1997; Toomey és mtsai, 2001; Nelson, 2002; 2003; Tsaparlis és Papaphotis, 2002*). Oktatási szempontból a legkevésbé tanulmányozott kémiai részecske az ion. Az ionnal kapcsolatos kutatások elsősorban az ionos kötés vizsgálatára terjedtek ki. Két nagyon fontos tévképzetet tártak fel ezen a területen (pl. *Taber, 2002; Barker, 2003; Barke és mtsai, 2009*): Az egyik szerint az ionos kötés a kötést létesítő atomok közötti elektronátmenet. Egy másik tévkép-

* A tanulmány a szerzőnek az OTKA publikációs pályázat (PUB-K 106539) támogatásával megjelent „Alkalmazott tudástérelmélet” (Gondolat, Budapest, 2012) című monográfiája egyik fejezetének átdolgozott és bővített változata.

zet pedig azzal kapcsolatos, hogy az ellentétes töltésű ionok egymást semlegesítve molekulákat alkotnak. A kémiai részecskékkel kapcsolatos legfontosabb tévképzet pedig az, hogy a részecskék ugyanolyan tulajdonságokkal rendelkeznek, mint azok az anyagi rendszerek, amelyek felépítésében a részecskék részt vesznek (Taber, 2002).

Kutatási kérdések és a kutatás eszközei, módszerei

Kutatási kérdéseink a következők voltak:

1. Milyen kategóriákkal lehet leírni a tanulók kémiai részecskékkel kapcsolatos definícióit?
2. Alkalmazható-e a tudástér-elmélet formalizmusa a tanulói válaszkategóriák közötti összefüggés elemzésére?
3. Milyen hatása van a kémiai tanulmányoknak a tanulók kémiai részecskékkel kapcsolatos elképzeléseire?

Kérdőíves kutatásunkban – egy nagyobb szabású kutatás részeként – azt kértük a tanulóktól, hogy írják le az atom, a molekula és az ion fogalmát (1. ábra). A felmérésben 17 hat- és nyolcosztályos gimnázium véletlenszerűen kiválasztott 724 tanulója vett részt. A minta évfolyamok szerinti összetétele a következő volt: 7. évfolyam: 171 tanuló; 8. évfolyam: 165 tanuló; 9. évfolyam: 136 tanuló; 10. évfolyam: 135 tanuló; 11. évfolyam: 117 tanuló.

<p>1. Írd le a következő fogalmakat!</p> <p>atom:..... _____</p> <p>molekula:..... _____</p> <p>ion:..... _____</p>

1. ábra: A kutatás során használt kérdőív részlete

Az adatfelvételre a 2002/2003-as tanév végén került sor.

A válaszokat – *Unal* és *Zollman* (1999) amerikai diákok atomfogalommal kapcsolatos elképzeléseinek vizsgálata mintájára – a fenomenográfia elveinek megfelelően értékeltük.

A fenomenográfia

A *fenomenográfia* (phenomenography) olyan kutatási módszer, amely azoknak a minőségileg különböző utaknak az azonosításával és leírásával foglalkozik, amelyek során az emberek a körülöttük lévő világ jelenségeit próbálják megérteni (*Marton*, 1981; 1986). A fenomenográfia alapvetése, hogy bár az egyének rendkívül különböző tapasztalatokat szereznek a környező világról, a minőségileg megkülönböztethető leírások száma véges. Az elemzéshez a vizsgált csoport válaszait össze kell gyűjteni, majd többször értékelni és csoportosítani, hogy azonosítsuk a minőségileg különböző leírásokat. Az azonosítás során a következő 3 fő elvre kell tekintettel lenni:

1. A kategóriákat a tanulói válaszokból kell képezni.
2. A kategóriák nem lehetnek kölcsönösen kizáró vagy egymásban foglaló kapcsolatban, de egymástól különbözőnek kell lenniük.
3. A válaszok kellően konkrétak legyenek ahhoz, hogy kategóriákba sorolhatók lehessenek.

A fenomenografiás elemzés menete a következő:

1. A minőségileg különböző meghatározásokból kategóriák képzése, majd
2. a kapott kategóriák sorba rendezése a megértés növekvő szintje szerint.

A tudástér-elmélet

A nemzetközi szakirodalomban megjelent kutatási eredmények szerint a tudás szerveződésének és a tudásszerkezet változásának vizsgálatára alkalmas a valószínűségi elemeket is figyelembe vevő sokdimenziós modell, a matematikai pszichológusok (*Doignon* és *Falmagne*, 1999) által kifejlesztett tudástér-elmélet (*knowledge space theory*), amelyben az ismeretek kognitív szerveződését egy jól tagolt tudástérrel próbáljuk leírni.

A tudástér (*knowledge space*) egy adott témakör (pl. tantárgy) megértéséhez szükséges ismeretek összessége. A matematikában és a természettudományokban ez általában problémák (feladatok) olyan csoportját jelenti, amelyet a tanulónak ismeretei alapján tudnia kellene megoldani. Ezek a problémák, illetve a megoldásukhoz szükséges ismeretek többé-kevésbé hierarchikus rendszert képeznek. A hagyományos értékelés szerint a tanulók tudását egyetlen mérőszámmal, a helyesen megoldott feladatok számával jellemezzük. A tudástér-elmélet alapján viszont árnyaltabb képet alkothatunk a tanulók tudásáról, amennyiben megadhatjuk az egyes tanulók tudásállapotát. A tudásállapot (*knowledge state*)

azon problémák összessége, amelyeket a tanuló helyesen oldott meg. A feladatok között lévő előfeltétel-kapcsolatok alapján megállapíthatjuk a feladatok hierarchiáját. Ezt a hierarchiát szemléletesen egy ún. Hasse-diagramon ábrázolhatjuk. A Hasse-diagram egy irányított gráf, melynek csomópontjai a feladatok, a köztük fennálló előfeltétel-kapcsolatot a csomópontokat összekötő irányított élek fejezik ki.

A tudástér-elmélet alapfeltevése szerint: ha egy tanuló meg tud oldani egy, a hierarchiában magasabb szinten álló feladatot, akkor várható, hogy minden olyan feladatot meg tud oldani, amely a hierarchiában e feladat alatt helyezkedik el. A tudásállapotok rendezett rendszerét tudásszerkezetnek (*knowledge structure*) nevezzük. A tudásszerkezetben csak olyan tudásállapotok fordulhatnak elő, amelyeket az előfeltétel-kapcsolatból lehet levezetni. A tudásszerkezet ismeretében kijelölhetjük a megismerési folyamat alternatív lehetőségeit, az ún. tanulási utakat (*learning pathway*) is. Ezek az utakon valósul meg az a pedagógiai elvárás, hogy az ismeretek fokozatosan és logikusan épüljenek egymásra. A tanulási utak ismerete tehát fontos a tanítási-tanulási folyamat – az ismeretelsajátítás sorrendje – tervezéséhez. A tudástér-elmélet részletes leírása, az elemzés példákon keresztül történő bemutatása magyar nyelven is elérhető (Tóth, 2005; Tóth, 2012).

A fenomenográfiás elemzéssel kombinált tudástér-elmélet

Feltevésünk szerint a fenomenográfiás elemzés során nyert kategóriák közötti hierarchikus kapcsolatok leírására a tudástér-elmélet formalizmusa is alkalmazható. Ebben az esetben tudástér helyett a témakörrel kapcsolatos tanulói elképzelések leírásából létrehozott *kategóriateret* használjuk. A fenomenográfiával kombinált tudástér-elméletben tehát a „tudástér” elemeit nem egy szakértő állapítja meg, hanem azok a tanulói válaszokból következnek. A tudástér-elmélettel ellentétben az értékelés során nem a válaszok helyes vagy helytelen voltát értékeljük dichotóm skálán, hanem azt, hogy az adott kategória megjelenik-e a tanuló válaszában vagy sem. A fenomenográfiás értékelés során kapott kategóriák közötti hierarchiát viszont – ellentétben a fenomenográfiával – nem egy szakértő állapítja meg, hanem a tudástér-elmélet formalizmusa alapján határozzuk meg. A tudástérelmélet, a fenomenográfia és a kombinált elmélet legfontosabb jellemzőinek összehasonlítását láthatjuk az 1. táblázatban.

Tudomásunk szerint a tudástér-elmélet ilyen módon való kiterjesztése korábban ismeretlen volt a szakirodalomban.

1. táblázat: A tudástér-elmélet, a fenomenográfia és a fenomenográfiával kombinált tudástér-elmélet fontosabb jellemzőinek összehasonlítása

<i>Tudástér-elmélet</i>	<i>Fenomenográfiával kombinált tudástér-elmélet</i>	<i>Fenomenográfia</i>
A tudástér elemeit egy szakértő állítja össze.	A „tudástér” elemeit a tanulói válaszokból kapott kategóriák alkotják.	
A válaszok értékelése: jó (1) vagy rossz (0).	A válaszok értékelése: az adott kategóriát tartalmazza (1) vagy sem (0).	
	A kategóriák hierarchiáját a tanulói válaszokat legjobban leíró modell adja.	A kategóriákat egy szakértő rendezi hierarchiába.

Az eredmények bemutatása

Az atom leírásával kapcsolatos eredmények (Tóth és Ludányi, 2007a)

A tanulók válaszait – *Unal* és *Zollman* (1999) kutatásaihoz hasonlóan – hat kategóriába tudtuk besorolni. Ezek a következők voltak:

1. Nincs válasz;
2. Nem tudom;
3. Az atom az anyag legkisebb építőegysége;
4. Az atom alkotóegységei (protonok, elektronok, neutronok);
5. Az atom szerkezete, atommodellek;
6. Egyéb.

Ezek közül elemzésre a 3-5. kategóriákat választottuk ki, és a továbbiakban a következőképpen jelöljük:

- ① Az atom az anyag legkisebb építőegysége.
- ② Az atom alkotóegységei.
- ③ Az atom szerkezete, atommodellek.

Az érdemi választ adó tanulók leírásaiban e három kategória valamelyikét, illetve ezek kombinációit lehetett kimutatni.

Megállapítottuk, hogy a vizsgált tanulók válaszait kiugróan magas arányban (kb. 50%) egyetlen kategóriával (① Az atom az anyag legkisebb építőegysége) lehetett leírni. A tanulók válaszaiból származtatott három kategória lehetséges hierarchiáját a tudástér-elmélet alapján határoztuk meg. Valamennyi tanulócsoport (évfolyam) esetén elvégeztük az elméletileg elképzelhető összes (19 féle) modell jóságának elemzését, és minden tanulócsoport esetén megállapítottuk a legjobban illeszkedő modellt vagy modelleket. Az eredményeket a 2. ábrán láthatjuk.

A 2. ábrán látható modellekből a következő fontos következtetéseket lehet levonni:

1. A tanulók atommal kapcsolatos „tudásszerkezetét” leíró modellek száma kilencedik osztályig az évfolyammal egyre nő, kilencedik osztálytól viszont folyamatosan csökken. Ez arra utal, hogy a 7. és a 11. évfolyamosok „tudásszerkezete” viszonylag egységes, míg a 9. évfolyamosoké meglehetősen dif-fúz. Ez a kép az atommal kapcsolatos fogalmi fejlődés és fogalmi váltás tipikus profilját mutatja. A kezdeti – viszonylag egységes – modell a tanulmányok előre haladásával differenciálódik, újabb modellek jönnek létre, majd elkezdődik egy „letisztulási” folyamat, és végül kialakul egy újabb, viszonylag egységes modell.
2. Szinte valamennyi modellben megfigyelhető, hogy az „① Az atom az anyag legkisebb építőegysége” kategória izolált elemként fordul elő a jellemző „tudásszerkezetben”. Ez érthető, hiszen a legkisebb – esetleg tovább nem osztható – építőegység nehezen egyeztethető össze azzal, hogy az atom protonokból, elektronokból és neutronokból épül fel és határozott szerkezete van.
3. Látható, hogy a kezdeti – 7. osztályos – modell és a végső – 11. osztályos – modell különbözik egymástól. Míg 7. évfolyamon a tanulók általában az atom összetevőire vezették vissza a felépítést, az atommodelleket, addig 11. évfolyamra ez a kép megfordul és a 11. osztályosok jellemzően az atommodellekből vezetik le az atom összetevőit. Ez egyfajta induktív → deduktív váltást jelent.

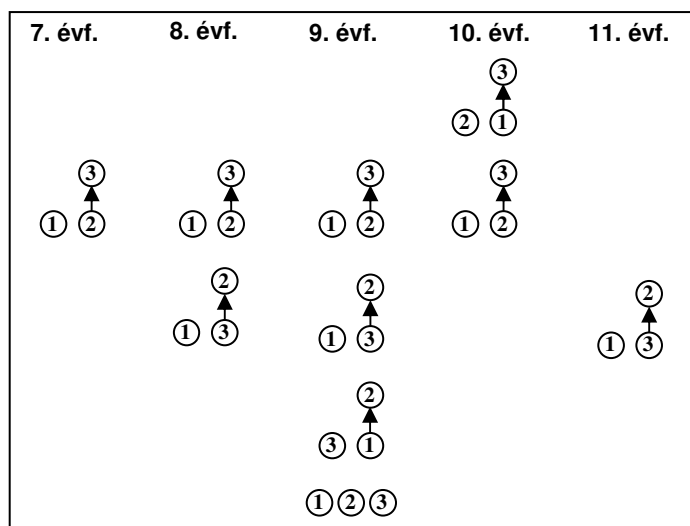

2. ábra: A magyar tanulók atommal kapcsolatos „tudásszerkezetét” legjobban leíró modellek („kategória-hierarchiák”) különböző évfolyamok esetén

Elemzéseink szerint tehát a 7-11. évfolyamos tanulók tudásszerkezetében kimutatható az atom fogalmával kapcsolatos fogalmi váltás.

Az ion leírásával kapcsolatos eredmények (Tóth és Ludányi, 2007b)

A tanulók ionnal kapcsolatos leírásai alapján a következő hat kategóriát tudtuk képezni:

1. Nincs válasz;
2. Nem tudom;
3. Az ion egy részecske;
4. Az ionnak töltése van;
5. Az ion elektron vagy proton felvételével vagy leadásával keletkezhet;
6. Egyéb.

Ezek közül elemzésre itt is a 3-5. kategóriákat választottuk ki, és a továbbiakban a következőképpen jelöljük:

- ① Az ion egy részecske.
- ② Az ionnak töltése van.
- ③ Az ion elektron vagy proton felvételével vagy leadásával keletkezhet.

Az érdemi választ adó tanulók leírásaiban e három kategória valamelyikét, illetve ezek kombinációit lehetett kimutatni.

A tanulók válaszainak többségét (40-60%) – valamennyi évfolyam esetén – az első két kategória (① Az ion egy részecske. ② Az ionnak töltése van) együttesével lehet leírni. A tanulók ionnal kapcsolatos leírásainak komplexitása az évfolyammal egyre nő. Legnagyobb növekedés 8. osztályban következik be. Megjegyezzük azonban, hogy a 11. évfolyamon gyakran észlelt visszaesés itt is kimutatható.

A három kategória közötti hierarchikus kapcsolatot legjobban leíró modellt a 3. ábra szemlélteti. Ebben az esetben is megfigyelhető a fogalmi fejlődésre és fogalmi váltásra utaló profil. A 7. osztályosokra jellemző modell, amelyben az ion részecske jellege az alapvető, 8. osztályra átalakul két olyan modellé, amelyekben már a töltés a meghatározó. Az ionfogalom esetén is 9. osztályban kapjuk a leginkább diffúz képet: négy különböző modellel is le lehet írni a tanulók ionnal kapcsolatos „tudásszerkezetét”. 10. évfolyamtól megindul a „letisztulási” folyamat, és 11. évfolyamra már csak két modell marad, mindkettőben a töltés játszik alapvető szerepet.

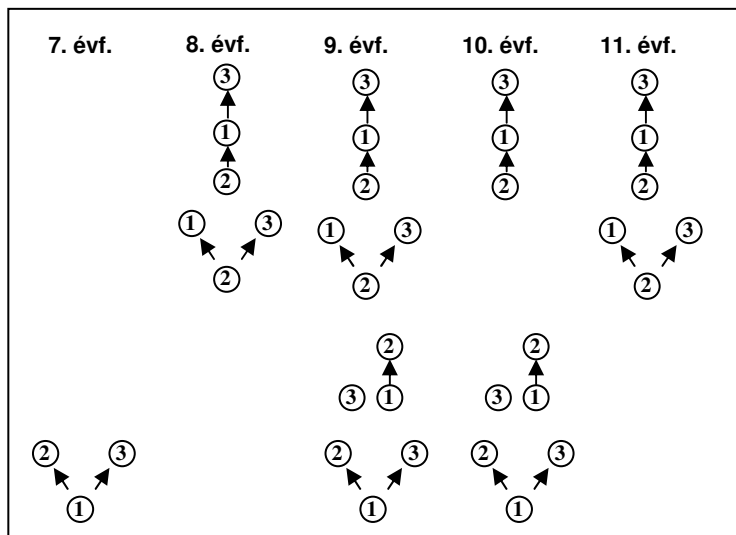

3. ábra: A magyar tanulók ionnal kapcsolatos „tudásszerkezetét” legjobban leíró modellek („kategória-hierarchiák”) különböző évfolyamok esetén

A molekula leírásával kapcsolatos eredmények

A tanulók molekulával kapcsolatos leírásai alapján a következő hat kategóriát tudtuk képezni:

1. Nincs válasz;
2. Nem tudom;
3. A molekula egy részecske;
4. A molekulát atomok alkotják;
5. A molekulát kötés tartja össze;
6. Egyéb.

Ezek közül elemzésre a 3-5. kategóriákat választottuk ki, és a továbbiakban a következőképpen jelöljük:

- ① A molekula egy részecske.
- ② A molekulát atomok alkotják.
- ③ A molekulát kötés tartja össze.

Az érdemi választ adó tanulók leírásaiban ezen három kategória valamelyikét, illetve ezek kombinációit lehetett kimutatni.

A tanulók válaszaiban – valamennyi évfolyamon – az utóbbi két kategória (② A molekulát atomok alkotják. ③ A molekulát kötés tartja össze.) együttese fordult elő a leggyakrabban. Jelentős volt még azoknak a válaszoknak a részaránya is, amelyeket az első két kategória (① A molekula egy részecske. ② A molekulát atomok alkotják.) együttesével, vagy csak a második kategóriával (② A molekulát atomok alkotják.) lehetett leírni. Ezek azt jelzik, hogy a tanulók mole-

kulával kapcsolatos elképzelésének legfontosabb eleme, hogy a molekula atomokból épül fel vagy atomokra bontható.

Ezt támasztják alá a tudástér-elmélet alapján végzett vizsgálatok is (4. ábra). Ellentétben az atom és az ion esetén tapasztaltakkal, a molekula fogalma esetén kevésbé szépen rajzolódik ki a fogalmi fejlődés és a fogalmi váltás. Bár 8. osztályban megfigyelhető a 7. osztályos modell differenciálódása, majd kismértékű módosulása, a változás nem tartós, 11. osztályban egy visszarendeződés következik be.

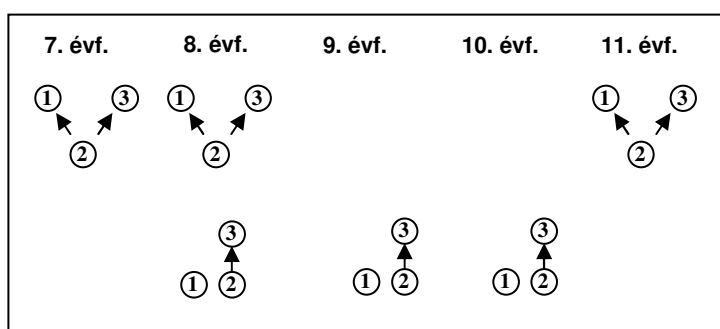

4. ábra: A magyar tanulók molekulával kapcsolatos „tudásszerkezetét” legjobban leíró modellek („kategória-hierarchiák”) különböző évfolyamok esetén

Összefoglalás

A fenomenográfiával kombinált tudástér-elmélet új lehetőségeket teremt a tanulók fogalmi megértésének, fogalmi fejlődésének és fogalmi váltásának vizsgálatában. Sikerült kimutatni, hogy az iskolai oktatás hatására bekövetkező fogalmi fejlődés először a kezdeti, viszonylag egységes modell differenciálódásával, a fogalmi rendszer diffúzzá válásával jár, majd egy letisztulási folyamat eredményeként újra egy viszonylag egységes modell alakul ki, amely vagy különbözik a kiindulási modelltől (fogalmi váltás), vagy nem.

IRODALOMJEGYZÉK

- AAAS Project 2061 (2001): *Science Literacy American Association for the Advancement of Science*. www.project2061.org (Utolsó látogatás: 2011. 05. 27.)
- BARKE, H.-D., HAZARI, A. ÉS YITBAREK, S. (2009): *Misconceptions in chemistry – Addressing perceptions in chemical education*. Springer-Verlag, Berlin, Heidelberg.
- BARKER, V. (2003): *Beyond appearances: Students’ misconceptions about basic chemical ideas*. www.rsc.org/images/Misconceptions_update_tcm18-188603.pdf (Utolsó látogatás: 2011. 04.13.)

- COKELEZ, A. ÉS DUMONT, A. (2005): Atom and molecule: upper secondary school French students' representations in long term memory. *Chemistry Education: Research and Practice*, 6 (3), 119-135.
- DOIGNON, J-P. ÉS FALMAGNE, J-C. (1999): *Knowledge Spaces*. Springer-Verlag, Berlin Heidelberg.
- HARRISON, A.G. ÉS TREAGUST, D.F. (1996): Secondary students' mental models of atoms and molecules: implications for teaching chemistry. *Science Education*, 80 (5), 509-534.
- LEE, O., EICHINGER, D.C., ANDERSON, C.W., BERKHEIMER, G.D. ÉS BLAKESLEE, T.D. (1993): Changing middle school students' conceptions of matter and molecules. *Journal of Research in Science Teaching*, 30 (3), 249-270.
- MARTON, F. (1981). Phenomenography – describing conceptions of the world around us. *Instructional Science*, 10, 177-200.
- MARTON, F. (1986). Phenomenography – a research approach to investigating different understanding of reality. *Journal of Thought*, 21, 29-39.
- NELSON P.G. (2002): Teaching chemistry progressively: from substances to atoms and molecules to electrons and nuclei. *Chemistry Education: Research and Practice in Europe*, 3, 215-228.
- NELSON P.G. (2003): Basic chemical concepts. *Chemistry Education: Research and Practice*, 4, 19-24.
- TABER, K. (2002): *Chemical Misconceptions – Prevention, Diagnosis and Cure; Vol I-II*; Royal Society of Chemistry; London, 2002.
- TÓTH Z. (2005): A tudásszerkezet és a tudás szerveződésének vizsgálata a tudástér-elmélet alapján. *Magyar Pedagógia*, 105 (1), 59-82.
- TÓTH Z. ÉS LUDÁNYI L. (2007): Combination of phenomenography with knowledge space theory to study students' thinking patterns in describing an atom. *Chemistry Education: Research and Practice*, 8 (3) 327-336.
- TÓTH Z. ÉS LUDÁNYI L. (2007): Using phenomenography combined with knowledge space theory to study students' thinking patterns in describing an ion. *Journal of Baltic Science Education*, 6 (3) 27-33.
- TÓTH Z. (2012): *Alkalmazott tudástérelmélet*. Gondolat Kiadó, Budapest.
- TSAPARLIS, G. (1997): Atomic and molecular structure in chemical education – a critical analysis from various perspectives of science education. *Journal of Chemical Education*, 74, 922-925.
- TSAPARLIS G. ÉS PAPAPHOTIS G. (2002): Quantum-chemical concepts: are they suitable for secondary students? *Chemistry Education: Research and Practice in Europe*, 3, 129-144.
- TOOMEY R., DEPIERRO E. ÉS GARAFALO A. (2001): Helping students to make inferences about the atomic realm by delaying the presentation of atomic structure. *Chemistry Education: Research and Practice in Europe*, 2, 183-202.
- UNAL R. ÉS ZOLLMAN D. (1999): Students' description of an atom: a phenomenographic analysis. Lásd: <http://perg.phys.ksu.edu/papers/vqm/AtomModels.PDF> (Utolsó látogatás: 2011. 05. 27.)
- WRIGHT, T. (2005): *Images of atoms*.
www.uq.edu.au/_sched_science_lesson/TWImageatoms.html (Utolsó látogatás: 2006. okt.)

Papp József

Adalékok Magyarország első stadionja, a Debreceni Nagyerdei Stadion történetéhez

A huszadik század harmadik és negyedik évtizedében Debrecen infrastruktúrája kimagasló fejlesztésekkel gazdagodott a korszak agilis városvezetői, Magoss György (1923–1928) és (előbb munkatársa, majd utódja) Vásáry István (1929–1935) irányításával, nagyobb részben a 900.000 dolláros (5.132.340 P) ún. Speyer-kölcsön és a 3.400.000 dolláros „amerikai” kölcsön segítségével. Ezekből épült a szennyvízszűrő telep, bérházak a Szent Anna, a Fűvészkert, Hajnal és Dobozi utcákon, illetve a Szoboszlói úton, továbbá kislakások a Kassa(i) úton, mintegy 50 km gyalogjáró a kertésekben, ivóvíz-kutak. A városmagban parkok, útburkolatok, az iparostanonc iskola, több mint 20 tanyai népiskola és a gazdasági népiskolák, sőt a Déri Múzeum, az egyetem központi épülete és az előtte lévő tér kiépítése is jelentős városi támogatással készült.

Vásáry István polgármestersége idején különösen látványosak voltak a Nagyerdőn megvalósult beruházások. Az 1885-i, érvényben maradt Török Gábor-féle tervzetet a Pallagi út keleti oldalán a „Villás tisztásán” a sporttereket (a mai stadionnak és környezetének helyét) visszaerdősítésre szánta.¹ Az egyetem helyének keresésével is magyarázható, hogy Debrecen törvényhatósági bizottsága már 1911-ben parkerdővé nyilvánította a déli erdőszakaszt.² Az ezen kívül maradt ún. „vaderdő”-ben ekkor még nem állt épület. A tudószanatórium, a klinikatelep, az egyetemi főépület, a tanári villák, az egyetemi sporttelep, illetve a tervezett köztemető elhelyezése azonban átfogó erdőrendezést követelt. Már készen volt a klinikák nagy része, és a köztemető terveit is jóváhagyták, amikor 1923-ban Pohl Ferenc kertészeti felügyelő és Borsos József műszaki tanácsos benyújtotta a Nagyerdő parkerdei részének szabályozási tervét. A részletes közgyűlési határozat³ kijelölte a főbb kocsutakat (külső és belső körút, a pallagi főút, a közteme-

1 Magyar Nemzeti Levéltár Hajdú-Bihar Megyei Levéltára. Debrecen sz. kir. város törvényhatósági bizottsági közgyűléseinek (továbbiakban: BKGY) jegyzőkönyvei. Vö.: Szemerédy Miklós: Szemelvények Debrecen város erdőtörténetéből = Erdészettörténeti közlemények XXV. (Szerk.: Dr. Oroszi Sándor) – Budapest 1996. 137–138.; Szemerédy Miklós: A fociról és Nagyerdőről a stadion ürügyén. (kézirat, 2013.)

2 A Nagyerdőből 1782 kataszteri hold lett „vaderdő”, míg 574 kh. parkerdő minősítést nyert. – Szemerédy 1996. 139.

3 BKGY 50/1458/2865/3025.II-1928. sz.

tőbe vezető sugárút és a DTE sporttelepére vezető út). Megállapították a gyalogutak vonalvezetését a terepadottságokat, még a fákat is messzemenően figyelembe véve, továbbá a játszóterek és tenispályák helyét. Ugyanekkor a Vilmos császár körút (körút keleti szakasza) folytatásaként elrendelték az Erdősor (a körút nyugati szakasza) burkolását – létrehozva a mai Nagyerdei körutat.

A százszentendős fürdő is látványos fejlődésen ment keresztül. 1926-ban elkészült a hideg vizes versenyszoda.⁴ Ugyanekkor kezdte a Sámsoni út és az Acsádi út szögében Pávai Vajna Ferenc azt a mélyfúrást, amelyből 1932-ben feltört a gyógyvíz. Erre alapozva Vári Szabó Tibor városi főmérnök „azonnal” elkészítette a nagyerdei fürdőtelep fejlesztési tervét. A jóváhagyás nehézségei ellenére a strandfürdőt még abban az évben, (június 12-én) megnyitották a nagyközönség előtt. A szabad medencék, a 3000 férőhelyes öltöző, a hőforrástól kiépített 3,5 km hosszú vezetékkel együtt 360.000 pengőbe kerültek. A fedett uszodát november 19-én adták át a sportolni vágyóknak.⁵

Stadionépítés

A Pallagi út keleti oldalán a katonai- és sportlövöldék környékét véglegesen sportterek számára jelölték ki, tudomásul véve, hogy az igen gyéren fásított területen már a 19. században is tisztások, „játszórét”, majd a kollégiumi diákok „football-tere”, kerékpár- és egyéb sportterek voltak.⁶ Sajó István műépítész vetette fel a nagyerdei komplex sportváros, benne Magyarország első stadionjának ötletét, amelyet Vásáry polgármester, a római útján látott példán felbuzdulva, azonnal felkarolt. Az ún. „ínségmunka” keretében a munkálatok 1932 őszén és a tél folyamán planírozással és a nézőtéri sánc építésével kezdődtek. A város műszaki ügyosztálya szervezésében,⁷ a nagy létszámban rendelkezésre álló munkanélküli foglalkoztatásával elkészítették a csónakázó/korcsolyázó tavat és a szánkódombot is. A stadion házilagos kivitelezését az tette lehetővé, hogy a tervező a pályát az akkori terepszinttől 1,7 méterre lesüllyesztve, a 8 lépcsős lelátót pedig a kitermelt földből kialakított sánkra helyezte el. A körsánc és a planírozás 1933. január 13-án készült el.⁸ Ugyancsak házi kivitelezésben készültek el a pályák, a víztelenítési hálózat, a 120 fm ülőlépcsőzeten kívül az összes körlépcső és a két maratoni torony épülete.⁹ A nézőtéren a földsáncba eső nagyobb fákat meghagyták, körülépítették. A nyugati oldalra előbb faszerkezetű

4 KRANKOVICS ILONA: A Debreceni Gyógyfürdő története. Debrecen, 2001. 15.

5 Uo. 19.

6 Pl. Vargyas tanya vagy Vargyas tisztása. V.ö.: Szemerédy 2013; MNL HBML Ny-118

7 A szakosztály látta el az építési szakhatósági feladatok mellett a vagyongazdálkodási, üzemeltetési feladatokat, és esetenként városi beruházások teljes lebonyolítását is.

8 77/1933. bkgy.

9 196/6-1935. műsz. sz. (Db. sz. kir. v. Üzemi Bizottsága 1934. dec. 12. ülésén Vári Szabó Tibor beszámolója.)

lelátót, a „régí löversenyter meglevő, ugyanilyen rendeltetésű épületének áthelyezését” gondolták. Miután kiderült, hogy a nyulasi pálya építménye elavult, a polgármester a közgyűlés elé vitte a Sajó István műszaki tanácsos által az új stadionhoz „városa és sportszeretete okából ingyen készített terveket és kiírást”. A tervezet a tribün befedésére 8.000 Pengő, bejárati épületekre és „klozetcsoportokra” 12.600 P, öltöző épületre 28.600 P költséget irányzott elő. A nézőtéri ülőlépcsők a terv szerint: „cölöpökön nyugvó lépcsők merőleges vasbeton hevederes megoldással, fehér cementes felületképzéssel, 8 soros lépcsőzet 115,20 P/fm költséggel”. A költségkeret miatt ekkor 156 fm (folyóméter) elkészítésével számoltak (36 fm a tribün alatt, 60–60 fm „ettől illetve a két főbejárat-tól jobbra-balra egyenes szakaszban”) összesen 2420 fős ülőhely létesítésére 18.000 pengőből.¹⁰ A kerítésekre 10.000 P-t irányoztak elő. A közgyűlés 78.000 P költséggel fogadta el az előterjesztést, fedezetként városi telkek eladásából¹¹ származó összegeket jelöltek meg. A „Tanulmányi vázlatok” megnevezésű terveket és a költségvetést az Országos Testnevelési Tanácshoz is felküldték a kormányhatósági támogatás elnyerése érdekében. Megbízta a polgármestert, hogy a jóváhagyott tervek visszaérkezését követően folytassa le a kivitelezéssel kapcsolatos versenytárgyalást. A várakozás idejére a tanács hozott közbülső határozatot¹², amellyel kötelezte a „műszaki ügyosztályt és Sajó István műszaki tanácsost a ... szükséges esetleges előmunkálatok fenti sz. bkgy. határozat szellemében való végzésére”. Így a felsőbb döntés késlekedése ellenére elkezdődött a kivitelezés. Közben Vásáry polgármester „szóbeli megbízása folytán” Borsos József¹³ a fővárosba utazott, hogy megsürgesse a miniszteri döntést. Ott derült ki, hogy a fedezetként megjelölt ingatlanokat csak kormányjóváhagyással lehet elidegeníteni, miután a Speyer-kölcsön miatt mindegyik terhelt. Ehhez pedig be kell mutatni az eladásról született közgyűlési határozatra¹⁴ meghozott korábbi miniszteri döntést. A BM véleménye 1933. július 13-i dátummal készült el.¹⁵ A leirat szerint a tervezet jó, de átdolgozandó. Vári Szabó Tibor főmérnök Sajó „tb. műsz. tanácsos tervező úrnak” adta át a feladatot „a szükséges változások terveken való keresztülvitele céljából.”¹⁶ A leiratra Vásáry polgármester válaszolt: a tervezés módosítását végrehajtottuk, stb., egyben jelentette, hogy a közgyűlési határozatban megállapított forrást a BM jóváhagyta.¹⁷

Borsos József jelentéseiből ismerjük az 1933. január 13-ai helyzetet: „a földmunkák befejeztével, sorrendben a stadion területének víztelenítési, pálya-

10 77/75. kgy. /1933. bkgy. március 31-i közgyűlés

11 13/1933 bkgy

12 Borsos József műszaki tanácsos aláírásával a „pm. (polgármester) megbízásából”

13 195/51/1933. műsz. sz. 1933. július 10.

14 13/1933 bkgy

15 M. Kir. Belügyminiszter 79420/1933. V. sz. és 83249/933. sz.

16 Vári Szabó Tibor főmérnök sk. 1933. aug. 1. A leiratot 1936. jan. 30-án rendelték levéltárba.

17 4398/934 VII. sz. hat. 1934. június 6.

burkolási és gyepesítési munkálatai, továbbá a tribün áthelyezés, és a lépcsőzetes ülőhely kiképzés következne.”¹⁸ Megállapítása szerint a csapadék elszívárogatásához a 410 fm hosszú, 20 cm átmérőjű porózus alagcsövet a labdarúgó pálya kerületén kell a földbe süllyeszteni. Az atlétikai és labdarúgó pálya füve alá a 8–10 cm vastag vízzáró réteghez szükséges 770 m³ agyag a Téglavetőből, a munkaerő az ínségmunkák terhére biztosítható. A fűborítást a 7700 m² labdapályán gyeptéglázással, a 6200 m² atlétikai pályán füvesítéssel javasolták. A salakos futó- és kerékpárpályát 30 cm agyagos salak + 2 cm útkaparek réteg elterítésével, hengerezésével, döngölésével tervezték. Az 5400 m² felületű kerékpárpálya és a 3600 m² felületű futópálya salakszükséglete 272 m³ volt. A „sorrendben az utolsó munka” a körsánc füvesítése a belső részben 5100 m², a külső részben 4500 m² (9600 m²). Az első elképzelések szerint a körlépcsőket „egyelőre” nem építették volna ki teljesen.

A tanácsi határozat a víztelenítésre, a pályaburkolatokra, a körsánc füvesítésére és a vízvezetékre 35.360 P fedezetet irányzott elő, és a munkálatokat az ínségakció terhére kívánta megvalósítani. Egyúttal a tribün „áthelyezés”, és az ülősánc-kiképzés munkálataira versenytárgyalás kiírását rendelte el.¹⁹ A tribün első tervei középen 500, az „A” és „B” oldalon 960–960, összesen 2.420 ülőhellyel számoltak.²⁰ Egyebekben a nézőkapacitás nem volt alapadat. A nézőtér nagyságát az „olimpiai méretű” (70x110 m) labdarúgópálya, az azt körülvevő 7,5 m széles, 500 m hosszú salakos atlétikai pálya, illetve az azt ölelő 600 m kerületű felvonulási pálya („amely /.../ kerékpár pályává képezhető ki”) határozta meg. Az ezeket körbevevő földszánc 8 lépcsőjén alakult ki nézőtér. A nagyobb részben füvesített földszáncot az északi és déli kapuk, illetve a nyugati oldal felőli tribünépület szakították meg. A földlépcsők egy részén, a „korzók” faszerkezetű ácsolt ülőhelyek voltak. A kapuk és a korzók közötti íves szakaszokon voltak az állóhelyek. A létesítmény „kényelmesen cca. 20.000 nézőt fogadhat magába oly módon, hogy minden néző a pálya bármely pontjáról tökéletes látást nyer”.²¹ Számszerű kapacitásról egy 1933. szeptember 13-án kelt, igen nehezen olvasható „stadion részletterv” ad némi támpontot. Itt a folyóméterre vetített számítások alapján a kivitelezést felügyelő műszaki ügyosztály 12556 (850+4890+6816) fő nézővel számolt.²² Az összes földmunkával – az ínségmunkák keretében – a tél végére készültek el.²³

Sajó István épületéhez a tribün vasszerkezetének statikai számításait a város műszaki ügyosztályának munkatársa, Kovács Lajos okleveles mérnök, építőmeszter készítette 1933 októberében. A figyelembe vett fedélhéjazat: „bőrlemez

18 Borsos József műszaki tanácsos levele a polgármesterhez 1933. jan. 13. – IV.B.1406/b 518

19 2343/1933.VII. sz. határozat (Vásáry pm., Borsos előadó sk. aláírásával.)

20 21. d. 77/1933 bkg. sz. hat. július 26-ai közgyűlésben és a kapcsolódó iratok.

21 Debreceni Képes Kalendárium (DKK) 1934. 142-143.

22 DMJVPH mikrofilmes adattár Pallagi út stadion törzskönyv 1933. szeptember 13-i számítás

23 77/75kg./1933. bkg. 1933. március 31.

deszkaborításon”. Az atlétikai pályákat szintén a műszaki ügyosztály mérnöke, Vadas Iván tervezte. A bejáratok terveit, a stockholmi olimpiai kapu mintájára Borsos József javasolta „melyet, miután a polgármester is emellett döntött, a tervező is elfogadott.”²⁴ A kertészeti kiképzést is házilag tervezésben a városi kertészet szakemberei készítették el.

Az eredeti terveken az építkezés folyamán – a művezetést is ellátó Sajó István döntése, továbbá a hivatal kezdeményezései szerint – folyamatosan változtattak. Miután ez volt az első stadion-beruházás Magyarországon, ezért menet közben fogalmazódtak meg az újabb és újabb helyi és központi elvárások. Ilyen volt a tornafelszerelés, az öltöző melegvíz-szolgáltatása, a többlet mosdók kérdése, a világítótestek és szekrények beszerzése. Az újabb költségfedezet biztosítására közgyűlési döntésekre volt szükség. A teljes befejezés érdekében a „felettel időszerű” többletmunkák elvégzését elrendelték, és a szükséges összeget is elfogadták. (Motorpálya kiképzésére 600 P, tornafelszerelések 5.000 P, szekrények 2.000 P, fűtési berendezések 4.300 P, újabb mosdók 536 P, többlet világítótestek 500 P, összesen: 12.936 P).²⁵

Vállalkozói szerződések

A rendkívül gyors lefolyású stadionépítést az a körülmény sem hátráltatta, hogy a közgyűlési határozatot, amely a kivitelezési munkák vállalatba adásról született, megfellebbezték a beruházás fedezetlenségére hivatkozva. A belügyminisztérium megállapította, hogy a fedezet rendben volt. A pályázatokat is vizsgáló Tatits államtitkár gyakorlatilag mindent jóváhagyott, bár a villanszerelésre Sygray István budapesti vállalkozót jelölte ki, mint a második legjobb ajánlat benyújtóját. Földes Sándorról bebizonyosodott, hogy kizárandó, mert OTI járulékfizetési hátraléka volt.²⁶ A versenytárgyalást 1933. július 22-én tartották. A kiválasztást követően a nyertesekkel változó időpontokban kötötték meg a stadion kivitelezési szerződését, de a kivitelezés teljes időtartamát minden esetben 60 napban határozták meg.

A föld-, kőműves-, elhelyező-, burkoló-, szigetelő-, vasbetonmunkákra és a kör-ülésekre a Tóth Lajos és fiai okl. építész, építőmesterek (Debrecen, Kétmalom u. 5.) céggel (képviselője: Tóth Zoltán „okl. ép. tb. műsz. tan.”) kötött szerződést a polgármester. A vállalkozási főösszeg 45.352,60 P, a kivitelezés véghatárideje 1934. február 1 volt. A tényleges munkakezdésre november 14-én került sor, a befejezés dátuma 1934. május 15-e. A látszólagos túllépés a 81 napos, 1933. november 15-től 1934. március 15-ig tartó téli szünetből adódott.

24 DKK 1936. 132.

25 52/1934 (március 23.) bkgy.

26 83.311/1933 V. BM. sz. 280/1933 bkgy. határozat. A számlaadatok szerint mégis a helybeli mester végezte el a munkákat.

A stadion tribün és öltözőépület üvegesmunkáira Kaszanyitzky Endre (Debrecen, Ferenc József út 65.) 977,69 P főösszegért vállalkozott. A vég számla a tribünön (III. csoport) 373,88 P, és (IV. csoport) 452,08 P, a toronyépületen 249,20 P, összesen 1.095,16 P költségű munkákról szólt. A felülvizsgálaton, 1934. augusztus 21-én megállapították, hogy a beépítés igazolt többlete 97,47 P, mivel a tervezői utasítás a Bocskay öltözőn katedrálüveg alkalmazását írta elő.

A tribün és az öltöző tetőfedő munkáit Juhász József ácsmester (Debrecen, Tarr utca 10.) 3781,50 P főösszegért vállalta el. Vég számlája 4040,31 P volt, a többletköltségekre 258,81 pengőt számolt el a tribün lábtartó deszkáinak „cél-szerű” kiszélesítése miatt.

A tribün és öltözőépület mázoló munkáira Szirák László mázoló mester (Klapka utca 40., majd Ferenc József út 44.) 492,35 P főösszegért vállalkozott. Számlája 1934. június 1-jén 493,21 pengőről szólt, június 14-ei pótszámlájával együtt (24 P) a végösszeg 517,21 P-t tett ki. A többletmunka a páholy meszeléséből, a deszka-páholy pácolási munkáiból adódott.

A bádogos munkákra Auspitz Simon bádogosmesterrel (Debrecen, Rákóczi u. 33.) 634,40 P főösszeg mellett kötöttek szerződést. A mester 1934. június 10-ei számláján 634,40 P szerepelt. A többletmunka 187,93 P értékű volt, amely az eredetileg betervezett homlokzati klinkertégla-burkolás elmaradása miatt az ablakpárkányok bádogozással történő lefedése miatt keletkezett.

A tribün és öltözőépület vas- és acélmunkáira „Piros Béla vasipari üzeme” (Péterfia utca 32.) 12.703,40 P főösszegért szerződött. A tribünépület, a „büffé”, a pénztárhelyiségek ajtóit, az üvegfalakat, tartóoszlopokat, a tribünépület-ajtókat, az acél- és idomvas-ablakokat, „fogódzó csőkorlát”, zászlótartó rúd elkészítésére 6.596 P költséget számlázott. Előtte 1934. április 3-án a tribün tetőbe beépített szerkezetekkel kapcsolatban 7.047,55 P összegű számlát nyújtott be. Az aug. 20-án leigazolt számlán szereplő összesítés szerint 13.643,55 P összköltség merült fel, az elismert és kifizetett többletköltség 940,15 P volt. A kivitelezés felülvizsgálati eljárása során a bizottság megállapította, hogy „a vasablakok általában véve nem zárnak jól, különösen a félköríves alaprajzú ablakoknál.”

A tribün és öltöző belső gépészeti munkáira Jakab József szerelőmester „vízvezeték-, csatornázás- és központi fűtés-szerelő” (Debrecen, Péterfia u. 27.) 4.364,5 P főösszeggel vállalkozott. Az 1934. aug. 21-ei 4.846,77 P-s számla 482,38 P költségtöbbletét a többletmosdók közgyűlési döntéssel elrendelt²⁷ beépítése magyarázza.

A tribünépület és öltöző villamos-világítás berendezési munkáira Földes Sándor villamos világítás és erőátviteli vállalata (Debrecen) 933,02 P vállalati főösszegért szerződött. Vég számlája 1934. június 15-én 569,26 P-ról volt kiállítva. A felülvizsgálatban is megállapították, hogy ezeknél a munkáknál 363,76 P megtakarítás keletkezett.

27 52/1934 bkgy. – (ad: 3930/1935. VII.) 30.120/1934 VII. sz.

A tribünépület és öltöző asztalosmunkáira Szilágyi Sándor asztalosmester (Rothermere utca 46.) 1443 P főösszegért kötött szerződést.²⁸ Végszámlája 1.692,21 P-ről (felülvizsgálat során kijavítva 1732,21 P-re) szólt, amely a tribünök alatti páholyok kézfogói, lábrács és új pénztárajtó terven felüli elkészítése miatt 289,21 P többletköltséget tartalmazott.

Az építkezés művezető építésze Sajó István „tb. műsz. tanácsos” és „Db. sz. kir. város” volt. Az építési ellenőr a város részéről Kovács Lajos okleveles mérnök volt, aki a vasbeton szerkezeteket is tervezte. A kivitelezés felülvizsgálatára 1934. aug. 21-én került sor. A többletmunkák miatt a kiviteli összeg 58.296,61 P lett (12.944,01 P többletmunka). Pluszmunkák: vasbetonszerkezetek 433,19 P, öltöző épületnél 736,22 P, pénztárnál 1.917,94 P stb. Az előre nem tervezett feladatokat többnyire a művezetések során rendelte el a tervező, illetve a minisztériumi észrevételek miatt szükségessé vált módosítások miatt kellett elvégezni. Miniszteri kívánalom volt a tribün alatti raktár létesítése és ugyanitt a szellőzés kiépítése, ami 601,43 P költséggel járt.

Avatások, ünnepélyek

Magyarország első stadionjának ünnepélyes felavatását az országos „Ünnepi Hét” rendezvények keretében tervezték meg. Az ötlet felvetője és a rendezvények fő szervezője Zöld József helyettes polgármester, főjegyző volt. Az időzítés során figyelembe vették, hogy Budapesten 1934. június első napjaiban volt a nemzetközi tornász bajnokság, így a résztvevők azt követően Debrecenbe jöhettek. Az 1934. június 3–10. között megrendezett gazdag sport- és kulturális programokat plakátokon és postabélyegeken népszerűsítették. A sportrendezvényeken kívül ekkor volt a TIKÁV (Tiszántúli Ipari Kiállítás és Árumintavásár) is a Nagyerdőn. Összességében 75 ezer látogató vett részt a rendezvényeken, 400 ezer P pénzforgalmat jelentve. Ekkoriban 12 másik város is rendezett hasonló napokat, közülük a debreceni volt a legkifizetődőbb, mivel a legnagyobb látogatottságú szegedi eseménysorozat 80 ezer fős részvétel mellett is csak 350 ezer pengős forgalmat bonyolított le.²⁹ A korabeli Filmhíradó tudósítása szerint „A ’debreceni hét’ egyik legjelentősebb eseménye volt Debrecen város új sportpályájának tornaversenyek keretében megtartott felavatása.”³⁰ Az új létesítményben június 3-án „Magyarország színe-virága országos atlétikai viadalon mérte össze erejét.” A versenyt Ady Lajos tankerületi főigazgató irányította. Június 4-én országos repülőbemutató színhelye volt a Stadion, a Debreceni Sportrepülő Egyesület 12 motoros géppel mutatott be parádés légi gyakorlatokat. 5-én a Debreceni Torna Egyesület rendezésében „Nemzetközi Tornásnap”

28 A levéltári dokumentumokból hiányzik a szerződés 3. és többi lapja.

29 Debreceni Képes Kalendárium (DKK) 1935. 127–132.

30 1934. júniusi filmhíradó 539/1. bejátszás <http://filmhiradokonline.hu>

eseményeit nézhette a „közel 20.000 főnyi” közönség.³¹ A hazai és a külföldi tornászok parádés szertorna bemutatókat tartottak, a finn csapatot a világbajnok Savolainen vezette. Ezt követte „2000 levente és középiskolás zenés szabadgyakorlata, 400 debreceni leány zenés buzogánygyakorlata, 800 leány zenés ritmikai gyakorlata, végül a leventék 400 főnyi stafétájának ... a trianoni határtól való befutása”. Június 6-a és 9-e között négynapos országos vívóbajnokságra került sor a „Békessy Béla-vívóklub” rendezésében. 7–10-ig a Debreceni Lovasnapok eseményein a stadionban a hazaiak mellett finn, német, svéd, holland lovasok is szerepeltek. 10-én „Katonai Sportnap” zárta az avatás ünnepi eseményeit. A stadionban és a többi helyszínen lezajló eseményeken nevezetes személyiségek (pl. Albrecht főherceg, Bethlen István, Horthy István, Kállay Miklós, Petri Pál, Kárpáthy Kamilló hadsereg főparancsnok, stb.) is részt vettek. Az első nemzetközi labdarúgó mérkőzésre a Közép-európai Kupa keretében június 24-én 15 ezer néző előtt került sor. A Debreceni Bocskai profi labdarúgó csapata a Bologna Sportiva (Olaszország) elleni visszavágó mérkőzésen 2:1-re győzött.³² A következő hónap 29-én a Bocskai meccse előtt ökölvívó mérkőzésre került sor.

Használati viszonyok

A Nagyerdei Stadion „házi kezelésben” működött 1950-ig,³³ amikor május 24-től a Debreceni Honvéd Sport Egyesület vette bérbe a létesítményt évi 1 Ft „jogelismerési díj” fejében. A szerződés szerint a stadionnak a városi rendezvényekre rendelkezésre kellett állnia. 1954-ben szabadtéri mozit alakítottak ki. A „nyári képszínház” gépházát és a nézőteret a fedett lelátókon, a mozivásznat a futópálya és a labdarúgópálya közötti fűben helyezték el.³⁴ Közben belügműnizsteri utasításra a műszaki ügyosztály megállapította Debrecen belterületének új határvonalát.³⁵ Ezzel, egyebek mellett, belterületbe került a parkerdő, benne a stadion is.³⁶ 1957-ben vették vissza házi kezelésbe a DHSE-től a létesítményt, mert a bérlő nem teljesítette a szerződési feltételeket.³⁷ A változatos használatra utal, hogy 1961-ben salakpálya-használati díjat állapítottak meg a MEDOSZ Talajjavító Sportkör számára, salakmotoros rendezvényekre.³⁸ A létesítmény

31 Más forrás 15.000 nézőt említ – Gazdag István: Debrecen történeti kronológia

32 Az első mérkőzés 2:0-s eredménye miatt a vendégek jutottak tovább, és megszerezték a kupagyőzelmet. DKK 1935. 148.

33 Papp J. 1997. K.IV.69. törzskönyv

34 Mikrofilm adattár Pallagi út, Stadion törzskönyv. A nézőtérről még 1964-ben is készült helykiosztási terv.

35 6704/7288, 8199/ 1949.VII. sz.

36 123/131. kgy.-1949. bkgy. sz. közgyűlési határozat

37 91/1957. (III.18.) VB. határozat

38 A teljes bevétel 5%-ában állapítja meg a 131/1961. (IV.18.) VB. sz. hat.

adott helyet az évenként megrendezett városi kisdobos- és úttörőavatásoknak, a virágkarneváloknak. A főépület felújítását a Debreceni Tervező Vállalat (Dorka Béla) 1978-ban elkészített tervei szerint végezték el.

Rekonstrukció³⁹

A Nagyerdei Stadion az ezredfordulóra mind felszerelését, mind fizikai állapotát, mind funkcióját tekintve elavult. Használata esetleges lett, az év legnagyobb részében üresen, kihasználatlanul állt. Egy, a nemzetközi igényeket is kielégítő labdarúgó stadion számára 2001-től kerestek helyszínt, megoldásokat. Az elképzelések többnyire a tervezett, de benyújtásuk esetén is eredménytelen labdarúgó Európa-bajnokságok rendezésének pályázataihoz kapcsolódtak. A 2004. évi Európa-bajnokság számára létesítendő 25–30 ezer férőhelyes stadion helyeként az Oláh Gábor utca, a Nagyerdei Stadion és a repülőtéri helyszínek közül akkor a legutóbbit látták a legkedvezőbbnek. 2003-ban a 2008. évi Európa-bajnokság tervéhez kapcsolódó 22 ezer férőhelyes stadiont a Nagyerdei Stadion helyén akarták felépíteni. 2005-ben a 2012. évi labdarúgó Európa-bajnokságra készülve 35 ezer férőhelyes stadion elhelyezésére, illetve felépítésére történtek előkészületek.⁴⁰ A helyszínek (Nagyerdei Stadion, Tócsóvölgy, valamint a Boldogfalvi kert és Tégláskert közötti Majorsági földek) közül a Majorsági földeken javasolták a létesítést, csupán alternatívaként merült fel a Tócsóvölgyi helyszín. Végül 2012-ben – konkrét bajnokság megrendezésétől függetlenül, de az előző tervek figyelembevételével – egy UEFA⁴¹ 4. kategóriás, 20.020 férőhelyes stadionról született döntés, a Nagyerdei Stadion átalakításával. A 12,5 milliárd forint állami támogatással⁴² zajló kivitelezés során 68x105 m-es futballpálya, körülötte aszimmetrikus lelátó épül, sport-, kulturális és szabadidős rendezvényeket is szolgáló létesítményeket emelnek, felújítják a környező parkerdőt. Az eredeti stadionból a Borsos József tervezte északi „Marathoni-kapu” teremt kapcsolatot a 80 éves „földstadion” és az új aréna között. A beruházás várható befejezési ideje egybeesik a rekonstrukció alá vett Nagyerdei Stadion 80 éves évfordulójával.

39 Sheffer Attila Debrecen MJV Polgármesteri Hivatal városépítési osztályvezetője szíves közlései szerint.

40 Db. MJ Város Önk. Közgy. 135/2005. (VI. 9.) Kh. hat.: Magyarország és Horvátország közös pályázatának eredményessége esetén a 15 000 fős stadion 35 000 fősre való bővítéséhez helyszínt és részleges támogatást biztosít Debrecen.

41 Európai Labdarúgó Szövetség

42 1262/2010. (XI. 30.) Korm. hat. „a debreceni Nagyerdei Labdarúgó Stadion rekonstrukciójával” kapcsolatos feladatokról. DMJV Önkorm. 137/2011. (VI. 9.) hat. a Nagyerdei Stadion vázlattervének térítésmentes átadásáról.

IRODALOM

- BORSOS JÓZSEF: Debrecen szabad királyi város szabályozási térképe – Debrecen, 1930.
- CSOBÁN ENDRE: A debreceni Nagyerdő története (kézirat, ~1930) MNL HBML – XXI. 505/a 113. d.
- Debrecen MJ Város Polgármesteri Hivatal Mikrofilmes adattára (Mikrofilmtár) Pallagi út törzskönyvei
- Debrecen sz. kir. város törvényhatósági bizottsági közgyűléseinek jegyzőkönyvei (MNL HBML)
- Debrecen város háztörzskönyvi gyűjteménye – Mikrofilmtár
- Debrecen város ingatlan-vagyonleltári törzskönyvei – (Mikrofilmtár)
- Debreceni Képes Kalendárium (DKK) I-XXXVII. – Db., 1901–1937.
- Debreceni útmutató és címtár 1935/36. évre. Szerk.: KEMÉNY László Debrecen.
- SZEMERÉDY MIKLÓS: Szemelvények Debrecen város erdőtörténetéből = Erdészettörténeti közlemények XXV. (Szerk.: Dr. Oroszi Sándor) – Budapest 1996.
- VÁSÁRY ISTVÁN: Előterjesztés a belterület rendezésére – Debrecen, 1932.
- FILIPPINYI GÁBOR – PAPP JÓZSEF: A városépítés története 1944–1990. = Debrecen Története 5. k. (Szerk.: Veress Géza) – Debrecen, 1997.
- GAZDAG ISTVÁN: Debrecen város történeti kronológiája = MNL HBM Levéltár Évkönyvei (HBMLÉ)
- GELLÉR FERENC – VADÁSZ GYÖRGY: Debrecen műemléki katasztere. (Db., 1984.)
- Hajdú-Bihar Megyei Levéltár (MNL HBML) IV.B. 1405/b
- KALATA GYULA – KÖREN PÁL: (ÉM. Városépítési Tervező Vállalat) Debreceni Nagyerdő Részletes Rendezési Terve – Budapest, 1963.
- KALENDA LÓRÁNT: Az új Debrecen. In. DKK. 1948.
- NÁBRÁDI MIHÁLY: Várostartó és utcarendszer – Debrecen utcanévei. – Debrecen, 1984.
- PAPP JÓZSEF: A debreceni sétakert. In. HBMLÉ XXVIII. (Szerk.: Radics Kálmán) Debrecen, 2001. 191–
- PAPP JÓZSEF: Debrecen város birtokkatasztere 1924–1950. – A HBML Közleményei 23. (Szerk.: Radics Kálmán) – Debrecen, 1997.
- SÁPI LAJOS: Debrecen település- és építéstörténete – Debrecen, 1972.
- SZÚCS ISTVÁN: Debrecen város történelme – Debrecen, 1871.
- VERESS GÉZA: Városszervezés és a város fejlődése az 1920-as évek végén. In: Debrecen története 4. (Főszerkesztő: Ránki György)

Szakál Imre

Csehszlovák telepítéspolitika Kárpátalján a két világháború között.

A telepítések első szakasza: állami letelepítések.

Az első kolóniák

Kárpátalja – Európa sok más területével ellentétben – nem földrajzi tényezők hatására elkülönült, tiszta kontúrokkal rendelkező történeti fejlődésen esett át. A térképen a terület határait mutató vonalak sem mindenhol követnek földrajzilag kialakult határokat, hanem olyan vegytiszta politikai szándékokat tükröznek, amelyeket a zűrzavaros 20. század szült. Ahogyan a terület maga, úgy a rá vonatkozó történeti kutatások sem az első majd a második világháború után meghúzott határvonalakat követték, hanem vagy a természet-, illetve társadalom- és gazdaságföldrajzi kontextusban meghatározott Északkelet–Felvidékre összpontosítottak, vagy pedig azon négy vármegyére, amelyek területén Kárpátalja létrejött. Ily módon a történeti kutatásoknak immáron egy új, politikai határokkal kijelölt területre kellett szorítkozniuk. Ezért is vált jellemzővé, hogy a Kárpátalja területével foglalkozó legtöbb történeti munka annak 20. századi történetével foglalkozik, ezen belül is elsősorban azokkal a folyamatokkal, amelyek keletről a Kárpátok, nyugatról a vasút által határolt, addig önálló egységként nem létező földrajzi területből, társadalmi és politikai szempontból rendkívül sajátos jellegzetességgel bíró régiót kovácsoltak. Így tekint e területre a jelen tanulmány is, amely az első Csehszlovák Köztársaság kárpátaljai telepítéspolitikájának eddiginél mélyebb és árnyaltabb bemutatását célozza.

A témát több szempontból is figyelemreméltónak tarthatjuk. Egyrészt olyan intézkedéssorozattal állunk szemben, amelynek nem csupán a földreformmal kapcsolatos eredményei, de település-földrajzi és etnikai hatásai is jelentősek. Másrészt, mint sok egyéb Kárpátaljával kapcsolatos történeti téma megítélése esetében, szembesülhetünk bizonyos kettőséggel. Egyik oldalon a telepítések nyomot hagytak a régió társadalmának kollektív tudatában, amely belemosódik a csehszlovák időről alkotott általános képbe, és amelyet egyaránt meghatároztak a korszak kormánypárti, illetve ellenzéki propagandái, valamint a későbbi korok rosszabb tapasztalásai. A másik oldalon ugyan a kérdéskör kapcsán tisztában vagyunk bizonyos történeti tényekkel, amelyeket azonban nem alapoz meg alapkutatás, így részletei ma még feltáratlanok.

Mivel a szláv nyelvekben használt kolonizáció szó gyarmatosítást jelent, ennek negatív tartalma miatt a vonatkozó szakirodalomban inkább a telepítés kifejezést alkalmazzák. A fogalom értelmezését az adott korszakban főként a politikai érdek határozta meg, így módon a kárpátaljai magyar ellenzék retorikájában a csehszlovák „gyarmatosítás” eszközeként és kisebbségpolitikai intézkedésként helyezte el. A hivatalos csehszlovák iratokban a következő definíciót olvashatjuk: „A kolonizáció a jelenlegi szükségletek szerint a földbirtokok kiutalását jelenti, önellátó, vagy kiegészítő gazdaságok létrehozását, a helyi és más igénylők erkölcsi és gazdasági szükségszerűség alapján történő földhöz juttatását.”¹

Tehát kommunikációjukban az intézkedéssorozatnak alapvetően gazdasági szerepet szántak, de – amint egy 1925-ös dokumentumból kiderül –, egy évtizeddel korábban kiemelték a földosztás egyéb jellegét is, miszerint a telepítések fontos feladata „*Podkarpatska Rus belső politikai és társadalmi konszolidációjának elősegítése*”.²

A telepítések szervezésének szempontjából a kolonizáció menetét két szakaszra tudjuk elkülöníteni. Ezek közül az első az úgynevezett állami telepítéseké volt,³ a másik a magánkolonizációé. Ezek mind időben, mind a telepítést végző szerv tekintetében különböznek. Forrásaink alapján Podkarpatska Rus területén a csoportos telepítésekre 1923–1931 között került sor, míg a magánkolonizáció elsősorban a 30-as évek jellegzetessége volt.

Az állami telepítések vizsgálatában a kutatást több tényező is nehezíti. A kutatónak könnyen kedvét szegheti az a bábeli zűrzavar, amely a munkához felhasználható forráscsoportot jellemzi. Az állami hovatartozás változásai és a több nemzetiség jelenléte színes nyelvi környezetet eredményezett a kutatandó témával kapcsolatban. A cseh nyelvű iratanyag ugyanakkor meglehetősen rendezetlen, az általunk kutatott iratanyag nagy része a feljegyzések szerint 1957-től hever érintetlenül a levéltár raktárhelyiségében.

A legbőségesebb iratanyag a földreformmal kapcsolatos, mivel a telepítések folyamata szoros kapcsolatban volt a Csehszlovák Köztársaság területén végrehajtott ezen intézkedéssorozattal. Ezért bizonyos szintig ezt is vizsgálunk kell. A csehszlovák törvényhozás viszonylag korán, már 1918. november 9-én elfogadta a nagybirtokok zár alá helyezését.⁴ A gyors döntéshozatalnak több oka is lehetett. Egyrészt az 1918-ban létrejött koalíciós kormányra jelentős baloldali

1 Закарпатський обласний державний архів, Ужгород (Zakarpatskij Oblasnij Derzhavnij Archiv, Uzsgorod – Kárpátaljai Területi Állami Levéltár, Ungvár, továbbiakban KTÁL) – Ужгородська окружна канцеларія Державного поземельного уряду (Uzhgorods'ka Okruzhna Kancelarija Derzhavnoho Pozemel'noho Urjadu – Állami Földhivatal Ungvári Kerületi Irodája) Fond 36. Op. 1. od. zb. 1796, 14. lap

2 KTÁL, Fond 36, Op. 1, od. zb. 527. 1–3. lap

3 Vö. SIMON ATTILA: *Telepesek és telepes falvak Dél-Szlovákiában a két világháború között*, Fórum Kisebbségkutató Intézet Somorja, 2008.

4 Uo. 30.

nyomás nehezedett, ugyanakkor a Kelet-Közép-Európában egyre érezhetőbben jelentkező bolsevik hullámot is le akarták csillapítani. Másrészt a nagybirtokok szétosztása jelentősen meggyengítette azt a csehországi részen zömében német, magyar területeken magyar vagy magyarul beszélő birtokos réteget, amely az újonnan létrejött Csehszlovákia területén korábban nemcsak a gazdasági, de a politikai elitet is jelentette. Mindezek mellett a paraszti lakosság erős földéhsége, és ezt a társadalmi igényt nagyszerűen felismerő, és politizálásában később kamatoztató Csehszlovák Agrárpárt földbirtokreform melletti erős kiállása is jelentős tényezők voltak.⁵

1919. április 16-án fogadták el a törvényt, amely elrendelte a 150 hektárnál nagyobb mezőgazdasági terület, vagy a 250 hektárnál nagyobb összterületű birtokok lefoglalását. Podkarpatska Rusban is felállították a Földosztó Bizottságokat Ungvár, Munkács, Técső és Beregszász központokkal.⁶ Ezt követően 1920. szeptember 1-jén adták ki azt a rendeletet, amelynek értelmében Podkarpatska Rus területén „minden haszonélvező, birtokos, társtulajdonos, állampolgárságra való tekintet nélkül, kilencven napon belül köteles bejelenteni 150 hektárnál vagy 260 kat. holdnál nagyobb földterületét.” A késedelmet jelentős büntetéssel torolták meg, 50 000 korona pénzbírság,⁷ vagy egy hónap elzárás járt érte.⁸ Érdemes megjegyezni, hogy a szabályozás állampolgárságra való tekintet nélkül mindenkire kötelező volt. 1920-ban ugyanis a csehszlovák állampolgárságot még sokaknak nem sikerült megszerezniük, ami például kizáró ok lehetett bizonyos tisztségek betöltésekor.

Ezzel a rendelettel kezdetét vette a földbirtokok lefoglalása, felmérése, szétosztása. A folyamat rendkívül hosszan elhúzódott, és soha nem fejeződhetett be. 1932-ből származó adataink tanúsága szerint a földosztásra kijelölt területek mindössze 18,83 %-a került lefoglalás alá. Ezen a 238 908 hektárnyi területen, melyből 45 379 ha volt a földművelésre alkalmas terület, kezdték meg a földosztást.⁹ Tekintve, hogy ezt követően a földreform folyamatában nem történt jelentős változás, ezt végleges adatnak tekinthetjük. Érdemes megfigyelni, hogy az Ilosvai, Munkácsi és Beregszászi járások földterületein ment végbe a legnagyobb mértékben a földosztás, ennek valószínűleg az volt az elsőrendű oka, hogy ezeken a területeken működött a régió legnagyobb birtoka, a Schönborn-Buckheim uradalom, melynek későbbi sorsa még sok vitát váltott ki.

5 Uo. 31.

6 BOTLIK JÓZSEF: Közigazgatás és nemzetiségi politika Kárpátalján I. kötet. Magyarok, ruszinok, csehek és ukránok, Nyíregyházi Főiskola – Veszprémi Tanárképző Főiskola, Nyíregyháza, 2005. 177–244 old.

7 Egy kat. hold földért 500 korona jóvátétel járt a tulajdonosnak, tehát 100 holdnyi föld ára lett volna a büntetés.

8 Kárpátaljai Területi Állami Levéltár (KTÁL) Fond 36. Op. 1. od.zb. 13. 1–2. lap

9 VOŽENÍLEK, JAN: *Predbežné výsledky Československé pozemkové reformy. Země Slovenská a Podkarpatoruská*. Praha, 1932, st. 510–511.

A földosztás – 1931-es állapota szerint – 258 települést és a hivatalos csehszlovák statisztika szerint 107,¹⁰ az általunk talált levéltári dokumentumok szerint legalább 121 földbirtokost érintett.¹¹ A földek zárolását követően a helybeli lakosság jelentkezhett a jegyzőnél, vagy az adott terület Földosztó Bizottságánál, és igényt nyújthatott be valamilyen méretű földterületre. Figyelembe vették a foglalkozást, az életkort, a családi állapotot, a gyerekek és a munkaképes családtagok számát, a saját földet, az állatállományt, hogy mekkora területet kér az igénylő, milyen tevékenység céljából kéri, illetve rendelkezik-e valamilyen katonai érdemmel.¹² A zár alá kerülő földterületek egy részét azonban az úgynevezett kolonizációs alap rendelkezésére bocsátották. A KTÁL általam eddig áttekintett anyagai alapján elmondható, hogy 1923–1930 között tizenkét településen folytattak ún. állami telepítést. Az első telep 1923-ban *Csap* mellett *Sztrázs* néven jött létre, ahová 21 telepes család érkezett. Ezt követően hozták létre a *Bátyú* melletti *Szvoboda* telepet, ahová 66 telepes család költözhetett be. A telepes családok 1930-ig számos további helyen kaptak földterületet, bár számukat nem mindenütt ismerjük pontosan.

A kárpátaljai telepítések kapcsán felmerül több olyan kérdés, melyre az eddigi szakirodalomból nem kaphatunk választ. Ezek közül fontos annak tisztázása, hogy honnan és milyen nemzetiségű telepesek érkeztek Podkarpatska Rus síkvidéki területeire, illetőleg milyen létszámban. Egyelőre nem bukkantunk olyan forrásra, amely közölné a betelepítettek pontos számát, a családok esetében csupán a férj családi és utónevét és a feleség utónevét jelölték meg.¹³ Az iratokból azonban kiderül, hogy 1923–1930 között magyarlakta területekre legalább 263 családot telepítettek, amelyeknek nemcsak a pontos létszáma, de etnikai megoszlásuk is kérdéses. A köznyelv a telepesek által lakott területeket „cseh kolóniáknak” nevezte, azonban joggal feltételezhető, hogy a valóság ennél lényegesen árnyaltabb képet mutatott. A betelepítettek nemzetiségi megoszlása vizsgálata során célszerű különbséget tennünk a csoportos és a magántelepítések között. Egy 1922 áprilisában kelt rendelet értelmében a hivatali helyek legalább 50 %-át légionáriusok¹⁴ számára kell fenntartani.¹⁵ Ebből arra következtethetünk, hogy az első kolóniák lakossága elsősorban cseh illetve szlovák nemzetiiségű légionárius lehetett. Ilyen tipikus települések pl. Sztrázs, Szvoboda, Gát.

10 *Statistické tabulky. Výměra zabrane půdy a počet jejích vlastníků. Pozemková reforma Ročník XVI. Číslo 3. v Praze v květnu 1935 str. 39.*

11 KTÁL, Fond: 36., op. 1, od. zb. 527. 55–67. lap

12 KTÁL, Fond 36. Op. 1, od. zb. 13. 23. lap

13 KTÁL Fond: 36, Opisz: 1. Od.zb.: 527 1-3. lap.

14 Az Osztrák-Magyar Monarchia orosz hadifogságba került cseh illetve szlovák nemzetiségű katonái, akik cseh illetve csehszlovák légiókat hoztak létre 1916 és 1917 folyamán, melyek az orosz polgárháborúban is részt vettek, a független Csehszlovák Állam létrehozásához szükséges katonai erőt biztosították.

15 KTÁL, Fond 36, op. 1. od. zb. 215. 12. lap.

Ezek közül Szvoboda a legnagyobb légionárius kolónia volt a Csehszlovák Köztársaság területén.¹⁶ Több forrásunk is közli a kolónia lakosságának nemzetiségi összetételét. Az 1931-es népszámlálási adatok tükrében a 909 fős összlakosságból 450 cseh, 7 szlovák, 184 ruszin, 281 magyar, 1 lengyel nemzetiségű volt.¹⁷ A források tanúsága szerint azonban a betelepített földművelők nem elsősorban cseh illetve szlovák nemzetiségűek voltak. A prágai kormányzat politikájában fontos szerepet szánt a ruszinok telepítésének. Egy 1925-ben, a Prágai Állami Földhivatal által kiadott rendeletben találkozhatunk néhány erre vonatkozó érdekes momentummal. A forrás felhívta a Földosztó Bizottságok figyelmét arra, hogy milyen magas a ruszin nemzetiségű földigénylők száma. Előírta, hogy „a kolonizáltak fele cseh és azonos részben kiválasztott, megfelelő ruszinság legyen...” Ugyanitt megmagyarázzák a rendelkezés okát is: „A ruszinok elégedetlensége megnehezíti a cseh hatalom irányításának felállítását, különösen a kolonizálni kívánt területeken”.¹⁸ Ezt követően ezt az elvet követték is. Egy 1933-as jelentés beszámolt arról, hogy a betelepítettek 55%-a ruszin, míg 45%-a csehszlovák nemzetiségű.¹⁹

Ákárcsak a telepések nemzetiségi hovatartozására vonatkozóan, a telepek kiépítésével kapcsolatosan is bizonytalanok az információink. Feltételezhetjük, hogy az építkezéseket a földosztás által érintett településekhez tartozó különálló tanyákon kezdték meg. Az így létrehozott település méretétől függően vagy közigazgatásilag részét képezte egy addig is létező falunak (Gát, Sárosoroszi), vagy külön közigazgatási egységként jelent meg (Szvoboda). Eddig fellelt forrásaink Sztrázs, Szvoboda és Gát esetében nem közlik a kiutalt területek nagyságát, a többi település esetében településenként jelentős eltérések is megfigyelhetőek voltak a kiosztott földterületek méretét tekintve. A hivatalos csehszlovák dokumentumok 14,9 hektárban jelölik meg a Podkarpatska Rusban átlagosan egy betelepítettre jutó földterület méretét.²⁰ Az építkezéseket a csehszlovák állam támogatta, elsősorban építkezési kölcsönökkel, ugyanis nemcsak földterülethez kívánták juttatni a telepéseket, de egzisztenciájukat is meg kívánták alapozni.²¹ Az Állami Földhivatal dokumentumaiból kiderül, hogy egy szabvány telepes ház felépítésének költsége 52 000 csehszlovák korona volt. A ház konyhából, egy

16 SIMON ATTILA: i.m. 278. old.

17 JOSEF KÁPAR: *Deset roků kolonizační práce legionářů na podkarp.*, in *Legionářsky*, 69. szám, 1 oldal, 1933. augusztus 31. vö. SIMON ATTILA: i.m. 99. old. és Kárpátalja 1919-2009, im. 65. old.

18 KTÁL, Fond 36, op. 1, oOd.zb. 527. 1–3. lap

19 KTÁL, Fond 36, op. 1, od. zb. 1129. 2–9. lap. – Egyébként valamennyi népszámlálási összesítőben, illetve hivatalos iratban a „csehszlovák” nemzetnévvel találkozunk, ami a cseh és a szlovák nép egyenlőségét és összetartozását lett volna hivatott jelképezni.

20 *Stav kolonisače koncem r. 1934. Pozemková reforma*, i.m.

21 KTÁL, Fond 36. op. 1. od. zb. 1796. 1-3. lap.

szobából, előszobából és kamrából állt, összterülete 41 m² volt.²² Azon források száma, melyek a kolóniák gazdálkodásával, fejlesztésével foglalkoztak, elsősorban az 1930-as évek első feléből szaporodtak meg. Ez azzal magyarázható, hogy a világgazdasági válság jelentősen érintette a telepeket is. A telepesek fejlesztési tervei három fő problémakört érintenek: a mezőgazdasági, az ipari és a kulturális fejlesztést.

A mezőgazdasági fejlesztés tekintetében a talajjavító és lecsapoló munkálatok kaphattak kiemelt finanszírozást Csehszlovák Államtól. Egy 1932-es jelentésből, melyet az Állami Földhivatal számára készítettek Ungváron, kiderül, hogy a szaktárca elsősorban az árpa, rozs, búza, kukorica, dohány és cukorrépa termesztését támogatta a kolóniákon.²³ Ezt a mezőgazdasági termelést az 1920-as évek végén elsősorban a talajjavító munkálatok és a megfelelő mennyiségű vetőmag hiánya nehezítette. Előírányoztak a kolóniákon jelentős mértékű gyümölcsfa-telepítések is. Az illetékes hatóság az állattenyésztés fellendítése érdekében a takarmánynövények vetésterületének növelését is finanszírozni kívánta. Ami az ipart illeti, a kolóniákon elsősorban kézműipari és mezőgazdasági termékeket feldolgozó komplexumok létrehozását támogatták. A földművelésügyi tárca mind a mezőgazdaság, mind az ipari létesítmények esetében javasolta a szövetkezetek létrehozását és működtetését. Forrásaink szerint szeszfőző és dohányfeldolgozó üzemeket is létrehoztak, s tejfeldolgozó üzemek létrehozását is preferálták.²⁴ Ahhoz, hogy az előírányozott gazdasági fejlesztések anyagilag hasznosulni tudjanak, az államigazgatás biztosítani kívánta a kolóniák bekapcsolását Podkarpatska Rus kereskedelmi vérkeringésébe. Ennek érdekében jelentős összegeket fordítottak az általában nehezen megközelíthető, elzárt telepnek főúthálózatba való bekapcsolására.²⁵ Külön figyelmet szenteltek a telepesek kulturális fejlesztésére, iskolák, sőt ipari és mezőgazdasági szakközépiskolák létesítésére.²⁶ Említik azt is, hogy vándorkönyvtárakat működtettek, kifejezetten a kolóniák szükségleteit kielégítendő, elsősorban mezőgazdasági témájú könyvekkel felszerelve.²⁷

A viszonylag széles spektrumú fejlesztési tervek azonban nem minden esetben hozták meg a várt sikert. Néhány titkos jelentés, illetve egy-egy kolónia szövetkezetétől az Állami Földhivatalhoz érkezett panaszlevelekből arra lehet következtetni, hogy a világgazdasági válságon kívül egyéb problémákkal is küzdöttek a telepesek, illetve az ő egzisztenciájukat megalapozni kívánó hivatalok. Egy 1933. áprilisi, a kolóniák gazdasági helyzetéről érdeklődő prágai rendelkezésre reagáló, Ungváron készült jelentésből kiderül, hogy – bár a földosztás fo-

22 KTÁL, Fond 36. Op. 1. od.zb. 527. 141. lap.

23 KTÁL, Fond 36. op. 1. od. zb. 527. 76–77. lap.

24 U.o. 75–76. lap.

25 KTÁL, Fond 36. op. 1. od. zb. 527. 100.lap

26 U.o. 1–3. lap.

27 U.o.85. lap.

lyamán a kedvezményezetteknek nyilatkozni kellett vagyoni helyzetükről, illetve arról, hogy milyen mértékig tudnak befektetni a kapott földterületbe –, a valóságban ezzel a vagyoni fedezettel a telepések nem rendelkeztek. Ez jelentős ki-
esést jelentett a finanszírozó hatóságnak, illetve megnehezítette a telepések szá-
mára az építkezési hitelek visszafizetését.²⁸ A gazdasági válság idején ezekből a
kölcsonkból elengedtek, kedvezőbb kamatokat számítottak fel.²⁹ Bár a prágai
vezetés a földosztás során azt akarta elérni, hogy a telepítések során előnyt él-
vezzenek azok, akik rendelkeznek bizonyos mezőgazdasági tapasztalattal, a
földhöz juttatottak által kitöltött kérdőívekből azt láthatjuk, hogy a korábban
földműveléssel foglalkozó telepések aránya nem volt magas.³⁰ Különösen igaz
ez a hegyvidéki területekről érkező ruszin telepésekre, akik esetében előfordult,
hogy rövid időn belül el is hagyták a kiosztott földbirtokot.³¹ Az ilyen esemé-
nyekre mindig érzékenyen reagált a közvélemény, különösen a magyar ellenzék.

Érdeemes megvizsgálni azt is, hogy milyen szerepet foglaltak el az állami te-
lepítések Prága Podkarpatska Rus-szal szemben folytatott politikájában. Ameny-
nyiben elfogadjuk azt, hogy a csehszlovák állam pusztán gazdaságfejlesztési
eszközként tekintett a telepítések intézkedéssorozatára, abban az esetben el kell
mondanunk, hogy nem vettek figyelembe egy nagyon fontos tényezőt. Két, eltérő
gazdálkodási szerkezettel rendelkező térség – az északi hegyvidéki zóna és a
déli alföldi övezet – lakosságának szándékolt keverése, összeolvasztási kísérlete
ahhoz vezetett, hogy sok esetben a föld az alföldi mezőgazdasághoz nem értő
gazdák kezébe került. A helyzetet a világgazdasági válság tovább nehezítette.
Feltételezhető, hogy a csehszlovák vezetés ennél jobban ismerte a terület jelleg-
zetességeit, ami jogosan kétségbe vonhatja az intézkedések csupán gazdasági
voltát.

Egy másik aspektus átfogóbb kép adhat a telepítések céljairól. A 1919. szept-
ember 10-én elfogadott saint-germain-en-laye-i békeszerződés értelmében a
területnek széleskörű autonómiával felruházva kellett volna csatlakoznia az új
államalakulathoz. Ezt az Antant-hatalmak és a csehszlovák vezetés által kiadott
Generalny Statutum, majd az 1920 februárjában kiadott Csehszlovák Alkotmány
is megerősítette.³² Az önrendelkezés megvalósítását ugyanakkor folyamatosan
késleltették, általában arra hivatkozva, hogy a terület lakossága még nem érett
politikailag az autonóm irányításra. A prágai vezetésnek az autonómiához való
hozzáállása beleillett abba a politikába, amit egyéb területeken is folytatott, és
amivel az ország integritásának megőrzésére törekedett. Maga ez a törekvés

28 U.o. 82. lap.

29 KTÁL, Fond 36, opisz 1, od. zb. 527. 75. lap.

30 KTÁL, Fond 36. op. 1. od. zb. 162. 6-47. lap.

31 *Újabb adatok az alsókerepeci földosztás történetéhez.* Ruszinszkói Magyar Gazda 1928. január
8. 2. évf. 2. szám. 3. old.

32 FEDINEC CSILLA: *A kárpátaljai magyarság történeti kronológiája 1918–1944*, Fórum Kiseb-
ségkutató Intézet, Liliium-Aurum Kiadó, Galánta–Dunaszerdahely 2002. 14–15. old.

abból eredeztethető, hogy Csehszlovákia egyfajta mozaikállamként, eltérő etnikai szerkezetű és különböző történeti fejlődésen átment, a kialakult gazdasági térszerkezetet tekintve egymáshoz nem illeszkedő részekből állt. Ez nagyban megnehezítette egy cseh dominanciájú, erős központi irányítással rendelkező állam felépítését, amit egy – nem Prágához hű – autonóm irányítás csak még tovább bonyolított volna. Ezért az elsődleges feladat a Köztársaság területeinek egyfajta konszolidációja volt. Ebben a folyamatban nagyszerű példaként szolgált az Osztrák–Magyar Monarchia ilyen jellegű korábbi törekvései, amelyek éppen a cseh területekhez viszonyultak ilyen módon. Ez a konszolidációs politika lehetett több csehszlovák intézkedés motívuma, így a csehszlovák hivatalnoki réteg széleskörű alkalmazásáé magyar és ruszin lakta területeken, egyes nyelvpolitikai intézkedéseké, oly gyakran végrehajtott változtatásoké a közigazgatási berendezkedésben, és ebben a sorban tudjuk elhelyezni a kolonizációt is. Ezt bizonyítja a már idézett 1925-ös rendelet, melyben a földosztás és a telepítések folytatásának két elvét nevezték meg. Az egyik a földművelés fejlesztésének elősegítése, a másik pedig „...*Podkarpatska Rus belső politikai és társadalmi konszolidációjának elősegítése*” volt.³³ Nem véletlen az sem, hogy oly nagy műgonddal válogatták a telepeseket „*erkölcsi és gazdasági szükségesség szempontjából*”.³⁴ Abból, hogy a prágai vezetés azt is előírta, hogy a betelepítettek sorában növeljék a ruszin nemzetiségűek arányát, arra következtethetünk, hogy míg a földbirtokreformmal gyengítették a ruszinszko magyar vagy magyarul beszélő (magyarul beszélő, de nem magyar nemzetiségűeken a zsidó valláshoz tartozókat értették) birtokos réteget, amely a társadalmi és politikai elitet képezte, a telepítésekkel egy erős szláv középparaszti réteget kívántak kialakítani. Feltételezhető egy olyan törekvés is, hogy a ruszinságot mint helyi, Prágához hű szláv népcsoportot a meggyengített politikai elit szerepének átvételére kívánták „kinevelni”. A fenti gondolatmenetet támasztja alá Robert T. Smallbones pozsonyi brit követ éles szemű megfigyelése is, aki 1922-ben és 1923-ban Podkarpatska Rusba látogatva a következő megállapításokat tette: „*A csehek kihasználva felsőbbségüket, megpróbálják «befuttatni» a szláv kisebbséget, tanulva ezt a Birodalom bürokratikus rendszeréből, amelyben ezt a szerepet ők töltötték be, megfosztva attól az előnytől, hogy szabadságukat kivívhatnák*”.³⁵ Szláv kisebbségeken a diplomata a szlovákokra és a ruszinokra gondolhatott, a birodalmon föltételezhetően a Monarchiát értette. Egybevág ezzel a gondolatmenetével egy 1923-ban írt jelentése, melyben így ír: „*A csehek azt szeretnék, hogy a Köztársaság homogén nemzetállam legyen, egy kevés, nem*

33 KTÁL, Fond 36, Op. 1, od. zb. 527. 1–3. lap

34 KTÁL, Fond 36. op. 1. od. zb. 1796.

35 *British Documents on Foreign Affairs: Reports and Papers from the Foreign Office Confidential Print*. General editors Kenneth Bourne and D. Cameron Watt. Part II. From the First to the Second World War. Series F. Europe, 1919–1939. Editor Christopher Seton-Watson. Volume 1. Central Europe, 1919–1922, University Publications of America, 1990 pg. 380.

*jelentős kisebbséggel, mely szétszóródik a történelem és a földrajzi környezet erői következtében, és mivel a tények nem egyeznek ezzel a fikcióval, ők feltalálták a «csehszlovák» kifejezést.*³⁶

Összességében elmondható, hogy a telepítések nem csupán gazdasági vagy kisebbségpolitikai célok elérésére irányultak, hanem egy olyan egységes politikai irányvonalnak voltak részei, amely a Csehszlovák Köztársaságot kívánta egységessé kovácsolni, illetve egységét megőrizni. A telepítések mezőgazdaságot élénkítő volta egyelőre kérdéses, további kutatásokat igényel, akárcsak a fenti politikai folyamatokban betöltött szerepük, illetve pontos lefolyása. Eredményeit, a hétköznapokra és a nemzetiségek viszonyára gyakorolt hatását remélhetőleg a további kutatások segítségével tisztázni tudjuk majd.

36 *British Documents on Foreign Affairs: Volume 2. Central Europe, January 1923–June 1930.* pg. 67.

Vida Tivadar

Egy tárgy három élete. A bárándi honfoglaláskori tarsolylemez kiállítása elé

Vannak rendkívüli tárgyak, amelyeknek – képletesen szólva – több élet adatik, mivel több korszakban is kapcsolatba kerülhetnek a tárgyat használó, megfelelő vagy a múltját kíváncsian kutató emberrel. A különleges tárgyaknak a sorsa is különleges, valami megmenti őket az elkallódástól, az enyészettől – talán anyaguk, formájuk, képi világuk vagy díszítésük – mind-mind olyan elválaszthatatlan tulajdonságuk, amelyekről egykoron megrendeljük és a készítő kézműves/mester hosszan egyeztetetett. Ennek a szoros együttműködésnek, átgondolt tervezésnek köszönhető, hogy a megszületett tárgy, akár mindennapi használati eszköz, akár művészi alkotás – lenyomat. Lenyomata a tárgyat megálmodó igénynek és műveltségnek, a mesterségbeli tudásnak, lenyomata a társadalmi reprezentáció egy formájának, vagy csupán az egykori élet egy praktikus elemének. A kortársak ismerték e tárgyak rendeltetését, értették formai nyelvét, tudták, miért tartásuk szépnek vagy csúnyának, szükségesnek vagy feleslegesnek.

A rejtélyes körülmények között fennmaradt bárándi tarsolylemez tudomásunk szerint most éppen a harmadik életét éli. Első életében, a 10. század első felében, a számunkra oly fontos és meghatározó magyar honfoglalás időszakában jól ismert tárgytypus, az előkelők övén függő kis bőrtarsoly fedőlapját díszítette. De a bárándi tarsolylemez ma még jórészt ismeretlen körülmények között, az 1860-as évek Magyarországon ismét életre kelt, alföldi kubikusok mint ezüstkincset találhatták a Tisza vidékén, a folyószabályozás nagy munkája közben. Vajon mit gondoltak róla akkor, minek tartották, és miért tartották titokban? Mindenesetre érezték, hogy fontos tárgy lehet, mert megőrizték, és ki tudja ki

* A Debreceni Déri Múzeum „Rejtélyes aranykincs nyomában, avagy a bárándi tarsolylemez története” címmel kiállításon mutatta be a szóban forgó leletet. Ezúttal az október 3-án tartott megnyitón elhangzott két előadást közöljük. A Déri Múzeum kiadványában megjelenő szövegek átengedését a Múzeum igazgatójának ezúttal is köszönjük

elől, de gondosan elrejtették. A tarsolylemez utolsó rejtekhelye 1998-ban, egy bárándi vályogház elbontásakor vált ismertté, és ekkor kezdődött eseményekben gazdag harmadik élete.

Miközben az elmúlt évszázadok során e tarsolylemez semmit sem változott, eközben elgondolkodtató szerepváltásokon esett át, hiszen a míves tarsolydíszből nemesfém kincs, majd napjainkban értékes régészeti lelet lett. A bárándi tarsolylemezt több mint egy évezreddel a készülése után is lankadatlan figyelem övezi, páncélszekrény a lakhelye, s most is sokan álljuk körül, amikor mi, megilletődött 21. századi emberek próbáljuk értelmezni, megfejteni üzenetét, próbáljuk feltörni titkos nyelvét.

A tárgy jelentéséről a híres egyiptológus, Jan Assmann a következőket írja „A kulturális emlékezet” (Budapest 1999) című művében: *„Az ember ősidőktől fogva tárgyakkal van körülveve, az egészen köznapi személyes eszközöktől, amilyen az ágy, a szék, az étkezés, a ruházat, a különféle szerszámok, egészen a házakig, falvakig, városokig, utakig, szárazföldi és vízi járművekig – a célszerűségről, szépségről alkotott elképzeléseit s ezáltal bizonyos fokig önmagát is ilyesmikbe horgonyozza. Ilyenformán mindezek a tárgyak a saját képét tükrözik, önmagára, múltjára, őseire stb. emlékeztetik. Az életét övező dologi világ időki-tevője a jelennel együtt a múlt különféle rétegeire is utal.”*

Tarsolydísz, kincs, régészeti lelet – idézzük meg a múlt rétegeit. Mindenekelőtt megragad bennünket ennek az arányos, szép kivitelű, gazdagon díszített, aranyozott ezüst tarsolylemeznek a kalandos sorsa, lehetséges kötődése nagy elődeinkhez, számunkra ismeretlen és ismert személyekhez. Azt biztosan tudjuk, hogy a honfoglalás korában a korabeli elit tagja – egy kiemelkedő nemzetség feje vagy a katonai kíséret vezetője – tulajdonában volt.

A tarsolylemez felületét szimmetrikus növényi ornamentika tölti ki, a szépen ívelő, mozgalmas, életteli indák, kecsesen illeszkedő, rovátkolt végű, húsos levelek, hangsúlyosan elhelyezett poncok mind-mind egy gondosan szerkesztett kompozíció részei. László Gyula nemzedéke ezekben az aprólékosan megszerkesztett és kivitelezett növényi kompozíciókban, a palmettáknak a samanisztikus magyar hitvilág világfáját, avagy az ő megfogalmazásukban az életfát látta – s ez a feltételezés azóta is tovább él, és mára makacsul berögződött a magyar régészetbe, a nemzeti hagyományba, pedig nem bizonyítja más, mint az élénk képzelet. Napjaink kritikus kutatójának, ha úgy tetszik posztmodern szemlélőjének ennél több bizonyosság kell. Hiszen életfa/világfa csak egy lehet, s arra aligha utalhatnak a tarsolylemezekon gyakran hálómintában szerkesztett, többszörösen ismétlődő indák és palmettacsokrok.

Már a nagy 1996-os miskolci és budapesti, majd az egész Európát bejáró mil-
lecentenáriumi kiállítás után felmerült, hogy e díszítőművészet megfejtéséhez új, művészettörténeti értelmezési keretekre van szükség. Mára több irányú kutatások alapján meg kell elégednünk a sommás véleménnyel: a honfoglaló magyarság növényi ornamentikája díszítőművészeti jellegű. Az alkotó mester, kézmű-

ves, de nevezhetjük művésznek is, fő célja a nagy, díszítetlen sík felületek monotonitásának megtörése, életteli formákkal történő kitöltése volt. Sokáig a honfoglaló magyarok kultúráját kizárólag Kelet felől akartuk megérteni, nem számolva a helyben bekövetkezett kulturális fordulattal (amely alól egy Kárpát-medencébe települt sztyeppei nép sem vonhatta ki magát), pedig ennek sorozatosan bekövetkező jelenségével Bóna István már az 1970-es években számolt. A Kárpát-medencében új, s immáron végleges hazát foglaló magyarság a honfoglalással egyszermind a közép-európai Karoling és a délkelet-európai mediterrán kultúrkör vonzásába is bekerült – így az új haza birtokbavétele után egyre szorosabb kapcsolatok figyelhetők meg a balkáni-bizánci, a bolgár, az avar-Karoling gyökerű morva és pannóniai, és általában a nagy európai és közel-keleti birodalmak peremvidékének kulturái felé. Mindennek ismeretében, akárcsak az eurázsiai eredetű avarok kapcsán, aligha tehetjük fel olyan kizárólagosan Josef Strzygowski kérdését: „Kelet vagy Róma?” („*Orient oder Rom?*”), s be kell látnunk, célravezetőbb a „Kelet és Róma” („*Orient und Rom?*”) megközelítés alkalmazása.

De akkor honnan is származik ez az össze nem téveszthető, szemet gyönyörködtető növényi ornamentika? Számos munka elemezte már, hogy e növényi díszítőstílusnak több évszázados története van Európában és a Földközi-tenger térségében. A késő antik időkben megjelenő indák és palmetták mindenütt megtalálhatók az ókori és középkori Kelet-Mediterráneumban (elsősorban Bizáncban), a szászánida Iránban, majd gazdag, változatos formát nyernek a 8–9. századi iszlám díszítőművészetben. Ezek a nagy kulturális és művészeti források határozták meg a 9–10. századi kelet-európai sztyeppe, a Kárpát-medence díszítőstílusát, a magyar díszítőstílust.

Ebben az értelemben a Kárpát-medencében letelepedett magyarság kultúrája csak részben a keleti hagyomány egyenes folytatása, hiszen rögtön hatott rá az új kulturális környezet, és lassan nemcsak az életmód, hanem a művészi formanyelv cseréje is végbement. Ugyanakkor a tarsolylemezek sem pusztán csak a honfoglaló magyarokra jellemző dísz tárgyak, hiszen a 10–11. században a nemzetközi divatnak megfelelően hasonló lemezek és egyéb tarsolydíszek találhatók a ruszok, a bolgárok, a sztyeppeiek, a finnugorok, az arabok és a bizánciak előkelőinek tarsolyain is. A honfoglaló magyar előkelők számára dolgozó mesterek jól ismerték és magas szinten, alkotó módon alkalmazták a nemzetközi növényi mintás díszítőstílust.

A Kárpát-medencében ma mindössze 26 ilyen tarsolylemezt ismerünk, 26 honfoglaló magyar előkelő személyes dísz tárgyát, amelyek szimbolizálják birtokosaik előkelőségét, megjelenítik hatalmát, kifejezik az őket övező tiszteletet és reputációt. A tárgyaknak e funkciója oly mértékben nyilvánvaló volt, hogy a sírritusban is kifejezésre juthatott és ezért a tulajdonossal együtt eltemették. A bárándi a ma ismert legegánsabb kivitelű tarsolylemezek szűk köréhez tartozik, amelyekre a szabadon futó indák és palmetták segítségével kialakított minta-

fűzés a jellemző, e tekintetben nagyon hasonlít a tarcali, a rakamazi és az egyik karosi (II/29. sír) lemezekre Feltételezhető, hogy e kiemelkedő művészi színvonalú példányokat egy, a honfoglalás kori legfelsőbb vezetőréteg megrendelésére alkotó mester, illetve annak szűkebb köre készítette.

Rejtélyesen kezdődött és rejtélyesen folytatódott a bárándi tarsolylemez második, 19. századi élete is. A családi krónika alapján arra lehet következtetni, hogy tárgyunkat az 1860-as években a Tisza szabályozásán Tiszadada és Tiszdob térségében gátépítési munkálatok során kubikosok találták. Valószínűleg egy díszes öltözetében eltemetett honfoglaló magyar előkelő temetkezésére leltek a találók és azt sikerült titokban tartaniuk. Mivel jól ismerjük az ilyen sírokat, bátran rekonstruálhatjuk a feltételezett előkelőség temetkezését. Akár süvegdísz is lehetett, mint beregszászi kortársának, mellette feküdhettek palmettás lemezekkel kivert markolatú szablyája, ezüst veretekkel kirakott, készenléti íjtartó tegeze, valamint a temetkezési szertartáson feláldozott ló bőre a ló fejével és végtagsontjaival együtt. Vajon mit gondoltak e minden valószínűség szerint sok ezüstöt tartalmazó sírról a találók, tudták-e, hogy azok egykor honfoglaló vitéz lehettek? Valószínűleg nem – a tarsoly alapján azonban gondolhattak egy kuruc brigáderosra vagy egy nyalka magyar huszárra. A számtalan kérdés közül a legkülönösebb, hogy a találók miért nem értékesítették, miért nem tették pénzzé a sok ezüstöt? Miért nem adták át kereskedőknek, aranyműveseknek? Felosztották egymás között és a szépapának a tarsolylemez jutott, társainak pedig a többi lelet. Alig egy évtizeddel a szabadságharc után rejtegették a magyar vitéz kincseit, mint ahogy rejtegették a Kossuth-bankókat is. Mindenesetre a megőrzés lehetett a szándékuk, mert a tarsolylemez egészen 1998-ig új rejtekhelyén, egy vályogház padlásán, a tető tapasztása alatt pihent. Véletlenül került elő ismét, de nem véletlenül maradhatott fenn – jelenkori megtalálókik először régi tisztai válllapnak nézték, és ezért vitték a múzeumba. Ráébredve a tárgy valódi jelentőségére a múltat szerető mai tulajdonosok már nemcsak sejtik, mint elődeik, hanem biztosan tudják: nemcsak családi, hanem nemzeti kincs van a birtokukban. Köszönet illeti őket, hogy lehetővé teszik a tárgy immár sorozatos múzeumi kiállítását, bemutatását a szakmai körnek és a múlt iránt érdeklődő művelt közönségnek.

S most a bárándi tarsolylemez remélhetően hosszú harmadik életének kezdetén már határozottan a honfoglaláskor történetére és régészetére irányítja a figyelmet. Ez a nem mindennapi, különleges régészeti lelet, elősegíti múltunk pontosabb megértését. De nemcsak a múltét, hiszen az ilyen fontos tárgyak már a saját kulturális önképünk részei is, a kulturális emlékezet megtestesülései. Velük kapcsolatban a különböző korok változó kérdéseket tesznek fel, és az adott kor kulturális környezetére jellemző változó hangsúlyú, új válaszokat adnak. Régi tárgyainkat azért kell folyamatosan újra elővenni, hogy a jelen világunkat foglalkoztató új kérdéseket tehessünk fel a múltnak, s hogy a jelen körünket megnyugtató, új válaszokat és értelmezéseket adhassunk. S eközben talán

tudatára sem ébredünk, vagy ha igen, néha nem könnyű beismernünk, de az idő múlásával változik a múltunkról alkotott képünk. Erre, erre is figyelmeztet bennünket a harmadik életét élő bárándi tarsolylemez.

**AJÁNLOTT RÉGI ÉS ÚJ IRODALOM
A HONFOGLALÓ MAGYAR MŰVÉSZET TANULMÁNYOZÁSÁHOZ**

- FETTICH NÁNDOR: *A honfoglaló magyarság művészete*. Ars Hungarica 11. Budapest 1935;
- LÁSZLÓ GY.: *A honfoglaló magyarok művészete Erdélyben*. Kolozsvár 1943;
- LÁSZLÓ GY.: *A honfoglaló magyar nép élete*. Budapest 1944; Révész László: *A karosi honfoglalás kori temetők. Régészeti adatok a Felső-Tisza-vidék X. századi történetéhez*. Magyarország honfoglalás kori és kora Árpád-kori sírleletei 1. Budapest 1996;
- FODOR ISTVÁN: *Hítvilág és művészet*. in: Fodor I./Révész L./Wolf M./M. Nepper I. (szerk.) *A honfoglaló magyarság*. Kiállítási katalógus. Budapest 1996, 31-37;
- MAROSI ERNŐ: *A magyar középkor művészete a Nemzeti Múzeumban a millecentenáriumi év kiállításain* BUKSZ 9, 1997, 158–167;
- BÓNA ISTVÁN: *A honfoglaló magyarság régészeti hagyatékának társadalomtörténeti tanulságai*. Magyar Tudomány (1997) 1451–1461;
- BOLLÓK ÁDÁM: *Lehetőségek a honfoglaló magyarság emlékanyagának művészeti értékelésében*. A karosi II/52-es sír készenléti íjtartó tegezének korongja. *Limes* 19/1, 2006, 62–84;
- BOLLÓK ÁDÁM: *Ornamentika a 10. századi Kárpát-medencében*. Formátörténeti tanulmányok a honfoglalás kori díszítőművészethez. Doktori (PhD) értekezés. PPKE Piliscsaba 2012.

D. Szabó László

A „bárándi” tarsolylemez

1998. júniusában két fiatalember behozott a Déri Múzeumba egy patinával borított, aranyozott ezüst tarsolylemezt (1., 2. kép) és egy fél pár körte alakú vaskengyelt (3. kép). A múzeum régészének, M. Nepper Ibolyának mutatták meg a tárgyakat és kíváncsiak voltak, hogy azokat eredetileg mire használhatták. Elmondták, hogy Bárándon, a régi családi házuk bontásakor a munkások a ház padlásán sárral letapasztva találtak rá a tarsolylemezre és a kengyelre. A család egyik őse, az 1820 körül született szépapa – aki a lebontott házat építette –, gyakran emlegetett fiának és unokájának egy biztos helyre dugott nagy kincset. A tárgyakat azonban rajta kívül senki sem látta egészen 1997-ig. A szépapáról tudták, hogy az 1860-as években a Tisza szabályozásakor falubeli társaival együtt kubikosként dolgozott Tiszadob és Tiszadada környékén. Ekkor bukkanhattak rá egy előkelő honfoglaló férfi sírjára. A talált leleteket egymás között eloszthatták, a később Bárándon házat építő ősnek jutott a tarsolylemez és egy fél pár kengyel.¹ A sír egykori gazdagságára a Felső-Tisza vidékén azóta feltárt tarsolylemezes sírok leletanyagából lehet következtetni. Az ilyen sírokban az elhunyt mellé gyakran helyezték el lovának maradványait és a lószerszámokat (kengyel, zabla, szíjazat). A lószerszám szíjaira díszítésként aranyozott ezüst vereteket, vagy ezüstpénzeket helyeztek. Fegyverek közül gyakori melléklet a nyíltartó tegez, benne vas nyílcsúcsokkal. Néhány sírból előkerült olyan aranyozott ezüst veretekkel díszített tegez is, amelyben a felajzott íjat tartották. Egyes szablyáknak a markolata és a hüvelye arany-, vagy aranyozott ezüst lemezekkel volt felszerelve. Az elhunytak övét 15–20, de akár 40–50 darab nemesfém verettel díszítették. Az alsóruhaként hordott ing ujját csuklójuknál ezüst karpánttal szorították le. Előfordult, hogy nyakpereccel, karpereccel, köves gyűrűvel temették el őket. A lószerszám szíjaihoz hasonlóan ruhájukat is díszíthették arab, vagy nyugat-európai pénzérmékkel.² A gazdag mellékletekkel eltemetett férfiak a 10. századi magyarság előkelői voltak, akiknek társadalmi rangját temetésükkel is hangsúlyozták a hozzátartozók.

1 M. NEPPER IBOLYA: Hajdú-Bihar megye 10-11. századi sírleletei. 1. rész Budapest-Debrecen 2002. 405.

2 RÉVÉSZ LÁSZLÓ: A karosi honfoglalás kori temetők. Régészeti adatok a Felső-Tisza vidék X. századi történetéhez. Miskolc 1996. 148, 152.

A tarsolylemezek a Kárpát-medencét 895-től fokozatosan birtokba vevő honfoglaló magyarság hagyatékának legjellegzetesebb darabjai. A honfoglaló férfiak apróbb használati eszközeit (a tűzgyújtáshoz szükséges csiholót, kovát és taplót; fenőkövet) az övük jobb oldalára csatolt nemezből, vagy bőrből készült tarsolyban tartották. A nemeztarsolyok fedelét hímzéssel, gyöngyökkel, rojtokkal, rátett textilmintákkal díszítették. A bőrtarsolyokon domborításokat, színes befűzéseket, intarziákat alkalmaztak. A nemzetségi előkelők és a katonai kíséret tagjai ezt a hétköznapi viseleti tárgyat - mintegy rangjukat jelezve – bronz, vagy ezüst veretekkel, esetleg az egész tarsolyt befedő fémllemezrel díszítették.³

E ritka méltóságjelvények eloszlása a 10. századi magyar szállásterületen belül igen egyenetlen. A fellelt 27 példány közül 16 darab a Felső-Tisza vidékén került elő, hatalmi központok, földvárak (Kisvárd, Szabolcs, Zemplén) környezetében. A Közép-Tisza vidékén négy, a Duna-Tisza közén négy, a Kisalföldön három tarsolylemez ismerünk eddig (4. kép). Ezeken a területeken is jelentős törzsfői, vagy nemzetségfői központok lehettek, a lemezes tarsolyokat viselő férfiak pedig a törzsfő, vagy nemzetségfő esetleg a fejedelem kíséretébe tartoztak.

A sírokban talált pénzeket a 884 és 926 közötti időszakban verték⁴, ami arra utal, hogy ezt a tárgytípust a 10. század első felében használták őseink, későbbi használatuknak, továbbélésüknek eddig nincsen nyoma. A Kárpát-medencén kívül előkerült néhány darab a Volga vidékén, Skandináviában és Bagdadban is. Ezek kereskedelem révén, vagy zsoldosként szolgáló magyar katonákkal kerülhettek oda.

A Kárpát-medencében eddig előkerült 27 tarsolylemezről 10 szerényebb kivitelű, díszítetlen, vagy karcolt mintás ezüstlemez, a többi a honfoglalók művészetének kiemelkedő példánya. Az ezüsből készült előlapokon alkalmazott díszítések a bőrdomborítások és rátett textildíszek mintáit követik. Általában palmaleveleket, más szóval palmettákat alkalmaztak, de minden tarsolylemez egyedi díszítéssel készítették. Gyakori díszítés a palmettacsokrokat keretező indaháló, vagy a végtelen palmettaháló, ami a Dunavecse – Fehéregyháza temetőjéből származó példányon ékkőberakást vesz körbe. A növényi minták a honfoglaló magyarok táltoshitének legfontosabb elemét, az alsó, középső és felső világot összefogó életfát ábrázolják, néha sokszor ismételve.⁵ Különleges a tiszabezdédi példány, amelynek közepén a kereszténység jelképe, a kereszt látható, amelyet két, a perzsa mitológiában szereplő pávasárkány vesz közre.⁶ Anyagát tekintve is egyedi ez a darab, mivel eddig ez az egyetlen ismert tarsolylemez, amelynek előlapja nem ezüsből, hanem vörösrézről készült.

3 DIENES ISTVÁN: A honfoglaló magyarok. Budapest 1972. 58.

4 Révész uo.

5 FODOR ISTVÁN: Hitvilág és művészet. In: A honfoglaló magyarság. Budapest 1996. 31.

6 LÁSZLÓ GYULA: Árpád népe. Budapest 1988. 72.

A tarsolyok hátlapja bronzból, vagy vörösrézéből készült, az összeszegecselt elő- és hátlap fogta közre a tarsoly bőr fedelét. Egyes példányoknál a bőrtarsolyt a jobb tartás érdekében vaslemezekkel is merevítették. A tarsolyokat szíjak segítségével erősítették az övre és szíjakat használtak a tarsoly lezárásához is. Ezeket a szíjakat is díszíthették, az egyik Karoson előkerült tarsolylemeznek megmaradtak a függesztőszíjat és a zárószíjat díszítő veretei és az ezüstcsatja is.⁷

A tarsolylemezek készítésekor az ötvösök a formára vágott ezüstlemezre éles, hegyes eszközzel bekarcolták a mintát, majd szurokágyra fektették és finom poncolókkal, vésőkkel kidolgozták a motívumokat. A domborított példányoknál ezután a hátteret félgömbös fejű vésővel visszalapálták, tűzaranyozással bevonták, ami az eredeti ezüst színében meghagyott mintát még jobban kiemelte.⁸

A Bárándon előkerült tarsolylemez kialakításában, díszítésében nagyon hasonlít a tarcali, rakamazi és az egyik karosi példányhoz. Ez a négy darab valószínűleg egy műhelyben készülhetett.

A teljesen ép ezüst előlaphoz szegecsekkel erősítették a vörösréz hátlapot, a kettő között volt a tarsoly bőr fedele. Felső részén volt az övhöz kapcsolódó függesztőszíj, alul a tarsolyt záró szíj. Az előlapot öntött, díszítetlen ezüstszalag keretezi.

Az előlapon az íves alsó rész közepén elhelyezett ötlevelű palmettacsokorból indul ki két ág, amelyek a lemez közepén háromlevelű csokorban végződnek. A lemez alsó részén mindkét ágból egy-egy levél és háromlevelű csokor ágazik el. Az oldalsó ágak nagyméretű középső levelei érintik a főágakat lezáró csokrokat. Az alulról induló két palmettás ág belefonódik a lemez közepén lévő csepp alakú indába, ami a lemez tetején két nagyméretű levél közül kinövő ötlevelű csokorban végződik. A csepp alakú térben egy hatszirmú virágot helyeztek el.

A levelek mindkét szélét egyenletesen vonalkázott sávval zárták le, hasonlóan vonalkázott íves sávok törik meg az indák felületét is. A minták közötti hátteret bemélyítették és aranyozták, ezzel is kiemelve az ezüstszerű palmettás díszítést. A teret teljesen kitöltő levélcsoportok a korabeli magyar hitvilágban fontos szerepet játszó, a mindenséget betöltő, a világokat elválasztó életfát ábrázolják, melynek ágain és odvában élnek a különböző alakot öltő segítő szellemek.

A bárándi tarsolylemez a honfoglaló magyarság ötvöseinek egyik csúcsteljesítménye, mind kidolgozásában, mind díszítésében az eddig ismert tarsolylemezek egyik legszebb példánya.

7 RÉVÉSZ LÁSZLÓ: Karos. In: A honfoglaló magyarság. Budapest 1996. 89.

8 RÉVÉSZ LÁSZLÓ: Emlékezzetek utatok kezdetére. Régészeti kalandozások a magyar honfoglalás és államalapítás korában. Budapest 1999. 112.

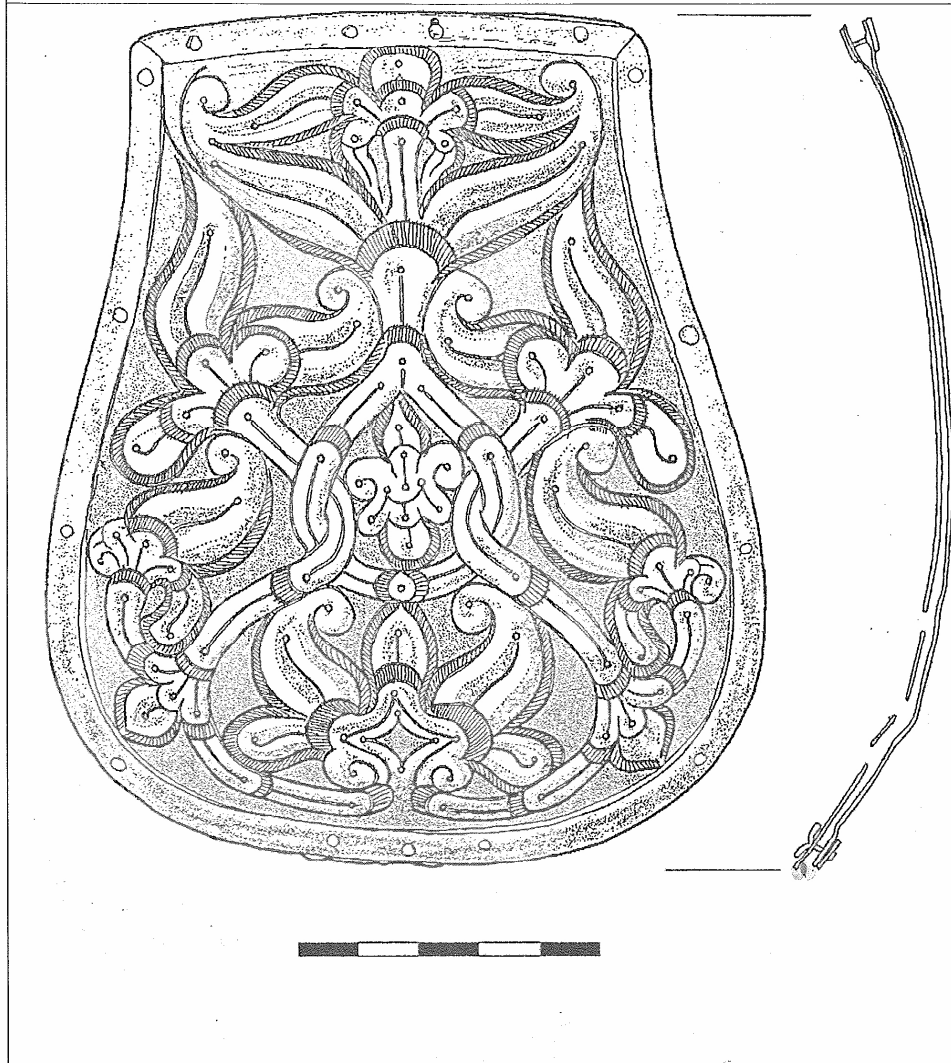

1. kép: A Bárándon előkerült tarsolyemez előlapja
(Forrás: M. Nepper Ibolya: Hajdú-Bihar megye 10-11. századi sírleletei.
2. rész Budapest-Debrecen 2002. 371.)

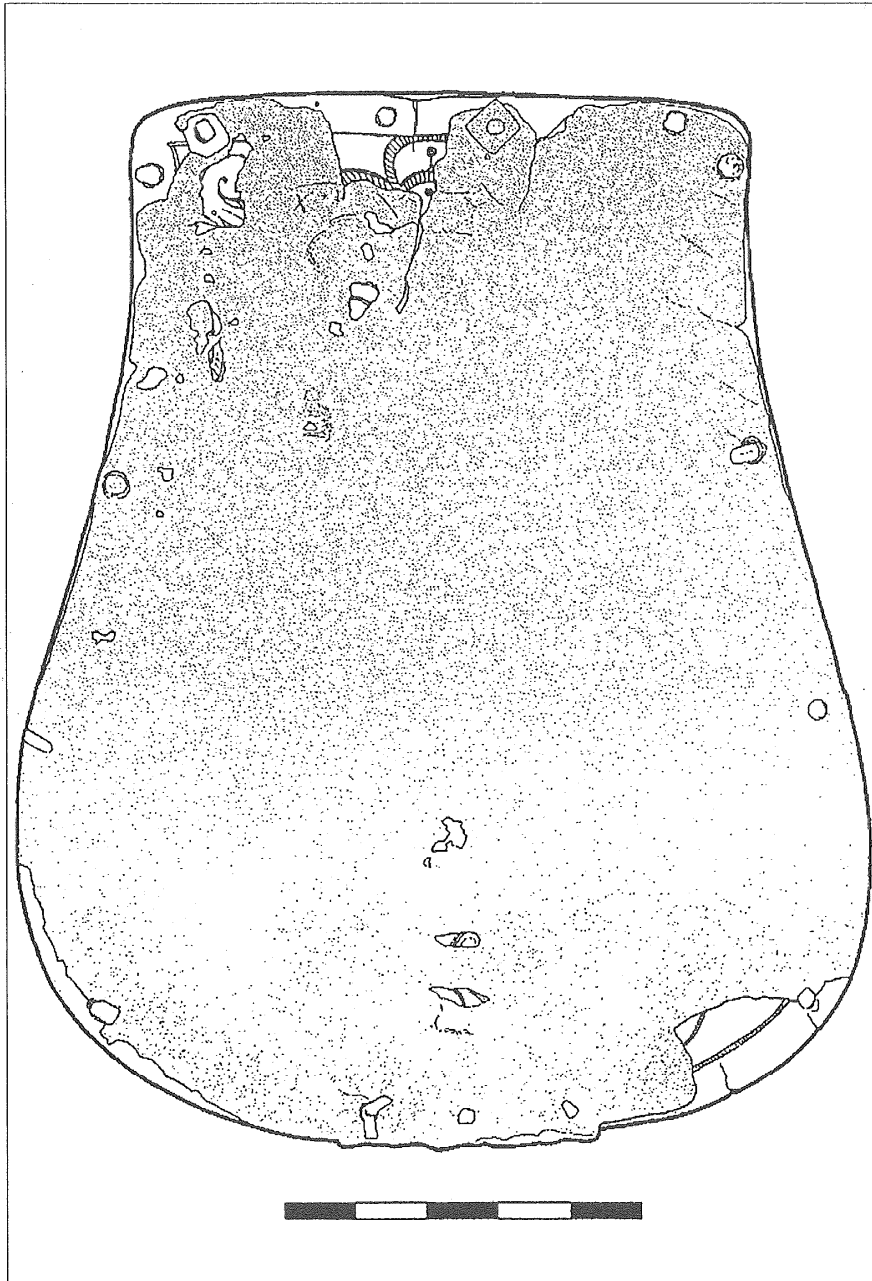

2. kép: A Bárándon előkerült tarsolyemez hátlapja
(M. Nepper Ibolya: Hajdú-Bihar megye 10-11. századi sírleletei.
2. rész Budapest-Debrecen 2002. 372.)

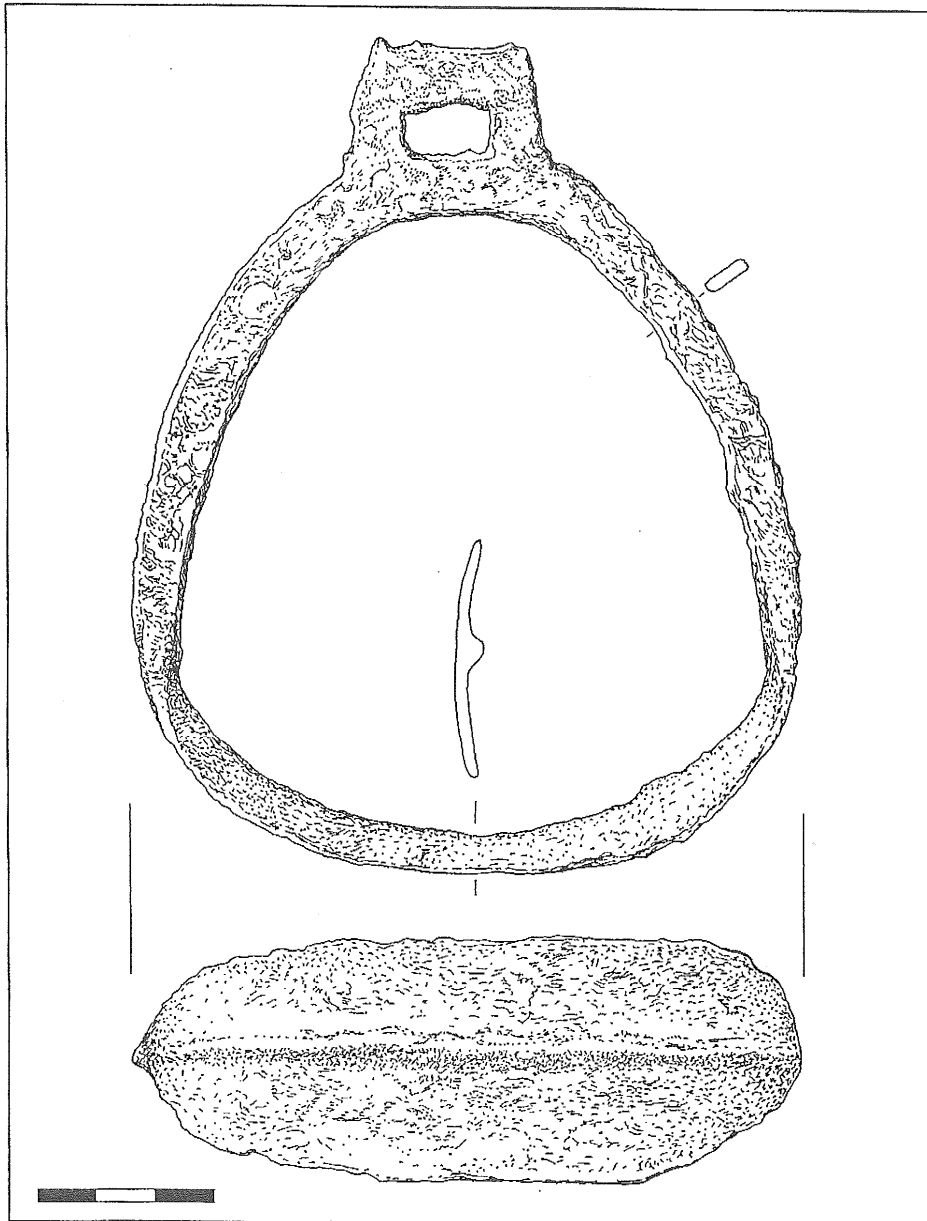

3. kép: A Bárádon előkerült körte alakú vaskengyel
(M. Nepper Ibolya: Hajdú-Bihar megye 10-11. századi sírleletei.
2. rész Budapest-Debrecen 2002. 373.)

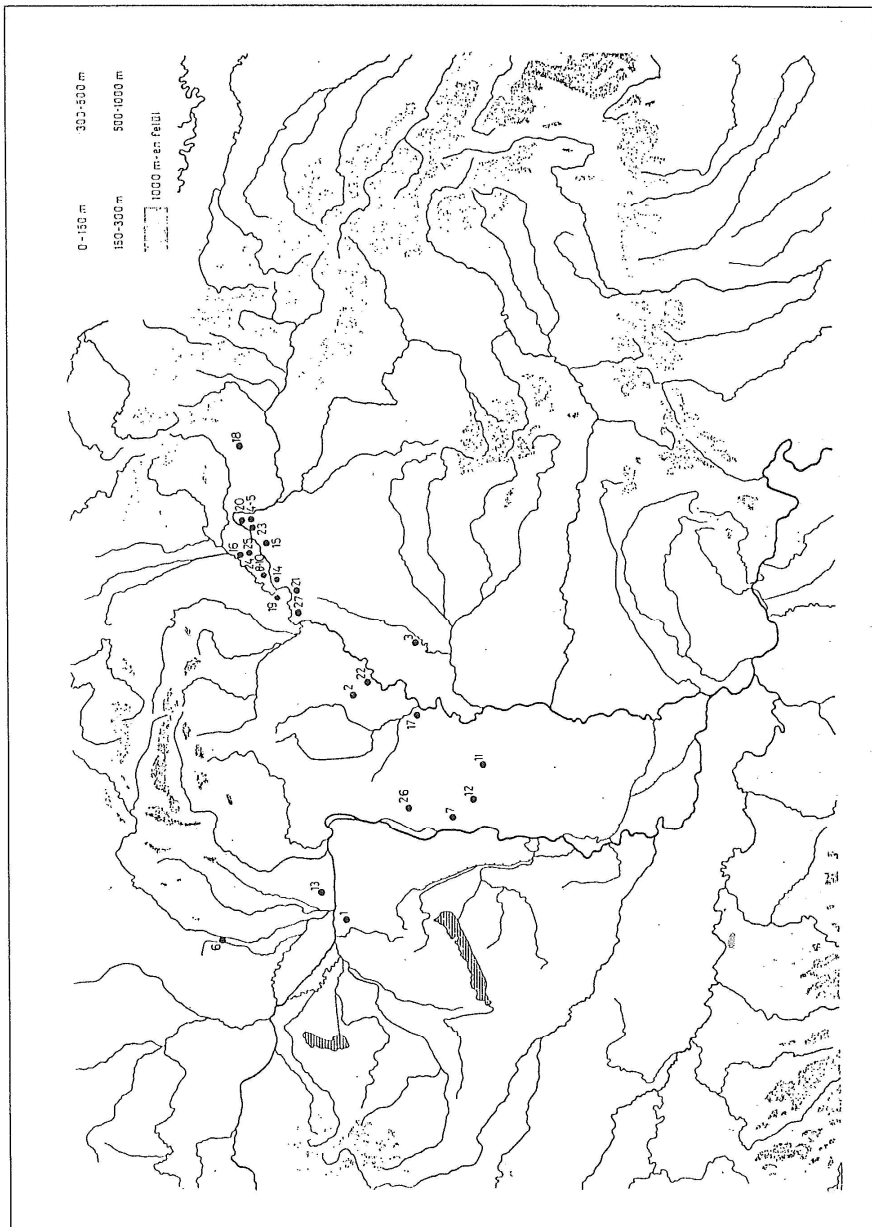

4. kép: Tarsolylemezek a Kárpát-medencében.

(Forrás: Révész László: A karosi honfoglalás kori temetők. Régészeti adatok a Felső-Tisza vidék X. századi történetéhez. Miskolc 1996. 151. Kiegészítve a 2011-ben Bugyiban megtalált tarsolylemezzel 26, és a bárándi tarsolylemez feltételezett lelőhelyével összesen 27 db.)

1. Bana – Ördögásta hegy
2. Besenyőtelek – Szórhát
3. Túrkeve – Ecsegfalva – Bokroshalom
- 4-5. Eperjeske 2., 3. sír
6. Galgóc
7. Dunavecse – Fehéregyháza
- 8-10. Kenézlő – Fazekaszug 3., 14., 28. sír
11. Kiskunfélegyháza – Radnóti út
12. Izsák – Balázspuszta
13. Perbete
14. Rakamaz – Strázsahalom
15. Rétközberencs – Parom-domb
16. Bodrogvécs
17. Szolnok – Strázsahalom
18. Szolyva
19. Tarcal – Rimai dűlő
20. Tiszabezdéd – Harangláb dűlő 8. sír
21. Tiszaeszlár – Bashalom I. 10. sír
22. Tiszanána – Homokbánya 1. sír
23. Tuzsér – Boszorkányhegy 6. sír
- 24-25. Karos – Eperjesszög II. 29., 52. sír
26. Bugyi – Felsővány 2. sír
27. „Báránd” (Tizadob – Tizadada térsége)

Sipka Sándor

Hunyadi János professzor „Istennel és isten nélkül” című könyvéről

Figyelemre méltó könyvet írt és adott környezetének az ebben az évben 70 éves Hunyady János, a Debreceni Egyetem Orvosi-Egészségügyi Centrumának nyugalmazott bőrgyógyász professzora. A témaválasztása talán a legnehezebb, amire egy „író-ember” vállalkozhat! Az egyénben rejlő legjobb értelmi és érzelmi tulajdonságok, értékek összekapcsolása a Világmindenséggel, az Ész és a Lélek által megismerhető és megérthető maximum elérése, ez az, amit a szerző egyéni módon elvégez. A hatalmas munkában, a nyilvánossággal megosztó szándékban és gesztusban, kivételesen nemes ajándékot kapunk. A könyv végigolvasása egyszerre nyújtja az egyetemes kultúra és tudománytörténet legfontosabb elemeinek élvezetes, jól érthető módon megfogalmazott bemutatását és összegzését, továbbá érzékelteti a szerző alapvető vágyát annak megosztására, hogy ezeknek az ismereteknek a birtoklása, megélése milyen hatással lehet az Ő személyes élete, sorsa, belső világa, továbbá embertársai számára is.

A Radnai Kiadó 2011-ben jelentette meg a 183 oldal terjedelmű könyvet, ami hat fejezetből és egy mellékletből áll. A fejezetek címei: 1. Örökségünk a világ-egyetem; 2. Örökségünk az élet; 3. Az emberré válás misztériuma; 4. Örökségünk a tudás; 5. Az örökségünket fenyegető tényezők; 6. Hittel az életért, az emberért. A Melléklet is nagyon hasznos információkat, adatokat tartalmaz a különböző vallásokról, a Bibliáról, a kereszténység központjairól, híres emberekről, Nobel-díjasokról és az égitestekről. A könyvet Vigh István, erdélyi származású festőművész könnyed és hangulatos, absztrakcióra törekvő képei díszítik.

A fejezetek címeiből is jól kivehető, hogy közöttük szemléletbeli különbségek vannak. Az első négy fejezetben a kultúra, a szellemtörténet, a műszaki és élettudományok, közülük az utóbbi kettőben főleg az általános biológia, a sejtélettan, a genetika, az evolúció eredményeit összegzi. A ötödik fejezet értelmezi ezeket az eredményeket az egyén, az egész emberi faj, a történelem, a létrejött társadalmi formák, a különböző eszmék, filozófiai és teológiai nézetek és vallá-

sok létezése szempontjából, de bemutatja emellett az embertől független, majd az embertől is függő, fenyegető tényezők különböző formáit és befolyását a jelenlegi, globálissá vált emberi civilizációra és az egész élővilágra. A hatodik fejezet a „Hittel az életért és az emberért” címet viseli. „Az emberré válás kezdetekor a hit és a tudás egyszerre vált az embert jellemező tulajdonsággá” – így jellemzi a múltat. „A modern világ alapja a tudáson alapuló hit” – vallja a máról és jövőről, beleértve az úrkorszaki „embert és Istenét” is.

Természetesen, mint minden vallással, teológiai hittel, Istennel kapcsolatos gondolat, érzés megvallása, így ezek a nézetek is Hunyady János legegységesebb, legszubjektívebb megnyilvánulásait jelentik. Ugyanakkor nagyon is érdemes megismerni ezeket, még ha némelyikük vitára, ám a többségük biztosan továbbgondolásra készíti az olvasót. Történik pedig mindez azért, mert több tudományág eredményeinek magas színvonalú, de „emészthető” összefoglalását kapjuk egy közösségi felelősségtudattal élő, szintézisre törekvő tudós, orvos, gondolkodó, az Élet értelmét maga és mások számára megtalálni akaró embertársunk tollából, aki elismerésre és szeretetre méltó módon tárja ki nekünk az „Agyát” és a „Lelkét”.

Hunyady János a Debreceni Egyetem professzora. A „professzor” szó eredeti, elsődleges értelme „hitvallást tevő”. Az a személy, aki a világ dolgaiban az ismeretei és megélt tapasztalatai, élményei alapján a környezetében, a környezetének állást foglal, véleményt formál, mondván: „ezt hiszem és vallom”, vagy „ezt nem hiszem és nem vallom”. Hunyady János könyve ilyen hiteles „professzori” tett és alkotás a Világról, Emberről, Istenről vallott nézeteiről, tudásáról.

Vida Tivadar

Egy tárgy három élete. A bárándi honfoglaláskori tarsolylemez kiállítása elé

Vannak rendkívüli tárgyak, amelyeknek – képletesen szólva – több élet adatik, mivel több korszakban is kapcsolatba kerülhetnek a tárgyat használó, megfelelő vagy a múltját kíváncsian kutató emberrel. A különleges tárgyaknak a sorsa is különleges, valami megmenti őket az elkallódástól, az enyészettől – talán anyaguk, formájuk, képi világuk vagy díszítésük – mind-mind olyan elválaszthatatlan tulajdonságuk, amelyekről egykoron megrendeljük és a készítő kézműves/mester hosszan egyeztetetett. Ennek a szoros együttműködésnek, átgondolt tervezésnek köszönhető, hogy a megszületett tárgy, akár mindennapi használati eszköz, akár művészi alkotás – lenyomat. Lenyomata a tárgyat megálmodó igénynek és műveltségnek, a mesterségbeli tudásnak, lenyomata a társadalmi reprezentáció egy formájának, vagy csupán az egykori élet egy praktikus elemének. A kortársak ismerték e tárgyak rendeltetését, értették formai nyelvét, tudták, miért tartásuk szépnek vagy csúnyának, szükségesnek vagy feleslegesnek.

A rejtélyes körülmények között fennmaradt bárándi tarsolylemez tudomásunk szerint most éppen a harmadik életét éli. Első életében, a 10. század első felében, a számunkra oly fontos és meghatározó magyar honfoglalás időszakában jól ismert tárgytypus, az előkelők övén függő kis bőrtarsoly fedőlapját díszítette. De a bárándi tarsolylemez ma még jórészt ismeretlen körülmények között, az 1860-as évek Magyarországon ismét életre kelt, alföldi kubikusok mint ezüstkincset találhatták a Tisza vidékén, a folyószabályozás nagy munkája közben. Vajon mit gondoltak róla akkor, minek tartották, és miért tartották titokban? Mindenesetre érezték, hogy fontos tárgy lehet, mert megőrizték, és ki tudja ki

* A Debreceni Déri Múzeum „Rejtélyes aranykincs nyomában, avagy a bárándi tarsolylemez története” címmel kiállításon mutatta be a szóban forgó leletet. Ezúttal az október 3-án tartott megnyitón elhangzott két előadást közöljük. A Déri Múzeum kiadványában megjelenő szövegek átengedését a Múzeum igazgatójának ezúttal is köszönjük

elől, de gondosan elrejtették. A tarsolylemez utolsó rejtekhelye 1998-ban, egy bárándi vályogház elbontásakor vált ismertté, és ekkor kezdődött eseményekben gazdag harmadik élete.

Miközben az elmúlt évszázadok során e tarsolylemez semmit sem változott, eközben elgondolkodtató szerepváltásokon esett át, hiszen a míves tarsolydíszből nemesfém kincs, majd napjainkban értékes régészeti lelet lett. A bárándi tarsolylemezt több mint egy évezreddel a készülése után is lankadatlan figyelem övezi, páncélszekrény a lakhelye, s most is sokan álljuk körül, amikor mi, megilletődött 21. századi emberek próbáljuk értelmezni, megfejteni üzenetét, próbáljuk feltörni titkos nyelvét.

A tárgy jelentéséről a híres egyiptológus, Jan Assmann a következőket írja „A kulturális emlékezet” (Budapest 1999) című művében: *„Az ember ősidőktől fogva tárgyakkal van körülveve, az egészen köznapi személyes eszközöktől, amilyen az ágy, a szék, az étkezés, a ruházat, a különféle szerszámok, egészen a házakig, falvakig, városokig, utakig, szárazföldi és vízi járművekig – a célszerűségről, szépségről alkotott elképzeléseit s ezáltal bizonyos fokig önmagát is ilyesmikbe horgonyozza. Ilyenformán mindezek a tárgyak a saját képét tükrözik, önmagára, múltjára, őseire stb. emlékeztetik. Az életét övező dologi világ időki-tevője a jelennel együtt a múlt különféle rétegeire is utal.”*

Tarsolydísz, kincs, régészeti lelet – idézzük meg a múlt rétegeit. Mindenekelőtt megragad bennünket ennek az arányos, szép kivitelű, gazdagon díszített, aranyozott ezüst tarsolylemeznek a kalandos sorsa, lehetséges kötődése nagy elődeinkhez, számunkra ismeretlen és ismert személyekhez. Azt biztosan tudjuk, hogy a honfoglalás korában a korabeli elit tagja – egy kiemelkedő nemzetség feje vagy a katonai kíséret vezetője – tulajdonában volt.

A tarsolylemez felületét szimmetrikus növényi ornamentika tölti ki, a szépen ívelő, mozgalmas, életteli indák, kecsesen illeszkedő, rovátkolt végű, húsos levelek, hangsúlyosan elhelyezett poncok mind-mind egy gondosan szerkesztett kompozíció részei. László Gyula nemzedéke ezekben az aprólékosan megszerkesztett és kivitelezett növényi kompozíciókban, a palmettákból a samanisztikus magyar hitvilág világfáját, avagy az ő megfogalmazásukban az életfát látta – s ez a feltételezés azóta is tovább él, és mára makacsul berögződött a magyar régészetbe, a nemzeti hagyományba, pedig nem bizonyítja más, mint az élénk képzelet. Napjaink kritikus kutatójának, ha úgy tetszik posztmodern szemlélőjének ennél több bizonyosság kell. Hiszen életfa/világfa csak egy lehet, s arra aligha utalhatnak a tarsolylemezekon gyakran hálómintában szerkesztett, többszörösen ismétlődő indák és palmettacsokrok.

Már a nagy 1996-os miskolci és budapesti, majd az egész Európát bejáró milicentenáriumi kiállítás után felmerült, hogy e díszítőművészet megfejtéséhez új, művészettörténeti értelmezési keretekre van szükség. Mára több irányú kutatások alapján meg kell elégednünk a sommás véleménnyel: a honfoglaló magyarság növényi ornamentikája díszítőművészeti jellegű. Az alkotó mester, kézmű-

ves, de nevezhetjük művésznek is, fő célja a nagy, díszítetlen sík felületek monotonitásának megtörése, életteli formákkal történő kitöltése volt. Sokáig a honfoglaló magyarok kultúráját kizárólag Kelet felől akartuk megérteni, nem számolva a helyben bekövetkezett kulturális fordulattal (amely alól egy Kárpát-medencébe települt sztyepei nép sem vonhatta ki magát), pedig ennek sorozatosan bekövetkező jelenségével Bóna István már az 1970-es években számolt. A Kárpát-medencében új, s immáron végleges hazát foglaló magyarság a honfoglalással egyszermind a közép-európai Karoling és a délkelet-európai mediterrán kultúrkör vonzásába is bekerült – így az új haza birtokbavétele után egyre szorosabb kapcsolatok figyelhetők meg a balkáni-bizánci, a bolgár, az avar-Karoling gyökerű morva és pannóniai, és általában a nagy európai és közel-keleti birodalmak peremvidékének kultúrái felé. Mindennek ismeretében, akárcsak az eurázsiai eredetű avarok kapcsán, aligha tehetjük fel olyan kizárólagosan Josef Strzygowski kérdését: „Kelet vagy Róma?” („*Orient oder Rom?*”), s be kell látnunk, célravezetőbb a „Kelet és Róma” („*Orient und Rom?*”) megközelítés alkalmazása.

De akkor honnan is származik ez az össze nem téveszthető, szemet gyönyörködtető növényi ornamentika? Számos munka elemezte már, hogy e növényi díszítőstílusnak több évszázados története van Európában és a Földközi-tenger térségében. A késő antik időkben megjelenő indák és palmetták mindenütt megtalálhatók az ókori és középkori Kelet-Mediterráneumban (elsősorban Bizáncban), a szászánida Iránban, majd gazdag, változatos formát nyernek a 8–9. századi iszlám díszítőművészetben. Ezek a nagy kulturális és művészeti források határozták meg a 9–10. századi kelet-európai sztyepei, a Kárpát-medence díszítőstílusát, a magyar díszítőstílust.

Ebben az értelemben a Kárpát-medencében letelepedett magyarság kultúrája csak részben a keleti hagyomány egyenes folytatása, hiszen rögtön hatott rá az új kulturális környezet, és lassan nemcsak az életmód, hanem a művészi formanyelv cseréje is végbement. Ugyanakkor a tarsolylemezek sem pusztán csak a honfoglaló magyarokra jellemző dísz tárgyak, hiszen a 10–11. században a nemzetközi divatnak megfelelően hasonló lemezek és egyéb tarsolydíszek találhatók a ruszok, a bolgárok, a sztyepei, a finnugorok, az arabok és a bizánciak előkelőinek tarsolyain is. A honfoglaló magyar előkelők számára dolgozó mesterek jól ismerték és magas szinten, alkotó módon alkalmazták a nemzetközi növényi mintás díszítőstílust.

A Kárpát-medencében ma mindössze 26 ilyen tarsolylemezt ismerünk, 26 honfoglaló magyar előkelő személyes dísz tárgyát, amelyek szimbolizálják birtokosaik előkelőségét, megjelenítik hatalmát, kifejezik az őket övező tiszteletet és reputációt. A tárgyaknak e funkciója oly mértékben nyilvánvaló volt, hogy a sírritusban is kifejezésre juthatott és ezért a tulajdonossal együtt eltemették. A bárándi a ma ismert legegánsabb kivitelű tarsolylemezek szűk köréhez tartozik, amelyekre a szabadon futó indák és palmetták segítségével kialakított minta-

fűzés a jellemző, e tekintetben nagyon hasonlít a tarcali, a rakamazi és az egyik karosi (II/29. sír) lemezekre Feltételezhető, hogy e kiemelkedő művészi színvonalú példányokat egy, a honfoglalás kori legfelsőbb vezetőréteg megrendelésére alkotó mester, illetve annak szűkebb köre készítette.

Rejtélyesen kezdődött és rejtélyesen folytatódott a bárándi tarsolylemez második, 19. századi élete is. A családi krónika alapján arra lehet következtetni, hogy tárgyunkat az 1860-as években a Tisza szabályozásán Tiszadada és Tiszdob térségében gátépítési munkálatok során kubikosok találták. Valószínűleg egy díszes öltözetében eltemetett honfoglaló magyar előkelő temetkezésére leltek a találók és azt sikerült titokban tartaniuk. Mivel jól ismerjük az ilyen sírokat, bátran rekonstruálhatjuk a feltételezett előkelőség temetkezését. Akár süvegdísz is lehetett, mint beregszászi kortársának, mellette feküdhettek palmettás lemezekkel kivert markolatú szablyája, ezüst veretekkel kirakott, készenléti íjtartó tegeze, valamint a temetkezési szertartáson feláldozott ló bőre a ló fejével és végtagsontjaival együtt. Vajon mit gondoltak e minden valószínűség szerint sok ezüstöt tartalmazó sírról a találók, tudták-e, hogy azok egykor honfoglaló vitéz lehettek? Valószínűleg nem – a tarsoly alapján azonban gondolhattak egy kuruc brigáderosra vagy egy nyalka magyar huszárra. A számtalan kérdés közül a legkülönösebb, hogy a találók miért nem értékesítették, miért nem tették pénzzé a sok ezüstöt? Miért nem adták át kereskedőknek, aranyműveseknek? Felosztották egymás között és a szépapának a tarsolylemez jutott, társainak pedig a többi lelet. Alig egy évtizeddel a szabadságharc után rejtegették a magyar vitéz kincseit, mint ahogy rejtegették a Kossuth-bankókat is. Mindenesetre a megőrzés lehetett a szándékuk, mert a tarsolylemez egészen 1998-ig új rejtekhelyén, egy vályogház padlásán, a tető tapasztása alatt pihent. Véletlenül került elő ismét, de nem véletlenül maradhatott fenn – jelenkori megtalálókik először régi tisztii válllapnak nézték, és ezért vitték a múzeumba. Ráébredve a tárgy valódi jelentőségére a múltat szerető mai tulajdonosok már nemcsak sejtik, mint elődeik, hanem biztosan tudják: nemcsak családi, hanem nemzeti kincs van a birtokukban. Köszönet illeti őket, hogy lehetővé teszik a tárgy immár sorozatos múzeumi kiállítását, bemutatását a szakmai körnek és a múlt iránt érdeklődő művelt közönségnek.

S most a bárándi tarsolylemez remélhetően hosszú harmadik életének kezdetén már határozottan a honfoglaláskor történetére és régészetére irányítja a figyelmet. Ez a nem mindennapi, különleges régészeti lelet, elősegíti múltunk pontosabb megértését. De nemcsak a múltét, hiszen az ilyen fontos tárgyak már a saját kulturális önképünk részei is, a kulturális emlékezet megtestesülései. Velük kapcsolatban a különböző korok változó kérdéseket tesznek fel, és az adott kor kulturális környezetére jellemző változó hangsúlyú, új válaszokat adnak. Régi tárgyainkat azért kell folyamatosan újra elővenni, hogy a jelen világunkat foglalkoztató új kérdéseket tehessünk fel a múltnak, s hogy a jelen körünket megnyugtató, új válaszokat és értelmezéseket adhassunk. S eközben talán

tudatára sem ébredünk, vagy ha igen, néha nem könnyű beismernünk, de az idő múlásával változik a múltunkról alkotott képünk. Erre, erre is figyelmeztet bennünket a harmadik életét élő bárándi tarsolylemez.

**AJÁNLOTT RÉGI ÉS ÚJ IRODALOM
A HONFOGLALÓ MAGYAR MŰVÉSZET TANULMÁNYOZÁSÁHOZ**

- FETTICH NÁNDOR: *A honfoglaló magyarság művészete*. Ars Hungarica 11. Budapest 1935;
- LÁSZLÓ GY.: *A honfoglaló magyarok művészete Erdélyben*. Kolozsvár 1943;
- LÁSZLÓ GY.: *A honfoglaló magyar nép élete*. Budapest 1944; Révész László: *A karosi honfoglalás kori temetők. Régészeti adatok a Felső-Tisza-vidék X. századi történetéhez*. Magyarország honfoglalás kori és kora Árpád-kori sírleletei 1. Budapest 1996;
- FODOR ISTVÁN: *Hítvilág és művészet*. in: Fodor I./Révész L./Wolf M./M. Nepper I. (szerk.) *A honfoglaló magyarság*. Kiállítási katalógus. Budapest 1996, 31-37;
- MAROSI ERNŐ: *A magyar középkor művészete a Nemzeti Múzeumban a millecentenáriumi év kiállításain* BUKSZ 9, 1997, 158–167;
- BÓNA ISTVÁN: *A honfoglaló magyarság régészeti hagyatékának társadalomtörténeti tanulságai*. Magyar Tudomány (1997) 1451–1461;
- BOLLÓK ÁDÁM: *Lehetőségek a honfoglaló magyarság emlékanyagának művészeti értékelésében*. A karosi II/52-es sír készenléti íjtartó tegezének korongja. *Limes* 19/1, 2006, 62–84;
- BOLLÓK ÁDÁM: *Ornamentika a 10. századi Kárpát-medencében*. Formátörténeti tanulmányok a honfoglalás kori díszítőművészethez. Doktori (PhD) értekezés. PPKE Piliscsaba 2012.

D. Szabó László

A „bárándi” tarsolylemez

1998. júniusában két fiatalember behozott a Déri Múzeumba egy patinával borított, aranyozott ezüst tarsolylemezt (1., 2. kép) és egy fél pár körte alakú vaskengyelt (3. kép). A múzeum régészének, M. Nepper Ibolyának mutatták meg a tárgyakat és kíváncsiak voltak, hogy azokat eredetileg mire használhatták. Elmondták, hogy Bárádon, a régi családi házuk bontásakor a munkások a ház padlásán sárral letapasztva találtak rá a tarsolylemezre és a kengyelre. A család egyik őse, az 1820 körül született szépapa – aki a lebontott házat építette –, gyakran emlegetett fiának és unokájának egy biztos helyre dugott nagy kincset. A tárgyakat azonban rajta kívül senki sem látta egészen 1997-ig. A szépapáról tudták, hogy az 1860-as években a Tisza szabályozásakor falubeli társaival együtt kubikosként dolgozott Tiszadob és Tiszadada környékén. Ekkor bukkanhattak rá egy előkelő honfoglaló férfi sírjára. A talált leleteket egymás között eloszthatták, a később Bárádon házat építő ősnek jutott a tarsolylemez és egy fél pár kengyel.¹ A sír egykori gazdagságára a Felső-Tisza vidékén azóta feltárt tarsolylemezes sírok leletanyagából lehet következtetni. Az ilyen sírokban az elhunyt mellé gyakran helyezték el lovának maradványait és a lószerszámokat (kengyel, zabla, szíjazat). A lószerszám szíjaira díszítésként aranyozott ezüst vereteket, vagy ezüstpénzeket helyeztek. Fegyverek közül gyakori melléklet a nyíltartó tegez, benne vas nyílcsúcsokkal. Néhány sírból előkerült olyan aranyozott ezüst veretekkel díszített tegez is, amelyben a felajzott íjat tartották. Egyes szablyáknak a markolata és a hüvelye arany-, vagy aranyozott ezüst lemezekkel volt felszerelve. Az elhunytak övét 15–20, de akár 40–50 darab nemesfém verettel díszítették. Az alsóruhaként hordott ing ujját csuklójuknál ezüst karpánttal szorították le. Előfordult, hogy nyakpereccel, karpereccel, köves gyűrűvel temették el őket. A lószerszám szíjaihoz hasonlóan ruhájukat is díszíthették arab, vagy nyugat-európai pénzérmékkel.² A gazdag mellékletekkel eltemetett férfiak a 10. századi magyarság előkelői voltak, akiknek társadalmi rangját temetésükkel is hangsúlyozták a hozzátartozók.

1 M. NEPPER IBOLYA: Hajdú-Bihar megye 10-11. századi sírleletei. 1. rész Budapest-Debrecen 2002. 405.

2 RÉVÉSZ LÁSZLÓ: A karosi honfoglalás kori temetők. Régészeti adatok a Felső-Tisza vidék X. századi történetéhez. Miskolc 1996. 148, 152.

A tarsolylemezek a Kárpát-medencét 895-től fokozatosan birtokba vevő honfoglaló magyarság hagyatékának legjellegzetesebb darabjai. A honfoglaló férfiak apróbb használati eszközeit (a tűzgyújtáshoz szükséges csiholót, kovát és taplót; fenőkövet) az övük jobb oldalára csatolt nemezből, vagy bőrből készült tarsolyban tartották. A nemeztarsolyok fedelét hímzéssel, gyöngyökkel, rojtokkal, rátett textilmintákkal díszítették. A bőrtarsolyokon domborításokat, színes befűzéseket, intarziákat alkalmaztak. A nemzetségi előkelők és a katonai kíséret tagjai ezt a hétköznapi viseleti tárgyat - mintegy rangjukat jelezve – bronz, vagy ezüst veretekkel, esetleg az egész tarsolyt befedő fémllemezrel díszítették.³

E ritka méltóságjelvények eloszlása a 10. századi magyar szállásterületen belül igen egyenetlen. A fellelt 27 példány közül 16 darab a Felső-Tisza vidékén került elő, hatalmi központok, földvárak (Kisvárdra, Szabolcs, Zemplén) környezetében. A Közép-Tisza vidékén négy, a Duna-Tisza közén négy, a Kisalföldön három tarsolylemez ismerünk eddig (4. kép). Ezeken a területeken is jelentős törzsfői, vagy nemzetségfői központok lehettek, a lemezes tarsolyokat viselő férfiak pedig a törzsfő, vagy nemzetségfő esetleg a fejedelem kíséretébe tartoztak.

A sírokban talált pénzeket a 884 és 926 közötti időszakban verték⁴, ami arra utal, hogy ezt a tárgytípust a 10. század első felében használták őseink, későbbi használatuknak, továbbélésüknek eddig nincsen nyoma. A Kárpát-medencén kívül előkerült néhány darab a Volga vidékén, Skandináviában és Bagdadban is. Ezek kereskedelem révén, vagy zsoldosként szolgáló magyar katonákkal kerülhettek oda.

A Kárpát-medencében eddig előkerült 27 tarsolylemezről 10 szerényebb kivitelű, díszítetlen, vagy karcolt mintás ezüstlemez, a többi a honfoglalók művészetének kiemelkedő példánya. Az ezüsből készült előlapokon alkalmazott díszítések a bőrdomborítások és rátett textildíszek mintáit követik. Általában palmaleveleket, más szóval palmettákat alkalmaztak, de minden tarsolylemez egyedi díszítéssel készítették. Gyakori díszítés a palmettacsokrokat keretező indaháló, vagy a végtelen palmettaháló, ami a Dunavecse – Fehéregyháza temetőjéből származó példányon ékkőberakást vesz körbe. A növényi minták a honfoglaló magyarok táltoshitének legfontosabb elemét, az alsó, középső és felső világot összefogó életfát ábrázolják, néha sokszor ismételve.⁵ Különleges a tiszabezdédi példány, amelynek közepén a kereszténység jelképe, a kereszt látható, amelyet két, a perzsa mitológiában szereplő pávasárkány vesz közre.⁶ Anyagát tekintve is egyedi ez a darab, mivel eddig ez az egyetlen ismert tarsolylemez, amelynek előlapja nem ezüsből, hanem vörösrézről készült.

3 DIENES ISTVÁN: A honfoglaló magyarok. Budapest 1972. 58.

4 Révész uo.

5 FODOR ISTVÁN: Hitvilág és művészet. In: A honfoglaló magyarság. Budapest 1996. 31.

6 LÁSZLÓ GYULA: Árpád népe. Budapest 1988. 72.

A tarsolyok hátlapja bronzból, vagy vörösrézből készült, az összeszegecselt elő- és hátlap fogta közre a tarsoly bőr fedelét. Egyes példányoknál a bőrtarsolyt a jobb tartás érdekében vaslemezekkel is merevítették. A tarsolyokat szíjak segítségével erősítették az övre és szíjakat használtak a tarsoly lezárásához is. Ezeket a szíjakat is díszíthették, az egyik Karoson előkerült tarsolylemeznek megmaradtak a függesztőszíjat és a zárószíjat díszítő veretei és az ezüstcsatja is.⁷

A tarsolylemezek készítésekor az ötvösök a formára vágott ezüstlemezre éles, hegyes eszközzel bekarcolták a mintát, majd szurokágyra fektették és finom poncolókkal, vésőkkel kidolgozták a motívumokat. A domborított példányoknál ezután a hátteret félgömbös fejű vésővel visszalapálták, tűzaranyozással bevonták, ami az eredeti ezüst színében meghagyott mintát még jobban kiemelte.⁸

A Bárándon előkerült tarsolylemez kialakításában, díszítésében nagyon hasonlít a tarcali, rakamazi és az egyik karosi példányhoz. Ez a négy darab valószínűleg egy műhelyben készülhetett.

A teljesen ép ezüst előlaphoz szegecskel erősítették a vörösréz hátlapot, a kettő között volt a tarsoly bőr fedele. Felső részén volt az övhöz kapcsolódó függesztőszíj, alul a tarsolyt záró szíj. Az előlapot öntött, díszítetlen ezüstszalag keretezi.

Az előlapon az íves alsó rész közepén elhelyezett ötlevelű palmettacsokorból indul ki két ág, amelyek a lemez közepén háromlevelű csokorban végződnek. A lemez alsó részén mindkét ágból egy-egy levél és háromlevelű csokor ágazik el. Az oldalsó ágak nagyméretű középső levelei érintik a főágakat lezáró csokrokat. Az alulról induló két palmettás ág belefonódik a lemez közepén lévő csepp alakú indába, ami a lemez tetején két nagyméretű levél közül kinövő ötlevelű csokorban végződik. A csepp alakú térben egy hatszirmú virágot helyeztek el.

A levelek mindkét szélét egyenletesen vonalkázott sávval zárták le, hasonlóan vonalkázott íves sávok törik meg az indák felületét is. A minták közötti hátteret bemélyítették és aranyozták, ezzel is kiemelve az ezüstszerű palmettás díszítést. A teret teljesen kitöltő levélcsokok a korabeli magyar hitvilágban fontos szerepet játszó, a mindenséget betöltő, a világokat elválasztó életfát ábrázolják, melynek ágain és odvában élnek a különböző alakot öltő segítő szellemek.

A bárándi tarsolylemez a honfoglaló magyarság ötvöseinek egyik csúcsteljesítménye, mind kidolgozásában, mind díszítésében az eddig ismert tarsolylemezek egyik legszebb példánya.

7 RÉVÉSZ LÁSZLÓ: Karos. In: A honfoglaló magyarság. Budapest 1996. 89.

8 RÉVÉSZ LÁSZLÓ: Emlékezzetek utatok kezdetére. Régészeti kalandozások a magyar honfoglalás és államalapítás korában. Budapest 1999. 112.

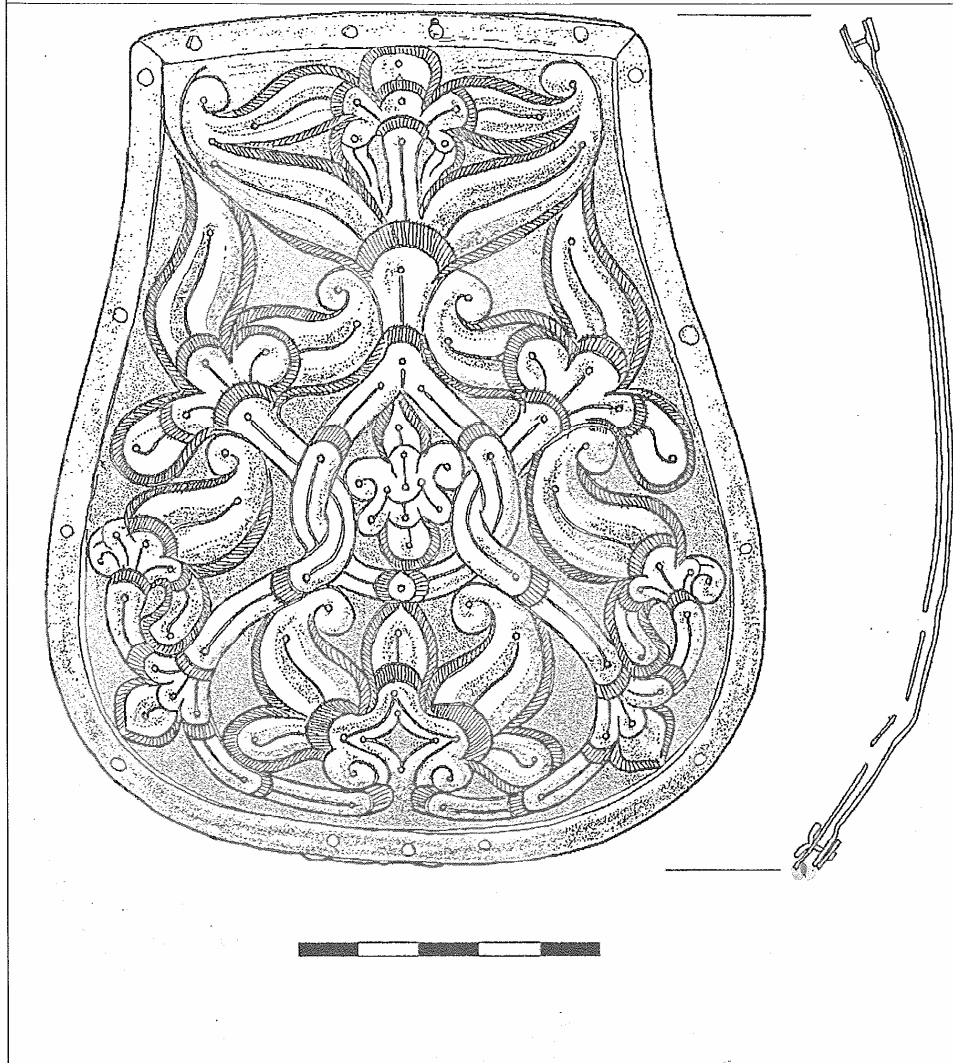

1. kép: A Bárádon előkerült tarsolylemez előlapja
(Forrás: M. Nepper Ibolya: Hajdú-Bihar megye 10-11. századi sírleletei.
2. rész Budapest-Debrecen 2002. 371.)

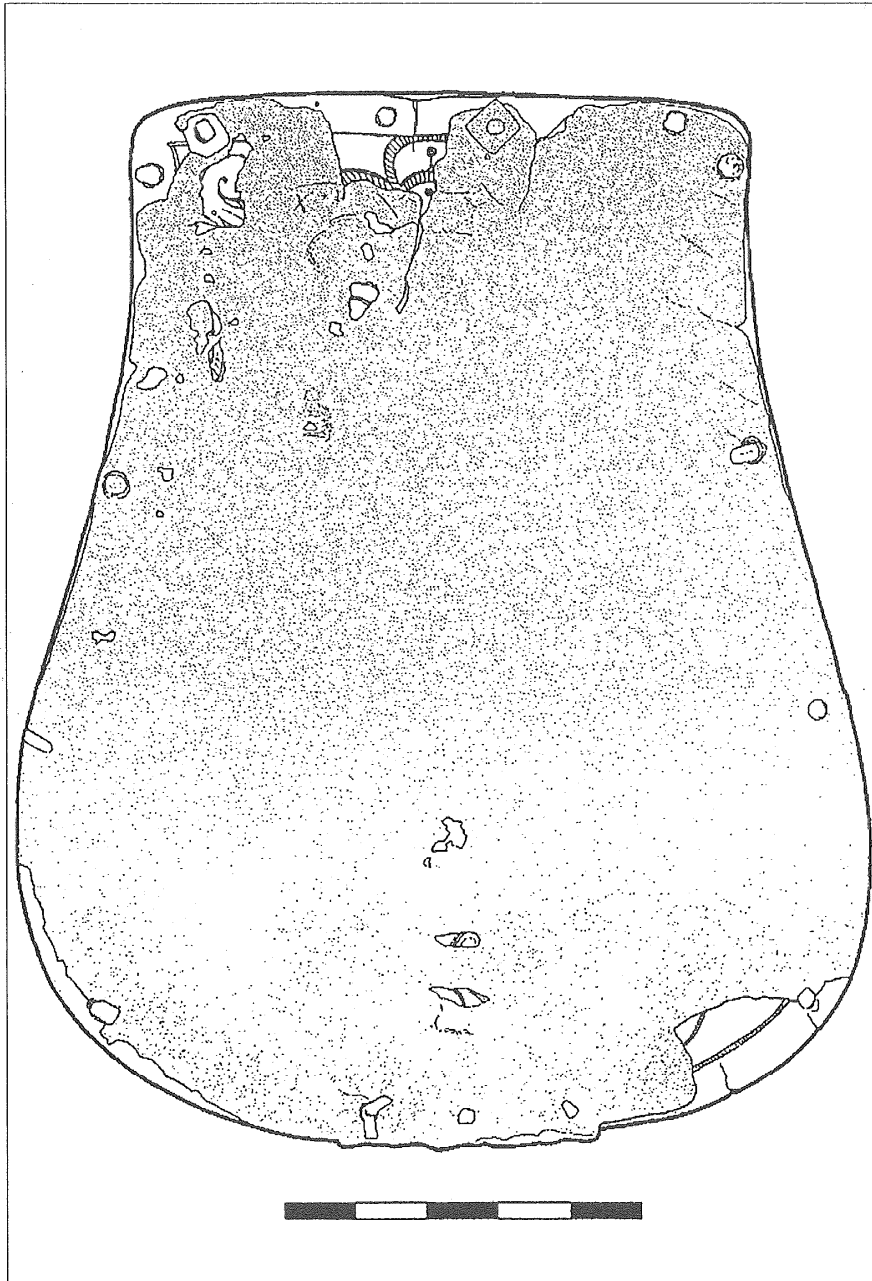

2. kép: A Bárándon előkerült tarsolyemez hátlapja
(M. Nepper Ibolya: Hajdú-Bihar megye 10-11. századi sírleletei.
2. rész Budapest-Debrecen 2002. 372.)

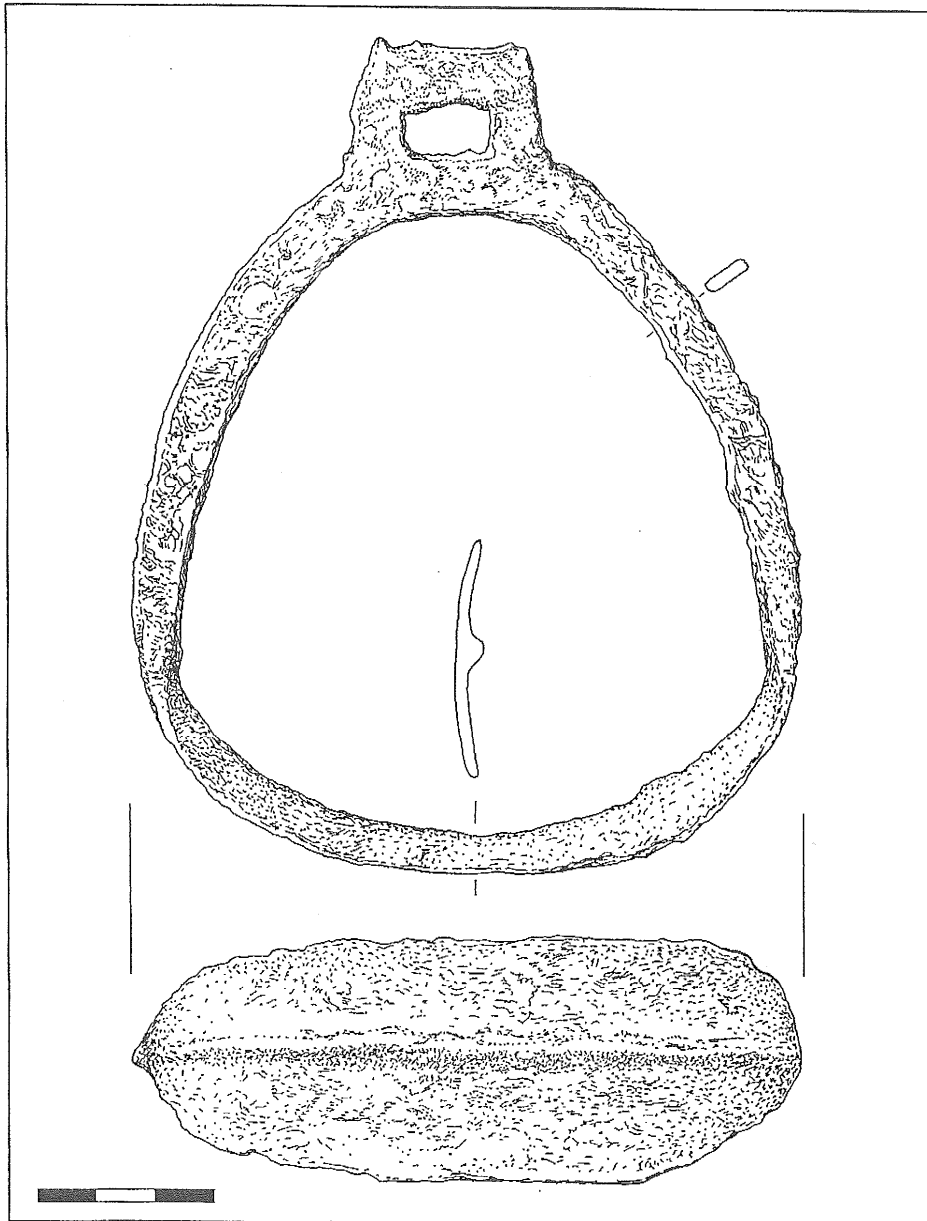

3. kép: A Bárádon előkerült körte alakú vaskengyel
(M. Nepper Ibolya: Hajdú-Bihar megye 10-11. századi sírleletei.
2. rész Budapest-Debrecen 2002. 373.)

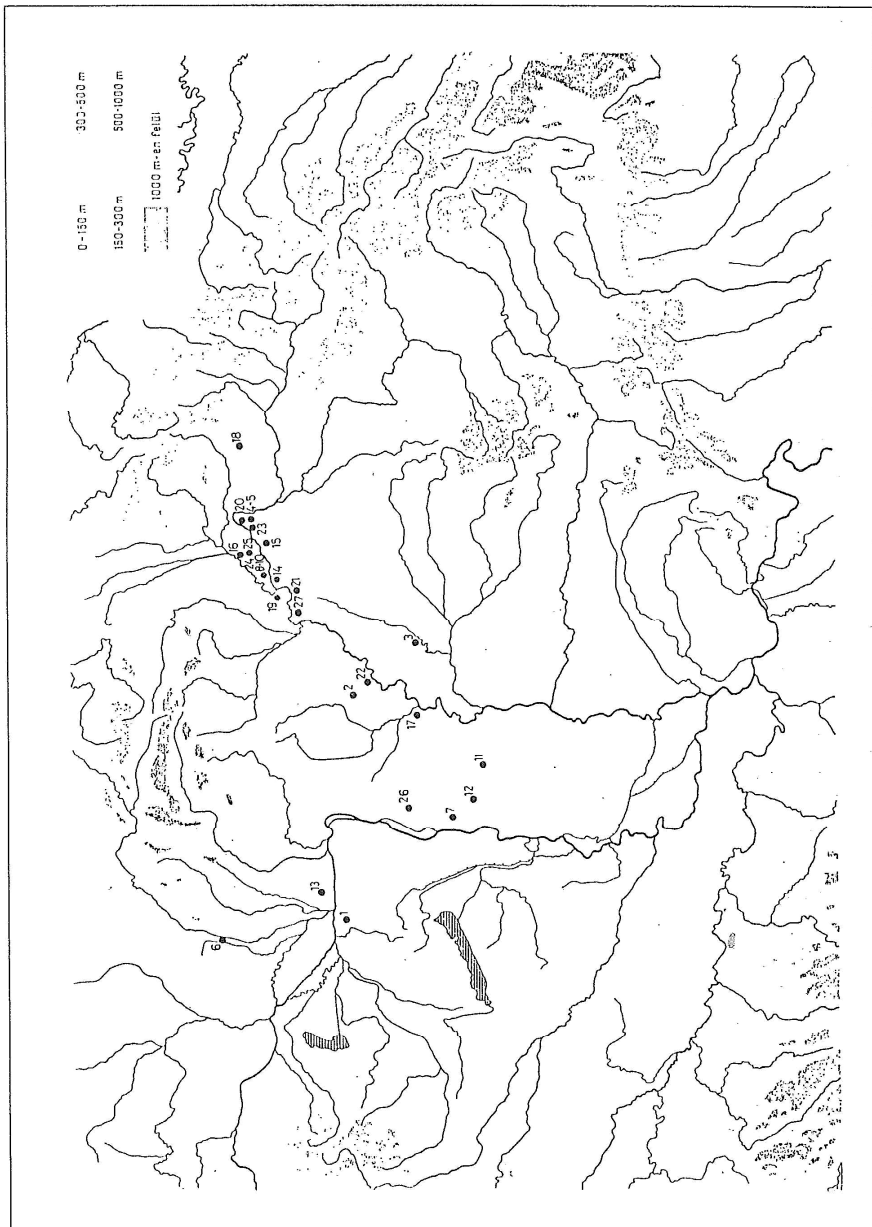

4. kép: Tarsolylemezek a Kárpát-medencében.

(Forrás: Révész László: A karosi honfoglalás kori temetők. Régészeti adatok a Felső-Tisza vidék X. századi történetéhez. Miskolc 1996. 151. Kiegészítve a 2011-ben Bugyiban megtalált tarsolylemezzel 26, és a bárándi tarsolylemez feltételezett lelőhelyével összesen 27 db.)

1. Bana – Ördögásta hegy
2. Besenyőtelek – Szórhát
3. Túrkeve – Ecsegfalva – Bokroshalom
- 4-5. Eperjeske 2., 3. sír
6. Galgóc
7. Dunavecse – Fehéregyháza
- 8-10. Kenézlő – Fazekaszug 3., 14., 28. sír
11. Kiskunfélegyháza – Radnóti út
12. Izsák – Balázspuszta
13. Perbete
14. Rakamaz – Strázsahalom
15. Rétközberencs – Parom-domb
16. Bodrogvécs
17. Szolnok – Strázsahalom
18. Szolyva
19. Tarcal – Rimai dűlő
20. Tiszabezdéd – Harangláb dűlő 8. sír
21. Tiszaeszlár – Bashalom I. 10. sír
22. Tiszanána – Homokbánya 1. sír
23. Tuzsér – Boszorkányhegy 6. sír
- 24-25. Karos – Eperjesszög II. 29., 52. sír
26. Bugyi – Felsővány 2. sír
27. „Báránd” (Tizadob – Tizadada térsége)

Sipka Sándor

Hunyadi János professzor „Istennel és isten nélkül” című könyvéről

Figyelemre méltó könyvet írt és adott környezetének az ebben az évben 70 éves Hunyady János, a Debreceni Egyetem Orvosi-Egészségügyi Centrumának nyugalmazott bőrgyógyász professzora. A témaválasztása talán a legnehezebb, amire egy „író-ember” vállalkozhat! Az egyénben rejlő legjobb értelmi és érzelmi tulajdonságok, értékek összekapcsolása a Világmindenséggel, az Ész és a Lélek által megismerhető és megérthető maximum elérése, ez az, amit a szerző egyéni módon elvégez. A hatalmas munkában, a nyilvánossággal megosztó szándékban és gesztusban, kivételesen nemes ajándékot kapunk. A könyv végigolvasása egyszerre nyújtja az egyetemes kultúra és tudománytörténet legfontosabb elemeinek élvezetes, jól érthető módon megfogalmazott bemutatását és összegzését, továbbá érzékelteti a szerző alapvető vágyát annak megosztására, hogy ezeknek az ismereteknek a birtoklása, megélése milyen hatással lehet az Ő személyes élete, sorsa, belső világa, továbbá embertársai számára is.

A Radnai Kiadó 2011-ben jelentette meg a 183 oldal terjedelmű könyvet, ami hat fejezetből és egy mellékletből áll. A fejezetek címei: 1. Örökségünk a világ-egyetem; 2. Örökségünk az élet; 3. Az emberré válás misztériuma; 4. Örökségünk a tudás; 5. Az örökségünket fenyegető tényezők; 6. Hittel az életért, az emberért. A Melléklet is nagyon hasznos információkat, adatokat tartalmaz a különböző vallásokról, a Bibliáról, a kereszténység központjairól, híres emberekről, Nobel-díjasokról és az égitestekről. A könyvet Vigh István, erdélyi származású festőművész könnyed és hangulatos, absztrakcióra törekvő képei díszítik.

A fejezetek címeiből is jól kivehető, hogy közöttük szemléletbeli különbségek vannak. Az első négy fejezetben a kultúra, a szellemtörténet, a műszaki és élettudományok, közülük az utóbbi kettőben főleg az általános biológia, a sejt-élettan, a genetika, az evolúció eredményeit összegzi. A ötödik fejezet értelmezi ezeket az eredményeket az egyén, az egész emberi faj, a történelem, a létrejött társadalmi formák, a különböző eszmék, filozófiai és teológiai nézetek és vallá-

sok létezése szempontjából, de bemutatja emellett az embertől független, majd az embertől is függő, fenyegető tényezők különböző formáit és befolyását a jelenlegi, globálissá vált emberi civilizációra és az egész élővilágra. A hatodik fejezet a „Hittel az életért és az emberért” címet viseli. „Az emberré válás kezdetekor a hit és a tudás egyszerre vált az embert jellemező tulajdonsággá” – így jellemzi a múltat. „A modern világ alapja a tudáson alapuló hit” – vallja a máról és jövőről, beleértve az úrkorszaki „embert és Istenét” is.

Természetesen, mint minden vallással, teológiai hittel, Istennel kapcsolatos gondolat, érzés megvallása, így ezek a nézetek is Hunyady János legegységesebb, legszubjektívebb megnyilvánulásait jelentik. Ugyanakkor nagyon is érdemes megismerni ezeket, még ha némelyikük vitára, ám a többségük biztosan továbbgondolásra készíti az olvasót. Történik pedig mindez azért, mert több tudományág eredményeinek magas színvonalú, de „emészthető” összefoglalását kapjuk egy közösségi felelősségtudattal élő, szintézisre törekvő tudós, orvos, gondolkodó, az Élet értelmét maga és mások számára megtalálni akaró embertársunk tollából, aki elismerésre és szeretetre méltó módon tárja ki nekünk az „Agyát” és a „Lelkét”.

Hunyady János a Debreceni Egyetem professzora. A „professzor” szó eredeti, elsődleges értelme „hitvallást tevő”. Az a személy, aki a világ dolgaiban az ismeretei és megélt tapasztalatai, élményei alapján a környezetében, a környezetének állást foglal, véleményt formál, mondván: „ezt hiszem és vallom”, vagy „ezt nem hiszem és nem vallom”. Hunyady János könyve ilyen hiteles „professzori” tett és alkotás a Világról, Emberről, Istenről vallott nézeteiről, tudásáról.

Halasy-Nagy József: Az antik filozófia.

(Második, javított és bővített kiadás.)

Quintus Kiadó Szeged, 2011. 390 oldal

A Szegedi Quintus Kiadónak köszönhetően régi-új szakirodalommal bővült a kínálat mind a szakemberek, mind az érdeklődő olvasók szempontjából. Új köntösben, átdolgozva és kiegészítve vehető kézbe ismét a 35 évvel ezelőtt elhunyt Halasy-Nagy antik filozófiatörténete.

A kötetet a Kiadó különösen gondos, filológiai alaposágú előszava nyitja, amelyben részletesen bemutatja a szerző meglehetősen göröngyös életútját, kiemeli a véleményében érzékelhető változásokat, az őt ért hatásokat, és indokát adja az újra kiadásnak, illetőleg jelzi az eredetihez viszonyítva végrehajtott változtatásokat. Ilyen módon nem süllyedtek a feledés homályába azok a gondolatok, kiegészítések, illetőleg módosítások, amelyeket a munkájának új megjelenésében reménykedő szerző az évek során írásához fűzött.

Halasy-Nagy József (1885-1976), a mai olvasók előtt kevésbé ismert kutatótudós, 1907-ben szerzett görög-latin szakos tanári diplomát a Pázmány Péter Tudományegyetemen, és még ugyanabban az évben filozófiai doktorátust. Nevét a *Filozófia története* című munkája tette ismertté, amely 1921-ben jelent meg, (újabb kiadásai 1927-ben, és 1943-ban), ugyanebben az évben került a Pozsonyból áthelyezett Erzsébet Tudományegyetem filozófiai katedrájára. Később több helyen is tanított, így 1932-

től Szegeden, ahol 1941/42-ben a bölcsészkar dékánja is volt.

Halasy igazi, elhivatott pedagógus, aki oktató és tudományos munkája mellett – az írástudók felelősségének tudatában – fontos feladatának tekintette az ismeretterjesztést is. Ahogyan ő fogalmaz: „A magyar tudományos közműveltségnek éppen a filozófia terén még oly sok hiánya van, hogy szerintem a magyar filozófiai írók nem engedhetik meg maguknak azt fényűzést, hogy magyar nyelvű könyveiket csupán a néhány beavattottnak írják, s a közérthetőség kedvéért néha még a szigorú szakszerűségnek és az abszolút tudományosságnak nagy irodalmakban szokásos igényeiről is le kell mondaniuk. A mi feladatunk nemcsak a kutatás, hanem közönségünk nevelése is (14. old.). Tette gyakorlatban is, amit elméletben megfogalmazott, ezt igazolja a több mint 500 tételből álló publikációs listája. Saját írásai mellett számos nyelvből fordított is.

Érdeklődésének középpontjában a filozófia története állt, sokáig önálló rendszert nem alkotó, semmiféle irányzatot nem követő tudósnak tartották. Sándor Pál szavaival élve: „...talán azt mondhatjuk róla, hogy nem tört új utakat, de hű tükre volt mindazoknak a kísérleteknek, amelyek kora filozófiájában...a felmerült problémákra választ igyekeztek adni, de úgy, hogy e válaszok nem a problémák megoldását, hanem ’mai tudásunk alap-

ján a legmegnyugtatóbb álláspontot tartalmazza” (15. old.)

A 30-as évek elejétől megjelenő írásai filozófiai útkeresésére, és az önálló rendszer megalkotására való igényét sugallják, amit ő maga ’kritikai perszonalizmusnak’ nevez. *Summa vitae* című önéletrészében így összegzi ennek a lényegét: „Azt jelenti, hogy a teljes emberiség az ún. erkölcsi személyiségben (*persona*) valósul meg, s az erkölcsi fejlődésnek ez a célja. S jelenti azt, hogy az ember világa nem a valóság passzív tükröződése, hanem a mi világunkat aktív módon, szellemi aktusokkal építjük föl a valóság adottságaiból. Téves tehát az a tanítás, hogy a megismerés ’tükrözés’, mert a valóság tükrözéseit az ismeretben az emberi szellem a maga benső alkotásának megfelelően alakítja képekké, ill. fogalmakká, végső fokon ismeretté. Ennek a szellemi alkotásnak folyamata a kritika és eredménye a filozófia” (15. old.).

Halasy a filozófia történetét négy kötetben készült tárgyalni, ennek első része volt az *Antik filozófia*, ami meg is jelent (Danubia 1934). A további kötetek kiadását a Magyar Tudományos Akadémia tervezte, ezért szerző több részletében átdolgozta, bővítette a már megírt munkáját, de a megjelenés a későbbiekben – nyilván több okból is – megghiúsult. Az átdolgozás folyamata némi szemléletváltásról is árulkodik – talán Arisztotelész hatására változott – például a megítélése Platón ideatanára vonatkozóan, nevezetesen, hogy azt fogalomként vagy szubsztanciaként értelmezi. Gondolatmenetében egyértelműen tetten érhető platonizmusa, feltételezhetően hatott rá Pauler Ákos Platón-értelmezése is, ahogyan erről a bevezetőben is olvashatunk. Ez utóbbival való kapcsolatát a hagyatékában fennma-

radt levelek is bizonyítják. Halasy-Nagy azonban igényes gondolkodó, így a nála idősebb mesterrel szemben kritikát is megfogalmaz: „...egybeolvasztja a gondolat tartalmát és tárgyát s ledöntve a kettő válaszfalát, a kettőt egyetlen ’igazságnak’ látja” (21. old.). Pauler halála után Halasy fokozott érdeklődést mutat az antropológia iránt is.

Jelen kötet – nagyon helyesen – a filozófia definíciójából indul ki: „Mert mit kell a bölcsességen értenünk?” A szerző erre a szokásos kérdésre a következő választ fogalmazza meg: „Rendszerint valami olyan fölényes tudást, amely fölemeli birtokosát a valóság zűrzavara fölé, és megbízhatóan eligazítja annak kanyargós útjain, és így aztán ez a tudás a cselekvő életben is megnyugtató vezetőnek bizonyul.” Szerinte a filozófia egyszerre elmélet és élet, teória és praxis, a hangsúly mégis inkább az elméleti tudásé. Elhelyezi tárgyát a tudományok sorában, tisztázva a szaktudományokhoz való viszonyát. Tárgyalja a kezdetek kérdését, a filozófia történetének nagy korszakait, majd sorra veszi azok ókori képviselőinek gondolatait és munkáit, Thalészról Szent Ágostonig. Stílusa világos, logikus, a források kitűnő ismerője és szakavatott tolmácsa. Írását haszonnal forgathatja mind az egyetemi hallgató, mind az érdeklődő olvasó. Ez utóbbiak nevelése-tanítása a tudós szerzőnek különösen szívügye volt. A kötet használatát tárgymutató is segíti.

A Kiadó érdeme, így dicséretére elmondhatjuk, hogy nagyon igényes és szép kiállítású kötetben tette elérhetővé egy méltatlanul elfeledett tudós mára szinte elérhetetlen művét, egy olyan tudóst, aki ráadásul egyetemünk oktatója is volt.

Hoffmann Zsuzsanna

Madarász Imre: A legfényesebb századforduló
Hungarovox Kiadó, Budapest, 2009. 226 oldal

1. Szerző, a Debreceni Egyetem olasz tanszékének a vezetője, a fenti címen megjelent kötetében a 18–19. század fordulóján élt öt olyan neves olasz író munkásságát mutatja be, akik érzékenyen reagáltak a társadalmi, és azon belül a jogi és a politikai élet fonákosságaira. Madarász Imre ezt az időszakot „a legfényesebb századforduló”-nak tartja és a „Lángelmék fénykora” címmel jelölt bevezető tanulmányában – eme korszak európai vetületű összefüggéseire is kitérve – megállapítja, hogy ez az időszak Európa más országaiban is kitermelt olyan zseniális egyéniségeket, akik erőteljes hatással voltak Európa kulturális és szellemi fejlődésére. Franciaországban ilyenek voltak az enciklopédisták, akik elindítottak egy nemcsak hazájukra, hanem az egész kulturális Európára kiterjedő új, a racionalitáson nyugvó szellemi fejlődést, egy új korszakot. Ennek hatása – ahogy Madarász rámutat – a német nyelvterületen is megjelenik Imanuel Kant, Goethe és Schiller filozófiai és irodalmi munkásságában, a zenét érintően pedig ez a hatás különösen Beethoven inspirálta.

Ami a német viszonyokat illeti, szerző utal II. (Nagy) Frigyes porosz királyra, aki a Franciaországból jövő felvilágosult eszmék nagy támogatója volt. Uralkodása idején (1740–1786) sikerült Kantnak a korábbi, megmerevedett Wolf-i filozófiát teljesen új alapokra helyeznie. Ebben az időszakban teljessé vált ki Goethe és Schiller munkássága. Nagyon érdekes, ahogyan a szerző Beethovennek Napóleonhoz való viszonyát kezeli. Az általánosan elfogadott nézet, hogy a Bonaparte Napó-

leonnak szánt III. szimfóniát utólag azért keresztelte át „Eroica”-nak, mert megtudta, hogy Franciaország első konzulja császárrá koronáztatta meg magát. Ez ugyanis Beethoven ellenszenvét váltotta ki.

Madarász ugyanakkor arra is rámutat, hogy míg e fényes korszak olasz írói lelkesednek a francia felvilágosodásért és a francia forradalom eszméiért, valamint a belső rendet megszilárdító Napóleonért, írásaikban mindezt szimbolikusan teszik a jóindulatú és az olaszok feletti osztrák uralommal nem rokonszenvező cenzorok tanácsára. E bevezető tanulmányban némi bírálat is megfogalmazódik a frankofon-germán rendszerrel szemben, mert nem viszonozza e fényes korszak olasz íróinak a lelkesedését, amelynek e könyvben elemzésre került írói nem tudtak jelentősebb hatást kiváltani az európai frankofon és a germán kultúrterületeken, de másutt sem. Egyedül Cesare Beccaria jelent ez alól kivételt.

2. A Cesare Beccariáról szóló fejezetben a szerző kimutatja, hogy a halálbüntetés megszüntetésének az úttörője e nézetét nem izoláltan alkotta meg, hanem a büntetőjoggal és a megtorlással kapcsolatos bíráló nézeteit egész társadalomfilozófiai rendszerben fejtette ki. Beccaria felvilágosult filozófiája vezetett oda, hogy a büntetés kiszabásánál a rendi különbségek félretételével, az elkövetett bűncselekmény súlya legyen a szempont, ne pedig az, hogy hová tartozik a vétkes. Ez az egyenlő elbánási mérce, vagyis a diszkrimináció elutasítása összefüggött ama nézetével is, amely elítélte az Itáliában, de Európában másutt is elterjedt

kegyetlen megtorlásokat. Beccariának a „De litti et de penelle” c. művében kifejtett eme felvilágosult nézetei találkoztak Jeremy Bentham nemzetgazdasági nézeteivel, amelyek a közéletben a hasznosság és a racionalitás elvét hirdették megvalósítani. A büntetés arányosságát illetően is azt vallotta, hogy a büntetés akkor hasznos, ha az arányban áll a veszteséggel, amit az elkövető okozott. Eme arány túllépése pazarlás.

Beccaria nagyságát mutatja, hogy mindannak, amit „A bűnökről és a büntetésről” c. munkájában kifejtett, az ellenkezőjét valósították meg még évszázadokkal később is. Gondoljunk csak a francia forradalom idején a guillotine-nal történt sorozatos kivégzésekre és arra, hogy a párisi szalonokban szórakozó hölgyek játék-guillotine-okkal fejeztek le kis állatokat. Nem véletlen, hogy Beccaria nézeteit korának konzervatív általános szellemi közfelfogása erősen kritizálta. A halálbüntetés eltörlésére az európai államokban csak az 1980/1990-es években került sor. Ez vonatkozik Magyarországra is, annak ellenére, hogy – Beccaria hatására – a halálbüntetéssel szemben Szemere Bertalan már az 1840-es évek elején egész monográfiával lépett fel. Szemere ezért mintegy a magyar Beccariának is tekinthető.

Beccariának e munkája, eszmerendszere, valamint az általa elindított abolicionista irányzat kisugárzása ma is igen időszerű. Gondoljunk csak azokra a kínzásokra, koholt vádak alapján adott esetben helyenként ma is meghozott halálos ítéletekre, valamint a rasszista, nacionalista és vallási indíttatású tömeges kivégzésekre, amelyekről a 21. század sem mentes. Beccaria e művét Madarász olyannyira jelentősnek és korunknak is szólónak tartotta, hogy olasz nyelvről lefordította és jegyzetekkel, valamint

utószóval ellátva adatta ki az Attraktor kiadóval 2012-ben.

3. A saját korát és annak gondolatvilágát meghaladó másik nagy olasz író egyéniség a költő és prózaíró Vittorio Alfieri, akinek életművét Madarász Imre másodikként tárgyalja könyvében. Kimutatja, hogy Beccariához hasonlóan ő is a felvilágosodás későn jött képviselője (postilluminismo) volt. Alfierinek „A zsarnokságról”, valamint a „Fejedelemről és az irodalomról” szóló két értekezése mutatja, hogy milyen nagy mértékben gyűlölte a korát uraló zsarnokságot. E két prózai munkájából és költészetéből Madarász azt emeli ki, hogy a maga nemében egyedülálló magányos forradalmár volt, akinek radikalizmusa fájdalmasan izolált volt. „Hitvány századának” realitásából – miként Madarász írja – elvágyott egy új eszmei világba Schillerhez, Hölderlinghez, Keatshez és Berzsenyihez hasonlóan. Madarász úgy látja, hogy Alfieri munkásságában a felvilágosodás individualizmusa radikalizálódik, valamint a „jus resistendi” individualizálódik. Ez utóbbi tekintetében Alfierinél – állítja Madarász – „az ember természeti jogainak és a polgári szabadságjogoknak a védelme válik harciassá és a zsarnokság elleni fellépés joga a politikai közösségtől az egyénre ruházódik át”. Meggyőződése szerint – és szerintem is – mindez összezsugorítja a Hobbes-i és a Rousseau-i szerződéselmélettel.

4. Vincenzo Montit, akit az utókor „a nagy köpenyegfordítóként” jellemez, olvasatom szerint Madarász igyekszik némiképpen megérteni. Mazzini nyomán utal a szerző arra, hogy míg a romantikusok a „Nemzeti Forradalom” radikális hívei, a klasszicisták az osztrák uralom kiszolgálói voltak Észak-Olaszországban. Monti, mint ízig-vérig klasszicista költő, a romantikában élt, és ez az ellentmondás

Madarász szerint kihatott életművére. Párhuzamot vonva Alfierivel – amint Madarász kimutatja –, míg utóbbi, aki szintén a romantika és a klasszicizmus kettős szellemi prése között őrlődött, a magány választásával tudta megőrizni függetlenségét, Monti irodalmi munkássága a politikai kurzusváltások szerint alakult. Annak ellenére viszont, hogy Monti a klasszikusok közé tartozott, a Bastille lerombolásával együtt a francia forradalmat, valamint annak kinyilatkoztatását, hogy ennek folytán a zsarnokság halott, „Páris” c. ódájában nagy lelkesedéssel fogadta. Ebben mintha Alfierivel mutatna fel rokon vonást. Abban viszont, hogy szükségtelennek, sőt károsnak tartotta a francia királyi pár kivégzését, mintha Beccaria hatása érződne. Úgy érzem, hogy Madarász ilyen célzattal és jó érzékkel emeli ki az életműnek e vonásait, amelyeket az összefüggések kidomborításával erőteljesebbé és hangsúlyosabbá is lehetett volna tenni.

Monti – Beethovenhez hasonlóan – a „jó király”, illetve a legfőbb politikai vezető bölcsességében látta a jó kormányzás megvalósulását. Ilyenek látta ő Napóleont, az osztrák császárt, majd az olasz királyt is. Költeményeiben őket dicsőíti. Miként erre Madarász utal, Monti ez által „császári költővé” vált, ami éppen úgy torzítja életművét, mint szerintem Lukács György filozófiáját a kommunista diktatúra, amelyben élt és némiképpen kiszolgált.

5. A szintén kortárs Ugo Foscolot és munkásságát elemző fejezetből kiderül, hogy Foscolo és életműve Montiéhoz hasonlóan ellentmondásos volt. Ugyanakkor az általa is vallott magányossági kultusz ráván némileg hasonlított az egyénisége Alfieriére. Igen erős életigénylése és az életörömök iránti lelkesedése – miként Madarász írja – homlokegyenest ellentétben állt műveivel, amelyeket a

„haláltematika” töltött ki. A halált nem tartja rettenetesnek, mert mint mondja: „az anyag visszatér az anyaghoz; semmi sem fogyatkozik, semmi sem gyarapodik, semmi el nem vész odalenn, minden átalakul és újjá születik”. Madarász jó érzékkel emeli ki e gondolatot Foscolo életművéből.

Az öngyilkosságot a valláserkölcsi tilalommal szemben protestáló példaértéknek tekintette, mert mint írta, „a századok siratni fogják magányomat és az emberek bölcsőbbek lesznek szerencsétlen sorsomból tanulva”. Ennek, vagyis „az öngyilkos gesztus-példának az alternatívája csak az önmegvalósító és a köz javára szolgáló alkotás, maga az irodalom lehet”. Madarász arról is ír a könyvében, hogy Foscolo Alfierihez hasonlóan vallja, hogy bár „balsors alatt szenvedünk, de nem vagyunk sem vakok, sem gyávák, nem vagyunk híján a bátorságnak, csak lehetőségeinknek”. Ezért ha „lánc csörög a karon, nem kell a szellemet béklyóba kötni.” „A zsarnok nem lehet bíró soha. Ezért szükséges írni és így üldözni az igazsággal az üldözöket”.

A szerző Foscolóról azt is kimutatja, hogy Angliáért is lelkesedett, még pedig két okból. Az egyik ok, mert ott megvalósult „a felvilágosodás szabad államrendje”, a másik pedig sírkultuszának fenségessége, amely sohasem volt az állami adminisztráció által zsarnoki módon központilag korlátozva, miként Olaszországban, ami éppen Foscolo életében következett be.

6. Ötödikként Madarász Imre Alessandro Manzoni költészetét, főként pedig Napóleon halálára írt versét elemzi. A vers keletkezésének érdekességeként azt ragadom ki, hogy Manzoni – bár lelkesedett Napóleonért –, amikor halálhírét meghallotta, nemcsak dicső tetteit énekelte meg, hanem hódításainak végzet-szerű, tragikus bukását is. Madarász

megemlíti, annak érdekében, hogy a vers fogalmazása idején mindvégig fennmaradjon felpörgetett ihlete, megkérte feleségét, hogy a vers írása idején mindvégig zongorázzon.

Madarász könyve eme utolsó fejezetének a címét nem kijelentő módon, hanem kérdőjelesen fogalmazta meg, imígyen: „Igaz dicsőség volt?” Ha ugyanis a történelemben visszatekintünk, láthatjuk, hogy a karizmával és egyúttal a hatalommal rendelkező nagy egyéniségek egy jelentős része a lehetőségeivel élve előre vitte korának társadalmi fejlődését. Voltak viszont önző zsarnokok, akik tehetségüket saját céljaik és hasznuk megvalósítására használták fel, vagy csak eszelősen légvárat kergetve, senkire oda nem figyelve próbálták megvalósítani elképzelésüket. Maradva a könyvben

elemzett művek hazájánál, egyértelműen ilyen volt Mussolini, aki a Római Birodalom felélesztéséről álmodozott. Voltak, és vannak közöttük ambivalens figurák is, akiknél e tulajdonságok keverednek. Megítélni életművüket, mérlegelni azok pozitív vagy negatív, vagy pedig vegyes jellegét csak az utókor képes, sokszor egy bizonyos idő elteltével.

7. Összefoglalva a könyv tartalmát: Madarász egy korszak nagyjait, egyéniségeket és munkásságukat vette görcső alá. Ennek során az érintett szerzőket személyiségüknek a műveikkel és a társadalom problémáival fennálló összefüggései alapján vizsgálta és értékelte, az olvasóra bízva, hogy mi az, ami a jelennek is szól. Madarász könyve ennek okán is érdekes és tanulságos olvasmány.

Prugberger Tamás

Small Nations on the Borderlines of Great Powers

(Eds. Attila Bárány – Satu Matikainen).

Debrecen – Jyväskylä, 2013. 268. oldal

A Debreceni Egyetem és a finn Jyväskylä Egyetem kutatóinak közös tanulmánykötete 2013-ban jelent meg. A *Speculum Historiae Debreceniense* sorozat 14. kötetében a két egyetem történettudományi intézetei által 2011 októberében megrendezett kétnapos nemzetközi konferencián elhangzott előadásokat gyűjtötték össze.

Ahogy az a címből is sejthető, a tizenhat tanulmány főként a nagyhatalmak által határolt kisebb lélekszámú népek geopolitikai helyzetéből adódó nehézségeit taglalja. Ez az olykor előnyös, de mindenképpen számtalan kihívással járó szerep Magyarország és Finnország számára sem (volt) idegen.

Az óriási földrajzi távolságok ellenére mindkét ország története során hasonló tapasztalatokkal gyarapodott, a kötetben megjelent művek egy része ezekkel foglalkozik. Mindezek mellett, tetszés szerint válogathatunk más témakörökben is, olvashatunk egykor tündöklő európai- és világbirodalmakról, vagy akár Európát elhagyva a dél-afrikai búrokról is.

A kronologikusan legkorábbi témát felölelő tanulmány Bradács Gábornak az Ottók és a Száli-ház alatti Német-római Birodalom külpolitikájának áttekintése. A szerző elsősorban arra a kérdésre keresi a választ, hogy a 919 és 1125 között uralkodó két dinasztia alatt

megemlíti, annak érdekében, hogy a vers fogalmazása idején mindvégig fennmaradjon felpörgetett ihlete, megkérte feleségét, hogy a vers írása idején mindvégig zongorázzon.

Madarász könyve eme utolsó fejezetének a címét nem kijelentő módon, hanem kérdőjelesen fogalmazta meg, imígyen: „Igaz dicsőség volt?” Ha ugyanis a történelemben visszatekintünk, láthatjuk, hogy a karizmával és egyúttal a hatalommal rendelkező nagy egyéniségek egy jelentős része a lehetőségeivel élve előre vitte korának társadalmi fejlődését. Voltak viszont önző zsarnokok, akik tehetségüket saját céljaik és hasznuk megvalósítására használták fel, vagy csak eszelősen légvárat kergetve, senkire oda nem figyelve próbálták megvalósítani elképzelésüket. Maradva a könyvben

elemzett művek hazájánál, egyértelműen ilyen volt Mussolini, aki a Római Birodalom felélesztéséről álmodozott. Voltak, és vannak közöttük ambivalens figurák is, akiknél e tulajdonságok keverednek. Megítélni életművüket, mérlegelni azok pozitív vagy negatív, vagy pedig vegyes jellegét csak az utókor képes, sokszor egy bizonyos idő elteltével.

7. Összefoglalva a könyv tartalmát: Madarász egy korszak nagyjait, egyéniségeket és munkásságukat vette görcső alá. Ennek során az érintett szerzőket személyiségüknek a műveikkel és a társadalom problémáival fennálló összefüggései alapján vizsgálta és értékelt, az olvasóra bízva, hogy mi az, ami a jelennek is szól. Madarász könyve ennek okán is érdekes és tanulságos olvasmány.

Prugberger Tamás

Small Nations on the Borderlines of Great Powers

(Eds. Attila Bárány – Satu Matikainen).

Debrecen – Jyväskylä, 2013. 268. oldal

A Debreceni Egyetem és a finn Jyväskylä Egyetem kutatóinak közös tanulmánykötete 2013-ban jelent meg. A *Speculum Historiae Debreceniense* sorozat 14. kötetében a két egyetem történettudományi intézetei által 2011 októberében megrendezett kétnapos nemzetközi konferencián elhangzott előadásokat gyűjtötték össze.

Ahogy az a címből is sejthető, a tizenhat tanulmány főként a nagyhatalmak által határolt kisebb lélekszámú népek geopolitikai helyzetéből adódó nehézségeit taglalja. Ez az olykor előnyös, de mindenképpen számtalan kihívással járó szerep Magyarország és Finnország számára sem (volt) idegen.

Az óriási földrajzi távolságok ellenére mindkét ország története során hasonló tapasztalatokkal gyarapodott, a kötetben megjelent művek egy része ezekkel foglalkozik. Mindezek mellett, tetszés szerint válogathatunk más témakörökben is, olvashatunk egykor tündöklő európai- és világbirodalmakról, vagy akár Európát elhagyva a dél-afrikai búrokról is.

A kronologikusan legkorábbi témát felölelő tanulmány Bradács Gábornak az Ottók és a Száli-ház alatti Német-római Birodalom külpolitikájának áttekintése. A szerző elsősorban arra a kérdésre keresi a választ, hogy a 919 és 1125 között uralkodó két dinasztia alatt

a Regnum Teutonicorumról elmondható-e a modern értelemben vett „birodalmi” öntudat? A határos pogány népek közt a kereszténység terjesztése egyben a mindenkori császár politikai befolyását is növelte, az eszközökben pedig a két uralkodóház eltérően változott. Bárány Attila az eseményekben szegényesnek nem nevezhető magyar középkor egy epizódját dolgozta fel, nevezetesen az Árpádok viszonyát a magyar állammal szomszédos népekkel. A tanulmányból kiderül, hogy az örökös hadakozásnak tekintett Árpád-házi külpolitika jóval összetettebb és szerteágazóbb volt, mint az első pillantásra tűnik. A Királyság törekvései kétoldalúnak bizonyultak, mivel a hódítások mellett a korszak során mindvégig küzdött a két szomszédos birodalom, Bizánc és a Német-római Császárság betörései ellen. A magyar vizekről továbbvezve Pósnán László a középkori litván nagyfejedelemségre összpontosít. Az 1386-ig pogánynak tekinthető állam hatalmas területeket hódított meg, ennek ellenére nagyhatalomnak nem nevezhetjük, mivel sem az adófizetők számában, sem a határain átfelölő befolyás nagyságában nem felel meg a középkori nagyhatalmi státusszal járó kritériumoknak.

Bozzay Réka tanulmánya áttekintést nyújt a független holland államiság első másfél évszázadáról. Az ütközőállami geopolitikai szerepet betöltő ország a koraujkorban vált európai nagyhatalommá. Míg területét tekintve az európai kisállamok közé tartozott, az erőforrások felhasználása a 17. században kiépült tengeri kereskedelmével és tőkés gazdaságával már a nagyhatalmak közé emelte, csakúgy mint a sikeres szövetségi külpolitika. Ugyanakkor sorozatos háborúkra kényszerült hol Angliával, hol Franciaországgal, így a

17. század végére végleg kimerült, nagyhatalmi státusza végére pedig az utrechti béke tett pontot. Petri Karonen cikkében azt mutatja be, hogy Finnország és a finn nép milyen különleges helyzetet élvezett a koraujkori svéd uralom alatt. Finnország elsősorban háborús infrastruktúrát és az Orosz Birodalom elleni ütközőzónát biztosított, ugyanakkor a Svéd Korona csak az 1740-es évektől tekintette Finnország védelmét prioritásnak. Karonen társadalomtörténeti konklúzióját, miszerint a finnek a Svéd Korona lojális alattvalói voltak, alátámasztja a három felsőbb rend (nemesség, klérus, polgárság) által beszélt svéd nyelv, viszont hipotézise egy finn „közös szolidaritásról” mélyebb társadalomtörténeti elemzést érdemelne. Bodnár Erzsébet tanulmánya elsődleges (diplomáciai) forrásokat vizsgálva mutatja be a napóleoni háborúk alatti svéd-orosz viszonyt az orosz külpolitika szempontjából. I. Sándor cár kezdeti, a napóleoni háborúkat elkerülni kívánó külpolitikája végül a francia veszély elleni védekezésbe fordult – ez vezetett francia nyomásra az Anglia elleni hadüzenethez, majd az orosz-svéd háborúhoz (1808–1809). Ugyanakkor Napóleon oroszországi hadjárata újra közelítette az orosz és a svéd diplomáciát, ami az 1812-es kétoldalú szövetségi szerződésben csúcspontot ért el. Norvégia ennek következtében került perszónálunióba Svédországgal, Finnország pedig immár orosz fennhatóság alatt, de autonómiát nyert. Piia Einonen munkája éppen a finn autonómia egy szegmensével, a jobbágyság bevezetése ellen adott orosz garanciával foglalkozik. Ez válasz volt a finn rendek Oroszországgal szembeni legnagyobb félelmére, hiszen ott a jobbágyság intézménye szilárdan tartotta magát. A két rendszer egyszerre élt a finn

határvárosban, Vyborg-ban, mely orosz uralom alól került 1812 után finn igazgatás alá. A tanulmány érdeme a térség jobbágyi viszonyainak primer forrásokra támaszkodó, egyedi példákkal színesített elemzése.

Lévai Csaba tanulmánya a glóbusz két külön felén lévő terület, Magyarorszag és az észak-amerikai brit gyarmatok függőségét hasonlítja össze a két nagyhatalom – a Habsburg- és a brit birodalom – alárendeltségében. A számos analógia különösen a birodalmi politika elleni helyi elitnek ellenállása, vagy éppen a lojalisták szerepe tekintetében szembeötlő, ám Lévai nem viszi tovább az összehasonlítást a történelmi következmények tekintetében. Pusztai Gábor munkáját tekinthetjük Bozzay cikkének pendant-jaként. Bár Hollandia európai külpolitikája az utrechti béke után passzív maradt, gyarmati politikájában a 19–20. század során igyekezett megtartani nagyhatalmi státuszát. Holland Kelet-Indiára összpontosított gyarmati tevékenységéből számos előnyt kovácsolt, amelyek közül kiemelendő a gazdasági nyereség – melyet Pusztai számos gazdaságtörténeti adattal támaszt alá. Szabó-Zsoldos Gábor és Timo Särkkä tanulmánya egyaránt a búr háborúknak a nagyhatalmak rendszerében játszott szerepével foglalkozik. Míg az előző cikk a brit gyarmati politika kontextusában elemzi a búr területek konföderációs átszervezésének vagy teljes alárendelésének kísérletét, addig Särkkä brit liberálisok és finn függetlenségiek publikációit elemezve hasonlítja össze a 19. század végének eltérő felfogásait az elnyomó-elnyomott viszonyról. Mindkét munka érdeme a primer források gazdag elemzése.

A 20. századot elérve Satu Matikainen Nagy-Britannia és Finnország két világháború közti magatartását veti

össze, a Népszövetség kisebbségvédelmi politikáján keresztül. Az August Zaleski és Gustav Stresemann vitája következtében felmerült általános kisebbségvédelmi egyezményrel kapcsolatban kiderül, hogy az Európa két teljesen más régiójában lévő, eltérő hatalmi ambíciókkal rendelkező ország egy álláspontot képviselt, a szélsőséges vélemények közti arany középutat választva. Anssi Halmesvirta ezt követően az első világháború után hirtelen fellángoló finn-magyar államközi barátság diplomáciai, kulturális vetületeit veszi górcső alá. Az 1920-as, 1930-as években különböző külpolitikai célokat zászlajukra tűző országok a Szovjetunió elleni háború során találtak egymásra, így váltak a nyelvi rokonságon túl háborús bajtársakká. A merészebbnél merészebb revíziós ötleteknek végül a szövetségesek háborús túlerejének rideg logikája vetett véget. A következő tanulmányban Barta Róbert a korai hidegháborús éveket boncolgatja, egészen pontosan két brit politikusnak, Winston Churchillnek és Alvary Frederick Gascoigne-nak a jaltai rendezés szülte új erőviszonyokról alkotott nézeteit. Churchill fultoni beszéde, ellenzéki politikus révén, nem a brit kormány hivatalos álláspontját tükrözte, sokkal inkább egy politikai veterán számtalan tekintetben igaznak bizonyuló jóslatait. Gascoigne, a régi vágású diplomata, a szovjet befolyás alatt lévő Magyarországon eltöltött két éve során meglepően élesen átlátta a magyar belpolitikai helyzetet, azzal azonban tisztában volt, hogy a britek ennek alakulására csekély befolyással bírnak. A szovjet terjeszkedésnél maradván Simo Mikkonen a Sztálin halála utáni szovjet kulturális diplomáciát, valamint Finnország és a szocialista államok közti kulturális kapcsolatokat vizsgálja. Mindkét téma

viszonylag elhanyagolt a hidegháborús kutatások diplomácia- és hadtörténeti központúsága miatt. A kötet utolsó tanulmányában visszakanyarodunk a versailles-i rendszer német külpolitikájához. Pallai László az agrárválság sújtotta közép-kelet-európai államok kétségbeesett erőfeszítéseit taglalja, amelyek a német gazdasági betörések

ellen irányultak. Egységesen kidolgozott terv, pénzügyi lehetőségek, valamint a nagyhatalmak hathatós támogatása híján mindezek a próbálkozások eleve kudarcra voltak ítélve, így a régió mezőgazdasága és ipara végül szinte teljesen a háborúra készülődő német szükségletek kiszolgálójává vált.

Berkes Antal – Hevő Péter

A Debreceni Egyetem története 1912–2012.

Szerkesztette: Orosz István (főszerkesztő) és ifj. Barta János.

Debreceni Egyetemi Kiadó, Debrecen, 2012. 576 oldal

2012-ben alapításának 100. évfordulóját ünnepelte a Debreceni Egyetem. Az 1912. évi XXXVI. törvénycikkkel létrehozott intézmény a mai Magyarország legnagyobb vidéki univerzitása, közel 33000 – ebből 21000 nappali tagozatos – hallgatóval, több mint 1500 oktatóval, köztük 28 MTA-taggal; 15 karral, 25 doktori iskolával, 5 gyakorlóiskolával, az ország második legnagyobb Egyetemi és Nemzeti Könyvtárával, campusaival, klinikáival, botanikus kertjével, agrárgazdaságával, sportlétesítményeivel. Mai formájában addig önállóan működő felsőoktatási intézmények (újra)egyesítésével és jogutódlásával, 2000. január 1-jével jött létre. Az évfordulóra tartalmas és szép kivitelű egyetemtörténet látott napvilágot; e kötet áttekintésére vállalkozunk a továbbiakban.

Közismert, hogy a kontinens legrégebbi egyetemét 1088-ban, Bolognában alapították. A párizsi intézmény 1231-ben nyert pápai jóváhagyást. A nyugat-európai alapítási hullám fokozatosan terjedt Közép- és Kelet-Európa felé, így 1348-ban Prágában, 1364-ben Krakkóban, egy évre rá Bécsben nyílt univer-

sitas. A 14. század végére már közel félszáz tudományközpont várta a hallgatókat Európában. Magyarországon a Nagy Lajos-kori pécsi (1367), valamint Zsigmond-kori óbudai (1395) intézményalapításokat jegyezték fel a krónikák.

A ma is működő hazai egyetemek közül elsőként a Nagyszombati Jezsuita Egyetem nyitotta meg kapuit 1635-ben. Alapítója Pázmány Péter esztergomi érsek, akinek döntését III. Ferdinánd magyar király megerősítette. Az 1777-ben Mária Terézia által Budára – utóbb Pestre – költöztetett egyetem 1921-ben vette fel alapítójának nevét. A József Polytechnikumot 1871-ben emelték – József Műegyetem elnevezéssel – egyetemi rangra. A kolozsvári universitas az 1872. évi XIX. tc. alapján nyílt meg, az uralkodó 1881-ben engedélyezte a Ferenc József Tudományegyetem név felvételét. A dualizmus korának utolsó egyetemalapításai a már említett 1912. évi XXXVI. tc. alapján felállított debreceni és pozsonyi egyetemek voltak. A trianoni békéből adódó területveszteségek miatt az 1921. évi XXV. tc. a kolozsvári egyetemet

viszonylag elhanyagolt a hidegháborús kutatások diplomácia- és hadtörténeti központúsága miatt. A kötet utolsó tanulmányában visszakanyarodunk a versailles-i rendszer német külpolitikájához. Pallai László az agrárválság sújtotta közép-kelet-európai államok kétségbeesett erőfeszítéseit taglalja, amelyek a német gazdasági betörések

ellen irányultak. Egységesen kidolgozott terv, pénzügyi lehetőségek, valamint a nagyhatalmak hathatós támogatása híján mindezek a próbálkozások eleve kudarcra voltak ítélve, így a régió mezőgazdasága és ipara végül szinte teljesen a háborúra készülődő német szükségletek kiszolgálójává vált.

Berkes Antal – Hevő Péter

A Debreceni Egyetem története 1912–2012.

Szerkesztette: Orosz István (főszerkesztő) és ifj. Barta János.

Debreceni Egyetemi Kiadó, Debrecen, 2012. 576 oldal

2012-ben alapításának 100. évfordulóját ünnepelte a Debreceni Egyetem. Az 1912. évi XXXVI. törvénycikkkel létrehozott intézmény a mai Magyarország legnagyobb vidéki univerzitása, közel 33000 – ebből 21000 nappali tagozatos – hallgatóval, több mint 1500 oktatóval, köztük 28 MTA-taggal; 15 karral, 25 doktori iskolával, 5 gyakorlóiskolával, az ország második legnagyobb Egyetemi és Nemzeti Könyvtárával, campusaival, klinikáival, botanikus kertjével, agrárgazdaságával, sportlétesítményeivel. Mai formájában addig önállóan működő felsőoktatási intézmények (újra)egyesítésével és jogutódlásával, 2000. január 1-jével jött létre. Az évfordulóra tartalmas és szép kivitelű egyetemtörténet látott napvilágot; e kötet áttekintésére vállalkozunk a továbbiakban.

Közismert, hogy a kontinens legrégebbi egyetemét 1088-ban, Bolognában alapították. A párizsi intézmény 1231-ben nyert pápai jóváhagyást. A nyugat-európai alapítási hullám fokozatosan terjedt Közép- és Kelet-Európa felé, így 1348-ban Prágában, 1364-ben Krakkóban, egy évre rá Bécsben nyílt univer-

sitas. A 14. század végére már közel félszáz tudományközpont várta a hallgatókat Európában. Magyarországon a Nagy Lajos-kori pécsi (1367), valamint Zsigmond-kori óbudai (1395) intézményalapításokat jegyezték fel a krónikák.

A ma is működő hazai egyetemek közül elsőként a Nagyszombati Jezsuita Egyetem nyitotta meg kapuit 1635-ben. Alapítója Pázmány Péter esztergomi érsek, akinek döntését III. Ferdinánd magyar király megerősítette. Az 1777-ben Mária Terézia által Budára – utóbb Pestre – költöztetett egyetem 1921-ben vette fel alapítójának nevét. A József Polytechnikumot 1871-ben emelték – József Műegyetem elnevezéssel – egyetemi rangra. A kolozsvári universitas az 1872. évi XIX. tc. alapján nyílt meg, az uralkodó 1881-ben engedélyezte a Ferenc József Tudományegyetem név felvételét. A dualizmus korának utolsó egyetemalapításai a már említett 1912. évi XXXVI. tc. alapján felállított debreceni és pozsonyi egyetemek voltak. A trianoni békéből adódó területveszteségek miatt az 1921. évi XXV. tc. a kolozsvári egyetemet

Szegedre, a pozsonyit Pécsre helyezte át. Így alakult ki a 20. századi Magyarország három meghatározó jelentőségű vidéki egyetemi központja: Debrecen, Pécs, Szeged.

A szerkesztőként Orosz István és ifj. Barta János által jegyzett, közel hatszáz oldalas debreceni egyetemtörténet tizennyolc szerző közös munkája. A könyv mégsem tanulmánykötet. Az időrendi, azon belül tematikus fejezetek áttekintése alapján egyértelműek a munka monografikus érdemei. Az egyetemtörténeti korszakok szerint tagolt szerkezet sokoldalúan ábrázolja a mai nevén Debreceni Egyetem egyes oktatási és tudományos műhelyeinek fejlődését.

A mű négy részből áll. Az első a debreceni felsőoktatásnak az egyetem létrehozását megelőző korszakát mutatja be. Az 1538-ban alapított Református Kollégiumról Fekete Károly, az 1868-ban megindult agrár-oktatásról Szász Gábor írt. Az egyetem létrehozásának 1870 óta zajló folyamatát és megalapításának közvetlen előzményeit Mudrák József dolgozta fel.

A második rész a megalakulástól (1914) a szétdarabolásig (1949/50) terjedő alig négy évtized krónikáját tartalmazza, szerzői: ifj. Barta János, Fekete Károly, Hollósi Gábor, Kapusz Nándor, Kerepeszki Róbert, Király Sándor, Mudrák József, Orosz Gábor és P. Szabó Béla. Az 1921-ben Tisza Istvánról elnevezett Tudományegyetem működésének általános bemutatásán (megnyitás, Trianon hatása, építkezések, szervezet és működés, oktatók és hallgatók, gazdálkodás stb.) túl önálló fejezetet kaptak az egyes karok (Református Hittudományi, Jog- és Államtudományi, Bölcsészettudományi, Orvostudományi), valamint a tanárképzés rendje, a diákegyesületek, továbbá a diák-szociális és diáksport ügyek.

A harmadik rész a debreceni felsőoktatás széttagoaltságának időszakát követi végig, 1949/50-tól 1999-ig, szerzői: Bársony István, ifj. Barta János, Bazsa György, Fekete Károly, Kapusz Nándor, Petrovics Alice, Szász Gábor és Virágos Márta. Először általában esik szó a Kosuth Lajos Tudományegyetemről, a történelmi folyamatok és fordulópontok tükrében: Rákosi-korszak, 1956, kádári konszolidáció, a 60-as, 70-es évek stabilitása, majd a nyolcvanas évek reformelképzelései. A további fejezetekben a KLTE Bölcsészkarra, illetve Természettudományi Kara, az Egyetemi Könyvtár, a Református Teológiai Akadémia/Hittudományi Egyetem, az Orvostudományi Egyetem és az agrár-felsőoktatás eseményeiről olvashatunk.

A negyedik rész az újraegyesült Debreceni Egyetem ezredforduló utáni fejlődéséről szól. A közvetlen előzménynek tekinthető Universitas Egyesületről, illetve az Egyetemi Szövetségről Nagy Sándor, az integrált egyetem kialakulásáról és működéséről Turi Gábor, a hallgatói érdekképviselőről Pilishegyi Péter írt. Az új képzési irányokról és karokról (műszaki, zeneművészeti, gyermeknevelési és felnőttképzési, közgazdaság- és gazdaságtudományi, állam- és jogtudományi, egészségügyi, fogorvos-tudományi, gyógyszerésztudományi, népegészségügyi, gazdálkodástudományi és vidékfejlesztési, informatikai) szóló záró fejezetet a kötet szerkesztői az érintett szervezeti egységektől bekért adatok alapján állították össze.

A kötet függeléként tartalmazza az egyetemi és kari vezetők 1914–2012 közötti névsorát, beleértve a 2000 előtt önálló felsőoktatási intézmények vezetőit is (a mezőgazdasági akadémiáét 1867-től). Ugyancsak e részben található a források és a szakirodalom jegyzéke, úgymint levéltári források, forráskiad-

ványok, valamint egyetemtörténeti feldolgozások (összefoglaló munkák, tanulmánykötetek, további önálló kötetek, tanulmányok és cikkek). A függelék Mudrák József munkája. A monográfiát félszáznál több fotó és számos táblázat teszi szemléletessé. A képanyagot Juha Enikő és Király Sándor közreműködésével ifj. Barta János szerkesztette.

A Debreceni Egyetem történetének korszerű összefoglalása az ezredfordulón történt újraegyesítés óta folyamatosan aktuális volt. Az alapítási centenárium tehát önmagában nem indokolta a kiadást, de jó alkalmat és kiváló marketing-szemponthoz kínált a szintézisre. A könyv sajtópremierje az egyébként is országos figyelmet keltő évfordulós ünnepségek fontos részét képezte. A monográfiában feltáruló intézmény-,

tudomány- és oktatástörténeti tények és folyamatok, a neves tudós személyiségek életpályái hűen ábrázolják a nemzetközi mércével mérve is magas szintű debreceni egyetemi képzés eredményeit. Számos iskolateremtő egyéniség teljes szakmai életútja e városhoz kötődik, mert az intézmény, minőségbiztosítási szempontból, minden időben elsőrangú professzorok megnyerésére törekedett.

A jelen sorok írója sokat köszönhet a Kossuth Lajos Tudományegyetemnek, illetve a Debreceni Egyetemnek. Itt szerzte első diplomáját (1992), itt doktorált (1998) és habilitált (2009). E recenzió főhajtás is egyben, az elismerés kifejezése egy olyan vitathatatlanul kiemelkedő értékű iskola előtt, amely éppen száz éve áll a magyar művelődés és oktatás szolgálatában.

Bolvári-Takács Gábor

Diszkrimináció / Emancipáció – Asszimiláció / Diszkrimináció

Magyarországi egyetemi tanárok életrajzi adattára 1848–1944.

I. kötet. Zsidó és zsidó származású egyetemi tanárok

Szerkesztette Kovács István Gábor.

Összeállították: Kovács István Gábor – Kiss Zsuzsanna – Takács Árpád

Történeti Elitkutatások – Historical Elite Research 8.

ELTE Eötvös Kiadó 2012. 174 oldal

A főcím sokat sejtető, a kötet – akár tabu-döngetőként is értékelhető – felfogását mégsem tudja felfedni. Semlegesnek tűnik az első alcím is, hiszen a magyarországi egyetemi tanárok életrajzi adattára aligha kínálna meglepetést. Kivéve, ha a szerkesztő ennek beosztását vallási, vagy éppen származási alapon határozza meg. Az 1848–1944 között kinevezett zsidó, vagy zsidó származású egyetemi tanárok adatainak csoportosítása, külön kötetekbe gyűjtése ugyanis éppen ilyen alapon történt. Ami mosta-

nában bizony könnyen maga után vonhatja, ha nem is a diszkrimináció, de a kirekesztés, a rasszizmus vádját. Hiszen manapság magának a zsidó jelzőnek a használata sokak – és sokszor jogos – érzékenységet keltheti fel, mivel azt mások – remélhetőleg mind ritkábban – maguk is bántó szándékkal veszik szájukra.

A kötet szerkesztője azzal is igyekszik munkája objektivitását megőrizni, hogy – az adattári jellegnek megfelelően – igyekszik távol maradni bármiféle

ványok, valamint egyetemtörténeti feldolgozások (összefoglaló munkák, tanulmánykötetek, további önálló kötetek, tanulmányok és cikkek). A függelék Mudrák József munkája. A monográfiát félszáznál több fotó és számos táblázat teszi szemléletessé. A képanyagot Juha Enikő és Király Sándor közreműködésével ifj. Barta János szerkesztette.

A Debreceni Egyetem történetének korszerű összefoglalása az ezredfordulón történt újraegyesítés óta folyamatosan aktuális volt. Az alapítási centenárium tehát önmagában nem indokolta a kiadást, de jó alkalmat és kiváló marketing-szemponctokat kínált a szintézisre. A könyv sajtópremierje az egyébként is országos figyelmet keltő évfordulós ünnepségek fontos részét képezte. A monográfiában feltáruló intézmény-,

tudomány- és oktatástörténeti tények és folyamatok, a neves tudós személyiségek életpályái hűen ábrázolják a nemzetközi mércével mérve is magas szintű debreceni egyetemi képzés eredményeit. Számos iskolateremtő egyéniség teljes szakmai életútja e városhoz kötődik, mert az intézmény, minőségbiztosítási szempontból, minden időben elsőrangú professzorok megnyerésére törekedett.

A jelen sorok írója sokat köszönhet a Kossuth Lajos Tudományegyetemnek, illetve a Debreceni Egyetemnek. Itt szerzte első diplomáját (1992), itt doktorált (1998) és habilitált (2009). E recenzió főhajtás is egyben, az elismerés kifejezése egy olyan vitathatatlanul kiemelkedő értékű iskola előtt, amely éppen száz éve áll a magyar művelődés és oktatás szolgálatában.

Bolvári-Takács Gábor

Diszkrimináció / Emancipáció – Asszimiláció / Diszkrimináció

Magyarországi egyetemi tanárok életrajzi adattára 1848–1944.

I. kötet. Zsidó és zsidó származású egyetemi tanárok

Szerkesztette Kovács István Gábor.

Összeállították: Kovács István Gábor – Kiss Zsuzsanna – Takács Árpád

Történeti Elitkutatások – Historical Elite Research 8.

ELTE Eötvös Kiadó 2012. 174 oldal

A főcím sokat sejtető, a kötet – akár tabu-döngetőként is értékelhető – felfogását mégsem tudja felfedni. Semlegesnek tűnik az első alcím is, hiszen a magyarországi egyetemi tanárok életrajzi adattára aligha kínálna meglepetést. Kivéve, ha a szerkesztő ennek beosztását vallási, vagy éppen származási alapon határozza meg. Az 1848–1944 között kinevezett zsidó, vagy zsidó származású egyetemi tanárok adatainak csoportosítása, külön kötetekbe gyűjtése ugyanis éppen ilyen alapon történt. Ami mosta-

nában bizony könnyen maga után vonhatja, ha nem is a diszkrimináció, de a kirekesztés, a rasszizmus vádját. Hiszen manapság magának a zsidó jelzőnek a használata sokak – és sokszor jogos – érzékenységet keltheti fel, mivel azt mások – remélhetőleg mind ritkábban – maguk is bántó szándékkal veszik szájukra.

A kötet szerkesztője azzal is igyekszik munkája objektivitását megőrizni, hogy – az adattári jellegnek megfelelően – igyekszik távol maradni bármiféle

következtetés levonásától, s nem törekszik tudományosnak látszó értékelésre sem. A kötet első fejezetei (*Bevezetés a magyarországi egyetemi tanárok [1848–1944] életrajzi adattárának induló sorozatához; Az adattár címszavai; Rövidítések az adattárban*) az adatgyűjtés forrásairól, módszeréről, a közlés szempontjairól tájékoztatja az olvasót, míg a kötetet záró két fejezetből az első (*Táblázatok az adattár alapján*) a munkában szereplő 67 professzort állásukra vonatkozó legfontosabb adataik szerint csoportosítja. Az öt táblázat közül az első kettő név szerint sorolja fel őket (az egyik kinevezésük időrendjében, a másik ABC rendben), a további három részarányukat mutatja be az összes kinevezett egyetemi tanár között (korcsoportok, időszakok ill. egyetemek szerinti tagolásban). A kötetet záró, alig 12 lapnyi fejezet, amely csupán egyetlen szóval bővebb a kötet címénél (*Diszkriminációtól diszkriminációig. Zsidó és zsidó származású egyetemi tanárok kinevezése Magyarországon 1944-ig*) történetiségében foglalja össze az izraelita vallású és a valamely keresztény vallásra áttértek esélyeit és lehetőségeit az egyetemi tanári kinevezésre, ill. a velük szemben támasztott (gyakran a vallásváltást magába foglaló) elvárásokat. A fejezet szerzője (aki nemcsak a jelen kötet, hanem egyúttal a tervezett sorozat szerkesztője is) itt is igyekszik a pusztán tényekhez tartani magát, amelyek azonban már súlyos következtetésekre készítetik az olvasót.

Mint minden precizításra törekvő munka szerzőjének, a jelen adattár összeállítóinak is számos nehézséggel kellett megküzdeni. Mivel a származáshoz, a gyakori vallás-, és szinte kivétel nélküli névváltoztatáshoz a szülők adatainak közlését is szükségesnek látták, gyakran szembesültek az ezekhez szükséges adatok hiányával. Máskor a felhasznált for-

rások ellentmondásai okoztak problémát. Legkönnyebbnek még az érintettek személyes adatainak feltárása mutatkozott, bár az ismertetett életutak terjedelme – a rendelkezésre álló adatok mennyiségi eltérései miatt – meglehetősen egyenetlenül alakult. Ez a különbség rendszerint annak volt függvénye, hogy az adott professzor kinevezése milyen körülmények között (akadálytalanul, vagy gátló, lassító tényezőkkel) ment végbe, vagy töltött-e be fontosabb közéleti szerepet a vizsgált tudós. Az anyaggyűjtés során felmerült nehézségeket az adatközlés szempontjait ismertető bevezető fejezetekből ismerhetjük meg. Az egyes professzorokról szóló részek adatgazdagságuk miatt jóval meghaladják bármely lexikon anyagát. A kötet elején az *Adattár címszavai* fejezet egész oldalon sorolja fel, hogy az összeállítók milyen adatokat tartottak szükségesnek közölni. (A részletesség jellemzésére: nemcsak a születés és elhalálozás helyét és időpontját találjuk meg, hanem azt is, hogy hol nyugszik a vizsgált professzor.) A családra vonatkozó adatokat az iskolai tanulmányok, a hivatali és tudományos előmenetel fokozatai, kitüntetések, tudományos egyesületek, szerkesztőségek tagsága, végül a jövedelem, vagyon, gazdasági érdekeltségek követik.

A zárófejezet kitér arra a két fő okra, amelyek nemcsak a hazai, hanem az egész európai történelemben akadályozták az izraelita vallásúak társadalmi érvényesülését. Az egyik a zsidóság középkori eredetű antijudaista ideológiai megkülönböztetése, amiből diszkriminációjuk következett. A másik az egyetemek vallási elkötelezettsége. A szerző ugyan ebben csupán a magyarországi helyzetre szorítkozik. A Pázmány Péter által alapított első hazai (nagyszombati, majd budai, végül pesti) egyetem jezsuita, majd (miután a rendet a 18. században

feloszlatták) katolikus beállítottsága valóban sokáig kizárt minden más vallású jelöltet (a protestánsokat is) a beiratkozástól. A jelenség mégsem egyedül hazai sajátosság, hiszen a 17–18. században a hazai reformátusokat nemcsak az egyetlen – említett – hazai egyetem tartotta távol magától, hanem a németországi lutheránus intézmények is, amelyek nem voltak türelmesek még egy másik protestáns vallás követőivel szemben sem. (Ezért lett a magyarországi diákok egyetemlátogatásának végcélja Hollandia.) Tény az, hogy a hazai egyetem katolikus vallási elkötelezettségén II. József türelmi rendelete (1781), és külön zsidó türelmi rendelete (1783) sem enyhített.

A zsidóság egyetemi katedrához jutásában sokáig különbséget jelentett, hogy izraelita vallású, vagy zsidó származású (de valamely keresztény vallásra áttért) jelölről volt-e szó, az utóbbiak előtt ugyanis hamarabb nyíltak meg a kapuk. Magyarországon először 1810-ben az izraelita vallásából katolikussá lett Keresztúry József történész kapott egyetemi tanári állást. Az evangélikus lelkescsaládból származó Balassa János sebészorvos első nem katolikusként 1843-ban jutott professzori kinevezéshez. Az 1848-i forradalom, majd az azt követő neoabszolútizmus gyorsított a folyamaton, ha nem is látványosan. A zsidók közül még mindig csak az áttérteknek volt esélyük, bár közöttük már országos tekintélyt nyert, az utókor által is elismert professzorokat is találunk. Mint pl. a családjával 1837-ben katolizált Korányi Frigyes, aki már a 48-as ifjakhoz is csatlakozott, majd a szabadságharc idején honvéd orvosként szolgált, s 1866-ban kapott egyetemi tanári kinevezést. A kiegyezést követően Eötvös József rövid közoktatásügyi minisztersége négy éve alatt négy protestáns professzort nevezett

ki (köztük az 1864-ben reformátussá lett Vámbéry Ármin orientalistát). Az első izraelita felekezetű egyetemi tanárt Magyarországon 1872-ben nevezték ki, de még mindig nem a pesti, hanem a frissen alapított Kolozsvári Egyetemre. (A pesti tudományegyetem első izraelita tanára csak 1894-ben jutott katedrához.)

A kötet szemléletesen mutatja be, hogy hogyan növekedett a dualista korszakban fokozatosan az izraelita vallású és a zsidó származású professzorok száma és aránya a professzori karon belül, majd milyen törést hozott a két háború közötti időszak. 1900–1915 között kapott katedrát az 1848–1944 között működött összes izraelita vallását megtartó egyetemi tanár fele (10 fő). A Bethlen-érában, Klebelsberg minisztersége idején viszont izraelita egyetemi tanárt már nem neveztek ki, csak zsidó származásút, 8 főt, az ebben az időszakban professzorságot kapott összes tanár 4,1 %-át. A Horthy kor második felében már nemcsak izraelita felekezetű tanárt nem neveztek ki, hanem zsidó származásút is csak egyet. A kötetben vizsgált közel teljes évszázadot tekintve a 67 tárgyalt professzor az összes kinevezett egyetemi tanár (1044) 6,4 %-át adta. Közülük 22-en őrizték meg eredeti vallásukat (2,1 %), a többség (44 fő, 4,2 %) vagy maga tért át, vagy már szülei döntöttek új vallásukról. (A maradék egy fő az izraelita vallás elhagyása után felekezeten kívüli maradt.) Az 1912-ben alapított Debreceni Egyetem meglehetősen szerény számokkal szerepel ezekben a kimutatásokban. A kötet mindössze három kinevezett zsidó származású professzoráról tud (a jogász Jászi Viktor és Kiss Géza 1914-ben, az ókortörténész Alföldi András 1923-ban kapott kinevezést).

Az adattárban minden tudományág képviselője megtalálhatja a maga szakterületének érintett tudósait. Olyanokat,

akikről eddig is ismert volt, hogy zsidók (vagy zsidó származásúak), s olyanokat is, akikről ezt eddig legfeljebb szűkebb szakmai körökben tudták. A recenzió szerzője kénytelen bevallani, hogy több meglepetés is érte. A tudományban köztudott volt, hogy a múlt (a 19/20.) századforduló kiemelkedő történész generációjában több zsidó (vagy olyan származású) tudós volt (Acsády Ignác, Angyal Dávid, Ballagi Aladár, Fraknói Vilmos, Goldziher Ignác, Marczali Henrik.). A legutóbbi évtizedekben azt is olvashattuk, hogy az áttért Marczali – ennek generációnak is legkiemelkedőbb tagja – professzori kinevezése származása miatt késett, s ugyanezért rekedt meg az akadémia levelező tagjából rendes taggá való befogadása. Azt azonban, hogy ebben a késleltetésben – igaz, szakmai féltékenység miatt – éppen Ballagi Aladár játszotta a döntő szerepet, nemigen szokták emlegetni. Ahogyan azt sem, hogy a II. világháborút követő korszak hosszú ideig akadémiai elnökséget betöltő orvosáról, Rusznyák Istvánról sem, hogy hogyan nyilatkozott a vele együtt a deportálásból Horthy kormányzó beavatkozásával kimentett Purjesz Béláról (ugyancsak orvos), amikor annak kényszernyugdíjazását és tanszéke megszüntetését úgy kommentálta, hogy az „a klerikális reakció egyik gócpontja”. (Mindketten katolizáltak.)

A harmincnál is több szempontot tartalmazó életrajzi leírások után nemigen lehetne további adatokat, részleteket hiányolni a kötetből. Esetleges, de semmiképpen sem kirívó hibáit kifogásolni pedig tisztességtelen lenne. A recenzens azonban hadd említsem egy – saját egyeteméhez kapcsolódó – sajnálatos hiányt. Ha nem is életrajzi címszót, de a bevezetőben vagy a záró fejezetben rövid említést érdemelt volna az 1918 szeptemberében IV. Károly király által professzorrá

kinevezett izraelita vallású Vészi Gyula orvos (élettan). Igaz, ő – bár 1918. október 19-én részt vett az orvoskar megalakulását kimondó ülésen – 1919 januárjában bekövetkezett halála miatt oktatói tevékenységét nem kezdhetette meg, királyi kinevezése mégis fontos kordokumentum. Halála után ugyanis 1944-ig a Debreceni Egyetemen nem működött izraelita vallású egyetemi tanár. Ami talán a nem debreceni olvasónak is hiányozhat – bár ez a kötet céljai közé nem is kerülhetett be –, az valamiféle nemzetközi összehasonlítás. Tudjuk, hogy a 18. század vége óta nagyszámú zsidó költözött Magyarországra a Habsburg Monarchia más tartományaiából, elsősorban Galíciából, akik azután jelentős szerephez jutottak a gazdaságban, a művészetekben és a tudományban is. A jelen kötet nem túl hízelgő képet fest magyarországi befogadásuk egyik hivatalos részletéről, egyetemi érvényesülésükről. Kérdés lehet azonban, hogy ez valóban csak nálunk ment-e ilyen nehezen? Voltak-e olyan európai országok – és melyek azok –, amelyekben az izraelita vallásúak, vagy legalább az áttértek számára hamarabb megnyíltak az egyetemek katedrái? Tudjuk, hogy a 18. századi neves kameranista tudós, a katolizált Joseph Sonnensfels a bécsi egyetemen már 1763-ban professzori állást kapott, a dualizmus korszakában pedig Bécsben több zsidó, vagy zsidó származású professzor is működött, de vajon hogyan viszonyultak esélyeik, majd arányuk a magyarországiakéhoz?

Az adattár nyilván elsősorban a kutatók érdekeit szolgálja, de nemcsak az ő érdeklődésüket keltheti fel. Mivel leírásai a hasonló jellegű, de szigorúan csak tényeket közlő, és ennek következtében szárazabb lexikonbeli életrajzoktól eltérően színesek, számos olvasmányos részletet tartalmaznak, remélhetőleg a tudománytörténet iránt érdeklődő nem szak-

mabeli olvasók is haszonnal forgathatják. Akárcsak a sorozat tervezett többi köte-

tét, amelyek majd a többi vallás professzorait veszik számba.

Ifj. Barta János

**Varga Zsuzsanna: Az agrárlobbi tündöklése és bukása
az államszocializmus időszakában.**

Budapest, Gondolat Kiadó, 2013. 296 oldal

A szocialista korszakkal kapcsolatban használatos ugyan a lobbi fogalma, anélkül azonban, hogy tisztázódott volna milyen módon értelmezhető ez az angolszász területről átvett fogalom egy teljesen más politikai közegben. Varga Zsuzsanna – a 20. századi magyar agrártörténet jeles kutatója – évek óta foglalkozik a pártállami rendszerben zajló érdekérvényesítési folyamatok feltárásával. Korábbi munkája során a hatalom és az agrártársadalom közötti érdekkonfliktusokat, interakciókat kutatta a Kádár-korszakban. Vizsgálódásai rámutattak arra, hogy a Magyar Szocialista Munkáspárt (MSZMP) vezetése – 1956 tanulságai és a vállalt életszínvonal-politika miatt – az 1960-as évek elején kénytelen volt figyelembe venni, tolerálni bizonyos paraszti érdekeket. Abban, hogy ezek a kényszerű és csak átmeneti időre szánt engedelmek hosszabb időre fennmaradtak, sőt állandó elemévé váltak a magyar agrárpolitikai gyakorlatnak, nagy szerepet játszott, hogy megjelent egy közvetítő a hatalom és a parasztság között. Ez volt az ún. agrárlobbi.

Az agrárlobbi megjelenését általában a korai Kádár-korszakhoz szokás kötni. Varga Zsuzsanna könyvéből kiderül, hogy Nagy Imre első miniszterelnöksége sokkal nagyobb jelentőségű volt e téren, mint ahogy az feltételezhető volt. Egyrészt a lobbi fő követelései már ekkor megfogalmazódtak. Így például az iparral

szembeni hátrányos megkülönböztetés felszámolása, a parasztság életszínvonalának javítása, a hazai adottságoknak megfelelő üzemszervezet kialakítása, a piac részleges rehabilitálása, stb. Másrészt az 1953 decemberében elfogadott mezőgazdaság-fejlesztési program a szovjet mezőgazdaság kritikátlan másolása helyett a magyar adottságok figyelembe vételével vázolta fel a kibontakozás útját. A megvalósításra már nem maradt kellő idő, de a program kidolgozásában résztvevő politikusok és szakemberek Nagy Imre menesztése után sem tagadták meg az új szakasz agrárpolitikáját. Nagyrészt ez magyarázza, hogy az agrárlobbi történetében 1956 nem jelentett igazi törést, amit jelez, hogy 1957 közepén nyilvánosságra hozták és a pártvezetéssel is elfogadtatták programjukat. Varga Zsuzsanna több interjúalánya is megerősítette, hogy az agrárlobbi az egész Kádár-korszakban úgy tekintett az 1957-es Agrárpolitikai Tézisekre, mint hivatalos, érvényben lévő agrárpolitikai programra.

A következő fejezetben szerző azt követi nyomon, hogy hogyan sikerült megvédeni a programot a Dögei Imre földművelésügyi miniszter körül csoportosuló dogmatikusok támadásaitól. Az agrárlobbi két központi személyiségének Fehér Lajos és Erdei Ferenc számított. A Fehér által betöltött pozíciók egyértelművé tették, hogy a párt legszűkebb

mabeli olvasók is haszonnal forgathatják. Akárcsak a sorozat tervezett többi köte-

tét, amelyek majd a többi vallás professzorait veszik számba.

Ifj. Barta János

**Varga Zsuzsanna: Az agrárlobbi tündöklése és bukása
az államszocializmus időszakában.**

Budapest, Gondolat Kiadó, 2013. 296 oldal

A szocialista korszakkal kapcsolatban használatos ugyan a lobbi fogalma, anélkül azonban, hogy tisztázódott volna milyen módon értelmezhető ez az angolszász területről átvett fogalom egy teljesen más politikai közegben. Varga Zsuzsanna – a 20. századi magyar agrártörténet jeles kutatója – évek óta foglalkozik a pártállami rendszerben zajló érdekérvényesítési folyamatok feltárásával. Korábbi munkája során a hatalom és az agrártársadalom közötti érdekkonfliktusokat, interakciókat kutatta a Kádár-korszakban. Vizsgálódásai rámutattak arra, hogy a Magyar Szocialista Munkáspárt (MSZMP) vezetése – 1956 tanulságai és a vállalt életszínvonal-politika miatt – az 1960-as évek elején kénytelen volt figyelembe venni, tolerálni bizonyos paraszti érdekeket. Abban, hogy ezek a kényszerű és csak átmeneti időre szánt engedelmek hosszabb időre fennmaradtak, sőt állandó elemévé váltak a magyar agrárpolitikai gyakorlatnak, nagy szerepet játszott, hogy megjelent egy közvetítő a hatalom és a parasztság között. Ez volt az ún. agrárlobbi.

Az agrárlobbi megjelenését általában a korai Kádár-korszakhoz szokás kötni. Varga Zsuzsanna könyvéből kiderül, hogy Nagy Imre első miniszterelnöksége sokkal nagyobb jelentőségű volt e téren, mint ahogy az feltételezhető volt. Egyrészt a lobbi fő követelései már ekkor megfogalmazódtak. Így például az iparral

szembeni hátrányos megkülönböztetés felszámolása, a parasztság életszínvonalának javítása, a hazai adottságoknak megfelelő üzemszervezet kialakítása, a piac részleges rehabilitálása, stb. Másrészt az 1953 decemberében elfogadott mezőgazdaság-fejlesztési program a szovjet mezőgazdaság kritikátlan másolása helyett a magyar adottságok figyelembe vételével vázolta fel a kibontakozás útját. A megvalósításra már nem maradt kellő idő, de a program kidolgozásában résztvevő politikusok és szakemberek Nagy Imre menesztése után sem tagadták meg az új szakasz agrárpolitikáját. Nagyrészt ez magyarázza, hogy az agrárlobbi történetében 1956 nem jelentett igazi törést, amit jelez, hogy 1957 közepén nyilvánosságra hozták és a pártvezetéssel is elfogadtatták programjukat. Varga Zsuzsanna több interjúalánya is megerősítette, hogy az agrárlobbi az egész Kádár-korszakban úgy tekintett az 1957-es Agrárpolitikai Tézisekre, mint hivatalos, érvényben lévő agrárpolitikai programra.

A következő fejezetben szerző azt követi nyomon, hogy hogyan sikerült megvédeni a programot a Dögei Imre földművelésügyi miniszter körül csoportosuló dogmatikusok támadásaitól. Az agrárlobbi két központi személyiségének Fehér Lajos és Erdei Ferenc számított. A Fehér által betöltött pozíciók egyértelművé tették, hogy a párt legszűkebb

döntéshozó körének tagjává vált. 1957 elejétől ő vezette a KB Mezőgazdasági Osztályát, 1959–1962 között ő volt a mezőgazdaságért felelős KB-titkár, 1962 és 1974 között pedig a Minisztertanács elnökhelyetteseként felügyelte ezt a területet. Erdei 1956 után formális politikai tisztséget nem töltött be, kutatóintézeti igazgatóként és az MTA főtitkáráként mégis segítette a döntés-előkészítési és döntéshozatali munkát. A vezetése alatt álló kutatóintézet (MTA Mezőgazdasági Üzemtani Intézete, későbbi nevén az MTA Agrárgazdasági Kutató Intézete) lett Fehér Lajos háttérintézménye.. A szerző Erdei lobbi-tevékenységének két fontos dimenzióját emeli ki: egyrészt a közvetítő szerepet, amit betöltött az agrárium helyi szereplői (gazdasági vezetők és funkcionáriusok), valamint a döntéshozó pozícióban lévő Fehér Lajos között, másrészt azt, hogy nem maradt meg a gyakorlatban felmerülő problémák jelzésénél, hanem javaslatokat tett, s ezeket szakmai érvanyaggal, s egyre gyakrabban nyugati példákkal támasztotta alá. Fontos újdonsága a könyvnek, hogy rámutat: az agrárpolitikában a nyugati nyitás igen korán, már az 1960-as évek elején megkezdődött.

Az 1960-as évtized első felében szilárdult meg az a hálózat, amelynek keretében az ágazat érdekeit képviselő személyek bekerültek az Országos Tervhivatalba, az Országos Anyag- és Árhivatalba, a Pénzügyminisztériumba, a Magyar Nemzeti Bankba, a Külkereskedelmi Minisztériumba, stb. Ennek a hálózatnak a nívója és ereje abban rejlett, hogy horizontálisan átjárhatóvá tette a vertikálisan felépülő pártállami rendszert. A horizontális kapcsolati hálónak a fenntartása érdekében Fehér Lajos több formális és informális testületet is létrehozott. Ezek feltárása során Varga Zsuzsanna nagymértékben támaszkodott Fehér La-

jos miniszterelnök-helyettesi irataira. Közöttük bukkant rá annak az informális testületnek, az ún. Koordinációs bizottságnak az anyagára, ahol az agrárlobbi tagjai minden fontos kérdésben egyezteték álláspontjaikat és megállapodtak a teendőikben. A résztvevők listája révén tudta rekonstruálni szerző azoknak a személyeknek a kapcsolati hálóját, akik az állami apparátusba beépülve segítették az agrárérdekek érvényesülését.

A hálózat másik fontos jellegzetességének tekinthető, hogy a Varga Zsuzsanna által „összekötőknek” nevezett személyek (Keserű János, Csizmadia Ernő, Fekete Ferenc, Dimény Imre, Romány Pál, stb.) révén a lobbi intenzív kapcsolatokat épített ki a tudományos kutatás, az oktatás és a média irányába. A Magyar Rádió Archívumában folytatott kutatásai nyomán szerző számos érdekes példával bizonyítja, hogy az agrárlobbi milyen nagy figyelmet szentelt ennek a meghatározó közvélemény-formáló fórumnak.

Harmadik sajátosságként azt hangsúlyozza a szerző, hogy a lobbi országos vezetői és a helyi gazdasági vezetők között mindvégig intenzív információ- és tapasztalatcsere folyt. E téren Erdei Ferenc és Fehér Lajos mellett Losonczy Pál, valamint Dobi István is fontos szerepet töltött be. Eltérő múltjuk miatt más-más csoportokhoz teremtettek összeköttetést. Meg tudták szólítani a parasztpárti, vagy éppen kiscgazda háttérű szövetkezeti és állami gazdasági vezetőket, mint ahogy a járási és megyei apparátus különböző posztjaira került népi kollégistákat is, de szót értettek az egykori szegényparaszti, „mezítlásos” tsz-ek elnökeivel is.

E párbeszéd intézményesítésének feltételei 1967-ben a termelészövetkezeti érdekképviseleti szervezet kiépítésével teremtődtek meg. Ez tetőzte be a lobbi 1965 óta tartó sikersorozatát, amelynek során lényegében az összes fontos célki-

tűzésüket meg tudták valósítani (árrendezés, hitelelengedés, a paraszti nyugdíj és társadalombiztosítás színvonalának emelése, a kolhoz-modelltől eltérő tsz-rendszer legalizálása, a FAO-tagság megújítása, a MÉM létrehozása).

Az 1970-es évek elején azonban a gazdasági reform megítélése a szocialista táboron belül egyre kedvezőtlenebbé vált. Ennek hatására a hazai dogmatikus erők felbátorodtak, támadásaik célpontjába az agrárágazat, s vele együtt az agrárlobbi került. A személyi következmények közismertek: Fehér Lajos, Dimény Imre, s fő szövetségesük, Nyers Rezső menesztése. Kevésbé ismert viszont, hogy az agrárlobbi helyi képviselői, többnyire vállalkozó szellemű, az újra nyitott tsz-vezetők ellen tömegesen indultak bírósági eljárások gazdasági vádakkal. A Kádár-korszakkal foglalkozó munkák legfeljebb egy-egy utalással érintették ezt a koncepciós jellegű persorozatot. Varga Zsuzsanna kutatásaiból viszont megtudjuk, hogy az 1970-es évek első felében több mint ezer termelőszövetkezeti vezető ellen indult büntetőeljárás, ami azt jelenti, hogy e vezetői gárda 10–15%-a érintett volt. E bírósági eljárások esetében felnagyítottak valamilyen általánosan folytatott, ám a hatalomban lévő konzervatív erők felfogásával nem egyező tevékenységet, kiemelték néhány vezetőt, akik ezt a gyakorlatot folytatták, s velük kívántak példát statuálni, velük félemlítették meg a többieket. Valójában tehát azokat büntetették, akik hatékony gazdálkodásra, a piaci követelmények figyelembe vételére törekedtek. E kampány visszasságát jól mutatja, hogy ép-

pen akkor került sor rá, amikor az első olajválság következtében minden korábbinál nagyobb szükség lett volna arra a rugalmas alkalmazkodásra, amit a termelőszövetkezetek képviseltek.

Az agrárlobbi bukását azonban a szerző mégsem ehhez az időszakhoz köti. Úgy érvel, hogy a lobbizás pozíciójának meggyengülése az 1980-as évek közepén kezdett megmutatkozni. Az adósságszolgálatból az agrárágazatra nehezítő terhek, valamint a fokozódó elvonások közepette új alapokra kellett volna helyezni a tsz-ek gazdálkodását. A kidolgozott reformjavaslatok (pl. a földforgalom szabaddá tételére, a veszteséges tsz-ek felszámolására, családi vállalkozások engedélyezésére, stb.) a valós tulajdonosi érdekeltség megteremtését célozták. Ezek megvalósításához több évtizedes ideológiai tabuktól kellett volna elszakadni. A lobbizás azonban ekkor már nem tudta megszerezni a legfelső szintű politikai támogatást.

Varga Zsuzsanna könyve úttörő jellegű vállalkozás, amely nemcsak az agrártörténettel foglalkozók érdeklődésére tarthat igényt. A pártállami rendszeren belül zajló lobbizás kulisszatitkai sokat elárulnak a hatalomgyakorlás finomszerkezetének változásairól, csakúgy, mint a szocialista reformok lehetőségeinek végső korlátairól. Ugyancsak fontos tanulságokkal szolgál a kötet a „vasfüggönyön” átnyúló tudományos és üzleti kapcsolatokról, s közvetve arról is, hogy milyen kitérési lehetőségei adódtak a Kelet és Nyugat kettős erőterében elhelyezkedő kis országunknak a huszadik század második felében.

Pallai László

Papp László: Amikor a Nagyerdő még a Bem térig ért... Emlékek a 100 éves Debreceni Egyetemről, különös tekintettel a Tisza István és a Kossuth Lajos Tudományegyetemekre (1912-2012).

Debrecen, 2013. 634 oldal

Az 1912-ben alapított Debreceni Egyetem számos területen volt folytatója a Református Kollégium több évszázados tevékenységének. Az oktatásban nem lehetett eltekinteni a kollégiumi hagyományoktól, hiszen a teológia, a jog és a bölcsészettudományok professzorainak jelentős része a Kollégium aktív tanárai közül került ki, de az új egyetem – saját hivatali szervezet, könyvtár és mindenekelőtt épület híján – működésében évekig gyakorlatilag is rá volt utalva a kollégiumi háttérre. Az önállóság kiépítésének elhúzóda tette lehetővé azt, hogy az egyetem centenáriumi megemlékezései akár több évet is felöljenek, hiszen az egyetem megalapításának eseményei az 1910-es évek elején, ugyanúgy a 2010-es években is hosszabb időszakra terjedtek ki. A nevezetes évforduló alkalmából 2012-ben megjelent kötetekhez csatlakozik Papp Lászlónak, a Kossuth Lajos Tudományegyetem volt főtitkárnak munkája is, amely a KLTE-nek a jelenlegi Debreceni Egyetembe beolvadt két kara, a Bölcsészettudományi és Természettudományi Kar múltjának eseményeihez viszi közelebb az olvasót.

Az öt nagy fejezetből felépülő kötet tágabb történeti és kultúrtörténeti áttekintéssel indul. Első fejezetében, amely a „Debrecen a tájakat összekötő város” címet viseli, Debrecen híres szülötteiről és az egyetem jogelődjének tekintett Református Kollégium történetéről olvashatunk. Megtudjuk, hogy a Kollégiumban az alap- és középfokú oktatás mellett már a 18. századtól kezdve felsőfokú képzést is folytattak, amelyből aztán

magas szintű pedagógiai, jogi és teológiai képzés nőtt ki (utóbbi természetesen már a Kollégium alapításától fogva létezett). Ebben a fejezetben kerülnek bemutatásra olyan debreceni jellegzetességek is, mint a város jelképeinek tekinthető Nagyerdő, a Nagytemplom, a kollégiumi Fűvészkert, a Déri Múzeum és a Simonyi út. A fejezet az egyetem történetét a magyar történelem 20. századi történetének szakos, közismert korszakokra való bontása szerint kíséri végig, de jut hely benne a meginduló egyetemhez szorosan kötődő szellemi műhelyek – a Nyári Egyetem, vagy az Ady Társaság – bemutatásának is. Foglalkozik az Egyetemi Könyvtár történetével, amelynek szerző – egy későbbi időszakban, főtitkársága előtt – hosszú időn keresztül maga is munkatársa volt. Már ebben a fejezetben is számos olyan névvel találkozhatunk, amelynek viselője jelentős szerepet játszott az egyetem történetének valamelyik időszakában.

A könyv gerincének a II. fejezetet tekinthetjük, amely közel 400 oldalon keresztül mutatja be a Bölcsész- és a Természettudományi Karok nevezetes alakjait. A fejezetnek karok szerint elkülönített mindkét része „A professzori arcképek – tanítványi arcélek” alcímet kapta, hiszen egymás mellett szerepelnek a nagy iskolateremtő professzorok és tanítványaik, akik közül jó néhányan maguk is önálló iskolát teremtettek. Az adatokban gazdag életrajzok és tudománytörténeti vázlatok mellett itt jelennek meg leginkább a szubjektív visszaemlékezések, amelyek további adalékok-

kal szolgálnak egy-egy személy életrajzához, illetve egy-egy egység történetéhez.

A III. fejezetben szerző az egykori Kossuth Lajos Tudományegyetem díszdoktorainak állít emléket. A száraz felsorolás helyett ebben a fejezetben is megismerhetünk az egyetem történetén túlmutató értesüléseket, olvashatunk az egyes szereplőkhöz közelebb vivő visszaemlékezéseket. Többek között itt tudhatjuk meg, hogy az egyetemi botanikai iskola megteremtőjéről, Soó Rezsőről egy Tanzániában felfedezett új növény-nemzetséget neveztek el.

A IV. fejezetben – címe „Emlékezünk a régiekről...” – az egyetem nevezetes személyeihez köthető történeteket, nem egyszer anekdotákat olvashatunk. Megtudhatjuk például azt, hogy Baltazár Dezső református püspöknek milyen jelentős szerepe volt az egyetem alapításában, illetve a Református Kollégium szellemiségének átörökítésében az egyetem történetének kezdeti időszakában. Ma már anekdota-számba menő, annak idején viszont egyáltalán nem mulatságosnak számító történet Szentpéteri Kun Béla református egyházjogász esete, aki 1919 után vette fel a Szentpéteri előnevet, mivel a Magyar Tanácsköztársaság egykori vezetőjével való névazonossága miatt mind a város román megszállása, mind az ezt követő időszakban atrocitások érték.

Papp László sok éve kutatja az egyetem, s azon belül is elsősorban a 2000-ben a Debreceni Egyetembe integrált KLTE történetét. Mint egykori – az egyetem mindenkori vezetésével napi kapcsolatban álló – munkatárs nemcsak azokról a momentumokról tud beszámolni, ame-

lyek a nyilvánosság előtt jelenítették meg az egyetem mindennapjait, s amelyek az egyetem hivatalos történetéhez nélkülözhetetlenek, hanem olyan forrásokat is be tud vonni kutatásaiba, amelyek a kívülálló számára nehezen magyarázhatónak, de akár érthetetlennek is tűnhetnek. Munkáját megkönnyíti, de egyúttal meg is nehezíti a személyes emlékezés. A tények előadása során emlékezetében minduntalan olyan, az egyes professzorokra jellemző vonások, szinte feledésbe merült epizódok bukkannak fel, amelyek a hivatalos forrásokban talán nem is feltétlenül szerepelnek, s a jelen megörökítés nélkül bizonyára hamar feledés borítaná őket. Ha a 2012-ben megjelent centenáriumi egyetemtörténeti kötet tanulmányai ezt a munkát még nem is tudták felhasználni, a következő évfordulók megemlékezéseinek szerzői – akik számára az itt megörökített professzorok személye és a hozzájuk kapcsolódó epizódok már valóban a múltba vesznek – lapjait mindenképpen haszonnal forgathatják.

Ami pedig napjaink olvasóit illeti, az egyetem oktatói és egykori hallgatói számára az említett szereplők neve – természetesen saját életkoruknak, az egyetemmel való kapcsolatuk kialakulása időpontjának megfelelően – általában nem lehet ismeretlen. Ezért is kelthetik fel érdeklődésüket az eddigi tudásukat megerősítő vagy gyengítő újabb adatok, tények. Papp László terjedelmében is tiszteletet kiváltó kötete mindenesetre számukra is olyan betekintést nyújthat, amely nemcsak az egyetem történetével kapcsolatos alapvető információkkal gazdagíthatja őket, hanem – és nem utolsósorban – olvasmányosságával is különös vonzerőt gyakorolhat rájuk.

Bacsa Balázs Antal

E szám szerzői

<i>Bacsa Balázs Antal</i>	PhD hallgató (Debreceni Egyetem – Debrecen)
<i>Barta János ifj.</i>	történész, professor emeritus (Debreceni Egyetem – Debrecen)
<i>Bazsa György</i>	vegyész, professor emeritus (Debreceni Egyetem – Debrecen)
<i>Berkes Antal</i>	PhD hallgató (Eötvös Loránd Tudomány Egyetem – Budapest)
<i>Bolvári-Takács Gábor</i>	történész, főiskolai tanár (Magyar Táncművészeti Főiskola – Budapest)
<i>D. Szabó László</i>	régész (Déri Múzeum – Debrecen)
<i>Hevő Péter</i>	PhD hallgató (Eötvös Loránd Tudomány Egyetem – Budapest)
<i>Hoffmann Zsuzsanna</i>	történész, egyetemi docens (Szegedi Tudományegyetem – Szeged)
<i>Pallai László</i>	történész, egyetemi adjunktus (Debreceni Egyetem – Debrecen)
<i>Papp József</i>	helytörténész, főmunkatárs (Debrecen MJV Polgármesteri Hivatal – Debrecen)
<i>Prugberger Tamás</i>	közgazdász-jogász, professor emeritus (Debreceni Egyetem – Debrecen)
<i>Sipka Sándor</i>	orvos, immunológus, egyetemi tanár (Debreceni Egyetem – Debrecen)
<i>Szakál Imre</i>	történész, tudományos munkatárs (Debreceni Egyetem – Debrecen)
<i>Szatmári István</i>	orvos, egyetemi docens (II. Rákóczi Ferenc Kárpátaljai Magyar Főiskola – Beregszász – Ukrajna)
<i>Tóth Zoltán</i>	vegyész, egyetemi docens (Debreceni Egyetem – Debrecen)
<i>Vida Tivadar</i>	régész, egyetemi docens (Eötvös Lóránd Tudomány Egyetem – Budapest)

DEBRECENI SZEMLE

TUDOMÁNY ÉS KULTÚRA

Quarterly of the Scientific Communities of Debrecen and the Region

VOL. XXI. No. 2-3.

NEW ISSUE

2013. OKTOBER

CONTENTS

György Bazsa: Twenty years of renewed edition of the Debrecen Review 81

ARTICLES

István Szatmári: Breakthrough and challenges in stem-cell research 83

Zoltán Tóth: A study of the conceptual system of students about chemical particles by knowledge space theory combined with phenomenography 91

József Papp: Contributions to the history of the first stadium of Hungary, the Nagyerdő Stadium in Debrecen 101

Imre Szakál: Czechoslovakian settlement policy in the Sub-Carpathian region between the two world wars 111

THE NEWS OF CULTURAL LIFE

Tivadar Vida: Three lives of an object. Preface to the exhibition of the Báránd musette cover-plate from the age of Hungarian conquest 120

László D. Szabó: The Báránd musette cover-plate 125

NOTES

Sándor Sipka: Notes to the book „With and without God” written by Prof. János Hunyadi 133

BOOK REVIEWS 135