



---

# ZALAI MÚZEUM

---



100 ÉVES A KESZTHELYI BALATONI MÚZEUM

9

---

1999  
ZALAEGERSZEG

# ZALAI MÚZEUM



9

1999  
ZALAEGERSZEG



Közlemények Zala megye múzeumaiból  
(Mitteilungen aus der Museen des Komitates Zala)

Szerkesztőbizottság:  
HORVÁTH LÁSZLÓ, MÜLLER RÓBERT, NÉMETH JÓZSEF, VÁNDOR LÁSZLÓ (sorozatszerkesztő)

Szerkesztő:  
MÜLLER ROBERT

Technikai szerkesztő:  
FRANKOVICS TIBOR



KÉSZÜLT A NEMZETI KULTURÁLIS ALAPPROGRAM TÁMOGATÁSÁVAL

Felelős kiadó: Vándor László  
Szerkesztőség: Göcseji Múzeum, H-8900 Zalaegerszeg, Batthyány u. 2.  
Telefon: (92) 314-537  
E-mail: muzeum@dfmk.hu  
HU-ISSN 0238-5139  
Nyomdai előkészítés: Vucskó János, Göcseji Múzeum  
Nyomás: Zalai Nyomda Rt.

# 100 ÉVES A KESZTHELYI BALATONI MÚZEUM

## Tartalomjegyzék

Előszó	.....	5
P. BARNA JUDIT:	A dunántúli vonaldíszes kerámia kultúrájának leletei Balatonmagyaród–Kápolnapusztáról (TLPC finds from Balatonmagyaród–Kápolnapusztá) .....	7
M. VIRÁG ZSUZSANNA:	A badeni kultúra rézleletei Sármellék–Égenföldről (Die Kupferfunde der Badener Kultur in Sármellék–Égenföld) .....	33
KISS ATTILA:	A 375 és 1000 közötti kincsleletek, mint a Kárpát-medence kora középkori történeti forrásai. A kincsleletek katalógusa. (Die völkerwanderungszeitlichen und frühmittelalterlichen Schatzfunde im Karpatenbecken. Katalog der Schatzfunde von 375 bis 1000.) .....	55
KISS GÁBOR:	A Keszthely-városi avar kori temető kutatásának kezdetei (1873. november – 1880. április) (Die Anfänge der Erforschung des awarenzeitlichen Gräberfeldes der Stadt Keszthely) .....	77
KOVRIG ILONA:	A Keszthely-belvárosi avar kori temető feltárásának folytatása .....	99
VÖRÖS ISTVÁN:	Germán ló-kutya kettős sírok Keszthely avar kori temetőjében (Germanische Pferde-Hunde-Doppelgräber im awarenzeitlichen Gräberfeld von Keszthely) .....	121
MÜLLER RÓBERT:	Sági Károly temetőfeltárása a Keszthely-fenekpusztai erőd déli fala előtt (1963–1967) .....	153
STRAUB PÉTER:	Újabb adalék a Keszthely-kultúra eredetéhez egy fenékpusztai sír kapcsán (Ein neuer Beitrag zum Ursprung der Keszthely-Kultur anhand eines Grabes von Fenékpusztá) .....	181
STRAUB PÉTER:	A Keszthely-kultúra kronológiai és etnikai hátterének újabb alternatívája (Die neuere Alternative des chronologischen und ethnischen Hintergrundes der Keszthely-Kultur) .....	195
MENDE BALÁZS GUSZTÁV:	A Zalasabar–borjúállási 9–10. századi temető demográfiai vázlata .....	225
PETÁNOVICS KATALIN:	Boroskanták ANNO 1740 .....	253
PETÁNOVICS KATALIN:	Bűn és bűnhődés az egyén és a faluközösség szempontjából .....	259
KURUCZ GYÖRGY:	Festetics György gróf .....	265
HAÁSZ GABRIELLA:	A nyilvánosság formái egy hajdani vidéki múzeumban (A sümegi Darnay-gyűjtemény bemutatása, 1891–1941) .....	287

## Előszó

A Zalai Múzeum 9. kötete a megye legrégebbi múzeumi intézménye, a Balatoni Múzeum alapításának 100. évfordulója alkalmából egy keszthelyi kötet. Száz esztendő egy intézmény életében is nagy idő, és ahogyan fordulatokban gazdag hazánk története az utóbbi évszázadban, úgy ez hűen tükröződik vissza a Balatoni Múzeum történetében is.

Az alapítás körülményei tipikusak. A magyar honfoglalás millenniumának megünneplése együtt járt a múlt tárgyi emlékei iránti fokozottabb érdeklődéssel, és az ország számos pontján született kezdeményezés a muzeális anyag rendszeres gyűjtésére, rendszerezésére és a nagyközönség számára történő bemutatására. Persze a gyakran hirtelen jött lelkesedés nem mindenütt vezetett eredményre, életképes múzeum alapításához. Keszthelyen azért járt sikerrel a kezdeményezés, azért alakulhatott meg 1898-ban a Balatoni Múzeum-Egyesület, mert a település iskolaváros jellegéből adódóan meg voltak a személyi feltételek, és a város vezetése felismerte, hogy a kibontakozó balatoni idegenforgalom fellendítéséhez nem elég a strand, a vendéglők és a megfelelő számú szállásférőhely, a vendégcsalogatást segíthetik a kulturális programok, a látványosságok is.

A gyűjtőmunkának és az adományoknak köszönhetően alig több, mint egy esztendővel az alapítás után, 1899-ben, a Fő téren, a mai Városháza épületében megnyílt a Balatoni Múzeum-Egyesület első állandó kiállítása. Az egyesület vezetői jól gazdálkodtak, és mai szóhasználattal ügyesen lobbyztak, így századunk első évtizedében már elérhető közelségbe került egy önálló múzeumépület megépítése. A szépreményű tervek az I. világháború következtében szertefoszlottak. Az egyesületi vagyoni nagyobbik része a pénz elértéktelenedésével semmivé vált, csak a megszerzett telkek jelentettek értéket.

A Klébelsberg korszak egyik legjelentősebb vidéki kulturális beruházása, a Balatoni Múzeum épületének megépítése a kulturális kormányzat, az ország egyik leggazdagabb főura, a Keszthelyen élő Festetics Tasziló herceg, a város és a Balaton-környék lakosságának összefogásával indulhatott meg 1925-ben. Az épület homlokzatán olvasható 1928-as évszám csak azt jelöli, hogy az épület tető alá került. Az építkezést a gazdasági válság egyre jobban megnehezítette. Az állami szubvenció elapadása, amelyről az egyesület lelkes vezetői

nemigen akartak tudomást venni 1932-ben a csőd szélére juttatta a múzeumot. A 30-as évek közepén aztán ha nem is sikerült az építkezést befejezni, de lakhatóvá vált az épület, és 1937-ben ideköltözhetek a gyűjtemények. A sümegi Darnay Múzeum anyagának Keszthelyre kerülésével a Balatoni Múzeum a Dunántúl egyik leggazdagabb múzeumi gyűjteményévé vált.

A II. világháború magában a múzeumépületben nem okozott kárt, de a híres gyűjteményt nyugatra akarták menekíteni, és a Balatoni Múzeum anyagát szállító szerelvény 1945. március 30-án a zalaegerszegi vasútállomáson egy bombatámadásnak esett áldozatul. A sértetlen, de gyakorlatilag üres épületnek különböző funkciókat szántak. Még 1948-ban is felmerült, hogy mezőgazdasági középiskolát helyezzenek el benne, a Balatoni Múzeum pedig költözzön egy kisebb épületbe. Az épület rendeltetésének megőrzésére országos összefogással, döntően kölcsönzött tárgyakkal nyílt meg 1949-ben az a nagy állandó kiállítás, amely jó egy évtizeden át minden kronológiai kiállítás számára mintául szolgált. A múzeum változó összetételű tudományos munkatársi gárdája lelkes gyűjtőmunkájának köszönhetően újra egyre több régészeti, néprajzi és természettudományi tárgy került a raktárakba, az államosított illetve gazdátlanúvá vált kastélyokból és kúriákból is értékes képző- és iparművészeti anyagot szállítottak Keszthelyre.

1950-től a város és környéke Veszprém megyéhez került, amely nem sok gondot fordított a reakciónak tartott városra és intézményeire, inkább az ipari városokat és a megyeszékhelyhez közel eső balatoni partszakaszt fejlesztette. A rendszeres karbantartás elmaradása a múzeumépület állagának romlásához vezetett. A 70-es évek közepén aztán „gyertyafényes múzeum”-ként híresült el a Balatoni Múzeum, hiszen a tűzveszély elkerülésére még az elektromos áramot is ki kellett kapcsolni.

1979. január 1-jétől került vissza a keszthelyi járás Zala megyéhez, a Balatoni Múzeum pedig a Zala Megyei Múzeumok Igazgatóságának intézménye lett. 1980-tól megkezdődött az épület felújítása és korszerűsítése, amelynek végén 1986-ban az emeleti II teremben megnyílt az új állandó kiállítás, immár gyakorlatilag teljesen saját anyagból.

A rendszerváltás a múzeumokban is éreztette hatását. A gazdasági nehézségek, a lehetőségek szűkülése, egy tudományos munkatársi állás elvesztése új szemléletmó-

dot, gyakorlatiasabb működést tettek szükségessé. A gyűjtőmunka, a műtárgyvédelem, a nívós kiállítások megszervezése csak külső források felkutatásával volt fenntartható. Meg kellett tanulni, és meg is tanultunk pályázatot készíteni. Az évfordulóra rendezett múzeumtörténeti kiállítás anyagát a gyűjteményeinkben őrzött 380.000 tárgyból válogattuk ki. Ez a nagy szám azonban azt is jelenti, hogy raktáraink megteltek. A további fejlődés, gyarapodás feltétele, hogy az épület tetőterének beépítésével növeljük a hasznos alapterületet, és megteremtjük a korszerű műtárgyvédelem feltételeit. A múzeum vezetése és munkatársi gárdája optimistán tekint az intézmény jövőjére.

Lipp Vilmos múlt századi ásatásai óta Keszthely és környéke fogalom a régészetben. A múzeumi szakágak közül a régészet volt mindig is a Balatoni Múzeum fő

gyűjtési és kutatási területe. Ennek tudható be, hogy Magyarország régészeti topográfiájának első kötete a mi gyűjtőterületünk lelőhelyeit és leleteit vette számba, és ez magyarázza a régészeti dolgozatok túlsúlyát jelen kötetben is. Itt szeretnék köszönetet mondani mindazon volt és jelenlegi munkatársunknak, a Keszthely és környéke történetével foglalkozó kutatóknak, akik rendelkezésre bocsátották kézírataikat. Köszönettel tartozom fenntartónknak, a Zala Megyei Önkormányzati Közgyűlésnek, a Zala Megyei Múzeumok Igazgatóságának és a Nemzeti Kulturális Alapnak, akiknek a támogatása lehetővé tette ennek a kötetnek a megjelentetését.

**Müller Róbert**  
múzeumigazgató

P. Barna Judit

## A dunántúli vonaldíszes kerámia kultúrájának leletei Balatonmagyaród–Kápolnapusztáról

### *Bevezetés*

A lelőhely a Kis-Balaton környéki leletmentéseket megelőző terepbejárások révén vált ismertté. Kápolnapusztára Zala megyében, a Kis-Balaton keleti partján fekszik.<sup>1</sup> A Balatonmagyaródi-hát megtelepedésre kiválóan alkalmas, a környezetéből 5–10 m-nyire emelkedik ki és futóhomokkal fedett. A legmagasabb pont tengerszint feletti magassága: 115 m.<sup>2</sup> A nagyjából É–D-i irányú dombháton hosszirányban helyezkedett el a neolitikus telep. A lelőhely először a középső neolitikumban népesült be, a legintenzívebb települési periódusa azonban a késő neolitikum – korai rézkor idejére esik és a lengyeli kultúrához köthető. A lelőhely a Kis-Balaton rekonstrukció részét képező II. víztározó építése során vált veszélyeztetetté, a meginduló földmunkákkal párhuzamosan Horváth László vezetésével kezdődött meg a leletmentés 1992 tavaszán. Ekkor a lengyeli kultúra több gödre, valamint szórványos DVK leletek kerültek elő. 1993 áprilisában nagyobb felületen folytatódott a feltárás, két ásatási helyszínen. A leletanyag az előző évihez hasonló volt, kisebb számban vonaldíszes kerámia, túlnyomó részben lengyeli leletek kerültek napfényre. Végül 1994-ben egy kisebb leletmentés eredményeként egy népvándorlás kori temetőrészlet, valamint a lengyeli kultúra egy újabb gödre egészítették ki a kápolnapusztai településtörténeti adatokat.

Az alábbi közleményben a DVK kerámialeleteit mutatjuk be.

### *A település*

Az őskori települések – a leletanyag előkerülési helyéből következően – mind a középső, mind pedig a késői neolitikumban a dombhát nagy részét elfoglalták. Pontos adatokat sem a DVK, sem pedig a lengyeli kultúra településére nézve nem tudunk gyűjteni, hiszen gyakorlatilag az egész lelőhely bolygatott volt. A lelőhelyet magába foglaló dombot egészen a II. világháborút követő évekig mezőgazdaságilag nem hasznosították, 1945 után azonban művelésbe vonták és a talajt szinte az egész dombháton mintegy 80 cm-es mélységben átfor-

gatták (rigolították). Ennek nyomai egyértelműen jelentkeztek a leletmentés során: a dombhát É-i peremén, ahol 1992-ben, majd 1993-ban a leletmentést megkezd-tük, sikerült néhány érintetlen objektumot feltárni, melyek szinte kizárólag a lengyeli kultúra anyagát tartalmazták. Ezt a néhány gödröt leszámítva azonban az egész lelőhelyen egyetlen egy további objektumnak sem találtuk megfogható nyomát, holott a kutatott terület egészét a leletanyag nagy sűrűsége jellemezte. A DVK leletek kivétel nélkül szórványként, lengyeli leletanyaggal keverten került elő. Mindezek következtében a DVK településére nézve semmilyen adattal sem rendelkezünk.

### *A leletanyag*

A feltárt leletanyagban nem csak mennyiségileg, hanem minőségileg is a kerámia dominál. A leletanyag további részét kőeszközök és állatcsontok képezik, mely leletek a kerámiához hasonlóan, a már említett okokból kifolyólag szintén szórványként minősülnek.

A lelőhelyen feltárt kőeszközök részben a dunántúli vonaldíszes kerámia, részben pedig a lengyeli kultúra hagyatékai, mivel azonban e leletcsoport részletes feldolgozása még nem készült el, közzétételüktől ezúttal eltekintettünk.

Szórvány jellegénél fogva az előkerült kis számú állatcsont nem köthető a lelőhelyen képviselt kultúrák egyikéhez sem. A lelőhely kiterjedéséhez és intenzitásához mérve az állatcsont anyag meglepően kevés, állapotát tekintve pedig annyira rossz megtartású és töredékes, hogy állattani meghatározásra alkalmatlan.

Kerámia:

*A finom kerámia* kívül szinte kivétel nélkül fekete vagy szürke színű, feketésszürke, néha világos szürke, a belső oldal ugyanilyen, esetleg pirosas barna vagy tégla-színű. A felület legtöbb esetben polírozott. Ez sokszor lekopott, csak kisebb-nagyobb foltokban maradt meg. Az edények viszonylag vékony falúak (4–7 mm), felületük kívül-belül simított. Megjelenik a szürkés fekete, homokkal soványított, törésfelületén vörös színű kerámia is. A finom kerámia anyaga jól iszapolt. Általános a homokos, kvarcsemcsés soványítás, de gyakori a kisebb

kavicszemekkel soványított kerámia is. Néhány esetben a finom pelyvás soványítás is fellelhető.

A jellemző formákat mindössze négy típus s ezek változatai alkotják. A leggyakoribbak a *gömbtestű edények különböző variációi*. Ide tartoznak a háromnegyed gömb alakú (bomba formájú) edények (2. kép/5, 8; 3. kép/ 3–4, 6.), egyetlen példányon található fogóbütyök (8. kép/1.). Ez a forma behúzott peremmel is megjelenik (3. kép/3, 7.). Az egészen meredek, függőleges falú edények ugyancsak ennek az alapformának a nyújtott változatai (2. kép/1; 3. kép/2, 5, 9.). Ugyancsak e formának variációi a félgömb alakú edények (1. kép/2, 3. kép/1, 6, 8.). Az edények pereme egyszerűen lekerekített, vagy többnyire belülről, ritkán kívülről elvékonyított (3. kép/3.). A háromnegyed gömb alakú edények közt általános a behúzott perem, egy szűk szájú példánynak rövid álló pereme van (2. kép/7.).

*Mély tálak enyhén ívelt fallal, néha enyhe S-profillal*, lekerekített alsó részük van, a felső rész hosszúkás és a perem néha enyhén kihajlik (1./3; 2. kép/2–3, 5. kép/1, 4, 6–7.).

A ritkábban előforduló típusokhoz tartozik a *csonkakúp alakú* edények csoportja (2. kép/6, 9; 3. kép/10–11; 5. kép/2; 6. kép/7.), az egyik darab ívelt falú (2. kép/4.). Néhány szintén kónikus formájú, de kisebb méretű és karcsúbb töredék révén a *csésze* típusa is megtalálható (3. kép/12; 5. kép/3, 5; 6. kép/7.).

Ritka forma a *csőtálpas edényeké*, amit ezen a lelőhelyen három töredék képvisel (5. kép/9–11.). A csőtálpak alacsonyak, enyhén ívelt fordított csonkakúpos formájúak. A cilindrikus formájú csőtálp nem jelenik meg. Az egyik példányt három barázdából álló függőleges vonalköteg díszíti (5. kép/9.).

A finom kerámia csoportjába tartozó töredékek mindegyike besorolható a fenti típusok valamelyikébe, különlegesen tartható formájú edény nem került elő.

A *finom kerámia díszítésében* az a tipikus bekarcolt vonaldíszítés dominál, amely – egyéb jellemzők közt – a Keszthelyi-csoportot elkülöníti a DVK más csoportjaitól, azaz a vonalak többnyire szélesen és mélyen karcoltak, barázdaszerűek, keresztmetszetük U- vagy V-formájú (KALICZ 1991.19; M. VIRÁG 1989.17.). Előfordulnak azonban egészen sekély és keskeny vonalak is (2. kép/7; 3. kép/7, 10; 4. kép/3; 5. kép/8). A mintakincs Balatonmagyaródon szegényes, ennek csak részben oka a leletanyag töredékes állapota. A bekarcolt vonalak egyesével vagy párosával (4. kép/13, 17, 20.) futnak. A mintákat a geometrikus alapmotívumok és variációik alkotják: egyenesek és görbék. A görbe minták közt leggyakoribbak az ívek (3. kép/7, 11; 4. kép/5, 8–11), ezek mellett egy-két töredék képviseli a spiralooid mintát (4. kép/7.), az egymásba illesztett félspirálokat (1. kép/3.), valamint az U-alakú mintát (1. kép/2.) is. A párhuzamosokból álló ívek is csak töredékekből ismertek, ezért ezek akár a patkó- és szarvacska alakú díszek, akár a

spiralooid minta részeként is elképzelhetőek (3. kép/5, 10, 4. kép/3–4, 6.). Az ívelt minták ritkább változata a hullámvonal (6. kép/8, 10.), az egyik töredéken háromszoros változatban látható. Néhány edény fenéktöredékén, ill. ahhoz közel, az edény alsó részén egyvonalas ívelt minta található (5. kép/3, 6, 8.).

Az egyenes minták legegyszerűbb megjelenési formája a vízszintes (4. kép/18.), a ferde (3. kép/8; 4. kép/14.) vagy függőleges vonal (4. kép/12.). Körbefutó vízszintes helyett Balatonmagyaródon V-alakú, ill. körbefutó cikcakk vonalú (3. kép/4, 9, 12.) mintákat találunk a peremek alatt. Egy háromnegyed gömb alakú edény rövid, álló pereme alatt egyenes vonalú, de ferdén karcolt vonal fut (2. kép/7.). Lelelhelyünkön sajátos módon hiányoznak a Keszthelyi-csoportra máshol jellemző kampós vonalak, helyettük ezek variációjának fogható fel egy U-alakú minta, melynek szárát rövid vonal zárja le (1. kép/2.). A görbe és egyenes vonalak együttes megjelenése csak kevés esetben figyelhető meg. A szögben megtörő egyenesek meandroid minták részei lehetnek (1. kép/2; 4. kép/15, 19–20.). Meg kell említenünk még egy másodlagos díszítő elemet, mely nem önállóan, csak a fő minták közt, azokat kiegészítve jelenik meg: a rövid, vízszintes árkolás (4. kép/16.).

Bár nem jellemző mértékben, de előfordulnak a finom kerámián is plasztikus díszek, bütyök és fülek formájában. Két bütyökfűl vonaldíszítéssel kombinálódik: az egyik bütyökfűl mellett (4. kép/1.), a másik esetben (4. kép/2.) pedig alatta egyenes vonalú, ferde vonaldíztítés látható. Egy háromnegyed gömb alakú edény hasán kicsi, hegyes bütyök helyezkedik el (8. kép/1.). Ez az edény nem csupán az oldalán lévő bütyök miatt sajátosságos, hanem azért is, mert anyaga (pelyvás, kvarc- és szemcsés soványítású), megmunkálása (relatívén vékony fala, kívül-belül gondosan simított felülete), valamint díztítése (a pereme alatt körbefutó függőleges körömben nyomkodások) révén a finom és a durva kerámia kategóriák határán helyezkedik el. Körömcspést is csak egy esetben találunk a finom kerámia csoportján belül (6. kép/7.), egy kónikus csésze pereme alatt körbefutó sor formájában.

A *durva kerámia* készítményének a pelyvát bőségesen alkalmazó soványítás jellemzi, a pelyvát önállóan vagy homokkal és kisebb-nagyobb kavicsdarabokkal vegyítve alkalmazták. Egy-két esetben extrém méretű kavicszemeket is felhasználtak a soványításhoz (9. kép/5, 7.). A kavicsos soványítás önállóan is előfordul (9. kép/8.). A kerámia színe főleg vörös vagy vöröses barna, a szinte kizárólagos oxidációs égetési technikának köszönhetően. Esetenként előfordulnak a barna (7. kép/1; 7. kép/4.), a szürke (6. kép/8, 10.) és a fekete (7. kép/5, 12. kép/1.) színek különböző árnyalatai is. A törésvonal vagy a felszínnel azonos színű, vagy gyengébb égetés esetén közepesen szürkés, fekete. Az edények fala vastag, lévén többnyire nagy méretű edényekről szó, de az

ugyanilyen technikával készített kisebb edényeknél (9. kép/1–2.), ill. a palackoknál (7. kép/3, 8. kép/2.) vékonyabb. A felületkezelésre jellemző, hogy a túlnyomórészt szerves anyaggal soványított edények esetében a felszín durva, rücskös, egyenetlen, a kevesebb szerves anyagot és több homokot, ill. kavicsot vegyítő soványítású kerámiák felszínét viszont elsímították. Az égetés során kihullott szerves soványító anyag helyén a felszín szabálytalanul lyukacsos (9. kép/6–7.).

A fő edényformák hasonlóak a finom kerámiánál említettekhez. A leggyakoribb rekonstruálható forma a *bomba formájú edényeké*, melyek alapvetően két változatban, *szűk szájjal* (háromnegyed gömb alakúak) (6. kép/5; 7. kép/5, 8. kép/3, 5–6; 9. kép/3.), ill. *széles szájnnyílással* (félgömb alakúak) fordulnak elő (9. kép/1.). A háromnegyed gömb alakú edények meredek falú változata a durva kerámia kategóriáján belül is megjelenik (8. kép/4.). Az edények pereme általában egyszerűen lekerekített, de néha előfordul az elvékonyított (8. kép/3.) és kissé profilált perem is (8. kép/6; 9. kép/4.).

Ebben a kategóriába találunk olyan formákat is, melyek a finom kerámiánál nincsenek képviselve. Ilyenek a *cilindrikus vagy kihajló nyakú amforák* (7. kép/1–2.), a *palackok* cilindrikus (7. kép/4.) vagy kehelyformájú nyakkal (7. kép/3; 8. kép/2.). Továbbá ide tartoznak a *nagy méretű tároló edények*, melyek csak töredékekben maradtak meg (10. kép/10–11; 11. kép/1–3, 6, 12. kép/1, 4, 6.).

Rekonstruálható *puttonyedény* nem került elő. Egy kettőslyukú, nagy méretű, ún. dupla fül alapján (12. kép/5.) azonban a forma meglétére következtethetünk (PAVÚK 1980.33.). A *kónikus tálakat* – mely forma a durva kerámia kategóriáján belül is kevésbé preferált (KALICZ 1991. Abb. 13/4, GLÄSER–REGENYE 1989.5. kép/1.). – mindössze két példány képviseli: a nagyobb tál pereme enyhén profilált (9. kép/4.), a kisebb, karcsúbb tál pedig két oldalról összelapított, ferde állású bütyök és egy ferde tűzdelés díszíti (9. kép/2.). Az edények feneke gyakran lekerekített, mindenféle hangsúlyozás nélküli vagy egyenes és az edényfallal éles szögben találkozik.

A durva kerámián – a finom kerámiától eltérő gyakorlat szerint – gyakran alkalmaztak füleket, ezek szinte kivétel nélkül kerek vagy ovális átmetszetű, *fügőlegesen átfürt vastag hurkafülek* (12. kép/1–4; 6.).

Az edények pereme a legtöbb esetben egyszerűen képzett, lekerekített. Egy háromnegyed gömb alakú edény (7. kép/5.) és egy kihajló nyakú amfora (7. kép/1.) peremét benyomkodással, ill. bevagdosással tagolták.

A díszített és mindenféle díszítést nélkülöző kerámia töredékek aránya azt mutatja, hogy a durva kerámia túlnyomó többségét egyáltalán nem díszítették. Kisebb részüknön azonban találunk díszítéseket, melyek főleg plasztikusak. A legáltalánosabb díszítő elemek a fogóbütykök és a bütyökdíszek, változatos formákban alkal-

mazva, ez utóbbiak valamivel kisebb számban. A *fogóbütykök* – funkcionális okokból – többnyire jól kiemelkednek az edény felszínéből. Állhatnak egyesével és duplán is (11. kép/3.). Formájukat tekintve a gömbszerűtől az oválison át a kihegyesedő csúcsos fogóbütyökig sok forma megtalálható. Egy példány széles és lapos, csúcsosodó vége felemelkedik (11. kép/6.). Találunk oldalról (9. kép/1–2.), ill. alulról-felülről (11. kép/5.) ellapított, hegyes bütyköket is. A legegyszerűbbek a gömbös, kerek bütykök (11. kép/1.), változatosabbak a közepen függőlegesen tagolt ovális bütykök (10. kép/8, 10; 11. kép/9.). Előfordulnak hosszúkás formájú fogóbütykök kettő (10. kép/3.), sőt három (10. kép/1.) ujjbenyomással tagolva. Az előbbi példákon a tagolás függőleges, de lehet vízszintes állású is (10. kép/11.), ahogyan maguk az ovális fogóbütykök is állhatnak vízszintesen és függőlegesen is. A cilindrikus bütykök közepén lévő bemélyedés hol sekélyebb (10. kép/7.), hol mélyebb (10. kép/4;6; 11. kép/7.). A tagolt fogóbütykök egy sajátos fajtája, amikor a tagolás aszimmetrikusan, oly módon jelentkezik, hogy a bütyök egyik felének a helyén ujjal bemélyítették az edényfalat (10. kép/2.). A *bütyökdíszek* laposak, majdnem az edény felszínébe simulóak, közepén bemélyített formában is megjelennek (9. kép/3.). Egy lapos és kisméretű bütyök felszínét sok, szabálytalanul álló kis dudor tagolja (10. kép/9.).

A plasztikus díszek mellett jóval kisebb számban találunk bemélyített díszítéseket is. Ezek egyenes vonalú hosszabb-rövidebb *tűzdelések* (5. kép/12–13; 6. kép/2, 9; 9. kép/2.), egyik esetben sem folyamatos, az edény egész kerületén körbefutó díszítések. Egy kis méretű kónikus tál oldaltöredékén ferdén helyezkedik el egyetlen tűzdelés (9. kép/2.). Más esetekben a mintát egymás alatti sorokba szabálytalan közönlként elhelyezett vízszintesen vágott rövid tűzések alkotják (5. kép/12–13; 6. kép/9.). Egy háromnegyed gömb alakú edényen egy függőleges barázda egyik oldalán egymás alá rendezve, két vízszintes tűzdelés helyezkedik el (8. kép/3.).

Egyéb bemélyített díszítések is megjelennek: *körömbenyomkodás* két töredéken fordul elő (6. kép/1–2.), ez utóbbin tűzdeléssel kombináltan. *Körömcsípést* több kerámián is láthatunk, az egyikén önállóan (6. kép/6.), míg a másikon egy fogóbütyök fölött elhelyezve (10. kép/11.). Mindkét esetben egyetlen körömcsípés maradt meg a töredékeken, így nem rekonstruálható, hogy milyen minta részét képezték. Más töredékeken a körömcsípések sűrűn és szabálytalanul elhelyezve, az edény nagy felületét vagy egészét elborítva jelennek meg (ltsz.: 96.5.17.).

Az *ujjbenyomkodás* ritkásan, egy sorba rendezve (6. kép/4.) és az edény pereme alatt széles sávban sűrűn elhelyezve is előfordul (6. kép/5.). Egy töredéken egyetlen ujjbenyomás látszik (6. kép/3.), nem rekonstruálható, hogy milyen minta részét képezte. Egyetlen esetben fordul elő a *benyomott körökből álló díszítés*: egy vastag

falú oldaltöredéken, melyen ujjbenyomással tagolt vízszintes állású, ovális fogóbütyök van, valószínűleg szalmavéggel bebökdösött körökből állós sor fut a bütyök fölött, azzal párhuzamosan. A bütyök alatt még egy szalmavéggel benyomott kör – nyilván egy párhuzamosan futó sor részeként – látszik a töredéken (ltsz.:96.5.18.).

A legkiemelkedőbb lelet egy kis méretű, *ember alakú szobrocška* töredéke (I. kép/1a–1b–1c).<sup>3</sup> Nem önálló plasztika, analógiák alapján feltehető, hogy eredetileg egy edény peremét díszíthette.

A szobrocška szürkés barnás színű, anyaga homokkal és apró kavicszemcsékkel soványított égetett agyag. M= 5, 1 cm, Sz= 2, 4 cm. A szobor durva, elnagyolt kidolgozású. Törzse nagyjából hengeres, ovális átmetszetű. Az arc lapos, nem ugrik ki a törzs síkjából. A homlok két oldalra erőteljesen kiszélesedik, a fejtető szintén lapos és hátrafele megnyúlik. A fej hátsó része, a tarkó helye letört. A szemeket és a száját bemélyített vonalak jelzik. Az orrot nem ábrázolták. A fej mindkét oldalán, nagyjából a szemekkel egy magasságban egy-egy félkör alakú bemélyített vonal jelzi a füleket. A karokat két oldalra álló kis csonk helyettesíti, a lábak nem különülnek el. A VK idolk nagy részére jellemző vonás, hogy a lábakat nem egyenként ábrázolták, hanem egy hengersizű alsórészben összetömörítve (HÖCKMANN 1972. 188.). A balatonmagyaródi idolk sajátos vonása, hogy a hengersizű törzs alsó részén, körülbelül a térdek magasságában két rövid és sekély vízszintes bekarcolás látható, melyek nyilvánvalóan a térdeket jelezték. Sem női, sem férfi nemi jegyek nem különböztethetőek meg.

A mellkason V-alakú bekarcolás látszik. A hátoldalon középen szintén egy mély bekarcolás fut végig, melyből két oldalt három-három ferdén lefelé futó rövidebb vonal ágazik ki. A bekarcolt vonalak rendszere az ún. fenyőág motívumot rajzolja ki. A törzs legalsó része letört, a törésfelület ferde, valószínűleg utólagosan lecsiszolták. Makkay J. hasonló agyagszobrocškákról megállapította, hogy nem önálló plasztikák voltak, hanem letörtek valahonnan, valószínűleg egy edény válláról. A balatonmagyaródi sem önálló plasztika, hanem applikált ábrázolás lehetett, feltehetőleg szintén edény pereméről tört le. Eredeti helyzetében oldalnézetből hátrafelé dőlt, így arca kissé felfelé tekintett. Bizonyos esetekben – pl. az Aba-ángyihégyi fejtöredéknél – feltételezhető, hogy miután letörtek az edényről, idolként használták tovább ezeket a tárgyakat (MAKKAY 1969.264; uő. 1975.). Ez a feltevés elképzelhető a balatonmagyaródi szobrocškával kapcsolatban is.

### *A kerámia párhuzamai*

A leletegyüttes a DVK Keszthelyi-csoportjának jel-

legzetes jegyeit mutatja. A DVK-nak ezt a csoportját Kalicz N. elsősorban tipológiai alapon különítette el (KALICZ 1991.26.). A szakirodalomból nem sok analógiát lehet felsorakoztatni, hiszen annak ellenére, hogy a Keszthelyi-csoportnak számos lelőhelyét ismerjük,<sup>4</sup> sőt, a DVK ismert lelőhelyeinek mintegy a felét ezek teszik ki, kevés a közölt leletegyüttes.

Az ismert leletegyüttesben képviselt *edényformák* kivétel nélkül a Keszthelyi-csoport megszokott formái. Ezek tehát a finom kerámiánál mindenekelőtt a gömbtestű edények és variációk: ennek a legáltalánosabb edényformának számos párhuzama említhető a Keszthelyi-csoportból, például Becsehely I (KALICZ 1977.120.), Kustánszeg–Lisztessarok (KALICZ 1991. Abb.6/3; Abb. 7/2, 4, 8, 11–12, 14, 17; Abb. 8/3–8, 10; Abb.9/1–2, 10, 12; Abb.11/1–8), Keszthely–Dobogó (MRT.I. I. kép/9–10; 2. kép/1), Juta–Gagarin (KALICZ–MAKKAY 1975. XXII. kép/3–5.), Pári–Altacker (TORMA 1971a 7. kép/1, 5.), Mencshely–Berki-kút (REGENYE 1991. 34. I. kép/1–20) lelőhelyekről. Behúzott peremű, gömbszelet alakú edények vannak Kustánszeg–Lisztessarok (KALICZ 1991. Abb. 7/5, 10; Abb. 8/13, 15; Abb.10/3, 6; Abb. 12/2–4, 6), Keszthely–Dobogó (MRT.I. I. kép/12.), Juta–Gagarin (KALICZ–MAKKAY 1975. XXII. kép/17), Pári–Altacker (TORMA 1971a 7. kép/2, 10) leletegyütteseiben is. Az egészen meredek, függőleges falú edények párhuzamaként említhető példák Keszthely–Dobogó (MRT.I.1. kép/5, 8, 12; 2. kép/4), Kustánszeg–Lisztessarok (KALICZ 1991. Abb. 7/6; Abb. 8/11, 13, 17; Abb.10/2.) Juta–Gagarin (KALICZ–MAKKAY 1975. XXII. kép/1), Pári–Altacker (TORMA 1971a 7. kép/9.) lelőhelyekről ismertek. A félgömb alakú edények analógiáit szintén több leletegyüttesben megtaláljuk: Keszthely–Dobogó (MRT.I.1.1./1), Becsehely I. (KALICZ 1977. 48.t./1.), Mencshely–Berki-kút (REGENYE 1991. 34. I. kép/2.). Kívülről elvékonyított peremre más lelőhelyen is akad példa (Mencshely–Berki-kút, REGENYE 1991. I.t./4.). Bomba alakú edények enyhén kihajló, ívelt peremmel máshol, pl.: Mencshelyen is csupán kisebb számban fordulnak elő (REGENYE 1991. II.t./11–15.). A mély tálak analógiáit Kustánszeg–Lisztessarok (KALICZ 1991. Abb. 7/1, 3, 7; Abb. 8/2; Abb. 9/3–4, 8–9;), Mencshely–Berki-kút (REGENYE 1991. 34. II.t./1–7.), Kúp (GLÄSER–REGENYE 1989. I.t./12–13.), Juta–Gagarin (KALICZ–MAKKAY 1975. XXII.t./2, 6.) és Pári–Altacker (TORMA 1971a 7.t./8.) lelőhelyekről ismerjük. A csonkakúpos edények a Keszthelyi-csoport más lelőhelyein is általánosak: Kustánszeg–Lisztessarok (KALICZ 1991. Abb. 6/4; Abb. 9/7; Abb.10/5, 7; Abb.12/1, 5, 9), Keszthely–Dobogó (MRT.I.I. kép/13), Mencshely–Berki-kút (REGENYE 1991. 34. II. kép/8–10.). A csonkakúp alakú tálak a csoportjukon belüli leggyakoribb, általános formát képviselik, azaz szélesek és ala-



csonyak, néhány kis méretű kónikus edény révén – melyek méretüknél fogva inkább csészéknek mondhatók – azonban megjelenik a karcsú változat is (3. kép/12. 5. kép/3.). Nem csak lelőhelyünkön, hanem általában a Keszthelyi-csoport kerámiájában is kisebb számban képviselt típus a csőtálpas tálaké. Az 5. kép/9. töredékkel mind formáját, mind pedig díszítését tekintve szinte megegyező darab került elő Keszthely–Dobogón (MRT.I. I.t./11; TYITOV 1980. Puc.159/6.). Több hasonlóan díszített csőtálp ismert a legrégebbi DVK-ból: Szakály (TORMA 1971b 13/7.), Boskovštejn (QUITTA 1960. Abb. 6. k), Cifer-Pác (PAVÚK 1994. Abb.4./7.), Rovno (PAVÚK 1994. Abb.2./5.). Mencshelyen több csőtálp töredék is előkerült, ezek többnyire szintén enyhén ívelt fordított csonkakúpos formájúak, de ott a cilindrikus forma is jelen van (REGENYE 1991. II.t./16–19; III.t./1.). Az egyik példány díszítése hasonló a balatonmagyaródihoz, bár ez a töredék inkább magas csőtálp darabja lehetett (uo. II.t./18.). Egy nagyobb talpas edény töredékén (5. kép/10.) a tálrész alsó fele kissé homorúan ívelt. Csőtálpas edények Kustánszegen, Pári–Altackerben és Kúpon is a ritkább formák közé tartoznak (KALICZ 1991. 19; TORMA 1971a 28. GLÄSER–REGENYE 1989. II. kép/13–14.).

A kerámián alkalmazott díszítések szintén megszórtak a Keszthelyi-csoporton belül. A csoport jellegzetes díszítési módját Kalicz N. részletesen elemezte a kustánszegi leletek kapcsán (KALICZ 1991.19–23.). A balatonmagyaródi leletek számos egyezés mellett néhány eltérést mutatnak ezekhez képest.

A széles vonalú barázdák ill. a vékonyabb vonaldíszek nem csak a legtipikusabb díszítési elemek a leletegyüttesben, hanem különböző variációik révén a legváltozatosabbak is, ezenkívül kronológiailag is értékelhetők. A fő díszítő motívumok közül a különböző ívek a Keszthelyi-csoport minden lelőhelyén jellemzőek, spiráloid mintákra Kustánszeg–Lisztessarok (KALICZ 1991. Abb. 7/2, 13, 17. Abb.12/8), Juta–Gagarin (KALICZ–MAKKAY 1975. XXII.t./1, 3, 6, 10–11.), Pári–Altacker (TORMA 1971a 7.t./1, 4, 11), Mencshely–Berki-kút (REGENYE 1991. I.t./13–14.); egymásba illesztett, ill. összekapcsolódó félspirálokra Kustánszeg–Lisztessarok (KALICZ 1991. Abb. 7/2, 7, 11, 13, 17; Abb. 8/4; Abb. 12/3, 8, 11) Keszthely–Dobogó (MRT.I. I.t./10.), Kúp (GLÄSER–REGENYE 1989. I. kép/11.) és Kaposvár–Tüskevár (DRAVECZKY 1966. Taf.1./1.) leletegyütteseiben találunk példát. A patkó és szarvacskas alakú dísz jelenléte Balatonmagyaródon nem bizonyítható, pedig ez más lelőhelyeken a yezérmotívumok közé tartozik: Kustánszeg–Lisztessarok anyagára kimondottan jellemző (KALICZ 1991. Abb. 6/3–4; Abb. 7/2, 5, 12, 16.), továbbá jelen van Becsehely I. (uo. 1977. 48. kép/1.), és Juta–Gagarin (KALICZ–MAKKAY 1975. XXII.t./16.) lelőhelyeken. Az ívelt vonalú motívumok – a Keszthelyi-csoport más lelőhelyei-

nek anyagai alapján pl.: Kustánszeg–Lisztessarok (KALICZ 1991. Abb.6/3–4; Becsehely (uo. 1977. 48. kép/1.); Kaposvár–Tüskevár (DRAVECZKY 1966. Taf.1./1.); Pári–Altacker (TORMA 1971a 7.t./11.), – feltehetőleg az edény egész felületén körbefutó minták, a kápolnapusztai anyagban azonban csak részletek figyelhetők meg. A hullámvonal alkalmazására a csoporton belül Kustánszegről (KALICZ 1991. Abb. 12/10.), Veszprémből (MRT II. I.t./3.) és Mencshelyről (REGENYE 1991. III.t./15–16) találunk analógiákat. Az U-alakú díszítés megvan a Keszthelyi-csoportban is, pl.: Mencshely–Berki-kúton (REGENYE 1991. I.t./18, II.t./13, 15.). Fenéktöredéken egyvonalas ívelt minta az idősebb VK-ban vékony falú kerámián csak Biñáról ismert (PAVÚK 1980. Abb. 10/7, 24/14.). Csak töredékeken található, így nem világos, hogy fő- vagy kiegészítő motívum-e (PAVÚK 1980.31.). Az egyik balatonmagyaródi példa (5. kép/3.) alapján elképzelhető, hogy egyedüli mintaként díszítette az edényt. Itt egy kis méretű csésze alsó felét szinte teljesen kitölti a motívum. Analógiák a Keszthelyi-csoport fiatalabb fázisából pl.: Kustánszegről ismertek (KALICZ 1991. Abb.9./11, 13. Abb.12./17).

Az egyenes minták közül a más lelőhelyeken – pl.: Kustánszeg–Lisztessarok (KALICZ 1991. Abb. 6/3; Abb. 7/1; 8/1, 11), Keszthely–Dobogó (MRT.I. I.t./5, 8, 9), Juta–Gagarin (KALICZ–MAKKAY 1975. XXII.t./1–2, 4), Pári–Altacker (TORMA 1971a 7.t./8–11), Mencshely–Berki-kút (REGENYE 1991. I. kép/1–4.) – oly gyakori perem alatt körbefutó vízszintes vonal egyáltalán nem fordul elő. A perem alatti cikcakk vonalú mintát megtaláljuk Keszthely–Dobogón is, két esetben a balatonmagyaródi példákkal megegyező módon, egy esetben viszont kottafejes díszítéssel kombináltan (MRT.I. I.t./2). A perem alatt egyenes vonalú, de ferdén karcolt vonal meglétére is találunk analógiát, pl. Mencshelyről (REGENYE 1991. I.t./5, II.t./8).

A kampós minta meglétére Kustánszegen (KALICZ 1991. Abb. 6/3; Abb. 7/4, 8), Becsehelyen (KALICZ 1977. 48.t./1.), Keszthely–Dobogón (MRT.I. I.t./5, 8), Kúpon (GLÄSER–REGENYE 1989. I. kép/2, 9.), Görgetegen (DRAVECZKY 1966. Taf. 7./2.) és Pári–Altackerben (TORMA 1971a 7.t./10–11) találunk példákat. R. Gläser megállapítása szerint a kampós motívum, mint fő- ill. másodlagos minta elterjedése – a feketés szürke, homokkal soványított finom kerámiával együtt – csak a DNy-Dunántúlon jellemző, előfordulási centruma Becsehely és Kustánszeg térsége. Keszthely és Kaposvár környékén már kevesebb példa található, ebben a térségben talán az elterjedési terület határa sejtethető (GLÄSER 1993. 259–260.). A meandroid minta gyakori a rokon leletegyüttesekben: Kustánszegen (KALICZ 1991. Abb.), Keszthely–Dobogón (MRT.I. I.t./12), Mencshely–Berki-kúton (REGENYE 1991. I.t./12, II.t./6–10) és Kúpon (GLÄSER–REGENYE

1989. I.t./4.). A másodlagos minták közül a rövid, vízszintes árkolás meglétére párhuzamként említhető: Mencshely–Berki-kút (REGENYE 1991. II.t./19; III.t./19–20.) és Kúp (GLÄSER–REGENYE 1989. V.t./9.).

A finom kerámia edényein máshol is ritkán találunk fogóbütyköket, néhány példa azért említhető: Keszthely–Dobogó (MRT.I. I.t./7; II.t./7.; KALICZ 1983. Abb. 18/6.) és Mencshely–Berki-kút (REGENYE 1991. IV.t./1.). Az első esetben függőlegesen, míg a második esetben vízszintesen van átfúrva a fogóbütyök. Körömcspés ebben a kategóriában nem tipikus, bár néha előfordul, pl.: a Keszthely–dobogói anyagban, egy bomba formájú edényen, dupla sorban (MRT I. II.t./2.).

A durva kerámia formái – szűk szájú háromnegyed gömb alakú, ill. széles szájú, félgömb alakú edények, kónikus tálak, cilindrikus vagy kihajló nyakú amforák és nagy méretű tároló edények – mind tipikusnak tarthatók a Keszthelyi-csoportban. A bomba formájú edények a lelőhelyünkön megfigyeltékhez hasonlóan a Keszthelyi-csoport más lelőhelyein is a durva kerámia vezértípusát alkotják. *Szűk szájú háromnegyed gömb alakú edények* Kustánszeg–Lisztessarok (KALICZ 1991. Abb. 6/12; Abb. 13/1–2; Abb. 14/3–4; Abb. 15/2–3, 6, 11–13; Abb. 16/12). Kúp (GLÄSER–REGENYE 1989. IV.t./1–4, 6–8.), Mencshely–Berki-kút (REGENYE 1991. IV.t./10, 12, V.t./9.), *széles szájú, félgömb alakú edények*: Kustánszeg–Lisztessarok (KALICZ 1991. Abb. 13/9–11). Kúp (GLÄSER–REGENYE 1989. IV.t./2–8; V.t./1–3.), Mencshely–Berki-kút (REGENYE 1991. V.t./1.) lelőhelyeken is nagyobb számban vannak jelen a durva kerámián belül. Ezek meredek falú változatai sem ritkák az említett leletgyűtéseknél: Kustánszeg–Lisztessarok (KALICZ 1991. Abb. 6/13; Abb. 13/3). Kúp (GLÄSER–REGENYE 1989. IV.t./5.), Mencshely–Berki-kút (REGENYE 1991. IV.t./15.). A csak a durva kerámia kategóriájában képviselt formák is általánosak a Keszthelyi-csoport más lelőhelyein, pl. *cilindrikus vagy kihajló nyakú amforákat, palackokat* többek közt Kustánszeg–Lisztessarok (KALICZ 1991. Abb. 14/1–2, 5; Abb. 15/9–10; Abb. 16/15.), Kúp (GLÄSER–REGENYE 1989. V.t./8, 10.), Mencshely–Berki-kút (REGENYE 1991. 4.t./7–8.), Keszthely–Dobogó (közöletlen. ltsz.:65.133.32.), valamint *nagy méretű tároló edényeket* Keszthely–Dobogó (MRT I. II.t./10–11; ill. több közöletlen darab<sup>5</sup>), Pári–Altacker (TORMA 1971a 8.t./9.), Kúp (GLÄSER–REGENYE 1989.19.). Mencshely–Berki-kút (REGENYE 1991. V.t./2–4.), stb. lelőhelyekről is ismerünk. A dupla fül – mely legtöbbször a puttonyedényeken fordul elő – Keszthely–Dobogón és Mencshelyen is meg van (MRT I. II.t./12, REGENYE 1991. 6.t./3.). A palackokat és a puttonyedényeket kis töredékek alapján nem lehet elkülöníteni egymástól, mivel a két formát alapvetően a fülek száma és elhelyezkedése különbözteti meg (PAVÚK

1980.33.). A függőlegesen átfúrt fülek az idősebb VK-fejlődést lezáró Milanovce-fázisban jelennek meg, a formálódó fiatalabb VK kezdetét jelző elemek egyikeként (PAVÚK 1980.47.). Míg pl.: Mencshelyen a profilált perem általánosan jellemzi a háromnegyed gömb alakú edényeket (REGENYE 1991.38; 4.t./10.), Balatonmagyaródon ennél az edényformánál, mint már szó volt róla, csak néhány esetben fordul elő a kissé elvékonyított és enyhén profilált perem. A bomba alakú edényeknél az elvékonyított perem még az idősebb fázis hagyománya (KALICZ 1991.23, Abb.15/6, 12–13). A bevagosással tagolt peremű, kihajló nyakú amfora megfelelőjét, mind az edényformát, mind pedig a perem kiképzését tekintve, Keszthely–Dobogón és Mencshely–Berki-kút lelőhelyeken találjuk meg (közöletlen, ltsz.:65.133.32; ill. REGENYE 1991. 4.t./7.). Balatonmagyaródon a durva kerámia formái mind a megszokott típusokat képviselik, különleges vagy ritka forma – mint pl.: Kustánszegen a lapos, ovális tál (KALICZ 1991. Abb. 6/2.) nem került elő.

A bütykök alkalmazása általános a kultúra egész élete során, így a Keszthelyi-csoport kerámiáin is. Kustánszegen (KALICZ 1991. Abb.6/10; Abb. 13/5–9; Abb. 15/3–8; 16/1–7, 9–15), Keszthely–Dobogón (MRT.I. II.t./8, 11). Mencshelyen (REGENYE 1991. V.t./5–8, 10–11.) és Pári–Altackerben (TORMA 1971a 7.t./3; 8.t./8) is több fajtájuk előfordul, összességében azonban úgy tűnik, hogy Balatonmagyaródon, méretben és kivitelben, a megszokottnál valamivel változatosabbak a fogóbütykök. Például a sajátos, aszimmetrikus fogóbütyöknök (10. kép/3.), ill. a kis dudorokkal tagolt felületű<sup>6</sup> bütyöknök (10. kép/9.) eddig nem találtuk analógiáját a közzétett leletanyagokban.

A ferde tűzdelésre Mencshelyen (REGENYE 1991. 4.t./12–14.) és Keszthely–Dobogón találunk párhuzamokat, ez utóbbi esetben a tűzdelés körömcspéssel kombinálódik (közöletlen. ltsz.: 65.131.34.). Az egyik tűzdelte díszű töredék (6. kép/9.) párhuzamát Keszthely–Dobogón találjuk meg. A tűzdelés Kustánszegen is ritkán fordul elő (KALICZ 1991. Abb.6/10). A bekarcolt díszítéseknek a 8. kép/3.-hoz hasonló elrendezésére a legrégebbi VK-ban vannak párhuzamok, pl. Bicskén (MAKKAY 1978.21. és Pl. III/2, Pl.VI/1a–1b) és Medinán (KALICZ–MAKKAY 1975. XXIII.t./1.). Hasonló motívum előfordul még egy kúpi edényen, ahol 3–3 bekarcolásból álló függőleges, ill. vízszintes helyzetű vonalkötegek töltik ki körben az edény felületét (GLÄSER–REGENYE 1989. I.t./10.), valamint a korai kottafejes kerámiában is (uo. 22. jegyzet). A csipett díszítés a Keszthelyi-csoport törzsterületén ritkán jelentkezik: Kustánszegen (KALICZ 1991. Abb.6/9), Pári–Altackerben (TORMA 1971a 7. kép/7; 8. kép/5, 9.) és Keszthely–Dobogón (MRT.I. II.t./2) néhány töredéken található. A körömcspések többnyire sorba rendezve állnak, de Keszthely–Dobogón és Mencshelyen is elő-

fordul, hogy az edény felszínét szabálytalanul és sűrűn borítják (Itsz.: 65.131.34; REGENYE 1991. 6.t./6.). Ezzel szemben a csoport elterjedési területének határzónájában vannak olyan lelőhelyek, ahol a díszített durva kerámián belül ennek a díszítési elemnek az előfordulása magas, pl.: Győrszemere–Tóth-tag lelőhelyen 10%-os (REZI KATÓ 1993. 21.), s ugyanígy Mencshelyen is meglehetősen gyakori (REGENYE 1991. 4.t./11. 6.t./5–6.). Kúpon összességében kevés a díszített durva kerámia, ezek közt azonban a csipett dísz, ill. a körömcspés többször is előfordul (GLÄSER–REGENYE 1989. IV.t./4–8.). Az ujjbenyomkodásnak a balatonmagyaródi anyagban fellelhető mindkét alkalmazási módjára találunk analógiákat Keszthely–Dobogón (MRT.I. II.t./8; 65.133.35. és 65.132.4. Itsz.). Kúpon az edények egész felületét borítja ilyen díszítés (GLÄSER–REGENYE 1989. IV.t./1. 8.). Kustánszegen – ujjbenyomkodással kialakított plasztikus szegély formájában – ritkán jelentkezik ez a díszítési mód (KALICZ 1991. Abb.6/11; Abb.16/8.). Mencshelyen az edény oldalán sorban elhelyezett (REGENYE 1991.VI.t./7.), ill. a perem alatt körbefutó ujjbenyomkodásra is találunk példát (REGENYE 1991. 4.t./10.). A benyomott körökből álló díszítésre a legidősebb VK leletek közt ismerünk párhuzamokat Biňa<sup>7</sup> (PAVÚK 1980. Abb.29/5.) és Hurbanovo<sup>8</sup> (uo. Abb. 35/9. Abb. 38/10.) lelőhelyekről, de később, zselízi környezetben is előfordul, pl.: Győr–Pápai vám lelőhelyen (MITHAY 1966. 8.t./12), így a Keszthelyi-csoportban való megjelenése nem váratlan, még ha irodalmi példa korábról nem is említhető. A korai VK-ban ez az egyetlen olyan díszítőelem, melyet Impresotechnikával készítettek. A technika koraneolit előzményekre nyúlik vissza (PAVÚK 1980. 37.).

Az ember alakú szobrocska meglehetősen ritka, de jellemző leletnek számít. A hasonló szobrok a VK egész elterjedési területén nagyjából egyformán elterjedtek (HÖCKMANN 1965.1.). A Keszthelyi-csoport területéről csak kevés és töredékes plasztikus emberábrázolás ismert. Kisunyomból származik egy torzó, melynek díszítése még az idősebb fázis hagyományait tükrözi (KÁROLYI 1984. 434. számozás nélküli tábla, jobbra lent). Maga a kisunyomi lelőhely Kalicz N. szerint az ott megjelenő zselízi leletek alapján a Keszthelyi-csoport fiatalabb fázisába tehető (KALICZ 1991.26.). Szakályról ismert egy meglehetősen stilizált idola (KALICZ 1991.23.; Makkay et. al. 1996.118.).

Az említett két töredékhez csatlakozik tehát a balatonmagyaródi szobrocska, így összesen három idolvagy szobortöredék tartható biztosan a Keszthelyi-csoport leletének. A csoport elterjedési területéhez, de még a DVK legidősebb fázisához köthető további két plasztikai ábrázolás: az egyik egy valószínűleg ülő férfit ábrázoló, hengeres testű torzó Zalavárról (HÖCKMANN 1972.188; GLÄSER 1993.406.).<sup>9</sup> A másik pél-

dány Szóládról (Somogy megye) származik. A szintén ülő alak torzója ez esetben nőt ábrázol, melynek feje és lábai is hiányoznak (KALICZ 1995. Abb. 3/5.). A töredék díszített, hátán a nyakszirt felé mutató fordított V-alakú, mély bekarcolások vannak (ún. szarufa motívum).

A szobrocska közelebbi vizsgálatához több kiindulási pont kínálkozik:

1. A kottafejes fázisból származó szakályi figura több részletben – a hátrahajló fej, a szemeket ill. a hajpántot megjelenítő bekarcolások – hasonlít a balatonmagyaródi, más részletekben azonban eltér attól: a homlokát egy függőleges vonal osztja ketté, orrát kis dudor jelzi. Törzse lapos és díszítetlen, nemcsak lábait, karjait sem ábrázolták. (MAKKAY et. al. 1996. 118; Fig. 74). A kisunyomi torzó jóval töredékesebb, mint a balatonmagyaródi, így az összehasonlítás lehetőségei lényegesen leszűkülnek. Teste hasonlóan hengeres, mint a balatonmagyaródi és zalavári példányoké. Hiányosságai ellenére nem csak azért fontos számunkra ez a töredék, mert a keszthelyi-csoport leleteként mind földrajzilag, mind pedig kronológiailag a legközelebbi rokon lelet, hanem díszítésénél fogva is. A kisunyomi töredék mellkasán két motívum rajzolódik ki a karcolt vonalakból: az első motívum két egymást keresztező pántszerű bekarcolásból áll, melyeket Károlyi M. keresztikötésnek tart, ami a mezopotámiai, anatóliai istenábrázolások jellegzetes viselete (KÁROLYI 1984.435.). Ehhez hasonló a balatonmagyaródi szobrocskán nincsen. A másik, a szarufa motívum viszont nagyfokú hasonlóságot mutat a balatonmagyaródi szobor hátán megjelenő fenyőág motívummal. A szarufa és a fenyőág motívum is gyakori VK idolon.<sup>10</sup> Fenyőág motívum jelenik meg a következő lelőhelyekről származó idolon: Hortobágy–Zámpusztá<sup>11</sup> (CSALOG 1955. Taf. 6/11.), Gaukönigshofen (Wamser 1980.26.); Boskovštejn (HÖCKMANN 1965. Abb.1/1.), valamint a kottafejes időszakot képviselő Sukoró–Tóra dűlő (MAKKAY 1975. 3–4. kép). Szarufa motívumot a korai VK-ban a Szólád (KALICZ 1995. Abb. 3/5.), Bicske–Galagonyás (MAKKAY 1972. Taf. 13, 1975. a borító képei; 5. kép), Cifer–Pác (PAVÚK 1994. Abb.4./8a–b–c), Reikersdorf (HÖCKMANN 1965. Abb. 5/1; MAURER 1981.59; Abb. 2/1.), Wetzleinsdorf (MAURER 1981.60; Abb. 3/3.), és Tırpești (HÖCKMANN 1972.189.) lelőhelyű idolon találunk. A motívum szerepel a középső ill. késő VK idejére keltezhető Pulkau lelőhely egyik idolváján is (MAURER 1981.59; Abb. 3/1.).

Höckmann korábban a VK-ban fellépő Vinča-jelenség közé sorolta a fenyőág motívumot (HÖCKMANN 1965.5–6.), későbbi véleménye szerint inkább autochtón VK-elemnek tartja. A bicskei szobrok kora is ezt az eredeztetést támasztja alá (HÖCKMANN 1972.189.).

A VK idolvájain megjelenő vonaldíszítéseket a kutatás többféle képpen értelmezi, az eltérő interpretációkból

két fő irányzat alakult ki. **1.** A vonalak a haját, ruházatot, testékszereket ábrázolják (QUITTA 1960.170; HÖCKMANN 1965.1. 7; MAKKAY 1972.18; uő: 1975; GLÄSER 1993. 407.). **2.** Az ún. röntgen-stílus szerint ezzel szemben a bekarcolt vonalak nem a haját, ruházatot, testékszereket jelenítik meg, hanem az emberi csontvázat akarják láthatóvá tenni (OTZOL 1975.1; uő: 1978.99; WAMSER 1980. 17, 31; MAURER 1972.7; uő: 1981.65.).

A balatonmagyaródi idol rendelkezik két olyan jeggyel, melyek alapján a második felfogás – konkrétan a szobor esetében – valószínűbbnek tűnik. **A.** A hason lévő két ferde bekarcolás (azaz a bordák) alatt lévő rövid, vízszintes bekarcolások nem igen jelezhetnek ruhadarabot vagy ékszert, ellenben elhelyezésük megfelel a térdek anatómiai helyének. **B.** A fej két oldalán félkör alakú bekarcolásokat látni, melyek véleményünk szerint nem a hajviseletet, hanem a füleket jelzik. Erre a részletre is ismert párhuzam: a kisebb bicskei idol fején ugyanilyen félkör alakú bekarcolások vannak. R. Gläser megkülönbözteti a VK idolkok egy olyan csoportját, melyeknél a hajviselet és a hozzátartozó fejdísz ábrázolása részletesen kidolgozott.<sup>12</sup> Ide sorolja azt a bicskei torzót is, melyen a kérdéses félkör alakú bekarcolások is fellelhetők (GLÄSER 1993.406–408.). A balatonmagyaródi szobrocscsa fejének hátsó része letört, így nem ismerjük hajviseletét s nem tudjuk, viselt-e fejdísz vagy sem. A fej hátrafelé megnyújtott alakja, valamint a törésfelületen megfigyelhető apró beszürkölések megengedik ugyan a feltételezést, hogy a jellegzetes fejdísz vagy hajviseletet eredetileg ezen a szobron is ábrázolták. A szobrocscsa egy fontos részletben azonban eltér a többi olyan idoltól, melyeken a hajviselet ábrázolása hangsúlyos: nem jelezték rajta a haját az arctól elválasztó fejpántot vagy diadémot. Ez pedig az említett típusú szobroknál szinte attribútumnak tekinthető, s hiánya olyan jelentős eltérés, hogy kérdésessé teszi, vajon tényleg a haj és a fejdísz ábrázolásának részletei-e a félkör alakú bekarcolások. Ez az eltérés, ha nem is bizonyítja, de valószínűsíti, hogy leletünkön inkább a fülek ábrázolásáról lehet szó.

**2.** A szobor talán legszembeütőbb vonása a karakterisztikusan megformált fej, ami az ún. háromszög alakú fejű idolkok csoportjába sorolja leletünket. Ennek a határozottan elkülönülő típusnak fő jellemzője az arc laposága. A homlok és a tarkó oldalra élesen kiugrik, s így a lapos fejtetőnek háromszög formája lesz. Az orr plasztikusan, a szemek és a száj – nem mindig – vízszintes vonalakként jelennek meg. A koponyatetőn hajfonat módjára megjelenő vonalak ábrázolják a haját (QUITTA 1960.170.). A háromszög alakú fej egy szinte kanonizált normál típusnak tartható a vonaldíszes kerámia kultúrájában, amihez a morva és a középnémet leletek többsége tartozik (HÖCKMANN 1965.1.). A fejformát tekintve számos rokon lelet ismert: Boskovštejn

(HÖCKMANN 1965. Abb.1/1. 8.), Quedlinburg (uo. 1/3.), Nerkewitz (uo. 1/4.), Bojanovice (uo. 1/6.), Mohelnice (TICHÝ 1962. Abb.14/4.). Magyarországon ez a típus a Szatmár-csoportban: Ebes (KALICZ–MAKKAY 1977. Taf. 15/4a–b–c.), Tiszabездé–Servápa (uo. Taf. 84/2.), Tiszavalk (KOREK 1972. Taf. 10/4.),<sup>13</sup> ill. azt követően az AVK és csoportjai területén gyakori: Hajdúszoboszló<sup>14</sup> (HÖCKMANN 1972. Kat.-Nr. A-7; KRALOVÁNSZKY 1958.82.), Hortobágy–Zámusza (CSALOG 1955. Taf. 6/11.), Tiszavasvári–Keresztfal<sup>15</sup> (KALICZ–MAKKAY 1977. Taf. 186/5–6.), Edelény–Borsod<sup>16</sup> (HÖCKMANN 1965. Abb.2/3.). A Szakálhádi-csoportban is elterjedt ez a típus Hódmezővásárhely–Szakálhád (KALICZ–MAKKAY 1977. Taf. 153/3; HÖCKMANN 1965. Abb. 2/4.), Hódmezővásárhely–Kökénydomb (HÖCKMANN 1965. Abb.2/2.).

Höckmann a háromszög alakú, egyenes vagy lekerekített homlokú idolkokat a VK-idolkok egy helyi variánsának véli, mely Magyarországtól Sziléziáig terjedt el. A kykladikus, háromszög alakú fejek a Vinča-, Tisza-<sup>17</sup> és Dimini-kultúrákból ismertek (QUITTA 1960.170.), szórványosan a Körös-kultúrában is előfordulnak (QUITTA 1960. Abb. 10h). Jelenlétüket Höckmann a VK-ban fellépő Vinča-jelenségek egyikének tartja (HÖCKMANN 1965.5.).

**3.** További fontos jegye leletünknek, hogy karjait vízszintes csomók jelzik. A karok ilyen megformálása a korai időkre jellemző (Zalavár, Cifer–Pác, Tiszabездé–Servápa), de Magyarországon ez később is szabály a Szakálhádi-csoportban (Hódmezővásárhely–Kökénydomb, Szakálhád). Gyakran más területeken is előfordul, a VK-ban (Tírpești, Boskovštejn, Reikersdorf, Grübern, Butzbach, Offenbach–Rumpenheim) és a Stichband kerámia kultúrájában is (HÖCKMANN 1972. 188.).

Az eddigieket figyelembe véve, szembeütő a balatonmagyaródi szobor archaikus jellege. A DVK (Közép-európai) VK körébe tartozó párhuzamok – a kisunyomi, a sukorói és a pulkai torzókat kivéve – mind a korai VK-ból származnak. Egy ilyen korai datálás – pusztán a tipológiai jegyek alapján – felmerülhetne leletünkkel kapcsolatban is, de egyrészt a kísérő leletek összessége ezt nem támasztja alá, másrészt pedig, mint az említett példák némelyike<sup>18</sup> tanúsítja, a három vizsgált jegy (a fenyőág motívum, a háromszög alakú fej, a vízszintes karcsonkok) mindegyike tovább él a korai VK időszak után is. A kisunyomi töredék, mely szintén a Keszthelyi-csoport lelete s megformálás és díszítés alapján is a legközelebbi rokon lelet, ez utóbbi tekintetében szintén még az idősebb fázis hagyományait tükrözi. Az idolkok archaikus jellege valószínűleg a korai szakasz hagyományának továbbélésével magyarázható. Ez a DVK idősebb szakaszához való erősebb kötődés a Keszthelyi-csoportra általában is jellemző, s különösen érvényesülhetett az idolkok – mint a szellemi, kultikus szféra tárgyai – esetében, melyek nem divatfüggők, a

mindennapi élet használati tárgyainál lassabban veszik át az új stílusjegyeket.

### Kronológia

A leletanyag a Keszthelyi-csoport jellegzetességeit mutatja, a csoporton belüli pontosabb kronológiai helyzetet főként közvetett úton lehet meghatározni. A Keszthelyi-csoportra jellemző, hogy tipológiája a kezdetétől egészen a végéig szinte változatlan (KALICZ 1991.27.), ezért nem is annyira a tipológia, mint inkább az egyes tipológiai jegyek egymáshoz viszonyított aránya lehet a közelebbi datálás alapja.

Az anyag elemzése azt mutatja, hogy a finom kerámia formái egyértelműen már a legidősebb fázist követő fiatalabb fejlődési szakaszra utalnak. E téren a legárulkodóbb tény, hogy a bikónikus forma egyetlen esetben sem fordul elő, ezzel szemben nyilvánvaló a gömbtestű edények túlsúlya. Míg a legrégebbi VK anyagokban a gömbtestű edények a durva kerámia vezérformáját alkotják, a finom kerámiában csak később, a kottafejes és zselízi időszakban válnak a leggyakoribb formává (KALICZ 1978–79.21.). A szlovákiai leletanyagban először a Milanovce-fázisban jelenik meg a bomba formájú edény a vékony falú kerámiában a kettős kónikus forma helyett, az alakuló fiatalabb VK egyik jellemzőjeként (PAVÚK 1980.47.).

Szintén a leletanyag fiatalabb karakterét jelzi, hogy a csonkakúp alakú tálak megjelennek ugyan, de az anyag egészét tekintve csak kisebb arányban, míg az idősebb fázisra a kultúra egész elterjedési területén jellemző a fordított csonkakúp alakú tál uralkodó szerepe (PAVÚK 1980.20–21; KALICZ 1979–80.20–21.). Ezt a datálást erősíti továbbá az is, hogy bár a Balatonmagyaródon előforduló tálak legtöbbször széles és alacsony, néhány kis méretű kónikus edény azonban a karcsú változatot képviseli, mely típus viszont már a fiatalabb VK-ban jellemző (REZI KATÓ 1993.19.). A magasabb, karcsúbb táltípus a szlovákiai anyagban az idősebb VK késői szakaszában tűnik fel és a fiatalabb VK kezdeti szakaszában előforduló számos hordó alakú edény előfutára (PAVÚK 1980.21, 47.).

A DVK legidősebb fázisának jellemzőit nem lehet felfedezni a finom kerámia edényein. Talán egyetlen ilyen korai jegy ebben a kategóriában a kerámia soványításában esetenként megfigyelhető finom szerves anyag felhasználása (M. VIRÁG 1992.21.).

A durva kerámiában megjelenő formák szintén a vonaldíszes kerámia fiatalabb fázisára utalnak: ebben a kategóriában sincs bikónikus forma, a gömbtestű forma dominanciája mellett csupán kisebb részben fordulnak elő csonkakúp alakú tálak. A gömbtestű edények pereme általában egyszerűen lekerekített, a ritkán, egy-két esetben előforduló elvékonyított perem még az idősebb fázis

hagyománya (KALICZ 1991.23, Abb.15/6, 12–13). Az egyéb formák nem datálók, hiszen a palackok és puttonyedények már a DVK legidősebb fázisában is megjelennek (KALICZ 1978–79. 8.t./1, uő. 1983. Abb. 4/8; Abb. 9/10; TICHÝ 1960. Abb. 21/5, 6.), a forma előzményei pedig a korai neolitikumban, a Körös-Starčevo (Cris) kultúrákban találhatók meg (KALICZ 1978–79.21.).

Az edények feneke sok esetben egyenes, az edény nagyságának megfelelő, ami az edényfalba a hangsúlyozás leghalványabb nyoma nélkül megy át. Ez még az idősebb VK kerámiájának jellegzetessége (PAVÚK 1980.31.). Fiatalabb jegy, hogy megjelennek az olyan hangsúlyozott fenekék is, melyek éles szöveget zárnak be az edényfallal.

A finom kerámia díszítésében a széles vonalú barázdák még a legidősebb fázis hagyományának felelnek meg, a kultúra fejlődése során a barázdák leszűkültek és vékony vonalakká alakultak át, így a vékonyabb vonaldíztetés feltűnése már a fiatalabb DVK felé mutató elem (PAVÚK 1980.23–24.). Vannak további, a fiatalabb fázisra utaló jegyek, mint pl.: az U-alakú díztetés, valamint a hullámvonal jelenléte. Az előbbi a korai VK késői fázisában jelenik meg, és a kottafejes, ill. zselízi időszakban válik általánossá (PAVÚK 1980.30; REZI KATÓ 1993.21, 4. kép/1.). A hullámvonal kronológiai helyzetét az utóbbi időben pontosították: megjelenése korábban nem volt teljesen tisztázott, felbukkanása Szlovákiában és Morvaországban az idősebb VK késői fázisára volt tehető, de Németországban talán még korábbra is (PAVÚK 1980.30.). Újabb az idősebb VK késői fázisának bizonyítékaként értékelik, mely inkább a bikónikus edények lekerekítettebb, gömbforma felé mutató változatain jelenik meg (M. VIRÁG 1992. 22. jegyzet). Cseh- és Németországban erősen bikónikus és gömbtestű edényeken is megtalálható (PAVÚK 1994. 139, Abb. 5./1–5.). Inkább a kultúra fiatalabb szakaszára tarthatjuk jellemzőnek azt az edényfenéket, ill. ahhoz közel elhelyezett egy vagy több vonalból álló ívelt motívumot, amely vékony falú kerámián Bínáról ismert ugyan (PAVÚK 1980. Abb. 10/7, 11; Abb. 24/14–16.), de az idősebb VK-ban atipikus díztetési fajta. Balatonmagyaródon három töredéken az egyvonalas variációra találunk példát (5. kép/3, 6, 8.). A Keszthelyi-csoport fiatalabb fázisából, Kustánszegről több példája is ismert (KALICZ 1991. Abb.9./11, 13. Abb.12./17). Ennek a datálásnak némileg ellentmond néhány adat: a rövid, vízszintes árkolás jelenléte, ami kimondottan a legidősebb fázisban tipikus (KALICZ 1993. T.20/12; PAVÚK 1980. Abb.6./3; Abb.7./10; Abb.23./1.), valamint a perem alatt körbefutó vonaldísz hiánya, e motívum legkorábban ugyanis a legidősebb VK késői szakaszában (Milanovce-fázis) jelentkezik (PAVÚK 1980.47.), s a fiatalabb VK idejében válik jellemző díztetéssé. A három párhuzamosból álló barázdászerű vo-

naldísz szintén korai jellemző (PAVÚK 1980.26; M. VIRÁG 1992.21.). Ugyanakkor a legidősebb fázisnak oly karakterisztikus díszítő elemei, mint a politurmintá (MAKKAY 1978.24; PAVÚK 1980.26.) vagy a kannelúra (MAKKAY 1978.23; PAVÚK 1980.26.) egyáltalán nem fordulnak elő a balatonmagyaródi lelet-együttesben.

A durva kerámián alkalmazott díszítések kevésbé datálók, a leggyakoribb elemek, azaz a fogóbütykök és bütyökdiszkek legtöbb fajtája ugyanis az egész vonaldíszes kultúra idején megtalálhatók. Olyan, kifejezetten a legidősebb fázisban használt fajta, mint a rozettás bütyök nem található meg az anyagban (PAVÚK 1980.38, Abb. 40/1–2, 6–7; M. VIRÁG 1992. 6. kép/8, 12. kép/5.). A középen függőlegesen tagolt ovális bütykök már a legidősebb fázisban is kifejezetten jellemzők a durva kerámián, s eredetük kétség kívül a Körös-Starčevo kultúrába vezethető vissza (KALICZ 1978/79.25; PAVÚK 1980. Abb. 17/8, Abb. 21/6–7, 16, Abb. 39/11.). Használatuk azonban nem korlátozódik a korai szakaszra, a fiatalabb VK-ban is előfordulnak, még ha nem is olyan gyakran (PAVÚK 1980.38.). A cilindrikus, benyomott közepű bütyök használata a kultúra egész életére jellemző. A durva kerámián előforduló további díszítési elemek előfordulása ugyancsak tág időhatárok közé tehető: a ferde, az egész edényfelületet borító tűzdelés korai neolitikus eredetű, az idősebb VK-ban tipikus, csak a vastag falú gömbtestű edényekre jellemző (PAVÚK 1980.32; Abb.31.), de később is gyakori marad (REGENYE 1991.38.). A körömcspés az idősebb fázis hagyománya (KALICZ 1991.23.), de a Keszthelyi-csoportban is találunk alkalmazására példát, még ha ritkán is: Kustánszegen (KALICZ 1991. Abb.6/9), Pári–Altackerben (TORMA 1971a 7.t./7; 8.t./5. 9.) és Keszthely–Dobogón (MRT.I. II.t./2) néhány töredéken fordul elő. A benyomott körökből álló díszítés a korai VK-ban ugyanúgy megtalálható (PAVÚK 1980. Abb.29/5; Abb. 35/9; Abb. 38/10.), mint később, zselízi környezetben (MITHAY 1966. 8. t./12).

Kronológiailag fontos támpont a legidősebb fázisra olyannyira jellemző felkent barbotin teljes hiánya (KALICZ 1978–79.23; PAVÚK 1980.46–47.). Szintén hiányoznak a legidősebb DVK-ban általánosan jelentkező perem alatti ujjbenyomkodásokból álló sorok (KALICZ 1978–79.24.). A kultúra fiatalabb fejlődési fázisa felé mutató jel a függőlegesen átfúrt filek jelenléte is, melyek az idősebb VK-fejlődést lezáró Milanovce-fázisban jelennek meg, a formálódó fiatalabb VK kezdetét jelző elemek egyikeként (PAVÚK 1980.47.).

A leletegyüttes datálása szempontjából nagy jelentőségű, hogy egyetlen idegen eredetű, importnak tartható tárgyat sem tartalmaz, szemben pl.: a Keszthely–dobogói vagy a kustánszegi anyagokkal. Az előbbi lelőhelyen kottafejes (MRT.I. 1. kép/2.), az utóbbin zselízi import (KALICZ 1991. Abb. 6/1.) került elő, melyek egyértel-

műen jelölik a leletek korát.

A fenti adatokat összefoglalóan megállapíthatjuk tehát, hogy a kerámia formái és a díszítések mindkét kategóriában a DVK fiatalabb szakaszára, annak Keszthelyi-csoportjára jellemzőek, bár néhány archaikus vonás is fellelhető. Ezek aránya azonban nem éri el azt a mértéket, mint az a Keszthelyi-csoport legkorábbi fázisában megfigyelhető, melynek leletei átmeneti jellegűek, s tipológiájukat még erősen meghatározza a DVK korai szakaszához való kötődés (KALICZ 1991.26.). Ezt a horizontot Becsehely II. és Medina, a Keszthelyi-csoport területén kívül pedig a legidősebb VK fejlődés vége, valamint a fiatalabb VK kialakulása közti átmeneti szakasz leletegyüttesei határozzák meg, mint pl.: Milanovce (PAVÚK 1980.45–47.), Aba–Felsőszentiván, Bicske 1974-es I–II. szelvény „a” gödör (MAKKAY 1978, kronológiai tábla) és Szigetszentmiklós–Viznűtelep 13. gödör (M. VIRÁG 1992.21.).

A DVK Balatonmagyaród–kapolnapusztai lelőhelye a következő lelőhelyekkel tűnik egy horizontba tartozónak: Keszthely–Dobogó, Becsehely–I. (Bükkaljai dűlő) több objektuma, valamint a külső árok alsó részének anyaga, továbbá Juta–Gagarin. Ezek olyan lelőhelyek, melyeken a Keszthelyi-csoport leletei tisztán jelentkeznek, az idősebb fázis hagyományai már eltűntek, de a fiatalabb fázis idegen leletei még nem jelentek meg, tehát a Keszthelyi-csoport klasszikus fázisát képviselik. Balatonmagyaródon a leletanyag olyannyira tiszta formában jelentkezik, hogy egyetlen import-tárgy vagy idegen hatásnak tartható díszítés, technika, stb. sem található meg benne. Ugyanakkor a DVK legidősebb fázisának hagyományai már csak nyomokban vannak jelen, arányuk a leletegyüttes egészéhez viszonyítva nem számottevő. A leletanyag keveredésektől, idegen hatásoktól mentes tiszta formája persze nem csak kronológiai helyzetéből fakad, hanem az a tény is hozzájárul, hogy a lelőhely a Keszthelyi-csoport törzsterületén fekszik. Olyan belső területen tehát, ahol a szomszédos csoportokkal nincs közös határvonal. Nem úgy, mint pl. Kúp széles vonalú kerámiával jelzett első települési fázisa (GLÄSER–REGENYE 1989.20.), Mencshely–Berki-kút (REGENYE 1991.38.) és Győrszemere–Tóth-tag (REZI KATÓ 1993.23.) leletegyüttesei, melyek szintén ehhez a horizonthoz tartoznak, de anyagukban jelen van a kottafejes kerámia is, hiszen az említett lelőhelyek a Keszthelyi-csoport és a kottafejes (ill. később a zselízi) csoport egymással keveredő, közös határsávjában fekszenek.

Mint fentebb részletesen szó volt róla, az ember alakú szobrocska datálása sem mond ellent ennek az időrendi meghatározásnak.

Már említettük, hogy a Keszthelyi-csoport tipológiája a csoport életének kezdetétől egészen a végéig szinte változatlan. Ezért fordulhat elő, hogy az általunk ismert leletanyag, edényformáknak és díszítések-

nek pontos párhuzamait találjuk meg olyan lelőhelyeken is, melyek vagy korábbi, a klasszikus fázist megelőző időszakot képviselnek, vagy már egy következő horizontba, azaz a Keszthelyi-csoport késői periódusába tartoznak, pl.: Kustánszeg–Liszteszarok, Kisunyom (KALICZ 1991.27.) és Pári–Altacker<sup>19</sup> (TORMA 1971a.29.). A Kis-Balaton környékéről a Keszthelyi-csoportnak további olyan lelőhelyei ismertek, melyek anyagában zselízi leletek is megjelennek, pl.: Keszthely–Fenekpuszta, Keszthely–Zsidi út, Sármellék–Fenekí utca, Zalavár–Balatonhídvég (M.VIRÁG 1989.18; 1996. 16.).<sup>20</sup> Ezt a fiatalabb vagy késői fázist az jellemzi, hogy a Keszthelyi-csoport leletei nem tisztán, hanem a kottafejes díszítéssel, ill. a Zselízi-, Sopot- és Malo Korenovo típusokkal együtt fordulnak elő (KALICZ 1991.26.).

A keszthelyi típusú leletek körét regionálisan és időrendileg meghatározott csoportnak tarthatjuk. A Keszthelyi-csoport a DVK klasszikus és késői fázisának elnevezése a Dunántúl bizonyos területein (KALICZ 1991.5.). A Keszthelyi-csoport mint időrendi fogalom nagyon tág: a kutatás eddigi álláspontja szerint a Keszthelyi-csoport kezdete Vinča A második fele, vége (KALICZ 1991.28.), a csoport életének vége pedig a Vinča A3 időszak végére tehető (KALICZ 1988. 222–223.). Ezen időtartamon belül valamikor a klasszikus fázis idején jelentkeznek a kottafejes kerámia csirái (KALICZ 1991.26.). A kottafejes időszak kezdete a Vinča A–B1 váltással párhuzamos (REZI-KATÓ 1993.23.). Így tehát a Vinča A–B1 váltás idejére esik a Keszthelyi-csoport klasszikus fázisa, s ezt tarthatjuk a Balatonmagyaród–kápolnapusztai lelőhely DVK leleteinek relatív időrendjének is. Újabb felfogás szerint a Keszthelyi-csoport relatív kronológiai helyzete fiatalabb, a Vinča A3 végén a legkorábbi kottafejes kerámia horizontjának kezdete nem a Keszthelyi-csoporttal volt

egyidejű, hanem a DVK még létező legidősebb fázisával (H.SIMON 1995–96.131.).

### Összegzés

A DVK lelőhelyei a kultúra legidősebb fázisától kezdve viszonylag nagy számban ismertek a Balaton és Kis-Balaton vidékéről, Balatonmagyaród–Kápolnapuszta közvetlen földrajzi közelségéből is. A Kis-Balaton vidékének leletanyaga a Keszthelyi-csoport körébe tartozik, melyre a hagyományokhoz erősebben kötődő széles, mély bevésésekkel díszített kerámia jellemző (KALICZ 1988. 197–198.). Balatonmagyaród ennek az elterjedési területnek központjában fekszik, olyan helyen, ahol a Keszthelyi-csoport leletanyaga tisztán, a szomszédos területek hatásától mentes formában jelentkezik. A Keszthelyi-csoport kezdeti fázisából a szorosan értelmezett a kis-balatoni mikrorégióban egyetlen lelőhely sem ismert, a legközelebbi lelőhely Becsehely II. A klasszikus fázis idején ugyanez a helyzet: Becsehely I. és Keszthely–Dobogó a két legközelebbi lelőhely, így az itt közölt Balatonmagyaród–kápolnapusztai anyag ez idáig egyetlenként képviseli itt a klasszikus fázist. Ezzel szemben a Keszthelyi-csoport késői szakaszának idején megszorodnak a telepek: Keszthely–Fenekpuszta, Keszthely–Zsidi út, Sármellék–Fenekí utca, Zalavár–Balatonhídvég (M.VIRÁG 1989.18; 1996. 16.).

A lelőhely bolygatott volta, s a leletanyag szórvány jellege ellenére úgy véljük, hogy bár nem zárt objektumok szolgáltatták a leletanyagot, érdemes közzé tenni, hiszen biztosan egy adott lelőhelyet reprezentál és olyan egységes leletanyag, mely a DVK Keszthelyi-csoportjának szinte minden jellegzetes tipológiai ismérvével rendelkezik.

### Jegyzetek:

<sup>1</sup> A lelőhely Balatonmagyaród és Zalakomár települések közös határvonalában fekszik, így fordulhat elő, hogy esetenként Zalakomár határrészeként említik, pl.: Évezredek üzenetek a láp világából c. kötet 129. lelőhelye.  
<sup>2</sup> MAGYARORSZÁG KISTÁJAINAK KATASZTERE II. Bp. 1990. 484.  
<sup>3</sup> Ltsz.: 96.6.56.  
<sup>4</sup> A Keszthelyi-csoport lelőhelyeihez: KALICZ 1991. 5–37; M.VIRÁG 1996. 16–17, 28–31; GLÄSER 1993. – R. Gläser még nem használja a Keszthelyi-csoport elnevezést, az idősebb DVK délnyugat-dunántúli típusának nevezi a csoport leleteit

<sup>5</sup> Ltsz.: 65.131.2, 65.133.5, 65.133.6, 65.233.24, 65.133.30, 65.133.35, 65.133.37.

<sup>6</sup> Nem azonos az ún. rozettás bütyökkel, itt ugyanis nem rozettaszerűen elhelyezkedő gödröcskék tagolják a felületet, hanem szabálytalan dudorok.

<sup>7</sup> Bény

<sup>8</sup> Ógyalla

<sup>9</sup> Közöletlen lelet. Magyar Nemzeti Múzeum, Budapest.

<sup>10</sup> E két motívum nagyon közel áll egymáshoz, tulajdonképpen egyazon minta két variációjáról van szó. Az eltérés annyiban áll, hogy a szarufa motívum egy vagy több, egymás alá helyezett fordított V-alakú bekarcolásból áll,



- mig a fenyőág motivumnál ezeket egy középső függőleges tengely köti össze.
- <sup>11</sup> Ezen az idolon a fenyőág motívum erősen módosult, de felismerhető formában jelentkeznek: jól látszanak a középső, függőleges tengely és az abból ferdén kiágazó oldalsó ágak. Az AVK idősebb és fiatalabb fázisa közti átmeneti időszakból (KALICZ–MAKKAY 1977. 196.).
- <sup>12</sup> A két bicskei és a gaükönigshofeni töredékek (GLÄSER 1993. 406–408.), ill. a Tác–gorziumi fejtöredék (MAKKAY et. al. 1996. Fig. 73/2)
- <sup>13</sup> Emői a típusnál a fejhez hosszú nyak csatlakozik, nem lapos test (KALICZ–MAKKAY 1977. 61.).
- <sup>14</sup> AVK idősebb fázis (KALICZ–MAKKAY 1977. 195.).

- <sup>15</sup> Tiszadobi-csoport, Bükk I. (KALICZ–MAKKAY 1977. 213.).
- <sup>16</sup> Bükk II–III. (KALICZ–MAKKAY 1977. 60; 193.).
- <sup>17</sup> Valójában a Szakálhát-csoport két, általunk is idézett leletét említi.
- <sup>18</sup> Kisnyom, Sukoró–Tóra dűlő, Pulkau, Edelény–Borsod, Tiszavasvári–Keresztfal, Hódmezővásárhely–Szakálhát, Hódmezővásárhely–Kökénydomb.
- <sup>19</sup> Kora a Zselízi-csoport kialakulásának idejére tehető.
- <sup>20</sup> Az említett lelőhelyek Balatonmagyaród–Kápolnapuszta közvetlen földrajzi közelségében fekszenek, mivel azonban leletanyaguk közöletlenek, összehasonlításhoz nem tudtuk felhasználni azokat.

#### Irodalom:

- BAKAY–KALICZ–SÁGI 1966: Magyarország Régészeti Topográfiája 1. A keszthelyi és tapolcai járás. Budapest, 1966.
- BAKAY–KALICZ–SÁGI 19..: Magyarország Régészeti Topográfiája 2.
- CSALOG 1955: A tiszai műveltség viszonya a szomszédos újkőkori műveltségekhez. FA 7, 1955. 23–44, 227–230.
- DRAVÍČEK 1966: Neucere Angaben zur Verbreitung der Linearkeramik im Südlichen Teil von Transdanubien. AASzeg 10 (1966) 27–33.
- GLÄSER–REGENYE 1989: A vonaldíszes kerámia és a lengveli kultúra teiepe Kupon. Veszpremi Történelmi Tár II. 18–33
- GLÄSER 1993: Die Linienbandkeramik in Transdanubien. Entstehung. Inauguraldissertation zur Erlangung der Doktorwürde der Fakultät für Orientalistik und Altertumswissenschaft der Ruprecht-Karls-Universität Heidelberg, 1993.
- HÖCKMANN 1965: Menschliche Darstellungen in der Bandkeramischen Kultur. Jahrbuch der RGZM 12 (1965) 1–34.
- HÖCKMANN 1972: Andeutungen zur Religion und Kultus in der Bandkeramischen Kultur. Pannónia konferenciák aktái, I. AR XII–1971 (1972) 187–209.
- KALICZ 1977: Becsehely. Ausgrabungen. MittArchInst 7 (1977) 119–120.
- KALICZ 1978–79a: Funde der ältesten Phase der Linienbandkeramik in Südtransdanubien. MittArchInst 8–9 (1978–79) 13–46.
- KALICZ 1978–79b: Becsehely. Ausgrabungen. MittArchInst 8–9 (1978–79) 201–203.
- KALICZ 1983: Die Körös-Starčevo-Kulturen und Ihre Beziehungen zur Linienbandkeramik. NNU 52 (1983) 91–130.
- KALICZ 1991: Die Keszthely-Gruppe der Transdanubische (Mitteleuropäische) Linienbandkeramik im Lichte der Ausgrabung in Kustánszeg (Westungarn). ComArchHung 1991. 5–32.
- KALICZ 1995: Die Älteste Transdanubische (Mitteleuropäische) Linienbandkeramik. Aspekte zu Ursprung, Chronologie und Beziehungen. ActaArchHung 47, 1995. 23–59.
- KALICZ–MAKKAY 1975: A dél-dunántúli neolitikum kutatásainak fontosabb kérdései (Wichtiger Fragen in der Erforschung des Neolithikums Südtransdanubiens). SomogyiMK 2 (1975) 253–258.
- KÁROLYI 1984: Az újkőkor kutatásának tíz esztendeje Vas megyében (1973–1983). Zehn Jahre der Jungsteinzeitforschung in Komitat Vas. VSz 38 (1984) 429–440.
- KÖREK 1972: Katalog der ausgestellten Funde. IDOLE. Prähistorische Keramiken aus Ungarn. Veröff. Aus dem Naturhist. Mus. 7. Wien, 1972. 31–44.
- KRALOVÁNSZKY 1958: Hajdúszoboszló. Archeologische Forschungen im Jahre 1956. AÉ 85. 1958. 82.
- MAKKAY 1969: Die neolithischen Funde von Bicske. Stud. Zvesti (Arch./ AÚSAV) 17. Nitra, 1969. 253–270.
- MAKKAY 1972: Eingeritzte und plastische Menschendarstellungen der transdanubischen Linienbandkeramik. IDOLE. Prähistorische Keramiken aus Ungarn. Veröff. Aus dem Naturhist. Mus. 7. Wien, 1972. 16–19, 13. képes tábla
- MAKKAY 1975: A bicskei neolitikus telep és temető. Az István király Múzeum Közleményei – Bulletin du Musée Roi Saint-Étienne. D. sorozat – Série D. No. 104. Székesfehérvár, 1975
- MAKKAY 1978: Excavations at Bicske. I. The Early Neolithic – The Earliest Linear Band Ceramic. AR XVI. Székesfehérvár, 1978. 9–60.
- MAKKAY et. al. 1996: Excavations at Bicske–Galagonyás (Part III) The Notenkopf and Sopot–Bicske Cultural



- Phases.
- MAURER 1972: Über frühneolithische Idole und Verwandte Objekte aus dem p. B. Horn, NÖ. *ArchA* 52, 1972.7.
- MAURER 1981: Linearkeramische Kultobjekte aus Niederösterreich. *FÖ* 20, 1981. 57–94.
- MITHAY 1966: Zselizi típusú leletek a Győr, Pápai vámi újabb-kőkori lakótelepen. *Arrabona* 8. (1966) 5–52.
- OZOLS 1975: Der Röntgenstil. Ein Beitrag zur vorgeschichtlichen Geistesgeschichte. *Bonner Jahrbücher* 175, 1975. 1 f.
- OZOLS 1978: Zur Deutung einiger neolithischer Statuetten. *Bonner Hefte zur Vorgeschichte* 17, 1978. 99 ff.
- PAVÚK 1980: Ältere Linearkeramik in der Slowakei. *Slovenská Archeológia* XXVIII/1. 7–90.
- PAVÚK 1994: Zur relativen Chronologie der älteren Linearkeramik. *JAMÉ* XXXVI. 1994.135–149.
- QUITTA 1960: Zur Frage der ältesten Bandkeramik in Mitteleuropa. *PZ* 38, 1960. 153–188.
- REGENYE 1991: Neolitikus leletek Mecs hely környékéről. – Neolithische Funde aus Umgebung von Mecs hely. *Tapolcai Városi Múzeum Közleményei* 2 (1991) 31–48. Tapolca, 1992.
- REZI KATÓ 1993: Adatok a Sokoróalja újkőkorához. *ComArchHung* 1993. 5–26.
- H. SIMON 1995–96: Betrachtungen über die Chronologie der Wende des Früh- und Mittelneolithikums im Karpatenbecken. *Sargetia* XXVI/1. 1995–96. 127–141.
- TICHÝ 1960: K nejstarší volutové keramice na Moravě. *Památ. archeol.* 51, 1960. 415–138.
- TORMA 1971a: Neolithische Siedlung und Gräberfeld, Kupferzeitliche Siedlung, Bronzezeitliche Siedlung in Pári–Altacker. *MittArchInst* 2, 27–34. (1971)
- TORMA 1971b: Das Gräberfeld von Szakály aus der mittleren Bronzezeit. *MittArchInst* 2, 35–44. (1971)
- TYITOV 1980: *Archeologika Vengrii. Kamennij vek.* Moszkva 1980.
- M. VIRÁG 1989: Jungsteinzeit (Neolithikum) und Frühkupferzeit. In: *Sieben Jahrtausende am Balaton.* 17–23. Mannheim, 1989.
- VIRÁG 1996: A dunántúli vonaldíszes kerámia kultúrája (középső neolitikum). In: *Évezredek üzenete a láp világából.* 16–17. Kaposvár–Zalaegerszeg, 1996.
- M. VIRÁG 1992: Újkőkori és középső rézkori telepnyomok az M0 autópálya szigetcsentmiklósi szakaszánál. Régészeti kutatások az M0 autópálya nyomvonalán. *BTM Műhely* 5. 15–60. Budapest, 1992.
- WAMSER 1980: Eine gefäßhaltende Idolfigur der frühen Linearbandkeramik aus Mainfranken. *Jahresbericht der Bayerischen Bodendenkmalpflege* 21. 26–38. 1980.

## TLPC finds from Balatonmagyaród–Kápolnapuszta

This article describes the middle Neolithic finds unearthed during the rescue excavation in Balatonmagyaród–Kápolnapuszta (Zala county) in spring, 1993.

The finds represent the so-called Keszthely group of the Middle European (Transdanubian) Linear Band Pottery (=TLPC). Due to the high degree disturbance of the site the finds were not found in objects, so they can be regarded as stray finds. Despite these unfavourable factors a description of the finds is worth publishing since they certainly represent one given site and as far as their typology is concerned they can be regarded as uniform finds which reflect almost all the characteristic typological attributes of the Keszthely group of the TLPC. Most of the finds are ceramics, besides these a small number of lithics and animal bones was unearthed. The lithics have not been processed in a detailed manner, so their description is not published here. The small number of animal bones, considering the fact that they are stray finds, cannot be attached to any of the cultures represented on the site. This is why only the ceramic finds which certainly represent the TLPC are described here.

The forms of the vessels in both categories – fine and coarse ceramics – reflect the usual, characteristic forms of the Keszthely group. There is no wide variety of forms. Line decoration, mostly incised in a wide and deep manner, dominates in the decoration of fine ceramics (Table 1./3; Table 2.–4; Table 5./9.). The patterns are curvilinear or straight, in some cases both types occur on one vessel (Table 1./2.). In the fine category appears the greyish-black, sand tempered ware. The coarse ceramics are mostly undecorated, on a smaller number of decorated fragments mostly plastic decoration (Table 9./3; Table 10; Table 11.), in one or two cases incised decoration can be seen (Table 5./12–13; Table 6./8–10; Table 8./3.). The patterns are not varied in either category, this can only partially be attributed to the high fragmentation of the finds, fundamentally the ceramics in the Keszthely group were not highly decorated. No special objects or imported ceramics were found among the finds. They probably date back to the classical period of the Keszthely group.

The Balatonmagyaród–Kápolnapuszta finds show the greatest similarity to the Keszthely–Dobogó finds, how-

ever there are similar finds excavated on various other sites, e.g. Becsehely–I, Juta–Gagarin. These sites represent the same horizon, e.g. the classical period of the Keszthely group.

An outstanding find is the fragment of a human-shaped clay figurine (Table 1./1. a–b–c.), which is not an independent sculpture, probably it decorated the rim of a vessel (high: 5.1cm, width: 2.4cm). The colour of the statuette is greyish brown, it is made of fired clay, mixed with sand and small gravel. The face is flat, the head is of triangular shape, its top is widening and it is stretched backwards, the back of it is missing. The statuette must have broken off a surface, it is indicated by a sloping line at the bottom of the trunk, as well as by the fact that in its original position in profile it was leaning backwards, the face slightly tilting upwards. The eyes and the mouth are indicated by incised lines. The arms are represented by two small stumps sticking out on the sides, there are no legs, but the knees are indicated by two short incised lines. There is a V-shaped engraving on the belly. On the back the incised lines formulate the so-called pine branch decoration. The appearance of the statuette is rough, the human shape is rather stylized. The statuette has many archaic attributes, typologically it is similar to figurine fragments from the oldest phase of the TLPC. The most striking attributes of the figurine from Balatonmagyaród, the head of triangular shape, the manner of representing the arms and the appearance of the pine branch decoration, all are typical features of the oldest phase of the TLPC, but all of them exist after the oldest phase, too.

The interpretations of the incised lines on idols are not generally adopted, the different approaches can be connected with two main trends: one of them explains the incised lines as the appearance of the clothing, the chest-band as a symbol of power, or the hair-style. The decorating style is called „X-ray style” by the other trend. The name means that the incised lines do not indicate the clothing, the jewellery, or the hair-style, but they try to depict the human skeleton. In our opinion the clay figurine from Balatonmagyaród makes more probable the second approachment.

Translated by Judit P. Barna

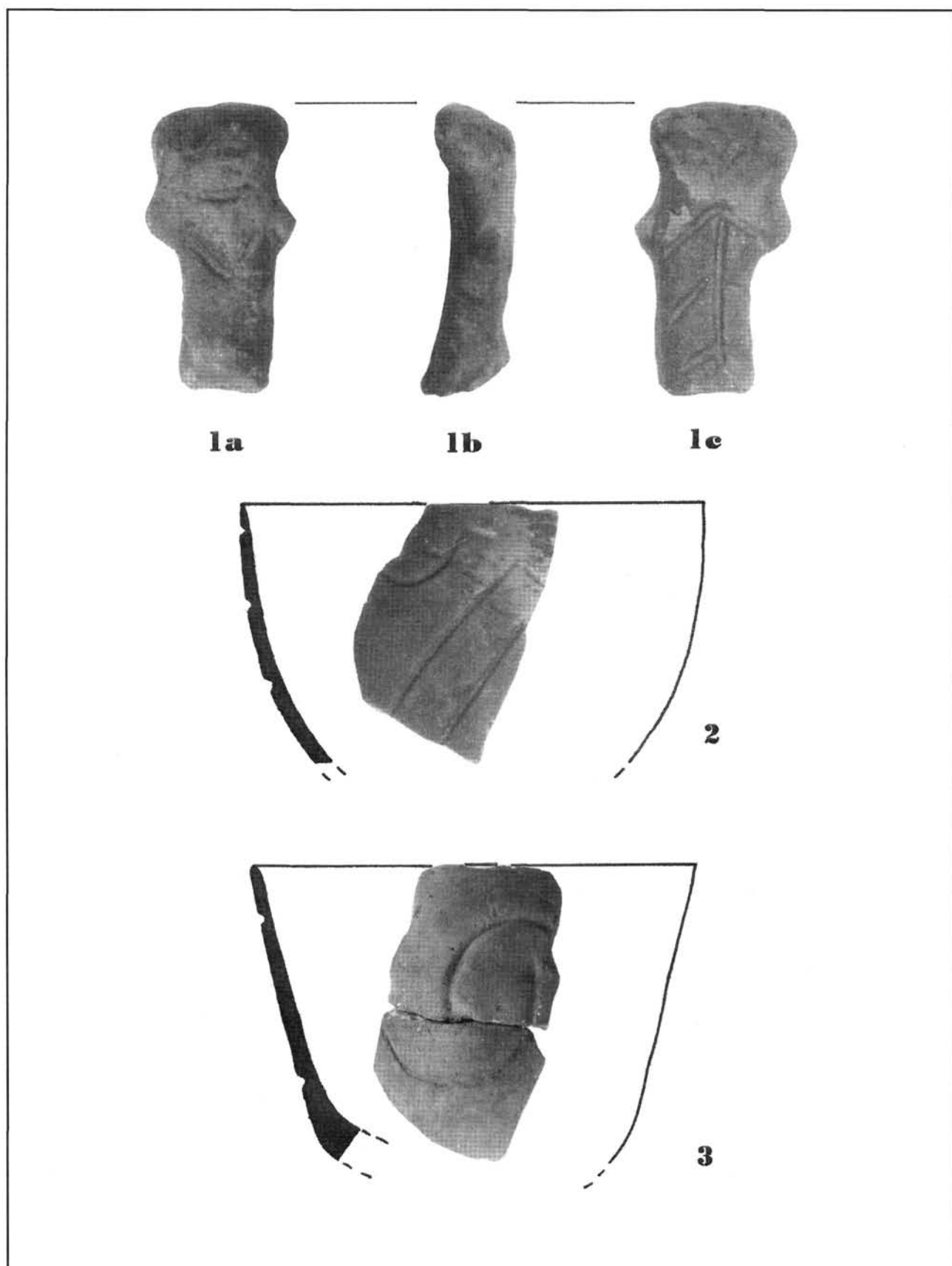

1. kép: 1a–1b–1c: Antropomorf szobrocska., 2–3: Finom kerámia. M=1:2

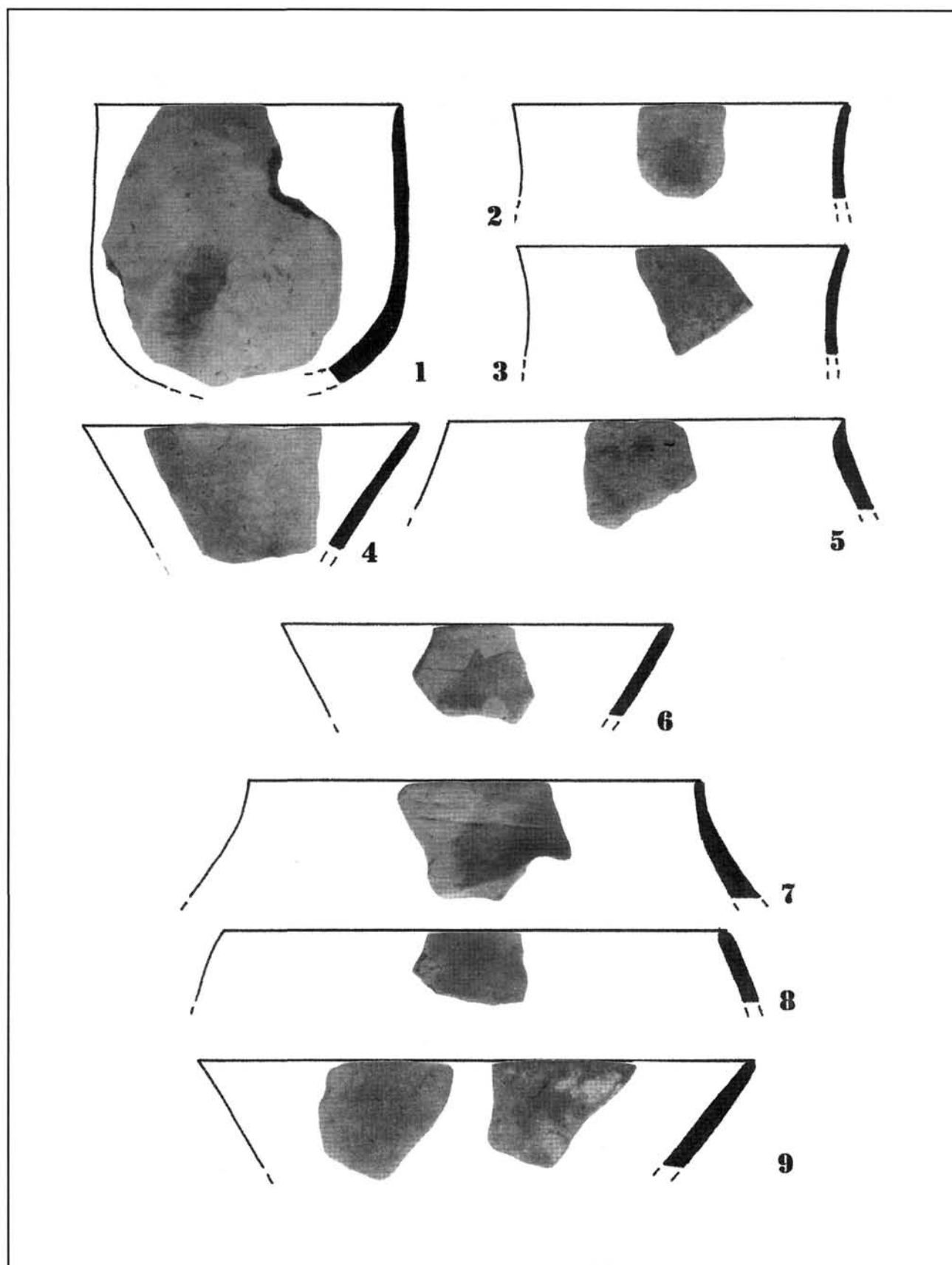

2. kép: Finom kerámia. M=1:2

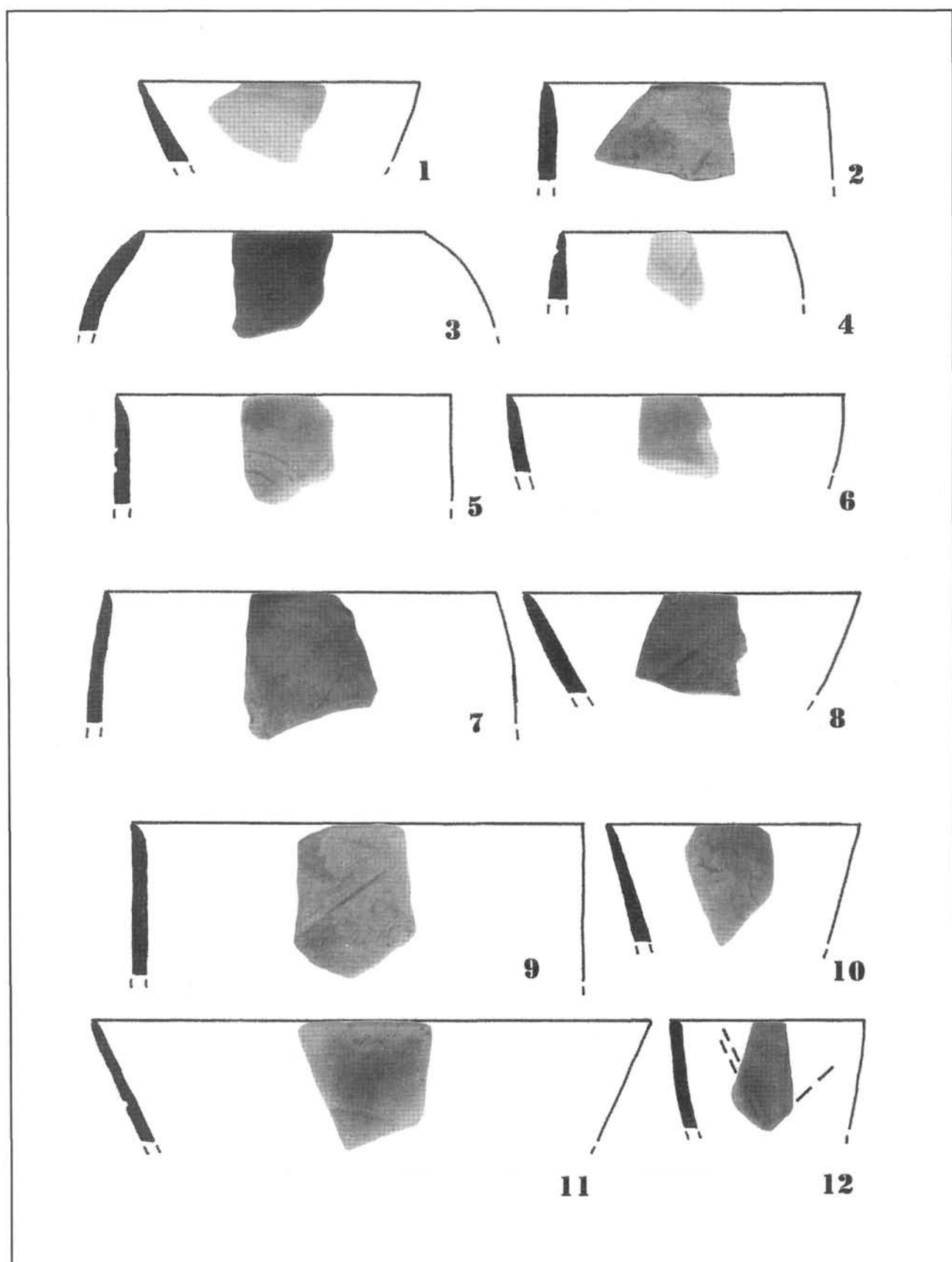

3. kép: Finom kerámia. M=1:2

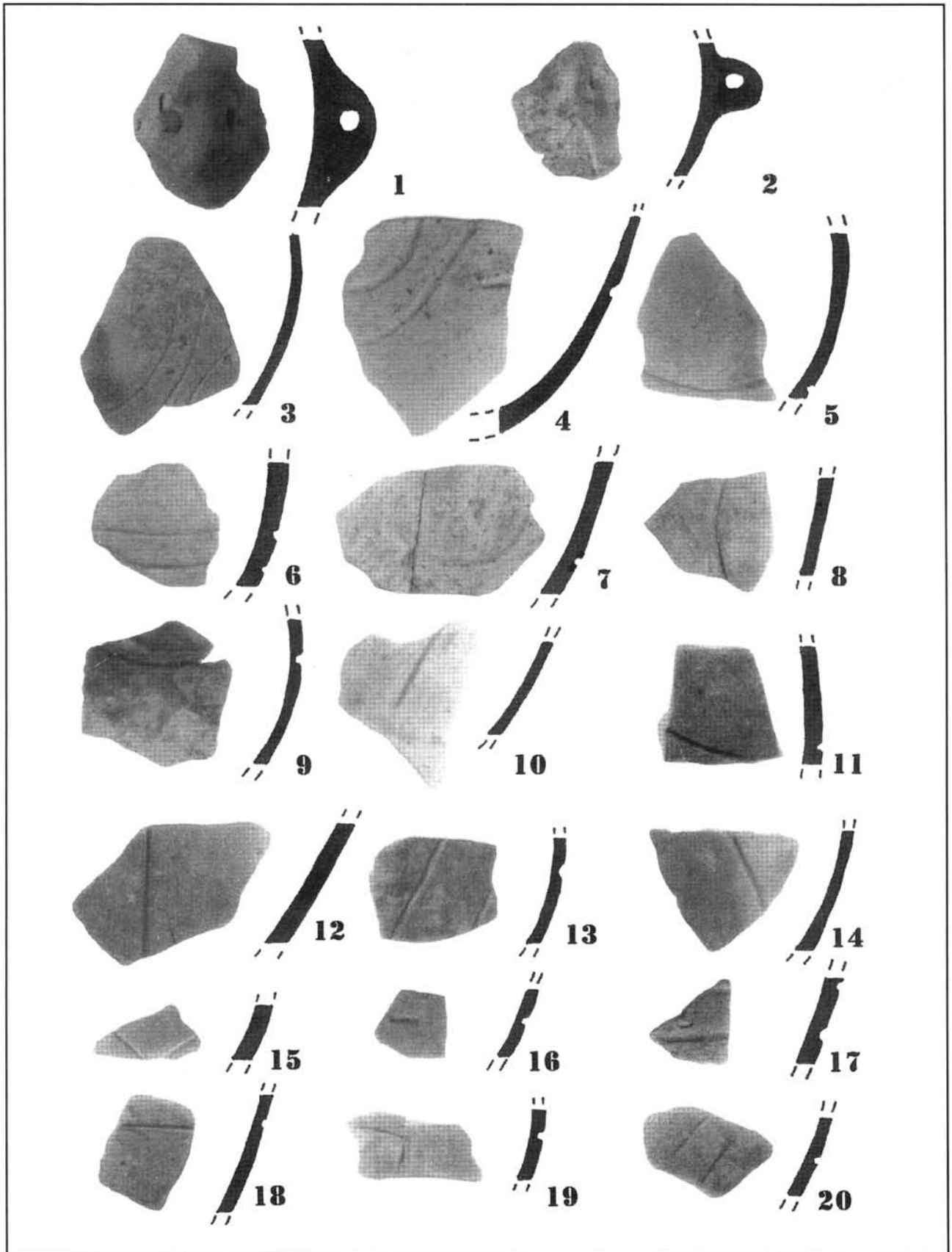

4. kép: Finom kerámia. M=1:2

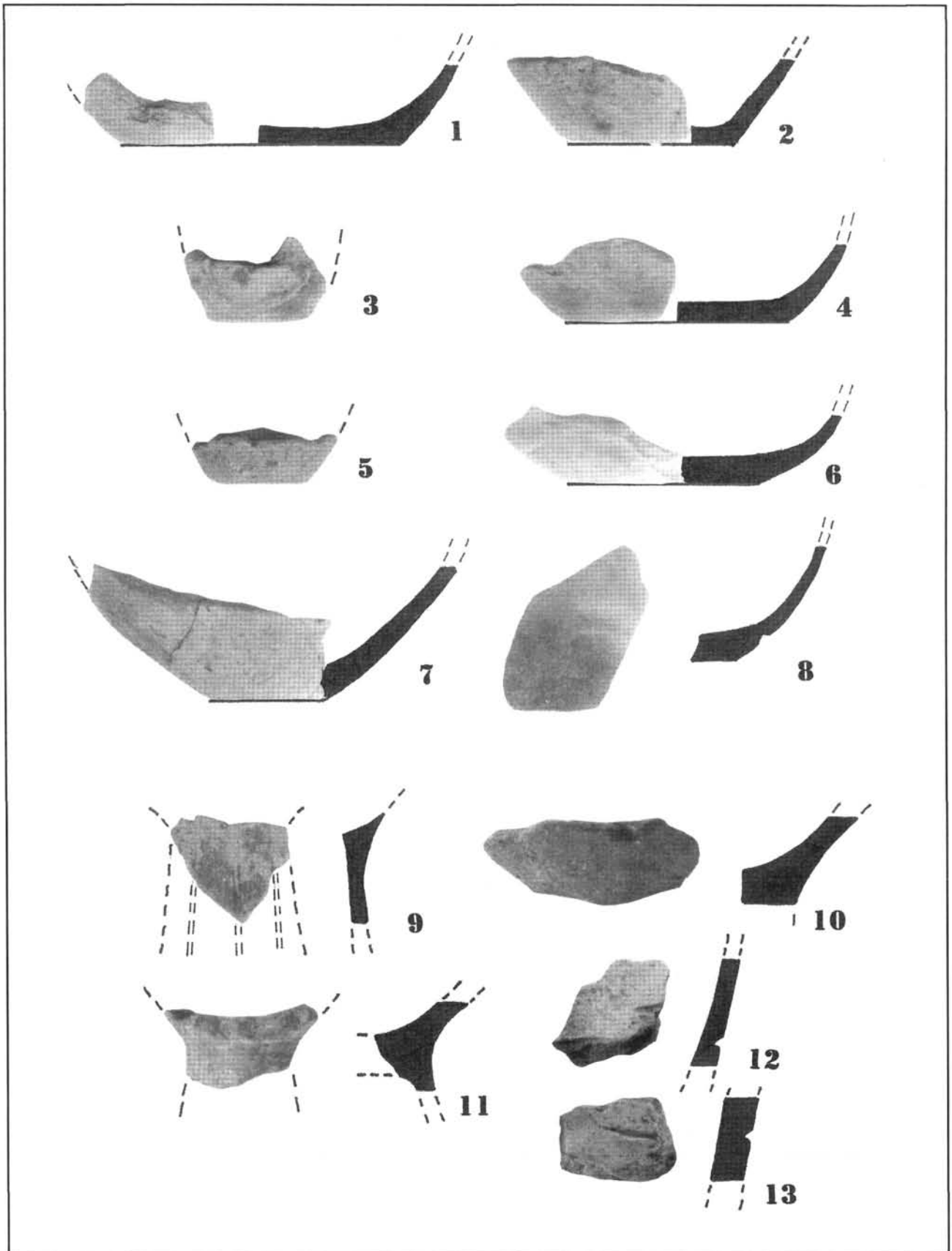

5. kép: 1–11: Finom kerámia, 12–13: Durva kerámia. M=1:2

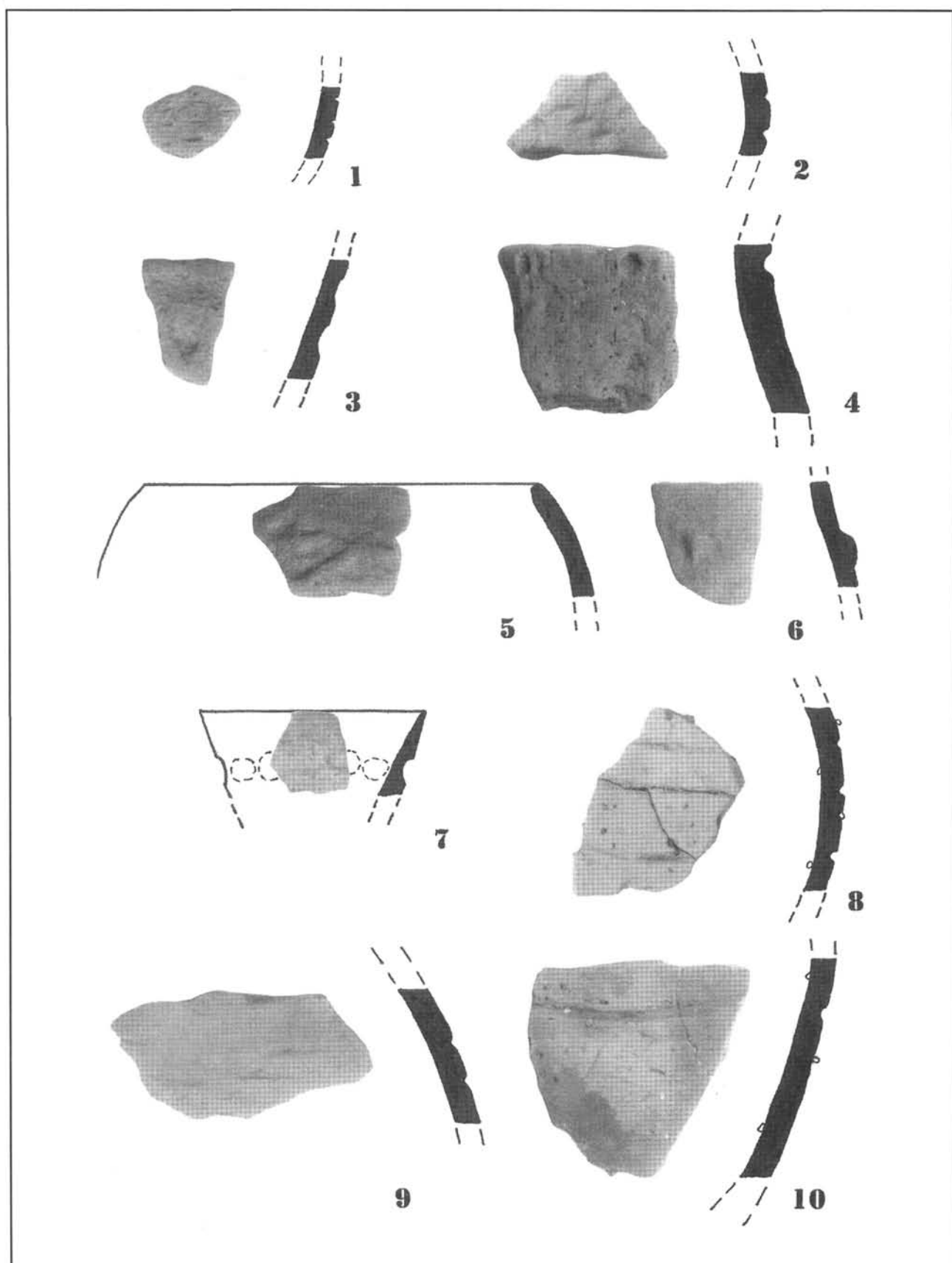

6. kép: Durva kerámia. M=1:2



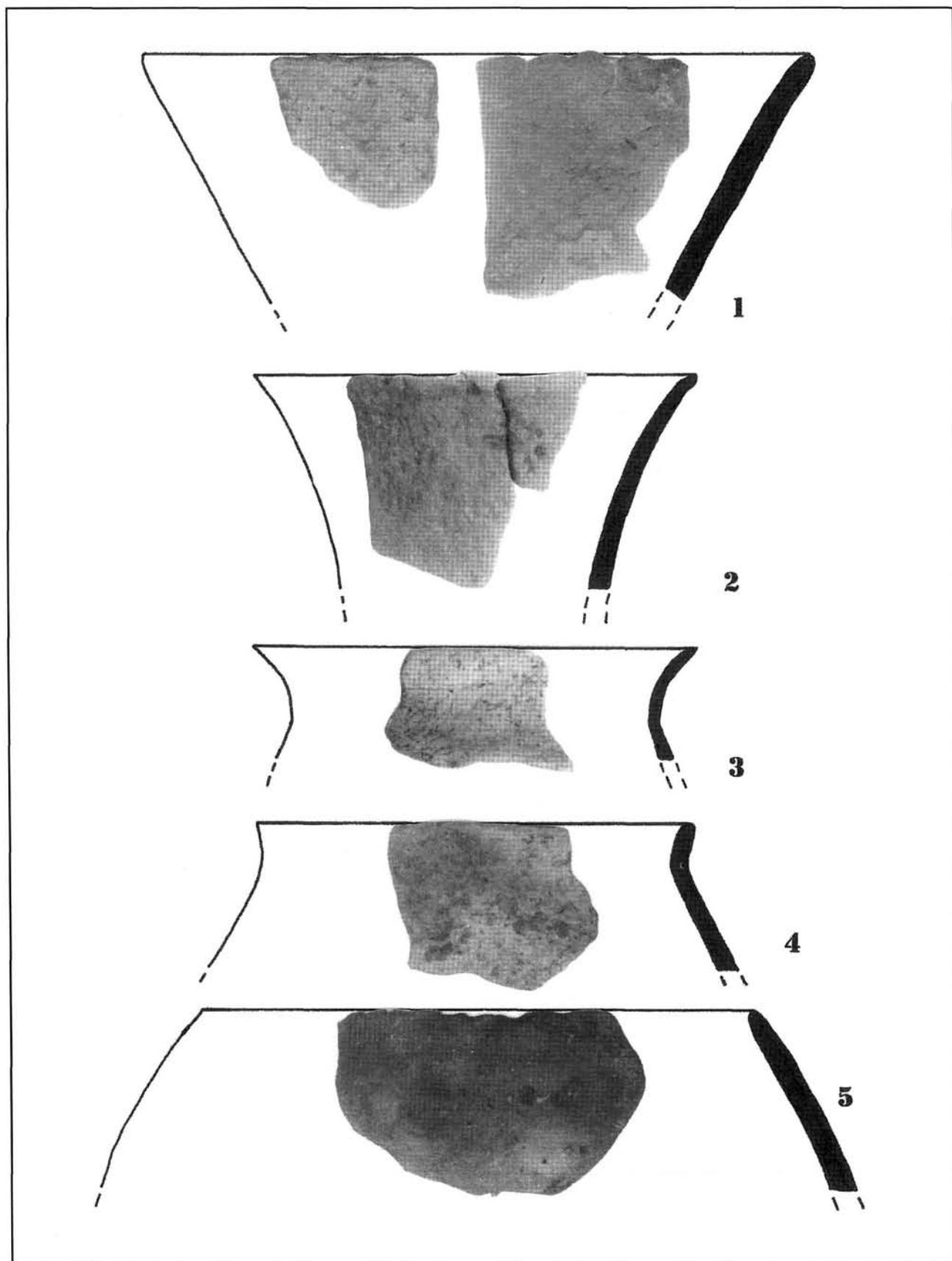

7. kép: Durva kerámia. M=1:2

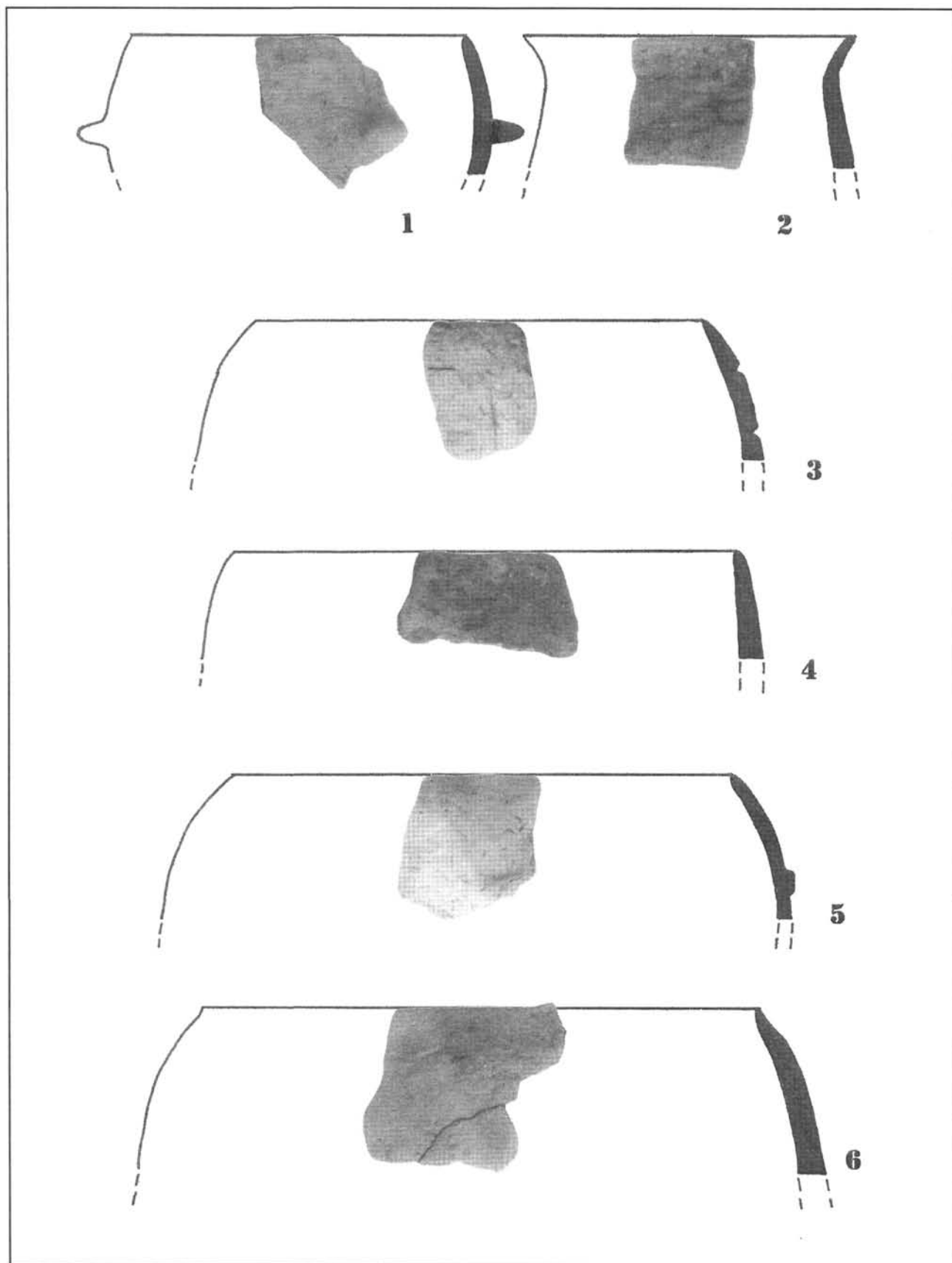

8. kép: Durva kerámia. M=1:2

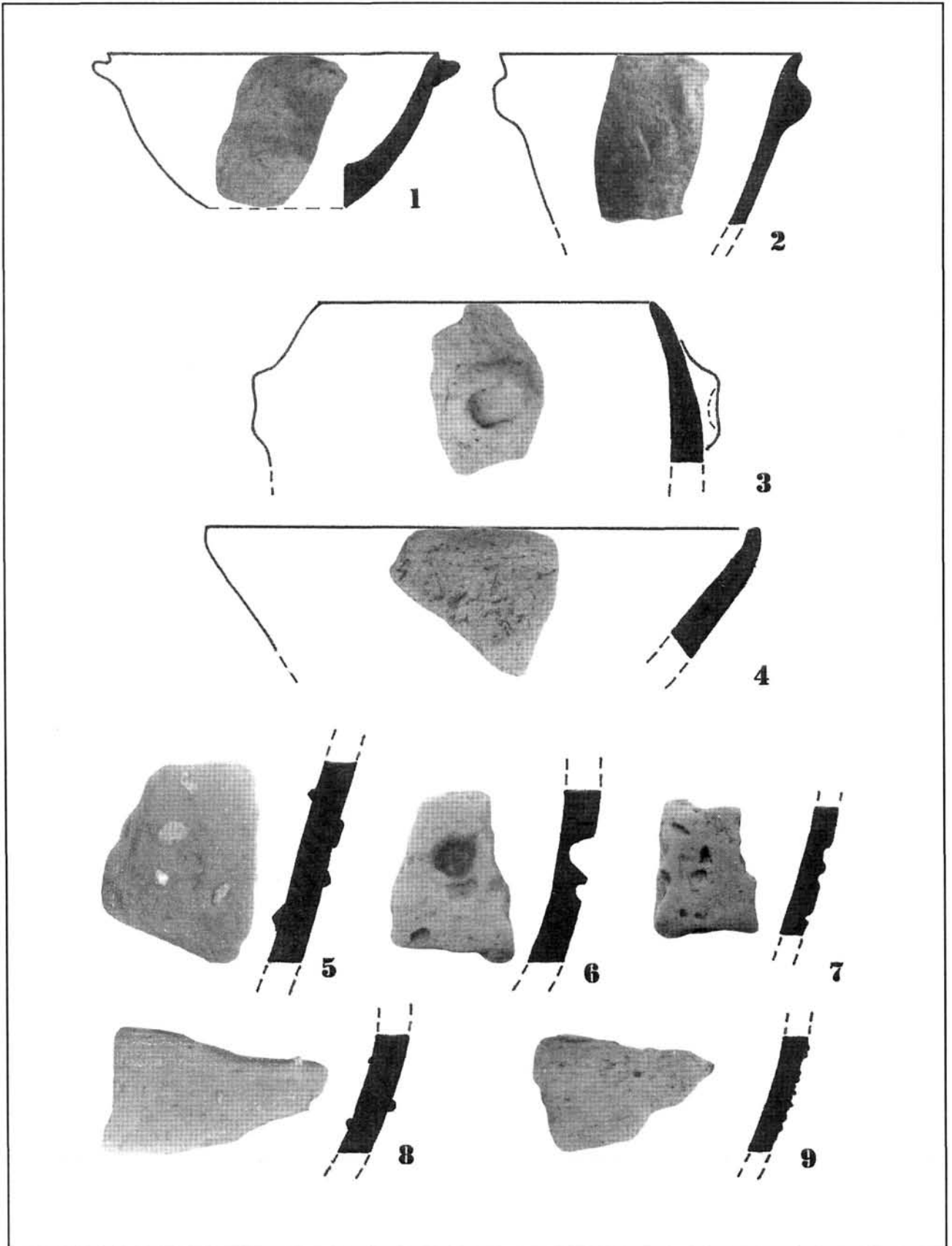

9. kép: Durva kerámia. M=1:2

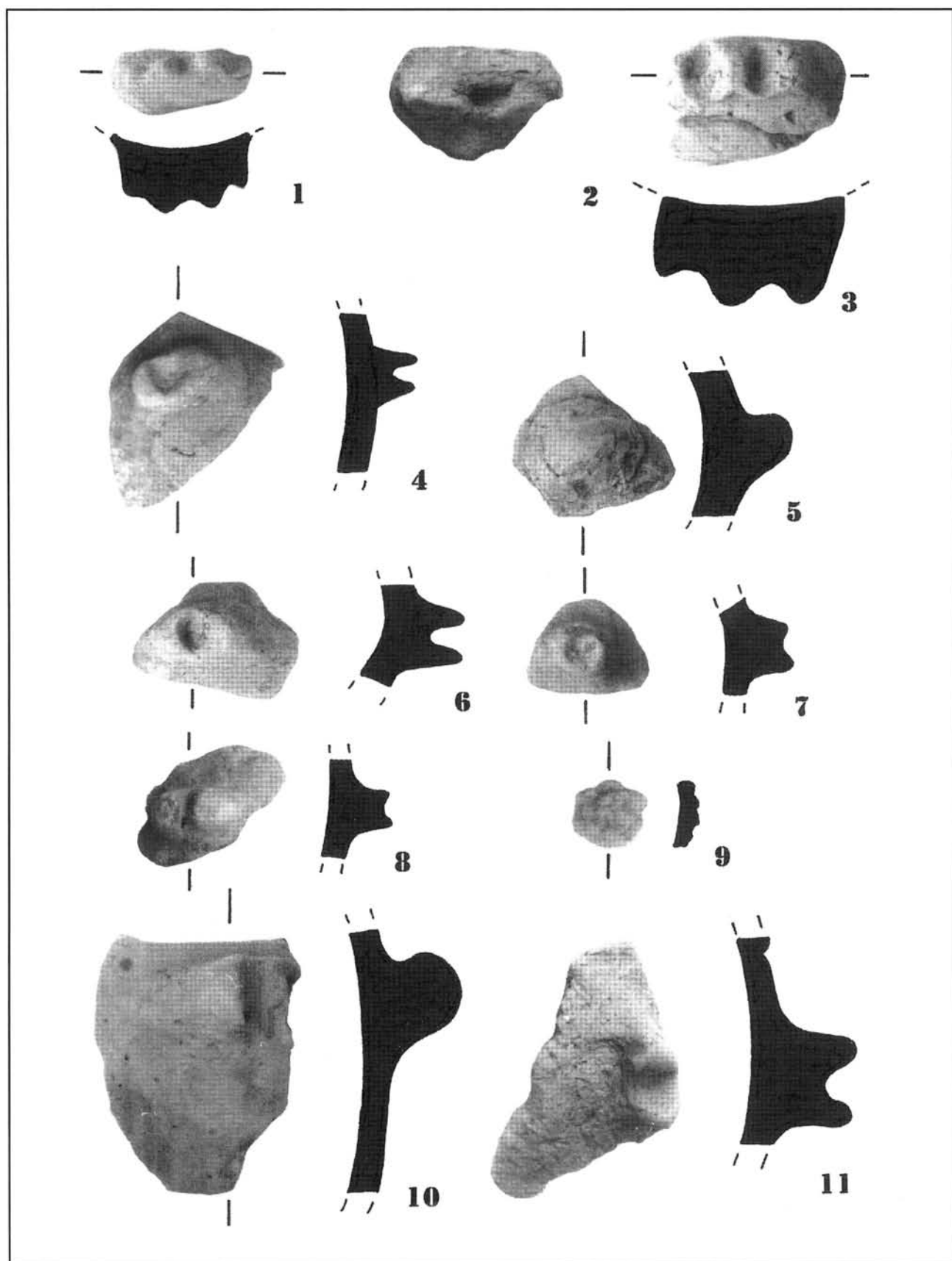

10. kép: Durva kerámia. M=1:2

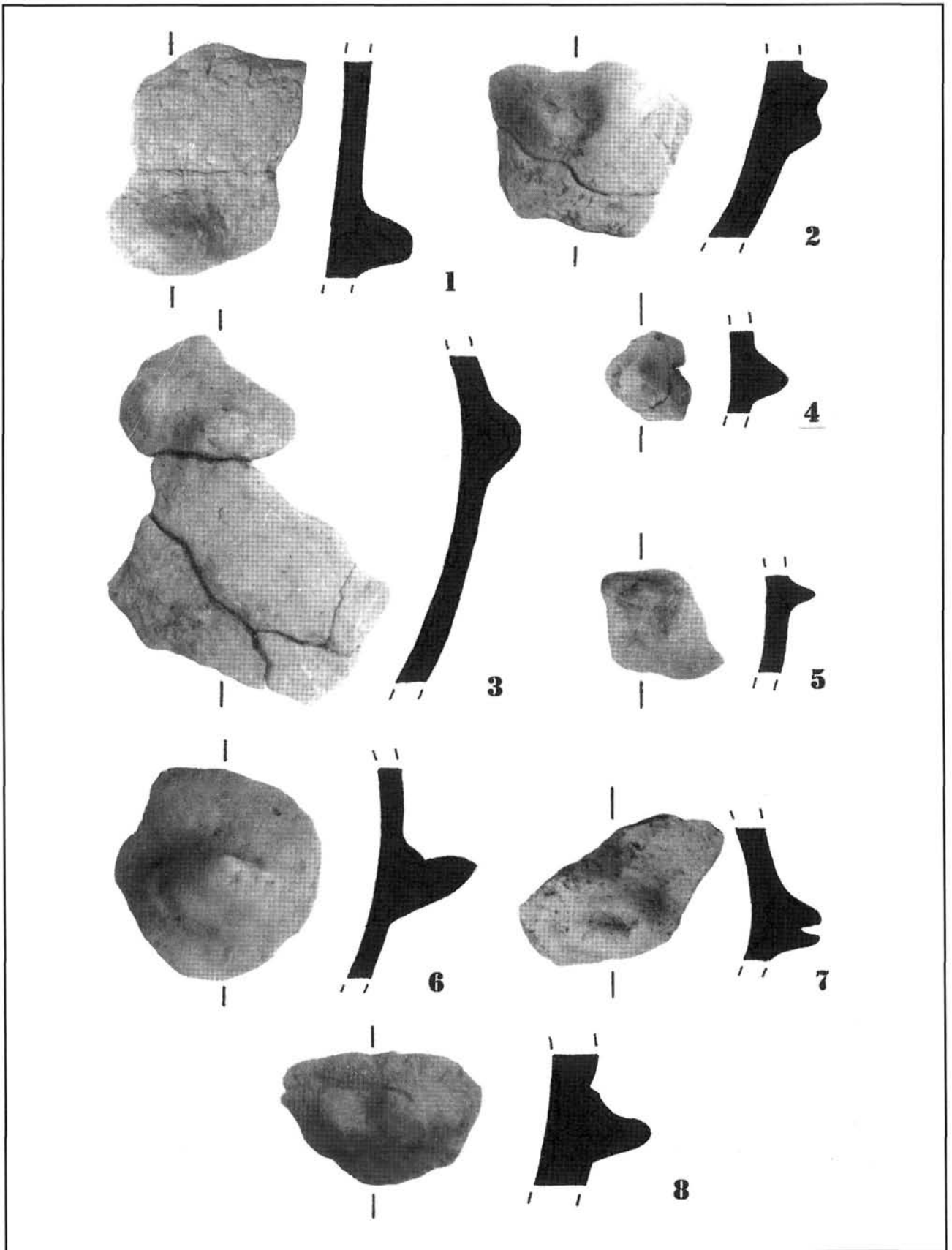

11. kép: Durva kerámia. M=1:2

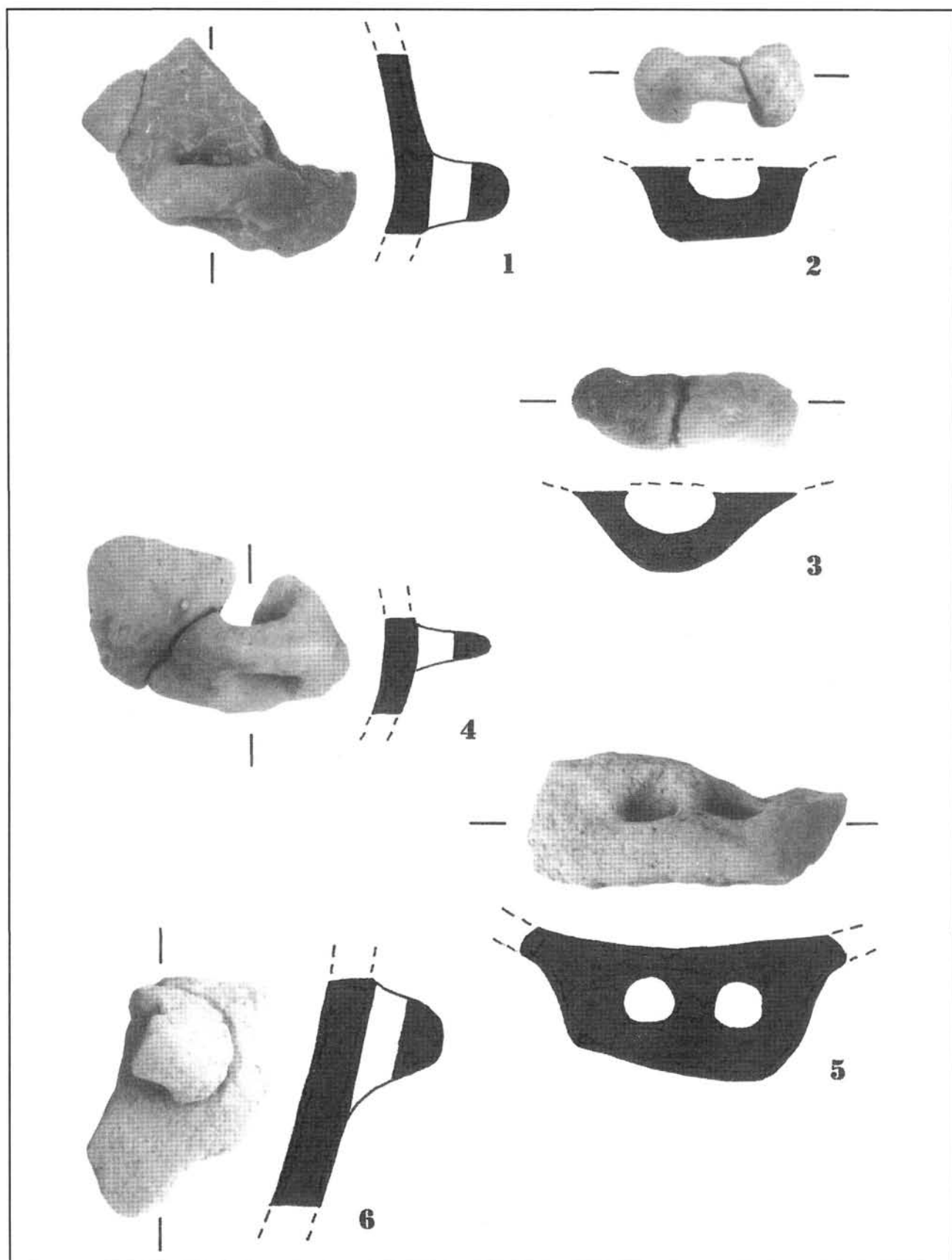

12. kép: Durva kerámia. M=1:2

M. Virág Zsuzsanna

## A badeni kultúra rézleletei Sármellék–Égenföldről

1985-ben, a Kis-Balaton rekonstrukciós munkálatainak második ütemében, földnyerő helynek jelölték ki a Sármelléket Zalavárral összekötő út keleti oldalán, az egykori szovjet reptérrel szemben húzódó területet. (MRT I. 1. lh.-tól délre)<sup>1</sup> Az egykori Balatoni-öbölre néző észak-déli irányú, kelet felé kissé lejtő dombvonulat déli részén, a rendkívüli ütemben végzett földkitermelés során, a badeni kultúra nagy kiterjedésű településének jelentős részét hordták szét. (1. kép) Miután előzetes feltárást nem végezhetünk a területen, részben a gépek előtt, részben azokkal párhuzamosan kíséreltük meg a még megfigyelhető maradványok mentését. Az egykor nagy kiterjedésű és gazdag településből mindössze 26 objektumot sikerült teljesen, vagy részlegesen feltárnunk, illetve sikerült behatárolnunk a település kiterjedésének északi határát is.

Az objektumok közül itt a 9. számú gödör leleteit mutatjuk be, mely a badeni kultúra kerámiatöredékei mellett, két olyan rézleletet is tartalmazott, melyek a kultúra anyagában eddig nem szereplő típusokat képviselnek.

### 9. objektum

A gödör déli részét a markológép erőteljesen megbolygatta, így annak csak egy keskeny, K-Ny-i irányú, 50 cm szélességű szeletét sikerült feltárni.<sup>2</sup> Az objektum megfigyelhető része szabálytalan formájú, egyenetlen aljú gödörrészlet volt, mely bedobált edénytöredékeket és két sérült, illetve töredékes réztárgyat tartalmazott. A feltárt rész mélysége 90–100 cm, K-Ny-i átmérője 300 cm volt.

### Leletek

#### Rézleletek

*Rézpenge töredéke.* (2. kép 1a-1b) Vékonyra kalapált rézlemezéből készített ívelt penge elkeskenyedő, lekerekített hegyű végződése. Domború oldala és hegye élezett, míg a homorú oldal tompa. A töredék valószínűleg egyélű kés, vagy esetleg borotva része lehetett. A tárgy szándékosan vagy másodlagos deformáció következtében kissé hullámosan hajlított. A töredék hossza: 5,9 cm, legnagyobb szélessége: 1,1 cm, fokának vastagsága: 0,1 cm. Nyersanyag: Cu: 93,4%, As: 4,9%, Ag: 1,5%,

Fe: 0,02%<sup>3</sup>

*Réztőr.* (2. kép 2a–2b) Deltoid alakú, középső részén kissé megvastagodó törpenge. Keresztmetszete enyhén ívelő oldalú, csaknem ellipszis formájú, lapított rombusz. Lekerekített nyakrészén, közel a penge széléhez, két nagyméretű, téglalap alakú szegecslyuk látható. A penge legvégén harmadik szegecslyuk nyoma is felfedezhető. Ez, az egészen a penge széléhez ütött lyuk elképzelhetően már a készítés során átszakadhatott. A töredék hossza: 8,8 cm, rekonstruálható teljes hossza kb.: 9,1 cm. Vastagsága: 0,3 cm, legnagyobb szélessége: 2,5 cm. Nyersanyag: Cu: 97,7%, As: 1,6%, Ag: 0,67%, Fe: 0,02%

#### Kerámialeletek<sup>4</sup>

#### Tálak

*Tölcséres nyakú tálak.*

*Peremes oldaltöredék.* A törésvonalon tompa végű eszközzel benyomkodott pontsor fut körbe, innen indulnak az edény alsó részét díszítő ferde bekarcolások. Világosbarna, szürkésbarna foltos, jól kidolgozott felületű, pá: 18 cm (3. kép 1). *Oldaltöredék.* A törésvonalon futó pontsorból induló párhuzamos bekarcolások háromszög alakban futnak össze. Barnás sötétszürke jól kidolgozott felületű (3. kép 2). *Peremes oldaltöredék.* Díszítése megegyezik az 1. sz. töredékével. Szürkésbarna, finoman elsimított felületű, pá: 23 cm (3. kép 3). *Oldaltöredék.* Díszítése megegyezik az előző töredékkel. Szürke, finoman kidolgozott (3. kép 4). *Peremes oldaltöredék.* A törésvonal fölött alulról felfelé beszurkált téglalap alakú bebökődések futnak körbe. Szürkésbarna foltos, finoman eldolgolt felületű, pá: 23 cm (3. kép 5). *Oldaltöredék.* Törésvonalán dupla vízszintes pontsor fut körbe. Barnás sötétszürke, jól kidolgozott. (3. tábla 6). *Peremes oldaltöredék.* Törésvonalán üreges eszközzel benyomkodott pontsor, háromszög alakban induló bekarcolásokkal. Barnás sötétszürke, polírozott (3. kép 7). *Tölcséres nyakú tál oldaltöredéke.* A vállat benyomott pontsor, alját az czecktől kiinduló ferde bekarcolásokból álló minta díszíti. A nyakrész is pontsorral díszíthették. Világosbarna, jól eldolgolt felületű. (4. kép 1.). *Oldaltöredék.* A törésvonal fölött szimpla bebökött pontsor fut. Világosbarna, barna foltos, jól eldolgolt felületű. (4. kép 2.). *Oldaltöredék,* vállán széles alagútfüllel. A fül alatti részt

a törésvonalon futó pontsor alatt háromszög alakban induló bekarcolások díszítik. Barnásszürke, jól kidolgozott felület. (4. kép 3.). *Oldaltöredékek*, vállukon széles alagútfülekkel. Barnásszürkék. (4. kép 4–5). Nagyméretű, durva felületű *tölcséres nyakú tál peremes oldaltöredéke*. Világos és szürkésbarna foltos. Pá: kb. 30 cm. (4. kép 6.)

*Behúzott szájú tálak, illetve kétosztatú tálak.*

Kissé *behúzott szájú tál* peremtöredéke. A perem alatt és a hasíven benyomott pontsor dísz fut körbe. Az edény alsó részét az alsó pontsортól induló ferde párhuzamosokból álló minta díszíti. Szürkésbarna, finoman eldolgozott felület, polírozás nyoma. Pá: 28 cm. (5. kép 1.) *Oldaltöredék*. Öblét dupla pontsor díszítette, alsó részén ferde bemélyített vonaldíszek. Barnás világosszürke, jól eldolgozott felület. (5. kép 2.) Erősebben *behúzott szájú tálaból* származó oldaltöredékek, öblük felett pontsorrall. Alsó részüket ferdén, vagy háromszög alakban összefutó bemélyített vonalak díszítik. Világosbarna (5. kép 3.), szürkésbarna (5. kép 4.). Felületük jól kidolgozott.

*Bikónikus tál* oldaltöredéke. Az éles törésvonal alatt és felett egy-egy bebökődött pontsor dísz fut körbe. Vörösbarna, szürke foltos, mindkét oldala polírozott. (5. kép 6.)

*Kétosztatú tál* osztógombja. Barna. Felület jól eldolgozott. Átm.: 4.2 cm. (5. kép 5.)

### Feltehetőleg tálaból származó oldaltöredékek

Nagyobb méretű edény alsó részének töredéke, sekélyen bemélyített párhuzamos vonalakkal kitöltött háromszögekkel díszítve. Barna-szürke foltos, jól kidolgozott felületű. (5. kép 7.) *Tál* alsó részéből származó oldaltöredék, durván bebökődött pontsor díszszel. A pontoktól párhuzamos ferde bekarcolások indulnak. Szürkés világosbarna, jól eldolgozott felületű. (5. kép 8.). *Oldaltöredék*, háromszög alakban összefutó bekarcolt vonaldíszszel. Barnásszürke, egyenetlenül simított (6. kép 6.) *Tál* aljának töredéke, mindkét oldalán pontsorrall kísért, háromszög alakban összefutó, bekarcolt vonaldíszszel. Szürkés világosbarna, gondosan simított. (6. kép 10.). Valószínűleg *tál* alsó részéből származó töredék. Közvetlenül a fenékrész és az edényoldal csatlakozása fölött pontsor dísz látható, itt végződnek az edény alsó részét díszítő, háromszög alakban összefutó bekarcolások. Szürke, jól elsimított. (6. kép 12.). *Oldaltöredék*, két oldalról benyomott pontsorrall kísért bekarcolt vonaldíszszel. Világosbarna, jól eldolgozott felület. (6. kép 1.) *Oldaltöredékek* bekarcolt díszítéssel. A minta szabálytalanul egy irányba haladó vonalakkal kitöltött leelőg háromszög lehetett. Barnás sötétszürke, polírozott. (6. kép 9.). Szürkésbarna, simított. (6. kép 11.). *Oldaltöredék*, bemélyített párhuzamos vonalakkól és pontsorok-

ból kialakított díszítéssel. Világosbarna, jól eldolgozott felületű. (6. kép 5.).

### Mericék

*Mericekből* származó töredékek. Mindhárom példány meredek oldalú, lapos aljú típushoz tartozik. Világos szürkésbarna, jól eldolgozott felületű. (6. kép 2–4)

### Bögre

Függőlegesen kannelurázott testű *bögre* oldaltöredéke. Világosszürke, barna foltos. Felülete jól eldolgozott. (6. kép 7)

### Korsók

Ívelt nyaktöredék. Feltehetően *korsóhoz* tartozhatott. Barnásszürke, simított. Pá: kb. 10 cm. (6. kép 8) *Korsókhoz* tartozhattak a széles, hosszú szalagfülek töredékei is. Világos és szürkésbarna. Jól kidolgozott felület.

### Csuprok, fazekak

Széles szájú, kissé kihajló peremű, öblösödő *fazékszerű* edény felső részének darabja. A peremen, az edény válláig lehúzódo, két szélén bordás, széles alagútfül ül. Az edény vállán pontsor fut körbe, ehhez a fül két oldalán függőleges pontsor csatlakozik. A hasi részt, feltehetőleg háromszög alakban összefutó bekarcolások díszítik. A háromszögeket szintén pontsorok kísérik. Barnásszürke, finoman eldolgozott felületű. Pá: 16 cm (7. kép 2) Két szélén felcsúcsosodó, peremen ülő fül töredéke. Szürkésbarna, jól elsimított felületű (7. kép 1.) Cilindrikus nyakú, enyhén öblösödő *fazékszerű* edény peremes töredéke. Vállat dupla pontsor díszíti, nyakan függőlegesen lefutó pontsor látható. Világosbarna, jól kidolgozott felületű. Pá: 20 cm. (7. kép 3.) *Csuportöredék*. Perem enyhén kihajló, teste enyhén öblösödő. Perem alatt ujjal benyomott egysoros bordadísz. Vörösbarna, durván elsimított felületű. Pá: 14 cm. (8. kép 1.) Az előzőhöz hasonló formájú *fazékhoz* tartozó töredék. Az ujjbenyomásos borda kissé a perem alatt helyezkedik el. Vörösbarna, egyenetlenül elsimított. (8. kép 2.) Lágy profilú *fazék* darabja, felületből alig kiemelkedő bordával. Világosbarna, egyenetlen felületű. (8. kép 3) Ívelt nyakú *csupor* töredéke, a perem alatt alig kiemelkedő elnagyoltan benyomkodott bordadíszszel. Világosbarna, felületét ujjal ferdén elsimították. Pá: 15 cm. (8. kép 4.) Hasonló formájú, díszítetlen peremű *csupor* töredéke. Vörösbarna, rücskös felületű, ujjal ferdén elhúzgált. Pá: 14 cm. (8. kép 7.) Egyenesen elvágott peremű, kissé öblösödő *csupor* töredéke, pereme alatt erőteljes, ujjbenyomásos bordával. Világosbarna, nagyjából elsimított. Pá: 14 cm. (8. kép 5.) Az előzőhöz hasonló típusú és díszítésű *fazékból* származó töredék. Vörösbarna, egyenetlenül simított. (8. kép 6) Egyenes peremű *fazék*, peremén alig kiemelkedő, ferdén benyomkodott bordadíszszel. Vörösbarna, elsimított felületű. (9. kép



3) Perem alatt durván kidolgozott és benyomkodott bordával díszített, egyenesen elvágott peremű *csupor* töredéke. Világosbarna, rücskös felületű. Pá: 10 cm. (8. kép 8) Kissé kihajló peremű *fazék*. A perem alatti bordát egy sor durva benyomkodással utánozták. Világosbarna, barna foltos. Durván elsimított felületű. (9. kép 5) Behajló felsőrészi *fazékszerű* edények töredékei. perem alatt durva, alulról felfelé benyomott bordadíszítéssel. Vörösésbarna, durva, rücskös felületűek. Pá: 20 cm (9. kép 4). Pá: 18 cm (9. kép 1.) Behúzott peremű, ívelt oldalú *fazékszerű* edény töredéke. pereme alatt ujjal benyomott egysoros borda. Világosbarna, oldalát durván elhúzgálták. Pá: 24 cm. (9. kép 2) Nagyméretű, enyhén behúzott szájú edény töredéke. a perem alatt ferdén benyomkodott bordadísz. Világosbarna, egyenetlen felületű. Pá: 35 cm. *Különböző fazekak* peremdarabjai egysoros bordával. (6 db) Felületük durván eldolgazott.

#### Egyéb edényekhez tartozó töredékek

Nagyméretű edény oldaltöredéke, durva ujjbenyomással bordadíszítéssel. A borda feletti rész gondosan simított, polírozott, alatta a felület durva, érdes. Világosbarna. (9. kép 7.) Nagyméretű edényből származó, erősen ívelt szalagfűl, közepén, durván kidolgozott, függőleges bordával. Világosbarna, durván elsimított. (7. kép 5.) Edény vállrészének töredéke. a nyak indításával, a vállon alig kiemelkedő tagolatlan bordadíszítéssel. Barna, elsimított felületű. Oldaltöredék, alig kiemelkedő tagolatlan bordával. Barna, jól kidolgozott felületű.

#### Orsógomb.

Lapos, kettős kónikus forma. Törésvonala lelapított. Világosbarna, szürke foltos, simított. M: 3 cm, átm.: 5,9 x 5,5 cm.

#### Értékelés, keltezés

A 9. objektum kerámialeletei között a tölcséres nyakú tálak és a fazekak képviselik a leggyakoribb edényformákat.

A *tölcséres nyakú tál* a badeni kultúra valamennyi fejlődési szakaszában megtalálható, jellegzetes edénytípus. Sármelléken a mély kónikus aljú, meredek nyakú, lekerekített vállú tálak dominálnak, melyek jól elkülöníthetők a bolerázi időszak szélesebb szájníylású, határozott törésvonalú tálaiktól. Formai párhuzamaik legkorábban a bolerázi és a klasszikus badeni átmeneti időszakot képviselő Fonyód-Pári-Tekovsky Hradok típusú anyagban tűnnek fel. (BANNER 1956, XI. t. 8, NÉMEJCOVÁ-PAVÚKOVÁ 1974, 58. t. 2, TORMA 1975-76, 45, 7. kép 2-4, HONTI 1981, II. t. 1) majd a klasszikus badeni kultúra lelőhelyein már általánossá válnak a gyakran „S” profilú, mélyebb tölcséres nyakú tálak (NÉMEJCOVÁ-PAVÚKOVÁ 1974, 261). A sármelléki példányokra jellemző a vállon körbefutó pontsor dísz, illetve az ez alatt húzódó, bekarcolt vonalakkal álló díszítés, mely a klasszikus időszakra jellemző, lefelé ló-

gó sraffozott mintát alkothatott. Ez a minta előfordul néhány oldaltöredéken is, melyek tálakhoz tartozhattak. (V. kép 7, VI. kép 6, 11) Ez a motívum az idősebb klasszikus badeni fejlődés korábbi szakaszát képviselő Cerveny Hradok-i telepen már megjelenik. (NÉMEJCOVÁ-PAVÚKOVÁ 1974, 11. t. 11, 17) majd a valamivel későbbinek tartott Nevidzanyban uralkodóvá válik, kiszorítva a korábbi karcolt mintákat. (NÉMEJCOVÁ-PAVÚKOVÁ 1974, 263, u.a. 1981, 5. á.) Az egyik sármelléki tölcséres nyakú táltöredéken, a vállon körbefutó pontsor alatt, benyomott pontozással kísért, valószínűleg sraffozott háromszögeket alkotó vonalas díszítés alkalmazása figyelhető meg (3. kép 3). A pontvonal kombinációjából álló díszítés elsősorban a fiatalabb klasszikus badeni időszakra jellemző, noha feltűnik már a klasszikus fejlődés kezdetén is. NÉMEJCOVÁ-PAVÚKOVÁ 1974, 22. t. 7.) Hasonló díszű tálakat Baranyából, (BANNER 1956, 24. t. 39.) Keszthely-Apátdombról (BANNER 1956, VI. t. 56) és a Pécsvasasi lelőhelyről említhetünk. (BONDÁR 1982, 1. t. 4, 7. t. 5, 6, 8. t. 1) Az időrend szempontjából lényeges, hogy ez utóbbi, a badeni fejlődés végére keltezett leletegyüttesben a pontozás nélküli sraffozott díszítés nem fordul elő. (BONDÁR 1982, 34-35) A sármelléki leletegyüttesben előfordulnak bekarcolás nélküli, csupán vállon körbefutó benyomkodással díszített töredékek is. Az egyik töredéken megjelenő, ferdén benyomott díszítés (3. kép 5) jó párhuzamait a klasszikus badeni fejlődés kezdetére keltezett Cerveny Hradok anyagában találjuk, ahol egy és két soros változata is előfordul. (NÉMEJCOVÁ-PAVÚKOVÁ 1974, 19. á. 4, 30. á. 6) A korábbi, bolerázi és fonyódi típusú anyagban Cerveny Hradokhoz hasonlóan, a benyomkodott díszítésmódok igen nagy technikai változatossága figyelhető meg, melynek egyik típusa a sármellékihez hasonló. Ugyancsak elmondható ez az idősebb klasszikus badeni fejlődés fiatalabb szakaszát képviselő Nevidzany-i leletekre is, ahol az uralkodóvá váló pontdíszítés mellett még gyakori a különféle módon benyomkodott díszítés alkalmazása is. A fiatalabb klasszikus badeni kultúrában elsősorban a szabályosan kialakított, néha lencseszerű pontdísz jellemző, és szokatlan ugyan, de nem példa nélküli az említett sármelléki töredéken előforduló technikával díszítés sem. (Ágasegyháza: BANNER 1956, XXIX. t. 20) A sármelléki leletegyüttesben a szabályosan kialakított pontdísz dominál, mely a fiatalabb klasszikus badeni időszak felé mutató jelenség.

A sármelléki tölcséres nyakú tálak, formai jellegzetességeik alapján, a badeni kultúra klasszikus időszakra keltezhetőek, a díszítésbeli jellegzetességek, mint a pontdísz, és a pontozással kísért vonalas díszítés azonban már a fiatalabb klasszikus időszak jellegzetessége. A leletegyüttesben előforduló, pontozás nélküli vonalas díszítés szerint valamivel idősebbek lehetnek a Pécsvasasi leletekkel reprezentálható badeni anyagnál.

A sármelléki leletegyüttes leggyakoribb edénytípusát a lágy profilú, peremük alatt egysoros bordával díszített *fazekak* alkotják. Maga az edényforma általános a badeni kultúra teljes fejlődése során, de díszítésük alapján időrendjük a kultúrán belül jól meghatározható. A bolerázi időszak fazekain dominál három, illetve kétsoros bordák mellett az egysoros dísz csak elvétve tűnik fel. Gyakrabban jelennek meg egysoros bordával díszített példányok a boleráz és klasszikus időszak közötti időszakot képviselő Pári-altackeri anyagban. (TORMA 1975–76, 49) A klasszikus badeni fejlődés idősebb szakaszába sorolt Cerveny Hradok-i telepen már túlnyomóan az egysoros változat jelenik meg (NEMEJCOVÁ-PAVUKOVÁ 1974, 316), míg a még fiatalabb Nevidzanyban és a fiatalabb klasszikus badeni lelőhelyeken szinte kizárólagos az egysoros bordadísz alkalmazása. (NEMEJCOVÁ-PAVUKOVÁ 1974, 43. kép 12–17, 48. kép 1–8, 41. kép. 5–6, 9–10 stb.) A fazekak díszítése alapján a sármelléki leletegyüttes legkorábban a Nevidzany leletekkel jelzett idősebb klasszikus badeni fejlődés végére keltezhető.

A *behúzott peremű táltípust* több töredék képviseli a 9. objektum leletegyüttesében. A badeni kultúrában ennek a tálfornának egyszerű és kétosztatú változata különíthető el. A *kétosztatú táltípus* a Cerveny Hradok és Nevidzany típusú anyagban jelenik meg, a korábbi, bolerázi és fonyódi típusú anyagban nem jellemző. (NEMEJCOVÁ-PAVUKOVÁ 1974, 261.) A legkorábbi, Pavúkova által idősebb klasszikus badeni időszakra keltezett kétosztatú tálakon általában kannelurás díszítés jelenik meg. (NEMEJCOVÁ-PAVUKOVÁ 1974, 261.) míg a későbbi, fiatalabb klasszikus badeni időszak (Neustupný C-D) behúzott szájú tálaira már a pontsorrakkal kombinált bekarcolt vonalas díszítés jellemző. (NEMEJCOVÁ-PAVUKOVÁ 1974, 261. BANNER 1956, XIV. t. 14. LXXXIII. t. 1–2. BONDÁR 1982, 35) A sármelléki behúzott peremű tálak mindegyikén ez utóbbi díszítést találjuk. A kétosztatú tál előfordulására egy viszonylag kisméretű, díszítetlen osztógomb utal. Ez a gombtípus elsősorban az idősebb klasszikus badeni együttesekben jellemző, bár megjelenik a fiatalabb korszak anyagában is. (NEMEJCOVÁ-PAVUKOVÁ 1974, 261)

A behúzott peremű és kétosztatús tálak jellegzetességei alapján a leletegyüttes a fiatalabb klasszikus badeni időszakra keltezhető.

Az egyfülű *mericék* új edénytípust képviselnek a klasszikus badeni kultúra leletanyagában. Első megjelenésük a Pavúkova által elkülönített idősebb klasszikus badeni fejlődés későbbi szakaszában figyelhető meg, gyakori edénytípussá azonban csak a fiatalabb klasszikus időszakban válik. (NEMEJCOVÁ-PAVUKOVÁ 1974, 259) A sármelléki, csonkán előkerült leletegyüttesben is több példány szerepel, mely a fiatalabb badeni időszak felé mutató jelenség. A sármelléki példányok

formailag meredek oldalú, karcsú, laposabb aljú típust képviselnek. Hasonló típus ismeretes többek között Nevidzanyból. (NEMEJCOVÁ-PAVUKOVÁ 1974, 44. kép 8.) Budakalászárol. (BANNER 1956, CIII. t. 1.) Alsónémediből. (BANNER 1956, XLV t. 6) Keszthely-Apátdombról. (BANNER 1956, V. t. 42–97) Szigetcsépről. (KOREK 1984, 9, 23, 8. kép 11) A párhuzamok alapján úgy tűnik, hogy a klasszikus Baden idősebb szakaszának végétől folyamatosan élt a mericéknek ez a típusa, bár a klasszikus badeni időszak legkésőbbinek ítéltető lelőhelyein (Pécs–Vasas, Palotabozsok, Hódmezővásárhely–Bodzáspart) már eltérő típusú, szélesebb forma dominál. (BONDÁR 1982, 1. t. 2, 5, 2. t. 2–3) a magasabb, karcsúbb forma csak ritkán jelenik meg.

A mericék alapján a sármelléki leletegyüttes a fiatalabb klasszikus badeni időszakra keltezhető.

A pontsorrall díszített edénytöredék (7. kép 3) feltehetőleg olyan fazék- vagy nagyobb méretű bögrétípushoz tartozik, melynek párhuzamai Pécs–Vasasról. (BONDÁR 1982, 1. t. 3, 3. t. 8) Hódmezővásárhely–Bodzáspartról. (BANNER 1956, LIV. t. 3) Röszkéről. (BANNER 1956, LVIII. t. 3) Ágasegyházáról. (BANNER 1956, XXIX t. 17) Tápiószeléről. (BANNER 1956, XXXVIII. t. 9) Szentesről (BANNER 1956, LVI–II. 23, LX t. 9) ismertek. Az említett edények mindegyikén megjelenő perem alatti pontsor hiányzik a sármelléki töredékről, de a másik közös vonás, a vállon körbefutó pontsor dísz ezen is megtalálható. Néhány töredéken megfigyelhető a sármelléki edénytöredék nyakrészen függőlegesen lefutó pontsor dísz párhuzama is. (Hódmezővásárhely–Bodzáspart: BANNER 1956, LI. t. 5. Szentes–Nagyhegy: BANNER 1956, LX. t. 9. Pécs–Vasas: BONDÁR 1982, 1. t. 3) E. Neustupný a fent említett edénytípust az általa meghatározott D fázisba sorolja. (NEUSTUPNÝ 1973, 325) Ugyancsak ebbe az időszakba keltezi Bondár M. A Pécs–vasasi példányokat is. (BONDÁR 1982, 38)

A széles szájú, két szélén megemelkedő füllel ellátott fazékforma párhuzamai a badeni kultúra klasszikus időszakának anyagában található meg. Formai párhuzamai már a legkorábbi klasszikus badeni anyagban is előfordulnak. (NEMEJCOVÁ-PAVUKOVÁ 1974, 35. á. 6) majd az idősebb szakasz végén és a fiatalabb klasszikus időszakban pont-vonal kombinációjából kialakított díszítéssel ellátott változataik jelennek meg. (NEMEJCOVÁ-PAVUKOVÁ 1981, 5. ábra) Az egyik sármelléki példány a pontozással kísért sraffozott háromszög díszítés alapján a fiatalabb klasszikus badeni időszakra keltezhető. Ez a fazékforma a klasszikus fejlődés végét képviselő Pécs–Vasai leletanyagban nem fordul elő.

A leletanyag elemzését összegezve, a 9. objektumot a badeni kultúra klasszikus időszakába keltezhetjük. Az edényformák és díszítésmódok esetében megfigyelhető

jellegzetességek jól elkülöníthetők a bolezési csoportot meghatározó jelenségektől. Kevés párhuzam ismerhető fel az idősebb klasszikus időszakot reprezentáló fonyódi stb. típusú lelet együttesekben is. A klasszikus időszakon belüli kronológiai finomítás, a kutatás jelenlegi helyzetében csak tipológiai alapon, a leletanyagot meghatározó jellegzetességek együttes előfordulása alapján lehetséges. A karcolt díszítés uralkodó jellege, a karcsú, lapos aljú mericék, a kis gombos kétosztatú tálak, a sraffozott háromszögekkel díszített kétosztatú, illetve lág S profilú tálak, az egysoros bordadíszes fazekak együttes megjelenése a klasszikus badeni fejlődés középső szakaszának végén figyelhető meg. Ugyanakkor a kannelurás díszítés igen ritka megjelenése, a pontsorrall kísért karcolt díszítés, továbbá a pontozással díszített bögre, illetve fazéktípus előfordulása már a késői klasszikus időszak felé mutató elemek. Mindezek alapján a sármelléki leletgyűjtést és a rézleleteket a klasszikus badeni kultúra középső szakaszának legvégére, illetve a későklasszikus időszak kezdetére, a Pécs-vasasi lelőhelytel jellemezhető időszak elé keltezhetjük (V. Némejcová-Pavuková: Baden III legvége, illetve IVa, E. Neustupný: C-D fordulójára)

#### A sármelléki réztör és a fémművesség kérdései

A sármelléki objektumból származó réztárgyak olyan lelettipusokat képviselnek, melyek eddig hiányoztak a badeni kultúra hitelesen keltezhető együtteseiből. Az erőteljes bolygatás miatt nem lehetünk biztosak a réztárgyakat tartalmazó objektum jellegét, illetve eredeti funkcióját illetően. A gödör szabálytalan formája, a különböző edényekből származó, viszonylag nagy mennyiségű kerámiatöredék előfordulása leginkább hulladék-gödörre utal, melybe a réztárgyak is sérülten, törötten kerültek.

A badeni kultúra időszakában a rézleleteket zömében sírokban ritkán előforduló ékszerek képviselik, melyeknek egy része gazdaságilag és társadalmilag is megkülönböztetett személyek viseleti tárgyai, illetve temetkezési kellékei lehettek.<sup>5</sup> A réztárgyak e különleges jelentőségére a rituálisnak tartható temetkezések, illetve az ékszerekben különlegesen gazdag sírok hívják fel a figyelmet. (Balatonboglár: HONTI 1981, Velvary: MOUCHA 1960, Leobersdorf: WILLVONSEDER 1937, Vörs: BANNER 1956, KUNA 1981, 52, MAKKAY 1996) Az egyszerűbb rézgyöngyök, huzalgűrűk mellett, a melldísz, a spirálkarperec, a nyakperek és diadémok különleges típusokként jelennek meg. Rézből készített használati tárgyak, eszközök, fegyverek ugyancsak ritkán kerülnek elő a badeni kultúra köréből. Típusaikat eddig csak néhány súlyos rézeszköz, és főleg az árak képviselték, melyek, ez utóbbiak kivételével, leggyakrabban a kultúra településeinek területéről váltak is-

mertté.<sup>6</sup> Ebbe a körbe tartozik, a Sármelléken előkerült, két újabb típust képviselő réztárgy is.

A sármelléki *réztör*, a markolatnyúlvány nélküli szegecses törtípus, ovális keresztmetszetű változatát képviseli.<sup>7</sup> A hasonló jellegzetességekkel rendelkező töröket M. Kuna egységesen Mondsee típusként foglalta össze (KUNA 1981). I. Vajsov a markolatnyúlvány nélküli szegecses törökön belül több változatot különített el, (VAJSOV 1993)<sup>8</sup> míg legutóbb I. Matuschik több variáns elkülönítésével Cucuteni típusként foglalta össze a markolatnyúlványos szegecses töröket. (MATUSCHIK 1998)<sup>9</sup>

A viszonylag kis számban ismert, sármellékihez hasonló szegecses török,<sup>10</sup> széles körű elterjedése figyelhető meg Közép- és DK-Európában (KUNA 1981, IV. tábla, 64, VAJSOV 1993, 35. ábra, MATUSCHIK 1998, 230. ábra). Elsősorban a Kárpát-medencétől északra, az Alpok vidékétől Ny-Ukrajnáig húzódó sávban, illetve a Kárpátoktól keletre, a Fekete-tenger partvidékén, valamint az Al-Duna vidékén fordulnak elő, de szórványosan Bulgáriában és Horvátországban is megtalálhatók.<sup>11</sup>

A keltezhető példányok alapján, a markolatnyúlvány nélküli szegecses török elterjedése elsősorban a badeni kultúrát megelőző időszakban, a Mondsee(Furchenstich)-Pfyn-Wyciazie/Zlotniki-Cucuteni/B-B2 – Pevec-Cernavoda I- Hunyadihalom-Salcuta IV- Tripolje/C2 horizontban mutatható ki, az Alpok és a Kárpátok már említett peremvidékén. A török további, második horizontja a Cotofeni I-II, illetve a sármelléki tör alapján a badeni kultúra időszakára tehető, (ROMAN 1976, 40. t. 6) majd későbbi példányai a Cotofeni III-ban is megjelennek. Minden jel arra mutat, hogy a szegecses törtípus használata leginkább a Kárpát-medencei középső rézkor második felének időszakában lehetett jellemző, s a Badeni-Cotofeni időszakban a fémművesség egyfajta folyamatosságát bizonyító továbbélt típusként jelenített meg.

A sármelléken előkerült egyéltű *rézpenge* valószínűleg kés, vagy borotva töredéke. Párhuzamaikat a keleti Alpok vidékén találjuk, ahol Attersee környékén több hasonló példány ismert, melyek feltehetően a szegecses törtípussal azonos időszakra keltezhetőek. (OTTAWAY 1976, 119.) Az egyéltű késeknek nincs előzménye a kelet-kárpáti fémművességben, s csakúgy, mint a szegecses tör, új típusként jelenik meg, valószínűleg a középső rézkor második felében. Késői előfordulására egy, a Cotofeni kultúra idejére keltezhető késpenge utal. (ROMAN 1976, 8. t. 12)<sup>12</sup> Úgy tűnik, hogy az egyéltű kések és a szegecses törtípus használata nagyjából azonos időszakokban figyelhető meg a rézkor folyamán.

A markolatnyúlvány nélküli szegecses török megjelenése Közép- és DK-Európában, minden jel szerint a bodrogkeresztúri kultúra életének végéhez közel tehető.

amikor a kárpáti-balkáni fémművesség, virágkorának végéhez közeledett. A török elterjedési területe e fémművességi kör peremvidékén húzódik s már egy újfajta metallurgia létrejöttének egyik megnyilvánulása, mely nemcsak új fémtípusok feltűnését jelenti, hanem a kárpáti-balkáni körtől technikai és szellemi vonatkozásban is eltérő jellegzetességeket mutat. Mindenképpen ide sorolható jelenség a szegecses törőtípus feltűnése, melynek közép-európai megjelenése a Mondsee és Pfyn kultúrák körében, valamilyen formában az arzéntechnológia nyugati elterjedésével is összefüggésben állhatott.<sup>13</sup>

A középső rézkor második felében, nagyjából a bodrogkeresztúri kultúra végével azonos időben, lehangylik a kelet-kárpáti fémművesség, megszűnik a rézgazdagság.<sup>14</sup> A rézmennyiség csökkenése már a késő bodrogkeresztúri időszakban megkezdődhetett, melyet az első keleti hatások megjelenésével hoznak összefüggésbe. (MAKKAY 1996, 43) Még nem világosan körvonalazható a bodrogkeresztúri kultúrát követően, önálló horizontként jelentkező Hunyadihalmi kultúra fémművessége, de ebben az időszakban, (KALICZ 1991, I. ábra 4. térkép, PATAY 1995, 110) a kevés adat ellenére is, már erőteljesen csökkenni látszik a réztárgyak mennyisége. A korábbiaktól eltérő típusok jelennek meg (PATAY 1995, I. ábra 1–4), s bár megfigyelhető néhány korábbi fémtípus további használata is, (MAKKAY 1976, 252, ua. 1996, 42) a kelet-kárpáti, balkáni körre jellemző súlyos réztárgyak előfordulásáról nincsenek adataink a Hunyadihalmi kultúra körében. Hasonló jelenség tapasztalható a Dunántúlon is, ahol a Balaton-Lasinja kultúra végét követő kultúraváltás nyomán, erőteljesen visszaeshetett, illetve teljesen meg is szűnt a súlyos rézeszközök használata. Ekkor bontakozik ki és válik fontossá az Alpok vidéki fémművesség, melynek kialakulásában a még érvényesülő, majd háttérbe szoruló, valószínűleg a nyugat-kárpáti fémművességi körön keresztül érvényesülő balkáni eredetű hatások mellett (szimmetrikus laposbalták helyi változatai) (OTTAWAY, 1997, ua. 1976), a keleti összefüggéseket a Mondsee típusú török megjelenése és ezzel együtt az arzéntechnológia elterjedése jelzi. Az Altheim, Pfyn és Mondsee, kultúrákhoz kötődő, a kelet-kárpátiól technológiai és tipológiai vonatkozásban is különböző Alpok vidéki fémművességi tevékenység a középső rézkor második felében, a tüzdelt barázdás kerámia megjelenésével, a Dunántúlra és a kapcsolódó szlovákiai területekre is kiterjedt. (Furchenstich-Retz-Bajč) Ebben az időszakban e térség, kulturálisan is és fémművességét tekintve is szorosabban az Alpok vidékéhez kapcsolódott. (KALICZ 1982, 9) Jelenleg még kevés hiteles rézlelet vált ismertté a középső rézkor második feléből a Dunántúl területéről, s vizsgálatok hiányában jelenleg még nincs adatunk az arzénréz esetleges használatáról. Ennek ellenére mégis megtapasztalható a fémművesség megváltozott jellege, mely a felhasznált rézmennyiség,

jelentős visszaesésében és a fémművesség termékeit képviselő kisebb tárgyak, előtérbe kerülésében nyilvánul meg. A kelet-kárpáti, balkáni kör hatása már nem érvényesül ebben az időszakban, de a nyugat-kárpáti fémművességi kör hagyományainak továbbélése megfigyelhető, éppen azokban a tárgytípusokban, amelyek a Balaton-Lasinja, Jordanów-Jordansmühl kultúrák idején kibontakozott nyugat-kárpáti fémművességi kör, kelet-kárpátiól eltérő jellegét alkották.<sup>15</sup> Az Alpok vidékén széles körben elterjedt, jellegzetes horgas végű rézspirális valószínűleg a nyugat-kárpáti fémművesség szemüveg alakú spirálisaival állhat összefüggésben, csakúgy, mint a Csáford-Stollhof típusú korongok továbbélő, rézből készült variánsa.<sup>16</sup>

A badeni kultúra idején (Baden-Cotofeni-Cernavoda II- Ezero IX–VII. időszak) a fémleletek számának, sokat emlegetett drasztikus csökkenése, egy, már a középső rézkor második felében (Hunyadihalom-Furchenstich időszak) is kimutatható tendencia folytatása volt, mely a kelet-kárpáti, balkáni fémművességi hagyományok lehangyatlásával vette kezdetét. E folyamat megindulása, egyre általánosabbá váló felfogás szerint, a kurgánok népének több hullámban lezajló nyugati, délnyugati irányú mozgásával állhat összefüggésben, (KALICZ 1989, KUNA 1981, MAKKAY 1996, 43) melynek első hatásai közé, egyebek mellett, a szegecses török (KUNA 1981, 64), illetve az arzéntechnológia közép-európai megjelenése is tartozhatott. A rézleletek mennyiségi csökkenése valószínűleg a réztárgyakkal kapcsolatos társadalmi és gazdasági felfogás megváltozására vezethető vissza, melynek lényege már nem a mennyiségi felhalmozás volt. A badeni kultúra réztárgyai ritka, különleges típusokat képviselnek, melyeket csak a társadalmilag vagy szakrálisan megkülönböztetett emberek viseleti tárgyai, illetve rituális cselekmények kellékei lehettek (nyakperek).

A badeni kultúra fémművességében számos olyan elem figyelhető meg, mely a megelőző időszakban kibontakozott kelet-alpi, nyugat-kárpáti fémművességi körrel kapcsolatos. Erre az összefüggésre utal a badeni fémművesség elterjedése, mely szinte kizárólag a Dunántúlra és a nyugatabbi területekre korlátozódik (PLESLOVÁ-ŠTIKOVÁ 1977, 64–65, ECSEDY 1990, 226). A rézművesség hagyományainak szerves folytatásaként értelmezhető a megelőző időszak lelőhelyein széles körben elterjedt olvasztótégelyek (KALICZ 1969, 84–85, I. ábra, HORVÁTH 1990, 12. t. 2, 14. t. 1–3, PITTIONI 1954, 218, 221, 149. ábra, PRIMAS 1976, 84–85) tipológiai hasonlósága a korai (RUTTKAY 1986, 212, 88. ábra 4, ECSEDY 1990, 221, 224, 226) és klasszikus badeni kultúra településein egyaránt megtalálható tégelyekkel (LOZUK 1995, 8. kép, 58, MINICHREITER 1991, 10. kép). Néhány fémtípus megjelenése ugyancsak hasonló összefüggésre utal. Kalicz N. a vukovári sírt a Furchenstich kerámia idejére

keltezi, a benne előforduló horgas végű spirálisok alapján (KALICZ 1982, 14). A leletegyüttesben megjelenő spirálcső gyöngyök és lemezdiadém azonban a badeni kultúrában is megjelenő fémtípusok. (BANNER 1956, 87. t. HONTI 1981, 4. kép 11. e-g. KUNA 1981, XXI. t. 5) A spirálcső a stollhofi kincsleletben is megtalálható (KUNA 1981, XX. t. 5) Ezekhez a leletekhez kapcsolódik a kelet-alpi fémművészeti körben a Furchenstich időszakban megjelenő, Mondsee típusú réztőr és egyélű rézkés, melyeknek továbbélése a badeni kultúra időszakában, a sármelléki leletek alapján bizonyítható. A fémművészeti helyi folyamatosságát igazolja a Furchenstich kerámia és a bolerázi csoport között kimutatható genetikai kapcsolat is. (NĚMEJCOVÁ-PAVÚKOVÁ, KALICZ 1991, MAKKAY 1996, 42) További összekötő kapocs az arzéntechnológia alkalmazása, mely az Alpok vidéki fémművészeti körben kezdetektől fogva megtalálható, s úgy tűnik, a badeni kultúra idején domináns réznyersanyaggá válhatott. (SANGMEISTER 1971, 126–127, NOVOTNÁ 1973, 1976, KUNA 1981, 42–43) A Dunántúlon eddig csak a sármelléki leletek alapján bizonyítható az arzénréz megjelenése a badeni kultúra fémléleteiben, s megjegyzendő az is, hogy az arzénréz felhasználása nem kizárólagos a badeni kultúra körében, mivel néhány esetben eltérő réznyersanyag alkalmazását is kimutatták. (Vörs, Budakalász: KUNA 1981, 43, Lozúk 1995, 56)<sup>17</sup>

A fentebb vázolt összefüggések alapján, badeni kultúra rézművészete tipológiai és technológiai szempontból is leginkább a kelet-alpi nyugat-kárpáti fémművészeti hagyományaihoz kötődik melyben egyes típusok továbbélésén keresztül folyamatos fejlődés mutatkozik a 3. rézhorizont végétől. Ugyanakkor a badeni kultúra fémművészete egyes keleti formákhoz is kapcsolódik, melyek egyrészt már korábban bekerülve a nyugat-kárpátokai, kelet-alpi körbe, onnan érvényesültek (arzéntechnológia, szegecses tör), másrészt a korábban nem szereplő típusok fellépése további keleti hatások érvényesülésével hozható összefüggésbe (nyakperek, melldísz, kagyló alakú csüngők, részben diadém, arzéntechnológia). A keleti hatások érvényesülése nemcsak a fémléleteken keresztül nyilvánul meg, hanem a sztélé állítás szokása és a csontvázas temetkezési rítus szélesebb körű elterjedésén keresztül is tükröződik (KALICZ 1989, ENDRÓDI 1997, 131).

### Összefoglalás

A kelet-kárpáti, balkáni fémművészeti kiteljesedését képviselő 3. rézhorizont megszűnése valószínűleg a középső rézkor második felére tehető. Ekkor, a Hunyadihalmi kultúra és a Furchenstich kerámia idejére megszűnik a kelet-kárpáti balkáni fémművészeti kört jellemző nagymérvű rézfelhalmozás, és a súlyos rézeszközök tömeges készítése.

A középső rézkor első felében, még a 3. rézhorizont idején, a kelet-balkáni fémművészeti befolyásra jött létre, az attól már több tekintetben eltérő, és Közép-Európa felé kapcsolódó, a Dunántúl területét is magában foglaló, nyugat-kárpáti kör, melyben a súlyos rézeszközök szerényebb mértékű használata (és feltehetőleg készítése) mellett, saját fémtípusok is megjelentek, mint a szemüveg alakú spirális, a spirálcső gyöngyök és a Csáford-Stollhof típusú korongok köre. A középső rézkor második felében a Dunántúl területe már kulturális kapcsolódás révén is a kelet-alpi fémművészeti körhöz kapcsolódott, melyben, a sajátos arculat kialakulása mellett, bizonyos továbbélő típusok tanúsága szerint, a korábbi fémműves hagyományok is érvényesülhettek. A Kárpát-medence keleti és nyugati fele ebben az időszakban kultúráját és talán fémművészeti tekintetben is elkülönült egymástól. Egy hasonlóság azonban szembeötlő: a megelőző időszakhoz képest lecsökkent a felhasznált rézmennyiség, megszűnik a 3. rézhorizontot fémjelző rézgazdagság. A Furchenstich kerámia és Hunyadihalmi kultúra időszakában a fémgazdagság jelentős lecsökkenése és új fémtípusok megjelenése figyelhető meg. A metallurgia átalakulása szellemi és fizikai tekintetben is, valószínűleg az e korszakban meginduló népmozgásokkal hozható összefüggésbe, mely egyebek mellett a szegecses török elterjedéséhez és az arzénréz alkalmazásához vezetett. Ez az időszak metallurgiai szempontból már határozottan elkülönül a középső rézkor első felére jellemző 3. rézhorizonttól, s azt a korábban még nehezen körvonalazható horizontot képviseli, melyet a kutatás már előbb, 4. horizontként,<sup>18</sup> illetve a 3. rézhorizont fiatalabb szakaszaként<sup>19</sup> különített el.

A középső rézkor végén, a Protobolerázi horizonttal megkezdődik a Kárpát-medencében az a kulturális integráció, amely azután a Badeni kultúra idején teljeseedik ki. E korszak fémművészete, mennyiségét és típusait tekintve is határozottan elkülönül a középső rézkor első felére jellemzőtől. A fémszegénység, vagyis inkább a réz kisebb volumenű felhasználása azonban már a megelőző, Furchenstich-Hunyadihalmi, majd valószínűleg a protobolerázi időszakban megkezdődhetett.

A fémgazdagság megszűnése valószínűleg nem magyarázható pusztán a réznyersanyag hiányával, bár természetesen számításba kell vennünk a felszínen található és könnyen hozzáférhető nyersanyaglelőhelyek átmeneti kimerülésének lehetőségét is.<sup>20</sup> E jelenség sokkal inkább a réztárgyak gazdasági társadalmi jelentőségének, illetve megítélésének megváltozásával állhat összefüggésben. A badeni kultúra különleges, nem tömegcikket képviselő réztárgyai vezetők illetve az akkori társadalmi felfogás szerint különleges hatalommal vagy kultikus szereppel felruházott emberek attribútumai lehettek, melyek körébe diadémok, melldísz, nyakperek és több menetes spirálkarperek mellett, a sármelléki tör is tartozhatott.

Összefoglalóan megállapíthatjuk, hogy a középső rézkor második felében, a Furchenstich-Hunyadihalmi időszak metallurgiájában megjelenő jellegzetességek, mind tipológiai és technológiai mind szellemi vonatko-

zásban is elkülönülnek a 3. rézhorizont jellegzetességeitől és e vonatkozások tekintetében sokkal inkább a badeni kultúra időszakának fémművességéhez kapcsolódnak.

#### Jegyzetek:

- <sup>1</sup> MRT 1. 137. o.
- <sup>2</sup> A leletmentéssel párhuzamosan folyamatosan haladó gépek az objektum déli és északi részét a leletmentés közben elhordták.
- <sup>3</sup> A rézleletek nyersanyagának meghatározását Kis-Varga Miklós végezte. (ATOMKI Debrecen) Szívélyes segítségét ezúton köszönöm.
- <sup>4</sup> A kerámialeletek részletes bemutatását és elemzését nemcsak a réztárgyak keltezésének alátámasztásához tartom fontosnak, hanem egyben a badeni kultúra közölt leletgyűjtéseinek számát is gyarapítani szeretném.
- <sup>5</sup> A badeni kultúra leletanyagában eddig az alábbi ékszer-típusok váltak ismertté:  
Rézlemezből csavart henger alakú gyöngyök *Budakalász* (BANNER 1956, LXXXIX. t. 4–9, 19–34, XCII. t. 5–8, XCV. t. 1–8, CIII. t. 8–9, 12–17), *Alsónémedi* (BANNER 1956, XLIII. t. 2, XLIV t. 3–5, XLIV. t. 18–21, XLVII. t. 1–2, 5–6), *Köveskál*: (BONDÁR 1987, 48, 10. kép 2), *Mezőcsát-Hörsögös* (KALICZ 1998, 14. 1) Spirálcso gyöngyök: *Balatonboglár* (HONTI 1981. 4. kép 1. 3–4), *Velvary*: (MOUCHA 1960, KUNA 1981, 66, XXI. t. 2–5)  
Huzalgűrűk: *Budapest, Káposztásmegyer, Farkaserdő*: (ENDRŐDI A. szóbeli közlése) *Sarovce*: (NOVOTNÁ 1976, KUNA 1981, 56), *Velka Lomnica*: (NOVOTNÁ 1976, KUNA 1981, 56)  
Nyakperek: *Lichtenworth*: (WILLVONSEDER 1937, KUNA 1981, 65.), *Leobersdorf*: (WILLVONSEDER 1937, KUNA 1981, 65.)  
Diadém: *Vörs-Majorsági épületek*: (BANNER 1956, 111, LXXXVII. T. 4, 8). *Velka Lomnica*: (NOVOTNÁ 1976, KUNA 1981, 66)  
Spirálkarpercek: *Velvary*: (MOUCHA 1960, 465–476, KUNA 1981, 15, 66)  
Mellűz: *Velvary*: (MOUCHA 1960, KUNA 1981, XXI. t. 1)  
Csüngődíszek: *Velvary*: (MOUCHA 1960, KUNA 1981, 34, 66, XXI. t. 4.)  
Rézgombok: *Ózd-Center*: (KALICZ 1963, 4. t. 2a-c)  
Rézhuza: *Budapest-Andor utca* (ENDRŐDI 1997, 130)  
Rézlemezke: *Budakalász*: (BANNER 1956, XCII. T. 4), *Velka Lomnica*: NOVOTNÁ 1976, KUNA 1981, 66)
- <sup>6</sup> A badeni kultúrából jelenleg ismert rézeszköz típusok: Laposbalták, vésők: *Barca*: (KUNA 1981, 18), *Budapest, Andor utca*: (ENDRŐDI 1997, 130), *Velka Lomnica*: (NOVOTNÁ 1976, KUNA 1981, 66), *Ózd-*

*Kőaljatető*: (BANNER 1956)

Árak: *Budakalász*: (BANNER 1956), *Alsónémedi*: (BANNER 1956), *Ózd-Kőaljatető*: (BANNER 1956, LXVI 9), *Budapest-Káposztásmegyer - Farkaserdő*: (ENDRŐDI A. szóbeli közlése), *Budapest-Andor utca*: (ENDRŐDI 1997, 130), *Nitriansky Hradok*: (NOVOTNÁ 1976), *Piscolt-Nisipánrie*: (NÉMETHI- ROMAN 1978), *Beli Monastir*: KUNA 1981, 57)

Réztör: *Sármellék - Égenföld*

Rézkés: *Sármellék - Égenföld*

- <sup>7</sup> A réz korban használatos török tipológiai osztályozásával, kronológiájával, eredetének kérdéseivel több tanulmány is foglalkozott: VLADÁR 1974, KUNA 1981, NOVOTNÁ 1982, VAJSOV 1993, MATUSCHIK 1998)
- <sup>8</sup> Az általa meghatározott típusok közül a Mondsee, Cucuteni, Tirgu Ocna, Jagodina és Nerusaj típusok mutatnak szoros rokonságot a sármelléki tör jellegzetességeivel. Kissé különbözik az általában négysegeces Nerusaj típus, melynél a szegecslyukak egészen a penge pereménél helyezkednek el.
- <sup>9</sup> Matuschik tipológiai beosztása megalapozottabb és elfogadhatóbb a Vajsov féle beosztásnál. A sármelléki tör közeli párhuzamait a Mondsee A és Vadastra variáns képviseli, és közeli párhuzamokat találunk a Lovas A változat példányai között is.
- <sup>10</sup> A szegeces markolatnyúlványos török tér- és időbeli elterjedését együttesen vizsgáljuk, miután a sármelléki tör nem sorolható egyértelműen egyik Vajsov által elkülönített változat körébe sem.
- <sup>11</sup> A Keleti-Alpok térségben, a dunántúli Furchenstich kerámiával szoros rokonságot mutató Mondsee csoport időszakából (KUNA 1981, 29, KALICZ 1982, 8, ua, 1991, 373) több példányát is ismerjük, (FRAZ-WENIGER 1927, KUNA 1981, XXII. t. 1–3, VAJSOV 1993, 30. ábra, 3–4, 7, MATUSCHIK 1998) sőt előfordul ez a törtípus a hasonló korú és hasonló fémművességgel rendelkező kelet-svájci Pfyn kultúra körében is. (STRAHM 1994, 12, 7. kép 4., MATUSCHIK 1998, 215. ábra) A Kárpát-medencétől északra, Kis-Lengyelországban a Vyciaze-Zlotniki csoport köréből ismert a sármellékihez hasonló réztör (Nowa Huta-Wyciaze: GEDL 1980, 5, 11. t. 64) A Szlovákia területéről származó, sármellékihez hasonló török szörványként, lelőkörmények nélkül váltak ismertté, így csak tipológiai valószínűsíthető összefüggésük a tárgyalt törtípussal. (Ovčiarso, Levice és Pozsony környéke:



PULSZKY 1884, 2. á. a–b, 3. á. a–b, VLADÁR 1974, 18. t. 1, 5) Markolatnyúlvány nélküli, szegecses török több, jól keltezhető példánya vált ismertté Moldovából, melyek hiteles leletek alapján, a Cucuteni B-B2 időszakból származnak. (Hanești: CRIȘMARU 1970, 284, Abb. 12, 3, Tirgu Ocna (Podei): MATAȘA 1964, 124, 9. kép, KUNA 1981, 29, VAJSOV 1993, 122–123, Stara Momteoru: VAJSOV 1993, 124, 19. ábra 7) Az Al-Duna vidéki és bulgáriai hasonló példányok a Salcuta IV-Jagodina -Galatin-Pevec-Cernavoda I időszakba, azaz a „Scheibenhenkel” horizontba keltezhetők. (Vădastra II: VAJSOV 1993, 124, 20. ábra 3, VAJSOV 1993, 121, Hotnica-Vodopada: VAJSOV 1993, 117–118, 12. ábra 1. Haramijskata Dupka: VAJSOV 1993, 119, 12. ábra 6, Galiče: VAJSOV 1993, 120, 15. ábra) Tipológiailag az Alpok vidékéhez kapcsolódnak a horvátországi példányok, melyek a topoljei tör keltezése alapján valószínűleg szintén Sălcuta IV-Hunyadihalom időszakba tartoznak. (VAJSOV 1993, 125–126, 23. ábra 2, MIROSAVLJEVIĆ. 1953, 265. 2. kép) A törtípus további párhuzamait Nyugat-Ukrajnában, a Tripolje C2 időszakban találjuk, melyek közül a Vajsov által Nerusaj típusba sorolt példányok között fordulnak elő a sármellékihez igen közel álló török. (Ogorodnoe: VAJSOV 1993, 108, 2. ábra 5, Nerušaj: VAJSOV 1993, 108, 2. ábra 6, Červonij Chutir: VAJSOV 1993, 109, 4. ábra 4, stb: KUNA 1981, 64, XXII. t. 12–14 VAJSOV 1993, 2–4. ábra)

A törtípus késői formáival találkozunk az Al-Duna térségében, ahol Baile Herulane-Pestera Hotilor lelőhelyről a Cotofeni kultúra I és II/a fázisának hiteles együtteséből származó példányokat ismerünk. (ROMAN 1976, 8. t. 24, 25) További hasonló formák a Cotofeni III/a időszakból kerültek elő. (ROMAN 1976, 8. t. 28, 29)

<sup>12</sup> Bizonytalan keltezés.

<sup>13</sup> Feltűnő jelenség ugyanis, hogy a Keleti-Alpok térségében megjelenő török arzéntartalmú rézből készültek, csakúgy, mint a Kárpátoktól keletre előforduló példányok, s valószínűleg nem véletlen az sem, hogy az Alpok vidékén kibontakozó fémművességben éppen az arzénréz használata válik meghatározóvá. A két régió közötti összekötő kapocs lehet a már említett kis-lengyelországi tör, illetve az arzénréz megjelenése más tárgytípusokban Szlovákia területén (KUNA 1981, 18, 25). Az arzénréz technológia és a szegecses törtípus keleti összefüggéseinek feltételezésére ösztönöz a török finomabb időrendi beosztása is. A legkorábbi szegecses török a Cucuteni B-B2 kultúrához kötődnek. Ezt a korai időszakot képviseli a Wyciaze-Zlotniki csoportba tartozó tör is, míg Moldovában, Ukrajnában, illetve Ausztriában, a Mondsee csoportban kisebb időbeli eltolódással jelennek meg. (VAJSOV 1993, 33. ábra) Az idősebb formák megjelenése miatt, már M. Kuna is hangsúlyozta a Cucuten-Tripolje kultúra szerepét a Mondseei török eredetével kapcsolatban, sőt még keletebbi, Kaukázus vidéki származást is elképzelhetőnek tart. (KUNA 1981,

31) Ugyanakkor, az újfajta, valószínűleg keleti eredetű elemek beszivárgása mellett, az Alpok vidéki fémművesség létrejöttével kapcsolatban nem tagadható a kelet-kárpáti, balkáni fémművességi kör hatása sem, (KALICZ 1991, 374) melynek késői öröksége az Altheimi típusú balták formai megjelenése. Az arzenotechnológia megjelenésével, alkalmazásával és elterjedésével kapcsolatosan felmerülő kérdések alapos taglalásával itt nem foglalkozhatunk részletesebben. Kiemelendő azonban a technológia tudatos alkalmazásának problematikája, melynek további vizsgálata az itt feszegetett kérdések értékeléséhez is közelebb viheti a kutatást. Ezzel kapcsolatban még: TYLECOTE 1991, BIDDOTTAWAY 1995, PERNICKA 1997, 127, MATUSCHIK 1998, 243, M. VIRÁG 1999.

<sup>14</sup> A legtovább talán az a központ működhetett, mely a Kárpát-medence északi részén megjelenő Handlova (KALICZ 1982, 11) és Szendrő típusú fokosokat, illetve a laposbalták késői változatait készíthette (PATAY 1984, kronológiai tábla, SCHUBERT 1965, 278–279, 284, KUNA 1981, 25). A Handlova és a Szendrő típusú fokosok a 3. rézhorizont végére keltezhetők, de az arzénréz felhasználása miatt, készítésüket egészen a badeni kultúráig feltételezik. (KUNA 1981, 25)

<sup>15</sup> KALICZ 1982, M. VIRÁG 1986, 1987

<sup>16</sup> Ezt a feltevést támasztja alá a hlinskoi lelet keltezése, illetve e három típus együttes előfordulása ebben a leletegyüttesben (PAVELČIK 1979, 2. á. 1–7, 336–337, PARZINGER 1992, 2. ábra, KALICZ 1991, 361–375)

<sup>17</sup> M. Kuna a badeni kultúra fémművességének Alpok-vidéki összefüggéseivel kapcsolatban hasonló feltételezésre jut. Miután az arzénréz DK- Európa peremkultúrái (Cucuteni B. a Mondsee és Altheimi Trichterbecher kultúra) már a rézművesség 3 horizontjában alkalmazták, feltételezi, hogy a badeni kultúra az arzenotechnológiát ezektől a kultúráktól tanulta, valószínűleg a Kárpát-medence ÉNy-i részén (Mondsee és Trichterbecher kult.), ahonnan a fémművesség néhány formáját is átvette. (KUNA 1981, 43) Véleményem szerint a Kuna által ebben az összefüggésben említett rézhorizont valójában a 3. rézhorizont végét, vagy a Kuna szerinti 4. rézhorizont elejét jelentheti.

<sup>18</sup> KUNA 1981, 30

<sup>19</sup> KALICZ 1982, 15

<sup>20</sup> A rézlelőhelyek nem merülhettek ki, mivel a Kárpát-medencében ismert rézlelőhelyeket még a középkorban is használták, sőt a 30-as évekből is van adat, tiszta rézrögök előfordulására az Északi-Érchegységben különböző területein. KALICZ 1992, 7. és 9. j, MAKKAY 1996, 42.

<sup>21</sup> A rövidítéseknél Tulok M. jegyzékét alkalmaztam. (Tulok M: Abbreviations of Periodicals and Series of Archaeology and auxiliary Sciences. ActaArchHung 36 (1984), 333–384.

Irodalom:<sup>21</sup>

- BANNER 1956 – Banner, J: Die Pécelér Kultur. ArchHung 35 (Budapest 1956)
- BIDD – OTTAWAY 1995 – Bidd, P. – Ottaway, B. S: Eneolithic arsenical copper: chance or choice? In: B. Jovanović (Hrsg.), Ancient mining and metallurgy in Southeast Europe. (Bor-Belgrade 1995) 95–102.
- BONDÁR 1982 – Bondár, M: Spätkupferzeitliche Siedlung in Pécs-Vasas. MittArchInst 10/11. 1980–81 (1982) 24–44.
- BONDÁR 1987 – Bondár, M: Újabb adatok a badeni kultúra temetkezeseihez. (Neuere Beiträge zu Bestattungen der Badener Kultur.) Zalai Múzeum 1 (1987) 47–58.
- CRISMARU 1970 – Crismaru, A.: Contribuții la cunoașterea neoliticului din împrejurimile Săvenilor. Stud. Cerc. Ist. Veche 21 (1970) 267–286.
- ECSEDY 1977 – Ecsedy, I: Die Funde der spätkupferzeitlichen Boleráz Gruppe von Lánycsók. JPMÉ 22 (1977) 163–183
- ECSEDY 1979 – Ecsedy, I: The people of Pit-grave Kurgans in Eastern Hungary. FontArchHung (Budapest 1979)
- ECSEDY 1990 – Ecsedy, I: On the Early Development of Prehistoric Metallurgy in Southern Transdanubia. GCBI XXVIII/26 (1990) 209–231.
- ENDRŐDI 1997 – Endrődi, A.: A későrézkori badeni kultúra Budapest, Andor utcai telepanyaga a kulturális kapcsolatok tükrében. (Die Siedlungsmaterialien der spätkupferzeitlichen Badener Kultur aus der Andorstrasse, im Spiegel der kulturellen Verbindungen.) BudRég XXXI (1997) 121–177.
- FRANZ-WENIGER 1927 – Franz, J.-Weniger, J: Die Funde aus der Prähistorischen Pfahlbauten im Mondsee. MUÖ 3. (Wien 1927)
- GEDI. 1980 – Gedl, M: Die Dolche und Stabdolche in Polen. PBF VI, 4. (München 1980)
- HONTI 1981 – Honti, Sz.: Rézkori temetkezés Balatonbogláron. (Ein Grab aus der Kupferzeit von Boglárlelle.) SMK IV (1981) 25–42.
- HORVÁTH 1990 – Horváth, L. A: Eine kupferzeitliche Kultstätte in der Gemarkung von Bak. ActaArchHung 42 (1990) 21–44.
- KALICZ 1963 – Kalicz, N: Die Pécelér (Badener) Kultur und Anatolien. StudArch II. (Budapest 1963)
- KALICZ 1969 – Kalicz, N: A rézkori balatoni csoport Veszprém megyében. (Die kupferzeitliche Balaton-Gruppe im Komitat Veszprém.) VMMK 8 (1969) 83–89.
- KALICZ 1982 – Kalicz, N: A Balaton-Lasinja kultúra történeti kérdései és fémletelei. (The historical Problems of the Balaton-Lasinja Culture and its Metal Finds.) ArchÉrt 109 (1982) 3–12.
- KALICZ 1988 – Kalicz, N: The new Results of the Investigations on the Hungarian Copper Age. Rassegna di Archeologia 7 (1988) 75–103.
- KALICZ 1989 – Kalicz, N: Die chronologischen Verhältnisse zwischen der Badener Kultur und Kurgangräbern in Ostungarn. Prachistorica XV–XIV (1984) 121–132.
- KALICZ 1991 – Kalicz, N: Beiträge zur Kenntniss der Kupferzeit im ungarischen Transdanubien. In: J. Lichardus (Hrsg.), Kupferzeit als historische Epoche. (Bonn 1991) 347–389.
- KALICZ 1992 – Kalicz, N: A legkorábbi fémletelek Délkelet-Európában és a Kárpát-medencében az i. e. 6–5. évezredben. (The oldest metal Finds in southeastern Europe and the Carpathian Basin from the 6<sup>th</sup> to 5<sup>th</sup> Millenia BC) ArchÉrt 119 (1992) 3–14.
- KALICZ 1998 – Kalicz, N: A késő rézkori badeni kultúra temetője Mezőcsát-Hörsöngösön és Tiszavasvári-Gyepároson. HOMÉ (megjelenés alatt)
- KOREK 1984 – Korek J: Ásatások Szigetcsép-Tangazdaság lelőhelyen I. A későrézkori település leletei. CommArchHung 1984, 5–30.
- KUNA 1981 – Kuna, M: Zur neolithischen und äneolithischen Kupferverarbeitung im Gebiet Jugoslawiens. GCBI 19 (1981) 13–89.
- KUNA 1989 – Kuna, M.: Soziale und ökonomische Faktoren der Entwicklung der frühen Kupfermetallurgie in Südost- und Mitteleuropa. In: Das Aeneolithikum und die früheste Bronzezeit (C – 14300–2000 b.c.) In: M. Buchvaldek und E. Pleslová-Štiková. (Hrsg.) Mitteleuropa: Kulturelle und chronologische Beziehungen Prachistorica 15. (Praha 1989) 33–38.
- LOZUK 1995 – Lozuk, J: A problem of the Baden Group metallurgy at the site of Saloš-Donja Vrba near Slavonski Brod. In: B. Jovanović (Hrsg.), Ancient mining and metallurgy in Southeast Europe. (Bor-Belgrade 1995) 55–59.
- MAKKAY 1976 – Makkay, J: Problems concerning Copper Age Chronology in the Carpathian Basin. Copper Age Gold Discs in Central and South-East Europe. Acta ArchHung 28 (1976) 251–300.
- MAKKAY 1996 – Makkay, J: Copper and Gold in the Copper Age of the Carpathian Basin. In: T. Kovács (Hrsg.), Studien zur Metallindustrie im Karpatenbecken und der benachbarten Regionen. (Budapest 1996) 37–53.
- MATAȘA 1964 – Matașa, C: Așezarea eneolitică Cucuteni B de la Tirgu Ocna Podei. Archeologia Moldovei, 2–3 (1964) 11–62.
- MATUSCHIK 1996 – Matuschik, I: Brillen- und



- Hakenspiralen der frühen Metallzeit Europas. *Germania* 74 (1996) 1–43.
- MATUSCHIK 1998 – Matuschik, I: Kupferfunde und Metallurgie- Belege, zugleich ein Beitrag zur Geschichte der kupferzeitlichen Dolche Mittel, Ost- und Südosteuropas. In: Mainberger, M: Das Moordorf von Reute. (1998) 201–261.
- MINICHREITER 1991 – Minichreiter, K: Arheološka istraživanja na dijelu autoceste Slavonski Brod-Lipovac. *Godišnjak ZSKH* 17 (1991) 179–192.
- MIROSAVLJEVIĆ 1953 – Miroslavljević, V: Nalazi iz pretpovjesnog doba u sjevernoj Dalmaciji. *GZM VIII* (1953) 265–269.
- MOUCHA 1960 – Moucha, V: Příspěvek k datování velvarského hrobu. *AR XII* (1960) 465–476.
- MRT I – Magyarország régészeti topográfiája 1. Bakay K-Kalicz N-Sági K. Veszprém megye régészeti topográfiája. A keszthelyi és tapolcai járás. Budapest, 1966.
- NEUSTUPNÝ 1973– Neustupný, E: Die Badener Kultur. In: Symposium über die Entstehung und Chronologie der Badener Kultur. (Bratislava 1973) 317–353.
- NÉMEJCOVÁ-PAVÚKOVÁ 1974 – Némecová-Pavúková, V: Beitrag zum Kennen der Post-Boleráz Entwicklung der Badener Kultur *SIA XXII/2* (1974) 237–361.
- NÉMEJCOVÁ-PAVÚKOVÁ 1981 – Némecová-Pavúková, V: Náčrt periodizácie badenskej kultúry a jej chronologických vzťahov k juhovýchodnej Európe. An outline of the periodical system of Baden Culture and its relations to Southeast Europe.) *SIA XXIX/2* (1981) 261–296
- NÉMETHI-ROMAN 1978 – Némethi, I – Roman P. I: Cultura Baden in Romania. (Bucuresti 1978)
- NOVOTNÁ 1973 -Novotná, M: Einige Bemerkungen zur Datierung der Kupferindustrie in der Slowakei. *ZFFUKom XX(XIII) Musaica* 5–22.
- NOVOTNÁ 1976 – Novotná, M: Beginn der Metallverwendung und verarbeitung im östlichen Mitteleuropa. *UISPP-Ixe Congrès – Colloque XXIII – Le début de la metallurgie.* (Nice 1976) 118–129.
- NOVOTNÁ 1982 – Novotná, M: Zur Stellung einiger Kupferdolche an der Mittleren Donau. In: *Tracia Praehistorica/Suppl. Pulpudeva* 3 (Semaines Philippopolitaines Plovdiv 1978) Sofia, 1982 311–319.
- NOVOTNÁ 1995 – Novotná, M: Zu Anfängen der Metallurgie in der Slowakei. In: B. Jovanović (Hrsg.), *Ancient mining and metallurgy in Southeast Europe.* (Bor-Belgrade 1995) 69–76.
- OTTAWAY 1976 – Ottaway, S, B: Distribution of early copper using cultures in Austria. *Istraživanja (Novi Sad)* 5 (1976) 117–122.
- OTTAWAY – STRAHM 1977 – Ottaway, B.–Strahm, Ch.: Die Beziehungen des Nordalpinen Raumes und des Karpatenbeckens in der frühen Kupferzeit. In: *Die Frühbronzezeit im Karpatenbecken und in den Nachbargebieten.*-Internationales Symposium, Budapest-Velem. *MittArchInst. Beih.* 2 (1977) 125–143, 297–307.
- PARZINGER 1992 –Parzinger, H: Hornstaad-Hlinso-Stollhof. Zur absoluten Datierung eines vor-Baden-zeitlichen Horizontes. *Germania* 70 (1992) 241–250.
- PATAY 1984 – Patay, P.: Kupferzeitliche Meissel, Beile und Axte in Ungarn. *PBF IX*, 15, (München 1984)
- PATAY 1995 – Patay, P: Die kupferzeitliche Siedlung Tiszalúc-Sarkad und die Hunyadi-halom-Kultur. In: T. Kovács (Hrsg.), *Neuere Daten zur Siedlungsgeschichte und Chronologie der Kupferzeit des Karpatenbeckens.* *InvPrachHung VII* (Budapest 1995) 107–115.
- PAVELČIK 1979 – Pavelčík, J: Depot měděných šperku z Hlinska u Lipníku N./Beč. (Hortfund des Kupferschmucks aus Hlinsko bei Lipnik. A.D. Bečva) *PA 70* (1979) 319–337.
- PERNICKA 1990 – Pernicka, E: Gewinnung und Verbreitung der Metallurgie in prähistorischer Zeit. *JbRGZM* 37,1990 (1994) 21–129.
- PITTIONI 1954 – Pittioni, R: *Urgeschichte des Österreichischen Raumes.* Wien, 1954.
- PLESLOVÁ-ŠTIKOVÁ 1977 – Pleslová-Štiková, E: Die Entstehung der Metallurgie auf dem Balkan, im Karpatenbecken und in Mitteleuropa, unter besonderer Berücksichtigung der Kupferproduktion im osalpenländischen Zentrum. (Kulturökonomische Interpretation) *PA 86* (1977) 56–67.
- PRIMAS 1976 – Primas, M: Frühe Metallverarbeitung und Verwendung im Alpinen und Zirkumalpinen Bereich. *UISPP-Ixe Congrès - Colloque XXIII – Le début de la metallurgie.* (Nice 1976) 81–117.
- PULSZKY 1884 – Pulszky, F: *Die Kupferzeit in Ungarn.* (Budapest 1884)
- ROMAN 1976 – Roman, P: *Cultura Coțofeni* Biblioteca Archaeologica 26 (Bucuresti 1976)
- RUTTKAY 1986 – Ruttkay, M: *Záchranný výskum v Slepčanoch.* (Rettungsgrabung in Slepčany.) *AVANS* 1985. (Nitra 1986) 211–212.
- SANGMEISTER 1971 – Sangmeister, E: *Aufkommen der Arsenbronze in SO-Europa.* In: *Actes du VIIIe Congrès Beograd I.* (Beograd 1971) 109–129
- SCHUBERT 1965 – Schubert, F: *Zu den südosteuropäischen Kupferäxten.* *Germania* 43 (1965), 274–295.
- STRAHM 1994 –Strahm, Ch: *Anfänge der Metallurgie in Mitteleuropa.* *Helva* 25 (1994) 2–39.
- SULIMIRSKI 1961 – Sulimirski, T: *Copper Hoard from Horodnica on the Dniester.* *MAG XCI* (1961) 91–97.
- TORMA 1975–76 – Torma I: *Rézkori telep Páriban.* *BÁMÉ VI–VII* (1975–76) 1977, 29–59.
- TYLECOTE 1991 – Tylecote, R. F: *Early copper base alloys, natural or man-made?* In: E. Picard (Hrsg.), *Découverte du Métal* (Paris 1991) 213–221.
- VAJSOV 1993 – Vajsov, I: *Die frühesten Metalldolche Südost- und Mitteleuropas.* *PZ* 68 (1993) 103–145.
- VIRÁG 1986 – M. Virág, *Zs: Javarézkori rézleletek Zalavár-*

- Basaszigetről. (Middle Copper Age Finds from Zalavár-Basasziget) ArchÉrt 113 (1986) 3–14.
- VIRÁG 1987 – M. Virág, Zs: Adatok a Balaton-Lasinja I. kultúra fémművességehez. (Angaben über die Metallurgie der Balaton-Lasinja I. Kultur) ZGy 26 (1987) 3–20.
- VIRÁG 1999 – M. Virág, Zs: Gondolatok a badeni kultúra fémművességének kérdéséről. (Megjelenés alatt a Patay Pál 85. születésnapjára készülő ünnepi kötetben.)
- VLADÁR 1974 – Vladár, J. Die Dolche in der Slowakei. PBF VI, 3 (München 1974)
- WILLVONSEDER 1937 – Willvonseder, K: Zwei Grabfunde der Badener Kultur mit Metallbeigaben aus Niederösterreich. WPZ 24 (1937) 15–28.
- ŽEBRÁK 1995 – Žebrák, P: The Traces of the primary Mining of Non-ferrous Metals in Slovakia. In: B. Jovanović (Hrsg.), Ancient mining and metallurgy in Southeast Europe. (Bor-Belgrade 1995) 13–19.

## Die Kupferfunde der Badener Kultur in Sármellék–Égenföld

Im Verlauf der Rettungsgrabungen wurde ein Siedlungsdetail der Badener Kultur 1985 vor der Rekonstruktion des Kleinen Balaton in Sármellék–Égenföld erschlossen (Abb. 1). Von den registrierten 26 Objekten ist die in großem Maße zerstörte Grube 9 von besonderer Bedeutung, weil zweierlei Kupferfunde, die in den Ensembles dieser Kultur noch nicht vorkamen, in der Ausfüllung dieses Objektes entdeckt wurden (Abb. 2. 1a-b, 2a-b).

Aufgrund der Keramikfunde kann das Objekt 9 in die klassische Periode der Badener Kultur datiert werden (Abb. 3-9). Das Vorherrschende der eingeritzten Verzierung, das gemeinsame Vorkommen der schlanken Schöpfer mit flachem Boden, der zweigeteilten Schalen mit kleinem Knopf, der mit schraffierten Dreiecken verzierten zweigeteilten Schalen bzw. mit leichtem S-Profil und das der Töpfe mit einreihiger Rippenverzierung können am Ende der mittleren Stufe der klassischen Badener Entwicklung beobachtet werden. Zugleich tritt die kannelierte Verzierung sehr selten auf, und die durch die Punktreihe begleitete eingeritzte Verzierung, ferner der mit Punktierung verzierte Typ der Näpfe und Töpfe sind Elemente, die schon auf die späte Periode hinweisen. Danach beurteilt können der Fundverband und die Kupferfunde von Sármellék ganz an das Ende der mittleren Stufe der klassischen Badener Kultur, bzw. an den Anfang der spätklassischen Phase, vor die Periode des Fundortes Pécs-Vasas datiert werden (V. Némecsová-Pavúková: ganz am Ende der Stufe Baden III bzw. IVa, E. Neustupný: Wende der C-D-Stufe).

Der *Kupferdolch* von Sármellék ist einer der Vertreter der Variante von ovalem Querschnitt des genieteten Dolchtypes ohne Griffansatz.<sup>7</sup> Ähnliche Dolche mit Nieten wurden in Mittel- und Südosteuropa in weitem Kreis verbreitet. Sie tauchen überwiegend nördlich des Karpatenbeckens in einem Streifen von den Alpen bis die Westukraine, bzw. östlich der Karpaten im Küstengebiet des Schwarzen Meeres, ferner in der Gegend der Unteren Donau auf, aber sporadisch kommen sie auch in Bulgarien und Kroatien vor.<sup>11</sup> Die

authentisch datierbaren Exemplare sind in erster Linie in der der Badener Kultur vorangehenden Zeitspanne, im Mondsee(Furchenstich)-Pfyner-Wyciazie/Zlotnicki-Cucuteni/B-B2 – Pevec-Cernavodá I-Hunyadihalom-Salcuta IV-Tripolje/C2-Horizont bekannt. Der spätere, durch weniger Stücke vertretene Horizont der Dolche kann mit Hilfe der Funde von Coțofeni I-II und Sármellék in die Zeitspanne der Badener Kultur datiert werden (ROMAN 1976, Taf. 40, 6). Alle Zeichen sprechen dafür, daß der genietete Dolchtyp hauptsächlich in der zweiten Hälfte der Mittelkupferzeit des Karpatenbeckens kennzeichnend gewesen sein dürfte, und er in der Badener – Coțofeni-Periode als ein, eigentlich die Kontinuität der Metallurgie beweisender fortlebender Typ auftreten konnte.

Die in Sármellék vorgekommene einschneidige *Kupferklinge* ist das Bruchstück wahrscheinlich eines Messers oder Rasiermessers. Die Parallelen sind in der Ostalpengegend bekannt (OTTAWAY 1976, 119). Die einschneidigen Messer sind ohne Vorgänger in der ostkarpatischen Metallurgie und da – wie der genietete Dolch – tauchen sie als ein neuer Typ wahrscheinlich in der zweiten Hälfte der Mittelkupferzeit auf.

Zusammenfassend ist es festzustellen, daß das Auftreten der Dolche ohne Griffansatz und mit Nieten, die dem Exemplar von Sármellék ähnlich sind, in Mittel- und Südosteuropa allen Anzeichen nach um das Ende der Bodrogkeresztúr-Kultur (3. Kupferhorizont) datiert werden können, als die Blütezeit der karpatisch-balkanischen Metallurgie langsam zu Ende ging. Das Verbreitungsgebiet dieser Dolche befindet sich im Randgebiet dieses metallurgischen Kreises, und sie können als eine Äußerung der Entstehung schon einer neuartigen Metallurgie aufgefaßt werden. Das bedeutet nicht nur das Erscheinen von neuen Metalltypen, sondern auch vom karpatisch-balkanischen Kreis abweichende technische und geistige Züge sind zu beobachten. Durchaus gehört das Auftauchen des genieteten Dolchtypes hierher, sein Erscheinen konnte in der mitteleuropäischen Mondsee- und Pfyner-Kultur irgendetwie auch mit der westlichen Verbreitung der

Arsen-Technologie im Zusammenhang stehen.<sup>13</sup> Das Aufhören des, die Blütezeit der ostkarpatisch-balkanischen Metallurgie vertretenden dritten Kupferhorizontes (KALICZ 1982) kann wahrscheinlich in die zweite Hälfte der Mittelkupferzeit datiert werden. Zu dieser Zeit, im Horizont der Hunyadihalom-Kultur und der Furchenstichkeramik hörten die, für den ostkarpatisch-balkanischen metallurgischen Kreis kennzeichnende hochgradige Kupferaufhäufung und die Erzeugung der schweren Kupfergeräte auf.

In der ersten Hälfte der mittleren Kupferzeit, noch im 3. Kupferhorizont kam der auch das Gebiet Transdanubiens in sich fassende westkarpatische Kreis auf den Einfluß der ostbalkanischen Metallurgie zustande. Vom letzterwähnten weicht der neue Kreis in mehreren Hinsichten ab und er knüpft sich an die mitteleuropäische Metallurgie. Im westkarpatischen Kreis wurden die schweren Kupfergeräte in bescheidenerem Maße benutzt (und vermutlich erzeugt), aber auch eigene Metallgegenstandstypen wie die Brillenspiralen, die Spiralrohrperlen und die Vertreter des Scheibentyps Csáford-Stollhof erschienen. In der zweiten Hälfte der mittleren Kupferzeit schloß sich das Gebiet Transdanubiens auch kulturell dem ostalpinen metallurgischen Kreis an, in dem auch die früheren metallurgischen Traditionen außer der Ausbildung eines eigenartigen Gesichtes – nach dem Beweis gewisser fortlebender Typen – zur Geltung kommen konnten. Die östliche und westliche Hälfte des Karpatenbeckens sonderten sich zu dieser Zeit kulturell und vielleicht auch der Metallurgie nach voneinander ab. Eine Ähnlichkeit fällt aber in die Augen: Die verwandte Kupfermenge ist kleiner als in der vorangehenden Periode, der für den 3. Kupferhorizont kennzeichnende Reichtum an Kupfer hört auf. Eine bedeutende Abnahme des Metallreichtums und das Erscheinen von neuen Metalltypen sind in der Zeitspanne der Furchenstichkeramik und Hunyadihalom-Kultur zu beobachten (Arsenkupfer). Die Umwandlung der Metallurgie, die außer anderen zur Verbreitung der genieteten Dolche und zur Verwendung des Arsenkupfers führte, kann wahrscheinlich sowohl in geistiger als auch in physischer Hinsicht mit den zu dieser Zeit beginnenden Völkerbewegungen in Zusam-

menhang gebracht werden. In metallurgischer Hinsicht kann diese Periode vom, für die erste Hälfte der Mittelkupferzeit charakteristischen 3. Kupferhorizont bestimmt getrennt werden, und da wird der früher noch schwer umreißbare Horizont vertreten, der von den Forschern schon vorher als der 4. Horizont<sup>18</sup> bzw. als die jüngere Periode des 3. Kupferhorizontes<sup>19</sup> abgesondert wurde.

Mit dem Protoboleráz-Horizont beginnt die kulturelle Integration im Karpatenbecken, die sich später während der Badener Kultur, am Ende der Mittelkupferzeit voll entfaltet. Nach der Menge und den Typen sondert sich die Metallurgie dieser Epoche von der, für die erste Hälfte der mittleren Kupferzeit kennzeichnenden bestimmt ab. Die Metallarmut, genauer die Kupferverwendung in kleinerem Maße, könnte aber in der vorangehenden Furchenstich-Hunyadihalom-, dann in der Protoboleráz-Periode begonnen haben.

Das Aufhören des Metallreichtums kann wahrscheinlich nicht nur mit dem Fehlen des Kupferrohmaterials erklärt werden, obwohl man natürlich auch mit der vorübergehenden Erschöpfung der oberflächlichen und leicht zugänglichen Rohstoffvorkommen rechnen muß.<sup>20</sup> Diese Erscheinung kann vielmehr mit der Veränderung der wirtschaftlich-gesellschaftlichen Wichtigkeit und Beurteilung der Kupfergegenstände im Zusammenhang stehen. Die besonderen Kupfergegenstände der Badener Kultur, die keine Massenwaren waren, könnten die Attribute von Führern bzw. von mit besonderer Macht oder kultischer Rolle ausgestatteten Menschen gewesen sein. Auch der Dolch von Sármellék konnte außer den Diademen, Brustschmucken, Torques und Spiralarmbändern diesem Kreis der Gegenstände anhören.

Nach der Analyse der Fragen der Metallurgie scheint es, daß die sich in der zweiten Hälfte der Mittelkupferzeit in der Metallurgie der Furchenstich-Hunyadihalom-Periode auftauchenden Eigenheiten sowohl in typologischer und technologischer als auch in geistiger Hinsicht von denen des 3. Kupferhorizontes absondern, sie sind demnach vielmehr an die Metallurgie der Epoche der Badener Kultur zu knüpfen.

Übersetzt von Katalin H. Simon

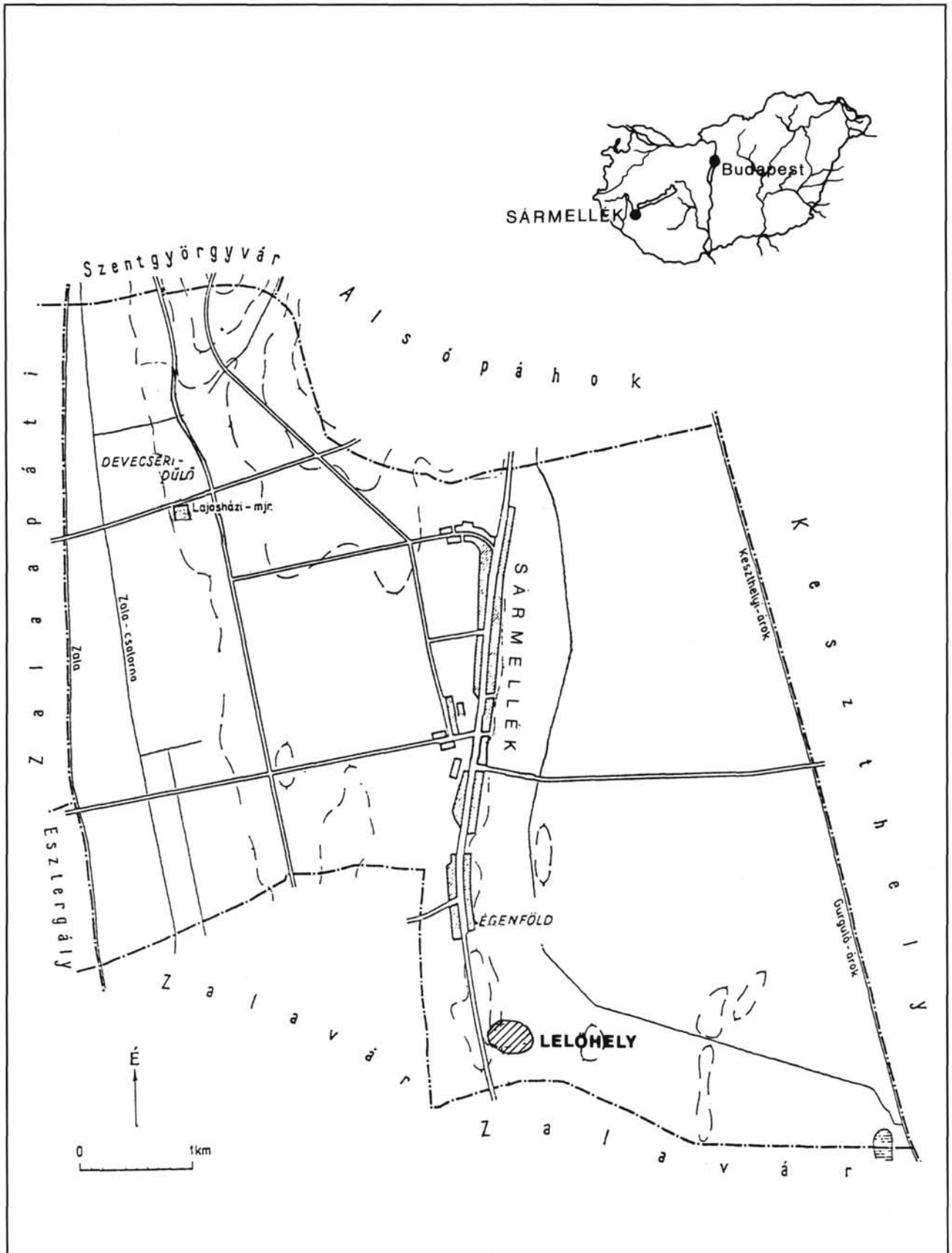

I. kép: A badeni kultúra településének helyszínrajza.

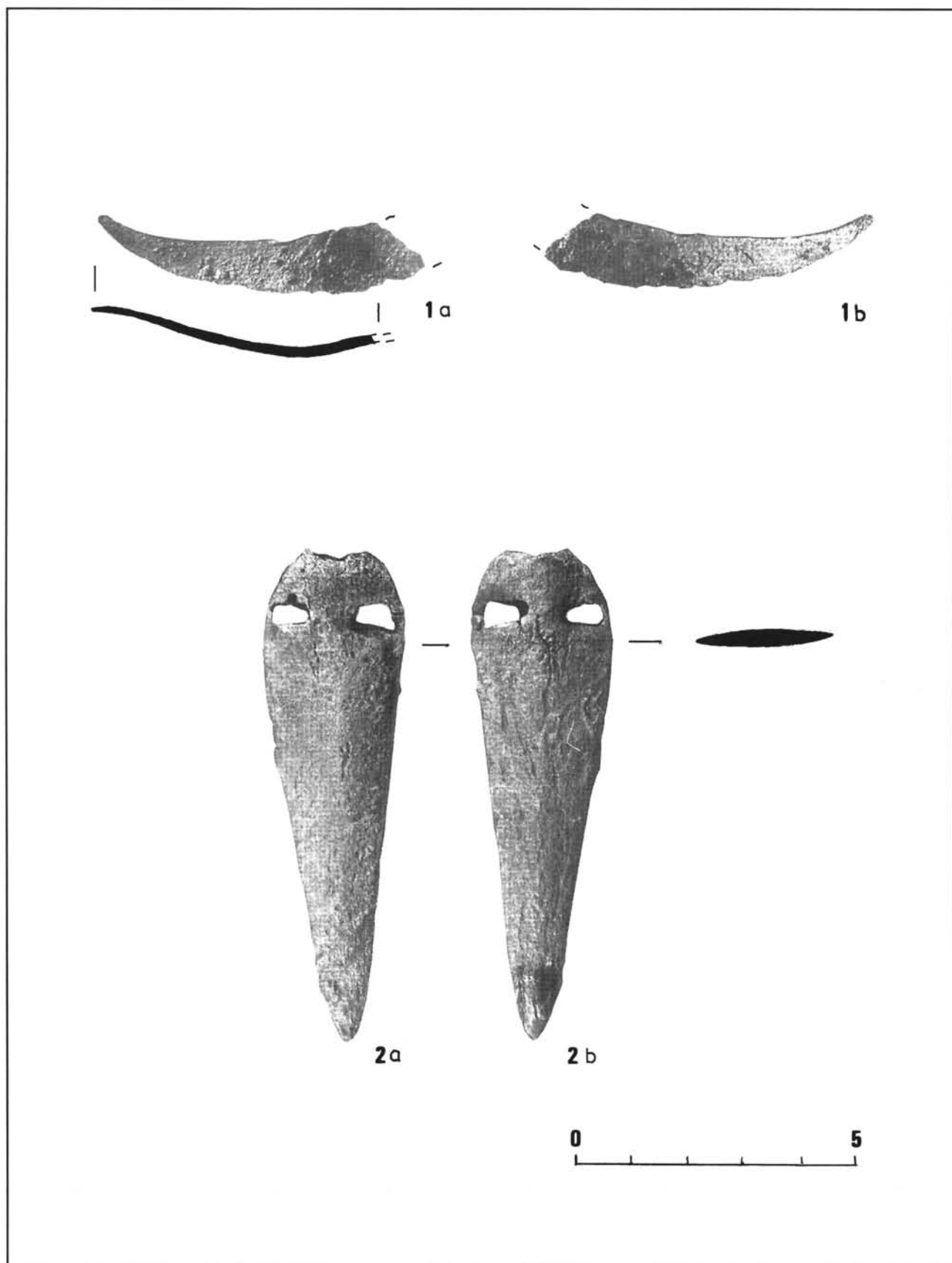

2. kép: 9. objektum. 1a-1b: rézpenge töredéke, 2a-2b: réztőr

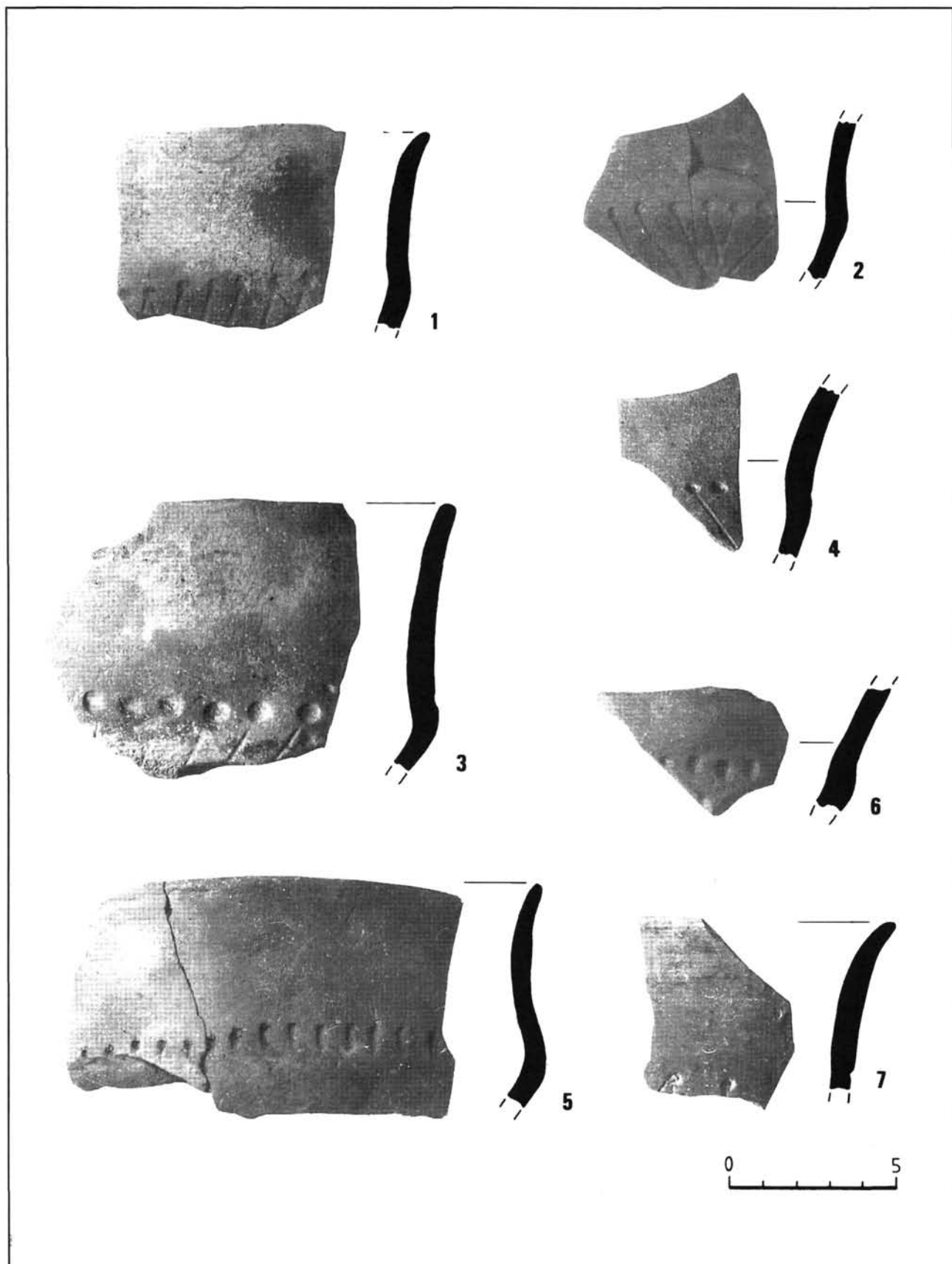

3. kép: Kerámialeletek a 9. objektumból.

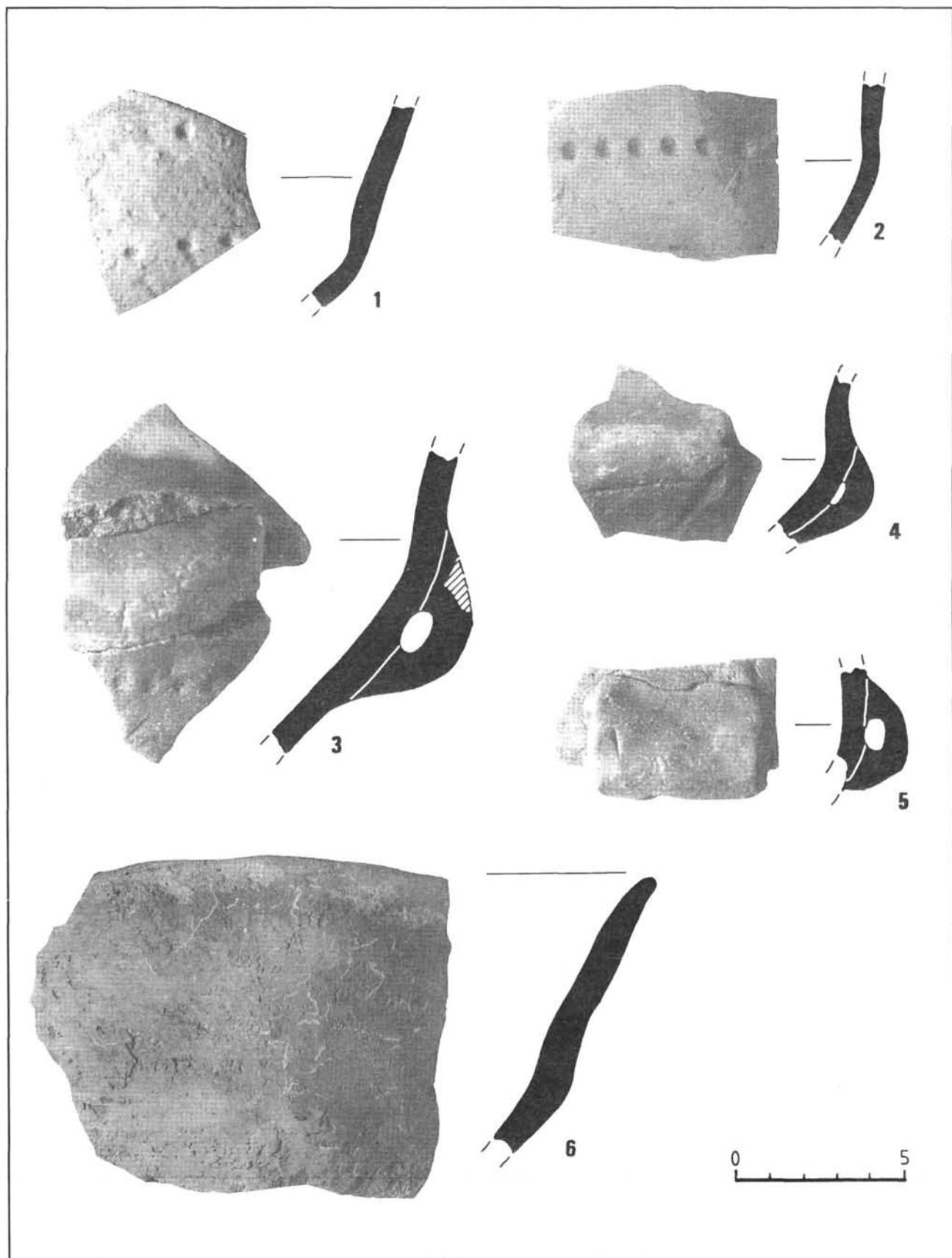

4. kép: Kerámialeletek a 9. objektumból.

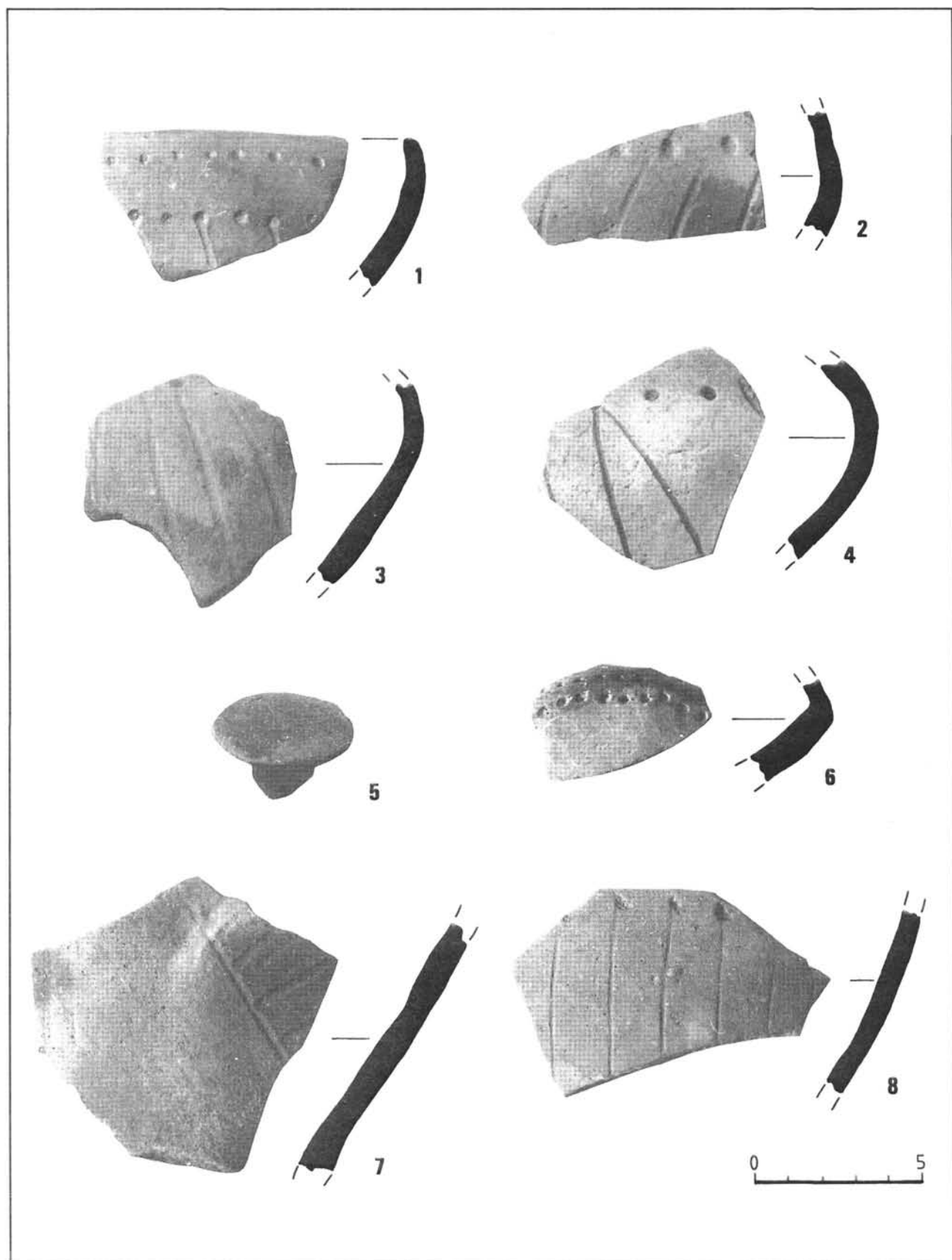

5. kép: Kerámialeletek a 9. objektumból.



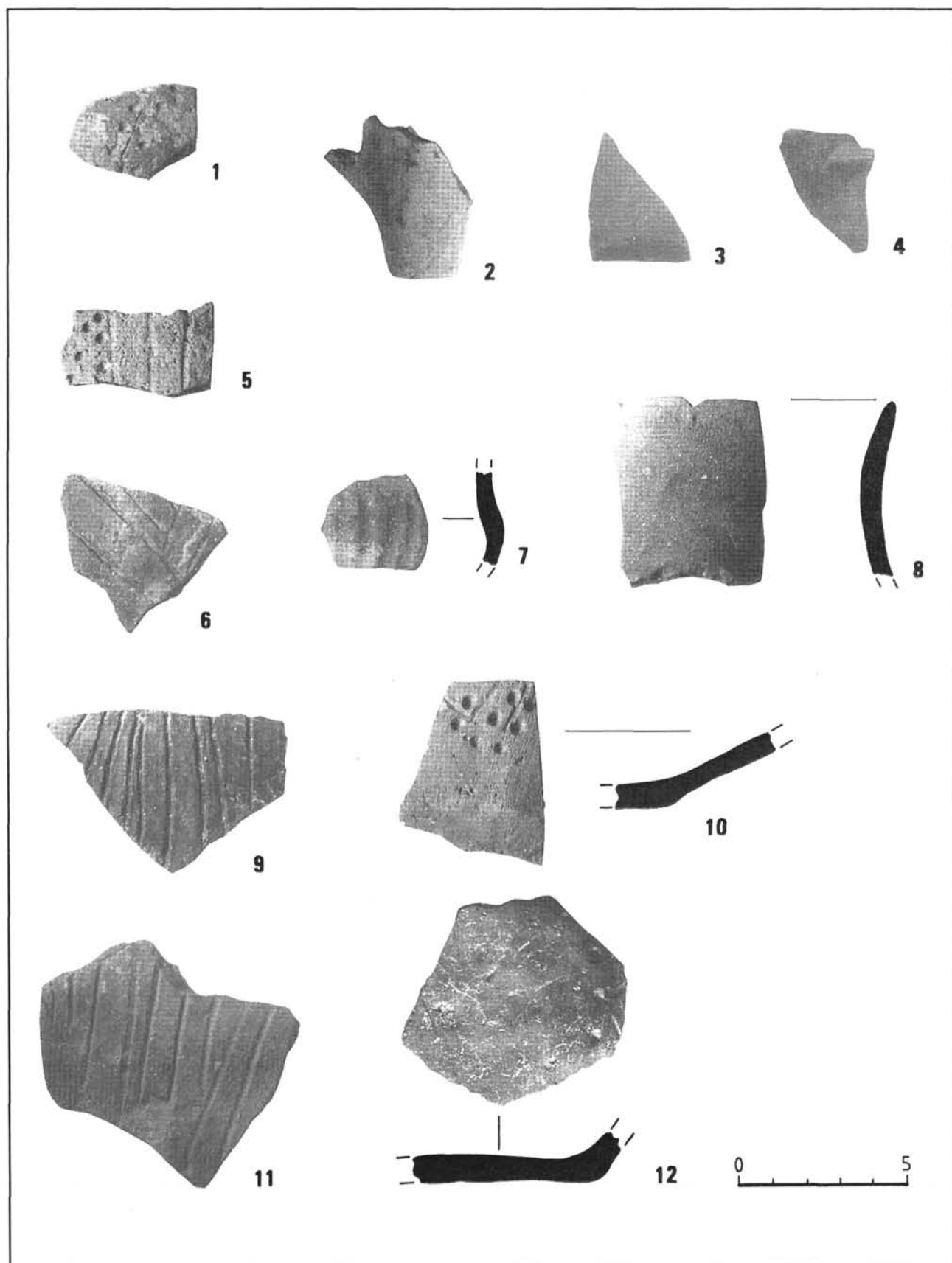

6. kép: Kerámialeletek a 9. objektumból.

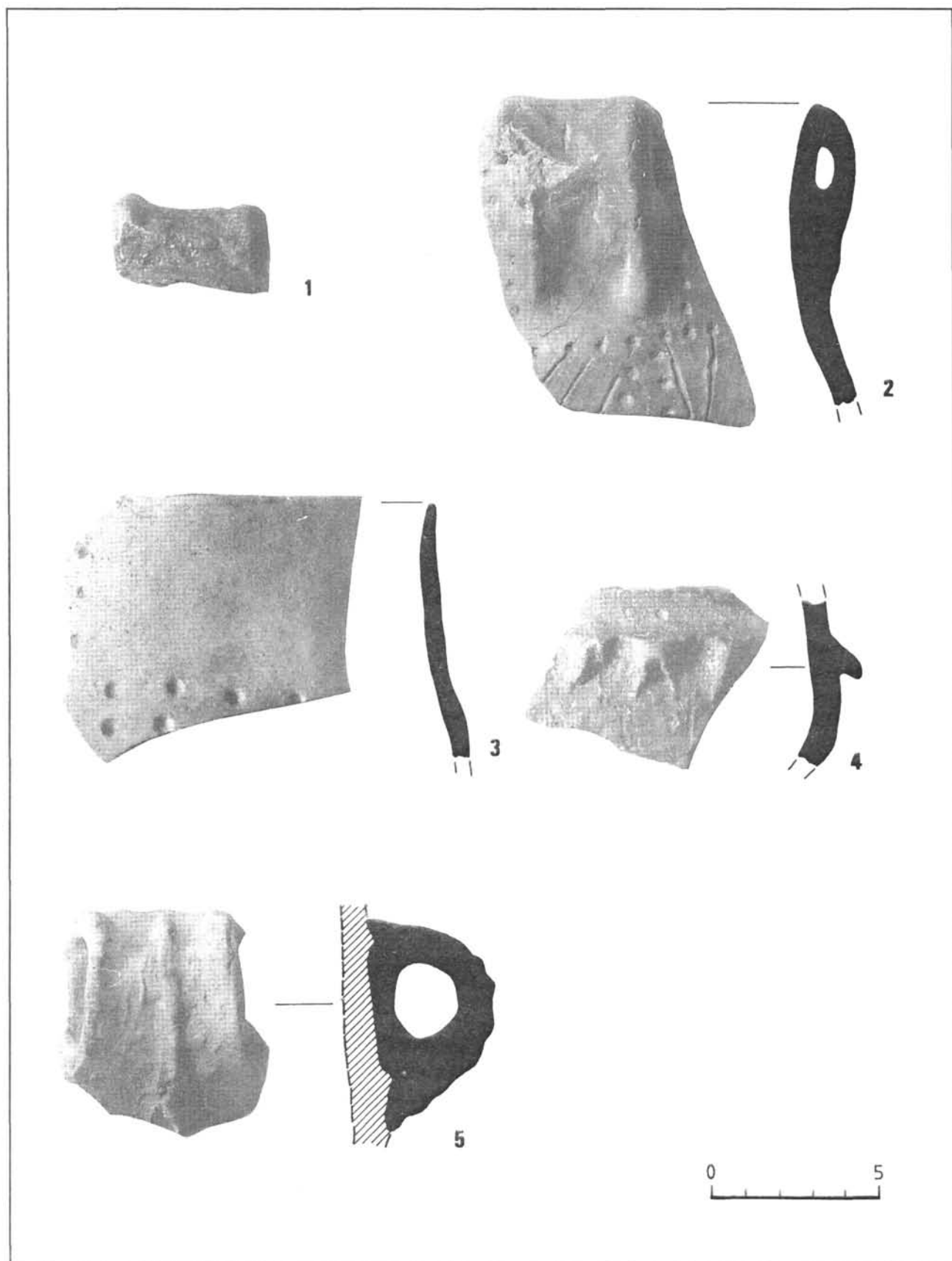

7. kép: Kerámialeletek a 9. objektumból.

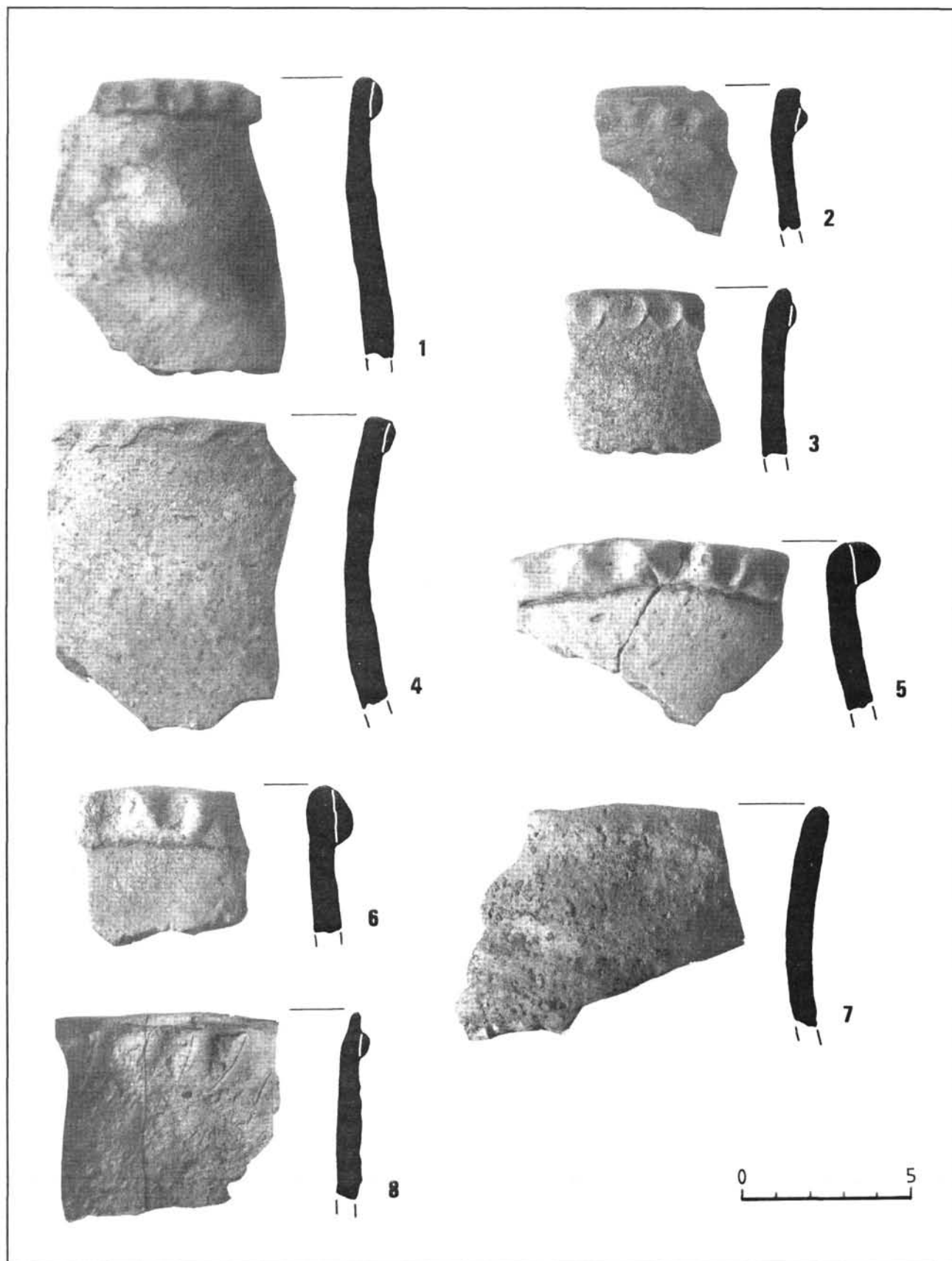

8. kép: Kerámialeletek a 9. objektumból.

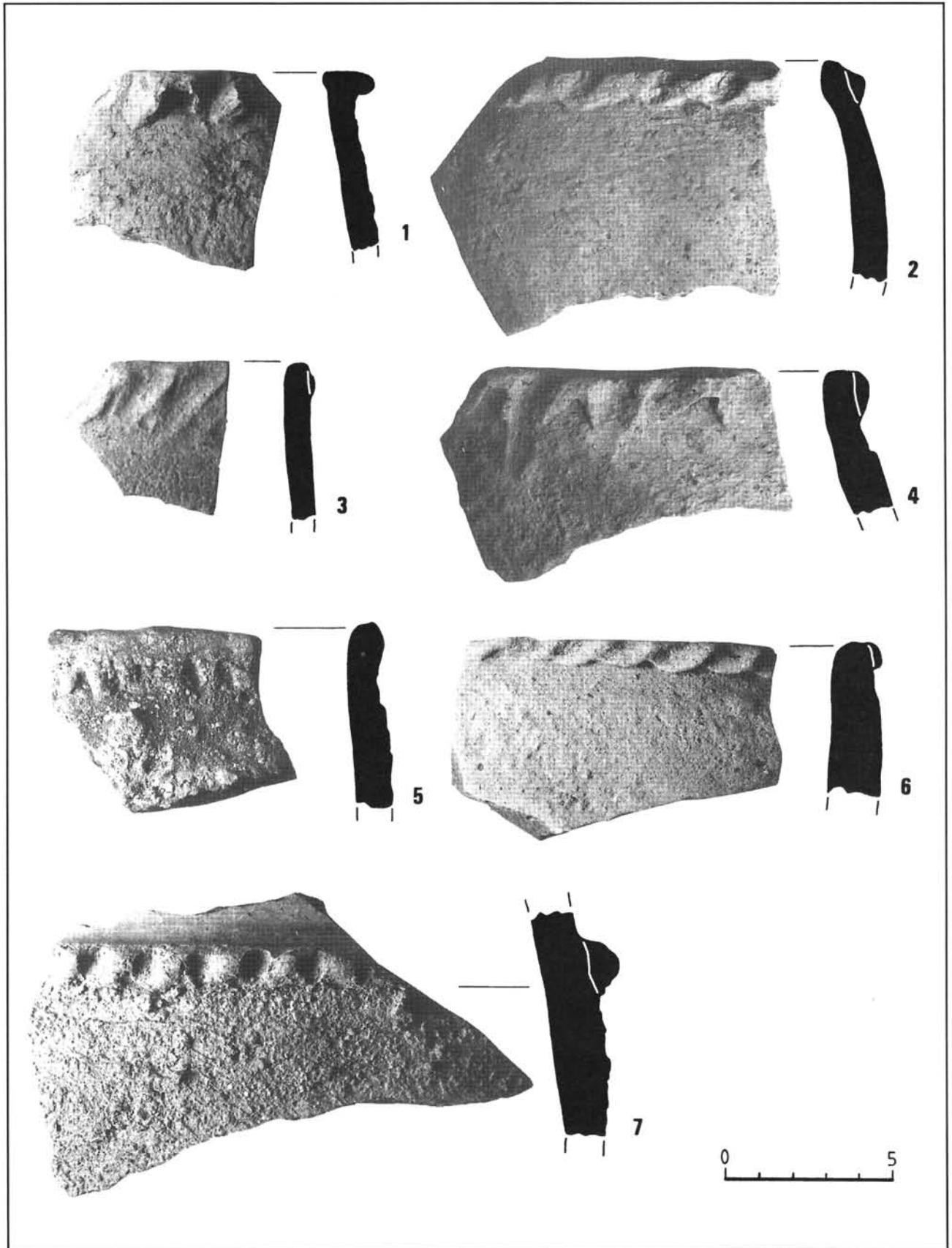

9. kép: Kerámialeletek a 9. objektumból.

Kiss Attila

## A 375 és 1000 közötti kincsleletek, mint a Kárpát-medence kora középkori történeti forrásai. A kincsleletek katalógusa

### 1. Bevezetés

A kárpát-medencei későcsászárkori Barbaricum („extra Pannoniam”) és a kora középkori (azaz 375 és 1000 közötti) teljes Kárpát-medence területéről 28 arany leletet is tartalmazó kincsleletről van tudomásom (katalógus).<sup>1</sup>

Ha kincsleletek létrejöttében/jöttük feltételezzük és elfogadjuk valószínűnek azt a közhelynek számító elméletet, hogy az átlag ember éppen úgy, mint pl. az előkelők vagy éppen az uralkodó családok csak egy-egy történelmi sorsforduló (ellenséges támadás előli menekülés, a királyi ház/királyság megsemmisülése vagy detronizáció) alkalmával rejtették el értékeiket (ill. annak egy részét), amihez a bekövetkező tragédia miatt később már nem juthattak hozzá, akkor a kora középkori depotok is történeti forrásként kezelhetők. (A kárpát-medencei történet alakulása miatt a Dunától északra és keletre elterülő Barbaricumban cca 375 körüli időponttal. Pannoniában viszont a provincia 433-tól kezdődő átadásától kezdem a depotok vizsgálatát. A vizsgálat időbeni felső határát a teljes Kárpát-medencére kiterjedő középkori Magyar Királyság alapítása (1000) adja meg.)

Az általánosságban mozgó megállapításokkal / feltételezésekkel szemben a kora középkori kincsleletek esetében elméletileg rendelkezünk a kontroll lehetőségével is, ha a kincsleletek keletését (ti. az elrejtés időpontját) egybevetjük a kárpát-medencei fontosabb történeti eseményekről szóló írott adatokkal. És ha ezek egymással egybevágóak, akkor az őskori depot-horizontból levont történeti következtetések is közvetve igazolást nyernek. Ennek a kontrollnak azonban az is feltétele, hogy az arany-kincsleletek (tárgyak + érmek) mellett az ezüst és bronz tárgyakból és érmékből álló kincsleleteket is bevonjuk a vizsgálatba, hiszen az aranytárgyak csak a társadalmi elit pusztulására, míg a kora középkorban az ezüst és bronz kincsleletek a társadalom mélyebb rétegeinek pusztulására, menekülésére is felvilágosítást adnak, adhatnak.

A kincsleletek éppen úgy, mint a tömegsírok a vesztesek oldaláról tükrözik a történelmet: amikor kincsleletek egykori tulajdonosaik kezén összegyűltek, a tulajdonosok voltak a 'nyertesek'. Viszont amikor az értékek

kincsleletekké váltak, az egykori tulajdonosok lettek a vesztesek. A 'győztesektől' származnak – más korszakokban – pl. a nagy építkezések és a kora középkori Európa nagy sírleletei [Tournay: Childerich (+ 482), Saint-Denis: Arnegunde (+ 570?), Sutton Hoo: Raedwald (+ 625), Malaja Pereščepina: Kuvrat (+ 650)], ugyanúgy, mint a kárpát-medencei igen gazdag sírok (pl. Szeged – Nagyszéksós, Apahida I–II, Kunbábony).

Amikor a következőkben a kárpát-medencei kora középkori kincsleleteket vetjük egybe a kárpát-medencei történeti eseményekkel, akkor az eseményeket mindvégig a vesztesek („vae victis”) oldaláról fogjuk látni.

### 2. A kincsleletek időbeni eloszlása és keletkezésük lehetséges magyarázata

Ha a kárpát-medencei római kori Barbaricum kincsleleteit 375-től ill. az egész Kárpát-medence kincsleleteit Pannonia lépcsőzetes feladásától (433–) összegyűjtjük (Katalógus) és azokat kronológiai rendben egy áttekinthető táblázatba rendezzük (1. táblázat), akkor abban a következő tendenciák figyelhetők meg.

2.1. Egy nagy kincs-csoportot jelentenek az erdélyi 4. sz. végére keltezett leletek. (1. kép A)

Első típusukat a 6696 g súlyú Crasna / Krászna-i és a 2254 g súlyú Feldioara / Földvár-i aranyrudak alkotják. Azt, hogy itt e leletek egy jelentős történeti sorsforduló során keletkeztek, az bizonyítja, hogy a nagy aranyleletek mellett az egykorú kincsleleteknek további két, szegényebb összetételű típusa is megfigyelhető.

A második típusú kincsleletekben arany és ezüst érmek, valamint ezüst ékszerek találhatók: a/ a 3 arany éremmel együtt egy zömében ezüst érmet (60 ezüst denár) és ékszereket (122 g) tartalmazó Valea Strimba / Tekerőpatak-i kincs; b/ és arany érmeteket és arany + ezüst ékszereket tartalmazó kincs Borsec / borszéki kincslelet.

A harmadik típusú öt kincsleletben csak bronz érmek voltak (Cipău / Maroscsapó: 15 db, Gherla / Szamosújvár: 83 db, Laslea / Szászszentlászló: 28 db, Sarmisegetusa: ? db, Zarnești / Zernest: 75 db).

Ezt a kincshorizontot a numizmatikai / régészeti /

történeti kutatás az Erdélyben élt nyugati gótok (Maroszentanna / Sîntana de Mureş kultura) államának 376–380. évi összeomlásával, és a hunok előli elmenekülésével magyarázza (BONA 1986 129–130; BONA 1990 75–76).

2.2. Az előbbivel azonos korú, az Alföld északkeleti és délkeleti peremén ill. keleti területein elhelyezkedő lelőhelyekről (1. kép B) származó vandál(?) aranylelet (Brestov / Ormód: 430 g arany ékszer + 25 aranyérem: 97,7 g, azaz összesen > 528,4 g arany) valamint a nagy számú bronz éremből álló szarmata ill. gót(?) kincsleletek (Öcsöd: 2284 db, Hajdúnánás – Tedej: 705 db ill. Jupa/Zsuppa: 971 db.) a kutatás egybehangzó véleménye szerint a 4. sz. utolsó negyedében bekövetkezett történeti eseményekkel – a hunok kelet-európai megjelenése okozta menekülés-hullámmal – magyarázhatók (JÓNÁS 1929–30 44, SOPRONI 1966–67 115, 116; MESTER-HÁZY 1994a 284, 292).

2.3. Az egyazon újkori telken, tehát egymás közelében 1797-ben, majd 1889-ben megtalált, egykor két részletben elrejtett 5466 g arany összsúlyú és 2536 g ezüst összsúlyú Szilágysomlyó-i I–II. kincslelet (összesen 8 kg) elrejtését korábban a régészeti – történeti kutatás a gepidák hun uralom alá való kerülésével magyarázta. (A véleményeket összegyűjtve lásd: KISS 1991a 257–258). Az újabb vizsgálatok szerint azonban a kincs legkésőbbi leletei az 5. sz. középső harmadára keltezhetők. (KISS 1982–84 401–408, KISS 1991a 252–253) tehát a gepidák hun uralom alá való kerülésének lehetősége kronológiai okok miatt elesik. A Hun Birodalom bukását (454/455) elsősorban a kárpát-medencei germán népek lázadása okozta, akiknek az élén éppen a gepidák állottak (POHL 1980 252–262). Ezért a szilágysomlyói kincs leletek nem hozhatók összefüggésbe a Hun Birodalom összeomlásával, hiszen nem lenne logikus, hogy éppen a győztes gepidák rejtsek el kincseiket. Így egy újabb feltételezés szerint a 3. sz. végétől fokozatosan gyarapodó, majd arany leletei alapján éppen a hunoknak fizetett római adókból származó aranyból készült jelentős tárgyakkal gazdagodó kincsnek az elrejtése az Attila-uralom kezdetén (445–453) történt gepida dinasztia váltással, Ardarich hatalomra kerülésével volna magyarázható (KISS 1991a 255–256).

2.4. Az időben következő arany kincsleletekre (Hódmezővásárhely – Szikáncs: 6446 g, Biňa / Kisbény: 482 g, Sósartyán: \* > 454 g, Šebeš / Szászsebes: \*106,12 g, Debrecen környéke: > 8,19 g, Dobra: ? g, Hida / Hídalmás: ? g, Nyírbátor: > 7,8 g) az jellemző, hogy valamennyi solidusokból ill. keleti (indiai és perzsa) aranyérmekből áll (1439 – 108 – „száznál több” solidus). Ezek a kincsleletek az 5. sz. közepén zárulnak és a Kárpát-medencében nagy területen – leszámítva Pannoniát és a Duna-Tisza-közét – helyezkednek el (2. kép). Nem kell nagy képzeleterő vagy logika ahhoz, hogy a hunoknak tonna-számra fizetett aranyadó ismer-

retében az 5. sz. közepén záródó éremleletek elrejtését a Hun Birodalom összeomlásával kelljen magyarázni. Egy más feltételezés szerint – mely az érmeke verdefényes állapotára épít – a Hódmezővásárhely – szikáncsi lelet Bleda halálakor (444/445) került volna földbe (BONA 1991 64).

2.5. Az 5. sz. második felére ill. a 6. sz. első felére keltezhető kincsleletek 'csoportját' egyelőre csak a tág időhatár kapcsolja egybe (3. kép). Ez a 'csoport' negatív példa lehet: az időben elkülönülő leletek helyi, lokális eseményekkel magyarázhatók – ha egyáltalán magyarázhatók – és azt mutatják, hogy a csak a nagy események hozhatnak létre egységes, nagy területekre kiterjedő depot-horizontokat.

2.5.1. Az egykor cca 700–930 g aranyból és cca 978–1284 db nagyméretű gránát/almandin felhasználásával készült arany cloisonné borítású Sárvíz-i lelőhelyű pajzs esetében kérdéses, hogy valódi kincsletről van-e szó. A lelet formailag egy kincslelet, de egy újabb feltételezés szerint a pannoniai Bolia folyó-menti csatában (469) Edica halálakor a mocsaras folyóba esett pajzsáról lehet szó (KISS 1992a–b 12; KISS 1997). Ha ez az eset forogna fenn, akkor a sárvízi leletet törölni kell az 5. századi depotok közül.

2.5.2. A svébek által az 5. sz. második felében még lakott barbaricum szállítás-területéről ismert három – más-más kategóriába tartozó – kincslelet. A karancseszi, két Zeno solidusból: a Nové Zámky / érsekújvári 131 bronz éremből és a Dolné Semerovce / Alsószermerédi két Baldenheim-típusú sisakból álló lelet. A két éremlelet záróérmei az 5. sz. harmadik negyedének végén zárulnak, és feltehető (de nem bizonyítható!), hogy e két éremlelet az 5. sz. 2. fele és a 6. sz. második fele közé keltezhető Baldenheim-típusú sisakokkal együtt egyazon történeti esemény következtében kerültek földbe. Ez az esemény – ha a három lelet valóban egy 'lelet-horizontot' jelentene – írott forrás hiányában nem rekonstruálható.

2.5.3. Az erdélyi medencében fekvő Somešeni / Szamosfalván megtalált, s csonkulása előtt cca 1000 g súlyú, női aranyékszereket tartalmazó lelet az 5. sz. harmadik negyedére keltezhető. Az írásos források szerint Erdély ekkor a gepidák uralma alatt állott. (POHL 1980 268) így a kincs elrejtése is a gepida történelem függvénye. Mivel a somešeni / szamosfalvi lelet azonos korú a tőle 5 km-re fekvő (HORED T – PROTASE 1970 Abb. 1) 1042 g aranyleletet tartalmazó apahidai I. (Omharus) sírtól (HAMPEL 1905 II. 39–43, III. 39–43; FETTICH 1953 145–147, Taf. XXI:1–3, XXII–XXV; KISS 1986 123) és a 2457 g aranyat tartalmazó apahidai II. fejedelmi férfi sírtól. (HORED T – PROTASE 1972; KISS 1986 123–124) valamint az egyelőre csak egyetlen hatalmas aranycsattal (215 g) képviselt apahidai III. sírtól. (MATEI 1982; KISS 1986 125) jogos az a feltételezés, hogy az erdélyi gepida királyi

centrum a mai Apahida területén volt (KISS 1987 209). Az is logikus következtetés, hogy a három egykorú, összesen > 3816 g aranyat tartalmazó sírnál későbbi, hasonló gazdagságú sírok hiánya, és a cca 1000 g súlyú someseni / szamosfalvi lelet elrejtése logikailag összefügg és annak az erdélyi királyi családnak (\*Ardariking) detronizálásával és pusztulásával magyarázható, melynek kezén a sírok és a kincslelet aranya összegyűlt (BÓNA 1986 149, BÓNA 1990 85).

2.5.4. A mai Budapest területén levő, egykori aquincumi katonavárosi amphiteatrum déli főbejáratánál, egy kő burkolatlap alá rejtett, több mint 440 g ezüst leletet (fibulapárt, gyöngyököt, ezüst csészepárt) tartalmazó kincsleletet a kutatás a 6. sz. első harmadára keltezi és a kincs elrejtését a svéb szállásterület langobard elfoglalásával hozza kapcsolatba (NAGY 1993 356).

2.5.5. Az erdélyi kisselyki / Klein Schelken / Šeica Mică-i, egykor cca 100 solidusból álló éremlelet 75%-a a lelet megtalálása után elveszett (KISS 1992c 62), így az éremlelet megítélése nehézségekkel jár. A megmaradt érmek alapján a kincs összegyűjtése még a hunkorszakban megkezdődött és folyamatosan tartott – a kutatás rendelkezésére álló – „záróérem” szerint Justinus I. (518–527) koráig. Mivel a kincsben talált solidusoknak csak 25%-a áll rendelkezésre, nem dönthető el a kutatásban folyó vita, hogy a lelet elrejtését egy erdélyi gepida királyi dinasztia detronizációja okozta-e. (BÓNA 1986 158, BÓNA 1990 89) vagy pedig a leletet alkotó solidusok sora Justinianus I. (527–567) ideje alatt is tovább gyarapodott-e, s ennek megfelelően a kincs elrejtése a gepidáknak az avarok uralma alá való kerülésekor (567) történt-e (HOREDT 1986 54).

2.6. A kora avar kori kincsleletek (4. kép A)

közé tartozik az erdélyi Firtos / Firtosváralja / Firtosch lelőhely, ahol 1831-ben egyes adatok szerint 300, más adatok szerint 5000 solidusból álló éremleletet találtak. (4. kép A) Az éremlelet folyamatosan gyarapodott a hunkorszaktól a záróérmek alapján a 7. sz. második negyedéig. A hun / gepida (454/455) és a gepida / avar (567) uralomváltást töretlenül „túlélő” lelet gepida tulajdonban volt, s a 7. sz. második negyedében történt elrejtése minden bizonnyal a 7. sz. második negyedének elején történt avar belháborúval („polgárháborúval”) (630/631) (POHL 1980 269, 499, BÓNA 1984 316) lehet összefüggésben ill. azzal magyarázható (FERENCZI 1934 11, FERENCZI 1939 75, HOREDT 1956 105, HOREDT 1986 56, BÓNA 1986 169, BÓNA 1990 94).

A csak említésekből ismert Bački Monoštor / Monostorszeg-i Mauricius Tiberius-solidusokból ill. a Kupusina / Bácskertes-i Phocas-solidusokból álló bizonytalan összetételű leletek létrejöttét feltételeesen ugyanúgy az avar belháborúval lehet magyarázni, mint a Dunaújvárosban talált, egy 619/620-as záróéremmel záródó bronz érmekből álló depot esetében. Ugyanez lenne az eset a Bernece-i lelet esetében is, ha bizonyít-

ható lenne, hogy a bizonytalan összetételű lelet valóban 7. századi és nem a 16. században került elrejtésre.

A jelen tanulmány megírása közben publikált, az állítólag fémkeresővel az egykori Sirmium körzetében, tőle cca 20 km-re fekvő Divos falu határában 1992-ben megtalált, csonkultságában is egy kilónál több összsúlyú arany bizánci csatból, övveretekből és nagyszíjvégből álló feltehetően kincsleletnek az elrejtése a 6. sz. végén vagy a 7. sz. első harmadában történhetett. Az 582-ben avar kézre került bizánci város közelsége, a bizonytalan leletkörülmények, a lelet kiemelkedően magas aranytartalma és az öv vitathatatlan bizánci stílusa miatt nem tudom eldönteni, hogy amennyiben valóban kincsleletről van szó, akkor az elrejtés oka valami esetleges egyéni vagy történeti okra (pl. avar belháború) vezethető-e vissza (KISS 1999).

2.6.1. A 7. sz. közepén vagy a 7. sz. második felére keltezett Tépe-i lelet különös helyet tölt be a kárpát-medencei kincsleletek között. Összetétele (arany álcstája, arany kard-veretei, ezüst kelyhe és egy ezüst tál negyede) alapján egy Kunbábony gazdagságú, kb. 3000 g (vagy annál több!) aranyleletet tartalmazó sír (TÓTH – HORVÁTH 1992) kirablásából származó, elrejtett zsákmány-rész lehet. Ezért, éppen egyedi jellege miatt, egy sírrablás és nem egy történeti esemény emléke lehet (KISS 1999).

2.7. Az egy IV. Constantinus éremmel záródó, összesen 18 bizánci ezüst éremből és bizánci jellegű ezüst ékszerekből valamint egy szasszanida – szogd ezüst csészéből (BÓNA 1992 137) és egy ezüst kehelyből álló Zemiansky Vrobovok / Nemesvarbók-i kincslelet (4. kép B) elrejtése 677–681 utánra esik. Ez az időpont egybeesik a dunai bolgárok honfoglalásával, a közép avar kor kezdetével és minden bizonnyal abban is leli okát a kincs elrejtése (SVOBODA 1953 108, BÓNA 1992 137).

Az 1878-ban megvásárolt Halič / Gács-i – és újabban kincsleletnek minősített (GARAM 1993 65) – bizánci eredetű aranyleletek a kutatás szerint a 6. században GARAM 1993 65 ill. a 6. század végén és a 7. század első harmadában készültek (GARAM 1993 23–24) és elrejtésük a 7. század végén Közép-Szlovákia középvarkori betelepülésével lehet összefüggésben (GARAM 1980 173, 174).

E két kincsleletnek az egész Kárpát-medencében való időbeni viszont arra utal, hogy a közép avar kori újabb bevándorlás és az avar kori településterület megnövekedése az avar kagáni hatalom jóváhagyásával, irányításával békésen történhetett. Hiszen ellenkező esetben – hatalomváltás, hadi események stb. alkalmával – a kárpát-medencei intenzív földmunkák és kétszáz éves régészeti adatgyűjtés alapján több hasonló lelettel kellene számolni.

2.8. A következő, jelentős arany-mennyiséget tartalmazó lelethorizont (4. kép C) (Nagyszentmiklós [9926

g]. Petrovci [66,83 g]. Brestovac [96,2 g]) keletkezése (Ende des 8. – erste Jahre des 9. Jhs: Nagyszentmiklós; post quem 788/789: Petrovci; 9. sz. eleje: Brestovac) egybeesik az Avar Kaganatus összeomlását okozó frank és bolgár hadjáratokkal és az avar polgárháborúval (791–803/804) (POHL 1988 312–323).

Az avar kagáni kincstárát 795-ben Erich friauli herceg kirabolta és 15. négy-négy ökör vontatta szekér rakományát kitevő arany, ezüst és selyem zsákmányát, mint azt a Northumbria-i évkönyvek feljegyezték, (POHL 1988 181) magával vitte Itáliába.

A nagyszentmiklói kincs jellege [23(–24) aranyedény] és súlya (kereken 10 kg, vagy annál is több) arra mutat, hogy az az avar kagáni kincstár részeként kerülhetett elrejtésre. Így minden bizonnyal a 8. legvégén ill. a 9. sz. legelején keletkezett arany leletekből álló kincshorizontot (4. kép C) az Avar Kaganatus bukásával lehet magyarázni (NAGY 1907 337, BÓNA 1984 346, 1599–1600, POHL 1988 182).

2.9. A vizsgált korszak végének kincsleletei (5. kép) sem összetételük (Gaj: 210 solidus, Zsennye: 3 arany karperec, Tokaj: solidusok + ékszerek, Királyföld: Hacksilberfunde, „Huszt”: 400 dirhem, Gégény: ezüst csésze + lószerszám-veret), sem keletkezésük alapján nem alkotnak egy olyan kincslelet-horizontot, mely az egész Kárpát-medencére kiterjedő középkori Magyarország különböző területein levő lelőhelyek alapján egy egységes történeti eseményre volna visszavezethető. Úgy is fogalmazhatunk: ezek a kincsleletek azok a negatív példák, melyek megerősítik a tényleges kincshorizontok és a nagy történeti események közötti ok – okozati összefüggést.

### 3. A kincsleletek nemesfém forrása

3.1. A Crasna / Krászna + Feldioara / Földvár lelőhelyek összesen 8,89 kg súlyú aranyrúdjai B. und M. Overbeck véleménye szerint egyfelől a rómaiak által fizetett adókkal, másfelől a gót betörésekből származó zsákmánnyal magyarázhatók (OVERBECK 1985 210). A két felvetett lehetőség közül azonban az utóbbi látszik valószínűbbnek, mert

a./ a 367–375 / 375–378 / 378–383 (MOMMSEN 1888 352) ill. 379 februárja (ILIESCU 1965b 280–281) után elrejtett Crasna / krásznai leletek és a 379 (OVERBECK 1985 209) ill. 380 novembere után (ILIESCU 1965b 280–281) földbekerült Feldioara / földvári leletek azért nem származhatnak a gótoknak fizetett adókból, mert egy Themistius nevű szónok szerint 369 után már nem fizettek adót a római császárok a gótoknak (Ammianus Marcellinus XXVII 4,1: HAMPEL 1888 49).

b./ A kárpát-medencei barbároknak (hunok, avarok) fizetett, az írott forrásokban szereplő adókra vonatkozó-

an csak éremmel történt adó/subsidium fizetésre van mind írott, mind régészeti adat. (Sőt az ún. könnyű solidusokban fizetett adók esete azt mutatja, hogy magával a solidusok súlyával is manipuláltak a bizánci hatóságok az avaroknak történt fizetésekkor) (BÓNA 1993 529).

A Crasna / krásznai + Feldioara / földvári leletek tehát részben a kronológiai ok, részben a kincsleletekben levő aranyrudak fizikai formája miatt is gót zsákmányként és nem bizánci adóként jutottak Erdély földjére.

3.2. A Hódmezővásárhely – Szikáncs 6,446 kg, Bíňa / Kisbény: 0,482 kg, Sósartyán: \* >0,454 kg, valamint az ismeretlen súlyú dobri leletek solidusai és Hida / hídalmási valamint a nyírbátori aranyérmek esetében nem kétséges, hogy e solidusok a hunoknak fizetett subsidiumok/adók formájában kerültek a Kárpát-medencébe. Írott források szólnak arról, hogy 'Ruga életében az évi adó összege 350 font (114,60 kg) aranyat tett ki. Ez az összeg a margusi 435. évi béke-tárgyalások eredményeként megduplázódott és elérte az évi 700 font (= 229,215 kg) aranyat. Az ezt követő emelés – a hunok követelésére – a II. Anatólius-féle béke (443) után érte el az évi 2100 fontot (= 687,645 kg). Ebben az időben egyeztek meg egy egyszeri 6000 font (= 1964,70 kg) arany kifizetésben is' ((VÁCZY 1940 89–91, BÓNA 1984 271, KISS 1986 108). „450 után Attila semmi adót sem kapott már” (MAENCHEN-HELFEN 1973 182). Egy számítás szerint a hunok 17850 font súlyú (á: 327,45 g) aranyadóban részesültek, ami 5844,9825 kg aranyat felel meg (ILUK 1985 87). (A hunok 450 és 473 között már nem kaptak egyetlen gramm bizánci adót sem, a 474-re számított 2100 font adó viszont 448-ban került kifizetésre! – vö. Priscus Panita frg. 8: DOBLHOFER 1955 19)

3.3. Az 5. sz. középső harmadában, tehát a hunkorban elrejtett szilágysomlyói I. és II. kincs arany és ezüst tárgyainak eredete kétféle. A korábbi, 4. sz-i leletek (római medaillonok, onyxcsászár-fibula, korongos fibulapár, oroszlános fibulapár, emailos fibulapár, aranylánc) feltehetően közvetlenül a Római Birodalomból származnak. Valószínű, hogy – legalábbis a medaillonok, továbbá a onyx császár-fibula – a Római Birodalom és a Gepida királyság közötti, császárról császárra megújított szövetséges kapcsolat kapcsán jutott ajándék formájában a gepida dinasztia birtokába (KISS 1991a 253–254, KISS 1991b 118). A későbbi leletek (a három súlyos aranycsésze) pedig már abból az aranyból készülhettek, amit az akkor már hun alattvaló gepidák a hunoknak fizetett római adókból a hunoktól kaphattak szolgálataik fejében (KISS 1982–84 407–408).

3.4. Az 5. sz. második felében és a 6. sz. folyamán elrejtett erdélyi, gepida tulajdonban volt kincsek (Someșeni / Szamosfalva, Kisselyk / Klein Schelken / Șeică Mică) esetében sem kétséges a kincsekben levő aranytárgyak ill. solidusok eredete: mindkét esetben a hunok-



nak fizetett adó jelenti a forrást. Az Attila-halálát követő, hun hatalom elleni lázadás vezetői ugyanis a gepidák voltak (JordGet 260, POHL 1980 254–258). Ők szereztek meg a hunok szállásait (JordGet 264) és valószínűleg a hun kincstárat is (KISS 1986 108). Nem kétséges így, hogy mind az apahidai királysírok aránya, mind a szamosfalvi kincslelet kb. 1 kg aránya a hun kincstárból eredeztethető. A kisselyki leletben levő solidusok összegyűjtése a hunkorszakra megy vissza, majd ezt az alapösszeget gyarapították egymást követő gepida tulajdonosai, feltehetően egy család egymást követő generációi (KISS 1992c 62, Tabelle 4).

3.5. A 8/9. sz. fordulóján elrejtett, kereken 10 kg súlyú aranyedényekből álló nagyszentmiklósi kincslelet arany nyersanyaga minden bizonnyal a Bizánci Birodalom által az avaroknak fizetett, az újkori történészek által eltérő mennyiségűre becsült, 13 usque 36 tonna súlyú aranyadóból származik (13710 kg: ILUK 1985: 20430 kg; BÓNA 1984 324, 27240 kg: KOVACEVIC 1962–63; 36320 kg: STEIN 1929 10; 27240 kg: POHL 1988 181).

#### 4. Zárszó, következtetések

Az eddig elmondottak három következtetés levonására adnak lehetőséget:

4.1. A kárpát-medencei kora középkori kincsleletek vizsgálatakor ismételtén megállapítható volt, hogy ennek a forrásanyagnak egy része – amint azt a régészeti kutatás korábban egyedi, konkrét vizsgálatok alkalmával már számos esetben bizonyította – alkalmas történeti következtetések levonására.

4.2. Megállapítható volt, hogy a jelentős kincsleletek elrejtésének három oka lehet:

4.2.1. Kora középkori államalakulatok összeomlása:

a. az erdélyi (nyugati- / wisi-) gót királyság összeomlása (380/381), (WOLFRAM 1979 81–82) [pl. Krászna + Földvár],

b. a Hun Birodalom összeomlása (454/455), [pl. Hódmezővásárhely – Szikáncs, Kisbény],

c. az Avar Kaganatus összeomlása (791–805) [Nagyszentmiklós]

4.2.2. dinasztia váltás vagy polgár-háború [pl. Szilágysomlyó, Szamosfalva, Firtosvár]. Ez az esemény okozhatja jelentős kincslelet létrejöttét.

4.2.3. olyan egyedi, nem általánosítható esetleges okok, amelyekre nem lehet történeti magyarázatot adni [pl. Tépe, Gaj, „Husz”]

A kincsek elrejtésének három típusa egyben jelzi annak fokozatait, ahogy a nagyon valószínűtől, a lehetségesen keresztül a valószínűtlen felé csökken a történeti rekonstrukció esélye.

A kora középkori jelentős kincsleletek / kincshorizontok megléte közvetve tehát megerősíti az őskori –

írással források nélküli – korszakok kincseiből / kincshorizontjaiból levonható történeti jellegű következtetések igazság tartalmát is.

4.3. A kárpát-medencei kora középkori kincsleletek arany és ezüst leleteinek zöme, akár eredeti római medaillon vagy érem formájában, akár beolvasztva, nyersanyagként ékszerként vagy luxuscikként felhasználva tükrözi a kárpát-medencei 'barbárok' és a Római, majd Bizánci Birodalom közötti aszimmetrikus kapcsolatot, amely során a Római, majd Bizánci Birodalom évszázadokon keresztül évről évre arannyal vásárolta meg vagy kísérelte meg megvásárolni a Birodalom határán élő barbároktól vagy közvetlenül a békét vagy a limes előtti élőfalként a Birodalom határainak védelmét (KISS 1991b).<sup>2</sup>

#### 5. A kincsleletek katalógusa

Σ: össz súly;

\*: kikövetkeztetett adat;

>: több, mint ...

keltezés: az elrejtés időpontja

##### 1. Backi Monostor / Monostorszeg [1906 előtt]

összetétel: Mauricius Tiberius (582–602) aranyérmei

össz súly: ?

keltezés: post quem 582–602

irodalom: SOMOGYI 1997 26, Nr. 4; 136, 147

Bernecz (Berneczbaráti) [1862]

összetétel: 17 aranyérem, az egyik Phocas (602–610).

Megjegyzés: állítólag a kincslethez tartozik egy 1544-ből származó aranyérem (SOMOGYI 1997 29–30, 146, 148) – ha ez valóban így van, akkor a leletet az avar kori kincsleletek közül törölni kell

össz súly: \* 77.18 g arany (KISS 1986 130)

keltezés: post quem 610

irodalom: RÓMER 1864 164; RÓMER 1870; SOMOGYI 1997 29–30, 136, 148

##### 2. Bina / Kisbény – Berek [1964]

összetétel: 108 solidus: 1x Arcadius (383–408), 9x Honorius (395–423), 1x Galla Placidia (+450), 40 x Theodosius II. (408–450), 1x Eudocia (+460), 53 x Valentinianus III. (425–455), 1x Honoria (+454), 2x barbár utánzat, Záró érem: II. Theodosius \*IMP XXXXII COS XVII PP). Kibocsátási év: 443.

össz súly: 482 g arany

keltezés: „Mitte des 5. Jhs., bzw. kurz nachher” (KOLNIKOVÁ 1967–68 48)

irodalom: KOLNIKOVÁ 1967–68; PIETA 1897 391, Taf. 65

##### 3. Borsec / Borszék – Hollóvölgy [1873 előtt]

összetétel: „Mondják, miszerint a többnemű ismeretlen

pénzek között a legkülönösebb képekkel ellátott s majd Konstantin-féle aranyak is lettek volna s többféle ismeretlen ezüst-arany eszközök”

keltezés: 4. sz.

irodalom: MARGITAY 1873 139; HOREDT 1958 29; BONA 1986 126

#### 4. Brestov / Ormód [1891]

összetétel: Aranytárgyak + 25 aranyérem (LEHÓCZKY 1892). Aranytárgyak: három aranyrög, aranylánc, aranyhenger, fibula-töredék, láncszem  $\Sigma$ : 430,5 g, valamint aranyérmek:

1. Sabina (Hadrinanus [417–138] felesége – (4,84 g); 2. Marcus Aurelius (161–180) – (6,23 g); 3. Diocletianus (284–305) – (4,67 g); 4. Maximianus Hercules (285–305) – (5,00 g); 5. Maximianus Hercules (285–305) – (5,38 g); 6. Galerius Maximianus (292–311) – (nincs adat); 7. Licinius (307–324) – (nincs adat); 8. Constantinus I. (306–337) – (5,04 g); 9. Constantinus I. (306–337) – (5,13 g); 10. Constantinus I. (306–337) – (3,42 g); 11. Constantinus I. (306–337) – (4,17 g); 12. Crispus (317–326) – (4,42 g); 13. Constantinus II. (317–340) – (4,23 g); 14. Constans (333–350) 2 db: (4,28 g), (nincs adat); 15. Constantius II. (323–361) – (4,60 g); 16. Vetrano (350) – (4,97 g); 17. Magnentius (350–353) 2 db (nincs adat); 18. Constantius Gallus (351–354) – (4,38 g); 19. Julianus (361–363) – (4,53 g); 20. Valentinianus I. (364–375) 2 db – (4,49 g + 4,30 g); 21. Valens (364–378) 2 db – (4,34 g + 4,38 g). Nr. 1–25  
összsúly: KUZSINSZKY 1892 336–338: 97,7 g.

Zárérem: Valentinianus RIC 1/a. Lungudunum, 364–367; Valentinianus RIC 2/a 364–367–375; Valens RIC 1/b Sirmium 364; Valens RIC 3/c 364–367; KISS 1982–84 412. 64. jegyzet

összsúly: > 528,4 g arany (\* 547,04 g arany)

keltezés: post quem 367–375

irodalom: LEHÓCZKY 1892. KUZSINSZKY 1892, KROPOTKIN 1961 56. Nr. 398; KISS 1982–84 412. 64. jegyzet

#### 5. Brestovac [1821]

összetétel: arany tárgyak – övcsat, két szíjvég, két gyűrű csukló-szerkezettel, két gyűrű, két gönb-alakú csüngő, fülbevalók, korong-alakú lemez

összsúly: 96,2 g arany

keltezés: 9. sz. eleje

irodalom: HAMPEL 1905 II. 423–426, III. 320; NOLL 1974 90.

#### 6. Budapest, III. Aquincum – Katonai amphiteatrum [1940]

összetétel: két aranyozott kengyelfibula (115,5 + 75,8 g), tíz kónikus ezüst gomb (10 x 11,3 g), két félgömb-alakú ezüst csésze (135,0 + ? g)

összsúly: > 439,6 g ezüst (NAGY 1993 364 Anm. 28)

keltezés: 6. sz. első harmada (NAGY 1993 356, 364, 27. jegyzet)

irodalom: NAGY 1941 12. Abb. 10; BÓNA 1956 217–220. Taf. XLVIII-L., KALTOFEN 1984 Nr. 35; NAGY 1993 361. Nr. I, 364. Anm. 28

#### 7. Cipău / Maroscsapó [1959]

összetétel: 15 bronz érem I. Constantinustól (307–337) Valentinianusig (364–375).

keltezés: post quem 364–375.

irodalom: ZRINYI 1976 132

#### 8. Crasna / Krászna – Krásznaüvegputa [1887]

összetétel: 15 aranyrúd: I. rúd: 476 g = CURTA Nr. 3; II. rúd: 472 g = CURTA Nr. 2; III. rúd: 208+248 g = CURTA Nr. 4; IV. rúd: 375,65 g = CURTA Nr. 12; V. rúd: 102 + 166,05 + 192,87 g = CURTA Nr. 13; VI. rúd: 151,12 + 111,15 + 164,15 g = CURTA Nr. 14; VII. rúd: 499,86 g = CURTA Nr. 7; VIII. rúd: 409 g = CURTA Nr. 5; IX. rúd: 145,06 + 127,17 + 134,04 g = CURTA Nr. 6 + CURTA Nr. 15; X. rúd: 339 g = CURTA Nr. 11; XI. rúd: 520,46 g = CURTA Nr. 10; XII. rúd: 372 g = CURTA Nr. 1; XIII. rúd: 524 g = CURTA Nr. 8; XIV. rúd: 134,75+100,7 g; XV. rúd: 458,39 g = CURTA Nr. 9; töredékek: 128 + 69,75 + 6,84 g = CURTA Nr. 16–19. (KENNER 1888 21–24 + CURTA 1990 280–281)

összsúly: 6,636,01 g arany (KENNER 1888 21–24)

keltezés: post 367–375 / 375–378 / 378–383 (MOMMSEN 1888 352)

irodalom: RESCH 1887; KENNER 1888; NAGY 1887; HAMPEL 1888; PULSZKY 1897 52–53; PIPPIDI – RUSSU 1976 377–380; OVERBECK 1985; CURTA 1990 280–281. Nr. 1–20; BÓNA 1992 135, 155, 2. jegyzet

#### 9. Debrecen környéke(?) [1879 előtt]

összetétel: Kumara Gupta (415–455) aranya (8,19 g); Gupta dinasztia (319–510) aranya (súly: nincs adat); Kidara, Kusán sahjának (425–430) gandharai aranyérme (súly: nincs adat).

összsúly: > 8,19 g arany

keltezés: 5. sz. első felének a vége(?)

irodalom: SUPKA 1915 226–234, 36–41, Taf. 35: 3a-b, 4a-b, 5a-b

#### 10. Divoš (Sirmium [Sremska Mitrovica] környéke) [1992]

összetétel: arany övcsat, 5 arany álcát, nagy arany övveret, arany bújtató, korong-alakú övveret, arany akasztó-veret

összsúly: 1008,23 g

keltezés: 7. sz. első harmada

irodalom: POPOVIC 1997, KISS 1999

**11. Dobra [1811]**

összetétel: éremlelet, többségében II. Theodosius (408–450) érmei

összsúly: ? g arany

keltezés: 5. sz. első felének a vége (?)

irodalom: HORED T – PROTASE 1972 219. Nr. 4

**12. Dolné Semerovce / Alsószemeréd [1935]**

összetétel: két baldenheimi típusú sisak

keltezés: 5. sz. második fele és a 6. sz. első fele (PIRLING 1974 481)

irodalom: EISNER 1940 145–148; 1946 5–30, 30–43. DEKÁN 1979 Abb. 2–3

**13. Dunaújváros – Dunapart [1968 előtt]**

összetétel: 24 bronz érem: I. Anastasius (491–518) – Heraclius (619/620)

keltezés: 7. sz. első fele

irodalom: FRZU 1 192–193, Nr. 9–25.

**14. Feldioara / Földvár / Marienburg – „Goldgruben” [1880, 1934]**

összetétel: 5 aranyrúd: 1. rúd: cca 545 g (ELMER 1935a 271, ELMER 1935b 19) = OVERBECK Nr. 3 (OVERBECK 1985 203) = ILIESCU 1965 272, Taf. II:1; CURTA Nr. 23; 2. rúd: cca 597 g (ELMER 1935a 271, ELMER 1935b 19) = OVERBECK Nr. 2 (OVERBECK 1985 203) = ILIESCU 1965 274, Taf. II:2; CURTA Nr.24; 3. rúd: cca 380 g (ELMER 1935a 271, ELMER 1935b 19) = OVERBECK Nr. 1 (OVERBECK 1985 203) = ILIESCU 1965 274, Taf. I:2; CURTA Nr. 22; 4. rúd: [”1960”] 393,27 g (ILIESCU 1965 269–270, Taf. I:1, CURTA Nr. 21); 5. rúd: [”1982”] 338,9 g (OVERBECK 1985 199, CURTA Nr. 25).

összsúly: 2254,17 g arany

keltezés: post quem 379 (OVERBECK 1985 209)

irodalom: ELMER 1935a-b, ILIESCU 1965a-b, PIPPIDI – RUSSU 1976 381–384, Nr. 432; OVERBECK 1985; CURTA 1990 282. Nr. 21–25; STEUER 1993

**15. Firtosu / Firtosvára / Firtosch – Felsőtető [1831]**

összetétel: 300 solidus, más adatok szerint 5000 solidus

összsúly: 300 solidus: \* 1350,00 g arany (KISS 1986 130); 5000 solidus: \* 22700 g arany

keltezés: 7. sz. második negyede (KISS 1992c 63)

irodalom: FERENCZI 1934, 1939, KISS 1992c 60–63; SOMOGYI 1997 40–42, 148–149.

**16. Gaj / Gáj [1858]**

összetétel: 210 solidus: III. Theodosius (+717), X. Constantinus és II. Romanus (911–959), III. Nicephorus és II. Basilius (963–969), I. Basilius és XI. Constantinus (976–1025)

összsúly: \* 953,4 g arany (KISS 1986 139)

keltezés: 10. sz. vége. vagy 11. sz. eleje

irodalom: KISS 1986 121

**17. Gégény – Monokdomb [1903]**

összetétel: ezüst csésze (99,09 g), három ezüst szügyelődísz (10,59 + 10,20 + 9,18 g), hét ezüst kantárveret (6,03 + 5,78 + 5,68 + 5,67 + 5,65 + 5,59 + 5,03 g).

összsúly: 168,49 g ezüst

keltezés: 10. sz. első harmada (FODOR 1996 144)

irodalom: JÓSA 1904, HAMPEL 1907 115–116, DIENES 1961 183–185, FODOR 1996 144–145

**18. Gherla / Szamosújvár [1974]**

összetétel: 83 bronz érem: Faustina seniortól I. Valentinianusig

keltezés: post quem 367/375 (CHIRILA – GUDEA – CHIFOR 1979 526, 532)

irodalom: CHIRILA – GUDEA – CHIFOR 1979

**19. Hajdúnánás – Tedej [1965]**

összetétel: 705 római bronzérem (II. Constantius [341–346] érmeitől I. Valentinianus [367–375] érmeiig) + vaseszközök: kapa, csákány, balta, fokos, bogrács, ösztöke, vasalás, zablá

keltezés: a hadrianopolisi csata [378] utáni időszak

irodalom: SOPRONI 1966–67, MESTERHÁZY 1994a

**20. Halič / Gács [1878 előtt]**

összetétel: bizánci aranylánc, 4 arany fülbevaló

összsúly: 45,49 g

keltezés: 7. sz. vége (GARAM 1980 173–174), 6. sz. GARAM 1993 65)

irodalom: GARAM 1980 172 Abb. 7:1–5; GARAM 1993 26, Taf. 30:1–5 (a 30.t.4–5. fülbevalók leírása nélkül)

**21. Hida / Hídalmás [1956 előtt]**

összetétel: „drei Goldmünzen von Theodosius..., vermutlich von Theodosius II.”

összsúly: ? arany

keltezés: 5. sz. második felének az eleje (?)

irodalom: HORED T 1956 74

**22. Hódmezővásárhely – Szikáncs [1963]**

összetétel: 1439 solidus: 2x Honorius (395–423), 32x II. Valentinianus (425–455), 1405x II. Theodosius (408–450).

összsúly: 6446 g arany

keltezés: post emissionem 443 (SEY 1976 19)

irodalom: SEY 1976

**23. „Huszt” (egykori Máramaros megye) [1904]**

összetétel: > 400 ezüst dirhem (FOMIN – KOVÁCS 1987 9)

összsúly: > 923,45 g ezüst (= 368 érem súlya!)  
 keltezés: post quem 935–941 (FOMIN – KOVÁCS  
 1987a 37; FOMIN – KOVÁCS 1987b)  
 irodalom: FOMIN – KOVÁCS 1987a-b

#### 24. Jupa / Zsuppa / Tibiscum – Római tábor [1925]

összetétel: 971 bronz érem  
 keltezés: post quem 383–392  
 irodalom: CHIRILA – GUDEA – STRATAN 1974 5–  
 15, 99

#### 25. Karancseszi – Béke-út 7. [1968]

összetétel: Leo (457–474) k:t solidusa (4,46 + 4,47 g)  
 összsúly: 8,93 g arany  
 keltezés: post quem 457–474  
 irodalom: SEY 1969

#### 26. „Királyföld” / „Königsboden” [1891 előtt]

összetétel: lándzsahegy, 6 ezüst boglárgyöngy (24,7 +  
 24,5 + 23,2 + 17,5 + 11,0 + 13,5 g), lunula töredéke  
 (5,4 g), három ezüst fülbevalópár (10,6 + 6,3 + 8,6 +  
 3,6 + 4,8 + 4,4 g)  
 összsúly: 158,1 g ezüst  
 keltezés: 10. sz. utolsó negyede (MESTERHÁZY 1996a  
 62)  
 irodalom: MESTERHÁZY 1996a

#### 27. Kupusina / Bácskertes [1906 előtt]

összetétel: bizonytalan számú Phocas (602–610) solidus  
 összsúly: ?  
 keltezés: post quem 602–610  
 irodalom: SOMOGYI 1997 62, Nr. 47, 138–139, 148

#### 28. Laslea / Szászszentlászló – ‘Unghiul Prodului’ [1968]

összetétel: 28 bronz érem (Augustus – Valentinianus)  
 keltezés: post quem 364–375(?)  
 irodalom: MITREA 1970 342

#### 29. Nagyszentmiklós / Sînnicolau Mare [1799]

összetétel: 23 arany edény  
 összsúly: 9926 g arany (NOLL 1974 84); \* 10882 g  
 (KISS 1996b 91–92)  
 keltezés: 8. sz. vége – 9. sz. első évei (BÓNA 1984 346,  
 1600, POHL 1988 182)  
 irodalom: HAMPEL 1905 II. 401–423, III. 288–318;  
 NOLL 1974 84–89; LÁSZLÓ -RÁCZ 1977

#### 30. Nové Zámky / Érsekújvár – Szőlők [1937]

összetétel: 131 bronz érem [Gallienus, II. Constantius  
 (337–361), II. Valentinianus (375–392), Arcadius (383–  
 408) vagy Honorius (393–423), II. Theodosius (408–  
 450), Marcianus (450–457), I. Leo (457–474), Aelia  
 Zenonis (476–477) kisbronzai] egy edényben. Záró  
 érem: Aelia Zenonis (476–477)

keltezés: post quem 476/477  
 irodalom: KERÉNYI 1945–46

#### 31. Nyírbátor [1913 előtt]

összetétel:  
 a./ II. Theodosius solidus, (emissio: 430–441: HAHN  
 1989 Nr. 25–26, Torbágyi Melinda meghatározása),  
 (GOHL 1914 70). Az éremmel kapcsolatban Zoltai La-  
 jos, a debreceni Déri Múzeum egykori igazgatójának  
 egy feljegyzése ismert, miszerint látta a leletet, de nem  
 vette meg (ISTVÁNOVITS 1997 148).  
 b./ II. Theodosius solidus, (debreceni Déri Múzeum,  
 ltsz. IV.1913.70, emissio: 430–441: HAHN 1989 Nr.  
 25–26, Torbágyi Melinda meghatározása)  
 (ISTVÁNOVITS 1997 147, Abb. 137).  
 c./ II. Theodosius solidus, (a nyírbátori Báthori István  
 Múzeum, ltsz. 67.248.1., emissio: 430–441: HAHN  
 1989 Nr. 25–25, Torbágyi Melinda meghatározása)  
 (ISTVÁNOVITS 1997 147, Abb. 136)  
 „Talán nem tévedünk, ha úgy gondoljuk e három egyko-  
 rú pénz alapján, hogy Nyírbátorban vagy környékén egy  
 éremkincs kerülhetett földbe.” (ISTVÁNOVITS 1997  
 148)  
 összsúly: > 7,8 g arany  
 keltezés: 5. sz. második felének kezdete(?)  
 irodalom: GOHL 1914 70, ISTVÁNOVITS 1997 147–  
 148

#### 32. Öcsöd [1927]

összetétel: 2284 centenionales bronz érem  
 keltezés: post quem emissionem (375–378)  
 irodalom: JÓNÁS 1929–30

#### 33. Petrovci [1891]

összetétel: 9 arab aranydinár, arany karperec töredéke,  
 arany fülbevaló  
 összsúly: 66,83 g arany (KISS 1986 137–138)  
 keltezés: post quem 788/789  
 irodalom: SEC 1892; MIRNIK 1981; KISS 1986 119–  
 120, 137–138, SIMONI 1991 187–188, Nr. 281–282,  
 KISS 1996a 236.

#### 34. Sarmizegetusa / Várhely – Amphitheatrum [1890]

összetétel: „több csomó Valentinianus-féle (364–375)  
 apró rézérme”  
 keltezés: post quem 375/378  
 irodalom: TÉGLÁS 1897, HORED T 1958 36

#### 35. Sárvíz [1878]

összetétel: arany pajzs-veretek + almandin betétek  
 összsúly: 174,2 g; \* 700,24 – 933,23 g arany (KISS  
 1997 107)  
 keltezés: 450–475/482 (KISS 1997 95)  
 irodalom: HAMPEL 1905 II.46, III. 39; ALFÖLDI 1932  
 64, Taf. IX; KISS 1997

**36. Šebeš / Szászsebes / Mühlbach [1915: 'néhány év előtt']**

összetétel: V. Varahran (420–438) 14 aranyérme (á: 7,93 g)

összsúly: \* 106,12 g arany (KISS 1986 127)

keltezés: post quem 420–438

irodalom: SUPKA 1915 234–236, Taf. 35:6a-b. 7a-b

**37. Šeica Mică / Kisselyk / Klein Schelken – Küküllő völgy [1856]**

összetétel: cca 100 solidus

összsúly: \* 454,00 g arany (KISS 1986 127)

keltezés: 'zwanziger oder dreißiger Jahre des 6. Jhs.' (BÓNA 1986 158); 'bis 567' (HOREDT 1986 54).

irodalom: HOREDT 1964 195, BÓNA 1981 384-, CSEH 1984–88 72. Nr. 61B: teljes bibliográfia!; KISS 1992 62–63, Tabelle 4

Sirmium: vide Divos

**38. Someșeni / Szamosfalva [1963]**

összetétel: fonott arany lánc, 12 arany csüngő, 1 arany pektorale, 12 arany gyöngy, 1 nagy arany övcsat, 1 kisebb arany övcsat, 2 arany karperec, 4 arany gyűrű

összsúly: 630,78 g arany (KISS 1986 127) Σ: \* cca 1 kg arany (HOREDT – PROTASE 1970 86)

keltezés: 450–475 (HOREDT – PROTASE 1970 96)

irodalom: HOREDT – PROTASE 1970

**39. Sóshartyán – Aranyosgödör [1878 előtt]**

összetétel: „száznál több 'I. Theodosius'-féle (408–450) solidus” (HAMPEL 1880 65), amiből csak kettő került gyűjteménybe

összsúly: \* > 454 g arany

keltezés: post emissionem 442–443

irodalom: HAMPEL 1880 65, PINTÉR 1887 433, FEHÉR 1954 93, Taf. 22:2, BÓNA 1991 274

**40. Szilágysomlyó I–II. [1797 + 1889]****I. kincslelet**

összetétel: 14 arany medaillon Maximianustól (286–305) Gratianusig (367–383), [375 utáni veret]; 52 csüngős aranylánc; korong-alakú arany csüngő; nyitott aranygyűrű; arany karperec töredéke; arany elosztó; 11 arany gyűrű; 13 arany lemez-gyűrű (NOLL 1974 73–75).

**II. kincslelet**

összetétel: arany onyx-fibula, arany korong-alakú fibulapár; arany oroslán-alakú fibulapár; arany tengericsikó-ábrázolású fibulapár; arany eskü-karika; 3 arany csésze; 7 aranylemez-bevonatos ezüst fibulapár

összsúly: \* 5466,30 g arany, + 2536,31 g ezüst (KISS 1991a 251)

keltezés: 5. sz. középső harmada (KISS 1991a 253)

irodalom: HAMPEL 1905 II. 15–43, III. 14–36; AL-FÖLDI 1929–30; FETTICH 1932; NOLL 1974 73–75; KISS 1991a; STARK 1992; HARHOIU 1993; SCHMAUDER 1997; MARTIN 1997

**41. Tépe [1911]**

összetétel: 2 arany kardveret; arany álcát + ezüst kehely; ezüst töredék: egy ezüst ezüsttál negyede (709, 14 g).

összsúly: 82,26 g arany (KISS 1986 133); + > 709,14 ezüst

keltezés: 7. sz. közepe ill. második fele (GARAM 1993 107)

irodalom: GARAM 1993 106–107

**42. „Tokaj”**

összetétel: bizonytalan összetételű kincslelet

bizánci leletek: 11 solidus (I. Romanos Lakapenos és Christophoros [921–931] solidusa (4,12 g); 10 VII. Konstantinos Porphyrogenitos és II. Romanos [948–959] solidusa (3,41 + 2,9 + 2,57 + 2,44 + 1,62 + 1,57 + 1,59 + 1,24 + 1,32 + 1,21g); 2 lunula, valamint tört ezüst leletek: fülbevalók, ezüst rudacska

összsúly: > 22,95 g arany + ? g ezüst

keltezés: 10. sz. utolsó harmada (MESTERHÁZY 1994b 236, 242)

irodalom: KOVÁCS 1989 72, MESTERHÁZY 1994b 236, 242

**43. Valea Strâmbă / Tekerőpataka – Kápolna-oldal [1938]**

összetétel: ezüst kengyelfibula: 24 g; két ezüst csat: 21 + 28 g; ezüst szíjvég 12,5 g; 2 ezüst gyűrű: 4 + 2 g; 2 ezüst karperec: 17 + 14 g; 60 ezüst denár: Hadrianus (117–138), Marcus Aurelius (161–180), Faustina (+175), Lucilla (+183), Commodus (175–192); 3 aureus: Gratianus (367–383); 3 arany lunula

összsúly: 122,5 g ezüst (sem az arany lunulák, sem az arany ill. ezüst érmek nem kerültek mérésre, a leletek a II. világháborúban megsemmisültek).

keltezés: post quem 367–383

irodalom: SZÉKELY 1945; SZÉKELY 1969 20–22;

HOREDT 1982 160–162 Abb. 61

**44. Zemiansky Vrbovok / Nemesvarbók [1937]**

összetétel: 18 ezüst érem [17 db: II. Constans (641–668), 1 db: IV. Constantinus (668–689)] + ezüst tárgyak: 'egy pár nagyobb kürtösvégű-karperec, egy pár kisebb kürtös-végű karperec, egy nyakpereg, egy sérült fülbevaló, egy további fülbevaló, egy pár csüngő, egy rosetta-alakú gomb ezüst borítása, egy lemezes korong, nyolc kisebb félgömb, egy keskeny, meghajlított pálca, egy lapos pálca, egy díszítetlen és egy préselt díszítésű csésze, egy kehely' (SVOBODA 1953 101)

összsúly: az érmek összsúlya: > 80,441 g ezüst, az ezüst

tárgyak súlya közöletlen

keltezés: 'a 670-es évek, vagy 677–681' (SVOBODA 1953 108)

irodalom: SVOBODA 1953, RADOMERSKY 1953

#### 45. Zarnesti / Zernest [1908]

összetétel: 75 római kisbronz érem Licinustól II. Valentinianusig

keltezés: post quem 375–392

irodalom: HOREDTE 1958 30

#### 46. Zsennye [1925]

összetétel: 3 arany karperec

összsúly: 276,48 g arany (KISS 1986 139)

keltezés: 10. sz.

irodalom: POLL 1932–33

#### Lábjegyzetek:

<sup>1</sup> Eredetileg elhangzott előadás formájában – 'Die völkerwanderungszeitlichen und frühmittelalterlichen Schatzfunde im Karpatenbecken. Katalog der Schatzfunde von 375 bis 1000.' – 1997. november 15-én Stockholmban a 'Roman gold and the development of early Germanic kingdoms. Aspect of technical, socio-

political, artistic and intellectual development, A.D. 1 – 550.' c. symposionon.

<sup>2</sup> Ezúton köszönöm meg Istvánovits Eszternek, Torbágyi Melindának, Kiss Etelének és Borsos Tündének segítségüket; továbbá Vári Ágnesnek a tanulmány rajzainak elkészítését.

#### Irodalom:

ALFÖLDI 1929–30: Alföldi, A., Anyaggyűjtés a római pénzek Magyarországon készült egykorú utánzatainak osztályozásához. Materialien der gleichzeitigen Nachahmungen von römischen Münzen aus Ungarn und den Nachbarnländern. NumKöz. 28–29. 1929–30. 6–9, 10–25.

ALFÖLDI 1932: Alföldi, A., Leletek a hun korszakból és etnikai szétválasztásuk. Funde aus der Hunnenzeit und ihre ethnische Sonderung. ArchHung 9. Budapest 1932.

Ammianus Marcellinus: Ammianus Marcellinus, Res gestae. vol. 1–2. Bibliotheca Teubneriana. Leipzig 1978.

BÓNA 1956: Bóna, I., Die Langobarden in Ungarn. Acta ArchHung 7. 1956. 183–242

BÓNA 1962: Bóna, I., A darufalvi ezüstkins. Soproni Szemle 1962. 227–241. 312–318.

BÓNA 1964: Bóna, I., Der Silberschatz von Darufalva. Acta ArchHung 16. 1964. 151–169.

BÓNA 1981: Bóna, I., Randbemerkungen zur „Erwiderung“ von K. Horedt. Acta ArchHung 33. 1981. 383–386.

BÓNA 1984: Bóna, I., A népvándorlaskor és a korai középkor története Magyarországon. in: Magyarország története I. ed: Székely, Gy. – Bartha, A., Budapest 1984. 265–373, 1586–1606.

BÓNA 1986: Bóna, I., Dáciától Erdőelvéig. A népvándorlás kora Erdélyben (271–896). in: Erdély története I. ed: Makkai L. – Mócsy A. Budapest 1986. 107–234, 565–590.

BÓNA 1990: Bóna, I., Völkerwanderung und Frühmittelalter (271–895). in: Kurze Geschichte Siebenbürgens. ed: Köpeczi, B. Budapest 1990. 62–106. 694–697.

BÓNA 1991: Bóna, I., Das Hunnenreich. Budapest 1991.

BÓNA 1992: Bóna, I., Ugrin, E., Le trésor de Zalésie. Louvain-la Neuve 1987. ArchÉrt 119. 1992. 132–137.

BÓNA 1993: Bóna, I., „Barbarische“ Nachahmungen von byzantinischen Goldmünzen im Awarenreich. Rivista Italiana di Numismatica 95. 1993. 529–538.

CHIRILA – GUDEA – STRATAN 1974: Chirila, E. – Gudea, N. – Stratan, I., Drei Münzhorte des 4. Jahrhunderts aus dem Banat. Lugoj 1974.

CHIRILA – GUDEA – CHIFOR 1979: Chirila, E. – Gudea, N. – Chifor, I., Tezaurul monetar de la Gherla, sec. IV – Der Münzhort von Gherla, 4. Jahrhundert. AMP 3. 1979. 525–531, 531–533.

CSEH 1984–88: Cseh, J., Adatok az V–VII. századi gepida emléktananyag egységéhez. Erdély V–VII. századi gepida lelőhelykatasztere. (Angaben zur Einheit des gepidischen Denkmateriale im 5.–7. Jahrhundert. Gepidischer Fundkataster von Siebenbürgen in den 5–7. Jahrhunderten). SzMMÉ 1984–1988 (1991) 29–77.

CURTA 1990: Curta, Fl., Zu den chronologischen Problemen der römischen Goldbarrenschätze aus Crasna (Kr. Covasna) und Feldioara (Kr. Braşov). Dacia 34. 1990. 269–284.

DEKÁN 1979: Dekán, J., Vel'ka Morava. Bratislava 1979.

- DIENES 1961: Dienes, I., A honfoglaló magyarok. in: A kisvárdai vár története. ed: Éri, I., Kisvárdá 1961. 95–196.
- DOBLHOFER 1955: Dolbhofer, E., Byzantinische Diplomaten und östliche Barbaren. Byzantinische Geschichtschreiber IV. Graz – Wien – Köln.
- EISNER 1940: Eisner, J., Zwei Spangenhelme vom Baldenheimer Typus. IPEK 13. 145–148.
- EISNER 1946: Eisner, J., Dve prilby tipu Baldenheimského z Popili. Deux casques á cottes de type de Baldenheim, découvertes a Dolnie Semerovce. Historia Slovaca 3–4. 1946. 5–30, 30–43.
- ELMER 1935a: Elmer, G., Neu gefundene römische Goldbarren. Mitteilungen der Numismatischen Gesellschaft in Wien. 16. 1935. 271.
- ELMER 1935b: Elmer, G., Exkurs über die römischen Goldbarren aus Sirmium (Naissus und Thessalonice) und ihre Datierung. Numizmaticar 2. 1935. 17–21.
- FEHÉR 1954: Fehér, G., A IX–XI. századi hazai régészeti anyag kritikai kiadásához. Bemerkungen zur kritischen Ausgabe der ungarischen archäologischen Denkmäler des IX–XI. Jahrhunderts. FolArch 6. 1954. 92–94, 206–207.
- FERENCZI 1934: Ferenczi, S., Firtosvár aranyéremlelete. Székelység 4/7–8. 1934. 2–16.
- FERENCZI 1939: Ferenczi, S., Der Firtosche Fund byzantinischer Goldmünzen. Siebenbürgische Vierteljahrschrift 63. 1939. 59–78.
- FETTICH 1932: Fettich, N., A szilágyosomlyói második kincs. Der zweite Schatz von Szilágyosomlyó. ArchHung 8. Budapest 1932.
- FETTICH 1953: Fettich, N., A Szeged – Nagyszéksői hun fejedelmi sírlelet. Le trouvaille de tombe princière hunnique á Szeged-Nagyszéksős. ArchHung 32. Budapest 1953.
- FODOR 1996: Fodor, I., Gégény – Monokdomb. in: A honfoglaló magyarság. ed: Fodor, I. Budapest 1996. 144–145. = Gégény – Monokdomb. in: The ancient hungarians. ed: Fodor, I., Budapest 1996. 144–145.
- FOMIN – KOVÁCS 1987a: Fomin, A. V. – Kovács, L., A Máramaros megyei („huszti”) 10. századi dirhemkincs. Budapest 1987.
- FOMIN – KOVÁCS 1987b: Fomin, A. V. – Kovács, L., The tenth century Máramaros country („Huszt”) dirham hoard. Budapest 1987.
- FRZU 1: Die Fundmünzen der Römischen Zeit in Ungarn. 1. Budapest 1990. hrg: J. Fitz.
- GARAM 1980: Garam, É., VII. századi aranyékszerek a Magyar Nemzeti Múzeum gyűjteményeiben. Goldschmuck des 7. Jahrhunderts in den Sammlungen des Ungarischen Nationalmuseums. FolArch 31. 1980. 157–173. 174.
- GARAM 1993: Garam, É., Katalog der awarenzeitlichen Goldgegenstände und der Fundstücke aus den Fürstengräbern im Ungarischen Nationalmuseum. Catalogi Musei Nationalis Hungarici. Seria (sic) Archaeologica I. Budapest 1993.
- GOHL 1914: Gohl, Ö., Éremleletek. NumKöz 13. 1914. 17–22.
- HAHN 1989: Hahn, W., Die Ostprägung des Römischen Reiches im 5. Jahrhundert (408–491). Wien 1989.
- HAMPEL 1880: Hampel, J., Magyarhoni régészeti leletek repertoriuma. ArchKözl 13/2. 1880. 33–75.
- HAMPEL 1888: Hampel, J., A krásznai római aranyrudak kora és rendeltetése. ArchÉrt N.S. 8. 1888. 48–50.
- HAMPEL 1905: Hampel, J., Alterthümer des frühen Mittelalters in Ungarn. Braunschweig 1905. I–III.
- HAMPEL 1907: Hampel, J., Újabb tanulmányok a honfoglalási kor emlékeiről. Budapest 1907.
- HARHOIU 1993: Harhoiu, R., Die Medallone aus dem Schatzfund von Şimleul Silvaniei. Dacia 37. 1993. 221–236.
- HOREDTE 1956: Horedt, K., Untersuchungen zur Frühgeschichte Siebenbürgens. Bukarest 1956.
- HOREDTE 1958: Horedt, K., Contribuţii la istoria Transilvaniei in secolele IV–XIII. Bucuresti 1958.
- HOREDTE 1964: Horedt, K., Aşezarea fortificate de la Şeica Mică. SCIV 15. 1964. 187–202.
- HOREDTE 1982: Horedt, K., Siebenbürgen in spätrömischer Zeit. Bukarest 1982.
- HOREDTE 1986: Horedt, K., Siebenbürgen im Frühmittelalter. Bonn 1986.
- HOREDTE – PROTASE 1970: Horedt, K. – Protase, D., Ein völkerwanderungszeitlicher Schatzfund aus Cluj – Someşeni (Siebenbürgen). Germania 48. 1970. 85–98.
- HOREDTE – PROTASE 1972: Horedt, K. – Protase, D., Das zweite Fürstengrab von Apahida (Siebenbürgen). Germania 50. 1972. 174–220.
- ILIESCU 1965a: Iliescu, S. O., Un nou lingou roman de aur, descoperit in Transilvania, Revista muzeelor 2/1. 1965. 9–14.
- ILIESCU 1965b: Iliescu, S. O., Nouvelles informations relatives aux lingots romains d’or, troués en Transylvanie. Revue des études sud-est européennes 3. 1965. 269–281.
- ILUK 1985: Iluk, J., The export of gold from the Roman Empire to barbarian countries from the 4th to the 6th centuries. Der Goldexport aus dem römischen Kaiserreich in die Länder der „Barbaren” vom 4. bis 6. Jahrhundert. Münstersche Beiträge zur Antiken Handelsgeschichte 4: 79–102, 102.
- ISTVÁNOVITS 1997: Aranyak a Jónás András Múzeumban. (Aranytárgyakat tartalmazó leletegyüttesek a nyíregyházi Jónás András Múzeum gyűjteményeiben.) Régészeti gyűjtemények Nyíregyházán 1. ed: Almássy, K. – Istvánovits, E. – Kurucz K. Nyíregyháza 1997.
- JÓNÁS 1929–30: Jónás, E., Az öcsödi éremlelet. NumKöz 28–29. 1929–30. 30–44.
- JordGet: Jordanes: Romana et Getica. Monumenta Germaniae Historica. Auctores Antiquissimi VI/1. Berlin 1882. –

- W. Maertens: *Jordanis – Gotengeschichte nebst Auszügen aus seiner römischen Geschichte*. Übers. von W. Maertens. Die Geschichtsschreiber des deutschen Vorzeit. V. Leipzig 1884. – *Jordanes, A gótok eredete és tettei (De origine actibusque Getarum)* ed: J. Bokor. Brassó 1904.
- JÓSA 1904: Jósa, A., *Honfoglaláskori leletről Gégényben*. *ArchÉrt* 24. 1904. 175–176.
- KALTOFEN 1984: Kaltoven, A., *Studien zur Chronologie der Völkerwanderungszeit in südlichen Mitteleuropa*. BAR Int.Ser. 191. 1984
- KENNER 1888: Kenner, Fr., *Römische Goldbarren mit Stempeln*. *Numismatische Zeitschrift* 20. 1888. 19–46.
- KERÉNYI 1945–46: Kerényi, A., *Az érsekújvári lelet. Une découverte à Érsekújvár. Der Fund von Érsekújvár*. *NumKöz* 44–45. 1945–46. 16–20, 35, 37–38.
- KISS 1982–84: Kiss, A., *Der Zeitpunkt der Verbergung des Schatzfundes von Szilágysomlyó I und II*. *Acta Antiqua* 30. 1982–84. 401–416.
- KISS 1986: Kiss, A., *Die Goldfunde des Karpatenbeckens vom 5 – 10. Jahrhundert. Angaben zu den Vergleichsmöglichkeiten der schriftlichen und archäologischen Quellen*. *Acta ArchHung* 38. 1986. 105–145.
- KISS 1987: Kiss, A., *Über ein Insigne des Gepidenkönigs Omharus von Apahida (Siebenbürgen)*. *Az apahidai gepida király, Omharus egyik királyi jelvényéről*. *FolArch* 38. 1987. 193–217, 218.
- KISS 1991a: Kiss, A., *Die Schatzfunde I und II von Szilágysomlyó als Quellen der gepidischen Geschichte*. *Archaeologia Austriaca* 75. 1991. 249–260.
- KISS 1991b: Kiss, A., *Die barbarischen Könige des 4–7. Jahrhunderts im Karpatenbecken, als Verbündeten des Römischen bzw. Byzantinischen Reiches*. *ComArchHung* 1991. 115–128.
- KISS 1992a: Kiss, A., *The Huns and Germanic Peoples (406[?]-567/568)*. in: Garam, É. – Kiss, A., *Gold Finds of the Migration Period in the Hungarian National Museum*. Milano – Budapest 1992. 8–13.
- KISS 1992b: Kiss, A., *Hunnen und Germanen (406?–567/568)*. in: Garam, É. – Kiss, A., *Goldfunde aus der Völkerwanderungszeit im Ungarischen Nationalmuseum*. Milano – Budapest 1992. 8–13.
- KISS 1992c: Kiss, A., *Germanen im awarenzeitlichen Karpatenbecken*. in: *Awarenforschungen*. hrg: F. Daim. Wien 1992. 35–134.
- KISS 1994–95: Kiss, A., *A kunbábonyi I, kora-avar vezéri sír leleteinek belső összefüggései. A leletanyag csoportosítása. – Die inneren Zusammenhänge der Funde des Grabes I, des frühawarischen Fürstengrabes von Kunbábony. Gruppierung des Fundstoffes*. *ComArchHung* 1994–1995. 261–276, 277–278
- KISS 1996a: Kiss, A., *‘in terra nummus’ – Kárpát-medence avarkori kereskedelmi kapcsolatainak vázlata a régészeti és numizmatikai leletek tükrében. – ‘in terra nummus’- Die Skizze der Handelsbeziehungen des Karpatenbeckens in der Awarenzeit im Spiegel der numismatischen und archäologischen Quellen*. *MFME – StudArch* II. 1996. 221–243, 243–245.
- KISS 1996b: Kiss, A., *Zur Frage der Kontinuität bzw. Diskontinuität des awarischen Khaganats (567 – 796). Wieviel Khaganate der Awaren hat es gegeben? in: Ethnische und kulturelle Verhältnisse an der mittleren Donau vom 6. bis zum 11. Jahrhundert. Symposium – Nitra 6. bis 10. November 1994*. hrg.: Bialeková, D. – Zábajnik, J. Bratislava 1996. 83–98.
- KISS 1997: Kiss, A., *Der goldene Schildrahmen von Sárvíz-Flu3 aus dem 5. Jahrhundert und der Skirenkönig Edica*. *Alba Regia* 26. 1996. 83–132
- KISS 1999: Kiss, A., *The treasure of a golden Byzantine belt from the Sirmium region*. *Acta ArchHung* 51. 1999. (nyomdában)
- KOLNIKOVÁ 1967–68: Kolniková, E., *Nález noskororimských solidov v Biňi. Der Fund spätromischer Solidi in Biňa. Beitrag zu Münzen aus der Völkerwanderungszeit in der Slowakei*. *NumZbor* 10. 1967–68. 5–46, 47–50.
- KOVAČEVIĆ 1962–63: Kovačević, J., *Avari i zlato*. *Starinar* 13–14. 1962–63. 125–135.
- KOVÁCS 1989: Kovács, L., *Münzen aus der ungarischen Landnahmezeit. Archäologische Untersuchung der arabischen, byzantinischen, westeuropäischen und römischen Münzen aus dem Karpatenbecken des 10. Jahrhunderts*. *Fontes Archaeologici Hungariae*. Budapest 1989.
- KROPOTKIN 1961: Kropotkin, V. V., *Klady rimskih monet na territorii SSSR*. Moskva 1961
- KUZSINSZKY 1892: Kuzsinszky, B., *Az ormódi aranykincs érmei*. *ArchÉrt* N.S. 12. 1892. 335–338.
- LÁSZLÓ – RÁCZ 1977: László, Gy. – Rácz, I., *Der Goldschatz von Nagyszentmiklós*. Budapest – Wien – München 1977.
- LEHÓCZKY 1892: Lehóczky, T., *Az ormódi aranykincsről*. *ArchÉrt* N.S. 12. 1892. 75–76.
- MAENCHEN-HELFEN 1973: Maenchen-Helfen, O., *The World of the Huns*. Berkeley – Los Angeles.
- MARGITAY 1873: Margitay, Á., *Borszéki leletek*. *ArchÉrt* 7. 1873. 131–139.
- MARTIN 1997: Martin, M., *Die goldene Kette von Szilágysomlyó und das frühmerowingische Amulettgehänge der westgermanischen Frauentracht. The golden chain from Szilágysomlyó and early Merovingian amulets chatelaines in West Germanic women's costume*. in: Perlen. *Archäologie, Techniken, Analysen. Akten des Internationalen Perlensymposiums in Mannheim vom 11. bis 14. November 1994*. hrg.: von Freeden, U. – Wiczorek, A. Bonn 1997. 349–371, 372.
- MATEI 1982: Matei, St., *Al treilea mormint princiar de la Apahida. Le troisième tombeau princier d'Apahida*. *Acta MN* 19. 1982. 387–391.



- MESTERHÁZY 1994a: Mesterházy, K., Pénzekkel keltezett későcsászárkori eszközelet Hajdúnánás-Tedejről. Ein mit Münzen datierter spätkaiserzeitlicher Werkzeugfund aus Hajdúnánás-Tedej. StudCom 23. 1994. 273–291, 292.
- MESTERHÁZY 1994b: Mesterházy, K., Az ún. tokaji kincs revíziója. Revision des sog. Tokajer Schatzes. FolArch 43. 1994. 193–239. 240–242.
- MESTERHÁZY 1996a: Mesterházy, K., A királyföldi kincs és kapcsolatai. Der Königsbodener Schatz und seine Verbindungen. in: A magyar honfoglalás korának emlékei. ed: Wolf, M. – Révész, L. Miskolc 1996. 57–62. 62.
- MESTERHÁZY 1996b: Mesterházy, K., Királyföld. (Szeben – Brassó vidéke, Románia). in: A honfoglaló magyarság. ed: Fodor, I. Budapest 1996. 239. = Királyföld (Sibiu – Brasov area, Romania). in: The ancient hungarians. ed: Fodor, I., Budapest 1996. 239.
- MESTERHÁZY 1996c: Mesterházy, K., „Tokaji” lelet. in: A honfoglaló magyarság. ed: Fodor, I. Budapest 1996. 202–204. = The 'Tokaj' find. in: The ancient hungarians. ed: Fodor, I., Budapest 1996. 202–204.
- MIRNIK 1981: Mirnik, I., Coin Hoards in Yugoslavia. BAR Int.Ser. 95. Oxford 1981.
- MITREA 1970: Mitrea, B., Descoperiri recente si mai vechi de monede antice si bizantine in Republica Socialista Romania. SCIV 21. 1970. 331–347.
- MOMMSEN 1888: Mommsen, Th., Goldbarren aus Sirmium. Zeitschrift für Numismatik 16. 1888. 351–358.
- NAGY 1887: Nagy, G., A krásznai aranyrúdokról. ArchÉrt N.S. 7. 1887. 444–445.
- NAGY 1907: Nagy, G., A honfoglalók. Ethnographia 18. 1907. 257–268, 321–339.
- NAGY 1941: Nagy, T., Il secondo anfiteatro romano di Aquincum. Corvina 4. 1941. 1–16.
- NAGY 1993: Nagy, M., Óbuda a népvándorlás korban. Óbuda zur Zeit der Völkerwanderung. BudRég 30. 1993. 353–370, 370–371.
- NOLL 1974: Noll, R., Vom Altertum zum Mittelalter. Führer durch das Kunsthistorische Museum. Nr. 8. Wien 1974.
- OVERBECK 1985: Overbeck, B. – Overbeck, M., Zur Datierung und Interpretation der spätantiken Goldbarren aus Siebenbürgen anhand eines unpublizierten Fundes von Feldioara. Chiron 15. 1985. 199–210.
- PIETA 1987: Pieta, K., Die Slowakei im 5. Jahrhundert. in: Germanen, Hunnen und Awaren. Schätze der Völkerwanderungszeit. Nürnberg – Frankfurt am Main 1987. 385–397.
- PINTÉR 1887: Pintér, S., Nógrádvidéki régészeti kutatásairól. ArchÉrt N.S. 7. 1887. 429–433.
- PIPPIDI – RUSSU 1976: Pippidi, D. M. – Russu, I. I., Inscrțiile grecesti si latine din secolele IV-XIII descoperite in Romania – Inscriptiones intra fines Dacoromaniae repertae graecae et latinae anno CCLXXXIV recentiores. Bucuresti 1976.
- PIRLING 1974: Pirling, R., Ein Spangenhelm des Typs Baldenheim aus Leptis Magna in Lybien. Studien zur vor- und frühgeschichtlichen Archäologie. Festschrift für Joachim Werner zum 65. Geburtstag. München 1974. 471–482.
- POHL 1980: Pohl, W., Die Gepiden und die Gentes an der mittleren Donau nach dem Zerfall des Attilareiches. in: Die Völker an der mittleren und unteren Donau im fünften und sechsten Jahrhundert. Wien 1980, ed: Wolf-ram, H. – Daim, F. 239–305.
- POHL 1988: Pohl, W., Die Awaren. Ein Steppenvolk in Mitteleuropa. 567–822 n. Chr. Wien 1988.
- POLL 1932–33: Poll, K. M., A zsenyeyi kincs. Der Schatz von Zseny. ArchÉrt 46. 1932–33. 62–84, 201–202.
- POPOVIC 1997: Popovic, I., Zlatni avarski pojas iz Sirmijuma. Golden avarian belt from the vicinity of Sirmium. Beograd 1997. Narodni Muzej, Beograd, Monografije, knjiga 10, Arheološki institut, Beograd, Posebna izdanja, knjiga 32. National Museum, Belgrade, Monographie, vol. 10; Archaeological Institute, Monographies, vol 32.
- Priscus: Priscus Panita, Fragmenta in Excerptis de legationibus servata. ed: C. de Boor I. Berlin.
- PULSZKY 1897: Pulszky, F., Magyarország archaeológiája. I–II. Budapest 1897.
- RADOMERSKY 1953: Radomersky, P., Byzantské minci z pokladu v Zemianském Vrbovku. Byzantinische Münzen aus dem Verwahrfunde in Zemiansky Vrbovok. PamArch 44. 1953. 109–122, 125–127.
- RESCH 1887: Resch, A., A krásznai aranykincs. ArchÉrt N.S. 7. 1887. 392–395.
- RÓMER 1864: Römer, Fl., Magyar régészeti krónika. ArchKözl. 4. 1864. 158–173.
- RÓMER 1870: Römer, Fl., Hont megyében Berneczén. ArchÉrt 3. 1870. 92.
- SCHMAUDER 1997: Schmauder, M., Römische Auszeichnung oder barbarische Imitation? Zu den sogenannten Kaiserfibeln. Ms 1997.
- SEC 1892: Sec. Fr., Ruma, 30 studena 1891. VHAD 14. 1892. 22–23.
- SEY 1969: Sey, K., Karancskesz – Béke u. 7. RégFüz I. 22. 1969.44. = ArchÉrt 96. 1969. 259.
- SEY 1976: Sey, K., A szikáncsi V. századi solidus lelet. The fifth century Solidus Find of Szikáncs. NumKöz 74–75. 7–18, 18–19.
- SIMONI 1991: Simoni, K., Medioevo. in: Tesori nazionali della Croatia. Capolavori dei Musei dei Zagabria Arheoloski Muzej. Arezzo 1991. 177–202.
- SOMOGYI 1997: Somogyi, P., Byzantinische Fundmünzen der Awarenzeit. Innsbruck 1997.
- SOPRONI 1966–67: Soproni, S., Valentinianus kori éremlelet Hajdúnánás – Tedejről. The Hajdúnánás Tedej medal find from the period of Valentinians. DMÉ 1966–67. 91–116.
- STARK 1992: Stark, R., Die Schatzfunde I und II von Szilágyosmlyó. Institut für Vor- und Frühgeschichte und

- Provinzialrömische Archäologie, Ludwig-Maximilian-Universität, München. Diplomarbeit. Ms.
- STEIN 1929: Stein, E., Untersuchungen zur spätbyzantinischen Verfassungs- und Wirtschaftsgeschichte. Mitteilungen zur osmanischen Geschichte 2. 1929.
- STEUER 1993: Steuer, H., Feldioara (Marienburg, Földvár). RGA 8. 1993. 306–307.
- SUPKA 1915: Supka, G., A magyarországi hún-uralom néhány érem emléke. – Einige numismatische Denkmäler der Hunnenherrschaft in Ungarn. ArchÉrt N.S. 35. 1915. 224–237. 33–44(!).
- SVOBODA 1953: Svoboda, B., Poklad byzanského kovotepce v Zemianském Vrboku. der Vehrwahrfund eines byzantinischen Meisters in Zemiansky Vrbok (Südslowakei). PamArch 44. 1953. 33–93, 101–107.
- SZÉKELY 1945: Székely, Z., A tekerőpataki népvándorláskori lelet. Der Fund von Tekerőpatak (Kom. Csík). FolArch 5. 1945. 95–99, 100–101.
- SZÉKELY 1969: Székely, Z., Materiale ale culturii Sîntana de Mureş din sud-estul Transilvaniei. Aluta 1. 1969. 7–90.
- TÉGLÁS 1897: Téglás, G., Várhelyi fibula. ArchÉrt N.S. 17. 1897. 288.
- Theophylaktos Simokates: Theophylaktos Simokates, Geschichte. Übersetzt und erläutert von P. Schreiner. Bibliothek der griechischen Literatur, Bd. 20. Stuttgart 1985. = The History of Theophylact Simocatta. An English Translation with Introduction and Notes by M. and M. Whitby. Oxford 1986.
- H. TÓTH – HORVÁTH 1992: Tóth, E.H. – Horváth, A., Kunbábony. Das Grab eines Awarenkhagans. Kecskemét 1992.
- VÁCZY 1940: Váczy, P., A hunok Európában. in: Attila és hunjai (Die Hunnen in Europa. in: Attila und seine Hunnen) ed: Gy. Németh. Budapest 1940. 61–142, 277–307.
- WOLFRAM 1979: Wolfram, H., Geschichte der Goten. München 1979.
- ZRINYI 1976: Zrinyi, A., Repertoriul localitatilor din judetul Mures cu descoperiri arheologice din secolele IV-XIII. e.n. Das Repertorium der Ortschaften des Kreises Mureş mit archäologischen Entdeckungen aus der IV-XIII. Jahrhunderten. Marisia 6. 1976. 125–151, 151.

### **Die völkerwanderungszeitlichen und frühmittelalterlichen Schatzfunde im Karpatenbecken. Katalog der Schatzfunde von 375 bis 1000.**

Der Aufsatz wird in deutscher Sprache in den Akten des Symposiums „Roman gold and the development of early Germanic kingdoms. Aspect of technical, socio-

political, artistic and intellectual development, A.D. 1 – 550.” in Stockholm veröffentlicht.

1. táblázat: A kárpát-medencei 4–10. századi kincsleletek kronológiai megoszlása

<b>ARANY</b>	<b>EZÜST</b>	<b>BRONZ</b>
<b>4. sz. (375-től)</b>		
<b>Barbaricum</b>		
<b>a. Erdély</b>		
Feldioara / Földvár		
Σ: 2254,17 g		
Crasna / Krászna		
Σ: 6,636,01 g		
Borsec / Borszék	Borsec / Borszék	
Σ: ? g	Σ: ? g	
Valea Strîmba / Tekerőpatak	Valea Strîmba / Tekerőpatak	
Σ: ? g	Σ: > 122,5 g	
		Cipău / Maroscsapó
		Gherla / Szamosújvár
		Laslea / Szászszentlászló
		Sarmizegetusa / Várhely
		Zernest
<b>b. Alföld</b>		
Brestov / Ormód		
Σ: > 528,4 g		
		Hajdúnánás – Tedej
		Jupa / Tibiscum
		Öcsöd
<b>5. sz. I. fele</b>		
Szilágysomlyó I.		
Σ: 2907,23 g		
Szilágysomlyó II.	Szilágysomlyó II.	
Σ: 2559,07 g	Σ: 2536,31 g	
Bíňa / Kisbény		
Σ: 482 g		
Debrecen, Umgebung		
Σ: > 8,19 g		
Dobra		
Σ: ? g		
Hida / Hídalmás		
Σ: ? g		
Hódmezővásárhely – Szikáncs		
Σ: 6446 g		
Nyírbátor		
Σ: > 7,8 g		
Şebeş / Szászsebes		
Σ: *106,12 g		
Sóshartyán – Aranyosgödör		
Σ: * > 454 g		
<b>5. sz. második fele – 6. sz. első fele</b>		
Sárvíz		
Σ: * 700,24 – 933,23 g		
Karancskeszzi		
Σ: 8,93 g		
		Nové Zámky / Érsekújvár
		Dolné Semerovce / Alsószemeréd
Someşeni / Szamosfalva		
Σ: > 630,78 g		

## Budapest / Aquincum

Σ: &gt; 439,6 g

Šeica Mică / Kisselyk

Σ: \*454,00 g

**Kora avar kor (567– 670/680?)**

Bački Monoštor / Monostorszeg

Σ: ?

Berneceze(?)

Σ: \*77,18 g

Firtos / Firtosváralja

Σ: \*1350 g

Divoš / Sirmium

Σ: 1008,23 g

Dunaújváros

Kupusina / Bácskertes

Σ: ? g

Tépe

Σ: 82,26 g

**Közép avar kor (670/680?–720?)**

Halič / Gács

Σ: 45,49 g

Zemiansky Vrbovok / Nemesvarbók

Σ: &gt; 80,441 g

**Késő avar kor (720?–805)**

Brestovac

Σ: 96,2 g

Nagyszentmiklós

Σ: 9926 g

Petrovci

Σ: 66,83 g

**10. sz.**

Gaj

Σ: \*953,4 g

Gégény – Monokdomb

Σ: 168,49 g

„Huszt”

Σ: &gt; 923,45 g

Királyföld

Σ: 158,1 g

Tokaj

Σ: ?

Tokaj

Σ: &gt; 22,95 g

Zsenye

Σ: 276,48 g

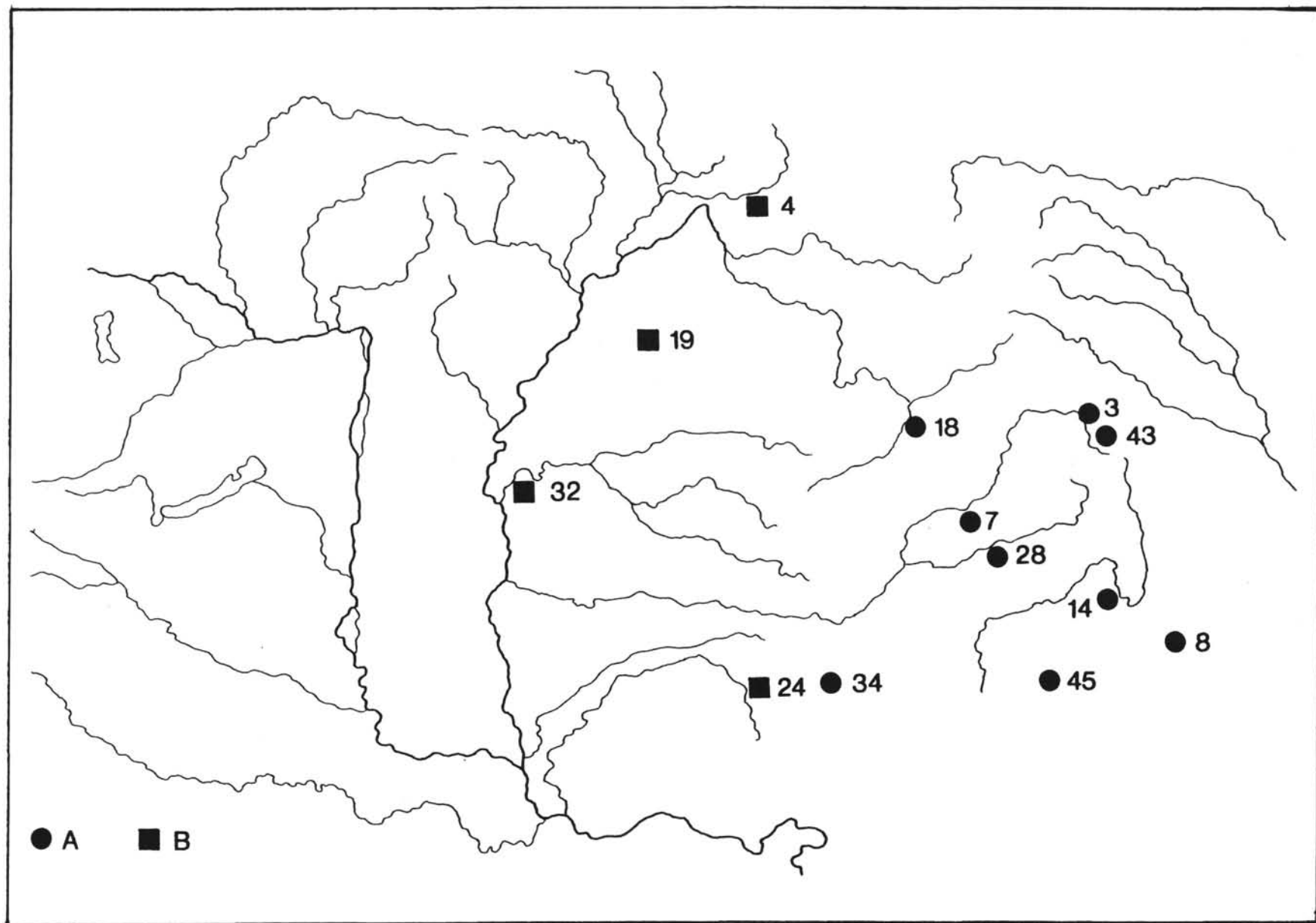

1. kép: 4. századi kincsleletek A: nyugati gót lelőhelyek, B: szarmata ill. vandál(?) lelőhelyek

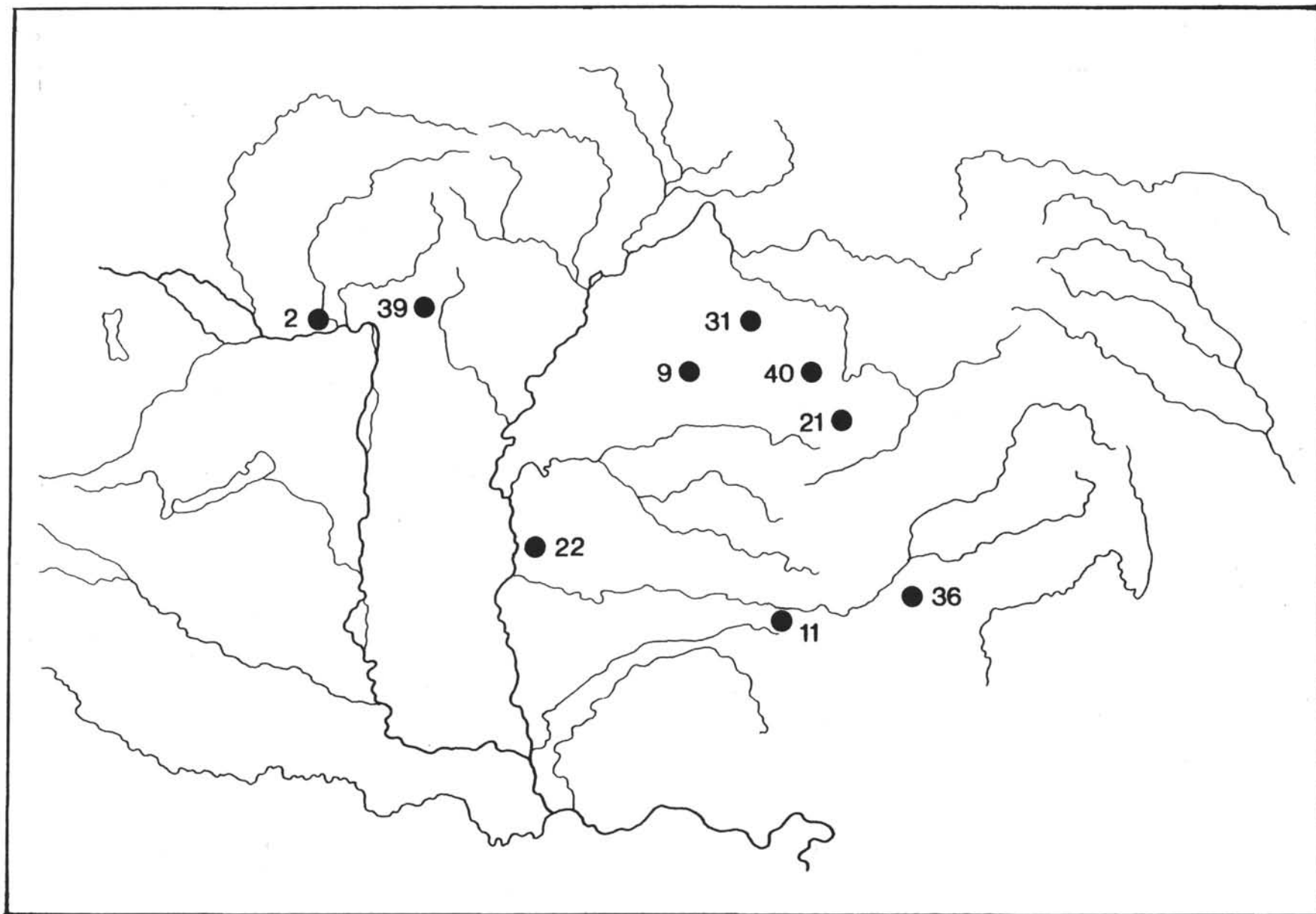

2. kép: 5. század első felének kincsleletei

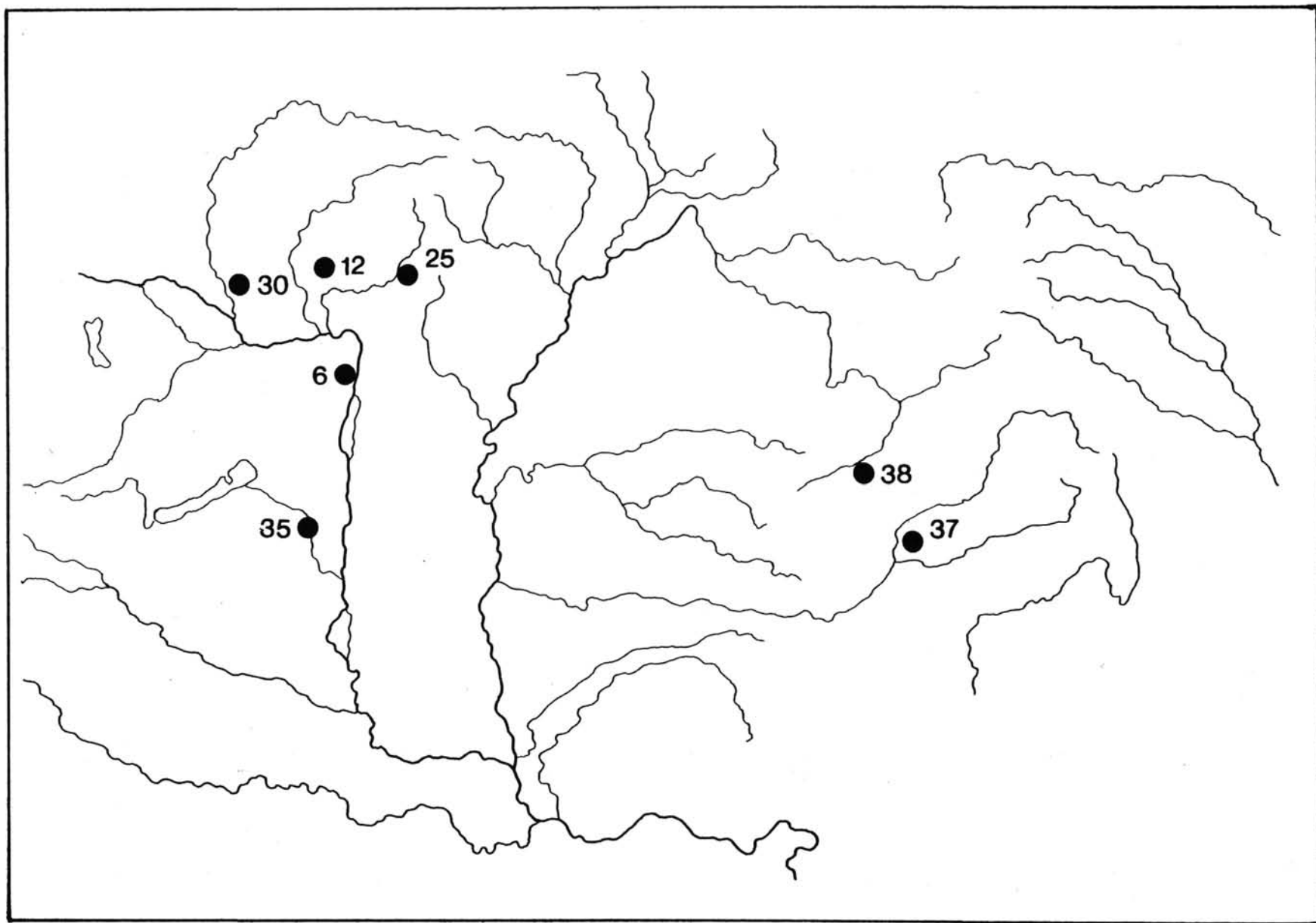

3. kép: 5. század második felének és a 6. század első felének kincsleletei

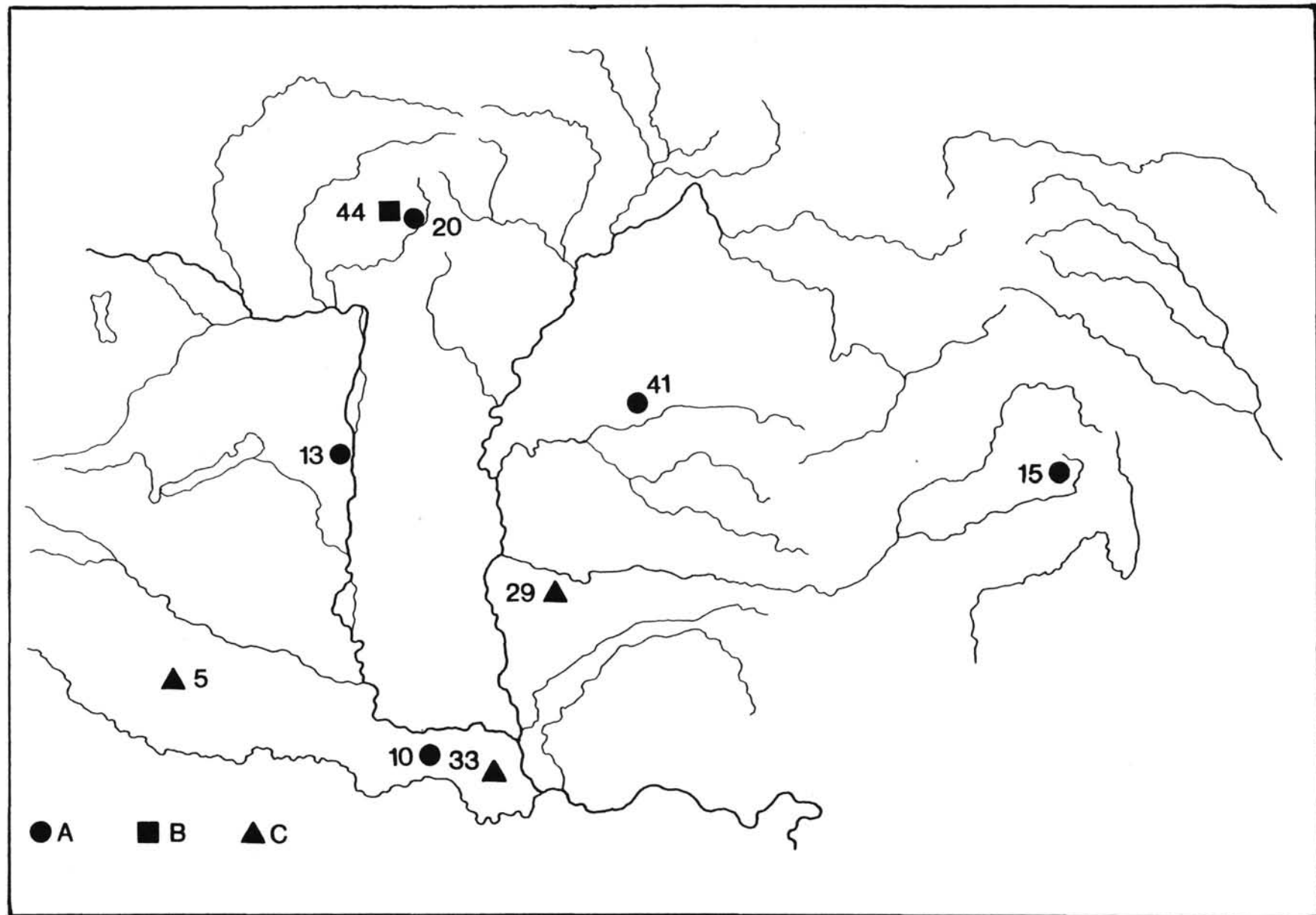

4. kép: Avar kori kincsleletek. A: kora avar kor, B: közép avar kor, C: késő avar kor



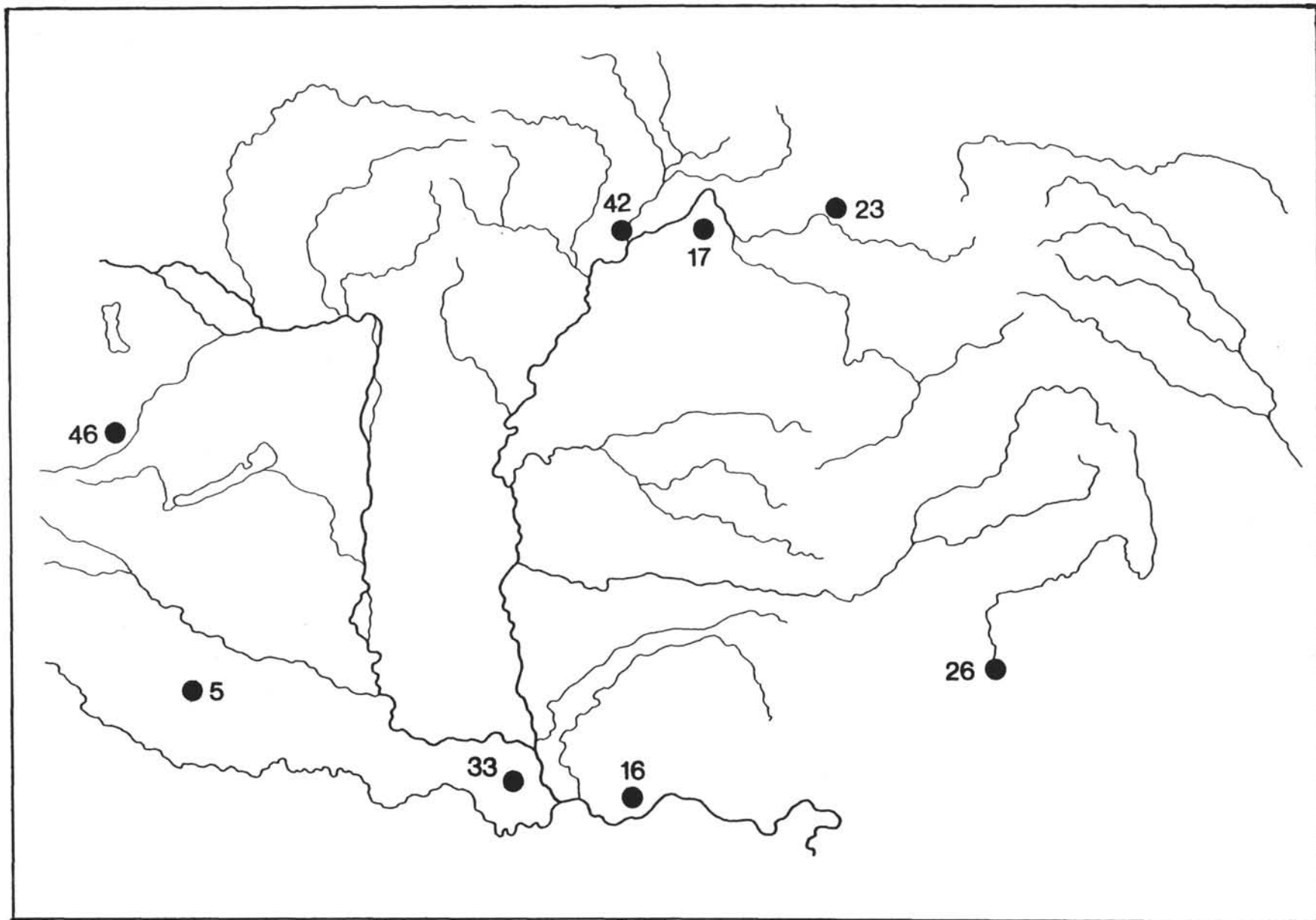

5. kép: 10. századi kincsleletek



Kiss Gábor

## A Keszthely-városi avar kori temető kutatásának kezdetei

(1873. november – 1880. április)

..... mert abban a tudatban, hogy az isteni gondviselés épen nekem engedte meg, hogy a keszthelyi sírmezők kincseit megmenthessem, és ez által hazám tudományosságának tehessenek szolgálatot, találok leggazdagabb jutalmamat."

(Lipp Vilmos)

A keszthelyi Balatoni Múzeum száz éves fennállásának ünnepe alkalmából időszerűnek vélem, hogy szólnunk a régészeti szakirodalomban „Keszthely-városi temető” néven ismertté vált sírmező kutatásának kezdeteiről. Nem csupán azért, mert e temető egyben névadója a város nevével jelzett antik eredetű ún. Keszthely-kultúrának, hanem azért is, mert ez volt az első magyarországi népvándorlás kori temető amelynek módszeres feltárása megindult. Az ásató Lipp Vilmos (1835–1888) csorna-premontrei kanonok, keszthelyi gimnáziumi igazgató és házfőnök volt, aki a hivatalosan 1872. január 7-én megalakult Vas megyei Régészeti Egylet anyagi támogatásával kezdte meg a nagykiterjedésű – és tegyük hozzá, máig sem teljesen feltárt – sírmező kutatását.

Annak ellenére, hogy a temetővel már az ásáton kívül is rengetegen foglalkoztak (összefoglalóan: MRT I 1966 91., No. 21/48.; KISS 1984 167–168; MÜLLER 1992 258.), mégis a temetőből legelőször múzeumba jutott leletek máig közöletlenek, illetve az egyik fontos ásatási évad beszámolója voltaképpen teljesen ismeretlen a régészeti kutatás előtt, hiszen az gyakorlatilag elérhetetlen helyen, egy vidéki lap hasábjain jelent meg.

E két hiányosságot szeretném most pótolni<sup>1</sup> és a különböző publikációk, híradások,<sup>2</sup> leltárkönyvek és irattári anyagok alapján összefoglalni a Keszthely-városi temető kutatásának kezdeteit, pontosabban az első ismert leletek sorsát (1873 november és 1878 március), valamint a meginduló régészeti ásatások történetét addig az időpontig, ameddig azt még az amúgy csekély anyagi lehetőségekkel rendelkező Vas megyei Régészeti Egylet finanszírozni tudta (1879 április – 1880 április). E kezdetek után a közben országos érdeklődést kiváltott temető feltárását már más anyagi forrásokból fedezték és ennek megfelelően ezt az időpontot követően a feltárt sírok leletei (legalább is azok döntő többsége) már orszá-

gos gyűjteménybe kerültek.

Az első ilyen ásatási évad 1880 nyarán volt, amikor Lipp Vilmos az Országos Embertani és Régészeti Társulat megbízásából újabb 34 sírt tárt fel. Ezek leleteit aztán 1880. október 22-én a Magyar Nemzeti Múzeum érem- és régiség-osztálya 100 forintért megvásárolta az ásatótól (Ltsz.: 157/1880.1–37.). E múzeumba jutott leleteket ez alkalommal már Hampel József ismertette részletesen az Archaeológiai Értesítő hasábjain (HAMPEL 1880 349–351, XLIV–XLV. t.; HAMPEL 1881).

Az alábbiakban tekintsük át a szóban forgó szórvány leleteket és a Lipp Vilmos által megkezdett ásatások alkalmával feltárt sírokat és azok mellékleteit! Mivel a tanulmány végén a témával kapcsolatosan teljes bibliográfia található, a következőkben csak a lényegesebb információk leőhelyét tüntetem fel az állandó ismételtetések elkerülése végett. Ugyanígy a tárgyak képi közlésénél néhány kivételtől eltekintve a visszakereshetőség megkönnyítése végett csak Lipp Vilmos magyar (LIPP 1884), és Hampel József német nyelvű (HAMPEL 1905) összefoglaló művének képszámaait adom meg.

### 1873. november

1873. november elején a keszthelyi Sörház helyén különféle „régiségek”-et találtak. Ezt a tényt e hónap 10-én Wiese Károly polgári iskola-igazgató jelentette a Magyar Nemzeti Múzeum érem- és régiség-osztályának. A napfényre került leletekből az elhanyagástól megmentett tárgyakat ez év november 15-én Wiese Károly a Magyar Nemzeti Múzeumnak adományozta. Ezeket később Ortvy Tivadar mutatta be az Archaeológiai Értesítő lapjain (ORTVAY 1874 73.; 1875 59.), melyeket egyébként – mint írja – „fejfel kelet felé fordított” csontvázas sírokban találták.

Később a telek tulajdonosának elbeszéléséből kiderült, hogy a munkások ekkor, a pinceásáskor „tizenöt-nél több régi sírt bontottak fel”. „E sírok közül azonban csak egyetlen egy volt durván faragott kőlapokkal befolgalva”, a többi egyszerű földsír volt (LIPP 1879 61.).

**Leletek:** (1. kép)

1. „Egyfülű barbár agyagbögre” (M: 10 cm). Valójában egy apró kavicsokkal és homokkal soványított agyagból kézzel formált, sötétszürkére égetett, sárga foltos egyfülű őskori (urnasíros) *csésze* (M: 10 cm; Á: 12 cm; SZÁ 10,7 cm; FÁ: 3,2 cm) (Ltsz.: MNM. 243/1873.1.) (KISS 1992 3. Taf. 1.).
2. 3 darab bronz huzal *karperec* (Á: 5,8x5,4 cm) (Ltsz.: MNM. 243/1873.2.) (+).
3. Bronzlemezéből készült poncolt díszű *kigyófejes karperec* (Á: 6,3x7,4 cm; H: 16,2 cm; SZ: 1,1 cm) (Ltsz.: MNM. 243/1873.3.).
4. Bronzlemezéből készült poncolt díszű *kigyófejes karperec* töredéke (H: 5,2 cm; SZ: 1,0 cm) (Ltsz.: MNM. 243/1873.3.).
- 5–6. 2 darab részben töredékes közepes méretű bronz *kosaras fülbevaló* rombusz alakú lappal (Á: 4,3x4,5 cm; SZ: 0,7 cm) (Ltsz.: MNM. 243/1873.3.).
7. Nagyméretű bronz *kosaras fülbevaló* töredékes karikája rombusz alakú lappal (Á: 5,0 cm; SZ: 0,9 cm) (Ltsz.: MNM. 243/1873.3.).
8. Kosaras fülbevalóról származó ezüst *kosártöredék* (Ltsz.: MNM. 243/1873.4.).
- 9–10. 2 darab kosaras fülbevalóról származó bronz *kosártöredék* (Ltsz.: MNM. 243/1873.4.).

**1878. március**

Ifj. Reischl Venczel keszthelyi városbíró 1878 márciusában kertjének, az ún. „Sörházkert”-nek kb. egy hatodát, vagyis annak déli végében mintegy 100 m<sup>2</sup>-nyi területet 1 méternyi mélységben komlóültetés céljából felsáta. Ekkor kb. 80 sírt bolygattak meg. A mélyebb sírok – a számítások szerint kb. kétszer annyi, tehát 160 darab – azonban érintetlenül maradtak. A szétszóródott, a munkások és a gyermekek kezén hanyódozó sírmellékletekből egy „27 darabból álló bronz leletet” Hauser Kornél premontrei kanonok, keszthelyi tanár – rend- és tanártársának, a Vasmegeyi Régészeti Egylet titkárának – Lipp Vilmosnak juttatott el Szombathelyre. A Vasmegeyi Régiségtárba került leleteket az egyleti jelentésben aztán ő mutatta be (LIPP 1878 31–34.), sőt róluk titkári jelentésében külön is szólt (LIPP 1878a 71.), majd egy évvel később a helyi újságban is megemlékezett róluk (LIPP 1879b 1–2.). Megjegyzendő, hogy később, összefoglalásaiban e leletek előkerülését 1877-re tette (LIPP 1880a 431.; 1884 6.; 1885 10.)

A híradás 6 darab, „egymástól 2 méternyi távolságon fekvő, téglákból alkotott” sírről tudósít (LIPP 1878 31.). Ezek közül az egyikben férfi, a többiben nők, ill. gyermekek nyugodtak. Tájéolásuk: „fejfelé keletre”.

**1878.03./1. sír:** (1. kép)

Nyilván egy férfisírból származó, bronzból öntött és ónozott felületű övgarnitúrához tartozó két darab:

1. Előlapján állatküzdelmi jelenetes, hátlapján laposindás, tokos *nagyszíjvég* (H: 11,2 cm; SZ: 3,1 cm) (Ltsz.: VRT III.c.24.; SM. 54.702.3.) (LIPP 1884 181–182. ábra; HAMPEL 1905 III. 161. Taf. 1–2.).
2. Bronzból öntött téglalap alakú, csüngős griffes *övveret* (M: 3, ill. 4,5 cm; SZ: 3,3, ill. 2,8 cm) (Ltsz.: VRT III.c.27.(?); SM. 54.705.9.) (LIPP 1884 183. ábra; HAMPEL 1905 III. 161. Taf. 3.).

**1878.03./További leletek** („nők és gyermekek csontvázainál”) (1. kép)

- 1–6. 6 darab „részben pontozott, részben recézett bronz karika”, ill. „kargyűrű” – azaz *huzalkarperecek* (+). A leírás alapján állítólag a bokacsontokon lettek volna, ami eléggé hihetetlen.
- 7–11. 5 darab bronz *kosaras fülbevaló* („körtés karperecek”), „kettőn még rajta a körte összezúzva; egy ép. a többin forrasztás nyoma”:
- 7–8. 2 darab nagyméretű *kosaras fülbevaló* téglalap alakú lappal (Á: 7,2 cm) (LIPP 1884 290. ábra) (+).
9. Nagyméretű bronz *kosaras fülbevaló* karikájának töredéke rombusz alakú lappal (LIPP 1879) (+).
10. Nagyméretű bronz *kosaras fülbevaló* töredéke rombusz alakú lappal (LIPP 1884 295. ábra) (+).
11. Bronz *kosaras fülbevaló* karikája „dült négyszegű lapon egy sor gyöngydszt mutat” (+). Valamelyik *kosaras fülbevalóról* levált bronz kosár „is találtatott az egyik csontváz mellett” (LIPP 1884 299. ábra) (+).
12. Négy ágúra hasított szárú bronz *stilustű* „vonal és pont dísszel” (H: 19 cm; „foka, mely 4 cm-re a felső csúcsa alatt nyílik, négyágú” (+). „Női csontváz mellett”).
13. Négyzetes fejű bronz *díszű* („hajtű” „lapos fején egy dült négyszöget képező lyuk van, melynek három csúcsán, csinos háromágú levélkéik vannak elhelyezve”) (H: 11 cm) (LIPP 1884 319. ábra; HAMPEL 1905 III. 169. Taf. 4.) (+).
14. *Üveggyöngyök*: ezek közül az egyik egy „indigószínű és hármás karikákkal díszített, négy csücsökkel” és egy „rovátkolt lapos gyöngy fekete szurokszínű anyagból” (római) (+).
15. Egyélű rozsdás *vaskés* pengéje (H: kb. 14–16 cm; a nyélnyújtvány H: kb. 4–5 cm) (+). Férfisírból?
16. Római kori *bronzérmek*: „Nagy Konstantin és fiainak bronzérmei” (+). Állítólag a „csontok között” elszórtan feküdtek volna, később azonban kiderült róluk, hogy kapáláskor találták őket, tehát felszíni

szórvány leletek.

17. „Egyfüles (a fülnek csak nyoma van meg) turbántök idomú korsó” Valójában egy finoman iszapolt és homokkal soványított agyagból kézzel formált, szürkésbarnára égetett, sárga foltos, egyfülű, kanelurázott hasú őskori (urnasíros) *korsó* (M: 14,5 cm; SZÁ: 10,5 cm; FÁ: 7 cm; Á: 15,5 cm) (Ltsz.: VRT III.a.6.; VKM. ŐSKOR VIII.345.; SM: Ltsz. nélkül) (KISS 1992 I. Taf. 2.).
18. „Szörnyű idomtalan csónakalakú ivócsésze, mely két eredetileg össze nem tartozó cseréprészből van összeragasztva és belül kitapasztva (M: 11 cm; H: 17 cm), az egyik oldalán, mindjárt a felső széle alatt egy 2 cm hosszú átfúrt csücsk van alkalmazva”. Valójában egy apró kavicsokkal soványított agyagból kézzel formált, sötétszürkére égetett, barnafoltos kétosztatú durva őskori (bádeni) *tál* töredéke, külső oldalán egy cső alakú füllel (M: 10,5 cm; H: 20,5 cm; SZ: 10,5 cm) (Ltsz.: VRT III.a.4.; VKM ŐSKOR XIV.130.; VM. 34/1940/9.; SM. 54.558.1.) (LIPP 1884 2. ábra; HAMPEL 1905 II 176.; KISS 1992 I. Taf. 1). A későbbi téves leltárkönyvi bejegyzés miatt Szombathely-Geiszt téglagyár lelőhellyel közölte: Banner János (BANNER 1940 376. No. 1., I. t. 5.; 1956 21, No. 11., IV. Taf. 9.).
- 19–20. 2 darab „mericze”, valójában őskori (bádeni) füles *pohár* „nyelők a tő fölött le van törve”.
19. „A fekete agyagból készítettnek” M: 5 cm; SZÁ: 5 cm (+).
20. „A másik sárga agyagból gyúrva” M: 4 cm; SZÁ: 5 cm (+).
- Lipp az edényekről összefoglalóan meg is mondja, hogy a hozzáértő „ezen durva, esetlen, kezdetleges, csint és díszítést nélkülöző, nem is égetett, csak a napon szárított fekete agyagkészítményeken a barbár kezét az első pillanatra fel fogja ismerni...” Az edények tehát már leírásuk alapján is őskoriaknak tűntek! Így ezeknek a csontvázas sírokhoz való tartozása kizárt. Ugyanezt mondhatjuk el az alábbi leletről is:
21. Az egyik férfi csontváz mellén kb. 25 cm hosszú „vörösréz kés”, pontosabban annak Lipp birtokába jutott 4 cm hosszú letört hegye (LIPP 1879 64.) (+).

egészen rendes sorokban” feküdtek, „egy-egy méternyi távolságra egymástól”. Mélységük többnyire 120–150 cm lehetett. A vastag sárga agyagrétegben nyugodtak. A férfi, nő és gyermek csontvázak kinyújtott helyzetben, fejjel többnyire kelet felé feküdtek. Tájolásuk tehát: „kelet”.

A leleteket az egylet évi jelentésében is ő közölte (LIPP 1879 61–68.), szintén megemlékezve róla titkári jelentésében is (LIPP 1879a 81.).

#### 1879.04./1. sír:

Férfi. „Rendkívül erős koponya” ép fogsorral. VH: 183 cm. Mellékletek:

1. A csontváz mellén egyélű *vaskés* (H: kb. 14–16 cm, a nyélnyújtvány H: kb. 4–5 cm) (+).

#### 1879.04./2. sír:

Férfi. „Rendkívül erős koponya” ép fogsorral. VH: 186 cm. Mellékletek:

1. A csontváz mellén egyélű *vaskés* (H: kb. 14–16 cm, a nyélnyújtvány H: kb. 4–5 cm) (+).

#### 1879.04./3–7. sír:

Női sírok leletei: „A nők csontvázain az ékszerek sem hiányoznak.” Ezeket azonban sajnos Lipp az előző évekkel együtt tárgyalja és így nem lehet pontosan kiszűrni a leírásból az ez évben előkerült leleteket. Mindenestre újdonságként tűnnek fel a felsorolásban az alábbiak:

1. *hajtű(k?)* (+).
2. *fülönfüggők (fülbevalók)* (+).
3. lapos kigyófejben végződő *lemezkarperec*, rajta vonal, pont és karikadisz (+).
4. díszített „sodronykarperec” (*huzalkarperec*): rajta vonal, pont és karikadisz (+).
5. kapcsos lemez *pántkarperec* (+).
6. *üvegyöngyök* (+) (ezek egy része talán ide tartozik?).

Lipp leírása szerint a most előkerült valamennyi koponya halántéka „valami tompa eszközzel erőszakosan be van zúzva”.

A sírok földjében talált sok edénytöredéket Lipp azzal magyarázta, hogy „alighanem minden csontváz mellett lehetett edényke”. Ma már eldönthetetlen, hogy ezek valóban összefüggő edények darabjai vagy csak a sírföldbe keveredett máskorú cserepek voltak-e.

### 1879. november

1879 áprilisának első napjaiban ugyanott, a Reischl-féle kertben, a komlóültetvény mentében, attól nyugatra 10 m<sup>2</sup>-nyi területen Lipp Vilmos a Vasmegyei Régészeti Egylet anyagi támogatásával 7 sírt tárt fel. Ezek „nem

1879 novemberében két hétig, a fagy beálltáig, ill. az első havazásig kutatott Lipp a Vasmegyei Régészeti Egylet megbízásából az ifjabb (később idősebbnek nevezzi!) Reischl-féle sörházkert ÉK-i végében, a Polacsek-féle kerttel szomszédos legkeletibb szögletében. Az is-

tálló hosszában, a kertajtóig terjedő részen 200 m<sup>2</sup>-nyi területen (?), ahol „hatvan egynéhány”, túlnyomórészt női és gyermeksírt tárt fel. Ezek többé-kevésbé ÉNy-DK-i (?) irányú sorokat képeztek és fejjel nyugatnak fekiüdtek, amelyek alól csak a gyermeksírok képeztek esetenként kivételt, „valamint oly sírok, melyekben négy-öt ember maradványai voltak egymásra halmozva”. A sírok mélysége a területen levő agygréteg vastagságától függött, mert ezek „ismert mélységben a homokrétegre voltak ágyazva”. A mélység tehát 150 cm körül lehetett. Az itt talált csontvázakat Lipp antropológiailag orthocephalosokra (arányos fejűek) és dolichocephalosokra (keskeny hosszúkás fejűek) osztotta. Azt is megfigyelte, hogy amíg az előbbiek sírjai mellékletben gazdagok, addig az utóbbiaké szinte üresnek bizonyultak. Így ezek többségét fel sem tárták az ásást 4–5. napjától fogva. Több összevagdalt koponyát is talált. Előfordultak kettős és többes sírok is. Volt férfi+nő, férfi+nő+2–3 gyermek, nő+1–2 gyermek. A koporsós sírokban (az urnák alatti öt sír!) gyakoriak voltak a különféle színű (vörös, sárga, kék, fekete) málladékok, amely nyilván az elporladt ruházattól származott. Néhány esetben ezek szálszerkezetét is jól meg lehetett figyelni.

Az ásások eredményéről, amelyről egyébként a napisajtó is hírt adott (VL 1879–12–07 2.; VK 1879–12–14 3.), Lipp Vilmos több helyen is beszámolt. (LIPP 1880 81–89.; 1880a 117–122.; 1880b; 1880c.) Hasonlóképpen említést tett róla titkári jelentésében Rezsőffy György is (REZSŐFFY 1880 97.).

#### 1879.11./1–2. urnasír: (2. kép)

Már az első napján, a feltárt terület „második sírsorának közepétől kissé kelet felé a felszíni humuszban” (amelyben egyébként egy római érem is volt) „csekély távolságban egymástól” (vagy egymás mellett) két urna állott. Mindkettő kétségtelenül őskori volt:

1–2. 2 darab durva és rosszul égetett, inkább csak tűz mellett szárított anyagú „öblőnyalakú *hamvveder*”.

1. A kisebbik *urna* (+) a munkások vigyázatlanságának esett áldozatul.
2. A még épen megtalált, de később szétesett nagyobbik *urna* Lipp leírása alapján („durva, fekete, és csak tűz mellett kiszárított agyagból készült és a hasdomborulás mindkét oldalán hosszúkás, átfürt csücskkel volt ellátva” (Á: 13 cm.) (+).

Az urnák őskori keltezését megerősíti Lipp észrevétele is: „Azon meggyőződésre kell jutnunk, hogy csücskös edényeket (amilyen a talált urna is volt) nemcsak az őskorban, hanem még a középkor kezdetén is készítettek és használtak.” Szintén az őskori keltezését támasztja alá, hogy az egyik urnában a földdel kevert hamu és csontdarabok között lelt leletek koravaskori jellegűek:

1. *Vaskés* (+).
2. Négyküllős *bronzkarika* (Á: 4,7 cm) (LIPP 1884 66 ábra; HAMPEL 1905 III 151. Taf. 13.) (+).
3. Gombosfejű törött *bronz tű* (H: 9,5 cm) (LIPP 1884 67. ábra; HAMPEL 1905 III 151. Taf. 12.) (+).

Meg kell azonban jegyezni, hogy ezekről az urnában előkerült leletekről Lipp legkorábban csak a temetőről írt összefoglaló művében szólt (LIPP 1884 23, 1885 38.) az ásások után írt beszámolóban azonban nem említette őket. Ez a tény, hasonlóan az alábbi lovassír esetéhez azt a gyanút kelti, hogy az eredeti sírleírást az ásató a későbbiekben valamilyen oknál fogva „átdolgozta”, ami viszont ennek hitelességét kérdőjelezi meg!

#### 1879.11./1. sír (2. kép)

Lovassír. Állítólag 1 méterrel az urnák alatt (azaz 150 cm mélyen) „rendkívül nagy és a szokottnál másfélszer szélesebb” sírgödörben, közvetlenül a koporsón, egy 4–5 éves csikó csontváza feküdt a sír hosszában. A koporsóra a „korhadat fa nyoma” utalt. Valószínűleg ehhez a sírhoz tartozhatott a Lipp által külön emlegetett 11 darab „négy élű” koporsószege, ill. ezek egy része (H: 11 cm; SZ: 1 cm) (+).

A koporsóban egy „középtermetű, ázsiai emberfajtára utaló koponyájú férfi csontváz” feküdt (VH: 183 cm. „Ép csontváz”) „amely már néhol teljesen elenyészett”. „A csontváz maga helylyel közel már csak rozsdasárga por alakban volt meg.” A koponya legépebb része az alsó álkapocs volt, amelyben már csak egy fog, a baloldali utolsó előtti zápfog volt meg. „Az álkapocs jobb oldalán már a fogak helyét sem lehetett megismerni. Nyilván igen vén ember volt.” A csontváz maga „melltől a fejig, vastag ruhamálladék réteggel volt borítva.

Mellékletek:

1–8. Bronzból öntött, nagyméretű vrapí indás övgarnitúra:

1. A mellen, „a mellcsont felett” kettőslapú *nagyszíjvég* (H: 17,5 cm; SZ: 3,5 cm) (Ltsz.: VRT III.c.19.; SM. 54.702.1.) (LIPP 1884 68. ábra; HAMPEL 1905 III. 139. Taf. 1.; FETTICH 1929 I-II. Taf. 1.).
- 2–7. A „gyomor táján” 6 darab pajzs alakú *övveret*. 5 darab eredetileg csüngős (M: 3,9, ill. 5,6 cm; SZ: 4, ill. 2 cm), 1 csüngő nélküli (M: 3,6 cm; SZ: 4 cm) (Ltsz.: VRT III.c.17.; SM. 54.705.1.) (LIPP 1884 69. ábra; HAMPEL 1905 III. 139. Taf. 3.; FETTICH 1929 I-II. Taf. 3–6.).
8. Közvetlenül a veretek mellett jobbra csuklós *övcsat* (H: 8, ill. 4,6 cm; SZ: 5, ill. 3,8 cm) (Ltsz.: VRT III.c.18.; SM. 54.701.2.) (LIPP 1884 70. ábra; HAMPEL 1905 III. 139. Taf. 2.; FETTICH 1929 I-II. Taf. 2.). (Lipp első közleményében ezt még a nagyszíjvéggel szemben fekvő köpenycsatként írta le!)

9. A jobb alkar alatt, a combcsont mellett vas „törkés” (+).

A bal térd mellett egy csomóban a következő tárgyak:

- 10–12. 3 darab „közönséges alakú tövises végű” (valószínűleg tehát három élű) vas *nyilhegy* (+).
- 13–14. 2 darab kisebb *vaskés* (+).
15. *Kova* (+).
16. *Csiholóvas* (+).
17. „A sír baloldali szegletében, a koponya mellett legfelül... ökölnyi nagyságú összerozsdásodott tömeg.” „Ez csupa kisebb vaslemez, melyek egyikén másikán bronz szögek mentek át.” Ez az „összerozsdásodott tömeg” amelyhez „sok ezüst sodronydarabka, a vas berakatának nyomai” is hozzátartoztak, minden valószínűség szerint egy tausírozott vas övgarnitúra volt, amelyből ma még egy darab még meg van: Vastól kovácsolt és ezüsttel tausírozott *kisszíjvég* (H: 5,3 cm; SZ: 2 cm) (Ltsz.: VRT III.c.50.; SM. 54.702.11.). Két hasonló „5 cm hosszú és 2 cm széles ilyen lemez közé egymás fölött”:

- 18–20. 3 darab „Gratianus féle bronzpénz” (+).
21. A koponya jobb oldalán sodrott vas fülű „fakupa bronz pántjai”. Ez egy bronzpántos *favödör* (M: 10–14 cm; Á: 6–8 cm). „Összeroppant.” 14 darab töredék (Ltsz.: VRT III.c.63.) (+).
22. Az előbbi egy „bronz csészében” állott, melynek kihajló pereme alatt valamint az alján (a talpa körül) is körülfutó egyszerű bevart vonaldísz volt látható. (M: kb. 11 cm; Á: kb. 19 cm) „Összeroppant.” (Ltsz.: VRT III.c.62.) (+).
- 23–33. 11 darab (?) „négy élű” vas *koporsószeg*, (ill. ezek egy része?) (H: 11 cm; SZ: 1 cm) (+).

Fontos utalnunk e helyen a sírleírásban található több ellentmondásra. Lipp a sír első leírásakor csak az övgarnitúráról emlékezett meg, részben eltérő fekvéssel, mint a későbbiekben. Azt sem említette ekkor, hogy a sír lovassír lett volna! További ellentmondások találhatók a csontváz leírásában is.

#### 1879.11./2. sír (3. kép)

Férfi. „Hasonló elrendezésű” bronzból öntött és ónozott felületű indás övgarnitúra:

1. Tokos *nagyszíjvégű* (H: 8,7 cm; SZ: 2,7 cm) (Ltsz.: VRT III.c.22.; SM. 54.702.2.) (LIPP 1884 114. ábra; HAMPEL 1905 III. 140. Taf. 4.).
- 2–7. 6 darab pajzs alakú csüngős *övveret* (M: 4,2, ill. 2,6 cm; SZ: 2,6, ill. 1,5 cm) (Ltsz.: VRT III.c.20.; SM. 54.705.2. és +) (LIPP 1884 115. ábra; HAMPEL 1905 III. 139. Taf. 4.).
8. Ovális fejű csuklós *övcsat* (H: 5,8, ill. 3,5 cm; SZ: 3,2, ill. 2,2 cm) (Ltsz.: VRT III.c.21.; SM.

54.701.1.) (LIPP 1884 125. ábra; HAMPEL 1905 III. 140. Taf. 1.).

#### 1879.11./3. sír (3. kép)

Férfi. Bronzból öntött indás övgarnitúra töredékei:

1. Piskóta alakú *övforgó* (H: 7,4 cm; SZ: 1,3 cm) (Ltsz.: VRT III.c.23.; SM. 54.719 2.) (LIPP 1884 119. ábra; HAMPEL 1905 III. 140. Taf. 5.).
2. Ónozott felületű kerek *övveret* (Á: 2,5 cm) (Ltsz.: SM. 54.706.6.) (LIPP 1884 118. ábra; HAMPEL 1905 III. 140. Taf. 10.).
- 3–5. 3 darab eredetileg talán ónozott felületű *kisszíjvég* (H: 3,9 cm; SZ: 1,5 cm) (Ltsz.: SM. 54.719.3. és ltsz. nélkül) (LIPP 1884 117. ábra; HAMPEL 1905 III. 140. Taf. 6.).
6. Pajzs alakú *lyukvédőveret* (H: 2,1 cm; SZ: 2,1 cm) (Ltsz.: SM. 54.741.3.) (LIPP 1884 120. ábra; HAMPEL 1905 III. 140. Taf. 11.).
- 7–8. 2 darab *mellékszíjveret* (H: 1,4 cm; SZ: 1,2 cm) (Ltsz.: SM. 54.722.12.) (LIPP 1884 121. ábra; HAMPEL 1905 III. 140. Taf. 3.).
9. T-alakú vas *balta* (H: 11,5 cm; él H: 15,5 cm; él SZ: 2,5 cm) (LIPP 1884 124. ábra; HAMPEL 1905 III. 140. Taf. 2.) (+).

#### 1879.11./4. sír (3. kép)

Férfi.

- 1–3. 3 darab bronzból öntött indás tokos *kisszíjvég* (H: 3,4 cm; SZ: 1,1 cm) (Ltsz.: SM. 54.720.1. és 54.741.1.) (LIPP 1884 116. ábra; HAMPEL 1905 III. 140. Taf. 6.).

#### 1879.11./5. sír (3. kép)

Férfi.

- 1–8. 8 darab bronzból öntött indás *mellékszíjveret* (H: 1,5 cm; SZ: 1,7 cm) (Ltsz.: SM. 54.706.13. és 54.722.13.) (LIPP 1884 122. ábra; HAMPEL 1905 III. 140. Taf. 8.).

#### 1879.11./6. sír (3. kép)

Férfi.

- 1–8. 8 darab bronzlemezről kivágott *lyukvédőveret* (H: 2,1 cm; SZ: 1,1 cm) (LIPP 1884 123. ábra; HAMPEL 1905 III. 140. Taf. 7.) (+).

Meg kell azonban jegyeznünk, hogy az 1879/2–6. sírokban felsorolt övdíszek nem biztos, hogy valójában öt különféle garnitúrából származnak. Stíluskritikai alapon és azt számba véve, hogy egyes sírokban Lipp csak *kisszíjvégeket*, másokban pedig csak *lyukvédőket* sorol fel. Az övdíszek eredetileg valószínűleg két, vagy talán három övkészlethez tartozhattak.

#### 1879.11./További férfi sírokból:

- 1–3. 3 darab vas „*késpenge*” (+) („férfi csontvázakon



a jellemző késpenge vasból ritkán hiányzott”).

- 4–8. 5 darab vas súly (?) (vas *csörgők?*) (+). A hosszúságú fejűek mellett gyakran voltak „réczetójás nagyságú körték vasból (hálósúlyok?)”.
- 9–11. 3 darab vas *lándzsacsúcs* vagy *nyilcsúcs* töredék (+).
- 12-(stb.) 11 darab (?) „négy élű” *koporsószege* (H: 15 cm; SZ: 1 cm) (+), amelyek az urnák alatti öt fakoporsó nyomait rejtő sírból kerültek napvilágra. (Egy részük az 1879/1. Lovassírban volt!)

#### 1879.11./Női sírokból: (2. kép)

1. *Gyöngyök* „ötszáznál több kisebb-nagyobb”, „melyek hol a nyak körül, hol a mellig le csaknem kivétel nélkül minden női csontváz mellékletét képezték.” „Alakra és anyagra nézve e gyöngyök különfélék. Van hosszúságú, rovátkás, gömbölyű, lapos, szív alakú, négyszegletes, sárga szegélyekkel és pettyekkel, közönséges üvegből, színes zöld, kék, sárga, barna, fekete, aranyba játszó zománcz-pasztából, van néhány határozottan római alkatú és fekete tömegből rovátkolva... van néhány agyagból és mészkőből is.” (LIPP 1884 233. stb. ábra; HAMPEL 1905 III. 141. Taf. 6.) (+).
- 2–3. (stb.) *Kosaras fülbevalók* (2 darabot „melynek egyikén még a homlokot ékesítő kő is meg van”, „egy nő koponyája alatt találtam”) (+).
4. Négy ágra hasított szárú bronz *stílusú* („hálókötő tű”) „egészen hosszában pontdíszel ellátott” (H: 25 cm) (LIPP 1884 320. ábra; HAMPEL 1905 III. 141. Taf. 5.) (+).
5. Laposfejű bronz „*hajtű*” (H: 9 cm) (LIPP 1884 317. ábra; HAMPEL 1905 III. 141. Taf. 4.) (+).
6. Spirális fejű bronz „*hajtű*” (H: 10,8 cm) (LIPP 1884 317. ábra; HAMPEL 1905 III. 141. Taf. 4.) (+).
- 7–17. 11 darab bronz *huzalkarperec* („gyűrűs karperec”) (+).
18. Bronz *kigyófejű karperec* poncolt (?) díszel (Á: 7,4 cm; SZ: 1 cm) (LIPP 1884 353. ábra; HAMPEL 1905 III. 141. Taf. 2.) (+).
19. Bronz kapcsos *pántkarperec* poncolt díszel (Á: 7,5 cm; SZ: 1,3 cm) (LIPP 1884 359. ábra; HAMPEL 1905 III. 141. Taf. 7.) (+).
20. „*Fülbevalók*” (+) (talán a női sírokból?).
21. „*Ujjgyűrűk*” (+) (talán a női sírokból?).

#### 1879.11./Gyermek sírokból:

##### 1879.11./7. sír: (2. kép)

Gyermek.

1. „Gyermekcsontváz keze ügyében” esztergált, lyu-

kakkal áttört csont *tarsolyzár* (vagy *csontsip?*) (H: 5,5 cm; Á: 1,4 cm) (Ltsz.: SM. N.88.2.54.) (LIPP 1884 13. ábra; HAMPEL 1905 III. 141. Taf. 1.).

##### 1879.11./8. sír: (2. kép)

Gyermek. „Egy másik gyermekcsontvázánál” az alábbi leletek voltak:

1. „A szokásos *gyöngyök*” (+).
2. „A szokásos *karikagyűrű*” (+).
- 3–4. 2 darab *kosaras fülbevaló* bronz karikája, amelyről az arany kosarat a sírba tétel előtt letörték (Á: 5,2 cm) (+) (LIPP 1884 289. ábra; HAMPEL 1905 III. 141. Taf. 3.).
5. „*Karján*” bronz *kigyófejű karperec* (+).

##### 1879.11./További gyermeksírokból: (2. kép)

1–12. 12 darab fülbevaló: Amelyek nagy valószínűséggel a következők lehetnek:

1. Sima bronz huzalkarika (Á: 2,0 cm) (LIPP 1884 258. ábra; HAMPEL 1905 III. 140. Taf. 12.) (+).
2. Többszörös S-végű bronz hajkarika (Á: 1,7 cm; H: 2,6 cm) (LIPP 1884 259. ábra; HAMPEL 1905 III. 140. Taf. 12.) (+).
3. Lefelé hegyesedő spirális végű bronz hajkarika (Á: 1,7x2,0 cm; H: 3,0 cm) (LIPP 1884 260. ábra; HAMPEL 1905 III. 140. Taf. 9.) (+).
4. Hengerpalást csüngőjű bronz fülbevaló (LIPP 1884 261. ábra; HAMPEL 1905 III. 140. Taf. 9.) (+).
- 13–20. 8 darab „egyszerű sodrony gyűrűcskék” (bronz huzalkarikák?) (+).
21. „Néhány szem üvegyöngy” (+).

##### 1879.11./További felnőtt sírokból:

A hosszúságú fejűek (dolichocephalosok) csontvázai mellett elvéve a következő leleteket találták:

1. Egy-egy *vaskarika* (+).
2. Egy-egy *vascsat* (+).

##### 1879.11./9. sír

Valószínűleg ugyanebben az évben került felszínre: „egy széles sír négy egymásra hányt vázat tartalmazott, szegény emberek lehettek...”

- 1–2. „... mert két *vaskarikán* (+) kívül más nem volt náluk.”

##### 1879.11./Szórvány

A csontvázás sírok és az urnák feletti felszíni humusból „Constantin-féle római aprópénzek” kerültek elő, közöttük egy III. Constantius Gallus-féle apró „*rézpénz*” (+).



## 1880. április

Az előző évi. 1879 őszi ásátásának helyszínén, a Sörház kertben Lipp Vilmos a Vasmegeyi Régészeti Egylet megbízásából 1880 áprilisában újabb kutatásokat folytatott. Ez alkalommal 103 temetkezést tárt fel. Ezek egy része (egy tizede) hamvasztásos (őskori) urnasír volt, amelyek „alig egy ásonyomnyi mélységben helyeztetek a földbe”.

Az ásatásról, amelyről a helyi sajtó is hírt adott (K 1880-04-11 2.), csak egyetlen szakmai jelentés látott napvilágot a Vasmegeyi Lapok hasábjain (LIPP 1881).

A temetkezési szokásokkal kapcsolatban Lipp az alábbiakat tartotta említésre méltónak:

A tetemeket általában háton kinyújtva helyezték a sírba: „A kezek rendszeren a sejt mellett egyenesre kinyújtják. Kivételt e szabály alól talán csak a két férfisírban, hol azok a hason keresztbe fektetve, és három női sírban, hol a bal kéz a fej alá volt téve.”

A feltárt sírok között előfordultak lovassírok is: „Három férfisír fölött, egy méternyi mélységben lovak maradványaira, fogak, csigolyák és koponya darabokra bukkantam.” Amelyet tény megerősíti az – mint írja –, hogy „két sírban a vázak sarokcsontjai alatt sarkantyú töredékeket találtam.”

Egy halottégetési furcsaságról szintén említést tett: „Egy női sírban meg azt a különbséget tapasztaltam, hogy már a sírba fektetett holttetemet akarták elégetni. Ugyanis a csontok a deréktól kezdve végig feketére voltak pörkölve. sőt még az ezeket elfödő vékony agyagréteg is vörösre volt égetve. Ezen égetés mással, mint olajjal nem történhetett, mert tüzelő anyagnak semmi nyoma.”

Ásatása során Lipp a temető elrendezésére is megfigyelést tett: „A sírmezőt képező hosszú északtól délnek húzódó magaslat keleti oldalán a gazdagabbak, nyugoti oldalán pedig szegényebbek voltak eltemetve.”

Az ásató beszámolójában sajnos egyetlen síregyüttest sem mutat be részletesen, csupán tárgy típusonként felsorolja az egyes leleteket, amelyek egyébként Szombathelyre, a Vasmegeyi Régisígtárba kerültek.

## 1880.04./Urnasírokból származó agyagedények: (4. kép)

„Ezen körte alakú öblönyök magassága 35 és 50 cm között váltakozott.” Ezekben „a töltelék között apróbb edénykékk fordultak elő, ezekből megmentettem néhány meglehetősen ép darabot...”:

1. „Egy füles ivókupa. A hasdomborulás párhuzamos rovásokkal van díszítve.” Ép. (M: 15 cm; SZÁ: 10 cm; FÁ: 7 cm; Á: 15 cm) Valójában egy finoman iszapolt feketére égetett, fényezett felületű gerezdelt hasú egyfülű őskori (bádeni) korsó (M: 14,2 cm; Á: 15 cm; SZÁ: 8,2 cm; FÁ: 6 cm) (Ltsz.: VRT III.a.6.; VKM ÓSKOR VIII.372.;

VM 27/1941/6.; SM. Ltsz. nélkül.)

2. „Egy füles ivópohár” (M: 12 cm) Valójában egy őskori (bádeni) füles pohár (Ltsz.: VRT III.a.5.; VKM ÓSKOR II.30.; VM. 27/1941/7.) (+).
3. „Egy füles ivópohár” (M: 7 cm). Valójában egy finoman iszapolt, szürkére égetett őskori (bádeni) füles pohár (M: 7,7 cm; SZÁ: 5,2 cm; FÁ: 3 cm) (Ltsz.: VRT III.a.5.; VKM ÓSKOR II.29.) A leletet tévesen, mint szombathelyi leletet közölte Banner János (BANNER 1940 384, No. 5., I. t. 7.; 1956 22, No. 14., IV. Taf. 11.)
4. „Hasas pohárka, két fül helyett átfűrt csücsökkel. Egészen ép és tisztán római forma” (M: 5 cm). Valójában egy homokkal soványított, sárgára égetett őskori (késő bronzkori) edényke, két oldalán egy-egy átfűrt csücsök (M: 5,2 cm; Á: 7 cm; SZÁ: 4,2 cm; FÁ: 3,2 cm) (Ltsz.: SM. 54.504.17.)
5. „Csupor” (M: 10 cm) (+).
6. „Fülnélküli kihajlott peremű ivópohár” (M: 10 cm; SZÁ: 8 cm) (+).
- 7-10. 4 darab „Kihajlott peremű fülnélküli ivócsészék. Közülük egy egészen ép, a többi itt ott sérült.” (M: 4-6 cm) (+).
11. „Tálacs fekete agyagból” (+).

## 1880.04./Üvegyöngyök:

200-nál több ép üvegyöngy (+). Ezek között diónyi nagyságú „agyag”(?) gyöngyök is voltak:

„A már ismertetett gyöngyalakokhoz néhány új is járt. Így van két diónyi nagyságú gyöngy agyagból, az egyik sötét alapon aranysárga, a másik élénk zöld festett csikokkal díszítve, van továbbá kisebbszerű pogánalakú gyöngy sötétbarna agyagból, melynek karimája égszín-kék üvegcsücskékkel van megrakva, vannak továbbá kisebb nagyobb négyszegletes gyöngyök üvegpasztából, különböző színű, eddig még elő nem fordult, ráégetett szalagdízítménnyel.”

## 1880.04./Vegyes anyagú tárgyak:

„Az ökölbe szorított jobb kéz nagy ritkán volt valami tárgy nélkül. Gyermekek csiszolt fehér parittyaköveket, nők egy vagy két karperecset, férfiak hol egy darabka üveget, tűzkövet, kargyűrűt vagy egy-egy pénzt szorítottak markukban. Egy nő ujjai között pedig egy fekete üvegből készült kargyűrű töredékét találtam.” A tetemek összeszorított jobb markában tehát a következő tárgyak voltak:

1. Vastag tejfehér üvegdarab (+).
2. „Fekete üvegkarperec darabja” (+).
- 3-6. 4 darab kova („tűzkő”) (+).
- 7-11. 5 darab római bronzpénz (+). „A jobb kéz ujjai között I. Valentinianus, Valens és Gratianus pénzeit találtam.”
- 12-13. 2 darab fehér kövecske (+).

14–19. 6 darab kisebb nagyobb ezüst szál, „melyek hajdan valami markolat díszítéséből fennmaradtak” (+). Valószínűleg tausírozott vas szíjvégek vagy övdíszek díszítései voltak.

#### 1880.04./Vastárgyak:

1. Vas *karperec* (+), amely „rajta volt még a kéz-szárcsonton”.  
„A kovás atyafiak jobb keze mellett találtuk az alább ismertetendő nagy késpengéket, a kisebb pengék most is a mellen feküdtek mindig.”
- 2–11. 10 darab egyélű *vaskés* (H: 13–53 cm) (+), amelyek markolata – illetve egynek a tokja is – a maradványok alapján fából készült.
- 12–14. 3 darab *vaskés* töredék (+).
- 15–18. 4 darab kisebb-nagyobb *vaskarika* (+).
19. Lemezes *vaskarika* (+).
- 20–23. 4 darab kerek vagy ovális *vascsat* (+). „A csat pöczök azonban csak egynél van még meg, a többinél elmállott.”
- 24–28. 5 darab négyszögletes *vascsat* (+). „A pöczök kettőnél még meg van.”
- 29–30. 2 darab töredékes vas *sarkantyú* (+). „Két sírban a vázak sarokcsontjai alatt sarkantyú töredéket találtam.”
31. Vas *szegek* (+).
32. Meghatározhatatlan *vastöredékek* (+). „A most átkutatott sírok bővelkedtek vasban, nem ritkán egy-egy helyen 4–5 czm. magas, különböző kiterjedésű és irányú rozsdacsomókra akadtam.”  
„Ezen meghatározhatatlan tárgyak egyike ezüst szákkal volt kiverve és ezekből a rozsdába tapadva ki is szedhettem egy egyéb csomó vas-törmelék közül.”

#### 1880.04./Bronztárgyak: (4. kép)

- 1–16. 16 darab nyitott bronz *huzalkarperec* négyszög átmetsetű huzalból, háromszögű poncolással (+).
- 17–22. 6 darab hasonló bronz *karperec* végükön rovátkos gombbal (+).
23. Bronzlemezről kivágott *kígyófejes karperec* bevéssett díszítéssel (+).
24. Bronzlemezről kivágott *kígyófejes karperec* fejéből hajlított gyermekkarperec bevéssett díszítéssel (Á: 4,1 cm; SZ: 1,2 cm; H: 10,2 cm) (Ltsz.: SM. N.88.2.52.).
- 25–26. 2 darab bronz *kosaras fülbevaló* (+). „A homlokklap két-három sor gömböccsel van díszítve.” A kosarak töredékesek.
- 27–34. 8 darab kisebb (?) bronz *kosaras fülbevaló* (+). „A körte az egyikén épen, négyen töredékekben maradt meg.”
- 35–38. 4 darab fekete üvegyöngy csüngős *fülbevaló*, karikájukon a csüngőn kívül még négy gyöngy-

gyel (+) (Á: 3 cm).

37. Karikára húzott lemezgömbbel díszített (?) *fülbevaló* (+).
- 38–39. 2 darab *kosaras fülbevaló* karikája, „középen egyszerű boggal” (+).
- 40–41. 2 darab nagyobb bronzhuzalból készített *karika-fülbevaló* (+).
- 42–43. 2 darab bronz *huzalgűrű* (+).
- 43–45. 3 darab bronzhuzal *fülbevaló* „alul gombbal” (+).
- 46–59. 14 darab bronz huzalkarika *fülbevaló* (+).
- 60–61. 2 darab négy ágra hasított fejű bronz *stilustű*, poncolt díszsel (H: 19, ill. 17 cm) (+).
- 62–63. 2 darab „gombosfejű” bronz *tű* (H: 10, ill. 9 cm) (+).
64. „Lapos, ásóformára hajlított fejű (bronz) *tű*. A fej rovátkolásokkal van díszítve.” Egy római stílushoz hasonlít (H: 12 cm) (Ltsz.: VRT III.c.12.) (+).
65. Bronzból öntött, nagyméretű, téglalapalakú, aranyozott felületű csüngős *lószerszámveret*, vonal és körök soraival díszítve (H: 8,8 cm; SZ: 2,8, ill. 6,5 cm) (Ltsz.: VRT III.c.29.; SM. 54.702.16.) (LIPP 1884 201. ábra; HAMPEL 1905 III. 163. Taf. 9.)
66. Ovális bronz *csat* vas tövissel (SZ: 4 cm) (+).
- 67–68. 2 darab bronz lemezes *övveret* (M: 7, ill. 2 cm) (+).
69. Bronzlemezről kivágott, ezüstözött felületű, szalagfonatos *nagyszíjvég* (H: 10 cm; SZ: 2,5 cm) (Ltsz.: SM. 54.702.14.).
70. Bronzlemezről préselt ezüstözött felületű, fonatos díszű („levél díszű”) *nagyszíjvég* (H: 8,2 cm; SZ: 2,3 cm) (Ltsz.: SM. 54.702.13.).
71. Bronzlemezről kivágott aranyozott felületű szalagfonatos *kisszíjvég* (H: 3,5 cm; SZ: 2,3 cm) (Ltsz.: SM. 54.702.16.) (LIPP 1884 41. ábra; HAMPEL 1905 III. 149. Taf. 6.)
72. Bronzlemezről kivágott aranyozott felületű szalagfonatos *nagyszíjvég* töredéke (H: 4,2 cm; SZ: 2,5 cm) (Ltsz.: SM. 54... – a pontos leltsz. ismeretlen!).
73. Négyszögletes bronz *övveret* (+)
74. Bronzlemezről kivágott *övveret* „felső része levél, alsó része szivalakú, hajdan ezüstözve és szalagos vésett díszítve. Felső részének közepébe egy üvegcsöpp van illesztve” (H: 5 cm) (+) (LIPP 1884 39. ábra; HAMPEL 1905 III. 149. kép 4.).
- 75–78. 4 darab bronzlemezről kivágott kerek aranyozott felületű szalagfonatos *övveret* „a szélén 4 csücskkel, a közepén üveg van befoglalva” (Á: 3 cm) (Ltsz.: SM. 54.707.10. és +).
- 79–82. 4 darab bronzlemezről préselt kerek, ónozott felületű szalagfonatos *övveret*, a szélén négy

- csücsökkel „lapjára három és négyszegek vannak beütve” (Á: 3 cm) (Ltsz.: SM. 54.707.9.) (LIPP 1884 44. ábra; HAMPEL 1905 III. 149. Taf. 9.).
83. Bronzlemezről kivágott ezüstözött felületű övveret. „Hosszúkás, kettős levélidomú szíjlemez, a közepébe illesztett kőnek helye tisztán látszik” (H: 6 cm; SZ: 2,9 cm) (Ltsz.: SM. 54.708.1.).
84. „Domború szíjlemez, alja egy négyküllős kerék”, valójában egy bronzból öntött őskori (kora vaskori) szíjelosztó (lószerszámdísz) (Á: 4,5 cm) (+).
- 85–86. 2 darab bronzlemezről kivágott téglalap alakú övveret „közepén két csúcsban összeérő háromszög kimetszéssel” (H: 2,5 cm; SZ: 2 cm) (+).
- 87–89. 3 darab bronzlemezről préselt négyzet alakú fonatos övveret (H: 2 cm; SZ: 2 cm) (Ltsz.: SM. 54.707.8.).
90. Bronzból öntött kör alakú rozettás lószerszámvérlet „fömlülete csinos, mert gömböcskeretből szétterjedő 12 virágszirmot mutat” (Á: 2,7 cm) (Ltsz.: SM. 54.706.7.) (LIPP 1884 225. ábra; HAMPEL 1905 III. 164. Taf. 11.).
- 91–92. 2 darab „Virágot mutató (bronz) domborlemez, hajdan aranyozva, közepén kő volt befoglalva” (+).
93. 6 darab „apró lemezes (bronz) pityke” (+).
94. „Karika szemekből álló (bronz) lánczocska” (+).
95. 12 darab bronz „pitykegomb” (+).
96. „Nyílcsúcsalakú” bronz töredék (+).
97. „Övpánt darabok, a szélek hosszában két sor bevett pontdíszel” (SZ: 3 cm) (+).
98. „Övpánt darabok, a szélek hosszában 2 sor bevett pont, a közepén bevett négyszirmú virágdíszel” (SZ: 4 cm) (+).
99. „Egy bronz csésze darabjai” (+).
100. „Különböző bronz töredékek” (+).

### Keltezési kérdések

A fentebb bemutatott első Keszthely-városi leletek kapcsán e helyen csupán a sírmező kezdeti keltezési problémáit szeretném felvillantani.

Az 1880 tavaszi ásátás kutatástörténetileg legfontosabb eredménye – amint az a függelékben közölt szövegrészből is kitűnik – Lipp Vilmos számára végre az addig párhuzam nélküli leleteket rejtő sírmező „biztos” keltezését jelentő, csontvázaknál lelt késő római érmekek előkerülése volt. Ez véget vetett addigi keltezési bizonytalanságának, amit a római érmekek jelenlétének és a temetkezések kétségtelenül nem római készítésű tárgyainak ellentmondása okozott. Ekkor alakult ki benne

először határozottan az a vélemény, hogy a temető mégis az érmekekkel jelzett időszakból, vagyis a 4. századból származik. Később még visszatért ugyan korábbi véleményéhez, vagyis, hogy a temető az érmekeknel későbbi, azaz avar kori (6–8. századi) lehet. E véleményének kialakításában elsősorban az a két darab Keszthely-városi „frank” fibula (LIPP 1884 328 és 332. ábra; HAMPEL 1905 III. 143. Taf. 7. és 148. Taf.) játszhatta a fő szerepet, amit többen akkor is (LIPP 1884a 17.), ma is, a 7. századból származtatnak (MENKE 1990). Összefoglaló műveiben azonban visszatért a római kori eredeztetéshez (LIPP 1884 51; 1885 87.), amelynek vélt helyességében elsősorban a későbbi érmekek teljes hiányán túl végleg talán a korszak nevesebb kutatóinak (LIPP 1882 536.) szakvéleménye győzte meg. Mindenesetre ezzel jó néhány évtizedre megalapozta a későbbi Hampel-féle II. csoport téves keltezését, amelyet a későbbiekben – egy ideig még – az újabb lelőhelyeken napvilágra kerülő leletek is alátámasztani látszóttak.

Tanulságos ebből a szempontból végignézni, miként változott az ásátónak 1878 és 1885 között a Keszthely-városi és a Keszthely-dobogói sírmező koráról alkotott véleménye:

#### 1878 márciusa után:

„A csontok között elszórtan heverő római apró Nagy Constantin és fiainak bronzérmei az ide való temetkezés idejéül eléggé nyíltan a *Kr. utáni IV-ik századot* jelölik ki. (...)

A talált érmekekből ítélve valaki könnyen azon következtetést vonhatná, hogy az egész lelet voltaképpen római lelet. Ezt, tekintetbe véve a tárgyak minőségét határozottan kétségbe vonjuk és azt mondjuk, hogy az itt eltemetkezettek ugyan vagy római alattvalók vagy katonák és ezek nejei és gyermekei, de *rómaiak semmi esetre sem voltak.*” (LIPP 1878 31–32.)

#### 1879 áprilisa után:

„A lelettel együtt küldött kis bronzérmekek által tévútra vezetettve, ezen temetkezési hely korát *Kr. utáni IV. századba* tettük. Meggyőződünk azonban most arról, hogy ezen érmekek nem sírokban vagy sírok körül, hanem a kert hamus rétegében kapálás közben találtattak elszórva, s így a másfél méternyi mélységben levő sírokkal semmi összefüggésben nincsenek... Kutatásaink kétségtelenül tették, hogy *valódi őskori temetővel* van dolgunk, vagyis hogy azon néptörténetéről melynek tagjai itt nyugosznak, történelmileg mit sem tudunk.” (LIPP 1879 61–62.)

„A mi a kort illeti, mi ezen temető keltezését a *Kr. utáni első századokba* helyezzük. (...) Mi kézzelfogható tárgyakkal, a sírleletekkel akarjuk állításunkat igazolni. Éspedig először, a római érmekek tökéletes hiánya bizonyítja, hogy az ide temetkezettek rómaiak nem lehettek. Az edények esetlen, kezdetleges volta barbárokra utal.

De a bronzékszerek, valamint a vaskések előfordulása, kivált az előbbieket bevezetett technikai kivitele azon meggyőződést kelti bennünk, hogy használóik egy civilisált néppel élénk, valószínűleg cserekereskedési összeköttetésben voltak és ezen civilisált nép, e tájakon csakis a római lehetett és pedig a Kr. utáni első századokban.” (LIPP 1879 63–64.)

„Elégségesnek tartom ez érdemben azon bronz karpereczekre, és egyéb apróságokra utalni, melyek a Kr.u. első századbéli tárgyak a múlt év tavaszán itt ástak ki Reischl városbíró kertjében...” (LIPP 1879b)

#### 1879 novembere után:

„A kort illetőleg egyszerűen összeállítom idevágó legújabb adataimat. A legfelsőbb, tehát a termőrétegben, III. Constantius Gallus-féle rézpénzt találtam. Az agyagrétegben legfelül, csaknem közvetlenül a fekete föld alatt egy figyelemre méltó körülmény merült fel. t. i. csekély távolságban egymástól két öblőnyalakú hamvvederre bukkantam.” (LIPP 1880 82.; 1880a 118.)

„A leletek, melyekről alább bőven fogok szólni, határozottan a népvándorlás utolsó mozgalmaira, az *avar időszakra* utalnak. A kort tehát körülbelül tudnók és az a *VI-ik század*, de hogy mily nép gyermekei voltak halottjaink, arról határozottan még most sem nyilatkozhatom. Főliratos emlék, vagy egykorú pénz eddigelé még nem fordult elő a sírokban...” (LIPP 1880 84.)

„Ezen lelet tárgyai, s a főntebb jegyzetben említettek is, alakjokból ítélve, nem igen tartozhatnak más korba, mint a népvándorlás végső szakaszába, *körülbelül a VI-II-ik századba*.” (LIPP 1880a 122.)

„Ezek után azon kérdés merül fel: vajjon avarok voltak-e azok, kik itt nyugszanak, vagy talán egy frank rablócsapat raja, mely a Balaton szegletében húzta meg magát, vagy talán gepidák vagy ős lakó pannoniaiak? Ki volna képes azon népek azon boszorkánytánczában tájékozódni magát, a mely éppen Pannonia területén tombolt, míg egy Nagy Károly vér és vassal véget nem vetett e garázdálkodásnak. Biztos támpont nélkül – milyen pénz vagy egy-egy írásbeli emlék – e kérdés megfejtése teljes lehetetlenség.” (LIPP 1880b; 1880c 3/10. 1.)

#### 1880 áprilisa után:

..... 6 db. pénz Gratianus és Valero császárok korából, amiből következtethető, hogy Reischl kertje *az 5. századból*, tehát a hunvándorlás idejéből való temető.” (K. 1880 2.)

„Minden eddigi ismertetésemben érintettem a valószínű kort is, a nélkül, hogy határozott adatokkal véleményemet támogathattam volna. Először szólva a leletheletről, a leletekkel egyetemben beküldött római érmek után azt állítottam (l. 1878 évi jelentés 31. l.) hogy e tárgyak időszámításunk IV. századából valók. Midőn személyesen kutattam át tavaly száznál több sírt, és a csontvázak mellett egyetlenegy római pénzt sem talál-

tam, visszavontam ebbeli állításomat és majd a valódinál előbbre, majd utóbbra véleményeztem a temető korát, a szerint, a mi szerint a sírokban talált tárgyak vagy más ismertebb korú leletekhez hasonlítottak inkább. Tévétra vezetett kiválólag azon körülmény, hogy egyes római érmekre elszórtan csak a legfelsőbb termő rétegben akadtam, melyek előbb is, utóbb is kerülhettek oda, miután tudvalevőleg Keszthelyen és vidékén mindenütt tódulnak elő római érmek.

Idei ásatásom azonban a kort illetőleg minden eddigi habozásnak, bizonytalanságnak véget vetett és kétség kívül helyezte legelső állításom igazságát. Most ugyanis számos sírban, és pedig rendszeren a jobb kéz ujjai között, I. Valentinianus, Valens és Gratianus pénzeit találtam, a mi elég világosan és érthetően a temetkezési hely korául *a IV. század második felét* jelöli ki.

A kort e szerint hozzávetőleg meglehetett határozni, de hogy micsoda néphez tartoztak az ide temetkezettek, arról még most sincs elfogadható véleményem. E leletheleken fognak feleletet adni ha egyáltalában adhatnak.

„Az kétségtelen, hogy *rómaiak nem voltak*.” (LIPP 1881 I/1.)

#### 1881. április 19-én:

„Nicht zu übergehen sind noch die Münzfunde in unseren Gräbern. Bei Kindern fand ich an fünf Stellen kleine, fast unkenntliche römische durchlöcherichte Münzen, die als Halsschmuck gedient haben. Drei Männerskelette hielten je eine schlechte Gratianus-Kupfermünze in der rechten Hand; in diversen Gräbern fand ich einen Domitian-Denar, einen Julianus, acht Constantius III. und zwei Valentinianus II. aus Kupfer. – In einem ziemlich reich ausgestatteten Grabe waren zwischen zwei Eisenspannen übereinander zwei Gratianus und ein Valentinianus eingeklemmt. Alle diese Münzen sind sehr schlecht erhalten. Münzen aus einer späteren Zeit fanden sich bis jetzt gar keine vor.

Die Bedeutung dieser Münzfunde leitet naturgemäss auf die Schlussfolgerungen über, und da taucht als erste Frage die Zeitbestimmung unseres Grabfeldes auf. Die Anlage des Grabfeldes, die Ausstattung der Gräber, der Charakter der Beigaben weist darauf hin, dass Keszthelyer Plattensee-Ufer *im VI., VII. und vielleicht noch am Anfange des VIII. Jahrhunderts* eine ständige, friedliche Bevölkerung gehabt, und dass dies nur das Mischvolk der Awaren gewesen sein kann, beweist die Geschichte. Die römischen Münzfunde aus dem IV. Jahrhundert legen nur ein negatives Zeugnis ab, nämlich dass unsere Gräber nicht älter als sie sind. Die Erklärung der Münzfunde liegt auf der Hand. (...) Unsere Awaren scheinen diese Münzen nur als Spielsachen betrachtet zu haben.” (LIPP 1881a 441–442.)

**1881. április 24-én:**

„A nyakékszerek különféle alakú gyöngyökből állottak, melyek közé nem ritkán átlukasztott római pénzek voltak felfűzve Julianus, Constantinus Gallus és Valentinianus korából, a legtöbb ilyen érem a IV. századbéli római imperátoroké volt. (...) A lelt tárgyak alakja után azt lehet következtetni, hogy a keszthelyi temető az avarok idejéből való, a kiknek temetkezési viszonyaira, hadi eszközeire, ékszereikre és ruházatukra is érdekes adatokat szolgáltatott Lipp Vilmos ásátásai.” (ELLENŐR 1881)

**1882. március 15.**

„Zum Schlusse will ich noch die Frage berühren: welcher Zeit und welchem Volk gehört dieses Gräberfeld, und auch das in Keszthely an?

Ein inschriftliches Denkmal würde diese Frage mit einem Schlage erklären, aber leider gerade ein solches habe ich bis jetzt nicht gefunden. Bleibt also nichts Anderes übrig, als aus dem vorliegenden Materiale einen Schluss zu ziehen.

Die in den Gräbern gefundenen Römermünzen gehen bis Gratianus, eine spätere, z. B. byzantinische oder gar fränkische Münze kommt gar nicht vor. Dies beweist, dass man den Gräbern *kein höheres Alter als das V. Jahrhundert* anweisen kann. Das VII. oder VIII. Jahrhundert anzunehmen, dürfte, meiner unmassgeblichen Meinung nach, auch nicht richtig sein. Dafür spricht erstens das absolute Fehlen einer Münze späteren Datums. Zweitens fand ich am Dobogó, wenn auch in sehr geringer Anzahl, noch wirklich römische Gegenstände, wie Fibula, Perlen, Schlüssel, Bruchstücke von gläsernen Armringen, welchedeutlich zeigen dass unser Volk der unmittelbare Erbe der in Pannonien ansässig gewesenenen römer war. Drittens ist die Herstellung unserer Schmucksachen eine Nachblüte der römischen Kleinkunst, wahrscheinlich von kunstfertigen, im Lande zurückgebliebenen römischen Handwerkern im Dienste und nach dem Geschmacke der neuen barbarischen Herren ausgeübt. Und dass diese einen zwar originellen, vielfach an den Orient erinnernden, aber durchaus keinen schlechten Geschmack hatten, zeigt ein Blick auf unsere Gegenstände, die, was Kunstsinn und Ausführung betrifft, die gleichartigen Produkte der letzten römischen Zeit beiweitem übertreffen.

Alles dies zusammengehalten ergibt sich fast mit Gewissheit, dass auf diesen Grabfeldern Hunnen bestattet waren, es ist aber auch nicht ausgeschlossen, ja durch die grosse Ausdehnung der Grabfelder sogar mehr als wahrscheinlich, dass die nachfolgenden Avarn diese Grabstätten auch benützt haben. Diese meine Ansicht wurde auch durch Fachmänner, wie Franz Pulszky und Dr. Otto Tischler, die im vergangenen Herbste die Grabfelder und meine Funde

besichtigen, im vollsten Masse getheilt.” (LIPP 1882 535–536.)

**1883. május 21-én:**

„A talált pénzek, valamint a régiségek kifejlett ötvösi technikát mutatnak és azt sejtetik, hogy a sírmező a *negyedik század második feléből* való lehet és hogy minden bár épen nem római, hanem hol germán, hol keleti ízlést eláruló ékszereket a betelepített barbároknek római késművesek készítettek. De hogy melyik barbár nép lakott itt, melynek Lipp a Dobogóval együtt immár négy nagy sírmezőjét is ismeri Keszthelyen és közvetlen vidékén, azt oly kérdésnek mondja, melyet most megoldani még nem lehet.” (K 1883)

„Határozottan római fibula van háromféle, mindegyik több példányban, ismét egy bizonyítéka annak, hogy népünk, időben, nem eshetett messze a rómaiaktól. A frank fibula, melyekből a városi sírmezőn két igen szép példányt találtam, és a melyek okai voltak annak is, hogy sírmezőinket a VI. és VII. századból keltezték, csak egy, de igen sajátos példányban került napfényre.” (LIPP 1884a 17.)

„Nem mellőzhetem hallgatással a sírokban itt-ott talált érmekeket sem, melyek kizárólagosan római eredetűek és a melyek legfiatalabbjai a Gratianus-félék. Régibb, az van. Ilyen egy igen szép Tiberius ezüst denár, hátlapján az ülő császár alakja, jobbában palmaágat, baljában lándzsát, vagy talán hosszú sceptrumot tart. A kifelé fordított betűk e köriratot adják: PONTIF MAXIM. Az előlap körirata: TICAESAR DIVIAVGVFAVGVSTVS. Ez az egyetlen ezüst érem a Dobogóról. A nem átfűrt, tehát nem a gyöngyfüzerek lógói gyanánt használt érmek rendszerint a jobb kéz alatt feküdtek. Az éremleletekből világosan következik, hogy sírmezőnk Gratianusnál nem idősebb. De hogy nem is sokkal fiatalabb, a mellett nyomós bizonyítékok szólnak.

Bizonyíték az, hogy Gratiánusnál fiatalabb érmet sem a Dobogón sem a városi sírmezőn nem találtam. Pedig a három ezer sír egyikébe már csak tévedhetett volna egy, ha ugyan népünknek olyan lett volna...

Ha már temetőnk korát csaknem biztossággal a *IV. század végére vagy az V. század elejére* tehetjük, még mindig megoldatlan az a kérdés, hogy minő néptől eredt? (...) – Mindazonáltal az itt lakott nép miféleségéről pozitív adat hiányában, véleményt nem akarok kockáztatni.” (LIPP 1884a 22–24.)

**1884. október 12-én:**

„Tekintettel tehát az alább felhozandókra, talán nem fogok nagyot tévedni, ha sírmezőinknek körülbelül 40–60 évi időtartamot assignálok. Ez azonban csak mellékes értékkel bír, fő dolog az, hogy a leletek, összességükben tekintve, adnak-e oly támpontokat, melyek alapján a sírmezők valószínű korát némi biztossággal meg lehessen állapítani. (...)

A pénzek, jobb támpont hiányában még a legmegbízhatóbb időmutatók. Mindkét sírmezőn kizárólagosan csakis római pénzeket találtam, a mi világos tanújele annak, hogy népünk másféle pénzt nem is ismert. E pénzek kétféle módon lépnek fel, vagy átlukasztva mint lógók a gyöngyök közé fűzve, ezek képezik a többséget, vagy nem átlukasztva, ép vagy kopott állapotban a csontváz jobb kezében, vagy ez alatt. Egy esetben három pénzt hosszúkas vas lemez közé szorítva találtam.

A lógóknál használt pénzek, többnyire ütött, vétett és csaknem a felismerhetetlenségig lekoptatott apró Constantín-félék, itt komolyan szóba sem jöhetnek; a pénzeket nyakékül hordani divatban volt talán már azóta, mióta egyáltalán pénzt vertek és divatban van még mai napság is. A szabadon lelt pénzek azonban a legnagyobb mérvben keltik föl figyelmünket, mert ezeket igazán forgalomban volt pénzeknek lehet tekinteni. (...)

Sírmezőnk pénzei, egy Tiberius és egy Mark-Aurel ezüst denáron kívül, mind negyedik századbéli bronz pénz. Képviselvék a következő császárnevek I., II.

Constantinus, II., III. Constantius, Constans, Julianus, I. Valentinianus és Valens, Gratianus és II. Valentinianus. Második Valentinianusnál későbbi pénz sírmezőinken nem létezett. (...)

A pénzek tanúsága szerint tehát világos, hogy a keszthelyi sírmezők Gratián és II. Valentián közös uralkodásánál nem idősebbek, de hogy nem is lehetnek sokkal fiatalabbak, abból világlik ki, hogy későbbi pénz egyáltalán nincs, pedig ha ilyen népünk közt forgalomban lett volna, a három ezer sír valamelyikébe egy csak tévedett volna. E szerint csaknem bizonyosnak vehető, hogy az itteni telepek a Gratián és Valentián halála közti háborús években pusztultak el. A felhozott érveket mind számba véve arra a meggyőződésre jutottam, hogy a keszthelyi sírmezők legvalószínűbb korául a *negyedik század második felét* kell tekintenünk.

Mint már a bevezetésben is jeleztem, arról, miféle nép vagy nemzet volt az, mely itt ütötte fel sátrait, ide temette holtjait, idő előtti dolog volna már most véleményt kockáztatni." (LIPP 1884 49–51; 1885 85–89.)

### Függelék:

## Ásatás Keszthelyen 1880 tavaszán

### I.

A Vasmegeyi régészeti egylet megbízásából ott vettem fel a sörházkerti lelhelyen ásatásaim fonalát, hol az 1879 őszén a beállott havazás miatt megszakadt.

1877 óta, a mikor ezen lelhely legelső ízben keltette fel figyelmemet, többször volt alkalmam és mint egyleti titkár kötelességem is, az itt talált tárgyakat ismertetni, azokból az ide temetkezett nép életmódjára, szokásaira, korára következtetéseket levonni. 1879 tavaszán magam kezdtem meg a temető átkutatását, azt őszkor és az idén folytattam, még pedig, tekintettel az erre fordított aránylag szerény költségre, örvendetes és még többre is biztató eredménnyel.

Az eredmény kétféle, a mennyiben mind régiséggyűjteményünk kevésbé ismeretes, sőt részben eddig-élé épen nem ismert bronz ékszerekkel, melyek akár a legújabb, a legfinomabb ízlésnek is becsületére válnak, érdekességét fokozva; mind pedig, és ez az én szememben is fontosabb, a régészettudománynak épen egy oly korszakból nyújt felvilágosító adalékokat, mely a világtörténelem leghomályosabb részeinél, egyike t. i. a népvándorlás korszakából: – ezen korszakból, a midőn az egykor világrendítő Róma Pannóniában általában csak névleg, tényleg pedig csak néhány megerősített helyen gyakorolhatta uralmát, mert kénytelen volt részint a legyőzött, részint az önkénytel meghódolt barbártömegnek a biro-

dalom határain belül s így Pannóniában is lakhelyet adni.

Az imént mondottak kellő megérthetésére szükséges, hogy e temetkezési hely koráról határozottan nyilatkozzam.

Minden eddigi ismertetésben érintettem a valószínű kort is, a nélkül, hogy határozott adatokkal véleményemet támogathattam volna. Először szólva a lelhelyről, a leletekkel egyetemben beüldött római érmek után azt állítottam (l. 1878 évi jelentés 31. l.) hogy e tárgyak időszámításunk IV. századából valók. Midőn személyesen kutattam át tavaly száznál több sírt, és a csontvázak mellett egyetlenegy római pénzt sem találtam, visszavontam ebbeli állításomat és majd a valódinál előbbre, majd utóbbra véleményeztem a temető korát, a szerint, a mi szerint a sírokban talált tárgyak vagy más ismertebb korú leletekhez hasonlítottak inkább. Tévútra vezetett kiválólag azon körülmény, hogy egyes római érmekre elszórtan csak a legfelsőbb termő rétegben akadtam, melyek előbb is, utóbb is kerülhettek oda, miután tudvalevőleg Keszthelyen és vidékén mindenütt tódulnak elő római érmek.

Idei ásatáson azonban a kort illetőleg minden eddigi habozásnak, bizonytalanságnak véget vetett és kétség kívül helyezte legelső állításom igazságát.

Most ugyanis számos sírban, és pedig rendszeren a jobb kéz ujjai között, I. Valentinianus, Valens és Gratianus

pénzeit találtam, a mi elég világosan és érthetően a temetkezési hely korául a IV. század második felét jelöli ki.

A kort e szerint hozzávetőleg meglehetett határozni, de hogy micsoda néphez tartoztak az ide temetkezettek, arról még most sincs elfogadható véleményem. E lelhelyeken fognak feleletet adni ha egyáltalában adhatnak.

Az kétségtelen, hogy rómaiak nem voltak. A római sírok egészen más jellegűek, mint ezek, volt alkalmam még IV. századbeliakat is akárhányat, Szombathelyen és vidékén tanulmányozhatni. A keszthelyi sírok tárgyai is egészen elütők a rómaiak hasonnemű tárgyaitól, barbár a bronz és rézkészülékeken, az edényeken kevésbé, a római kézműipar befolyása kivált a mi a kivitel csinját illeti, nyilván látható. Hanem maguk a tárgyak, különösen az ékszerek határozottan idegen, barbár ízlésűek.

Elvégre a régészeti bűvárkodás ritkán és csak igen szerencsés esetekben képes minden kérdésre egyszerre kimerítő felvilágosítást adni. Hisz épen azért kutatja át a föld belsejét, hogy az eddig még ismeretlen tényeket a történelem világításába helyezze. Hol az írott kútfő és a valószínű hagyomány cserben hagy, ott kezdődik a régész munkája, kinek legtöbb esetben az a feladata, hogy az apránként és szórványosan szerzett adalékait gondosan egybegyűjtse és összehasonlíttassa mindaddig míg azok tényleges eredményre nem vezetnek.

Tájékozottatásul azonban az írott kútfőket, ha vannak, sem szabad elhanyagolni, ha csak még oly zavarosak, még oly bizonytalanok is, mert ezeket kell neki kiegészíteni, az ezekben levő hézagot kell betöltenie, épen azért csakis ezek szolgálhatnak neki kiindulási és visszavonulási pontul.

Ez okból én sem mulaszthattam el átfürkészni mindazon gyér történelmi feljegyzéseket, melyek Pannónia lakóiról a IV. század második felében szólnak.

Nem fogom az olvasót holmi kétes hitelességű vagy értelmű idézetekkel gyötörni, hanem röviden elmondom azt, mit ezen tanulmányból levontam.

De nem újság, hogy Pannónia, mióta csak a világtörténelemben szerepel egyöntetű, vagyis egy nemzetbeli lakossággal soha sem bírt. Már a római hódító keltákat, germánokat és mint legújabbán állítják szláv pannonokat találtak itt. E népzagyvalékot a rómaiak csak növelték részint a birodalom minden zugából idehozott gyarmatosítókkal részint tömegesen letelepített germánokkal. Még tarkább lett ez nemrég, midőn a népvándorlás hullámai átcsapkodtak a birodalom határszélein, midőn mindinkább növekedett a hadseregben az idegen, főleg a germán zsoldosok száma, midőn végre a IV század második felében a hun lovasnemzet átúsztatott a Dunán és egyelőre nem is mint ellenség, hanem mint Róma zsoldos hada a tartomány nyílt vidékeit előzőnlötte és csaknem kardvágás nélkül elfoglalta, mit annál könnyebben tehetett, mert a 377-ben dúló pestis a lakosság kéthar-

madát törülte ki az élők sorából. A várak, álló táborok és megerősített városok azonban mind a rómaiak kezében maradtak, valamint egyáltalán nem lehet constatálni, mennyi és miféle területet foglaltak el a hunok ez alkalomkor.

## II.

Korántsem akarom ezen felhozottakkal azt mondani, hogy keszthelyi sírmezőnk hun eredetű. Lehet is, nem is. Azután azt sem szabad kifelejtenünk a számításból, hogy maguk a hunok közé is sok idegen népelem vegyült Ázsiából Európába tett vándorlásuk közben, hogy köztük és velük például a goth, alán és sarmát feles számmal élt.

Sírmezőnk néma lakói, mint már több ízben kimutattam, barbárok, de már a művelődés bizonyos fokán álló barbárok voltak. Hogy mily néphez tartoztak azonban, az még a jövő kutatások kérdése.

Legczélszerűbbnek tartom, ha ezen kérdést most egészen mellőzve, egyenesen az ideai ásatásnál előfordult új körülményeket jegyzem fel.

A most átvizsgált 103 sírban sem találtam egyetlen egy jelt sem, melyről a nép vallása a legcsekélyebbet is következtetni lehetne.

A sírmezőt képező hosszú északtól délnek húzódó magaslat keleti oldalán a gazdagabbak, nyugoti oldalán pedig szegényebbek voltak eltemetve. Mindkét oldalon kétféle temetkezési mód mutatkozik, kilencz tizedrészben a hullának egészben való eltakarítása a homokra ágyazott sírokban, egy tizedrészben pedig a hulla elégetési módon; a midőn ugyanis a holt tökéletlenül elégettetvén a csontdarabokkal vegyes hamu fazékba tétetett és ezen fazekak alig egy ásonyomnyi mélységben helyeztetek a földbe. Ezen körtealakú öblönyök magassága 35 és 50 czméter között váltakozott. A legnagyobb óvatosság mellett sem sikerült, hogy csak egyet is épen kiemelhettem volna, és pedig azért, mert siker helyezetésüknél fogva igen ki voltak téve a nedvesség behatolásának, a mellett állományuk fekete, likacsos, nem égetett, csak tűz mellett szárított agyag, nem állhatott ellen; de meg azért is, mert a fölszínnek kerti czélokából történt fölsása alkalmával az ásó vége sokszorosan megrongálta ezen edényeket. Ezen nagy öblönyökben, melyek alatt néha, de nem mindig sír is volt, a töltelék között apróbb edénykéek fordultak elő, ezekből megmentettem néhány meglehetősen ép darabot, melyekről alább fogok szólni.

A sírok körül a következő újabb körülményeket észleltem meg.

Három férfisír fölött, egy méternyi mélységben, lovak maradványaira, fogak, csigolyák és koponya darabokra bukkantam. Ez a mellett látszik tanúskodni, hogy holtjaink lovasnemzet gyermekei voltak. Nagyobb valószí-

nűséget, félig meddig bizonyosságot nyer ezen vélet által is, hogy két sírban a vázak sarokcsontjai alatt sarkantyú töredékeket találtam: De ez még mind nem elég a nemzet vagy a nép milyenségének megállapítására, mert az ékszer minden ázsiai barbár lovasnemzet sírjai körül találunk lómaradványokra, a mi azt mutatja, hogy a kedvencz lovat is eltemették rendesen urával, a mely szokás szelidített alakban még a mai civilizált korban is fönmaradt, t. i. midőn egy lovas vezér temetésén az elhunyt kedvencz paripáját gyászleplel leborítva vezetik a koporsó után.

Azt, hogy az ősmagyarokat lovaikkal együtt temették el, szintén tudjuk. Mindamellet e körülmény annyiban véve fontos, mert feljogosít azon hiszemre, hogy az itt nyugvók között olyanok is vannak, kik valamely szittyá népfajhoz tartoztak.

Egy női sírban meg azt a különbséget tapasztaltam, hogy már a sírba fektetett holttestemet akarták elégetni. Ugyanis a csontok a deréktól kezdve végig feketére voltak pörkölvé, sőt még az ezeket elfödő vékony agyagréteg is vörösre volt égetve. Ezen égetés mással, mint olajjal nem történhetett, mert tüzelő anyagnak semmi nyoma.

Meg kell emlékezni a leletek fekvési viszonyairól is, a mennyiben azok a már leírtaktól különböznek.

A kezek rendesen a sejt mellett egyenesre kinyújtva.

Kivételt e szabály alól talán csak a két férfisírban, hol azok a hason keresztbe fektetve, és három női sírban, hol a bal kéz a fej alá volt téve. Az ökölbe szorított jobb kéz nagy ritkán volt valami tárgy nélkül. Gyermekek csiszolt fehér parittyaköveket, nők egy vagy két karpereczet, férfiak hol egy darabka üveget, tűzkövet, kargyűrűt vagy egy-egy pénzt szorítottak markukban. Egy nő ujjai között pedig egy fekete üvegből készült kargyűrű töredékét találtam. Ilyen római üvegkargyűrű van régiségárunkban is.

Hogy a gyermekeknél előkerült fehér kövecskék játékszerek voltak, az nem szorul hosszabb bizonyításra. De mit keresnek a kova darabok a sírokban? Pedig egykettő ezek közül olyan alakú, mintha csak valami kovás puskából vették volna ki. Szerény nézetem szerint ennek megfjítéséhez valami nagy tudományos magyarázat nem szükségeltetik. Oly nép, melynek vaseszközei vannak, nem képzelhető annak ismerete nélkül, hogy vassal vagy aczéllal a kovából szikrát lehet kiütni. Ezen ismeretre ha más nem, a mindennapi véletlen is rávezeti. Hogy tehát a túlvilágon is tüzet rakhasson, azért adták a holtak kezébe a kovát és mellé a kést. A kovás atyafiak jobb keze mellett találtuk az alább ismertetendő nagy késpengéket, a kisebb pengék most is a mellen feküdtek mindig.

A vastárgyakon, a késpengéken, csatokon és karpereczeken kívül, melyek az illetők karcsontjain voltak, a rozsdá annyira megrongálta, hogy hajdani rendeltetésüket még csak hozzávetőleg sem lehet constatálni. Ezen

meghatározhatatlan tárgyak egyike ezüst szálakkal volt kiverve és ezekből a rozsdába tapadva ki is szedhettem egy egyéb csomó vastörmelék közül.

A többi fémtárgyat illetőleg szakértői vizsgálat után kiderült, hogy azokban a tisztán vörösréztől kezdve a közönséges bronzig mindennemű rézvegyülék képviselve van, a tiszta rézből készült díszárgyakról pedig meg kell jegyezni, hogy azok nagyrészt ezüstözve, egy pedig aranyozva volt.

A már ismertetett gyöngyalakokhoz néhány új is járult. Így van két diónyi nagyságú gyöngy agyagból, az egyik sötét alapon aransárga, a másik élénk zöld festett csikokkal díszítve, van továbbá kisebbszerű pogánalakú gyöngy sötétbarna agyagból, melynek karimája égszínkék üvegsücskéekkel van megrakva, vannak továbbá kisebb nagyobb négyszegletes gyöngyök üvegpasztából, különböző színű, eddig még elő nem fordult, ráégetett szalagdíszítménnyel.

Ennyit általánosságban a mostani ásatáskor felmerült különleges jelenségek ismertetéséül. A sörházker, hol eddigelé kutattam, számításom szerint a sírmezőnek éppen derekára esik, a legközelebbi alkalomkor szándékom, ha ugyan a vasmegyei régészeti egylet a szerény költségeket megszavazza, déli irányban előnyomulni és ez érdemben bírom is az illető kertbirtokosok kizárólagosan nekem adott szíves engedelmét és beleegyezését.

Áttérek most a leletek felsorolására és a mennyire lehetséges, jellemzésére. Előzetesen is azt constatalhatom, hogy mindazon készítményeken, melyeket ásatásom szolgáltatott, a római kézműipar technikájának világos hatása látszik, melyek azonban a barbár ízlés következményeihez mérten sokféleképpen módosult és átídomult. Ezen egyáltalában nem lehet csodálnunk. Szombathelyi leleteink elég bizonyítékok arra nézve, hogy még római uralom fénykorában, a Flaviusok és Antoninok korában sem dívott pannoniai földön kizárólagosan a római ízlés, hanem hogy a mellett és azzal együtt a benszülöttek sajátosság alakításait mindvégig fentartották. Nem csak az élet mindennapi szükségleteinek szánt apróbb tárgyakon, hanem még a nagy, monumentalis műveken, a szobrokon, sírköveken, építészeti faragványokon is észlelhetők, ezen elegy ízlés, elegy művelődés nyomai.

### III.

A római élelmes természet schol sem tagadta meg. Hasznót húzni mindenből és mindenütt, ez volt főelve. E szerint gyártott Egyiptomban Isiseket és Anubisokat, e szerint simult és alkalmazkodott a nyugoti végtartományokban az ott élő népek felfogásához és ízléséhez. Sőt én arról is megvagyok győződve, és erre nézve épen szombathelyi leletekre támaszkodó biztos adataim vannak, hogy sok, eddigelé megdönthetetlen dogmaként praehistoricusnak állított bronztárgy szintén nem egyéb.



mint ezen opportunitás szülte római készítmény. Ha tehát a római ipar fénykorában sem vetette meg a barbároktól húzott hasznot, elképzelhetjük, mily készségesen szolgált az a IV. századbéli a szélrózsa minden irányából Pannoniába tódult néptömegeknek, kivált midőn létérdekében állott azok jóindulatát, hajlamait a maga számára biztosítani. A IV. század háborgó néphullámai előtt a római birodalom nagyszerűsége még mindig kábító és kápráztató hatással bírt, nekik a csillogó külszín mögött rejlő nagy úrról, erkölcsi és anyagi felbomlásról tiszta fogalmuk nem volt, félig kegyelemképen fogadták el azt, mit a rómaiak nekik kényszerűségből adtak, hogy azután, mint elkényeztetett gyermekek, mindig többet és többet kívánjanak, míg végre az egész birodalmat megkapták annélkül, hogy azt öntudatosan meghódították volna és a nélkül, hogy, midőn már kezökben volt, tudták volna, mit tegyenek vele.

Ilyen naiv természetes népek a rómaiakkal érintkezésbe jövén, legelőször is azt tanulták el tőlük, a mi eddig egyszerűségükben nem ismert kényelemkedvőknek és hiúságuknak leginkább tetszett. Edények és ékszerek rendesen azon tárgyak, melyeket egy barbár nép a művelttől saját izléséhez átadomítva legelőször is elsajátít. Ezt tapasztaljuk az itteni leleteken is.

#### a, Agyagedények

A még praesentálható állapotban levő tíz edényt mint már említém nagy, körte alakú urnákból vettem ki. Valamennyi ismeretes a római fazekas munkák utánzatai és hogy nem rómaiak, csak a falazat vaskossága, a kivitel kisebb nagyobb esetlensége és a feldolgozott anyag durvasága, valamint azáltal tűnik ki, hogy egy sem égett, hanem mind csak tűzmellett szárított állományúak.

1. Egy füles ivókupa, magassága 15 czm., a szájnnyílás átmérője 10 czm., a hasdomborulása 15 czm., a talpé 7 czm. A hasdomborulás párhuzamos rovásokkal van díszítve. - Egészen ép állapotú.

2. Egy füles ivópohár magassága 12 czm. Igen esetlen alakú, különben is repedezett és szájaszéle több helyütt kicsorbult.

3. Egy füles ivópohár, magassága 7 czm. nem épen rossz alakú, de nagyon sérült.

4. Hasas pohárka, magassága 5 czm., két fül helyett átfürt csücsökkel. Egészen ép és tisztán római alak, milyeneket Szombathelyről régiségtárunk is bír kettőt, csakhogy ezek sokkal könnyebbek és finomabb kivitelűek.

5. Csupor magassága 10 czm.

6. Fül nélküli kihajlott peremű ivópohár, magassága 10 czm. szájnnyílás átmérője 8 czm.

7-10. Kihajlott peremű fül nélküli ivócsészék, magasságuk 6 és 4 czm. között váltakozik. Közülük egy egészen ép, a többi itt ott sérült.

11. Tálacs fekete agyagból.

#### b, Gyöngyök

Ezekből a mostani ásatáson csak kétszáz egy néhány ép darabot adott. A már említett diónyi nagyságúak talán amulettek is lehettek.

#### c, Vegyes apróságok

E cím alá foglalom mindazon különféle tárgyat, melyeket a tetemek összeszorított jobb markában találtam. Ezek: egy darabka vastag tejfehér üveg; egy fekete üveggarperecz darabja; négy darab tűzkő; öt apró római bronzpénz; két fehér kövecske. Ide sorozom azon hat darab kisebb nagyobb ezüst szálát is, melyek hajdan valami markolat díszítéséből fennmaradtak.

#### d, Vastárgyak

Az alább felsorolandó tárgyakon kívüli vasak még szegek, két sarkantyú darabjai és egy csoport meghatározhatatlan töredék. A rozsdá rendkívül megrongálta valamennyi vastárgyunkat. A most átkutatott sírok bővelkedtek vasban, nem ritkán egy-egy helyen 4-5 czm. magas, különböző kiterjedésű és irányú rozsdacsomókra akadtam.

1. Karperecz, rajta volt még a képszárcsonton.

2-11. Többé kevésbé egész késpengék. E kések mind egyélűek, a legnagyobb hosszúsága a nyelnyújtvánnyal együtt 53 czm., a legkisebb 13 czm. A fanyél rostos maradványait a rozsdán még lehet látni, sőt az egyik kis fahüvelybe volt dugva, mert végig hozzátapadt korhadéka a rozsdához.

12-14. Késpenge töredékek.

15-18. Kisebb nagyobb karikák.

19. Lemezes karika.

20-23. Karikás csatok. A csat pöczök azonban csak egynél van még meg, a többinél elmállott.

24-28. Négyszegű csatok, a pöczök kettőnél még meg van.

#### e, Bronztárgyak

1-16. Nyitott gyűrűs karpereczek. A gyűrű hol gömbölyű, hol egymásba átfolyó négylapu, a díszítés valamennyin bevert háromszögű pontokból áll végeik hol tompán lemetszették, hol tompa hegyűek.

17-22. Nyitott gyűrűs karpereczek, díszítésök alakjuk a fentebbiekkel azonos, végződnek azonban hosszúkás rovátkos gombokban.

23-24. Nyitott lemezes kígyófejekbe végződő karperecz, az egyik ép, a másik csak egy félből van összehajtván, különben is gyermek kezén volt. A lemez közepén bevéselt vonal fut végig, felső alsó szélén pedig hullámzatos vonaldísz. A kígyófej vége vonalokkal, szemes karikákkal vannak jelezve.

25-26. Nyitott, úgynevezett körtés karperecz. A széles homloklap két-három sor gömböccsel van díszítve, a sodronyművű körtékből azonban csak a töredékeket lelhettem meg.

27–34. Körtés fülfüggők. A körte az egyikén épen, négyen töredékekben maradt meg. Díszítésük kisebbített alakban egészen megegyezik a már többször leírt körtés karpereczekéivel.

35–36. Fülfüggők, eddigelé egyediek a maguk nemében. A függő egy 3 czm. átmérőjű bronz gyűrű, közepén felül kehely idomú nyújtvánnyal, melyben sodronyon egy fekete üvegyöngy áll, folytatólag a karikán belül egy másik gyönggyel, a karikán a főgyöngytől balra egyenközü távolokban kifelé három, jobb felé pedig egy gyöngy van alkalmazva, ez utóbbi alatt van az üreges gomb, melybe a karika vége bele van illesztve. Igen csinos és finom ízlést tanúsító készítmény.

37. Nyitott függő, közepén két féltékéből szerkesztett üres borsónyi nagyságú gombbal.

38–39. Fülfüggő közepén egyszerű boggal.

40–41. Egyszerű nagy karika fülfüggő minden díszítés nélkül.

42–43. Egyszerű sodrony ujjgyűrű.

44–45. Sodrony fülfüggők, alul gombbal.

46–59. Sodrony fülfüggők.

60–61. Négyágú fejű tű, bevart pontdísszel. Ilyen van már több is. Az egyik 19, a másik 17 czm hosszú.

62–63. Gombosfejű tűk. Az egyik 10, a másik 9 czm. hosszú.

64. Lapos, ásóformára hajlított fejű tű, hossza 12 czm. A fej rovátkolással van díszítve. Egészen olyan mint egy római stílus, talán az is.

65. Öv-kapocs. Áll egy 13 czm. magas, 8 1/2 czm. széles négyszegű lapból, mely négy bronz szeggel volt az övhöz erősítve. A lap alján, a pöczökön forgó két 3 1/2 czm. hosszú és 1/2 czm. széles nyújtvány (az egyik töviben letörött melynek belső részén volt a most már szintén hiányzó kapocs alkalmazva). A lap külső része, mely az aranyázás nyomait még igen tisztán mutatja, 6 egymás fölött és egyenlő távolban álló karikát képző rézsutas mélyített vonalokkal van díszítve. Ez is még eddigelé egészen ismeretlen alak.

66. Tojásdad csat vaspöczökkel. Szélessége 4 czm.

67–68. Lemezes kapcsok, az egyik 7, a másik 2 czm. magas.

69. Szíjfej, hosszúsága 10, szélessége 2 czm. Szívcsúcsban végződik. Előrsze ezüstözve volt és beütött hosszúkás négyszögek között szalag idomú vésés látszik. Igen megrongált állapotú.

70. Szíjfej előlemeze, a hátulsóból csak két töredék

van meg. Hossza 9, szélessége 2 czm. Szintén meg volt ezüstözve. Mindkét oldal bevart levéldísz mutat.

71. Szíjfej, hossza 4, szélessége 4 czm. Alja gömbölded. Felső szegélye recézett, előlapjába szabálytalan négyszögek vannak beleütve.

72. Egy ugyanilyen 4 czm. hosszú töredéke.

73. Négyszögű kapocs.

74. Szíjlemez felső része levél, alsó része szívalakú, hajdan ezüstözve és szalagos vésett díszítve. Felső részének közepébe egy üvegcsöpp van illesztve. Hosszúsága 5 czm.

75–78. Gömbölyű szíjlemez, a szélén 4 csücskkel, a közepén üveg van befoglalva. Átmérő 3 czm.

79–82. Ugyanaz, csakhogy lapjára három és négyszögek vannak beütve.

83. Hosszúkás, kettős levélidomú szíjlemez, a közepébe illesztett kőnek helye tisztán látszik.

84. Domború szíjlemez, alja egy négyküllős kerék. Átmérő 4 1/2 czm.

85–86. 2 1/2 czm. magas, 2 czm. széles szíjlemez, közepén két csúcsban összeérő háromszög kimetszéssel.

87–89. Szíjlemez bevart vonal és pontdísszel. Négyszögű, oldalmagasság 2 czm.

90. Lapos kerek gomb, átmérője 3 czm., fölülete csinos, mert gömböcskeretből szétterjedő 12 virágszirmot mutat.

91–92. Virágot mutató domborlemez, hajdan aranyozva, közepén kő volt befoglalva.

93. 6 apró lemezes pityke.

94. Karika szemekből álló lánczocska.

95. 12 db pitykegomb.

96. Nyílcsúcsalakú töredék.

97. 3 czm széles övpánt darabok, a szélek hosszában két sor bevart pontdísszel.

98. 4 czm. széles övpánt darabok, a szélek hosszában 2 sor bevart pont, a közepén bevart négyszirmú virágdísszel.

99. Egy bronz csésze darabjai.

100. Különféle bronztöredékek.

Evvel befejeztem tavaszi ásatásom ismertetését. A keszthelyi még korántsem kimerített lelhely, valamint Keszthely vidéke bő anyagot nyújt a késő római, már a népvándorlással egyes korszak emlékeinek kiegészítésére.

**Dr. Lipp Vilmos**

Megjelent:

I. rész: Vasmegeyi Lapok 10/22. (1881. március 17.) 1–2.

II. rész: Vasmegeyi Lapok 10/23. (1881. március 20.) 1–2.

III. rész: Vasmegeyi Lapok 10/24. (1881. március 24.) 1.

IV. rész: Vasmegeyi Lapok 10/25. (1881. március 27.) 1–2.<sup>3</sup>

## Jegyzetek:

- <sup>1</sup> A tanulmány az „Interdiszciplinális kutatások a Keszthely-kultúrához tartozó népeiségek körében” című T. 025576. számú OTKA téma keretében készült.
- <sup>2</sup> Lipp Vilmos irodalmi munkásságában kiváló eligazítást nyújt: MAYER 1988.
- <sup>3</sup> A szöveg közlésénél Mayer László barátom volt segítségemre, akivel még az 1980-as évek közepén akadtunk rá erre az addig ismeretlen közleményre a Vas megyei napisajtó régészeti vonatkozású híradásainak kigyűjtése közben. Szívességét itt ismételtelen megköszönöm!

## Irodalom:

- BANNER 1940: Banner János: Badeni edények a vasmegyei gyűjteményekben. (Gefässe der Badener Kultur in Sammlungen des Komitates Vas. Vasi Szemle 7 (1940) 373–385.
- BANNER 1956: Banner János: Die Péceler Kultur. ArchHung 35. Budapest, 1956. 314 p., CXXIV t.
- ELLENŐR 1881: „Ellenőr”: A keszthelyi avar sírok. Keszthely 4/17 (1881.04.24.) 1–2.
- FETTICH 1929: Fettich Nándor: Bronzeguss und Nomadenkunst auf Grund der Ungarländischen Denkmäler. Skythika 2. Prague, 1929. 96 p., XVII t.
- GYÓRFFY 1901: Gyórfy Endre: Keszthelyi leletek a vasvármegyei régiségtárban. BMÉ 1 (1898–1901) Keszthely, 1903. 61–66.
- HAMPEL 1880: Hampel József: Keszthelyi újabb leletek. ArchÉrt XIV (1880) 349–351, XLIV–XLV. t.
- HAMPEL 1881: Hampel József: Jelentés a m.n. múzeum érem és régiségosztály 1880ik évi állapotáról. MNM KO Irattár 269/1881.
- HAMPEL 1894: Hampel József: A régibb középkor (IV–X. század) emlékei Magyarhonban I. Budapest, 1894. 174 p., CC t.
- HAMPEL 1905: Hampel, Josef: Alterthümer des frühen Mittelalters in Ungarn I–III. Braunschweig, 1905. 853 p., 1006 p., 539 t.
- K 1880: Régészeti ásátás. Keszthely 3/15 (1880. 04. 11.) 2.
- K 1883: A Keszthely-dobogói sírmezőn tett ásátások. („Egytértés” után) Keszthely 6/22 (1883. 05. 28.) 1–2.
- KISS 1984: Kiss Gábor: Funde der Awarenzeit aus Ungarn in Wiener Museen. 1. Funde aus der Umgebung von Keszthely. ArchA 68 (1984) 161–201.
- KISS 1992: Kiss Gábor: Zur Datierung der Urnengräber aus dem awarenzeitlichen Gräberfeld Keszthely-Stadt. In: Awarenforschungen 2. (Hgb. Daim, Falko) ArchA Monographien 2., Studien zur Archäologie der Awaren 4. Wien, 1992. 585–604.
- LIPP 1878: Lipp Vilmos: A vasmegyei régiségtár köréből. VREJ 6 (1878) 24–34.
- LIPP 1878a: Lipp Vilmos: Titkári jelentés. VREJ 6 (1878) 69–72.
- LIPP 1879: Lipp Vilmos: Őskori temető Keszthelyen. VREJ 7 (1879) 61–68.
- LIPP 1879a: Lipp Vilmos: Titkári jelentés. VREJ 7 (1879) 77–82.
- LIPP 1879b: Lipp Vilmos: Keszthely és vidékéről. Keszthely 2/21. (1879. 05. 27.) 1–2.
- LIPP 1880: Lipp Vilmos: Újabb keszthelyi leletek. VREJ 8 (1880) 81–89.
- LIPP 1880a: Lipp Vilmos: Keszthelyi leletek. ArchÉrt 14 (1880) 117–122. XIII–XV. t.
- LIPP 1880b: Lipp Vilmos: Neuere Funde in Keszthely. Pester Lloyd 1880/40. (1880. 02. 10.)
- LIPP 1880c: Lipp Vilmos (L.V.): Újabb keszthelyi leletek. (Pester Lloyd) Keszthely 3/9 (1880. 02. 29.) 1–2. és 3/10 (1880.03.07.) 1.
- LIPP 1881: Lipp Vilmos: Ásatás Keszthelyen 1880 tavaszán. Vasmegyei Lapok 15/22 (1881. 03. 17.) 1–2, 15/23 (1881. 03. 20.) 1–2, 15/24 (1881. 03. 24.) 1, 15/25 (1881. 03. 27.) 1–2.
- LIPP 1881a: Lipp Vilmos: Das Avaren-Grabfeld in Keszthely. Ungarische Revue 1 (1881) 429–444.
- LIPP 1882: Lipp Vilmos: Das Grabfeld am Dobogó bei Keszthely. Ungarische Revue 2 (1882) 523–536.
- LIPP 1884: Lipp Vilmos: A keszthelyi sírmezők. MHAAP Budapest, 1884. 52 p.
- LIPP 1884a: Lipp Vilmos: A Keszthely-dobogói sírmező. ÉTK 11/8. Budapest, 1884. 24 p.
- LIPP 1885: Lipp, Wilhelm: Die Gräberfelder von Keszthely. Budapest, 1885. 121 p.
- MAYER 1988: Mayer László: Lipp Vilmos. Vasi Életrajzi Bibliográfiák XXII. Szombathely, 1988. 111 p.
- MENKE 1990: Menke, Manfred: Zu den Fiebeln der

- Awarenzeit aus Keszthely. WMMÉ 15 (1990) 187–214.
- MRT I 1966: Bakay Kornél – Kalicz Nándor – Sági Károly: Veszprém megye régészeti topográfiája. Keszthelyi és tapolcai járás. Magyarország Régészeti Topográfiája I. (Főszerk. Gerevich László) Budapest, 1966. 266 p.
- MÜLLER 1992: Müller, Róbert: Neue archäologische Funde der Keszthely-Kultur. In: AWARENFORSCHUNGEN 1. (Hgb. Daim, Falko) ArchA Monographien 1., Studien zur Archäologie der Awaren 4. Wien, 1992. 251–307.
- ORTVAY 1874: Ortvy Tivadar: Közlemények a magyar nemzeti muzeum érem- és régiség-osztályából. 4. Keszthelyi lelet. ArchÉrt VIII (1874) 72–74.
- ORTVAY 1875: Ortvy Tivadar (O.T.): Hazai leletek. 12. (Keszthelyi lelet.) ArchÉrt IX (1875) 58–59.
- REZSÓFFY 1880: Rezsóffy Görgy: Titkári jelentés. VREJ 8 (1880) 95–98.
- REZSÓFFY 1882–1883: Rezsóffy György: Titkári jelentés. VREJ 10–11 (1882–1883) 153–157.
- VK 1879: Ujdonságok. Vas megyei Közlöny 3/50 (1879.12.14.) 3.
- VL 1879: Ujdonságok. Vas megyei Lapok 13/98 (1879.12.07.) 2.

## Die Anfänge der Erforschung des awarenzeitlichen Gräberfeldes der Stadt Keszthely

(Vom November 1873 bis April 1880)

Anlässlich des 100jährigen Bestehens des Balaton-Museum von Keszthely möchte ich die Anfänge der Erforschung des, in der Fachliteratur unter dem Namen „Keszthely-városi temető“ bekannten Gräberfeldes behandeln. Das tue ich nicht nur, weil dieses zugleich das namensgebende Gräberfeld der Keszthely-Kultur antiken Ursprungs ist, sondern auch darum, da dieses das erste völkerwanderungszeitliche Gräberfeld in Ungarn ist, mit dessen systematischer Freilegung man begann. Der Ausgräber Vilmos Lipp (1853-1888) war ein Chorherr des Csorna-Prämonstratenserordens, der Direktor des Gymnasiums von Keszthely und Prior, der mit der finanziellen Unterstützung des Archäologischen Vereins des Komitates Vas mit der Erforschung dieses großausgedehnten und auch bisher nicht vollkommen freigelegten Gräberfeldes begann.

Trotzdem, daß sich schon viele mit diesem Gräberfeld außer dem Ausgräber beschäftigten, blieben die ersten, ins Museum gelieferten Funde des Gräberfeldes bis heute unpubliziert. Außerdem ist der Ausgrabungsbericht über eine der wichtigsten Saisons vor den Archäologen völlig unbekannt, weil das in einer

beinahe unzugänglichen ländlicher Zeitung veröffentlicht wurde.

Diese Unvollkommenheiten möchte ich diesmal einholen, und die Anfänge der Erforschung des Gräberfeldes der Stadt Keszthely, genauer das Schicksal der ersten bekannten Funde (vom November 1873 bis März 1878) und die Geschichte der begonnenen archäologischen Freilegungen in der Zeitspanne, als sie (vom April 1879 bis April 1880) durch den – über bescheidene finanzielle Möglichkeiten verfügenden – Archäologischen Verein des Komitates Vas unterstützt werden konnten, aufgrund der Angaben von verschiedenen Publikationen, Berichten, Inventarbüchern und Dateien zusammenfassen. Danach wurden die Kosten der Erschließung des inzwischen ein Landesinteresse ausgelösten Gräberfeldes aus anderen finanziellen Quellen bestritten und dementsprechend gelangten schon die Funde der freigelegten Gräber (mindestens der Großteil) in die großen Sammlungen Ungarns.

Übersetzt von Katalin H. Simon

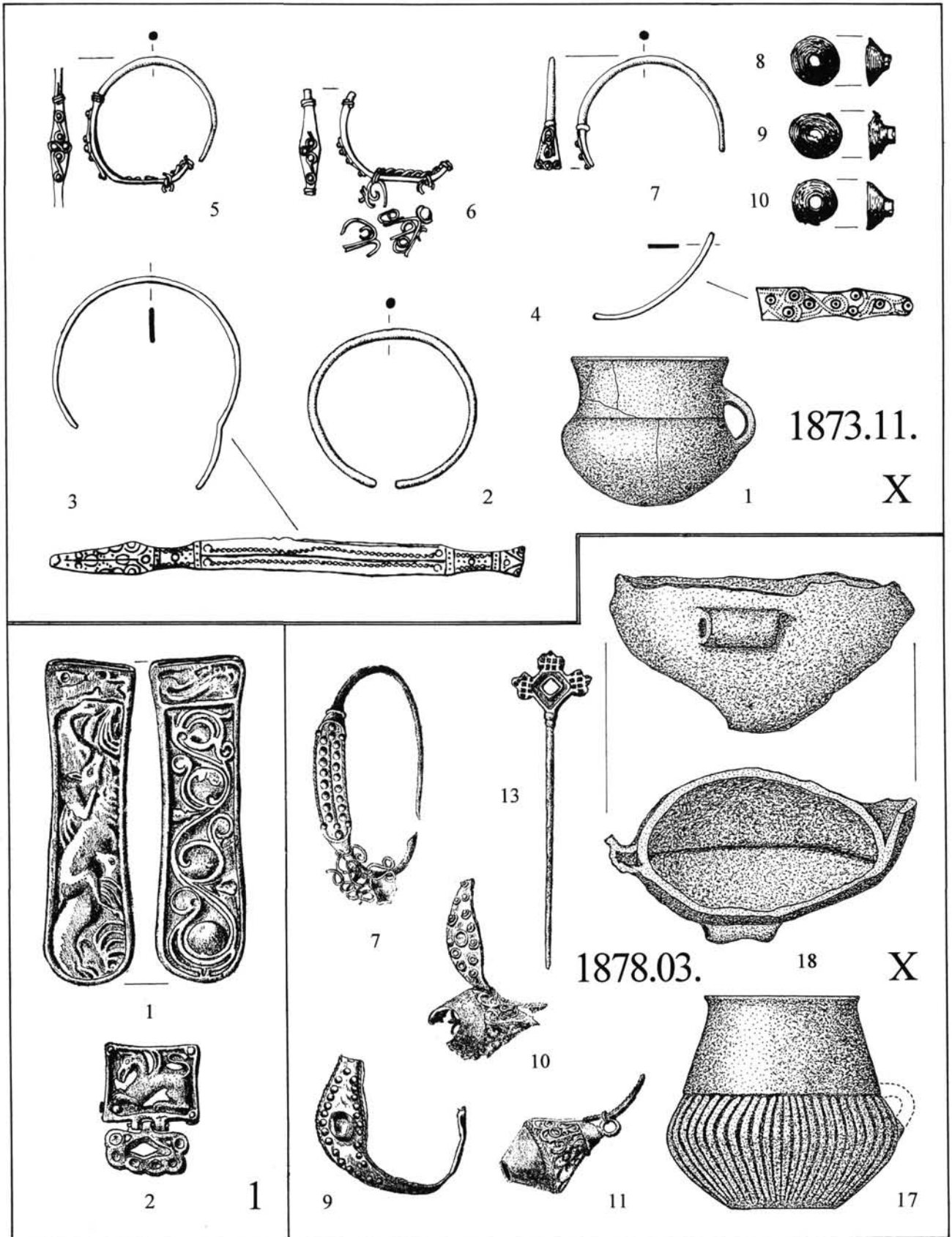

1. kép: Keszthely-városi avar kori temető, az azonosítható 1873. novemberi és az 1878 márciusi leletek.

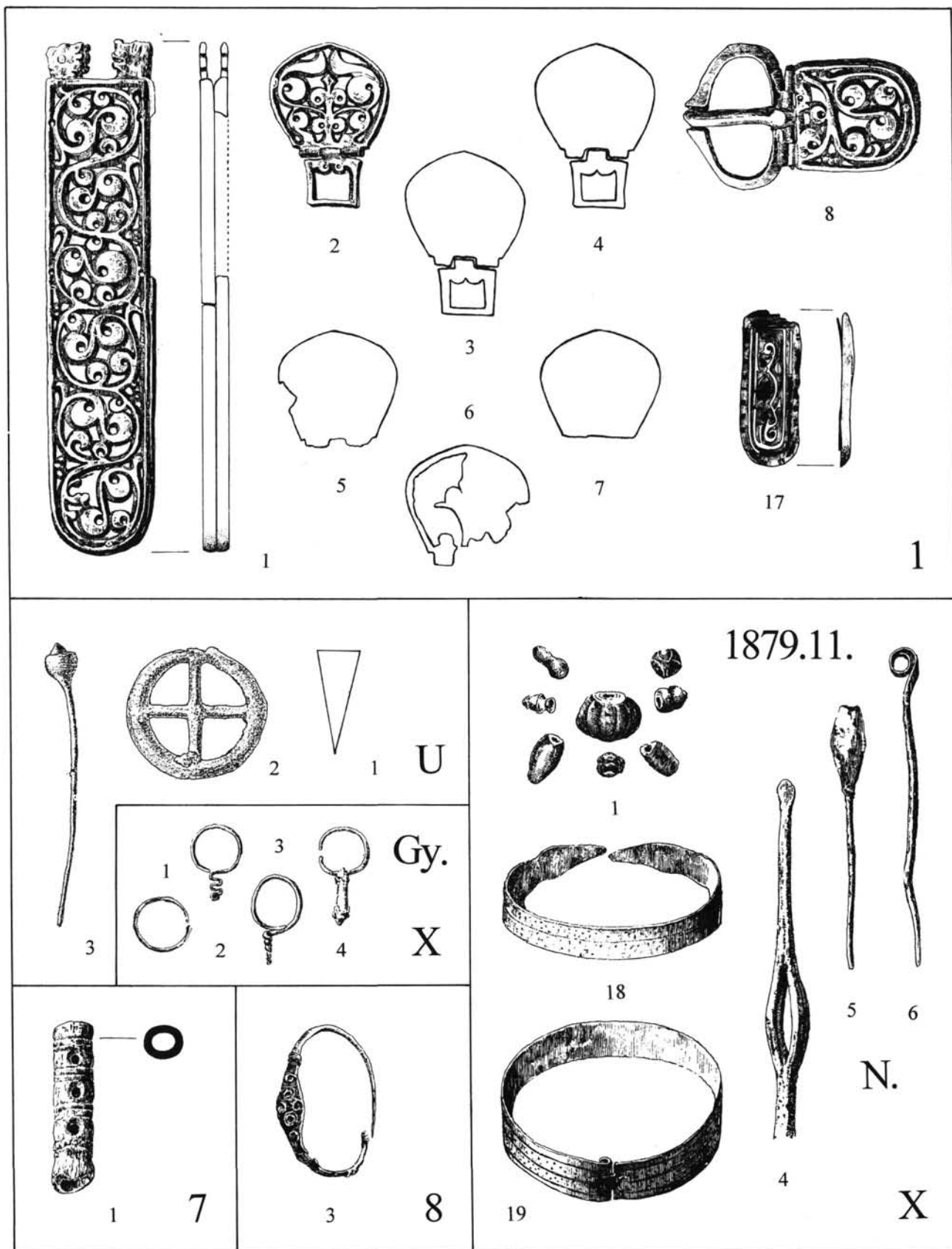

2. kép: Keszthely-városi avar kori temető, az azonosítható 1879. novemberi leletek.

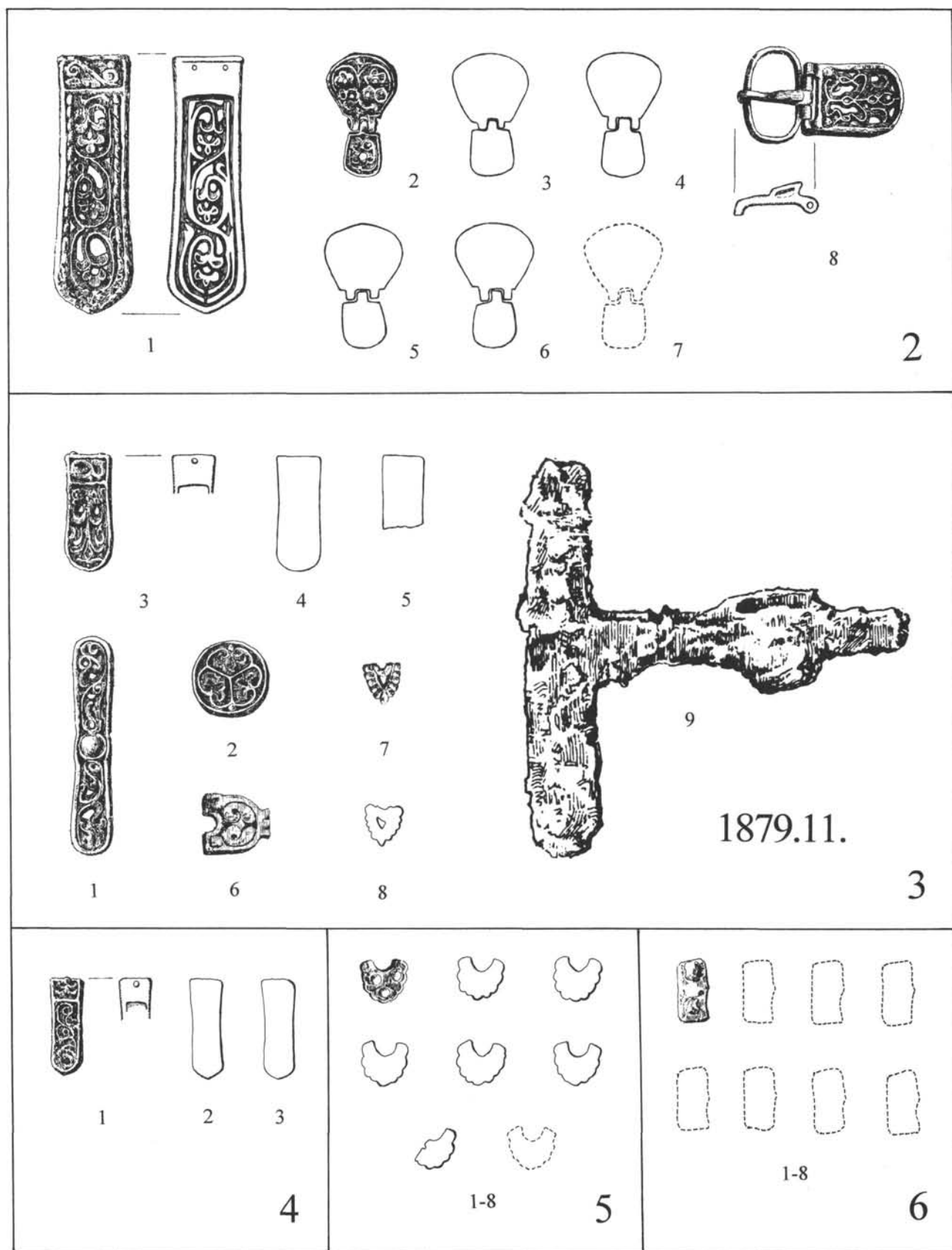

3. kép: Keszthely-városi avar kori temető, az azonosítható 1879. novemberi leletek.

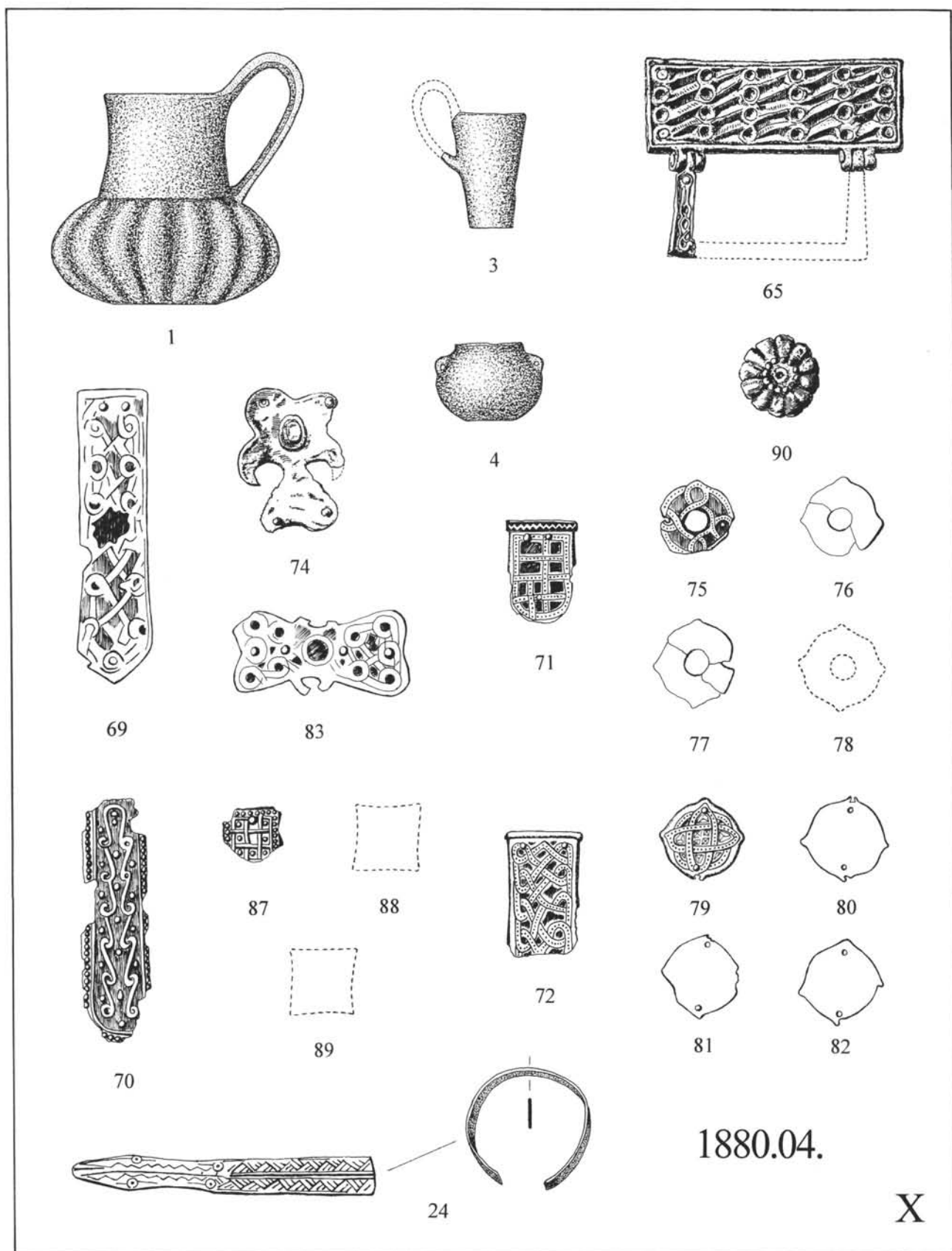

4. kép: Keszthely-városi avar kori temető, az azonosítható 1880. áprilisi leletek.



Kovrig Ilona

## A Keszthely–belvárosi avar kori temető feltárásának folytatása

### *A lelőhely és a leletkörülmények*

A Keszthely-belvárosi temető<sup>1</sup> további feltárására irányuló kutatások az 1960. és 1961. évben a Makarenko (Zárda) utca 7. sz. ház udvarában és a Kossuth Lajos u. sz. alatti Általános Iskola (Zárda) udvarán folytatottak.

A Makarenko u. 7. sz. ház udvarában 90 cm mélységben egy kb. 16,5 m sugarú kör ívének megfelelő 150 cm szélességű árok rész mutatkozott, amely a jelentkezési szinttől számítva 80–85 cm mélységű volt. A kút, s gyümölcsfák és virágágyak akadályát képezték a további feltérési munkának. Temetkezés nyoma nem mutatkozott a felásott részen.

A Kossuth Lajos utcai Általános Iskola udvarán – ahol az eddig ismert adatok szerint jelentős ásatás nem volt – 1960-ban a Sörkert és az iskolaudvar között húzódó É–D irányú fal mellett kezdődött meg a kutatás. Az 1951. évi ásatás folyamán feltárt temető rész (3–29. sír)<sup>2</sup> keleti irányú folytatódásának megkeresése volt a cél. A kerítéstől keletre 2 m távolságra nyitott É–D irányú keskeny szelvény északi sarkában 90 cm mélységben 65 cm átmérőjű gödörben két vaskori urna volt egymáson. Az alsó, nagyobbik mellett faszéndarabkák, a kisebbikben kalcinált csonttöredékek. A kutatott területen 17 sír nyoma mutatkozott (86–102). Feltérásra került kilenc sír (90–98). Négy sír (86–89) részben a szelvény keleti széle alatt, másik négy (99–102) az iskolaudvart nyugatról határoló kerítésfal alatt volt (1–2. kép)

1961-ben az előző évi ásatást folytatva az Általános Iskola udvarán az 1960-ban feltárt rész keleti széléhez csatlakozva történt a további kutatás. Feltérásra került negyvenhárom sír (86–89, 104–119, 113–145) és 1–3 számozással három sír ló és kutya csontvázal. Nyolc sírt (99–103, 110–112), mivel a sírgödörök több mint fele hossza az iskolakert kőfala alatt van biztonsági okból nem volt ajánlatos kiásni.

Az előző évben talált vaskori urnafészkekhez hasonló körülmények között még három ugyancsak vaskori urnalelet került elő.<sup>3</sup> A második urna cserepeiben 80 cm mélységben a 108. sírtől ÉNy-ra a 110 sír K-i végénél voltak. A harmadik urnafészket a 108. sír és a

109. sír között, ezek K-i, lábfelőli részénél 115 cm mélységben találtuk, benne egy tál, egy töredékes kis edény és kalcinált csontok. A negyedik urnafészkek a 86. sír és a 144. sír közötti részen 86 cm mélységben mutatkozott, kihajló peremű urnát és kisebb edény töredékeit meg kalcinált csontokat tartalmazott (2. kép U1–U4).

### *A sírok leírása*

#### **86. sír**

Gyermek. Sírgödör: 70x60 cm. M: 120 cm, Ny–K 278°. A csontok elmállottak. A foltok kb. 60 cm hosszú csontvázra utalnak. Melléklet nem volt.

#### **87. sír**

Gyermek. Sírgödör: 85x40–45 cm. m: 130 cm, Ny–K 268°. A csontok elmállottak. Melléklet nem volt.

#### **88. sír**

Gyermek. Sírgödör: 120x55 cm. m: 140 cm, Ny–K 272°.

Bolygatott. A csontok elmállottak Melléklet nem volt.

#### **89. sír**

Gyermek. Sírgödör: 80x40 cm, m: 145 cm, Ny–K 282°.

Bolygatott. A váz csontjai összedobálva, összetörve, hiányosak. Melléklet nem volt.

#### **90. sír**

Felnőtt egyén. Sírgödör sz: 100 cm, m: 175 cm, Ny–K 276°. Nyugati harmadát a kőfal miatt nem lehetett kibontani. Bolygatott. Koporsónyomok. Melléklet nem volt.

#### **91. sír (6. kép)**

Férfi. 40–50 éves. Sírgödör: 250x103 cm, m: 180 cm, Ny–K 270°.

Csontvázhossz: 170 cm. A jobb felkarcsont belső oldalánál nagy vaskés (1), a jobb kézcsontoknál állatcsontok: a felső lábszárak között vasrozsda nyomai.

**92. sír** (6. kép)

Férfi. Sírödör: 252x101 cm; m: 170 cm. Ny-K 274°. Bolygatott. Koporsónyomok, az oldaldeszkák hosszabak lehetnek, mint a fej és láb felőliek, h: 200–202, sz: 43–45 cm. Az összedobált vázcsontok mellett a koporsó északi oldalánál egytagú bronzcsat (1).

**93. sír** (6. kép)

Nő.Ad. Sírödör: 245–89 cm, m: 190 cm. Ny-K 270°.

Koporsóhossz: 210, sz: 48–50 cm. Az oldalfalak elszíneződési csíkja 1,5 cm. Vázhossz: 158 cm. A bal állkapocs mellett kosaras fülbevaló aranyból, párja a szegycsonton (1–2). A jobb és bal alkarcsonthoz poncolt díszítésű bronz karperec övezi (3–4). A jobb kulcsonton végigfektetett bronz díszű (5), a nyakcsigolyák körül a szegycsontig két sorba rendezett gyöngyök (6). A lábfejsontok előtt keresztben állatcsont, rajta öntött bronz kerek övveret (7).

**94. sír** (6. kép)

Nő. Sírödör: 160x85 cm, m: 180 cm. Ny-K 278°. Bolygatott, a csontváz hiányos. A bal csuklónál poncolt díszítésű bronz karperec (1), a sírödör ÉNy-i sarkánál orsókarika (2), mellette gyöngyszemek (3).

**95. sír** (6. kép)

Nő.Ad. Sírödör: 255x118 cm, m: 215 cm, Ny-K 288°. Koporsó (4. kép).

Hossza: 208, sz: 46–61 cm, magassága: 40–41 cm. A deszkák szélességére mind a földél egy részén, mind a fej és lábfelőli részen következtetni lehetett. Az oldaldeszkák túlnyúltak a fej és a lábfelőli koporsólezáráson. A deszkák vastagsága kb. 3–3,8 cm-nek mutatkozott.

A 150 cm hosszú, kissé bal oldalára dőlve fekvő csontvázat vékony barna réteg borította, mintha bőrbe, vagy nemeztakaróba lett volna csavarva. A mellkascsontokon gyöngysor (1), a gerincoszlop közepén egy hegyikristály és egy barázdált gyöngy, mellette három kis bronz henger (2–4) a jobb kulcsonton nagyobb zöld üvegyöngy, és lecsapott sarkú hasáb alakú gyöngy.

**96. sír** (3. és 7. kép)

Férfi. Ad. Sírödör: 227x103 cm, m: 190 cm, Ny-K 285°. Részben bolygatott, valószínűleg nem sírdúlás, hanem növényi gyökerek vagy feregjárt pusztításának eredménye. Koporsó-nyomok (4. kép). A koporsó hossza: 192 cm, szélessége: 58–48 cm, magassága kb. 35 cm. A keresztmetszetből arra lehet következtetni, hogy fakéregből készült. Földélnak nyoma sem látszott. Vázhossz: 152–155 cm lehetett. A jobb alsó lábszárcsontoknál két vaskés egymás mellett (1–2), mellettük kis vastörredék. A késeken, a jobb lábfejsontokon és az alsó lábszárak között, öntött bronz övveretek: csat (3) lemezes csatlappal, szíjbújtató (4), lyukvédő veret töredéke

(5), öt csuklós övveret griff alakos áttört díszítéssel (6–10), az egyik veretről a csüngőrész hiányzott, állatalakos áttört mintájú nagyszíjvég (11), két különböző díszítésű kisszíjvég (12–13), vadkanfejet ábrázoló kisszíjvég (14) és piskóta alakú övforgó (15).

A leletek helyzete arra utal, hogy az övet nem a halott derekára csatolták, hanem a jobb lábára fektetve helyezték a sírba (3. kép).

**97. sír** (7. kép)

Sírödör: 262x123 cm, m: 210 cm, Ny-K 278°. Bolygatott. Koporsónyomok: h: 170 cm, sz: 85 cm, kb. 45 cm magas lehetett. Négy hosszú vasszeg állt függőleges helyzetben a koporsón belül, melyeket halvány barna csíkszerű elszíneződés kötött össze arra utalva, hogy a koporsón belül esetleg egy 60x60 cm-es méretű négyzet alakú vékonyfalú faláda lehetett elhelyezve. A koporsó fedéldeszkájának nyoma csak a szegfejek környékén látszott. Csontváz vagy melléklet nyomát sem lehetett találni.

**98. sír**

Inf.II. Sírödör: 180x82 cm, m: 120 cm, Ny-K 290°. Bolygatott. A váznak csak néhány rossz megtartású összedobált csontja maradt a sírban. Koporsónyomok a Ny-i és É-i részen. Melléklet nem volt.

**99. sír** Nem volt feltárható

**100. sír** Nem volt feltárható

**101. sír** Nem volt feltárható

**102. sír** Nem volt feltárható

**103. sír** Nem volt feltárható

**104. sír**

Gyermek. Sírödör: 70x33 cm, m: 110 cm, Ny-K 271°. Bolygatatlan, de a csontváz teljesen elmállott. Melléklet nem volt.

**105. sír**

Gyermek. Inf.I. Sírödör: 70x32 cm, m: 108 cm, Ny-K 270°. Rossz megtartású csontváz. Melléklet nem volt.

**106. sír**

Gyermek. Sírödör: 60x30–32 cm, m: 120 cm, Ny-K 280°. Bolygatott, félig a 105. sír alatt volt. Melléklet nem volt.

**107. sír**

Gyermek. Sírödör 75–80x40 cm, m: 62 cm, Ny-K 270°. Nagyon rossz megtartású váz. Melléklet nem volt.

**108. sír** (7. kép)

Gyermek. Sírödör: 144x45 cm, m: 127 cm, Ny–K 256°. Bolygatott. Az alkarcsontok kivételével a csontok elmállottak. A sír felső harmadában két dinnyemaggyöngy (1–2).

**109. sír** (7. kép)

Nő. 30–40 éves. Sírödör: 191x82 cm, m: 174 cm, Ny–K 270°. Bolygatott, csak a lábszárcsontok maradtak helyükön. Koporsónyomok a láb felőli részen. Az összedobált borda- és karcsont töredékek között gyöngyök (1): nagyrészüik fekete és zöld dinnyemag alakú, némelyikben bronz csövecske, egy szintelen, átlátszó amphora alakú, egy szintelen és egy zöld hasáb alakú hatoldalú üveg, egy vajszerű, barna keretes sárga pettyes paszta, egy karélyos áttetsző üveg, egy kéttagú sárga paszta és egy gömbölyű bronz gyöngy. A jobb kézcsukló csontnál szalagfonatos díszítésű bronz pántkarkötő (2–2a), a kézfejsontok mellett vaskés töredékei (3).

**110. sír** Nem volt feltárható

**111. sír** Nem volt feltárható

**112. sír** Nem volt feltárható

**113. sír** (8. kép)

Gyermek. Inf.II. Sírödör: 175x60 cm, m: 135, Ny–K 282°. A csontok szétmállottak, csupán néhány tejfog maradt meg. A sírödör nyugati harmadában gyöngyök (1): zöld és szintelen dinnyemag alakúak, egy gömbölyű szintelen üveg, egy hullámvonalas díszítésű zöld üvegből, egy sárga paszta két barna keresztsávval, egy hosszúságú szintelen üveg és egy kis bronz gyöngy lapát formájú alsó résszel. A gyöngyök között vastöredékek.

**114. sír**

Gyermek. Sírödör: 125x60 cm, m: 125, Ny–K 270°. Feltehetőleg a felette beásott 130 cm mély és 70 cm átmérőjű gödör bolygatta meg. Melléklet nem volt.

**115. sír** (8. kép)

Férfi. 30–40 éves. Sírödör: 210x85 cm, m: 195 cm, Ny–K 272°. Bolygatott. A törött és hiányos csontvázrészek főként a sírödör közepén feküdtek összedobálva, közöttük bronz csat része (1), vasnyelve tönkrement.

**116. sír** (8. kép)

Gyermek. Inf.I. Sírödör: 145x66 cm, m: 130 cm, Ny–K 270°. A csontváz a két lábszár kivételével elporladt. A koponya nyomainál gyöngyök (1): fekete és szintelen dinnyemag alakúak, sötétkék és szintelen üvegből készült aprók. A sír ÉNy-i sarkában faveder vaspántjainak töredékei.

**117. sír** (8. kép)

Férfi. 20–30 éves. Sírödör: 190x66 cm, m: 130 cm, Ny–K 268°. Bolygatott. A jobb combcsont mellett, vele párhuzamosan fekvő töredékes nagy vaskés, rajta és közvetlenül mellette aranyozás nyomait viselő öntött bronz övveretek. Lapos levelű indás csat (1), lyukvédő veret (2), kilenc darab, ugyancsak lapos levelű indadíszes csuklós veret, közülük kettőnek a csüngőrésze hiányzik (3–11), a csattal megegyező díszítésű, két lapból álló nagyszíjvég (12), egyforma alakú és díszítésű két lapból álló kisszíjvégek (13–14), hét darab rombusz alakú kisveret (15–21).

**118. sír** (8. kép)

Nő. 45–55 éves. Sírödör: 200x55 cm, m: 166 cm, Ny–K 272°. Bolygatott. A gerincoszlop és a két láb csontjai eredeti helyükön, a karcsontok és bordák egy része hiányzott. A nyakcsigolyák jobb oldalától a bal oldali medenceperem töredékéig gyöngyök sora (1): egy nagy gömbölyű üvegyöngy, egy lecsapott hasáb alakú ugyancsak üveg, henger alakú pasztagyöngy, fekete, sötétzöld, sötétkék dinnyemaggyöngyök. A bal térd mellett faveder három vasabroncsának töredékei.

**119. sír** (8. kép)

Nő. Sírödör: 214x80 cm, m: 153 cm, Ny–K 270°. Részben bolygatott. Csontvázhossz: 166 cm. A koporsó nyoma különösen a sír déli oldalánál jól mutatkozott. Az oldaldeszkák túlnyúltak a fej- és lábfelőli deszkákon. h: 181 cm, sz: 56 cm, az ÉNy-i saroknál jól látszott a koporsófedél nyoma vékony barna réteg formájában. A jobb kulcsont közelében gyöngyök (1): egy fekete pasztagyöngy sárga hullámvonallal, egy háromtagú pasztagyöngy, kék, zöld és szintelen dinnyemaggyöngyök, apró pasztagyöngyök.

**120. sír**

Férfi. 40–50 éves. Sírödör: 230x96 cm, m: 120 cm, Ny–K 262°.

Bolygatott. A csontváz erősen hiányos volt, a maradék csontok a sír közepén összedobálva feküdtek. A DNy-i sarokhoz közel állatcsont töredékek.

**121. sír** (8. kép)

Nő. 15–25 éves. Sírödör: 185x60 cm, m: 160 cm, Ny–K 271°. Bolygatott. Hiányos, töredékes csontváz. Koporsónyomok nagyon halvány elszíneződésben kb. 169–170 cm hosszúságban jelentkeztek. A koporsón belül az ÉNy-i sarokban gyöngyök egy csomóban (1): egy szintelen gyöngy sárga hullámvonalas díszrel, fekete és szintelen dinnyemaggyöngyök, apró amorf üvegyöngyök.

**122. sír (8. kép)**

Férfi. 45–50 éves. Sírödör: 185x65 cm, m: 113 cm. Ny–K 272°.

Csontvázhossz: 162 cm. A jobb felkarcsont mellett vaskés töredékes állapotban (1).

**123. sír (9. kép)**

Gyermek. Inf.I. Sírödör: 143x50 cm, m: 131 cm. Ny–K 265°. Bolygatott. Az összedobált és hiányos vázcsontok között a sír Ny-i felső harmadában gyöngyök (1): két és háromtagú üvegyöngyök, hordó és nyomott gömb alakú fekete pasztagyöngyök sárga hullámvonalas díszítéssel, amphora szerű üvegyöngyök, egy bikonikus nagy üvegyöngy és fekete, zöld szintelen dinnyemaggyöngyök. Sugaras bronz díszítmény (2), egyik sugara letört. a törésselület gondosan lecsiszolva. A közepén lévő kerek nyílás a letört sugár irányában erősen kopott, ott lehetett felfűzve a viseléshez.

**124. sír (9. kép)**

Férfi. 40–50 éves. Sírödör: 202x78 cm, m: 134 cm. Ny–K 272°. Bolygatott. A csontváz erősen hiányos, csak az alsó lábszárcsontok feküdtek a helyükön. A jobb mellett vaskés (1) és töredékes állapotú vaspánt (vödörpánt).

**125. sír**

Nő. 45–55 éves. Sírödör: 213x68 cm, m: 133 cm. Ny–K 265°. Bolygatott, az alsó lábszárcsontok kivételével. Melléklet nem volt.

**126. sír**

Gyermek. M: 120 cm. A 125. sír É-i széle felett. A sírszélek nem látszottak tisztán, a hossza kb. 60 cm lehetett. A váz teljesen elmállott. Melléklet nem volt.

**127. sír**

Férfi. 20–30 éves. Sírödör: 170x55 cm, m: 111 cm. Ny–K 271°. Vázhossz: 156 cm. Melléklet nem volt.

**128. sír**

Gyermek. Inf.I. Sírödör: 117x45 cm, m: 107 cm. Ny–K 271°. Melléklet nem volt.

**129. sír**

Nő. 20–30 éves. Sírödör: 150x50 cm, m: 90 cm. Ny–K 260°. Bolygatott. A csontváz csontjai a bal karcsontok kivételével a medencéig hiányoztak. Melléklet nem volt.

**130. sír (9. kép)**

Nő. 60 éves. Sírödör: 208x68 cm, m: 115 cm, Ny–K 266°. Bolygatott. A csontváz teljesen feldúlva. Koporsó halvány nyoma a sír D-i oldalánál. Az ÉK-i sarokban karpercc (1).

**131. sír (9. kép)**

Gyermek. Inf.II. Sírödör: 173x70 cm, m: 141 cm. Ny–K 278°. A rossz megtartású csontváz hossza kb. 130 cm. Az állkapocscsont jobb oldala alatt négyküllős bronzkarika (1) és gyöngyök (2), közöttük egy kék hullámvonalal és ponttal díszített szintelen üvegyöngy, egy sascsőr alakú kék gyöngy, döntő többségben sötétzöld dinnyemaggyöngyök. A jobb térdcsont mellett töredékes vascsőrgő (3) és vaskés (4).

**132. sír (9. kép)**

Nő. 40–50 éves. Sírödör: 206x90 cm, m: 147 cm. Ny–K 268°. Vázhossz: 146 cm. Az állkapocsféjnél a baloldalon ép kosaras bronz fülbevaló (1), a jobb oldalon a párja, melyről a kosárrész hiányzott (2). A fülbevalók alatt és körülöttük gyöngyök (3): a háromtagú fekete pasztagyöngy hullámvonalas fehér díszítéssel, nyomott gömb formájúak sárga hullámvonal és pont díszítéssel, kék alapon fehér díszítéssel, henger alakú sötétkék üvegyöngy rácsavart terrakotta színű fonáldíszítéssel, sötétzöld, kék és szintelen dinnyemaggyöngyök.

A bal kulcscsonttól a negyedik nyakcsigolyáig bronz díszítű (4), fejével a kulcscsont felé.

**133. sír**

Sírödör: 175x67 cm, m: 130 cm. Ny–K 263°. Gondosan megásott sírödör csontváz és melléklet minden nyoma nélkül.

**134. sír (9. kép)**

Gyermek. Inf.I. 90x55 cm, m: 127 cm. Ny–K 270°. Vázhossz: 60 cm. A jobb combcsont mellett egy csomóban, részben összerozsdásodva bronz fülbevaló karikája (1), két gyöngy (2–3), öntött bronz övdíszek: lyukvédő veret (4), három egyforma vésett rajzú csuklós veret (5–7), egy ép és egy törött áttört mintás kisszíjvég (8–9), vaskarikák (10–12), vascsőrgők (13–15), töredékes vástárgy (16), ( kép).

**135. sír (10. kép)**

Nő. 45–55 éves. Sírödör: 224x55 cm, m: 171 cm. Ny–K 260°. Bolygatott. A koporsó kb. 4 cm vastag barna csík formájában jelentkezett, h: 180 cm, sz: 37 cm. A csontváz bolygatatlan részeiből megítélhetően kissé a bal oldalára fordítva fektették a halottat a koporsóba. A jobb medencecsont pereme mellett kis vaskés (1), a nyakcsigolyák helyén főként dinnyemaggyöngyökből álló gyöngysor (2).

**136. sír (10. kép)**

Férfi. 30–40 éves. Sírödör: 225x80 cm, m: 155 cm. Ny–K 272°. Vázhossz: 172 cm. A bal medence széle felett és a jobb alsó lábszár csontok mellett egy-egy vascsat töredékes állapotban. A jobb combcsont mellett nagy vaskés (1).

**137. sír**

Gyermek. Inf.I. Sírödör: 114x32 cm, m: 166 cm, Ny-K 272°. Vázhossz: 94 cm. Melléklet nem volt.

**138. sír**

Gyermek. Sírödör: 100x55 cm, m: 162 cm, Ny-K 272°. Teljesen elmállott csontváz. Melléklet nem volt.

**139. sír**

Nő. 20–30 éves. Sírödör 210x68 cm, m: 136 cm, Ny-K 270°. Vázhossz: 148 cm. melléklet nem volt.

**140. sír (10. kép)**

Gyermek. Inf.I. Sírödör: 142x60 cm, m: 135 cm, Ny-K 273°. Erősen bolygatott hiányos váz. A sír közepén négy gyöngy (1).

**141. sír**

Gyermek. Inf.I. Sírödör: 90x45 cm, m:110 cm, Ny-K 271°. Csontvázhossz: kb. 70 cm. Melléklet nem volt.

**142. sír (10. kép)**

Gyermek. Inf.I. Sírödör. 110x56 cm, m: 116 cm, Ny-K 270°. Csontvázhossz: 65–70 cm. A bal második bordán tojáshej töredékek, az állkapocscsont jobb oldalánál gyöngyök (1): egy gömbölyű fekete gyöngy sárga domború dísszel, négy dinnyemaggyöngy.

**143. sír (10. kép)**

Férfi. 40–50 éves. Sírödör: 257x115 cm, m: 212 cm, Ny-K 271°. Bolygatott. A csontváz nagy része hiányzott. Koporsónyomok halvány barna csík formájában a D-i és a Ny-i részen mutatkoztak. A koporsó hossza 182 cm, szélessége a bolygatás miatt nem volt hitelesen mérhető, az alja homorúnak látszott (fakéreg koporsó). A koponya a koporsón kívüli, a vázcsontoknál 15 centiméterrel magasabban feküdt. A koporsóban a D-i szélénél vadkanfejet ábrázoló öntött bronz kisszívég (1), öntött bronz lyukvédő veretek töredékei (2), bronzlemez töredékek (3), vaskarika (6), és vaskés (8) volt. Az alsó lábcsarák között bronzlemezről vágott pánt (4) áttört díszítésű öntött bronz csattest (5) és vascsat töredéke (7) feküdt.

**144. sír (10. kép)**

Férfi. 35–45 éves. Sírödör: 242x100 cm, m: 198 cm, Ny-K 273°. Bolygatott. Hiányos csontváz. Koporsó halvány nyoma, h: kb. 175 cm, szélessége nem mérhető, a jobb könyök helyén négy, a bal combcsontfej helyén öt darab griffet ábrázoló öntött bronz áttört övveret (1–5).

A jobb combcsont mellett szíjbújtató (6). Ugyancsak a jobb combcsont mellett, azzal párhuzamosan két vaskés (7–8) egymáson.

**145. sír (10. kép)**

Férfi. 50–60 éves. Sírödör: 185x85 cm, m: 181 cm, Ny-K 268°. Bolygatott. A csontok zöme hiányzott. A koporsónyomok jól kirajzolódtak, h: 162 cm, sz: 40–31 cm. A barna csík kb. 3 cm vastag volt. A sír K-i végénél és ÉNy-i sarkában a koporsófenék elszíneződésében jól látszott. A koporsóban a DNy-i sarokhoz közel állatküzdemi jelenetes díszítésű, aranyozás nyomait viselő öntött bronz nagyszívég töredéke (2), a koporsó közepén vascsat (1) és vaskés töredékei (3).

A három sír (1–3) közül, amelyekbe egy-egy lovat temettek kutyával, kettő egymáshoz közel, majdnem egymás mellett volt (11. kép). A 119. (nő) meg a 114. és 116. (gyermek) sírokat részben ezek fölé ásták, azonban a lósírokénál sokkal sekélyebb mélységű gödreik azokat nem bolygatták meg.

**1. lósír (11–12. kép)**

Sírödör: 215x95 cm; m: 222 cm; K-Ny 90°. A bal oldalára fektetve, behúzott lábakkal tették a sírba, hasa alá vele párhuzamos helyzetbe a kutyát, ugyancsak a bal oldalára fordítva. Lószerszám vagy más melléklet nem volt.

**2. lósír (11. és 13. kép)**

Sírödör: 217x84 cm; m: 195 cm; Ny-K 265°. A lovat a bal oldalára fektetve, behúzott lábakkal tették a sírba, hasa alá vele párhuzamos helyzetbe a kutyát, ugyancsak a bal oldalára fordítva. Lószerszám vagy más melléklet nem volt.

**3. lósír (14. kép)**

Sírödör: 272x84 cm; m: 179 cm; Ny-K 272°. Hasra fektetve, a test alá húzott lábakkal helyezték sírba a lovat. A kutyát a sír K-i végébe a ló fara mögé tették. Lószerszám vagy más melléklet nem volt.

**Áttekintés**

Az 1960-ban és 1961-ben kutatott területen 63 sír nyoma mutatkozott. Ezek közül nyolcnak (99–103. és 110–112.) a feltárását, mint már említve volt, az udvart nyugatról határoló kőfal akadályozta. Az 55 feltárt sír közül kettőben (97. és 133.) csontváznak nem volt nyoma.

Tizenhárom sírba férfit, ugyancsak tizenháromba nőt temettek. Egy felnőtt egyén (90. sír) nemét nem sikerült megállapítani. A gyermeksírok száma 23 volt, ami a 27 e korban eltemetettével összevetve az avar kori temetőkben e téren megfigyelhető arányt némileg felülmúlja. Három sírban ló volt eltemetve kutyával.

Bolygatott volt 27 sír, melléklet nélküli 20 sír, közülük 15 gyermek sír.

### A temetkezési szokásokról

A sírok általában megközelítőleg Ny–K-i tájolásúak (270–288.) csekély eltérés ettől (256–266.) csak néhány esetben fordul elő. A halottakat arccal K-nek fektették sírba.

*Koporsó* nyoma 15 sírban látszott (4. kép). Öt férfi (92., 96., 143., 144., 145. sír), hét nő (93., 95., 109., 119., 121., 130., 131. sír), egy serdülőkorú (90. sír) volt koporsóban eltemetve, egy koporsóban (97. sír) pedig nem találtunk csontvázat. Mind a láda alakú, mind a fatörzsből kivájt koporsó – ismert koporsóformák a Keszthely-kultúra temetőiben – ebben a temetőrészben is megvolt. Néhány esetben lehetett arra következtetni, hogy a koporsót nemez vagy más textil anyagból készített takaróval fedték. A 95. sírban egyes helyeken a deszkák részei is megfigyelhetők voltak. Feltehetőleg fatörzsből készített koporsó nyoma legjobban a 96. sírban mutatkozott Gyermekeket nem temettek koporsóba.

*Étel és ital mellékelés* szokására utaló nyom kevés volt. Cserépedényt nem találtunk. Ételmelléklet maradványa *állatcsont* formájában három sírban (91., 93., 120.) volt. Egy kisgyermek sírjában (142.) tojásbéj töredékeket találtunk. A Keszthely-kultúra temetőire igen jellemző fémabroncsos favödörökre három sírban (116., 118., 124.) lehetett a vastöredékekből következtetni.

### Fegyver, munkaeszköz, játék

*Fegyvert* nem találtunk a sírokban, ha csak egy gyermeksír (132.) kis vastárgya nem tekinthető nyílhegynek.

*Munkaeszközt* egy orsókarika (94. sír) és tizenegy vaskés képvisel. Ez utóbbiak kilenc férfisírból, két női sírból és egy serdülőkorú sírjából kerültek elő. Két férfisírban (96., 144.) két kés volt egymás mellett, mindkét sírban övvereteket is találtunk.

*Vascsörgők* gyermeksírokban (131., 134.), a jobb terd. illetve a jobb combcsont mellett.

### Viselési tárgyak, ékszerek

*Veretes övek* nyomát, övdíszeket hét sírban találtunk (5. kép). A 96. férfisírban a gazdagon díszített veretes övet a halott jobb lábszára mellé a két késre helyezték. A 117. férfisírban is a jobb lábszár mellé a késre tették a veretekkel szintén gazdagon díszített övet. Mindkét esetben kétségtelen, hogy nem sírbolygatás miatt kerültek az övek arra a helyre, ahol megtaláltuk azokat. A 144. férfisírban a bolygatás és feltehető kirablás miatt az övnek csak néhány verete maradt, eredeti helyüket nem lehetett megállapítani. A 143. és 145. férfi sírok olyan erősen bolygatottak voltak és feltehetően kirablottak is, hogy sem a veretek eredeti számáról, sem az öv helyzetéről nem adnak tájékoztatást. A 134. sírban a gyermek jobb combcsontja mellett egy csomóban csörgők és más vastárgyak között voltak övveretek, feltehetően két övhöz tartozókból. Kérdéses, hogy a teljesen kirablott 92.

és 115. férfisírokban a bronz csatok veretes öv részei voltak-e, vagy ezek csupán szegényes mellékletű sírok.

### Ékszerek

A Keszthely-kultúra legjellegzetesebb ékszere a *kosaras fülbevaló* két sírból került elő (5. kép).

A 93. sír fülbevalópárja aranyból készült. Bronz *díszű*, bronz *karperecpár* és *gyöngysor* alkották az ékszeregyüttest. A lábfejsontok végénél két állatcsont darab volt, ami, mint már említés történt róla, ebben a temetőben ritka jelenség. Rajtuk egy kerek öntött bronz övveret feküdt. Férfisírokból ismert, de ritkán előforduló típust képvisel. A 132. sírban az egyik bronz kosaras fülbevaló kosárrésze hiányzott. A sír bolygatatlan volt, tehát már az eltemetéskor sérült volt az ékszerdarab. Bronz díszű és gyöngysor volt még a sírban, de a karperec, ami a kosaras fülbevalós síroknak általában tartozéka ez esetben hiányzott.

Más típusú fülbevaló egy töredékes *fülbevaló karika* (134. sír) kivételével nem került elő ebben a temetőrészben Bronz karperecet az említett 93. sírhoz kívül a 94. bolygatott sírban gyöngysorral együtt a szintén teljesen feldúlt és nyilván kirablott 130. sírban találtunk. Poncolt fonatos díszítésű *pántkarkötő*, a Keszthely-kultúrában gyakori ékszer gyöngysorral volt együtt az erősen bolygatott 109. sírban.

*Gyűrűt* nem találtunk. A *gyöngyök* azt mutatják, hogy kevés kivétellel jóformán az egész avarkorban ismert gyöngyformákat meg lehet találni. Említeni kell azonban, hogy dinnemag alakú gyöngy minden gyöngymellékletes sírban volt.

### A lótemetkezések kérdéséről

Kutyával eltemetett lovak sírjaiban a csontvázak helyzete arra mutat, hogy az állatok tetemét igen gondosan helyezték bele a sírgödörökbe. Az oldalára fektetve eltemetett ló (11–13. kép) nem megszokott jelenség az avar kori temetőkben. Feltűnő a lószerszám és más mellékletek hiánya, ami szintén általában idegen az avar kori lovastemetkezések körében. A három ló sír temetőbeni helye arra utal, hogy egyedülálló sírok, nem volt kapcsolatuk egyetlen eltemetett egyénnel sem. Az 1. és 2. ló-kutya temetkezés felett sekély mélységű gyermeksírok voltak szerény melléklettel, ill. melléklet nélkül, körülöttük szegényes mellékletű sírok.

Lipp a Keszthely-városi temető publikációjában ír lovassírokról, lótemetkezésről férfi és női csontvázakkal kapcsolatban, lószerszámot, kengyelt, zablát is bemutat.<sup>4</sup> Sajnos a közlésein nem tudok egyértelműen eligazodni, s ebben úgy tűnik, nem állok egyedül.<sup>5</sup>

A Deák utcai 1941. évi leletmentés kapcsán is történt említés egy lovassírról. Közlebbi adatot erről nem ismerek.

A felszerszámozatlan lovak kutyával együtt külön sírba történő eltemetése olyan szokásra látszik utalni.

ami nem megszokott az avar kori temetők lovastemetkezéseinél. Az avar települési területen kívül azonban számos hasonló temetési szokásra találni adatot.<sup>6</sup>

A kérdés külön feldolgozást igényel.

### Összegzés

Az 1960–61-ben feltárt sírok csupán kis részét képviselik a nagy kiterjedésű temetőnek, melyben másfélezerre tehető a megtalált sírok száma. Ezzel a Keszthely-kultúra körébe sorolható temetkezések – pontos, kritikai összeállításuk a teljes idevonatkozó szakirodalom ismertetésével Kiss Gábor<sup>7</sup> és Müller Róbert<sup>8</sup> céltudatos munkájának köszönhető – eddig a legnagyobbak látszik.

A leírt temetőrészen a sírok fele bolygatott és feltehetően kirablott. A kormeghatározást illetőleg a férfisírok övveretei és a 93. női sírban talált bronz övveret, a nagy méretű kosaras fülbevalók – bár talán a Keszthely-kultúra nem legkésőbbre keltezhető példányai – és egyes gyöngytípusok egyértelműen a késő avarkorra utalnak. Ezt megerősíti a 134. sír (bolygatatlan) amelyben az 1–2 éves gyermek mellett vascsőrgöggel, vaskarikákkal és fülkarikákkal együtt az avarkor késői szakaszára jellemző övveretekből néhány darab volt, feltehetőleg két különböző övről származók.

A temető további kutatása a kiterjedés megállapításának céljából is fontos lenne, még ha a terület beépítettsége miatt sok sír megtalálására nem lehet már számíta-

ni.

A temető teljes leletanyagának együttes kritikai áttekintése, elemzése, a régi és az újabb feltárások kapcsán feljegyzett megfigyelések értelmezése a korszak történeti, etnikai kérdéseinek megválaszolásához igen hasznos adalékokkal szolgálhat. Jelentős arányban hozzájárulhatnak mindehhez az anthropologiai<sup>9</sup> és palaeoserologiai<sup>10</sup> vizsgálatokból nyert eredmények. Sajnos, hogy ezek a vizsgálatok az összes feltárt sírhoz viszonyítva csak igen kis százalékban történtek meg, csupán az 1941. évi és az 1951 és 1961 közötti időben végzett ásatások csontváz anyagán. Lengyel Imre az életkor meghatározásokat nem az anthropológiában megszokott korcsoportok szerint, hanem az élet éveket számokkal jelezve adta át a sírleírások közléséhez.

Vércsoport meghatározásának adatai az itt közölt temető rész sírjainak leírásánál nincsenek feltüntetve. Ezek a lényeges adatok az 1941 óta feltárt sírok együttes áttekintésével, temetőn belüli elhelyezkedésüknek összeített térképen való feltüntetésével lesznek hasznosíthatók.

Az 1961. évi ásatáson Garam Éva (Magyar Nemzeti Múzeum) volt a munkatársam.

Anthropologiai megfigyelőként Wenger Sándor (a Magyar Természettudományi Múzeum Embertani Osztályáról) vett részt.

A kutyával temetett lovak sírjainak feltárása Bökönyi Sándor (Magyar Nemzeti Múzeum) irányításával történt.

### Jegyzetek:

<sup>1</sup> A temetővel kapcsolatos teljes irodalom: G. Kiss, Funde der Awarenzeit aus Ungarn in Wiener Museen I. Funde aus der Umgebung von Keszthely. Archaeologia Austriaca 68 (Wien 1984) 161–172.

<sup>2</sup> Kovrig I., Újabb kutatások a keszthelyi avar kori temetőben. Neue Forschungen im frühmittelalterlichen Graberfeld von Keszthely. Archaeologiai Értesítő 87 (1960 Nr. 2) 136 skk.

<sup>3</sup> A Keszthely-városi temetőben Lipp tizenegy urnasírt talált: Lipp V., A keszthelyi sírmezők (Budapest 1884) 15. – Kritikai feldolgozásuk és értékelésük: G. Kiss, Zur Datierung der Urnengraber vom awarenzeitlichen Graberfeld Keszthely – Stadt. Awarenforschungen. Archaeologia Austriaca. Monographien Bd. II. (Wien 1992) 585–604.

<sup>4</sup> Lipp V., 17, 22–23.

<sup>5</sup> G. Kiss, (1992) 594–596.

<sup>6</sup> M. Müller-Wille, Pferdegrab und Pferdecopfer im frühen Mittelalter. Berichten van de Rijksdienst hat Oudheidkundig Bodemonderzoek 20–21 (1970–1971) 135 skk.

<sup>7</sup> G. Kiss, (1984) 161–201; (1992) 585–604.

<sup>8</sup> R. Müller, Neue archaeologische Funde der Keszthely-Kultur. Awarenforschungen. Archaeologia Austriaca. Monographien Bd. I (Wien 1992) 251–307.

<sup>9</sup> S. Wenger, Analyses anthropologiques de nouvelles découvertes de Keszthely (Transdanubien) provenant de l'époque avar. Anthropologia Hungarica XV (Budapest 1976–77) 125–190.

<sup>10</sup> I. A. Lengyel, Palaeoserology. Blood Typing with the Fluorescent Antibody Method (Budapest 1975) 100, 141–143.

### Rövidítések jegyzéke

m: mélység  
h: hosszúság  
sz: szélesség  
Inf. I.: 0–7 éves

Inf. II.: 7–14 éves  
Juv.: 14–20 éves  
Ad.: 20–39 éves  
Mat.: 39–59 éves

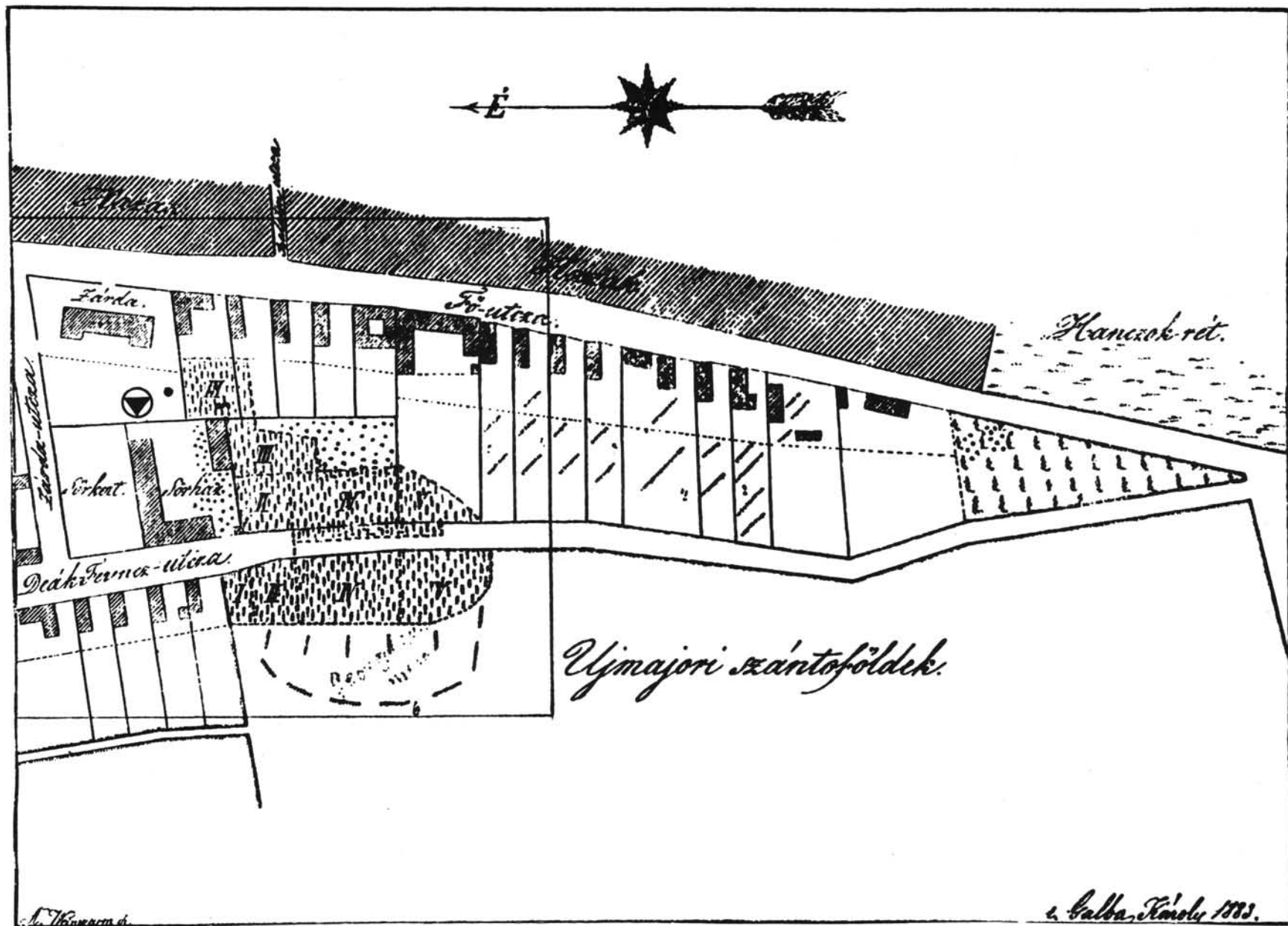

1960–1961

1. kép: Az 1960–61-es ásatások helye Lipp Vilmos térképére berajzolva

A. Balta, Károly 1883.



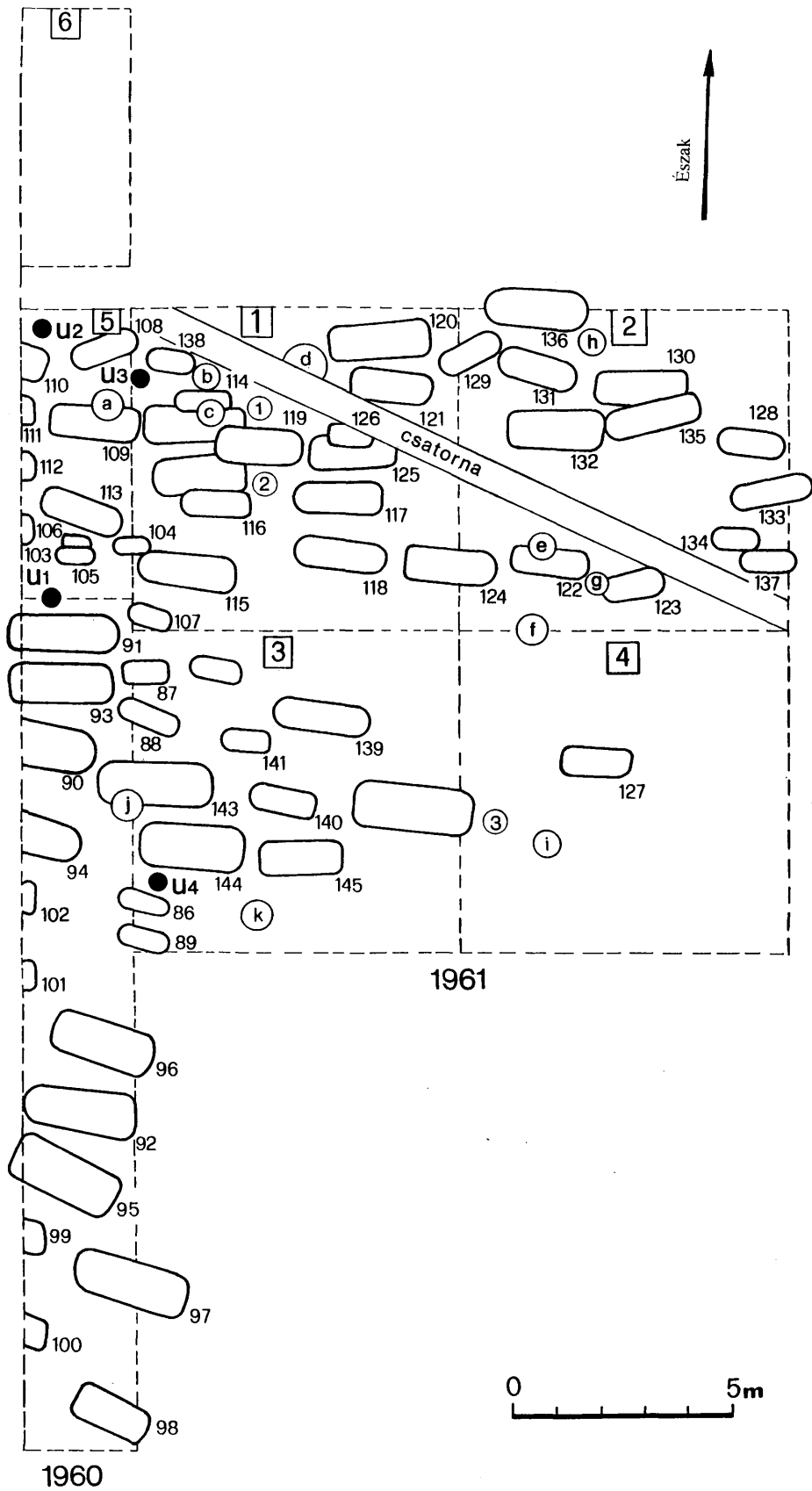

2. kép: A Keszthely-belvárosi temető térképe a feltárt terület határával

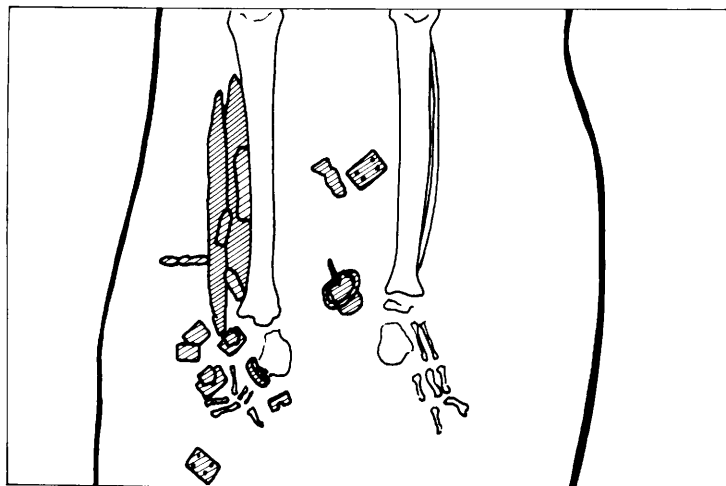
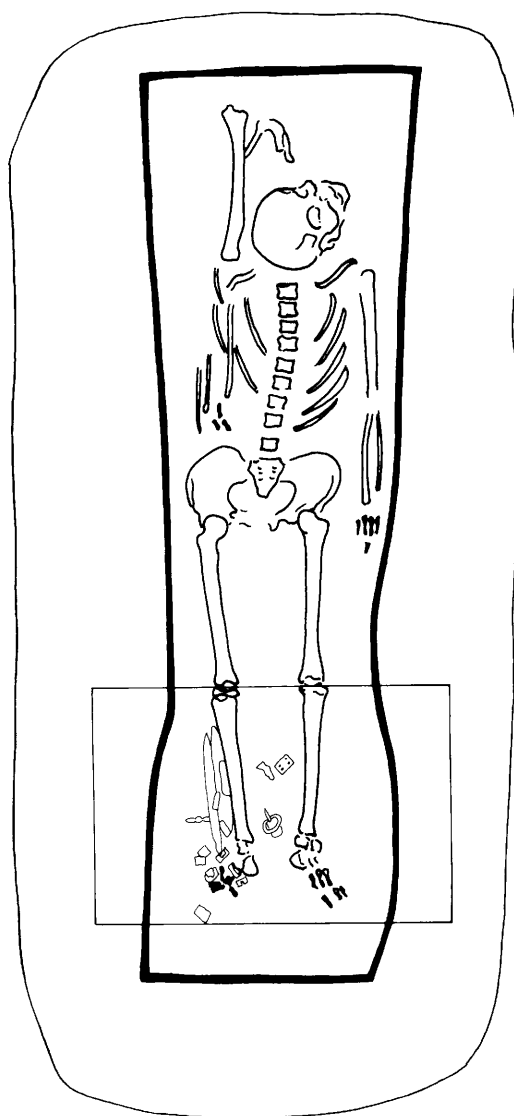

96. sír

3. kép: A 96. sír

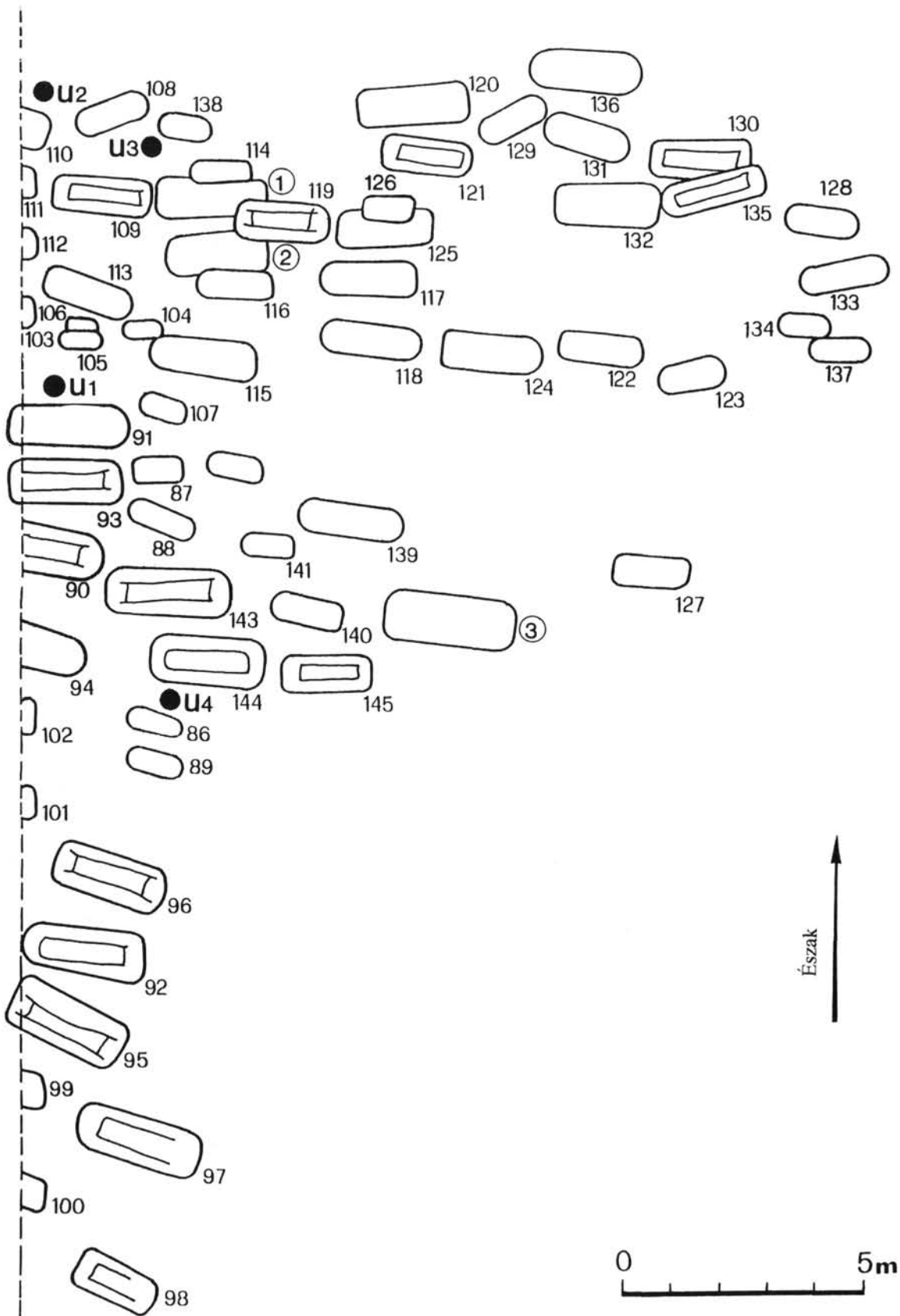

4. kép: Temetkezési szokások a Keszthely–belvárosi temetőben: koporsós és úrnasírok



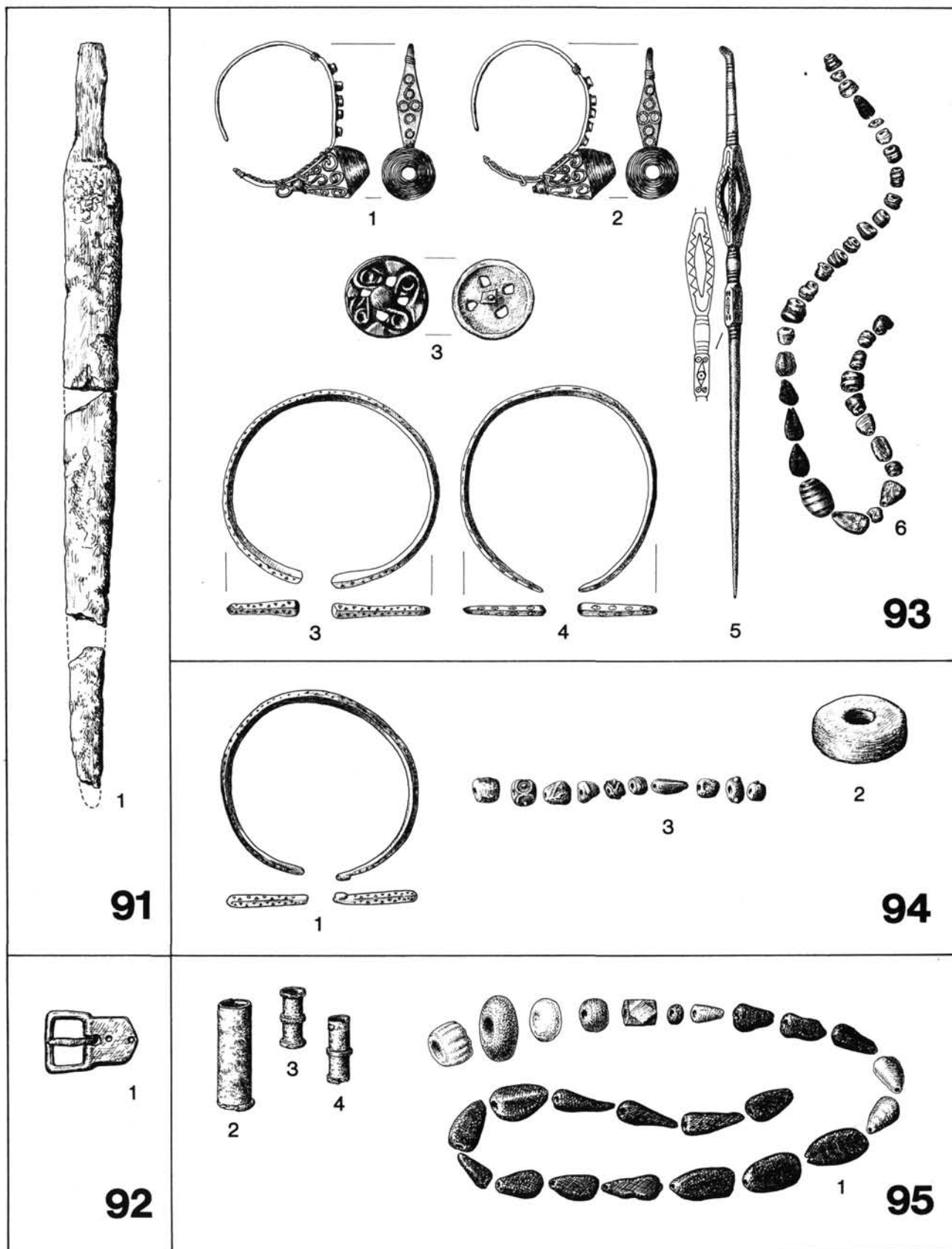

6. kép: 91–95. sír

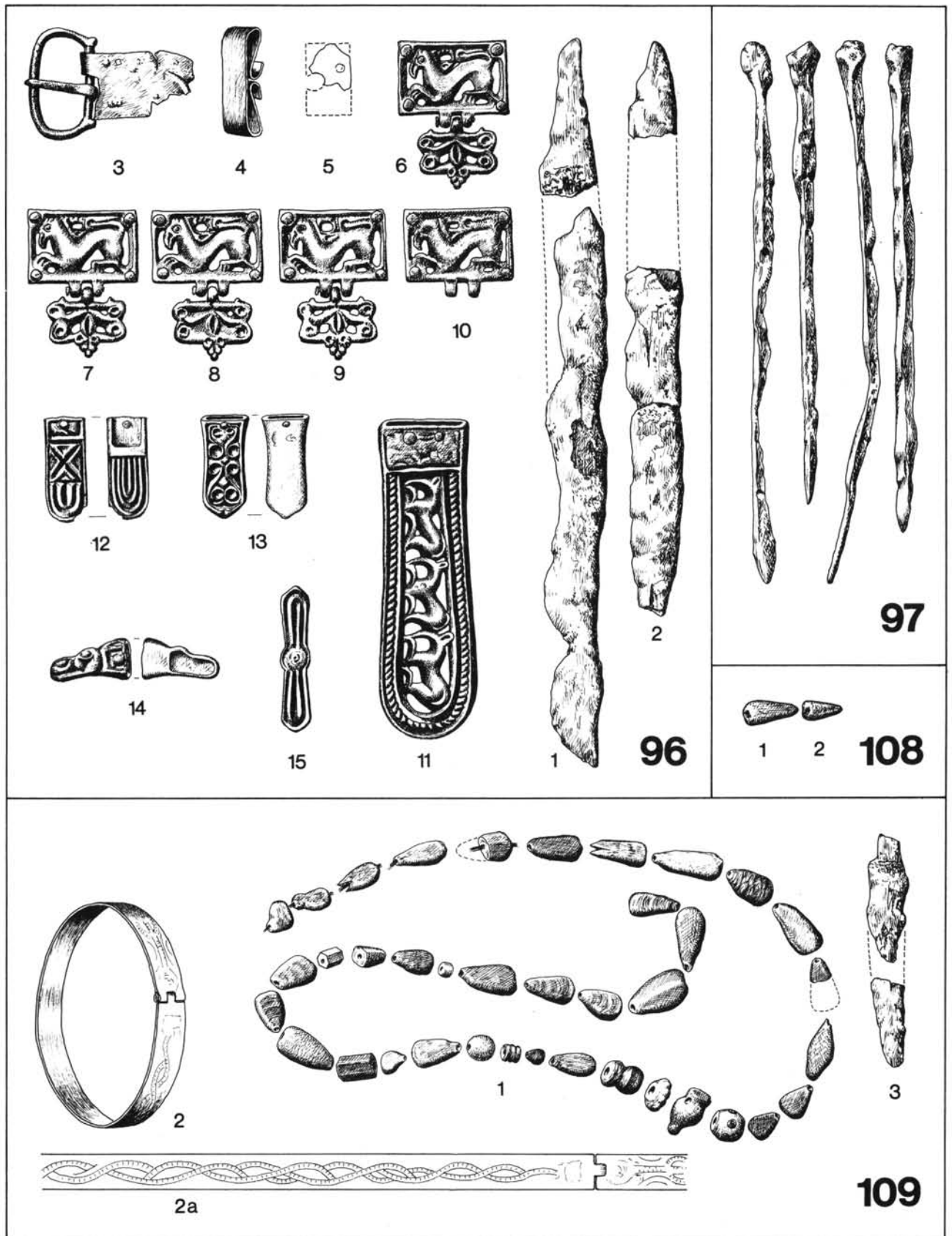

7. kép: 96-97. sír, 108-109. sír

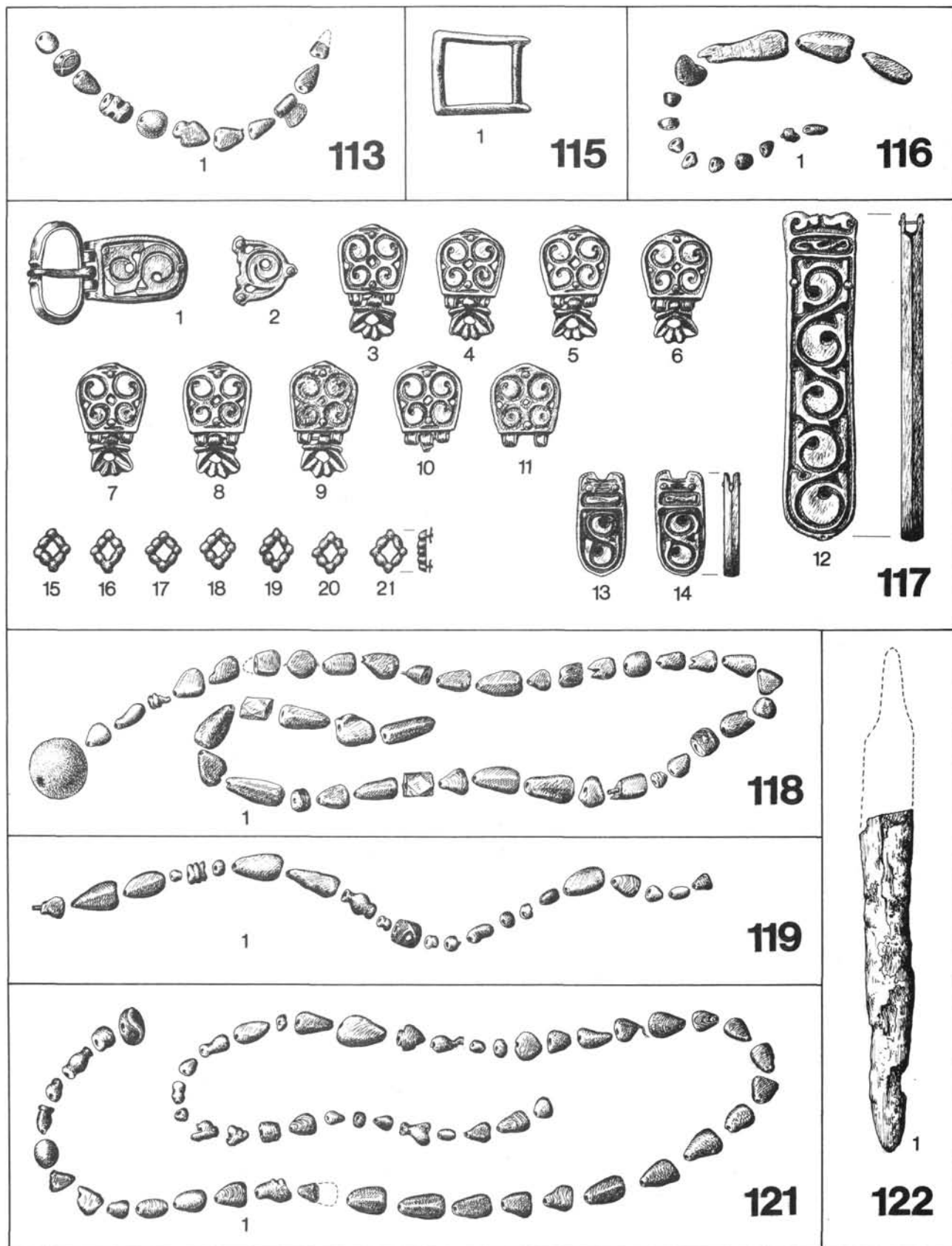

8. kép: 113., 115–119., 121–122. sír

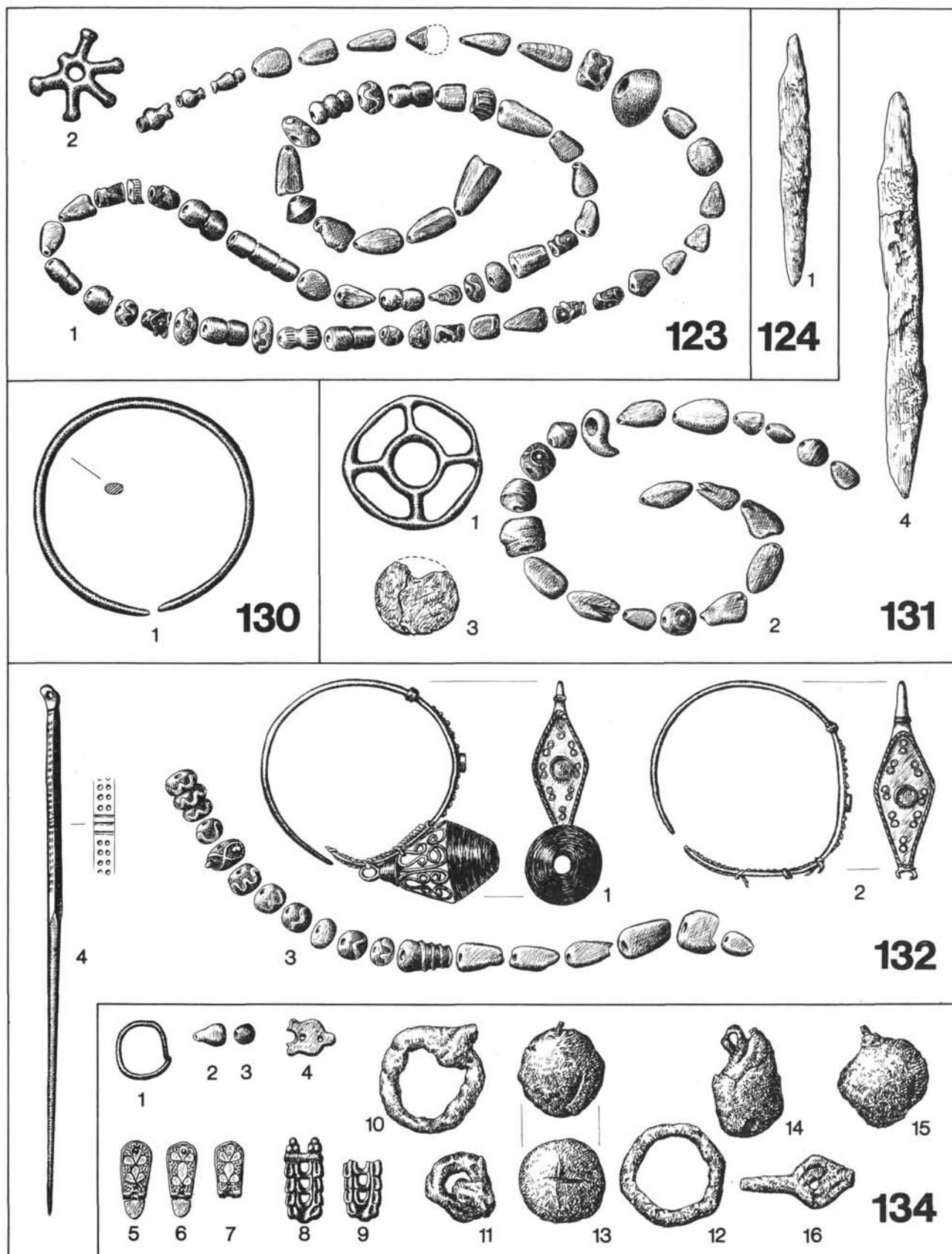

9. kép: 123–124., 130–132., 134. sír



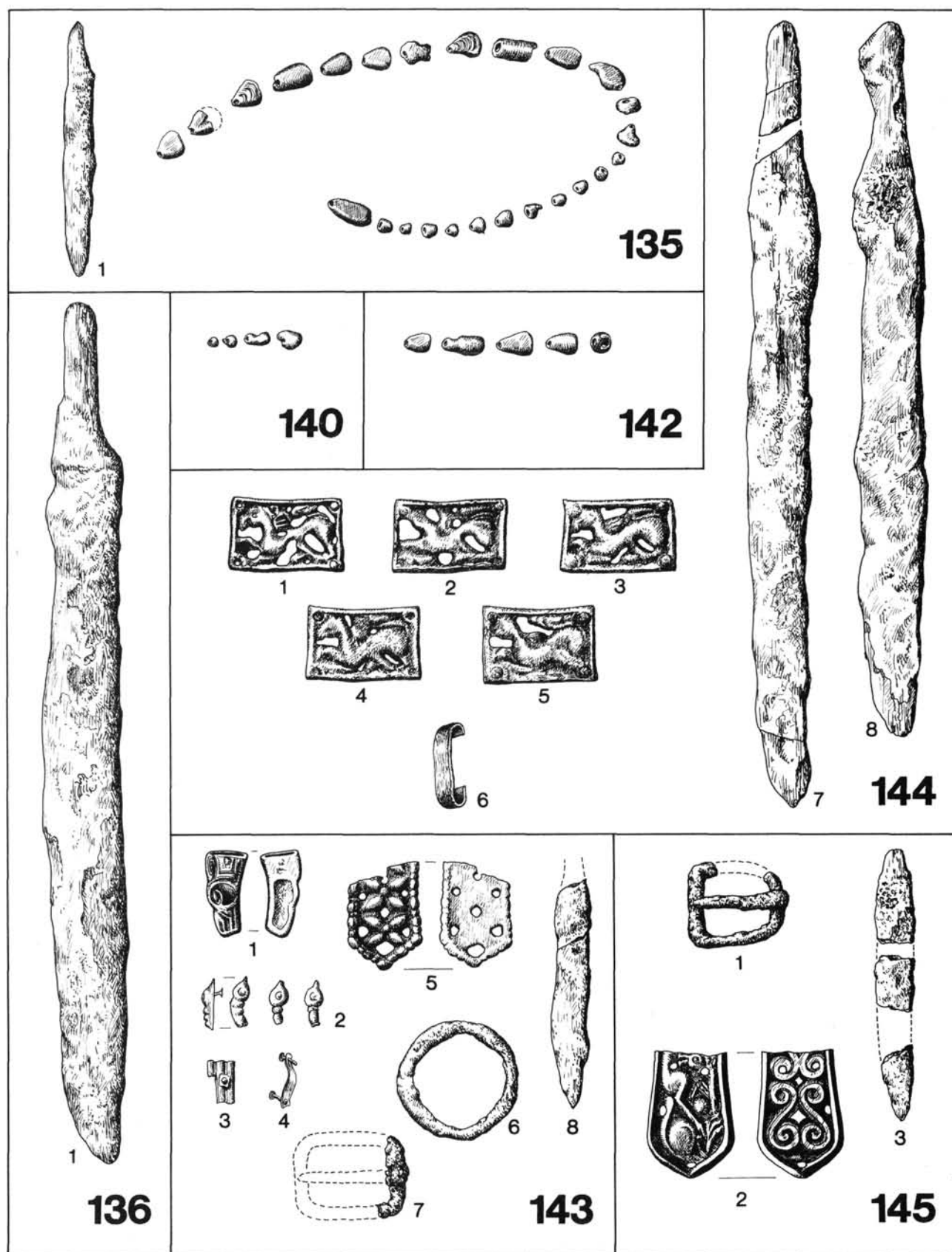

10. kép: 135-136., 140., 142-145. sír

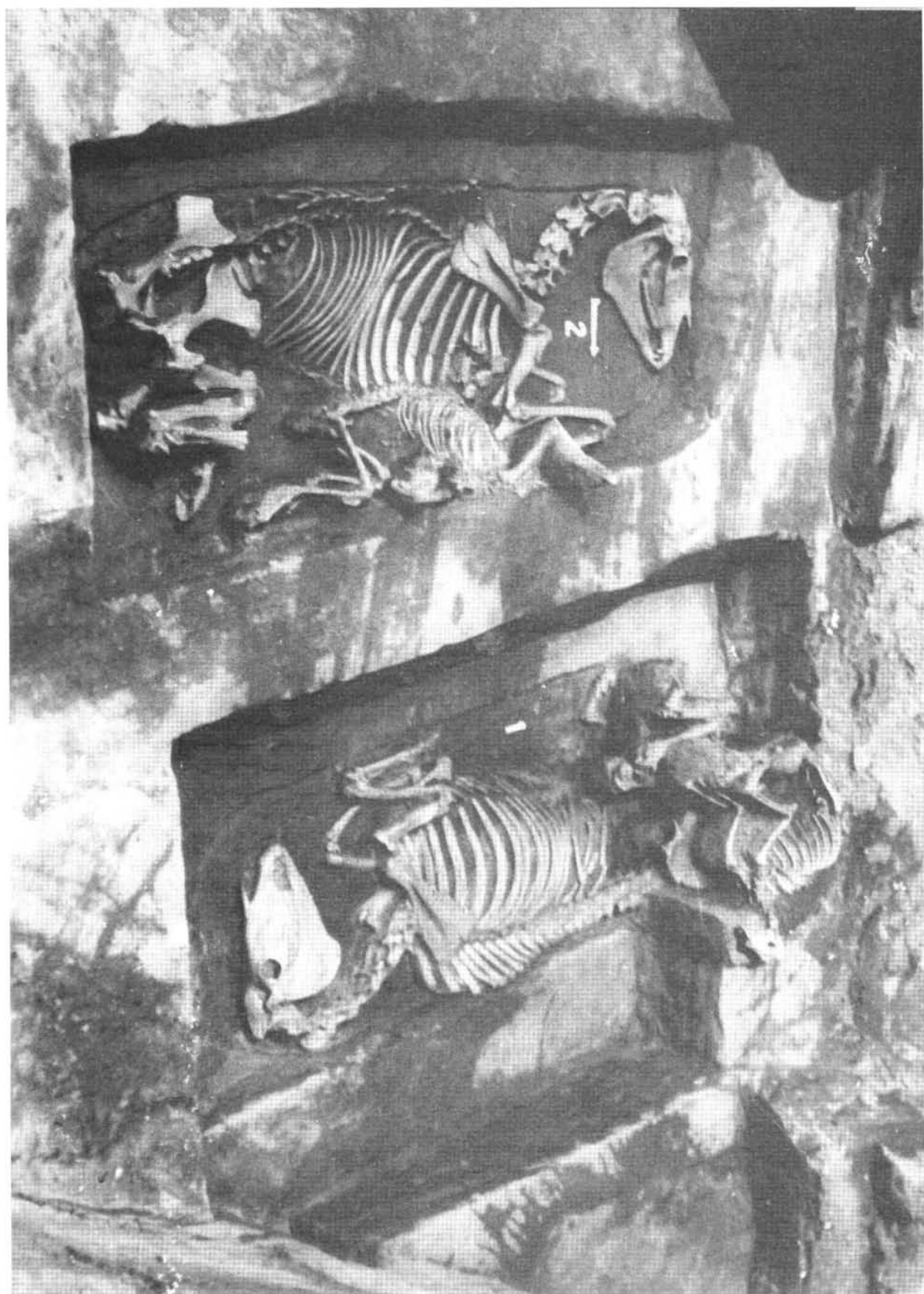

11. kép: Iómetekzés



12. kép: 1. lósír



13. kép: 2. lósir



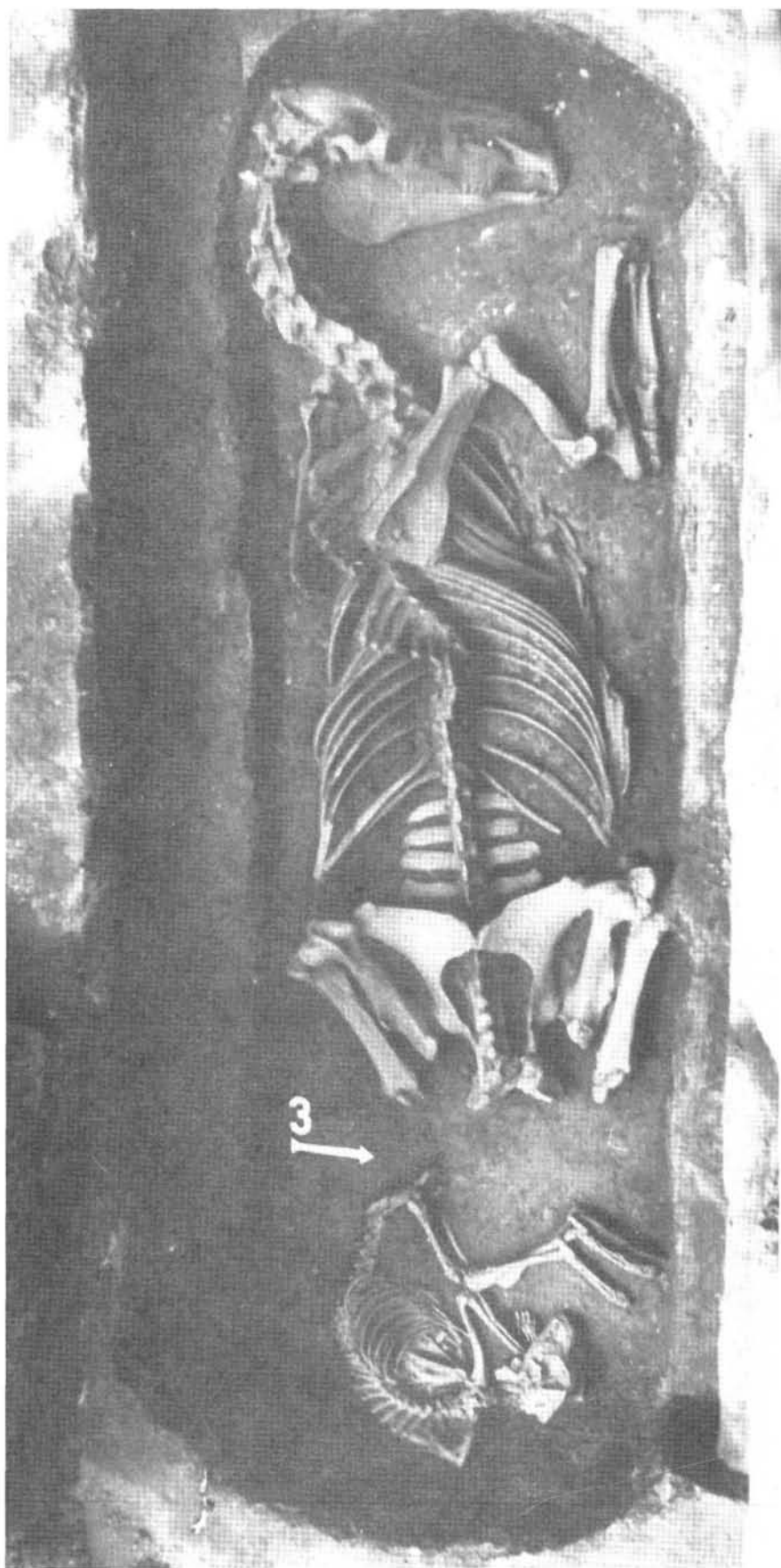

14. kép: 3. lósr



Vörös István

## Germán ló-kutya kettős sírok Keszthely avar kori temetőjében

A nagy kiterjedésű és sírszámú un. Keszthely városi avar kori temető K-i szélén 1960–61-ben Kovrig Ilona (MNM) végzett ásatást. A Kossuth L. (volt Zárda) utcai Általános Iskola udvarán 1961-ben három állatsír került elő, melyekben egy-egy ló és kutya teljes csontváza feküdt. A melléklet nélküli állatsírok közül az 1. és 2. a feltárt terület É-i részén egymás mellett (lásd Kovrig I. tanulmányát 11. kép), a 3. ca. 7–7,5 m-re DK-i irányban került elő. Az 1. és 2. állatsírok fölött sekély mélységű avar kori (114., 116., és 119.) sírok voltak.

Az 1960–61-es feltárás alkalmával előkerült sírok leírását és értékelését Kovrig Ilona végezte el. tanulmányát lásd ugyanezen kötetben.

Az állatsírok jellege és típusa eltér az avar temetési szokásoktól, nem tartoznak a temető avar kori időszakához.

Az állatsírcsontvázak feltárása Bökönyi Sándor irányításával történt, a kiváló sírrajzokat Garam Éva készítette. Az állatsírcsontvázak a MNM. Archaeozoológiai Gyűjteményébe hiányosan kerültek. Ltsz.: 65.3.1.–151., 66.19.1.–22.

### 1. Az állatsírok leírása

#### 1.1. Az 1. állatsír – ló és kutya csontváza

A sír alja 215x95 cm, m.: 222 cm, K-Ny. (1. kép 1.).

A ló csontváza a szűk sírban felhúzott végtagokkal K-Ny-i tájolásban a bal oldalán feküdt. A törzs-mellkas, illetve a magasabban levő fej a sír – kiszélesedő? – É-i falának volt támasztva. A kutya gerincoszlopa a sír Ny-i végénél az ágyéki régióban megtörik. A kutya bal oldali mellső lábvége a csukló ízületben szétszakadt, a lábfej és az alkar egymástól vertikálisan eltávolodott. (10. kép 1.).

A ló és a kutya csontváza egymással nem érintkezik, közöttük vastag földréteg található.

##### 1.1.1. Lócsontváz

Ltsz.: 65.3.1.–30.

A koponya (2. kép 1., 3. kép 1.) hosszú, széles, alacsony, könnyű, vékony falu. Az agyüreg tág, boltozatos. A nyakszirt régió alacsony, hátrahajló. A profil-vonal

hullámos. A homlok széles, a linea temporalis enyhén domború. A tág orbiták hosszoválisak. A járomcsont alacsony. Az arcléc (lin. fac.) erősen fejlett. A rövid egyenes orrhát magas, széles, felső harmadában enyhén kiemelkedő. Az orrcsont a Ni-pontban megtörve kiemelkedő. Az orrnyílás magas, szűk. Az arckoponya relatíve rövid, keskeny. A praemaxilla rövid, az I<sup>3</sup>-C távolság 15 mm. A maxilla aboralis része (tub.max.) magas. A szájpadlás széles, boltozatos. A koponya suturái zártak. A fogazat teljes: I<sup>1-3</sup> C P<sup>2-4</sup> M<sup>1-3</sup>, a bal oldali fogsor előbbre áll. A zápfogsor rövid, a rágófelület hullámos kopású. Az I<sup>1</sup> sin.-dext. labialis pereme csorbult.

A mandibula (2. kép 1.) corpora hosszú, alacsony. Az alsó él enyhén ívelt, rajta vékony crista húzódik. Az érvágány (inc.vasorum) mély. Az ang. mandb. keskeny, a ram. magas, felfelé keskenyedő. A fogazat rendellenes: sin. I<sub>4-1</sub>, dext. I<sub>1-3</sub> C P<sub>2-4</sub> M<sub>1-3</sub>, fölös baloldali I<sub>4</sub>-el (4. kép). A zápfogsor rövid, a rágófelület hullámos kopású.

Mindkét fogazat microdont. A koponya és a felső fogak méreteit az 1., a mandibula és az alsó fogak méreteit a 2. táblázat tartalmazza.

#### Törzs:

7 db (I–VII.) nyakcsigolya – fiziológias h. 560 mm

18 db (I–XVIII.) hátcsigolya – fis.h. 770 mm

6 db (I–VI.) ágyékcsgolya – fis.h. 280 mm

(17 csigolya: 11 hát- (VIII–XVIII.) + 6 ágyékcsgolya (I–VI.) összenőtt. A merev gerincoszlop h. 730 mm. 6. kép.)

5 db (I–V.) keresztcsont (hiányzik)

13 (I–XIII.) farokcsigolya,

18 pár borda,

6 stenebra (a prae- és a mesosternum I.-t széles csontléc köti össze), fis.h. 335 mm.

#### Végtagok (5.kép.)

Mellső – sin. – dext. scap.-hum-rad-ulna; 12 db carpus, mc<sub>3</sub>, mc<sub>2-4</sub> (m<sub>3+2</sub> összenőve), os ph.I–II–III.

Hátulsó – sin. – dext. pelvis-fem-pat-tib, 8 tarsus, mt<sub>3</sub>, mt<sub>2-4</sub> (sin.mt<sub>3</sub>+öt tarsus összenőve), os ph.I–II–III., sesamoideum 4 sup. – 3 inf.

A postcranialis csontok méreteit a 3. táblázat tartalmazza.

## Pathológia<sup>1</sup>

### 1. Fogazat rendellenessége

#### 1.1. Felső fogsor előregrása (pontyfogat, prognathia superior)

A felső P<sup>2</sup> elülső és az alsó M<sub>3</sub> korona hátulsó oldalán fogcsúcs képződött (2. kép 1., 3. kép 1.).

#### 1.2. Hullámos fogkopás

A rágófelület mindkét oldalon hullámvonalat ír le, a szemben levő fogsorok egymás rágófelületét kiegészítik: domború – alsó premolaris, felső molaris, homorú – felső premolaris, alsó molaris.

#### 1.3. Szám feletti fog (polyodontia)

alsó sin. I<sub>4</sub> (4. kép 1–2.)

A bal oldali mandibula metszőfogi részén a 3. metszőfog (I<sub>3</sub>) helyén két metszőfog található egymás mellett: medialisan – kissé befelé dőlve – az I<sub>3</sub>, mellette lateralisan a csökevényes I<sub>4</sub>. A lapos I<sub>4</sub> hegyes koronája kopott, nem éri el a metszőfogak rágófelületét. A bal oldali caninus csúcsa és belső felülete a fogbélig lekopott.

### 2. Gerincoszlop elfajulása

Mereven összenőtt 17 csigolya – 11 hát-, és 6 ágyék (VIII–XVIII. hát- és I–VI. ágyékcsigolya), fis.h. 730 mm. spondylosis, spondylarthrosis deformans, spondylitis deformans, ankylopoietica (6. kép 1.).

- különálló corpusok: I–VI. ágyékcsigolya és a XVIII. hátcsigolya,
- a corpusok alsó, illetve oldalsó falán csontlécek találhatóak: a III. és IV. ágyék, illetve a XVII és XVI. hátcsigolyák között.
- teljesen (három oldalt) összenőtt csigolyák: XV–XIII. hátcsigolyák.
- vastag (6–8 mm!) csontköpeny (spondyliticus kéreg) alakult ki a XII/XI. – VII. hátcsigolyákon alul és a jobb oldalon. A VII. hátcsigolya mozgékony maradt.

A bordafejek mély ízületi felületei szabadon maradtak, a VIII/IX. csigolyák közötti bokát alulról – a csontköpenyből kinyúló – processus támasztotta meg. A csontköteg alsó és jobb oldali felületén a VIII–XI. csigolyatestek középvonalában – szegmentálisan – széles sulcus húzódik.

A IV. és VI. ágyékcsigolyák harántnyúlványait (proc.transv.) alul is, és felül is átlós irányban csonthíd (exostosis ligamentosa) köti össze.

A csigolyasor ízületi nyúlványain, részben a tövisnyúlványokra is ráhúzódva összefüggő szegemtális csontkötegek találhatóak: a bal oldalon a VI. ágyékcsigolyától a XI. hátcsigolyáig, a jobb oldalon az V/IV. ágyékcsigolyától a XII/XI. hátcsigolyáig.

A VII–XI. hátcsigolyák tövisnyúlványainak a végei „gombafej”-szerűen deformálódtak. A csontköpeny, és a

csontkötegek felületein ér-nyomatok, kisebb, nagyobb fissurák találhatóak.

### 3. Szegycsont gyulladási betegsége

A prea- és az I. mesosternum külső oldalán széles csontköteg/csontléc (exostosis ligamentosa) alakult ki.

### 4. Végtagcsontok gyulladási betegségei

#### 4.1. Intermetacarpalis csontkinövés (exostosis)

Mindkét oldali harmadik lábközépcsont (mc = mc<sub>3</sub>) a belső kapocscsont (mc<sub>2</sub>) hozzá nőttek.

#### 4.2. Pataizület idült, torzító gyulladása (arthrititis chronica deformans ph.III.)

A bal oldali mellső os ph.III. ízületi felületének mindkét szélén mogoró nagyságú csontfelrakás (exostosis) keletkezett.

#### 4.3. Csánkizület és környékének idült, torzító gyulladása (arthrosis chronica deformans tarsi, 5. kép 6.)

A bal oldali csánkizületben a lat. cuneiforme (T<sub>3</sub>) és a naviculare (T<sub>c</sub>) valamint a med. et intermed. cuneiforme (T<sub>1+2</sub>) egymáshoz és a harmadik lábközépcsont (mt = mt<sub>3</sub>), a lateralis cuboideum (T<sub>4+5</sub>) – csak dorsalisán a T<sub>3</sub>-T<sub>c</sub>-hoz nőtt hozzá. Az astragalus med. gumóját a medialis csontfelrakódás (exostosis) már befedte. Az astragalus és a naviculare között az ízületi rés még nyitott. Az 5 tarsus és a metatarsus között a szilárd csontos összenövés (ankylosis) létrejött. A csontfelrakódás medialis részén dió nagyságú szivacsos „csontgumó” fejlődött ki, alsó peremén horizontálisan mély sulcus húzódik. A belső kapocscsont (mt<sub>2</sub>) prox. feje hozzá volt nőve a tarsalis részt borító csontburokhoz.

A lovon lezajlott súlyos csontbetegséggel függhet össze, hogy a jobb oldali femur troch.tertius elcsökevényesedett, a bal oldali tibia ventralis falán erőteljes hosszanti csontlécek alakultak ki, illetve az os ph.-ok dist. szalagdudorai fejlettek, szalaggödrei pedig mélyek.

A lovon a gerincoszlop merev összenövése – elfajulása – befejeződött, stabilizálódott. Idegeket a csontfelrakódások nem értek. A blokkolt gerincoszlop-rész felülete, a VII. hátcsigolyatest felületének ventralis „álizület” kopása azt mutatja, hogy a súlyos betegség lezajlása után a ló még több évet élt.

A ló neme: a fejlett caninusok alapján – mén. A ló életkora: a foggarintura statusa és a rágófelületek kopása alapján – ca. 8 év.

A ló marmagassága, testalkata: a koponya alaphossza és a 12 hosszúcsont (3.,4. tábl.) hosszúság méretéből számított (Vitt 1952) marmagasság átlag: 138 cm, kis-közepes testmagasságú. A mp-ok és az első ujjpercek (ph.I.) középhosszúak, a diaphysisek középvastagok. A mc-ok karcsúsági index-értéke 16,04 (sin.) – 16,27



(dext.). A mc/mt hosszúsági méretarány 0.826. A patacsontok (ph.III.) szélesek.

### 1.1.2. Kutya csontváz

Ltsz.: 66.19.1.-22., 65.3.31.-33.

A koponya (11. kép 1.) hosszú, széles, vastag falú. Az agykoponya boltozatos, a frontostenion-nál beszűkül. Az interparietale hosszú, a crista sag. externa magasan kiemelkedő. A linea frontalis alig kiemelkedő, a bregma előtt záródik. A homlok széles, a sut. metopica vonalában enyhén homorú, a homlokfelek domborúak. A temporalis nyúlványa csőszerűen megnyúlt, az orri nyúlványa hosszú. A hosszú homlok profilvonala alig ívelt, enyhe töréssel halad a hosszú széles, magas orrhátba. Az ornyereg (stop) alsó állású. A praemaxilla letört, a zygomaticumok és a bal oldali frontale sérült.

A mandibula (12. kép 1.) hosszú, a corpus magas, vékony. A fogazat szabályos: I1-3, C P1-4, M1-2/3. A caninusok nagyok, a dext. M<sup>2</sup> korona csorbult. A koponya méreteit az 5., a mandibula méreteit a 6. táblázat tartalmazza.

### Törzs

7 db (I-VII.) nyakcsigolya – fis.h. 190 mm  
13 db (I-XIII.) hátszigolya – fis.h. 280 mm  
7 db (I-VII.) ágyécsigolya – fis.h. 200 mm  
3 db (I-III.) sacrum – keresztcsont (hiányzik)  
13 pár borda,  
6 stenebra

### Végtagok (13. kép)

Mellső – sin. – dext. scap-hum-rad-ulna; 5 carpus. 8 mc (sin.-dext. II-V.),

Hátulsó – sin. pelvis-fem. sin.-dext. tib., 4 tarsus. 5 mt (sin. II-III.V., dext. II-III.), 2 mp fragm., 2 os ph.I., 2 os ph. II., os priapi (h. 98mm).

A kutya neme: a koponya morfológiai jellege, valamint a penis csont alapján – him.

A kutya életkora: kifejlett (4 évesnél idősebb).

A kutya marmagassága: a 8 hosszúcsont (7.,8. tábl.) hosszúságából (Koudelka 1886) számított marmagassági átlag: 65,82 cm. A belső agykoponya hossza alapján (Wyrost-Kucharczyk 1967) 65–67 cm.

A kutya fajta (típus) alakköre: a koponya morfológiai jellege, a kraniológiai adatok és arányok (5. tábl.) és a hosszúcsontok alapján az agarak (*Canis familiaris leineri* Studer 1901.) alakkörébe tartozik.

### 1.2. A 2. állatsír – ló és kutya csontváza

A sír alja 217x84 cm, m.: 195 cm, K-Ny. (1. kép 2.).

A ló csontváza a szűk sírban felhúzott végtagokkal Ny-K-i tájolásban a bal oldalán feküdt. A ló fara a sír D-i falához támaszkodik, ezért az ágyék-, és a XVIII-XIII. hátszigolyák kissé balra dőlve, de álló helyzetben, a többi hátszigolya – cranialis irányban – fokozatosan a

bal oldalára dőlve található. A lófeje a sír DNy-i sarkában kissé megemelve a falhoz volt támasztva. A mellső és a hátulsó lábvégek a sír alján egymáson fekszenek. A jobb oldali hátulsó lábvég folytonossága a bokaizületnél (csánk) megszakadt, a lábközépcson (mt) a lábszár (tib) ventralis oldalára csúszott.

A kutya csontváza a sír É-i falánál a ló mellkasa előtt Ny-K-i tájolásban a bal oldalán fekszik. A kutya törzse a ló mellkasánál, jobb oldali könyökénél, a visszahajtott feje – a hátrahajtott bal oldali mellső lábon – a jobb oldalán, az előre vetett jobb oldali mellső lábszára a sír É-i falához támasztva került elő. (10. kép 2.)

A ló és a kutya csontváza a sír alján egy szintben található.

### 1.2.1. Lócsontváz

Ltsz.: 65.3.34.-61.

A ló feje hiányzik. A koponya (2. kép 2.) hosszú, alacsony. A nyakszirt régió hátrahajló. A profilvonal hullámos. Az orrcsont Ni-pontban megtörve kiemelkedő. A maxilla aboralis része (tub.max.) magas. A praemaxilla hosszú.

A mandibula (2. kép 2.) a corpora hosszú, alacsony.

Az alsó él egyenes. Az érvágány (inc. vasorum) mély. Az ang. mandb. keskeny, a ram. széles. A fogazat teljes: I1-3 C P2-4 M1-3. A fogazat rágófelülete enyhén hullámos.

### Törzs:

7 db (I-VII.) nyakcsigolya – fis.h. 560 mm  
18 db (I-XVIII.) hátszigolya – fis.h. 790 mm  
6 db (I-VI.) ágyécsigolya – fis.h. 320 mm  
5 db (I-V.) keresztcsont – h. 195 mm  
1 db (I.) farokcsigolya – h. 45 mm  
18 pár borda  
6 stenebra – fis.h. 310 mm

### Végtagok (7.kép)

Mellső – sin. – dext. scap-hum-rad-ulna, 14 carpus. mc<sub>3</sub>, mc<sub>2</sub>, dext. mc<sub>4</sub>, os ph.I-II-III.

Hátulsó – sin. – dext. pelvis-fem-pat-tib, 10 tarsus, mt<sub>3</sub>, mt<sub>2-4</sub>, sin. os ph.I-II-III.

sesamoideum 2 sup. – 2 inf.

A postcranialis csontok méretei a 3. táblázat tartalmazza.

### Pathologia

Intermatatarsalis csontkinövések (exostosis): a jobb oldali hátulsó lábközépcsonthoz (mt = mt<sub>3</sub>) a belső kapcsolócsont (mt<sub>2</sub>) hozzánőtt, a medialis oldalon csontfelrakódás (exostosis) figyelhető meg.

A ló neme: a fejlett caninusok alapján – mén.

A ló életkora: a postcranialis csontok alapján kifejlett, 5–6 évesnél idősebb állat.

A ló marmagassága, testalkata: a 12 hosszúcsont

(3.4. tábl.) hosszmeretéből számított (Vitt 1952) marmagasság átlag: 142.26 cm, nagyközepes testmagasságú. A mp-ok és az első ujjpercek (ph.I.) hosszúak, a diaphysisek középvastagok. A mc-ok karcsúsági indexértéke 15.65 (sin.-dext.). A mc/mt hosszúsági méretarány 0.848. A patácsontok (ph.III.) szélesek.

### 1.2.2. Kutyacsontváz

Ltsz.: 65.3.62.-91.

A **koponya** (11. kép 2.) hosszú, széles, vastag falú. Az agykoponya boltozatos, a frontostenion-nál széles. Az interparietale hosszú, a crista sag. externa magasan kiemelkedő. A linea frontalis élesen kiemelkedő, a bregma előtt záródik. A koponyatető profilvonala hullámos. A homlok széles, a sut. metopica vonalában mélyen homorú, a homlokfelek domborúak. A temporalis nyúlványa csőszerűen megnyúlt. A hosszú profilvonala enyhén ívelt, törés nélkül halad a hosszú magas orrhátba. Orrnyereg (stop) nem alakult ki. A bal oldali maxilla, és a praemaxilla letört, a zygomaticumok sérültek.

A **mandibula** (12. kép 2.) hosszú, a corpus magas, vékony. A fogazat szabályos: II-3, C P1-4, M1-2/3. A caninusok nagyok. A dext. P<sup>1-2</sup> hiányzik, kitört.

A koponya méreteit az 5., a mandibula méreteit a 6. táblázat tartalmazza.

### Törzs

7 db (I-VII.) nyakcsigolya – fis.h. 230 mm (II. hiányzik)

13 db (I-XIII.) hátszigolya – fis.h. 300 mm

7 db (I-VII.) ágyécszigolya – fis.h. 240 mm

3 db (I-III.) keresztcsont – h. 50 mm

9 db (I-IX.) farokcsigolya – fis.h. 290 mm

13 pár borda (1 db törött, callusosan gyógyult)

### Végtagok (14. kép)

Mellső – sin. – dext. scap-hum-rad-ula, 4 carpus, 3 mc (dext. III-V.)

Hátulsó – sin. – dext. pelvis-fem-pat-tib-fib, 4 tarsus, 8 mt (sin. – dext. II-V.), 6 os ph.I., 4 os ph.II., os priapi (h. 120 mm).

### Pathologia

1. A jobb oldali felső P<sup>1-2</sup> kiesett, az alveolusok záródtak.

2. A törött borda orós-szerű callussal gyógyult.

3. A jobb oldali ulna alsó vége ca. 4.5 cm magasságban eltört, callussal gyógyult. A törés után a csontvégek elmozdultak, és egymás mellé tolódtak. A két töredék elhajlással gyógyult, az ulna dist. darabja a belső oldalra csúszott, atrophias vége a radius dist. vent. falát mélyen kimarta.

4. A jobb oldali femur dist.diaphysis belső oldalán a csont fala – vágástól eredően – beszakadt.

A **kutya neme**: a koponya morfológiai jellege, valamint a peniscsont alapján – hím.

A **kutya életkora**: kifejlett (4 évesnél idősebb)

A **kutya marmagassága**: a 9 hosszúcsont (7. 8. tábl.) hosszmeretéből számított (Koudelka 1886) marmagassági átlag: 69.0 cm. A belső agykoponya hossza alapján (Wyrost-Kucharczyk 1967) 70.0 cm.

A **kutya fajta (típus) alakköre**: a koponya morfológiai jellege, a kraniológiai adatok és arányok (5. tábl.), és a hosszúcsontok alapján az agarak (Canis familiaris leineri Studert 1901.) alakkörébe tartozik.

### 1.3. A 3. állatsír – ló és kutya csontváza

A sír alja 272x84 cm, m.: 179 cm, K-Ny (1. kép 3.).

A ló csontváza a szűk sírban Ny-K-i irányban ún. „rogyasztott” helyzetben a hasán feküdt. A ló feje a sír DNy-i sarkában az állára állítva a sír falához volt támasztva. A bal oldali mellső, és a két hátulsó láb hosszúcsontjai „szabályosan” egymás mellett – egymáson, a jobb oldali mellső láb csontjai – kissé előre nyúlva – a sír É-i falához nyomódva feküdtek.

A kutya csontváza a sír K-i negyedében – a ló mögött – K-Ny-i tájolásban a jobb oldalán feküdt. A jobb oldali váll és mellkasa a sír DK-i falához támaszkodik. A kutya csontváza ún. „alvó pozitúrában” van: feje a felhúzott mellső láb behajlított lábvégein (mancsain), a két kinyújtott hátulsó lába egymáson feküdt. A II. és a III. nyakcsigolyák között a gerincoszlop folytonossága megszakadt (10. kép 3.).

#### 1.3.1. Lócsontváz

Ltsz.: 65.3.92.-126.

A **koponya** (2. kép 3., 3. kép 2.) hosszú, keskeny, alacsony: nehéz, vastag falú. Az agyüreg kicsi, az agykoponya alacsony, rövid, hátrafelé elkeskenyedő, bal oldali fala kidomborodó. A nyakszirt régió alacsony, hátrahajló. A profilvonal domborúan ívelt. A homlok széles, a linea temporalais egyenes. A tág orbiták hosszoválisak. A járomcsont magas. Az arcléc (lin.fac.) fejlett. A hosszú domború orrhát magas, keskeny. Az orrcsont ívben előre hajló. Az orrnyílás alacsony, keskeny. A praemaxilla hosszú, az I<sup>3</sup> – C távolság 23 mm. A maxilla fogmedri része alacsony. A szájpadrás relatíve szűk, boltozatos. A koponya suturái zártak.

A **mandibula** (2. kép 3.) corpora hosszú, alacsony. Az alsó él enyhén ívelt. Az érvágány (inc.vasorum) mély. Az ang. mandb. keskeny, a ram. magas, felfelé elkeskenyedő.

A fogazat teljes: II-3 C P<sub>2</sub>-4 M1-3. A zápfogsor hosszú, a rágófelület hullámos kopású. A felső zápfogsorban a P<sup>2</sup> orális csúcsának belső oldalán fejlett farkasfog P<sup>1</sup> (dens lupinus) alveolus található. A P<sup>2</sup>-k elülső csúcsa hegyesre kopott. A dext. I<sup>3</sup> külső pereme csorbult. Mindkét fogazat mesodont.

A koponya és a felső fogak méreteit az 1., a

mandibula és az alsó fogak méreteit a 2. táblázat tartalmazza.

#### Törzs:

- 7 db (I–VII.) nyakcsigolya – fis.h. 600 mm
- 18 db (I–XVIII.) hátszigolya – fis.h. 800 mm
- 6 db (I–VI.) ágyécsigolya – fis.h. 310 mm  
(a XIII–XVII. csigolyákon exostosis található, a XVIII. hát és az I–III. ágyécsigolyák összenőttek, fis.h. 210 mm)
- 5 db (I–V.) keresztcsont – fis.h. 220 mm
- 18 pár borda
- 6 db stenebra – fis.h. 320 mm

#### Végtagok (8.kép)

Mellső – sin. – dext. scap-hum-rad-ulna: 10 carpus, mc<sub>3</sub>, mc<sub>2-4</sub>, os ph.I–II–III.

Hátulsó – sin. – dext. pelvis-fem-pat-tib-fib, 11 tarsus, mt<sub>3</sub>, mt<sub>2-4</sub>, os ph.I–II–III. sesamoideum 2 sup. – 3 inf.

A postcranialis csontok méreteit a 3. táblázat tartalmazza.

#### Pathologia

1. Felső fogsor előreugrása (pontyfogazat, prognathia superior)

A felső P<sup>2</sup> elülső, és az alsó M<sub>3</sub> korona hátulsó oldalán fogcsúcs képződött.

#### 2. Gerincoszlop elfajulása

(spondylosis, spondylarthrosis deformans, spondylitis deformans, ankylopoietica (6. kép. 2.).

- a XIII. hátszigolyakorpusz caudalis ízületi felület bal oldalán hátrafelé nyúló csontcsap (exostosis) fejlődik.
- a XIV. hátszigolyakorpusz cranialis ízületi felület bal oldalán előrefelé nyúló csontcsap (exostosis) fejlődik.
- Az előbbi két csigolya tövisnyúlványcsúcs bal oldalán exostosis található.
- a XV–XVI–XVII. hátszigolyák ízületi nyúlványain exostosis fejlődik,
- a XV. hátszigolya korpuzán caudalisan, a XVI. hátszigolya korpuzán crani-, és caudalisan, a XVII. hátszigolya korpuzán cranialisan 2–2 csontléc (exostosis ligamentosa) található.
- a XVIII. hátszigolya + I–II–III. ágyécsigolyák ízületi nyúlványai már összenőttek (ankylosáltak), a csigolyatestek még különállóak.

#### 3. Intermetapodialis csontkinövések (exostosis)

Mindkét mc<sub>3</sub>hoz, és mt<sub>3</sub>hoz a belső kapocscsont (mc<sub>2</sub>, mt<sub>2</sub>) hozzánőtt. A sin. mt<sub>2-3</sub> között a középtájon haránt irányú csontköteg (ligamentosa) található.

**A ló neme:** a fejlett caninusok alapján – mén.

**A ló életkora:** a foggarnitúra és a rágófelületek kopása alapján 9–9 1/2 év.

A ló marmagassága, testalkata: a koponya alaphossza, és a 12 hosszúcsont (3., 4. tábl.) hosszmetéretéből számított (Vitt 1952) marmagassági átlag: 143,67 cm, nagyközepes testmagasságú. A mp-ok és az első ujjpercek (ph.I.) hosszúak, a diaphysisek vastagok. A mc-ok karcsúsági index-értéke 17,2 (sin.) – 17,4 (dext.). A mc/mt hosszúsági méretarány 0,845. A patacsontok (ph.III.) szélesek.

#### 1.3.2. Kutyaacsontváz

Ltsz.: 65.3.127.-151.

A koponya (11. kép 3.) hosszú, széles, vastag falú. Az agykoponya hosszú, lapos, a frontostenion-nál beszűkül. Az interparietale fejlett, a crista sag. externa kiemelkedő. A linea frontalis érdesen kiemelkedő, a bregma előtt záródik. A koponyatető profilvonala domború. A homlok széles, lapos, a sut. metopica vonalában nem bemélyedő. A homlok profilvonala homorú, töréssel megy át az egyenes orrhátba. Az ornyereg (stop) „középső” állású. A zygomaticumok sérültek.

A mandibula (12. kép 3.) hosszú, a corpusz alacsony, vastag, alsó éle ívelt.

A fogazat szabályos: II–3, C P1–4 M1–2/3. A caninusok nagyok. A dext. P<sup>4</sup>, valamint a sin. – dext. M<sub>1</sub> korona csúcsai csorbultak, a dext. P<sup>4</sup> aboralis vége letört. A dext. C inf. koronája letört, gyökérnyakig koptott.

A koponya méreteit az 5., a mandibula méreteit a 6. táblázat tartalmazza.

#### Törzs:

- 7 db (I–VII.) nyakcsigolya – fis.h. 210 mm
- 13 db (I–XIII.) hátszigolya – fis.h. 260 mm
- 7 db (I–VII.) ágyécsigolya – fis.h. 210 mm
- 3 db (I–III.) keresztcsont – h. 41 mm
- 13 pár borda

#### Végtagok (15. kép)

Mellső – sin. – dext. scap-hum-rad-ulna, 4 carpus, 7 mc (sin. III–V., dext. I–II., IV–V.),

Hátulsó – sin. – dext. pelvis-fem-tib, 6 tarsus, 6 mt (sin. II–V., dext. IV–V.),

14 os ph.I., 5 os ph.II., 6 os ph.III.

**A kutya neme:** a koponya morfológiai jellege, valamint a peniscsont (10. kép 3., elveszett) alapján – hím.

**A kutya életkora:** kifejlett (5 évesnél idősebb).

**A kutya marmagassága:** a 13 hosszúcsont (7., 8. tábl.) hosszmetéretéből számított (Koudelka 1886) marmagassági átlag: 62,3 cm. A belső agykoponya hossza alapján (Wyrost-Kucharczyk 1967) 62–63 cm.

**A kutya fajta (típus) alakköre:** a koponya morfológiai jellege, a kraniológiai adatok és arányok (5. tábl.), és a hosszúcsontok alapján a középnagy juhász-, és vadászkutyákat is magába foglaló ún. Canis familiaris intermedius Woldrich 1878. alakkörbe tartozik.

## 2. Az állatok rövid zoológiai jellemzése

### 2.1. Lovak

A keszthelyi állatsírok lovai nagy fejű, erős csontozatú állatok. A fej hosszú, magas, „ék-alakú”. Az erőteljes nyakszirt alacsony, hátrahajló. A homlok enyhén domború. Az ornyílás tág, az orrhegy rövid kiemelkedő (1., 2.), vagy hosszú, lapos és szűk (3.). A szemüreg nagy. A fogazat szabályos. Az 1. és a 3. lónál a felső állcsont – az alsóhoz képest – előbbre áll, pontyfogazatú.

A mar hosszú, magas. A hát relatíve rövid. A mellkas hosszú, mély.

Háthossz (cm):

	hátcsig. h.	ágyékcsg. h.	hát+ágyékcsg. h.	marm.
1.	77,0	28,0	105,0	138,0
2.	79,0	32,0	111,0	142,26
3.	80,0	31,0	111,0	143,67

A mellső végtagban a felkar (hum) rövid (1., 2.), illetve hosszú (3.), az alkar (rad) egységesen hosszú (1., 2., 3.), a szár (mc) rövid (1.), illetve hosszú (2., 3.).

A hátulsó végtagban a comb (fem) rövid (1.) és hosszú (2., 3.), a lábszár (tib) és a szár (mt) egységesen hosszú (1., 2., 3.). A mellső és a hátulsó szár (mc-mt) hosszúságaránya harmonikus: 0,835 (1.), 0,864 (2.) és 0,867 (3.). A mellső szár (mc) a Brauner-féle középvastag (1., 2.) és vastag (3.) csoportba tartozik.

Mind a három ló mén, kifejlett állatok.

Marmagasságuk a Vitt-féle közepes kategóriába tartozik: ezen belül az 1. ló 138,0 cm **kisközepes**; a 2. ló 142,26 cm, és a 3. ló 143,67 cm **nagyközepes** testmagasságú. Mindhárom ló az ún. „nemesített keleti lovak” csoportjába tartoznak. A testfelépítésük csontvázalapja, a végtagcsontok egymáshoz viszonyított aránya alapján a keszthelyi lovak „futó típusú” hátsó/nyerges lovak voltak.

Rendellenesség tapasztalható a fogazatban (1., 3.), illetve idült gyulladásoz betegségek okozta csonttani elváltozások találhatók a gerincoszlopon (1., 3.), és egyes végtagcsontokon (1., 2., 3.).

Az 1. állatsír fölös fogú, összenőtt 17 csigolyájú, csánkizület-gyulladásoz lóva az archaeozoológiai szakirodalomban „avar kori táltosló” maradványaként szerepel (Bökönyi 1974. 290–292.). A népi hitvilág egyik természetfeletti szellemlényének anyagi világban történő azonosítása önmagában is elgondolkoztató. A keszthelyi 1. ló nem volt „táltosló”!

### 2.2. Kutyák

A keszthelyi állatsírok kutyái nagy fejű, és testű állatok. A fej hosszú, a koponya vastag falú. Az agykoponya occipitális régiója alacsony, hátrahajló. Az agykoponya hosszú, keskeny, az erős járomcsontok széles ívű-

ek. A crista sag. externa fejlett. A homlok széles, az agytek felé csőszzerűen megnyúlt. A hosszú fejtető hullámos (1., 2.), vagy enyhén domború (3.). A homlok profilvonala alig ívelt (1., 2.), vagy homorú (3.). A mandibulák hosszúak, a corpus egyenes, magas, vékony, a keskeny ramus hátrahajló (1., 2.), illetve ívelt, alacsony, vastag, a széles ramus függőleges. A fogazat szabályos. A caninusok nagyok.

A mar magas, a törzs hosszú, a mellkas hosszú, mély (1., 2.) és kevésbé mély (3.).

Háthossz (cm)

	hátcsig. h.	ágyékcsg. h.	hát+ágyékcsg. h.	marm.
1.	28,0	20,0	48,0	65,82
2.	30,0	24,0	54,0	69,0
3.	26,0	21,0	47,0	62,0

A hosszúcsontok hosszú, vastagok. Az 1. és 2. kutyánál a hum-rad. és a fem-tib. közel azonos hosszúak. A 3. kutyánál a hum. rövidebb a rad.-nál. Az 1. és 2. kutya mp-i és ujpercei (ph.I.-II.) hosszabbak a 3. kutyáénál.

Mind a három kutya kan, kifejlett állatok. Marmagasságuk (Koudelka 1886): 1. kutya 65,82 cm, 2. kutya 69,0 cm, és a 3. kutya 62,0 cm.

Az 1. és a 2. kutya az agarak, a 3. kutya a középnagy juhász/vadász kutyák alakkörébe tartozik.

A 2. kutya törött bordája, és a jobb oldali alkar sngcsontja callusosan gyógyult.

## 3. Állattemetkezés

A Keszthely-(bel)városi avar temetőben feltárt három állatsírba 1–1 ló és kutya volt eltemetve. Mind a hat állat kifejlett hím egyed.

A szűk, lekerekített végű mély sírok közül kettőben a lovakat a bal oldalukra (1., 2.), a harmadikban (3.) „rogyasztva” a hasára fektették. Az állatcsontvázak pozícióból megállapítható, hogy először a lovakat helyezték a sírokba. A lónak kiásott „normál” méretű sírban a kutya a ló mellkasa előtt, vele egy szintben (2., 1. kép 2.), vagy beföldelés közben a sír végében a ló fölé rakva magasabban feküdt (1., 1. kép 1.). Ez utóbbi esetben a ló medencecsontjai és a kutya törzse között ca. 25–30 cm vastag földréteg található (10. kép 1.).

A „hosszú” sírban (3.) a kutya a ló mögött, vele egy szintben a sír alján feküdt (1. kép 3.).

Az 1. ló K–Ny-i, a 2. és a 3. ló Ny–K-i tájolású. Az 1. és a 2. sírban a kutyák a lóval azonos, a 3. sírban a kutyákat gondosan helyezték el, az utóbbiban a kutya „alvó” helyzetben feküdt (10. kép 3.). A 2. sírban a végtagok és a fej helyzete „bedobott” állat benyomását kelti (10. kép 2.).

A töredékes lókoponyákon az állatok leölésére vonatkozó sérülések nem azonosíthatók. A kutyák esetében

feltételezhető, hogy az atlasokon található korabeli sérülések (13. kép 1., 14. kép 1., 15. kép 1.), valamint a nyakcsigolyasor folytonosságának megszakadása (3.) az állatok megfojtásával függhet össze.

Az 1. kutya bal mellső lábfejeének leszakadása, illetve alkarcsontjainak elmozdulása postmortem is történhetett. A 2. ló jobb oldali csánkizületének szétszakadása és lábvégeének kifordulása a leülés előtti „megállításának” lehet a következménye. A csánkizület inainak átvágásával az állat mozgásképtelenné válik.

A népvándorlás korában a temetési, vagy egyéb vallási szertartásokon bemutatott állatáldozatok igazi funkciója, szerepe nem ismert. Az emberrel egyidőben – közös, vagy külön sírba – eltemetett állatok megítélésében joggal merülhetett fel korábban az a joviális vélemény, hogy azok az elhunyt kedvencei voltak. Ha – a csontozatán is diagnosztizálható, maradandó elfajulást okozó – betegségben szenvedett, „beteg állapotban is tartották” csak hogy gazdájával együtt temethessék el (Bökönyi 1974. 290.). Pragmatikus szemlélet szerint az elhunytak a „kisebb értékű”, „használatlan” állatot adták. Ez a mai profán gondolkodás aktualizálása lenne. De kinek az állatai voltak a bizonyíthatóan nem ember temetéséhez köthető állatáldozatok? Valószínűsíthető, hogy az emberáldozatot helyettesítő állathierarchia első tagjának a lónak, illetve a dualista megítélésű kutyának – tértől és időtől függetlenül, ha más-más megfogalmazásban is – engesztelő, közvetítő szerepe volt.

A keszthelyi 1. állatsír merev hátú lova életében bizarr látvány lehetett. Inkább megterheléses, mint töréses, fertőzőes csontelfajulásainak stabilizálódása után a mén még több évig élt. Hasonló blokkolt hát (2) – hát/ágyékcsgolyójú (6) gerincoszlop ismert a thüringiai Zorbau 5–6. századi temető 3. lósírjából is (Müller 1980. 118., Müller 1985. Tab.14.).

A súlyos betegségekben átesett állatoknak több üzenete is van számunkra: 1., ezek az állatok hajlamosak voltak az izületi gyulladásokra és/vagy a túlzott igénybevételük következtében betegedtek meg. 2., betegségük lefolyásakor gondos kezelést kaptak, kímélésben volt részük, ami a ló megtartásának igényét, gyógyítási ismereteket, és – helyettesítendő – fölös lovak meglétét feltételez.

#### 4. A keszthelyi állatsírok analógiái

A keszthelyi ló – kutya sírok avaroktól idegen, etnikailag is eltérő ritusára Kovrig Ilona is felhívta a figyelmet. Magyarországon az avar temetőkben nem jellemzőek az oldalukra fektetett avar kori lócsontvázak előfordulása.

Jellemző viszont Pannoniában az oldalán fekvő lócsontváz a római császárkori ló-, ló-kutya, és a kocsisírok nagy részére, valamint az 5–6. századi germán lovas, önálló ló, és ló-kutya kettős sírjaira.

#### Római császárkor:

**Inota 2. halom, lósír** (3. gödör) 2 ló (jobb és bal oldalán fekvő, K. Palágyi 1981. 12., Abb. 12., 3. Taf. XXXII.2.).

**Szőny 2. lósír** 2 ló + kutya (mindkét ló a bal oldalán feküdt, Barkóczi 1946–48. 3. kép).

**Szőny 1. lósír** 1 ló (bal oldalán feküdt) (Barkóczi 1946–48. 2. kép).

#### Oroszvár (Rusovce, Szlovákia)

Az 1942–43-ban az Árpád-kori temető 9. sírja alatt egy jobb oldalán fekvő, a 42. sír alatt pedig egy bal oldalán fekvő római kori ló csontváza volt (MNM At. 3.o.I. 1943.). A 9. sír alatti lósírban az ásatási dokumentációk szerint nem volt kutyacsontváz (MNM.At. 3.o.I. 1943., téves adat Radnóti-Gabler 1982. 58., átvette Vörös 1991. 353.).

Radnóti A. 1943 májusában a vasúti sor telkein húzott XIVa. árokban találta a kutyacsontvázat 3 m mélyen (MNM.At. 8.o.I. 1943., Radnóti-Gabler 1982. 1. kép alsó része).

#### Sárbogárd

A honfoglalás kori temetőben a 63. férfi sír alatt római kori kettős lósír páros igával került elő (K.Éry 1968. Taf. XL.4., Vörös 1996. 141.). A Ny-i oldalon levő ló a jobb oldalán feküdt.

A temető **B. lósírja** is római kori, a ló csontváza a jobb oldalán feküdt (K.Éry 1968. Taf. XL.2.).

**Tihany kettős állatsír** ló + 2 kutya (a ló a jobb oldalán feküdt, K.Palágyi 1990. Abb. 4–6., Vörös sajtó alatt).

**Mőzs lósír** (bal oldalán fekvő ló, Gaál 1979. 8. kép).

**Solymár lósír** (bal oldalán fekvő ló, Vörös 1991. 2. kép).

**Kozármisleny kocsisír** + 2 ló (jobb és bal oldalán fekvő ló, Kiss 1989. Abb. 4.).

#### 5–6. századi germán állattemetkezések

**Vörs 5. lovassír** kettős embersír fölötté ló (bal oldalán feküdt, Sági 1960. 54–55., 4. kép).

**Szentendre** (1961. Bóna István ásatása)

Lósír bal oldalán fekvő ló.

**Kajdacs** (1965. Bóna István ásatása)<sup>2</sup>

8. lósír jobb oldalán fekvő ló.

14. lósír jobb oldalán fekvő ló.

? **Kálóz** (1927) kettős embersír alatt ló (Múz.Ért. I.4. 1931.6., Bóna 1955. 71.). A lelőhelyen előforduló római kori kocsisírok alapján (Bónis 1981.) az 1927–es leletegyüttes egyidejűsége megkérdőjelezhető.

**Újlőrincfalva-Magyarád** (1974)

A „2. sz. házban” kettős állatsír ló + kutya. Helyenként égett jobb oldalán fekvő ló, mögötte keresztben a kutya (Szabó 1975.).

Archaeozoológiailag egyik legjobban dokumentált terület Thüringia (Közép-Elba–Saale vidék) 5.-6. századi temetőiben 51 – többségében önálló – lósírban összesen

66 lócsontváz volt. Kilenc temető 13 sírjában a ló és kutya együtt volt eltemetve (ló – kutya egyedszáma a sírokban: 1–1 8 sírban, 1–2 3 sírban, 2–2 1 sírban és 4–2 1 sírban) (Müller 1980. 101–118.).

Az archaeozoológiai leírásban az állatok sírelhelyezkedéséről nincs adat.

A Keszthely–Ált. Iskola területén 1961-ben feltárt három ló – kutya kettős állatsír az 5–6. századi germán temetési ritussal analóg.<sup>3</sup>

## 5. Az állatsírok lovainak marmagassága

### 5.1. Magyarországi germán lovak marmagassága:

132.8 cm	mén	Szentendre.
132.9 cm	mén	Kajdacs 8. sír.
136.0 cm	mén	14. sír.
131.8 cm	kanca	Újlőrincfalva–Magyarád „2. sz. ház”
138.0 cm	mén	Keszthely Ált. Isk. 1. állatsír
142.3 cm	mén	2. állatsír
143.0 cm	mén	3. állatsír

### 5.2. Magyarországi római császárkori lovak marmagassága

138.3 cm	Inota 1. halom	lósír (2. gödör)	hátasló
143.8 cm	2. halom	kocsisír (2. gödör)	igásló
141.5 cm		kettős lósír (3. gödör)	1. igásló
141.7 cm			2. igásló
139.7 cm	Kozármisleny	kocsisír	1. igásló
136.2 cm			2. igásló (Bökönyi 1989.)
131.0 cm	Mózs	lósír	hátasló (Gaál 1979.).
135.7 cm	Solymár	lósír	hátasló (Vörös 1991.).
140.0 cm	Szőny	1. lósír	hátasló
130.0–135.0 cm		2. lósír	1. hátasló
130.0 cm			2. hátasló (Vörös 1991.).

### 5.3. Középnémetség római és népvándorlás kori lovainak marmagassága

Germánia Romana területén a lovak marmagasság átlaga 139.6–147.2 cm között oszlik meg. A lelőhelyek legkisebb és legnagyobb lovainak marmagasság átlaga érdekesen alakul a római és a germán területeken:

római	min. 126–135 cm,	max. 148–154 cm
germán	113–130 cm,	134–149 cm.

(Benecke 1994. Tab. 46.).

A germánok saját bennszülött lovai alacsonyabbak, és kisebbek voltak a rómaiak import lovainál.

A már említett thüringiai 5–6. századi un. Középnémetség A. csoport lovainak marmagasság átlaga 135,5 cm n – 57 egyed, limit (124) 128–150 cm (Müller 1985. Tab. 4.). Ezek további testmagassági megoszlása: 8 egyed kicsi (124–128 cm), 21 egyed alacsony (128–136 cm), 19 egyed kisközepes (136–140 cm), 8 egyed nagy-közepes (140–145 cm) és 1 egyed magas (150 cm) Vittféle testméretkategóriába tartoznak.

A thüringiai 5–6. századi ló-kutya kettős sírban a lovak marmagasság megoszlása: 131–144 cm. alacsony és nagyközepes testmagasságúak.

A Brno melletti Podoli 5. századi sír minimum 5 lovának marmagasság átlaga 137,3 cm, limit 134,4–143 cm (Ambros-Müller 1980. 89., Tab. 12.).

A keszthelyi germán kettős állatsírokban előforduló agarak és juhász/vadász kutyák marmagassága 62,3–69,0 cm. Hasonló kutyák találhatóak a thüringiai ló-kutya kettős állatsírokban is, ahol a kutyák marmagassága 62,0–67,8 cm között oszlik meg (Müller 1980. 101–118.).

Magyarországon a késő népvándorlás kori – kora középkori „nemesített keleti lovak” alakkörébe az arab lovakkal javított kelet-európai pónik tartoznak. A római császárkorban, illetve a korai népvándorlás korában a „nemesített lovak” esetében természetesen az arab lovak hatásáról még nem beszélhetünk (Bökönyi 1989. 56.). A hasonlóság kizárólag formai. Fenotípusában – jelen esetben csontméreteiben – hasonló, vagy megegyező lóállomány ismert a kora középkorból is, ahol pl. a mc méretek, méretindexek clusteranalízise alapján az egyik legközelebbi csoportot a szász, avar, magyar és a délsvédországi vendel/viking időszak lovai mutatják (Benecke 1994. Abb. 144.). Ez természetes is, hiszen az egyik lóállomány alapját a nyugati, a másikét a keleti pónik alkotják. A méretbeli azonosság, vagy hasonlóság nem jelent genetikai, származástani azonosságot!

A római provinciákban előforduló nagyközepes és magas lovak – pontosan még nem lokalizált – de egyértelműen a Mediterránium különböző helyeiről származnak.

## Jegyzetek:

<sup>1</sup> Az állatok csontbetegségeinek meghatározásához és leírásához Tasnádi-Kubacska 1960. B.Kovács-Tamás 1977, és Hani-Lang-Ueltschi 1992. munkáit használtam fel.

<sup>2</sup> Szentendre és Kajdacs lósírjainak csontmaradványait és az ásatási dokumentációit Prof. Bóna Istvántól kaptam, melyért ezúton is szeretnék köszönetet mondani.

<sup>3</sup> A keszthelyi avar kori temetőből az alábbi „állatváz”

sírok ismertek (Lipp 1884.14., 22–23.): a Sörházkert ÉK-i végében férfi sír – fölötté 1 lócsontváz; Sörházkertben férfi sír + 3 ló, női sír + 2 ló (egyénél), négy sírban 1–1 ló; a Sörházkert – Polacsek féle kert határán az „első sorban” férfi sír – fölötté 2 ló, a „második sorban” férfi sír – fölötté 1 ló (a sír fölött két urnatemetkezés volt)

Negy férfi és egy női sír mellett külön (!) sírgödörben

kutyacsontváz, egy női sírban „macska”, öt gyereksírban „mókuscsontváza” volt. A két utóbbi faj „meghatározását” nem kell szó szerint venni.

<sup>4</sup> Az állatsírok archaeozoológiai feldolgozására a megítéző felkérést Kovrig Ilonától kaptam. Az ásatási rajzok és fotók felhasználásáért is ezúton szeretnék köszönetet mondani.

#### Irodalom:

- Ambros-Müller 1980. Ambros, C. – Müller H.-H., Frühgeschichtliche Pferdeskelettfunde aus dem Gebiet der Tschechoslowakei. Arch.Slov. Fontes 13. Bratislava 1980. pp. 182.
- Barkóczi 1946–48. Barkóczi, L., Két lósír Brigetioból. Arch. Ért. III. 7., 1946–48. 169–176.
- Benecke 1994. Benecke, N., Archäozoologische Studien zur Entwicklung der Haustierhaltung in Mitteleuropa und Südkandinavien von den Anfängen bis zum ausgehenden Mittelalter. Schriften zur Ur- und Frühgeschichte Bd. 46. Berlin. 1994. pp. 451.
- Bóna 1955. Bóna, L., Der Fund von Káloz. ArchHung Acta 6 1955. 71–77.
- Bónis 1981. Bónis, É., Das kaiserzeitliche „Wagengrab” I von Káloz. FoI.Arch. 32. 1981. 95–144.
- Bökönyi 1974. Bökönyi, S., History of domestic mammals in Central and Eastern Europe. Budapest. pp. 597.
- Bökönyi 1989. Bökönyi, S., Die Pferdeskelette des römischen Wagengrabes von Kozármisleny. Rég.Füz. Ser.II.No.25. Budapest. 1989. 53–62.
- K.Éry 1968. K.Éry, K., Reconstruction of the tenth century population of Sárbogárd on the basis of archaeological and anthropological data. Alba Regia 8–9. 1967 68. (1968). Székesfehérvár p. 93–147.
- Gaál 1979. Gaál, A., Későrómai sírok Mőzs-Kakasdombon.
- Béri Balog Ádám Múz.Évk. 8–9. 1977–1978. Szekszárd (1979) 23–85.
- Häni-Lang-Ueltschi 1992. Häni, H. – Lang, J. – Ueltschi, G., Pathologisch-anatomische Untersuchungen am Tierknochenfundgut. In.: Manser, J. (u.a.): Richtstätte und Wasenplatz in Emmenbrücke (16.-19. Jahrhundert). Archäologische und historische Untersuchungen zur Geschichte von Strafrechtspflege und Tierhaltung in Luzern. Bd.2. Basel 1992. p. 179–192.
- Koudelka 1886. Koudelka, F., Das Verhältnis der Ossa longa zur Skelethöhe bei den Säugethieren. Verh. d. Naturf. Ver. 24. (1885) Brünn 1886. 127–153.
- B.Kovács Tamás 1977. B.Kovács, A. – Tamás, L., A háziállatok sebészeti betegségei. Budapest. 1977.
- Kiss 1989. Kiss, A., Das römerzeitliche Wagengrab von Kozármisleny. Rég.Füz. Ser.II. No.25. Budapest. 1989. 1–52.
- Lipp 1884. Lipp, V., A keszthelyi sírmezők. Mon. Hung. Arch. Aevi Praehist. Budapest. 1884.
- Múz.Ért. 1931. A kálói lovassírlelet. Múzeumi Értesítő I. Évf.4. Székesfehérvár 6–7. 1931. ápr. hó.
- Müller 1980. Müller, H.-H., Zur Kenntnis der Haustiere der Völkerwanderungszeit im Mittelbe-Saale-Gebiet. ZfA. Archäol. 14. 1980. 1. 99–119., 2. 145–172.
- Müller 1985. Müller, H.-H., Frühgeschichtliche Pferdeskelettfunde im Gebiet der Deutschen Demokratischen Republik. Weimarer Monographien zur Ur- und Frühgeschichte. 15. Beiträge zur Archäozoologia IV. Weimar. 1985. pp. 75.
- Radnóti-Gabler 1982. Radnóti, A. – Gabler D., Rusovcei (Oroszvár) ásatások (1942–43.). CommArchHung 1982. 47–71.
- Sági 1960. Sági, K., A vörsi langobard temető Arch.Ért. 87. 1960. 52–60.
- Szabó 1975. Szabó, J.Gy., Ujlőrincfalva-Magyárd. Rég.Füz.Ser.I. No. 28. 1975. p. 85.
- Tasnádi-Kubacska 1960. Tasnádi-Kubacska, A., Az ősszlovakia pathológiája. Palaeopathologia I. Budapest. 1960.
- Vitt 1952. Vitt, O.V., Losadi pazyrykskih kurganov. Sov.Arkh. 16. 1952. 51–69.
- Vörös 1991. Vörös, I., Temetési étel- és állatáldozat leletei Solymár kora császárkori temetőjében. Stud. Comitatus 21. 1991. 349–363.
- Vörös 1996. Vörös, I., A magyarok hadi ménjei és igavonói az írott források és a régészeti leletek alapján. In.: Veszprém L. szerk.? Honfoglaló őseink. Budapest. 1996. 128–146.
- Vörös sajtó alatt Vörös, I., Római kori állatsontleletek Veszprém megyéből. In.: Veszprém Megye Monográfiája I. köt.
- Wyrost-Kucharczyk 1967. Wyrost, P. – Kucharczyk, J., Versuch der Bestimmung der Widerristhöhe des Hundes mittels der inneren Hirnhöhlenlänge. Acta Theriologica 12. 1967. Bialowieza. 105–110.

## Germanische Pferde-Hunde-Doppelgräber im awarenzeitlichen Gräberfeld von Keszthely

Am östlichen Rand des awarenzeitlichen Gräberfeldes der Stadt Keszthely wurden Ausgrabungen von Ilona Kovrig (UNM) 1960 und 1961 durchgeführt. In der Kossuth-L.-Straße, auf dem Hof der Volksschule kamen drei Tiergräber 1961 zum Vorschein. In diesen Gräbern lagen die Skelette je eines Pferdes und Hundes ohne Beigaben (Abb. 1).

Die *Pferde* dieser Gräber waren großköpfige Tiere mit kräftigem Knochenbau. Der Kopf ist lang, hoch und „keilförmig“. Die Stirn ist leicht gewölbt. Die Nasenöffnungen sind weit, die Nasenspitze ist kurz hervorstehend (1, 2) oder lang, platt und eng (3). Die Augenhöhlen sind groß. Das Zahnwerk ist regelmäßig. Der Rist ist lang und hoch. Der Rücken ist relativ kurz. Der Brustkorb ist lang und tief. Der humerus der Vorderextremitäten ist kurz (1, 2) bzw. lang, der radius ist einheitlich lang, der metacarpus ist kurz (1) und lang (2, 3). Die tibia und der metatarsus sind lang. Aufgrund der Werte des mc-Schlankheitsindex gehören sie zur mitteldicken (1, 2) und dicken (3) Gruppe nach Brauner.

Alle drei Pferde sind Hengste, ausgewachsene Tiere. Ihre Risthöhe gehört in die mittlere Kategorie nach Vitt: Innerhalb deren ist das Pferd 1 von klein-mittelgroß (138,0 cm) und die Pferde 2 und 3 (142,26 cm bzw. 143,67 cm) sind von groß-mittelgroßer Körpergröße.

Ordnungswidrigkeiten können im Zahnwerk /prognathia superior 1 (Abb. 2, 1.3, Abb. 2, 3); wellige Abnutzung der Zähne 1, 2, 3; polyodontia I<sub>4</sub> 1 (Abb. 4)/, auf der Wirbelsäule /spondylosis, spondylarthrosis deformans, spondylitis deformans, ankylopoietica 1 (Abb. 6, 1.3, Abb. 6, 2)/ und auf einigen Extremitäten /intermetapodialis exostosis 1, 2, 3, arthrosis chronica deformans tarsi 1 (Abb. 5, 6) und os ph.III. 1/ beobachtet werden.

Die Schädelgröße der Pferde wurde in der Tabelle 1, die Mandibulagröße in der Tabelle 2, die Größe der postcranialen Knochen in der Tabelle 3 und 4 angegeben.

Das im Tiergrab 1 freigelegte Pferd, das überzählige Zähne und ein entzündetes Sprunggelenk hatte, bzw. dessen 17 Wirbel zusammenwachsen, ist in der archäozoologischen Fachliteratur als „awarenzeitliches Zauberpferd“ bekannt (BÖKÖNYI 1974, 290-292). Die Identifizierung eines übersinnlichen Geisteswesens der Glaubenswelt des Volkes in der materiellen Welt ist schon in sich nachdenklich. Das Pferd 1 von Keszthely war kein „Zauberpferd“!

Die in den Tiergräbern von Keszthely vorgekommenen *Hunde* waren großköpfige und -körperige Tiere. Der Kopf ist lang und der Schädel dickwandig (Abb. 11). Die sich nach der Gehirnkapsel

rohrartig verlängerte Stirn ist breit. Der Scheitel ist wellig (1, 2) oder leicht gewölbt (3). Die Profillinie der Stirn ist kaum gebogen (1, 2) oder hohl (3). Das Zahnwerk ist regelmäßig, die canini sind groß. Der Rist ist hoch, der Rumpf und der Brustkorb sind lang, der letztere ist tief (1, 2) bzw. seicht (3). Die Langknochen sind lang und dick. Die hum.-rad. und fem.-tib. des Hundes 1 und 2 sind ca. von gleicher Länge.

Alle drei sind männliche Hunde, ausgewachsene Tiere. Die Risthöhen sind (KOUDELKA 1886): 1. Hund: 65,82 cm, 2. Hund: 69,0 cm, 3. Hund: 62,0 cm.

Die Hunde 1 und 2 gehören zum Formkreis der Windhunde, während der Hund 3 dem der mittelgroßen Schäfer-/Jagdhunde zugeordnet werden kann.

Die gebrochene Rippe des 2. Hundes und das Ende seiner rechtseitigen ulna dist. (Abb. 14, 6) heilten callus-artig.

Die Schädelgröße der Hunde wurde in der Tabelle 5, die Mandibulagröße in der Tabelle 6 und die Größe der postcranialen Knochen in der Tabelle 7 und 8 angegeben.

In zwei von den engen und tiefen Gräbern mit abgerundeten Enden wurden die Pferde linksseitig gelegt (1, 2), im dritten Grab lag es (3) „gesunken“ auf dem Bauch.

Im, für das Pferd ausgegrabenen Grab von „normaler“ Größe lag der Hund vor dem Brustkorb des Pferdes, oder damit auf dem gleichen Niveau (2; Abb. 1, 2), bzw. wurde er am Ende des Grabes über das Pferd gelegt begraben (1; Abb. 1, 1, Abb. 10, 1). Im langen Grab lag der Hund hinter dem Pferd, damit auf dem gleichen Niveau auf der Grabsohle in „schlafender“ Lage (Abb. 1, 3, Abb. 10, 3). Im Falle der Hunde ist es anzunehmen, daß die zeitgenössischen Verletzungen auf dem Kopfträger (Abb. 13, 1, Abb. 14, 1, Abb. 15, 1), ferner das Brechen der Halswirbelreihe (3) mit der Erstickung dieser Tiere in Zusammenhang gebracht werden können.

Es ist wahrscheinlich, daß das erste Glied der das Menschenopfer ersetzenden Tierhierarchie, nämlich das Pferd und der dualistisch beurteilte Hund – von Raum und Zeit unabhängig, wenn auch in verschiedenen Verfassungen – eine versöhnende und vermittelnde Rolle spielten.

Auf den, den Awaren fremden, auch ethnisch abweichenden Ritus der Pferde-Hunde-Gräber von Keszthely machte schon Ilona Kovrig aufmerksam. In den awarischen Gräberfeldern ist das Vorkommen der auf die Seite gelegten awarenzeitlichen Pferdeskelette in Ungarn nicht kennzeichnend. Es ist aber für den Großteil der römisch-kaiserzeitlichen Pferde-, Pferde-Hunde- und Wagengräber in Pannonien, ferner für die



germanischen Reitergräber, für die selbständigen Pferdebestattungen und für die Pferde-Hunde-Doppelgräber aus dem 5. und 6. Jahrhundert charakteristisch.

Beispiele aus der römischen Kaiserzeit sind: Inota, Hügel 2, Grube 3; Szöny, Pferdegrab 1 und 2; Oroszvár, Pferdegräber unter dem Grab 9 und 42; Sárbogárd, Pferdegrab unter dem Grab 63, Pferdegrab B; Tihany; Mőzs; Solymár; Kozármisleny.

Germanische Bestattungen aus dem 5. und 6. Jahrhundert sind: Vörs 5; Szentendre; Kajdacs, Pferdegrab 8 und 14; ? Káloz; Újlőrincfalva-Magyarád.

Alle drei auf dem Hof der Volksschule von Keszthely

im Jahre 1961 freigelegten Pferde-Hunde-Doppelgräber sind mit dem, im 5. und 6. Jahrhundert gewöhnlichen germanischen Bestattungsritus analog.

Die eigenen, eingeborenen Pferde der Germanen waren niedriger und kleiner als die importierten römischen Pferde.

Die in den römischen Provinzen vorgekommenen groß-mittelgroßen und hohe Pferde stammen eindeutig von den verschiedenen Gebieten des Mittelmeerraumes, obwohl das genau noch nicht lokalisiert wurde.

Übersetzt von Katalin H. Simon

I. táblázat: Keszthely Ált. Iskola 1961., népvándorlás kori lovak koponyaméretei (mm)

Sírszám	1.	3.	Sírszám	1.	3.
Életkor (év)	ca. 8	9-9 1/2	Életkor (év)	ca. 8	9-9 1/2
Nem	mén	mén	Nem	mén	mén
1. alaphossz (B-P)	487	510	24. sz. II. (FI-FI)	117	115
2. tetőh. (A-P)	520	560	25. agykop. basal.h. (B-St)	226	
3. agykop.dors.h. (A-Ect.lin)	172	190	26. arckop. basal.h. (St-P)	253	
4. arckop.dors.h. (Ect.lin.-P)	350	382	27. fogsor h. (P-Pd)	290	304
5. agykop.med.-sag.h. (A-N)	248	240	28. I-k h. (P-Ic)	28	32
6. arckop.med.-sag.h. (N-P)	285	295	29. diastema h.	88	95
7. interparietale h. (A-L)	47	47	30. caninus alv.h.	13	14
8. nasale h. (N-Rh)	221	253	31. zápfogsor h. (Pm-Pd)	167	182
9. proc.zyg.o.temp.m.	28	32	32. Pm h. (Pm-Mol)	90	100
10. o.zyg.m.	9,5	13	33. M h. (Mol-Pd)	78	83
11. orbita horizont. átm.	64	69	34. occipit. m. (B-A)	97	97
12. ventr.átm.	55	60	35. occipitale m. (0-A)	59	58
13. max.dors.h. (Lmo-Ni)	87		36. for.magn. m. (B-0)	38	40
14. intermax. dors.h. (Ni-P)	190	204	37. sz.	32	37
15. lin.nuch.sup.sz.	55	67	38. c-c táv.	83	86
16. agykop.sz. (eu-eu)	109	105	39. po-po táv.		120
17. agykop.legk.sz. (fs-fs)	84	77	40. fos.mandb.sz.	52	58
18. frontale sz. (Ect-Ect)	218	233	41. szájpadlás sz. I. (Mol)	127	115
19. belső szemzugok közötti táv. (Ent-Ent)	160	168	42. II.(Pm)	70	84
20. Sp-Sp táv.	150	160	43. intermax. sz. C-nél	68	74
21. arckop. sz. I. (M-M)	188	165	44. legk.sz.	61	65
22. sz. II. (If-If)	90	97	45. m.	38	44
23. nasale sz. I. (Ni-Ni)	89	64	46. agykop.m.	104	116
			47. kop.+mandb. m.	310	

## Fogmérétek (mm)

Fog	P <sup>2</sup>		P <sup>3</sup>		P <sup>4</sup>		M <sup>1</sup>		M <sup>2</sup>		M <sup>3</sup>	
	1.	3.	1.	3.	1.	3.	1.	3.	1.	3.	1.	3.
h.	34	38	27	30	26	27,3	24,5	24	24,5	26	29	28
sz.	24	25	25	28	26	28,2	25	26	25	26,5	23	24
Pc.h.			12	11,3	14	13	14	14,5	15,5	15	16	16

h.: corona hossz. sz.: szélesség. Pc.h.: protoconus h.

2. táblázat: Keszthely Ált. Iskola 1961., népvándorlás kori lovak mandibulaméretei (mm)

Sírszám	1.	3.
Életkor (év)	ca. 8.	9-9 <sup>1</sup> / <sub>2</sub>
Nem	mén	mén
1. teljes h. (id-goc.)	405	420
2. alsó él h. (id-gov.)	280	290
3. átlós h. (id-cm)	415	445
4. fogsor h. (id-M <sub>3</sub> )	270	310
5. zápfogsor h. (Pm-M)	158	174
6. diastema h.	90	98
7. C-P <sub>2</sub> táv	70	71
8. Pm h.	80	90
9. M h.	76	87
10. ang.mandb.sz.	134	138
11. corp.mandb.m. P <sub>2</sub> -nél	50	55
12. P <sub>4</sub> /M <sub>1</sub> -nél	76	79
13. M <sub>3</sub> -nál	100	116
14. ram.mandb.m.proc.m.		298
15. incisura m.	223	245
16. proc.artic.m.	243	265
17. proc.condyl.sz.	55	62,5

## Alsófogméretek (mm)

Fog.	P <sub>2</sub>		P <sub>3</sub>		P <sub>4</sub>		M <sub>1</sub>		M <sub>2</sub>		M <sub>3</sub>	
Sírsz.	1.	3.	1.	3.	1.	3.	1.	3.	1.	3.	1.	3.
h.	29	33	25	28	25	26,6	23,5	26	24,5	25	29	31
sz.	17	18	18	19	18	19,4	16	18	16	15,8	15	15

k.: corona hossz. sz.: szélesség

3. táblázat: Keszthely Ált. Iskola 1961., népvándorlás kori lovak postcranialis csontméretei (mm)

SCAPULA	1.	2.	3.	4.	5.	6.		
2.	363		66	94	57	50		
	368		68	95	60	50		
3.	380	180	68	97	58	51		
HUMERUS	1.	2.	3.	4.	5.	6.	7.	8.
1.	290	102	37	80	98	48	79	1360
	291	102	38	80	97	47	78	1364
2.	294	94	35	80	99	42	78	1376
	298	94	33,5	78	97	43	78	1392
3.	308	96	39	84	99	42	79	1432
	306	95	39		98	42,5	80	1424
RADIUS	1.	2.	3.	4.	5.	6.	7.	8.
1.	342	80	40	79	45	31	43	1408
	338	81	41	80	45	31	43	1392
2.	345	81	39	74	49	29	44	1420
	344	81	40	72	48	28	45	1416
3.	348	85	43	81	49	31	45	1432
	345	86	43	80	49	31	46	1420

## METACARPUS

1.	215	51	34,5	49	33	19	35	1333
	215	51,5	35	47,5	32,5	19	35,5	1333
2.	230	47	36	50	34	22	37	1413
	230	46	36	50	33,5	21,5	37	1413
3.	230	53	39,5	53,5	35	22,5	36	1413
	230	51,5	40	54	34	23	36,5	1413

## FEMUR

1.	397	124	43	92	83	48	114	1388
	398	125	43	91	84	48	114	1392
2.	412	123	38	95	87	48	115	1448
	408	123	39	94	87	49	114	1432
3.	408	123	43,5	96	87	50	115	1432
	410	124	43	97	85	50	118	1440

## TIBIA

1.	360	96	41	74	87	30,5	44	1420
	360	95	41	74	85	31	44	1420
2.	370	96	41	71,5	90	31	43,5	1460
	370	96	41,5	71,5	88	30	44	1460
3.	375	101	44	77	88	32	47	1480
	373	102	44	77	90	33	47	1472

## METATARSUS

1.	260	00	32	47	00	25	36	1360
	262	52	33	46,5	45	25,5	36	1370
2.	271	47	32	50	49	25	39	1418
	272	47	33	50	47	25	00	1424
3.	272	50	34,5	53	50	24	36,5	1424
	272	49	34	52	50	24,5	37	1424

## Os PHALANGIS I. ant.

1.	81	57	37	51,5	37	20	24
	81	56	36	51,5	35,5	19,5	24
2.	86	54	38	49	36	20	25
	86	55	37	48	36	20	25
3.	90	60	37	51	38	21	26
	91	59	37	51	38	21	26

## Os PHALANGIS I. post.

1.	79	55	35	46	37,5	19	23,5
	79	56	34	47	37	19	23,5
2.	82	55	36	44	39	19,5	24
	87	57	36	49	39	20,5	25,5
3.	86,5	58	37,5	48	39	20	25

## Os PHALANGIS II. ant.

1.	43	53,5	43	49	33	22	26,5
	44	53	43	49	33	21,5	26
2.	43	53	46	52	31,5	22	26
	43	53	45	52	32	22	26
3.	43	56	49,5	53	34	23	27
	43	56	49	53	33	22	26,5

## Os PHALANGIS II. post.

1.	42	52	42	45	33	21	26
	43	53	42	44	32	21	26
2.	43	53	42	48	32	22	26
3.	42	57	45	46	34	22.5	26
	43	56	45	48	34	23	25

## Os PHALANGIS III.

	1.	2.	3.	4.
ant.				
1.			45	27
	81		45	26
2.			52	24
	92 <sup>+</sup>	78	52	26
3.			51	26
			50	26
post.				
1.			41	24
			42	25
2.	82		48	25

## ASTRAGALUS

	1.	2.	3.	4.	5.
1.		59	49	51	34
	63	57,5	49	50	34
2.	64	57	51	49	35
	63	59	50	50	36
3.	65	60	53	52	35
	66	60	53,5	53	35

## CALCANEUS

	1.	2.	3.
1.	116	55	50
	114	54	50
2.	111	52	50
3.	115	53	55
	113	53	55

## PATELLA

1.	36	70	67
	37	71	68
2.	38	70	65
	38	70	68
3.	40	74	74

## ATLAS

	1.	2.	3.	4.	5.	6.	7.	8.
1.	100	75	40	50	86	86		
3.	100	-	40	-	91	87		

## EPISTROPHEUS

1.	158	105	139	65	86	43	35	25
2.	167	106	145	79	85	45	34	25
3.	165	105	155	68	90	45	37	22

4. táblázat: Keszthely Ált. Iskola 1961., népvándorlás kori lovak legfontosabb csont- és testméretei (mm, cm)

Csont- és testméretek	1. ló		2. ló		3. ló	
	Mm		Mm		Mm	
Koponyaalap h.	487	139,8			510	147,2
Scapula h.			363		<b>380</b>	
			368			
Humerus h.	290	136,0	294	137,6	308	143,2
	291	136,4	298	139,2	306	142,4
Radius h.	342	140,8	345	142,0	348	143,2
	338	139,2	344	141,6	345	142,0
Metacarpus	215	133,3	230	141,3	230	141,3
	215	133,3	230	141,3	230	141,3
Mc index	16,0		15,65		17,2	
	16,2		15,65		17,4	
Os ph. I. h.	81,0		86,0		90,0	
II. h.	44,0		43,0		43,0	
Femur h.	397	138,8	412	144,8	408	143,2
	398	139,2	408	143,2	410	144,0
Tibia h.	360	141,0	370	146,0	375	148,0
	360	142,0	370	146,0	373	147,2
Metatarsus h.	260	136,0	271	141,8	272	142,4
	262	137,0	272	142,4	272	142,4
Mt index	12,3		11,8		12,68	
	12,5		12,1		12,50	
Astragalus m.	59,0		58,0		60,0	
	57,5		60,0			
Calcaneus h.	116,0		111,0		115,0	
	114,0				113,0	
Os ph. I. h.	79,0		82,0		87,0	
II. h.	43,0		43,0		43,0	
Összesített marmagasság:		138,0		142,3		143,6

5. táblázat: Keszthely Ált. Iskola 1961., népvándorlás kori kutyák koponyaméretei (mm)

Sírszám	1.	2.	3.
1. tetőhossz (Op-P)	-	-	216
2. alaphossz (B-P)	-	-	192
3. interparietale h. (Op-L)	41		
4. parietale h. (Op-Br)	60	61	69
5. frontale med.-sag.h. (Br-N)	63	67	52
6. agykoponya h. (Op-N)	120	128	103
7. arckoponya h. (N-P)			126
8. agykoponya aboralis h. (Op-Ect.-lin.)	108	114	114
9. proc.nasalis h. (N-Fo.-lin.)	30		25
10. Op-Fo táv.	142		135
11. P-If táv.			66
12. maxilla dors.h. (Fo-Ni)	33	21	21
13. lat.h. (Fo-Mo)	69		75
14. intermax. dors.h. (P-Ni)			67
15. lat.h. (P-Mo)			33
16. fogsorhossz (P-Pd)			106
17. zápfogsor h. (Pm-Pd)	78	71	71,5

18.	intermax. med.-sag.h. (P-Im)		26	25
19.	diastema h.			23
20.	C alv.h.			12,5
21.	Pm h.	60	54	56
22.	M h.	21	20	19
23.	P <sup>4</sup> h.	21	18,5	20
24.	P-Mol táv.			85
25.	Mol-B táv.	107	120	106
26.	occipitale m. I (B-Op)	52	58	56
27.	II. (O-Op)	32	41	35
28.	for. magn. m. (B-O)	18	17	20
29.	sz.	22	20	22
30.	belső agytek h.	100	105	95
31.	külső agytek.h. (B-N)	113	123	114
32.	kop.legn.sz. (Zy-Zy)	102 <sup>+</sup>		110 <sup>+</sup>
33.	agytek.sz. I. (Ot-Ot)	70	74	74
34.	agytek.sz. II. (eu-eu)	60	65	64,5
35.	frontale legk.sz. (fs-fs)	37	43 1/2	18
36.	legn.sz. (Ect-Ect)	58,5	60 1/2	30
37.	belső szemzug táv. (Ent-Ent)	42 1/2	23	47
38.	nasale sz. I. (Fo-Fo)	12		12,5
39.	II. (Ni-Ni)	14		12,5
40.	If-If táv.	40		42
41.	M-M táv.	59		62
42.	Zmi-Zmi táv.	60		72
43.	arckop. sz. Pm-nél	36		39
44.	sz. Mol-nál	64		67
45.	I sz.			28
46.	C sz.			42
47.	proc.jug. táv.	50 <sup>+</sup>		51
48.	külső hallójáratok közötti táv. (po-po)	66,5	68	66
49.	sziklacsont közötti táv. (Pha-Pha)	21	20	21,5
50.	fos. mandb.sz.	30	27	25
51.	c-c táv.	42	40,5	45
52.	As-As sz.	29	35	35
53.	szemüreg m.	30	33	30
54.	zygomaticum m.	14,5	14,5	15
55.	koponya m. (B-L)	68	75	67

## Koponyaméret-indexek

1.	koponya szélesség/hosszúság	Indx.:
	I. Zy-Zy/P-Op	3. 50,9
	II. Ect-Ect/P-Op	3. 27,8
	III. fs-fs/P-Op	3. 16,7
	IV. eu-eu/P-Op	3. 29,8
2.	parietale Indx.:	
	L-B/Op-N	1. 16,7
2.	arcszélesség Indx.:	
	P-N/Zmi-Zmi	3. 1,8
4.	premolaris Indx.:	
	Pm/M	1. 2,8
		2. 2,7
		3. 2,9

6. táblázat: Keszthely Ált. Iskola 1961.. népvándorlás kori kutyák mandibulaméretei (mm)

Sírszám		1.	2.	3.
1.	teljes h.	-	-	158 <sup>†</sup>
2.	ang.mandb.sz.	40	49	44
3.	ram.mandb.m.	62	75	61
4.	corpus mandb.m.	P <sub>2/3</sub> -nál M <sub>3</sub> mögött	24	20
5.			28	30
6.	proc.condyl.sz.	25,5	28	-
7.	zápfogsor h.	85	86	81
8.	Pm h.	48	49	45
9.	M.h.	40	38	37
10.	M <sub>1</sub> h.	25	22,5	22

7. táblázat: Keszthely Ált. Iskola 1961.. népvándorlás kori kutyák postcranialis csontméretei (mm)

ATLAS	1.	2.	3.	4.	5.	6.	7.	8.
1.	37		28	18	11,5	44		
2.	45	94	32,5	18	12	43	39	
3.	44		31	17,5	11	45	34	
EPISTROPHEUS								
1.	68	46	41	25		35		13,5
3.	70	48	43	25		32,5		16
SCAPULA								
	1.	2.	3.	4.	5.	6.		
1.	-	-	31,5	35	31	20,5		
	-	-	30	36	30	21,5		
2.	-	-	31	37	33	23		
	172	-	30	35	31	21		
3.	151	-	31	34	30	20		
	150	-	31	34	30	20		
HUMERUS								
	1.	2.	3.	4.	5.	6.	7.	8.
1.	204	34	15	40	49	16	31,5	687
	203,5	35	15	40	49	16	32	685
2.	210	36	16,5	36	51	17	30	708
	210	36	17	37	51	19	30	708
3.	196	33	16	37	47	16,5	30	660
	196,5	33	16	37	46	16,5	29	663
RADIUS								
1.	202	22	16,5	28,5	14	7	15,5	650
	202,5	21	16	29	13,5	7,5	15,5	652
2.	212,5	21	18	28	15	8,5	14,5	684
3.	192	20	15	27	14	8,5	15	618
	190	20	15	27	13	8,5	15	612
FEMUR								
1.	-	-	16	39	-	15	43	
2.	228	47	16	39	23	18	44	687
	230	46	16,5	40	23	18	44	692
3.	208	43	16	35	22	16,5	39	626
	208	42	16,5	34	21	17	39	626



## TIBIA

1.	225	41	15,5	26,5	46	14	19	657
	228	-	15	27	46	14	19	665
2.	237	44	17	25,5	45,5	16	19	692
	237,5	43	16	25	46	16,5	19	693
3.	210	38	14	24	40	14	18	613
	211	38	15	24	42	15	18	616

## Os PHALANGIS I.

1.	29	9,5	6	8	9	4,5	6
	24	10	6	8	8,5	4,5	6
2.	31,5	9,5	6,5	9,5	8,5	5	5
	31	9,5	7	9,5	8,5	5	7,5
	31	9,5	6	9	8	4	6
	30	10	7	8,5	9,5	5	7
	23,5	9,5	6	7,5	8	5	6
3.	23,5	9	6	7,5	8,5	5	6
	27,5	9,5	6	7,5	8,5	4,5	6
	27,5	9	6	7,5	8,5	4,5	5,5
	27	9,5	6	8	9	5	6
	26,5	9,5	6	8	9	5	6,5
	26	9,5	6	8	8,5	5	6
	26	9,5	6	8	8,5	4,5	6
	22	9,5	6	8	8	5	6
	22	8,5	5	7,5	8	5	5,5
	21,5	9,5	6	8	8,5	5	6
	21,5	9,5	6	7,5	8,5	5,5	6
	21,5	9,5	5,5	7,5	8	5	5,5
	21,5	9	5,5	7,5	8	5	5,5
20,5	8,5	5	7	7,5	4,5	5	

ASTRAGALUS	1.	2.	3.	CALCANEUS	1.	2.	3.
1.	31	22	17	1.	55	22	22,5
	31	22	17				
2.	30	22	17	53	22	23,5	
	29,5	21	17,5				
3.	29	21	15,5	53	21	22	
	29	20,5	15,5				

METACARPUS h.	I.	II.	III.	IV.	V.
1.	-	73	-	-	70
		73	80,5	81	71
2.	-	-	81	81	69
3.	-	-	73,5	74	63
		25	66	73,5	74

METATARSUS h.	II.	III.	IV.	V.
1.	79	-	-	-
2.	79	89	92	80,5
	79	89	92	81
3.	73	80	83	74
	-	-	83,5	74

8. táblázat: Keszthely Ált. Iskola 1961., népvándorlás kori kutyák legfontosabb csontméretei (mm. cm)

Csontméretek	1. kutya		2. kutya		3. kutya	
	Mm		Mm		Mm	
Koponyaalap h.					192	
Scapula			172		151	
					151	
Humerus h.	204.0	68.7	210	70.8	196	66.0
	203.5	68.3	210	70.8	196.5	66.3
Radius h.	202.0	65.0	212	68.4	192.0	61.8
	202.5	65.2			192.0	61.2
Metacarpus III.h.	80.5		81.0		74.0	
IV.h.		81.0			73.5	
Femur h.			228.0	68.7	208.0	62.6
			230.0	69.2	208.0	62.6
Tibia h.	225.0	65.7	237.0	69.2	210.0	61.3
	228.0	66.5	237.5	69.3	211.0	61.6
Astragalus h.	31.0		30.0		29.0	
Calcaneus h.	55.0		53.0		54.0	
Metatarsus III.h.			88.0		80.0	
IV. h.			92.0		83.0	
Összesített marmagasság	65.82		69.0		62.3	

## Csontméretek rövidítései:

Scapula:	1. hosszúság, 2. szélesség, 3. collum sz., 4. ang.artic.sz., 5. fac.artic.sz., 6. fac.artic.m.
Hosszúcsontok:	1. hosszúság, 2. prox.epiph. sz., 3. diaph.legk. sz., 4. dist.epiph. sz., 5. prox. epiph.m., 6. diaph. legk. m., 7. dist. epiph. m., 8. marmagasság.
Astragalus (ló):	1. magasság, 2. szélesség, 3. condylus sz., 4. dist. ízületi felület sz., 5. dist. ízületi felület m.,
Astragalus(calcaneus)patella:	1. hosszúság, 2. szélesség, 3. magasság.
Atlas/epistropheus:	1. szélesség, 2. magasság, 3. testhossz, 4. ívhossz, 5. cran. izf. sz., 6. caud. izf. sz., 7. dens. sz., 8. dens. h.

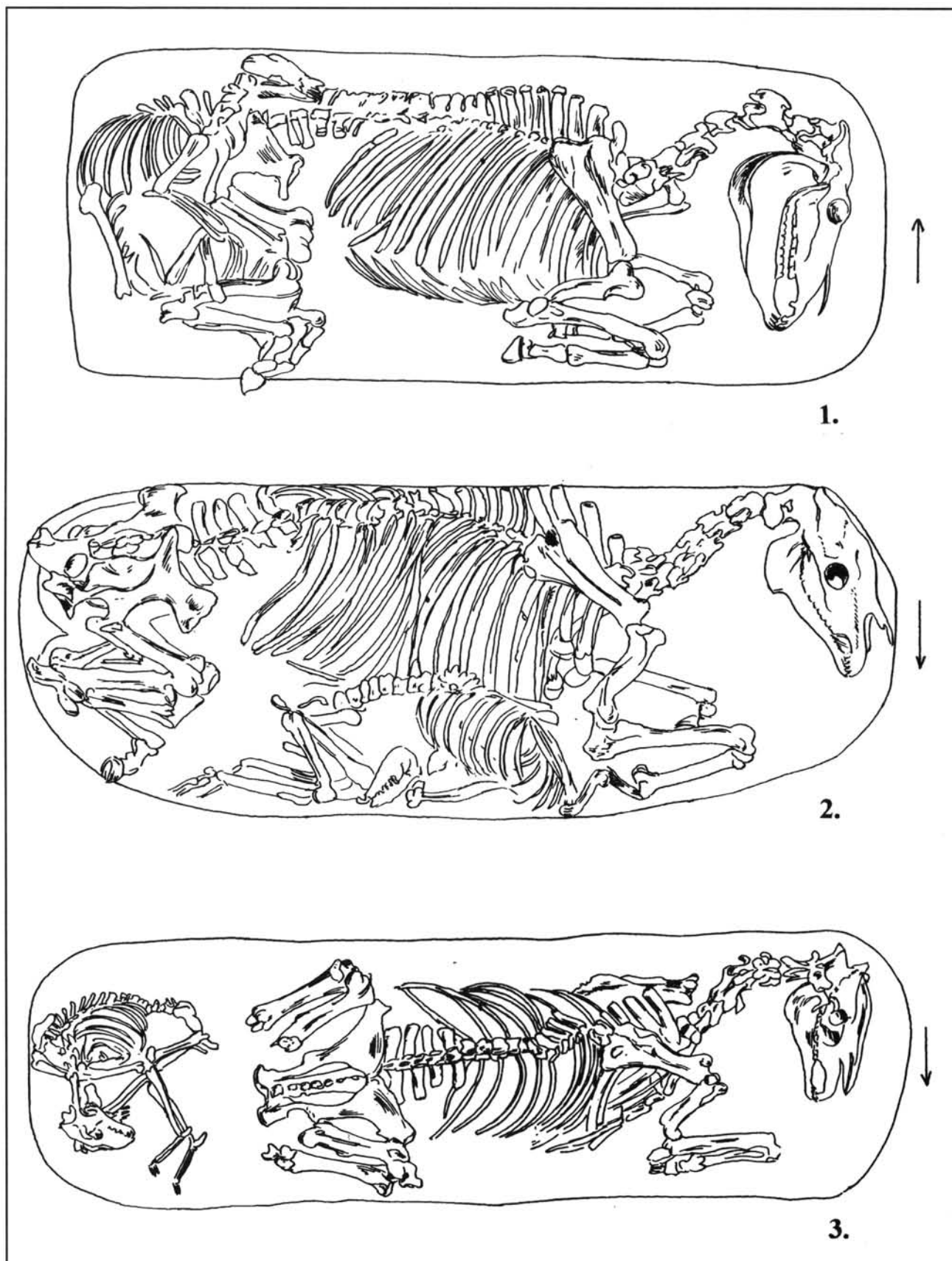

1. kép: 1-3. Állatsírok

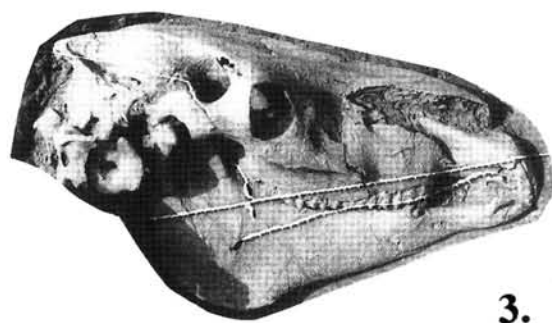
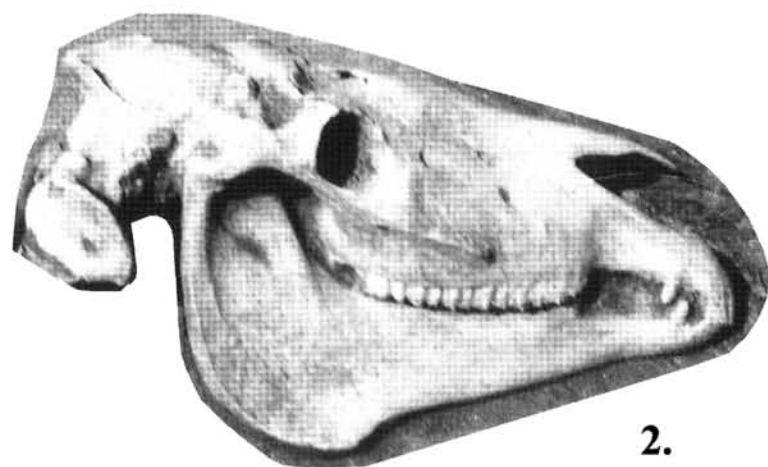
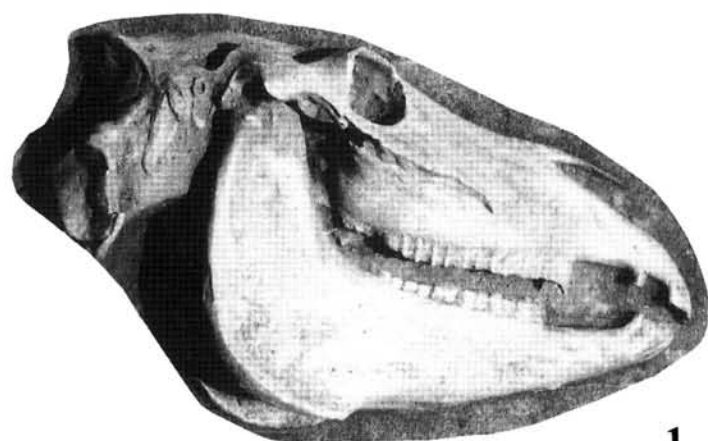

2. kép: 1–3. Lókoponyák

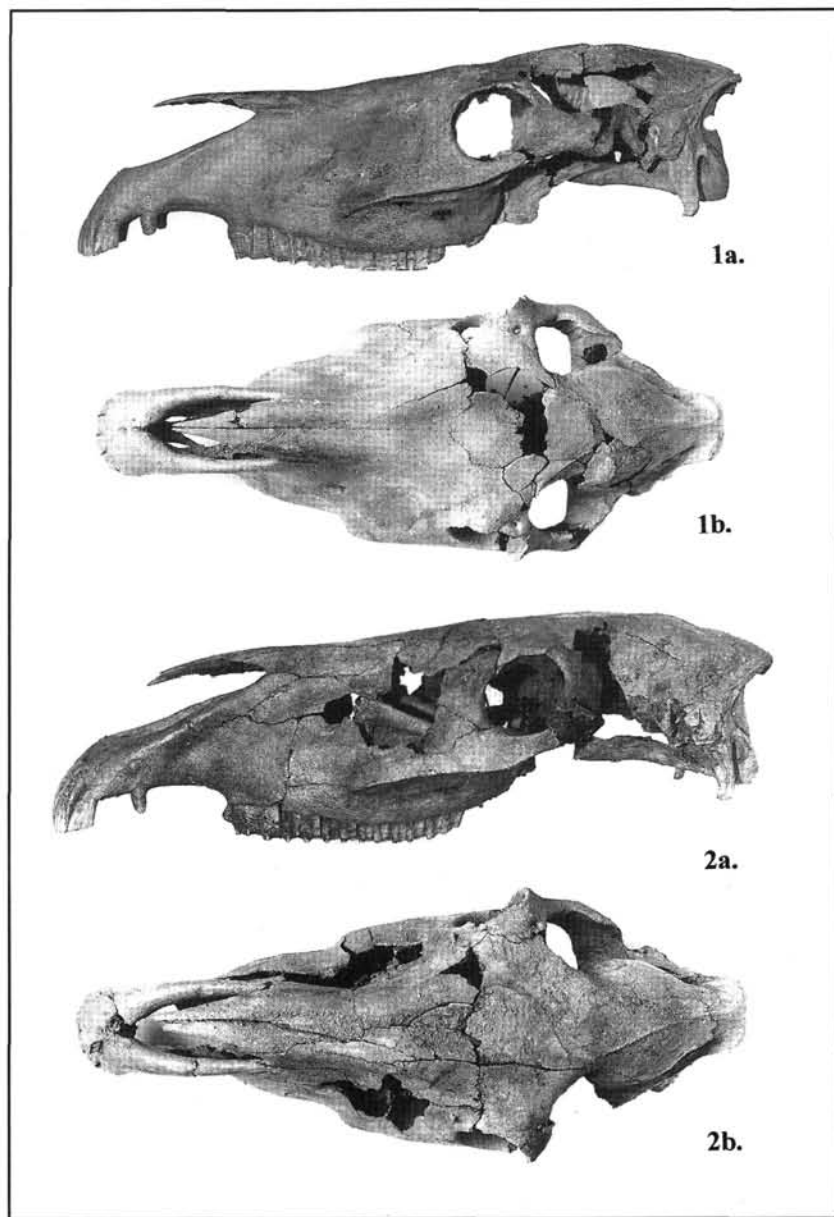

3. kép: 1a: 1. ló norma lateralis, 1b: 1. ló norma frontalis,  
2a: 3. ló norma lateralis, 2b: 3. ló norma frontalis

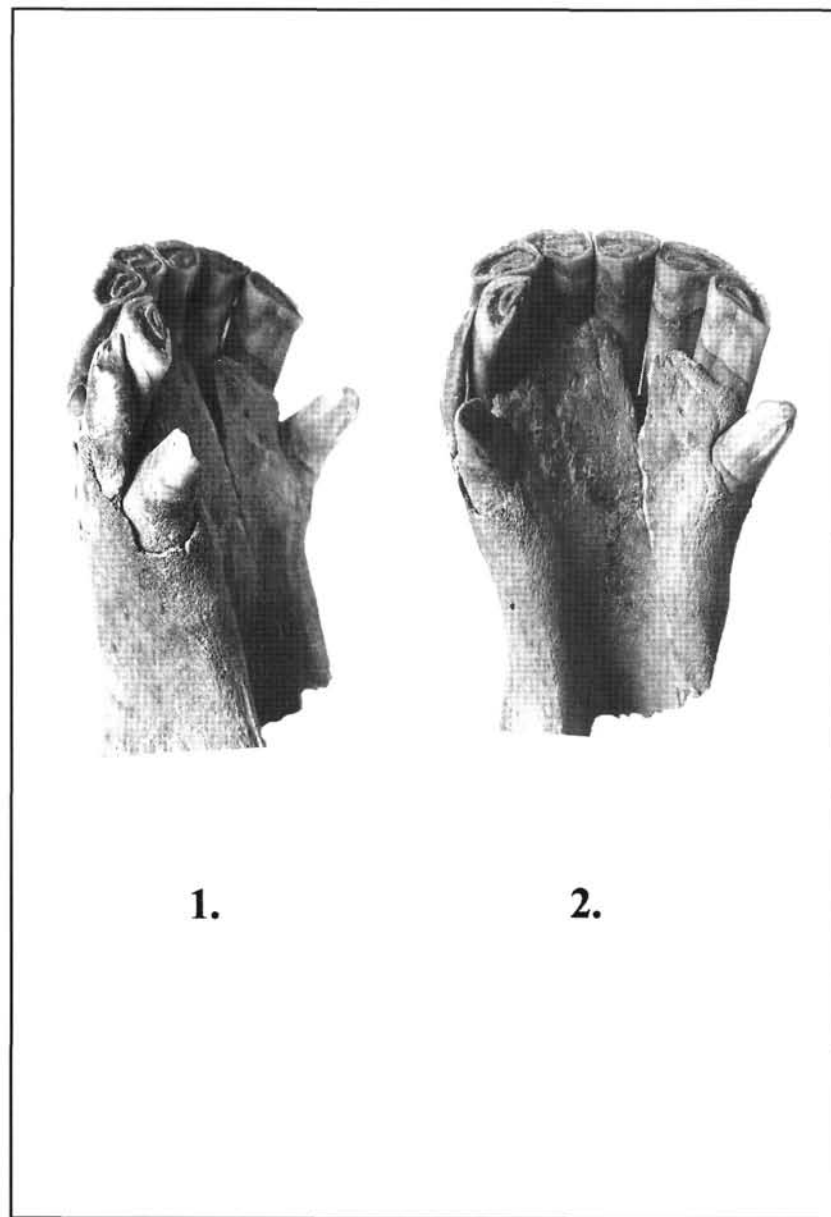

4. kép: 1–2: 1. ló mandibula metszőfogi része. (polyodontia, I<sub>4</sub> sin.)

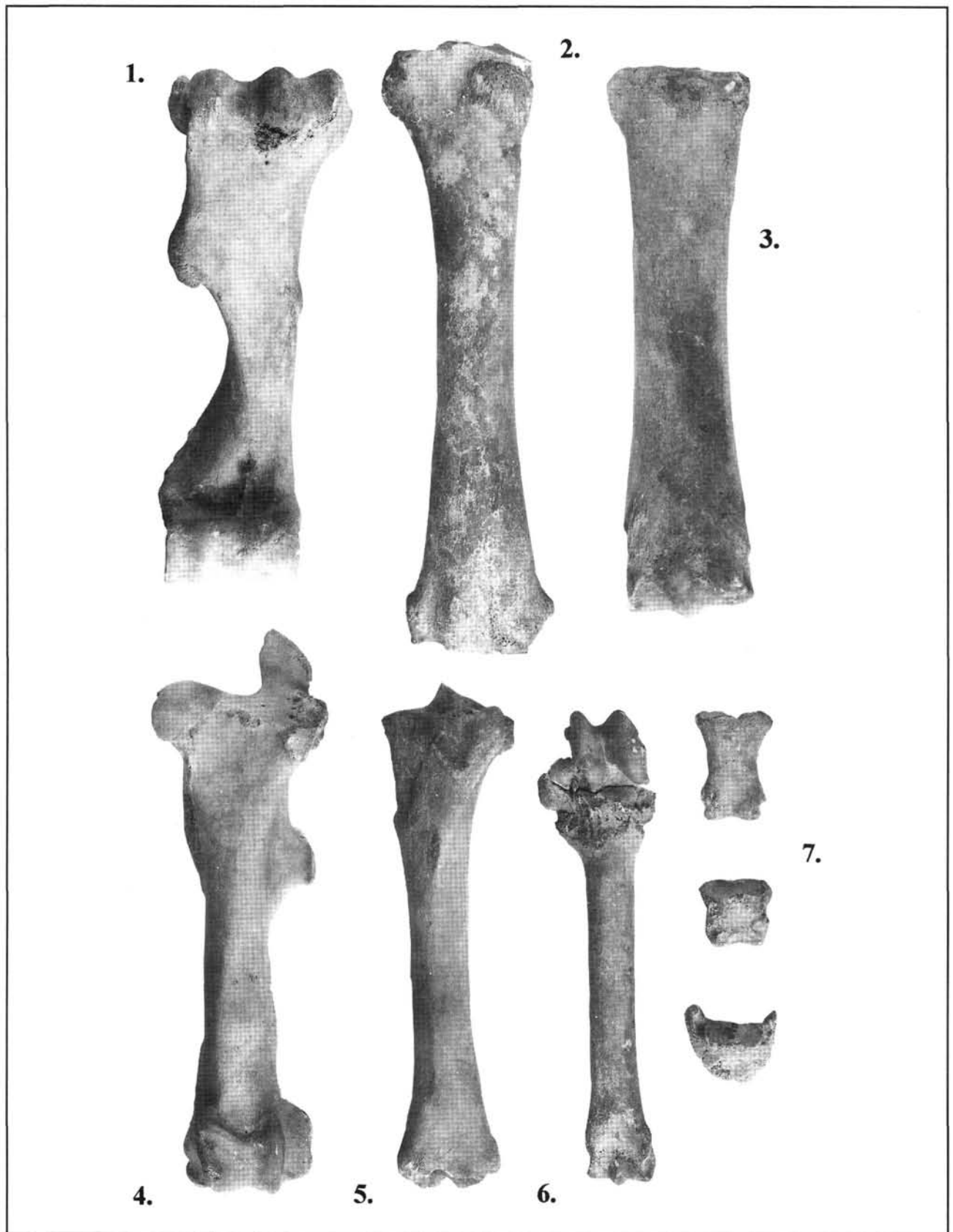

5. kép: 1. ló postcranialis csontok. 1.: humerus dext., 2.: radius dext., 3.: metacarpus dext., 4.: femur sin., 5.: tibia sin., 6.: metatarsus sin. (arthrosis, ankylosis), 7.: os ph. I-II-III. sin post.

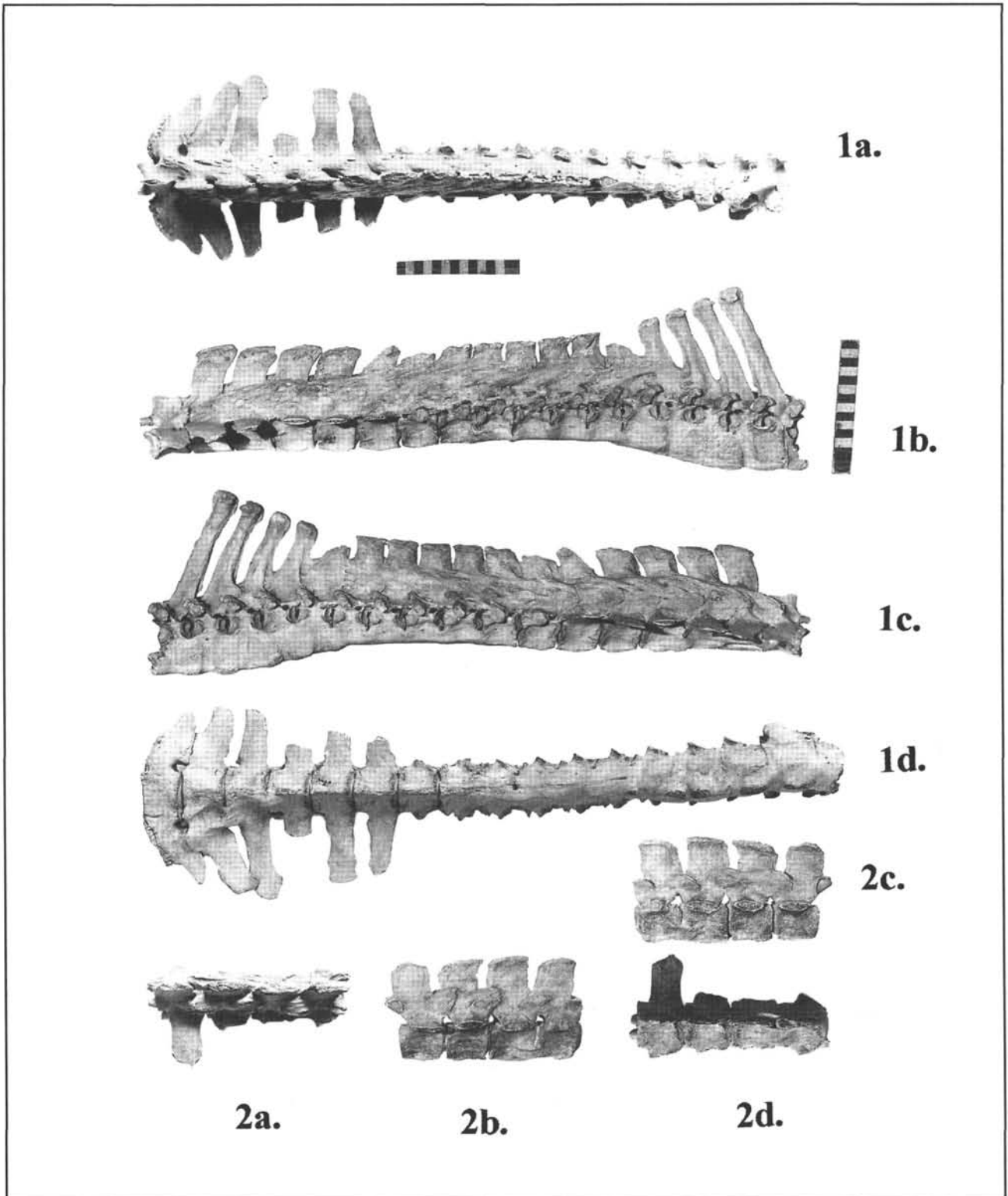

6. kép: Összenőtt csigolyák (spondylosis, ankylopoietica)

1a–1d: 1. ló 17 összenőtt csigolya (VIII–XVIII. hátszigolya és I–VI. ágyékcsgolya)

1a: norma dorsalis, 1b: norma lateralis dext., 1c.: norma lateralis sin.

1d: norma ventralis, 2a–2d: 3. ló 4 összenőtt csigolya (XVIII. hátszigolya és I–III. ágyékcsgolya)

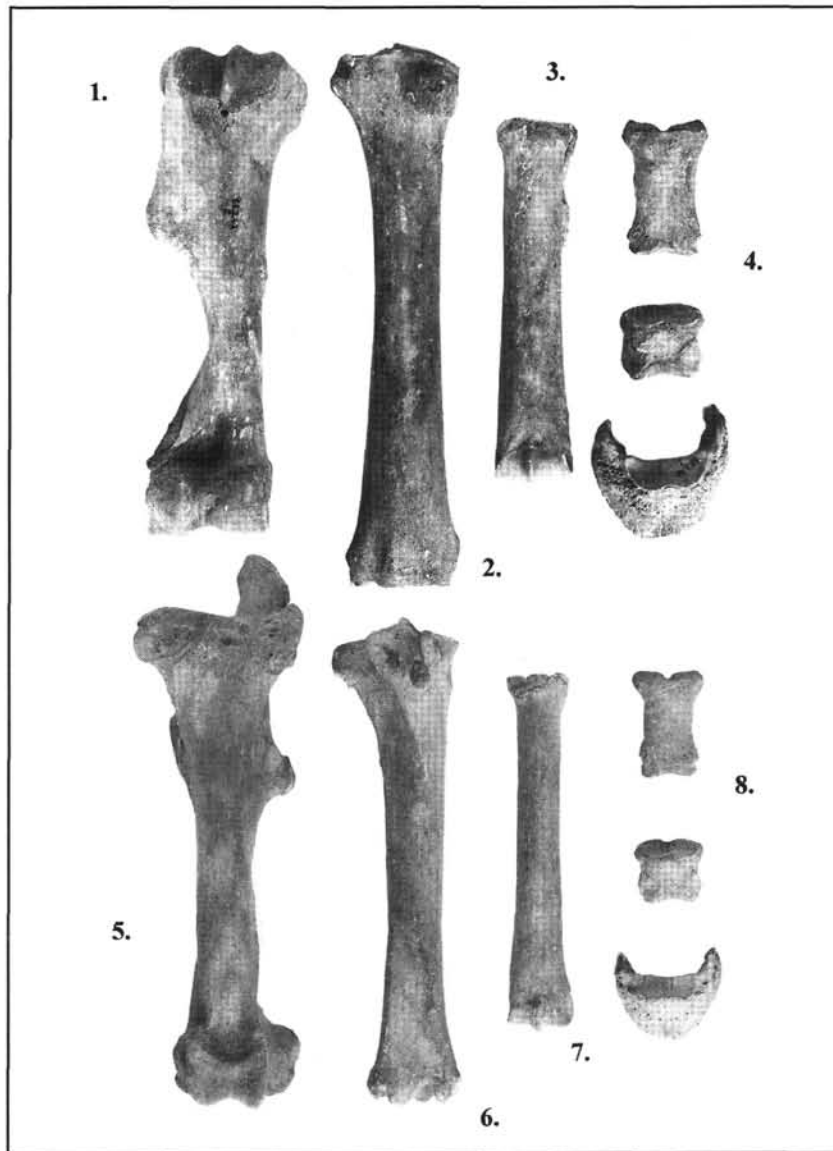

7. kép: 2. ló postcranialis csontok  
1.: humerus dext., 2.: radius dext., 3.: metacarpus dext., 4.: os ph.  
I-II-III. sin. ant., 5.: femur sin., 6.: tibia dext., 7.: metatarsus sin.,  
8.: os ph. I-II-III. sin. post.

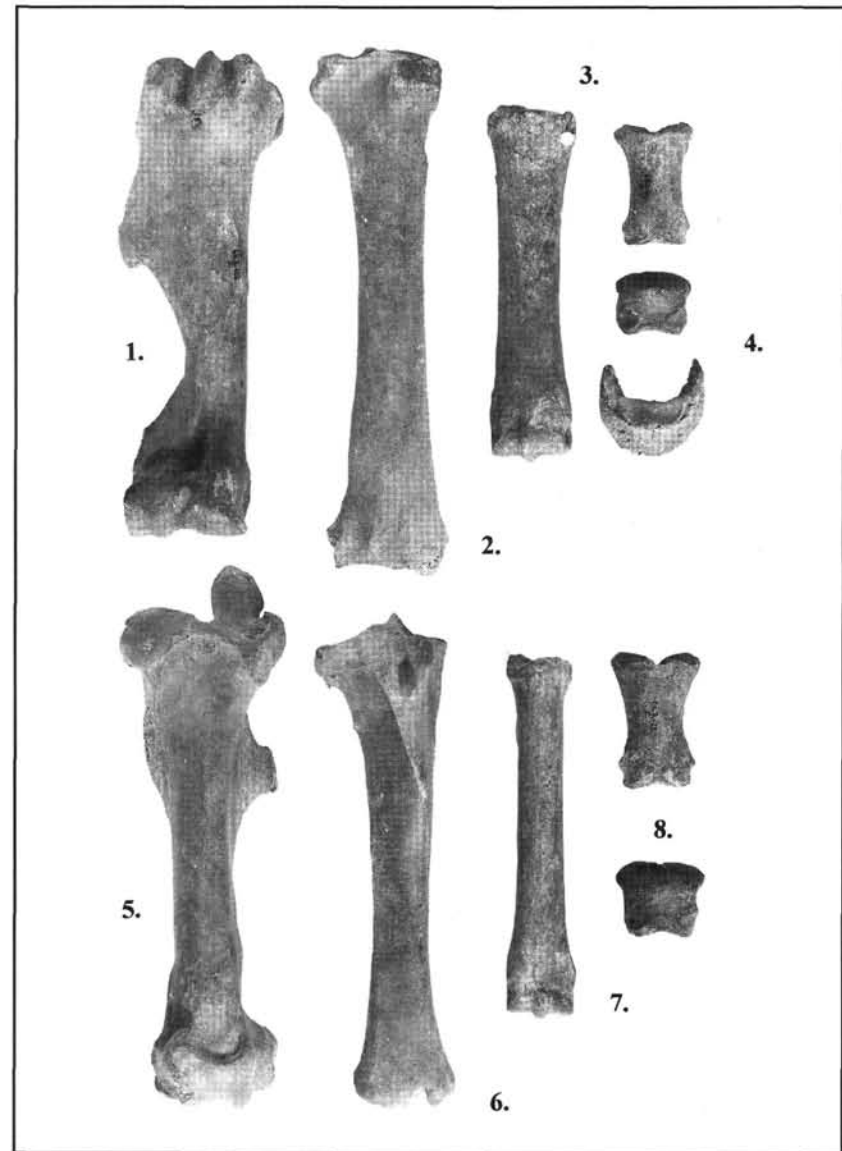

8. kép: 3. ló postcranialis csontok  
1.: humerus dext., 2.: radius dext., 3.: metacarpus dext., 4.: os ph.  
I-II-III. dext. ant., 5.: femur sin., 6.: tibia dext., 7.: metatarsus sin.,  
8.: os ph. I-II. sin. post.



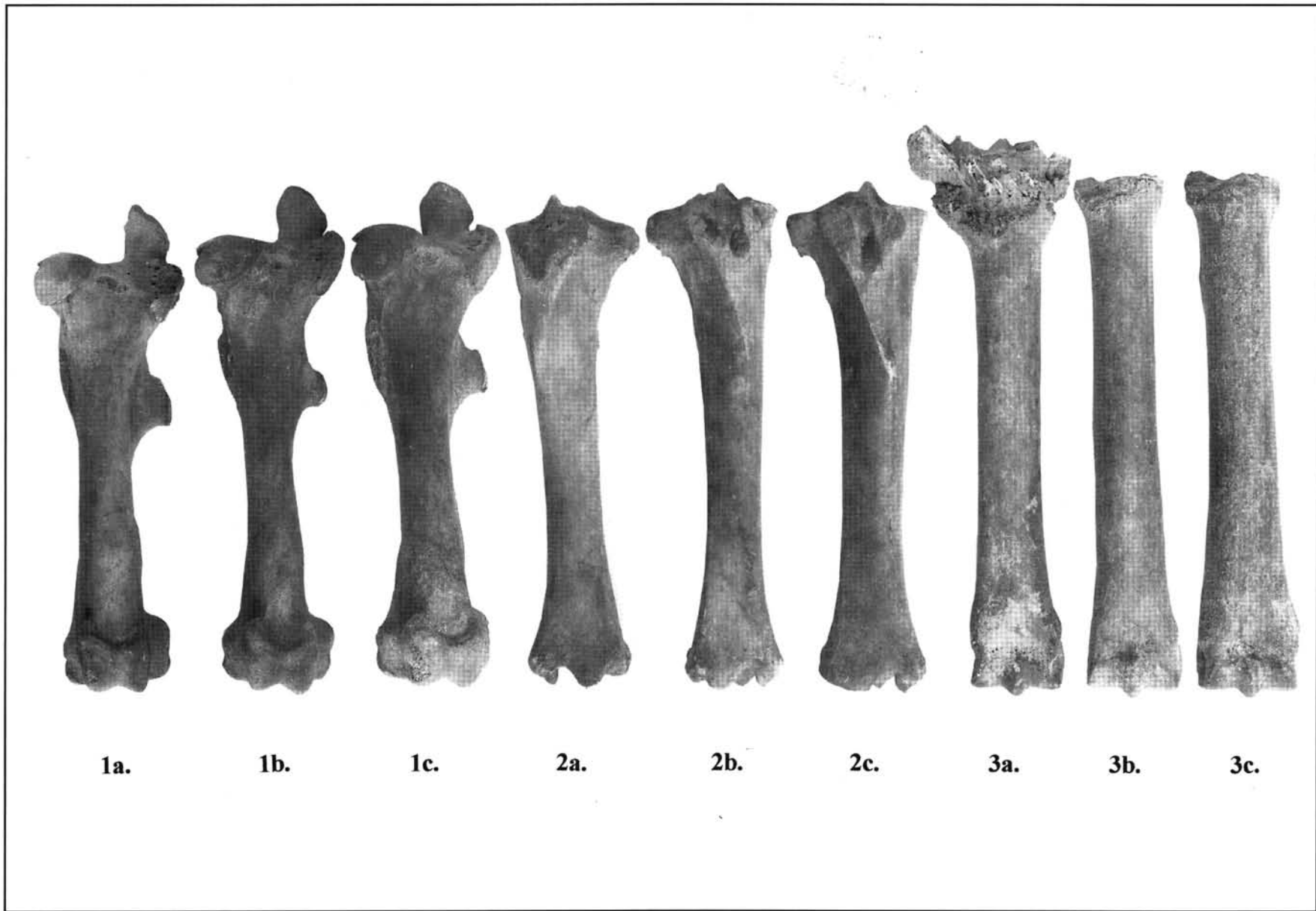

9. kép: Ló hátulso végtag hosszúcsontok  
1a-1c.: femur 1-3. ló, 2a-2c.: tibia 1-3. ló, 3a-3c.: metatarsus 1-3. ló

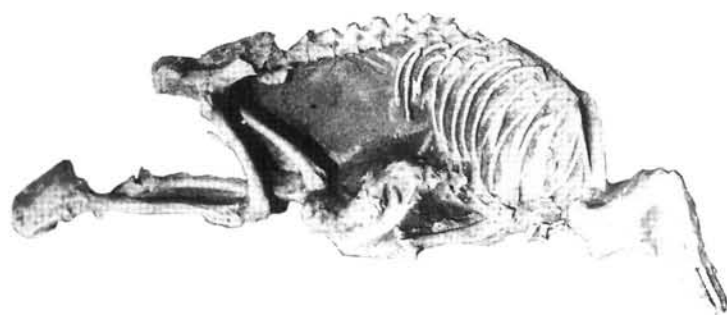
**1.****2.****3.**

10. kép: In situ sírfotók: 1–3. kutyacsontváz



11. kép: Kutyakoponyák: 1-3. kutya koponyája, norma lateralis és norma frontalis

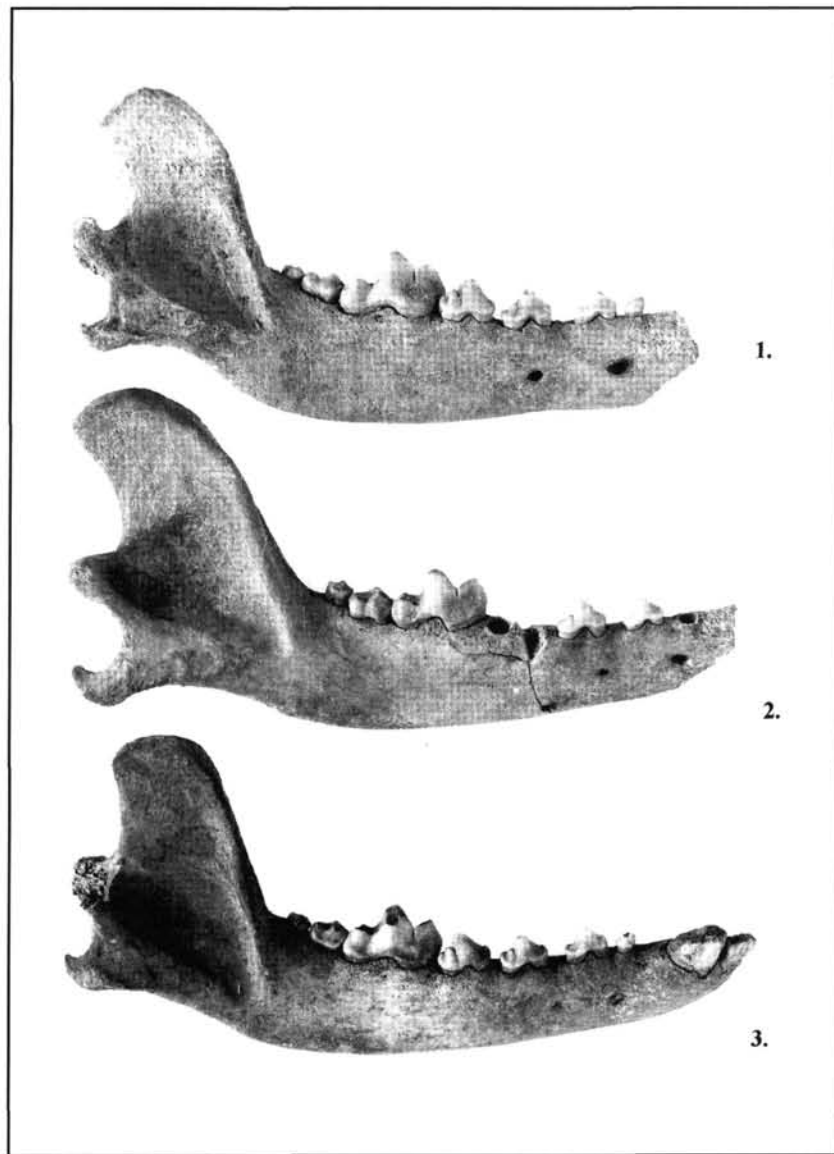

12. kép: Kutya mandibulák, dext.

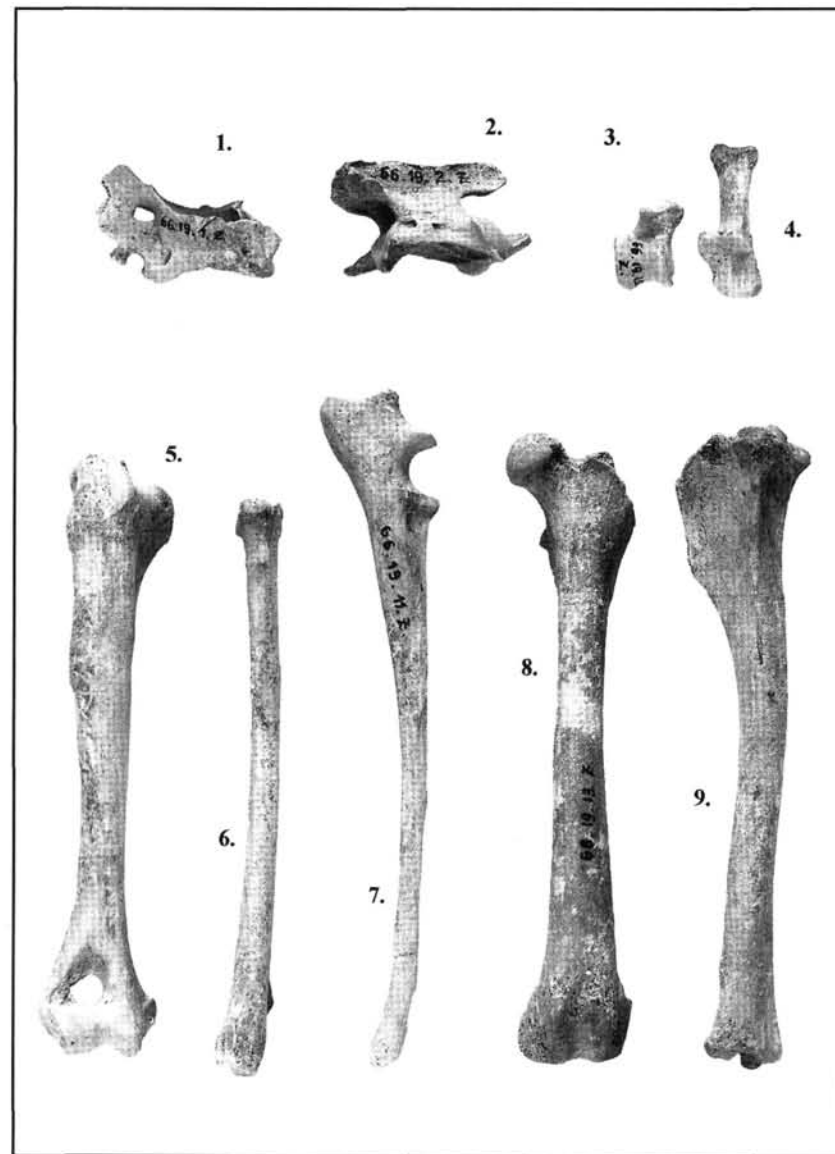

13. kép: 1. kutya

- 1.: atlas, 2.: epistropheus, 3.: astragalus sin., 4.: calcaneus sin.,  
5.: humerus dext.,  
6.: radius dext., 7.: ulna dext., 8.: femur sin., 9.: tibia sin.

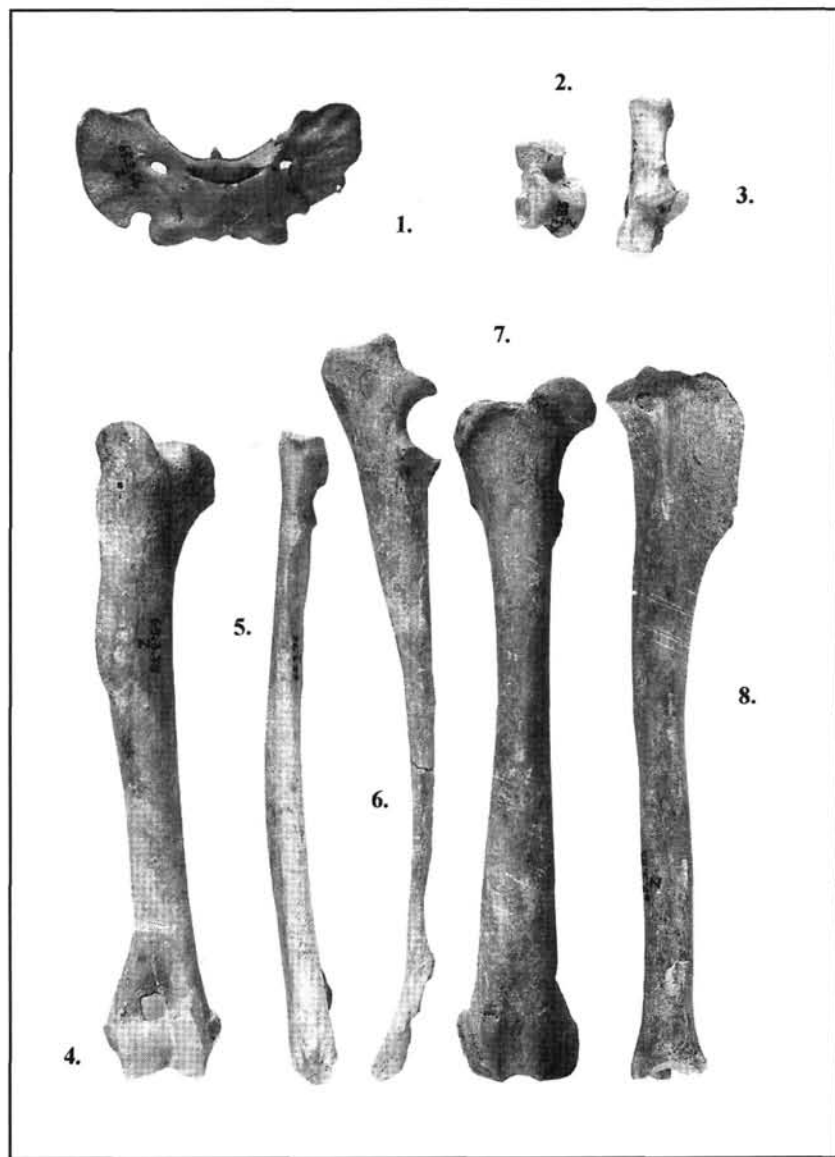

14. kép: 2. kutya

1.: atlas, 2.: astragalus dext., 3.: calcaneus dext.,  
 4.: humerus dext., 5.: radius sin.,  
 6.: ulna sin. (fracturalt), 7.: femur dext., 8.: tibia dext.

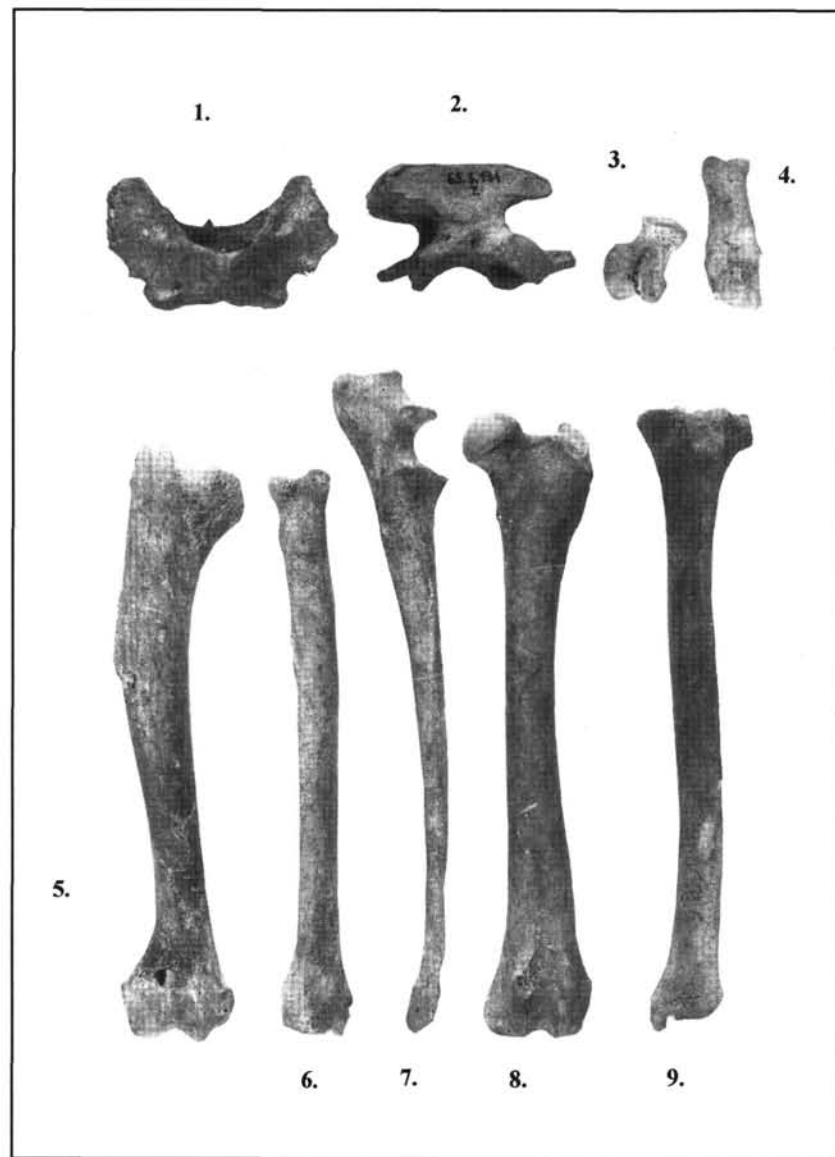

15. kép: kép: 3. kutya

1.: atlas, 2.: epistropheus, 3.: astragalus sin.,  
 4.: calcaneus sin., 5.: humerus dext.,  
 6.: radius dext., 7.: ulna dext., 8.: femur sin., 9.: tibia sin.



Müller Róbert

## Sági Károly temetőfeltárása a Keszthely–fenékpusztai erőd déli fala előtt (1963–1967)

A Keszthely–fenékpusztai erőd a Dunántúl egyik legfontosabb és legérdekesebb későcsászárkori-népvándorláskori lelőhelye. Az erőd történetének, mindenkor lakói etnikumának, szokásainak megismerésében fontos szerep jut az erődben és az erődön kívül feltárt temetőknek. Sírokat ismerünk az ókeresztény bazilikából,<sup>1</sup> a horreumtól keletre,<sup>2</sup> az erődtől északra,<sup>3</sup> keletre<sup>4</sup> és a déli erőd fal előtt, ill. az erődtől dél felé vezető út két oldaláról. A legnagyobb sírszámú temető(k) ez utóbbi helyen található(k).<sup>5</sup> Itt, a mai 71-es út és a majorsági épületek közötti részen 1885-ben Lipp Vilmos 300 sírt tárt fel. Döntő többségük késő római téglasír volt, de nagy jelentőségűek a kora avar kori temetkezések.<sup>6</sup> Csák Árpád 26 évvel később, 1901-ben folytatta a feltárást. Helyesen állapította meg, hogy Lipp nem az erőd belsejében, hanem a déli erőd falon kívül ásott.<sup>7</sup> Az általa feltárt 812 m<sup>2</sup>-nyi terület keletre helyezkedett el a Lipp féle temetőrészlettől.<sup>8</sup> Ásatásainak eredményeit Kuzsinszky B. foglalta röviden össze, ill. Pekáry T. közölte 26 sír anyagát, és írt le további 22 sírt a Balatoni Múzeum leltárkönyvi bejegyzései alapján.<sup>9</sup> Azóta előkerült Csák Á. Ásatási naplójának másolata egy rekonstruált ásatási térképpel.<sup>10</sup> Ebből kitűnik, hogy Csák Á. 138 temetkezést talált, az irodalomban szereplő 150 sírral szemben.<sup>11</sup> Ezek döntő többsége későcsászárkori, a leírás alapján csak 4 sírről állapítható meg biztosan, hogy népvándorláskori.<sup>12</sup> A napló szerint Csák Á. Egy keletnyugat irányú kerítéshez, és egy annak keleti végétől dél felé induló kerítéshez mérte a kutatóárokot és a sírokat. Lipp is arról tudósít, hogy a versenylovak tenyésztése miatt a terület „korlátokkal van bekerítve és kisebb-nagyobb szakaszokra osztva”.<sup>13</sup> Az 1858-as keszthelyi kataszteri térképen az 5218 hrsz. terület déli határvonala több mint 210 m-re van a déli erőd falától. Még ha lett is volna itt kerítés, nem valószínű, hogy az erőd falától ilyen távolságra még sírok található(k). Valószínűbb, hogy a Csák Á. által 1903-ban közölt fenékpusztai térképen az angol lovak kifutójaként jelölt területen, a déli erőd falától 95 m-re húzódó nyugat-kelet irányú osztásról lehet szó, amely fölé azt írta Csák Á., hogy „Népvándorláskori temető”,<sup>14</sup> hisz 1980-ban a déli erőd falától 150 m-re nyitott szelvényben még késő római sírok kerültek elő.<sup>15</sup>

Az előzmények ilyen részletes bemutatását az indokolta, hogy a most ismertető ásátásról az első összefoglalás helyesen jegyezte meg, hogy „azok a 6. század végi, 7. század eleji sírok, amelyeket Lipp, Csák és Sági a település déli oldalán feltárt, egy nagyobb összefüggő temető részei”.<sup>16</sup> De hangsúlyoznunk kell, hogy amíg Lipp V. és Csák Á. temetőrészletei feltehetően szomszédosak voltak, ill. egymás közelében helyezkedtek el, és a temető déli, délkeleti szélét érintették, hisz Lipp úgy akadt rá a temetőre, hogy az erődtől 800 m-re lévő Pusztaszentegyházról kiindulva kutatóárokot nyitott észak felé haladva,<sup>17</sup> addig Sági K. a délnyugati saroktorony közvetlen közelében folytatott ásátást, tehát az általa feltárt sírok a temető északnyugati részéből származnak. Ezzel magyarázható, hogy Lipp V. és Csák Á. Anyagában olyan alacsony a népvándorláskori sírok száma, míg a Sági K. által feltárt temetőrészben csak elvéve akadnak késő római sírok. Az elmondottakból kitűnik, hogy nem tudjuk pontosan mekkora a távolság a két temető rész között, de feltételezhetjük, hogy csak a kisebbik részét tárták fel eddig.<sup>18</sup>

A Balatoni Múzeum régészeti leltárkönyve alapján Sági Károly 1963–1967 között 99 sírt tárt fel az erőd délnyugati sarka előtt.<sup>19</sup> Sajnos így kell kezdenünk az ásátás bemutatását, mert a rendelkezésünkre álló dokumentáció felettébb hiányos. A Balatoni Múzeum Adattárában semmilyen feljegyzés, ásátási napló, rajz nem található. Az 1963-as ásátás naplóját, sírrajzait és térképeit a MNM Adattára a 7762. Leltári szám alatt őrzi. Ez évben három helyen folyt munka Fenékpusztán. A dokumentáció a 2. munkahely, az erőd délnyugati sarka előtti terület 36, és a 3. munkahely, az egykori vámház és a déli erőd fal közötti terület 9 csontvázas sírjának leírását tartalmazza.<sup>20</sup> Az 1966-os ásátásról a MNM Adattárába sem jutott el a dokumentáció, csak az éves rövid jelentésből értesülünk arról, hogy az erőd délnyugati sarkánál további 48 6. század végi, az erődből dél felé kivezető út nyugati oldalán pedig 23 késő római sírt tártak fel.<sup>21</sup> Az 1967-es ásátásról még ennyi információ sincs. Sehol sincs dokumentáció, és rövid jelentés sem készült. A Balatoni Múzeum Embertani tárának leltárkönyve és dr. Horváth László visszaemlékezése alapján tudunk arról, hogy ebben az évben 15 sírt tár-

hattak fel.<sup>22</sup> A régészeti leltárkönyvben szereplő 99 sír tehát a 36 + 48 + 15 sírből adódik. 1970-ben megjelent tanulmányában Sági K. is 99 addig feltárt sírról számolt be.<sup>23</sup>

Az 1963-as feltárás temetőterképén (1. kép) fel van tüntetve az erődötől délre lévő szántóföld északi széle, és az egykori istálló – az ásatás idején lengyár – kerítése. A feltárás során a kerítéstől 30–37 m-re, az erőd déli oldalán, a délnyugati saroktorony utáni első torony előtt egy kb. 28x8 m-es területen – az 1–5. árokban az 1–29. sírokat – majd ettől keletre 16,3 m-re a 23 m hosszú 6. árokban a 30–36. sírokat tárták fel. Az 1966-os és az 1967-es ásatás térképét nem ismerjük. Amikor 1982-ben Erdélyi I. elkészítette összegzését a fenékpusztai erőd kutatásáról, feltehetően rendelkezésére álltak ezek a térképek, mert összesítő térképén az általa irányított ásatási kampányok (1976–1980) során feltárt területeken – 1976. 1. munkahely, 1980. 1. munkahely – kívül az erőd délnyugati része előtt hat korábban feltárt területet tüntetett fel.<sup>24</sup> Ezek egy részével jól azonosítható az 1963-ban feltárt felület, amit a 2. képen a sraffozott részen belül fekete felülettel jelöltünk.<sup>25</sup>

### Sírleírások

**1. sír.** Ny–K tájolású,<sup>26</sup> rossz fenntartású női(?) váz. A medencerész, a mellkas és a bal kar teljesen felszívódott. Sírm.: 190 cm, a négyszögletes sírgödör 80x225 cm. A sírgödör fenekén, a sír szélén különböző köveket találtak. Nyújtott testhelyzetű váz, hossza 165 cm, jobb kar kinyújtva a törzs mellett. Melléklet: 1. Vastű a mellkas bal oldalán, vége kanálszerűen lapított, vastagabb felén kétszer három körbefutó bordával díszítve. H: 7,9 cm (ltsz: 71.1.1.) (3. kép)

**2. sír.** Ny–K tájolású, rossz fenntartású férfi váz. A medence egy része, a csigolyák és a bordák nagyrészt felszívódtak. A koponya szétzúzódott. Sírmélység 165 cm, a lekerekített sarkú sírgödör 80x213 cm, alján a K-i oldal kivételével különböző méretű kövek kerültek elő. A nyújtott testhelyzetű váz hossza 164 cm, karok kinyújtva a törzs mellett. Melléklet nélküli.

**3. sír.** Ny–K tájolású, rossz fenntartású női váz. Sírm.: 166 cm, a négyszögletes sírgödör 166x213 cm. A sírgödör szélein különböző nagyságú köveket találtak. A köveken belül jelzett 66x179 cm-es négyszögről a napló nem tesz említést, feltehetően koporsónyomot jelez a vonal.<sup>27</sup> A nyújtott testhelyzetű váz hossza 147 cm, karok a törzs mellett. Mellékletek: 1. Bronz stilustű a nyaknál. Egyik vége lapított, vastagodó felén négy csoportban 3–5 körbefutó rovátka díszíti. H: 8,0 cm, négy darabra törve (ltsz: 71.2.1.); 2. Bronz kosaras függőpár a koponya alatt és attól É-ra. A két darab különböző. Az egyik huzalkarikája hurkos, oválisra torzult, átm: 2,8–4,2 cm. A levált kosárkát bronzból öntötték, 11 gerezdre osztott, lekerekített végű kúp, előlapjáról a kerek üveg-

betét hiányzik. H: 1,3 cm (ltsz: 71.2.2.). A másik huzalkarikája mindkét végén hegyes, hurok nélküli, átm: 2,5–3,4 cm. A levált kosárkát bronzból öntötték, hat gerezdre osztott virágkehely, csillag alakú elejéből kiemelkedő kerek rekeszben halványkék üvegberakás van. H: 1,3 cm, átm: 1,0–1,2 cm (ltsz: 71.2.3.); 3. Gyöngyök az áll környezetében. Egy nagyobb, bordával, vonalakkal osztott szemesgyöngy, egy kéttagú fóliásgyöngy, egy hosszú hengeres, a többi kisméretű nyomott gömb- ill. henger alakú. Össz: 15 db (ltsz: 71.2.4.); 4. Nyitott végű, két-tétörött vas huzalkarperccel a bal alkaron. Átm: 6,0–6,5 cm (ltsz: 71.2.5.). (3. kép)

**4. sír.** Ny–K tájolású, rossz fenntartású gyermekváz, csak a koponya foltja és a lábcsontok nyoma maradt meg. Sírm.: 146 cm, a lekerekített négyszög alakú sírgödör 116x67 cm, széleit kövekkel rakták ki, ezeken belül jelentkezett a 84x35 cm-es koporsónyom(?). A váz mérhető hossza 77 cm. Mellékletek: 1. Két karperccel a bal alkar helyén. Az egyik bronzból készült, nyitott végeit ellapítva visszapödörték. Átm: 4,2 – 4,4 cm. Ez egy másodlagosan felhasznált késő római csatfibula<sup>28</sup> (ltsz: 71.3.1.). A másik erősen korrodált vas karperccel töredéke, eredeti átm. Kb. 4 cm (ltsz: 71.3.2.); 2. Vas stilustű a nyak helyén, korrodált állapotban. Egyik vége ellapított, vastagodó végén körbefutó bordás díszítés sejtethető. H: 11,2 cm (ltsz: 71.3.3.); 3. Gyöngyök a nyak tájékán. 3 hengeres és egy piros színű, nyomott gömb alakú pasztagyöngy, 7 hengeres és 6 nyomott gömb alakú agyagból égetett gyöngy, némelyiken festés nyomával. (3. kép)

**5. sír.** Ny–K tájolású, rossz fenntartású női váz. Sírm.: 135 cm, a szabálytalan négyszögletes, lekerekített sarkú sírgödör 235x85 cm, É-i oldalán egy, D-i oldalán hét követ helyeztek a szélére. A köveken belül 199x65 cm-es koporsónyom(?) volt. A nyújtott testhelyzetű váz karjai a törzs mellett lehetnek. Mérhető vázhossz: 153 cm. Mellékletek: 1. Korrodált, hiányos vastű a nyak É-i oldalán. Mérhető H: 6,6 cm (ltsz: 71.4.1.); 2–3. Függőpár. Az egyik a koponya jobb oldalán, a másik a bal könyök belső oldalán került elő, feltehetően állat vitte oda. Leltározáskor a tárgyak nem voltak meg, a napló csak annyit ír, hogy „függő kosár nélkül”, a sír-rajz alapján nyitott huzalkarika lehetett; 4. Korrodált vas karperccel négy darabban, a bal alkar helyén. Átm: 6,6 cm (ltsz: 71.4.2.); 5. Hiányos övgarnitúra a medence helyén és a combcsontok között. Három bronzból öntött kisszűjvég 9 ill. 14 mm mély, négyszögletes szíjbefogó üreggel és egy-egy szegeccsel. Kettő alsó vége hegyesedő, a harmadiké lekerekített. Az egyikken egykori ezüstözés nyomai láthatók. H: 2,9–3,1 cm, SZ: 1,7–1,8 cm (ltsz: 71.4.3.). Három címerpajzs alakú, áttört középi, vékony bronzlemezről préselt övveret. Egy ép és két sérült darab, H: 2,6 cm, SZ: 2,5 cm (ltsz: 71.4.4.). A vereteket feltehetően két-két a belső oldalukra forrasztott, elkalapált fejű, az egyik végükön kis lemezalattéval el-



látott szegeccsel rögzítették a bőrszíjhoz. Ezekből öt darab maradt meg (ltsz: 71.4.5.). Négyzetletes, szalagfonattal és a rövidebb oldalain gyöngsorrallal díszített, préselt bronz lemezek. A leltározáskor még három darab volt belőle. Méret: 1,1x1,3 cm. A napló és a sírleírás nem tesz róluk említést, feltehetően az övveretek középebe voltak forrasztva (ltsz: 71.4.6.). (3. kép)

**6. sír.** Ny–K tájolású, rossz fenntartású férfi váz. Sírm: 157 cm. A Ny felé szélesedő 90–100 cm széles sírgödör pontos hosszát nem lehetett megfigyelni. A hosszoldal mentén négy nagyobb kő, közöttük 200x55–65 cm-es, Ny felé szélesedő koporsónyom(?) volt. A nyújtott testhelyzetű váz karjai a törzs mellett kinyújtva, a medence és a csigolyák felszívódtak, a jobb lábfej hiányzott. Vázhossz: 167 cm. Melléklet nélküli.

**7. sír.** Ny–K tájolású bolygatott gyermekváz. Sírm: 121 cm. A 117 cm hosszú, négyzetletes sírgödör Ny felé szélesedik, 53–61 cm. A sírfenéken, a gödör szélein kövek voltak. A sírrajzon a két rövid oldalon a sírgödör szélével párhuzamos vonalak nem értelmezhetők. A napló nem tesz erről említést. A váz helyzete, hossza nem állapítható meg. Melléklet: **1.** Bronzgyűrű a sírgödör É-i szélén. Az 1,8 cm átmérőjű, nyitott, kissé lapított végű gyűrűn eredetileg préselt lemezből készített fej volt, amely már a leltározáskor is hiányos volt, mára megsemmisült (ltsz: 71.5.1.). (3. kép)

**8. sír.** Ny–K tájolású, rossz fenntartású férfi váz, a koponya, a hosszúcsontok és a gerincoszlop csak nyomokban maradtak meg. Sírm: 122 cm. A négyzetletes sírgödör 216x110 cm. A DK-i saroknál és a DNY-i, ÉNY-i sarok közelében kövek voltak. Közöttük 202x72 cm-es koporsónyom(?). A nyújtott testhelyzetű váz hossza 175 cm, a jobb kart kissé behajlították. Melléklet: **1.** Vaskés a jobb combcsonton keresztben, hegyvel befelé, három darabra törve. H: 16,4 cm, ebből nyéltüske: 5,1 cm, penge SZ: 1,9 cm (ltsz: 71.6.1.); **2.** Vascsat a koporsó(?) D-i szélénél, a combnyak magasságában. Az erősen lekerekített háromszög alakú csatkarika átm: 4,5–3,4 cm, a csőrszerűen lehajlított végű csatpecek H: 3,9 cm (ltsz: 71.6.2.). (3. kép)

**9. sír.** Ny–K tájolású, rossz fenntartású gyermekváz, csak a koponya volt nyomokban megfigyelhető. Sírm: 112 cm. A lekerekített sarkú négyzet alakú sírgödör 135x77 cm, a DNY-i sarok közelében két kő volt a gödör szélén, ezen belül pedig 104x44 cm-es koporsónyom(?). Melléklet: **1.** Bronzcsat a derék helyén. A viszonylag kis méretű ovális csatkeretet – legn. SZ: 2,5 cm – egybeöntötték a szíjrögzítővel, amely háromszög alakú, sarkain körkiképzésű egy-egy szegecslyukkal. A csatpecek hiányzik. Eredetileg lábszárszíz rögzítésére szolgálhatott. Teljes H: 4,6 cm (ltsz: 71.7.1.). (3. kép)

**10. sír.** Ny–K tájolású, rossz fenntartású férfi(?) váz. Sírm: 142 cm. A napló csak a sírrajz adataira utal, a sírrajz szerint sírfoltot nem észleltek, a sírgödör a szélére rakott kövek alapján min. 220x95 cm-es lehetett. A

193x55–70 cm-es koporsónyom(?) Ny felé szélesedik. A nyújtott testhelyzetű vázból csak a koponya és a hosszúcsontok nyomai maradtak meg. Mérhető vázhossz: 165 cm. Melléklet nélküli.

**11. sír.** Ny–K tájolású, rossz fenntartású, bolygatott(?) női váz. Sírm: 110 cm. A sírgödör foltját nem lehetett megfigyelni. A nyújtott testhelyzetű váz koponyája, lábszárcsontjai nyomokban maradtak meg. A sírrajz a jobb medence helyén bordákat jelez(?). Mérhető vázhossz: 145 cm. Mellékletek: **1.** Ép fibula a koponya bal oldalán, a függő helyén. Sárgarézből öntött, svasztikával díszített, áttört korong – átm: 3,8 cm – öt pontkörrel és kettős félkörökkel díszítve. A koronggal egybeöntötték a rugótartó „füleket” és a tű rögzítőt. A rugó és a tű bronzhuzalból készült. (ltsz: 71.8.2.); **2.** Függő a koponya jobb oldalán. A vékony bronzhuzalból hajlított hurkos karika eltorzult – átm: 4,9–2,6 cm –, eredetileg egy préselt kosárka is tartozott hozzá(?) (ltsz: 71.8.1.); **3.** Gyöngyök a nyak helyén. Egy nagyobb és egy kisebb szemesgyöngy, egy hosszú hengeres, négy ikergyöngy, a többi kék, zöld, sárga, fehér nyomott gömb alakú. Összesen 17 db (ltsz: 71.8.3.). A koponyától Ny-ra, a sírfenék felett kb. 20 cm-rel hamus rétegben ló állkapocs és lábcsontr került elő. A sírhoz tartozása kétséges. (3. kép)

**12. sír.** Ny–K tájolású, rossz fenntartású férfi váz. Sírm: 112 cm. A négyzet alakú sírgödör 203x84 cm. A nyújtott testhelyzetű vázból csak a töredékes koponya és a hosszúcsontok nyomai maradtak meg. Mérhető vázhossz: 170 cm. Mellékletek: **1.** T alakú, aláhajtott lábú korrodált vasfibula torzult állapotban a sírgödör É-i szélén, a sírfenék felett 15 cm-rel. H: 6,7 cm, SZ: 3,1 cm (ltsz: 71.9.1.). A sírhoz tartozása kétséges. (3. kép)

**13. sír.** Ny–K tájolású, viszonylag jó fenntartású férfi váz. Sírm: 92 cm. A négyzetletes sírgödör 189x55 cm. A nyújtott testhelyzetű váz hossza 165 cm a jobb alkart kissé behajlították. Melléklet nélküli.

**14. sír.** Ny–K tájolású, rossz fenntartású férfi váz. Sírm: 105 cm. A négyzetletes sírgödör 198x58 cm, az alján égésnyomokat észleltek. A nyújtott testhelyzetű váz mérhető hossza 177 cm, a jobb alkart kissé behajlították, néhány csigolya elmozdult az eredeti helyéről. Melléklet: **1.** Búzaszemek az állkapocs jobb oldalán. A napló megjegyzi, hogy ezek a „búzaszemek más típusúak, mint a Fenékpusztáról ismert római búza maradványok.”

**15. sír.** ÉNY–DK tájolású, viszonylag jó fenntartású férfi váz. Sírm: 83 cm. A sírgödör foltját nem lehetett megfigyelni. A nyújtott testhelyzetű váz hossza 174 cm, karok a törzs mellett. Melléklet: **1.** Vascsat a két combcsont között. Kisméretű korrodált, ovális csatkarika – átm: 3,1–1,9 cm –, a csatpecek vége csőrszerűen lehajlik. H: 2,4 cm. Eredetileg talán lábszárszíz rögzítésére szolgálhatott (ltsz: 71.10.1.). A napló és a sírrajz szövege szerint a sír melléklet nélküli volt, de a rajzon a jelzett helyen jól felismerhető egy csat. (3. kép)

**16. sír.** Ny–K tájolású, rossz fenntartású gyermekváz. Sírm: 110 cm. A lekerekített sarkú, négyszögletes sírgödör 110x69 cm. A sírgödör szélein és a DK-i sarok közelében kövek voltak. A koporsónyom(?) 115x50 cm. A nyújtott testhelyzetű vázból csak nyomok maradtak meg, a vázhossz nem mérhető. A napló és a sírrajz szerint „bolygatott”, amit a mellékletek alapján feltételezhetett az ásató. Ez a bolygatás valószínűleg állati eredetű. Mellékletek: **1.** Vas stílustű a nyak helyén, hegye hiányzik, másik vége lapított. A korrózió ellenére felismerhető, hogy vastagadó részén két csoportban bordákkal díszítették. H: 10,4 cm (Itsz: 71.11.1.); **2.** Bronz kosaras függő töredékei a koporsó ÉK-i sarka közelében. A 11 gerezdes, kúp alakú kosárkát együtt öntötték a hurkos karikával. Az előlap kerek foglalatából hiányzik az üvegbeté. Leltározáskor a karika több darabja még meg volt. Átm: kb. 3,6 cm. A kosárka H: 1,2 cm, átm: 1,0 cm (Itsz: 71.11.2.); **3.** Gyöngyök a koponya helyén és a koporsónyom D-i oldalánál. Egy fekete szemes ikergyöngy, és két sárga, nyomott gömb alakú mázas gyöngy (Itsz: 71.11.3.). (3. kép)

**17. sír.** Ny–K tájolású, nagyon rossz fenntartású gyermekváz. Sírm: 103 cm. A négyszögletes sírgödör 95x47 cm. A vázból csak a koponya nyomai maradtak meg. Melléklet nélküli.

**18. sír.** Ny–K tájolású, rossz fenntartású női váz. Sírm: 135 cm. A négyszögletes sírgödör 202x70 cm. A nyújtott testhelyzetű váz hossza 155 cm, a jobb kart behajlították, kéz a medence helyén. Mellékletek: **1.** Vas stílustű a nyaknál.<sup>29</sup> Az erősen korrodált, töredékes tű hossza a sírrajz szerint 11 cm lehetett, leltározáskor már csak 3 darabka volt meg, összH: 4,9 cm (Itsz: 71.12.1.); **2.** Kosaras függőpár bronzból a koponya két oldalán. A kúp alakú, kilenc gerezdes virágkehely formájú kosárkát ugyanabban az öntőformában készítették. Az előlap kerek foglalatából hiányoznak az üvegbetétek. A huzalkarikák töredékesek. Átm: kb. 3,5–3,7 cm (Itsz: 71.12.3.); **3.** Gyöngysor a nyak körül. Nyomott gömb, lencse, henger és hasáb alakú fehér, barna, sárga, kék és zöld színű gyöngyök. Többségében kisméretűek, köztük két iker és egy tripla gyöngy, a nagyobbak között is két ikergyöngy van, egy pedig nefritből készült. Összesen 89 db. (Itsz: 71.12.2.) (3. kép)

**19. sír.** Ny–K tájolású, rossz fenntartású férfi(?) váz. Sírm: 140 cm. A négyszög alakú sírgödör 206x70 cm, amelynek szélére hat különböző nagyságú követ helyeztek. Aljában a temetés előtt szalmát tüzelhettek el. A napló szerint erre utalnak az égésnyomok a bal alsó láb-szár külső oldalán, és így kerülhettek a sírgödörbe a koponya mellett talált gabonaszemek. A nyújtott testhelyzetű vázból szinte csak csontnyomok maradtak, a jobb kar teljesen felszívódott. Mérhető vázhossz: 157 cm. Mellékletek: **1.** Szíjvég a bal könyök belső oldalán „korhadékban”. Előlapja préselt ezüstlemez „martinov-kás” díszítéssel, hátlapja bronzból volt, töredékei meg-

semmisültek. H: 7,3 cm (Itsz: 71.13.1–2.); **2.** Övgarnitúra részei a bal alkarnál és a jobb alkar helyén.<sup>30</sup> A leltárkönyv szerint 3 db kisszíjvég, H: 3,5 cm, előlapjuk ezüstlemez, amit ólommal öntöttek ki; 4 db pajzs alakú veret, préselt ezüst lemezből, ólommal kiöntve, hátulján 2–2 szegeccsel, H: kb. 2,4 cm, SZ: kb. 2,1 cm; 2 db kettős pajzs alakú veret préselt ezüstlemezből, ólommal kiöntve, H: kb. 3,0 cm. A leltározás óta a tárgyak állapota sokat romlott, egy részük megsemmisült, díszítésüket a megmaradt töredékek és a leltárkönyvi rajz alapján rekonstruáltuk (Itsz: 71.13.3–5.). A leltárkönyv szerint volt még 7 db négyszögletes bronz lemeztöredék, egy részükön szegecslyukkal, ezek megsemmisültek (Itsz: 71.13.6.). (3. kép)

**20. sír.** Ny–K tájolású, rossz fenntartású férfi(?) váz. Sírm: 150 cm. A sírgödör foltját nem lehetett megfigyelni. A nyújtott testhelyzetű vázból csak csontnyomok maradtak meg. Mérhető vázhossz: 170 cm. Mellékletek: **1.** Övgarnitúra a deréktájékon. Erősen kopott, nagyméretű bronzcsat a bal csuklónál. Az ovális csatkarika átmérője: 2,5–4,8 cm, a pajzs alakú csatpecsek vége csőr-szerűen lehajlik, H: 3,8 cm, a nyújtott háromszög alakú szíjrögzőtő sarkai körív kiképzésűek, közepükben szegeccsel. A nagy szegecsfej csak a végén maradt meg. Teljes H: 11,4 cm (Itsz: 71.14.1.). A nagyszíjvég a jobb csuklónál lehetett.<sup>31</sup> bronzlemezből készült, nyílásánál egy szegecs van. H: 4,5 cm, SZ: 2,1 cm (Itsz: 71.14.8.). A medence helyén egy bronzból öntött kisszíjvég került elő. Egyik vége lekerekített, a másik 1 cm hosszan kettős lemez, benne két szegeccsel. H: 4,2 cm, SZ: 1,6 cm. Övveretek a bal combcsont belső oldalán, a jobb combnyaknál és a jobb alkar belső oldalán.<sup>32</sup> Egy nagyméretű, bronzból öntött, négyszögletes veret, sarkaiban nagy, lapított fejú szegecssekkel. H: 5,3 cm, SZ: 2,9 cm. Két kisebb, négyszög alakú veret, arcszerűen két függőleges és egy vízszintes áttöréssel, sarkaiban szegecssekkel. Méret: 2,5x2,1 cm. Két kisebb, bronzból öntött veret négy-négy szegeccsel, alsó nyúlványuk vízszintesen áttört. Méret: 2,4x2,6 cm (Itsz: 71.14.2–7.). (4. kép)

**21. sír.** Ny–K tájolású, rossz fenntartású férfi váz. Sírm: 140 cm. A négyszögletes sírgödör 195x85 cm, (a sírrajzon a gödör hossza 210 cm), a DK-i saroknál hat követ helyeztek az aljára. A nyújtott testhelyzetű váz karjai a törzs mellett, a lábakat kissé felhúzták, mintha szűknek bizonyult volna a sírgödör. A koponya széttűződött. Mérhető vázhossz: 185 cm. Mellékletek: **1.** Övgarnitúra részei a két alkar között. A bal alkar belső oldalán egy ovális karikájú, a négyszögletes szíjbefogóval egybeöntött csat. H: 3,5 cm, SZ: 2,9 cm. A sírrajz szerint előkerülésekor még meg volt a feltehetően vasból készült csatpecsek (Itsz: 71.70.1.). A sírrajz szerint a bal és a jobb könyöknél, a jobb medencelapát helyén és a jobb csuklónál találtak szíjvégeket. A leltárkönyv szerint két kisszíjvég volt a sírban. Előlapjukat vékony bronzlemezből préselték, lant alakú díszítéssel. Mára csak tö-

redékek maradtak belőlük. A díszítést és a méretet a leltárkönyv őrizte meg. H: 2,9 cm, SZ: kb. 1,8 cm (Itsz: 71.70.2–3.). A leltárkönyv szerint három kettős pajzs alakú övveret tartozott a garnitúrához. A vékony bronzlemezek belsejét ólommal öntötték ki, ez rögzítette az U-alakba hajlított huzalokat, amelyekkel a szíjhoz rögzítették a vereteket. Előlapjukat két lant alakú motívum díszítette. Az egyetlen csaknem épen megmaradt darab H: 3,3 cm, SZ: 1,7 cm (Itsz: 71.15.1., 71.70.4–5.). **2.** Vaskés és kovakő a bal comb felső részén, a kés hegyvel a koponya felé feküdt. Teljes H: 10,2 cm, ebből a nyél-tüske H: 4,2 cm, penge SZ: 1,3 cm. A három alakatlan kovakő egyikéhez hozzákorrodálódott egy 0,5 cm átmérőjű, 3,0 cm hosszú hengeres vasdarab (Itsz: 71.70.6. és 9.). **3.** Nem szerepel a sírrajzon több pengedarab vasból. Az egyik 9,1 cm hosszú, ebből 6,3 cm a hegyben végződő penge, másik vége úgy tűnik keresztbe lapított, mint ha egy rugós olló töredéke lenne (Itsz: 71.70.7–8.); **4.** Nem említi a sírleírás azokat a többnyire hosszúkás erősen korrodált vastöredékeket, pálcadarabokat, amelyek a 71.70.10. Itsz alatt lettek nyilvántartásba véve. Talán a jobb combnyak külső oldalán kerültek elő, a sírrajz ugyanis itt jelöl egy foltot szám nélkül. A sírlap megemlít egy bronzgyűrűt, de ez már a leltározáskor is hiányzott. (4. kép)

**22. sír.** NY–K tájolású, rossz fenntartású felnőtt ház. Sírm: 120 cm. A négyszögletes sírgödör 223x80 cm, Ny-i és D-i oldalán egy-egy, az É-in két követ helyeztek a gödör aljára. A napló és a sírlap nem értelmezi a rövid oldalakon lévő vonalakat. Ez lehet padka vagy akár deszkanyom is. A nyújtott testhelyzetű ház hossza 170 cm, karok kinyújtva a törzs mellett, de a bal fel- és alkar felcserélt helyzetben került elő. Melléklet nélküli. A sírföldből került elő egy római kori sarkantyú. Vastól készült, nyitott ívű, tüskéje négyszög keresztmetszetű, hegyes, az ellapított rögzítő gombok egyikéről a bronzborítás elveszett. SZ: 9,0 cm (Itsz: 71.16.1.). (4. kép)

**23. sír.** NY–K tájolású, rossz fenntartású férfi ház. A 120 cm mély négyszögletes sírgödör 197x71 cm, a hosszoldalak mentén a gödör aljára követek helyeztek, amelyek 14–23 cm-t emelkedtek a sírfenek fölé. A halottat deszkára fektették, ennek nyomai 189x46 cm-es felületen a kőpakoláson belül jelentkeztek. A deszka alatt és felett égésnyomokat figyelt meg az ásató. A sírgödör Ny-i végén talált 16 cm átmérőjű, kihegyezett cölöpöt fejének határozta meg. A nyújtott testhelyzetű ház hossza 165 cm, a karokat kissé behajlították, kezek a combnyaknál. Melléklet: **1.** Öntött bronzcsat a bal kulcsesonton. A csatkarika ovális, a csatpecsek töve hegedű alakú. H: 3,6 cm (Itsz: 71.17.1.). (4. kép)

**24. sír.** NY–K tájolású, nagyon rossz fenntartású felnőtt ház. A 223 cm mély, négyszögletes sírgödör 228x85 cm. A sírgödör aljára öt nagyobb követ helyeztek, a Ny-i végén lévő 60 cm-t emelkedett a sírfenek fölé. A nyújtott testhelyzetű házról csak nyomok maradtak.

Mérhető vázhossz: 166 cm. Melléklet nélküli. A sírföldből egy csontfésű töredéke került elő. Az egyoldalú fésűből még a földbe kerülés előtt kivágtak egy darabot. H: 5,5 cm; SZ: 3,8 cm (Itsz: 71.18.1.). (4. kép)

**25. sír.** NY–K tájolású, nagyon rossz fenntartású női ház. A 203 cm mély, négyszögletes sírgödör 210x85 cm-es. Aljára, a gödör szélére követek helyeztek, a legmagasabb 25 cm-t emelkedett a sírfenek fölé. A sír Ny-i végénél, a gödrön kívül 22 cm átmérőjű cölöp került elő, amit az ásató fejfa nyomának határozott meg. A nyújtott testhelyzetű házról csak csontnyomok maradtak meg. Mérhető vázhossz: 153 cm. Melléklet: **1.** Függőpár a koponya jobb oldalán és a jobb vállnál. A sírlapon kosaras függők szerepelnek, de a sírrajzon csak karikák láthatók, és a leltározáskor is csak két, alul hurkos, bronz huzalkarika állt rendelkezésre. Mindkettő hiányos. Átm: 3,0–3,5 cm (Itsz: 71.19.1.); **2.** Erősen korrodált vas stílustű a bal vállnál. A sírrajzon 7 cm, mára csak három kis töredék maradt (Itsz: 71.19.2.). (4. kép)

**26. sír.** NY–K tájolású, rossz fenntartású női ház. A 206 cm mély, négyszögletes sírgödör 202x60 cm, K-i végén egy követ raktak a gödör aljára. A koponya alatt erős, a sírgödör más helyein gyengébb átégés nyomai látszottak. Az ásatási napló szerint a fejfa helyét is megtalálták. A sírrajzon ez nem szerepel, de a temető-terkép jelöl egy cölöplyukat a sírgödörtől Ny-ra. A nyújtott testhelyzetű házról csak a koponya foltját és a lábszárcsontok nyomát lehetett megfigyelni. Mérhető vázhossz: 148 cm. Mellékletek: **1.** Függőpár a koponya két oldalán. Bronzhuzalból hajlították a nyitott végű, hurkos karikát, átm: 3,0–3,5 cm. Ehhez forrasztották hozzá a kúp alakú, öntött kosárkát, amelynek elejéről, a kerek foglalatból hiányzik az ívegetet. Az egyik kosárka még a sírba kerülés előtt elveszett. H: 1,1 cm, átm: 0,8 cm (Itsz: 71.20.1.); **2.** Stílustű a nyaktájékon. A sírlap szerint bronztű, a valóságban erősen korrodált vastű, egyik vége hegyesedő, a másik ellapított. H: 10,3 cm (Itsz: 71.20.3.); **3.** Gyöngyök a nyaktájékon. 15 db kis-méretű, nyomott gömb alakú, sárga, kék és szürke színű pasztagyöngy. A leltárkönyv szerint egy 0,9 cm hosszú, bronzból öntött phallos is tartozott a nyaklánchoz. Ez időközben elveszett (Itsz: 71.20.2.); **4.** Gyöngyök a gyomortájékon, két sötét és egy nagyobb szemesgyöngy töredékei (Itsz: 71.20.4.); **5.** Karkötő a bal csukló helyén. A 0,7 cm széles lemezből hajlított, kb. 5,5 cm átmérőjű vas karperec erősen korrodált, hiányos (Itsz: 71.20.5.); **6.** Gyűrű a bal kéz helyén. Vékony, kör keresztmetszetű bronzhuzalból hajlított nyitott karika, átm: 1,5–1,8 cm (Itsz: 71.20.6.). (4. kép)

**27. sír.** NY–K tájolású, nagyon rossz fenntartású női ház. A 230 cm mély, négyszögletes sírgödör 188x68 cm, közepén és Ny-i végén kisebb követek helyeztek a gödör szélére. A sírlap szerint a halottat deszkára fektetve tették el. A helyenként szennült deszkanyomok pontos kiterjedését nem lehetett mérni. A nyújtott testhelyzetű

vázból csak a koponya, a kissé behajlított bal alkar és a lábszárcsontok nyoma maradt meg. Mérhető vázhossz: 154 cm. Melléklet: **1.** Vas stilustú a nyaktájékon. Három erősen korrodált kisebb töredék. A sírrajzon mérhető H: 13 cm (Itsz: 71.21.1.); **2.** Tavi kagyló héj a két combcsont között. A sírhoz tartozása kérdéses. (4. kép)

**28. sír.** Ny–K tájolású, rossz fenntartású női váz. A 205 cm mély, négyszögletes sírgödör 198x75 cm. A K-i vége kivételével kövekkel rakták ki a gödör szélét, helyenként két követ is raktak egymásra. A napló szerint a sírhoz tartozó fejfa 24 cm átmérőjű nyomát is megtalálták, amely felett 74 cm vastag törmelékréteg húzódott. A sírrajzon ennek nincs nyoma, de a temetőterkép a sírtól Ny-ra jelöl egy cölöplyukat, és egy külön lapon 1:10 léptékű keresztmetszetet is rajzolt az ásató. E szerint a törmelékréteg alatt egy 45 cm átmérőjű, hegyesdő 74 cm mély gödört talált. A kísérőszöveg szerint a fejfát kihúzták, mert a törmelékrétegben kis kövek voltak. A nyújtott testhelyzetű vázból csak a koponya és a hosszúcsontok nyomai maradtak meg, a bal alkart kissé behajlították. Mérhető vázhossz: 147 cm. Mellékletek: **1.** Bronzfibula a nyak helyén. Az aláhajtott lábú fibula bordákkal és rovátkákkal ill. beütögetett félkörökkel díszített. A vasból készített rugó és tű elporladt. H: 5,0 cm (Itsz: 71.22.1.); **2.** Karperecek a bal alkaron. Erősen korrodálódott, ivelődő vashuzaltöredékek, a sírrajz és a sírlap szerint két karperec volt egymás mellett. Átm: kb. 6,0 cm (Itsz: 71.22.2.); **3.** A szörvány leletek között lett nyilvántartásba véve egy bronz függő, amelynek kör keresztmetszetű karikáját együtt öntötték az alsó karikaívén lévő két kisebb és egy nagyobb gömbbel. Karika átm: 1,7 cm. A leltárkönyvi bejegyzés szerint a 28. sír végében került elő. (Itsz: 71.71.11). (4. kép)

**29. sír.** Ny–K tájolású, nagyon rossz fenntartású női váz. A 185 cm mély, négyszögletes sírgödör 218x70 cm. A sírgödör D-i oldalától 10 cm-nyire 40 cm hosszan lehetett megfigyelni a tölgykoporsó szenült nyomát. A nyújtott testtartású vázból csak a koponya, a comb- és a lábszárcsontok nyomai maradtak meg. Mérhető vázhossz: 167 cm. Mellékletek: **1.** Kosaras függőpár. Az egyik a koponya jobb oldalán, a másik feltehetően állati bolygatás következtében a combcsont magasságában a sírgödör É-i szélénél került elő. A két bronzfüggő nem egyforma. Az egyiknél együtt öntötték a huzalkarikát az alsó íven lévő hurkot utánzó kis karikával és a kúp alakú, oldalán két körbefutó gyöngsorról díszített kosárával, amelynek előlapján kerek foglalatban sötét üvegbetét van. Karika átm: 2,3 cm; kosárka H: 1,3 cm. A másikonál kör keresztmetszetű huzalból hajlították az alsó íven hurkos karikát, és ehhez forrasztották a külön öntött kosárákat, amely kúp alakú, oldala körbefutó bordákkal díszített, az előlapján lévő kerek foglalatból hiányzik az üvegbetét. A forrasztás megkönnyítésére az oldalán kis árkot képeztek ki. Kosárka H: 1,2 cm. Mindkét darab hiányos (Itsz: 71.23.1.); **2.** Vaskarika(?)

a koponya bal oldalán. A sírlap szerint vaskarika töredéke, a valóságban egy egyenes vashuzal erősen korrodálódott darabkái, az egyikre egy kis kettős gyöngyszemet húztak rá. H: összesen 6,7 cm (Itsz: 71.23.2.); **3.** Gyöngysor az áll alatt. Elveszett, a leltárkönyvi leírás szerint 196 darabból állt, többségében kisméretű, sötét színű egyes és dupla gyöngyök, nagyobb szemes gyöngyök, több cső alakú és egy nagy, fekete ráfolatott barna üvegszálakkal díszített hengeres gyöngy alkották. (Itsz: 71.23.3.); **4.** Karkötő a bal csukló helyén. Bronzból öntött, ovális keresztmetszetű, 6,0 cm átmérőjű karika. Nyitott végei alig szélesednek (Itsz: 71.23.4.); **5.** Stilustú ezüstből, feltehetően állati bolygatás következtében került a koporsónyomhoz. Egyik vége hegyes, a másik lapított és csaknem derékszögben behajlított. A kettős és hármas árkokkal, köztük kereszttekkel csak az egyik oldalát díszítették (Itsz: 71.23.5.). (4. kép)

**30. sír.** DNy–ÉK tájolású, rossz fenntartású gyermekváz. A 110 cm mély, négyszögletes sírgödör 125x70 cm. Az É-i és a D-i oldalon nagyobb köveket helyeztek a szélére. Sem a napló, sem a sírlap nem tesz említést fejfa maradványról, de a temetőterképen a sírgödör Ny-i vége előtt a többi „fejfas” sírhoz hasonló cölöplyuk látható. A nyújtott testhelyzetű vázból csak a koponya, a comb- és a lábszárcsontok nyomai maradtak meg. Mérhető vázhossz: 78 cm. Melléklet nélküli.

**31. sír.** DNy–ÉK tájolású, nagyon rossz fenntartású férfi(?) váz. A 135 cm mély négyszögletes sírgödör 210x70 cm. ÉK-i vége kivételével egy-egy követ helyeztek a szélére. A nyújtott testhelyzetű vázból csak a koponya, a bal felkar és a két combcsont lenyomata maradt meg. Vázhossz nem mérhető. Melléklet nélküli.

**32. sír.** Ny–K tájolású női váz. A 160 cm mély, négyszögletes sírgödör 218x75 cm. A sírgödör aljának szélére hét nagyobb követ helyeztek. Ezekben belül jelez a sírrajz egy 196 cm hosszú, 60–45 cm széles, a láb felé keskenyedő lekerekített sarkú koporsónyomot(?). A nyújtott testhelyzetű váz bal karját kissé, a jobb alkart keresztbe behajlították, a jobb kézcsontok a bal könyöknél kerültek elő. Vázhossz: 150 cm. Melléklet: **1.** Függőpár a koponya alatt. A sírlap szerint kosaras függő, de a sírrajz is csak egy karikát jelez. A valóságban két, kör keresztmetszetű bronzhuzalból hajlított karika hiányos töredékeiről van szó. Az egyiknek az alsó karikaíve hurkos kiépítésű. Átm: kb. 3,3 cm (Itsz: 71.24.1.). (4. kép)

**33. sír.** Ny–K tájolású, rossz fenntartású férfi(?) váz. A 120 cm mély, négyszögletes sírgödör 198x70 cm. A sírgödör aljának szélére hat nagyobb követ helyeztek. A nyújtott testhelyzetű vázból csak a koponya és a hosszúcsontok nyomai maradtak meg. A bal szárcsapocsont feltehetően állati bolygatás következtében mozdult el. Mérhető vázhossz 155 cm. Melléklet nélküli.

**34. sír.** Ny–K tájolású, rossz fenntartású gyermekváz. A 120 cm mély, négyszögletes sírgödör 155x61 cm. A gödör alján erős tüzelés nyomait figyelték meg, a



hosszoldalak mentén öt nagyobb követ helyeztek a szélére. A nyújtott testtartású vázból csak a koponya és a hosszúcsontok egy részének nyomai maradtak meg. Mérhető vázhossz: 109 cm. Melléklet: **1.** Stílustű a nyaknál. A vasból készült, hegyesedő túból csak egy korrodált csomk maradt meg, a leltározás óta az is megsemmisült. Vastagodó végére egy bronzból öntött, madár alakban végződő, rövid szárát húztak. H: 2,6 cm, SZ: 2,3 cm (Itsz: 71.25.1.); **2.** Érem az alsó lábszárak között. Erősen kopott, 4. századi kisbronz érem (Itsz: 71.25.2.). (5. kép)

**35. sír.** Ny–K tájolású, nagyon rossz fenntartású gyermek váz. A 115 cm mély, lekerekített sarkú négyszögletes sírgödör 155x75 cm. A gödör aljának szélére öt követ helyeztek. Ezekben belül jelentkezett a 135x45 cm-es koporsónyom(?). A váz teljesen felszívódott, csak a koponya lenyomata volt megfigyelhető. Melléklet nélküli.

**36. sír.** Ny–K tájolású, rossz fenntartású női váz. A 128 cm mély, négyszögletes sírgödör 211x85 cm. A gödör aljának szélére köveket helyeztek, helyenként kettőt is egymásra. A kőpakoláson belül jelentkezett a lekerekített végű, 194x67–50 cm-es, a lábak felé keskenyedő koporsónyom(?). A nyújtott testhelyzetű vázból csak a koponya, a jobb kar és a comb- ill. lábszárcsontok nyomai maradtak meg. Mérhető vázhossz: 156 cm. Melléklet: **1.** Függő a koponya jobb oldalán. A hiányos karika alsó ívén két kisebb és egy nagyobb gömb van, amit a karikával együtt öntöttek bronzból. Karika átm: kb. 2,0 cm (Itsz: 71.26.1.). (5. kép)

**37. sír.** Dokumentáció nem áll rendelkezésre. Mellékletek: **1.** Sérült stílustű bronzból. Középen elgörbült, ellapított vége letörött. Felső felén hét csoportban 3–3 körbefutó borda díszíti. Eredeti H: 11,7 cm (Itsz: 71.27.1.). (5. kép)

**38. sír.** Dokumentáció nem áll rendelkezésre. Mellékletek: **1.** Erősen korrodált stílustű vasból. Középen a legvastagabb, itt öt körbefutó árokkal díszített. Egyik vége hegyes, a másik lapított. H: 17,0 cm (Itsz: 71.28.1.); **2.** Függőpár bronzból. A két függő nem egyforma. Az egyikből hiányosan megmaradt a vékony huzalból hajlított, hurkos karika, amelyre kúp alakú, 13 gerezdre osztott, öntött kosárkát forrasztottak. Előlapján hengeres foglalatban az üvegbetét megmaradt. Karika átm: kb. 3,2 cm, kosárka átm: 1,5–1,7 cm (Itsz: 71.28.2.). A másiknak hiányzik a karikája, csak az öntött kosárka maradt meg. Ez is kúp alakú, de kisebb, egyik oldala lapos, a köpeny többi része 6 gerezdre osztott. Előlapján a hengeres foglalatból az üvegbetét hiányzik. Kosárka átm: 1,0–1,2 cm (Itsz: 71.28.3.); **3.** Bronzból öntött karperec. Nyitott végű, ovális keresztmetszetű, mindkét vége megvastagított. Átm: 6,1–6,6 cm (Itsz: 71.28.4.). (5. kép)

**39. sír.** Dokumentáció nem áll rendelkezésre. Mellékletek: **1.** Függőpár, amely a leltározást követően elve-

szett. A leltárkönyvi bejegyzés szerint a 4,2 cm átmérőjű karika végére poliéder díszet forrasztottak. Ez két kopor-só fedél alakú, éleinél összeforrasztott préselt lemezből készült. Az egyik karika már a nyilvántartásba vételkor hiányos volt (Itsz: 71.29.1–2.); **2.** Erősen korrodálódott vascsat. Az félkör alakú karika egyenes része elvékonyított, a hiányos csatpecsek vége legörbített. Katika átm: 5,4–3,3 cm (Itsz: 71.29.3.); **3.** Vastárgy. Erősen korrodált, különböző szélességű, ívelt lemezdarabkák, talán vas karperec töredékei(?) (Itsz: 71.29.4.); **4.** Vékony ezüst lemezből készített, hiányos lunula csüngő, feltehetően másodlagos lelet. Eredeti SZ: 1,9 cm (Itsz: 71.29.5.). (5. kép)

**40. sír.** Dokumentáció nem áll rendelkezésre. Melléklet nélküli.

**41. sír.** Dokumentáció nem áll rendelkezésre. Mellékletek: **1.** Függőpár ezüstből. Vékony huzalból hajlított karika, egyik vége hegyes, a másik fenyőág mintával rovátkolt. Az egyik darab hiányos, a másikon jól látszik, hogy két darabból forrasztották össze. Átm: 2,0 cm (Itsz: 71.30.1.); **2.** Gyöngyök. 9 db zöld ill. sárga hengeres pasztagyöngy és egy nagyobb szintelen üvegyöngy töredéke (Itsz: 71.30.2.); **3.** Vas karperec töredékei. Két kisebb, erősen korrodált, ívelt lemezdarab (Itsz: 71.30.3.). (5. kép)

**42. sír.** Dokumentáció nem áll rendelkezésre. Melléklet nélküli.

**43. sír.** Dokumentáció nem áll rendelkezésre. Melléklet nélküli.

**44. sír.** Dokumentáció nem áll rendelkezésre. Melléklet: **1.** Hiányos övgarnitúra. Szíjvég nincs, a kisméretű, bronzból öntött, lant alakú csatroló hiányzik a pecsek. SZ: 2,6 cm (Itsz: 71.31.6.). Az övet öt címerpajzs alakú veret díszítette. Egy vas lemezre vékony vas szalagokból peremet, középre pedig egy kisebb pajzs alakot forrasztottak. Közéjük helyezték el a kör ill. nyolcas formára hajlított szalagokat. Három veret középső rekeszében megmaradt az üvegbetét. A szíjra két-két szegeccsel erősítették fel őket. Erősen korrodáltak. H: 2,0–2,2 cm, SZ: 1,9 cm, V: 0,5 cm (Itsz: 71.31.1–5.). (5. kép)

**45. sír.** Dokumentáció nem áll rendelkezésre. Mellékletek: **1.** Gyűrű. A karikát és a kerek fejet együtt öntötték ki bronzból. A fejben lévő kerek foglalatból hiányzik a kő. Átm: 2,2 cm (Itsz: 71.32.1.); **2.** Gyűrű. Vékony bronz szalagból hajlított gyűrű töredékei. Átmérő nem határozható meg (Itsz: 71.32.2.); **3.** Bronz karperec. Kör keresztmetszetű huzalból hajlított, nyitott végű karika, végei elvékonyodnak. Átm: 6,2–6,9 cm (Itsz: 71.32.3.); **4.** Vas karperec. Erősen korrodált, ívelt huzaldarabok, némelyiken a vasoxid által konzervált textilmaradvány figyelhető meg. Átmérő nem határozható meg (Itsz: 71.32.4.); **5.** Gyöngysor. Feltehetően két csoportban kerültek elő gyöngyök a sírban, mert egy kisebb és egy nagyobb füzér található azonos leltári szám alatt.

A kisebbik csoport 9 darabból áll, nyomott gömb alakú arany ill. ezüst fóliás és zöld henger alakú üvegyöngyök. A másik anyagát és formákat tekintve is változatosabb. Üveg, paszta, égetett agyag, borostyán, karneol és három kis bronzkarika az anyaga a henger, hasáb, gömb, nyomott gömb, lencse és oktaéder alakú gyöngyöknek, amelyek zöld, kék, sárga, barna és fehér színűek. Egy amphora alakú üvegyöngy töredék a 41. Sír 2. mellékletéhez tartozik. Összesen 87 db. (Itsz: 71.32.5.); 6. Stílusú ezüsből. Egyedülálló forma. A tő teste négyzet keresztmetszetű, hegyesdő vége fokozatosan megy át kör keresztmetszetbe. Másik vége csavart, és kanálszerűen ellapítva végződik. A felső harmadában korongszerűen kiszélesedik, amelynek peremébe gyöngysort ütögettek be, közepét átfúrták. A lyukba egy ezüsthuzallal egy foglalatot fűztek, amelyből a kő vagy gyöngy elveszett. A korong fölé és alá az előlapra egy kis cikádát, a másik három oldalra egy-egy ezüst gömböcskét forrasztottak. A cikádák fejénél a tő szára keresztben átfúrt. Ezekbe a lyukakba fűzhatték bele azokat vékony ezüst huzalból font láncocskákat, amelyek a leltározás óta megsemmisültek. A tő hegye sérült. H: 11,5 cm (Itsz: 71.32.6.); 7. Fügőpár aranyozott bronzból. A hurkos, nyitott végű karikák torzultak. Az alsó karikaívre forrasztott kúp alakú, az előlap peremén és az oldalán körbefutó gyöngysorral díszített kosárcákat azonos öntőformában öntötték. Az egyikben az előlapon lévő kerek foglalatba ezüstgömböt, a másikba üvegbetétet erősítettek. Karika átm: 2,6–3,6 cm, kosárka átm: 1,1 cm (Itsz: 71.32.7–8.). (5. kép)

46. **sír.** Dokumentáció nem áll rendelkezésre. Melléklet nélküli.

47. **sír.** Dokumentáció nem áll rendelkezésre. Melléklet nélküli.

48. **sír.** Dokumentáció nem áll rendelkezésre. Melléklet nélküli.

49. **sír.** Dokumentáció nem áll rendelkezésre. Mellékletek: 1. Gyöngysor. Többségükben kis méretű nyomott gömb ill. korong alakú gyöngyszemek. A többi különböző méretű, sárga vagy fehér vonallal díszített fekete színű, nyomott gömb alakú, szimpla és dupla gyöngy, ill. négy szemes gyöngy. Összesen 128 db. (Itsz: 71.33.1.); 2. Fügő aranyozott bronzból. A karikával együtt öntötték az alsó karikaíven a két gyöngysor közötti hosszúkas gyöngyöt. Hiányos, töredékes. Karika átm: kb. 2,0 cm (Itsz: 71.33.2.); 3. Karperec. Kör keresztmetszetű vashuzalból készített, erősen korrodált karperec töredékei. Átm: 6,0 cm (Itsz: 71.33.3.). (5. kép)

50. **sír.** Dokumentáció nem áll rendelkezésre. Melléklet: 1. Karperec. Kör keresztmetszetű vashuzalból hajlított, erősen korrodált karperec hiányos töredékei. Átm: 6,5 cm (Itsz: 71.34.2.). A 71.34.1. Itsz. alatt nyilvánartásba vett 13,5 cm hosszú ló vagy szarvasmarha hosszúcsont töredék feltehetően a sírföldből került elő,

és nem tartozik a sír mellékletei közé. (5. kép)

51. **sír.** Dokumentáció nem áll rendelkezésre. Melléklet: 1. Gyöngysor. Szimpla és dupla, hullámvonal díszű ill. szemes pasztagyöngyök. Összesen 10 db. (Itsz: 71.35.1.). (3. kép)

52. **sír.** Dokumentáció nem áll rendelkezésre. Melléklet: 1. Övgarnitúra. A csatból csak az erősen korrodált, hiányos, ovális karika maradt meg. Átm: 3,3 cm (Itsz: 71.36.6.). A szíjvégek és a veretek rekeszdíszűek, amit úgy készítettek, hogy egy vaslemezre peremet és többnyire nyolcas formára hajlított keskeny szalagokat forrasztottak. A három szíjvég közül egy szélesebb (SZ: 1,8 cm), a közepén lévő osztóvonal két oldalán két-két nyolcas forma van. Ez töredékes (Itsz: 71.36.5.). A másik kettő azonos mintájú, csak keskenyebb (SZ: 1,6 cm), szinte épek. H: 4,3 cm (Itsz: 71.36.1. és 7.). Egy hatszögletű veret hiányos, a korrozó miatt a rekeszek mintázata csak sejtethető. Hátoldalán nincs szegecsnyom. SZ: 2,1 cm, eredeti H: kb. 4,0 cm (Itsz: 71.36.2.). Egy pajzs alakú veret szintén erősen korrodált, csak a lekerített vége ép. Hátoldalán szegecsnyom nem látszik. Lehetett akár szíjvég is. SZ: 2,1 cm, mérhető H: 2,8 cm (Itsz: 71.36.8.). Egy másik pajzs alakú veret nagyon rossz fenntartású volt, a leltározás óta megsemmisült. H: 3,0 cm (Itsz: 71.36.4.). Egy további veretből csak négy kisebb töredék maradt, eredeti formája nem állapítható meg (Itsz: 71.36.3.). (5. kép)

53. **sír.** Dokumentáció nem áll rendelkezésre. Mellékletek: 1. Karperec. Kör keresztmetszetű vashuzalból hajlított, nyitott végű, ovális karperec három darabban. Átm: 6,5–5,7 cm (Itsz: 71.37.1.); 2. Gyöngysor. Kék, sárga és sötétbarna, többnyire nyomott gömb alakú szimpla és dupla pasztagyöngyök, egy szemes gyöngy és egy fehér dupla gyöngy zöld hullámvonaldíszsel. Összesen 24 darab (Itsz: 71.37.2.). (5. kép)

54. **sír.** Dokumentáció nem áll rendelkezésre. Mellékletek: 1. Aranyozott bronz kosaras fügő. A kosárka díszítése azonos a 45. sírban talált fügőével, de sokkal elmosódottabb a díszítés, és a karikát és a kosárcát nem külön készítették, hanem együtt öntötték az alsó karikaíven lévő hurokkal. Az aranyozásból csak nyomok maradtak, erősen kopott, ép példány, csak az előlap kerek foglalatában lévő ezüstgyöngy sérült. Karika átm: 3,0–3,3 cm, kosárka átm: 0,9–1,1 cm (Itsz: 71.38.1.); 2. Fügő. Kör keresztmetszetű bronzhuzalból készített karika, végei egymásra hajlítottak. Valószínű, hogy eredetileg sem tartozott hozzá kosárka. Átm: 3,4 cm (Itsz: 71.38.2.); 3. Gyöngysor. Különböző anyagú – üveg, paszta, égetett agyag, borostyán, karneol – és különböző formájú – henger, hasáb, gömb, nyomott gömb, gerezdelt gömb, korong és poliéder – gyöngyök, kék, fekete, zöld és sárga színben. Összesen 45 db (Itsz: 71.38.3.); 4. Stílusú. Két kisméretű, kör keresztmetszetű vashuzalból készített, erősen korrodált töredék. Az eredeti hosszúság nem ismert (Itsz: 71.38.4.). (6. kép)

**55. sír.** Dokumentáció nem áll rendelkezésre. Melléklet nélküli.

**56. sír.** Dokumentáció nem áll rendelkezésre. Mellékletek: **1.** Aranyozott bronz függő. Egybe öntötték a kerek karikát és az alsó karikaívén lévő négy kisebb és egy nagyobb gömböt. Az aranyozás szinte teljesen lekopott, a karika hiányos, de épen került elő. Karika átm: 1,8 cm (Itsz: 71.39.1.); **2.** Gyöngysor. Égetett agyagból és üvegpasztából készített szimpla és dupla gyöngyök, többségük szemes gyöngy. Összesen 14 db. (Itsz: 71.39.2.); **3.** Stilustű. Három kisméretű, kör keresztmetszetű vashuzalból készített, erősen korrodált töredék. Az eredeti hosszúság nem ismert (Itsz: 71.39.3.).

**57. sír.** Dokumentáció nem áll rendelkezésre. Mellékletek: **1.** Függő. Bronzból öntött karika, az alsó karikaívén két körbefutó árkolás között együtt öntött hosszúságú gyöngy. Elveszett. Átm: 2,3 cm (Itsz: 71.40.2.); **2.** Gyöngysor. Fekete és barna üvegpasztá, szemes gyöngyök, és sárga, égetett agyagból készített, nyomott gömb alakú gyöngyök. Összesen 14 db. (Itsz: 71.40.1.); **3.** Karperec. Három darab keskeny vasszalagból hajlított, erősen korrodált töredék. A hiányos, torzult karperec eredeti átmérője kb. 5,0 cm lehetett. Ugyanezen a leltári számon van három kisméretű, erősen korrodált, kör keresztmetszetű huzaldarab, amelyek egy stilustűhöz tartozhattak(?) (Itsz: 71.40.3.); **4.** Orsógomb. Égetett agyagból készített, kisméretű, középen átfúrt, kúp alakú orsógomb. M: 1,3 cm, átm: 1,7 cm (Itsz: 71.40.4.). (6. kép)

**58. sír.** Dokumentáció nem áll rendelkezésre. Melléklet nélküli.

**59. sír.** Dokumentáció nem áll rendelkezésre. Mellékletek: **1.** Aranyozott bronz függőpár. Nem teljesen azonos öntőmintában készültek. Együtt öntötték a karikát, az alsó karikaívén a hurkot és a kúp alakú kosárkát, amelynek oldalát és előlapját körbefutó gyöngysor díszíti. Az előlapon a kerek foglalatban színtelen üvegyöngy van. Mindkét példány ép, az aranyozás csak nyomokban maradt meg. Karika átm: 3,8–4,0 cm, kosárka átm: 0,8–1,0 cm (Itsz: 71.41.1.); **2.** Stilustű. Kör keresztmetszetű vashuzalból készített tű erősen korrodált töredékei. Az eredeti hosszúság nem állapítható meg (Itsz: 71.41.7.); **3.** Gyöngysor. Fekete, vörös és barna szemes gyöngyök sárga és fehér díszítéssel. Összesen 32 db. (Itsz: 71.41.2.); **4.** Karperec. Kör keresztmetszetű vashuzalból hajlított karperec erősen korrodált töredékei. Átm: kb. 6,0 cm. A zacskón lévő felirat szerint a bal karon került elő (Itsz: 71.41.3.); **5.** Karperec. Kör keresztmetszetű vashuzalból hajlított karperec erősen korrodált töredékei. A nyitott karika két végét ellapították. Átm: kb. 6,5 cm. A zacskón lévő felirat szerint a jobb karon került elő (Itsz: 71.41.6.); **6.** Gyűrű. Bronzsalagból hajlított, és összeforrasztott gyűrű, amely elől kiszélesedik, és itt egy csúcsára állított négybe és köréje komponálták a vésett díszítést, ami az erős kopás miatt

nem rekonstruálható. A vésett díszítésben megmaradt az egykori aranyozás nyoma. Átm: 2,0–2,2 cm, SZ: 0,7–1,6 cm (Itsz: 71.41.4.); **7.** Gyűrű. Keskeny bronz szalagból hajlított, eredetileg ép, nyitott végű gyűrű. Átm: 2,1 cm (Itsz: 71.41.5.); **8.** Gyűrű. Négyszög keresztmetszetű, bronzból öntött, nyitott végű gyűrű. Átm: 2,5 cm (Itsz: 71.41.8.). (6. kép)

**60. sír.** Dokumentáció nem áll rendelkezésre. Melléklet nélküli.

**61. sír.** Dokumentáció nem áll rendelkezésre. Melléklet: **1.** Csat. Bronzból öntött ovális csatkarika, a szíjbefogó rész kör keresztmetszetű. A lehajló végű csatpecsek vasból készült, erősen korrodált állapotú. Átm: 2,5–3,3 cm (Itsz: 71.42.1.). (6. kép)

**62. sír.** Dokumentáció nem áll rendelkezésre. Melléklet nélküli.

**63. sír.** Dokumentáció nem áll rendelkezésre. Mellékletek: **1.** Gyöngysor. Többnyire nyomott gömb alakú szemes gyöngyök, az egyik egy nagyobb sötétszürke, sárga berakású henger alakú üvegyöngy. Összesen 35 db. A leltározás óta elveszett (Itsz: 71.43.1.); **2.** Függőpár bronzból. A hurkos karikát kör keresztmetszetű huzalból hajlították. Az egyik karika eltorzult végét visszagörbítették. A két virágkehely alakú, tíz gerzdre osztott kosárka hasonlít egymáshoz, de nem azonos öntőformában készült. Az előlapon lévő kerek foglalatban megmaradtak az üvegbetétek. Karika átm: 2,6–3,9 cm, kosárka átm: 1,0–1,2 és 1,1–1,3 cm (Itsz: 71.43.2–3.); **3.** Stilustű. Kör keresztmetszetű vashuzalból készített stilustű erősen korrodált töredékei. Az eredeti hosszúság nem állapítható meg (Itsz: 71.43.4.). (6. kép)

**64. sír.** Dokumentáció nem áll rendelkezésre. Melléklet nélküli.

**65. sír.** Dokumentáció nem áll rendelkezésre. Melléklet: **1.** Csat. Bronzból öntött, széles, de vékony anyagú, ovális csatkarika, a szíjbefogó rész kör keresztmetszetű. A vasból készült csatpecsek teljesen korrodálódtak, a vassók sűrű szövésű textilmaradványt konzerváltak. A csat tövében talált két lapított fejű, 0,7 cm hosszú szegecs szolgált a bőrszíj rögzítésére. (6. kép)

**66. sír.** Dokumentáció nem áll rendelkezésre. Melléklet nélküli.

**67. sír.** Dokumentáció nem áll rendelkezésre. Melléklet: **1.** Függő. Bronzból öntött karika, az alsó karikaívén megvastagított, két kisebb között egy nagyobb, elmosódott gyöngysorral díszített. Átm: 1,9 cm (Itsz: 71.45.1.); **2.** Függő. Vékony bronzhuzalból hajlított, nyitott végű, ovális karika. Átm: 1,3–1,7 cm (Itsz: 71.45.2.); **3.** Gyöngyök. Négy többszínű szemes gyöngy, egy fehér pasztagyöngy kék hullámvonalal, és egy fekete nyomott gömb alakú gyöngy (Itsz: 71.45.3.); **4.** Csontkorong. Lapos, középen átlukasztott, vékony csontkorong, ami a leltárkönyv szerint a gyöngysor közelében került elő. Átm: 2,9 cm, V: 0,6 cm (Itsz: 71.45.4.); **5.** Stilustű. Kör

keresztmetszetű vashuzalból készített stilustű erősen korrodált töredékei. Az eredeti hosszúság nem állapítható meg (Itsz: 71.45.6.); **6.** Favödör abroncsai. Keskeny vasszalagból hajlított, kerek abroncsok. Az egyik csaknem ép. átm: 11,2 cm, SZ: 1,1 cm. A másik töredékes, a leltárkönyv szerint a sírrajzon 12 cm átmérőjű. SZ: 1,1–1,3 cm (Itsz: 71.45.5.). (6. kép)

**68. sír.** Dokumentáció nem áll rendelkezésre. Melléklet: **1.** Karperec. Bronzból öntött, ovális keresztmetszetű, nyitott végű karika, az egyik végét ellapították, és alig észrevehetően kettős félkörökkel díszítették. Átm: 3,8 cm (Itsz: 71.46.1.). (6. kép)

**69. sír.** Dokumentáció nem áll rendelkezésre. Melléklet nélküli.

**70. sír.** Dokumentáció nem áll rendelkezésre. Mellékletek: **1.** Függő. Vékony bronzhuzalból hajlított, nyitott végű karika. A bronzlemezről préselt virágkehely alakú kosárka(?) hiányos, torzult. Karika átm: 1,6–1,8 cm (Itsz: 71.47.1.); **2.** Függő. Az előbbi párja. A préselt kosárka(?) ennél is hiányos, torzult. Karika átm: 1,3–1,7 cm (Itsz: 71.47.2.); **3.** Karperec. Keskeny vasszalagból hajlított, nyitott végű karika. Az egyik vége hiányos, a másik lapított. Átm: 5,5–6,4 cm (Itsz: 71.47.3.). (6. kép)

**71. sír.** Dokumentáció nem áll rendelkezésre. Melléklet nélküli.

**72. sír.** Dokumentáció nem áll rendelkezésre. Melléklet nélküli.

**73. sír.** Dokumentáció nem áll rendelkezésre. Melléklet: **1.** Függő aranyozott bronzból. A hiányos karikát, valamint az alsó karikaíven lévő hurkot és a virágkehely alakú, oldalán két körbefutó gyöngsorról díszített kosárkát egy öntőmintában készítették. Az előlapon lévő kerek foglalatból hiányzik a betét. Karika átm: 3,7 cm, kosárka átm: 0,9 cm (Itsz: 71.48.1.). (6. kép)

**74. sír.** Dokumentáció nem áll rendelkezésre. Melléklet nélküli.

**75. sír.** Dokumentáció nem áll rendelkezésre. Melléklet: **1.** Nyaklánc kapocs. Keskeny bronzszalagból hajlított, mindkét végén hurkos kiképzésű kapocspár. Az egyik hiányos. H: 2,3 cm (Itsz: 71.49.1.); **2.** Karperec. Bronzból öntött karika, mindkét végén stilizált állatfej van. Átm: 5,5–6,6 cm (Itsz: 71.49.2.); **3.** Csont karperec. Két vonal között pontkörrel díszített kisebb töredékek. Eredetileg zárt karika volt, az összeérő végeit bronzszegeccsel rögzítették. Eredeti átmérője nem állapítható meg (Itsz: 71.49.4.); **4.** Vastárgy. Két kisebb, alakatlan, erősen korrodált vasdarab (Itsz: 71.49.5.); **5.** Kerámia. Szürke, erősen soványított agyagból, korongon készített füles csupor. M: 13,8 cm, has átm: 12,1 cm (Itsz: 71.49.3.). A mellékletek alapján ez egy 4. századi temetkezés. (6. kép)

**76. sír.** Dokumentáció nem áll rendelkezésre. Melléklet: **1.** Vascsat. Erősen korrodált, hiányos töredékek, az eredeti forma nem határozható meg (Itsz: 71.50.1.).

**77. sír.** Dokumentáció nem áll rendelkezésre. Melléklet: **1.** Karperec. Kör keresztmetszetű vashuzalból hajlított, nyitott végű karperec, korrodált töredékei. Átm: 4,0–4,5 cm (Itsz: 71.51.1.). A 71.51.2. Itsz. nagy méretű, lapított fejű, korrodált vasszeg feltehetően a sírföldből került elő, és nem tartozik a mellékletek közé. H: 12,4 cm. (7. kép)

**78. sír.** Dokumentáció nem áll rendelkezésre. Mellékletek: **1.** Vaskés. Erősen korrodált, egy élű, nyéltüskés kés. H: 11,1 cm, ebből nyéltüske H: 3,5 cm (Itsz: 71.52.1.); **2.** Vastű. Egyik fele kör keresztmetszetű, és hegyben végződik. A másik négyszög keresztmetszetű, és hurokszerűen visszagörbített. Eredetileg feltehetően egy késő császárkori fibula tűje lehetett, és a sírföldből került elő, vagy másodlagos leletként került a sírba. H: 6,5 cm (Itsz: 71.52.2.); **3.** Vastárgy. Erősen korrodált, kisméretű vasdarabok, feltehetően egy vascsat(?) töredékei (Itsz: 71.52.3.). (7. kép)

**79. sír.** Dokumentáció nem áll rendelkezésre. Mellékletek: **1.** Függőpár. Az alsó karikaíven hurkos karikákat bronzhuzalból készítették. A leltárkönyvi bejegyzés szerint az egyik karika restaurálás során megsemmisült. A másik töredékes, átm: 3,2 cm. A kosárkák egymáshoz hasonlóak, de nem azonos öntőmintában készültek. Csonkakúp alakúak, palástjuk bordázott díszítésű. A hosszanti árkolás a karikához történt forrasztás helye. Az előlapon lévő kerek foglalatból hiányzik a betét. H: 1,5 és 1,6 cm (Itsz: 71.53.1.); **2.** Fibula. A bronzlemezről préselt, lekerekített sarkú, fonatdíszes előlap hiányos, de a mintázat pontosan rekonstruálható. A fibula testét ólommal öntötték ki, és ebben rögzítették a bronzból készült, ép rugószerkezetet és tűtartót. Előlap: kb. 2,5x2,5 cm, tű H: 3,0 cm. A fibulatest eredetileg talán övverteként szolgált (Itsz: 71.53.2.); **3.** Gyöngysor. Többségében vörös vagy fekete színű, sárga vagy fehér hullámvonallal díszített vagy szemes gyöngy. A legnagyobb darab sötétkék, gerezdes formájú. Összesen 30 db. (Itsz: 71.53.3.); **4.** Vaskés. Egyélű, nyéltüskés vaskés, a korrodált penge hiányos, a nyéltüske ép. Mérfető H: 9,1 cm, ebből a nyéltüske H: 3,1 cm (Itsz: 71.53.4.); **5.** Karperec. Vashuzalból hajlított, erősen korrodált, nyitott végű karika töredékei. Az egyik darab alapján a karperec végeit ellapították. Átm: kb. 6,0 cm (Itsz: 71.53.5.). (7. kép)

**80. sír.** Dokumentáció nem áll rendelkezésre. Melléklet nélküli.

**81. sír.** Dokumentáció nem áll rendelkezésre. Mellékletek: **1.** Kapocspár. Keskeny bronzszalagból hajlított, mindkét végükön hurokba görbített, egymásba akasztott kapocsok, amelyek egy nyaklánc összekapcsolására szolgáltak. Teljes H: 4,3 cm (Itsz: 71.54.7.); **2.** Gyöngysor. Kék színű, kisméretű, kocka vagy poliéder alakú üvegyöngyök, két darab korallból készült. Összesen 49 db. (Itsz: 71.54.1.); **3.** Gyöngyök. Bronzból öntött, kisméretű, amphora alakú gyöngyök, tíz db. A lel-



tárkonyvból nem derül ki, hogy külön kerültek elő, vagy csak anyaguk miatt lettek külön számon nyilvántartásba véve (Itsz: 71.54.8.); **4.** Függőpár. Vékony bronzhuzalból hajlított, hurkos-kapcsos végű karikák. A bronzlemezről préselt, csontkakúp alakú, bordás díszű csüngők leváltak. Karika átm: 1,6–2,3 cm, csüngő H: 1,5 cm (Itsz: 71.54.9.); **5.** Karperec. Csontlemezből készített, kettős és hármás pont-körös díszítésű töredékek. Valószínű, hogy a hosszú használat során megsérült, és a hiányzó részt két-két kis bronzszegeccsel toldották bele. Eredeti átm: kb. 7,0 cm (Itsz: 71.54.2.); **6.** Karperec. Az előzőnél szélesebb csontlemezből készített karperec. Torzult, de ép, felületét két sorban pont-kör, az illesztésnél rovátkolás díszíti. Átm: kb. 7,5 cm (Itsz: 71.54.3.); **7.** Karperec. Bronzból öntött, nyitott végű karika, teste kör keresztmetszetű, végei stilizált állatfejvel díszítettek. Átm: 6,0 cm (Itsz: 71.54.4.); **8.** Gyűrű. Keskeny bronzszalagból hajlított, nyitott karika, felülete beütögetett rovátkákkal díszített. Átm: 2,0 cm (Itsz: 71.54.5.); **9.** Gyűrű. Keskeny bronzszalagból spirál alakba hajlított karika, felületét beütögetett rovátkák díszítik. Átm: 1,8 cm (Itsz: 71.54.6.). (7. kép)

**82. sír.** Dokumentáció nem áll rendelkezésre. Melléklet nélküli.

**83. sír.** Dokumentáció nem áll rendelkezésre. Melléklet nélküli.

**84. sír.** Dokumentáció nem áll rendelkezésre. Mellékletek: **1.** Függőpár ezüstből. A nyitott huzalkarika egyik vége hegyes, a másik poliéder testben végződik, amit beütögetett pont-körökkel díszítettek. Átm: 3,5–3,7 cm (Itsz: 71.55.1.); **2.** Gyöngysor. Többségében kisméretű, egy-négy tagú, nyomott gömb alakú ill. bordázott és sima henger alakú gyöngy, egy-egy nagyobb, kék színű kúp, kettős kúp és henger alakú, ill. világoszöld nyomott gömb alakú üvegyöngy, a négy dinnyemag alakú gyöngy közül kettő kék színű, kettő pedig borostyánból készült. Összesen 66 db. (Itsz: 71.55.3.); **3.** Stilustű. Kör keresztmetszetű bronzhuzalból készített tű, törött, görbült állapotban. Egyik vége hegyesedik, másik végéről a lapított rész hiányzik. Ezen a felén tíz kettős ill. hármás borda díszíti. A tű testén a fémsók fonalakat és textilmaradványokat konzerváltak. Mérfető H: 16,5 cm (Itsz: 71.55.2.); **4.** Fésű. Kétoldalas, ritkább és sűrűbb fogazatú, hiányos fésű. Végei pont-körrel és ívelt vonal pár között pontokkal díszítettek, a három vasszegeccsel összefogott rögzítő lécek szélei sűrűn rovátkoltak. H: 8,2 cm, SZ: 3,7 cm (Itsz: 71.55.4.); **5.** Karperec. Kör keresztmetszetű vashuzalból hajlított karika erősen korrodált, hiányos töredékei. Átm: kb. 6,5 cm (Itsz: 71.55.5.). (7. kép)

**85. sír.** Dokumentáció nem áll rendelkezésre. Melléklet: Vaskés. Egyélű, nyéltüskés, erősen korrodált vaskés töredékei. Mérfető H: 13,3 cm (Itsz: 71.56.1.). (7. kép)

**86. sír.** Dokumentáció nem áll rendelkezésre. Mel-

léklet: **1.** Vascsat. Ovális, erősen korrodált csatkarika, a csatpeccek vége hiányzik. Karika átm: 1,9–3,5 cm (Itsz: 71.57.1.). A sírföldből egy Diocletianus középbronz érem került elő (Itsz: 71.57.2.). (7. kép)

**87. sír.** Dokumentáció nem áll rendelkezésre. Mellékletek: **1.** Függőpár. Kör keresztmetszetű bronzhuzalból hajlított karikák, az alsó karikaíven hurokkal. Az egyik kosárka hiányzik, a másik bronzból öntött, kúp alakú, a palást bordázott díszítésű. Egy hosszanti rovátka a felforrasztás helyét jelöli. Az előlapon lévő kerek foglalatból a betét hiányzik. Karika átm: 2,6 cm, kosárka átm: 0,8 cm (Itsz: 71.58.1–2.); **2.** Stilustű. Kör keresztmetszetű bronzhuzalból készített tű, az egyik vége hegyes, a másik sűrű rovátkolással díszített, és lapított fejben végződik. H: 11,3 cm (Itsz: 71.58.3.); **3.** Gyöngysor. Kisméretű, egy és kéttagú nyomott gömb, ill. henger alakú gyöngyök, egy nagyobb, fehér színű, háromtagú gyöngyöt zöld hullámvonalakkal díszítettek. Összesen 38 db. (Itsz: 71.58.4.). (7. kép)

**88. sír.** Dokumentáció nem áll rendelkezésre. Melléklet: **1.** Erősen korrodált, hiányos, meghatározhatatlan késő császárkori kisbronz érem (Itsz: 71.59.1.). (7. kép)

**89. sír.** Dokumentáció nem áll rendelkezésre. Feltételezhető, hogy a 71.60.1. leltári számon nyilvántartásba vett, 11,3 cm hosszú sertés mandibula nem melléklet, hanem a sírföldből került elő.

**90. sír.** Dokumentáció nem áll rendelkezésre. Melléklet nélküli.

**91. sír.** Dokumentáció nem áll rendelkezésre. Melléklet: **1.** Stilustű. Kör keresztmetszetű bronzhuzalból készített tű, egyik vége hegyes, a másik két, négyes bordacsoporttal díszített, és lapított fejben végződik. H: 12,6 cm (Itsz: 71.61.1.). (7. kép)

**92. sír.** Dokumentáció nem áll rendelkezésre. **1. II.** Constantius kopott kisbronz érme. Lehet, hogy nem sírmelléklet, hanem a sírföldből került elő (Itsz: 71.62.1.). (7. kép)

**93. sír.** Dokumentáció nem áll rendelkezésre. Melléklet: **1.** Stilustű. Kör keresztmetszetű bronzhuzalból készített tű, az egyik vége hegyes, a másik fele hat kettős bordával díszített, ellapítva végződik. H: 13,7 cm (Itsz: 71.63.1.). (8. kép)

**94. sír.** Dokumentáció nem áll rendelkezésre. Mellékletek: **1.** Érem. II. Constantius kopott kisbronz érme (Itsz: 71.64.1.); **2.** Karperec. Kör keresztmetszetű bronzhuzalból hajlított, nyitott végű karika, két vége lapított, kiszélesedik, és beütögetett pont-körökkel és ívelt vonalkákkal díszített. Átm: 5,7–6,4 cm (Itsz: 71.64.5.); **3.** Gyűrű. Keskeny ezüst szalagból spirálszerűen hajlított karika. Átm: 2,0 cm (Itsz: 71.64.7.); **4.** Vascsat. Lekerekített sarkú négyszög alakú csatkeret és egyenes csatpeccek erősen korrodált, hiányos töredékei. Az eredeti méret nem állapítható meg (Itsz: 71.64.6.); **5.** Hiányos övgarnitúra. Két vékony bronzlemezből préselt, címerpajzs alakú veret töredékei, az ólommal történt kiöntés nyo-

maival. H: 2,0 cm, SZ: 1,9 cm (ltsz: 71.64.3. és 8.). Egy hasonló technikával készült hosszabb veret töredékei. Egyik oldala címerpajzs alakú, a másik lekerekítve kiszélesedik. H: 3,4 cm, SZ: 2,2 cm (ltsz: 71.64.2.). Egy vékony, négyszög keresztmetszetű bronz huzaldarab U alakba görbítve, egyik végén kis alátét lemezzel. Minden bizonnyal egy veret felerősítésére szolgált. SZ: 1,5 cm (ltsz: 71.64.4.). (8. kép)

**95. sír.** Dokumentáció nem áll rendelkezésre. Melléklet: **1.** Karperec. Vashuzalból hajlított, nyitott végű, erősen korrodált karika. Egyik vége hiányzik, a másik kissé megvastagított. Átm: 5,8 cm (ltsz: 71.65.1.). (8. kép)

**96. sír.** Dokumentáció nem áll rendelkezésre. Mellékletek: **1.** Függőpár. Vékony kör keresztmetszetű bronzhuzalból hajlított karikák, az alsó karikaíven hurokkal. Az egyik töredékes. A két kosárka bronzból öntött, de különbözőek. Az egyik kisebb, virágkehely alakú, tíz gerezdre osztott, előlapján a kerek foglalatból hiányzik a betét. A másik csonkakúp alakú, palástja sűrű bordázattal díszített, egy hosszanti bevágás jelzi a felforrasztás helyét. Előlapján a kerek foglalatból hiányzik a betét. Karika átm: 2,7–3,4 cm (ltsz: 71.66.2.); **2.** Gyöngysor. Különböző színű, nyomott gömb alakú égetett agyagból vagy üvegpasztából készített, szimpla és dupla gyöngyök, hullámvonal vagy szemes díszítéssel. Két kis üvegyöngy gyűrű alakú, és a nyakláncra fűzték egy római kori üvegedény perem- vagy talpgyűrű töredékét. Összesen 37 db. (ltsz: 71.66.1.); **3.** Karperec. Kör keresztmetszetű, bronzból öntött, nyitott végű karika. Végei megvastagítottak, és három-három csoportban rovátkákkal, ill. egy-egy X-szel díszítettek. Átm: 6,6 cm (ltsz: 71.66.3.). (8. kép)

**97. sír.** Dokumentáció nem áll rendelkezésre. Mellékletek: **1.** Gyöngysor. Többnyire nyomott gömb alakú, égetett agyagból vagy üvegpasztából készített szimpla és dupla gyöngyszem hullámvonal vagy szemes díszítéssel, a 16 nyomott gömb alakú gyöngyből három dupla, néhány pasztagyöngy csepp-, henger- vagy hasáb alakú. A 9 borostyángyöngyből eredetileg 7 nagyobb, henger alakú volt. Összesen 88 db. (ltsz: 71.67.1.); **2.** Egy keskeny bronz szalagból és egy kör keresztmetszetű bronzhuzalból hajlított hurok, eredetileg a nyakláncra lehettek. H: 1,4 cm (ltsz: 71.67.2.); **3.** Stílustű. Kör keresztmetszetű bronztű. Egyik fele hegyesedik, a másik hat gömbbel, köztük sűrű rovátkolással díszített, vége kanálszerűen ellapított. H: 12,3 cm (ltsz: 71.67.3.). (8. kép)

**98. sír.** Dokumentáció nem áll rendelkezésre. Mellékletek: **1.** Függőpár. Kör keresztmetszetű bronzhuzalból hajlított karikák töredékei, az alsó karikaíven hurokkal. A két kosárka hasonló, de nem azonos öntőmintában készült. Méhkas alakúak, a palást sűrű bordázattal díszített, a hosszanti árkolás jelzi a felforrasztás helyét. A kisebbik darabon jobban felismerhető az előlap peremének csillagszerű kiképzése. Az előlap kerek fog-

lalatából hiányoznak a betétek. Karika átm: 4,3 cm, kosárka H: 1,2 és 1,4 cm (ltsz: 71.68.2.); **2.** Gyöngysor. Agyagból égetett vagy üvegből, ill. üvegpasztából készített, kék, zöld, barna, sárga és fehér nyomott gömb, kúp, kettős kúp, henger vagy hasáb alakú gyöngyök, több darab hullámvonal vagy szemes díszítésű. A legnagyobb darab világoszöld, gömbszelet üvegből. Összesen 50 db (ltsz: 71.68.1.); **3.** Stílustű. Kör keresztmetszetű bronztű. Az egyik fele hegyesedik, felső harmadában három csoportban bordákkal díszített, és itt madár alakban végződik. H: 11,0 cm (ltsz: 71.68.3.); **4.** Karperec. Félkör keresztmetszetű, nyitott végű karika, torzult állapotban. Végei kissé elvékonyodnak. Átm: 5,3–7,1 cm (ltsz: 71.68.4.). (8. kép)

**99. sír.** Dokumentáció nem áll rendelkezésre. Melléklet: **1.** Övgarnitúra. A nagyon vékony bronzlemezből préselt vereteknek csak egy része került be a múzeumba, abból is több megsemmisült a leltározás óta. A típusokat a leltárkönyvi rajzok őrizték meg. Az ovális csatkarikát és a négyszögletes szíjbefogót egybeöntötték. Utóbbihoz két szegeccsel rögzítették a bőrszíjat. A vasból készült csatpecsek megsemmisült. H: 3,2 cm, csatkarika átm: 3,2 cm (ltsz: 71.69.9.). A nagyszíjvég oldala U alakba görbített, bordázott bronz szalag, erre forrasztották rá a vékony bronzlemezből készített, díszítetlen elő- és hátlapot. H: 7,2 cm, SZ: 2,0 cm (ltsz: 71.69.7.). Az eredetileg három préselt, gyöngysor keretezésű kisszíjvég vagy veret pontokkal és ívelt vonallal volt díszítve, mára csak egy kis töredék maradt meg. H: kb. 3,0 cm, SZ: 1,7 cm (ltsz: 71.69.2.). Legalább három préselt, gyöngysor keretezésű, címerpajzs alakú veret volt, amelyeket félgömbök és vonalak díszítettek. Mára kettő töredéke maradt meg. H: 2,5 cm, SZ: 2,3 cm (ltsz: 71.69.1.). Volt egy kisebb, címerpajzs alakú, görbe vonallal díszített, préselt verettípus is az övön. H: 1,6 cm, SZ: 1,4 cm (ltsz: 71.69.3.). A hold alakú veretből csak töredékek maradtak meg. H: kb. 2,0 cm, SZ: 1,2 cm (ltsz: 71.69.4.). Egy függesztő veret töredékének rajzát csak a leltárkönyv őrizte meg. SZ: 1,6 cm (ltsz: 71.69.5.). Voltak az övön négyszögletes, díszítetlen lemezek is. A megmaradt töredékek alapján különböző méretűek voltak (ltsz: 71.69.6.). Egy nagyobb veret rögzítésére szolgálhatott az a keskeny bronzlemez, amelynek begörbített végein alátét lemezek vannak. H: 3,0 cm (ltsz: 71.69.8.). Az U ill. L alakba görbített huzaldarabok többségének végén megmaradtak az alátét lemezek. Ezek a veretek rögzítésére szolgáltak. Ez alapján legalább 21 kisebb veret díszítette az övet. H: 1,2–1,7 cm (ltsz: 71.69.10.). (8. kép)

A Sági Károly által 1963–1967 között a fenékpusztai erőd déli fala előtt feltárt 99 sír értékelését megnehezíti, hogy csak az 1963-as feltárás 36 sírjáról áll rendelkezésre dokumentáció, és az is túlságosan szűkszavú. A temetkezési rítusról csak ezek alapján szólhatunk, a többi sírről nem tudjuk, hogy köpakolós volt-e, vagy hol

helyezkedtek el a viseleti tárgyak a síron belül? Nem sikerült megtalálnunk a Lengyel I. vizsgálatairól készült feljegyzéseket, holott nemcsak az ő dolgozatában szerepelnek ezek egy összesítő táblázatban, de Sági is hivatkozik arra, hogy a 99 sír csontmintáit Lengyel I. megvizsgálta, és eredményei alátámasztják a régészeti leletekből levonható következtetéseket.<sup>33</sup>

A sírok tájolása döntően Ny–K, kisebb-nagyobb eltérésekkel. Észak felé leginkább a 15., 9. és a 18. sír tér el, míg dél felé a 30., a 31. és a 23. A két szélsőség között több mint 60° az eltérés. A temetőrészeleten belül eloszlásuk egyenletesnek tekinthető. A sírgödörök formája a temetőtérről kivétel nélkül lekerekített sarkú négyszög, hossza a halott termetéhez igazodott. A sírrajzokon valószínűleg csak az egyszerűség kedvéért rajzolták a sírfoltok sarkait az esetek 2/3-nál szögletesre. A sírok mélysége nagy eltérést mutat: a legsekélyebb 92 cm mély, a legmélyebb 230 cm. Általában a gyermeksírok a sekélyebbek, de a nagy különbségek oka, amint arra az ásatási napló is utal, a későbbi feltöltődés. A legmélyebb sírok a 3. és 4. árokban kerültek elő, a déli erődfal közelében. A 28. sírről írja a napló, hogy a „fejfá” felett 74 cm-es feltöltést figyeltek meg. Az ásató úgy vélte, hogy ez a törmelék réteg a 630 körüli pusztulás eredménye.<sup>34</sup> Szerintünk itt sokkal későbbi jelenségről van szó, az erőd középkori természetes pusztulásának, majd a falak kibányászásának következménye ez a réteg. Ezen a szakaszon még az alapfalak nagy részét is kibányászták.

Külön kell megemlítenünk a fejfák kérdését. Az ásatási napló és a sírrajzok három sírnál jelzik a fejfákat (23., 25., 28.). A temetőtérről a 26. és a 30. sír nyugati végénél is van a sír tengelyében cölöplyuk. A 28. sír rajzán metszet is látható. Az ásató véleménye szerint a 630 körüli támadás előtt kihúzták a fejfákat, és eltüntették nyomaikat. Ez ad magyarázatot arra, hogy miért nem rabolták ki a sírokat. A 23. sír kivételével a fejfák a sírgödörön kívül helyezkednek el. Valószínű, hogy a fejfákat a 6–7. században is a sírgödör fejfelől végébe helyezték, és nem a gödörön kívül ástak külön gödört részükre. A 23. sírnál a sírrajzon a sírgödör tengelyében, a temetőtérről az ÉNy-i sarok közelében volt a fejfa. Véleményünk szerint itt nem fejfákról van szó, hanem a fenéki ménes kifutóinak cölöpkerítéseiről. Lipp is említi ezeket a kerítéseket, és Csák is cölöpkerítésekhez mérte be az általa feltárt árkokat. Ezek nyomvonalát időről időre megváltoztathatták, és a kihúzott cölöpök helyére köveket is tehetek. Egyébként is, mint látni fogjuk a temetőt a 630-as pusztulást követően még használták az erőd lakói.

A horreumi temető jellegzetessége a sírokból megfigyelt részleges kőpakolás. Barkóczi ezt a szokást a késő római kőlapokkal bélelt sírokból vezette le, és nyersanyaghiánnyal illetve a vagyoni helyzettel magyarázta, hogy csak néhány követ helyeztek a sírgödörbe.<sup>35</sup> Ezt az elképzelést épp a horreumi temető cáfolja. Temetőnkben

a 36 sír közül 27-ben figyelhető meg ez a szokás. Az ásató úgy vélte, hogy helyi késő római előzményei vannak ennek a szokásnak. Példaként a 22. sírt említette, és rajzát is közölte.<sup>36</sup> Úgy véljük a temető többi sírjához hasonlóan ezt sem rabolták ki, a bal karcsont fordított helyzete feltehetően állati bolygatás következménye. Azzal sem értünk egyet, hogy a sírföldben talált torzult sarkantyú keltezi a sírt a késő császárkorra. Ez a tárgy másodlagos lelet a sírgödörből, nem mellékletként került oda, a sír a többi 6–7. századi melléklet nélküli sír közé sorolandó. Sági önmagával is ellentmondásba került amikor azt írta, hogy Lengyel I. a 99 mintából 20-at más jellegűnek határozott meg, és éppen ezekre jellemző a szegénység, a kőpakolás hiánya. Ezeket tartotta ő az autochton népesség temetkezéseinek.<sup>37</sup>

A napló és a sírrajzok alapján a temetkezések egy részénél – 12 sírban – a koporsó nyomai is megfigyelhetők voltak. További négy sírban csak a rövid oldalakon jelez a sírrajz deszkanyomot, közülük kettőről azt írja, hogy a halottat deszkára fektették.<sup>38</sup>

A vázak nyújtott testhelyzetben lettel eltemetve, döntő többségüknél a karok is kinyújtva a törzs mellett kerültek elő. A 18. sírban a jobb alkart hajlították be kissé, a 27. és a 28. sírban a balt, a 23.-ban mindkettőt, a 32.-ben a balt derékszögben. A 21.-ben kissé felhúzva kerültek elő a lábak, amire az szolgálhat magyarázattal, hogy talán túl rövid sírgödört ástak?

A napló két sírről (26., 34.) jegyzi meg, hogy a sírgödör alja átégett, a temetkezés előtt tehát tüzet gyújtottak a sírgödörben. Két sírban (14., 19.) szénült gabonaszemeket találtak a koponyánál, amit az ásató nem mellékletnek hanem a szalmatüzelés maradványának vélt, de egyéb égésnyomot nem említett a sírokból. Az 1966-os feltárásról szóló jelentés szőlőmagvakat is említ.<sup>39</sup> A 27. sírből tavi kagyló héja került elő, de ez sem tekinthető mellékletnek.

A temetőrész gyakorlatilag bolygatatlan volt, véleményünk szerint egyetlen sírban sincs jele rablásnak. A sírok 1/3-a melléklet nélküli, ez jobb arány, mint ami pl. a dobogói temető 1882-es leltárából kiolvasható, ott ugyanis a 756 temetkezés 52%-a volt melléklet nélküli.<sup>40</sup> A mellékletes sírok között jelentős különbségek figyelhetők meg.

Nem foglalkozunk részletesen a késő római temetkezésekkel, amelyek minden bizonnyal az erőd megépítését követően kerültek az erődfal elé, tehát a 4. század második vagy az 5. század első felére keltezhetők. Bizonyosan ide sorolható a mellékletek alapján a 39., a 41., a 75. és a 81 sír. Elképzelhető, hogy ebbe a periódusba tartozik az a négy sír is (12., 13., 14. és 17.), amelyek kőpakolás és melléklet nélküliek. Ellentétben a Lipp és a Csák féle temetőrésszel itt a dokumentált sírok között egyetlen téglasír sem fordult elő.

Amint az a Keszthely kultúra temetőire jellemző, ételmelléklet alig fordul elő. A dokumentált sírokból

állatsont nem került elő, amint azt a sírleírásnál jeleztük a 89. sírból származó sertés mandibula feltehetően a sírföldben volt. Kerámia csak a késő római sírban volt. Az egyetlen ide sorolható lelet a 67. sír favödre. A mellékletek alapján ez egy leány gyermek vagy egy nő sírja volt.

#### Egyéb leletek:

A fésű jellegzetes germán sír melléklet. A Kölked-Feketekapu „A” temetőben 87 sírban fordult elő, döntően a halott hajába tűzve.<sup>41</sup> A 84. sírből ismert kétoldalas fésű helyét nem ismerjük, formája és díszítése alapján keltezhető a kora avarkorra. A 24. sír földjéből előkerült fésű töredék típusa nem határozható meg, nem sorolható a mellékletek közé.

A függőknek négy típusa került elő. 1. Kosaras függők. A Keszthely kultúra jellegzetes lelete, amely egy késő római előzményekre visszavezethető, bizánci eredetű viseleti tárgy, és a Kárpát-medencében 568 után terjedt el.<sup>42</sup> A különböző területeken a bizánci előképek nyomán különböző helyi típusok alakultak ki. A horreumi temetőből bizánci műhelyek gyártmányai ismertek. A déli erőd fal előtt primitív, kizárólag bronzból öntött példányok kerültek elő. Technológiailag két változatuk van, az egyiknél külön öntötték a hurkos karikát és a kosárkát, a másikonál egybeöntötték ki az egész ékszeret. Az utóbbi egyik példány már Lipp anyagából is ismert.<sup>43</sup> A kosárkák formája bizonyos változatosságot mutat: kúpos vagy lekerekített végű kúpos virágkehely, hosszirányú bordákkal, és ugyanez a forma 2–3 vagy az egész kosárkát beborító kereszt irányú bordákkal. Más lelőhelyeken a helyi készítmények megőrizték a bizánci példányok technológiáját, tehát a kosárkák préseléssel vagy az áttörtek filigrándrótból hajlítással készültek. Egybeöntött példányt csak az altenerdingi temetőből ismernek.<sup>44</sup> Ezek a példányok tehát egy helyi bronzműves műhely termékei voltak. 2. Gömbcsüngős függő három sírből került elő (28., 36., 56.). Ezek a préselt, két félgömbből összeállított nagy gömbcsüngős avar függők helyi változatai. A környei és a Kölked-feketekapui temetőben mindkét változat előkerült.<sup>45</sup> A 7. század első negyedére, esetleg első felére keltezhetők. 3. Két sírből került elő olyan bronzból öntött függőkarika, amelynek alsó karikaíve három rovátkolt gyönggyel díszített (49., 67.). Ez az ékszer 5. századi előzményekre megy vissza, az avar honfoglalás előtti gepida sírokból már ismert. 6. századi kora avar kori temetkezésekből úgyszintén, de nem fordul elő az itáliai langobard temetők anyagában.<sup>46</sup> 4. Poliéder végű ezüst függő került elő a 84. sírből. A kölkedi példányt Kiss A. 5. századnak vélte, amely családi örökségként került a kora avarkorban a sírba.<sup>47</sup> Ez a római forma azonban szinte változtatás nélkül egészen a 7. századig divatban maradt,<sup>48</sup> nincs okunk tehát, hogy a fenékpusztai példányt korábbra keltezzük, mint a temetőnk kora.

A női sirok jellegzetes leletei a gyöngyök, amelyekből

különböző hosszúságú gyöngyöröket állítottak össze. A legjellegzetesebb típus a szemesgyöngy, amely a kora avar korra, a 6. század végére, a 7. század első harmadára-felére keltezhető.<sup>49</sup> Ugyanez mondható el a szimpla vagy dupla, sárga színű gyöngyökről. Három sírban voltak borostyángyöngyök (45., 84., 97.). Ez a kora avarkorban általában az első generáció sírjaiban fordult elő, de a horreumi temető leletei alapján Fenékpusztán a 6. század végi, 7. század eleji temetkezésekre egyaránt jellemző.<sup>51</sup> A kisméretű kása gyöngyök csak tágabb időhatárok közt keltezhetők.

A Keszthely kultúra sírjaiban a kosárkás függők és a ruhatük összetartoznak, és gyakran egy egységet alkotnak, minden esetben az áll alatt vagy előtt kerültek elő.<sup>52</sup> Temetőnkben többnyire vasból készültek, ezért töredékesek. Az épebb példányokon jól megfigyelhető, hogy a bronzból készütekhez hasonlóan egyik végük kanálszerűen kiképzett, és a vastagodó felét rovátkák díszítették. Különlegesen a madár alakban végződő ruhatük (34., 98. sír). Hasonlók a római korból is ismertek.<sup>53</sup> A 45. sír cikárával díszített, ezüstből készült tűjének párhuzamát nem ismerem.

Ebben a temetőrészben nem került elő a korai Keszthely kultúra harmadik jellegzetes lelete a korongfibula, de magából a temetőből ismert.<sup>54</sup> Az ásató ezt azzal magyarázta, hogy Sirmium elfoglalását (582) követően megszűnt ezeknek a tárgyaknak a behozatala.<sup>55</sup> A 12. sír földjéből előkerült aláhajtott lábú fibula másodlagos lelet, minden bizonnyal korábbi darab. A 28. sírban talált, bronzból öntött példány a viseleti helyen került elő, tehát funkcióban került a sírba. Ez a tárgy azért fontos számunkra, mert párhuzamai az Al-Duna menti limes Sucidava és Histria közötti szakaszára és a mögöttes területre jellemzőek, és az I. Iustinianus kori erőd újjáépítésekkel hozhatók összefüggésbe.<sup>56</sup> A 11. sírban talált svasztikával díszített fibula ugyancsak 6. századi, a cividalei példányt autochton terméknek határozták meg.<sup>57</sup> Míg a 28. sír fibulája temetőrészünk korai keltezésének bizonyítéka, addig a 79. sírből előkerült darab a temető használatának felső határát segítheti meghatározni. Pontos párhuzamát nem ismerem ennek a bronzlemezből préselt, olombetétes, szalagfonat díszítésű fibulának. A motívum azonban jól ismert, a közép avar időszak számos övveretén feltűnik.<sup>58</sup> Éppen ezért elképzelhetőnek tartom, hogy ebben az esetben egy övveret alakították át fibulává.

Úgy tűnik temetőrészletünkben a férfiak viseletét jellemezte a csattal ellátott vagy veretekkel is díszített öv. A jellegzetes női viseleti tárgyakat tartalmazó sírokból nem kerültek elő csatok vagy övgarnitúrák. Kivételt egyedül a 94. sír képez, amelyre külön kitérünk majd. Az övgarnitúra viselete társadalmi rangot jelentett. A legszegényebbek övét csak egy vascsat fogta össze. A 15., 76., 86. sírban ez volt az egyetlen lelet. A 8. és a 78. sírban vaskés is volt. Ezek a csatok nem alkalmasak

közelebbi keltezésre. Négy sírban volt bronzcsat, ezekből sem ismert további lelet (9., 23., 61., 65.). Mind-egyik másik típust képvisel. A 9. sír csatján egybeöntött a csatkeret és a csattest, három szegeccsel erősítették a szijhoz. Nem avar forma, de ismert kora avar kori temetőkből.<sup>59</sup> A 23. sír csatjának pecke pajzs alakú, ez egy jól keltezhető 6. századi germán tárgy. A 65. sír csatjának vasból készült a pecke, formáját nem ismerjük. A széles, ovális csatkeret a keszthelyi temetőkből már ismert,<sup>60</sup> 6. századi előfordulását a Kranj-i példány is bizonyítja.<sup>61</sup> A 61. sír csatja nem keltezhető pontosan. Hét sírból ismerünk övgarnitúrát, valamennyi hiányos (5., 19., 20., 21., 44., 52., 99.). Az 5. sír garnitúrája teljes készlettel került elő a környei temető 78. és a budakalászi temető 696. sírjából. Jellegzetességük a pajzs alakú préselt veret közepén díszített, esetleg kőberakásos betéttel. Az említett garnitúrák ezüstből készültek, a budakalászi Vida T. a 7. század közepére keltezte.<sup>62</sup> A 19. sír garnitúrája az un. Marinovka típusba tartozik. Hasonló garnitúra volt a Lipp féle III. sírban.<sup>63</sup> Keltezése a 6. század vége a 7. század eleje. A 20. sírből egy itáliai eredetű garnitúra típus darabjai kerültek elő, amely a langobard temetőben a 6–7. század fordulóján tűnt fel, és nálunk a 7. század első felére keltezhető.<sup>64</sup> Újabb későbbi időre kelteznek ezeket a garnitúrákat.<sup>65</sup> Esetünkben a késői keltezés mellett szól a hosszú használat, amelyet a kopásnyomokon kívül a nagy szegecsfejek eltűnése, a csathoz tartozó ellenveret hiánya is bizonyít. A jellegzetes kacsacsőr alakú öntött nagyszíjvéget is egy lemezes szíjvéggel pótolták. A 21. és a 94. sír garnitúrái préselt bronzlemezről készültek olombetéttel. Mindkét temetőben olyan bronzcsat van, amelyen a karikat és a csattestet egybeöntötték, és a csattest négyszögletes. Ez a típus itáliai eredetű, és az avar szállásterületen ritka.<sup>66</sup> A 44. és az 52. sírből olyan vasból készített veretek kerültek elő, amelyeket keskeny vasszalagok díszítenek, a 44. sír veretei ívbetéttel is rendelkeztek. Ez a garnitúra típus a kora avarkorban tűnt fel, főleg olyan temetőkből ismert, amelyekben germán elemek jelenlétével számolhatunk. Pontosabb keltezésük egyelőre nem lehetséges.<sup>67</sup> A 94. sírből előkerült leleteknek az ad különlegességet, hogy a karperec alapján női sírról van szó. Dokumentáció hiányában nem tudjuk, hogy a két pajzs alakú és az un. halfarkas veret hol helyezkedett el. Utóbbi veret típusa a Kaukázus és a Pontus vidékén gyakori, és a Szegvár-oromdűlő 1. sír alapján elképzelhetőnek tartjuk, hogy ezek a veretek nem az övet díszítették, hanem egy lábbeli garnitúrához tartoztak.<sup>68</sup> A garnitúra így hiányos, de nem tudjuk, hogy hány veret volt eredetileg a sírban. Egy ilyen, a dél-orosz sztyeppről származó szokás mindenképp idegen lenne a fenekpusztai környezetben.

A női sírok jellegzetes lelete a karperec. Többnyire vasból készült, a 79. és a 95. sír példányán megfigyelhető, hogy a nyitott karperec végeit kissé ellapították.

Vaskarperecek a gazdag horreumi temetőben is voltak. A Keszthely kultúra jellegzetes karperec formája a kígyófejes karperec ebből a temetőrészből ugyanúgy nem ismert, mint ahogy a horreumi temetőből sem. Úgy tűnik ez a viseleti tárgy a kultúra későbbi fázisában terjedt el, bár Lipp az általa feltárt temetőrészen talált ilyeneket.<sup>69</sup> Nem keltezhető pontosan a bronzhuzalból készített, nyitott végű, kör- vagy félkör keresztmetszetű sima vagy a végein rovátkákkal díszített karperecek. Különlegesek a 68. és a 94. sírban talált bronz karperecek. Végeik ellapítottak, és beütögetett félkörökkel és körökkel díszítettek. A 68. sír karperece hiányos, eredetileg mindkét vége ilyen lehetett. Avar kori temetőinkben viszonylag ritkán előforduló típusról van szó. A Pécs-köztemetői példány körökkel díszített, a csákerényi vonalakkal, a kölkedi a kürtös végű karperecekhez hasonlóan kis, bepecsételt rombuszokkal.<sup>70</sup>

A női sírokban előforduló gyűrűk viselete nem volt gyakori. Általában a gazdagabb sírokból kerültek elő (45. 2db., 59. 3 db., 94.), de a 7. sírban ez volt az egyetlen lelete. Különböző típusúak, szalagból készített, öntött, kőberakású fejjel, préselt lemezes fejjel, lapos huzalból hajlított példányok.

A vaskések nem keltezhető pontosan. Öt sírből kerültek elő, valamennyi férfi sírban határozható meg (8., 21., 78., 79., 85.). Lipp az általa feltárt temetőrészen gyakori leletnek mondta, de leírása és képei alapján ott főleg a késő római temetkezésből kerültek elő.<sup>71</sup>

Már az ásató utalt rá, hogy a déli erőd fal előtti temető 6–7. századi sírjai azonos rítusúak, és azonos viseleti szokásokat mutatnak a horreumi és a bazilikabeli temetkezésekkel.<sup>72</sup> De amíg oda a közösség vezető rétege temetkezett, a déli erőd fal előtt a köznép sírjai találhatóak. A fentiekben bemutatott temetőrészlet a Lipp V. és a Csák Á. által feltárt temetőrészekhez tartozik, de területileg valószínűleg nem kapcsolódik közvetlen hozzájuk. Erre utal, hogy itt lényegesen kisebb a késő római temetkezések száma, téglásír vagy kőlapokkal kirakott sír egyáltalán nem fordult elő. További eltérés, hogy a Lipp féle temetőben korong fibulát, jó minőségű, teljes övgarnitúrákat, sőt fegyvert is találtak. Ez arra utalhat, hogy oda a köznép felső, katonáskodó rétege és családtagjai temetkeztek. Nem kívánom itt részletesen ismertetni, hogy erről a közvetlenül 568 után betelepülő, és a helyben talált későantik lakossággal közös temetőket használó népesség eredetéről milyen elképzelések láttak napvilágot.<sup>73</sup> Fontos tanulsága a temetőrészletnek, hogy 630 körül feltehetően csak a fenekpusztai vezető réteg tűnt el az erődből, és az ostromot illetve pusztítást követően a köznép helyben maradt. Ebben a temetőrészletben körülbelül a 670-es évekig követhető a temetkezések. Amíg fiatalabb sírok nem kerülnek elő, feltételezhetjük, hogy ebben az időszakban néptelenedett el az erőd, amely aztán a 9. század közepe táján vált újra lakottá.

## Jegyzetek:

- <sup>1</sup> SÁGI 1961. 6–7. századi többségükben rablott sírok.
- <sup>2</sup> BARKÓCZI 1968. A 6–7. századi, nagyon gazdag, kis sírszámú temető 1970-ben feltárt további sírjait ld. STRAUB P. jelen kötetben közölt tanulmányában.
- <sup>3</sup> MÜLLER 1974. 145–149. A keleti gótok elvonulása után az erődben lakó antik népesség temetkezései.
- <sup>4</sup> 1887-ben a keszthelyi vasúti szárnyvonal építéskor római sírokat bolygattak meg. KUZSINSZKY 1920. 69.
- <sup>5</sup> Itt voltaképp három temetőről van szó, amelyek között időbeli hiátus van, és részben fedik egymást. Az erőd megépítése előtt létezett már itt egy telep, amely dél felé nagyobb kiterjedésű volt, mint a későbbi erőd. A révátelkőhöz vezető út mentén feltehetően már ekkor temetkeztek. Az erőd megépítése után az út menti temetőn kívül az egész déli erőd fal előtt temetkeztek. (Ezek jelentősége, hogy *ante quem* keltezik az erőd megépítését.) A késő római temetőt az 5. század első felében még használták. Az erődből kivezető út és az erőd délnyugati sarka közötti terségben található az avar honfoglalást követően megnyitott, és a 7. század 2. harmadában még használt temető sírjai. Végül az erődből kivezető út két oldalán, közvetlenül a déli erőd kapu előtt helyezkedik el a 9. században nyitott temető. (KUZSINSZKY 1920. 69–74., CS. SÓS 1961., MRT 1. 86–87., MÜLLER 1979. 109–112.)
- <sup>6</sup> LIPP 1886. A három kora avar kori sír értékelése BÓNA 1983. 117–119.
- <sup>7</sup> CSÁK 1903. 80. 1. Jegyzet.
- <sup>8</sup> KUZSINSZKY 1920. 70. Csák Árpád pontosan tudhatta, hogy Lipp Vilmos hol ásátott, hisz a Sírsom testvérek, János és Pál egyaránt dolgoztak Lippnek (LIPP 1886. 142.) és Csáknak (1901-es ásátási napló napszámber elszámolása). A MRT 1. ellentmondásos adatokat közöl. Először helyesen írja, hogy „Csák Árpád 1901-ben a déli falon kívül, a Lipp által feltárt temető-részlettől keletre folytatta a temető feltárását”, majd alább újra említve Csák feltárását, azt írja: „Ettől keletre, ugyancsak az erőd falon kívül ásott Lipp.” (MRT 1. 86.) 1970-ben is tévesen jelent meg, hogy Csák a Lipp féle temetőtől nyugatra ásott. (SÁGI 1970. 161.)
- <sup>9</sup> KUZSINSZKY 1920. 70–74. és 91–96. ábra., PEKÁRY 1955. 19–29. A sírok számozása és az egyes sírok leletei nem azonosak. Az eltérés bizonyára a leltározás következménye, Kuzsinszky a raktárban még sironként különválasztva látta és írta le az anyagot.
- <sup>10</sup> Balatoni Múzeum Adattára 84.228.1. (rég. ltsz.: 58.66.2.)
- <sup>11</sup> KUZSINSZKY 1920. 70. adatát a továbbiakban mindenki hitelesnek fogadta el.
- <sup>12</sup> Ebből három azonos a Kuzsinszky által leírt 2., 3. és 4. sírral (KUZSINSZKY 1920. 72. és 91. ábra 2–4. és 7.).
- A Kuzsinszky féle 3. sír gyöngysora és karperece meg-  
egyeznek a Pekáry féle 12. sír anyagával (PEKÁRY 1955.  
25. és 2. kép 12.1–2.), a kettős ló alakú fibula a leltár-  
könyvben sírosszefüggés nélkül a 795. tétel alatt szere-  
pel.
- <sup>13</sup> LIPP 1886. 142.
- <sup>14</sup> CSÁK 1903. 80. 24. kép.
- <sup>15</sup> RégFüz I/34. (1981) 36. 12. munkahely, ERDÉLYI 1983. térkép, 12.80. munkahely.
- <sup>16</sup> MRT 1. 87.
- <sup>17</sup> LIPP 1886. 141. Alább pedig azt írta: „A sírmező hatá-  
rait e szerint csakis keleten és délen tudom némileg  
meghatározni, mennyire terjed az éjszakra, nem tudom.”  
(i.m. 142.)
- <sup>18</sup> A három temető sírjait szétválasztani – részben a hiá-  
nyos dokumentációk, részben a melléklet nélküli és ki-  
rabolt sírok miatt – lehetetlenség. Eddig még nem ké-  
szült összesítés a déli erőd fal előtti temetőkről. Gyűjté-  
sünk szerint, a korábban megbolygatott sírokkal nem  
számolva, eddig 922 sírt tártak fel. Ezek a következők:  
Lipp, 1885 – 300 sír, Csák, 1901 – 138 sír, Radnóti ve-  
zetésével, 1951–1952 – 76 sír (CS. SÓS 1961), Sági,  
1963 – 36+9 sír (RégFüz I/17. (1964) 33–34.), Sági –  
Barkóczy, 1966 – 48+23 sír (RégFüz I/20 (1967) 56.),  
Sági, 1967 – 15 sír, Horváth – Müller, 1970–1971 –  
7+120 sír (RégFüz I/25 (1972) 35.), Sági, 1973 – 26 sír  
(RégFüz I/27 (1974) 42–43.), Erdélyi, 1976 – 30+12+4  
sír (ERDÉLYI – SÁGI 1980. 155.), Erdélyi, 1978 – 9 sír  
(RégFüz I/32 (1979) 94.), Erdélyi, 1979 – 5 sír (RégFüz)  
I/33 (1980) 62.), Müller – Sági – Tóth, 1980 – 29+16+2  
sír (RégFüz I/34 (1981) 35–36.).
- <sup>19</sup> A tárgyakat 1971-ben a szerző vette nyilvántartásba az  
ásató által a rendelkezésére bocsátott 1-től 99-ig folya-  
matosan átszámozott eredeti sírrajzok és a leletanyag  
alapján. Ltsz.: 71.1.1. – 71.70.10. A 71.71.1–11. ltsz. az  
ásatás során előkerült szórványleteket tartalmazza.
- <sup>20</sup> A RégFüz I/17 (1964) 33–34. szerint a 2. munkahelyen  
36, a 3. munkahelyen 7 sírt tárt fel Sági K. A MRT 1.  
87. szerint 41 és 12 sírt talált.
- <sup>21</sup> RégFüz I/20 (1967) 56., ERDÉLYI 1983. 62. adata,  
amely szerint Sági K. és Nováki Gy. a déli erőd fal külső  
oldalán sírokat tárt fel nyilván tévedés, ez az 1966-os  
feltáráshoz vonatkozhat.
- <sup>22</sup> Az Antropológiai Leltárkönyv 78.11.1–26. szám alatt 1-  
től 45-ig tartalmazza az 1963-as Keszthely-Fenekpuszta-  
i sírokat, tehát a két munkahely anyagát összevonták. A  
78.11.27–86. szám alatt 1-től 85-ig az 1966-os feltáráshoz  
vázmaradványai találhatók. Ez több mint a rövid jelen-  
tésből adódó 48+23 sír. Végül a 78.11.87–99. szám alatt  
TV1 – TV14 és egy „a” jelzéssel 1967-es vázmaradvá-  
nyokat vettek nyilvántartásba. Horváth L. közlése szerint



- 1967-ben, a múzeum új állandó kiállításának megnyitása előtt, a kiállításról készülő tudósítás kísérőanyagaként a MTV finanszírozásával tartak fel sírokat a déli erőd fal előtt, innen adódik a vázmaradványok „TV” jelzése.
- <sup>23</sup> SÁGI 1970. 161.
- <sup>24</sup> ERDÉLYI 1983. térkép. Külön levélben fordultam Sági Károly örököséhez és Erdélyi Istvánhoz, de mindkét helyről azt a választ kaptam, hogy a dokumentációk hollétéről nincs tudomásuk.
- <sup>25</sup> Erdélyi összesítő térképe annyiban hibás, hogy a feltárt területek – legalábbis az 1963-as árkok – nem voltak merőlegesek az erőd déli falára, mert az erőd az észak-déli iránytól eltér nyugat felé. Sági pedig észak-dél irányú kutatóárkokat jelölt ki. Ez nemcsak az 1963-as ásatási naplóból, hanem az ásatási térképről is kiderül. Feltehetően 1966-ban és 1967-ben is észak-dél irányú árkokkal folyt a kutatás.
- <sup>26</sup> Az ásatási napló nem adja meg tájolást, a sírrajzon sincs égtáj feltüntetve, a temetőtérképen a fej irányát jelezték, így ez alapján a tájolás viszonylag pontosan meghatározható.
- <sup>27</sup> A déli erődkapu előtt 1970-ben feltárt sírok között is volt olyan, amelynek szélére követ helyeztek, és a halottat koporsóban temették el. (MÜLLER 1987. 122. 5. kép 70/4. sír)
- <sup>28</sup> LÁNYI 1972. 81. 53. T. B/1. 191. III. táblázat. Éppen Keszthely környékén a leggyakoribb ennek a típusnak az előfordulása.
- <sup>29</sup> A napló nem tesz említést a tú helyzetéről, a sírrajzon feltehetően az érthetőség kedvéért tüntették fel az állkapcsot, a valóságban az alatt kerülhetett elő.
- <sup>30</sup> A sírrajz szerint „vasak”, amelyek a derékon keresztben megfigyelhető és a jobb alkarnál kiszélesedő „korhadék”-nyomokból kerültek elő. Az egyes veretek helyzete a sírrajz alapján nem rekonstruálható.
- <sup>31</sup> A sírrajz szerint a 7. Melléklet „nagyiszjívég korhadékban”. A jobb csuklónál jelez a rajz „korhadékot”, és szám nélkül egy hosszúka tárgyát.
- <sup>32</sup> A sírrajzon csak három veret helye szerepel (2., 4. és 6. melléklet), az 5. melléklet nem szerepel a rajzon, a valóságban pedig 5 övveret állt rendelkezésre a leltározás-kor.
- <sup>33</sup> SÁGI 1970. 166–167., LENGYEL 1971. 198. Tabelle 4.
- <sup>34</sup> SÁGI 1970. 191. A horreumi temető 10. sír feijvégnél lévő cölöplyukat is feijfának vélte Sági, a 6. és a 10. sír közötti cölöplyukat pedig szimbolikus temetkezések feijfáinak (Uo. 181.).
- <sup>35</sup> BARKÓCZI 1968. 288.
- <sup>36</sup> SÁGI 1970. 164–165., 5. kép.
- <sup>37</sup> SÁGI 1970. 166–167.
- <sup>38</sup> A kőpakolás rendeltetése a sirt borító deszkázat alátámasztása lehetett, és ez is bizonyítékul szolgált a kora avar kori népesség frank származására (SÁGI 1970. 180.)
- <sup>39</sup> RégFüz I/20 (1967) 56.
- <sup>40</sup> KISS 1992. 249.
- <sup>41</sup> KISS 1996. 190–191.
- <sup>42</sup> BARKÓCZI 1968. 298., SÁGI 1970. 184., RIEMER 1992. 121–126., BÁLINT 1995. 274., CODREANU-WINDAUER 1997. 74–75.
- <sup>43</sup> LIPP 1886. 153. és III. t. 9.
- <sup>44</sup> SAGE 1984. 317. 1299. sír.
- <sup>45</sup> SALAMON-ERDÉLYI 1971. 37., KISS 1996. 193.
- <sup>46</sup> SALAMON-ERDÉLYI 1971. 37., KISS 1996. 194.
- <sup>47</sup> KISS 1996. 193.
- <sup>48</sup> SALAMON-BARKÓCZI 1971. 288–293., FREEDEN 1979. 286–287.
- <sup>49</sup> KISS 1996. 197.
- <sup>50</sup> KISS 1996. 197.
- <sup>51</sup> BARKÓCZI 1968. 304–305., KISS 1996. 197.
- <sup>52</sup> BARKÓCZI 1968. 293–295., SÁGI 1970. 170–172. Kölkeden ugyanezeket a formákat hajtú funkcióval viselték.
- <sup>53</sup> Kreefeld-Gellep, 1470. sír (PIRLING 1974. 89., T. 31. 5–6.)
- <sup>54</sup> LIPP 1886. III. t.
- <sup>55</sup> SÁGI 1970. 189.
- <sup>56</sup> UENZE 1992. 150–151.
- <sup>57</sup> I Longobardi, 1990. 454. X. 146.
- <sup>58</sup> Pl. Tiszafüred, 757. sír (GARAM 1995. 206.)
- <sup>59</sup> Pl. a csákerényi temetőből (FETTICH 1965. 166. kép 11., 168. kép 9.)
- <sup>60</sup> LIPP 1884. 26. és 163. kép.
- <sup>61</sup> STARE 1980. T. 106., 350. sír.
- <sup>62</sup> SALAMON-ERDÉLYI 1971. 45., VIDA-PÁSZTOR 1996. 341–347.
- <sup>63</sup> LIPP 1886. VI. t., BÓNA 1983. 13. kép 14–19.
- <sup>64</sup> BÓNA 1963. 56.
- <sup>65</sup> ZÁBOJNIK 1989. 107., ZÁBOJNIK 1996. 283. A közepavar időszakra keltezve.
- <sup>66</sup> KISS 1996. 208.
- <sup>67</sup> KISS 1996. 213. (A 14. Lista 7 lelőhelyet tartalmaz, a fenékpusztai adatok tévesek)
- <sup>68</sup> LŐRINCZY 1991. 140–142., SOMOGYI 1991. 115.
- <sup>69</sup> LIPP 1886. 155. a „b” típus, I. t. 1–2- A leírásban említett kigyófejes karperecek késő rómaiak.
- <sup>70</sup> KISS 1977. 98., XLI. T. 55/4., FETTICH 1965. 167. kép 1a., KISS 1996. 226.
- <sup>71</sup> LIPP 1886. 144., IV. T.
- <sup>72</sup> MRT 1. 86., SÁGI 1970. 162.
- <sup>73</sup> Ezek jó összegzését adja BÁLINT 1993. 226–230. Egyben kétségeit fejezi ki, hogy a Miracula Sancti Demetrii adatai erre a népességre lennének vonatkozathatóak. Az én elképzeléseimet ld. MÜLLER 1987. 109–112.

## Irodalom:

- BÁLINT 1993. = Bálint, Cs.: Probleme der archäologischen Forschung zur awarischen Landnahme. Ausgewählte Probleme europäischer Landnahmen des Früh- und Hochmittelalters. Herausg.: Müller-Wille, M.-Schneider, R. Sigmaringen, 1993.
- BÁLINT 1995. = Bálint Cs.: Kelet, a korai avarok és Bizánc kapcsolatai. Magyar Őstörténeti Könyvtár 8. Szeged, 1995.
- BARKÓCZI 1968. = Barkóczi, L.: A 6<sup>th</sup> Century Cemetery from Keszthely-Fenekpuszta. ActaArchHung 20 (1968) 275–311.
- BÓNA 1963. = Bóna, I.: Beiträge zu den ethnischen Verhältnissen des 6–7. Jahrhunderts in Westungarn. Alba Regia 2–3. (1961–62) Székesfehérvár 1963. 49–68.
- BONA 1983. = Bóna I.: A XIX. század nagy avar leletei. SMME 1982–83. 81–160.
- CODREANU-WINDAUER 1977. = Codreanu-Windauer S.: Pliening im Frühmittelalter. Materialhefte zur bayerischen Vorgeschichte. Reihe A, Bd. 74. Kallmünz, 1977.
- CŠAK 1903. = Csák Á.: Fenék (Mogentiana) és területén az 1899. év folyamán teljesített első archaeológiai ásatásunk eredményeinek ismertetése. A Balatoni Múzeum-Egyesület Első Évkönyve, Keszthely, 1903. 73–92.
- CS. SÓS 1961. = Cs. Sós, Á.: Das frühmittelalterliche Gräberfeld von Keszthely-Fenekpuszta. ActaArchHung 11 (1961) 247–305.
- ERDÉLYI 1983. = Erdélyi I.: A fenékpusztai régészeti kutatások rövid története. Zalai Gyűjt. 18. Zalaegerszeg, 1983. 59–67.
- ERDÉLYI-SÁGI 1980. = Erdélyi, I.- Sági, K.: Ergebnisse der Ausgrabungen von Keszthely-Fenekpuszta. MittArchInst 8–9 (1978–79) Bp. 1980. 151–156.
- FREEDEN 1979. = Freeden, U.: Untersuchungen zu merowingerzeitlichen Ohringen bei den Alemannen. BRGK 60 (1979) 227–441.
- GARAM 1995. = Garam, É.: Das awarenzeitliche Gräberfeld von Tiszafüred. Bp. 1995.
- I Longobardi 1990. = I Longobardi. Red.: Menis, G. Milano, 1990.
- KISS 1977 = Kiss, A.: Avar Cemeteries in County Baranya. Bp. 1977.
- KISS 1996. = Kiss, A.: Das awarenzeitlich gepidische Gräberfeld von Kölked-Feketekapu A. Studien zur Archäologie der Awaren 5. Innsbruck, 1996.
- KISS 1992. = Kiss G.: Adatok a Keszthely-kultúra kutatástörténetéhez. JAMÉ 30–32 (1987–89) Nyíregyháza, 1992. 245–252.
- KUZSINSZKY 1920. = Kuzsinszky B.: A Balaton környékének archaeológiája. Bp. 1920.
- LENGYEL 1971. = Lengyel, I.: Die Laboratoriumsuntersuchungen des Gräberfeldes von Keszthely-Fenekpuszta aus dem 6. Jahrhundert. JRGZ 18 (1971) 191–199.
- LIPP 1884. = Lipp V.: A keszthelyi sirmezők. Bp. 1884.
- LIPP 1886. = Lipp V.: A fenéki sirmező. ArchKözl 14 (1886) 137–159.
- LŐRINCZY 1991. = Lőrinczy G.: A Szegvár-oromdűlői kora avarkori temető I. sírja.
- MRT 1. = Bakay K.-Kalicz N.-Sági K.: Magyarország régészeti topográfiája I. Bp. 1966.
- MÜLLER 1979 = Müller R.: A Keszthely-fenekpusztai erőd északi kapujának feltárása 1971-ben. VMMK 14 (1979) 123–149.
- MÜLLER 1987. = Müller R.: Megjegyzések Fenékpusztá történetéhez. Zalai Múz. 1. Zalaegerszeg, 1987. 105–122.
- PEKÁRY 1955. = Pekáry T.: Későrómai sírok Fenékpusztán. ArchÉrt 82 (1955) 19–29.
- PIRLING 1979. = Pirling, R.: Das römisch-fränkische Gräberfeld von Kreefeld-Gellep. 1964–65. GDV Serie B. 10. Berlin, 1979.
- RIEMER 1992. = Riemer, E.: Byzantinischen Korbchen- und Halbmondohrringe im Römisch-Germanischen Museum Köln. Kölner Jahrbuch für Vor- und Frühgesch. 25 (1992) 121–136.
- SAGE 1984. = Sage, W.: Das Reihengräberfeld von Altenerding in Oberbayern I. GDV Serie A Bd. 14. Berlin, 1984.
- SÁGI 1961. = Sági, K.: Die zweite altchristliche Basilika von Fenékpusztá. Acta Antiqua 9 (1961) 397–440.
- SÁGI 1970. = Sági, K.: Das Problem der pannonischen Romanisation im Spiegel der völkerwanderungszeitlichen Geschichte von Fenékpusztá. Acta Antiqua 18 (1970) 147–196.
- SALAMON-ERDÉLYI 1971. = Salamon, Á.-Erdélyi, I.: Das völkerwanderungszeitliche Gräberfeld von Környe. StudArch 5. Bp. 1971.
- SOMOGYI 1991. = Somogyi P.: Lábbeli veretek a dél-orosz sztyeppről. MFMÉ 1984–85/2. Szeged, 1991. 105–125.
- STARE 1980. = Stare, V.: Kranj. Ljubljana, 1980.
- UENZE 1992. = Uenze, S.: Die spätantiken Befestigungen von Sadovec (Bulgarien). Münchner Beitr. zur Ur- u. Frühgeschichte, 43. München, 1992.
- VIDA-PÁSZTOR 1996. = Vida, T.- Pásztor, A.: Der beschlagverzierte Gürtel der Awaren am Beispiel des Inventars von Budakalász-Dunapart, Ungarn, Grab 696. Reitervölker aus dem Osten Hunnen + Awaren. Red.: Daim, F. Eisenstadt, 1996. 341–347.
- WERNER 1974. = Werner, J.: Nomadische Gürtel bei Persern, Byzantinern und Langobarden. La civiltà dei Longobardi in Europa. Roma, 1974. 109–156.
- ZÁBOJNÍK 1989. = Zábójník, J.: Zur Frage der Kontakte der nördlichen Peripherie des awarischen Kaganats mit den westlichen Gebieten. WMMÉ 15 (1989) 103–111.
- ZÁBOJNÍK 1996. = Zábójník, J.: Westliches Fremdmaterial und germanische Motive in mittelawarenzeitlichem Material. Reitervölker aus dem Osten Hunnen + Awaren. Red.: Daim, F. Eisenstadt, 1996. 282–286.



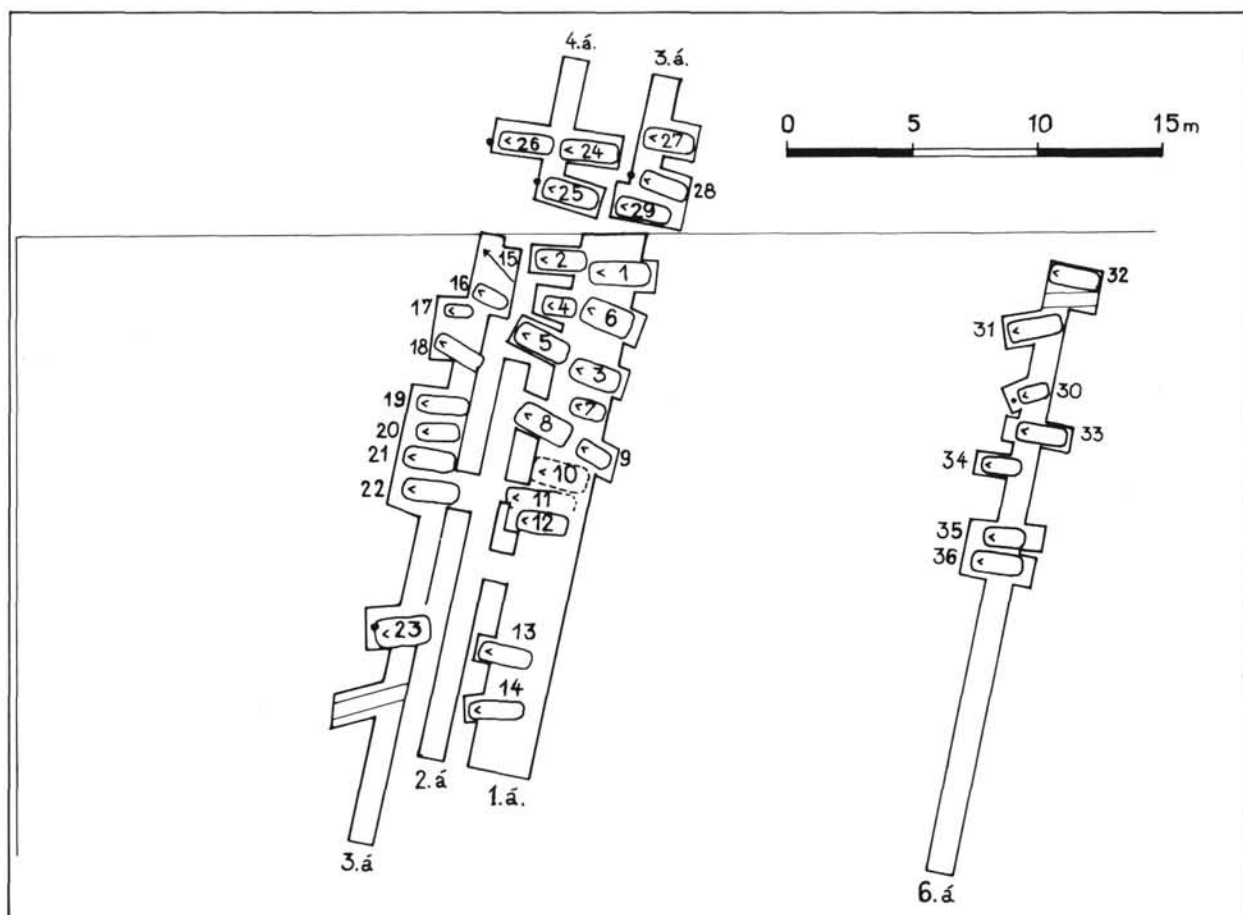

1. kép: Temetőterkép 1963.

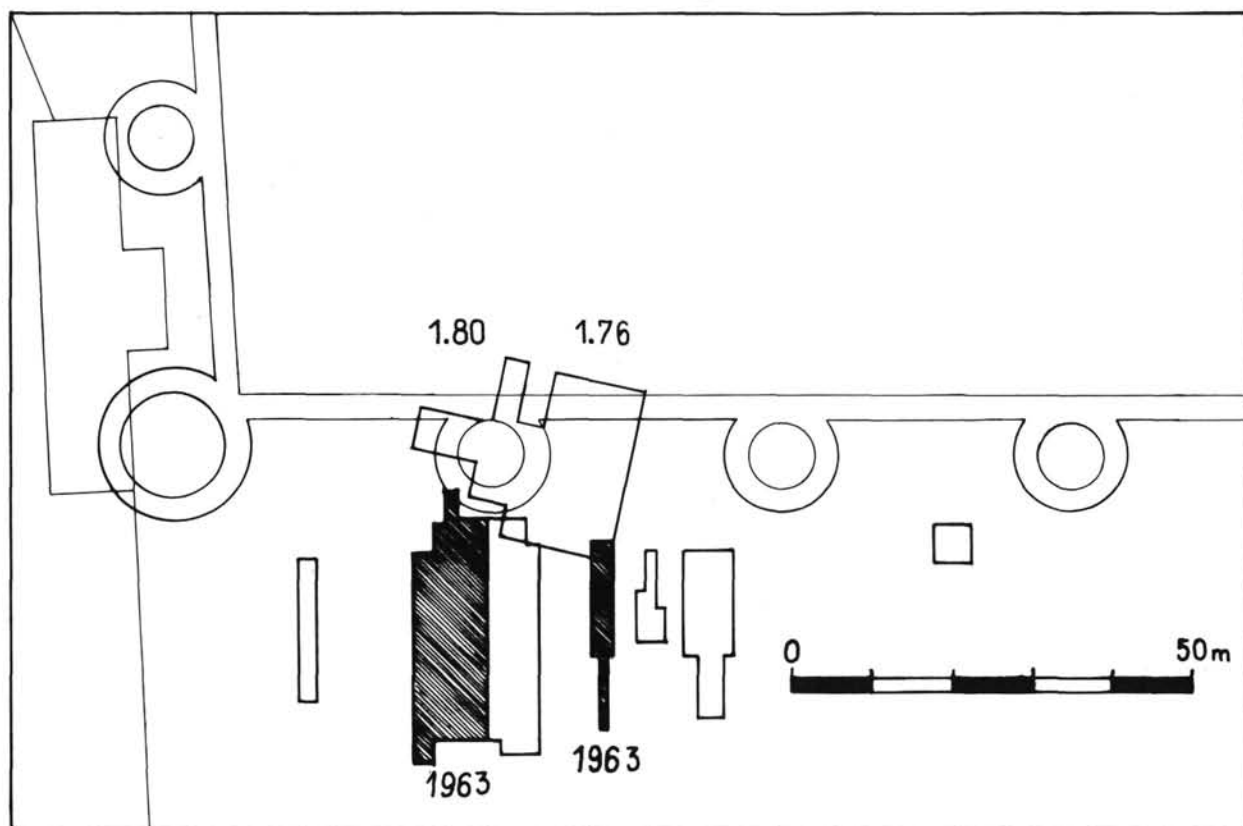

2. kép: Helyszínvázlat

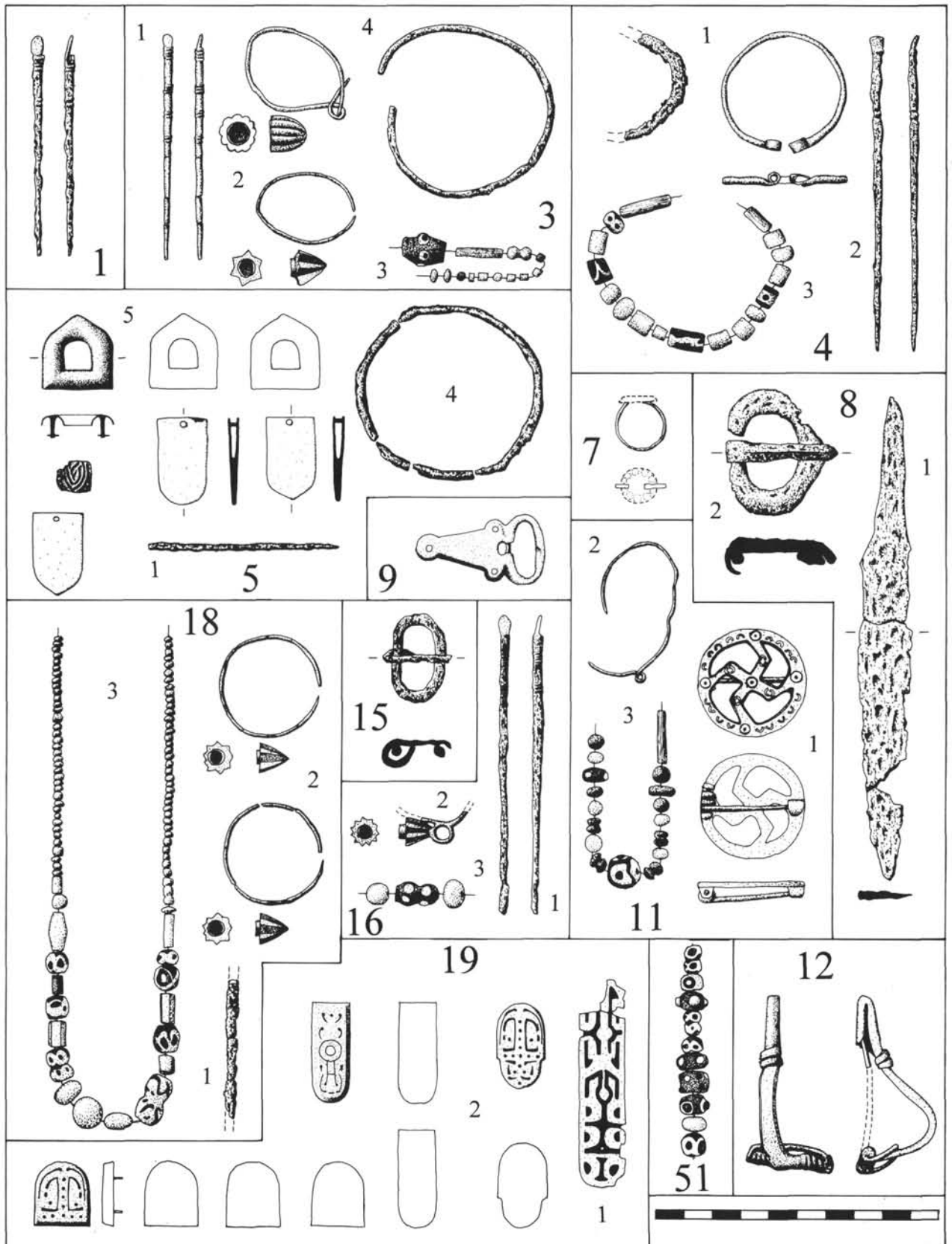

3. kép

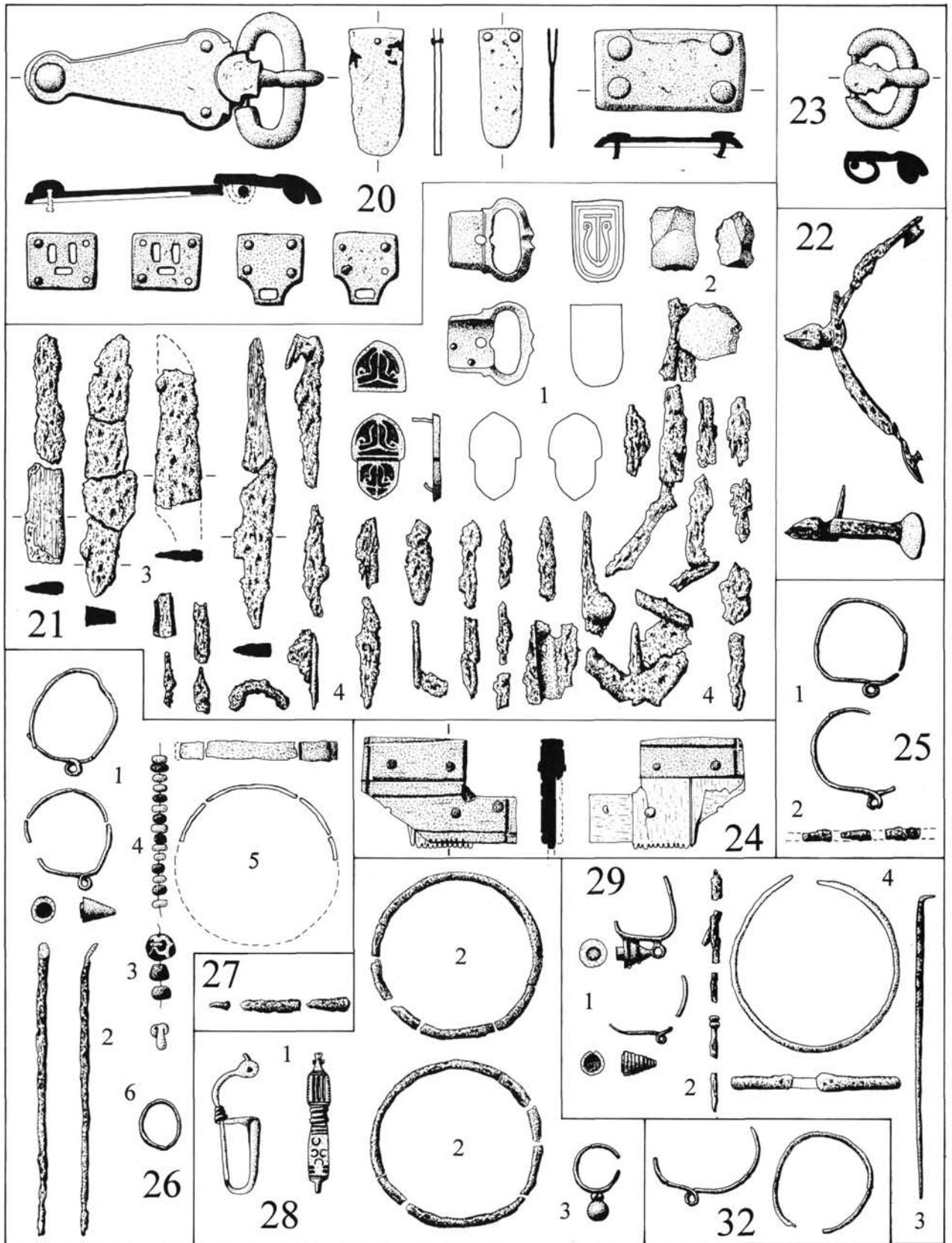

4. kép



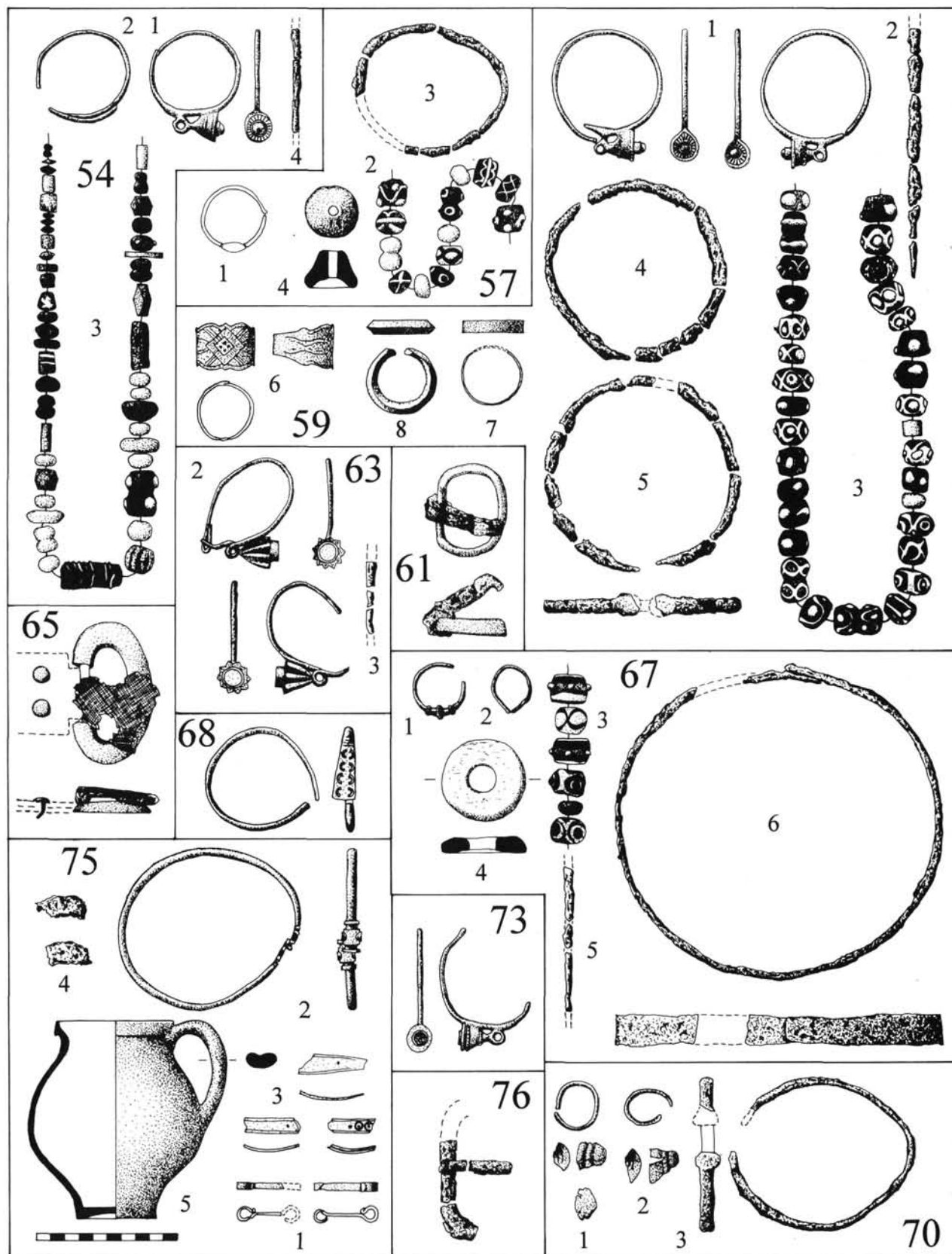

6. kép

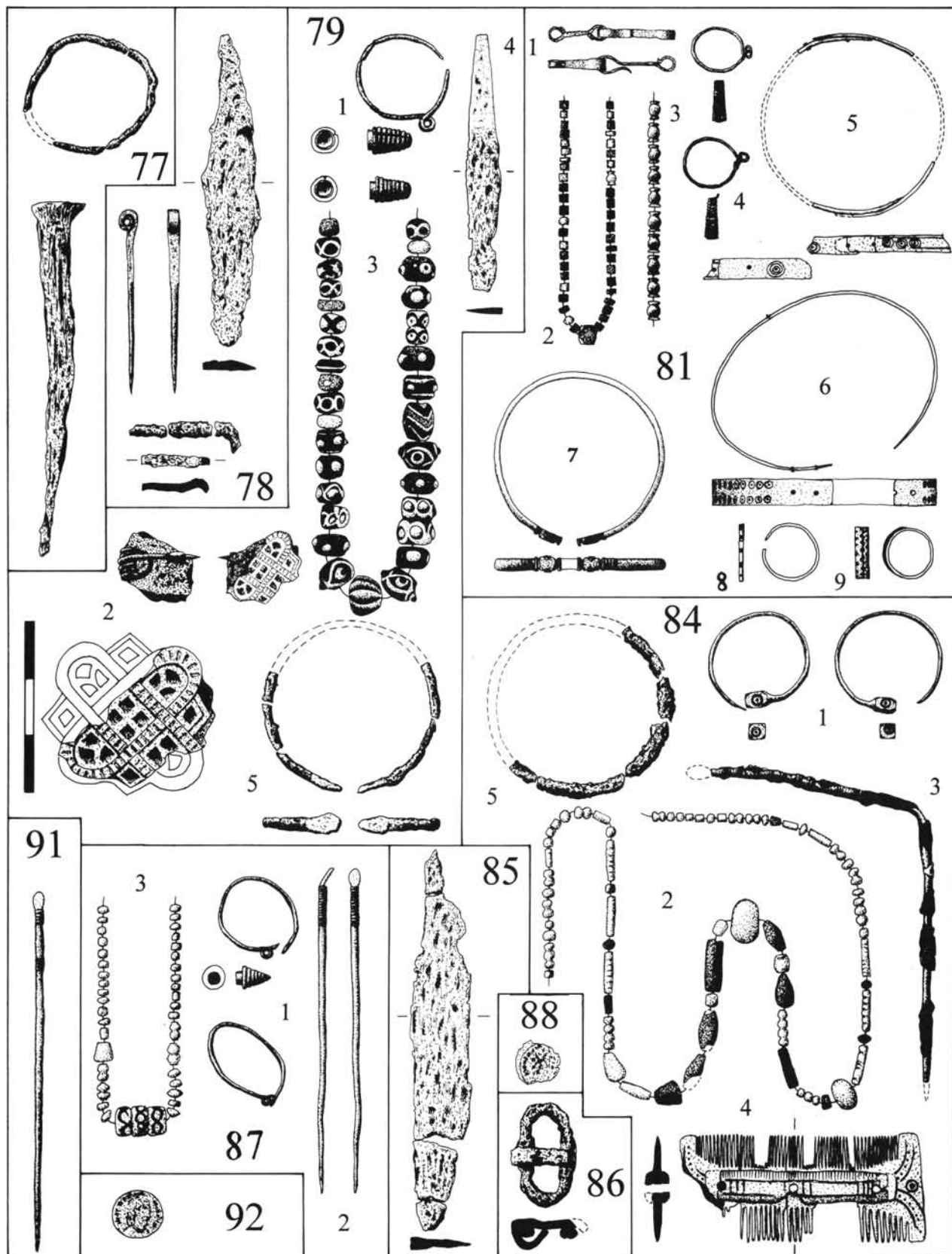

7. kép



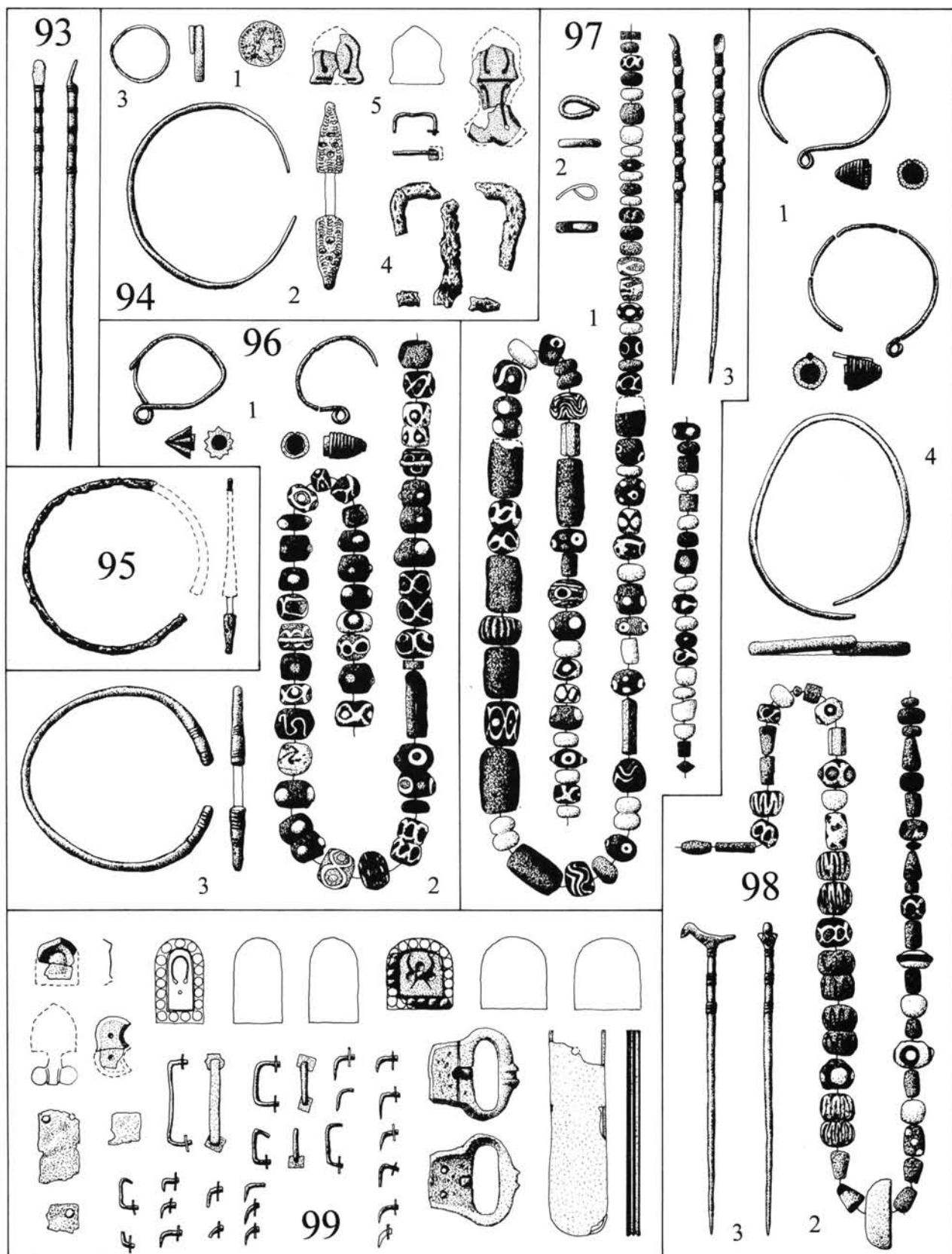

8. kép

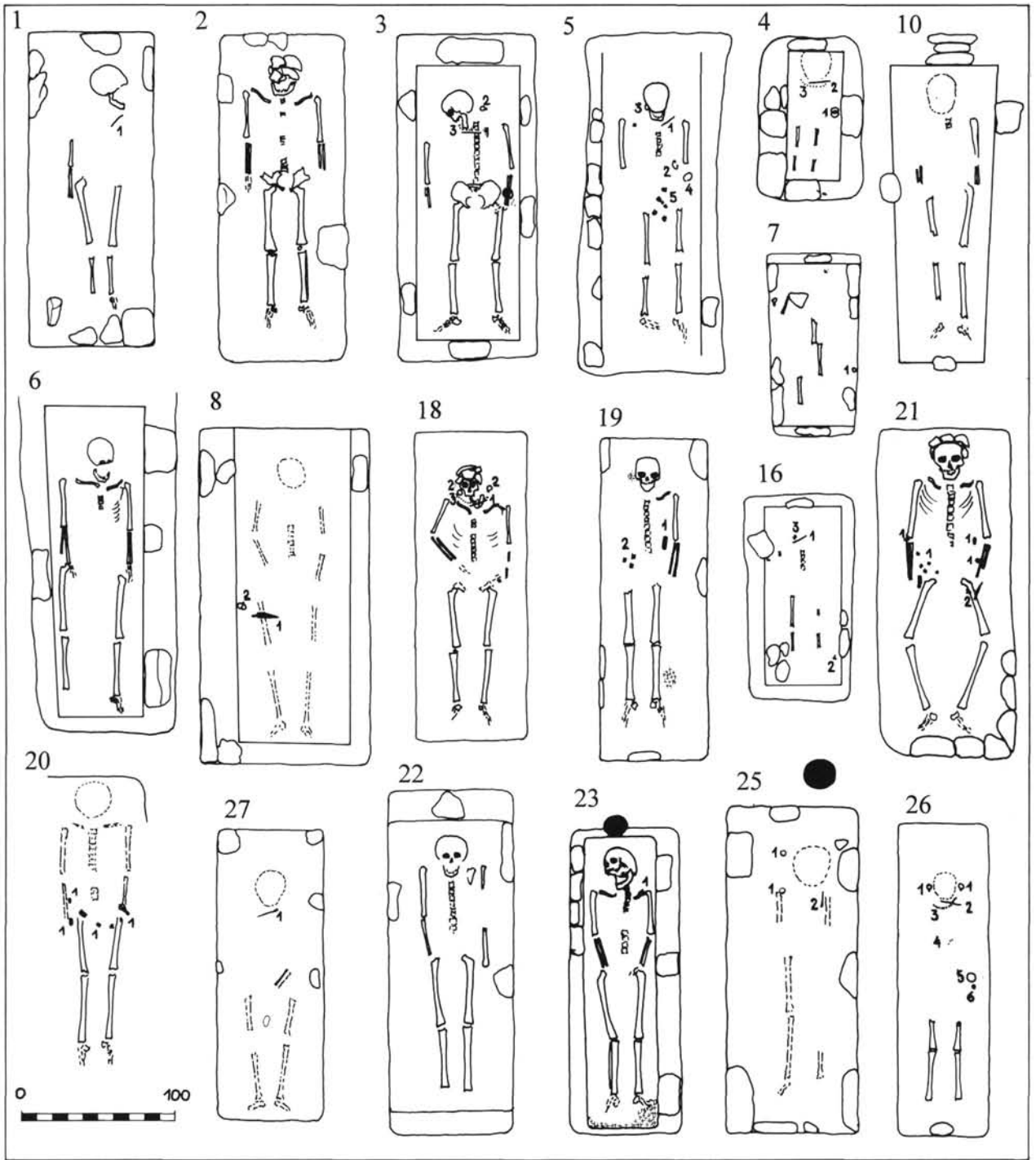

9. kép



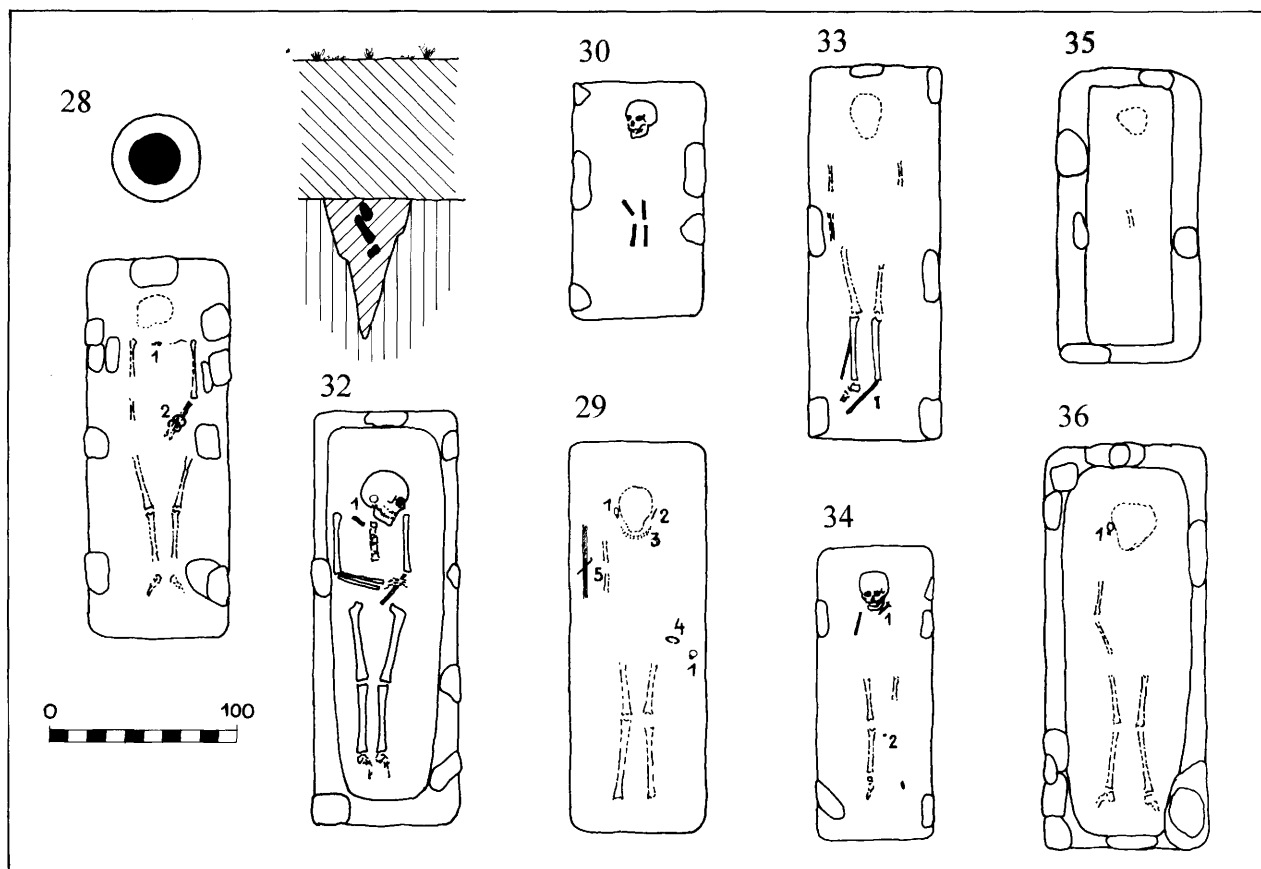

10. kép



Straub Péter

## Újabb adalék a Keszthely-kultúra eredetéhez egy fenékpusztai sír kapcsán

1976 és 1980 között Erdélyi István vezetésével, magyar-szovjet együttműködés keretében régészeti feltárások folytak a keszthely-fenékpusztai római erőd területén.<sup>1</sup> A több lelőhelyre kiterjedő ásások nagyobbik részére a déli erőd fal közelében, az erődítményen kívül került sor. A feltárt népvándorlás kori települészetek és temetkezések közül csupán az erődtől délre előkerült 31 síros, nagyrészt torzított koponyájú keleti gót temető került publikálásra (ERDÉLYI 1982). Ám több, késő római és Keszthely-kultúrást temetkezés is napvilágot látott, ezek közlése mindeddig azonban nem történt meg. E sírok, ahhoz a Lipp Vilmos által már 1883-ban és 1885-ben megásott temetőhöz tartoznak (LIPP 1886), melynek – miután Lipp egyik ásatási munkása, Sirsom János 1898 és 1901 közt újabb leleteket ajándékozott a keszthelyi múzeumnak – további temetkezéseit 1901-ben Csák Árpád tárta fel (KUZSINSZKY 1920, 70).<sup>2</sup> 1970–1971-ben a déli erőd kapuhoz vezető út nyugati oldalán Horváth László és Müller Róbert újabb 120 sírt tárt fel, melyből tizenegyet kelteztek a 6–7. századra (MÜLLER 1992). Az 1976. évi magyar-szovjet ásítás során Erdélyi István a temetőnek további huszonkilenc sírját találta meg.<sup>3</sup>

A déli erőd falnál száz év alatt ismertté vált több száz síros temető nyugati részén Sági Károly 1963-ban harminchat, majd 1966–1967-ben több mint hatvan sírt tárt fel, melyek a múlt század vége óta kutatott temető nyugati szélét képezik (SÁGI 1970, 161).<sup>4</sup> Ezek közelében, a már említett tervásítás utolsó évében, az erőd délnyugati sarokbástyája melletti déli első torony feltárása során, az erőd fal előtt Tóth Endre újabb sírokat talált (1. kép 1).<sup>5</sup>

A keszthely-fenékpusztai erőd területén 1980-ban hat lelőhelyen történt régészeti feltárás. A sírok az egyes számú munkahelyen kerültek elő, melyen 1980. május 28-a és június 12-e közt folyt ásítás. A déli erőd fal legelső nyugati tornyánál nyitott hatodik szelvényben három sírt sikerült megfigyelni. Az első számú sírnak kisebb, a harmadik számúnak pedig nagyobb része a szelvényfalon túlra nyúlt, ezekre nem bontottak rá. (1. kép 3).<sup>6</sup>

A 2. sír – az eddig publikált Keszthely környéki temetkezések közt felűnően egyedi leletei miatt – különö-

sen érdekes a Keszthely-kultúra kialakulása szempontjából. Az abban talált poncolt mintájú ezüst korongfibula és pajzstövise bronzcsat ugyanis újabb fontos adalékot szolgáltat a kultúra nyugati germán kapcsolatához.

### Sír és tárgy leírások

1980/1. sír: T.: Ny–K, M.: 160 cm.<sup>7</sup>

A szelvényfal miatt csak nyugati felében feltárt sír – korabeli rablás következtében – teljesen üres volt.

1980/2. sír: T.: Ny–K, M.: 310 cm, h.: 170 cm, sz.: 90 cm (1. kép 2).

A sírgödör déli felében 160 cm mélységben sok, valószínűleg az erőd falból származó kő feküdt. A betöltés földje a kövekkel együtt lazának és bolygatottnak tűnt. A sír korábban megkezdett kiásását minden bizonnyal annak mélysége miatt hagyták félbe. A sír földje 170 cm-től mélyülve kemény és érintetlen volt. A váz maradványai 310 cm mélységben, fakoporsó nyomai közt kerültek elő. A sírgödör nyugati végében falazótégla, a keletiben pedig latertörödékek feküdt, mindkettő szabálytalan alakú. A falazótégla aljára kiegészése előtt kézzel sztaurogramot húztak.<sup>8</sup> A koponyának alig maradt nyoma, a csontváz részben felszívódott, a megmaradt hosszúcsontok feltűnően rossz állapotúak voltak. Mell.: 1. Korong alakú, sérült *mészkögyöngy* (2. kép 1; 3. kép 1) a váz nyakrészénél. Átm.: 19 mm. v.: 9 mm. 2. 40 darab, különböző színű, méretű és formájú *üveggyöngyből* álló nyaklánc (2. kép 2; 3. kép 2): 1 db nagyobb, millefiori gyöngy, barnás széllel és zöld alapon fehér mintával; 5 db fehér- és 4 db zöld színű, nyomottgömb alakú gyöngy; 2 db kék illetve zöld, valamint 3 db kisebb, barna színű, négyszögletes üveggyöngy; 2 db barna- és 6 db drapp színű, hasáb alakú gyöngy; 5 db barnásvörös- és 5 db fehér színű, hengeres formájú darab; 4 db fehér- és 3 db kék színű, apró, gömb alakú gyöngy. 3. *Kerek ezüstfibula* (2. kép 4; 3. kép 4) a mellrészben. A fibula felülete poncolással díszített. Az ékszeret körben pontsor keretezi, melyen belül farkasfogként szembefordított, három körrel kitöltött háromszögmintásort találni. A kompozíciót legfelül kettőskörös keretelés zárja. A fibula hátoldalára forrasztott tűrőgíztő két szárnya

megmaradt, ám a feltehetőleg vasból készült tű tönkrement. Átm.: 23,5 mm. 4. Négyzetletes testű, pajzstövise *bronz övcsat* (2. kép 3, 3. kép 3), mely a bal medencelapátnak megfelelő helyen, peckével jobbra nézve fektült. A pecek ráhajlik az ovális csatkarikára, a pajzstüske háromszög keresztmetszetű, melyet a pajzs alatt ívesen hajló nyitott pecek rögzít a karikához. A csattestet egyetlen lemezből hajlították rá a karikára. Nyitott végén a kapcsolódó szíjat két púpos bronzszeg rögzíti, melyek a csattestet is összefogják. H.: 46 mm, sz.: 21,5 mm. 5. *Bronz láncpáncél* oxidálódott töredékei (2. kép 5, 3. kép 5), amik a bal medencelapát mellett, a csattól kissé lejjebb kerültek elő. Az egymásba fűzött karikák-ból álló páncéltöredék láncszemeinek átmérője 12 mm. Egyes karikák megvastagodó részét apró szegecsek fogják össze.<sup>9</sup>

### *A sír földrajzi helyzete és kulturális kapcsolata*

A déli erődfal előtt a kora népvándorlás korból késő római, keleti gót és Keszthely-kulturás temetkezések ismertek. Előbbi kettő jellegzetes temetkezési szokása és leletanyaga kizárja, hogy a most publikálásra kerülő sír késő római vagy esetleg gót lenne. A leletek – a gyöngyök kivételével<sup>10</sup> – az eddig ismert Keszthely-kulturás temetkezésekkel szemben látszólag leginkább a pannoniai langobard anyaggal mutatnak kapcsolatot. A csat pajzstövise konstrukciója germán jellegzetesség, miként a korongfibula poncolt mintája is a langobard ékszerek és edények ponc illetve pecsétmintáira emlékeztet. Különösen figyelemre méltó a sír feltűnően nagy mélysége, amit Pannoniában közismerten langobard sajátosságnak szokás tartani. Amennyiben a sír langobard lenne, úgy az illeszkedne a Balaton északnyugati partjának 6. századi történetébe, a közelből ugyanis két – Keszthely-Fenekí út (SÁGI 1991), Vörs-Tótok dombja (SÁGI 1964) – langobard kori lelőhely is ismert.

A sír 568 előtti langobard temetkezésként való meghatározását azonban több – antropológiai, régészeti és topográfiai – érv is rendkívül kérdésessé teszi. A gót sírokon kívül valamennyi, a múlt század vége óta feltárt temetkezés ugyanis feltehetőleg egyetlen nagy kiterjedésű temető része, melyet a rómaiak, majd a Keszthely-kultúra népessége használt. Az eddig feltárt temetkezések közt egyetlen biztosan 568 elé keltezhető langobard leletanyagú sír sincsen, sőt a fenékpusztai erődből is mindössze két pecsételt díszű kerámiatöredék ismert (SÁGI 1989, 298–299), ami kétséges teszi, hogy a gótok elvonulását követően számolhatunk-e az erődítmény tényleges langobard megszállásával. A stratégiai ellenőrzésen túl talán sor kerülhetett erre is, ám temetkezésüknek mindenestre egyelőre nincs nyoma az erőd területén (MÜLLER 1996, 265).

Mivel az 1980-ban előkerült sír a Sági Károly által

feltárt temetőrészlet<sup>11</sup> északnyugati peremén helyezkedik el, azt annak részeként kell értelmezni. Ám mivel annak nincsen 568 előtti langobard kapcsolata, nehéz elképzelni, hogy a számos késő római és Keszthely-kulturás temetkezés közt egyetlen langobard temetkezésről lenne szó. Erre figyelmeztet az övcsat és a korongfibula – bár azok kétségtelenül germán jellegűek – pannoniai analógiáinak teljes hiánya is. A sírnak a Keszthely-kultúra egy újabb temetkezésként való értékelésének nem mond ellent annak mélysége, a keszthely-városi temetőben ugyanis több, három méternél is mélyebb sírről tudunk (LIPP 1884, 11), a csontok felszívódása pedig köztudottan általános jelenség a kultúra temetkezései közt.<sup>12</sup>

Keszthely-kultúra alatt a kutatás évtizedek óta egy zárt, kosaras fülbevalókkal, korongfibulákkal, stíluskel és kigyófejes karpercekkel jellemezett balatoni leletkört ért (KOVRIK 1958, 68).<sup>13</sup> A fenékpusztai sírből azonban nemcsak hogy ezek a leletek hiányoznak, de a sír kulturális és kronológiai vizsgálatára leginkább alkalmas csat és korongfibula is párhuzam nélkül áll a dunántúli anyagban.

Arra a kérdésre, hogy van-e mégis konkrét régészeti bizonyítéka a sír Keszthely-kultúrába sorolásának, elsősorban a korongfibula vizsgálatától várhatunk választ, minek etnikai és időrendi tisztázásához segítséget nyújtó észak- és közép-itáliai leletgyűttesek újabb bizonyítékot szolgáltatnak a Keszthely-kultúra eredetének feltételezett itáliai langobard régészeti szálához (BÓNA 1962, 62–64; STRAUB 1999).

### *A leletek értékelése*

#### **1/ Pajzstövise övcsat** (2. kép 3; 3. kép 3)

A langobard férfiak – de olykor a nők is – Pannoniában az öv zárására leggyakrabban ovális vascsatot használtak. A ritkább bronz daraboknak – hasonlóan a vasból készültekhez – jellegzetessége, hogy azok többségének nincs szíjbefogó lemeze (WERNER 1962, 85), ám köztük gyakori a pajzstövise csatpeckű. A fenékpusztai csat kétszegeccses, négyzetletes csattestével és pajzstövise, ovális csatkarikájával unikális darab. Előbbi ugyanis a hun illetve a prelangobard kort idézi – bár azok többségében négyzegeccses típusúak –, míg utóbbi a különböző típusú germán férfi és női övgarnitúrák csatjainál, változatos formájú csattesttel a 6. század második felétől válik általánossá (MARTIN 1990, Abb. 5; MARTIN 1991, Abb. 21).

A bezenyei 48. sírban (SÓTÉR 1893, 219) és a szentendrei 33. sírban (BÓNA 1971b, Abb. 10) ugyan került elő kétszegeccses szíjbefogólemezes csat, azok azonban nem pajzstövise kivitelűek. Ilyenek az 568 előtti langobard anyagból csak a Maria Pensee-i (ADLER 1988, 243) és mosonszentjánosi (BÓNA 1974, 74. kép)



átköltöztetett langobardok népességével. A frissen áttelepített germánok a Balaton közelében Itáliából magukkal hozott ékszereikkel temetkeztek, melyek használata nagyrészt az első két generációra korlátozódott.<sup>22</sup> Nem elképzelhetetlen, hogy a Dunántúl azon keresztény rétege, mely nagyon hiányában nem tartva fontosnak lakóhelye feladását és a menekülést, s teljesen elszegényedve megélte a 7. század elejét, ekkor – autochton itáliai vagy szlovéniai lakosság révén – újabb római eredetű népességgel is kiegészült. A Keszthely-kultúra eredetének vizsgálatára leginkább alkalmas, a korabeli társadalmi hierarchia csúcspontját jelentő, nemesfémekben gazdag korai sírok leletanyagát azonban nem ők, hanem az az etnikai komponens határozza meg, mely történeti, régészeti és szerológiai alapon Itáliából visszakerült

langobard közösségként értelmezhető.

A fenékpusztai sírnak a Keszthely-kultúra egészét tekintve is szembevetően egyedi leletei a kultúra nagyon korai temetkezésére utalnak, melyre a 7. század első évtizedében kerülhetett sor. A fiatal leány korongfibuláját és övcsatját előző szállásterületéről hozta magával, ilyenek a Dunántúlon már nem készültek. A déli erőd fal temetkezései a horreumi temető feladásával és a bazilikai temetkezések felhagyásával egyidőben szűntek meg, melyek használatának felső időhatárát 630-ra teszik, bár előbbi esetében a 7. század végéig feltételezhetjük a szórványos temetkezéseket (MÜLLER 1996a, 99).<sup>23</sup> A köznép Keszthely mai belvárosának területén nyitott új, nagy kiterjedésű temetőt,<sup>24</sup> melyet az avarokkal közösen használtak, egészen a 9. század elejéig.<sup>25</sup>

#### Jegyzetek:

<sup>1</sup> Ásatási jelentések: RégFüz Ser. I. No. 30. (1977) 33–34; RégFüz Ser. I. No. 31. (1978) 12–13; RégFüz Ser. I. No. 32. (1979) 94; RégFüz Ser. I. No. 33. (1980) 62–63; RégFüz Ser. I. No. 34. (1981) 35–36; ArchÉrt 105 (1978) 271–272; ArchÉrt 107 (1980) 247–248; ArchÉrt 108 (1981) 267; MittArchInst 8–9 (1978–1979) 151–156; MittArchInst 10–11 (1980–1981) 207–209; MittArchInst 12–13 (1982–1983) 268; TITOV–ERDÉLYI 1980, 135–145.

<sup>2</sup> Fel evszázaddal később e 150 sírből Pekáry Tamásnak 28 késő római temetkezést sikerült azonosítania (PEKARY 1955).

<sup>3</sup> KBM, leltározatlan.

<sup>4</sup> Ehhez kapcsolódnak északról az Erdélyi István által lelt sírok (ERDÉLYI 1983, 1. kép).

<sup>5</sup> Ezúton is köszönetemet fejezem ki Tóth Endrének, a sír publikálásának megkönnyítője érdekében.

<sup>6</sup> A nyugati szelvényfal alá nyúló 3. sír egyáltalán nem került feltárássra. Az ásatási napló a feltárt síroktól nyugatra további temetkezéseket valószínűsít.

<sup>7</sup> Miután a temető múlt század óta előkerült sírjainak számozását ma már képtelenség egységesíteni, az 1970–1971-ben feltárt temetkezések nyomán célszerű a jövőben publikálásra kerülő sírok esetében is azok feltárási évük szerinti megkülönböztetése.

<sup>8</sup> A sírgödör végében fekvő téglák és a sztaurogram lefelé fordítása arra utal, hogy nem kultikus, hanem praktikus okból tették a keresztény jelképtű téglát a sírba. A téglákra eresztett fakoporsó alól a köteleket a mély sírből ugyanis könnyebben ki lehetett húzni.

<sup>9</sup> A Magyar Nemzeti Múzeumban őrzött leletek leltározatlanok, dokumentációjuk adattári jelzete: VII.86.1981a. A dokumentáció egy példányát 1441.94

számon a Balatoni Múzeumban is találni.

<sup>10</sup> A változatos színű és formájú üvegyöngyökből fűzött nyaklánc gyakori 5–7. századi sírlelet Pannoniában. Millefiori gyöngyöket a 6. század második harmadától gyakran találni germán nyakláncokban (LOHE 1994, 26), de azok Keszthely-kultúras sírok akár több száz gyöngyből álló nyakdiszeiben is előfordulnak. Nem adnak közelebbi támpontot e korban sírleletként rendkívül ritka láncpáncéltöredékek sem, teljes római láncing egyébként feltárássra került egy erődön belüli 4. századi házban (RégFüz Ser. I. No. 30. 1977, 34).

<sup>11</sup> Közlésére a Zalai Múzeum kilencedik számában Müller Róbert részéről kerül sor.

<sup>12</sup> A keszthely-dobogói mélyebb sírok sarkaiba helyezett kövek szintén a koporsókötelek kihúzását segíthették, mint ahogy a fenékpusztai sír földjének kőpakolására is több példát találni, mely a sír kirablását volt hivatott megakadályozni.

<sup>13</sup> A teljesség kedvéért azonban megjegyzendő, hogy a kultúra legkorábbi szakaszában a fenékpusztai sírokra még nem jellemzőek a kigyófejes karperecek (GARAM 1993, 132), a mellük hasított szárú típusai pedig a későbbi fázisba tartoznak (PEREMI 1991a, 158).

<sup>14</sup> Az ausztriai bronzcsatok használata egyértelmű, azok a fejhámon a pofaszíjat rögzítették. A mosonszentjánosi két niellódíszes ezüstpéldány pedig saruszij csatjaként funkcionált (BÓNA 1993, 127).

<sup>15</sup> Ez nemcsak az eddig publikált leletek ismeretében jelenthető ki biztossággal, hanem Bóna István szíves tájékoztatásából tudom, hogy hasonló darab az általa feltárt, közöletlen langobard sírok egyikében sincs. A fenékpusztai leletek keltezése és etnikai meghatározása szempontjából nem érdektelen, hogy a jutasi avar kori temető

116. számú női sírjában a pajzstöviseves övcsat kisméretű korongbrossal került elő (RHE–FETTICH 1931, Taf. III): Az erősen kopott Phokas érme által a 7. század első harmadára keltezhető sír nyugati germán eredetű hölgy temetkezéseként való meghatározását a sír további leletei – egyes gyöngytípusok, övfüggő, tarsolykorong – alátámasztani látszanak. Ez azonban nem módosítja, csupán színezi a jutasi temető egészét használó népesség eredetét, az ugyanis döntően avar volt (BÓNA 1971a, 299).
- <sup>16</sup> A frank/alemann eredetű korogfibulákkal felékszerezett női síroknak jelenleg ugyan csupán fele van közzétéve, a bolygatatlan sírok alapján azonban ez is elég ahhoz, hogy párban, vagy más kisfibulatípussal való viseletük tendenciózusságát megállapíthassuk.
- <sup>17</sup> Esetükben a mediterrán hatás a római maradáklakosságtól származó egyszerű, poncolt mintájú bronz, valamint a bizánci eredetű, filigrán vagy köbötétes arany illetve ezüst korogfibulák használatában egyaránt tükröződik.
- <sup>18</sup> Más megközelítésből ugyan, de erre utalt Manfred Menke is, mikor a temető egyik 1901-ben feltárt sírjának pontkörös kisfibuláját, díszítése helyett annak viselete, valamint formája és analógiái alapján tartott célszerűbbnek keltezni (MENKE 1990, 193).
- <sup>19</sup> A fibuláknak az ismertetőben található nál jobb minőségű rajzát az ásató szívességéből közölhetem.
- <sup>20</sup> A fibula fotóját 38 mm átmérőjű, a San Giovanni temető 8. sírjából származó darabként (FUCHS–WERNER 1950, Taf. 37, C8), és 31 mm átmérőjű, a Cividale-cellai temető valamely sírjának leleteként is közölték már (MENIS 1990, Fig. X. 160).
- <sup>21</sup> Ezt, a több horreumi darab esetében már régóta gyanított ténynt legutóbb Bóna István részletezte, aki az 1959-ben feltárt négy kisfibulából hármát Észak-Itáliából átköltötetett langobardokkal magyaráz (BÓNA 1993, 139, 154). Ám az ún. tokás sasfejű fibula (BARKÓCZI 1968, Pl. LXII, 1) sem lehet 568 előtti darab (MÜLLER 1996a, 98), aminek a Jankovich aranyak feltételezett nyeregveretével való formai hasonlóságának jelentőségét (GARAM 1993a, 39), valamint további analógiáit egy megjelenés alatt álló tanulmányomban részletezem (STRAUB s. a.).
- <sup>22</sup> A hadifogoly státusz és a legkorábbi leletanyag feltűnő nemesfémgazdagsága közti ellentmondás – minek hátterében talán az avarok számára fontos kereskedelmi érdekek és kézműves szolgáltatások gyaníthatók – feloldása továbbra is feladat.
- <sup>23</sup> A temetkezések megszűnését történetileg a Keszthely-kultúra népességének a kutrigur-bolgárok lázadásához való csatlakozásával indokolják, régészetileg pedig az alpi típusú övgarnitúrák kronológiájával kelteznek. Ám miután mindkettő vitatható, nem elképzelhetetlen egy köztes, 7. század közepi keltezés.
- <sup>24</sup> A temetőnek 1877–1961 közt 1539 sírja lett feltárva, de a terület beépítettsége miatt annak száma korántsem tekinthető véglegesnek (MRT 1966, 91).
- <sup>25</sup> A tanulmány az OTKA T 025576 számú pályázat támogatásával készült. A rajzokért Marton Tibornak, Márk Lászlónak és Szedő Lászlónak tartozom köszönettel.

## Irodalom:

- ADLER 1988 Adler, H.: *Maria Ponsoe, Gem. Zwentendorf an der Donau, Bez. Tulln*. In: *Die Langobarden. Von der Unterelbe nach Italien*. Hrg.: Busch, R. Hamburg 1988, 238–243.
- ÄBERG 1923 Äberg, N.: *Die Goten und Langobarden in Italien*. Uppsala 1923.
- BARKÓCZI 1968 Barkóczi, L.: *A 6<sup>th</sup> Century Cemetery from Keszthely-Fenékpusztá*. *Acta ArchHung* 20 (1968) 275–311.
- BIERBRAUER 1986 Bierbrauer, V.: *Romani e Germani nell' arco alpino (secoli VI–VIII)*. Bologna 1986.
- BIERBRAUER 1993 Bierbrauer, V.: *Die Landnahme der Langobarden in Italien aus der archäologischer Sicht*. In: *Ausgewählte Probleme der europäischen Landnahmen des Früh- und Hochmittelalters*. Hrg.: Müller-Wille, M. – Schneider, R. Sigmaringen 1993, 103–172.
- BÓNA 1956 Bóna, I.: *Die Langobarden in Ungarn*. *Acta ArchHung* 7 (1956) 183–242.
- BÓNA 1962 Bóna, I.: *Beiträge zu den ethnischen Verhältnissen des 6–7. Jahrhunderts in Westungarn*. *Alba Regia* 2–3 (1961–1962) 1962, 49–68.
- BÓNA 1971 Bóna, I.: *A népvándorlás kora Fejér megyében*. In: *Fejér megye története az őskortól a honfoglalásig I/5*. Szerk.: Fitz J. Székesfehérvár 1971, 237–265.
- BÓNA 1971a Bóna, I.: *Ein Vierteljahrhundert Völkerwanderungszeitforschung in Ungarn (1945–1969)*. *Acta ArchHung* 23 (1971) 265–336.
- BÓNA 1971b Bóna, I.: *Langobarden in Ungarn (Aus den Ergebnissen von 12 Forschungsjahren)*. – *Langobardi na Madžarskem*. *ArhVestnik* 31–32 (1970–1971) 1971, 45–74.
- BÓNA 1974 Bóna, I.: *A középkor hajnala. A gepidák és a langobardok a Kárpát-medencében. – Der Anbruch des Mittelalters im Karpatenbecken*. Budapest 1974.
- BÓNA 1988 Bóna, I.: *Die Langobarden in Pannonien*. In: *Die Langobarden. Von der Unterelbe nach Italien*. Hrg.:

- Busch, R. Hamburg 1988, 63–73, 256–286.
- BÓNA 1993 Bóna I.: *Langobard viselet. Langobard fibulák, ékszerek. Avar-langobard kapcsolatok*. In: Bóna I. – Cseh J. – Nagy M. – Tomka P. – B. Tóth Á.: *Hunok-gepidák-langobardok*. Szeged 1993, 127–129, 136–141, 153–155.
- BROZZI 1989 Brozzi, M.: *La popolazione romana nel Friuli longobardo (VI–VIII sec.)*. Udine 1989.
- ERDÉLYI 1982 Erdélyi, I.: *Novyj mogilnik V. vv. Keszthely-Fenekpuszta. – Ein neues Gräberfeld aus dem 5. Jahrhundert in Keszthely-Fenekpuszta*. In: *Drevnosti epohi velikogo pereseleniá narodov V–VIII. vekov*. Red.: Ambroz, A. K. – Erdélyi, I. Moskva 1982, 64–69.
- ERDÉLYI 1983 Erdélyi I.: *A fenékpusztai régészeti kutatások rövid története. – Kurze Zusammenfassung der archäologischen Forschungen bei Fenékpusztá*. ZGY 18 (1982–1983) 1983, 59–67.
- FETTICH 1951 Fettich N.: *Régészeti tanulmányok a késői hun fémművesség történetéhez. – Archäologische Studien zur Geschichte der späthunnischen Metallkunst*. Budapest 1951.
- FUCHS 1938 Fuchs, S.: *Die langobardischen Goldblattkreuze aus der Zone südwärts der Alpen*. Berlin 1938.
- FUCHS–WERNER 1950 Fuchs, S. – Werner, J.: *Die langobardischen Fibeln aus Italien*. Berlin 1950.
- GARAM 1993 Garam, É.: *Die awarenzeitliche Scheibenfibel*. ComArchHung 1993, 99–134.
- GARAM 1993a Garam, É.: *Katalog der awarenzeitlichen Goldgegenstände und der Fundstücke aus den Fürstengräbern im Ungarischen Nationalmuseum*. Budapest 1993.
- GIOVANNINI 1990 Giovannini, A.: *Longobardi a Romas d'Isonzo. Itinerario attraverso le tombe altomedioevali*. Udine 1990.
- HESSEN 1965 Hessen, v. O.: *I ritrimenti di Offanengo e la loro esegesi. – Die Funde aus den langobardischen Gräbern von Offanengo Cremasco*. Cremona 1965.
- HESSEN 1968 Hessen, v. O.: *I ritrovamenti barbarici nelle collezioni civiche veronesi del Museo di Castelvecchio*. Verona 1968.
- HESSEN 1975 Hessen, v. O.: *Secondo contributo alla archeologia longobarda in Toscana*. Firenze 1975.
- HESSEN 1983 Hessen, v. O.: *Il materiale altomedievale nelle collezioni stibbert di Firenze*. Firenze 1983.
- KISS 1992 Kiss, A.: *Germanen im awarenzeitlichen Karpatenbecken*. In: *Awarenforschungen I*. Hrg.: Daim, F. Wien 1992, 35–134.
- KISS–NEMESKÉRI 1965 Kiss, A. – Nemeskéri, J.: *Das langobardische Gräberfeld von Mohács. – A mohácsi langobard temető*. JPMÉ (1964) 1965, 95–127.
- KOVRIG 1958 Kovrig I.: *Megjegyzések a Keszthely-kultúra kérdéséhez. – Remarks on the question of the Keszthely culture*. ArchÉrt 85 (1958) 66–74.
- KUZSINSZKY 1920 Kuzsinszky B.: *A Balaton környékének archaeológiája*. Budapest 1920.
- LIPP 1884 Lipp V.: *A keszthelyi sírmezők*. Budapest 1884.
- LIPP 1886 Lipp V.: *A fenékpusztai sírmező*. ArchKözl 14 (1886) 137–159.
- LOHE 1994 Lohe, K. v. O.: *Eine langobardische S-Fibel von Vörs-Kerékerdő. – Langobard S fibula Vörs-Kerékerdőről*. SMK 10 (1994) 23–35.
- MARTIN 1990 Martin, M.: *Awarische und germanische Funde in Männergräbern von Linz-Zizlau und Környe. Ein Beitrag zur Chronologie der Awarenzeit*. WMMÉ 15 (1990) 65–90.
- MARTIN 1991 Martin, M.: *Zur frühmittelalterlichen Gürteltracht der Frau in der Burgundia, Francia und Aquitania*. Musée royal de Mariemont 6 (1991) 31–84.
- MARTIN 1995 Martin, M.: *Tradition und Wandel der Fibelgeschmückten frühmittelalterlichen Frauenkleidung*. JRGZM 38-2 (1991) 1995, 629–680.
- MENGARELLI 1902 Mengarelli, R.: *La necropoli barbarica di Castel Trosino*. Monumenti Antichi 12 (1902) 145–386.
- MENGHIN 1983 Menghin, W.: *Gotische und langobardische Funde aus Italien*. Nürnberg 1983.
- MENIS 1990 Menis, G. C. (Red.): *I Longobardi*. Milano 1990.
- MENKE 1990 Menke, M.: *Zu den Fibeln der Awarenzeit aus Keszthely*. WMMÉ 15 (1990) 187–214.
- MRT 1966 Bakay K. – Kalicz N. – Sági K.: *Magyarország régészeti topográfiája I. A keszthelyi és tapolcai járás*. Budapest 1966.
- MRT 1986 Dinnyés I. – Kövári K. – Lovag Zs. – Tettamanti S. – Topál J. – Torma I.: *Magyarország régészeti topográfiája 7. A budai és szentendrei járás*. Budapest 1986.
- MUTINELLI 1961 Mutinelli, C.: *Das langobardische Gräberfeld von S. Stefano in Pertica in Cividale*. JRGZM 8 (1961) 139–156.
- MÜLLER 1992 Müller, R.: *Neue archäologische Funde der Keszthely-Kultur*. In: *Awarenforschungen I*. Hrg.: Daim, F. Wien 1992, 251–308.
- MÜLLER 1996 Müller, R.: *Die Keszthely-Kultur*. In: *Reitervölker aus Osten. Hunnen + Awaren*. Hrg.: Daim, F. Eisenstadt 1996, 265–274.
- MÜLLER 1996a Müller R.: *Keszthely-kultúra*. In: *Évezredek üzenete a láp világából (Régészeti kutatások a Kis-Balaton területén 1979–1992)*. Szerk.: Költő L. – Vándor L. Kaposvár–Zalaegerszeg 1996, 98–102.
- PASQUI–PARIBENI 1918 Pasqui, A. – Paribeni, R.: *Necropoli barbarica di Nocera Umbra*. Monumenti Antichi 15 (1918) 137–362.
- PEKÁRY 1955 Pekáry T.: *Későrómai stírok Fenékpusztán. – Spätromische Gräber in Fenékpusztá*. ArchÉrt 82 (1955) 19–29.
- PERÉMI 1991 Perémi Á.: *A lesencetomaj-piroskereszt Keszthely-kultúrák temető (Előzetes jelentés). – Ein Gräberfeld der Keszthely-Kultur von Lesencetomaj-Piroskereszt (Vorbericht)*. MFMÉ 1984–1985:2 (1991) 155–170.



- PERÉMI 1991a Perémi Á.: *Lesencetomaj. Válogatás a lesencetomaji későnépvándorláskori temető (Kr. u. VI–VIII. század) régészeti leletanyagából. – Auslese aus dem archäologischen Fundmaterial des Friedhofs in Lesencetomaj. Aus der späten Zeit der Völkerwanderung (6–8. Jahrhundert n. Ch.)*. Tapolca 1991.
- RHÉ–FETTICH 1931 Rhé, Gy. – Fettich, N.: *Jutas und Öskü. Zwei Gräberfelder aus der Völkerwanderungszeit in Ungarn*. Prag 1931.
- ROTH 1973 Roth, H.: *Die Ornamentik der Langobarden in Italien. Eine Untersuchung zur Stielentwicklung anhand der Grabfunde*. Bonn 1973.
- ROTLI 1977 Rotli, M.: *La necropoli longobarda di Benevento*. Napoli 1977.
- SÁGI 1964 Sági, K.: *Das langobardische Gräberfeld von Vörs*. Acta ArchHung 16 (1964) 359–408.
- SÁGI 1970 Sági, K.: *Das Problem der pannonischen Romanisation im Spiegel der völkerwanderungszeitlichen Geschichte von Fenékpusztá*. Acta Antiqua 18 (1970) 147–196.
- SÁGI 1989 Sági K.: *Adatok a fenékpusztai erőd történetéhez. – Über die Geschichte der Festung in Fenékpusztá*. TVMK 1 (1989) 261–317.
- SÁGI 1991 Sági K.: *Egy VI. századi keszthelyi temető és mondanivalója a „Keszthely kultúra” etnikumának szempontjából. – Keszthelyer Friedhof aus dem 6. Jahrhundert und dessen Bedeutung bezüglich des Ethnikums des „Keszthelyer Kultur”*. TVMK 2 (1991) 113–141.
- SÓTÉR 1893 Sötér Á.: *Népvándorláskori sírmező a bezenyei papréti birtokon Mosonmegyében*. ArchÉrt 13 (1893) 210–222.
- STADLER 1979 Stadler, P.: *Das langobardische Gräberfeld von Mödling*. ArchAust 63 (1979) 31–47.
- STARE 1980 Stare, V.: *Kranj. Nekropola iz časa preseljevanja ljudštev*. Ljubjana 1980.
- STRAUB 1999 Straub P.: *A Keszthely-kultúra kronológiai és etnikai hátterének újabb alternatívája. – Die neuere Alternative des chronologischen und ethnischen Hintergrundes der Keszthely-Kultur*. ZM-9 (1999)
- STRAUB s. a. Straub P.: *Bemerkungen zur Bestimmung des Jankovich-Goldstückes. – Észrevételek a Jankovich aranyak meghatározásához*. ComArchHung (1999) s. a.
- TITOV–ERDÉLYI 1980 Titov, V. S. – Erdélyi, I.: *Pervye itogi raskopok Vengero-Sovetskoj ekspedicii na territorii VNR. – The first results of the Hungarian-Soviet expedition in Hungary*. SA 1980, 130–146.
- TÓTH 1995 Tóth E.: *A kismárkfyai ezüsttálka. – Das Silberschüsselchen von Kismárkfa*. ComArchHung (1994–1995) 1995, 117–151.
- WERNER 1962 Werner, J.: *Die Langobarden in Pannonien. Beiträge zur Kenntnis der langobardischen Bodenfunde vor 568*. München 1962.
- ZELLER 1974 Zeller, G.: *Zum Wandel der Frauentracht vom 6–7. Jahrhundert in Austrasien*. In: Festschrift Joachim Werner II. Hrg.: Kossack, G. – Ulbert, G. München 1974, 381–385.

Leőhely	Publikáció				
		Frank korongbrass / db	Egyéb korongfibula / db	S- és madárfibula / db	Nagyfibula / db
Bezenye 8. sír	Sötér 1893, 212	2			2
Gyirmót 31. sír	publikálatlan	2			
Kajdacs 2. sír	Bóna 1988, 279	1		1	2
Kápolnásnyék 1. sír	Bóna 1971, 235	2			
Kranj 207. sír	Stare 1980, Taf. 68, 6–7	1		1	
Mohács 2. sír	Kiss–Nemeskéri 1965, Abb. 8		2	2	2
Mödling 2. sír	Stadler 1979, Abb.	2			
Szentendre 29. sír	Bóna 1971a, Abb. 14	2			2
Szentendre 53. sír	Bóna 1971a, Abb. 13	2			2
Várpalota 5. sír	Bóna 1956, Taf. XXVIII	2			2

1. táblázat

## Ein neuer Beitrag zum Ursprung der Keszthely-Kultur anhand eines Grabes von Fenékpuzta

1980. in der letzten Saison der ungarisch-sowjetischen Plangrabung der Festung von Fenékpuzta legte Endre Tóth an der südwestlichen Eckbastei zwei Gräber frei. Die Bestattungen gehören zu dem Gräberfeld, welches von Vilmos Lipp 1883 und 1885 erschlossen wurde (LIPP 1886) und aus dem bis 1971 mehreren hundert Gräber bekannt wurden (KUZSINSZKY 1920, 70; SÁGI 1970, 161; MÜLLER 1992). Die im Jahre 1980 vorgekommenen Gräber gehören zum nordwestlichen Randgebiet des, westlich des südlichen Tores der Festung von Károly Sági von 1963 mit 99 Gräbern freigelegten Gräberfelddetails. Das Grab 1 war vollkommen leer. Es wurde da auch mit der Freilegung des Grabes 2 begonnen, aber es war so tief, daß man damit aufhörte. Im W-O-orientierten, 310 cm tiefen Grab war ein junges Mädchen im Sarg bestattet worden, die Mehrheit die Knochen in der Erde vollkommen vermoderten (*Abb. 1, 1-3*).

In diesem ungestörten Grab kamen Kalksteinperlen (*Abb. 2, 1; Abb. 3, 1*), 40 Glasperlen von verschiedener Farbe und Größe (*Abb. 2, 2; Abb. 3, 2*), eine bronzene Gürtelschnalle mit Schilddorn (*Abb. 2, 3; Abb. 3, 3*), eine silberne Scheibenfibel mit punziertem Muster (*Abb. 2, 4; Abb. 3, 4*) und die oxidierten Stücke eines Kettenpanzers (*Abb. 2, 5; Abb. 3, 5*) vor.

Mit Ausnahme der Perlen zeigen die Funde – im Gegensatz zu den bis dahin bekannten Bestattungen der Keszthely-Kultur – Beziehungen scheinbar eher mit dem pannonischen Material der Langobarden. Die Schilddornkonstruktion der Schnalle ist bei den Germanen kennzeichnend, und auch das punzierte Muster der Scheibenfibel erinnert an die punzierten bzw. gestempleten Muster der langobardischen Schmucksachen und Gefäße. Besonders beachtenswert ist die auffallend große Tiefe des Grabes, was man in Pannonien für ein gemeinkundiges langobardisches Kennzeichen hält.

Mehrere Argumente sprechen aber gegen die Bestimmung dieses Grabes als eine langobardische Bestattung aus der Zeit vor 568. Unter den, an der südlichen Festungsmauer bis dahin freigelegten mehreren hundert Bestattungen gibt es nämlich kein einziges Grab mit langobardischem Fundmaterial,

welches ganz sicher vor 568 datiert werden könnte. Außerdem sind nicht mehr als nur zwei Keramikbruchstücke mit gestempeltem Muster im Fundmaterial der Festung von Fenékpuzta bekannt. (SÁGI 1989, 298–299), und aufgrund dessen ist es zweifelhaft, ob man nach dem Abzug der Goten mit der tatsächlichen langobardischen Besetzung der Festung rechnen kann. Die Tatsache, wonach dieses Grab als eine weitere Bestattung der Keszthely-Kultur bewertet werden könnte, steht mit der Tiefe des Grabes nicht im Gegensatz: Im Kommunalfriedhof von Keszthely sind nämlich mehrere Gräber mit einer Tiefe von mehr als 3 m bekannt, und das Vermodern der Knochen ist gemeinkundig eine allgemeine Erscheinung bei den Bestattungen dieser Kultur.

Unter dem Begriff "Keszthely-Kultur" verstehen die Forscher seit Jahrzehnten einen, sich am Plattensee verbreiteten Fundkreis mit geschlossenen Korbchenohrringen, Scheibenfibeln, Stylusnadeln und Armbändern mit Schlangenkopf (KOVRIK 1958, 68). Im Fundinventar des Grabes von Fenékpuzta fehlen die oben erwähnten Funde, aber außerdem haben die für die kulturelle und chronologische Analyse des Grabes am besten geeignete Schnalle und Scheibenfibel im transdanubischen Material keine Analogien. Die Schnalle von viereckigem Körper und ovalem Schnallenring, ferner mit Schilddorn hat eine gemischte Form. Der Schnallenkörper und der Ring erinnern an die Hunnenzeit, während die Konstruktion mit Schilddorn ist von der zweiten Hälfte des 6. Jahrhundert allgemein. Als Gürtelschnalle hat diese Schnalle in Pannonien keine Analogie, aber auch unter den Funden der slowenischen und norditalischen Gräberfelder ist es schwer, Entsprechungen zu finden.

Die Zugehörigkeit des Grabes zu der Keszthely-Kultur kann besonders mit Hilfe der Scheibenfibel nachgewiesen werden. Die nord und mittelitalischen Funde, mit deren Hilfe man die ethnische und chronologische Lage der Scheibenfibel klären konnte, dienen als neue Beweise für die angenommenen italischen langobardischen archäologischen Beziehungen der Keszthely-Kultur (BÓNA 1963, 62–64; STRAUB im Druck). Obwohl die Fibel eine genaue

Entsprechung weder in dem langobardischen Fundmaterial vor 568 noch in dem der Keszthely-Kultur hat, kann diese von drei Gesichtspunkten aus zur Deutung des behandelten Grabes beitragen.

Von den Langobarden wurden nicht nur die S- und vogelförmigen Fibeln der merowingischen Sitte entsprechend paarweise getragen, sondern auch die, zum Kreis der Kleinfibeln gehörenden, als fränkische oder alemannische Importstücke geltenden Broschen (Tabelle 1). Der Durchschnitt der, von der Rheingegend stammenden silbernen Scheibenfibeln schwankt zwischen 2,5 und 3 cm. Der Größe nach gilt also auch das Exemplar von Fenékpusztá mit ihrem Durchschnitt von 2,3 cm als eine ähnliche Kleinfibel. Aufgrund der, aus der ersten Hälfte des 6. Jahrhunderts stammenden, bis dahin veröffentlichten ungestörten Gräber paßt es aber zur Tracht der langobardischen Frauen vor 568 nicht. Wie die unpaarigen Kleinfibeln im Horreum-Gräberfeld (STRAUB im Druck), repräsentiert auch diese Scheibenfibel den Modewechsel der Germanen an der Wende des 6. und 7. Jahrhunderts, der auf mediterranen Einfluß zur Folge hatte, daß die Germanen ihre Tracht nicht mehr mit vier Fibeln, sondern mit einer einzigen Kleinfibel zu versehen begannen (ZELLER 1974, 384; MARTIN 1995, 633–638). Das bezieht sich auch auf die italischen Langobarden. Insofern also Kleinfibeln in den nicht ausgeraubten Gräbern der Keszthely-Kultur einsam, oder nicht als Glieder eines Paares, ohne Großfibeln vorkommen, weisen sie nicht auf die langobardische Zeit, sondern auf den Anfang des 7. Jahrhunderts hin. Dafür gibt es Beweise noch in sechs Fällen (Abb. 4, 1–8).

Nicht nur die Tragungsweise der Fibel, sondern auch ihre Verzierung spricht dagegen, daß man sie in Pannonien erzeugt haben dürfte. Das mit drei Kreisen ausgefüllte Dreieck als ein gestempeltes oder punziertes Muster hat viele Varianten in der germanischen Kunst vom 3. bis 7. Jahrhundert. Es scheint aber, daß die Entsprechungen der Verzierung der Fibel von Fenékpusztá weder von den langobardischen Töpfern noch von den Goldschmieden vor 568 angewandt wurden. Analoge Verzierungen waren aber in Nord- und Mittelitalien beliebt, wo sie auf zahlreichen Gegenstandstypen auftauchen.

Die besten formalen Analogien der Scheibenfibel

sind in italischen Gräberfeldern bekannt (Abb. 4, 9–11). Die Datierung der bronzenen Exemplare von Ibligo-Invillino (BROZZI 1989, Tav. 8, 12) und vermutlich auch die von Enguiso (MENIS 1990, Fig. II, 31) ist problematisch. Diese können sogar dem ärmlichen archäologischen Fundmaterial der kontinuierlichen römischen Bevölkerung vor dem Auftauchen der Langobarden zugeordnet werden. Sowohl die im Gräberfeld von Romans d'Isonzo im Grab 78 vorgekommene Bronzefibel (GIOVANNINI 1990, Tav. XXII, 5) und das im Grab des Gräberfeldes von Testona gefundene ähnliche Exemplar (FUCHS-WERNER 1950, Taf. 37, C11) als auch die, in einer der im vorigen Jahrhundert freigelegten Bestattungen des Gräberfeldes von Cividale zum Vorschein gekommene silbervergoldete Scheibenfibel (BIERBRAUER 1986, Fig. 6) werden von den italienischen und deutschen Archäologen eindeutig an den Anfang des 7. Jahrhunderts datiert.

Aufgrund ihrer Analogien erweitert die als eine Kleinfibel geltende Scheibenfibel von Fenékpusztá das Fundmaterial der Keszthely-Kultur mit einem neuen Fund, welcher ganz sicher für ein aus Italien nach Transdanubien zurückgelangtes Stück gehalten werden kann. Die Analogien dieser Fibel unterstützen schön die auf geschichtlichem und archäologischem Grund schon lange aufgetauchte, aber bis in die Einzelheiten nicht ausgearbeitete Vorstellung, wonach man unter den Komponenten dieser Kultur mit einer, von den Awaren im Jahre 610 und 611 übersiedelten langobardischen Bevölkerung rechnen muß. Die neu übersiedelten Germanen ließen sich in der Nähe des Plattensees mit ihren, aus Italien mitgebrachten Schmucksachen bestatten. Diese wurden überwiegend von den Mitgliedern der ersten zwei Generationen getragen. Die auch das Ganze der Keszthely-Kultur betrachtet als auffallende Einzelfunde geltenden Beigaben des Grabes von Fenékpusztá weisen auf eine sehr frühe, höchstwahrscheinlich aus dem ersten Jahrzehnt des 7. Jahrhunderts stammende Bestattung dieser Kultur hin. Die junge Frau brachte die Fibel und Schnalle von ihrem vorigen Siedlungsgebiet mit; Gegenstände solchen Typs wurden in Transdanubien nicht mehr hergestellt.

Übersetzt von Katalin H. Simon

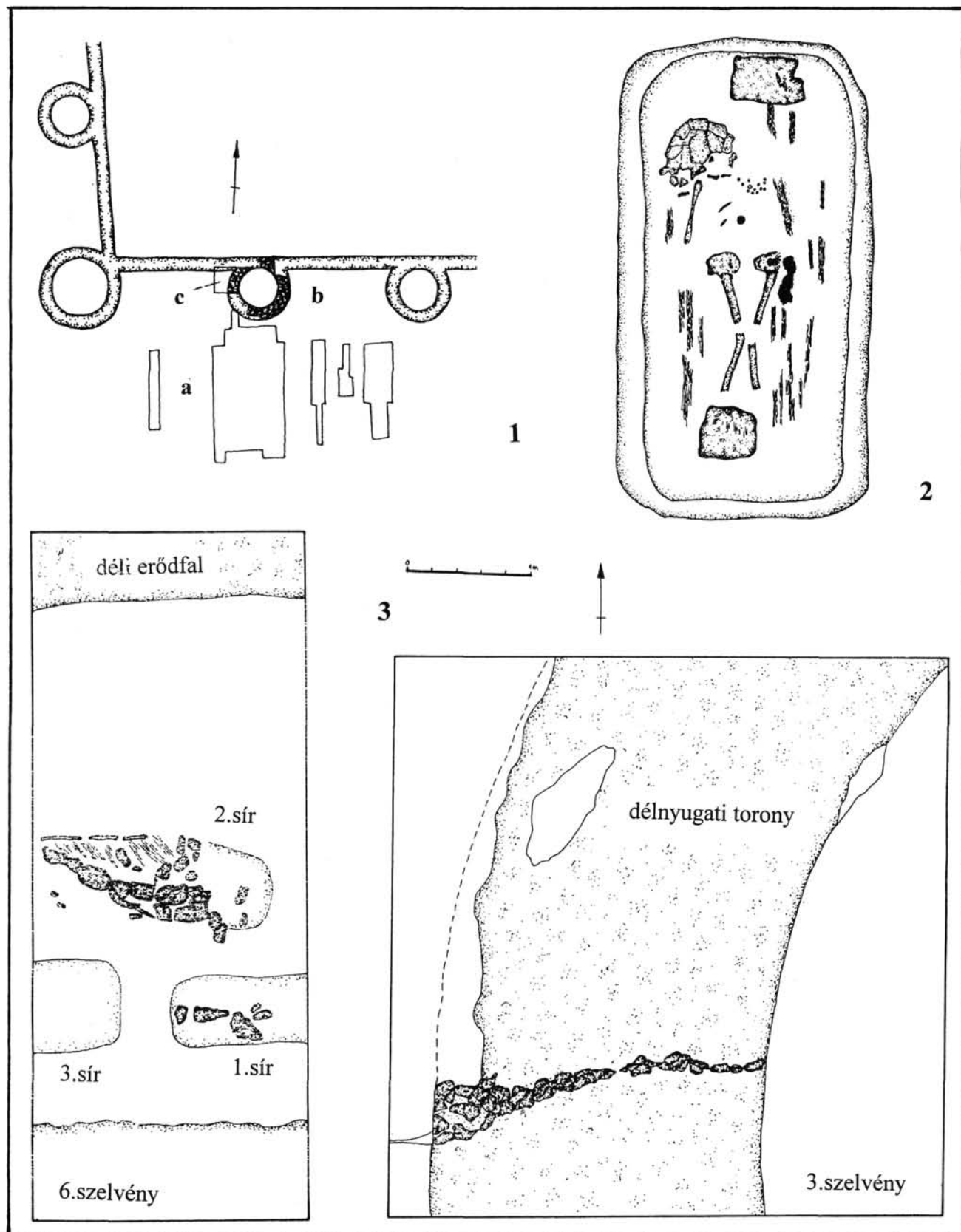

1. kép: 1: Keszthely-Fenekpuszta, a déli erődfal előtti temető részlete. a: A Sági Károly által feltárt rész (1963–1967), b: Erdélyi István ásatása (1976), c: Tóth Endre ásatása során feltárt terület (1980)  
2: Fenékpuzta-déli erődfal, 1980/2. sír, 3: A sírok előkerülésének helye

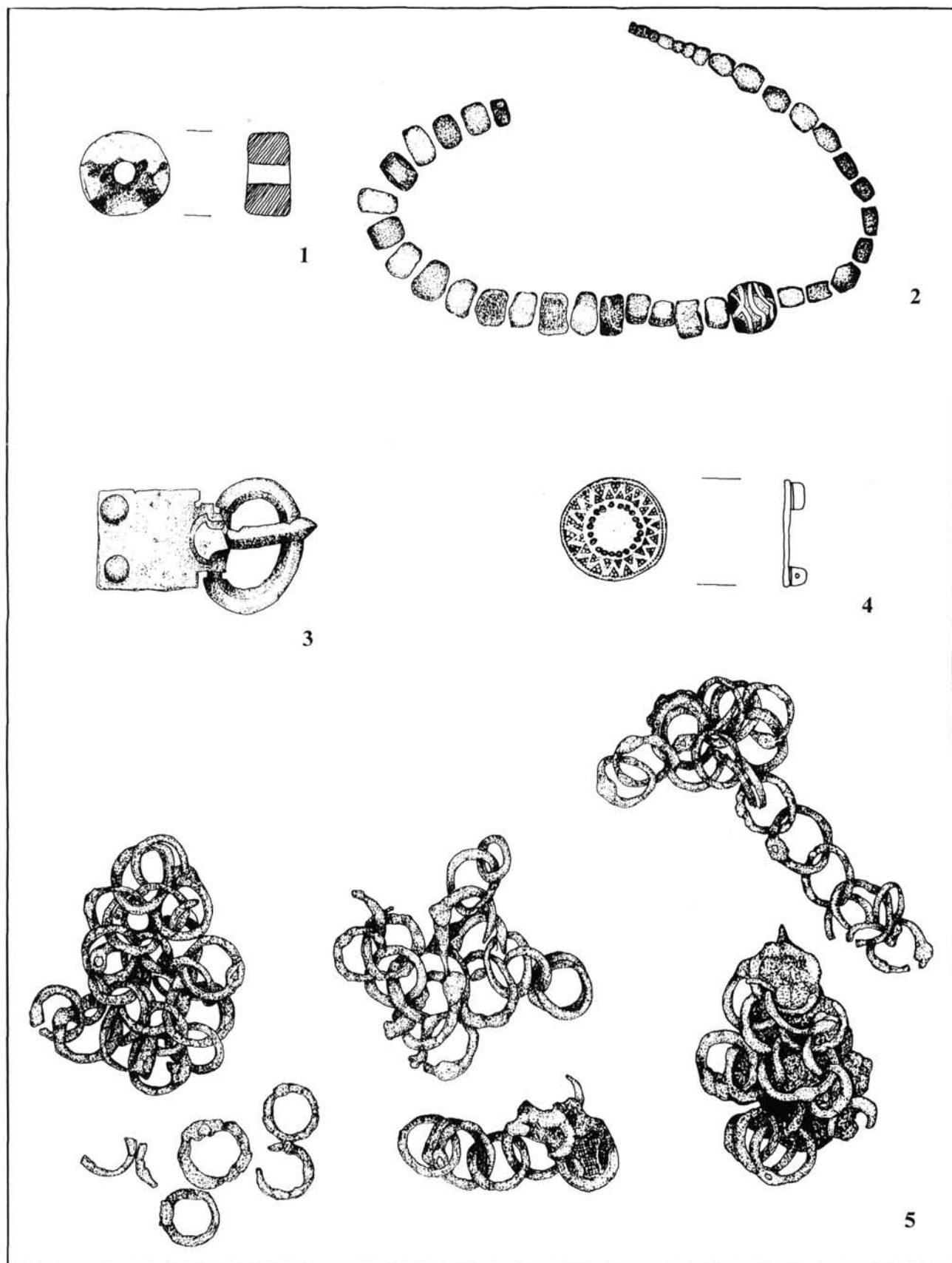

2. kép: Fenékpusztá-déli erődfal, 1980/2. sír leletanyaga

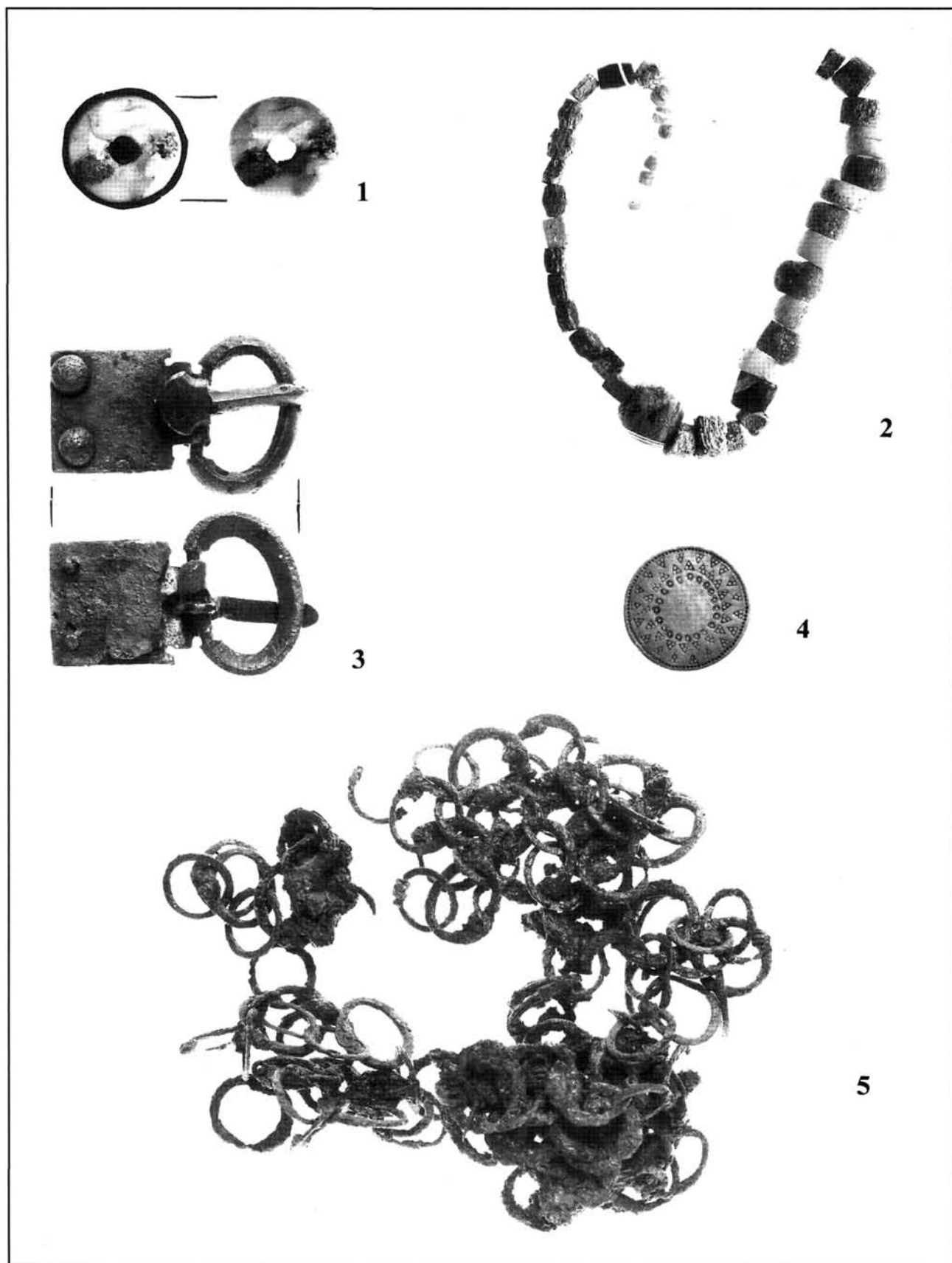

3. kép: Fenékpusztá-déli erődfal, 1980/2. sír leletanyaga

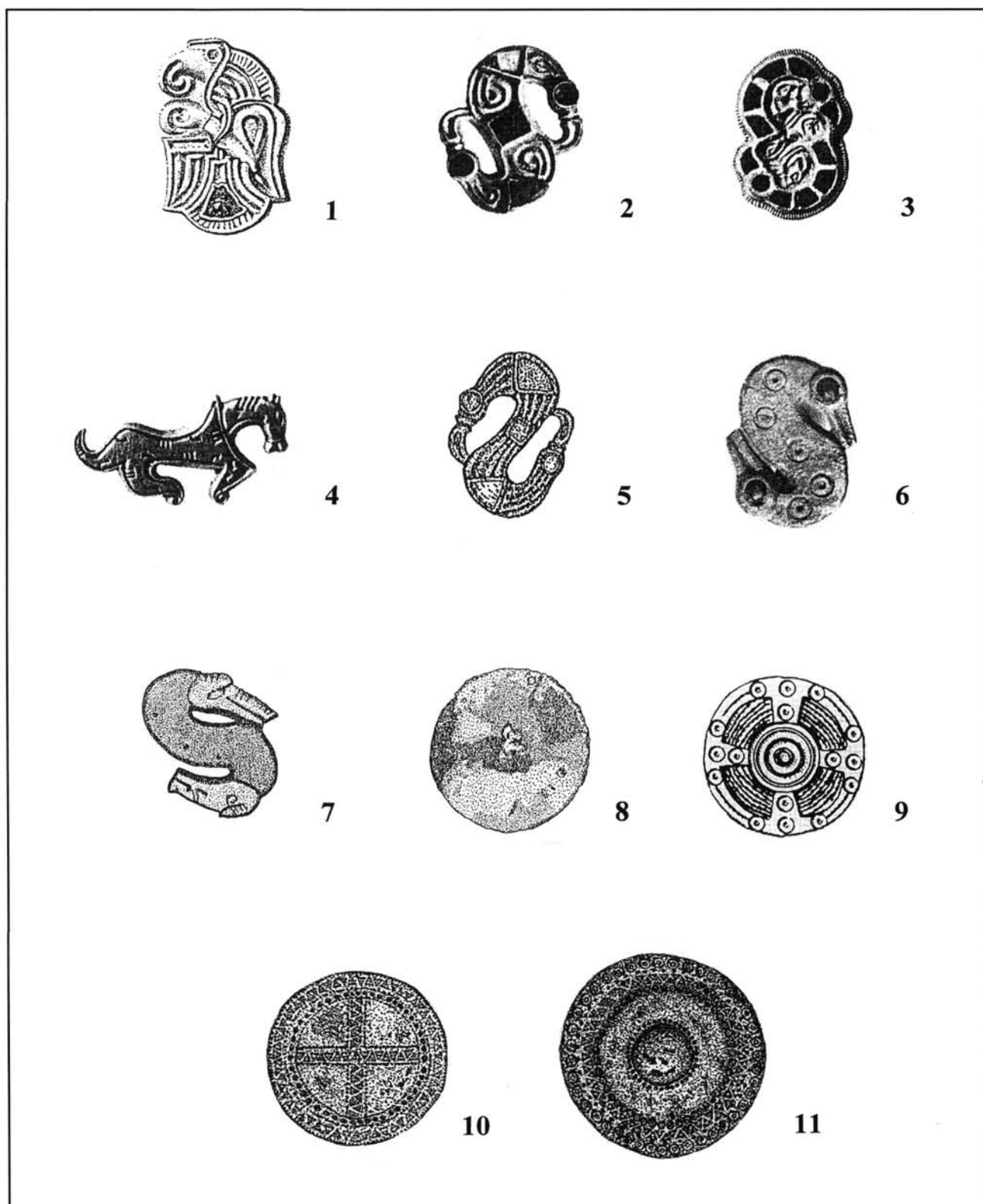

4. kép: 1–8: Keszthely-kultúrák temetkezések kisfibulái. 1: Fenékpusztá-Horreum 4. sír; 2: Fenékpusztá-Horreum 11. sír; 3: Fenékpusztá-Horreum 17. sír; 4: Fenékpusztá-Horreum 17. sír; 5: Fenékpusztá-Horreum 32. sír; 6: Fenékpusztá-déli erőd fal; 7: Lesencetomaj-Piroskereszt 82. sír; 8: Lesencetomaj-Piroskereszt 82. sír  
9–11: A fenékpusztai korongfibula poncolt, pecsételt mintájú langobard analógiái. (9: Romans d' Isonzo 78. sír; 10: Cividale; 11: Testona)





Straub Péter

## A Keszthely-kultúra kronológiai és etnikai háttérének újabb alternatívája

„... De miféle nép temetkezett ide? Ez a kérdések kérdése. A kérdésre, miután kifogástalan adatom rá nincsen, és miután, mint fentebb említettem, sem történelmi kuforrásokra, sem külföldi vagy hazai kutatásokra nem támaszkodhatom, egyenlőre nem felelhetek. Maradjon e kérdés nyitva addig, míg arra vagy egy szerencsés lelet, vagy a tudomány előre-haladása nem adhat feleletet.” (Lipp Vilmos, 1884)

### Bevezetés

Lipp Vilmos keszthelyi gimnáziumigazgató, 1879 és 1886 közti négy Keszthely környéki temetőrészlet (Alsópáhok/Hévíz, Dobogó, Fenékpusztá, Város), összességében mintegy ötezer sírjának feltárásával alapozta meg a népvándorlás kori szakirodalomban később Keszthely-kultúra néven ismerté vált népesség kutatását. A bizánci solidusok segítségével már akkor körvonalazott, az avar régészeti hagyatéktól szembetűnően eltérő anyagi kultúra értelmezése azóta is a kora avar kori régészet egyik megoldatlan problémája, melynek számos oka van. A legfőbb gondot a közölt temetkezések kevés száma jelenti. Lipp Vilmos ásatási anyagai ugyan számos hazai, sőt külföldi múzeum gyűjteményében megőrződtek, ám azok nagyrészt ma már nemhogy sírok, de olykor lelőhelyek szerint sem azonosíthatóak, így régészeti szempontból messzemenő tudományos igényű következtetések levonására alkalmatlanok.<sup>1</sup> Legalább ilyen problémát jelent, hogy a Keszthely-kultúrával leggyakrabban kapcsolatba hozott késő római és kora bizánci kultúrkörrel ma még koránt sincsen teljesen tisztában a kutatás. Az előbbi esetében a Kárpát-medencében az 5. század első harmadát követően sem a csekély számú írott, sem a tárgyi források nem adnak elég támpontot, míg az utóbbi kutatásában a feltárt temetők, illetve a jól datálható, mellékletekkel ellátott temetkezések hiányában a kora népvándorlás kori régészet pillanatnyilag leginkább az ún. kisleletek kutatására kénytelen támaszkodni.

Ebből következően a szakirodalomban nincs egységes álláspont a következő, alapvető kérdésekben, melyekben az utóbbi évek publikációi, ha lehet, még inkább bonyolították a korábbi évek jól felépítettnek hitt elképzeléseit.

### 1/ A Keszthely-kultúra kialakulása

Ha eltekintünk a romanizált népesség egyoldalú túlsúlyozására alapozó elméletektől – melyek nem látnak törést a két korszak közti mintegy százötven évben – a Keszthely-kultúrát a 6. század második felétől szokás keltezni. Eddig azonban nem kapott kellő hangsúlyt az a tény, hogy a kultúra jellegzetes korai leletei a meroving és balkáni kultúrákban általánosak a 7. század elején is.

### 2/ A Keszthely-kultúra etnikai összetétele

Az elmúlt száz évben számos elképzelés született, tucatnyi etnikumot kapcsolatba hozva a Keszthely-kultúra eredetével. A kutatásnak először kronológiai problémákkal kellett megküzdenie. A század első harmadáig, a hazai régészetben 4. századi késő római, szarmata vagy hun emlékként meghatározott leletkört a külföldi szakirodalom következetesen az 5–6. századra keltezte, majd sokáig a kultúra szélsőségesen – kései – avar, illetve szlávként való értelmezése jelentett gátat.<sup>2</sup> Változás a hatvanas évektől következett be, mikor is egyre inkább előtérbe került a leletanyag és az írott források részletes elemzése. Ennek következtében a Keszthely-kultúra magyarázataként évekig kontinuos római népesség (KISS 1968),<sup>3</sup> illetve különböző nyugati germán népcsoportok Dunántúlra kerülése/maradása képezte a legkézenfekvőbb magyarázatot.<sup>4</sup>

Meghatározó fordulópontnak a fenékpusztá-horreumi temető rendkívül gazdag, itallangobard jellegű leletanyagának publikálása tekinthető, ami által a kultúra új megvilágításba került. A régészeti anyag germán és bizánci kapcsolataira Bóna István adott történeti magyarázatot, Sirmium 582. évi és Singidunum 584. évi bizánci, valamint Forum Iulii 7. század eleji, langobard forrással adatolt avar ostromával és lakosaik hadifogolyként való áttelepítésével. Ez több mint negyedszázada meghatározó a Keszthely-kultúra értelmezésében (BÓNA 1970, 257, 122. j.), mellyel napjaink összefoglalásai is egyetértenek (BÁLINT 1995, 282–287, 289–292; MÜLLER 1996a, 99), ami így jelenleg a legelfogadottabb magyarázatát adja a főként bizánciként számon tartott kultúrának, míg a germán kapcsolatok kevésbé tűnnek kidolgozottak.

### 3/ A Keszthely környéki és Baranya megyei leletkör kapcsolata

A részben hasonló jellegű, de az egyes tárgytipusok meglétében markáns eltérést mutató (KISS 1968) Keszthely és Pécs környéki leletanyag kronológiai és etnikai kapcsolatáról régóta vita folyik, melyet illetően megoszlanak a vélemények, hogy azok egységnek (BONA 1987, 129; SZENTPÉTERI 1995, 248) vagy inkább külön kultúrszigetnek (KISS 1992, 248; MÜLLER 1992, 254) tekintendők-e.

Mindezek után nem meglepő, ha e maga nemében unikális, mindössze harminc kilométer átmérőjű körben koncentrállódó dunántúli emlékanyag kapcsán úgy tűnik, mintha megrekedt volna a kutatás. A leletkört leginkább mint egy sajátos késő antik kultúrát szokás említeni, ám annak pontos összetevőiről alig találni nagyobb kitekintésű összefoglaló elemzést.<sup>5</sup> Mégis, ha végiggondoljuk Lipp Vilmos mottóként idézett mondatát, kiegészítve Bóna István ide kapcsolódó gondolatával: „*a régészethen nincs selejt, egy évszázad után is törleszthe-tünk*” (BONA 1983, 117), az utóbbi évtized nagyszámú, a Keszthely-kultúra egy-egy germán vagy bizánci jellegű tárgytipusát feldolgozó illetve érintő, főképp német nyelvű tanulmányának, valamint a források éppoly fontos, nem egy esetben újszerű értelmezésének ismeretében talán nem felelőtlenység azt mondani, nem tűnik reménytelennek a fenti három pont megválaszolása.

Ennek érdekében, mindeddig közöletlen sírok publikálása apropóján kísérletet teszek a Keszthely-kultúra feltűnő gazdagságú, s legjobban közzétett temetőjének vizsgálatára, a fenékpusztai-horreumi sírok leletanyagának etnikai csoportosítására, összevetve azt a temető eddig kellőképpen figyelembe nem vett szerológiai feldolgozásának megállapításaival.<sup>6</sup> Továbbá a germán és az avar régészet újabb eredményei alapján vizsgálat alá veszem a temető és a Keszthely-kultúra időbeli kezdetét.

#### A Keszthely–Fenékpusztai Horreumi temető

1959-ben a fenékpusztai késő császárkori erőd nyugati falánál, a század elején Csák Árpád, majd később Sági Károly által feltárt második Ókeresztény Bazilikától mintegy ötven méterre délre, egy viszonylag nagyméretű késő római horreum került feltárássra, melynek keleti, hosszanti oldalánál 31 sír is előkerült. A nagyrészt kőpakolásos és koporsós, főként női temetkezések egy része teljesen melléklet nélküli volt, nagyobbik részük azonban rendkívüli arany- és ezüstgazdagságuk következtében nagy feltűnést keltettek itthon és külföldön egyaránt. Ennek nyomán a kis temetőnek nemcsak angol nyelvű publikálására került sor (BARKÓCZI 1968), hanem hamarosan a mainzi múzeum neves évkönyvében is közlésre került (BARKÓCZI 1971). Miu-

tán a leletanyag és a temetkezési szokások is kétségte-lenné tették, hogy a Keszthely-kultúra addigi – s maig is – leggazdagabb temetkezéseiről van szó, a sírokat a kultúra vezető rétegével hozták kapcsolatba, keltezésük és etnikai meghatározásuk körül azonban szerteágazó vita alakult ki.

Az ásató a horreumi temetőt legfeljebb két generációnyi időre keltezte 546–582 közé datálta, s Itália Bizánchoz való visszacsatolásának történeti folyamatába illesztve bizánci népesség temetkezésének határozta meg. Így kronológiai magyarázatot adott a temető néhány, szoros kapcsolatot leginkább a pannoniai langobardok hagyatéka felé mutató sírra is (BARKÓCZI 1968, 310; BARKÓCZI 1971, 190). Barkóczi László elképzelését a Dunántúl 6. századi bizánci megszállásáról Salamon Ágnes adoptálta a környei kora avar kori temető értékelésekor, melyet különböző etnikumú bizánci zsoldosok temetkezéseként értelmezett, nem kis megdöbbenést okozva ezzel a hazai és nemzetközi kora népvándorlás kori régészetben (SALAMON–ERDÉLYI 1971, 66–71).<sup>7</sup> A két régész a súlyos szakmai bírálatok ellenére továbbra is kitartott elképzelése mellett, sőt még korábbi, 6. század eleji keltezést vetettek fel, óvatosan késő római továbbélő népességhez kötve a temetőt (BARKÓCZI–SALAMON 1984, 172, 180), mely vélemény burkoltan később újra feltűnt (BARKÓCZI 1993, 333).

Mértékadó nézetek azonban régóta azon az állásponton vannak, hogy a horreumi temető – időben egykorúként értelmezve a Sági Károly által feltárt, ám szinte tökéletesen kirabolt bazilikai sírokkal (SÁGI 1961, 415–421) – a 6. század második felére keltezhető. Nyugati germán és bizánci típusú, a korszakban lényegében interetnikus ékszerei miatt az etnikailag szinte meghatározhatatlan, jobb híján késő antiként aposztrofált előkelő réteghez köthető. Ők lennének az avarok által hadifogolyként – esetleg önként – a Balatonhoz zárt tömbbe telepített/települt, és a Dunántúlon valószínűsíthetően teljesen elszegényedve továbbélő, romanizált lakossággal keveredett népesség vezetői. Fenntartás nélkül elfogadott a temető 568–630 közti keltezése, s a temetkezések felhagyását összefüggésbe hozzák a Keszthely-kultúra népességének a kutrigur-bolgárok avar ellenes lázadásában való esetleges részvételével, továbbá az erőd és a háromhajós bazilika végső felégetésével. Ezt követné a népesség szétköltöztetése és azok felett az avarok szoros katonai felügyelete, minek régészeti bizonyítékát a nagy sírszámú – már jellegzetes avar leletanyagú sírokat is tartalmazó – temetők feltűnésében véli felfedezni a kutatás, melyek használata egészen a 9. század elejéig nyomon követhető (KOVRIK 1960, 165; BONA 1971a, 295–296; KISS 1992, 247–248; MÜLLER 1992, 278–281).

Barkóczi László ásatását követően 1970. április 15-e és november 11-e közt a fenékpusztai erődben újabb

tervásítás folyt, minek első két hónapja alatt Horváth László irányításával 820 négyzetméternyi terület került feltárára, melyen számos késő római és népvándorlás kori objektum mellett – lakóház, árok, kemence, hulladékgyödör – nyolc sír is előkerült.<sup>8</sup> E temetkezések egyértelműen a horreum mellett feltárt kis temetőhöz tartoznak, melynek legészakkeletibb, 28. számú sírját sikerült is beazonosítani, miután az belesett az egyik – két új sírt rejtő – szelvénybe. A nyolc sír jelentősége bolygatottsága folytán nem vetekedhet az 1959-ben feltárt temetkezésekkel, ám a pontos dokumentációknak köszönhetően újabb fontos adalékokat szolgáltatnak a kultúra elemzéséhez. Miután az 1959-ben feltárt utolsó horreumi sír a 31. számú volt, ezért a keletre előkerült újabb sírok a 32–39. sorszámokat kapták (1. kép).

### 1/ Sírleírások

32. sír: T.: NyDNY–KÉK 135°, M.: 80 cm, h.: 137 cm, sz.: 62–47 cm (2. kép 1).

A bolygatatlan sírgödör kiszélesedő, nyugati végénél, a sír aljától 19 cm-re pannon homokkő, északi falánál 15 cm magasságban különböző méretű permi vörös homokkő és pannon homokkő, keleti végénél pedig mészkő feküdt, utóbbi 14 cm-re a sír aljától. A lábak felé keskenyedő sírban 72 cm hosszú leánygyermek nyújtott helyzetű csontváza feküdt. Az erősen felszívódott vázból csupán az alsó állkapocs és a lábszárcsontok maradtak meg jobb állapotban. Mell.: 1. Vas tűszerkezetes, öntött *S alakú bronzfibula* (2. kép 2). A balra néző stilizált madár testét négy hosszanti árok tölti ki. Köztük és a szemek helyén cellák, melyek közül csupán kettőben maradt meg az áttetsző köbetét. A fibula közvetlenül az alsó állkapocs alatt feküdt. H.: 3,1 cm, sz.: 2,6 cm (ltsz.: 71.202.1). 2. Nyomottgömb formájú, ovális keresztmetszetű *agvaggyöngy* (2. kép 3). A sötétszürke alapú gyöngyszem oldalán négy-négy fehér, illetve sárga festésű ovális minta váltakozik. A gyöngy a fibula alatt, a gerincoszlop vonalában, a mellkas közepén került elő. Átm.: 1,2 cm (ltsz.: 71.202.2).

33. sír: T.: NyDNY–KÉK 135°, M.: 80 cm, h.: 101 cm, sz.: 44 cm (2. kép 4).

A feldúlt sírgödör nyugati végénél, 32 cm-re a sírgödör aljától négy mészkő feküdt, a többi sírfalnál 18 cm magasságban különböző méretű permi vörös homokkődarabok voltak. A lekerekített sarkú, téglalap alakú sírgödörben rossz megtartású gyermekcsontok feküdtek, a bolygatás következtében minden rendszer nélkül, az alsó állkapocs a bordák közt került elő.

34. sír: T.: DK–ÉNY 125°, M.: 84 cm (3. kép 1).

A 90 cm hosszú leánygyermek váza nem sír, hanem egy hulladékgyödör alján, közvetlenül annak délnyugati falánál került elő. A csontváz koponyája jobb oldalán feküdt, bal alkarja medencéjére volt hajlítva, jobb karjának nem maradt nyoma. Gerincoszlopa enyhén hajlott, a felhúzott bal láb a nyújtott jobb láb alá nyúlt. A testhely-

zetből ítélve a gyermeket, a temetkezési szertartást mellőzve, úgy dobhatták bele a gödörbe. Mell.: 1. Két darab pontkördíszes *csontkarperec* (3. kép 3–4) a bal alkaron. A csontlemezeket két kis vasszeg fogja össze, mindkét karperec két darabra tört. Átm.: 5,8 cm, vast.: 0,6 cm (ltsz.: 71.90.11).<sup>9</sup>

35. sír: T.: D–É, M.: 92 cm (2. kép 5).

Az előbbi hulladékgyödör déli falánál, egy 160x110 cm méretű beásásban emberi koponya, valamint állati csontmaradványok kerültek elő. A beásás minden bizonnyal egy korabeli bolygatással feldúlt sírt érintett, ám annak sírfoltja már nem volt megfigyelhető.<sup>10</sup>

36. sír: T.: K–Ny, M.: 186 cm, h.: 210 cm, sz.: 98 cm (4. kép 4).

A téglalap alakú, lekerekített sarkú, teljesen feldúlt sírgödörben felnőtt váznak jó állapotú csontjai feküdtek rendszertelenül. A sírgödör alja eredetileg római tetőfedő cserepekkel volt kirakva, de csupán a sírgödör nyugati végében, a lábszárcsontok alatt maradtak meg azok eredeti helyükön. A sírgödör déli falával párhuzamosan, a sír aljától 10 cm-re koporsó fekete elszíneződése volt nyomon követhető a sír teljes hosszában. Mell.: 1. Erősen korrodálódott ovális *vascsat* (4. kép 5). A csat megvastagodó pecke ráhajlik a töredékes karikára. A csat a bolygatás keleti szélén, közvetlenül a bal medencelapát mellett feküdt. Átm.: 3,6 cm (ltsz.: 71.100.1). 2. Enyhén ívelt hátú, vasszegecsekkel összefogott egyoldalas *csontfésű* (4. kép 6) töredéke. A fésű fogólemezét pontkőrminták díszítik, épségben mindössze hat fésűfog maradt meg. A lelet 160 cm mélységben, a sírgödör keleti végéből került elő. H.: 9,5 cm, sz.: 3,2 cm (ltsz.: 71.100.2).

37. sír: T.: NyÉNY–KDK, M.: 169 cm, h.: 230 cm, sz.: 98–106 cm (4. kép 1).

A lábak felé enyhén kiszélesedő, lekerekített sarkú, bolygatatlan sírgödör oldalainál a váz körül mészkövek és pannon homokkövek feküdtek. A nagyon rossz megtartású, 170 cm hosszú, nyújtott helyzetű női vázat jól dokumentálható koporsó 190x60 cm méretű maradványa vette körül. Mell.: 1. Kanalasfejű, asztragalosz mintájú *bronz stílustű* (4. kép 2). A kilenc bordával díszített tű a jobb kulcscsont felett ferdén, hegyével a gerincoszlop irányába feküdt. H.: 13,7 cm.<sup>11</sup> 2. Kerek átmetszetű, töredékes *vaskarperec* (4. kép 3) a bal alkaron. Átm.: 5,7 cm (ltsz.: 71.104.12).

38. sír: T.: DNY–ÉK, M.: 111 cm, h.: 214 cm, sz.: 80 cm (3. kép 2).

Bizonytalan rendeltetésű, ovális formájú késő római objektum északnyugati részén került elő a téglálkkal és pannon homokkövekkel keretelt, bolygatott sír. A nyújtott helyzetű, 152 cm hosszú váz jobb oldalát, a koponyától az alsó lábszárig modern bolygatás tette tönkre.<sup>12</sup>

39. sír: T.: Ny–K (3. kép 2).

A késő római objektum északnyugati felén, közvetlenül a 38. sír déli falához kapcsolódott, sírfoltját azonban

nem lehetett megfigyelni. Az újkori bolygatás a sír nagy részét teljesen megsemmisítette, csupán a lábszárcsontok maradtak *in situ*. Mell.: 1. Négyyszögletes formájú, vékony, préselt *ezüst scriniumlemez* (3. kép 5) részlete. A veret bal felső sarka átfúrt, alsó harmada enyhén hajlott. Csupán felső része lezárt, három másik oldala hiányos. A veret szüreti jelenetet ábrázol, a lugasszerűen futtatott szőlőhöz ötfokú létra támaszkodik, melynek alján előrenyújtott kezében kis szőlőfürtöt tartó alak áll. A lemezke a sírt átvágó cölöplyuk betöltéséből került elő, ezért kérdéses, hogy eredetileg a 38. vagy a 39. sírhoz tartozott-e. H.: 1,8 cm, sz.: 2,1 cm (Itsz.: 71.201.1).

### 2a/ A sírok értékelése. A tájolás

Ha a tájolási adatokat vesszük alapul, a nyolc sír változatos képet mutat, ám csupán ez messzemenő következtetésekre nem ad alapot. Dominál a Ny–K-i tájolás, illetve az attól való csekély eltérés, de ez mind a késő római kornak (LÁNYI 1972, 63), a pannoniái langobardoknak (BÓNA 1993, 122), és a Keszthely-kultúrának (PERÉMI 1991, 156; KISS 1997, 133–134) is jellemzője. Így pusztán ez alapján nem lehet a temetkezéseket kronológiailag és etnikailag biztonságosan szétválasztani. Kivételt a 34. és 35. sír képez, ezek tájolása ugyanis extrém, DK–ÉNy illetve D–É. Irányításuk s különösen leleteik kétségtelenül a 4. század felé mutatnak.<sup>13</sup> A 36. sírt, K–Ny-i tájolása és a római tetőfedőcserepek alapján akár a 4. század közepére is keltezhetnénk, ám ennek nemcsak leletanyaga és a késő római korban egyébként ritka koporsónak e sírban való megléte mond ellent, hanem az is, hogy a bazilikai 8. sír is a többi temetkezéshez képest ellentétes irányba volt tájolva (SÁGI 1961, Abb. 12).

A fentiek értelmében a horreumi temetkezések vizsgálataánál még jobban felértékelődnek a temetkezési szokásokból és a régészeti leletekből levonható következtetések.

### 2b/ A temetkezési rítus

A Keszthely-kultúra jellemzőjeként szokás számon tartani a koporsós temetkezések nagy számát és a kőpalkolások különböző formáinak gyakoriságát. E jellegzetességek a szóban forgó sírok esetében is megvannak, kivételt azok a temetkezések mutatnak, melyekről már a tájolás alapján felmerült azok késő római keltezése. Így nem találjuk nyomát e két elemnek a 34. és 35. sírban, de a 38. sír részleges téglakeretezése is a 4. századra utal, az ugyanis idegen a kora népvándorlás kori Keszthely-kultúrák temetkezések közt. Tény, hogy mivel kőkeretezés késő római temetkezésekből is ismert, s Keszthely-kultúrák sírok esetében is vannak koporsó és kövek nélküli példák, önmagában e két temetkezési szokás megléte illetve hiánya nem tesz lehetővé egyértelmű időrendi vagy etnikai meghatározást, azok inkább csak tájékoztató jellegű adatot szolgáltatnak.

### 2c/ A régészeti leletanyag vizsgálata

A nyolc temetkezés közül a 33. sír melléklet nélküli volt, a 38. és 39. sír esetében pedig nem dönthető el egyértelműen, hogy a scriniumlemez eredetileg melyikhez tartozott. A 35. sír földjének késő római kerámiáiról és hagymafejes bronzfibulájáról csupán az ásatási napló számol be. Így ténylegesen csak négy mellékletes sírral számolhatunk. Ezek közül a 34. sír, csontkarperece folytán jól keltezhető a 4. század második felére, kb. harmadik negyedére (BARKÓCZI 1960, 123; BURGER 1979, 14), viselete is a késő római szokásnak megfelelően párban volt, a bal alkaron (LÁNYI 1990, 249).<sup>14</sup> Hasonló keltezés vonatkozik az ezüst ládikaveretre is, melynek töredékes volta megakadályozza a pontos párhuzam fellelését a tárgytypust összefoglaló gazdag monográfiákban (BUSCHHAUSEN 1971; GÁSPÁR 1986).

A tájolás, a temetkezési rítus és a leletanyagnak az előbbieken tárgyalt összefüggései alapján a sírok egy részét tehát – a 34., 35., 38., 39. számút (amennyiben a scriniumlemez ehhez tartozott) – kronológiailag el kell különítenünk a Keszthely-kultúra korának időben későbbi sírjaitól, e temetkezések ugyanis a késő római korra keltezendők.

A fennmaradó további három mellékletes – 32., 36., 37. – sír hat lelete látszólag az 568 előtti dunántúli langobard hagyatékkal mutat kapcsolatot, hiszen a Schwechat/Pallersdorf (Bezenye) típusú S fibulának<sup>15</sup> és a polikróm agyaggyöngynek éppúgy számos párhuzama ismert Pannoniából, mint a langobardok körében úgyszintén tipikus leletnek számító ovális vascsatnak vagy ívelthátú csontfésűnek. Hogy e temetkezések kora mégsem a 6. század első fele, arra figyelmeztet e síroknak a pannoniái langobardoknál ritka kőkeretezéses temetkezési rítusa (SÁGI 1961, 426).<sup>16</sup> de még inkább az, hogy az említett négy tárgytypus használata általános Keszthely-kultúrák sírokban is! Ráadásul a 37. sír leletei teljesen idegennek tekinthetők az 568 előtti langobard anyagban, mivel azok a Keszthely-kultúra női sírjainak tipikus ékszerei. Pannoniában a langobard nők ugyanis még szinte egyáltalán nem viseltek karperecet,<sup>17</sup> s a stílusuk is – melyek azonban akkor még nem fülkanalas típusúak –, az eddig közzétett sírok alapján majdnem minden esetben a hajfonat vagy fejkendő rögzítésére szolgáltak, így a koponya mellől kerülnek elő, nem pedig a kulcsont közeléből (BÓNA 1993, 127).

Mindezeket figyelembe véve a három sír kétségtelenül a Keszthely-kultúra 568 utáni temetkezéseinek sorába tartozik, részletes elemzésükre így a többi horreumi sírral együtt kerül sor.

### *Keszthely-kultúrák temetői szerológiai elemzéseinek értékelése*

Az 1959-ben feltárt 31 sírből 19 ad alapot régészeti vizsgálatra – ez egészült ki most további hárommal –, a

részletes antropológiai elemzéstől a szinte teljesen felszívódott csontok miatt a kutatásnak azonban el kell tekintenie, mivel csak a hosszúcsontokból maradtak meg részletek. 16 sír csontanyaga szerológiai elemzést azonban lehetővé tett, melyet Lengyel Imre végzett el, s a temető német nyelvű összefoglalójának függelékeként publikált (LENGYEL 1971). Ennek eredménye – melynek összevetése a régészeti leletanyaggal mindeddig elmaradt – röviden a következőkben összegezhető.

A vizsgálható csontanyag alapján a temetőben két különböző indexszámú csoport különíthető el, mely közül a gazdagabb régészeti mellékletekkel eltemetettek 568 előtti langobard temetők sírjaival (Hegykő, Várpalota, Vörs), a szegényebbek pedig – egy sír kivételével – késő római temetkezésekkel (Környe,<sup>18</sup> Pécs) mutatnak szoros etnikai kapcsolatot (1. táblázat).

Lengyel Imre több régészeti korszak temetőjének hasonló természettudományos vizsgálatát végezte el anélkül, hogy a sírok leletanyagáról vagy azok összefüggéseiről tudomása lett volna. Eredményei nem egy esetben rendkívül szervesen egészítik ki az egy-egy tárgytípus kronológiájáról vagy etnikai hátteréről rendelkezésre álló régészeti ismereteket. Éppen ezért meglepő, hogy a horreumi temető esetében a kutatás mindeddig figyelmen kívül hagyta ezt az elemzést, mely, mint módszer, felbecsülhetetlen információkat szolgáltathat régészeti-egzakt módon olykor egyébként igazolhatatlan elképzelésekhez is.<sup>19</sup> Esetünkben azt kell nagyon alaposan szem előtt tartani, hogy Lengyel Imrének a hatvanas években nem volt lehetősége másra, minthogy összehasonlító anyag híján dunántúli késő római és langobard temetőket használjon fel párhuzamként, amiről ma már tudjuk, hogy mind régészeti, mind történeti szempontból módszertanilag megalapozatlan volt. Hiszen sem források, sem régészeti leletek nem támogatják Itáliába költözésüket követően langobard elemek pannoniai helyben maradását (KISS 1992, 37; BÓNA 1993, 111), miként nincs – vagy csak áttételesen – egyértelmű írásos adat romanizált népelemek továbbélésére sem. De még ha valószínűnek tartható, hogy nem menekült el mindenki a hunok elől, s Nyugat-Európában több helyen bizonyított is a római továbbélés, akkor is, a kontinuos romanizált lakosság teljesen elszegényedett 5. századi anyagi kultúrájából képtelenség levezetni a Keszthely-kultúra váratlanul, minden előzmény nélkül felbukkanó nemesfémgazdagságát (MÜLLER 1996a, 98).

A megoldás mégis kézenfekvő, mivel a horreumi temetőben valóban langobardokról és rómaikról lehet szó, csak hogy nem 5–6. századi analógiákkal kellett volna azokat összevetni, hanem 6. század végiekkel, 7. század elejikkel! A szerológiai vizsgálat eredményeként kapott indexszámok többé-kevésbé – amennyiben az nem keveredik túlzottan – egy-egy etnikai csoport standard adatát adják. Ezért a horreumi langobard indexszám minden bizonnyal nemcsak pannoniai, hanem itáliai langobard

temetők eredményével is egyezést kellene, hogy mutasson,<sup>20</sup> ugyanígy a késő rómainak minősített indexszámot is kora bizánci temetkezések – ma még nem ismert – hasonló adataival lenne érdekes, s sokkal inkább megalapozott, összevetni. Lengyel Imre szerológia meghatározásait tehát érdemes figyelembe venni, csak tudni kell, hogy azokat nem hazai, hanem itáliai és balkáni temetkezésekkel lenne szükséges rokonítani.

Hogy Lengyel Imre eredményei a horreumi temetőre vonatkozóan nem megalapozatlanok, azt mi sem bizonyítja jobban, mint hogy a Sági Károly által 1963-ban a déli erődkapunál feltárt ún. B temető szerológiai feldolgozása ugyanígy két etnikai csoportot különített el. A kisebb indexszámú közösséget, melyhez a sírok ötóde tartozik, csakúgy, mint horreum esetében a szegénység, illetve a melléklet nélkülség jellemzi. E síroknál nincs nyoma a Keszthely-kultúrára jellemző kökeretezéses temetkezési szokásnak, s az ásató szerint azok régészeti leletanyaguk alapján a 4. századra keltezhetőek (SÁGI 1970, 166–167). Míg a déli erődkapunál a múlt század vége óta folyó ásások során számos késő római mellékletű temetkezés került napvilágra, addig a Barkóczi László által publikált horreumi temetőből eddig egyetlen leletet sem kelteztek a 4–5. századra, mégis a biokémiai vizsgálat szerint mindkét temetőben van egy közös indexszámú, tehát azonos eredetű csoport. Ez nem magyarázható másként, mint hogy a késő római és a kora bizánci népességet, lényegében azonos eredetűk illetve genetikai rokonságuk folytán e természettudományos módszerrel nem lehet elkülöníteni, csupán az állapítható meg róluk, hogy rómaiak.<sup>21</sup>

E természettudományos eredmények legjobb interpretációja a régészeti leletek tükrében az, ha feltételezzük, hogy egyrészt van e temetőknek egy olyan komponense, mely miután leletanyagában egyaránt tartalmaz az 568 előtti pannoniai anyagban teljesen ismeretlen női ékszereket (egyedi kisfűlák- és brossok, kosaras fűlbevalók, melltüik, gyűrűk, karperecek), férfi övgarnitúrákat, valamint díszítési technikákat (második germán állatstílus, pont-vonal motívum), az csakis 568 után valamilyen módon a Dunántúlra került langobard közösségként értelmezhető. A másik komponens meghatározása összetettebb, mely – ámbár az szerológiaiilag egységesnek tűnik – a temetkezési szokások, a régészeti leletek, de az egyes ékszerek eltérő viseletének módja alapján is két részre bontható.

Miután az újonnan feltűnő két elem temetkezési szokásai nem különülnek el egymástól,<sup>22</sup> s mivel a klasszikus temetőelemzéses módszer – a leletek területi eloszlása, csoportosulása – sem kecsegtet eredménnyel, a régészeti leletanyag alapján kell megvizsgálni, mennyire igazolható a szerológiai megállapításokra alapozó fenti elképzelés. Ehhez segít a természettudományos feldolgozás, mely túllép a tárgy = etnikum szemléleten, s felhívja figyelmet arra, hogy a leletek elemzése nem intéz-

hető el annyiban, hogy azok a korban interetnikusnak tekinthetők.

Erre a vizsgálatra biokémiai feldolgozása mellett azért is a horreumi temető a legalkalmasabb, mert sírjainak rendkívül változatos lelettípusai a többi temetőhöz képest jóval nagyobb európai áttekintést tesznek lehetővé, s leletanyaga alapján egészen biztosan első két generációs temetőről van szó.

### *Bizánci leletanyagú sírok és keltezésük*

Lengyel Imre második számú, római temetkezésekkel rokonított csoportjába hét sír tartozik, melyek egyetlen kivétellel szegényesek vagy melléklet nélküliek. A kivételt képező 12. sír – 5–10 éves leány temetkezése – a csoport szerológiaiilag egyetlen olyan sírja, melynek leletanyaga régészeti szempontból is vizsgálható.<sup>23</sup> E sírban ezüst korongfibula<sup>24</sup> és gyöngysor volt (BARKÓCZI 1968, Pl. LXI, 1–2), kiindulópontként tehát a korongfibulát kell alapul venni, aminek irodalma jelentős a hazai régészetben.

A Keszthely-kultúras temetkezések korongfibulái közt a középső mezejükben mélyített, általában vallási témájú – ezért joggal keresztény hitűek viseleti elemeként számon tartott – darabok a legszebbek, melyek eredete jól körülhatárolható. Évtizedek óta közismert, hogy – közel hasonló számú Baranya megyei lelőhelytől eltekintve – tökéletes párhuzamaikat sírletekben egész Európában kizárólag csak az észak-albániai kora bizánci Koman-kultúrában találni meg. Teljesen ismeretlenek nyugati germán temetkezésekben (GARAM 1993, 122), mint ahogy viselettörténeti kapcsolataik is Bizánc felé mutatnak (SÁGI 1970, 188; GARAM 1993, 127–130).<sup>25</sup> A horreumi temetőben még két ilyen típusú korongfibula került elő, mely sírok további leletanyaga nagyobb kitekintést tesz lehetővé. Sajnos az egyik esetében (5. sír) nem maradt elég csontanyag a biokémiai vizsgálathoz, de leletei alapján az nagyon jól elemezhető, míg a másiknál (14. sír) a szerológiai besorolás és a régészeti adatok egész temetőre vonatkozó egyetlen eltérő eredményére kell választ találni.

Az 5. sírban a korongfibulán kívül több olyan lelet is volt, melyek arra mutatnak, hogy azokat eredeti bizánci készítményeknek szükséges tartani. Ennek következtében felmerül, hogy nemcsak a készítő műhely, hanem maga a sírba eltemetett kislány is bizánci lehetett. Nem mond ennek ellent a sír késő római ízlésű, jól korongolt korsója (BARKÓCZI 1968, Pl. LVIII, 7), de még inkább megerősíti azt a félholdcsüngős arany fülbevalópár és az arany ékszergallér. E fülbevalótípus – főként pávas ábrázolású – példányai éppúgy ismertek a kora avar kori Kárpát-medencében (KISS 1996, Liste 4), mint az Észak-Afrikától a Balkánig terjedő óriási területen, bajor (LANDENBAUER–OREL 1960, 46; ROTH 1979,

Abb. 314 a–b) és itáliai langobard temetkezésekben szintúgy (SALVATORE 1981, 131, 152), mint a Koman-kultúrában (MENKE 1990, 194–195), bár többségük sajnos (magán)gyűjtemények ismeretlen lelőhelyeként szerepel a szakirodalomban. Hatalmas területen való elterjedésük egyértelművé teszi – csakúgy, mint a kosaras fülbevalók esetében –, hogy egy bizánci eredetű ékszertípusról van szó, melynek darabjai nagyrészt kereskedelmi úton jutottak el egymástól ily távoli területekre. A hazai kutatás előszeretettel lát az ilyen nagy területen fellelhető, nemesfém-ből készült népvándorlás kori leletek mindegyikében eredeti bizánci tárgyat, holott több esetben biztosra vehető, hogy nem erről van szó, ezeket ugyanis helyi mesterek mindenhol előszeretettel utánozták.<sup>26</sup> Miután azonban e fülbevalótípus, miként Európában, úgy a kora avar kori anyagban is, a kosaras fülbevalókhöz képest feltűnően kisebb számban ismert, s mivel aranyból készültek, esetükben valószínű, hogy nagy részük joggal minősíthető bizánci műhelyek termékeinek. A kérdés az, hogy a lelőhelyek itáliai és balkáni sűrűsödési pontja – értsd egyben a horreumi temető két etnikai komponense – közül a keszthelyi pár tipológiaiilag melyikből vezethető le. A válasz mai ismereteink szerint erre az, hogy mivel Itáliából egylőre szinte teljesen ismeretlen a közepén monogramos díszítésű típus (RIEMER 1992, 127), márpedig a horreumi ilyen (BARKÓCZI 1968, Pl. LV 3–4), így azt leginkább délről eredeztethetjük, ami felveti a gyermek bizánci eredetét is. Megerősítik ezt azok, a kislány nyaka körül előkerült háromszögletű, granulált csüngők (BARKÓCZI 1968, Pl. 6–25) is, melyeket többször értelmeztek már fülbevaló tartozékként, ám valójában ingnyakdíszeknek tekintendők (GARAM 1991, 173). Ennek, az eddig három további lelőhelyről ismert valamennyi párhuzama – Sadovec (OVČAROV–VAKLINOVA 1978, 111), Várna (OVČAROV–VAKLINOVA 1978, 116), Tyros (BÁLINT 1996, 940) – a bizánci kultúrkörhöz tartozik, mely így egyértelművé teszi a keszthelyi pendíliumok bizánci ékszergallérokhoz való közvetlen kapcsolatát. Mindezek következtében a sírba eltemetett kislány bizánci származása valószínűnek tekinthető.

A 12. számú korongfibulás sír tehát szerológiai alapon is joggal tartható bizáncinak, míg az 5. sírba eltemetett kislány vázából ugyan nem maradt meg elegendő csontanyag a biokémiai vizsgálathoz, ám leletanyaga alapján ő is hasonló származásúnak tartható. A harmadik, korongfibulás sír csontszöveti eredménye szerint nem a bizánci, hanem a langobard rokonságot mutató első csoporthoz tartozik, mely így borítani látszik a két különböző tudományos megközelítés – eddig úgy tűnt – egybevágó eredményét a két etnikum elkülönítésének lehetőségében. Azonban nem feltétlenül erről van szó.

Ez a sír már csak azért is gyanút kell, hogy keltsen, mivel ez az egyetlen eset, amikor a két különböző mód-

szerrel kapott etnikai meghatározás nem esik egybe! A korongfibula alapján (BARKÓCZI 1968, Pl. LXII, 8) a 14. sír kétségtelenül a bizánci indexszámú csoporthoz kellene, hogy tartozzon, csak hogy egy dolgot nem szabad elfelejteni. A korábban tárgyalt két, bizáncinak meghatározott gyermeksírral szemben egy maturus korú nőről van szó. Ez esetben könnyen elképzelhető, hogy a Lengyel Imre szerint langobard származású hölgy idősebb kora folytán, a két népesség közti gyors asszimiláció vagy házasság útján jutott a javítás nyomait magánviselő ékszerhez (SÁGI 1985). Itt kell megjegyezni, hogy az avar környezetbe került idegen elemek régészeti leletanyaga esetében elsősorban a gyermekként idekerült, s még fiatalon elhunyt egyének temetkezéseitől várható el leginkább, hogy azok még az előző szállásterület leleteit reprezentálják. Ők azok, akik divatváltás nélkül, szinte azonnal sírba vitték ékszereiket – remek példa erre a Szentés-Borbásföldi juvenilis korú fiúsír (LŐRINCZY 1996) – míg a kulturális asszimiláció következtében szülcik illetve nagyszülcik sírjai esetében, az itt eltöltött évtizedek következtében ez már kevésbé érvényesül. Ennek valószínűsége nemcsak a horreumi temetőben állja meg helyét – ahol is a fiú és leánysírok leletanyaga valóban rendkívül változatos és gazdag képet nyújt, erős langobard vagy bizánci kapcsolatokat mutatva – hanem például a szegvár-oromdűlői kora avar kori temetőben is.<sup>27</sup> A temető leletanyaga és temetkezési ritusa alapján az avarokhoz a pontusi steppén csatlakozott kelet-európai népességhez köthető, melyben hasonlóképp szembevetülő a gyermeksírok leleteinek egyedisége és archaikussága, közvetlen kapcsolatot mutatva ezzel a hozzávetőleg már körvonalazott szállásterület emlékéanyagával.

Összességében tehát két olyan temetkezés is van (5. és 12. sír), melyek bizáncinak tarthatók. Am a szerológiai szintén ebbe a csoportba sorolt további öt sír – miután azok egy bronztű (25. sír) és egy késő római bronzérme (31. sír) kivételével melléklet nélküliek – etnikumáról felelősséggel nem lehet állást foglalni.

Vajon mennyiben támasztják alá a bizáncinak meghatározható horreumi sírok leletei a temetőnek és a Keszthely-kultúrának, a szakirodalomban elfogadott 6. század második felétől való keltezését? Ennek megítéléséhez több ékszertípus is támpontot nyújt, melyek közül számukat tekintve, a korongfibulák alkotják a legnagyobb csoportot. E fibulák keltezéséhez egyedül a Koman-kultúrát vehetjük alapul, ahol az ilyen típusú fibulák sírok 7–8. századi temetők legkorábbi, tehát 7. század eleji horizontjába tartoznak (KOROSZEC 1953, 234–254; ANAMALI 1988, 452). Ez a keltezés a Keszthely-kultúra szempontjából informatív adat abból a szempontból, hogy nincs egyelőre semmi konkrét bizonyíték arra, hogy e korongfibulákkal már a 6. századtól számolhassunk a Kárpát-medencében. Néhány baranyai darab esetében egyébként is teljesen biztos,

hogy azok nem kerültek földbe a 7. század első felét megelőzően (GARAM 1993, 119). A keszthelyi példányokat pedig a kiskosaras fülbevalók alapján datálni – melyeket nagyszámú európai lelőhelyük alapján bevett szokás a század második felére keltezni –, önmagában nem tűnik túl meggyőzőnek. E fülbevalók ugyanis korántsem csak a 6. század második felének jellemző leletei, miként az a későbbiekben részletezésre kerül, együtt tárgyalva a horreumi temető azon szembevetülő jelenségével, miszerint kosaras függők és korongfibulák nem fordulnak elő azonos síregyüttesekben.

A keszthelyi félholdcsüngős aranyfülbevalók 568 előtti készítésének (BARKÓCZI 1971, 183) nincs alapja, ezek a pannoniai langobard anyagból teljességgel hiányoznak. Itáliában is csak a langobardok feltűnése után – bizánci hatásra – válnak népszerűvé. Miután nagyon kevés keltezhető síregyüttesük ismert, általánosan elfogadott a 6–7. század fordulójára való datálásuk,<sup>28</sup> ám egy részük használatban volt a 7. század első évtizedéig.<sup>29</sup>

Végezetül az 5. sír bronzgyűrűjének (BARKÓCZI 1968, Pl. LV, 2) nemcsak a mezőbándi gepida temetőből ismert párhuzama, hanem formailag és technikájában is szinte tökéletes párja került elő a budakalász-dunaparti 759. sírból, melyet Heraclius Constantinus és fia solidusa (616–625) datál a 7. század első harmadára (PÁSZTOR–VIDA 1991). Összefoglalásul tehát megállapítható, hogy a bizánciként értelmezett sírok leletei nem keltezendők szükségszerűen a 6. század második felére, ilyenek ugyanis használatban voltak 7. század első évtizedeiben is.

### *Langobard leletanyagú sírok és azok időrendje*

Lengyel Imre a pannoniai langobard temetkezésekkel kapcsolatba hozott első szerológiai csoportba kilenc sírt sorolt, melyek mindegyike gazdag régészeti leletanyagú. E csoport sírjait azonos lelettípusaik következtében érdemes közös ékszer, illetve viseleti elemeik alapján együtt vizsgálni.

#### **1/ Kisfibulák**

A horreumi temető négy sírjából került elő kisfibula, közülük háromban az 568 előtti pannoniai langobard emlékéanyagból közismert típusok voltak. A 4. sírban sasos ezüstfibula (BARKÓCZI 1968, Pl. LXII, 1), a 11. sírban a várpalotai 19. sírből ismert típusú ezüst S fibula (BARKÓCZI 1968, Pl. LXI, 3), a 17. sírban paragrafus és lovackás ezüstfibula (BARKÓCZI 1968, Pl. LXI 1–2), a most közzétett 32. sírban pedig Scwechat/Pallersdorf (Bezenye) típusú S fibula feküdt. A lovackás kivételével valamennyi köbeteles díszű, többségében aranyozott darab. Az a tény, hogy a sasos és lovackás daraboktól eltekintve, típusában valamennyi nyugodtan



köthető lenne a pannoniai langobardokhoz, a kutatást mindeddig determinálta. Részben ez adott alapot az ásatónak, hogy a temető megnyitását 568 elé helyezze, bár e langobard leleteket akkor, s azóta sem sikerült megfelelően értelmeznie. Legutóbbi magyarázata, miszerint „*ez a vegyes, egyedül darabonként előforduló anyag nem jellemzi, csupán színezi a keszthely-fenékpusztai etnikumot*” (BARKÓCZI 1993, 334), húsz évvel korábbi gondolatát idézi (BARKÓCZI 1971, 186). De akkor mi a magyarázata a sírszámra nézve Barkóczi László véleménye ellenére mégis szembetűnően nagy számú első csoport régészetiileg is oly sokrétű langobard kapcsolatainak, mely leletanyaga tekintetében is feltűnően gazdag? Nem lehet pusztán a véletlen műve, hogy mindhárom 1959-ben feltárt fibulák sír az első szerológiai csoportba tartozik, ahová azoknak régészeti alapon valóban tartozniuk kell, nem is beszélve arról, hogy négy kisfibula nem tekinthető elhanyagolható jelenségnek.

Ám nem is véletlenről van szó, hanem egy jól értelmezhető folyamatról, csak ismerni kell a viseleti elemek összetevőinek a nyugati germánoknál a német kutatásban már régóta megfigyelt változásait. Egy dolog mindaddig ugyanis elkerülte figyelemet. A kisfibulák mind a négy sírban nem összeillő párban, hanem egyedüli darabként kerültek elő, s nagyfibula sem járult hozzájuk egyetlen esetben sem! E magányos fibulák pedig kétségtelenül az életbeli viseletet tükrözik, a sírok ugyanis valamennyi esetben bolygatatlanok voltak. Ilyenre, a jelenleg ismert hazai langobard leletek esetében, egyetlen alkalmat kivéve – Várpalota 29. sír (BÓNA 1956, 191) – nincs precedens,<sup>30</sup> minek ismeretében a horreumi négy ellenpélda még figyelemreméltóbb.

Az 568 előtti langobard női temetkezések sajnos 50–60 százalékukban kiraboltak, ám amennyiben szerencsés módon mégis megmaradt eredeti állapotában a sír, abban a különböző típusú kisfibulák az áll alatt illetve a mellkason szinte mindig párban kerülnek elő – leggyakrabban azonos a két darab, de előfordulhat S fibulából és korongbrossból álló pár –, vagy ha egyetlen kisfibula van a sírban, ahhoz a szokott helyen mindig meglelni a nagyfibulákat is (2. táblázat).<sup>31</sup> E viseleti szokás a 6. századi Kárpát-medence germán népeinél részben langobard etnikumjelzőnek tekinthető, melynek megléte valamennyi előkelőbb langobard női temetkezés esetében elvárható, amennyiben azt a sírablók megkímélték (WERNER 1962, 42; BÓNA 1974, 36; BÓNA 1981, 298). Akkor mégis mi a magyarázata a horreumi kisfibulák magukban való viseletének? Ennek megválaszolásához tudni kell, hogy a langobardok elvándorlásukat követően a Pannoniából magukkal vitt kisfibulatípusok mellett Észak-Itáliában egyre nagyobb méretű – főként második germán állatstílusban díszített – ujjasfibulákat kezdtek hordani, melyek viseletében kb. a 6–7. század fordulóján, illetve a 7. század legelején divatváltás tör-

tént. Ekkortól a ruhakapcsoló funkcióját a – leggyakrabban cloissoné technikájú – korongfibulák veszik át, mely váltás, kronológiailag nagyjából egyidőben ment végbe valamennyi nyugati germán kultúrában (ZELLER 1974, 384), de még a Kárpát-medencében avar uralom alatt élő gepidák körében is (KISS 1992, 46). Ezt megelőzően, illetve részben ezzel párhuzamosan azonban kimutatható egy rövid fázis, mikor már csupán egyetlen kisfibulát viselnek a nők, de ha mégis párról van szó, azt eltérő típusú darabok alkotják.<sup>32</sup> Max Martin több frank temető esetében is nagyszerűen mutatott rá erre a folyamatra, melynek során a 6. század első felének négy fibulájából a század végére már csak egyetlen kisfibula – majd később korongfibula – marad, melyet eredetileg a meroving kultúrkörben is mindig párban viseltek (MARTIN 1995, 633–638). Ugyanez a jelenség az itáliai langobard emléktanyagban is nyomon követhető, ahol a részben még Pannoniából levezethető kisfibulák 600 körülig bizonyíthatóan használatban maradtak, ám azokat a század végén már egyre kevésbé viselték párban (BIERBRAUER 1993, 114, 119, 129–146; MARTIN 1995, 646). A horreumi fibulák tehát nem 568 előtt földbe került darabok – melyet, közelebbről meg nem nevezett példányok esetében a kutatás már korábban is feltételezett (BARKÓCZI 1971, 182; MÜLLER 1989, 65) –, amit nemcsak viseleti módjukkal bizonyíthatunk, hanem alátámasztja azok egy részének Pannoniában teljesen ismeretlen formai kivitele is.

Bóna István a 11. és 17. sírok fibuláit – annak indoklását mellőzve – Itáliából visszakerült példányokként értelmezi, és „*Itáliából betelepített vagy áttelepített langobardokkal*” számol (BÓNA 1993, 139, 154). A fentiek értelmében magam is így gondolom ezt, ám az igazsághoz hozzátartozik, hogy mindkét fibulatípus feltűnik már – igaz, a legkésőbbi horizontban – Pannoniában. Így ez önmagában nem lenne elég bizonyíték, ám sokkal inkább annak tekinthető az, hogy a 4. sír sas- és a 17. sír lótestű fibulája teljesen ismeretlen a langobardok pannoniai korszakából. Itáliai párhuzamokat már többször idézték, s e darabok azért sem keltezhetők 568 elé, mert azokat már a sajátos fogazásos technika díszíti. Ráadásul a sasfibula kampós csőrének megfogalmazásában a második germán állatstílus egyik jellegzetes eleme köszön vissza, mely nagyon gyakori plasztikus díszként kétoldalt a langobard nagyfibulák lábain, vagy szalagfonatba rejtve egyéb fibularészekben, de majd csak Itáliában.<sup>33</sup>

A horreumi sírok – és más Keszthely-kultúrák temetői továbbá<sup>34</sup> – kisfibulái tehát nem a helyben talált dunántúli langobard temetők kifosztásával kerültek a Keszthely-kultúra népességének birtokába (MÜLLER 1996a, 99),<sup>35</sup> hanem azt maguk hozták egy olyan germán – párhuzamaik alapján joggal mondhatjuk, langobard – környezetből, ahol azok ilyenén módon való viselete közvetlenül a korongfibulák feltűnését megelő-



zó, illetve azt átfedő időszak emlékei, mégpedig a 6–7. század fordulójáról.

## 2/ Kosaras fülbevalók

A horreumi temető öt – 6., 8., 9., 17., 29. – sírjában került elő kiskosaras arany fülbevalópár. A kora népvándorlás kori Európa óriási területén közkedvelt kosaras fülbevalók késő római formái előzményei ma már jól ismertek. A fülbevalótípus eredete a 4. századra vezethető vissza, mely rendkívül népszerűvé a 6. századtól, bizánci hatásra vált. A kosaras fülbevalók a félholdcsüngős típusuaktól eltérően azonban nemcsak aranyból ismertek, sőt formailag is olyannyira változatosak – a horreumi párok közt sincs két egyforma! –, hogy részletes tipokronológiai összefoglalásuk még várat magára. Ennek következtében, az 5–7. századi példányok döntő többségükben jelenleg keltezhetetlenek (BIERBRAUER 1993. Anm. 235.). Annyit azonban biztosan tudunk, hogy több területen is számolhatunk önálló késő antik (KASTELIC 1956) és germán műhelyekkel (BOTT 1961; FINGERLIN 1974), melyek helyben utánozták a bizánci darabokat. Miután még nem tisztázott, hogy tipológiailag melyek azok a jegyek, amik alapján egy kosaras fülbevalót biztosan bizánci készítménynek kell, hogy tartsunk, a horreumi – és általában a Keszthely-kultúrára – kiskosaras fülbevalók következetesen bizánci darabként való meghatározásában óvatosságnak kell lennünk. A köznépi temetkezések nagyszámú, bronzból öntött, teljesen egyszerű darabjai biztosan helyben készültek (MÜLLER 1987a, 112), továbbá régóta köztudott, hogy a kiskosaras arany és ezüst fülbevalók a gazdagabb itáliai langobard női síroknak is szokványos leletei (LBERG 1923, 85), melyek az Alpoktól északra langobard közvetítéssel terjedtek el. Az 568-ban Észak-Itáliába vándorolt langobardok rendkívül gyorsan átvették a kosaras fülbevalók használatát, olyannyira, hogy a nyugati germánok közül a bajorok mellett körükben vált azok viselete a legnépszerűbbé. Mindezek értelmében már kevésbé meglepő, hogy antropológiai anyaga alapján mindkét vizsgálható horreumi fülbevalós sír az első szerológiai csoportba tartozik. Így azok a fenékpusztai kosaras függők, melyeket a hazai szakirodalom Garam Évának a kora avar kori ékszerek bizánci kapcsolatait tárgyaló alapos munkái nyomán előszere-ttel tart eredeti bizánci készítményeknek, teljes lelet-összefüggéseiket tekintve is inkább mutatnak langobard kapcsolatokat, mintsem bizáncit.<sup>36</sup> Mivel egyelőre nincs átfogó jellegű, megalapozottnak tekinthető tipokronológiai rendszer, nem dönthető el egyértelműen, hogy a horreumi fülbevalók a 6. vagy a 7. századra keltezendők-e, mindenesetre utóbbi lehetősége nem zárható ki, mint ahogy az sem, hogy itáliai műhely(ek) darabjairól lenne szó. Itáliában éppúgy készíthették bizánci, mint langobard ötvösök, de nem is a mesterek meghatározása a fontos, hanem az, hogy azok langobard nőkkel is be-

kerülhettek a Kárpát-medencébe, miután az viseletük részét képezte Itáliában.

Ami a keltezését illeti, a kosaras függők datálásában ugyan a hazai és külföldi kutatásban általánosan elfogadott a 6. századi keltezés, ám hiba lenne figyelmen kívül hagyni, hogy azok egész Nyugat-Európában használatosak voltak a 7. század legelején is (BIERBRAUER 1987, 150), ami számos itáliai langobard temetkezésre is vonatkozik (RIEMER 1992, 125). Nem járható út a kosaras fülbevalók 6. század második felére való keltezése lényegében egyetlen párhuzam alapján, a példaként gyakran említett Arnegunda sír ugyanis gazdagságában egyáltalán nem egyedülálló. Hasonlóan látványos viseleti elemeket tartalmazott az éppúgy közismert büllachi Szent Laurentius templomban feltárt alemann női temetkezés is, melyben a hasonló formájú kiskosaras arany fülbevalópárt a sír többi melléklete alapján kizárt, hogy a 7. század közepe elé lehetne datálni (DRACK 1970).

## 3/ Filigrán és kőbetétes korongfibulák

A 8. sírból nagyméretű hegyikristály foglalatú (BARKÓCZI 1968, Pl. LVIII, 3), a 9. sírből pedig kis, üveggőbetétes arany korongfibula került elő (BARKÓCZI 1968, Pl. LIX, 3), melyeket bár formájukban különböznek, a peremükön lévő apró kőbetétek sora éppúgy összeköt, mint a filigrántechnika. További kapcsolatot jelent, hogy mindkét sírban kiskosaras arany fülbevalópár is volt. Csontszövet-tani eredménye csak a 9. sírban van, mely szerint az ékszer viselője a langobard csoporthoz tartozik, ami összevág a leletről rendelkezésre álló régészeti ismeretekkel. E korongfibula ugyanis nemcsak típusában, hanem európai lelőhelyeiben is eltér a bibliai jelenetű daraboktól. Míg a mélyített mezőjű korongfibulák párhuzamait a Koman-kultúrában találni meg, addig a közepükön különböző méretű kőbetétekkel ékített filigrándíszes darabok tipikus germán ékszereknek tekinthetők, melyek viselete a 7. század elejétől valamennyi nyugati germán nép körében népszerűvé vált. Jól illusztrálja ezt az észak- és közép-itáliai példányok nagy száma (GARAM 1993, 122–125). Mivel a horreumi daraboknak nem ismertek tökéletes nyugat-európai analógiáik, ezért érdemes megemlíteni, hogy Csák Árpád a Keszthely-Dobogón 1898-ban feltárt hatvannégy sír egyikében egy olyan kőbetétes, kétségtelenül 7. századi, nyugati germán típusú bronz korongfibulát talált (KUZSINSZKY 1920, 146. ábra), mely példány meroving megfelelői közismertek (THIEME 1978, 418–420), ami így a fenékpusztai ékköves darabok germán kapcsolataihoz újabb támpontot szolgáltat.<sup>37</sup>

## 4/ Mellékszijas övgarnitúrák

A horreumi temető két sírjában is volt sokmellékszijas, kettőspajzsos készletű préselt ezüst övgarnitúra.

A 15. számú fiúsírban kizárólag Fönlak-Aradka típusú (BARKÓCZI 1968, Pl. LXIII, 1–16), a 16. számú – ismeretlen életkorú felnőtt – sírban viszont változatos mintájú veretek feküdtek (BARKÓCZI 1968, Pl. LXV, 1–8). Régészeti ismereteink és a szerológiai eredmények ez esetben is kölcsönösen kiegészítik egymást. Ugyan csak a kislőről biztos, hogy biokémiailag a langobard csoporthoz tartozott, ám ez régészetileg a másik sírról is feltételezhető.

A kettőspajzsos övveretek több mint száz, általam ismert 7. századi germán, avar- és bizánci garnitúrája arra mutat, hogy a 16. sír készlete biztosan nem tekinthető avar ötvös munkájának, sőt annak készítési helyét a germánokon belül is leginkább az itáliai langobardok körében kell keresnünk.

A pajzs- és kettőspajzs alakú veretek motívumai – tangra, pont-vonal díszítés, mélyített címerpajzsmező – idegenek a kora avar kori emléanyagban, vagy ha akad is rájuk példa, azok biztosan nem tarthatók avar jellegzetességeknek. Legjobb párhuzamaikat a *vidalei* és a nagy közép-itáliai langobard temetőekben találjuk meg. Ráadásul a törhüvelyek ezüst koptatói (BARKÓCZI 1968, Pl. LXV, 12–14) mellett a sír ezüstcsatja (BARKÓCZI 1968, Pl. LXV, 9) úgyszintén ebbe az irányba mutat.

A 15. sír – szerológiai langobard rokonságot mutató – gyermekének övgarnitúrája elsöre kétségtelenül avar darabnak tűnik, mivel a pajzsostű ezüstcsat és a három, mélyített félkörrel díszített ezüst övveret párhuzamainak sorát találni meg a kora avar kori Kárpát-medencében. Bár a Fönlak-Aradka típusú övveretnek valóban számos dunántúli és dél-alföldi lelőhelye ismert, ennek ellenére mégsem lehetünk teljesen biztosak abban, hogy „*dieses Typus nach den zur Verfügung stehenden Daten eindeutig Erzeugnisse aus dem Karpatenbecken*” (KISS 1996, 215), amivel lezárható lenne a horreumi darabok vizsgálata.<sup>38</sup> Igaz ugyan, hogy itáliai langobard sírből eddig nem tettek közzé ilyen verettípust,<sup>39</sup> ám Kárpát-medencén kívüli egyéb lelőhelyeik ismertek (KISS 1996, Liste 17).<sup>40</sup> Három, látszólag talán jelentéktelennek tűnő körülmény azonban arra utal, hogy ezen övgarnitúra legalább annyi kapcsolatot mutat a germánok, mint az avarok felé.

A 15. sír esetében a nagyszíjvéget nem lehet átbújtatni a csatkarikán, mely megoldás a honfoglaló magyarok hagyatékából régóta ismert, de e jelenség nem ismeretlen a kora avar és az itáliai langobard övek esetében sem (BÁLINT 1995, 88). Legalább ilyen érdekes, hogy mindkét horreumi garnitúrából hiányoznak azok a félhold alakú veretek, melyek az avar daraboknál viszonylag gyakoriak, s amik mindig az öv hátulso részén, a kettőspajzsos veretek fölött kerülnek elő. Ezen övszerelések az itáliai langobard garnitúrákban is hiányoznak. Az pedig, hogy a gyermekek veretes övvel való eltemetése nem tűnik általános avar szokásnak (SIMON 1983,

58), a 15. sír kapcsán ismét csak a germánok felé irányítja a figyelmet, ahol is a meroving korban e rítus gyakoribbnak tűnik (SCHWAB 1982). Végezetül a sír üveg poharának (BARKÓCZI 1968, Pl. LXVIII, 6) rendkívül nagyszámú, s szinte kizárólag csak észak- és közép-itáliából ismert analógiái (KISS 1996, Liste 47) szintén azt a hipotézis támasztják alá, hogy nemcsak a kb. ötvenesen elhunyt kislőr lehetett biztosan langobard származású, hanem a sírjába helyezett övgarnitúra is nyugatról származhatott.

Ami a horreumi övveretek és sírok keltezését illeti, azokkal nincs különösebb gond. A sokmellékszijas, veretes övek avaroknál való használatával a kutatás nem számol a 7. század kezdetét megelőzően (LŐRINCZY 1992, 110; BÁLINT 1995, 14–18, 221, 271),<sup>41</sup> ami a fenékpasztai sírok esetében fontos tájékoztató adat. Hogy az itáliai langobard temetkezésekben bizánci hatásra mikortól mutatható ki a kisszijas öviselet – korábban az avarokéhoz hasonló időpont volt az elfogadott –, azt az utóbbi éveknek az egyes temetők keltezése körül fellángolt vitája kérdésessé teszi (MENKE 1987, Anm. 553–554.; BIERBRAUER 1991, 14; JØRGENSEN 1992, 94–122). Egyesek szerint már az új hazába érkezett első generáció átvette azok használatát (BIERBRAUER 1993, 160, 163, Anm. 235.), míg más vélemény szerint ezzel kb. 600-tól számolhatunk csak (MARTIN 1990, 66–68). Az avarok körében több generáción keresztül használt kettőspajzsos övveretek elfogadott kronológiája alapján (KÜRTI 1990, 82; VIDAPÁSZTOR 1996, 345), a horreumi darabok a 7. század első felére keltezhetők, amit a 15. sír Fönlak-Aradka típusú veretének kizárólag 7. század első harmadában való használata még jobban pontosít (BÓNA 1970, 257; MARTIN 1990, 67).

Formájában (VARSIK 1992, 80), és technikájában (BÓNA 1993, 152) ugyanezt a keltezését támasztja alá a 16. sír fogazott díszű ezüst övcsatja (BARKÓCZI 1968, Pl. LXV, 9). A horreumi övek ezen keltezése feloldja és egyben az egyetlen lehetséges magyarázatát adja annak az ellentmondásnak, amivel Bálint Csanád a steppei övek fejlődésének és tipokronológiájának vizsgálata során szembekerült (BÁLINT 1995, 359. j.), a fenékpasztai övek tudniillik azért lehetnek komplex garnitúrák, mert azok biztosan nem 6. századiak!<sup>42</sup>

#### *Langobard lelettípusok további Keszthely-kultúras temetkezésekben*

Az eddigiekben elemzett horreumi tárgytipusokon kívül több Keszthely-kultúras sír is ismert még, melyekben olyan női ékszerek illetve férfi viseleti elemek kerültek elő, melyek biztosan germán eredetűek, s azok legjobb párhuzamainak sorát 6. század végi, de főképp 7. század eleji itáliai langobard sírokban találni meg. E

leletek egy része a Keszthely-kultúrában egyelőre önmagukban állnak,<sup>43</sup> míg mások több lelőhelyről is előkerültek. Utóbbiak elemzését a második Ókeresztény Bazilika mellett feltárt 3. számú sír kínálja, melyben szinte valamennyi szóban forgó tárgytípust megtalálni. Bár e sír leleteinek itáliai langobard kapcsolatai az utóbbi évek publikációinak tükrében kétségtelennek tűnnek, azok rövid vizsgálatát az eredeti közzététel óta eltelt több mint harmincöt újra év időszerevé teszi.

A Sági Károly által 1947-ben feltárt koporsós férfitemetkezést teljesen feldúlták, a csontokat összedobálták, ám hat lelet még így is megmaradt (SÁGI 1961, 417–418). Az övről lelőgő, fatokban viselt olló frank párhuzamainak a sír további, informatív leleteihez képest az ásató feltűnően nagy figyelmet szentelt.<sup>44</sup> A vasolló és a nagyméretű csontfésű – melyek összefüggésbe hozhatók az elhunyt rangos voltával – nem adnak különösebb támpontot az etnikai és kronológiai meghatározáshoz, mivel azok a 6–7. században valamennyi germán nép körében népszerűek voltak. Egészen más a helyzet azzal a csattal valamint két szíjvéggel, melyeknek a hazai kutatás sokáig nem tulajdonított különösebb jelentőséget.

Öntött és lemezes maszkos övveretek kis számban ismertek Európából – sőt a Kárpát-medencéből is – már 567 előttről, melyek száma a hazai emléktárhelyekben számottevő az avarok feltűnésével lesz, mégpedig elsősorban a tiszántúli, kelet-európai eredetű népesség körében. Azok azonban teljesen más jellegűek, mint amilyenek a 3. sír elülső lemezének maszkos attörésű ezüst szíjvége (SÁGI 1961, Taf. XIII, 4). A lelet analógiái keletről és nyugatról egyaránt ismeretesek, ám a formailag is legjobb és legnagyobb számú párhuzamot itáliai langobard temetkezések szolgáltatják (HESSEN 1984, 454; SOMOGYI 1987, 134–135), melyekben még a 7. század elején is kerültek földre martinovkás övveretek (MENIS 1990, 382).

A sírgödör keleti végénél, a lábcsontok egykori helyén, egy 2,9 cm hosszú és 1,3 cm széles, négyszögletes testű, ovális karikájú aranyozott ezüstcsat (SÁGI 1961, Taf. XIII, 6), valamint egy 4 cm hosszú, úgyszintén aranyozott ezüst szíjvég került elő (SÁGI 1961, Taf. XI–II, 5). A két lelet szembeütően kis mérete Hans Bott kivételével évtizedekig nem tűnt fel senkinek (BOTT 1976, 278–279), mint ahogy nem szenteltek különösebb figyelmet azok tisztán második germán állatstílusú kompozícióinak sem. Ma már azonban örvendetesen sokat tudunk e leletek hátteréről, amik tökéletesen alátámasztják a Keszthely-kultúra germán kapcsolatairól eddig valószínűsítetteket.

A csat és a szíjvég mérete és formája alapján sem lehet övtartozék, így azok egészen biztos, hogy a lábbelit egykoron összefogó szíjazathoz tartoztak (MARTIN 1996, 70; MÜLLER 1996, 270). Ez egyben azt is jelenti, hogy mivel öntött lábbeli díszek a kora avar kori Kár-

pát-medencében eddig kizárólag csak olyan lelőhelyekről ismertek, ahol kétségkívül valószínűsíthető germán jelenlét (VIDA 1996, 118–121), ezt kell feltételeznünk a fenékpusztai sír esetében is. Miután pedig a Keszthely-kultúra kapcsán, az eddigiek értelmében, germánok mögött Itáliából visszakerült langobardok gyaníthatók, bezárul a kör.<sup>45</sup> Hogy a két lelet valóban külföldi műhely termékének tekintendő, azt mi sem bizonyítja jobban, minthogy az azokat díszítő második germán állatstílus szóbanforgó kivitelezéséről az avar kori germán állatornamentika legképzettebb hazai kutatója is kénytelen megállapítani, hogy azok a dunántúli anyagban ebben a formában teljesen egyediek, illetve közvetlen előzmény nélküliek (NAGY 1992, 26). A díszítőornamentikát illetően a bőséges hazai és külföldi szakirodalom teljesen egyetért abban, hogy az itáliai langobardoknak ha nem is kizárólagos, de döntő szerepük volt ezen állatornamentika kb. 600-tól való feltűnésében és annak széleskörű elterjedésében, melyet azok lábbeli díszeken is előszeretettel alkalmaztak.

Az egymáshoz illeszkedő láncszemekből így megmagyarázhatóvá válik, hogy az avar korban főként a Dunántúlon népszerű második germán állatstílus – majd ezzel összefüggésben annak sajátos, fogazásos változata – leginkább úgy kerülhetett a Kárpát-medencébe, hogy azt részben a Keszthely-kultúrával idekerült langobard ötvösöktől adaptálhatták helyi, avar illetve gepida mesterek (HASELOFF 1988, 704–705).

Végezetül szükséges még két olyan germán leletiről említést tenni, mely etnikai és kronológiai jelentősége a Keszthely-kultúra szempontjából mindeddig nem kapott kellő hangsúlyt. Közismert, hogy alpi típusú bronz övgarnitúra több keszthelyi temetőből is előkerült (BÓNA 1962, 50–52; MÜLLER 1996a, 98), ami azok kárpát-medencei avar kori elterjedése következtében (KISS 1996, Liste 46), önmagában nem lenne különösebben érdekes. Jelentősége annak van, hogy azok Keszthelyen kora avar kori sírokból teljes övgarnitúráként ismertek – tehát nem az alpi öves sírok közép- vagy késő avar kori csoportjához tartoznak (ZÁBOJNÍK 1990) –, s a dobogói temetőben e sírok külön csoportot alkottak (LIPP 1884, 42). E bronzveretes övek – bár Nyugat-Európában nagy számban ismertek – leginkább az észak-itáliai langobard temetőkre jellemzők, s miután eredetüket a langobardokkal hozzák kapcsolatba (CHRISTLEIN 1971), felmerül annak lehetősége, hogy e sírokból nem csupán Itáliából idekerült öveket, hanem egyben férfiakat is kell látnunk. Tény, hogy e hipotézis kétséget kizáró módon egyelőre nem igazolható, de mindenesetre újabb fontos kapocs lehet a keszthelyi és észak-itáliai temetők között.

Ugyanez vonatkozik a poliéder- vagy oktaédercsüngős fülbevalókra, melyek szintén több fenékpusztai sírból ismertek, akár kosaras fülbevalókkal együtt is. Az 5. század jellegzetes fülbevalójának megléte a Kesz-

hely-kultúra idejében azonban nem annak bizonyítéka, hogy a késő római népesség a Dunántúlon folyamatosan használta volna ezen ékszert több évszázadon át (MÜLLER 1987a, 112), hanem sokkal inkább újabb nyugati kapcsolatok jele. A poliéderez fülbevalók ugyanis általánosak még a 7. század elején is, mind alemann (FREEDEN 1979, 288–293), mind langobard temetkezésekben (MENIS 1990, Fig. II. 24, III. 17, 111, 119e), ami így a keszthelyi darabok értelmezéséhez is jobb magyarázatot kínál.

A Keszthely-kultúra leletei régészeti alapon tehát sokkal inkább 7. század eleji keltezésűek tesznek szükségessé, sem mint 6. század végéig. A horreumi temető biokémiai és régészeti elemzése majdnem ugyanazt az eredményt adja. Szerológiai a temetőben markánsan elkülönül egymástól egy római és egy langobard csoport, melynek régészetileg az analóg balkáni valamint itáliai darabok ismeretében 7. század eleji bizánci és langobard leletanyag felel meg. Leletösszefüggéseik – egyetlen sírt kivéve – összhangban vannak a természettudományos vizsgálat eredményével, mindössze három lelettypus (melltű, gyűrű, fátöldísz) nem mutat etnospecifikus jelleget. További Keszthely-kultúras temetők, egyelőre publikálatlan szerológiai eredményei ugyanezt az etnikai kettősséget erősítik meg, melyekkel a germán (langobard) eredetű lelettypusok száma is tovább bővíthető.

A kérdés az, vannak-e írott források arra vonatkozóan, hogy a 7. század eleji Dunántúlon történetileg is megalapozottan számolhassunk ilyen eredetű idegen népesség jelenlétével.

### *Az írott források tanulságai*

A Keszthely-kultúra kialakulásával kapcsolatban Bóna István nyomán (BÓNA 1970, 122 j.) a kutatás az avarok 582. évi sirmiumi és 584. évi singidunumi ostromára hivatkozik, melyet követően Johannes Ephesinus és Theophylactus Simocata szerint Baján hadifoglyokat telepített volna át birodalmába, ami így egyben a kultúra 6. századi keltezésére is alapot adna. A forrás Szádeczky Kardoss Samu által közzétett magyar nyelvű részleteiben azonban nem találni ilyen adatokat (SZÁDECZKY 1992, 49–50, 62–63). Hasonló eredményre jutott legutóbb Bálint Csanád is, aki a bizánci népesség áttelepítésének igazolására nem a 6. századi forrásokat használta fel, hanem a *Miracula Sancti Demetrii* 7. század eleji beszámolóját. A szerző 618–619-re keltezhetően talált adatot bizánci hadifoglyok átköltöztetésére, ami alapján a Keszthely-kultúrát ettől az időtől számítja (BÁLINT 1995, 291).

A forrás értelmezése azonban több problémát is felvet. A *Miracula* szerint az áttelepítés ugyanis a Duna folyóhoz történt, Sirmiumon túl „...s az egész népet,

*már tudniillik a fogságba esett egész népet, mint amely a továbbiakban már az ő alattvalója, a fent nevezett kagán a Duna folyónál telepítette le ama Pannonián túli részekben, amely provinciának régebben a Sirmium nevű város volt a metropolisa*” (SZÁDECZKY 1992, 220). Ez területileg nem esik egybe a kultúra Balaton környéki lelőhelyeivel. A forrásból továbbá kiderül, hogy később a Kuber vezette bizánci felkelők, a győztes csatákat követően a Dunán átkelve délre menekültek, míg a kagán észak felé, országa belsejébe vonult. Amennyiben a szóban forgó terület részben a Duna jobb partját is magába foglalta volna, érthetővé válna a Keszthely-kultúra egyes bizánci tárgytypusainak – figurális korongfibulák, bizánci csatok – Baranya megyei feltűnése, mely népesség egy része a közép avar kor folyamán elmenekült a birodalomból.<sup>46</sup> A *Miracula* ezen passzusa tehát nem köthető a Keszthely-kultúrához, ám ismert több olyan rövid utalás 7. század eleji áttelepítésekről, melyek közt feltételezhetünk Dunántúlra vonatkozót.

Nyugat felé tekintve értesülünk egy másik áttelepítésről is, mégpedig szintén a 7. század elejéről. Paulus Diaconus beszámol arról, hogy 610–611 körül az avarok Friaul, a legészaknyugatibb langobard város kirablása után annak lakosságát Pannoniába költöztették: „...az avarok minden férfikorban lévő langobardot karddal elpusztítottak, a nőket és a kicsinyeket pedig fogság igájába hajtották” (SZÁDECZKY 1992, 148). E forrást Bóna Istvánnal szemben, a hazai és a nemzetközi kutatás egyaránt az említett időpontra keltezi (JARNUT 1982, 59; SZÁDECZKY 1986, 31). A forrásban szereplő valamennyi férfi leölése valószínűleg túlzás, hiszen akkor Paulus Diaconus nagyapja és annak testvérei nem kerülhettek volna Avariába. Nagyapja menekülési útja – elhagyott hegyi tájakon át az alpesi szlávokhoz – valamint Friaul és Keszthely egymáshoz való közelsége alátámaszthatja az áttelepítés és a Keszthely-kultúra közti kapcsolat lehetőségét, s magyarázatot adhat a kultúra langobard lelettypusainak nagy számára, s hogy azok miért pont a cividalei temetők sírjaival mutatják a legszorosabb kapcsolatot. Paulus Diaconus beszámolója lehetőséget nyújthat egy írásos forrásadat és egy régészeti kultúra összekapcsolásához, mely így megoldást kínálhat a férfisírok csekély számára is.

### *Befejezés*

A 7. század eleji Dunántúlon több területen is számolhatunk idegen közösségek jelenlétével, melyek közül a Keszthely vidékiek esetében biztosan feltételeznünk kell bizánci elemek mellett langobardokat is, kiknek a baranyai leletanyagban azonban nincs közvetlen nyomuk. A Balaton- felvidék fokozatosan elszegényedő római népessége nem kizárt, hogy megélte a kultúra megjelenését, s résztvett annak életében, ám ez keltezhető

leletanyag hiányában régészetileg továbbra is bizonyíthatatlan. A Keszthely-kultúra eredetében legjobban a langobard vonal követhető, mivel hasonló korú bizánci temetők hiányában a századelő, s szakszerűsége folytán főként az utóbbi évtizedek itáliai ásatásai aránytalanul kedvezőbb összehasonlítási lehetőséget kínálnak.

A jövőben amellett, hogy szükséges minél több temetkezés közzététele, tisztázni kell, mi lehet az oka egyes langobard tárgytipusok dunántúli meglétével szemben mások teljes hiányának (tausírozott övek, cloissoné technikájú korongfibulák, arany lemezkeresztek), melyek a korábbi, hagyományos kronológia szerint Itáliában használatban voltak már a 7. század elején. Miután jelenleg az itáliai régészeti anyag datálása is válságát éli, ezért az sem kizárt, hogy a Keszthely-kultúra jó támpontokat adhat annak keletkezéséhez. Tudniillik adva van egy írott forrással adatolt terminus post quem időpont (610–611), ami kelez egy idegen, részben

langobard eredetű leletkört, amiben ha bizonyos tárgyak hiányoznak akkor az azt is jelentheti, hogy azok talán Észak-Itáliában sem lehettek használatban a 7. század kezdetét megelőzően, vagy legalábbis nem voltak általánosan elterjedtek.

Mindenesetre ha belegondolunk, hogy harminc évvel ezelőtt a horreumi temető publikálásakor mit tudtunk a Keszthely-kultúráról, s a meroving és a kora avar kori régészeti kutatások látványos eredményei milyen lehetőségeket nyitottak meg, akkor joggal bizakodhatunk, hogy a közeljövőben talán tisztázódhat a Keszthely-kultúra problémája. A másik feladat, e dunántúli leletanyag belső kronológiájának részletekben való kidolgozása újabb tanulmány kíván, melynek megoldása a kultúra külső kapcsolatainak gyors megszűnése, s annak teljes elszigetelődése folytán talán nehezebbnek, ám korántsem megoldhatatlan tűnik.

#### Jegyzetek:

- <sup>1</sup> Ma már tudjuk, hogy ez nem Lipp Vilmos bűne, akkor is, ha a feltárt temetkezések leletanyagát nem publikálta síronként, azokról leltárt vezetett és eredetileg külön tartotta őket, s csak Pestre felkerülve keveredtek össze azok végzetesen (KISS 1992, 245). Az 1950-es évektől Keszthely környékén váltakozó intenzitású tervásatások és leletmentések anyagának teljes leletösszefüggéseiben való közlésére jelen kötetben kerül sor.
- <sup>2</sup> Részletekbe menő kutatástörténeti áttekintést nyújt, különösen a korai időkre vonatkozóan KOVRIG 1958, 66–67; MÜLLER 1992, 251–252.
- <sup>3</sup> A helyben továbbélő késő római, keresztény enklávét meghatározó szerepét – melyet már Alföldi András felvetett (ALFÖLDI 1926) – a kultúra egészére nézve azóta is többen vallják (TÓTH 1987; POHL 1988, 232–233; SZŐKE 1994, 166; TÓTH 1996, 155–156).
- <sup>4</sup> Egyes német és osztrák szerzők különböző etnikai feltevései – burgund (KOLLAUTZ–MIYAKAWA 1970, 181), szász (MENKE 1990, 189) – mellett itthon Sági Károly nevéhez fűződik a legtöbb ilyen koncepció, alemannokkal (SÁGI 1961, 427–429), később frank bevándorlókkal (SÁGI 1970, 173, 185), máskor visszamaradt langobardokkal (SÁGI 1960, 34) vagy keleti gótokkal (SÁGI 1991, 137) való magyarázattal.
- <sup>5</sup> Barkóczy Lászlón kívül Sági Károly és Bóna István tett kísérletet arra, hogy ne csupán egy-egy tárgytipus, hanem többé-kevésbé a leletanyag egésze alapján próbáljon meg érdemben hozzászólni a kultúra genetikájához, ám munkájukat sajnos nem követte folytatás (BÓNA 1962, 62–64; SÁGI 1970, 170–192).

- <sup>6</sup> Ezúton is köszönetemet fejezem ki Horváth Lászlónak és Müller Róbertnek a sírok publikálásának átengedéséért. A képtáblák rajzainak elkészítéséért Marton Tibornak tartozom hálás köszönettel.
- <sup>7</sup> A hazai és külföldi recenziók valamint elemzések egymástól függetlenül mutattak rá ennek hibáira (BÓNA 1971a, 297; HOREDIT 1971, 200; MARTIN 1973; TOMKA 1973), minek következtében a kutatás a temető bizonyos részét a kora avar kori dunántúli gepidák második legfontosabb lelőhelyeként tartja számon napjainkban (MARTIN 1990, 73; KISS 1992, 92).
- <sup>8</sup> Az ásatási beszámolók – RégFüz Ser. I. (1971) 32; ArchÉrt 1971, 271–272 – csak hét temetkezést említenek, de eredetileg temetkezéshez tartozhatott a 34. sírhoz közeli hulladékgödörből előkerült koponya is, mint ahogy ásatási naplójában Horváth László is egykori sírnak tekinti azt. Az ásatás részletes dokumentációit a keszthelyi Balatoni Múzeum Adattárában találni KBM Ad.: 84.240–241 számon, a megmaradt leleteket úgyszintén a Balatoni Múzeum őrzi, a leltári számokat a sírleírásokban adom.
- <sup>9</sup> E sírt közli SÁGI 1989, 273, 13. ábra.
- <sup>10</sup> Az ásatási napló szerint feltárássra került „nagyon sok állatcsont és kevesebb, 4. századi edénytöredék, valamint 60 cm mélységben egy hagymafejes bronzfibula” is. Előbbiekből a sirrajz két állkapcsot ábrázol, az utóbbiakból azonban semmit.
- <sup>11</sup> A 71.104.13 leltári számon szereplő tárgy az 1974. évi revíziónál már nem volt meg. A leltárkönyvbe Müller Róbert azonban szerencsére részletesen leírta – és leraj-

- zolta! – a tût, ennek nyomán adom a tárgy képét, mely így nem veszett el véglegesen a kutatás számára.
- <sup>12</sup> A Festetich család múlt században istállóját és annak kifutóját ugyanis pontosan a sír helyén építtette meg.
- <sup>13</sup> A Keszthely-kultúra temetőiben Lipp Vilmos ásatásai óta tudjuk, hogy leletanyaguk alapján feltétlenül számolnunk kell – főként Fenékpusztán – 4. század végi, vagy akár 5. század eleji sírokkal is, ám azok déli tájolásáról eddig csak két lescenetomaj-piroskeresztű sír nyomán volt információnk (MÜLLER 1992, 267, 274).
- <sup>14</sup> A Lányi Vera féle 17. típusba tartozó horreumi darabok (LÁNYI 1972, Abb. 61, 17) nem állnak magukban. Fenékpusztáról több temetőből is ismertek pontkörmintás csontkarpercek: Keszthely-Fenékpusztai déli erődfal 1901/2. sír (KUZSINSZKY 1920, 91. ábra 10; PEKÁRY 1955, 1. kép 2.4), Keszthely-Fenékpusztai déli erődfal 1980/15. sír (publikálatlan, Erdélyi István ásatása, KBM-leltározatlan), Keszthely-Fenékpusztai B temető 75. sír (KBM ltsz.: 71.49.4), 81. sír (KBM ltsz.: 71.54.2).
- <sup>15</sup> A fibulatípus nagyszámú hazai és nyugat-európai 6–7. századi lelőhelyeit már számos alkalommal összegyűjtötték (WERNER 1962, 76, 171–172, Taf. 70, 2; KOCH 1980, Abb. 8; BIERBRAUER 1993, 129; BÓNA 1993, 138–139), melynek használata a langobardok körében teljesen általánosnak tekinthető.
- <sup>16</sup> A Közép-Duna vidék eddig publikált langobard sírjaira nem jellemző a sírgödör kövekkel való kirakása. Ha akadnak is kövek a sírokban, azok nem a sír alján, vagy annak közelében – kivétel néhány kranji temetkezés –, hanem kőpakolásként vagy a padkára keresztbe fektetett gerendán – Keszthely-Fenéki utca (SÁGI 1991, 126) – vagy a sír betöltésében – Várpalota-Unio homokbánya (BÓNA 1956, 221), Žuran (POULÍK 1949) kerültek elő. E lelőhelyek keltezését és etnikai értelmezését sokáig vita kísérte. A várpalotai és kranji temetkezéseket Bóna István tisztázta (BÓNA 1981, 297–298; BÓNA 1993, 160), míg a legújabb kutatás a keszthelyieket langobard kori nyugati germánokhoz (MÜLLER 1996b, 81), a žuraniakat pedig részben langobardokhoz köti (POULÍK 1995, 77). Utóbbi esetében a vaskeresztek a hasonló bajor és itáliai langobard leletek mintájára (MLOJČIČ 1966, 259) leginkább koporsószerelékként funkcionálhattak, avar temetőből hasonló darab ismert a székkutas-kápolna dűlői 9. sírből (NAGY 1992).
- <sup>17</sup> Ez csak a Hegykő-csoport asszonyaira jellemző, akik a vas mellett szívesen hordtak bronzkarperceket is (BÓNA 1974, 37).
- <sup>18</sup> Ma már egyértelmű, hogy a környei temető felhasználása régészeti alapon itt téves, ld. 7. jegyzet!
- <sup>19</sup> Elég megemlíteni a vörs-papkerti 8–11. századi (KÖLTŐ–LENGYEL–PAP–SZENTPÉTERI 1992), a garabonc-ófalui 9. századi (SZŐKE 1994a), a karos-perjesszögi (RÉVÉSZ 1996) illetve a szeged-algyői 10. századi (KÜRTI 1998), valamint a szabolcsi kora Árpád-kori (KOVÁCS 1994) temetők biokémiai feldolgozásainak a régészeti eredményeket kiegészítő, illetve alátámasztó tanulságait.
- <sup>20</sup> A szentendrei és testonai langobard temetők vércsoportarányainak hasonlósága is erre utal (BÓNA 1974, 69)!
- <sup>21</sup> Lengyel Imre a keszthely-városi temető sírjainak csontszöveti feldolgozását is elvégezte – mely régészeti leletanyaga részben közlésre került (KOVRIK 1960) –, ám annak eredményeiről szinte semmit nem tudni. Mindössze annyi derül ki a szűkszavú utalásból, hogy a vizsgálat a horreumival minimális eltéréssel majdnem tökéletesen megegyező eredményt hozott, az indexszámok ugyanazt a két etnikai csoportot különítették el (LENGYEL 1971, 198–199). Azt azonban nem tudni, hogy ez az adat az ötvenes-hatvanas években Keszthelyen több idényen át folyó ásatás pontosan melyikére, s annak hány sírjára vonatkozik.
- <sup>22</sup> A horreumi temetőben mindkét csoportnál megtalálni a kőkeretezéses-koporsós temetkezési módot, melynek különböző formái az avar kori Kárpát-medencében éppúgy ismertek (SIMON 1993), mint a kora népvándorlás kori Európa széles területén, legyen szó akár itáliai langobard, akár balkáni temetkezésekről. Így a kőkeretezésnek mint temetkezési szokásnak, a különböző etnikumok elkülönítésében korábban tulajdonított jelentősége (BARKÓCZI 1968, 288; SÁGI 1970, 165–166) nem tekinthető megalapozottnak.
- <sup>23</sup> Az antropológiai alapú nemmeghatározás (LENGYEL 1971, 193) néhány esetben (4., 9., 12. sír) – a kevés csontanyag következtében – nincs összhangban a régészeti leletekből adódó meghatározással, összefoglaló táblázatomban az utóbbiakra támaszkodtam. Ugyanígy a tárgyakból indultam ki, ha az elhunyt nemére egyáltalán nincs adat.
- <sup>24</sup> Ábrázolását korábban Szent Györggyel hozták összefüggésbe, ma inkább, mint Győzelmes Krisztust értelmezik (TÓTH 1991, 29).
- <sup>25</sup> E dunántúli korongfibulák mediterrán hatást mutató pannoniai, kontinuum műhelyek termékeként való meghatározása, s így az avar korban továbbélő római népeséghez kötése napjainkban is képviselt nézet (TÓTH 1996, 155). A romanizált elemek 6. századi jelenléte, s különösen azoknak ilyen gazdagság tulajdonítása a már említett ellentmondások miatt azonban sokkal kétségesebb annál, mintsem hogy ilyen egyszerű lenne a megoldás. Ezzel szemben a Koman-kultúra által kínált alternatíva sokkal inkább elgondolkodtatóbb kell, hogy legyen, miként a legkorábbi darabokat Garam Éva is bizánci hadifoglyokkal idekerült provinciális árúknak tartja (GARAM 1993, 131).
- <sup>26</sup> Ez, a kosaras fülbevalók esetén a német szakirodalomban elfogadott tény, érződik a kölkei pár értelmezése kapcsán is (KISS 1996, 193). Hogy a képmező ábrázolása alapján több csoportra bontható félholdcsüngős fülbevalóknál valóban számolnunk kell azok utánzásával, azt

- bizonyítja a pettingi 99. sír két darabja, ahol a szembe-tűnő minőségi eltérés egyértelművé teszi, hogy a pár egy eredeti bizánci példányból és egy bajor utáztatból tevődik össze (REIMANN 1992).
- <sup>27</sup> Köszönöm Lőrinczy Gábornak a temetkezések ezirányú interpretációjáról nyújtott baráti tájékoztatását.
- <sup>28</sup> Ezt részben egyes kora avar kori síregyüttesek leletösszefüggéseire alapozzák (Bóly, Fenékpusztá-Horreum, Gyöng-Vásártér, Kölked-Feketekapu A, Linz-Zizlau), – ahol leginkább a kürtösvégű karperecek, részleteiben szintén kidolgozatlan kronológiájával próbálják alátámasztani e kelteztést – mely temetkezések éppúgy keltezhetőek a 6. század végére, mint a 7. század elejére (RIEMER 1992, 128; GARAM 1993, 118–119). Utóbbira jó példát szolgáltat a kölkedi 108. sír, mely leletei – valamint a szomszédos, férjének tartott sír kronológiája (KISS 1996, Anm. 547.; STRAUB 1997, 124) – alapján a 7. század elejére tehető.
- <sup>29</sup> Éremmel keltezhető bizonyítékot szolgáltat erre a mersini kincslelet, ahol a félholdcsüngős fülbevalók a solidusok alapján nem kerülhettek földbe a 7. század elejét megelőzően (WERNER 1974, 123).
- <sup>30</sup> Csupán a gyöng-vásártéri 51. sírban fordul meg elő, hogy bolygatatlan langobard sírban egyetlen kisfibula legyen (ROSNER 1972, 89). E leány sírban a fibula azonban nem viseletének megfelelő helyén, a felsőtesten, hanem a medencén feküdt. Valószínűleg tehát tarsolyban sírba került leletről, s nem pedig ékszerként, funkcionálisan viselt darabról van szó ebben az esetben.
- <sup>31</sup> A dunántúli lelőhelyeket feldolgozó táblázatban – melyből etnikai eltérése miatt hiányoznak a Hegykő-csoport lelőhelyei – baloldal szedettek azon sírok, melyek miután nem raboltak – illetve ha bolygatottak is, az nem érintette a fibulák viseleti helyét – összehasonlító például szolgálnak. A szlovéniai temetők hasonló összefüggést mutatnak, de miután többüket a 7. század kezdetéig folyamatosan használták, azok, hogy ne okozzanak zavart, kimaradtak az összeállításból. Köszönettel tartozom Tomka Péternek, hogy e kérdésben oly fontos publikálatlan leleteiről tájékoztatást nyújtott számomra.
- <sup>32</sup> Ez adhat magyarázatot a horreumi 17. sír két különböző kisfibulájára.
- <sup>33</sup> A Ráth gyűjtemény két ilyen darabja 7. századi avar zsákmányként kerülhetett Magyarországra (BÓNA 1956, 242).
- <sup>34</sup> A horreumiakon kívül több magányos S fibula is ismert Keszthely-kultúras temetőkből vagy azok közeléből: Keszthely-Dobogó (BOTT 1987, 583), Keszthely-Fenékpusztá (FETTICH 1951, 57, Taf. XXXI, 2), Lesencetomaj (Közöletlen, Perémi Ágota szíves tájékoztatása). A lesencetomaj-piroskeresztű 82. sírban is volt egy bronz S fibula – töredékes korongfibula társaságában (PERÉMI 1991a, o. n.; STRAUB 1999, 3. kép 7) – mely állatfejének formája és annak fogazott díszítése alapján biztosan nem 568 előtti darab.
- <sup>35</sup> Ez, a városi temető – egyben az egész Keszthely-kultúra – három, szintén pár nélkül előkerült ujjasfibulája esetében kettőnél inkább elképzelhetőbb, mégpedig azon langobard típusúaknál (LIPP 1884, 39–40, 332. kép; BÓNA 1956, 195, Taf. LV, 3–4), melyek sem viseleti helyük, sem kései Keszthely-kultúras mellékletük miatt biztosan nem tekinthetők első generációs sírok darabjainak. Így e 6. századi fibulák másodlagos felhasználás útján kerülhettek a sírokba (MÜLLER 1996a, 95). A harmadik darabot (LIPP 1884, 39, 328. kép) szász párhuzamai a 7. század közepére datálják (MENKE 1990, 188; KISS 1982, 328).
- <sup>30</sup> Egyébként, a Koman-kultúrában sem kísérik a már elemzett korongfibulatípust kosaras fülbevalók (BARKÓCZI 1993, 332).
- <sup>37</sup> A 8. sír korongfibulájának hegyikristályfoglalatosa alatt lévő aranylemeze (BARKÓCZI 1968, Pl. LXIX, 10) talán nem érdektelen a lelet kelteztése szempontjából. Az ásató által adott meghatározást a vékony aranyfóliára nyomott bizánci érméről, az avar kor bizánci pénzeit feldolgozó legújabb katalógus elfogadja, mely szerint azon egy legkésőbb I. Justinianus kori solidus hátlapjának lenyomata látható (SOMOGYI 1997, 49–50). Létezik azonban egy másik, Bóna Istvántól származó nézet is (BÓNA 1970, 122. j.; BÓNA 1971, 296) – amire Somogyi Péter nem utal –, melyet többen elfogadva Mauricius Tiberius, Phokas, vagy esetleg a Heraclius dinasztiahoz kötik az éremmásolatot (MÜLLER 1987, 272; GARAM 1991, 175). Amennyiben ez utóbbi valóban igaz, úgy a korongfibula 7. század eleji készülése cáfolhatatlan lenne.
- <sup>38</sup> Az öv elméleti rekonstrukciója (FIEDLER 1994, Abb. 2, 2) nincs teljesen összhangban a feltárás során, a veretek helyzetét in situ rögzítő rajzzal és fotóval (BARKÓCZI 1968, Fig. 15, Pl. LIV, 4), mely szerint a két kettőspajzsos veret közül az egyik keresztben, a másik pedig kisebbik felével felfelé feküdt. Ez az eddig közzétett avar daraboktól részben eltérő viseletet mutathat (KÜRTI 1990, 82).
- <sup>39</sup> Miután azonban az elmúlt években számos, korábban kizárólag avarként számon tartott övveretet publikáltak itáliai temetkezésekből, korántsem elképzelhetetlen, hogy idővel erre is sor kerül.
- <sup>40</sup> További lelőhelyeik: Cikó 104. sír (KISS-SOMOGYI 1984, 8. tábla, 2), Deszk A 8. sír (publikálatlan, Móra Ferenc ásátása, MFM Itsz.: 53.43.41–45), Deszk M 4. sír (publikálatlan, Móra Ferenc ásátása, MFM Itsz.: 53.57.11–12), Suuk-Su 157. sír (REPNIKOV 1907, Tab. 3, 6), Szarvas 68. lh. 200. sír (JUHÁSZ 1995, 13. kép, 11), Szegvár-Oromdűlő 110. sír (Lőrinczy Gábor tájékoztatása), Tiszavárkony (Garam Éva szíves szóbeli közlése), Zamárdi-Réti földek (publikálatlan, Bárdos Edith ásátása).
- <sup>41</sup> De a bizánci és az iráni kultúrkörben is csak a 6. század végétől keltezhetőek (KISS 1997, 262–263).



- <sup>42</sup> A Lipp Vilmos által a múlt század végén Keszthely-Fenekpusztán feltárt három Ny-K tájolású sír ezüst övkészletét a legkorábbi avar emlékanyagba sorolták (BÓNA 1983, 117–119). Ennek megítélése ma valamivel bizonytalanabb, a keltezéshez használt párhuzamok ugyanis nem feltétlenül tesznek szükségessé első generációs datálást. Az 1. sír kardjához felhozott analógiákat tévesnek kell minősítenünk, így azok keltezését sem szabad alapul vennünk. Az aradkai kard ugyanis egy eredeti bizánci fegyver, Fönlak-Aradka típusú övveretekkel keltezve (KISS 1987, 204), a szentes-lapistói leletek pedig csak kora avar koriak, de kelet-európai eredetűek. Az 1. sír halfarkas veretei a jutasi (RHÉ-FETTICH 1931, Taf. VIII, 3–5) és a szegvár-omrodülői darabok (DOBÓ 1997, 2. kép) ismeretében nem párhuzam nélküliek, ám továbbra is unikálisak, csakúgy, mint a 3. sír pont-vonal mintás ezüstveretei, melyek az öntött maszkos veretek préselt utázmataiként a 6. század végétől keltezhetőek (SOMOGYI 1987, 131). Az 1. sír Kunágota-Mersin típusú nagyszíjvége Bálint Csanád szerint egész Európában a 7. század elejétől datálható (BÁLINT 1995, 304). Az egyes veretek tipológiai és díszítésbeli sajátosságai valamint kuriózumai, illetve azok egy részének erős nyugati kapcsolatai következtében kérdéses, hogy e fenéki sírok esetében valóban avar temetkezésekről (BÓNA 1962, 62), vagy avarok által viselt európai eredetű övekről (BÁLINT 1995, 306) van-e szó.
- <sup>43</sup> Csak Árpád múlt század végi fenékpusztai ásatásán olyan pontkörös bronzcsat került elő (KUZSINSZKY 1920, 67. ábra, 4), mely a hazai langobard emlékanyagban egyelőre ismeretlen. Ám e bi-

zánci hatást mutató övcsat (CSALLÁNY 1943, 9–14) viseletére a langobardok körében több, nyugatra vándorlásukat követően nyitott itáliai – Castel Trosino T. sír (MENGARELLI 1902, Fig. 54), Nocera Umbra 133. sír (PASQUI-PARIBENI 1918, Fig. 170), Cividale (MENIS 1990, Fig. X. 7d) –, valamint a folyamatosan használt kranji temetőből is van példa (STARE 1980), melyek földbe kerülésének idejével kb. 600-tól számolnak. Szintén egyedi az a fenékpusztai aranyozott bronz korongfibula (LIPP 1886, 3. tábla, 1a–b), melyhez hasonló példányok főként bajor temetőkből ismertek.

- <sup>44</sup> A leletek, az első szűkszáví beszámolót követően – melyben még helybenmaradt langobard sírjaként értékelte a temetkezést (SÁGI 1960, 31–34) – idővel egyre bizonytalanabb hipotézisek alapjaivá váltak.
- <sup>45</sup> A horreumi temető 10. sírjában szintén megmaradt a lábbeli szíjzatatából két ezüsttartozék (BARKÓCZI 1968, Pl. LXII, 4–5), mely sír szerológiaiailag a langobard csoportba tartozik.
- <sup>46</sup> A Szent Demeter csodáiról beszámoló forrásban nincs konkrét adat arra, hogy az áttelepítés a bal partra történt volna. Ennek értelmében az az elképzelés, mely e hadifoglyok szállásterületét a Duna bal partjára, Törökkanizsa vagy esetleg Szeged magasságában a Duna-Tisza közére lokalizálja (SZÁDECZKY 1983, 9–10) kétséges, mivel kora avar kori bizánci népességnek ott régészetileg egyelőre semmi nyoma (BÁLINT 1995, 500. j.). A Baranya megyei lokalizáció problémája viszont az, hogy ebben az esetben az avarok elől menekülő hadifoglyoknak Thesszaloniké irányába kétszer kellett volna átkelniük a Dunán.

#### Irodalom:

- ALFÖLDI 1926 Alföldi, A.: Der Untergang der Römerherrschaft in Pannonien. Berlin–Leipzig 1926.
- ANAMALI 1988 Anamali, S.: Die Albaner, Nachkommen der Illyrer. In: Albanien. Schätze aus dem Land der Skipetaren. Mainz 1988, 148–155.
- ÄBERG 1923 Äberg, N.: Die Goten und Langobarden in Italien. Uppsala 1923.
- BARKÓCZI 1960 Barkóczi, L.: Későrómai temető Pilismaróton. – Ein spätrömisches Gräberfeld in Pilismarót. *FoArch* 12 (1960) 111–132.
- BARKÓCZI 1968 Barkóczi, L.: A 6<sup>th</sup> Century Cemetery from Keszthely-Fenekpuszta. *Acta ArchHung* 20 (1968) 275–311.
- BARKÓCZI 1971 Barkóczi, L.: Das Gräberfeld von Keszthely-Fenekpuszta aus dem 6. Jahrhundert und die frühmittelalterlichen Bevölkerungsverhältnisse am Plattensee. *JRGZM* 18 (1971) 179–191.
- BARKÓCZI 1993 Barkóczi, L.: Megjegyzések Valéria 4–6. századi történetéhez II. Hiányos hagymafejes fibulák és ruhatük. *BudRég* 30 (1993) 327–350.
- BARKÓCZI-SALAMON 1984 Barkóczi, L. – Salamon, Á.: Tendenzen der strukturellen und organisatorischen Änderungen pannonischer Siedlungen im 5. Jahrhundert. *Alba Regia* 21 (1984) 147–187.
- BÁLINT 1995 Bálint Cs.: Kelet, a korai avarok és Bizánc kapcsolatai. Szeged 1995.
- BÁLINT 1996 Bálint Cs.: A kora középkori kelet-európai steppe régészete és a 9–10. századi magyarok. *MagyTud* 41:8 (1996) 937–947.
- BIERBRAUER 1987 Bierbrauer, V.: Invillino-Ibligo in Friaul I. Die römische Siedlung und das spätantike-frühmittelalterliche Castrum. München 1987.



- BIERBRAUER 1991 Bierbrauer, V.: L'occupazione dell'Italia da parte dei Longobardi vista dall'archeologo. In: Italia longobarda. Red.: Menis, G. C. Venecia 1991, 11–55.
- BIERBRAUER 1993 Bierbrauer, V.: Die Landnahme der Langobarden in Italien aus der archäologischer Sicht. In: Ausgewählte Probleme der europäischer Landnahmen des Früh- und Hochmittelalters. Hrg.: Müller-Wille, M. – Schneider, R. Sigmaringen 1993, 103–172.
- BÓNA 1956 Bóna, I.: Die Langobarden in Ungarn. Acta ArchHung 7 (1956) 183–242.
- BÓNA 1960 Bóna I.: Langobard temető Rácalmás. – Langobardisches Gräberfeld in Rácalmás. Alba Regia 1 (1960) 167–170.
- BÓNA 1962 Bóna, I.: Beiträge zu den ethnischen Verhältnissen des 6–7. Jahrhunderts in Westungarn. Alba Regia 2–3 (1961–62) 1962, 49–68.
- BÓNA 1970 Bóna I.: Avar lovassír Iváncsáról. – Grave of an avar horseman at Iváncsa. ArchÉrt 97 (1970) 243–263.
- BÓNA 1971 Bóna I.: A népvándorlás kora Fejér megyében. In: Fejér megye története az őskortól a honfoglalásig I/5. Szerk.: Fitz J. Székesfehérvár 1971, 237–265.
- BÓNA 1971a Bóna, I.: Ein Vierteljahrhundert Völkerwanderungszeitforschung in Ungarn (1945–1969). Acta ArchHung 23 (1971) 265–336.
- BÓNA 1971b Bóna, I.: Langobarden in Ungarn (Aus den Ergebnissen von 12 Forschungsjahren). – Langobardi na Madžarskem. ArhVestnik 31–32 (1970–1971) 1971, 45–74.
- BÓNA 1974 Bóna I.: A középkor hajnala. A gepidák és a langobardok a Kárpát-medencében. – Der Anbruch des Mittelalters im Karpatenbecken. Budapest 1974.
- BÓNA 1981 Bóna I.: Stare, V.: Kranj. Nekropola iz časa preseljevanja ljudštev. Ljubljana 1980. ArchÉrt 108 (1981) 294–299. (rec.)
- BÓNA 1983 Bóna I.: A XIX. század nagy avar leletei. – Die grossen Awarenfunde des 19. Jahrhunderts. SzMMÉ (1982–1983) 1983, 81–160.
- BÓNA 1987 Bóna, I.: Ungarns Völker im 5. und 6. Jahrhundert. Eine historisch-archäologische Zusammenschau. In: Germanen, Hunnen und Awaren. Schätze der Völkerwanderungszeit. Hrg.: Bott, G. Nürnberg 1987, 116–129.
- BÓNA 1988 Bóna, I.: Die Langobarden in Pannonien. In: Die Langobarden. Von der Unterelbe nach Italien. Hrg.: Busch, R. Hamburg 1988, 63–73, 256–286.
- BÓNA 1993 Bóna I.: Langobardok. Langobard temetkezés. Langobard viselet. Langobard fibulák, ékszerek. Avarkori 2. stílus. Avar-langobard kapcsolatok. Várpalota-Unio homokbánya. In: Bóna I. – Cseh J. – Nagy M. – Tomka P. – B. Tóth A.: Hunok-gepidák-langobardok. Szeged 1993, 102–115, 121–125, 127–129, 136–141, 151–155, 160.
- BOTT 1987 Bott, G.: Germanen, Hunnen und Awaren. Schätze der Völkerwanderungszeit. Hrg.: Bott, G. Nürnberg 1987.
- BOTT 1961 Bott, H.: Studien zu bajuwarischen Körbchenohrringen. Bayerische Vorgeschichtsblätter 26 (1961) 204–234.
- BOTT 1976 Bott, H.: Bemerkungen zum Datierungsproblem awarenzeitlicher Funde in Pannonien vorgelegt am Beispiel des Gräberfeldes von Környe. Bonner Jahrbücher 176 (1976) 201–280.
- BURGER 1979 Burger, A.: Das spätromische Gräberfeld von Somogyzil. Budapest 1979.
- BUSCHHAUSEN 1971 Buschhausen, H.: Die spätromischen Metallschreine und frühchristlichen Reliquiare. Wien 1971.
- CHRISTLEIN 1971 Christlein, R.: Eine langobardische Gürtelgarnitur von Bieringen. Kr. Horb. In: Der Sülchgau. Rottenburg–Neckar 1971, 54–63.
- CSALLÁNY 1943 Csallány D.: A bizánci csatörögzőfülek legkorábbi előfordulása és jelentősége a gepidák emlékeanyagában. – Die ersten Spuren von byzantinischen Befestigungsplättchen an Gürtelschnallen und ihre Bedeutung für das Fundmaterial der Gepiden. SzVMK II:4 (1943) 9–21.
- DOBÓ 1997 Dobó B.: Régészeti tárgyak „in situ” felvétele és dokumentálása. A szegvár-oromdőlő kora avar kori veretes öv bontása. MKCsM 1995–1996 (1997) 71–77.
- DRACK 1970 Drack, W.: Bülach, Kanton Zürich. Helvetia Archaeologica I (1970) 16–21.
- FETTICH 1951 Fettich N.: Régészeti tanulmányok a késői hun fémművesség történetéhez. – Archäologische Studien zur Geschichte der späthunnischen Metallkunst. Budapest 1951.
- FIEDLER 1994 Fiedler, U.: Die Gürtelbesatzstücke von Akalan. Ihre Funktion und kulturelle Stellung. IAI 38 (1994) 31–47.
- FINGERLIN 1974 Fingerlin, G.: Imitationsformen byzantinischer Körbchenohrringe nördlich der Alpen. Fundberichte aus Baden Württemberg I (1974) 597–627.
- FREEDEN 1979 Freeden, v. U.: Untersuchungen zu merowingerzeitlichen Ohrringen bei den Alamannen. BRGK 60 (1979) 227–442.
- GARAM 1991 Garam, É.: Über Halsketten, Halsschmucke mit Anhängern und Juwelenkragen byzantinischen Ursprungs aus der Awarenzeit. Acta ArchHung 43 (1991) 151–179.
- GARAM 1993 Garam, É.: Die awarenzeitliche Scheibenfibeln. ComArchHung 1993, 99–134.
- GÁSPÁR 1986 Gáspár, D.: Römische Kästchen aus Pannonien I–II. Budapest 1986.
- HASELOFF 1988 Haseloff, G.: Germanische und östliche Tierornamentik. SSCI 35 (1988) 681–707.
- HESSSEN 1984 Hessen, v. O.: Das langobardische Adelsgrab aus Castel Vint (Provinz Belluno). Germania 60 (1984) 449–458.
- HOREDTE 1971 Horedt, K.: Die Deutung des Gräberfeldes von Környe. JRGZM 18 (1971) 200–208.
- JARNUT 1982 Jarnut, J.: Geschichte der Langobarden. Stutt-

- gart 1982.
- JÄRGENSEN 1992 Jürgensen, L.: AD. – 568. A Chronological Analysis of Lombard Graves in Italy. In: Chronological Studies of Anglo-Saxon England, Lombard Italy and Vendel Period Sweden. *Arkaeologiske Skrifter* 5 (1992) 94–122.
- JUHÁSZ 1995 Juhasz I.: Fülkesíros temetkezések Békés megyében. – Stollengräber im Komitat Békés. *MFMÉ – StudArch* 1 (1995) 417–452.
- KASTELIC 1956 Kastelic, J.: Les boucles d'oreilles à corbeille en Slovenie. *Archlug* 2 (1956) 119–129.
- KISS 1968 Kiss A.: A Keszthely-kultúra helye a pannóniai római kontinuitás kérdésében. – The Place of the Keszthely culture in the Problem of the Roman Continuity in Pannonia. *ArchÉrt* 95 (1968) 93–101.
- KISS 1982 Kiss A.: Studien zur Sachenforschung II. Hrg.: Häåler, H. J. Hildesheim 1980. *ArchÉrt* 109 (1982) 327–328. (rec.)
- KISS 1987 Kiss, A.: Frühmittelalterliche byzantinische Schwerter im Karpatenbecken. *Acta ArchHung* 39 (1987) 193–210.
- KISS 1992 Kiss, A.: Germanen im awarenzeitlichen Karpatenbecken. In: *Awarenforschungen* I. Hrg.: Daim, F. Wien 1992, 35–134.
- KISS 1996 Kiss, A.: Das awarenzeitlich gepidische Gräberfeld von Kölked-Feketekapu A. Innsbruck 1996.
- KISS 1997 Kiss, A.: Die Zeitstellung des „münzdatierten“ Grabes von Üc Tepe (Azerbajdschan). *Acta ArchHung* 49 (1997) 261–265.
- KISS–NEMESKÉRI 1965 Kiss, A. – Nemeskéri, J.: Das langobardische Gräberfeld von Mo- hács. – A mohácsi langobard temető. *JPMÉ* (1964) 1965, 95–127.
- KISS 1992 Kiss G.: Adatok a Keszthely-kultúra kutatástörténetéhez. – Beiträge zur Forschungsgeschichte der Keszthely-Kultur. *JAMÉ* 30–32 (1987–1989) 1992, 239–246.
- KISS 1997 Kiss G.: A keszthely-dobogói avar kori temető. – Das awarische Gräberfeld von Keszthely-Dobogó. *ZM* 8 (1997) 115–160.
- KISS–SOMOGYI 1984 Kiss G. – Somogyi P.: Tolna megyei avar temetők. – Awarische Gräberfelder im Komitat Tolna. Budapest 1984.
- KOCH 1980 Koch, U.: Mediterranes und langobardisches Kulturgut in Gräbern der älteren Merowingerzeit zwischen Main, Neckar und Rhein. In: *Atti del 6 Congresso Internazionale di Studi sull'Alto Medioevo*. Spoleto 1980, 113–121.
- KOLLAUTZ–MIYAKAWA 1970 Kollautz, A. – Miyakawa, H.: Geschichte und Kultur eines völkerwanderungszeitlichen Nomadenvölkes. Die Jujan der Mongolei und die Awaren in Mitteleuropa I–II. Klagenfurt 1970.
- KOROŠEC 1953 Korošec, J.: Datacija slovanskih ostalin v okolici Skadra v Albaniji. – Datierung der slawischen Überreste in der Umgebung von Scutari in Albanien. *ArhVestnik* 4 (1953) 234–256.
- KOVÁCS 1994 Kovács, L.: Das früharpadenzeitliche Gräberfeld von Szabolcs. Budapest 1994.
- KOVRIG 1958 Kovrig I.: Megjegyzések a Keszthely-kultúra kérdéséhez. – Remarks on the question of the Keszthely culture. *ArchÉrt* 85 (1958) 66–74.
- KOVRIG 1960 Kovrig I.: Újabb kutatások a keszthelyi avarkori temetőben. – Neue Forschungen im frühmittelalterlichen Gräberfeld von Keszthely. *ArchÉrt* 87 (1960) 136–169.
- KÖLTŐ–LENGYEL–PAP–SZENTPÉTERI 1992 Költő L. – Lengyel I. – Pap I. – Szentpéteri J.: Etnikumok, régészeti kultúrák a kora középkori Pannoniában (Egy Somogy megyei régészeti ásítás előzetes eredményei, Vörs). – Ethnika, archäologische Kulturen im frühmittelalterlichen Pannonien (Vorläufige Ergebnisse einer archäologische Ausgrabung im Komitat Somogy, Vörs). *JAMÉ* 30–32 (1987–1989) 1992, 283–307.
- KUZSINSZKY 1920 Kuzsinszky B.: A Balaton környékének archaeológiája. Budapest 1920.
- KÜRTI 1990 Kürti B.: Avar sírletek Csanytelekről és Gerláról. *SzMMÉ* 7 (1984–1988) 1990, 79–86.
- KÜRTI 1998 Kürti B.: Az algyői temetőről röviden. Leletek és jelenségek előfordulási megoszlása a temető területén. *MKCsM* (1997) 1998, 15–36.
- LANDENBAUER–OREL 1960 Landenbauer-Orel, H.: Linz-Zizlau. Das bairische Gräberfeld an der Traummündung. Wien–München 1960.
- LÁNYI 1972 Lányi, V.: Die spätantiken Gräberfelder von Pannonien. *Acta ArchHung* 24 (1972) 53–213.
- LÁNYI 1990 Lányi V.: Temetkezés és halottkultusz. In: *Pannonia régészeti kézikönyve*. Szerk.: Mócsy A. – Fitz J. Budapest 1990, 243–253.
- LENGYEL 1971 Lengyel, I.: Die Laboratoriumuntersuchung des Gräberfeldes von Keszthely-Fenekpuszta aus dem 6. Jahrhundert. *JRGZM* 18 (1971) 191–199.
- LIPP 1884 Lipp V.: A keszthelyi sírmezők. Budapest 1884.
- LIPP 1886 Lipp V.: A fenékpusztai sírmező. *ArchKözl* 14 (1886) 137–159.
- LŐRINCZY 1992 Lőrinczy, G.: Vorläufiger Bericht über die Freilegung des Gräberfeldes aus dem 6–7. Jahrhundert in Szegvár-Oromdűlő (Weitere Daten zur Interpretierung und Bewertung der partiellen Tierbestattungen in der frühen Awarenzeit). *ComArchHung* 1992, 81–124.
- LŐRINCZY 1996 Lőrinczy G.: Kora avar kori sír Szentés-Borbásföldről. – Ein frühawarenzeitliches Grab in Szentés-Borbásföld. *MFMÉ – StudArch* 2 (1996) 177–190.
- MARTIN 1973 Martin, M.: Salamon, Á. – Erdélyi, I.: Das völkerwanderungszeitliche Gräberfeld von Környe. Budapest 1971. *Zeitschrift für Archäologie und Kunstgeschichte der Schweiz* 30 (1973) 110–112. (rec.)
- MARTIN 1990 Martin, M.: Awarische und germanische Funde in Männergräbern von Linz-Zizlau und Környe. Ein Beitrag zur Chronologie der Awarenzeit. *WMMÉ* 15 (1990) 65–90.

- MARTIN 1995 Martin, M.: Tradition und Wandel der Fibelgeschmückten frühmittelalterlichen Frauenkleidung. *JRGZM* 38:2 (1991) 1995, 629–680.
- MARTIN 1996 Martin, M.: Tauschierte Gürtelgarnituren und -beschlüge des frühen Mittelalters im Karpatenbecken und ihre Träger. In: *Ethnische und kulturelle Verhältnisse an der mittleren Donau vom 6. bis zum 11. Jahrhundert*. Hrg.: Bialeková, D. – Zábajnik, J. Bratislava 1996, 63–74.
- MENGARELLI 1902 Mengarelli, R.: La necropoli barbarica di Castel Trosino. *Monumenti Antichi* 12 (1902) 145–386
- MENIS 1990 Menis, G. C.: *I Longobardi*. Milano 1990.
- MENKE 1987 Menke, M.: Alemannisch-italische Beziehungen vom späten fünften bis zum siebenten Jahrhundert aufgrund archäologischer Quellen. In: *Die transalpinen Verbindungen der Bayern, Alemannen und Franken bis zum 10. Jahrhundert*. Hrg.: Beumann, H. – Schröder, W. Sigmaringen 1987, 125–345.
- MENKE 1990 Menke, M.: Zu den Fibeln der Awarenzeit aus Keszthely. *WMMÉ* 15 (1990) 187–214.
- MILOJČIĆ 1966 Milojčić, V.: Zur Frage des Christentums in Bayern zur Merowingerzeit. *JRGZM* 13 (1966) 231–264.
- MÜLLER 1987 Müller, R.: Die spätrömische Festung Valcum am Plattensee. In: *Germanen, Hunnen und Awaren. Schätze der Völkerwanderungszeit*. Hrg.: Bott, G. Nürnberg 1987, 270–281.
- MÜLLER 1987a Müller R.: Megjegyzések Fenépuszta történetéhez. – Bemerkungen zur Geschichte von Fenépuszta. *ZM* 1 (1987) 105–122.
- MÜLLER 1989 Müller, R.: Die Keszthely-Kultur. In: *Von der Ur- und Frühgeschichte bis zum Ende der Türkenkriege*. Mannheim 1989, 64–71.
- MÜLLER 1992 Müller, R.: Neue archäologische Funde der Keszthely-Kultur. In: *Awarenforschungen I*. Hrg.: Daim, F. Wien 1992, 251–308.
- MÜLLER 1996 Müller, R.: Die Keszthely-Kultur. In: *Reitervölker aus dem Osten. Hunnen + Awaren*. Hrg.: Daim, F. Eisenstadt 1996, 265–274.
- MÜLLER 1996a Müller R.: Keszthely-kultúra. In: *Évezredek üzenete a láp világából ( Régészeti kutatások a Kis-Balaton területén 1979–1992)*. Szerk.: Költő L. – Vándor L. Kaposvár–Zalaegerszeg 1996, 98–102.
- MÜLLER 1996b Müller, R.: Über die Herkunft und das Ethnikum der Keszthely-Kultur. In: *Ethnische und kulturelle Verhältnisse an der mittleren Donau vom 6. bis zum 11. Jahrhundert*. Hrg.: Bialeková, D. – Zábajnik, J. Bratislava 1996, 75–82.
- NAGY 1992 Nagy M.: Kora avar kori sirleletek Budapestről. Megjegyzések az avar kori állatormamentikához. – Frühawarenzeitliche Grabfunde aus Budapest. Bemerkungen zur awarenzeitlichen Tierormamentik. *ArchÉrt* 119 (1992) 15–40.
- NAGY 1992 Nagy K.: Avar koporsókeresztek Székkutasról. *MKCsM* 1992 (1993) 19–24.
- OVČAROV–VAKLINOVA 1978 Ovčarov, B. – Vaklinova, M.: *Rannovizantiski pametnici ot Bulgariâ IV–VII. vek*. Sofia 1978.
- PASQUI–PARIBENI 1918 Pasqui, A. – Paribeni, R.: *Necropoli barbarica di Nocera Umbra. Monumenti Antichi* 15 (1918) 137–362.
- PÁSZTOR–VIDA 1991 Pásztor A. – Vida T.: Bizánci éremleletes sír Budakalászlól. – Grave from Budakalász with a Byzantine coin find. *StudCom* 22 (1991) 241–253.
- PEKÁRY 1955 Pekáry T.: Későrómai sírok Fenépusztán. – Spätrömische Gräber in Fenépuszta. *ArchÉrt* 82 (1955) 19–29.
- PERÉMI 1991 Perémi Á.: A lesencetomaj-piroskereszt Keszthely-kulturás temető (Előzetes jelentés). – Ein Gräberfeld der Keszthely-Kultur von Lesencetomaj-Piroskereszt (Vorbericht). *MFMÉ* 1984–1985:2 (1991) 155–170.
- PERÉMI 1991a Perémi Á.: Lesencetomaj. Válogatás a lesencetomaji későnépvándorlaskori temető (Kr. u. VI–VIII. század) régészeti leletanyagából. – Auslese aus dem archäologischen Fundmaterial des Friedhofs in Lesencetomaj. Aus der späten Zeit der Völkerwanderung (6–8. Jahrhundert n. Ch.). *Tapolca* 1991.
- POHL 1988 Pohl, W.: Die Awaren. Ein Steppenvolk in Mitteleuropa 567–822 n. Chr. München 1988
- POULÍK 1949 Poulík, J.: Záhádná mohyla Žuraň. *ArchRozh* 1 (1949) 10–15, 17–19.
- POULÍK 1995 Poulík, J.: Žuraň in der Geschichte Mitteleuropas. – Žuraň v dejinách střední Evropy. *SlovArch* 43:1 (1995) 27–109.
- REIMANN 1992 Reimann, D.: Byzantinisches aus dem Rupertwinkel – zum Ohrringpaar von Petting. *Das archäologische Jahr in Bayern* 1991. Stuttgart 1992, 143–145.
- REPNIKOV 1907 Repnikov, N.: Nekatorye mogilniki oblasti krymskih gotov. *Zapiski Imperatorskogo Odesskogo Obščestva Istorii i Drevnostej* 27 (1907)
- RÉVÉSZ 1996 Révész L.: A karosi honfoglalás kori temetők. Régészeti adatok a Felső-Tisza-vidék X. századi történetéhez. – Die Gräberfelder von Karos aus der Landnahmezeit. *Archäologische Angaben zur Geschichte des oberen Theißgebietes im 10. Jahrhundert*. Miskolc 1996.
- RHÉ–FETTICH 1931 Rhé, Gy. – Fettich, N.: Jutas und Öskü. Zwei Gräberfelder aus der Völkerwanderungszeit in Ungarn. *Prag* 1931.
- RIEMER 1992 Riemer, E.: Byzantinische Körbchen- und Halbmondohrringe im Römisch-Germanischen Museum Köln (Sammlung Diergardt). *Kölner Jahrbuch für Vor- und Frühgeschichte* 25 (1992) 121–136.
- ROSNER 1972 Rosner Gy.: Előzetes jelentés a Gyöngy-Vásártér úti avar temető feltárásáról II. – Vorläufiger Bericht über die Freilegung des Awarenfriedhofes von Gyöngy-Vásártér (Markplatz). *BBÁMÉ* 2–3 (1971–1972)

- 1972, 85–220.
- ROTH 1979 Roth, H.: Kunst der Völkerwanderungszeit. Hrg.: Roth, H. Frankfurt–Berlin–Wien 1979.
- SALAMON–ERDÉLYI 1971 Salamon, Á – Erdélyi, I.: Das völkerwanderungszeitliche Gräberfeld von Környe. Budapest 1971.
- SALVATORE 1981 Salvatore, M.: Un sepolcreto altomedievale in Agro di Rutigliano (Bari). In: Rivista di Archeologia Cristiana 57 (1981) 127–160.
- SÁGI 1960 Sági K.: Fenékpusztai története. Balatonfüred 1960.
- SÁGI 1961 Sági, K.: Die zweite altchristliche Basilika von Fenékpusztai. Acta Antiqua 9 (1961) 397–459.
- SÁGI 1963 Sági K.: A vörsi langobard temető újabb ásási eredményei. – Neue Ergebnisse der Ausgrabungen auf dem langobardischen Gräberfeld von Vörs. VMMK 1 (1963) 39–80.
- SÁGI 1970 Sági, K.: Das Problem der pannonischen Romanisation im Spiegel der völkerwanderungszeitlichen Geschichte von Fenékpusztai. Acta Antiqua 18 (1970) 147–196.
- SÁGI 1985 Sági K.: Adatok a Keszthely-kultúra korai szakaszának ötvösisparához. ZGy 21 (1985) 23–32.
- SÁGI 1989 Sági K.: Adatok a fenékpusztai erőd történetéhez. – Über die Geschichte der Festung. TVMK 1 (1989) 261–317.
- SÁGI 1991 Sági K.: Egy VI. századi keszthelyi temető és mondanivalója a „Keszthely kultúra” etnikumának szempontjából. – Keszthelyer Freidhof aus dem 6. Jahrhundert und dessen Bedeutung bezüglich des Ethnikums des „Keszthelyer Kultur”. TVMK 2 (1991) 113–141.
- SCHWAB 1982 Schwab, H.: Bemerkenswert ausgestattete Kindergräber der Merowingerzeit. ArchKorr 12 (1982) 251–262.
- SIMON 1983 Simon L.: Nagykőrös és környéke avar kori topográfiája. A nagykőrösi avar fejedelmi kard. – Topography of Nagykőrös and its environs in the Avar Period. The avar princely sword from Nagykőrös. Nagykőrös 1983.
- SIMON 1993 Simon L.: Kőpakolásos temetkezések a biatorbágyi avar temetőben (Előzetes jelentés). – Bestattungen mit Steinsetzung im awarischen Gräberfeld von Biatorbágy (Vorbericht). HOMÉ 30–31:2 (1993) 141–170.
- SOMOGYI 1987 Somogyi, P.: Typologie, Chronologie und Herkunft der Maskenbeschläge. Zu den archäologischen Hinterlassenschaften osteuropäischer Reiterhirten aus der pontischen Steppe im 6. Jahrhundert. ArchAust 71 (1987) 121–154.
- SOMOGYI 1997 Somogyi, P.: Byzantinische Fundmünzen der Awarenzeit. Innsbruck 1997.
- SÖTÉR 1893 Sötér Á.: Népvándorláskori sírmező a bezenei papréti birtokon Mosonmegyében. ArchÉrt 13 (1893) 210–222.
- STARE 1980 Stare, V.: Kranj. Nekropola iz časa preseljevanja ljudstev. Ljubjana 1980.
- STRAUB 1997 Straub P.: Avar kori tegezdzsító csontlemezek. Motivumtipológia és kronológia. – Awarenzeitliche Beinplatten als Verzierungen von Köchern. Typologie der Motive und Chronologie. MFMÉ – StudArch 3 (1997) 117–140.
- STRAUB 1999 Straub P.: Újabb adalék a Keszthely-kultúra eredetéhez egy fenékpusztai sír kapcsán. – Ein neuer Beitrag zum Ursprung der Keszthely-Kultur anhand eines Grabes von Fenékpusztai. ZM 9 (1999)
- SZÁDECZKY 1983 Szádeczky Kardoss S.: Két széljegyzet a Dél-Alföld korai történetéhez. In: Tanulmányok Csongrád megye történetéből 6. Szerk.: Blazovich L. Szeged 1983, 5–12.
- SZÁDECZKY 1986 Szádeczky Kardoss S.: Vita a Magyarországi története első kötetéről. SzSzSz 1986, 30–38.
- SZÁDECZKY 1992 Szádeczky Kardoss S.: Az avar történelem forrásai I. – Die Quellen der Awarengeschichte I. Szeged 1992.
- SZENTPÉTERI 1995 Szentpéteri J.: Cartographia Avarica. Térképészeti észrevételek ADAM-tól Bajánig. – Cartographia Avarica. Kartographische Bemerkungen von ADAM bis Bajan. SMK 11 (1995) 239–254.
- SZŐKE 1994 Szőke B. M.: A népvándorlás kor és a korai középkor története Nagykanizsán és környékén. – Geschichte der Völkerwanderungszeit und des frühen Mittelalters in Nagykanizsa und Umgebung. In: Nagykanizsa története. Nagykanizsa 1994, 146–214.
- SZŐKE 1994a Szőke B. M.: Karoling-kori szolgálónépi temetkezések Mosaburg/Zalavár vonzáskörzetében: Garabonc-Ófalu I–II. – Karolingerzeitliche Dienstvölkerbestattungen im Umkreis von Mosaburg/Zalavár: Garabonc-Ófalu I–II. ZM 5 (1994) 252–317.
- THIEME 1978 Thieme, B.: Filigranscheibenfibeln der Merowingerzeit aus Deutschland. BRGK 59 (1978) 383–499.
- TOMKA 1973 Tomka P.: A környei avar kori temető történeti értékeléséhez. AntTan 20 (1973) 227–231.
- TÓTH 1987 Tóth, E.: Bemerkungen zur Kontinuität der römischen Provinzialbevölkerung in Transdanubien (Nordpannonien). In: Die Völker Südosteuropas im 6. bis 8. Jahrhundert. Hrg.: Hänsel, B. München 1987, 251–265.
- TÓTH 1991 Tóth E.: A 4–8. századi pannóniai kereszténység forrásairól és a leletek forrásértékéről. – On the sources of Pannonian Christianity in the 4<sup>th</sup>–8<sup>th</sup> century and on the source value of the Findings. In: Magyar Egyháztörténeti Vázlatok 1990:2 (1991) 17–35.
- TÓTH 1996 Tóth E.: Kereszténység a honfoglalás előtt a Kárpát-medencében. In: Honfoglaló őseink. Szerk.: Veszprémy L. Budapest 1996, 147–160.
- VARSIK 1992 Varsik, V.: Byzantinische Gürtelschnallen im mittleren und unteren Donauraum im 6. und 7.

- Jahrhundert. – Byzantské pracky na strednom a dolnom Dunaji v 6–7. stor. *SlovArch* 40:1 (1992) 77–108.
- VIDA 1996 Vida, T.: Bemerkungen zur awarenzeitlichen Frauentracht. In: *Ethnische und kulturelle Verhältnisse an der mittleren Donau vom 6. bis zum 11. Jahrhundert*. Hrg.: Bialeková, D. – Zábojník, J. Bratislava 1996, 107–124.
- VIDA-PÁSZTOR 1996 Vida, T. – Pásztor, A.: Der beschlagverzierte Gürtel der Awaren am Beispiel des Inventars von Budakalász-Dunapart, Ungarn, Grab 696. In: *Reitervölker aus dem Osten. Hunnen + Awaren*. Hrg.: Daim, F. Eisenstadt 1996, 341–347.
- WERNER 1962 Werner, J.: Die Langobarden in Pannonien. Beiträge zur Kenntnis der langobardischen Bodenfunde vor 568. München 1962.
- WERNER 1974 Werner, J.: Nomadische Gürtel bei Persern, Byzantinern und Langobarden. In: *La civiltà dei Longobardi in Europa*. Rom 1974, 109–156.
- ZÁBOJNÍK 1990 Zábojník, J.: Zur Frage der Kontakte der nördlichen Peripherie des awarischen Khaganats mit den westlichen Gebieten. *WMME* 15 (1990) 103–114.
- ZELLER 1974 Zeller, G.: Zum Wandel der Frauentracht vom 6–7. Jahrhundert in Aufrasien. In: *Festschrift Joachim Werner II*. Hrg.: Kossack, G. – Ulbert, G. München 1974, 381–385.

### Die neuere Alternative des chronologischen und ethnischen Hintergrundes der Keszthely-Kultur

Vilmos Lipp begründete die Forschung der Bevölkerung, die später unter dem Namen „Keszthely-Kultur“ bekannt wurde, durch die Freilegung von etwa 5000 Gräbern am Ende des vorigen Jahrhunderts. Die Funde dieser Kultur konzentrieren sich in der Gegend von Keszthely, davon höchstens 30 km weit entfernt. Die Deutung dieses Materials gilt auch heute noch als eines der ungelösten Probleme der Awarenforschung. Der Grund dafür sind einerseits die Unanwendbarkeit des Materials von Lipp für wissenschaftliche Bearbeitungen, und andererseits die recht wenigen, in den seitdem vergangenen hundert Jahren publizierten Grabensembles, die aber – noch dazu – auch ausgeraubt wurden. Ein weiteres Problem ist, daß weder der spätromische noch der frühe byzantinische Kulturkreis, mit denen die Keszthely-Kultur am häufigsten in Verbindung gebracht wird, heutzutage noch gar nicht vollkommen geklärt sind. Im Falle des ersten bieten die wenigen schriftlichen und gegenständlichen Quellen keine ausreichenden Anhaltspunkte, während sich die Forscher der frühen Völkerwanderungszeit im Falle des zweiterwähnten Kulturkreises aus Mangel an freigelegten Gräberfeldern bzw. an gut datierbaren, mit Beigaben ausgestatteten Bestattungen momentan hauptsächlich auf die sog. Kleinfunde stützen können.

Im Falle der Gräberfelder der Keszthely-Kultur wurden die chronologischen und ethnischen Komponenten des Fundmaterials bis dahin ausführlich noch nicht analysiert, und dadurch wurde hauptsächlich die Untersuchung der germanischen Verbindungen

dieser Kultur in den Hintergrund gedrängt. Das außergewöhnlich reiche Fundmaterial der 31 Bestattungen des im Horreum bei Keszthely-Fenekpuszta von László Barkóczy 1959 freigelegten Gräberfeldes (BARKÓCZI 1968) und dessen serologische Bearbeitung (LENGYEL 1971), ferner die Ergebnisse der Forscher bezüglich der Germanen und der Frühawarenzeit geben aber Gelegenheit, den Ursprung und das zeitliche Erscheinen dieser Kultur gründlicher zu untersuchen. Die Analyse des erwähnten Gräberfeldes möchte ich durch die Veröffentlichung von weiteren acht, von László Horváth erschlossenen, aus der späten Römerzeit und aus der Zeitspanne der Keszthely-Kultur stammenden Gräbern (Gräbern 32–39) erweitern (*Abb. 1–4*).

Hinsichtlich der Deutung des Gräberfeldes, in dem die reichsten Bestattungen der Keszthely-Kultur vorkamen, weichen die Meinungen voneinander ab. Der Ausgräber hielt dies für ein Gräberfeld einer byzantinischen Bevölkerung, welches von 546 bis 582 belegt wurde (BARKÓCZI 1968, 310). Später betrachtete er das als Nekropole einer kontinuierlich weiterlebenden römischen Population, aber diese Ansicht wurde sowohl von den ungarischen (BÓNA 1971a, 297) als auch von den ausländischen Forschern (HOREDIT 1970, 200) bezweifelt. Nach maßgebenden Meinungen ist das Gräberfeld im Horreum – für gleichzeitig mit den, in der Basilika von Károly Sági erschlossenen Bestattungen gehalten (SÁGI 1961, 415–421) – in die zweite Hälfte des 6. Jahrhunderts zu

datieren. Nach den in diesem Gräberfeld vorgekommenen Schmucksachen westgermanischen und byzantinischen Typs zu verurteilen, die im wesentlichen als interethnische Gegenstände dieser Epoche betrachtet werden können und deswegen die ethnische Bestimmung der da bestatteten Population kaum möglich ist, könnte dieses Gräberfeld der Bestattungsort einer, als spätantik zu bezeichnenden vornehmen Schicht angehört haben. Sie wären die Führer der von den Awaren in einem geschlossenen Block am Plattensee angesiedelten und sich in Transdanubien unter die wahrscheinlich weiterlebende, vollkommen verarmte romanisierte Population gemischten Bevölkerung gewesen. Dadurch wird die Datierung des Gräberfeldes in den Zeitabschnitt zwischen 568 und 630 angenommen, und das Aufhören mit der Bestattung wird von den Forschern mit der eventuellen Teilnahme der Bevölkerung der Keszthely-Kultur am Aufstand der Kutrigur-Bulgaren gegen die Awaren, ferner mit der Verbrennung der Festung und der dreischiffigen Basilika in Verbindung gebracht. Dem wären die Auseinandersiedlung der Bevölkerung und die strenge awarische militärische Aufsicht über diese gefolgt, deren archäologischen Beweis die Forscher im Auftauchen der Gräberfelder mit großer Grabzahl zu entdecken glauben. Die Belegung dieser Gräberfelder ist ganz bis den Anfang des 9. Jahrhunderts auf der Spur zu folgen (KOVRIK 1960, 165; BÓNA 1970, Anm. 122; KISS 1992, 247–248; MÜLLER 1992, 278–281).

Aus dem Knochenmaterial der im Horreum-Gräberfeld ursprünglich freigelegten 31 Begräbnisse konnte Imre Lengyel an den Knochen von 16 Gräbern serologische Untersuchung machen, die die folgenden ergaben:

Im Gräberfeld können zwei Gruppen verschiedener Indexzahl abgeordnet werden (ähnliches Ergebnis brachten auch die Analysen der Bestattungen der Gräberfelder Keszthely-Kommunalfriedhof und Fenékpuzta-südliche Festungsmauer), in denen die mit reicheren Beigaben Bestatteten mit den Gräbern der vor 568 belegten langobardischen Gräberfelder, und die Gräber mit ärmeren Beigaben – mit Ausnahme eines einzigen Grabes – mit den spätrömischen Bestattungen enge ethnische Verbindungen aufweisen. Dieses, vor den Forschern bis in die Einzelheiten unbekanntes Verfahren als Methode liefert unschätzbare Informationen zu manchen Vorstellungen, die archäologisch exakt sonst nicht zu beweisen sind. Unabhängig davon, daß Imre Lengyel ähnliche Analysen bezüglich anderer archäologischer Epochen ebenfalls machte, fand dieses Verfahren im Falle des Gräberfeldes im Horreum keinen Anklang, und auch der Vergleich der biochemischen Ergebnisse mit dem archäologischen Fundmaterial fehlt. Bei dem Horreum-

Gräberfeld muß man aber unbedingt berücksichtigen, daß Imre Lengyel in den 60er Jahren über kein Vergleichsmaterial verfügte und als Analogien nur die transdanubischen spätrömischen und langobardischen Gräberfelder benutzt werden konnten. Darüber weiß man schon, daß es sowohl von archäologischem als auch von geschichtlichem Standpunkt aus methodisch unbegründet war: Weder Quellen noch archäologische Funde sprechen dafür, daß Langobarden nach dem Abzug dieses Volkes nach Italien in Pannonien geblieben wären (KISS 1992, 37; BÓNA 1993, 111), und auch über das Weiterleben von romanisierten Volkselementen gibt es keine eindeutigen Angaben. Ist es aber auch trotz dem wahrscheinlich, daß nicht die ganze Population vor den Hunnen flohen und in Westeuropa in mehreren Gebieten das römische Weiterleben nachzuweisen ist, ist es unmöglich, von der gegenständlichen Kultur der im 5. Jahrhundert vollkommen verarmten, kontinuierlich weiterlebenden romanisierten Bevölkerung den unerwartet, ganz ohne Vorausgegangene auftauchenden Reichtum der Keszthely-Kultur an Edelmetallgegenständen abzuleiten (MÜLLER 1996a, 98).

Trotzdem liegt die Lösung auf der Hand, da es im Horreum-Gräberfeld wirklich Langobarden und Römer bestattet worden waren, aber man hätte dieses Material nicht mit Analogien aus dem 5. und 6. Jahrhundert vergleichen sollen, sondern mit denen vom Ende des 6. und vom Anfang des 7. Jahrhunderts. Die aus der serologischen Untersuchung gewonnenen Indexzahlen bezeichnen die Standard-Angabe der einzelnen ethnischen Gruppen mehr oder weniger, falls es keine zu große Vermischung gibt. Darum sollte die langobardische Indexzahl im Horreum-Gräberfeld mit dem Ergebnis der langobardischen Gräberfelder nicht nur in Pannonien, sondern auch in Italien ganz bestimmt übereinstimmen. Die als spätrömisch geltenden Indexzahlen sollte man mit den – heute noch unbekannt – diesbezüglichen Angaben von frühbyzantinischen Bestattungen vergleichen. Die serologischen Bestimmungen von Imre Lengyel sind also der Berücksichtigung wert, man muß nur wissen, daß diese nicht mit den heimischen Angaben, sondern mit den aus Italien und vom Balkan stammenden Bestattungen zu vergleichen sind. Demgemäß müssen beide, nach seiner Bestimmung eine langobardische und römische Verwandtschaft aufweisende Gruppen aus dem Horreum-Gräberfeld von geschichtlichem und archäologischem Standpunkt aus als ein, nach 568 gelebtes langobardisches und byzantinisches Ethnikum betrachtet werden.

Die beste archäologische Interpretation der naturwissenschaftlichen Ergebnisse ist, wenn man im Spiegel der Funde annimmt, daß es einerseits eine Komponente in den Gräberfeldern der Keszthely-Kultur

gibt. in deren Fundmaterial vor 568 völlig unbekannte Frauenschmucksachen germanischen Typs (einzelne Kleinfibeln und Broschen, Körbchenohrringe, Brustnadeln, Fingerringe, Armbänder), von den Männern getragene Gürtelgarnituren, ferner Verzierungstechniken (zweiter germanischer Tierstil, Punkt-Linie-Motiv) vorkommen. Das bedeutet soviel, daß diese Funde einer, betont nach 568 in Transdanubien gelangten langobardischen Gemeinschaft angehört haben könnten. Die Bestimmung der zweiten Komponente ist komplizierter. Obwohl es von serologischem Standpunkt aus einheitlich vorkommt, besteht sie nach den Bestattungssitten, archäologischen Funden, aber auch nach der abweichenden Tragungsweise der einzelnen Schmucksachen eindeutig aus zwei Teilen. Diese Tatsache kann aber nicht anders, nur damit erklärt werden, daß die Bestattungen der Population römischen Ursprungs – nämlich die spätrömischen und die frühbyzantinischen Gräber –, die zwei verschiedene Epochen vertreten, voneinander aufgrund der Indexzahlen nicht abzusondern sind.

Von den Funden der sieben, serologisch als römisch bestimmten Gräber sind die Beigaben nur des Grabes 12 für eine archäologische Untersuchung geeignet. Die Analogie der in diesem Kindergrab gefundenen Scheibenfibel mit eingetiefter Verzierung – die einen, auch im Komitat Baranya bekannten Fundtyp vertritt – ist als Grabfund in Europa nur in der frühbyzantinischen Koman-Kultur Nordalbanien aufzufinden, sie war unter den Germanen völlig unbekannt (GARAM 1993, 122). Das Kindergrab 5 hat infolge des wenigen Knochenmaterials kein serologisches Ergebnis, aber das außer der Scheibenfibel in diesem Grab vorgekommene goldene Ohrgehängepaar mit Halbmondanhänger (RIEMER 1992, 127) und der Juwelenkragen (GARAM 1991, 173) sprechen für eine byzantinische Herkunft. Trotz dem Vorkommen einer Scheibenfibel im Grab 12 ist diese Bestattung biochemisch nicht der byzantinischer Gruppe zuzuordnen. Das ist der einzige Widerspruch zwischen der biochemischen und archäologischen Analyse (*Tabelle 1*), und ist hauptsächlich damit erklärbar, daß die im Maturus-Alter gestorbene Frau langobardischer Abstammung infolge ihres Alters durch die schnelle Assimilation zwischen den zwei Völkern, oder durch Ehe zu diesem Schmuck kam. Das bekräftigt die Vorstellung, wonach die Repräsentation der Funde des vorigen Siedlungsgebietes im Falle des archäologischen Fundmaterials der in awarisches Milieu gelangten fremden Elemente überwiegend in den Bestattungen von noch als Kind hierher gekommenen, jung verstorbenen Personen zu erwarten ist. Sie brachten nämlich ihre Schmucksachen beinahe gleich, ohne Modewechsel ins Grab mit, während dessen

Spuren im Grab ihrer Eltern bzw. Großeltern infolge der kulturellen Assimilation in den hier verbrachten Jahrzehnten weniger zu entdecken ist. Bei der Datierung der in den, als byzantinisch bestimmbar Gräbern gefundenen Beigaben ist es festzustellen, daß Scheibenfibeln ähnlichen Typs in der Koman-Kultur Anfang des 7. Jahrhunderts bekannt sind, und auch die Funde des Grabes 5, nämlich das Ohrgehänge mit halbmondförmigem Anhänger und der Ring mit zackiger Verzierung im Material des Karpatenbeckens vom Anfang des 7. Jahrhunderts mehrere Analogien haben. Diese Gräber können also in die zweite Hälfte des 6., aber auch an den Anfang des 7. Jahrhunderts datiert werden.

Nach der serologischen Analyse weist das Knochenmaterial von neun – archäologisch beigabenreichen – Gräbern langobardische Verbindungen auf. Besonders beachtenswert ist, daß Kleinfibeln in den vier Bestattungen im Horreum-Gräberfeld vorkamen, deren Typ teilweise auch im pannonischen Material vor 568 bekannt ist. Die Tatsache, daß sie einsam – oder als nicht zusammengehörende Glieder von Paaren – ohne Großfibeln sind, spricht für ihren Datierungswert. Von den Langobarden war nämlich – wie es bei den ungestörten Gräbern festgestellt werden konnte (*Tabelle 2*) – die Tracht mit vier Fibeln in Pannonien beliebt (WERNER 1962, 42; BÓNA 1974, 36; BÓNA 1981, 298). Mit dem Tragen der Kleinfibeln hörten die nach Norditalien gezogenen Langobarden Anfang des 7. Jahrhunderts auf, und anstatt dieser erschienen großteils die Scheibenfibeln Cloissoné-Technik. Die Änderung der Tracht kann man bei den Franken (MARTIN 1995, 633–638), aber bei fast allen westgermanischen Völkern (ZELLER 1974, 384), so auch bei den frühawarenzeitlichen Gepiden im Karpatenbecken schön auf der Spur folgen (KISS 1992, 46). Außer der eigenartigen Trachtweise der Kleinfibeln weist auch die Form einiger Exemplare darauf hin, daß sie aus Norditalien später nach Transdanubien zurückgelangte Stücke sind (BÓNA 1993, 139, 154).

Da die goldenen Körbchenohrringe im Horreum-Gräberfeld in den Beisetzungen der langobardischen serologischen Gruppe beigegeben worden waren – und sie auch in der Koman-Kultur mit den biblische Szenen darstellenden Scheibenfibeln nicht in den gleichen Grabensemles vorkamen (BARKÓCZI 1993, 332) –, ist es wahrscheinlich, daß es nicht um byzantinische, sondern um italische Stücke geht, die in Italien aufgrund zahlreicher Analogien Anfang des 7. Jahrhunderts benutzt waren. Das bezieht sich auf die Scheibenfibeln mit Filigrantechnik und Steineinlage ebenfalls, deren Gegenstücke im merowingischen Kulturkreis Anfang des 7. Jahrhunderts bekannt sind (GARAM 1993, 332). Die im Grab 15 und 16

vorgekommenen silbernen doppelschildförmigen Gürtelbeschläge weisen sowohl serologisch als auch typologisch auf italische langobardische Verbindungen hin, die – da sie Gürtelgarnituren mit vielen Riemenzungen sind – höchstwahrscheinlich an den Anfang des 7. Jahrhunderts datiert werden können (obwohl die Datierung der italischen Exemplare problematisch ist). Die Keszthelyer Exemplare der Gürtelgarnituren alpinen Typs und die Ohrgehänge mit polyederförmigem Anhänger weisen innerhalb des germanischen Kreises hauptsächlich ebenfalls auf langobardische Verbindungen hin.

In Beziehung mit der Entstehung der Keszthely-Kultur berufen sich die Forscher nach István Bóna auf den Angriff der Awaren 582 in Syrmium und 584 in Singidunum, nach denen der Khagan Bajan Kriegsgefangene in sein Reich übersiedelt hatte (die Angaben von Johannes Ephesinus und Theophylactus Simocata). Das könnte zugleich als Grund der Datierung dieser Kultur in das 6. Jahrhundert dienen. In den von Samu Szádeczky-Kardoss ins Ungarische übersetzten und veröffentlichten Teilen dieser Quelle sind aber diesbezügliche Angaben nicht zu finden (SZÁDECZKY 1992, 49–50, 62–63). Das Detail der *Miracula Sancti Demetrii*, in dem es um, nördlich von Syrmium an der Donau angesiedelte byzantinische Kriegsgefangene Anfang des 7. Jahrhunderts geht, gilt für die Keszthely-Kultur – wegen ihrer geographischer Ausbreitung – nicht, aber für das Fundmaterial des Komitates Baranya viel mehr. Aufgrund der Verbindungen einzelner Gegenstandstypen der Keszthely-Kultur mit dem archäologischen Fundmaterial der italischen Langobarden Anfang des 7. Jahrhunderts ist es aber zweifellos, daß die Frauen und Kinder, die die Plünderung von Friaul in den Jahren 610 und 611 nach dem Bericht von Paulus Diaconus überlebten, in Transdanubien zu suchen sind (SZÁDECZKY 1992, 148). Die Quelle bietet eine ausgezeichnete Möglichkeit, um eine schriftliche Angabe und eine archäologische Kultur miteinander in Beziehung zu bringen. Hier kann man auch die Lösung

der Frage suchen, warum die Männergräber in den Gräberfeldern der Keszthely-Kultur fehlen.

Obwohl es nicht ausgeschlossen ist, daß die allmählich verarmende römische Bevölkerung auf dem Hochland am Plattensee das Erscheinen der Keszthely-Kultur erlebt haben könnte und auch an ihrem Leben teilgenommen haben dürfte, ist das mangels datierbaren archäologischen Fundmaterials nicht zu beweisen. Was den Ursprung der Kultur betrifft, scheint die langobardische Linie viel besser verfolgbar zu sein, da die in Italien durchgeführten Ausgrabungen vom Beginn unseres Jahrhunderts und wegen ihrer Fachmäßigkeit besonders die in den letzten Jahrhunderten gemachten Freilegungen aus Mangel an byzantinischen Gräberfelder ähnlichen Alters unverhältnismäßig bessere Vergleichsmöglichkeiten bieten.

In der Zukunft müssen einerseits natürlich so viele Gräberfelder der Keszthely-Kultur veröffentlicht werden, wie es möglich ist, und andererseits soll man klären, warum einige italische langobardische Gegenstandstypen in Transdanubien vorkommen und im Gegensatz dazu andere (tauschierte Gürtel, Scheibenfibeln mit Cloissoné-Technik, goldene Blechkreuze), die nach der früheren, traditionellen Chronologie Anfang des 7. Jahrhunderts in Italien benutzt waren, hier vollkommen fehlen. Da aber die Datierung des in Italien vorgekommenen Fundmaterials gegenwärtig eine Krise aussteht, ist es nicht ausgeschlossen, daß die Keszthely-Kultur zu dessen Datierung gute Anhaltspunkte bieten kann. In dem Falle nämlich, wenn ein, durch eine schriftliche Quelle unterstützter Terminus post quem-Zeitpunkt gegeben ist (610–611), der einen fremden Fundkreis teils langobardischen Ursprungs datiert, in dem das Fehlen gewisser Gegenstände auch darauf hinweisen kann, daß diese vor dem Beginn des 7. Jahrhunderts auch noch in Norditalien benutzt werden konnten oder mindestens nicht als allgemein verbreitete Gegenstände betrachtet werden können.

Übersetzt von Katalin H. Simon



Sírszám	Nem	Életkor	Jelenetes korongfibula Félholdcsüngős fülbevaló Ékszer gallér Korsó Bulla	Melltű Gyűrű Fátyoldísz	Kiskosaras fülbevaló Köbeteletes korongfibula S- és madárfibula Lovacskás fibula Hengeres nyakdísz Karperec Poliédere fülbevaló Övgarnitúra Lábbeli verete Pohár Köbeteletes homlokdísz Törszerelék Lánc	Sírpakolás Koporsó	Szerológiai meghat. (Lengyel I.) Etnikai meghat. (Straub P.)	
							?	B
5	leány	?	① ① ① ✚	① ③		❖	?	B
12	lány	Inf. II	②			❖	?	B
4	nő	Adult.				❖	L	L
6	nő	?		② ①	①	❖	?	L
7	nő	Mat.		②		❖	L	L
8	nő	?		① ①	① ①	❖	?	L
9	lány	Inf. I		③ ① ①	① ①	❖	L	L
10	férfi	Mat.		①		❖	L	L
11	nő	Adult.			②	❖	L	L
14	nő	Mat.	①		①	❖	L	L
15	fiú	Inf. I				❖	L	L
16	férfi	?		②		❖	?	L
17	nő	Mat.		①	① ② ②	❖	L	L
22	nő	Adult.				❖	L	L

I. táblázat: Keszthely-fenekpusztai (Horreum) temető lelet és etnikai összefüggései

<i>R1 – Rabolt sír, R2 – A rablás a fibulát nem érintette</i>					
<i>B1 – Bolygatatlan sír, B2 – Bolygatatlan, de a fibula nem viseleti elem</i>					
<i>Leőhely</i>	<i>Publikáció</i>	<i>Korongbross / db</i>	<i>S- és madárfibula / db</i>	<i>Nagyfibula / db</i>	<i>Bolygatás</i>
<i>Bezenye 20. sír</i>	<i>Sőtér 1893, 215, 218</i>	<i>1</i>	<i>2</i>		<b><i>B1</i></b>
<i>Gyirmót 27. sír</i>	<i>publikálatlan</i>	<i>1</i>			<i>R1</i>
<i>Gyönk-Vásártér 51. sír</i>	<i>Rosner 1972, 89</i>	<i>1</i>			<i>B2</i>
<i>Jutas 196. sír</i>	<i>Bóna 1956, 194</i>	<i>1</i>	<i>2</i>		<b><i>B1</i></b>
<i>Kajdacs 2. sír</i>	<i>Bóna 1988, 278–279</i>	<i>1</i>	<i>1</i>	<i>2</i>	<b><i>B1</i></b>
<i>Kápolnásnyék 2. sír</i>	<i>Bóna 1971, 235</i>		<i>2</i>	<i>2</i>	<b><i>B1</i></b>
<i>Mohács 2. sír</i>	<i>Kiss–Nemeskéri 1965, 98</i>		<i>2</i>	<i>2</i>	<b><i>B1</i></b>
<i>Mohács 3. sír</i>	<i>Kiss–Nemeskéri 1965, 108</i>	<i>1</i>			<i>R1</i>
<i>Mohács 5. sír</i>	<i>Kiss–Nemeskéri 1965, 110</i>	<i>2</i>			<b><i>B1</i></b>
<i>Rácalmás 2. sír</i>	<i>Bóna 1971, 234–235</i>		<i>2</i>	<i>2</i>	<b><i>R2</i></b>
<i>Rácalmás 16. sír</i>	<i>Bóna 1960, 167</i>		<i>2</i>	<i>2</i>	<b><i>B1</i></b>
<i>Rácalmás 20. sír</i>	<i>Bóna 1960, 169</i>		<i>2</i>		<b><i>B1</i></b>
<i>Szentendre 33. sír</i>	<i>Bóna 1971b, Abb. 9–10</i>		<i>2</i>	<i>2</i>	<b><i>B1</i></b>
<i>Szentendre 53. sír</i>	<i>Bóna 1971b, Abb. 13</i>	<i>1</i>	<i>1</i>	<i>2</i>	<b><i>B1</i></b>
<i>Szentendre 56. sír</i>	<i>Bóna 1971b, Abb. 7–8</i>		<i>2</i>	<i>2</i>	<b><i>B1</i></b>
<i>Szentendre 85. sír</i>	<i>Bóna 1988, 268–269</i>		<i>2</i>	<i>2</i>	<b><i>B1</i></b>
<i>Várpalota 1. sír</i>	<i>Bóna 1956, 187</i>		<i>2</i>	<i>2</i>	<b><i>B1</i></b>
<i>Várpalota 4/b. sír</i>	<i>Bóna 1956, 187</i>		<i>2</i>		<b><i>B1</i></b>
<i>Várpalota 17. sír</i>	<i>Bóna 1956, 189</i>		<i>2</i>	<i>2</i>	<b><i>B1</i></b>
<i>Várpalota 19. sír</i>	<i>Bóna 1956, 190</i>		<i>1</i>	<i>2</i>	<b><i>B1</i></b>
<i>Várpalota 29. sír</i>	<i>Bóna 1956, 191</i>		<i>1</i>		<b><i>B1</i></b>
<i>Várpalota 34. sír</i>	<i>Bóna 1956, 191</i>		<i>2</i>		<b><i>B1</i></b>
<i>Vörs 17. sír</i>	<i>Sági 1963, 45</i>		<i>2</i>		<i>R1</i>
<i>Vörs 21. sír</i>	<i>Sági 1963, 51</i>		<i>2</i>		<i>R1</i>
<i>Vörs 32. sír</i>	<i>Sági 1963, 60</i>		<i>1</i>		<i>R1</i>
<i>Vörs 33. sír</i>	<i>Sági 1963, 64</i>		<i>2</i>		<i>R1</i>

2. táblázat: Hazai langobard temetkezések kisfibuláinak száma

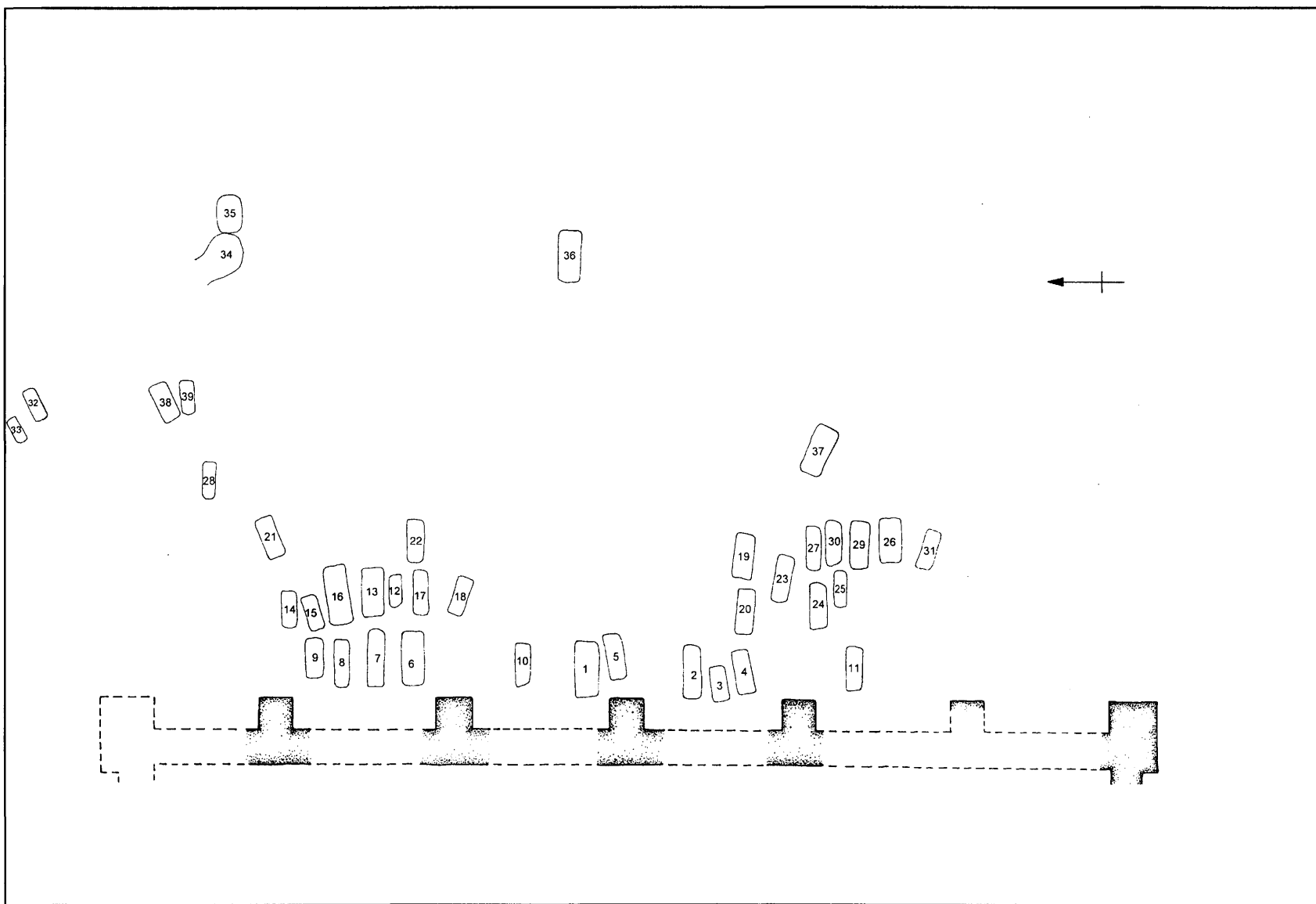

I. kép: A horreumi temető térképe

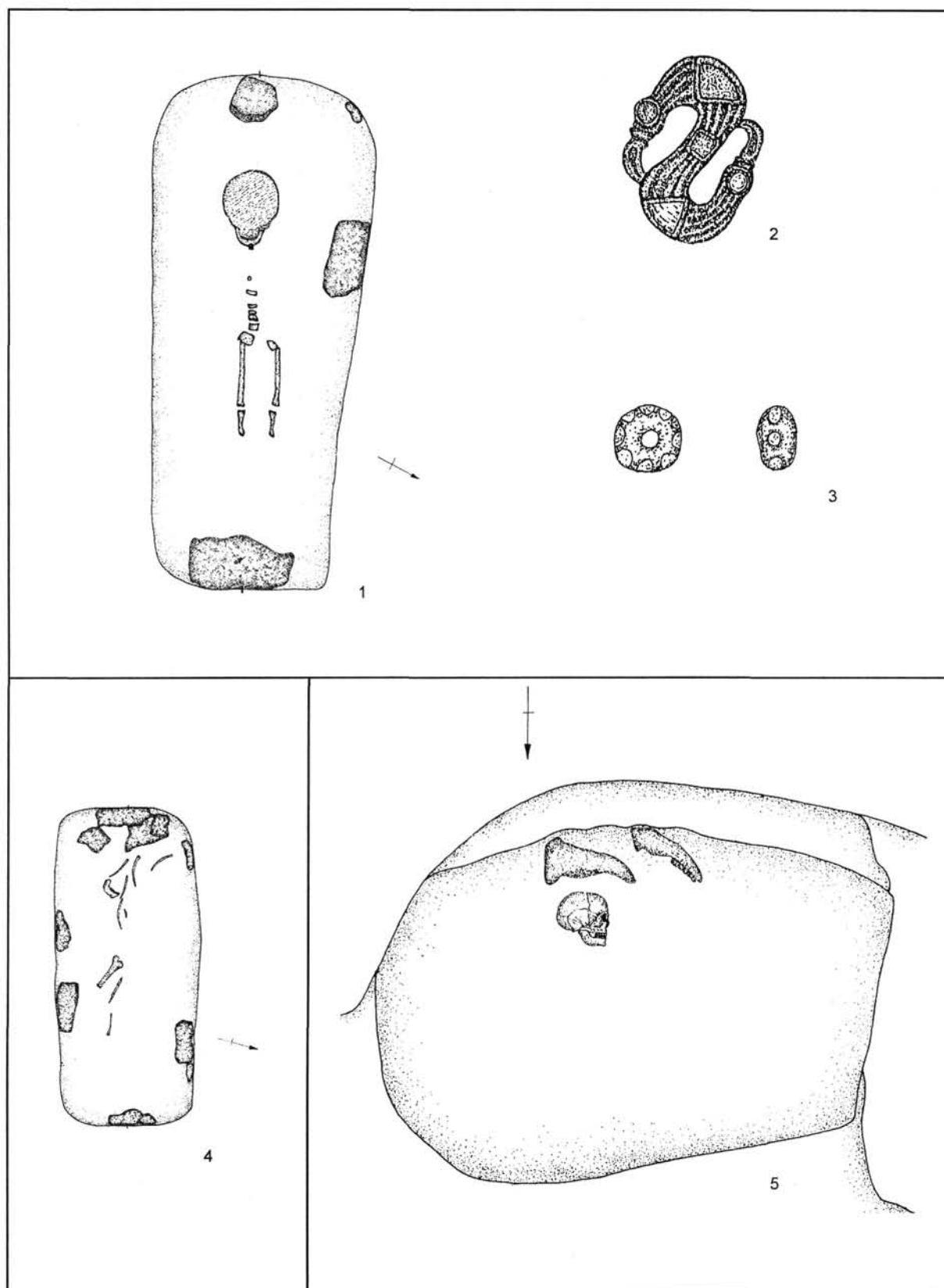

2. kép: 1-3: Keszthely-Fenekpuszta Horreum 32. sír; 4: 33. sír; 5: 35. sír

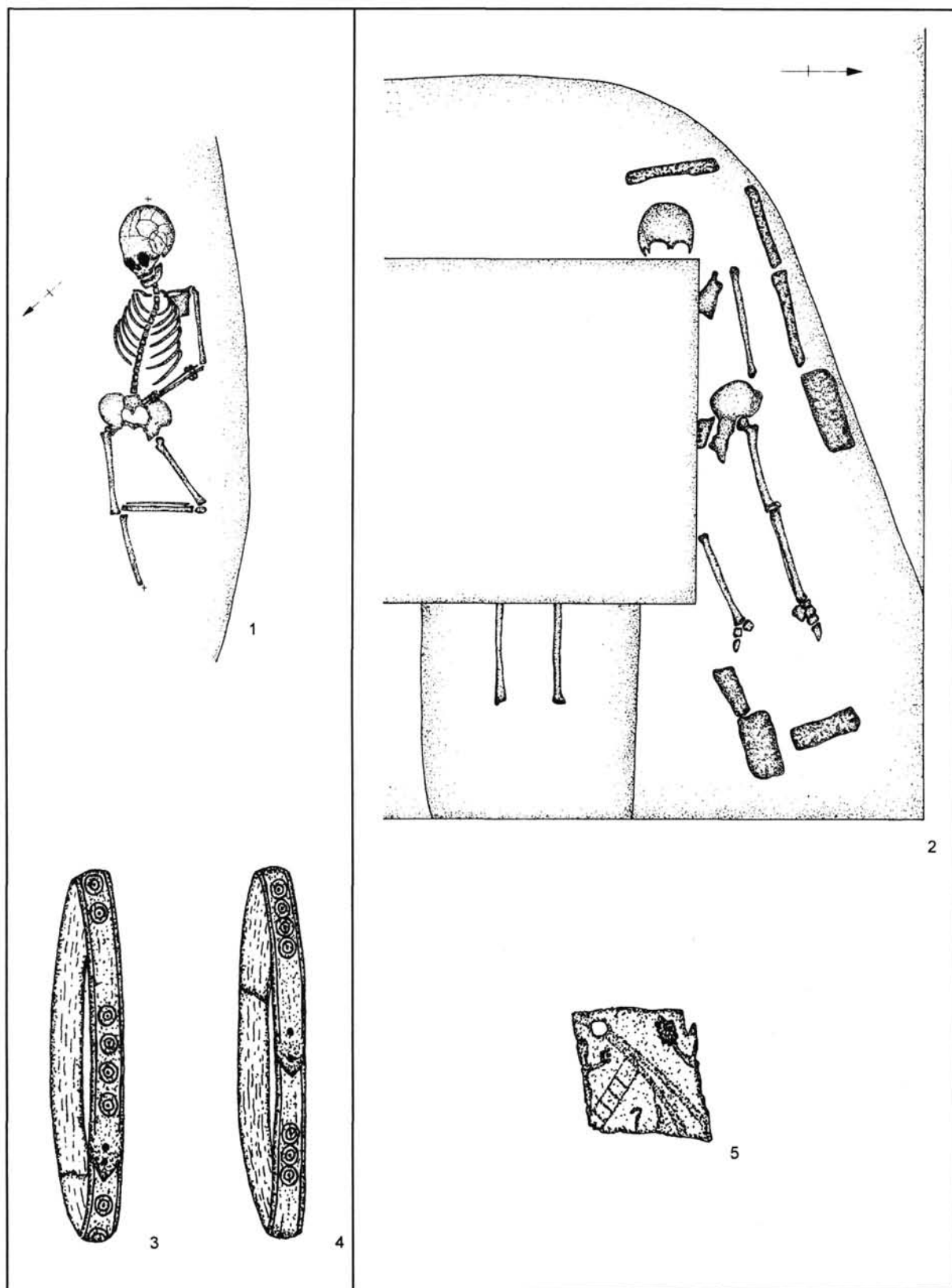

3. kép: 1, 3-4: Keszthely-Fenekpuszta Horreum 34. sír; 2, 5: 38-39. sír

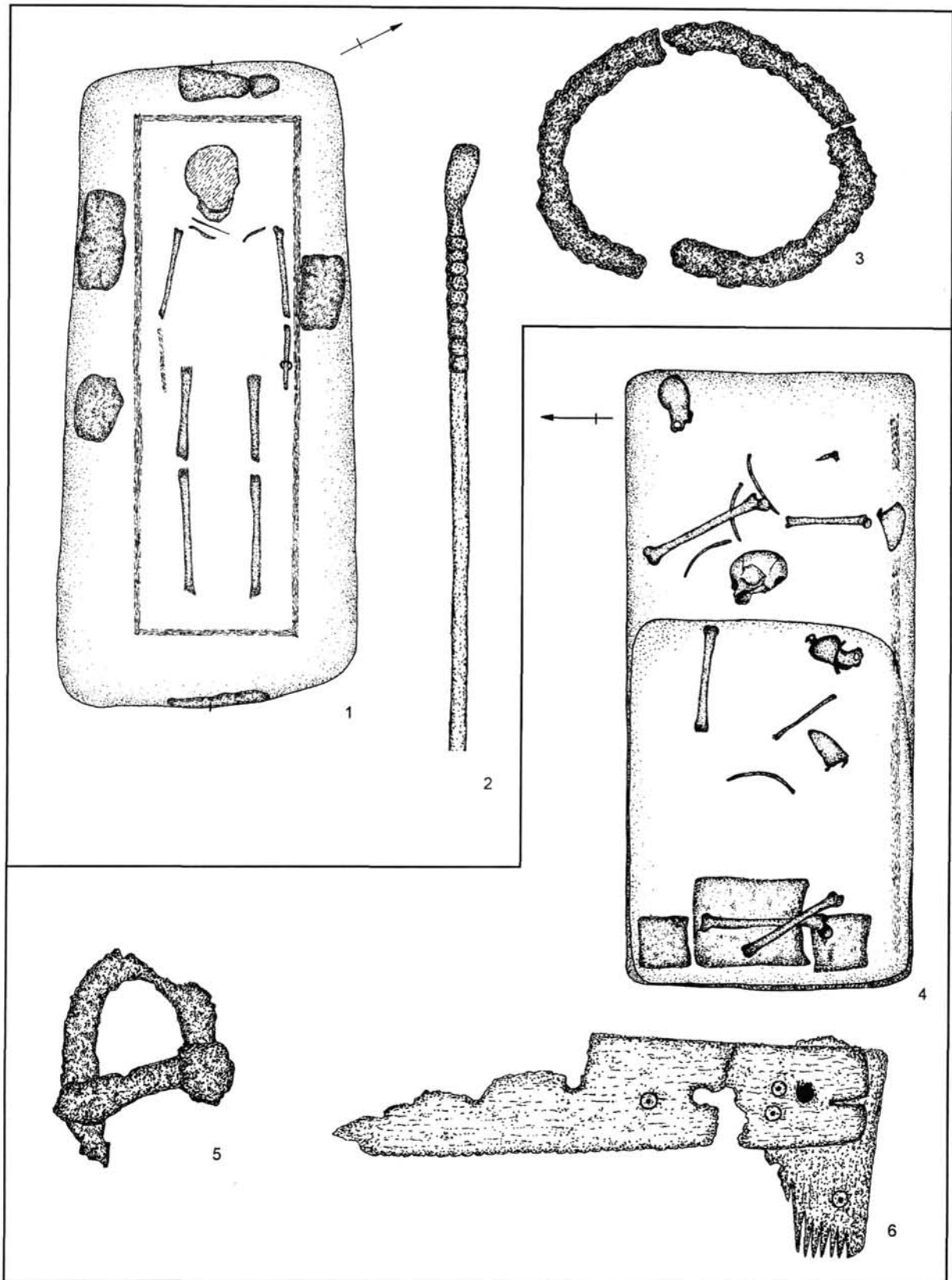

4. kép: 1–3: Keszthely–Fenékpuszta Horreum 37. sír; 4–6: 36. sír

Mende Balázs Gusztáv

## A Zalasabar–borjúállási 9–10. századi temető demográfiai vázlata

### *Bevezető*

Keszthely és környéke, tágabb értelemben a mai Zala megye a történeti embertan szempontjából jól kutatott területnek számít. Mikor 1996. januárjában Müller Róbert múzeumigazgató kérésére – Éry Kinga közvetítése révén – elkezdtem dolgozni a zalasabar–borjúállási temető anyagával, arra törekedtem, hogy egy nagy sírszámú, jól dokumentált, régészetileg fontos temető tudásomhoz mérten lehetőleg minden szemszögből megvizsgáljak, tovább gyarapítva ezzel a régióról gyűjtött ismereteinket. Az embertani feldolgozás első lépcsőfokaként került sor a temető alapadatainak, az elhaltak nem és korcsoporti arányainak meghatározására, amely adatok alapul szolgáltak a demográfiai számításokban.

A temető feltárási munkálatai 1968–69-ben,<sup>1</sup> majd 1980 és 1984<sup>2</sup> között folytak. Müller Róbert régész irányításával. Az első évek leletanyaga először Nagykanizsára, majd a Keszthelyre került, míg a 80-as évek ásatásából származó leletek közvetlenül kerültek a Balatoni Múzeumba. A temető 816 sírjából mintegy 50 sír anyaga (főként az 1968–69-es évad ásatási csontleletei) elveszett: a csontokat jelenleg a Balatoni Múzeum őrzi. Az ásatási területet a Kis-Balatoni vízrendezési munkálatok keretében 1984-ben elárasztották.

A temetőt a kilencedik század közepétől, utolsó harmadától kezdve mintegy a tizedik század közepéig használták. Az első periódusban a népesség egy 25x32-es paliszádfallal körülvett területen, egy fatemplom körül temetkezett, majd a paliszádfalat áttörve a sírok a temető szélein soros temetkezés formájában folytatódtak (Müller 1992, 1996). A csontanyag kvantitatív vizsgálatai az eddigiekben nem mutattak lényeges eltérést a temető korai és késői generációi között (Mende kézirat).

### *Vizsgálati módszerek*

A felnőtt korúak elhalálzási korának meghatározásánál Nemeskéri-Harsányi-Acsádi (1960) módszerét használtam, amelyet Sjóvold (1975) rendszerében értékeltem. A négy ajánlott korjelzőből a koponyavarratok belső és külső felszíni elcsontosodásának értékelését

nem vettem figyelembe, így sok esetben nagyobb elhalálzási életkorhatárokat adtam meg. Emellett felhasználtam Miles (1963) fogkopási sémáit. Gyermekek esetében Schour és Massler (1941) ill. Ubelaker (1984) fogfejlődési táblázatainak segítségét vettem igénybe, mérhető hosszúcsontok esetében Stloukal-Hanáková (1978) módszerével dolgoztam. Több esetben (pl. juvenisek) a Schinz-Baensch-Friedl-Uehlinger (1952)-féle röntgenmódszeres ossificatiós táblázatot alkalmaztam, felhasználva Ferembach-Schwidetzky-Stloukal (1979) ajánlásait. A csontanyag megtartási állapota több esetben csak a felnőtt/gyermek-juvenis korcsoport (23-x) elválasztására volt alkalmas.

A nem megállapításánál Éry-Kralovánszky-Nemeskéri (1963) módszerét követve 22 nemmeghatározó jelet vizsgáltam, kiegészítve a váz és a koponya egészének sexualizáltságára vonatkozó jellemzessel, valamint a sulcus praeauricularis megfigyelésével. Juvenis korúak esetében csak abban az esetben adtam meg a nemet, mikor a vázon található jelek már teljes biztonsággal utaltak erre. Amikor a nemmeghatározó jelek nem voltak értékelhetők, a nemet az abszolút méretek alapján próbáltam meghatározni. Az alapadatokat a Függelék tartalmazza.

A temető népességének nem és korcsoporti megoszlását az 1. sz. táblázat tartalmazza. Az elkallódott, de a sírleírással és a sírrajz figyelembe vételével rekonstruálható csontvázak korcsoporti és nemi adatait külön tüntettem fel.

### *Eredmények*

A halandósági tábla-számításokba a temető 777 egyénének adatait lehetett bevonni (2. sz. táblázat). A gyermek-felnőtt arány a gyermekeket a 19. év végéig számolva 485:292. Ez 62,42:37,58%-os arányt jelent. Ha a kevés számú (25 fő) 15–19 éves egyént is a felnőtt korosztályhoz számítjuk, az arány 460:317 (59,18:40,82) akkor is eltér a történeti korú temetők általános demográfiai képétől.

A felnőttek nemi megoszlása a korcsoportonkénti eltéréseket figyelmen kívül hagyva nagyon kiegyensúlyo-

zott (149 nő és 143 férfi). Ezen egyensúly arra engedhet következtetni, hogy a gyermekek leány-fiú aránya sem lehetett ettől nagymértékben eltérő. A temető egészét tekintve tehát kiegyenlített, egészséges nemi arányokról beszélhetünk.

A gyermekek korcsoportjait vizsgálva a következő főbb trendek láthatók:

- a születéskor várható élettartam rendkívül alacsony (21,85 év);

- a 0 évesek száma és temetőn belüli aránya viszonylag magas;

- a legtöbb gyermek az 1-4 éves korcsoportban halt meg, arányuk nemcsak a többi gyermekhez (42,74%), de a temető egészéhez képest is nagyon magas (26,68%);

- az 5-9 éves korcsoportban elhaltak száma és aránya szintén magasnak mondható;

- a 10-19 évesek száma és aránya átlagos;

- a várható élettartam az 5 éves korig alacsony, ezután az 5-9 évesek magas száma ellenére erőteljesen megugrik, s növekedik egyenletesen a 20 éves életkorig. Ezt jól mutatja, hogy míg az 1-4 éves korcsoport várható élettartam értéke 23,86, addig az 5-9 éveseké már 29,43, tehát míg egy első évét betöltött kisgyermek életkilátásai 1+23, 86 évig terjedtek, addig már az ötéves gyermek a már megélt öt éven felül +29, 43 éve túlélésre számíthatott.

- a 0-1 éves és a 1-4 éves korcsoportra számított várható élettartam alacsony, két évet alig meghaladó növekedése azt sugallja, hogy a e két életkorcsoport demográfiai szemszögű elválasztása e temető esetében nem biztos, hogy szerencsés. Ezt támasztja alá az e korcsoportba tartozó gyermekek elhalálozási adatainak hónaponkénti, illetve évenkénti különválasztásakor kapott adatsor, amely szerint a meghaltak számának évenkénti megoszlása arányaiban nem mutat lényeges eltérést, a maximális érték (67,2) a 2-3 évesek korcsoportjára esik (1. sz. grafikon).

A felnőttek demográfiai adatait tekintve (3. sz. táblázat, 2. sz. grafikon) a nemi megoszlásban jelentősebb eltérést egyrészt a szülőképes korban, másrészt a 60 év feletti életkorban találunk:

- a nők 20-30 éves korosztályában, megfelelően a propagatív kor specifikus megoszlásának a  $d_x$  érték magasabb, mint a férfiak hasonló korcsoportjában. Ezen eltérés szignifikanciájának megítéléséhez segítene, ha rendelkeznénk a 15-19 évesek nemi arányainak adataival;

- 60 éven felül a nők  $d_x$  értékei meghaladják a férfiak hasonló értékeit, 70 éven felül kétszeres nő:férfi aránnyal találkozunk;

- a női-férfi arány a 30-60 éves közötti korcsoportokban a legkiegyensúlyozottabb.

A felnőttek várható élettartamának alakulását tekint-

ve megállapítható, hogy a nők életkilátásai végig jobbak, a 60 éves korig mintegy 2-3 évvel.

Ezen adatokból kiindulva mondhatjuk, hogy a zalaszabar-borjúállási felnőtt népesség a főbb demográfiai trendjeit tekintve megfelel a várható értékeknek. A kiegyenlített nő-férfi arány, a korcsoportjait halálozási százalék-értékek nemi megoszlásának változásai és a várható élettartam alakulása egy nyugodt, külső hatásoktól mentes, békés népességre enged következtetni. Ugyanakkor a külső genetikai hatásokat csupán demográfiai módszerrel sem kizárni, sem sejtetni nem lehet. Erre a kérdésre talán a csontanyagban végzett folyamatban lévő mérések által kapott adatok (koponyadimenziók, testmagasságszámítás) egymásra vetítésével kaphatunk választ.

### A talált értékek korrekciója

Általánosan megfigyelt jelenség a történeti korú és antropológiailag vizsgálat alá vont temetők esetében, hogy jelentősen eltérnek a demográfiai modellek által mutatott gyermek-felnőtt aránytól (Acsádi-Nemeskéri 1970). A modelleket a talált értékek korrekciójára ajánló kutatók szerint az eltérés nem csupán a felnőttek számához képest nagyon alacsony a gyermekek szám problémájuk, hanem az is, hogy a gyermekekben belül elenyésző a 0 évesek (az 1 évet be nem töltött csecsemők) aránya. A csecsemőhalálozási arány, amely a történeti mintákban a 0 évesek temetőn belüli arányával fejezhető ki, az adott népességet jellemző genetikai-közegészségügyi, s ezen keresztül a társadalmi tényezők indikátora. A régmúlt népességek valószínűsített csecsemőhalálozása jóval felülmúlja azon értékeket, amelyekkel a kutatók a temetőkben találkozhatnak. A csecsemőcsontvázak hiányát csak részben lehet temetőtechnikai, és a temető területén végzett árgármunkák kérdésével magyarázni (Mende 1998). Ezért merült fel, hogy a történeti mintákhoz a csecsemőhalálozás területén leginkább közelítő szintet mutató e századi populációk adataiból egészítsük ki a történeti népességek kapcsán talált adatainkat (Coale-Demény 1966).

A történeti anyagban végzett demográfiai számítások megbízhatósága egyrészt az elhalálozási életkor és a nem meghatározásának hitelességén alapul, másrészt olyan statisztikai adatbázis (jelen esetben temetőt) feltevel, amely hű tükrö az adott területen élő népesség demográfiai tényezőinek. Az „optimális” temetőtől a demográfus kutató azt várja el, hogy a temetőző népességnek lehető legnagyobb (esetleg teljes) számát tartalmazza, de ne hordozza a tényleges populáción térben és időben kívül élők demográfiai hatásait. Egy több évszázadon keresztül használt temető, ahol a sírok kronológiai helyzete régészeti-topográfiai módszerekkel nem rekonstruálható, erősen eltér az optimálistól. Ezek szerint



a demográfiai vizsgálatokra alkalmas történeti anyag elé a következő feltételek állítandók:

- a temető használatának időtartama behatárolt legyen (3–4 generációt felölelő);
- megfelelően a statisztikai mintavétel követelményeinek, azaz lehetőleg legyen teljes, mind a teljes létszámban, mind korcsoport arányaiban;
- minél nagyobb egyedszámú minta legyen (jelen esetben több száz sír);
- a csontok megtartási állapota megfelelően az életkor és nemmeghatározási módszerek által megkívánt követelményeknek;
- a temető demográfiai képe korrekció nélkül se térjen el nagymértékben a várható korcsoporti és nemi arányoktól.

Ha ezen követelményekhez tetelesen hozzárendeljük a Kárpát-medence történeti népességeinek feltárt temetőit, megállapítható, hogy valójában nagyon kevés felel meg ezen elvárásoknak.

A korrekció által adott eredmény megbízhatóságának alapja, hogy a megfelelő modellt használjuk a korrekció alapjául. A Coale-Demény által szerkesztett modellek típusonként és szintenként is más-más halandósági viszonyokat jelölnek, amelyek közül többféle érték egyeztetésével lehet kiválasztani a megfelelőt. A magas gyermekszázalékot mutató temetők esetében pl. érdemes az Észak típus különböző szintű modelljeit használni, a gyermekszámot tekintve ugyanis ez adja legkisebb eltérést a talált és a modellben jelölt adatok között. A korrekció várhatóan ugyanis annál kevésbé fog torzítani, minél kisebb az a kiindulási eltérés a temető és a választott modell között. Más esetben a születéskor várható élettartamot veszik a modellkiválasztás alapjául, az  $e_x^0$  adat azonban nem az egész gyermekkorosztály (0–14 év), hanem elsősorban a 0 éves korosztály temetőn belüli százalékos adataira épül. Miután a korrekciót a Kelet, Nyugat, Észak és Dél típus 3–4–5. szintjei alapján is elvégeztem (4. sz. táblázat), kitévő, egyik tábla szerinti szint sem alkalmas igazán a zalasabari-borjúállási temető csecsemőhiányának korrigálására, bár a temetőben talált várható átlagos élettartam 21,85 éves értéke leginkább a 3. korrekciós szint (pl.  $e_x^0$  Kelet 3. szint = 23,7 év) alkalmazását vélelmezte. A különböző korrekciókkal kapott gyermekkoros halálozási százalékok (3. sz. grafikon) azt mutatják, hogy csak a 0 és a 0–14 évesek korosztálya szorul gyermekszám-kiegészítésre, az 1–4, 5–9, 10–14 éves korcsoportok nem.

A korrekciós értékekből kitűnik, hogy a gyermekhiány valós értéke tehát nem kizárólag a 0 évesek hiányát jelenti, a korrekció mértéke sokkal visszafogottabb akkor, ha azt a 0–14 évesek összevont korosztályára vonatkoztatjuk. Így amíg temetőnkben a 0 évesek hiánya szinte minden modell szerint 50% feletti (4. sz. grafikon), addig a 0–14 évesek összevont korosztálya körében már alig 10% körüli. Elgondolkodtató, hogy míg a

csecsemőkorosztályból általában hiány mutatkozik, addig az 1–9 éves korcsoport a modellektől eltérően magas számmal van reprezentálva a 9. századi történeti népeségben (Éry 1992).

### *A modellek alapján végzett korrekciók elméleti kritikája*

A gyermekkorcsoportok halálozási arányainak megállapításakor és a levont konzekvenciák tárgyalásakor két alapvető tény szükséges szem előtt tartani. Az első a paleodemográfiai számítások elméleti problémája: az Acsádi-Nemeskéri-féle metódus feltételezi, hogy a vizsgált temető egy ún. stacioner népességet rejt magában. Ez azt jelenti, hogy a temető használatának minden egyes évében a születések száma és a halálozások száma megegyezett, vagyis a népesség se növekvő, se csökkenő tendenciát nem mutatott. Ugyanis csak ebben az esetben mondhatjuk, hogy a kiszámított  $e_x$  érték nemcsak a meghalt átlagos életkorát, de a születéskor várható élettartamot is jelöli (ez ún.  $e_x^0$  érték). Elméleti megfontolások alapján, minthogy a népességek túlnyomó része nem stacioner, hanem ún. stabilan dinamikus és ezen temetőben ennek ellenkezőjét – tehát a stacioner voltát – bizonyítani nem tudjuk, kimondható, hogy a paleodemográfiai számítások eredményei – nemcsak a temetőt illetően – erősen megkérdőjelezhetők (VALKOVICS 1981)

A másik probléma a korrekciós modellek használhatósága. Leszámítva a 0 évesek általánosan nagyfokú hiányát, úgy tűnik, hogy az 1–14 éves korig terjedő gyermekkorosztályok modelladatait nem sikerül rekonstruálnunk a történeti korú temetőinkben (Éry et al. 1997), s ez a megállapítás nem csupán az ominózus 9. századra igaz. A 4. sz. táblázat adatai mutatják, hogy a zalasabari népesség gyermekkorosztályadatai mind önmagukban, mind a különböző típusú korrekciók után jócskán eltérnek a modell-táblákban megadott értékektől. A teljes gyermekkorcsoportot (0–14 év) tekintve ez az eltérés mérséklődik és megfelelő szintű táblaértékhez viszonyítva nem tűnik jelentősnek. Esetünkben az 59,18%-os talált 0–14 éves százalékos arány közelít a Kelet-modell 3. szintjének 56,10%-os értékéhez, de ugyanezen modell alapján végzett korrekció már 71,81%-ot ad ugyanezen korosztályra. A felnőttek százalékos korcsoport halálozási adatai ezzel szemben meglehetősen jó egyezést mutatnak a modellek adataival. Úgy tűnik ugyanis, hogy a modellekben szereplő és a történeti népességek felnőtt korosztályának halálhalmoszlása jobban egyezik, mint a gyermekeké, vagyis a gyermekek esetében jobban megváltoztak a halálozások időbeni, okozati összefüggései.<sup>3</sup> Csupán egy példa: a modellek többsége 20. századi fejlett népességek demográfiai viszonyait alapul véve lett kidolgozva, ahol pl. a

csecsemőhalálozás súlypontja inkább az első életév korai szakaszaira esik (perinatalis és neonatalis halálozás), míg a történeti népességek többségében a halálozási valószínűség a kisgyermekkorig vélhetően nem csökkent jelentősen. Ezt a tételt a zalaszabari temető adataira vonatkoztatva úgy fogalmazhatjuk meg, hogy a 0 évesek száma azért olyan alacsony (relative), mert a gyermek-kori veszteség fő halálóki tényezői jócskán áthúzódtak az 1. életév határán.

A zalaszabar–borjúállási temető történeti-régészeti kora jól datálható, használatának ideje mintegy 80–100 év. A vizsgálatokba bevonható egyedszám magas, temető korcsoporti és nemi megoszlása viszonylag kiegyensúlyozott, a csontmaradványok megtartási állapota alkalmas az elhalálozási életkor és a nemiség viszonylag pontos megállapítására. Ugyanakkor a temető belső genetikai összetétele az első vizsgálatok (Penrose-féle általánosított távolságszámítás) után homogénnek tűnik, azaz nagyobb mértékű exogén hatást nem feltételez.

Mindezek figyelembe vételével a zalaszabari népességet önmagában, korrekció nélkül érdemes értelmezni, lévén a csecsemők számának a Kárpát-medence korabeli népességeihez legközelebb álló modellekkel történő korrigálásával kapott adatok egy rendkívül alacsony születéskor várható élettartamot jelző népességet mutatnak, mindegyik modell mindhárom szintje esetében.

A temetőkben talált csecsemők száma a kilencedik századi temetők esetében általánosan magas. Ha a csecsemőhiány okai közül a betemetési szokásokat (illetve a be nem temetési szokásokat) helyezük előtérbe, úgy kikerülhetetlen annak a konzekvenciának a levonása, miszerint a Dunántúl kilencedik századi népességei köré-

ben erőteljesen megváltoznak betemetést nagyban befolyásoló vallási-rituális hagyományok. Ez kiváltképpen az avar kori népességekkel szemben feltűnő. Ennek oki háttere bizonyára más-más válaszokat kíván a történésztől és a régésztől, de a legkézenfekvőbb az, ha e temetőket frissen letelepedett-letelepített népességek hagyatékának tekintjük, amelyek valószínűleg genetikusan is különböznek az avar korszakban temetkezett népességtől.

### Összegzés

A zalaszabar–borjúállási 9–10. századi temető több, mint 800 sírjának anyagára épülő demográfiai számítások egy magas csecsemő- és gyermekhalandóságú, jó felnőttkori nemi és korcsoporti megoszlást mutató népességet írnak le. A születéskor várható élettartam nagyon alacsony, s nem növekedik jelentősen a 2–3. életév végéig sem. A vártnál magasabb az 1–14 évesek aránya, ami az egész gyermekkorosztály általánosan rossz túlélési viszonyait jelzi. A temető demográfiai viszonyai egy nyugodt, békés körülmények között élő és lényeges külső hatást (pl. háború) nem mutató népességet mutatnak. A talált csecsemők (és gyermekek) magas száma a Kárpát-medence 9. századi dunántúli népességeinél, így a zalaszabari és garabonci temetők esetében is általánosnak mondható.

*A cikk témáját képező Zalaszabar–Borjúállás-sziget temetőjének feldolgozása részben az F 023709. számú Ifjúsági OTKA Pályázat keretén belül, annak anyagi segítségével történt.*

### Jegyzetek:

<sup>1</sup> RégFüz 23 (1969) 59. o.

<sup>2</sup> RégFüz 34 (1981) 66. o, RégFüz 35 (1982) 83. o, RégFüz 36 (1983) 74. o, RégFüz 37 (1984) 80. o, RégFüz 38 (1985) 76. o.

<sup>3</sup> Köszönettel tartozom dr. Valkovics Emil professzor úrnak, aki e problémára felhívta a figyelmet és számos demográfiai kérdésben segített tanácsaival

### Irodalom:

ACSÁDI, GY., NEMESKÉRI, J. (1970): History of Human Life Span and Mortality. Akadémiai Kiadó Budapest  
COALE, A.J., DEMÉNY, P. (1966): Regional Model Life Tables and Stable Populations. Princeton Univ. Press, New York, 13; 871

ÉRY, K. (1992): Anthropologische Untersuchungen andrei Population aus dem 9. Jahrhundert in Westungarn (Gräberfelder Garabonc I und II, Zalaszabar–Dezső-sziget). ANTAEUS 21, 337–475.

ÉRY, K., KRALOVÁNSZKY, A., NEMESKÉRI, J. (1963):

- Történeti népességek rekonstrukciójának reprezentációja. *Anthrop.Közl.* 7, 41–90.
- ÉRY et al.(1997): Infant mortality patterns in osteoarheological samples. *Acta Biol. Szeged.* 42, 25–29.
- FEREMBACH, D., SCHWIDETZKY, I., STLOUKAL, M. (1979): Empfehlungen für die Alters- und Geschlechtsdiagnose am Skelett. *Homo.* 30.2. 1–32.
- MILES, E.A.W. (1963): The dentition in the assesment of individual age in skeletal material. In: D.R. Brothwell: dental Anthropology Symposy. Soc. Study Human Biology 5, 191–209.
- MENDE, B.G. (kézirat): Zalasabab–Borjúállás-sziget 9–10. századi temetőjének paleoantropológiai elemzése.
- MENDE, B.G. (1998, kiadás alatt): Szempontok a történeti népességek csecsemőhiányának oki tényezőihez. *Fiatál Népvándorlaskorosok IX. konferenciája*, Eger
- MÜLLER, R. (1994): Karoling udvarház és temetője Zalasabab–Borjúállás-szigetről. In: *Honfoglalás és régészet* (Szerk.: Kovács László) Budapest, Balassi Kiadó 91–98.
- MÜLLER, R. (1996): Zalasabab–Borjúállás-sziget. In: *Évezredek üzenete a láp világból. (Régészeti kutatások a Kis-Balaton területén 1979–1992)* Kaposvár-Zalaeger-szeg, 153–139.
- NEMESKÉRI, J., HARSÁNYI, L., ACSÁDI, GY. (1960): Methoden zur Diagnose des Lebensalters von Skelettfunden. *Anthrop. Anzeiger* 24; 71–88.
- SCHINZ, H., BAENSCH, W., FRIEDL, E., UEHLINGER, E. (1952): *Lehrbuch der Röntgen-Diagnostik.* 5.Ausgabe 1–4. Stuttgart
- SCHOUR, I. – MASSLER, M. (1941): Development of Human dentition. *J. Am. Dent. Assoc.*, 28, Chichago. 1153–1160.
- STLOUKAL, M., HANÁKOVÁ, H. (1978): Die Lange der Längsknochen altslawischer Bevölkerungen unter besonderer Berücksichtigung von Wachstumsfragen. *Homo* 29, 53–69.
- SJRVOLD, T. (1975): Tables of the combined method for determination of age at death given by Nemeskéri, Harsányi and Acsádi. *Anthropologiai Közlemények* 19. 9–22.
- UBELAKER, D.H. (1984): *Human Skeletal Remains.* London
- VALKOVICS, E. (1981): Stabil populációk és szubpopulációk néhány újonnan feltárt tulajdonságáról. *A Népeştudományi Kutató Intézet Közleményei* 51, 18–30.

<b>Korcsoport</b>		<b>férfi</b>	<b>nő</b>	<b>???</b>	<b>összesen</b>
<b>Infans I.</b>	újszülött	—	—	27	<b>27</b>
	1-6 hónap	—	—	42	<b>42</b>
	6-12 hónap	—	—	27	<b>27</b>
	1-3 év	—	—	170	<b>170</b>
	4-7 év	—	—	120	<b>120</b>
<b>Infans II.</b>	8-11 év	—	—	47	<b>47</b>
	12-14 év	—	—	27	<b>27</b>
<b>Juvenis</b>	15-19 év	—	—	25	<b>25</b>
<b>Juvenis-Adultus</b>	20-22 év	3	6	—	<b>9</b>
<b>Adultus</b>	23-39 év	18	21	—	<b>39</b>
<b>Adultus-Maturus</b>		24	18	—	<b>42</b>
<b>Maturus</b>	40-59 év	62	50	—	<b>112</b>
<b>Maturus-Senilis</b>		13	16	—	<b>29</b>
<b>Senilis</b>	60-x év	18	30	—	<b>48</b>
<b>23-x</b>		5	8	—	<b>13</b>
<b>Összesen</b>		<b>143</b>	<b>149</b>	<b>485</b>	<b>777</b>
<b>Régészeti dokumentáció alapján meghatározva</b>					
<b>Infans I.</b>		—	—	18	<b>18</b>
<b>Infans II.</b>		—	—	5	<b>5</b>
<b>Infans II.-Juvenis</b>		—	3	3	<b>3</b>
<b>23-x</b>		12	13	27	<b>27</b>
<b>???</b>		—	—	1	<b>1</b>
<b>Összesen</b>		<b>12</b>	<b>16</b>	<b>26</b>	<b>54</b>

I. sz. táblázat: A temető népességének nem és korcsoport szerinti megoszlása

Korcsoport	Meghaltak száma százaléka		Továbbélők százaléka	Halálozási valószínűség	Várható élettartam
	$D_x$	$d_x$	$l_x$	$q_x$	$e_x$
0	96,0	12,36	100,00	0,124	21,85
1-4	207,3	26,68	87,64	0,304	23,86
5-9	115,8	14,9	60,96	0,244	29,43
10-14	40,7	5,24	46,06	0,112	33,15
15-19	25,2	3,24	40,82	0,079	32,08
<b>Gyermekek</b>	<b>485,0</b>	<b>62,42</b>			
20-24	21,7	2,79	37,58	0,074	29,63
25-29	10,8	1,39	34,79	0,039	26,81
30-34	14,6	1,88	33,40	0,056	22,82
35-39	26,8	3,45	31,52	0,109	19,03
40-44	28,5	3,67	28,07	0,130	16,06
45-49	29,2	3,76	24,40	0,154	13,14
50-54	51,9	6,68	20,64	0,324	10,12
55-59	38,4	4,94	13,96	0,354	8,77
60-64	26,4	3,39	9,02	0,376	7,20
65-69	27,5	3,54	5,63	0,629	5,03
70-74	10,3	1,33	2,09	0,636	4,32
75-79	5,9	0,76	0,76	1,000	2,50
<b>Felnőttek</b>	<b>292,0</b>	<b>37,58</b>			
<b>Összesen</b>	<b>777,0</b>	<b>100,00</b>			

2. sz. táblázat: Zalasabár-Borjúállás 9–10. szüazadi népességének rövidített halandósági táblája

Korcsoport	Meghaltak				Továbbélők száma		Halálozási valószínűség		Várható élettartam	
	száma		százaléka		$l_x$		$q_x$		$e_x$	
	$D_x$		$d_x$		ffi	nő	ffi	nő	ffi	nő
20-24	8,1	13,6	5,66	9,13	100,00	100,00	0,057	0,091	29,16	30,18
25-29	4,8	6,0	3,36	4,03	94,34	90,87	0,036	0,044	25,76	27,96
30-34	8,1	6,5	5,66	4,36	90,98	86,84	0,062	0,050	21,62	24,14
35-39	14,0	12,8	9,79	8,59	85,32	82,48	0,115	0,104	17,89	20,28
40-44	16,2	12,3	11,33	8,26	75,53	73,89	0,150	0,112	14,88	17,34
45-49	15,7	13,5	10,98	9,06	64,20	65,63	0,171	0,138	12,06	14,22
50-54	27,8	24,1	19,44	16,17	53,22	56,57	0,365	0,286	9,04	11,09
55-59	20,4	18,0	14,27	12,08	33,78	40,40	0,422	0,299	7,80	9,54
60-64	11,5	14,9	8,04	10,0	19,51	28,32	0,412	0,353	6,67	7,54
65-69	11,4	16,1	7,97	10,8	11,47	18,32	0,695	0,589	4,61	5,01
70-74	3,1	7,2	2,17	4,83	3,50	7,52	0,620	0,642	4,40	4,89
75-79	1,9	4,0	1,33	2,69	1,33	2,69	1,000	1,000	2,50	2,50
<b>Összesen</b>	<b>143,0</b>	<b>149,0</b>	<b>100,00</b>	<b>100,00</b>						

3. sz. táblázat: Rövidített halandósági tábla Zalasabar–Borjúállás felnőttek

Z.szabar	$e_x$		$d_x$											
	21,85		0	1-4		5-9		10-14		0-14		15-x		
	M	K	M és K	M	K	M	K	M	K	M	K	M	K	
<b>Kelet</b>	<b>3</b>	23,7	15,26	39,47	12,38	18,43	2,86	10,29	1,39	3,62	56,10	71,81	43,90	28,19
<b>Nyugat</b>	<b>3</b>	23,9	16,87	32,83	14,44	20,44	3,08	11,42	2,18	4,01	52,53	68,71	47,47	31,29
<b>Észak</b>	<b>3</b>	23,7	17,84	28,89	17,85	21,64	5,64	12,09	2,61	4,25	54,99	66,89	45,01	33,11
<b>Dél</b>	<b>3</b>	24,8	18,13	27,67	21,36	22,01	3,56	12,29	1,70	4,32	54,29	66,32	45,71	33,68
<b>Kelet</b>	<b>4</b>	26,2	16,04	36,32	11,88	19,39	2,80	10,83	1,38	3,81	52,38	70,32	47,62	29,68
<b>Nyugat</b>	<b>4</b>	26,4	18,16	30,08	13,06	21,31	3,00	11,90	2,14	4,18	48,88	67,40	51,12	32,60
<b>Észak</b>	<b>4</b>	26,1	18,43	26,46	16,80	22,39	5,47	12,51	2,56	4,39	51,29	65,75	48,71	34,25
<b>Dél</b>	<b>4</b>	27,3	18,60	25,74	19,97	22,61	3,46	12,63	1,67	4,44	50,84	65,42	49,16	34,58
<b>Kelet</b>	<b>5</b>	28,7	16,74	33,42	11,31	20,26	2,73	11,32	1,36	3,98	48,82	68,98	51,18	31,01
<b>Nyugat</b>	<b>5</b>	28,8	18,17	27,56	12,85	22,05	2,90	12,32	2,07	4,33	45,38	66,25	54,62	33,75
<b>Észak</b>	<b>5</b>	28,6	18,98	24,25	15,75	23,06	5,27	12,88	2,49	4,53	47,76	64,72	52,24	35,28
<b>Dél</b>	<b>5</b>	29,7	19,03	23,97	18,60	23,14	3,32	12,93	1,62	4,54	47,51	64,60	52,49	35,40

M: A korrekciós modellek adott szintje szerinti érték; K: Az adott szintű modellek szerint korrigált érték

4. sz. táblázat: A gyermekkorosztályok korrekciók utáni temetőn belüli százalékos megoszlása és összehasonlítása, a modellértékek összehasonlítása

év

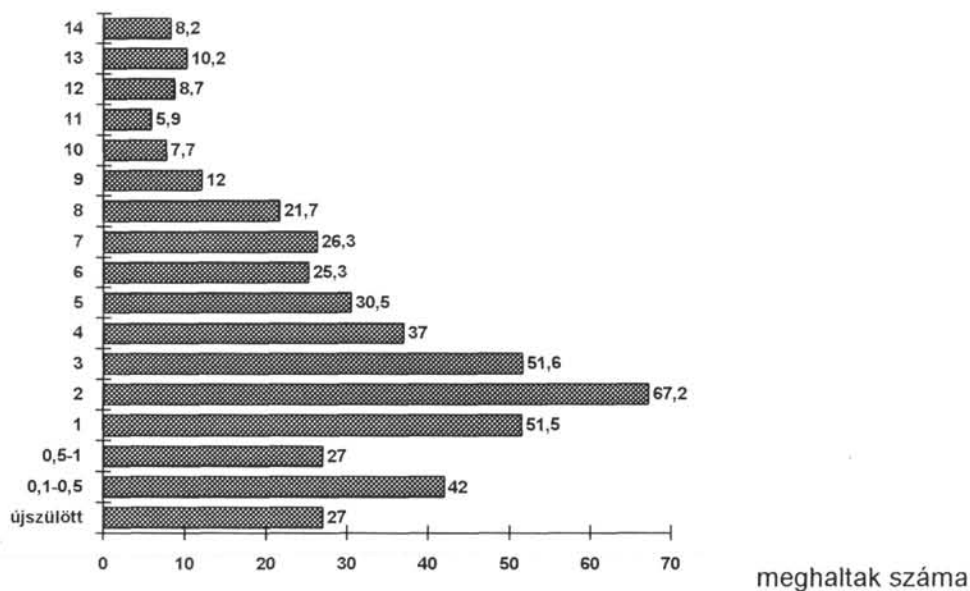

1. sz. grafikon: A meghaltak számának alakulása 0–14 éves korig

év

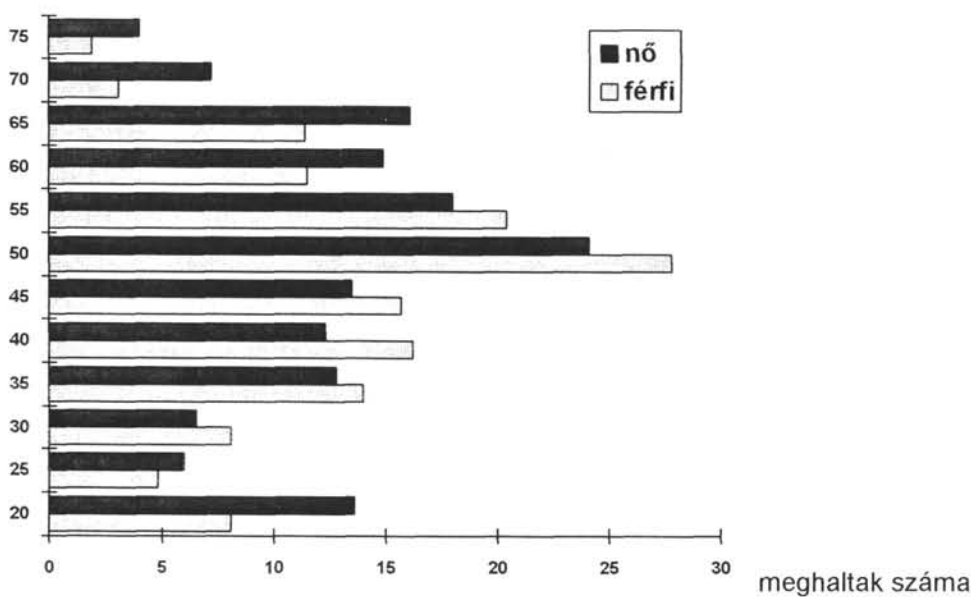

2. sz. grafikon: A felnőttek nem és korcsoporti megoszlása

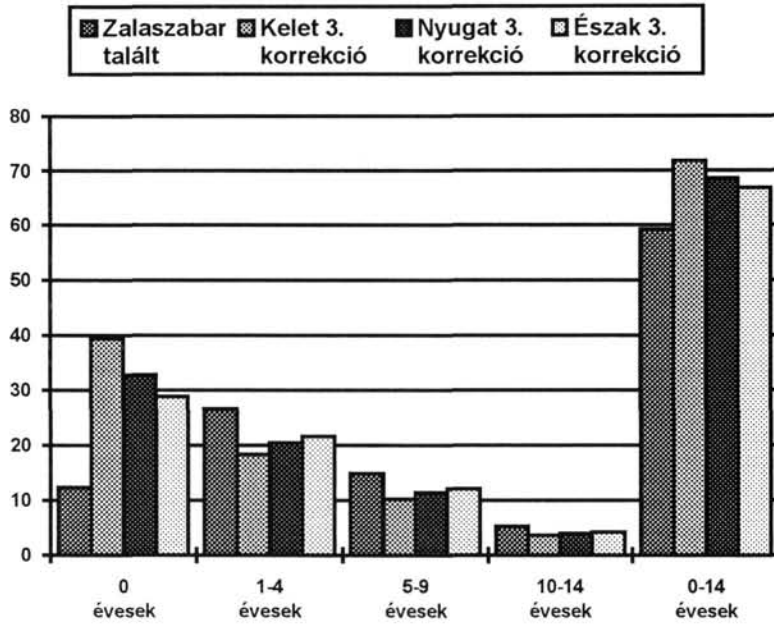

3. sz. grafikon: A gyermekkorosztályok a 3. korrekciós szint alapján korrigált számának temetőn belüli százalékos megoszlása

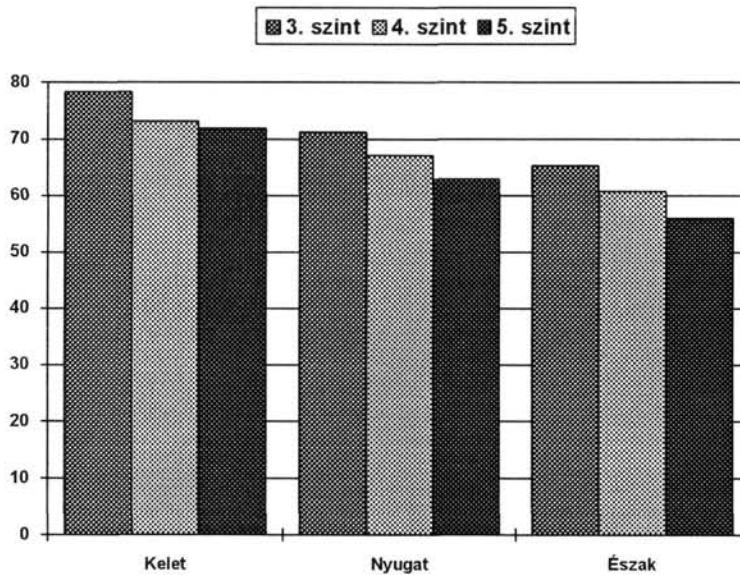

4. sz. grafikon: A temető csecsemőszámának százalékos hiánya az adott modellhez képest



Függelék: A temető egyéni alapadatai Zalaszabar–Borjúállás 9–10. sz.

Sírszám	Nem	Nemi kifejezettség	Vizsgált jelek száma	Elhalálozási életkor (év, hónap)	Az elhalálozási életkor meghatározásának alapja		
					S	H	F
1.	gyermek	—	—	Inf.II.?	régészeti dokumentáció		
2.	nő?	—	—	23-x	régészeti dokumentáció		
3.	férfi	—	—	23-x	régészeti dokumentáció		
4.	nő	—	—	23-x	régészeti dokumentáció		
5.	nő	—	—	23-x	régészeti dokumentáció		
6.	gyermek	—	—	Inf.I.	régészeti dokumentáció		
7.	nő	—	—	23-x	régészeti dokumentáció		
8.	nő?	—	—	23-x	régészeti dokumentáció		
9.	férfi	—	—	23-x	régészeti dokumentáció		
10.	férfi?	—	—	23-x	régészeti dokumentáció		
11.	férfi?	—	—	23-x	régészeti dokumentáció		
12.	gyermek	—	—	Inf.I.	régészeti dokumentáció		
13.	???	—	—	???	nincs régészeti dokumentáció		
14.	gyermek	—	—	Inf.I.	régészeti dokumentáció		
15.	gyermek	—	—	Inf.I.	régészeti dokumentáció		
16.	nő	—	—	23-x	régészeti dokumentáció		
17.	férfi	—	—	23-x	régészeti dokumentáció		
18.	férfi	—	—	23-x	régészeti dokumentáció		
19.	férfi	—	—	23-x	régészeti dokumentáció		
20.	nő	—	—	23-x	régészeti dokumentáció		
21.	gyermek	—	—	Inf.II.?	régészeti dokumentáció		
22.	férfi	—	—	23-x	régészeti dokumentáció		
23.	nő?	—	—	23-x	régészeti dokumentáció		
24.	gyermek	—	—	Inf.I.	régészeti dokumentáció		
25.	férfi?	—	—	23-x	régészeti dokumentáció		
26.	???	—	—	23-x	régészeti dokumentáció		
27.	gyermek	—	—	Inf.I.	régészeti dokumentáció		
28.	gyermek	—	—	Inf.I.	régészeti dokumentáció		
29.	nő?	—	—	23-x	régészeti dokumentáció		
30.	nő?	—	—	Inf.II.-Juv.?	régészeti dokumentáció		
31.	nő?	—	—	23-x	régészeti dokumentáció		
32.	nő?	—	—	23-x	régészeti dokumentáció		
33.	gyermek	—	—	Inf.I.	régészeti dokumentáció		
34.	férfi	—	—	23-x	régészeti dokumentáció		
35.	nő?	—	—	23-x	régészeti dokumentáció		
36.	férfi?	—	—	23-x	régészeti dokumentáció		
37.	férfi	—	—	23-x	régészeti dokumentáció		
38.	nő	—	—	Inf.II.-Juv.?	régészeti dokumentáció		
39.	???	—	—	23-x	régészeti dokumentáció		
40.	gyermek	—	—	Inf.II.	régészeti dokumentáció		
41.	nő?	—	—	23-x	régészeti dokumentáció		
42.	gyermek	—	—	Inf.I.	régészeti dokumentáció		
43.	nő?	—	—	Inf.II.-Juv.?	régészeti dokumentáció		
44.	férfi?	+0,20	15	61-67	4	3	3
45.	nő	-1,00	12	28-36	—	1	1
46.	férfi	+1,00	8	49-55	3	2	3
47.	férfi	+1,00	10	61-67	4	4	3-4
48.	férfi	+1,61	18	52-60	4	—	3

Sírszám	Nem	Nemi kifejezettség	Vizsgált jellegek száma	Elhalálózási életkor (év, hónap)	Az elhalálózási életkor meghatározásának alapja		
					S	H	F
49.	gyermek	—	—	2-3	fogazat		
50.	gyermek	—	—	5-6 hónap	csontok hossza		
51.	gyermek	—	—	6-7	fogazat		
52.	gyermek	—	—	3-5	fogazat		
53.	gyermek	—	—	4-5	fogazat		
54.	nő	-0,47	17	51-60	—	4	3
55.	gyermek	—	—	7-9	csontok hossza, fogazat		
56.	férfi	+1,31	16	38-44	2	2	3
57.	gyermek	—	—	12-14	fogazat		
58.	férfi	+0,82	17	64-70	4	4	4
59.	gyermek	—	—	7-8	csontok hossza, fogazat		
60.	gyermek	—	—	5-6	fogazat		
61.	férfi	+1,05	21	63-69	3	4	3-4
62.	férfi	+1,15	13	55-63	4	—	4
63.	gyermek	—	—	14-16	elcsontosodás		
64.	gyermek	—	—	ca. 2	csontok hossza, fogazat		
65.	nő	-1,09	21	34-40	2	2	2
66.	nő?	-0,30	10	35-55	—	—	2
67.	férfi	+0,69	25	49-55	3	2	3
68.	nő	-0,87	23	46-52	3-4	3	2-3
69.	férfi	+1,20	11	61-67	4	3	3-4
70.	gyermek	—	—	2-3	csontok hossza, fogazat		
71.	férfi	+1,39	18	51-59	3	—	3-4
72.	nő	-1,06	17	47-56	—	2	2-3
73.	gyermek	—	—	15-16	elcsontosodás		
74.	gyermek	—	—	3-5	csontok hossza, fogazat		
75.	férfi	+1,47	19	46-52	3	2	2
76.	nő?	-0,33	15	53-59	3	3	4
77.	gyermek	—	—	7-8	csontok hossza, fogazat		
78.	férfi	+0,89	18	53-59	3	3-4	3-4
79.	férfi	+1,00	20	51-57	3	2-3	2-3
80.	nő	-0,69	13	55-63	4	—	4
81.	férfi?	0,00	16	62-71	4	4	—
82.	nő	-0,73	15	30-36	1	2	2
83.	nő?	-0,08	24	49-55	3	2	3
84.	gyermek	—	—	6-18 hónap	fogazat		
85.	gyermek	—	—	4-5	fogazat		
86.	gyermek	—	—	4-5	fogazat		
87.	gyermek	—	—	8-9	csontok hossza, fogazat		
88.	nő	-0,73	22	61-67	4	3	3
89.	nő	-0,74	19	46-52	3	2	2-3
90.	férfi	+1,50	24	43-49	3	1	2
91.	férfi?	—	—	35-55	becslés		
92.	gyermek	—	—	15-16	epiphysiszáródás		
93.	férfi	+1,05	21	53-59	3	4	4
94.	nő	-0,45	11	51-57	3	3	2-3
95.	gyermek	—	—	12-13	csontok hossza		
96.	nő?	-0,25	16	61-67	4	3	3
97.	újszülött	—	—	—	csontok hossza		
98.	gyermek	—	—	8-10	csontok hossza		

Sírszám	Nem	Nemi kifejezettség	Vizsgált jelek száma	Elhalálózási életkor (év, hónap)	Az elhalálózási életkor meghatározásának alapja		
					S	H	F
99.	férfi	+1,33	9	40-80	becslés		
100.	gyermek	—	—	5-6	csontok hossza, fogazat		
101.	nő	-0,53	15	51-60	—	4	3-4
102.	gyermek	—	—	13-15	csontok hossza		
103.	gyermek	—	—	2-3	csontok hossza		
104.	nő	-0,81	16	64-70	4	4	4
105.	gyermek	—	—	13-14	csontok hossza		
106.	gyermek	—	—	2	csontok hossza, fogazat		
107.	nő	-0,42	24	62-68	4	4	3
108.	gyermek	—	—	1-2 hónap	csontok hossza		
109.	gyermek	—	—	2-3	csontok hossza		
110.	gyermek	—	—	2-3	csontok hossza, fogazat		
111.	gyermek	—	—	5-6	csontok hossza, fogazat		
112.	gyermek	—	—	3	fogazat		
113.	gyermek	—	—	2-3	csontok hossza, fogazat		
114.	gyermek	—	—	2-4 hónap	csontok hossza		
115.	gyermek	—	—	5-6	fogazat		
116.	nő	-1,63	8	20-25	epiphysiszáródás		
117.	nő	-0,80	5	51-60	—	4	3
118.	gyermek	—	—	7-8	csontok hossza		
119.	férfi	+1,23	13	48-56	3	—	3-4
120.	gyermek	—	—	3-4	csontok hossza, fogazat		
121.	gyermek	—	—	18-30 hónap	csontok hossza, fogazat		
122.	gyermek	—	—	3-4	csontok hossza		
123.	gyermek	—	—	3-4	fogazat		
124.	gyermek	—	—	2	csontok hossza, fogazat		
125.	gyermek	—	—	3-6 hónap	csontok hossza		
126.	újszülött?	—	—	—	becslés		
127.	gyermek	—	—	3-4	csontok hossza		
128.	gyermek	—	—	14-16	összecsontosodás		
129.	gyermek	—	—	14-15	csontok hossza, összecsontosodás		
130.	nő	-0,69	16	47-56	—	2	3
131.	gyermek	—	—	4-6	csontok hossza, fogazat		
132.	gyermek	—	—	8-9	csontok hossza, fogazat		
133.	gyermek	—	—	1	csontok hossza		
134.	juvenis	—	—	18-20	epiphysiszáródás		
135.	nő	-0,92	24	34-43	—	2	2
136.	gyermek	—	—	11-13	csontok hossza, fogazat		
137.	gyermek	—	—	2-3	csontok hossza, fogazat		
138.	nő	-0,75	16	40-60	—	—	3
139.	férfi	+1,50	22	46-52	3	2	2
140.	nő	-1,08	13	21-24	epiphysiszáródás		
141.	gyermek	—	—	7-8	fogazat		
142.	nő?	-0,29	17	49-55	3	2	3
143.	gyermek	—	—	2-3	csontok hossza, fogazat		
144.	gyermek	—	—	1-2	csontok hossza, fogazat		
145.	gyermek	—	—	4-6	csontok hossza, fogazat		
146.	gyermek	—	—	5-7 hónap	csontok hossza		
147.	gyermek	—	—	5-6 hónap	csontok hossza		
148.	újszülött	—	—	—	becslés		

Sírszám	Nem	Nemi kifejezettség	Vizsgált jellegek száma	Elhalálózási életkor (év, hónap)	Az elhalálózási életkor meghatározásának alapja		
					S	H	F
149.	gyermek	—	—	6-8 hónap	fogazat		
150.	gyermek	—	—	3-4	csontok hossza, fogazat		
151.	gyermek	—	—	1-2	csontok hossza		
152.	gyermek	—	—	6-12 hónap	csontok hossza		
153.	férfi	+1,42	24	46-52	3	2	2
154.	gyermek	—	—	1,5-2	csontok hossza, fogazat		
155.	gyermek	—	—	3-5	fogazat		
156.	gyermek	—	—	12-14	csontok hossza, fogazat		
157.	nő	-0,33	21	50-70	—	—	4
158.	férfi	+1,33	18	35-55	—	—	2
159.	gyermek	—	—	1-2	csontok hossza		
160.	nő	-0,90	20	40-46	2	3	3
161.	gyermek	—	—	2-3	fogazat		
162.	gyermek	—	—	7-8	csontok hossza, fogazat		
163.	gyermek	—	—	12-13	csontok hossza, fogazat		
164.	gyermek	—	—	14-15	csontok hossza		
165.	gyermek	—	—	2-3 hónap	becslés		
166.	gyermek	—	—	1	becslés		
167.	gyermek	—	—	10-12	csontok hossza		
168.	nő	-0,50	10	20-26	1	1	1
169.	újszülött	—	—	—	csontok hossza		
170.	gyermek	—	—	2-3	csontok hossza		
171.	gyermek	—	—	5-6	csontok hossza, fogazat		
172.	nő	-0,44	18	50-70	—	—	4
173.	nő	-0,71	24	37-43	2	3	2
174.	gyermek	—	—	1-2	csontok hossza		
175.	gyermek	—	—	11-13	csontok hossza		
176.	gyermek	—	—	5	csontok hossza, fogazat		
177.	gyermek	—	—	2-3	csontok hossza, fogazat		
178.	gyermek	—	—	5-6	csontok hossza		
179.	gyermek	—	—	1-2	csontok hossza		
180.	gyermek	—	—	8-9	csontok hossza, fogazat		
181.	juvenis	—	—	15-17	összecsontosodás		
182.	gyermek	—	—	4-5	csontok hossza, fogazat		
183.	gyermek	—	—	4-5	csontok hossza, fogazat		
184.	férfi	+1,61	18	51-57	3	3	3
185.	férfi	+1,00	16	35-41	2	2	2
186.	férfi	+1,52	19	48-56	3	—	3
187.	férfi	+1,30	23	49-55	3	2	3
188.	nő	-1,11	18	34-42	1	—	2
189.	nő	-1,00	16	34-43	—	2	2
190.	gyermek	—	—	1-2	csontok hossza, fogazat		
191.	gyermek	—	—	2-3	csontok hossza, fogazat		
192.	férfi	+1,35	23	50-56	3	2-3	3
193.	gyermek	—	—	1	fogazat		
194.	gyermek	—	—	1-3 hónap	csontok hossza		
195.	gyermek	—	—	2-3	csontok hossza, fogazat		
196.	gyermek	—	—	2-3	fogazat		
197.	gyermek	—	—	1	fogazat		
198.	gyermek	—	—	8-10	csontok hossza, fogazat		

Sírszám	Nem	Nemi kifejezettség	Vizsgált jellegek száma	Elhalálozási életkor (év, hónap)	Az elhalálozási életkor meghatározásának alapja		
					S	H	F
199.	gyermek	—	—	3-5	csontok hossza, fogazat		
200.	gyermek	—	—	1-2	fogazat		
201.	férfi	+0,70	10	50-70	—	—	4
202.	gyermek	—	—	6-7	fogazat		
203.	férfi	+1,54	13	52-60	4	—	3
204.	gyermek	—	—	6-12 hónap	becslés		
205.	férfi	+1,67	15	34-40	2	2	2
206.	gyermek	—	—	ca. 2	csontok hossza, fogazat		
207.	nő	-1,33	6	60-x	becslés		
208.	gyermek	—	—	5-6	csontok hossza, fogazat		
209.	nő	-0,92	13	59-65	4	3	2
210.	gyermek	—	—	2-3 hónap	csontok hossza		
211.	nő	-0,56	16	50-59	3	3	—
212.	nő	-0,68	16	20-26	1	1	1
213.	nő?	0,25	16	51-60	3	4	—
214.	gyermek	—	—	8-9	fogazat		
215.	gyermek	—	—	1-2	fogazat		
216.	gyermek	—	—	7-8	csontok hossza, fogazat		
217.	gyermek	—	—	2-3	csontok hossza, fogazat		
218.	gyermek	—	—	5-6	csontok hossza fogazat		
219.	nő	-0,73	15	51-57	3	3	3
220.	nő	-0,48	21	50-59	—	3	3
221.	gyermek	—	—	1-2	fogazat		
222.	gyermek	—	—	3-4	fogazat		
223.	gyermek	—	—	1-2	csontok hossza, fogazat		
224.	gyermek	—	—	1-2	csontok hossza		
225.	újszülött	—	—	—	csontok hossza		
226.	gyermek	—	—	4-5	fogazat		
227.	gyermek	—	—	2-3	fogazat		
228.	gyermek	—	—	1-2 hónap	csontok hossza		
229.	férfi	+1,64	14	51-57	3	3	3
230.	férfi	+1,63	16	30-60	—	2	—
231.	nő	-1,17	24	46-52	3	2	2
232.	gyermek	—	—	8-9	csontok hossza, fogazat		
233.	gyermek	—	—	4-5 hónap	csontok hossza		
234.	nő	-0,78	23	48-54	3	3	2
235.	gyermek	—	—	3-4 hónap	csontok hossza		
236.	gyermek	—	—	4-5	fogazat		
237.	gyermek	—	—	2-4	csontok hossza		
238.	gyermek	—	—	1-2	csontok hossza, fogazat		
239.	gyermek	—	—	ca. 12 hónap	becslés		
240.	gyermek	—	—	6-12 hónap	becslés		
241.	gyermek	—	—	2-3	csontok hossza, fogazat		
242.	gyermek	—	—	3-4	csontok hossza, fogazat		
243.	juvenis	-1,06	18	17-20	epiphysiszáródás		
244.	nő?	-0,20	10	40-60	—	—	3
245.	férfi	+0,53	15	50-59	—	3	3
246.	férfi	-0,78	9	25-35	fogazat kopása		
247.	gyermek	—	—	5-6	fogazat		
248.	gyermek	—	—	13-14	csontok hossza		

Sírszám	Nem	Nemi kifejezettség	Vizsgált jellegek száma	Elhalálozási életkor (év, hónap)	Az elhalálozási életkor meghatározásának alapja		
					S	H	F
249.	gyermek	—	—	1-2	csontok hossza		
250.	gyermek	—	—	1-2	csontok hossza, fogazat		
251.	gyermek	—	—	6-12 hónap	becslés		
252.	gyermek	—	—	1-2	fogazat		
253.	gyermek	—	—	7-8	fogazat		
254.	gyermek	—	—	2	csontok hossza, fogazat		
255.	gyermek	—	—	1-2	becslés		
256.	gyermek	—	—	4-6	csontok hossza, fogazat		
257.	férfi	+1,27	22	59-65	3-4	2	2-3
258.	gyermek	—	—	ca. 6 hónap	becslés		
259.	gyermek	—	—	ca. 1 hónap	becslés		
260.	juvenis	—	—	17-20	epiphysiszáródás		
261.	gyermek	—	—	ca. 12 hónap	becslés		
262.	gyermek	—	—	ca. 12 hónap	becslés		
263.	gyermek	—	—	4-5	fogazat		
264.	gyermek	—	—	1-2	csontok hossza		
265.	gyermek	—	—	5-6	csontok hossza, fogazat		
266.	gyermek	—	—	2-3	fogazat		
267.	nő	-0,78	18	35-41	2	2	2
268.	gyermek	—	—	6-7	csontok hossza, fogazat		
269.	gyermek	—	—	2	csontok hossza		
270.	gyermek	—	—	10-12	csontok hossza, fogazat		
271.	gyermek	—	—	10-12	csontok hossza, fogazat		
272.	gyermek	—	—	7-8	csontok hossza, fogazat		
273.	gyermek	—	—	3-4	fogazat		
274.	gyermek	—	—	1-2	fogazat		
275.	gyermek	—	—	6-7	csontok hossza, fogazat		
276.	férfi?	0,00	16	63-69	4	3	4
277.	nő	-1,09	23	61-67	4	3	3
278.	gyermek	—	—	ca. 2	fogazat		
279.	férfi?	+0,28	21	18-21	epiphysiszáródás		
280.	gyermek	—	—	1-2	csontok hossza		
281.	juvenis	—	—	15-19	becslés		
282.	gyermek	—	—	4-5	csontok hossza		
283.	gyermek	—	—	1-2	csontok hossza		
284.	gyermek	—	—	6-12 hónap	becslés		
285.	férfi	+1,33	18	34-43	—	2	2
286.	nő	-0,71	17	69-75	5	5	5
287.	gyermek	—	—	3-4	fogazat		
288.	nő	-1,00	19	51-57	3	3	3
289.	gyermek	—	—	7-8	fogazat		
290.	juvenis	—	—	14-16	becslés		
291.	nő?	-0,46	13	17-20	epiphysiszáródás		
292.	gyermek	—	—	8-9	csontok hossza		
293.	gyermek	—	—	3-4	csontok hossza		
294.	férfi	-1,42	14	29-35	2	1	2
295.	gyermek	—	—	1-2	csontok hossza		
296.	gyermek	—	—	9-11	csontok hossza, fogazat		
297.	nő?	-0,33	15	37-46	—	2	3
298.	férfi	-0,71	14	20-26	1	1	1

Sírszám	Nem	Nemi kifejezettség	Vizsgált jelek száma	Elhalálozási életkor (év, hónap)	Az elhalálozási életkor meghatározásának alapja		
					S	H	F
299.	nő	-0,71	21	24-30	1	1	2
300.	nő?	-0,38	16	50-59	—	3	3
301.	nő?	—	—	21-24	epiphysiszáródás		
302.	gyermek	—	—	6-7	csontok hossza, fogazat		
303.	gyermek	—	—	6-7	csontok hossza, fogazat		
304.	gyermek	—	—	2-3	fogazat		
305.	gyermek	—	—	1-2	fogazat		
306.	gyermek	—	—	1-2	csontok hossza		
307.	férfi	+1,38	16	50-70	4	—	—
308.	gyermek	—	—	1-2	csontok hossza, fogazat		
309.	gyermek	—	—	7-8	fogazat		
310.	férfi	+0,50	12	55-63	4	—	4
311.	nő	-0,54	13	18-20	epiphysiszáródás		
312.	gyermek	—	—	8-10	csontok hossza, fogazat		
313.	gyermek	—	—	3-4	fogazat		
314.	gyermek	—	—	3-5	fogazat		
315.	gyermek	—	—	7-8	csontok hossza, fogazat		
316.	gyermek	—	—	Inf. I.	régészeti dokumentáció		
317.	gyermek	—	—	3-6 hónap	becslés		
318.	gyermek	—	—	5-6	fogazat		
319.	férfi	+1,04	23	46-52	3	2	2
320.	nő	-0,63	16	64-73	4	5	—
321.	juvenis	—	—	16-18	epiphysiszáródás		
322.	nő?	—	—	23-x	becslés		
323.	nő?	-0,33	12	50-59	—	3	3
324.	nő	-0,73	15	61-67	4	3	3
325.	gyermek	—	—	5-7	fogazat		
326.	gyermek	—	—	2-3	csontok hossza, fogazat		
327.	gyermek	—	—	1-2	csontok hossza, fogazat		
328.	gyermek	—	—	1	csontok hossza		
329.	gyermek	—	—	6-7	csontok hossza, fogazat		
330.	gyermek	—	—	1-2	csontok hossza, fogazat		
331.	gyermek	—	—	6-12 hónap	csontok hossza		
332.	gyermek	—	—	Inf. I.	régészeti dokumentáció		
333.	gyermek	—	—	ca. 6 hónap	becslés		
334.	férfi	+1,06	16	21-24	epiphysiszáródás		
335.	férfi	+0,40	10	40-70	—	3	—
336.	gyermek	—	—	2-3	fogazat		
337.	férfi	+1,40	20	63-69	4	3	4
338.	gyermek	—	—	6-7	csontok hossza, fogazat		
339.	gyermek	—	—	4-5	csontok hossza, fogazat		
340.	gyermek	—	—	ca. 1	becslés		
341.	gyermek	—	—	1-2	fogazat		
342.	nő	-0,40	15	40-60	—	—	3
343.	gyermek	—	—	7-8	csontok hossza, fogazat		
344.	gyermek	—	—	2	csontok hossza, fogazat		
345.	férfi	+0,63	16	34-43	—	2	2
346.	nő	-1,31	16	50-70	—	—	4
347.	újszülött	—	—	—	becslés		
348.	gyermek	—	—	7-8	fogazat		

Sírszám	Nem	Nemi kifejezettség	Vizsgált jellegek száma	Elhalálózási életkor (év, hónap)	Az elhalálózási életkor meghatározásának alapja		
					S	H	F
349.	férfi	+1,25	24	53-59	3	4	4
350.	gyermek	—	—	1-2	fogazat		
351.	gyermek	—	—	6-7	csontok hossza, fogazat		
352.	gyermek	—	—	6-7	fogazat		
353.	gyermek	—	—	1-2	fogazat		
354.	gyermek	—	—	2-3	fogazat		
355.	gyermek	—	—	1-2	fogazat		
356.	juvenis	—	—	15-18	epiphysiszáródás		
357.	gyermek	—	—	2-3	csontok hossza, fogazat		
358.	gyermek	—	—	3-5	fogazat		
359.	gyermek	—	—	ca. 1	becslés		
360.	gyermek	—	—	3-6 hónap	becslés		
361.	gyermek	—	—	7-8	csontok hossza, fogazat		
362.	gyermek	—	—	2-3	csontok hossza, fogazat		
363.	gyermek	—	—	12-13	csontok hossza, fogazat		
364.	gyermek	—	—	3-4	fogazat		
365.	gyermek	—	—	7-8	fogazat		
366.	nő	-1,00	4	23-40	1	—	—
367.	férfi	+1,31	16	30-44	bordaepiphysisek		
368.	gyermek	—	—	3-4	fogazat		
369.	gyermek	—	—	3-4	fogazat		
370.	gyermek	—	—	6-7	fogazat		
371.	gyermek	—	—	3-5	fogazat		
372.	gyermek	—	—	1-2	csontok hossza, fogazat		
373.	gyermek	—	—	3-4	csontok hossza, fogazat		
374.	gyermek	—	—	2-3	csontok hossza, fogazat		
375.	újszülött	—	—	—	becslés		
376.	férfi	+0,56	9	29-35	2	1	2
377.	férfi	+0,50	14	21-24	epiphysiszáródás		
378.	nő	-0,76	21	52-60	4	—	3
379.	gyermek	—	—	3-4	csontok hossza, fogazat		
380 / 1.	férfi?	—	—	23-x	becslés		
380 / 2.	gyermek	—	—	6-8	csontok hossza, fogazat		
381.	gyermek	—	—	1-2 hónap	csontok hossza		
382.	gyermek	—	—	4-6	fogazat		
383.	nő	-1,50	16	65-74	—	4	5
384.	férfi	+1,00	24	53-59	3	4	4
385.	gyermek	—	—	2-3	csontok hossza, fogazat		
386.	gyermek	—	—	5-7	csontok hossza, fogazat		
387.	férfi	+1,50	20	49-55	3	3	2
388.	gyermek	—	—	3-4	csontok hossza, fogazat		
389.	férfi?	+0,14	14	47-56	—	2	3
390.	nő	-0,50	14	47-56	—	3	2
391.	gyermek	—	—	6-12 hónap	fogazat		
392.	gyermek	—	—	6-18 hónap	csontok hossza, fogazat		
393.	férfi	+1,00	13	60-x	becslés		
394.	gyermek	—	—	6-7	csontok hossza, fogazat		
395.	???	—	—	—	értékelhetetlen		
396.	gyermek	—	—	6-12 hónap	fogazat		
397.	újszülött	—	—	ca. 1 hónap	csontok hossza		



Sírszám	Nem	Nemi kifejezettség	Vizsgált jelek száma	Elhalálozási életkor (év, hónap)	Az elhalálozási életkor meghatározásának alapja		
					S	H	F
398.	gyermek	—	—	ca. 6 hónap	csontok hossza		
399.	férfi	+1,10	20	40-48	2	—	2
400.	újszülött	—	—	—	csontok hossza		
401.	gyermek	—	—	14-15	epiphysiszáródás		
402.	férfi	+0,67	21	51-59	3	—	4
403.	nő	-1,13	16	23-x	becslés		
404.	gyermek	—	—	6-12 hónap	becslés		
405.	nő	-0,50	24	51-57	3	3	3
406.	gyermek	—	—	2-3	fogazat		
407.	férfi	+1,48	25	46-52	3	2	2
408.	férfi	+1,64	14	23-x	becslés		
409.	férfi	+1,28	18	50-59	3	3	—
410.	férfi	+1,15	20	31-37	2	2	1
411.	gyermek	—	—	6-8	csontok hossza, fogazat		
412.	férfi	+1,85	13	50-70	—	—	4
413.	gyermek	—	—	3	csontok hossza, fogazat		
414.	újszülött	—	—	—	csontok hossza		
415.	gyermek	—	—	1-2 hónap	csontok hossza		
416.	gyermek	—	—	3-5	csontok hossza		
417.	gyermek	—	—	13-14	csontok hossza, fogazat		
418.	nő	-0,42	24	55-63	4	—	4
419.	férfi	+1,50	18	37-46	1	3	2
420 / 1.	férfi?	+0,29	14	58-66	5	—	4
420 / 2.	gyermek	—	—	4-5	csontok hossza		
421.	férfi	+1,05	19	35-44	2	2	—
422 / 1.	férfi	+1,85	20	63-72	4	4	—
422 / 2.	gyermek	—	—	12-13	csontok hossza		
423.	gyermek	—	—	11-12	fogazat		
424.	gyermek	—	—	4-5	csontok hossza, fogazat		
425.	nő	-0,58	12	50-70	3-4	—	—
426.	férfi	+0,75	16	34-42	3	—	3
427.	férfi	+1,00	11	40-60	3	—	—
428.	férfi?	+0,18	17	48-54	3	3	2
429.	gyermek	—	—	4-5	csontok hossza, fogazat		
430.	nő?	-0,30	10	23-x	becslés		
431.	nő?	—	—	60-80	becslés		
432.	gyermek	—	—	12-13	csontok hossza, fogazat		
433.	gyermek	—	—	2-3	csontok hossza, fogazat		
434.	gyermek	—	—	3	csontok hossza, fogazat		
435.	férfi	+0,83	6	21-24	epiphysiszáródás		
436.	nő	-0,53	15	26-32	1	2	1
437 / 1.	nő	-0,71	17	37-46	—	2	3
437 / 2.	újszülött?	—	—	—	becslés		
438.	juvenis	—	—	15-16	epiphysiszáródás		
439.	gyermek	—	—	6-12 hónap	fogazat		
440.	gyermek	—	—	12-13	csontok hossza, fogazat		
441.	gyermek	—	—	6-7	csontok hossza, fogazat		
442.	gyermek	—	—	6-12 hónap	becslés		
443.	férfi	17	+1,06	53-59	3	4	4
444.	gyermek	—	—	6-12 hónap	fogazat		

Sírszám	Nem	Nemi kifejezettség	Vizsgált jellegek száma	Elhalálózási életkor (év, hónap)	Az elhalálózási életkor meghatározásának alapja		
					S	H	F
445.	gyermek	—	—	Inf.II.?	régészeti dokumentáció		
446.	férfi	+0,77	13				
447.	nő	-0,43	7	60-x	becslés		
448.	gyermek	—	—	10-12	fogazat		
449.	férfi	+1,48	23	46-52	3	2	2
450.	nő	-0,86	7	25-35	becslés		
451.	nő?	-0,33	12	50-70	—	—	4
452.	gyermek	—	—	6-8	fogazat		
453.	gyermek	—	—	1-2	fogazat		
454.	gyermek	—	—	8-9	csontok hossza, fogazat		
455.	nő?	—	—	15-18	epiphysiszáródás		
456.	férfi	+1,14	14	51-57	3	4	3
457.	férfi	+0,93	14	25-35	becslés		
458.	gyermek	—	—	7-9	csontok hossza, fogazat		
459.	gyermek	—	—	2-3	fogazat		
460.	gyermek	—	—	4-5	fogazat		
461.	gyermek	—	—	3-4	csontok hossza, fogazat		
462.	nő	-0,92	12	21-24	epiphysiszáródás		
463.	nő	-0,88	25	62-67	4	4	3
464.	férfi	+1,20	20	20-26	1	1	1
465.	gyermek	—	—	1-2	fogazat		
466.	nő	-1,00	12	35-45	becslés		
467.	férfi	+1,06	17	40-60	3	—	—
468.	gyermek	—	—	3-4	csontok hossza, fogazat		
469.	gyermek	—	—	1-2	csontok hossza, fogazat		
470.	gyermek	—	—	2-3 hónap	csontok hossza		
471 / 1.	gyermek	—	—	3-4	fogazat		
471 / 2.	gyermek	—	—	6-8	csontok hossza		
472.	gyermek	—	—	Inf.I.?	régészeti dokumentáció		
473.	gyermek	—	—	3-4	csontok hossza, fogazat		
474.	gyermek	—	—	6-7	fogazat		
475.	gyermek	—	—	3-4	fogazat		
476.	férfi	+1,65	17	40-60	3	—	—
477.	gyermek	—	—	4-5	csontok hossza, fogazat		
478.	férfi	+0,78	9	18-20	epiphysiszáródás		
479.	gyermek	—	—	2-3	fogazat		
480 / 1.	gyermek	—	—	4	csontok hossza, fogazat		
480 / 2.	gyermek	—	—	ca. 3	becslés		
481.	gyermek	—	—	8-9	csontok hossza, fogazat		
482.	gyermek	—	—	4-6 hónap	csontok hossza		
483.	gyermek	—	—	4-5	fogazat		
484.	gyermek	—	—	6-12 hónap	csontok hossza		
485.	gyermek	—	—	1-3 hónap	csontok hossza		
486.	gyermek	—	—	1-2	csontok hossza, fogazat		
487.	nő	-0,88	16	21-24	epiphysiszáródás		
488.	gyermek	—	—	6-12 hónap	csontok hossza, fogazat		
489.	gyermek	—	—	1-3 hónap	csontok hossza		
490 / A.	gyermek	—	—	3-6 hónap	csontok hossza		
490 / B.	nő	-1,44	18	63-69	4	3	4
491.	nő	-1,13	16	40-70	—	3	—

Sírszám	Nem	Nemi kifejezettség	Vizsgált jellegek száma	Elhalálzási életkor (év, hónap)	Az elhalálzási életkor meghatározásának alapja		
					S	H	F
492.	újszülött	—	—	—	csontok hossza		
493.	gyermek	—	—	3-4	fogazat		
494.	férfi	+1,43	14	40-60	4	—	—
495.	gyermek	—	—	3-6	becslés		
496.	újszülött	—	—	—	csontok hossza		
497.	gyermek	—	—	1	csontok hossza		
498.	gyermek	—	—	3-6 hónap	csontok hossza		
499.	újszülött	—	—	—	csontok hossza		
500.	gyermek	—	—	5-6	csontok hossza, fogazat		
501.	gyermek	—	—	1-2	csontok hossza		
502.	gyermek	—	—	5-6	csontok hossza, fogazat		
503.	gyermek	—	—	2-3	fogazat		
504.	gyermek	—	—	2-3	fogazat		
505.	férfi	+1,50	14	40-60	—	—	3
506.	gyermek	—	—	7-8	csontok hossza, fogazat		
507.	gyermek	—	—	2-3	csontok hossza, fogazat		
508.	nő?	-0,29	14	49-55	3	2	3
509.	nő	-0,67	18	51-60	—	4	3
510.	gyermek	—	—	2-3 hónap	csontok hossza		
511.	férfi	+1,19	21	29-35	2	1	2
512.	férfi	+1,56	25	61-67	4	3	3
513.	férfi	+1,06	16	34-43	—	2	2
514.	juvenis	-1,44	9	15-18	epiphysiszáródás		
515.	gyermek	—	—	6-7	csontok hossza		
516.	nő	-1,26	23	64-70	4	4	4
517.	újszülött	—	—	—	csontok hossza		
518.	gyermek	—	—	1-2	fogazat		
519.	gyermek	—	—	ca. 1-2	becslés		
520.	gyermek	—	—	2-3	fogazat		
521.	nő	-1,24	21	64-70	4	4	4
522.	nő	-0,80	25	35-41	2	2	2
523.	gyermek	—	—	ca. 13-14	becslés		
524.	nő	-1,00	16	21-24	epiphysiszáródás		
525.	gyermek	—	—	2	csontok hossza, fogazat		
526.	gyermek	—	—	1-2	fogazat		
527.	gyermek	—	—	9-11	fogazat		
528.	nő	-0,56	9	50-75	—	—	5
529.	férfi	+0,57	7	35-45	becslés		
530.	férfi?	+0,37	19	50-59	—	3	3
531.	gyermek	—	—	ca. 3-6 hónap	becslés		
532.	férfi	+1,00	18	52-60	4	—	3
533.	férfi	+1,47	17	46-52	3	2	2
534.	férfi	+0,75	12	21-24	epiphysiszáródás		
535.	nő	-1,11	9	25-35	becslés		
536.	gyermek	—	—	ca. 2	becslés		
537.	nő?	—	—	23-x	becslés		
538.	gyermek	—	—	6-7	csontok hossza, fogazat		
539.	gyermek	—	—	6-12 hónap	fogazat		
540.	férfi	+0,74	23	38-44	2	2	3
541.	gyermek	—	—	3-4	csontok hossza, fogazat		

Sírszám	Nem	Nemi kifejezettség	Vizsgált jellegek száma	Elhalálozási életkor (év, hónap)	Az elhalálozási életkor meghatározásának alapja		
					S	H	F
542.	férfi	+1,50	14	40-60	3	—	—
543.	gyermek	—	—	3-5	fogazat		
544.	gyermek	—	—	inf.l.?	régészeti dokumentáció		
545 / 1.	gyermek	—	—	11-13	csontok hossza, fogazat		
545 / 2.	újszülött	—	—	—	becslés		
546.	férfi	+0,42	19	48-56	3	—	3
547.	férfi	+1,44	25	63-69	4	3	4
548.	férfi	+1,54	13	35-45	becslés		
549.	férfi	+1,64	11	50-70	4	—	—
550.	férfi	+0,42	19	26-32	1	2	1
551.	gyermek	—	—	4-5	csontok hossza, fogazat		
552.	férfi	+1,55	20	48-56	3	—	3
553.	nő	-0,50	16	63-69	4	3	4
554.	férfi	+0,76	25	29-35	2	1	2
555.	nő	-0,53	17	62-68	4	4	3
556.	gyermek	—	—	1	fogazat		
557.	férfi?	+0,25	12	50-70	—	—	4
558.	gyermek	—	—	2-3	csontok hossza, fogazat		
559.	gyermek	—	—	6-12 hónap	becslés		
560.	gyermek	—	—	Inf.l.?	régészeti dokumentáció		
561.	gyermek	—	—	3-4	csontok hossza, fogazat		
562.	gyermek	—	—	4-5	csontok hossza		
563.	gyermek	—	—	4-5	csontok hossza, fogazat		
564.	nő	-0,58	12	35-45	becslés		
565.	gyermek	—	—	1	fogazat		
566.	nő	-0,58	12	34-45	fogazat		
567.	gyermek	—	—	1-2	csontok hossza, fogazat		
568.	férfi	+1,64	14	40-60	3	—	—
569.	férfi	+1,44	9	35-45	becslés		
570-57	gyermek	—	—	6-12 hónap	csontok hossza		
570-57	nő	-1,27	11	55-63	4	—	4
572.	gyermek	—	—	2-3	csontok hossza, fogazat		
573.	gyermek	—	—	3-4	fogazat		
574.	gyermek	—	—	13-14	csontok hossza		
575.	nő	-0,78	9	23-x	becslés		
576.	férfi	+0,71	14	60-x	becslés		
577.	férfi	+1,33	12	50-70	4	—	—
578-57	nő	-0,55	11	35-43	—	2	2
579-57	gyermek	—	—	1-1,5	fogazat		
580.	nő	-1,13	16	40-60	3	—	—
581.	nő?	-1,25	4	60-x	becslés		
582.	férfi	+1,26	19	46-52	3	2	2
583.	férfi?	—	—	23-x	becslés		
584.	nő	-0,53	15	40-60	—	—	3
585.	férfi	+1,50	8	23-x	becslés		
586.	gyermek	—	—	9-11	csontok hossza, fogazat		
587.	gyermek	—	—	1	fogazat		
588.	férfi	+0,86	21	35-41	2	2	2
589.	gyermek	—	—	9-11	csontok hossza, fogazat		
590.	gyermek	—	—	6-12 hónap	becslés		

Sírszám	Nem	Nemi kifejezettség	Vizsgált jellegek száma	Elhalálzási életkor (év, hónap)	Az elhalálzási életkor meghatározásának alapja		
					S	H	F
591.	újszülött	—	—	—	becslés		
592.	gyermek	—	—	9-11	csontok hossza, fogazat		
593.	gyermek	—	—	8-10	fogazat		
594.	férfi	+0,94	17	23-40	1	—	—
595.	nő	-1,00	6	23-x	becslés		
596.	férfi	+1,20	10	35-41	2	1	2
597.	gyermek	—	—	3-4	fogazat		
598.	gyermek	—	—	5-7	csontok hossza, fogazat		
599.	nő	-1,13	15	40-60	3	—	—
600 / 1.	nő?	—	—	23-x	becslés		
600 / 2.	újszülött?	—	—	—	becslés		
601.	férfi	+1,50	16	52-58	3	4	3-4
602.	férfi?	+0,28	18	30-60	3	—	—
603.	gyermek	—	—	3-4	csontok hossza, fogazat		
604.	gyermek	—	—	7-8	csontok hossza, fogazat		
605.	nő	-0,96	25	23-26	epiphysiszáródás		
606.	gyermek	—	—	1-2	csontok hossza		
607.	gyermek	—	—	6-12 hónap	csontok hossza		
608.	gyermek	—	—	1	csontok hossza		
609.	nő	-1,00	15	40-80	4	—	—
610.	nő	-0,80	15	51-60	3	4	—
611.	nő	-1,00	16	51-57	3	4	3-4
612.	gyermek	—	—	8-10	csontok hossza, fogazat		
613.	gyermek	—	—	2-3	csontok hossza, fogazat		
614.	férfi	+1,50	12	47-56	—	2	2
615.	gyermek	—	—	ca. 1	becslés		
616.	gyermek	—	—	2-3 hónap	csontok hossza		
617.	gyermek	—	—	14-15	csontok hossza		
618.	gyermek	—	—	4-6	fogazat		
619.	gyermek	—	—	2-3	csontok hossza, fogazat		
620.	nő	-1,00	17	34-45	fogazat kopása		
621.	gyermek	—	—	8-9	fogazat		
622.	gyermek	—	—	1-2	fogazat		
623.	férfi	+1,47	15	40-80	3-4	—	—
624.	gyermek	—	—	19-21	epiphysiszáródás		
625.	nő	-0,90	13	35-55	2	—	—
626.	gyermek	—	—	1	csontok hossza, fogazat		
627.	gyermek	—	—	4-5	fogazat		
628.	gyermek	—	—	1-2 hónap	becslés		
629.	férfi	+1,80	10	40-60	—	—	3
630.	újszülött	—	—	—	csontok hossza		
631.	gyermek	—	—	6-7	csontok hossza, fogazat		
632.	férfi	+1,70	10	35-45	fogazat kopása		
633.	gyermek	—	—	3-6 hónap	becslés		
634.	gyermek	—	—	2-3	csontok hossza, fogazat		
635.	gyermek	—	—	1-2	fogazat		
636.	gyermek	—	—	Inf.l.	régészeti dokumentáció		
637.	gyermek	—	—	Inf.l.	régészeti dokumentáció		
638.	férfi	+1,71	17	50-58	3-4	—	3
639.	nő?	-0,25	12	48-54	3	3	2

Sírszám	Nem	Nemi kifejezettség	Vizsgált jellegek száma	Elhalálási életkor (év, hónap)	Az elhalálási életkor meghatározásának alapja		
					S	H	F
640.	gyermek	—	—	6-7	csontok hossza, fogazat		
641.	gyermek	—	—	1-2	csontok hossza, fogazat		
642.	gyermek	—	—	4-6 hónap	csontok hossza		
643.	nő	-0,62	13	32-38	1	3	1
644.	gyermek	—	—	8-9	csontok hossza, fogazat		
645.	gyermek	—	—	4-5	csontok hossza		
646.	gyermek	—	—	4-5	csontok hossza, fogazat		
647.	gyermek	—	—	2-3	fogazat		
648.	gyermek	—	—	2-3	csontok hossza, fogazat		
649.	gyermek	—	—	2-3	csontok hossza, fogazat		
650.	gyermek	—	—	12-13	csontok hossza, fogazat		
651.	gyermek	—	—	2-4	csontok hossza, fogazat		
652.	gyermek	—	—	7-8	csontok hossza, fogazat		
653.	újszülött	—	—	—	becslés		
654.	gyermek	—	—	3-4	csontok hossza, fogazat		
655.	gyermek	—	—	1-2	csontok hossza		
656.	gyermek	—	—	2-3	csontok hossza, fogazat		
657.	gyermek	—	—	1-2	csontok hossza, fogazat		
658.	gyermek	—	—	5-6	csontok hossza, fogazat		
659.	gyermek	—	—	6-12 hónap	fogazat		
660.	nő	-0,90	21	21-24	epiphysiszáródás		
661.	nő	-0,75	12	35-45	becslés		
662.	gyermek	—	—	3-4	fogazat		
663.	gyermek	—	—	1	csontok hossza		
664.	gyermek	—	—	6-7	csontok hossza, fogazat		
665.	gyermek	—	—	3-4	fogazat		
666.	férfi	+1,33	18	48-56	3	—	3
667.	férfi	+1,06	18	24-30	1	1	2
668.	férfi	+1,33	18	37-45	2	—	1-2
669.	gyermek	—	—	5-7	fogazat		
670.	gyermek	—	—	2-3	csontok hossza, fogazat		
671.	gyermek	—	—	1-2	fogazat		
672.	gyermek	—	—	3-5	fogazat		
673.	gyermek	—	—	Inf.l.	régészeti dokumentáció		
674.	férfi	+1,67	15	40-48	2	—	2
675.	férfi?	+0,30	10	37-43	2	3	2
676.	gyermek	—	—	5-6 hónap	csontok hossza		
677.	gyermek	—	—	1	csontok hossza		
678.	gyermek	—	—	8-9	csontok hossza		
679.	férfi	+1,16	20	62-71	4	3	—
680.	nő?	-0,06	17	45-55	fogazat kopása		
681.	nő	-0,90	21	21-24	epiphysiszáródás		
682.	gyermek	—	—	1-2	csontok hossza, fogazat		
683.	gyermek	—	—	2-3 hónap	csontok hossza		
684.	nő	-0,72	18	47-56	—	2	3
685.	gyermek	—	—	1-2	csontok hossza, fogazat		
686.	gyermek	—	—	2-3 hónap	csontok hossza		
687.	újszülött	—	—	—	becslés		
688.	gyermek	—	—	2-3 hónap	csontok hossza		
689.	gyermek	—	—	13-14	csontok hossza, fogazat		

Sírszám	Nem	Nemi kifejezettség	Vizsgált jelek száma	Elhalálozási életkor (év, hónap)	Az elhalálozási életkor meghatározásának alapja		
					S	H	F
690.	nő	-0,50	10	44-52	2	—	3
691.	nő	-1,00	14	18-20	epiphysiszáródás		
692.	nő?	-0,13	12	23-x	becslés		
693.	gyermek	—	—	6-12 hónap	becslés		
694.	gyermek	—	—	2-4	csontok hossza, fogazat		
695.	nő	-0,94	17	28-44	oldalvarratok		
696 / 1.	nő	-1,50	10	21-24	epiphysiszáródás		
696 / 2.	újszülött	—	—	—	becslés		
697.	gyermek	—	—	4-6 hónap	csontok hossza		
698.	juvenis	-1,38	8	17-19	epiphysiszáródás		
699.	gyermek	—	—	7-8	fogazat		
700.	férfi	+0,68	19	40-46	2	2	3
701.	férfi	+1,78	14	35-45	becslés		
702.	férfi	+1,00	20	62-68	4	4	4
703.	gyermek	—	—	3-4	csontok hossza, fogazat		
704.	újszülött	—	—	—	csontok hossza		
705.	férfi	+1,25	16	34-42	1-2	—	1-2
706.	gyermek	—	—	1-2	csontok hossza		
707.	gyermek	—	—	1-2	fogazat		
708 / 1.	férfi	+1,41	17	50-70	—	—	4
708 / 2.	gyermek	—	—	1-1,5	fogazat		
709.	gyermek	—	—	1-2	fogazat		
710.	gyermek	—	—	11-12	csontok hossza, fogazat		
711.	gyermek	—	—	4-6	csontok hossza, fogazat		
712.	nő	-1,09	22	28-37	—	2	1
713 / 1.	nő?	-0,11	18	34-43	2	2	—
713 / 2.	gyermek	—	—	ca. 6 hónap	becslés		
714.	nő?	-0,08	12	60-x	becslés		
715.	férfi	+0,64	14	40-60	—	—	3
716.	férfi	+1,27	11	21-24	epiphysiszáródás		
717.	gyermek	—	—	7-8	csontok hossza, fogazat		
718.	nő	-0,60	15	62-71	4	—	4
719.	gyermek	—	—	5-6	csontok hossza, fogazat		
720.	gyermek	—	—	5-6	fogazat		
721.	gyermek	—	—	4-5	fogazat		
722.	férfi	+1,35	20	34-43	2	2-3	—
723.	gyermek	—	—	Inf.l.	régészeti dokumentáció		
724.	nő?	-0,09	11	50-70	—	—	4
725.	férfi	+0,96	23	46-52	3	2	2
726.	gyermek	—	—	2-3 hónap	csontok hossza		
727.	nő	-0,83	12	40-70	—	3	—
728.	gyermek	—	—	12-13	csontok hossza		
729.	férfi	+1,52	23	46-52	3	2	2
730.	gyermek	—	—	10-11	csontok hossza, fogazat		
731.	gyermek	—	—	2-3	csontok hossza		
732.	nő	-1,28	18	35-55	—	—	2
733.	gyermek	—	—	5-6	csontok hossza, fogazat		
734.	gyermek	—	—	4-5 hónap	csontok hossza		
735.	gyermek	—	—	9-10	csontok hossza, fogazat		
736.	nő	-1,25	20	46-51	3	2	2

Sírszám	Nem	Nemi kifejezettség	Vizsgált jellegek száma	Elhalálási életkor (év, hónap)	Az elhalálási életkor meghatározásának alapja		
					S	H	F
737.	férfi	+1,50	8	51-59	3	—	4
738.	nő	-1,20	25	62-68	4	4	3
739.	gyermek	—	—	2-3	csontok hossza, fogazat		
740.	gyermek	—	—	1-2	csontok hossza, fogazat		
741.	nő	-0,70	7	44-52	3	2	2
742.	gyermek	—	—	6-7	csontok hossza, fogazat		
743.	nő	-0,69	13	60-x	becslés		
744.	férfi	+1,24	17	44-52	3	—	2
745.	nő?	—	—	50-70	—	—	4
746.	férfi	+0,63	16	34-43	—	2	2
747.	gyermek	—	—	3-4	fogazat		
748.	nő?	-0,27	11	21-24	epiphysiszáródás		
749.	férfi	+0,63	8	60-80	becslés		
750.	nő	-0,63	16	52-60	4	—	3
751.	gyermek	—	—	6-7	csontok hossza, fogazat		
752.	nő	-0,80	5	40-60	—	—	3
753.	nő	+1,00	15	21-24	epiphysiszáródás		
754.	nő	-1,14	7	60-80	becslés		
755.	nő	-1,05	21	46-52	3	2	2
756.	férfi	+0,74	23	48-56	3	—	3
757.	juvenis	—	—	15-17	epiphysiszáródás		
758.	gyermek	—	—	9-10	csontok hossza, fogazat		
759.	gyermek	—	—	7-8	csontok hossza, fogazat		
760.	gyermek	—	—	5-6	csontok hossza, fogazat		
761.	gyermek	—	—	4-5	fogazat		
762.	gyermek	—	—	13-14	csontok hossza		
763.	nő	-1,00	10	62-71	—	4	4
764.	férfi	+1,42	12	23-x	becslés		
765.	gyermek	—	—	5-6	csontok hossza, fogazat		
766.	gyermek	—	—	2-3	csontok hossza		
767.	nő	-0,33	15	47-56	3	2	—
768.	nő	-1,06	16	23-40	1	—	—
769.	gyermek	—	—	7-8	csontok hossza		
770.	nő	-0,40	5	60-x	becslés		
771.	újszülött	—	—	—	becslés		
772.	gyermek	—	—	Inf. II.	régészeti dokumentáció		
773.	gyermek	—	—	7-8	csontok hossza, fogazat		
774.	újszülött	—	—	—	becslés		
775.	nő	-0,64	11	60-x	becslés		
776.	férfi	+0,94	16	40-60	—	—	3
777.	gyermek	—	—	1-2	fogazat		
778.	gyermek	—	—	1-2	csontok hossza, fogazat		
779.	gyermek	—	—	6-12 hónap	csontok hossza		
780.	gyermek	—	—	7-8	csontok hossza, fogazat		
781.	gyermek	—	—	8-9	csontok hossza, fogazat		
782.	gyermek	—	—	12-14	fogazat		
783.	gyermek	—	—	1-2	csontok hossza, fogazat		
784.	férfi	+0,88	8	60-80	becslés		
785.	gyermek	—	—	5	csontok hossza, fogazat		
786.	gyermek	—	—	1-2	csontok hossza, fogazat		



Sírszám	Nem	Nemi kifejezettség	Vizsgált jellegek száma	Elhalálozási életkor (év, hónap)	Az elhalálozási életkor meghatározásának alapja		
					S	H	F
787.	nő	-0,73	11	50-60	3-4	—	—
788.	újszülött	—	—	—	becslés		
789.	gyermek	—	—	12-14	csontok hossza, fogazat		
790.	gyermek	—	—	2-4	fogazat		
791.	gyermek	—	—	2-4	fogazat		
792.	gyermek	—	—	3-5	csontok hossza, fogazat		
793.	gyermek	—	—	1	fogazat		
794.	gyermek	—	—	1-2	csontok hossza, fogazat		
795.	nő	-0,83	18	65-71	4	3	4
796.	gyermek	—	—	1-2	csontok hossza, fogazat		
797.	nő	-1,50	12	60-80	becslés		
798.	férfi	+0,69	16	18-20???	csontosodási zavar!!!		
799.	férfi?	+0,17	15	28-44	oldalvarratok		
800.	nő?	-0,30	20	40-70	—	4	—
801.	újszülött?	—	—	—	becslés		
802.	gyermek	—	—	9-10	csontok hossza, fogazat		
803.	nő	-0,52	19	51-57	3	3	3
804-805.	nő	-0,57	7	50-80	—	5	—
804-805.	gyermek	—	—	6-7	fogazat		
A	gyermek	—	—	1-2 hónap	csontok hossza		
B	férfi	+1,11	9	51-57	3	3	3
C	újszülött	—	—	—	csontok hossza		
D	gyermek	—	—	10-11	csontok hossza, fogazat		
E	nő	-0,73	15	34-43	—	2	2
F	nő	-0,58	19	46-52	3	2	2
G	nő	-0,61	18	44-52	3	—	2
H	gyermek	—	—	9-10	csontok hossza, fogazat		
I	nő	-0,95	20	46-52	3	2	2
J	nő	-0,91	12	39-48	—	4	2
K	gyermek	—	—	2-3	csontok hossza, fogazat		
???	gyermek	—	—	4-6	csontok hossza, fogazat		
szórvány	gyermek	—	—	1-2	fogazat		
szórvány	gyermek	—	—	6-12 hónap	becslés		
szórvány	gyermek	—	—	1-2	becslés		



Petánovics Katalin

## Boroskanták ANNO 1740

A keszthelyi Balatoni Múzeum néprajzi gyűjteménye két, egymáshoz hasonló nagykantát őriz.<sup>1</sup> (1–2. kép)

Az ország múzeumaiban még három, velük csaknem azonos edényről tudunk. Közülük kettő a Néprajzi Múzeum tulajdona, de származási helyükről csak feltételezik, hogy Sopron környékén készülhettek.<sup>2</sup> (3–4. kép) A harmadik a kőszegi gombkötő céh korszója, amely a Jurisics Miklós Múzeum állandó kiállításában látható.<sup>3</sup> (5. kép) A kanták vagy kankorsók tulajdonképpen fedeles vízfordó edények, amelyek különböző méretekben folyóedényként, azaz szériában készültek, ezért rendszerint mázatlanok. A borosedényként is használt nagykanta azonban kívül-belül mázas és szinte mindig egyedi darab. Rendszerint megrendelésre vagy ajándék céljára csinálták, ezért sok időt rááldozva, különös gonddal alkották meg. Gyakran felirattal, évszámmal és domborműves rátétekkel díszítették.<sup>4</sup> A fazekasok azért adták tudásuk legjavát egy-egy ilyen darab elkészítésébe, mert azokat legtöbbször közvetlen környékükre – városukba, közeli falvakba – vitték, méghozzá olyan közösségekbe, ahol ünnepélyes körülmények között: céh összejövetelek, falusi tanács, lakodalom, keresztelő alkalmával kerültek az asztalra.<sup>5</sup> Sok ember látta, s mondott a mesterről elismerő szavakat, amelyek emelték szakmai becsületét, és újabb megrendelőket szereztek neki.

Feltehetően ezért karcolták az edénybe saját nevüket is, mert ismerték munkájuk értékét.

A kőszegi gombkötő céh korszójának alapszíne halványzöld-, a másik négy edényé sárgás-fehér ólommazas. Belsejük szintelen mázas. A domború mintákat a négy korszó esetében világos zöld és zöldes-sárga mázzal emelték ki. Egyedül a kőszegi korszó egyes gombjait és az ANNO 1740-es feliratát színezték vörös földfestékkel. Közülük ez a darab a legszínesebb.<sup>6</sup>

A kanták díszítésének máshoz nem hasonlítható egységét a gombkötő céh számára készült korszó teszi világossá.<sup>7</sup> A motívumok ugyanis a gombokkal, vitézkötésekkel, sújtásokkal gazdagon kivarrt korabeli, 17–18. századi főúri és katonai viseletre utalnak.<sup>8</sup> A minta karakterét az egy pontból sugarasan szétágazó, szív alakban végződő szárak, zsinórok alkotják, amelyek közre fogják az edény hasán függőlegesen komponált vitézkötést.<sup>9</sup> A szabadon maradt tereket a feliratos edényen cifrázófa segítségével közvetlenül az edény falába nyomott nagyobb virág-, és kisebb sugaras közepű gom-

bokkal töltötték ki. (6. kép)

A többi négy edény agyagból gyúrt és cifrázófával virággá, vagy sugaras kereszt alakú koronggá formált gombjait rátétként helyezték az edény falára.<sup>10</sup> (7. kép)

A „zsinórok” ferde rovátkolása kettős céllal is készülhetett: egyrészt megtörte a hosszú csík egyhangúságát, másrészt emlékeztetett a sújtás végső, befejezett formájára, az ún. borításra, amely arany-, ezüst-, vagy selyem szálból készült.<sup>11</sup>

Az erőteljes fülek tengelyét x alakban sűrűn rovátkolt hengeres lécc alkotja, amelyet kiemelnek és egyben megerősítenek a két oldalán egymást követő ujjbenyomások. (8. kép) Az öt kanta közös vonása még, hogy mindegyik nyakán – a szemközti oldalon – ott van a keskeny, lapos, rovátkolt agyagsíkból kirakott ANNO – 1740 felirat. A magukra adó mesteremberek – asztalosok, kőművesek, ácsok, fazekasok stb. – akik büszkéek voltak munkájukra, gyakran feltüntették rajtuk a latin ANNO szót és a készítés évszámát. A jellegzetes díszítésű öt kanta minden bizonnyal ugyanazon műhelyből került ki, de háromra korántsem fordítottak annyi gondot és figyelmet, mint a feliratos- és a céh edényre.<sup>12</sup>

Közülük a legnagyobb és a rajta lévő szöveg miatt a legérdekesebb a 82.14.3. leltári számú korszó. A megrendelésre készült boroskorszók két jellegzetessége a domborműves díszítés és a karcolással készült felirat, amelyben megörökítik a készítés helyét, idejét, sokszor a készítő és a megajándékozott nevét, akit ellátnak jókívánságokkal és tanácsokkal.<sup>13</sup>

A mi boroskantánk alsó harmadának felső részét a ligaturának nevezett ikerbetűs latin felirat foglalja el, a szabadon maradt többi helyet pedig a lekopott, alig kislabilizálható magyar szöveg tölti ki.

A latin textust tanult ember, feltehetően az ajándékozó szerkesztette meg, amelyet a fazekas gondosan átmásolt az edény falára.

Így hangzik: ESTRUCTA PER NIKOLAUM SZABO, POSIDET JOSEPHUS KOVÁTS. Vagyis készítette Szabó Miklós, Kováts József számára. (9. kép)

A magyar fogalmazás már a fazekas saját leleménye. Több olyan közmondást sorol fel egymás után, amely azt sugallja, hogy ezen új kanta mellett a régi boroskorszók feleslegessé válnak, zsbivásarra, vagy sarokba valók. Mivel a kanta ajándékba készült, ezért figyelmezteti a megajándékozottat, hogy a hibákat nem szabad néznie.

A tudatosan összeválogatott szólásokból szinte sugárzik a mester önérzete. Mintha csak azt mondaná: nézheti bátran, mert nem talál benne kivetni valót! S végül a más edényeken is gyakran előforduló ismert intés: aki eltöri a korsót, vegyen helyette. Vagyis vigyázzanak rá nagyon, mert ilyet többet nem csinál nekik senki. (10. kép)

Az eredeti szöveg így szól:

*Minden ujság kedves, Az o pengig reves  
Vetik a sib vásárra. Uj szita függ s(z)egen  
az o hever a földön, csak nem is teszik polczra  
(ke)dve ha az o Bortol jobban  
(felke)l hogysem Musttol, meríts bele  
vigy a tánczba.*

*Ajándék marhának nincs odva fogának*

*Ki tört el (helye)tt(e) f(og) (venni)<sup>14</sup>*

A megajándékozott és utódai szót fogadtak: évszázadokon át vigyáztak a korsóra, ahogy ez szokás volt mind a paraszti-, mind az úri háztartásokban, ezért is maradtak meg feltűnően nagy számban a díszes, feliratos edények.<sup>15</sup>

A Balatoni Múzeum két boroskantájának lelőhelye, sőt a múzeumba kerülésének körülménye is ismeretlen. Hiába néztem át az 50-es években a múzeumba szállított magángyűjtemények listáit, azokban legtöbbször csak darabonként számolták össze a kerámiákat, de leírást nem adtak róluk.<sup>16</sup>

A kanták az 1950-es évek közepétől 1982-ig a Helikon Kastélymúzeumban voltak kölcsönképpen más néprajzi-, régészeti-, és helytörténeti tárgyak társaságában, leltározatlanul, s csak egy revízió során kerültek vissza a Balatoni Múzeumba.

Mivel felkeltette az érdeklődésemet a két testvérkerámia, amelyeknek díszítése a csaknem egy évszázaddal későbbi miskakancsók sújtásos mintáját jutatta eszembe, elkezdtem kutatni származásuk után.<sup>17</sup> Reméltem, hogy a kantán feltüntetett fazekas nevének, s az évszámnak a segítségével sikerül valamelyik dunántúli levéltár céhes anyagában rábukkanni a készítés helyére, de nem így történt. Ezért megpróbáltam kizárásos alapon eredményt elérni. Elsősorban azokat a Vas és Győr megyei helységeket vettem számba, ahol az adott időben fazekas és gombkötő céhek is működtek, és amelyekre „gyanakod-

hatunk” a kanták lelőhelye miatt. Ilyenek Sopron, Kőrmend és Kőszeg.<sup>18</sup> Igaz, hogy egyik központ kerámia anyagát sem ismerjük igazán, mégis azt hiszem, hogy az öt kantát Kőszegen készítette Szabó Miklós fazekas mester, vagy legalábbis az ő műhelyéből kerültek ki.

Ezt a feltevést támogatja az az egyetlen hiteles adat, amely a gombkötő céh korszóját adományozó régi és neves Kőszegi családtól származik, aki megőrizte a korszóhoz fűződő hagyományt.<sup>19</sup>

A kőszegi kanta, rendeltetéséhez méltóan, mind között a legszínesebb, s a legszebben megformált mintájú edény. Igaz, hogy a mesterséget jelképező sújtásos, vitézkötéses motívumon kívül egyetlen sor sem utal a kőszegi gombkötőkre, sem a készítő nevére, de ez nem szokatlan. Előfordul más céhkorszókon is, hogy csak a mesterség jelképeit ábrázolták rajtuk minden szöveg nélkül.<sup>20</sup> Jelen esetben azért tesszük szóvá, mert a másik, vele egykorú edényen viszont bőségesen van írott szöveg.

Korábban már megemlítettük, hogy a céhek saját városukban vagy a hozzájuk közel eső helységeben működő fazekas céhtől – céhtagtól – rendelték meg korsóikat. Feltehetően a kőszegi gombkötő céh is ezt tette.

Hogy miért maradt ránk ez az öt, egymáshoz ennyire hasonló edény, talán azzal magyarázható, hogy az ismert céhkorszóktól különböző egyéni találékonyságra valló díszítés megnyerte mások tetszését is, és ugyanolyan rendelték, vagy maga a fazekas készített belőlük ajándék céljára, esetleg a saját családjának.<sup>21</sup> Egy biztos: a feliratos edény rendelésre készült.

Az évszázadok folyamán az edények messze kerültek egymástól, de összekötötte őket a közös származás, s ezáltal újabb bizonyítékként szolgálhatnak a kőszegi (nyugat-magyarországi) fazekasság történetéhez. Ez a kis adalék azért is fontos lehet, mert a 18. századi magyar kerámiáról alig tudunk valamit, s jószerivel csak az egyes évszámok, feliratos edények nyújtanak támpontot. Különösen érvényes mindez Dunántúl – de talán az egész Kárpát medence – jelentősebb városaira, amelyek ráépültek a korábbi kistelepülésekre, maguk alá temetve a kerámiákat is, amelyek ki tudja, valaha felszínre kerülnek-e.<sup>22</sup>

#### Jegyzetek:

<sup>1</sup> 82.14.2. Nagykanta SzØ: 11 cm FØ: 17,8 cm M: 37,5 cm

82.14.3. Nagykanta SzØ: 11 cm FØ: 14,5 cm M: 41 cm

<sup>2</sup> 56.53.1. nagy bödönként leltározták. Lelőhelyeként Sopront (?) jelölték meg kérdőjellel, amit a 4-es pontban így indokolnak: „Soproni eredetű családtól véve, ezért gondoljuk (!) soproninak.” SzØ: 12 cm FØ: 27 cm M:

37,5 cm 70.175.1. nagykanta. Hagyatékból vásárolták. A 4-es pont; „Az 56.53.1. számú Sopron környéki családtól vásárolt nagy kanta ennek testvér darabja.” SzØ: 12 cm FØ: 15,5 cm M: 37 cm

<sup>3</sup> Az edényről készült fényképet és a leírókarton adatait Nagy Zoltán kőrmendi múzeumigazgató bocsátotta rendelkezésemre, amelyet ezúton is köszönök. H 69.100.1.

- Gombkötő céhkorsó SzØ: 11 cm FØ: 13,5 cm M: 35 cm  
A fotót – minden megjegyzés nélkül – közölte SZÖVÉNYI I. 1971–72. 386.
- <sup>4</sup> V.ö. IGAZ M. – KRESZ M. 1965. 109–111. – KRESZ M. 1991/a. 592.
- <sup>5</sup> KRESZ M. 1960. 359–361. – Uő. 1991/a. 595. 597.
- <sup>6</sup> Ez idő tájt a festékek jórésze földfesték volt, színes máz csak a vasoxidos sárga-, a magánoxidos barna-, és a réz-oxidos zöld ólommal volt. – KRESZ M. 1960.365. – Uő. 1991/a. 583.
- <sup>7</sup> A gombkötő céhkorsó leírókartonján megjegyzik, hogy „hasonlóan díszített céhedényt nem ismerünk.”
- <sup>8</sup> DOMONKOS O. 1979. 291–293. – SZÖVÉNYI I. 1971–1972. 378.
- <sup>9</sup> A domború díszítményeket vagy kézzel mintázták, vagy negatív formában préselték. A kanták mintáját kézzel formázták.
- <sup>10</sup> NAGY Z. 1985. 343. A cifrázófa egy kis pálcika, amelynek a végére kereszt, csillag, ritkábban virág negatívját vésték, s ezt nyomták a még puha falu edénybe, vagy az edény falán rátétként alkalmazott kis agyaggombokba. E díszítésmódról ír KRESZ M. 1960. 360. és 1991/a. 578.
- <sup>11</sup> BÁLINT S. – JUHÁSZ A. 1968. 101. – SZÖVÉNYI I. 1971–1972. 377–378. – SZÖVÉNYI I. 1975. DOMONKOS O. 1979. 291–293.
- <sup>12</sup> A 82.14.2. ltsz.-ú, de különösen az 56.53.1. ltsz.-ú edény feneke szokatlanul széles, szinte totya formájú: 17.8 cm es 27 cm átmérőjű.
- <sup>13</sup> KRESZ M. 1960. 360–365. – Uő. 1991/A. 554. 592. A karcolást még akkor kell elvégezni, mielőtt a tárgy teljesen megszáradna.
- <sup>14</sup> O.NAGY G. 1982. 38. 642. 697.
- <sup>15</sup> VISKI K. 1942. 361. – KRESZ M. 1960. 361.
- <sup>16</sup> Az elhagyott javak múzeumi elhelyezéséről szóló 1952. évi 4. számú törvényerejű rendelet alapján a múzeumba került tárgyak listájáról van szó.
- <sup>17</sup> A legkorábbi ismert miskakancsó 1828-ból datált. A kancsók 19. század eleji katonát ábrázolnak csákóval a fején, öltözetén pedig gazdag süjtással és gombokkal. ISTVÁN E. 1980. 625–26.
- <sup>18</sup> Sopron: fazekas céh 1578-tól, gombkötő céh 1642-től Kőszeg: fazekas céh 1618-tól, gombkötő céh 1642-től – Körmend: fazekas céh 1669-től, gombkötő céh 1678-tól. In: MAGYAR NÉPRAJZ III. Kézművesség Bp. 1991. 113. 33. térkép és 528. 58. térkép
- <sup>19</sup> A céhkorsót Heidenreich Marianna ajándékozta a kőszegi Jurisics Múzeumnak 1969-ben. – BAKAY Kornél szíves tájékoztatását ezúton is köszönöm.
- <sup>20</sup> Sok olyan megrendelésre készült edény van, amelyen nincs írás, de mintázata dúsabb, cifrább, ezzel jelzi ünnepeyes rendeltetését. V.ö. KRESZ M. 1960. 365.
- <sup>21</sup> „A barátságból készült edények körzete a legkisebb, jórészt a készítés helyén található, sőt a legszebbek... a családtagoknak készültek... Messzebb került az ajándék, ha a szállásadó gazdának akart vele kedveskedni a (vásároló) fazekas.” – KRESZ M. 1991/A. 595.
- <sup>22</sup> V.ö. CSUPOR I. – CSUPORNÉ ANGYAL ZS. 1998. 127. 134.

## Irodalom:

- BÁLINT Sándor – JUHÁSZ Antal: 1968. A szegedi gombkötő mesterség. Néprajzi Értesítő L. 93–126.
- BÁRDOSI János – DORNER Mária: 1975. Adatok a sárvári (és kőszegi) fazekas céh történetéhez. Savaria 5–6. 333–376.
- CSUPOR István – CSUPORNÉ Angyal Zsuzsa: 1998. Fazekaskönyv
- DOMONKOS Ottó: 1955. A soproni gombkötők céhszabályzata 1633-ból. Soproni Szemle I–II. 118–128.
- FÁBIÁN Gyula: 1934. A jáki gerencserek. Vasi Szemle I. 185–200, 296–308. 1935. A jáki gerencserek. Vasi Szemle II. 27–45.
- IGAZ Mária – KRESZ Mária: 1965. A népi cserépedények szakterminológiája. Néprajzi Értesítő XLVII. 87–131.
- ISTVÁN Erzsébet: 1980. Miskakancsó. Szócikk. Magyar Néprajzi Lexikon 3. Budapest, 1980. 625–626.
- KISS Lajos: 1915. A hódmezővásárhelyi tálasság. Néprajzi Értesítő XVI. 51–75.
- KÓS Károly: 1944. A züricvölgyi gerencserség. Dunántúli Szemle XI. 118–131. 208–218.
- KRESZ Mária: 1960. Fazekas, tálaló korszak. Ethnographia LXXI. 296–377.
1961. Magyar népi cserépedények kiállítása a Néprajzi Múzeumban. Néprajzi Értesítő XLIII. 141–170.
1977. A Néprajzi Múzeum kerámiagyűjteménye (A kutatás és gyűjtés története 1872–1972.) Néprajzi Értesítő LIX. 17–42.
- 1991/a. Agyagművesség In: Magyar Néprajz III.
- 1991/b. Magyar fazekasművészet H.n.
- NAGY Zoltán: 1985. Délnyugat Dunántúl fazekassága. Állandó kiállítás a szentgotthárdi Helytörténeti és Nemzetiségi Múzeumban. Savaria 15. 327–352.
- O.NAGY Gábor: 1982. Magyar szólások és közmondások.
- SZÖVÉNYI István: 1975. Adalékok a Kőszegi gombkötő céh történetéhez (1719–1763). SAVARIA 5–6. (1971–72) 377–394.
- SZÖVÉNYI István: 1975. Kőszegi gombkötő mesterek és -műhelyek a céh keletkezésétől a megszűnésig. SAVARIA 5–6. (1971–1972.) 395–417.
- VISKI Károly: 1941–43. Cserépmunka. In: A magyarság néprajza II. 317–323.

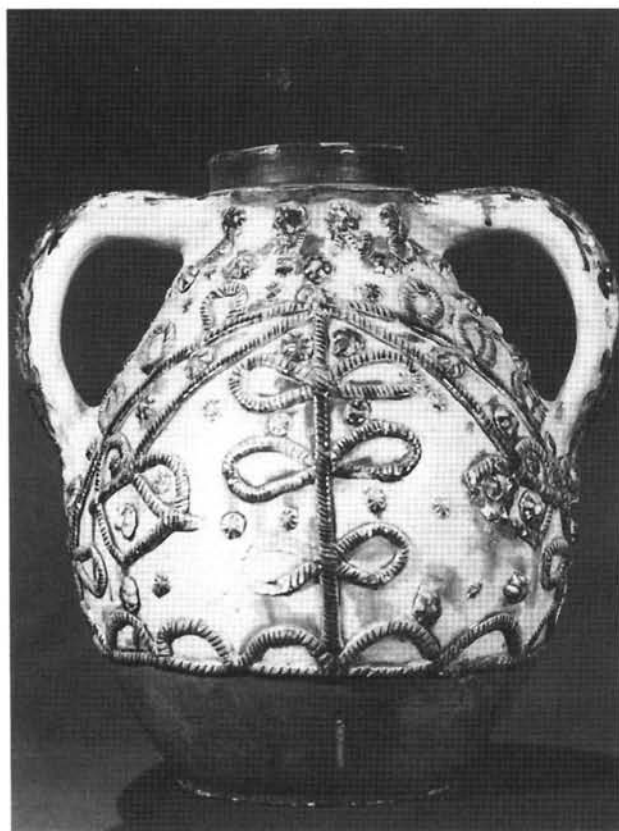

1. kép: Boroskanta 82.14.2. Balatoni Múzeum Keszthely. (Fotó: Cservenka György)

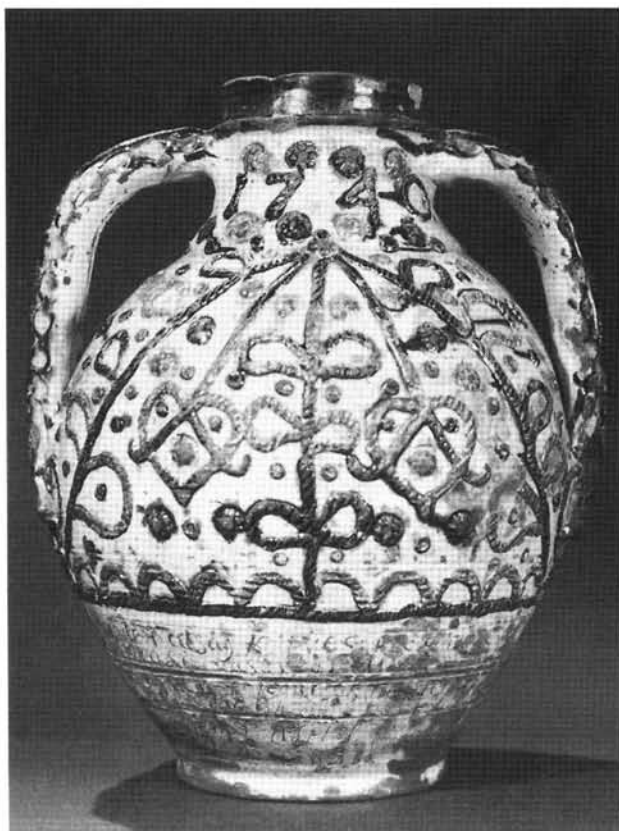

2. kép: Boroskanta 82.14.3. Balatoni Múzeum Keszthely. (Fotó: Cservenka György)



3. kép: Boroskanta 56.53.1. Néprajzi Múzeum Budapest. (Fotó: Tóbiás Ferenc)



4. kép: Boroskanta 70.175.1. Néprajzi Múzeum Budapest. (Fotó: Tóbiás Ferenc)

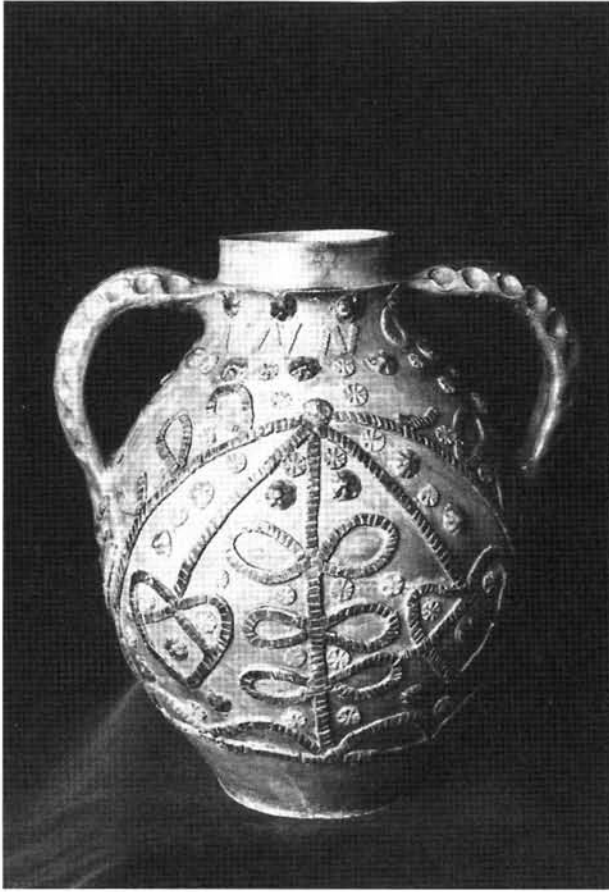

5. kép: Gombkötő céh korsója H 69.100.1. Jurisics Miklós Múzeum Kőszeg. (Fotó: Rosta)

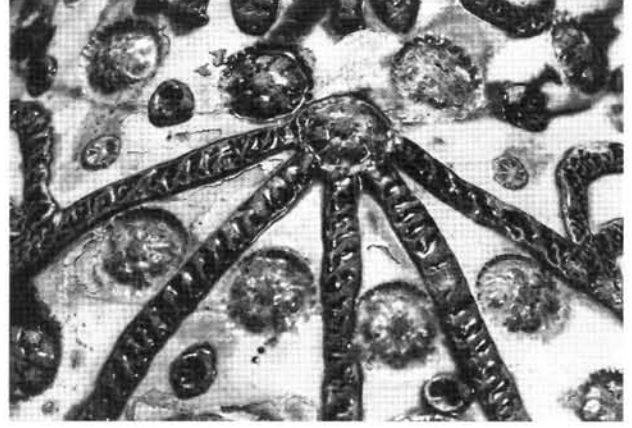

6. kép: Részlet a 82.14.3. Itsz. boroskantáról.  
(Fotó: Cservenka György)

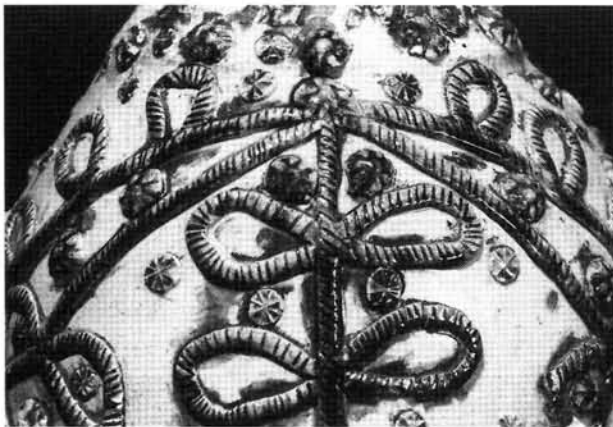

7. kép: Részlet a 82.14.2. Itsz. boroskantáról.  
(Fotó: Cservenka György)

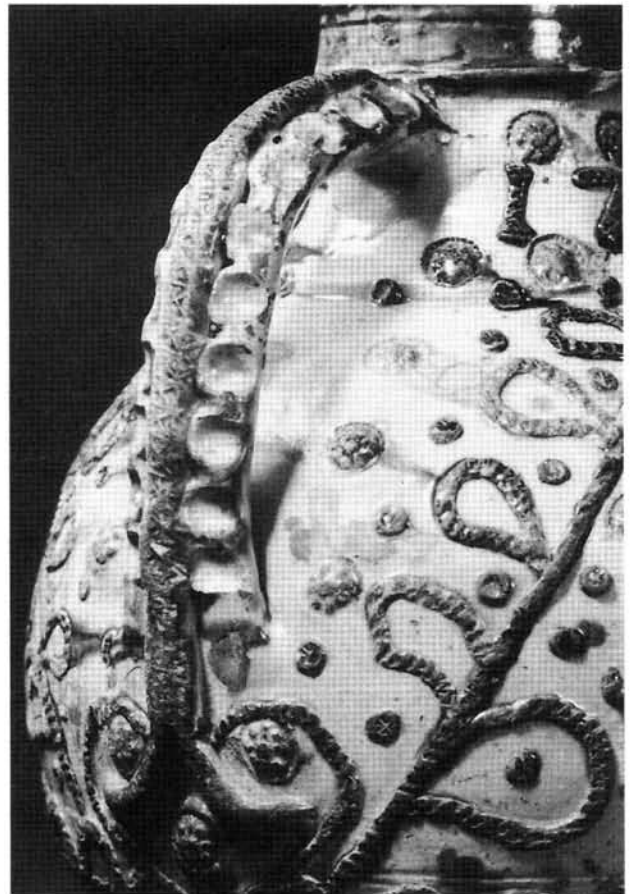

8. kép: A 82.14.3. Itsz. Boroskanta füle. Fotó:  
(Cservenka György)





9. kép: A 82.14.3. Itsz. Boroskanta ligaturás feliratának részlete. (Fotó: Cservenka György)



10. kép: A 82.143.3. Itsz. Boroskanta magyar nyelvű feliratának részlete. (Fotó: Cservenka György)

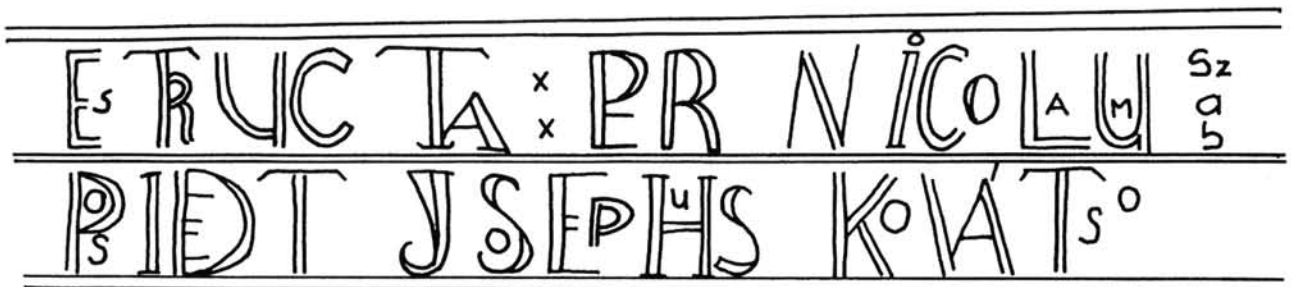

11. kép: A 82.14.3. Itsz. Boroskanta teljes felirata



Petánovics Katalin

## Bűn és bűnhődés az egyén és a faluközösség szempontjából

A vizsgált dunántúli katolikus falu, Várvölgy, hitéletét kettős hatás szövi át. Egyik a keresztény tanítás,<sup>1</sup> a másik a hagyományvilág, amely igen régies, archaikus elemeket is megőrzött. A kettő gyakran összefonódik, s együtt él a gondolkodásban és az érzésekben.

A jelen dolgozatban e kettősség jegyében boncolgatom a lélek – lelkiismeret, a bűn és bűnhődés kérdését. Minden olyan tett, amellyel fölborítják, megsértik a közösség nyugalma, szembe kerül a falu erkölcsi ítéletével és igazságérzetével. Ezért jogosan elvárják a bűnöstől hogy bűnhődjön, és Istentől hogy büntessen, mert így áll helyre a kívánt egyensúly.

Mondandóm érdekében először a lélek helyét és szerepét foglalom össze, majd röviden utalok a túlvilágról való elképzeléseikre, éppen a földi és az égi büntetés és jutalmazás hasonlósága miatt. Végül konkrét esetek kapcsán taglalom az egyén (a bűnös) és a közösség szembesülését.

A lélek lehet a fejben, a fejnek egy részében a „kupában” (tarkóban), az egész testben, de legtöbbször mégis a vérben és az általa táplált szívben vélik a lakóhelyét.<sup>2</sup> Egy idős asszony nagyon szép meghatározását idézem: „Isten lélek, és Isten maga a szeretet. Ezért a lélek helye a szív, hiszen azt mondjuk, hogy szívből szeretünk. Ha pedig szívből szeretünk, akkor a lelkünk a szívben lakik. Azt is mondják, ha a lélek beteg, fáj a szív is. Ez is bizonyíték.”<sup>3</sup> Ugyancsak ő fejtette ki a lelketlen ember fogalmát: „A gonosz, rossz ember azért lelketlen, mert nem képes a szeretetre. Van lelke, mert Isten teremtette, és lélek nélkül nem tudna élni, de mivel ez a lélek rossz úton jár, szeretetlen, nem képes betölteni igazi hivatását. Ezért olyan, mintha nem is lenne neki lelke.”<sup>4</sup>

Meggyőződésük szerint a földi és az égi elbírálás hasonló egymáshoz, mert a meg nem bánt súlyos bűnök következménye nem szűnik meg a halállal, hanem ezzel a teherrel indul a lélek az ítéletre. Ezt nemcsak keresztény hitük tanításából tudják, hanem elsősorban az általuk ismert személyek lelkének túlvilági sorsáról kapott jelzésekből sejtik. Ezáltal az igazságérzetük megnyugszik, mert úgy érzik, hogy a bűnössel szemben tanúsított viselkedésük, vélekedésük jogos volt.

A túlvilágról való képük bizonytalan. Ez természetes: szem nem látta, fül nem hallotta világról van szó.<sup>5</sup> Azokat az általánosan ismert képeket, fogalmakat sorolják,

amelyeket festményeken láttak, ponyvákban, látomás-irodalomban olvastak. Ha viszont konkrétan megélt, megálmódott esetekről számolnak be, akkor színesedik ez a kép. Felszabadultan közlekednek ég és föld között, lehozzák a földre az égit, és fölemelik a földit az égbe. Elmondják, hogy kit láttak a pokolban kénkőves mocsárban gyötrődni, ki kért imát vagy misét, mert már csak az hiányzott a tisztítóútból való szabadulásához, kit láttak földi nyavalyában – gennyes sebekből borítva – szenvedni, mert szentségek nélkül halt meg, ki dolgozott sokat, segítséget várva, s kit hallottak megnyugtatóan nyilatkozni, hogy jó helye van.<sup>6</sup>

Legtöbbször s legszívesebben a mennyországról beszélnek, hiszen mindenki oda vágyódik, ezért is képzelik el a földi világ kicsit jobb hasonmásaként. Megerősítik ezt a fölfogást olyan elbeszélések, amelyek arról szólnak, hogy a lelkek ugyanolyan testben és ruhában vannak ott is, mint amilyenben eltemették őket.

A haldoklók látnak valakit – vagy egy hozzátartozójukat, vagy egy előttük meghalt ismerősüket, falubelit – aki eljött értük és hívja őket magával. Néha néven is nevezik őket. A haldoklónál jelentkező halottak mintegy bátorítják, megkönnyítik a haldokló helyzetét, mert segítik, vezetik, nehogy eltévedjen az előtte álló hosszú úton.<sup>7</sup> De előfordul, hogy kéri a mellettük virrasztókat, hogy küldjék el a jövevényt, mert nem akarnak vele menni.<sup>8</sup>

Sz.-né apját halott felesége hívta. T.-né fia anyja álmában bejelentette, hogy sokat kell dolgoznia, de most segítséget kap XY személyében, aki azon az éjjelen váratlanul meghalt. K.-né 93 éves anyja 10 évig ágyban fekvő beteg volt. Nem is tudta, hogy előtte egy évvel meghalt infarktuszban egy férfi, aki eljött érte. Kérdezte a lányát, hogy ki az, aki ott áll előtte? De mivel a lány nem látott senkit, nem tudott válaszolni. Erre pár perc múlva az anyja – a lány legnagyobb döbbenetére – megnevezte az illetőt.

A túlvilági test nem azonos a földi porhüvelyünkkel mondják – de külső formájában mindenképpen olyan. Másként nem ismernék meg egymást a hozzátartozók és a barátok. Számos megkérdezett véleménye szerint a mennyországban is csak azok tartanak össze, azok barátoknak, akik földi életükben szeretettel voltak egymás iránt. Akivel csak köszönőviszonyban voltak, nem közelednek hozzá a Paradicsomban sem, mert nem vál-

toztatnak földi szokásaikon.<sup>9</sup>

Hadd tegyem ezt még egyértelműbbé a következő – névvel, időponttal hitelesített – történettel: Az 1930-as években meghalt egy sokgyerekes szegény ember, akinek nem volt olyan rendes vászon gatyája, amelyben illendően eltemethették volna. A jólelkű és jóbbmódú komaasszonyuk hozott egyet saját férje gatyái közül, s abba öltöztették fel. Addig nem történt semmi különös, amíg meg nem halt a koma is. Amint találkoztak a túlvilágon, a ruhadarab eredeti tulajdonosának első tette az volt, hogy lehúzta a komájáról a gatyát, hogy az az övé. A kárvallott szegény ember álomban elmondta a történetet a családjának, s kérte őket, hogy küldjenek utána gatyát, mert mégsem járhat hiányos öltözetben a másvilágon. A következő halottal el is küldték a kért holmit – beletették a koporsójába – s ezzel megoldódott a probléma, nem jelentkezett többé a pórus járt szegény ember.<sup>10</sup>

Köztudott dolog, hogy más ruhájában nem szabad senkit eltemetni, mert azt leveszi róla a halott tulajdonos. Ezért az idősebb korosztály a használt – ún. turkált ruhákat se meg nem veszi, se föl nem veszi attól való félelmében, hogy az esetleg egy halotté volt. A hiedelem szerint ugyanis aki más holmiját birtokolja, annak részben hatalma van az eredeti tulajdonos fölött és visszaélhet vele (pl. megronthatja), de a halott is visszakövetelheti a sajátját tőlük. Legbiztosabb tehát, ha maguk készítik elő a halálra való ruhájukat, így kizárnak minden varatlan eseményt.<sup>11</sup>

A jó lelkek békességet lelnek, nem kíváncsiak vissza, ők azok, akik földi életüket emberségesen élték le, és ún. szép halállal – szentségekkel ellátva – otthonukban halnak meg. Ha valamiért mégis visszajönnek, akkor is galamb, fecske, pillangó, enyhe szellő vagy fuvallat formájában jelentkeznek, s félelem helyett örömet, boldog érzést hagynak maguk után. Róluk most nem szövelünk,<sup>12</sup> csak azokról, akik valami okból visszajárnak sokszor heteken át, és zavarják, félelemben tartják az élőket.

Kik járnak haza?

1/ Akik a hiedelem szerint „nem kerültek még ítélet alá. Mivel a világon percenként igen sokan meghalnak, ezért időbe telik (40 nap, hat hét) amíg Isten elé jutnak.”<sup>13</sup>

2/ Akik a tisztítóhelyen vannak és szükségük van a földiek lelki segítségére: imára, értük ajánlott szentmisére.

3/ „A letisztult lelkek” a purgatóriumból szabadulnak, de még nem mennek egyenesen az égbe (vagyis a mennyországba). Ők kérhetik elintézetlen ügyeik rendezését, itthon maradt kedves holmijuk utánuk küldését.<sup>14</sup>

4/ A „tévölgő lelkek”, akik bolyongásra ítéltettek, s esténként a kiválasztott képességű élők látják, amint apró mécs láng alakjában olyan tömegben népesítik be a földet, hogyha mindenki látná őket, nem tudnának hova

lépni. Akik nem látják, de tudnak a létezésükről, napnyugta után soha nem öntenek forró vizet a földre, nehogy leforrázzák a lelkeket. A „tévölgő lelkek” szerepe, létezésük oka egyenlőre tisztázatlan.<sup>15</sup>

5/ Végül hazajönnek azok, ha tehetik, akik földi bűneik miatt a másvilágon sem nyughatnak: a gyilkosok, öngyilkosok, hamistanuk, másokat megkárosító kapzsiak, a holtig gyűlölködők, az istenkáromlók, a hitetlenek.

Dolgozatomban az 5. ponttal foglalkozom. A felsorolt vétkek a közvélemény szerint mind halálos bűnök, s ha elkövetők bünbánat nélkül halnak meg, útjuk egyenesen a pokolba visz. Éppen emiatt különösen félnek tőlük.

Bár van egy mondásuk, hogy a pokolból nem jöhetnek, a mennyországból meg nem jönnek vissza, de a tapasztalatuk más. Tudják, hogy bármikor megjelenhetnek különös jelek, zajok kíséretében vagy ritkábban saját alakjukban is. Egyesek üvegszám tartanak otthonukban szenteltvizet, s hetenként vagy még gyakrabban meghintik a szobájukat, ágyukat, hogy távol tartsák maguktól a rossz szellemeket, amelyeket leginkább az elkárhozott halottakkal azonosítanak.<sup>16</sup>

Tudnak történeteket olyan egyénekről, akik álmukban vagy önkívületükben megjárták a három túlvilági helyet, és a pokolban ismerősre leltek.

A falu közvéleményét leginkább a gyilkosságok foglalkoztatják. A halálos bűnök elkövetői földi életükben sem boldogok, minden napjuk nyugtalan, ők az örökös kedvetlenek, pörlekedők, kötekedők, elégedetlenek, gyűlölködők. Haláluk után is hasonló a büntetésük. A közismert hiedelemmondai kapzsi ember, akit helybeliként névvel illetnek, egész életében azon mesterkedett, hogy néhány centit a szomszédja földjéből a magáéhoz csatolhasson. Odaát is ebben a büntetésben részesült: időtlen időkhöz vissza kell járnia, s látták, amint éjfél-től kakasszóig megállás nélkül le s föl járt a mezsgyéjén.<sup>17</sup>

Aki szívében haraggal hal meg, meg kell jelennie haragosánál, hogy bocsásson meg neki, imádkozzon érte, mert addig nem nyugodhat. Más alkalommal délben állt haragosa elé a halott a temetőben, s néma jelenlétének riasztó félelmével zsarolta ki az imát.<sup>18</sup>

Az istentelen boszorkány temetésekor koporsójából egy nagy fekete bogár szállt ki, s a körülállók döbbenetére azt mondta: Átkozott légy a földben!<sup>19</sup> A másik „tudálékos” asszony koporsója alól nem lehetett elűzni egy vinnyogó, vonyító fekete kutyát, amelyről senki sem tudta, honnan került oda.<sup>20</sup> Országszerte ismert hiedelem, hogy a lélek egészen a koporsó sírba tételéig a koporsón ül, vagy körülötte, fölötte van láthatatlanul, s azután hagyja el a testet.

Sokan úgy gondolják, hogy az átkozódó fekete bogár és a nyüzszítő fekete kutya a halott látható gonosz lelke volt. Mindkettő eltűnt a sír behatolásakor.

Egy-egy ilyen esemény felkavarja a jelenlévőket, és szinte biztosra veszik, hogy ez a lélek elkárhozik. Életében is azt nézte, hogy kinek ártson, halála után is ezt te-

szí, ha teheti. Ezért ha furcsán viselkedő kutyával, egérrel, macskával, békával találkozunk, meggyőződésük, hogy rossz szándékú lélek, és kikerülnek. A fenti példákban túl nagyon félnek az öngyilkosoktól.<sup>21</sup> Azt tartják, hogy az Istentől kapott életet csak Isten veheti el tőlünk. Régen sem virrasztani, sem nyilvánosan síratni nem szokták ezeket a szerencsétlen embereket, hanem sietve elásták a temető árkába.<sup>22</sup> Sírjukat nem gondozták, hiszen úgy vélekedtek, hogy elkárhoznak, ezért nem kerülhetnek a temető megszentelt földjébe sem. Azon kívül még ma is nagy szégyen a családra nézve, ha egyik tagja önkézzel vet véget az életének, pedig az egyház – noha fenntartja tiltását – megadja az öngyilkos számára is a végtisztességet.<sup>23</sup>

Az öngyilkosok lépteit, jövés-menését, ajtócsapkodását, csörömpölését gyakran hallják a családtagok, s tudják, hogy az ő nyugtalan lelkük bolyong. Hol imádkoznak értük, hol szidják, elküldik, hol szenteltvízzel védekeznek ellenük. Azt mondják, hogy holtnak holt a barátja, ha már önként elmentek, maradjanak csak ott, ahova Isten ítélete rendelte őket. Mindezeket túl a szemükben mégis a legnagyobb bűn a gyilkosság. Kiténik abból is, hogy a – sajnos – gyakori öngyilkosságokat nem tartják oly mértékben számon, mint a gyilkosságokat. Pedig ezek 60–80 éve történtek, mégis mindenki hallott róluk. Nemzedékről nemzedékre adják tovább, s időnként az ártatlan leszármazottak még ma is szenvednek a megbélyegző gyilkos szótól. Különös figyelemmel kísérték az elkövetők és a családjuk sorsát, s bizonyos elégtétellel számolnak be arról, hogy Isten miként bosszualta meg rajtuk az ártatlan vért.

Gyűjtött anyagomban nyolc gyilkosság szerepel. Mindegyik néven nevezett, valóságos eset.<sup>24</sup>

A falu közössége – noha borzad magától a gyilkos cselekedettől – mégis más-más mércével mér a körülmények ismeretében. Van, akit fölment: van akit elítél, de visszafogad: és van, akinek sohasem bocsát meg.<sup>25</sup>

1/ Nem ítélték el azt a sokgyerekes anyát, aki hirtelen ideges mozdulattal nagykéssel agyonszúrta kenyérért síró kislányát. (A törvény elfogadta a védekezését, hogy a gyermek beleszaladt a késbe. A többi gyermeket nézték, s a munkaképtelen hadirokkant apát.) Tudták jól, hogy büntetését önmagában hordta, mert egy életen át szenvedett a szerencsétlen asszony. – Megértették azt a fiatalembert is, aki anyja védelmében véletlenül megölte durva, részeges apját. Letöltötte a kiszabott börtönbüntetését, de folyton apja szelleme lebegett előtte, nemcsak a börtöncellában, hanem itthon is, ébren és álmában egyaránt. S bár bűne halálos volt, ennek ellenére szerintük nem kárhozik el, mert Isten ugyanúgy vélekedik róla, mint a falu. Megbocsát.

2/ Akiket elítéltek és elítélnék a mai napig: azt a rártarti nagygazdát, aki agyonlőtt egy 17 éves árva fiút, mert vigyázatlansága miatt elégett a réten egy petrence szénája. Ült ugyan valamennyit a gyilkos – korántsem

annyt, mint amennyit megérdemelt volna – de ahogy mondják: A jó Isten sem sejt (siet) sem felejt!, hanem megbünteti a bűnt már a földön is. K.D. két felnőtt gyereke (fia és a lánya) fiatalon, tragikus hirtelenséggel halt meg, és a családból mindenki szerencsétlen sorsra jutott. Egyedül a nyakas, hirtelen haragú ember élt magas kort. A közvélemény szerint büntetésből kellett végignéznie családjá pusztulását. Kötekedő, goromba ember hírében állt, akinek ugyan köszöntek, nem közösitették ki, de akit igyekezett mindenki kikerülni. Ugyancsak egy indulatos, gögös fiatal gazda családi viszály miatt leszúrta fiatal sógorát. Őt is elítélték, de büntetése leteltével hazajöve feleségének kijelentette, hogy a történetek miatt nem kell szégyenkeznie, mert akkor is Sz. G.-né! Vagyis nem akárki felesége! Úgy tűnt, hogy nem bánta meg a tettét, nem hunyászkodott, nem törődött meg. Legalábbis kifelé. De a vele közös udvarban lakók sokszor látták, amint éjjelenként álmatlanul ült az istálló küszöbén.<sup>26</sup>

Elítélték azt a két testvért is, akik megölték sógorukat, de csak egyikük vállalta magára a bűnt. A börtönből szabadulva sem volt nyugtuk soha. Éjjelente állandóan hallották a padláson a vég nélküli csoszogást, amelyről azt gondolták, hogy meggyilkolt sógoruk áll bosszút rajtuk, folyton emlékeztetve őket erőszakos cselekedetükre.

Egy másik férfinak – nem szándékosan – hanem indulatból elkövetett emberölését egész életében fölemlgették, ha valamiért dühbe gurult.

Őket tehát elítélték a falubeliek, de visszafogadták a közösségbe, mivel a börtönben valamelyest megszenvedtek a tettükért. Igaz, hogy semmiféle társadalmi tisztiséget nem viselhetek többé, keresztszülőnek, esküvői tanúnak sem hívták, és nem volt olyan ember, aki velük beszélve ne gondolt volna múltjukra. Ezt ők pontosan érezték is.

3/ Azoknak, akik megszegették a falu erkölcsi rendjét, amely megkövetelte, hogy a bűnért büntetést kell vállalniuk az igazságosság nevében, és mégis sikerült kibújniuk a törvény alól, azoknak nem bocsátottak meg soha. Az egyik ilyen eset annak a nyomtalanul eltűnt férfinak a fiáé, akit a falu felelősnek tart apja sorsáért, akit sem élve, sem holtan nem találtak meg soha. S mivel bizonyíték nem volt, nem volt ítélet sem. De a falu szemében bizonyítéknak számított, hogy az eltűnt felesége rögtön fekete kendőt kötött gyásza jeléül, alighogy megkezdődött a nyomozás, s így siratta a férjét: Jaj Istenem, Istenem, konyhakötény a szemfődele! Szerintük konyhaköténybe csavarták a fejét, ezért volt a furcsa sirató szöveg. Bizonyítékként emlegetik, hogy a (feltételezett) gyilkos nem bírta vért látni, s ő maga fehérvérűségben halt meg. Halála előtt nagy hangon anyját vádolta elrontott, gyötrelmes életéért, s a temetést végző pap – aki a nagybeteg halála előtt ellátta szentségekkel – a szokottól eltérő módon erősen figyelte a hozzátartozók viselkedését.

Legalábbis így látta a falu népe.

Az utolsó megbocsáthatatlan eset szerencsétlen véletlen volt. Egy nagyhangú, nagydarab, erejével büszkélkedő ember mindenáron birkózni akart, s úgy vágta földhöz a szabódó, nála sokkal gyöngébb alkatú és egyszerűbb embert, hogy többé nem bírt felállni. Ráadásul nem siettek orvosért abban bízva, hogy múló rosszullet és majd rendbe jön. De a kórházban meghalt. A család minden követ megmozgatott, hogy ne kerüljön a börtönbe az elkövető. Nem is került. De utána soha nem volt békessége, a saját lelke vádolta éjjel-nappal szünet nélkül. Búskomor lett és hallgatag. Egyre azt hajtogatta: Ha csak egy hónapot is börtönben lettem volna, megnyugodnék, hogy megbűnhődtem meg gondolatlanságomért. Végül nem bírta tovább az önvádat, s a szőlőhegyen fölakasztotta magát. Felesége szintén lelki beteg lett, és egészen eltorzulva a bánat okozta szenvedéstől hamarosan meghalt. Fiuk ugyancsak súlyos betegen, viszonylag fiatalon követte az anyját. Hiába volt a vezeklés, s végül az önbüntetés legnagyobbika, az öngyilkosság, a közösségtől nem kapott feloldozást. Ebben biztosan közrejátszik az is, hogy egy szegény, csendes, gyenge emberen mutatta meg az erejét, aki nem akart birkózni, mert eleve egyenlőtlen volt a „harc” kimenetele. Még azok sorsában is Isten büntetését látták, akik szerintük hamisan tanúskodtak az ügyben. Nem volt éjjeli nyugodalmuk, mert folyton-folyvást azt hallották, mintha az ablakukon át homokot, földet, kavicsot szórtak volna láthatatlan kezek a szobájukba. Egyikük torokrákban halt meg – a 8. parancsolat – a hamistanúságot ne tégy! megszegése miatt. Szájával hazudott, ott érte a büntetés.<sup>27</sup> Ellentétben a többi halálos bünt elkövetővel, akiket láttak, vagy hallottak visszajövetelükről, a gyilkosok síron túli jelentkezéséről nem sokat tudnak, mert azt a család nem árulta el.

Másrészt a megszokottnál több misét mondtak értük, hogy nyugtuk legyen tőlük, megelőzzék nem kívánt látogatásukat. Olyan véleményt is hallottam, hogy ahova a gyilkosok kerülnek, onnét senki többet ki nem szabadul, azért nem jöhetnek vissza. Ennek ellenére az öngyilkosok és a gyilkosok sírja közelében félnek a legjobban ha útjuk éjjel a temetőn keresztül vezet.

A fentiekben igyekeztem rámutatni a falu erkölcsi ítéletére, s a bűnösök egyéni lelki szenvedéseire, már amennyit a falu ebből észrevett, vagy feltételezett.

A tragikus sort egy komikus, vagy inkább tragikomikus történettel zárom. Látszólag nem illik ide, hiszen nem erőszakos cselekedetről szól. Mégis, mivel lelkiismereti problémával kapcsolatos, az előbbiek tanulságos ellentétjeként szólok róla. Ez is véglét, akárcsak a gyilkos indulat, csak ellenkező előjelű.

Ő éppúgy áthágta a józan megfontolást és értékítéletet, mint az előzők. Tettének ugyanúgy volt áldozata, ha nem is halálos.

1949 telén a falu két jómódú családjának a gyereke összeházasodott. Akkoriban szigorú szabályok írták elő, hogy ki hány hízót vághat, hány kiló zsírt kell beszállgatnia abból is, és akit engedély nélkül ún. feketevágáson értek, alaposan megbüntették, még börtönbe is zárták.

A lakodalomra a vőlegény apja titokban levágott egy nevendék borjút. A titok persze kitudódott, följelentették, s mindkét gazdát bekísérték a rendőrségre. Ügyvédjeik tanácsára mindketten állhatatosan tagadtak, s mivel egy zárkában voltak, összehangolták a mondanójukat. Elérkezett a tárgyalás napja, s a két örömapát külön-külön cellában helyezték el. A vőlegény apja mélyen hívő, becsületére, igazmondására sokat adó ember volt, ráadásul templomatyja. Tudta, hogy a tárgyaláson esküt kell tennie arra, hogy a szintiszta igazságot mondja. Egész éjjel tusakodott, és úgy érezte, hogy az Úr Jézus azt követeli tőle, hogy őszintén beszéljen.<sup>28</sup> Küzdelmét megtettezte, hogy a 10 parancsolatot esténként szinte imaként szokta családjával közösen elmondani, hogy minden parancs a vérükbe ivódjon, és soha ne feledkezzenek meg a kötelességükről. A 8. parancs pedig így szól: Ne tégy hamis tanúságot felebarátod ellen! Másnap a tárgyaláson nemcsak elfogadta, hogy valóban engedély nélkül vágott borjút, hanem még azt is bevallotta, amiről senki sem tudott, tudniillik hogy a nászura is vágott egyet. Mindkettőjüket elítélték a tiszta lelkiismeret jutalmaként! Mert arra már nem gondolt – pedig ez is erkölcsi parancs – hogy a „másnak kárt okozó titkot nem szabad kibeszélni.”<sup>29</sup>

A történetet saját fia és még számosan elmesélték nevetve-bosszankodva, és mindnyájan ugyanazt a tanulságot vonták le, hogy a sajátjukat vágták le, senkinek semmi köze hozzá. Ha rajtacsípték és tagadott, az nem számított bűnnek. „Ez csak egy törvén vót, a törvén ellen vétett, nem más ellen. Nem vót bűn.”

A tréfának is beillő igaz történetnek azonban nagyon is komoly erkölcsi háttere van. Először is a hamis eskütől való félelem, amelyet – hite szerint – Isten megtorol. Másodsorban úgy vélte, ha megszegte a törvényt, akkor bűnhődnie kell érte, akár igazságos az a törvény, akár nem. Harmadjára azt is számba vette, hogy a tudott, de elhallgatott bűn az ő lelkét terheli. S mivel ő tudott nászura törvénszegő tetteről, szabadulni akart ettől a felelősségtől. Lelke csak ezen az áron nyugodott meg, csak így nézhetett szembe azokkal, akiket hasonló okokból elítéltek. Hogy túlzásba vitte az igazmondást? Ezt naivsága, jóhiszemősége, vallásossága miatt tette. Nem tudta megoldani az erkölcsi dilemmát. Őt is elítélték: nevetéssel és egy kis kárörömmel.

Nászura végülis nem haragudott rá. Ismerte már, s biztos volt benne, hogy nem akart rosszat. A börtönben töltött másfél év alatt volt idejük megbeszélni a dolgot, s kibékülni egymással és a büntetésükkkel egyaránt.

A példák végére jutva tanulságos volt megfigyelni,

hogyan milyen egységes a falu állásfoglalása a bűnökkel és a bűnösökkel szemben. Ezt a magatartást a nemzedékeken át együtt élő közösség igazságérzete formálta ilyené, mert a természetközeli világban egyértelműen fogalmazznak: a gyilkosság az gyilkosság, a bűn pedig

büntetést érdemel. Másként nincs feloldozás se kívülről, se belülről. Ez a fekete-fehér életfelfogás félelmetesen egyszerűnek tűnhet, de számukra megnyugvást, biztonságot és védelmet jelentett.

#### Jegyzetek:

- <sup>1</sup> Várvölgy Keszthelytől É-ra fekszik. A községet az Árpád-kor óta Zsidnek nevezték. 1938-ban Bakonyzsid, 1943-tól Várvölgy lett a neve. KISS 1978. 682. – KOVACSICS 1991. 127.
- <sup>2</sup> Az adatközlők véleménye megoszlik a lélek testben való tartózkodási helyéről. Elég, ha az erre vonatkozó bőséges közlésekből Kunt E. összefoglaló munkájának erre vonatkozó sorait idézzük: „...a paraszti beszámolók túlnyomó többsége a fej, a máj, valamint a szívsérülést, illetve a vér elfolyását tartja halált okozónak.” KUNT 1987. 189.
- <sup>3</sup> A szívben laknak az érzelmek: szeretet, vágy, jóság, iszonyat, gyűlölet. Azt tartják, hogy kb. 6–7 hét múlva bomlik el a szív, a halott ekkor tud megjelenni a másvilágban, mert már nem köti a szíve. K.KOVÁCS 1982. 120–121.
- <sup>4</sup> Adatközlő: Zsár Vincéné. 1912.
- <sup>5</sup> Lukács ev. 23, 43.
- <sup>6</sup> Az élők túlvilágjárásának történetei hiedelemzövegekben, álmotörténetekben maradtak fenn. KUNT 1990. 100. – BOSNYÁK 1980. 11–19. – BIHARI 1980. 38.
- <sup>7</sup> L. CSISZÁR 1967. 179. hasonló közlését.
- <sup>8</sup> Az adatközlők szerint a haldoklót utoljára még megkísérti a gonosz. Feltehetően az elűzését kéri a hozzátartozóktól, akik imádkoznak érte. A középkori legendák kedvelt és gyakori motívuma a gonoszlélek csúfos megfutamodása a haldokló szent közeléből. V.ö. Szt. Erzsébet legendája a *Legenda Aurea*-ban 284.
- <sup>9</sup> V.ö. PÓCS 1990. 641. – GÖNCZI 1914. 367. Paradisom: képes kifejezése annak a helynek, ahol az ember Istennel zavartalan közelségben élhet. Bibliai nevek és fogalmak 188–189.
- <sup>10</sup> E kérdéstről ír PÓCS 1990. 639.
- <sup>11</sup> V.ö. CSISZÁR 1967. 166. – KUNT 1990. 72.
- <sup>12</sup> A lélek ősi szimbóluma a madár. Különösen a megváltott lélek jelképe a galamb vagy más madár. A középkori szentek legendáiban is ilyen értelemben jelennek meg a madarak (pl. Árpádházi Szt. Erzsébet; Avilai Szt. Teréz stb.) – E kérdéstről KUNT 1987. 117. – ERDÉLYI 1961. 192.
- <sup>13</sup> Egyesek szerint a lélek a halál vagy a temetés után azonnal Isten ítélőszéke elé áll. Mások szerint 40 nap, 6 hét múlva kerül rá a sor. Ez utóbbi nézet az általánosabb. L. erre vonatkozóan PÓCS 1990. 637. 640. – KUNT 1987. 189–190. – K.KOVÁCS 1982. 120. JUNG é.n. 69.
- <sup>14</sup> CSISZÁR 1967. 189. – PÓCS 1997. 34.
- <sup>15</sup> A bolygó lelkekről szóló hiedelmet csaknem minden faluban ismerik, de hogy kik ők, és miért bolyonganak, nem tudják. BONDÁR F. 1982. 28. 60. adatközlői szerint a meghalt emberek lelkei az utolsó ítéletig bolyonganak a földön, és azért nem öntenek forró vizet az udvarra, nehogy hozzátartozóik lelkét érje. F. bolygó lelkek ártalmatlanok.
- <sup>16</sup> A szellemektől való szabadulásnak többféle – sokszor ellentétes előjelű módját gyakorolják: szenteltvízzel hintett szoba, ágy; megkérdezik, mit akar a lélek; szentmisét mondatnak; vagy éppen goromba káromkodással, durva szóval űzik el. KÖRNER 1970. 72–77.
- <sup>17</sup> KÖRNER 1970. 66. A visszajárás a bűn folytatása, örökké tartó ismétlése.
- <sup>18</sup> Ennek ellenkezőjét is gyakorolják: pl. az élő haragos, ha nem volt ideje bocsánatot kérni, kimegy a temetőbe, és a halott sírjánál kér bocsánatot. – L. erről CSISZÁR 1967. 163.
- <sup>19</sup> Számos példa tanúsítja a boszorkányperek tanúvallomásaiban, hogy a boszorkány vagy más tudálékos ember az orrába vagy szájába röpdülő bogártól, darázstól kapta természetfeletti tudását. PÓCS 1990. 627. – SZENDREY 1946. 35.
- <sup>20</sup> Egy ilyen esetet a 80-as évek végén a szertartást végző plébános is átélte. A Szt. Mihály lován lévő koporsó alá váratlanul egy fekete kóbor kutya telepedett, amelyet nem bírtak elűzni a hozzátartozók, s ráadásul szüntelenül vinnyogott, nyüszített félelmében, zavarta a szertartást. Temetés után elszaladt. Ez az eset természetesen elindította a találgatásokat a faluban.
- <sup>21</sup> Egyesek annyira félnek a halottaktól, de különösen az öngyilkosoktól, hogy egyedül nem mernek kimenni a temetőbe. Ha pedig a temetőn keresztül vezető gyalogúton kell átmenniük, szinte futva teszik meg azt a szakaszt. – Pl. ha gyümölcsfára akasztva találnak valakit, azt az ágat levágják, eltüzelik, a gyümölcséből nem esznek, hanem az állatoknak adják, mert úgy gondolják, hogy még a gyümölcs is tisztátalanná vált a rajta elkövetett öngyilkosság miatt. PETÁNOVICS 1975. Kézirat



355.

- <sup>22</sup> 1959-ben temettek utoljára a „gödörbe”, vagyis a temető árkába egy 59 éves öngyilkos férfit. Az addigi szokástól eltérően leánya műkö keresztest állíttatott a sirra, amelyet rendszeresen ápol. – Azóta, hogy pap temeti az öngyilkosokat, virrasztanak, imádkoznak értük is.
- <sup>23</sup> Egyik adatközlő férje beteg volt, es többször emlegette, hogy véget vet életének. Felesege megmondta neki, hogy inkább nagy betegnek tettei magát, de nem áll a koporsója mellé, ha ezt a szégyent hozza a családra. – Vannak azonban olyan öngyilkosságok, amelyeket – ha nem is értenek egyet vele – de nem ítélnék el, mert ismerik az okát. – V.ö. PETÁNOVICS Kézirat 355. o. KUNT 1987. 89.
- <sup>24</sup> Az alábbi adatokat Kiss László várvölgyi plébános úr bocsátotta rendelkezésemre, amelyet ezúton is köszönök. Várvölgyön 1902–1994. között 48 öngyilkosság volt: 11 nő és 37 férfi. Átlag életkoruk 66 év. átlagosan 1,5 evenként történt egy-egy öngyilkosság. Kiemelkedően kritikus év 1974: 5 férfi, 1975: 2 nő és 1 férfi végzett önkézzel az életével. Négy szomszédos plébánia adataival összevetve ebben a faluban a legmagasabb –, és

egyben a leggyakoribb az öngyilkosságok száma. – BŐSZÖRMÉNYI 1991. 82. táblázata szerint a 19 megye közül Zala m. a 18. helyen áll mindhárom vizsgált évben: 1957–1974. – 1982. – 1907–1944 között 16 gyilkosság történt: 5 nő, 11 férfi. Átlag életkoruk 33,5 év. Ebben nem szerepel 2 eset: egyik eltűnt személy, a másik balesetből adódó halál, de a falu mindkettőt emberölésnek tartja számon.

- <sup>25</sup> Nyolc gyilkosságról vannak adataim. Ezek – egy kivételével – mind 1945 előtt történtek, s gyökereik nagyrészt anyagi természetű. Azóta csak egy szerencsétlen virtuskodásról tudunk, amely halálessettel végződött.
- <sup>26</sup> Várvölgyön egy-egy udvarban 4–8 család is lakott. Még ma is vannak több család által lakott közös udvarok.
- <sup>27</sup> DOBOS 1970. 106. A hamisan tanúskodó a pokolban is azzal a bűnnel bünhődik, amely miatt odakerült.
- <sup>28</sup> „Az igazság vagy igazságszeretet erény, amely abban áll, hogy igaznak mutatkozik az ember cselekedeteiben, igazat szól beszédében, kerüli a kétszínűséget, a tettetést és a képmutatást.” – A Katolikus Egyház Katekizmusa 482.
- <sup>29</sup> U.o. 489.

## Irodalom:

- A Katolikus Egyház Katekizmusa. É.n. Szent István Társulat kiadása.
- Assisi Szent Ferenc Perugiai Legendája. Fordította és a bevezetőt írta VARGA Imre. É.n. H.n.
- Bibliai nevek és fogalmak. É.n. Bp.
- BIHARI Anna 1980. Magyar hiedelemmonda katalógus. Elő-munkálatok a magyarság néprajzához 6. Szerk.: Hoppál Mihály Bp.
- BONDAR Ferenc 1982. Sarkadkeresztúr néphite. In: Folklor archívum 14. Szerk.: Hoppál Mihály Bp. 7–66.
- BOSNYÁK Sándor 1980. A moldvai magyarok hitvilága. In: Folklor archívum 12. Bp.
- BŐSZÖRMÉNYI Ede 1991. Az öngyilkosság múltja és jelene. Bp.
- CSISZÁR Árpád 1967. A hazajáró lélek (A beregi nép lélekhitéből.) In: A nyíregyházi Jósza András Múzeum Evkönyve VIII–IX. 159–198. Bp.
- DOBOS Iona 1970. A történeti mondák rendszerezéséről. Ethnographia 71. 97–112.
- GÖNCZI Ferenc 1914. Göcsej s kapcsolatosan Hetés vidékének és népének összevontabb ismertetése. Kaposvár
- ERDÉLYI Zsuzsanna 1961. Adatok a magyar népköltészet színszimbolikájához. Ethnographia 72.
- Jézusról nevezett Szent Terézia összes művei. Önéletrajz. H.n. É.n.
- JUNG Károly É.n. Hiedelemmondák és hiedelmek. (Adatok

Gombos népi hiedelemvilágához.) H.n.

- KESZI KOVÁCS László 1982. Adatok a magyar néphit lélek és halál képzetéhez. 118–122. In: Előmunkálatok a magyar néprajzhoz 10. Halottkultusz Szerk.: Hoppál Mihály – Novák László
- KISS Lajos 1978. Földrajzi nevek etimológiai szótára. Bp.
- KOVACSICS József 1991. Zala megye helytörténeti lexikona. Keszthely és környéke. Bp.
- KÖRNER Tamás 1970. Mutatvány a készülő hiedelemmonda katalógusból. Ethnographia 71. 55–96.
- KUNT Ernő 1987. Az utolsó átváltozás. A magyar parasztság halálképe. BP.
- KUNT Ernő 1990. Temetkezési szokások 67–101. In: Magyar Néprajz VII. Népszokás. Néphit. Népi vallásosság BP.
- PETÁNOVICS Katalin: Vállus, egy summásfalu népraja. 1975. Kézirat: Hitvilág fejezet 355. o.
- PÓCS Éva 1990. Néphit 527–692. In: Magyar Néprajz VII. Népszokás. Néphit. Népi vallásosság. Bp.
- PÓCS Éva 1997. Élők és holtak, látók és boszorkányok. Bp.
- RÓHEIM Géza 1990. Magyar néphit és népszokások. Faximile kiadás. Szeged
- SZENDREY Ákos 1946. A magyar lélekhit. Ethnographia 57. 34–46.
- Újszövetségi Szentírás. 1991. Bp.
- VORAGINE de, Jacobus É.n. Legenda Aurea. Helikon Kiadó

Kurucz György

## Festetics György gróf

1791. március 10-én fiatal nő jelentkezett II. Lipót császárnál kihallgatásra, hogy férje elbocsátását kérje a katonai szolgálatból. Az ügy már hónapok óta foglalkoztatta az uralkodót, s valóban, nem sokkal az audienciát követően, hozzájárulását adta, hogy a férj, gróf Festetics György alezredes, kiléphetett a hadsereg kötelékéből.<sup>1</sup> A 18. század udvari intrikáinak ismeretében az utókor talán hajlamos arra, hogy kizárólag a grófné közbenjárásának, netán személyes varázsának tulajdonítsa az uralkodói engedély megadását. A valóság azonban csak ritkán keveredik regényes elemekkel, s a szigorú és gyanakvó Lipót döntését sokkal inkább természetes politikai megfontolások befolyásolhatták.

A kérelmező szempontjából nem egyszerű nyugdíjaztatási eljárásról volt szó, amit az is jelez, hogy legfelsőbb helyre, magához az uralkodóhoz került a kérelem. E kihallgatás végső stációját jelentette annak a folyamatnak, melynek eredményeképpen egy magyar főnemes katonai pályafutása rendhagyó módon véget ért. Egy évvel korábban ugyanis komolyan hitte, hogy a magyar rendek, a magyar országgyűlés képes változtatni az ország kiszolgáltatott helyzetén, s a meglévő rendi alkotmányos keretek megfelelő biztosítékot nyújtanak ahhoz, hogy a Habsburg dinasztia többé ne kormányozhassa az országot abszolutisztikus módon. Hitte, hogy a magyar országgyűléshez tisztársaival együtt benyújtott petíciójuk révén lehetőség nyílik a magyar ezredek magyarországi állomásoztatására, s kérelmük további pontjainak szellemében a hadsereg többé nem a fenyegetés, a belső megfélemlítés eszköze marad. Végül azonban neki jutott az a kényszerű szerep, hogy származásánál és rangjánál fogva az uralkodó arra szemelje ki, hogy az ellene lefolytatott haditörvényszéki vizsgálattal és letartóztatásával, a rendi alkotmányosság védőburkának gyengeségére figyelmeztesse renitens alattvalóit a király.<sup>2</sup> Festetics György Graeven huszárezredbeli tisztársaival együtt valószínűleg hasonló keserűséggel érte meg Laczkovics János kapitány szavainak igazságát, miszerint a kezdeti felháborodás után az üléselő nemeseknek „még csak annyi bátorságok sem volt, hogy dolgunkat merték volna előhozni...”<sup>3</sup>

Hogy végülis II. Lipót miért nem alkalmazott szigorú büntetést, vagyon és fővesztéssel sújtva az érintetteket, annak oka abban keresendő, hogy a dinasztíának a forradalmi Franciaországgal vívott háború anyagi eszkö-

zeinek előteremtéséhez szüksége volt a magyar nemesiség hathatós támogatására. Az adott helyzetben Festetics elbocsátása tehát üzenet és gesztus értékű volt. Mindamelllett az érintett személynek, Festetics Györgynek e döntés árnyékában kellett újjáalakítania életét, mely utóbb meghatározó szerepet játszott abban, hogy a keszthelyi gróf neve elválaszthatatlanná vált a nemzeti megújulás, az ország szellemi és anyagi fejlődésének szolgálatától.

A magyar történetírás máig adós Festetics György életének, munkásságának, kultúrpolitikai tevékenységének részletes elemzésével. Pedig látszólag nem tűnik nehéz feladatnak a portré megrajzolása, hiszen iskolák, alapítványok, közcélú intézmények, magyar nyelvű lapok, kiadványok létrehozása és támogatása fiatal korától jellemezte életét. S valóban, mi minősíthet jobban egy embert az utókor előtt, mint cselekedetei?

A portré megrajzolása azonban mégsem olyan egyszerű, hiszen maguk a kortársak sem mindig értették Festeticset, és csak élete utolsó éveiben vált sokak számára egyértelművé, hogy törekvéseinek indítékait miért palástolta sokszor valóban ellentmondásosnak tűnő módon.<sup>4</sup> Emiatt az utókor is nem egyszer kész volt tevékenységének és egyes megnyilatkozásainak bizonyos jellemzőit az adott korszak, a bármiféle cselekvést befolyásoló kényszerhelyzet figyelmen kívül hagyásával hangsúlyozni. A tragikusan félreértett, a dinasztíához mindig hű főnemes alakjától, a hiú és érzéketlen feudális nagyúrig, sokféle vonással jelenítették meg az elmúlt évtizedekben.<sup>5</sup> Előbb Négyesy László, Keresztúri Dezső, majd pedig Sági Károly munkái tártak fel olyan szempontokat, melyek Festetics György árnyaltabb jellemzéséhez nélkülözhetetlenek, de a monográfia még várat magára.<sup>6</sup> E tanulmány keretei szintén arra elegendőek csupán, hogy az eddig ismert kutatások eredményein túlmenően, további adalékokkal szolgálhassunk a magyar felvilágosodás egyik kiemelkedő személyiségének – remélhetően – jobb megismeréséhez.

## I.

Társadalmi elvárások, családi tradíciók, illetve a felvilágosodás századának szülötteként, természetes módon a ráció által meghatározott értékrend befolyásolta

Festetics György gróf (1755–1819) fiatalkori éveit. Apja, Festetics Pál (1722–1782) élete az uralkodó Habsburg dinasztia szolgálatában telt el, ami hivatali érvényesülése és vagyonának gyarapítása szempontjából nélkülözhetetlen volt. A grófi címet 1772-ben kamarai alelnöki kinevezésével szinte egyidőben nyerte el, ami átfogó pénzügyi, jogi felkészültségének elismerését is jelentette.<sup>7</sup> A kor feudális rendi társadalmi viszonyai közt ez igen jelentős előrelépésnek számított, hiszen négy generációval korábban, a 16–17. század fordulóján a család felmenői még egyszerű horvátországi nemesekként, a zágrábi püspökség szolgálatában álltak.<sup>8</sup>

A hivatali érvényesüléshez nélkülözhetetlen szellemi értékek megbecsülése mellett azonban, mindig jelen volt a családban egy más jellegű tradíció is, mely igen erősen hatott a Festetics család férfi tagjaira. A török háborúk miatt ugyanis szintén hagyománnyá vált, hogy a Festeticsek közül sokan katonáskodtak. Festetics György dédapja, Pál (1639–1720) részt vett a török ellenes harcokban, s vagyonát részben házasságokkal, részben foglyokkal való kereskedéssel szerezte. Tíz gyermeke közül nyolc érte meg a felnőttkort, de az apa kívánságának megfelelő hivatalnoki pályát csak a legkisebb fiú, Kristóf (1696–1768) választotta. Bátyja, József (1691–1757), az elődök példáját követte, s részt vett III. Károly török háborúiban, majd Mária Terézia trónralépését követően az osztrák örökösödési háború során emelkedett tábornoki rangra.<sup>9</sup> Az elődök érvényesülési mintáinak számbavétele azért sem elhanyagolható, mivel azok mindenképpen hatottak Festetics Györgyre, aki apja kívánságára pályáját előbb kamarai hivatalnokként kezdte, majd hirtelen döntéssel katonai szolgálatba állt.<sup>10</sup>

A tekintélyes családi vagyon megalapozója nagyapja, az előbb említett Festetics Kristóf volt, aki soproni gimnáziumi tanulmányait követően a nagyszombati egyetemen tanult, majd a vármegyei közigazgatásban vállalt szerepet. 1736-ban a királyi kancellária javaslatára III. Károly kinevezte a Helytartótanács tanácsosai közé. Öt évvel később Mária Terézia királynő aransarkantyús vitézzé ütötte, s jogi felkészülésére való tekintettel a Hétszemélyes tábla bírójává nevezte ki. Sopron és Somogy megyében található birtokait tovább növelve, az 1730-as években 24.000 forintért megvásárolta Pethő Zsigmond gróftól keszthelyi részbirtokát, mely utóbb a család legjelentősebb birtokközpontjává vált.<sup>11</sup> A kis mezőváros, Keszthely arculata ez időtől fogva változott meg, amikor osztrák és morva építőmestereket, asztalosokat telepített le Festetics Kristóf. A rang, a társadalmi helyzet külső kifejezési formáját szolgálta az általa megkezdett impozáns barokk kastély építése, valamint az utódainak művészet- és tudománypártoló tevékenységéhez szervesen kapcsolódó családi könyvtár létrehozása.<sup>12</sup>

A presztízs jellegű magán építkezések folytatása mellett fia, Pál, a város szellemi gyarapodására is gon-

dot fordított, mivel az elemi iskolai oktatás mellett 1772-ben gimnáziumot alapított.<sup>13</sup> A családfők tehát környezetük és birtokközpontjuk anyagi és szellemi színvonalának emelését egyaránt fontosnak tartották a 18. században. Mindezek alapján érthető, hogy az apa, Festetics Pál, komoly figyelmet fordított elsőszülött fia, György nevelésére. A nemesi családok szokásának megfelelően latin, német, történelmi, és aritmetikai alapismereteit a gyermek még családi körben szerezte meg. Nevelője, Nagy Jeromos piarista tanár volt, aki egyébként nővérét, Festetics Juliannát (1753–1824) is tanította. A nagyapa, Kristóf, egyik levelében úgy jellemezte a fiú tanárát, hogy „... jó szerzetes és emberséges tanult egy ember.”<sup>14</sup> Nagy Jeromos utóbb a család könyvtárosaként tevékenykedett.<sup>15</sup> Festetics György életének ebben a korai szakaszában szülei közül mindenképpen anyja, Bossányi Julianna volt hatással, hiszen apját hivatali kötelessége állandóan Bécsbe vagy Pozsonyba szólította.

Az eddigiek alapján azt lehetnénk, hogy a családfő nyelvében és kultúrájában a bécsi minta abszolút követését választotta, azonban igen figyelemre méltó, hogy bár a Festeticsek előmenetelét és vagyoni gyarapodását az idegen dinasztia szolgálata tette lehetővé, a családban az érintkezés nyelve mindvégig a magyar volt. Ellentétben más főúri családokkal, nem a francia vagy német nyelvet részesítették előnyben. A másik igen jellemző adalék ez idő tájt a családfők megnyilatkozása és magatartása kapcsán, hogy jóllehet Festetics Pál az uralkodónő 1767-ben kibocsátott úrbéri rendeletének kidolgozásában döntő szerepet vállalt, s így saját földesúri hatalmát is korlátozta, Mária Terézia politikájának helyességét illetően még egymás közt sem adtak hangot kételyeiknek.<sup>16</sup> A felsőbbiség elismerése, a dinasztia iránti engedelmesség tehát Festetics György apjának egyik meghatározó életelve lehetett. Megjegyzésre érdemes még, hogy Kristóf többször panaszkodik magas hivatali viselő fiának a nemességet ért „sanyargatás” miatt, de úgy, mintha az valójában nem is az udvartól származott volna.<sup>17</sup>

Ebből az időből egyébként fennmaradtak azok a levelek, melyekben elszórt utalásokat lehet találni arra nézve, hogy Pál felesége és gyermekei sok időt töltöttek együtt a betegeskedő Festetics Kristóffal. Úgy tűnik a család ekkorra már elhatározta, hogy a fiú Bécsben fog tanulni a Mária Terézia által alapított *Collegium Theresianum*-ban, hiszen az apa a bécsi neveltetést fia későbbi hivatali érvényesülése érdekében elengedhetetlennek tartotta. Ennek kapcsán Festetics Kristóf egy alkalommal megjegyezte, hogy „... ha Gyuri fog melléd rendőltetni egy nagy hypocondristával és fántástával több lesz Bécsben”.<sup>18</sup> Ez a megjegyzés mindenesetre arra enged következtetni, hogy a gyermek nem felelt meg bizonyos elvárásoknak.



Tizenhárom éves korától tehát a bécsi intézetben tanult Festetics György, ahol a királynő szándékai szerint a nemes ifjabból művelt hivatalnokokat képeztek az állam részére. A fiatal gróf igen kitarító volt, s rendkívül jó szellemi képességekkel rendelkezett. A kor osztrák államigazgatási ismereteinek elsajátítása mellett alapos filozófiai, jogi, történelmi, matematikai és nyelvi képzésben részesült. Tanára volt többek között Joseph Sonnenfels (1732–1817), az elismert kameralista szerző, Mária Terézia felvilágosult abszolutista rendszerének egyik szellemi atya.<sup>19</sup> Festetics Pál kívánságára azonban további kiegészítő tanulmányokat is folytatott. Magyar köz- és államjogi ismeretekre Ürményi József kancelláriai tanácsos, valamint Majláth József kamarai tanácsos oktatta.<sup>20</sup> Bécs mindamelllett a szélesebb, valóban európai látókör megteremtéséhez is hozzásegítette, mivel Adam Kollár udvari könyvtáros révén a kor jelentős eszmeáramlataival is megismerkedhetett. Kollár ugyanis megengedte számára, hogy olyan filozófiai, állambölcseleti művekhez is hozzájusson, melyeket a cenzúra igyekezett elzárni a szélesebb olvasóközönség elől.<sup>21</sup> Sokat elárulnak Festetics György ekkoriban készült feljegyzései, mivel ezek általános közgazdasági érdeklődése mellett, feltűnő módon Montesquieu államelméleti munkássága iránti fogékonyságáról is tanúskodnak.<sup>22</sup>

Olvasmányai, egyéni tudásvágya, és a valóban inspiráló közeg hatására nyelvismerete szintén bővült, így magyar anyanyelvén kívül pár év múlva német, olasz, francia, angol, és latin nyelven egyaránt magas szinten írt, olvasott, és beszélt. Jellemző, hogy az 1770-es évek végén Pászthory Sándor tanácsossal folytatott levélváltása alkalmával, a későbbi fiumei kormányzó, magyarul válaszolt Festetics Györgynek, mondván, hogy a gróf francia nyelvtudásával nem vetélkedhet.<sup>23</sup> Pászthory levele azonban más szempontból érdemel figyelmet, mivel úgy ír Festeticsről, mint aki elismerten felkészült, s remélhetőleg hazájának egykoron majd nagy szolgálatokat fog tenni. E megjegyzés háttéréhez tudnunk kell, hogy a szellem, az egyéni érdem, – nem a származás jogán elfoglalt társadalmi megbecsülés – a közjó szolgálatának gondolata hatotta át a kor felvilágosult bécsi udvari értelmiségét. Pászthory Sándor 1779. június 15-én kelt levelében pontosan Claude Adrien Helvetiusra (1715–1771) hivatkozik, aki *De l'esprit* című 1758-ban megjelentetett művével igen nagy hatást gyakorolt korára. Két fiatal magyar levelezésében így lelhető meg annak magyarázata, hogy a közjó szolgálatának programja, mely később Festetics György egész életében nyomon követhető, milyen szellemi indíttatásra vezethető vissza.

A bécsi iskolai évek abból a szempontból is meghatározóak voltak számára, hogy igen sok felvilágosult főnemessel is kapcsolatba került. Többek között ekkor kötött barátságot Széchényi Ferenc gróffal, aki Festetics nővérét, Juliannát vette feleségül. Nem formális rokoni kapcsolatról volt szó közöttük, hanem két olyan fiatal-

ember barátságáról, akik tudatosan készültek közhivatali teendők ellátására. Érthető módon mindketten nagy reményeket fűztek a trónörökös II. Józsefhez, akit Festetics még egy keszthelyi katonai díszszemle alkalmával ismert meg.<sup>24</sup> Életpályájuk azonban eltérően alakult, bár a közös motívum, – a magyar művelődés évtizedeken át vállalt céltudatos támogatása – sajátosan megkülönbözteti őket a magyar főnemesség többi tagjától. Ebben a tekintetben Festetics felelősségérzetének korai példaként említhető, hogy a fiatal gróf a keszthelyi gimnázium évváró vizsgáin már ekkor is megjelent, amint arról az egykori keszthelyi diák, a neves történész, Fejér György önéletrajza is tanúskodik.<sup>25</sup>

A *Theresianum* elvégzése után apja akaratának megfelelően Festetics kamarai szolgálatba lépett, s a pesti pénzügyigazgatóságnál töltötte rövid gyakornoki idejét. Itt azonban igen ellenségesek voltak vele szemben, ami valószínűleg inkább apjának szólt, hiszen Pesten joggal vélhették, hogy a királynő egyik bizalmasának, a kamarai alelnök fiának jelenléte, csakis az apa pozíciójának, és nem a fiú tényleges érdemének tulajdonítható. Ezután nem sokkal az uralkodónő kinevezte fizetés nélküli számfőlötti tanácsosnak a horvát királyi tanácshoz, s a kinevezési okirat egyaránt utalt személyes és családja érdemeire.<sup>26</sup> Zágrábi hivatalnokoskodása során egyébként közvetlenül kapcsolatba került Skerlecz Miklós báni tanácsossal, aki utóbb igen figyelemre méltó elaborátumokban mutatott rá a bécsi udvar Magyarországra nézve oly hátrányos gazdaságpolitikájára.<sup>27</sup>

Érthető módon azonban a monoton fegyelem és a kamarai aktatologatás egy valóban rendkívüli műveltségű fiatalember számára kevés örömet rejtett magában. Nádasdy Ferenc gróf 1778. július 27-én Varasdról írott leveléből tudjuk, hogy Festetics hirtelen elhatározással addigi pályájának feladása és a katonai szolgálat mellett döntött. Bár Nádasdy finoman megpróbálta lebeszélni döntéséről, egyúttal örömét fejezte ki, hogy huszárezrede „ilyen érdemes taggal szaporíttatik”.<sup>28</sup> Talán nem járunk messze az igazságtól, ha e döntés háttérében az apja árnyékából való kitörés szándékát is feltételezzük. A katonai pálya, – mint azt fentebb már láthattuk – a családi tradícióknak megfelelt, viszont apja az elsőszülött fiú lázadását látta e fordulatban. Megbocsátani soha nem tudott fiának, akit utóbb még végrendeletéből is ki akart zárni, amint erről Festetics Györgynek Széchényi Ferenchez írott 1782. június 26-án kelt levele oly érzékletesen tájékoztat.<sup>29</sup> A gyors előmenetelbe vetett reménysége mindenesetre nemsokára szertefoszlott, mivel a II. Friggyessel vívott bajor örökösödési háború hamar véget ért, s anélkül hogy ténylegesen ki tudta volna tüntetni magát, csupán főhadnagyig jutott. Ezután áthelyezését kérte a Barco huszárezredbe, ahol éppen üres volt egy kapitányi hely. Azonban ez a lépés sem bizonyult különösebben szerencsésnek, mivel távoli, galíciai szolgálatba került.<sup>30</sup>

Festetics György életének ezen időszakáról sógorához és barátjához, Széchényi Ferenchez írott levelei vallanak leginkább.<sup>31</sup> A levelek mindegyikéből kiolvasható sorsával való elégedetlensége, nyugtalansága és tépelődése. Ennek oka egyrészt döntésének helyességébe vetett bizalmának megingására, másrészt állandóan visszatérő motívumként, az anyagi gondokkal való küszködésre vezethető vissza. Ez utóbbi nem különösebben költekező életmódjának tulajdonítható, hanem sokkal inkább a család öröklött adósságaiból következett. A mintegy százezer holdra<sup>32</sup> tehető családi birtok legnagyobb részét vásárlással, illetve pereskedéssel szereztek az elődök. Egy-egy család férfiágának kihalása után ugyanis a kincstárba visszaszálló birtokot királyi adomány címén meg lehetett szerezni, ha a felbecslést követően a megfelelő összeget az illető nemes családfő befizette a kincstárba. A birtokszerzés ilyen módja valóban az udvar kegyétől függött, viszont a vásárláshoz felvett kamatokkal terhelt összegek évtizedekig terhelték a birtokosokat. A 18. század végére a magyar főnemesség és köznemesség teljesen eladósodott, bár kapcsolatai révén – legalábbis ekkor még – az előbbi könnyebben tudott némi hitelhez jutni.<sup>33</sup> Szinte mindenki tartozott mindenkinek. Megfelelően illusztrálja ezt Festetics György 1787. május 13-án kelt levele, melynek értelmében mások, akik neki tartoztak, az adott időszakban 8.245 forint 12 krajcárt törlesztettek, neki viszont 34.000 forintot kellett megadnia június végéig. Egyedül Cziráky grófnak 30.000 forinttal tartozott.<sup>34</sup> Az összeg nagyságáról némi fogalmat alkothatunk, ha figyelembe vesszük, hogy a keszthelyi Festetics uradalom állandó jövedelmei 1784-ben és 1785-ben mindössze 9.300 és 9.800 forint között mozogtak!<sup>35</sup>

Az anyagi gondok mellett, – bár azoktól egyáltalán nem függetlenül – érzelmi, morális problémákkal is szembesült ebben az időszakban. Viszonya apjával enyhén szólva korábban sem volt felhőtlen, de az apai döntést, hogy házasodjon meg, melyet valóban a család anyagi helyzete motivált, igen nehezen fogadta. 1782 elején így írt Széchényinek: „Apám házában reformokra gondolnak, mely Necker francia pénzügyminiszternek is szegyenére válnának.”<sup>36</sup> E megjegyzés egyébként azért is érdekes, mert jelzi, hogy a két felvilágosult magyar főnemes mennyire figyelemmel követhette az európai politikát, s különösen felkeltette érdeklődésüket a Bourbon abszolutizmus válsága. Ugyanebben a levélben Sir Nathaniel Wraxall angol parlamenti képviselő felszólására hívja fel Széchényi figyelmét, melynek ismertetését a *Courier de l'Europe*-ban olvasta.<sup>37</sup> Mindamellett az ebből az időszakból fennmaradt levelek tanúsága szerint Festetics György gondolatai főként leendő házasságkötése körül forogtak. Az apa által kiszemelt menyasszony Sallér Judit, Sallér István nádori ítélőmester leánya volt, akiről bár nem maradt fenn portré, Festetics György szép nőnek írta le.<sup>38</sup> Apja mindenesetre 400.000

forintos hozományra számított, melytől egyértelműen a család anyagi helyzetének javulását várta.<sup>39</sup> Természetesen Festetics Györgynek e tervvel kapcsolatban fenntartásai voltak, de végülis úgy döntött, hogy a családi béke érdekében elveszi a kiszemelt menyasszonyt.<sup>40</sup> Nővéréhez, Széchényi Ferencnéhez írott levelében azonban nem tudja palástolni apja iránti keserűségét, aki a házasságkötés és öröksége ügyét összekapcsolva egyszerűen zsarolta fiát.<sup>41</sup> Belső konfliktusában akár magyar és európai irodalmi analógiákat is találhatott, midőn a kötelesség és boldogsága közötti választással szembesült. A korban hasonló dilemmákat szóaltattak meg a bécsi környezetben magyar nyelven alkotó testőrírók,<sup>42</sup> s hogy Festetics saját sorsát valóban irodalmi analógiákkal hozta összefüggésbe, arra példa 1782. június 26-án kelt Széchényi Ferenchez írott levele, melyben Carlo Goldoni (1707–1793) egyik szindarabjára utalva jellemzi helyzetét.<sup>43</sup>

Festetics György életének ehhez az időszakához egy kevésbé ismert epizód is adalékuul szolgál. Az 1780-as évek elején idősebb Wesselényi Miklós báró, akit egyébként szintén megragadtak a felvilágosodás eszméi, egy alkalommal összetűzésbe keveredett a Haller grófi család egyik közismerten aulikus tagjával, s miután fegyverrel vett elégtételt, II. József császár elfogatta és súlyos börtönbüntetésre ítélte. A foglyot a magyar határon át szállították, s Festetics, aki katonáival éppen a határnál állomásozott, felajánlotta, hogy kiszabadítja fogságából. Wesselényi azonban megköszönve az ajánlatot, nem fogadta el Festetics segítségét.<sup>44</sup> Egy ilyen akció nyilvánvalóan súlyos katonai vétségnek minősült volna, s ez mindenképpen arra enged következtetni, hogy a fiatal tiszt kész lett volna akár uralkodója rendelkezésével is szembeszállni.

Magánéleti gondjai tovább gyarapodtak, mert apja 1782. április 7-én meghalt, s végrendeletében a Festetics Kristóf által alapított majorátust felbontva, fiai közt egyenlő mértékben osztotta meg vagyonát. Festetics György azonban a hitbizomány egyben tartása mellett döntött, s vállalta, hogy öccseinek egyenként 200–200.000 forintot fizet, lánytestvéreinek 20–20.000 forintot, valamint magára vállalta az öröklött adósságokat, ami roppant összeget, 1.150.000 forintot tett ki.<sup>45</sup> A házasságkötéssel remélt hozomány alig enyhített gondjain, s mint a fentebb idézett példából már láthatjuk, birtokai csekély jövedelmet biztosítottak. 1783-tól Festetics György szolgálati helye egyébként Magyarország déli részén volt, így elég gyakran utazhatott haza családjához, ahol a gazdálkodás felügyeletét tekintve egyedül apósára támaszkodhatott.<sup>46</sup>

Felesége többnyire követte Festeticset szolgálati helyére, s csak a terhecségek idején tartózkodott Bécsben, vagy valamelyik családi birtokközpontban. Első gyermekük, László 1785-ben született, majd két éves időközönként még három leány, Szidónia, Julianna, és

Viktória. Festetics György viszonya feleségéhez egyébként méltányos, kimondottan racionális volt.<sup>47</sup> Alig néhány levél maradt fenn fiatal éveikből, de mindenképpen megállapítható, hogy házasságukban a szerelemnek nem nagyon találjuk nyomát. Érdekes módon levelezésük 1790. előtt, vagyis azelőtt, hogy Festetics kegyvesztett lett az udvarnál, kizárólag német nyelvű volt. Feleségéhez írott későbbi magyar nyelvű leveleit „Drága Angyalom” megszólítással kezdi, stílusa visszafogott, bár ebben az is szerepet játszhatott, hogy a postát a titkosrendőrség bármikor ellenőrizhette.

Házasságkötésük első éveitől kezdve leveleik állandó témája az adósságok kezelése, kinek mennyivel tartoznak, a feleségnek kivel kell kapcsolatba lépnie, mikor, mennyit kell törlesztenie. A társasági életre, illetve Festetics György közéleti tevékenységére, valamint tudománypartoló törekvéseire vonatkozóan egyáltalán nem találunk utalást egymáshoz intézett írásaikban.<sup>48</sup> Ennek magyarázata vagy az, hogy Sallér Judit teljesen érzéketlen volt mindaz iránt, ami férje számára fontos volt, vagy pedig még a magánélet szintjén is tartania kellett Festeticsnek attól, hogy levelei illetéktelen kezekbe juthatnak. Tény, hogy idővel annyira eltávolodtak egymástól, hogy felesége elköltözött Keszthelyről, s formális diszpenzáció nélkül különváltan éltek halálukig. Kettejük további viszonyáról, és Festetics György jelleméről azonban igen sokat elárul magyar nyelvű válási egyezségük, mely 1805. április 15-én kelt Bécsben.<sup>49</sup> Erdemes a szöveggel némileg részletesebben is foglalkozni, mert megfogalmazása, morális tartalma, a ma emberének is hordozhat üzenetet, méghozzá egy olyan korból, amikor a férfi társadalmi helyzeténél fogva, illetve az elfogadott értékrend alapján a nőt bármikor kiszolgáltatott helyzetbe kényszeríthette. A bevezető rész mindenekelőtt leszögezi, „..... hogy gyermekeink, az mennyire lehet legkevesebb csorbulást ezen elválásunk által szenvedjenek, csak úgy érhetjük el, ha elsöben is minden alkalmatosság elkerültetik, mely által háborgás, pörlekedés, vagy szemrehányás az elkeseredett szívek között szokott visszavonás és két ellenkező akarat által támadhatna, mert így az gyermekek között az szüleiktől való függés, és az cselédek között a hívség és engedelmesség megtántorodna.” E bevezetést követően a felek hangsúlyozták a tiszta erkölcsű keresztény élet fontosságát, s leszögezték, hogy nem kényszerítik egymást az együtt lakásra, egymás anyagi ügyeibe nem avatkoznak, s legfőképpen egymásról rosszat nem mondanak. Ha pedig valamilyen társadalmi kötelezettség folytán mégis együtt kellene megjelenniük egymás házában, úgy az illető fél anélkül, hogy bármibe is beavatkozna, „csak kellemetes vendéget fog játszani.”

Festetics György ezenkívül teljes anyagi felelősséget vállalt a gyermekek neveltetéséért, lányaik kiházásáért. Későbbi viszonyukat jellemzi az is, hogy mikor évekkel később, Sallér Judit kétségbeesett levélben ke-

reste fel, mert tisztjei rossz gazdálkodása következtében súlyos adósságokba keveredett. Festetics György sietett megnyugtítani, hogy megfelelően képzett tisztet küld majd birtokaira zilált anyagi helyzetének mielőbbi rendezése érdekében.<sup>50</sup>

Mindazonáltal az 1780-as évek nem csak Festetics György magánéletében, hanem az ország egésze számára is mélyreható változásokat hozott. A felvilágosult nemesség és értelmiség fokozatosan kezdte belátni, hogy II. József császár politikája, a közjó szolgálatának hirdetése mellett valójában az egységes monarchia megteremtésére irányul, mely az ország tartós gazdasági kiszolgáltatottságát és még meglévő rendi, közjogi különállásának felszámolását eredményezheti. Pedig a császár kezdetben komoly támogatásra számíthatott Magyarországon. Széchenyi Ferenc, Teleki Sámuel, Batthyány Alajos és más felvilágosult főnemesek, továbbá felvilágosult hivatalnokok, és a korabeli értelmiség legkiválóbb tagjait tudhatta maga mögött. A birtokgazdálkodásban alacsony hatékonysággal, pénzhiánnyal, valamint kedvezőtlen értékesítési viszonyokkal küszködő magyar nemesség viszont a császár által elrendelt összeírásban adómentes státusának megszüntetésére irányuló szándékot látott.<sup>51</sup> Szily János szombathelyi püspök 1786. február 14-én kelt levelében így írt Festetics Györgynek: „Itten is nagy híre vagyon egész országunk kimérésének és a nemesség contributiojának. Hallom, hogy a Magyar Kancelláriánál a Donáth és Hadrovich referendárius urak a contributionális comissiohoz, mely Ausztriába/n/ két esztendő előtt rendeltetett tanulni járnak.”<sup>52</sup> Az adózás Festetics számára is beláthatatlan következményekkel járt volna, így azután korábbi jozefinista felfogásával szakítva egyre inkább azonosulni kezdett a nemesség sérelmi politikájával.

1786-tól már a magyar nemesi testőrségnél szolgált Bécsben. Mint Széchenyihez írott leveléből kiderül, ennek a lépésének az volt a célja, hogy a hadseregtől távol tarthassa magát, hiszen a távoli helyőrségi szolgálatok miatt nem tudott birtokaival törődni. Egy ideig a katonáskodástól való megválás gondolata is foglalkoztatta, legalábbis erre vall, hogy sógorát felkérte, ajánlja személyét Pálffy Károly alkancellár figyelmébe.<sup>53</sup> A bécsi szolgálat mindenesetre azzal a könnyebbséggel járt, hogy családjához és birtokaihoz közelebb lehetett, sok befolyásos emberrel érintkezhetett. Szabadkőműves kapcsolatai szintén más értelmet nyertek. Festetics korábban a Born Ignác vezette Igaz egyetértés páholy tagja volt, ahol komoly tudományos és irodalmi viták folytak, igen sok magyar részvételével.<sup>54</sup> Az érintkezési formák könnyedsége biztosította, hogy a kor társadalmát foglalkoztató kérdésekről főnemes és művelt értelmiségi egyaránt kifejtethette véleményét. Nem véletlen, hogy II. József német nyelvrendeletének ellenhatásaként a nemzeti nyelv és irodalom pártfogását a szellemi ellenállás eszközeként kezdték tekinteni, s a jozefinizmusban családott

felvilágosult patrióta értelmiség és nemesség a különböző páholyokon keresztül fűzte szorosabbra kapcsolatait. Festetics ekkor vált közvetlen és közvetett módon támogatójává azoknak a kezdeményezéseknek, melyek a magyar nyelvű kiadványok, hírlapok megjelenését, sőt népszerűsítését szolgálták.

A hazai művelődés segítésének szándékára természetesen már korábban is találunk utalást leveleiben. Még 1781. február 21-én kelt leveléből tudjuk, hogy Széchényi Ferencnek könyveket küldött, hogy azok majd egy olyan könyvtár állományába kerüljenek, melynek célja „hazafiak” képzése.<sup>55</sup> S bár Festetics 1788-tól II. József török háborúja miatt a dél-magyarországi hadszíntéren teljesített szolgálatot, a *Hadi és Más Nevezetes Történetek* Görög Demeter és Kerekes Sámuel szerkesztésében Festetics, Széchényi Ferenc, és Teleki Sámuel támogatásával jelent meg.<sup>56</sup>

A török háború kitörése előtt Festetics a Graeven huszárezredhez kérte áthelyezését, ahol mint alezredes teljesített szolgálatot. A háború azonban meglehetősen szerencsétlenül alakult az uralkodó számára, s végülis József a magyar nemesség támogatásának elnyerése érdekében ígéretet tett a sérelmek orvoslására. Budán és szerte az országban ünnepek folytak, s a magyar korona Bécsből történő hazavitelében az önkényuralommal szembeni ellenállás diadalát látták. A korona őrzésére kirendelt megyei bandériumok gyakorlatozása intő jel volt a Habsburg dinasztia számára, hogy a nemesség immáron kész akár fegyverrel is megvédeni jogait.<sup>57</sup> A józsefi abszolutizmus ellenhatásaként programok fogalmazódtak, röpiratok sokasága foglalkozott a teendőkkel. Jóllehet a franciaországi forradalom híre aggodalommal töltötte el a nemességet, a tényleges terheket viselő parasztság sorsára már kevesen fordítottak figyelmet. Pedig a kor társadalmának alsóbb szintjein is fokozódott az elégedetlenség, s a Habsburgok parasztvédő rendeletei nyomán az ország egyes részein a parasztság az udvartól remélte érdekei védelmét.<sup>58</sup> Festetics János például, aki bátyja távollétében igazgatta a birtokokat, több levelében is arról irt bátyjának, hogy a parasztság az uralkodóban bízva gyakran ellenáll rendelkezéseinek, sőt, talán jobb lenne még a levéltárt és a pénztárt is biztosabb helyre menekíteni.<sup>59</sup> E jelenségekkel kapcsolatban azonban nem maradt fenn olyan forrás, melyből Festetics György állásfoglalására következtethetnénk.

II. József 1790 február 20-án meghalt, s az utóda, II. Lipót által júniusra összehívott országgyűlés a rendek és dinasztia nagy erőpróbájának ígérkezett. Az új uralkodó mindenekelőtt időt akart nyerni, s mivel tudta, hogy a török háborúban kimerült hadsereg egyszerre képtelen ellenállni északon és délen, ezért a birodalma területét fenyegető poroszokkal és törökökkel egyaránt megegyezésre törekedett. A porosz király semlegesítése döntő volt számára, mivel titkosrendőrségi források alapján

tudomására jutott, hogy a magyar nemesség egyes képviselői már a dinasztia detronizációját fontolgatják, s kapcsolatokat keresnek a poroszokkal.<sup>60</sup> E tervek kapcsán Széchényi Ferenc neve már korábban felmerült,<sup>61</sup> de Festetics és Széchényi levelezéséből ezek az évek, – bizonyára nem véletlenül – hiányoznak. A különválás gondolatát egyébként igen határozottan egy protestáns köznemes, Ócsai Balogh Péter, a hétszemélyes tábla bírája fogalmazta meg kéziratban terjesztett alkotmánytervezetében, melynek lényege – Rousseau Társadalmi szerződésének gondolatmenetét alapul véve –, hogy a dinasztia II. József abszolutizmusával megszegte a néppel, azaz a nemességgel kötött szerződést, így az örökösödés fonala megszakadt, s a választás joga visszaszáll a népre.<sup>62</sup> A szintén protestáns Berzeviczy Gergely, aki a Helytartótanács alkalmazottja, *De dominio Austriae in Hungaria* című áprilisban megjelent röpiratában szintén felveti ezt a gondolatot, s a tizenegyedik pontban kifejti, hogy egy angol herceget kellene meghívni a magyar trónra, minthogy a két ország alkotmánya igen hasonló.<sup>63</sup>

Festetics ekkor még ezredével együtt a déli határon állomásozott, de már értesült az országgyűlés összehívásáról, ahová mint főrend, ő is hivatalos volt. Katonaként azonban állomáshelyéhez volt kötve, s a zalai eseményekről egyleg csak János öccsétől kapott tájékoztatást. Ennek nyomán mindenestre 1.500 forintot ajánlott fel a koronaőrzésre vonuló zalai bandérium részére.<sup>64</sup> Az alezredes érezhette, hogy az ország döntő események küszöbén áll, s az adott helyzetben egyáltalán nem volt közömbös, hogy a hadsereg magyar ezredei hogyan foglalnak állást. A megyék is érezték ezt, s közülük néhányan elküldték az országgyűlés előkészületeivel kapcsolatos közgyűlések végzéseit a táborban lévő magyar tiszteknek.<sup>65</sup> Festetics valószínűleg türelmetlenül várta a híreket, mígnem megérkezett a parancs, melynek értelmében ezredéből egy osztály huszárt az ő vezetésével Budára rendelték rendfenntartás céljából. Útja Keszthelyen át vezetett, s itt valóban szimbolikus eseményre került sor, ami a két Festetics testvér tudatos előkészítő munkájának tulajdonítható. A Zala megyei bandérium ugyanis május 17-én a város határában gyakorlatozott, s Festetics György huszáraival másnap érkezett meg. A bandérium élén öccse, János köszöntötte a bevonuló idősebb testvért, a magyar katonát. Az esemény tényleges jelentőségét és hangulatát Pálóczi Horváth Ádám verse érzékelteti igazán:

„Midön Graeven fiait Keszthelyre siettette  
Festetics György s e zászlóalj János vezette,  
És ékes beszéddel mindketten megmutatták,  
Hogy isteni csodaképen az egek megadták,  
Hogy nem lakatul van vetve a hadi nép reájok,  
Hanem a magyar nemes rend s a katona barátok.”<sup>66</sup>

A bandérium és a huszárok találkozásának fontosságát az adta, hogy választ adott arra a kérdésre, vajon nemzeti hadsereg hiányában a rendi törvényhozó hatalommal szemben, az idegen dinasztia mellett állnak-e ki a magyar sorozású ezredek, vagy pedig számítani lehet támogatásukra, ami komolyan növelhette a nemesség önbizalmát az elkövetkező országgyűlés előtt. A Keszthelyen tartott május 21-i megyegyűlésen Festetics György szintén esküt tett, s az eskü szövegében kijelentette: „... a nemes magyar nemzet szabadságainak kárára s néminemű elárulására pedig semmi szín és tekintet alatt semminemű jutalmakat, adományokat, tisztségeket, méltóságokat, jeles rendeket, vagy akárminemű királyi hivatalokat magam vagy maradékim számára sem az ország gyűlése alatt valósággal, sem annak elmúlása esztére ígértembe a felső hatalmasságtul el nem veszek s nem keresek...”<sup>67</sup> Az eskütétel jelentőségét növelte, hogy bár Festetics mint főrend a felső táblán automatikusan részt vehetett volna, valójában az uralkodóra felesküdt katonaként az alsótábla törekvései mellett foglalt állást. E tétellel egyértelműen a magyar országgyűlés felsőbbségét ismerte el a dinasztiaival szemben.

A keszthelyi „testvériség ünnepének megünnepeléséért” az alezredest felettese, Vinzenz Barco tábornok megfodta, de utóbb megnyugodva küldte jelentését Bécsbe, miszerint Festetics ígérteget tett neki, hogy nem lesz követ. Ez nem jelentett visszakozást Festetics részéről, hanem inkább taktikai megfontolás lehetett. A „lojális nyilatkozat” ellenére ugyanis az alezredestől egyértelműen olyan jelentések érkeztek Bécsbe, hogy testvéreivel együtt „nagy szószólója a honi praerogatívának”, s banderialista egyenruhában jár. Festetics másik öccse, Imre (1764–1847) ugyanis, aki a Levencher dragonyos ezred kapitánya volt, sebesülése miatt szintén Pesten tartózkodott. A Haditanács ekkor azt javasolta az uralkodónak, hogy Festeticset rendeljék vissza a törökökkel kiújuló harcok miatt a déli határhoz, azonban Lipót nem fogadta el ezt a javaslatot.<sup>68</sup> Ugyanezen időszakban, 1790. június 30-án Gabelhoffer Gyula, az egyetemi könyvtár őre, egyúttal bécsi redőrbesúgó, azt jelentette Franz Gotthardi rendőrfőnöknek, hogy Festetics egyre inkább rajongó hazafias magatartást („dummpatriotisch”) tanúsít.<sup>69</sup> Festetics és tisztársai úgy érezték, hogy az adott politikai konstellációban a katonaság kívánságainak szintén az országgyűlés elé kell kerülnie, s azt megfelelő formában kell az ország közvéleménye elé tárni. A bevezetőben említett nevezetes folyamodvány június 30-án keletkezett, de némi átdolgozás után július 5-i dátummal terjesztették elő a tisztek. A szöveget Laczkovics János kapitány fogalmazta, de Festetics György öntötte végleges formába, melynek értelmében a tisztek azt kérték, hogy a magyar ezredek béke idején Magyarországon állomásozzanak, a magyar ezredekben magyar tisztek szolgáljanak, a vezényleti nyelv magyar legyen, s állítsanak fel magyar tisztképző intézetet.<sup>70</sup> E

követelések egy másik beadvány elemeit is magukban foglalják, melyet a török hadszíntéren szolgáló tisztek fogalmaztak a bracovai táborban, s június 14-én terjesztették elő. E tizenkét pontos beadvány még azt kéri, hogy a magyar csapatoknak külön haditanácsa legyen, s „fővezére a hazától függjön”.<sup>71</sup> Talán szintén nem véletlen, hogy a július 5-i beadvánnyal egy időben kelt Gabelhoffer újabb denunció jelentése Festetics ellen, miszerint az alezredest feltűnően érdeklődik a külpolitika iránt, s porosz segítséggel biztatja ismerőseit.<sup>72</sup> Hogy ezúttal valóban nem a rendőrbesúgók szokásos túlzásáról volt szó, hanem Festetics tényleg az országgyűlés radikális része által képviselt álláspontnak adott hangot, azt megerősíti bécsi porosz követ, Constans Philippe Jacobi báró egy héttel később kelt jelentése, midőn arról számolt be felettesének, hogy a magyarok titkos küldöttsége járt nála. A küldöttek az iránt érdeklődtek, hogy nyílt összeütközés esetén számíthatnak-e porosz támogatásra. Egy héttel később Domokos Lajos azt javasolta az alsó táblán, hogy az országgyűlés küldjön követeket a poroszokkal és a törökökkel folyó tárgyalásokra. II. Lipót azonban ekkor cselekvésre szánta el magát. Követét, Anton Spielmann bárót utasította a poroszokkal való azonnali megegyezésre, feltételül szabva a poroszoknak, hogy a magyarokkal kapcsolatos garanciáktól tekintsenek el. Július 27-én létrejött a reichenbachi egyezmény, s a poroszok lemondtak a magyar törekvések támogatásáról. A császárnak sikerült a magyarok külpolitikai számításait keresztül húznia.<sup>73</sup>

Festetics Györgynek II. Lipót egyértelműen azt a szerepet szánta, hogy az ellene lefolytatott haditörvényszéki vizsgálattal az üléselő rendeket figyelmeztesse: külföldi segítségre immáron nem számíthatnak, s mindent megtehet, mivel a tényleges hatalom az ő kezében van. Július 15-én Festeticset Bécsbe rendelték, s bár levelében a gróf azt tudakolta, hogy katonaként, vagy magyar nemesként jelenjen-e meg, a válasz előrevetítette a várható eljárást: mint katona jelenjen meg a Haditanács előtt. E mozzanat azért lényeges, mert magyar nemesként elvben a törvények védelme alatt állt, hosszas vizsgálat nélkül nem lehetett volna elítélni, s az uralkodónak az adott helyzetben érdeke volt a törvényesség betartása. Katonaként viszont engedelmességre kellett. Bécsbe érkezése után megfigyelés alatt tartották, majd kihallgatták. Augusztus 6-án tizennégy nap fogságra ítélték, majd anélkül hogy haza térhetett volna, azonnal új állomáshelyére, a Németalföldön állomásozó La Tour dragonyosezredhez kellett volna utaznia.<sup>74</sup> A vizsgálat kapcsán Marczali Henrik a század elején Festeticset úgy jellemezte, hogy „nemcsak hazafiasság volt lényében, hanem az elismerésre való törekvés, a népszerűség vágya is.”<sup>75</sup> Bár természetes emberi tulajdonság az elismerésre való törekvés, azonban ez az ítélet inkább Laczkovics János kapitány öngazoló jelentésére támaszkodik, aki utóbb – hogy rangját visszanyerje -,



Festeticsnek az eseményekben vállalt tényleges szerepén túlmenően, még emberi gyengeséget és erőszakosságot is felrótt.<sup>76</sup> Az országgyűlésre gyakorolt hatás azonban nem maradt el, mert a kezdeti felháborodás után a rendek szépen elhallgattak.<sup>77</sup> Különösen azután, hogy a porosz megegyezés híre elterjedt, s Lipót német ezredeket rendelt Budára. A lélektani ráhatás mestereként az uralkodó emberei azt is elhíresztelték, hogy a poroszok kiszolgáltatták a velük kapcsolatot keresők névsorát, s nemsokára felségárulási pereket fognak indítani ellenük.<sup>78</sup>

Az uralkodó e szándékát többek között azzal nyomatékosította, hogy Festetics György fogságát meghosszabbította, s újabb vizsgálatokat rendelt el.<sup>79</sup> Ezúttal már a tisztek folyamodványának elkészítésében vállalt szerepe mellett, keszthelyi nyilvános szereplését is terhére rótták. Festetics úgy védekezett, hogy Laczkovics János ajánlkozott az adott helyzetben, s Keszthelyen ő a mágánások, nem a pedig a bandérium esküjét tette le. Szeptember 7-én Festetics György folyamodványt juttatott el II. Lipóthoz, melyben kifejtette, hogy törvényes uralkodójának ismeri el, cselekedetei soha nem irányultak személye ellen, valamint kéri, hogy azok ellen a tisztek ellen, akik vele kapcsolatban álltak, szüntessenek meg minden eljárást.<sup>80</sup> Minthogy a vizsgálatok nem eredményeztek egyértelműen megalapozott vádakot, a rendek megnyerése érdekében Lipót számára ekkor már hasznosabbnak tűnhetett, ha a kegyes és megbocsátó fejedelem képében jelenik meg. Szeptember 21-i döntése értelmében „különös királyi kegyelemből” minden további büntetést elengedett azokkal szemben, akik az ügyben érintettek voltak, s a hadseregből való kilépés lehetőségét sem zárta el. A Haditanács eredeti indítványához képest még a vizsgálat költségeit sem terhelte Festeticsre, hanem azokat a kincstár vállalta magára.<sup>81</sup>

Festetics ezután elindult szolgálati helyére, de Bécsben nemsokára úgy vélték, hogy Brüsszel túl közel van a forradalmi Franciaországhoz, s a gyanúsnak tartott alezredest jobb lesz eltávolítani. Ezt erősítette meg Johann Bender tábornok 1791. január 23-án kelt jelentése, miszerint Festetics gróf kijelentette, hogy „a magyarok csak egyelőre dugták vissza hüvelyébe kardjukat”, míg Mercy-Argentau miniszter szintén azt kérte, hogy az alezredest a helyzethez nem illő érzelmei miatt helyezték el.<sup>82</sup> Festetics György számára ez az időszak különösen nehéz lehetett. János öccse lejáró váltókról értesítette.<sup>83</sup> Felesége arról számolt be egyik levelében, hogy barátja és sógora, Széchényi Ferenc megneheztelt rá amiatt, hogy a csáktornyai uradalmat megpróbálta megvásárolni.<sup>84</sup> Mindamelllett feleségének sem lehetett könnyű helyzete, mivel negyedik gyermeküket várta, s bár férje levelei nem nélkülözték az aggodalmat állapota iránt, a lejáró kölcsönök törlesztésének felelősségét Sallér Judit viselte.<sup>85</sup>

Az adott körülményeket számbavéve, vagyis az anya-

gi kényszer és a katonai pályán való előmenetel reményének elvesztését, Festetics joggal érezhette magát a hadsereg foglyának. Miután Brüsszelből visszarendelték, rövid bécsi tartózkodását kihasználva benyújtotta nyugdíjazási kérelmét. A gyanakvó uralkodó azonban úgy érezhette, hogy katonaként jobban szemmel tartható az alezredest, ezért utasította a Haditanácsot, hogy helyezték át Milánóba.<sup>86</sup> Leopold Stain tábornagynak, Lombardia katonai parancsnokának meghagyták, hogy havonta készítsen jelentést a magyar tisztről. Bár megmaradt levelezésükben nem található nyoma felesége magánkihallgatásának a császárnál, Sallér Judit minden bizonnyal férje tudtával fordult az uralkodóhoz 1791. március 10-én, hogy fogadja el Festetics György nyugdíjazási kérelmét. Április végén felesége kiutazott hozzá Milánóba, pontosan akkor, amikor az első jelentést elküldte Bécsbe a főparancsnok. Ez semmi terhelőt nem tartalmazott, s ennek alapján az uralkodó 1791. május 19-én engedélyezte, hogy Festetics György kiléphessen a császári királyi hadseregből.<sup>87</sup>

Harminchat éves volt ekkor, birtokait hatalmas adósságok terhelték, a katonai és hivatalnoki pálya végleg lezárult előtte. Politikai illúziói, melyeknek sorsát köszönhette, már nem nagyon lehettek. A birtokaira való visszavonulás, a családi élet nyugalma várta, azonban mint későbbi élete bizonyítja, fiatalkori ideáljai nem változtak, s a közjó, a *salus publica* szolgálatának sajátos nemzeti cselekvésformái mellett döntött.

## II.

Amikor Festetics György Itáliából visszatért Magyarországra, a hazai politikai közélet már nyugvóponttra jutott. A rendi alkotmányos formákat, az ország közjogi különállását ismét törvények garantálták, így a rendek és az uralkodó közötti kompromisszumot elvben nem zavarta semmi.<sup>88</sup> A nemesség és a felvilágosult értelmiség különböző csoportjai a nekibuzdulásokat követő apátia és illuzióvesztés állapotában volt. A kezdeményezést az uralkodó ragadta magához, mivel érthető módon el akarta kerülni azt, hogy a francia forradalom eszméi birodalmában is követőkre találjanak. A polgárságnak és a parasztságnak egyaránt alkotmányos jogokat kívánt adni, viszont későbbi tervezett reformjai érdekében titkosrendőrök szolgálatait éppúgy igénybe vette, mint azokat az ügyestollú röpiratszerzőket, akik munkájukkal politikáját voltak hivatottak elfogadtatni. Ráadásul céljai megvalósítása érdekében a nemességgel szembeni polgári, paraszti, sőt nemzetiségi mozgalmak felhasználását is alkalmasnak vélte.<sup>89</sup> Kétségtelen, hogy II. Lipót, bátyjához képest taktikusabban, az alkotmányos formákra ügyelve, lépésről lépésre kívánt eredményeket elérni, s eredményességét csak 1792 elején bekövetkezett korai halála gátolta meg.

A felvilágosult nemesség és értelmiség legjobbjai azonban, így Széchényi Ferenc, Kazinczy Ferenc, Hajnóczy József, Berzeviczy Gergely, Schedius Lajos, stb., a szerveződő pesti irodalmi szalonok tagjai, nem tudtak belenyugodni abba, hogy a korábbi passzivitás, a sorsdöntő kérdések megoldásának elodázása jellemezze a hazai belpolitikai életet. Annál is inkább, mivel az 1790–91-es országgyűlés a magyar nyelv használatát, a nemzeti irodalom és kultúra elősegítését szolgáló törvénnyel, illetve az ország állapotát felmérni hivatott rendszeres bizottsági munkálatok megindításának elhatározásával, elvben kijelölte a lehetséges továbblépés irányát.<sup>90</sup> A törvényben tükröződő szándék tényleges megvalósítása azonban nem a rendek összességén, s főleg nem a központi kormányzat intézkedéseinek múlt, hanem kizárólag a jövő érdekében áldozni kész egyénekre hárult. Társadalmi helyzetével és sajátos gazdasági lehetőségeivel is számot vetve, úgy tűnik Festetics György volt az, aki a 18–19. század fordulóján a legtudatosabban vállalta a kulturális és anyagi felemelkedés, a magyar nyelvű irodalom, és a későbbi modern nemzettudat megteremtésének szolgálatát.

A cselekvőképességhez azonban minden időben megfelelő anyagi háttér is szükséges, amivel kezdetben Festetics György aligha rendelkezett. Ezt azért sem szabad figyelmen kívül hagyni, mert életművének megítélésében ez is lényeges elem. A majorátus egybentartása, elsőszülött fiúként az öröklött adósságok vállalása, valamint Imre öccse javára további 400.000 forint lefizetése 1792-ben, szinte a teljes anyagi csőd rémképével fenyegethette.<sup>91</sup> Súlyos helyzetét még tovább bonyolította, hogy a későbbi jövedelmezőség és visszatérülés reményében, a csáktornyai uradalom megszerzése céljából további kölcsönök kockázatát vállalta.<sup>92</sup> Jellemző, hogy amikor királyi jóváhagyás végett kérelme II. Lipót utóda, I. Ferenc elé került, az egyik udvari ágens elbeszélése szerint az uralkodó gúnyosan így szólt: „A nevezetes Festetics egy csódtömeg, ami nemsokára úgymint kiderül.”<sup>93</sup> Nem minden tanulság nélküli tehát rövid pillantást vetni a több mint százezer holdra<sup>94</sup> becsült birtokállomány jövedelmezőségi mutatóira, mert csak így érthetjük meg igazán Festetics szerepvállalásának értékét.

Az 1785-ös évre szóló kimutatás szerint ugyanis a kezén lévő hét uradalomban élő és gazdálkodó jobbágyoktól, valamint zsellérektől, földhasználat és egyéb szolgáltatások megváltása fejében mindössze 7.126 forint készpénz bevételt könyvelhetett el. Az allodiális, vagyis magánkezelésben lévő birtokrészekből, a különböző terményekből, borkereskedelemből, állattenyésztésből, erdei termékek értékesítéséből, stb. származó tételekkel együtt a teljes bevétel összege 203.515 forint volt, míg az igazgatási és fenntartási költségek 176.409 forintot tettek ki.<sup>95</sup> Ez mindössze 27.106 forint tiszta bevételt jelent! Hasonló aránnyal számolhatott az 1790-es évek elején, s változás csak azután következett be,

hogy Nagyváthy János, akit még bécsi szabadkőműves kapcsolatai révén ismert meg, átvette birtokainak igazgatását. A Nagyváthy féle birtokigazgatási reform, vagyis a racionalizált üzemszervezés, a megfelelően adminisztrált központi birtokigazgatás (*directorátus*) bevezetése nyomán Festetics jövedelmei valóban jelentősen növekedtek.<sup>96</sup> 1795-ben a Nagyváthy által jegyzett kimutatás szerint a bevételek 1.069.948 forintot tettek ki, míg a kiadások 518.706 forintra rúgtak.<sup>97</sup> Ez már 551.242 forint tiszta jövedelmet takar! E növekvő jövedelem biztosította tehát későbbi kultúrpolitikai törekvéseinek anyagi háttérét. Mindamellet birtokai pénzügyi egyensúlyának fenntartása állandó figyelmet követelt, amint arról feleségéhez írott, egyik 1798. január elején kelt levele is tudósít.<sup>98</sup>

Festetics György azonban már korábban, jóval bizonytalanabb anyagi helyzetben is kész volt támogatni a magyar nyelvű hírlapkiadást, különböző magyar nyelvű kiadványokat, irodalmi folyóiratokat. Ha úgy tetszik, a cselekvés e formáját a kényszer szülte, hiszen politikai és pénzügyi szempontból a korábbi nemesi ellenzék és a patrióta értelmiség lehetőségei igencsak korlátozottak voltak. Az első ilyen jellegű vállalkozás, melyben Festetics szerepet vállalt, a már említett, Bécsben megjelenő *Hadi és Más Nevezetes Történetek*, mely 1792-től *Magyar Hirmondó* címmel jelent meg. A lapot Görög Demeter és Kerekes Sámuel szerkesztette, s rövid ideig Hajnóczy József, a későbbi mártír is a szerkesztőség munkatársa volt. A francia forradalomról szóló híreket, a más lapokból átvett tudósításokat, illetve a levelezőtől érkező anyagokat ő dolgozta át. S bár a lapnak mai szemmel nézve nem nagy előfizetői tábora volt, mindössze 1300, hatását azért nem szabad lebecsülni, mivel a szerkesztők ingyen megküldték az egyes számokat az ország gimnáziumaiba, hogy felkeltsék az érdeklődést a magyar nyelvű szövegek olvasása iránt.<sup>99</sup> Széchényi Ferenc, Festetics György, valamint Teleki Sámuel támogatása nélkül a szerkesztők önerőből erre aligha lettek volna képesek. Hasonlóképpen a nemzeti nyelv és irodalom támogatását célozta a Minerva könyvkiadó vállalkozás megindítása, melyet szintén Festetics György tett lehetővé a kilencvenes évek második felében. Később azonban, valószínűleg az udvarral történt újabb konfliktusai nyomán – a figyelem elterelése érdekében – megvonta támogatását.<sup>100</sup>

A magyar nyelv irodalmi és tudományos szempontból való létjogosultságának elismertetése, a hasznos ismeretek, illetve a társadalmi előrehaladáshoz szükséges morális értékek közvetítése képezte célját egy másik lapnak, mely a fiatal Kármán József, Pajor Gábor orvos, valamint Schedius Lajos, a pesti egyetem esztétika tanárának közreműködésével jelent meg. Az 1794 elején meginduló évnegyedes folyóirat, az *Uránia*, a londoni *Spectator*, valamint a francia enciklopédisták példáját felhasználva igyekezett a hazai szellemi élet fellendítése

érdekében munkálkodni, s Festetics György volt az az „ismeretlen hazafi”, aki az *Uránia* megjelenését Nagyváthy János révén titokban lehetővé tette.<sup>101</sup> Hogy háttérben maradása ellenére mennyire tudatosan cselekedett, arra álljon itt egy másik példa is. Kultsár István, aki később a keszthelyi gróf fiának nevelője, majd utóbb az 1806-tól meginduló *Hazai Tudósítások* szerkesztője, sajtó alá rendezte Mikes Kelemen törökországi leveleit. A tiszteletpéldányokhoz mellékelte 1794. március 17-i keltezésű levélből kiderül, hogy a kiadás fedezetét Festetics biztosította. „Óhajtottam ugyan, hogy nagy érdemeinek megismertetésére ezen bőkezűségét a könyvben hirdethettem volna, de az mostani változásokra nézve a gyanúságtól féltettem hazafiúságát. Míglen tehát nyilvánban kijelenthetem azt az elfelejtethetlen példákban tündöklő hazai szeretetét, addig is azon örvendek méltóságodnak, hogy szívében érezheti azt a gyönyörűséget, melyet a jótétemények, s a valóságos érdemek szoktak okozni még akkor is, ha titokban maradnak.”<sup>102</sup> Festetics azután a Kultsár által küldött tiszteletpéldányokat birtokigazgatásának tisztjei között osztotta szét.

Mikes leveleinek kiadása egyébként két szempontból is figyelemre méltó. A magyar nyelvű irodalom tudatformáló eszközként való alkalmazása mellett, a Rákóczi szabadságharc emlékének felelevenítése, a rendi, nemzeti függetlenségi eszme életbentartásának szándéka ismerhető fel. Hogy ez utóbbi nem a véletlen műve, arról könyvtárának különböző időszakokból fennmaradt katalógusai is vallanak.<sup>103</sup> Festetics György gyűjtőtevékenysége nyomán ugyanis a keszthelyi családi könyvtár könyvvállományában az 1790-es évek elejétől található meg a fejedelem emlékiratainak 1739-es hágai kiadása.<sup>104</sup>

Kultsár István fenti sorai egyébként jól jellemzik azt a meglehetősen bonyolult helyzetet, melyben Festetics a nyilvános, illetve indirekt szerepvállalás következményeinek mérlegelésére kényszerült. Érthető módon 1790 után bizonyos tekintetben tartózkodóvá és sokakkal szemben bizalmatlanná vált. Ennek megalapozottságát mi sem bizonyítja jobban, hogy Martinovics Ignác, ekkor még bécsi rendőrbeszűgő, aki egyébként többször megfordult Festeticsnél, 1793. május 18-án kelt jelentésében azt írta Franz Gotthardi rendőrfőnöknek, hogy sokan nyíltan a Habsburgoktól való elszakadásról beszélnek. Zala megyében elég lenne csak Festetics Györgyhöz és Spissich János alispánhoz ügynököt küldeni a szervezkedés kiderítése érdekében.<sup>105</sup> Az alispán és a megye legjelentősebb földbirtokosának megnevezése valóban rávilágít arra a sajátos helyzetre, hogy volt egy olyan közege a korabeli hazai belpolitikai életnek, melyet ténylegesen soha nem tudott ellenőrzése alá vonni a központi kormányzat. A megyék nemesi önkormányzati függetlensége ugyanis sok tekintetben lehetőséget adott az országos szintű politikai megnyilvánulások előkészítésére, hiszen senki nem tilthatta meg, hogy

a megyék ne tájékoztassék egymást közgyűléseik határozatairól. A példaadás hatásának fokozása érdekében azután e nyilvánosság erejét használta ki Festetics György, hogy látszólag egyéni indíttatású, de valójában országos jelentőségű kultúrpolitikai törekvéseit szélesebb körben is megismertesse. Ezzel magyarázható, hogy a „Magyar Játék Szini Társaság” részére tett közgyűlési felajánlásával szintén a magyar nyelv, illetve a hazai színjátszás ügyének próbált híveket szerezni, remélve, hogy példája nem csak saját megyéjében talál követőkre.<sup>106</sup>

Ugyanezen megfontolásból – legalábbis nem éppen csekély kiterjedésű birtokain – a kor társadalmának különböző szintjeit érintő iskolapolitika megvalósításán is fáradozott. Az 1793. február 18-i Zala megyei közgyűlés tárgyalta azt a beadványát, melyben kifejtette, hogy muraközi uradalmainak magyarul nem tudó jobbágyait és személyzetét miképpen lehetne hozzászoktatni a magyar nyelv használatához. Javasolta, hogy az érintett három muraközi járást a zágrábi püspökségtől elvéve, a szombathelyi egyházmegyéhez kellene csatolni, s hogy „a falusi iskolákban tanuló ifjúság a horvát nyelv mellett nem a németet, hanem a magyart gyakorolná. Harmadszor, ha a helységek csak olyan nótáriusokat fogadnának, kik magyarul tudnának.”<sup>107</sup> Szándékában állt még nagyobb iskolák alapítása Csáktornyan és Perlakon, de ez később nem valósult meg. Egy másik iskolaüggyel kapcsolatos beadványa szintén nagy jelentőséggel bírt, melynek eredményeképpen katolikus főrendként református gimnáziumot alapított Somogy megyei birtokán, Csurgon, 1794. április 26-án.<sup>108</sup> Ez egyrészt a felvilágosodás eszmeiségének gyakorlati megvalósításaként, másrészt a vallási megosztottságból fakadó egyenetlenséggel szembeni fellépéseként is értelmezhető, hiszen a protestánsok és katolikusok közötti ellentétet az udvar nem egyszer a maga javára használta ki.

A csurgói gimnázium alapításának előzményeihez kapcsolódik még, hogy a Festetics György apja által alapított keszthelyi gimnáziumot a Helytartótanács 1788-ban feleslegesnek nyilvánította, és Somogy megyébe kívánta áthelyeztetni. Somogy megye e lépéssel egyetértett, s kérte, hogy vagy a kanizsai, vagy a keszthelyi gimnáziumot helyezték át a megyébe. Festetics azonban mindenképpen a keszthelyi gimnázium megtartására törekedett, melyben szerepet játszott egy későbbi iskola alapításának terve is. Zala megye támogatását kérve utalt erre a szándékára: „Méltóztatik arrul kegyesen emlékezni, /a megye- K.Gy/ hogy az elmúlt 792-ik esztendőben azon szándékomat, mely által 12 ifjura nemesi convictus állíttatnék föl Keszthelyen, és akiknek felét a Tettes Nemes Vrgye, felét pedig Tettes Nemes Somogy Vármege fertálya, az akkori feljegyzett környül állások alatt, méltóztatott a F. Helytto Tanácsnak ajánlani, s azon intézet végben vitele jövő ditáig halasztatott. Nem különben az tudományokra ügyelő országai deputáció, az



keszthelyi gimnáziumnak fenntartása iránt nekem privative olyan utasítást adott, hogy annak megmaradására szükséges valamely industriális és oeconomicalis institutumot felállítani. én erre már költséges készüléket is tettem, mert ama híres Tessedik úrnak szarvasi industrialis oskolájában ifjakat neveltetem, az bécsi akadémiában in arte veterinaria egy ifjat tanéttattam, költséges tapasztalású utazásokat vélc végben vittem, mindezen költségeim eránt ... elégtételt hogyan nyerhetnék, ha a gimnázium által vitetnék Somogyba.<sup>109</sup> Festetics György egyúttal kijelentette, hogy az iskola fenntartásához csak addig járul hozzá, amíg a gimnázium Keszthelyen működik. Zala megye ezt követően 1794. december 15-én fordult a Helytartótanácsához, újból előadva Festetics György érveit, valamint utalva az „oeconomicalis institutum” tervezett felállítására.<sup>110</sup> Festetics álláspontja tehát az eddigiekből egyértelműen kiviláglik: nem tekintette hiábavaló anyagi tehernek az iskolák működtetését, nem mondott le a már meglévő intézményekről, sőt a birtokain működő különböző iskolatípusok bővítésére törekedett. A hivatalos elismeretéssel és működtetéssel járó különféle kötelezettségeknek kész volt eleget tenni, így 1795. április 30-án sor került a csurgói iskola alapkövetételére.<sup>111</sup> Iskoláira egyébként mindig gondosan felügyelt, ösztöndíjakat, pénzjutalmakat adományozott, az évváró vizsgákon rendszeresen résztvett.<sup>112</sup>

Más vonatkozásban, legalábbis ami a tényleges belpolitikai helyzetet érintő megnyilvánulásokat illeti, beleértve az uralkodóház szerepével kapcsolatos állásfoglalásokat, Festetics magatartását a kiváras jellemezte. I. Ferenc trónralépése után ugyanis hamarosan nyilvánvalóvá vált, hogy a korábbi abszolutisztikus uralkodási módszerek visszatérésétől kell tartani. A forradalmi Franciaországgal vívott háború megfelelő ürügyet szolgáltatott ehhez, s bár a nemesség érthető módon ódzkodott a radikális változásoktól, az egykori jozefinista értelmiség és nemesi ellenzék számos tagja a változtatás lehetőségét kereste. Az irodalmi szalonokban megfogalmazódó elképzelésekről, de a társadalom alsóbb szintjein is erősödő elkeseredettségről híven beszámoltak a titkosrendőrség jelentései, bár a tényleges forradalmi átalakulás feltételei nem voltak meg Magyarországon. Ezt bizonyítja, hogy a Kazinczy, Szentmarjay, Hajnóczi, Laczkovics és más, valóban kitűnő személyiségek részvételével szerveződő jakobinus mozgalmat az udvar igen hamar felszámolta Kétes hírű vezetőjük, Martinovics Ignác pedig készségesen kiszolgáltatta a résztvevők neveit.<sup>113</sup> Az 1794 nyaratól kezdődő kihallgatások során Festetics Györgyöt is megpróbálta gyanúba keverni, megemlítve, hogy többször is együtt ebédelt a keszthelyi gróffal, de végülis vallomását egyéb terhelő bizonyíték nem támasztotta alá, s így Festetics perbefogására nem került sor.<sup>114</sup> A letartóztatások és Hajnócziék Bécsbe szállításának hírére Pest vármegye

1794. augusztus 26-án kelt körlevelében tájékoztatta a többi megyét.<sup>115</sup> Zala megye közgyűlése ennek nyomán 1794. szeptember 7-én, Pest megyéhez hasonlóan, aláztatos hangú, de a magyar nemesi jogot sértő eljárás elleni tiltakozó feliratot küldött Sándor Lipót nádornak. A felirat végső formába öntésében Festetics György is résztvett.<sup>116</sup> Ez a közszereplés valószínűleg azért nem járt Fseteticsre nézve különösebb következményekkel, mivel súlyában egyáltalán nem mérhető a Graeven ezred tisztjeként megfogalmazott beadvány jelentőségéhez.

Elmarasztalására pár évvel később került sor, amikor a franciák észak-itáliai katonai sikerei következtében az ország nyugati megyéi is könnyen hadszíntérré válhattak, s az 1796. évi országgyűlés határozatai alapján az uralkodó elrendelte a nemesi felkelést.<sup>117</sup> Zala megye közgyűlése előtt 1797. április 12-én ismertették a királyi parancsot, viszont Althan Mihály gróf főispán, Szapáry Péter gróf, Festetics György, Spissich János alispán, és mások, a felkelést hiábavalónak ítélték. Spissich János úgy vélekedett, hogy ha a reguláris császári királyi haderő képtelen volt megállítani a franciákat, a begyakorlatlan felkelők az eredményesség reménye nélkül vennék fel a harcot az ellenséggel, s így az ellenállás csupán szükségtelen pusztítást vonna maga után. A megye álláspontját egy ez alkalomból felállított bizottság élén Festetics György fogalmazta meg, s az uralkodónak küldendő feliratot ő diktálta Forintos Gábornak.<sup>118</sup> A kért 1.000 gyalogos és lovas helyett azonban mindössze 200–200 gyalogost és lovast ajánlott meg a megye. A felterjesztést viszont sértőnek találta az uralkodó, jöllehet a besűgői jelentések nyomán lefolytatott vizsgálat eredményeképpen Somogyi János udvari tanácsos nem talált semmi „sértőt” a jegyzőkönyvekben. Ezt követően Végh Péter országbíró elnöklete alatt egy vizsgálóbizottság novemberben tárgyalta a megyegyűlés eseményeit, majd az 1798. április 12-én Bécsben kelt 3461. sz. királyi leiratot a két nappal későbbi megyegyűlésen ismertették.<sup>119</sup> Althan Mihály főispánt, valamint Spissich János alispánt az uralkodó leváltotta, a megye jegyzőjét törölték a táblabírák sorából, míg az „önhitt fölterjesztési irat” irat kapcsán „... Festetics Györgyöt, ki amaz illetlen felirat tartalmát nyilvánosan szőnyegre hozta, felolvasta, s annak szerkesztése végett összejött ama rendellenes bizottságban elnökölvén azt a jegyzőnek tollba mondta, őt, mint az 1797 április 12-én meghiusított felkelés egyik részesét – elkövetett bűnének büntetésül csász. kir. kamarási méltóságától megfosztottnak és fedelmi székvárosunkból kitiltottnak nyilvánítjuk.”<sup>120</sup>

Az udvar ezen reakciója jelezte, hogy a megyei politizálás sem jár kockázatok nélkül. Mégis kijelenthetjük, hogy a személyét érintő kegyvesztés alapján véve súlyosabb következményekkel is járhatott volna. Nem érintette ugyanis közvetlen módon Festetics György már meglévő, vagy éppen megszervezésre váró oktatási intézményeit. Az 1797-es év egyébként azért is jelentős,

mivel a keszthelyi gróf „oconomicalis institutumum” hosszabb előkészület után július 1-én megnyitotta kapuit. A felsőfokú mezőgazdasági szakoktatás nagy jelentőségű iskolájának szervezése kapcsán Festetics, mint azt korábban láthattuk, egyrészt Tessedik Sámuel tapasztalataira, másrészt Johann Ferdinand von Schönfeld, prágai születésű bécsi lapszerkesztő tanácsaira támaszkodott. Schönfeld volt az, aki *Magyar Újság* címmel magyar nyelvű mezőgazdasági szaklapot adott ki Bécsben, s Festeticssel folytatott levelezése alapján feltételezhető, hogy e lap mögött is a magyar főnemes állt.<sup>121</sup>

Karl Bulla, az első professzor javaslata nyomán az iskolát Georgikonnak nevezték el, mely az alapító nevét, illetve az oktatási intézmény jellegét egyaránt tükrözte. Az adott körülmények között érthető módon az alapító okiratban Festetics a Georgikon magánjellegét hangsúlyozta, de mint arra Sági Károly elsőként rámutatott, az iskola magánjellegének hangsúlyozása a hatalomnak szólt, hiszen a dinasztia előtt kegyvesztett és a magyar nemesi ellenzékkel többszörösen is kapcsolatba hozott főnemes, aligha gondolhatott országos jelentőségű intézmény elismertetésére.<sup>122</sup> Mindamellett az alapító kezdettől országos intézmény létrehozására gondolt, amit a leendő tanárok kiválasztási szempontja is igazol. Schönfeld 1797. március 13-án kelt levelében Pethe Ferencet, a későbbi georgikoni tanárt, így ajánlja Festetics figyelmébe: „Pethe urat Ön is bizonyonnyal olyan embernek találja, aki nemzeti büszkeséggel és tudással egyaránt rendelkezik, melyre ezen munkálat során igencsak szükségünk van.”<sup>123</sup> A Georgikont bemutató leghitelesebb és legrészletesebb leírást egyébként Richard Bright brit utazó adta könyvében, s Festetics célját az intézet létrehozásával szintén a nemzet előbbrejutásának szolgálatában jelölte meg.<sup>124</sup> Minőség, szakmai színvonal, és elkötelezettség tehát egymástól elválaszthatatlanul jelen volt Festetics törekvésében, amikor a Georgikon létrehozása mellett döntött.

A *Magyar Hirmondó* 1798. szeptember 14-i számában, tehát egy országos lapban, már az olvasható, hogy a tanintézet óráit bárki fizetés vagy tandíj nélkül hallgathatja. Jellemző az is, hogy a külfölddel történő összehasonlításban a korabeli mintaországra utal a cikk szerzője, midőn azt írja: „Angliának ily ritka boldogságára iparkodik szíves igyekezettel juttatni vidékünket – Festetics György...”<sup>125</sup> Néhány évvel később, a *Magyar Kurír* már pályázati felhívást tett közzé, s az intézmény tantervét is ismertette.<sup>126</sup> A Georgikon hallgatói létszáma azután fokozatosan növekedett, s a kor nyilvánossága, a levelezések, meggyűlések, illetve az újsághírek nyomán Festetics György anyanyelv, irodalom, és tudománypártoló törekvései mind ismertebbekké váltak az országban. Ennek egyik példáját láthatjuk Németh László szerzetes tanárnak, aki egyébként Asbóth János georgikoni professzor sógora volt, Kazinczy Ferenchez írott 1802. március 10-i levelében, „Én nekem most

egész foglaltságom a hivatalbéli munkákon kívül a statisticumnak kidolgozása, melyet a héten el is készítek, s az országnak gyűlése alatt kinyomtatattok. Eleinte az a gondolat volt eszemben, hogy a nádor ispánnak ajánlom, de azután a búcsú járás és a barátoknak helyre állítása más gondolatra hoztak. ....Nem akartam hízékedéssel keresni munkámnak oltalmazót, s ha megengedi, már most Festetics Györgynek ajánlom, s képével megékesítem, ha nem – senkinek sem.”<sup>127</sup> A korban jellemző volt, hogy egy-egy kiadvány megjelentetését valamely prominens személynek ajánlották, vagy tényleges anyagi támogatás viszonzásaképpen, vagy az illető közéleti tevékenységének elismeréseként. Később, amikor a Georgikonról már személyes benyomásokat is szerzett, Németh egyértelműen országos jelentőségű intézménynek tekintette: „Láttam Keszthelyt és örültem Festetics György munkájának. A Georgicon olyan institutum amelyre talán az egy Britannián kívül az egész európai külföld irigy szemmel néz. Nincs oly része a mezei gazdaságnak, melyben az ifjú ember a legújabb találmányok és kimunkálás szerint practica institutumot nem vehetne, és ami még több, beleszokik a gazdaság egész folyamatjának a legjobb mód szerént való elintézésébe.”<sup>128</sup> Belföldön egyébként a tanintézet és Festetics hírének csak tovább növelte, hogy az alapító nem csak azokat a hallgatókat segítette ösztöndíjjal, akik később saját birtokain kívántak elhelyezkedni, hanem azokat is, akik más földbirtokosok alkalmazásában álltak, vagy pusztán a stúdiumok kedvéért iratkoztak be Keszthelyre. Mindezek jelzik Festetics célját az iskola működtetésével kapcsolatban, vagyis az adott időszakban az ország legjelentősebb termelőszférájának, a mezőgazdaságnak megfelelő szakemberekkel való ellátását. A mintát ehhez a kor élenjáró angliai mezőgazdasága jelentette, felhasználva Pethe Ferenc, az egyik első tanár személyes angliai tapasztalatait, valamint a kor elismert német agrárírója, Albrecht Thaer szakirodalmi munkásságát.<sup>129</sup>

A Georgikon a mezőgazdaság különböző szakterületeinek megfelelő iskolák együttese volt. Az úgy nevezett főpraktikánsok, a felsőfokú képzést adó „tudományos gazdasági iskola” keretén belül, általános mezőgazdasági képzésben részesültek. A hallgatók növénytermesztést, állattenyésztést, állatgyógyászatot, matematikai, mérnöki, számviteli ismereteket, gazdasági építészetet, szőlő és bor kezelési ismereteket, valamint jogot tanultak. A kertész-, az erdész-, a lovász-, a mérnök-, és a jogászkola hallgatói a szűkebb szakterületnek megfelelő ismeretekben mélyedhettek el. A tananyag, valamint a tangazdaságban alkalmazott módszerek révén a hallgatók elméletben és gyakorlatban egyaránt megismerkedtek a leghaladottabb angliai talajművelési, növénytermesztési, és állattenyésztési eljárásokkal, agrárgazdasági ügyvitellel. A Georgikon a racionális intenzív gazdálkodás szigete volt, a hazai, elmaradott nyomásrend-

szeren, jobbágyi és zselléri robotmunkán alapuló birtokgazdálkodási gyakorlattal szemben. A tangazdaságban intenzív talajművelést, vetésforgó rendszereket, valamint nagyobb határfokú mezőgazdasági bér munkát alkalmaztak.<sup>130</sup>

A Georgikon belföldi elismeréseként a hallgatói létszám fokozatosan emelkedett. Az 1797/98-as tanévben 2 fő tanult Keszthelyen, 1810/11-ben 28, 1817/18-ban pedig – tehát röviddel Festetics György halála előtt – 34 fő.<sup>131</sup> E két évtized alatt egyébként az ország, sőt a birodalom határain túl is ismertté vált a keszthelyi iskola és az alapító neve. Hogy a nyilvánvalóan elmaradott hazai társadalmi és gazdasági viszonyok ellenére, a Georgikon Festetics elszántsága nyomán elismert intézménnyé vált, azt bizonyítja Emmanuel Fellenberg 1808. május 24-én Festeticshez írott levele, melyben saját tanintézetéről számol be a keszthelyi grófnak, s azt a „svájci Georgikonnak” nevezi.<sup>132</sup> Albrecht Thaer szintén nagybecsülését fejezte ki a Georgikon működésével kapcsolatban, bár az ő leveléből valóban nehéz megállapítani, mennyi a tényleges elismerés, illetve a kor levelezési szokásaiból következő üres udvariaskodás.<sup>133</sup> Az 1810-es évek közepétől azután már egy németországi lap, az *Intelligenzblatt der Jenaischen Literatur-Zeitung* is rendszeresen beszámolt a Georgikon vizsgáiról, a Keszthelyen folyó oktatásról.<sup>134</sup> Richard Bright említett könyvében szintén minőségi gazdálkodásról és oktatási színvonalról írt. Saját angliai tapasztalatainak tükrében úgy ítélte meg, hogy a Festetics György által létrehozott Georgikon a kor kiemelkedő szakoktatási intézménye.

A Georgikon működésének, illetve Festetics György további tevékenységének eredményessége azonban attól is függött, hogy a körülményeket elfogadva, sikerül-e személyével kapcsolatban az udvar felfogását némiképpen megváltoztatnia. A nevezetes Zala megyei közgyűlés után egyértelművé vált, hogy minden addigi iskolaszervező, tudomány és irodalom pártoló törekvése hiábavalónak bizonyul, amennyiben az uralkodó vele kapcsolatos ítélete nem változik. Még elejtett szavai is ürügyet szolgáltathattak volna a későbbi retorziókra. A feladat egyáltalán nem tűnt könnyűnek, mert mint 1798. október 30-án Széchényi Ferenchez írott levelében írta, „a lelki nagyság”, a tudományok iránti elkötelezettség, nem foglaltak el kitüntetett helyet I. Ferenc értékrendjében.<sup>135</sup> Az előzmények tükrében azonban Festetics helyesen mérte fel, hogy az udvar szimpátiájának elnyerése a francia háborúk anyagi, pénzügyi támogatásán múlott leginkább. Ezzel magyarázható, hogy 1798-ban tekintélyes mennyiségű gabonát és pénzt ajánlott fel, továbbá saját költségén 147 katonát állított ki. Egy évvel később a birtokain átvonuló orosz csapatokat látta el élelmiszerrel, s Zala megye közgyűlésén már a háború támogatása mellett foglalt állást. Ezen túlmenően több mint 30.000 forint értékben járult hozzá a hadikiadásokhoz.<sup>136</sup> Tényleges változást azonban az hozott, amikor

József főherceg nádor, az uralkodó testvére 1801-ben Keszthelyre látogatott, s maga fogta meg az eke szarvát a Georgikon tangazdaságában.<sup>137</sup> A változó időket jelezte később, hogy a Keszthelyen megforduló Habsburg főhercegek magyar nyelven írtak be a tanintézet emlékkönyvébe.<sup>138</sup>

A Festeticcsel szembeni fenntartások mégis továbbéltek, amint arról egy évvel későbbi levelében beszámolt sógorának. A cseh Chotek gróf „sarlatánnak” tüntette fel az udvarnak küldött jelentésében az alapítót. A koronás fők emberei sem tudtak változtatni ezen, hiszen hiába jelezte Kretsmann szász miniszterelnök, hogy országában a Georgikonhoz hasonló intézményt fog létrehozni, illetve hiába közvetítette az orosz cár érdeklődését a keszthelyi tanintézet iránt Severin Potocky gróf, az udvar később is lekezelő és gyanakvó maradt vele szemben.<sup>139</sup> Tény azonban az is, hogy Festetics György nem csak a magyar nyelv, az irodalom, a Georgikon révén vált ismertté, hanem korábbi politikai megnyilvánulásai a franciák előtt sem lehettek ismeretlenek, s ez közvetett módon a bécsi udvar gyanakvását valóban ébren tarthatta. Legalábbis ezt támasztja alá egy érdekes epizód, melyről öccse, Imre számolt be egyik levelében. Amikor 1809 júniusában a francia csapatok elfoglalták Kőszeget, a város küldöttségében Festetics Imre is jelen volt. Mint bátyjának írja, az alkirály környezetéből „valami Rotta, aki engem neked nézvé, megölelt”, s igencsak kellemetlen helyzetbe hozta. Ezt követően csak hosszas magyarázkodás után tisztázódott a félreértés.<sup>140</sup> Mindenesetre az, hogy valaki Eugene Beauharnais kíséretéből, vagyis a győztes franciák közül a keszthelyi gróffal téveszti össze a testvért, mindenképpen arra vall, hogy Festetics személyét, tevékenységét a franciák oldalán is számontartották. Az adott helyzetben természetesen ez kínos lehetett számára, hiszen a vele szembeni korábbi fenntartásokat igazolhatta. A gyanakvás egyébként sohasem szűnt meg Festeticcsel kapcsolatban, amit az is jelez, hogy évvel később, az első helikoni ünnepséget a *Vaterlandische Blätter für Österreich* cikke gyanús politikai lakomának nyilvánította.<sup>141</sup>

Festetics György 1797 után tudatosan próbált az udvar elvárásainak megfelelni, hogy ne a rebellis ellenzéki magyar nemest lássák benne. Ha úgy tetszik, ismét kényszerhelyzet szabta meg cselekvési lehetőségeit, mint 1790 után, amikor a katonai pályáról lemondani kényszerült. Tisztában volt ugyanis azzal, hogy a lehetőségek a megtért „hű” alattvaló szerepének eljátszásával csak bővílhetnek, míg a nyílt szembeszegülés, vagy passzivitás, nem vezet eredményre. E felismerés és alkalmazkodóképesség, amivel Festetics a nehézségeket legyőzve lépésről lépésre haladt céljainak elérése érdekében, az adott időszakban az egyetlen járható út volt. Ha valaki, úgy Festetics György, a császári királyi hadsereg egykori tisztje valóban megélte a tehetetlenség és kiszolgáltatottság érzését, midőn az országgyűlés és a

nemesség képtelen volt az érdekvényesítésre 1790-ben. Az udvar reakciója vele és tisztársaival szemben egyértelműen jelezte, hogy a hadsereg a birodalmi egység éltetője, s nem véletlenül fojtott el minden olyan törekvést, ami az önálló magyar haderő kialakulásának veszélyét rejtette magában. Ezt figyelembe véve viszont nem lehetett véletlen az sem, hogy a II. Rákóczi Ferenc fejedelem önéletírását, vagy Zrínyi Miklós, a költő és hadvezér műveit olvasó keszthelyi gróf, tizenkét évvel később elérte azt, ami az ország jövőbeni önvédelmi képességéhez szolgáltatott – legalábbis részben – kiindulási alapot.

Az 1802. évi országgyűlésen ugyanis Festetics 40.000 forintot ajánlott fel egy alapítvány létrehozására, melynek kamataiból „míg a hadi tudományoknak tanítása Magyarországon felállítatik” olyan fiatal, leendő katonatisztek részesültek, akik Magyarországon, a Részeken, vagy Erdélyben születtek. Mert nem kétséges, a Georgikon a legmaradandóbb alkotása volt a keszthelyi grófnak, de mint arra Szabó Dezső, a család történetéről írott monográfiájában rámutatott, jelentőségét tekintve ez a kezdeményezés is példaértékű volt, hiszen idővel képzett magyar tisztak jelenhettek meg a hadseregben.<sup>142</sup> Jóllehet ez közvetlenül további anyagi terheket rótt rá, különösen a francia háborúk elhúzódásával, amikor ismét súlyos összegekkel kellett támogatnia az udvart,<sup>143</sup> de előbbi kezdeményezése nyomán 1808-ban megérte, hogy létrejöhetett az uralkodó feleségéről elnevezett katonai akadémia, melynek célja az volt, hogy „... benne a magyar ifjúság azon tudományokra oktattassék és olyan nevelést nyerjen, melyek által ugy a rendes hadseregben, mint fölkelés alkalmával is a haza hasznos szolgálatára alkalmassá és képessé legyen”.<sup>144</sup> Festetics 1802. évi felajánlásának jelentőségével egyébként tisztában voltak a kortársak is, és Csokonai még ódát is írt ez alkalomból.<sup>145</sup>

Az udvarhoz való közeledése és az egykori jozefinista értelmiségtől való látványos távolságtartása miatt azonban Festeticsről másfajta kép is kialakult az 1800-as évek elején. Ez elsősorban Kazinczy Ferenc levelezése nyomán gyökeresedett meg, aki a jakobinus pert követő hosszú börtönbüntetése után hiába fordult anyagi segítségért Festeticshez. A börtönből szabaduló Kazinczyra Majláth György jogügyi igazgató a fogvatartás költségeit is kiróta, jóllehet Kazinczy Ferenc saját pénzét fordította ellátására. Az idegen hatalom magyar kiszolgálói jellemző módon a szabadulást követően még anyagilag is lehetetlené akarták tenni a költőt. Kazinczy 1802. október 3-án kelt magyar nyelvű levelében különböző versfordításait ajánlotta fel Festeticsnek, remélve, hogy ennek fejében a keszthelyi gróf támogatást nyújt majd neki.<sup>146</sup> A kérésre Csapó Imre titkár válaszolt rövid, elutasító latin nyelvű levélben.<sup>147</sup> Kazinczy, bár azt írta, hogy „tisztelen az okokat, melyek Nagyságotat indítják”,<sup>148</sup> megbocsátani sokáig nem tudott. Cséhy József is

utalt erre Kazinczyhoz írott levelében: „Azok után, amiket mondasz, előttem is enigma kezd lenni a keszthelyi gróf”.<sup>149</sup> Cserey Farkas Kazinczyhoz írott 1807. január 8-i levelében pedig így vélekedett: „F(estetics) György már akkor megszűnt nagy lenni, amikor barátunkkal Kissel úgy bánt, amint Te egyszer írtad vala. Az ifjú prókátor beszédjei pedig egészen elidegenítenek ezen imádott embertül...”<sup>150</sup> Amikor pedig az egykori rabtárs, Rosty János, öngyilkosságot követett el, Cserey Farkasnak írott levelében Kazinczy még keserűbb: „Kitöltvén ott a 3. esztendőket haza jött. Gróf Festetics György – ez a sok dominiumu ember! – neki 25 forintos bankót adott. Érted ezt, s csudáld a magasztalt nagyságot... Nem annyi-e ez mintha én egy ilyen szerencsétlennek 25 fillért adnék? ...De félt a nagy ember, hogy megint veszedelemben lesz a kolcsa, ha olyat vész pártfogása alá, akit a villám megsújtott.”<sup>151</sup> Kazinczy egészen odáig ment, hogy közvetett módon Rosty öngyilkosságát is Festeticsnek tulajdonította, jóllehet Rosty János már fogsága alatt is terhelt volt, öngyilkosságra hajlamos.<sup>152</sup>

Előbb már láthattuk, hogy az adott időszakban mi volt az indítéka annak, hogy Festetics „enigma” lett sokak szemében, s miért igyekezett tüntetően az udvar kedvében járni. A „közjó és a haza” szolgálata nála nem szavakban nyilvánult meg, hanem látható, a jelent és jövőt egyaránt szolgáló intézmények létrehozásában öltött testet. Tudta, hogy az ország kiszolgáltatott helyzetében mennyire törekény mindez, s terveinek megvalósításában mennyire egyedül áll. Már nem volt naív, s azt is tudta, hogy kétségbeesett helyzetben lévő emberek mindenre kaphatóak. A hatalom számára pedig csak ürügy kell, hogy rajta keresztül bármikor emlékeztesse tehetetlenségére az egyébként is megosztott, és csak a szólamok szintjén patrióta nemességet. Amikor Csokonai és diákjai egy csurgói iskolai ünnepség alkalmával énekeltek a Rákóczi szabadságharc egyik dalát, számukra ez minden bizonnyal a hatalommal szembeni dac kifejezése volt. Festetics azonban tisztában volt az esetleges következményekkel, s nem megalkuvó, vagy gyáva volt, amikor a költőt mefeddte. A meglévőt, a szellemi és nemzeti túlélés eszközét féltette, amikor így szólt: „Uram! az ilyenekért még az iskoláinkat is széjjelhányhatják, vigyáznunk kell.”<sup>153</sup>

Az eddigiek mindenképpen magyarázattal szolgálnak arra a kérdésre is, vajon miért nem tartotta meg Nagyváthy Jánost közvetlen szolgálatában, illetve miért nem találkozunk az elismert agrárszakember nevével a Georgikonnal kapcsolatos forrásokban. Bár a fennmaradt iratanyagból ez nem derül ki, nem zárható ki annak lehetősége, hogy valamilyen nézeteltérés támadt közöttük. Mindamellet feltűnő, hogy Nagyváthy pontosan a Georgikon létrehozásának időszakától kezdve nincs már Keszthelyen. A magyarázatot abban kell keresnünk, hogy politikai röpiratok szerzőjeként, s egykori szabad-

kőművesként, Nagyváthy személye inkább hátrányt jelenthetett egy későbbi országos jelentőségű taninézeti működtetése során. A külvilágnak szóló látványos szakítást támasztja alá az is, hogy Festetics igen méltányos adományokkal honorálta Nagyváthy addigi munkásságát. Ha tényleges konfliktus terhelte volna viszonyukat, kevéssé valószínű, hogy Festetics komoly anyagi juttatásban részesítette volna. Az 1797. szeptember 27-én kelt 864. számú directorátusi döntés szerint „Nagyváthy János úr nyugalomra tétetni kívánván annak Csurgón egy ház 40 hold szántófölddel 12 kaszás réttel Ő N(ag)yságától inscriptio képpen adattatik.” Nagyváthyt távozásakor még 1.000 forint, míg a következő évben ugyanilyen összegű készpénz illette meg. Festetics ezenkívül utasította a csurgói tiszttartót, hogy a ház első szobáját padlóztassa, kályhát hozasson, tíz marhára istállót emeltessen, továbbá Nagyváthynak élete végéig tizenkét öl fát adasson minden évben.<sup>154</sup>

Festetics György egy idő után szinte csakis az iskoláinak élt. Richard Bright leírása szerint már hajnalban a gazdaságot járta, ellenőrizte a georgikoni órákat, tárgyalt a tisztekkel, a professzorokkal. Ez a folytonos jelenlét természetesen mindenkit feszélyezhetett. Erre utal Pethe Ferenc, az egyik első tanár, aki Pallérozott mezei gazdaság című könyvében egy georgikoni vizsgát felidézve „tudákos cenzornak” nevezte az alapítót.<sup>155</sup> A folytonos ellenőrzés lehetett a bizalmatlanság jele is, bár mindenképpen érthető egy olyan tanintézetben, mely önálló gazdálkodást folytatott, s az eredmények vagy kudarcok egyaránt anyagi és erkölcsi következményekkel jártak. Egy alkalommal például, amikor a „svájcer” teheneket kihajtották a lóherére, s azok felfűvődtek, Festetics megfédte a tiszttartót, hogy „ez rossz hírét kelti a Georgikonnak”.<sup>156</sup> A tiszteknek és tanároknak időről időre részletes jelentéseket kellett készíteniük, munkájukat folyamatosan értékelte a központi britokigazgatás szerve, a Directio, illetve maga Festetics György. A közvetlen irányítás azonban óhatatlanul konfliktusokat eredményezett, amint arra Rummy Károly György és Kazinczy Ferenc levelezése is utal, miszerint Asbóth János professzoron kívül talán „senki nem tudott kijönni vele”.<sup>157</sup> Szintén Kazinczy levelezéséből tudjuk, hogy környezetében „Fütyös Gyurinak” hívták, „mivel mikor melancholisál, vagy haragszik, a legpajkosabb vagy verbunkos magyarokat fütyöli. – Ama nagy ember, kinek oceanus az esze és tudománya.”<sup>158</sup>

A sok elmarasztaló megjegyzés mögött azonban nem nehéz felismerni az évek során felhalmozódott keserűséget. Láthattuk, hogy Festetics milyen körülmények között kényszerült lemondani a katonai pályáról. Házassága szintén nem volt boldognak tekinthető, hiszen a kényszerből és kötelességérzetből létrejött kapcsolat nem alakult át idővel egymást elfogadó szeretetté. S amiképpen egykor szembekerült apjával, egyetlen fia, László, szintén csalódást jelentett számára. Amikor a fiú tizen-

nyolc éves lett, átadta neki a keresztúri uradalmat kezelésre, azonban nemsokára kiderült, hogy csak a „jövedelmet hajhászta”, s Festetics Györgynek meg kellett szabnia, hogy az ifjú gróf hány lovat, kocsit, és szolgát tarthat.<sup>159</sup> Mindamellett az általa létrehozott intézmények és családja iránti mély felelősségérzete, a mindent racionálisan irányítani akarók merevsége, szintén forrása lehetett a vele közvetlen kapcsolatban lévő személyekkel kialakult konfliktusaiban.

Festetics mindennapjait élete utolsó két évtizedében a gazdálkodás és az általa fenntartott iskolák körüli ügyek töltötték ki. Törekvéseit mindkét területen a racionalitás, illetve szigorú értékrend jellemezte. Amikor Kulcsár Istvánt felkérte fia nevelőjének, egyúttal tervet is készített, melyben az előbbieket szellemében igyekezett a nevelési célokat megjelölni.<sup>160</sup> Ugyanez jellemezte, amikor két távoli unokaöccse, Festetics Leó és Ernő árván maradtak, s nevelésük felügyeletét elvállalta. Pontosan meghagyta, hogy a két fiatalember mit tanuljon, mit gyakoroljon, milyen legyen az életmódja. Előírta azt is, hogy a számukra kiutalt havi ötven forintból tíz forintot könyvekre költsenek. Ernőnek, aki Pesten tanult, vadászatoktól, bálóktól tartózkodnia kellett, igaz, színházba hetente kétszer is elmehetett. Festetics György ezen kívül megkövetelte, hogy magyar, latin, német, francia, és angol nyelven rendszeresen írjanak neki.<sup>161</sup> Gondoskodásának megnyilvánulásaira azonban nem csak saját alapítású iskolái vagy a közvetlenül reá bízott személyek kapcsán találunk adatokat. Segítette például a váci siketnéma intézetet, de a linzi hasonló intézettel is kapcsolatban állt.<sup>162</sup> Eredményességre való törekvése tehát nem zárta ki az elesettek iránti figyelmet, a felvilágosodás szellemiségéből fakadó filantrópiát, amint arra Richard Brighttal folytatott egyik beszélgetéséből is következtethetünk. Bright például megjegyzésre érdemesnek tartotta, hogy a keszthelyi gróf igen meg volt lepve a gyermekekkel szembeni korabeli angol törvények szigorúságán.<sup>163</sup>

Ellentmondó vonásnak tűnik viszont, amit egyes szerzők külön is hangsúlyoznak, hogy Festetics György, aki a Georgikont létrehozta, vagyis egy olyan intézményt, mely a racionális gazdálkodás mintáit volt hivatott közvetíteni, más birtokain igen határozottan megkövetelte jobbágyaitól a feudális szolgáltatások teljesítését. Míg egyfelől ez arra vall, hogy a modern gazdálkodási gyakorlat valamennyi eleme nem általánosan létezett birtokain, másfelől kétségtelen, hogy ez közvetett módon a parasztsággal szemben könyörtelen feudális nagyról való vonását is erősítheti.<sup>164</sup> A mai általános felfogás szerint ez valóban kérdésessé teheti a közjó iránti tényleges elkötelezettségét.

Bontz József, a múlt század végén Keszthelyről írott monográfiájában említi, hogy az úrbéri terhek súlyát a város lakói a 19. század elején igen súlyosnak érezték,<sup>165</sup> mivel Festetics a robot, vagyis a feudális munka-

jaradék, valamint a különböző terményjaradékok fokozottabb pénzbeni megváltását kívánta elérni, amint azt a korabeli birtokgazdálkodási kimutatások is tükrözik.<sup>166</sup> E gyakorlat megítélése során azonban több szempontot is figyelembe kell vennünk. Tény, hogy a francia háborúk elmúltával, illetve a devalvációk hatásának ellensúlyozására is, a keszthelyiek 4 forint 22 krajcáros robotmegváltását 6–7 forintra emelte fel, aminek következtében a város bírói úton próbálta orvosolni sérelmét.<sup>167</sup> A végzés azonban kimondta, hogy miután Keszthely és földesura között nincs örökös szerződés, ezért az utóbbi jogszerűen emelheti a szolgáltatások összegét. Meg kell azonban azt is említeni, hogy Festetics György muraközi uradalmában már volt példa arra, hogy egy-egy falu örökre megváltotta úrbéres szolgáltatásait.<sup>168</sup> Ez mindenképpen figyelemre méltó, jóllehet csupán egyszerű kísérletként értékelhető egy olyan időszakban, amikor az önkéntes örökváltság, vagyis a feudális kötelezettségek végleges megválthatóságának elfogadása a földesúr részéről, még egyáltalán nem gyökeresedett meg a nemesi közgondolkodásban. Festeticsnek az adott keretek biztosította jogszerű eljárására egyébként más példát is találunk. A Georgikon csereszegi szőlőjének kiegészítése alkalmával például egy özvegyasszony által birtokolt földterület teljes megváltásáról olvashatunk Asbóth János professzor jelentésében.<sup>169</sup> Ha Festetics György valóban a könyörtelen földesúr megtestesítője lett volna, az adott viszonyok között könnyen kiszolgáltatott helyzetbe hozhatta volna az özvegyet. Más források szintén arra mutatnak, hogy mindenképpen olyan személynek tartották a birtokain élők, aki méltányos módon mérlegel kéréseket, mivel Alsózsíd és Szántó falvak különböző időszakokban azért folyamodtak Festetics Györgyhez, hogy a rájuk kirótt rendkívüli állami készpénzfizetési kötelezettséget rossz helyzetükre való tekintettel vállalja magára.<sup>170</sup> A fentiek mindenesetre azt mutatják, hogy ez a probléma meglehetősen összetett, s alapvetően helytelen lenne a kor viszonyait figyelmen kívül hagyva ítélkezni. Festeticset a hazai viszonyoknak megfelelő természetes érdek érvényesítésre való törekvés, a közfelfogás, illetve a dekonjunkturális időszak egyaránt befolyásolták, s természetesen a feudális rendszer ellentmondásai, az úrbéres állapotúak jogi és gazdasági alárendeltsége ugyanúgy megfigyelhető volt birtokain, mint más korabeli nagybirtokon.

Mindamelllett figyelembe kell vennünk azt is, hogy a hatalmas birtokok kényes pénzügyi egyensúlyának fenntartása egyáltalán nem volt könnyű feladat. Műveltségénél, korábbi pénzügyi, hivatali tapasztalatainál fogva, valamint az udvarral történt konfliktusai nyomán tudhatta, hogy a feudális rendszer mennyire ellentmondásos, az ország gazdasági és politikai tekintetben mennyire kiszolgáltatott. A kilencvenes évek elejének tapasztalatai pedig arra is rávilágíthattak, hogy a parasztság milyen könnyen eszközzé válhat az udvar ke-

zében. Ennek fenyegető bekövetkezését támasztotta alá egy 1815-ben körözött kiáltvány a kanizsai vásárbán, mely az uralkodóra apellált a magyar nemességgel szemben: „Tudja meg minden atyánkfia, hogy van egy szabadító. Első Ferenc, győzedelmes császáruk és legkegyelmesebb királyunk, ki ezen sanyarodott ügyünket megorvosolni fogja.”<sup>171</sup> Minthogy a kiáltványt a Zala vármegyei hatóság elkobozta, s egyúttal nyomozást rendelt el, Festeticsnek feltétlenül értesülnie kellett az eseményekről.

A tőkehiány és a környezet tehát eleve lehetetlenné tette, hogy összes birtokain kapitalisztikus, racionális elvek szerint gazdálkodjon. A családi könyvtárban egyébként ma is megtalálhatók azok az angol agrárgazdasági munkák, melyekből egyértelműen kiderül, hogy a szigetországi mezőgazdaság, vagyis a választott minta sikere, nem pusztán az agrotechnikában rejlik. Festeticsnek tehát mindenképpen tisztában kellett lennie a hazai feudális keretből következő politikai, gazdasági korlátokkal, de az adott magyarországi viszonyok között képtelenség lett volna olyan szintű reformokkal kísérleteznie – mégha csak saját birtokain is –, melyekhez a társadalmi és gazdasági feltételek nem érlelődtek meg az országban. Richard Bright említ könyvében, hogy a gróf még őt is megszegyenítő módon járatos volt a szigetország dolgaiban.<sup>172</sup> Ha pedig valaki a *Spectator*, Arthur Young, Edmund Burke, vagy Sir John Sinclair munkáit forgatta,<sup>173</sup> arról joggal tételezhetjük fel, hogy világlátása nem ragadt le Werbőczynél, vagy az egyszerű kalendáriumi irodalom szintjén. Határozottan az adott körülményekből indult ki, viszont lehetőségeihez mérten a legtöbbre törekedett. Egy generációval később, unokaöccse, Széchenyi István is rámutatott arra, hogy a továbblépés legfőbb eszköze, a „kiművelt emberfők” sokaságán, az emberek gondolkodásmódjának megváltoztatásán múlik. S ebben a vonatkozásban Festetics György a különböző szintű és fajtájú iskolák létrehozásával magyar főnemesként a legtöbbet tette. Magánemberként tetteivel bizonyította, hogy a „nemes haza” és a „szegény elárvult haza” szolgálata számára elválaszthatatlan. Igaz, a felvilágosult patrióta értelmiséghez képest politikai felfogása – legalábbis a 18–19. század fordulóján – inkább a nemesi ellenzékkel való közösségvállalásra enged következtetni. A társadalmi problémákkal nem tudott mit kezdeni, de ezt nem is lehet felróni neki. Kezdeményezései viszont egyértelműen a jövőt szolgálták, s amint az elkövetkező időszak, a reform kori átalakulás is bizonyította, a változtatás csakis a gondolkodásmódjában megújult, a modern európai fejlődést elfogadó nemességtől volt várható. Ugyanígy nem lehetett véletlen, hogy az egykori georgikoni professzor, Pethe Ferenc szaklapját, a *Nemzeti Gazdát*, az évi előfizetési díj sokszorosával támogatta. A *Nemzeti Gazda* cikkei ugyanis nem csak a modern, angliai mintájú bérlő-vállalkozó viszonyra épülő mezőgazdaságban lát-



ták a kiutat a hazai válságból, hanem a meglévő feudális kereteket alapjaiban is bírálták. Ha Festetics felfogása mereven a nemesi nemzet értékrendjét követte volna, aligha támogatta volna Pethét, aki cikkeiben az örök-váltság melletti érveléssel helyet követelt a „rustica gensnek”, a nemességhez képest jogfosztott állapotban lévő parasztságnak is a társadalomban.<sup>174</sup>

Festetics életének utolsó figyelemre méltó kezdeményezése. Asbóth János professzor útmutatásai alapján, Keszthelynek a magyar irodalmi élet találkozóhelyévé való szervezésének kísérlete volt.<sup>175</sup> Bécs gyanakvásának elaltatására az uralkodó nevenapjára időzített Helikon ünnepségeken a Georgikon hallgatói nyilvánosan adtak számot ismereteikről, a Keszthelyre ellátogató költők műveiket felolvasták, elméleti és esztétikai kérdésekről vitatkozhattak. Döntő volt, hogy a nyelvújítási viták során keletkezett konfliktusokat feloldhatták, s az együttléthez Festetics, mint mecénás, formális háttérrel bizosított.<sup>176</sup> Kisfaludy Sándor, Pálóczi Horváth Ádám, Dukai Takács Judit, és Berzsenyi Dániel voltak a legnevesebb résztvevők, s csak Kazinczy hiányzott, a nyelvújítás apostola. Távolmaradása azonban már nem a régi megbantottságnak volt tulajdonítható, hanem otthoni gazdálkodási nehézségei kötötték le. Berzsenyi Dánival folytatott levelezése nyomán gyökeresen megváltozott Festetics Györgyről alkotott ítélete. 1817-ben azt írta Rumy Károly Györgynek, hogy „nem szeretne meghalni, míg Keszthelyt és az ottani Apollót nem látta.”<sup>177</sup> A kortárs Kiss János megjegyzése, a szavak nélküli cselekvés emberét igazolták, aki élete utolsó évtizedeiben tudatosan kerülte a politikai megnyilvánulásokat, s ennek nyomán 1818-ban Kazinczy szinte a másik végletbe esve írta Pálóczi Horváth Ádámnak: „Bár trónra is ültették volna a végezek! Hol volnánk úgy?”<sup>178</sup> S miután Keszthelyre elküldte köszöntő versét, Dessewffy József gróf így jellemezte a megbékélést: „Festeticsnek sok szépet mondál, neked az esett a legjobban, hogy nem kellett füllenened, néki pedig az, hogy te magasztaltad.”<sup>179</sup>

Festetics figyelmes házigazda volt mindenkivel szemben, aki Keszthelyen felkereste.<sup>180</sup> Szellemes társalgó volt, udvarias, melynek egyik példáját az irodalomtörténészek gyakran idézik, midőn Kisfaludy felesége, Szegedy Róza egyik éles megjegyzése kapcsán Dukai Takács Juditot védelmébe vette. A keszthelyi helikoni ünnepségeken nem önmagát kívánta dicsőíttetni, hiszen Kisfaludynak hozzáírt ódáját sem engedte felolvasni.<sup>181</sup> Berzsenyinek Kazinczyhoz írott levele jellemzi talán legjobban az idős keszthelyi gróf újabb vállalkozásának igazi jelentőségét: „Midőn egy olyan ember, kinek jövedelme 3 millió körül van, egy ily ünnepre 30.000 frt-t költ, az semmi, de nem semmi az, midőn az ősz Festetics a szegény Berzsenyinek az utcára kalap nélkül eléje szalad. Oly népnél, ahol a nyelvet és a poétát lenézik, Festetics nagy ember, vagy ami még több, jó ember.”<sup>182</sup>

1818 nyaratól Festetics már betegséggel küszködött, s emiatt I. Ferenc látogatása is elmaradt Keszthelyen. Az utolsó helikoni ünnepségen már meg sem tudott jelenni, mert gutaitötten, ágyban fekvő beteg volt.<sup>183</sup> Pálóczi Horváth Ádám Festetics György életének utolsó időszakáról úgy írt Kazinczynak, hogy „... ő magamként igen vidám beteg volt, s minél inkább közelített halála, annál játszibb, sőt valóban enyelgő ...”<sup>184</sup> mint aki nyugodtan kész megválni az élettől, s a halál nem retenti meg. Humorérzékét példázza egy ekkoriban történt eset. Már betegen, s tehetetlenül feküdt, amikor fia, László gróf, egy bécsi hitelezője elől Keszthelyen keresett menedéket, s midőn a hitelező a kastélyban megjelent, az ifjú gróf hirtelen ágyának esett. Festetics miután erről értesült, magához kérte a váltót, s aláírásával rendezte az adósságot. A hitelező boldogan távozott, mire Festetics László egyszerre meggyógyult. Ezt hallva Festetics, megjegyezte orvosainak, hogy ő mindenkinél jobb orvos, mert elég csak leírnia a nevét, s máris csodás gyógyulások tanúi lehetnek.<sup>185</sup> Az élet már teher volt számára, s a halál 1819. április 2-án vetett véget szenvedéseinek. A népes gyászmenetben április 14-i temetésén a Georgikon tizenkét hallgatója kísérte koporsóját.<sup>186</sup>

### III.

Berzsenyi Dániel egyik levelében arra figyelmeztette Festetics Györgyöt, hogy nem elég a jelennek megfelelnie, minden amit tett, hiábavaló lesz, ha az nem válik élő örökséggé.<sup>187</sup> Nem kétséges, hogy korának lehetőségeit, vagyonát, társadalmi helyzetét Festetics egyedülálló módon kihasználta. Iskoláival a műveltség, az anyanyelv, az irodalom, és a modern nemzettudat fejlődését szolgálta, melynek későbbi jelentőségét példázza a Georgikon megszűnésének közvetlen oka: az ország önvédelmi harcra kényszerült, s 1848-ban a modern, polgári Magyarország védelmében fogtak fegyvert a keszthelyi gazdasági gyakornokok. Festetics mindenképpen helyesen mérte fel, hogy a rendi feudális keretek, főnemesként saját kiváltságos helyzete, olyan lehetőségeket rejt magában, melyek révén az ország szellemi és anyagi előrelépését tevőlegesen segítheti. S bár vitathatatlan, hogy élete utolsó időszakában a hatalommal való mindenféle konfliktustól tartózkodott, s emiatt a kortársak előtt valóban ellentmondásos személyiséggé vált, a kompromisszumok elfogadása nála mindig valamilyen távolabbi célkitűzés érdekében történt és soha nem vált öncélúvá. A helvetiusi gondolatot így váltotta valósággá. A kor patrióta értelmiségének kiemelkedő alakja. Hajnóczy József dilemmája, hogy emberbarát vagy inkább hazafi legyen-e, Festetics György esetében egyértelmű választ nyert.

Festetics patriotizmusa azonban nem a zajongó megyei nemesség hangzatos megnyilvánulásaihoz fogható.

Egész élete ellentétben áll a Laczkovics által annyit kárhoztatott passzivitással. Mikes leveleinek kiadása, a Csokonai levelei nyomán is kivilágító tudatos Zrínyi kultusz ápolása,<sup>188</sup> vagy akár a magyar katonatiszt képzés érdekében tett kezdeményezései, nem hagynak kétséget a választás indítékai felől. Jóllehet ez semmiképpen sem azonosítható az *extra Hungariam non est vita* merev és beszűkült mentalitásával. A ráció századának

szülöttként a szellem és a tudás iránti elkötelezettség mindvégig fellelhető vállalkozásaiban, bizonyítva a legkorszerűbb nyugat-európai minták iránti fogékonyságát a Georgikon létrehozásával.

A változó idők nehézségei ellenére, Keszthely két évszázad elmúltával is megmaradt iskolavárosnak, s az élő örökség megtartásának mindenkor ez a legfőbb záloga.

#### Jegyzetek:

- <sup>1</sup> Szabó Dezső: A herceg Festetics család története. Bp., 1928. 253.
- <sup>2</sup> Magyarország története. V/1. Szerk. Vörös Károly. Bp., 1980. 92–93. Benda Kálmán: A magyar jakobinusok iratai. I. A magyar jakobinus mozgalom iratai. Bp., 1957. 209–213., 218.
- <sup>3</sup> Benda K.: i.m. 253. Az eredeti szövegeket a mai helyesírásnak és központozásnak megfelelően alakítottam át, megtartva a sajátos szóhasználatot.
- <sup>4</sup> Váczy János: Kazinczy Ferenc levelezése. IV. Bp., 1893. 460., 519–520.
- <sup>5</sup> Bontz József: Keszthely város monográfiája. Keszthely, 1896. 126–128. Szabó D.: i.m. 199. Szántó Imre: A parasztság kisajátítása és mozgalmi a gróf Festeticsek keszthelyi ágának birtokain. 1711–1850. Bp., 1954. 166–179. Süle Sándor: A keszthelyi Georgikon. 1797–1848. Bp., 1967. 10–14., Szántó Imre: Keszthely úrbéri viszonyai a Festeticsek földesurasa idején. 1739–1848. Szeged, 1984. 40–43.
- <sup>6</sup> Festetics György életének és munkásságának árnyaltabb ábrázolásához lásd: Váczy János: A keszthelyi Helikon. Budapesti Szemle 1905. 321–353. Négyesy László: Gróf Festetics György a magyar irodalomban. Keszthelyi Helikon Szerk. Lakatos Vince. Keszthely, 1925. 37–325. Keresztury Dezső: Festetics György és a magyar irodalom. Irodalomtörténeti Közlemények 1963.5. 557–565. Sági Károly: Festetics György élete, kulturális és politikai törekvései. In: Georgikon 175. Szerk. Sági Károly. Bp., 13–41. Merényi Oszkár: Adalékok Berzsényi Festetics-ciklusának történetéhez. Irodalomtörténeti Közlemények 1979.5–6. 588–594. Tóth István: Budai Ézsaiás és Festetics György. Múzeumi Kurír 1980.3. 28–31. Tóth István: A keszthelyi Helikon nevének eredete. Múzeumi Kurír 1980.4. 7–8. Németh József: Festetics György és a magyar kultúra. Horizont 1989.3. 179–183. Csébi Géza: Három Helikon. (Adalékok a helikoni ünnepek történetéhez) Horizont 1989.3. 184–188. Németh József: A Festetics család és a keszthelyi Zrínyi-kultusz. Somogy 1990.1. 89–93. Szántó Imre: Gróf Festetics György és Hévíz. Somogy 1992.6. 37–41. Pintér
- János: Kétszáznegyven éve született Festetics György. Honismeret 1995.1. 8–12. Kurucz György: A Georgikon alapításától 1848-ig. In: Georgikon 200. Szerk. Fülöp Éva Mária. Keszthely, 1996. 61–78.
- <sup>7</sup> Nagy István: A magyar kamara. 1686–1848. Bp., 1971. 178–180. Festetics Pál a lipcsei egyetemen is tanult. Levelezését apjával lásd: Magyar Országos Levéltár (MOL) Festetics Levéltár (Fest. Lvt.) P 243 2.cs. Kamarai iratai: MOL Fest. Lev. P 245 5.cs. IV.3., 11.cs. 8., 12.
- <sup>8</sup> Szabó D.: i.m. 23–27. Nagy Iván: Magyarország családai. E-Gy. Pest, 1858. 160.
- <sup>9</sup> Szabó D.: i.m. 69–89.
- <sup>10</sup> MOL Fest. Lev. P 246 1.cs. f.430
- <sup>11</sup> Kovacsics József: Keszthely és környéke. Zala Megyei Helytörténeti Lexikona. Bp., 1991. 69–70.
- <sup>12</sup> Vályi András: Magyarországnak leírása. II. Buda, 1796–1799. 356. Szabó D.: i.m. 113. MOL Fest. Lev. P 245 24.d.
- <sup>13</sup> Sági K.: i.m. 11.
- <sup>14</sup> MOL Fest. Lev. P 245 24.d.
- <sup>15</sup> Sági K.: i.m. 16.
- <sup>16</sup> MOL Fest. Lev. P 245 24.d.
- <sup>17</sup> MOL Fest. Lev. P 245 24.d.
- <sup>18</sup> MOL Fest. Lev. P 245 24.d. A levelet pár hónappal halála előtt írta Festetics Kristóf fiának, 1767. október 23-án Szentmiklósról.
- <sup>19</sup> Joseph Sonnenfelsnek ekkor már megjelent első nagy hatású műve: Der Mann ohne Vortheil. I–III. Wien, 1765.
- <sup>20</sup> Ürményi József (1741–1825) később, 1806-tól országbíró. Majláth József (1735–1810) kamarai tanácsos, utóbb államminiszter. Első felesége Bossányi Mária volt, Festetics György anyjának unokatestvére. Nagy I.: i.m. A–B. 209. Festetics pálhoz írott levelek: MOL Fest. Lev. P 245 24.d.
- <sup>21</sup> Adam Kollár Festetics Pálhoz intézett leveleit lásd: MOL Fest. Lev. P 245 24.d. Adam Kollár személyisége, az udvarhoz és a magyar rendi alkotmányos berendezkedéshez fűződő sajátos viszonya máig vitatott a kutatók



- körében. Dümmerth Dezső: Történetkutatás és nyelv-kérdés a magyar-Habsburg viszony tükrében. Kollár Ádám működése. In: Írástudók küzdelmei. Bp., 1987. 215–273.
- <sup>22</sup> Festetics fiatalkori feljegyzéseit lásd: MOL Fest. Lev. P 246 5.cs.
- <sup>23</sup> MOL Fest. Lev. P 246 1.cs. f.455 Pászthory Sándor (1749–1798) kancelláriai tanácsos, későbbi fiumei kormányzó. Pászthory a Tökéletes egyesüléshez elnevezésű páholy tagja tagja volt. Abafi Lajos: A szabadkövesség története Magyarországon. Bp., 1900. 44.
- <sup>24</sup> Klempa Károly: II. József Keszthelyen. Keszthely, é.n.
- <sup>25</sup> „Méltóságos gróf Festetics Pálné, született Bossányi, a később oly híressé vált György fiával iskolánkba jött s nyilvános vizsgálatunkat szerencséltette jelenlétével.” In: Adatok Zala megye történetéhez. Szerk. és kiadja: Bátorfi Lajos. Nagy-Kanizsa, 1876.4. 203.
- <sup>26</sup> Szabó D.: i.m. 203–204.
- <sup>27</sup> Skerlecz műveit magyarul lásd: Berényi Pál: Skerlecz Miklós baro művei. Bp., 1914.
- <sup>28</sup> MOL Fest. Lev. P 246 1.cs. f.430
- <sup>29</sup> MOL Széchényi Lev. P 623 25.cs. 48. f.431
- <sup>30</sup> Szabó D.: i.m. 205.
- <sup>31</sup> MOL Széchényi Lev. P 623 25.cs. 48.
- <sup>32</sup> Kállay István: A magyarországi nagybirtok kormányzata. 1711–1848. Bp., 1980. 18.
- <sup>33</sup> Magyarország története. IV/1. Főszerk. Ember Győző-Heckenast Gusztáv. Bp., 667. Magyarország története. IV/2. i.m. 909.
- <sup>34</sup> MOL Fest. Lev. P 246 5.cs. f.30
- <sup>35</sup> MOL Fest. Lev. P 276 Számadások 1784–85
- <sup>36</sup> MOL Széchényi Lev. P 623 25.cs. 48. f.413 „In meinem Vaters Hause, denket man an reformen, der Necker französischer Finanz Minister wird zu Schande.”
- <sup>37</sup> Sir Nathaniel Wraxall (1751–1831), Hinton, Wiltshire, képviselője a brit parlamentben 1780–1794 között.
- <sup>38</sup> MOL Széchényi Lev. P 623 25.cs. 48. f.421 „Mein Vater schlägt mir die fraule Sallér zur Heirath vor.”
- <sup>39</sup> Szabó D.: i.m. 210.
- <sup>40</sup> MOL Széchényi Lev. P 623 25.cs. 48. f.421 „Indessen will ich diesen Augenblick benutzen um durch solche arrangemens einen ewigen Frieden in der Familie zu stiften.” Sallér István válaszát a lánykérésre lásd: MOL Fest. Lev. P 246 5.cs. f.531
- <sup>41</sup> MOL Széchényi Lev. P 623 25.cs. 48. f.432 „...ein Vater der um seinen Sohn unglücklich zu machen, die familien Verbindlichkeiten zerrichtet und ewiges Mistrauen instruct.”
- <sup>42</sup> Bíró Ferenc: A felvilágosodás korának magyar irodalma. Bp., 1995. 103.
- <sup>43</sup> MOL Széchényi Lev. P 623 25.cs. 48. f.431
- <sup>44</sup> Széchényi István – Wesselényi Miklós. Felelő naplók. Szerk. Maller Sándor. Bp., 1986. 94.
- <sup>45</sup> Szabó D.: i.m. 216.
- <sup>46</sup> Szabó D.: i.m. 218–219.
- <sup>47</sup> Még házasságkötése előtt elküldte házassági szerződés tervezetét Széchényi Ferencnek: „Idée hazardeé l'un établissement Solide de Marriage” MOL Széchényi Lev. P 623 25.cs. 48.
- <sup>48</sup> MOL Fest Lev. P 247 1.,3.cs.
- <sup>49</sup> MOL Fest. Lev. P 247 1.cs. f.15
- <sup>50</sup> MOL Fest. Lev. P 277 3.cs. f.210
- <sup>51</sup> Lásd a Magyarország története. IV/2. i.m. megfelelő fejezeteit.
- <sup>52</sup> MOL Fest. Lev. P 246 1.cs. f.604
- <sup>53</sup> MOL Széchényi Lev. P 623 25.cs. 48. f.448
- <sup>54</sup> Abafi L.: i.m. 140. Magyarország története IV/2.1110.
- <sup>55</sup> MOL Széchényi Lev. P 623 25.cs. 48. f.409 „... eine Bibliothetheque die gewidmet ist um nur Patriotem zu bilden.”
- <sup>56</sup> A magyar sajtó története. I. Szerk. Kókay György. 1979. 181.
- <sup>57</sup> Magyarország története. V/1.36–38., 51.
- <sup>58</sup> Magyarország története. V/1. 67–69.
- <sup>59</sup> Szabó D.: I.m. 220–221. Festetics János leveleit 1790 előtt németül írta bátyjához, utána magyarul. MOL Fest. Lev. P 246 1.cs.
- <sup>60</sup> Magyarország története. V/1. i.m. 56.
- <sup>61</sup> Magyarország története. IV/2. 1114.
- <sup>62</sup> Magyarország története. V/1. 49.
- <sup>63</sup> Benda K.: i.m. I. 92–106. H.Balázs Éva: Berzeviczy Gergely a reformpolitikus. Bp., 1967. 152–155.
- <sup>64</sup> Szabó D.: i.m. 224.
- <sup>65</sup> Marczali Henrik. Az 1790/91-diki országgyűlés. II. 86.
- <sup>66</sup> Magyar Kurír 1790. 781.
- <sup>67</sup> Szabó D.: i.m. 225.
- <sup>68</sup> Szabó D.: i.m. 230.
- <sup>69</sup> Benda K.: i.m. I. 210.
- <sup>70</sup> Benda K.: i.m. I. 211–213.
- <sup>71</sup> A két irat összefüggéseinek elemzését lásd: Marczali Henrik: Magyarország története III. Károlytól bécsi kongresszusig. Bp., 1898. 496. Magyarország története. V/1. i.m. 90.
- <sup>72</sup> Benda K.: i.m. I. 210.
- <sup>73</sup> Magyarország története. V/1. i.m. 90–91.
- <sup>74</sup> Szabó D.: i.m. 237–239.
- <sup>75</sup> Marczali H.: Az 1790/91-diki országgyűlés. II.i.m. 102–103.
- <sup>76</sup> Benda K.: i.m. I. 517–529.
- <sup>77</sup> Őz Pál diétai naplója fontos forrás a hangulatváltozások megítéléséhez. Benda K.: i.m. I. 214–242.
- <sup>78</sup> Magyarország története. V/1. i.m. 92–93.
- <sup>79</sup> A Hadtörténeti Intézet levéltárában nem található meg az ügyvel kapcsolatos iratok. A kutató Szabó Dezső családtörténeti munkájára hagyatkozhat. Ezúton szeretném megköszönni Lenkefi Ferenc levéltáros segítségét.
- <sup>80</sup> Szabó D.: i.m. 249–250.
- <sup>81</sup> U.o.
- <sup>82</sup> Szabó D.: i.m. 251.
- <sup>83</sup> MOL Fest. Lev. P 246 1.cs. f.218

- <sup>84</sup> MOL Fest. Lev. P 247 3.cs. f.201
- <sup>85</sup> MOL Fest. Lev. P 247 3.cs. ff.203, 204
- <sup>86</sup> II. Lipót az egyik legveszélyesebb magyarnak tartotta Festetics Györgyöt. Mályusz Elemér: Sándor Lipót főherceg nádor iratai. Bp., 1926. 388., 443.
- <sup>87</sup> Szabó D.: i.m. 253.
- <sup>88</sup> Corpus Juris Hungarici. Ford. Csiky Kálmán. Bp., 1901. 149–167.
- <sup>89</sup> Magyarország története. V/1. i.m. 111–115.
- <sup>90</sup> A 16. és 67. törvénycikkek. Corpus Juris Hungarici. i.m. 163., 203–215.
- <sup>91</sup> MOL Fest. Lev. P 247 1.cs. f.334 Szabó T. Attila: „Csak a láng terjesztheti a lángot...” Festetics Imre (1764–1847). Vasi Szemle 1991.1. 92.
- <sup>92</sup> MOL Fest. Lev. P 247 1.cs. f.334
- <sup>93</sup> MOL Fest. Lev. P 247 1.cs. f.130v „Der nehmliche Festetics ist ein Banquerot welches sich bald zeigen wird.”
- <sup>94</sup> Kállay I.: i.m. 18.
- <sup>95</sup> MOL Fest. Lev. P 235 147.cs. Wirtschafts Abschluss pro 1785
- <sup>96</sup> E birtokigazgatási reform alapvető dokumentuma a kéziratot, Nagyváthy János által összeállított „Közönséges Instrukcio a Mlgos Királyi Kamarás Gróf Tolnai Festetics György Ur uradalmaiban gyakoroltatni szokott gazdaságnak rendjén keresztül” OSzK Kézirattár Quart. Hung. 1360
- <sup>97</sup> MOL Fest. Lev. P 235 174.cs. Gazdaság Tüköre 1795
- <sup>98</sup> MOL Fest. Lev. P 247 3.cs. f.196
- <sup>99</sup> Magyar sajtó története. i.m. 126–128.
- <sup>100</sup> Pápay Sámuel Kazinczyhoz írott levelében utal Festetics visszavonulására. Váczy J.: i.m. 1895. VI. 342.
- <sup>101</sup> Magyar sajtó története. i.m. 224–225.
- <sup>102</sup> Kostyál István: Kultsár István levele Festetics György-höz. Irodalomtörténeti Közlemények 1960.4. 475.
- <sup>103</sup> MOL Fest. Lev. P 274 246.cs.
- <sup>104</sup> Histoire de Révolution de Hongrie où l’ou donne une idée juste de son légitime Gouvernement Avec les Mémoires du Prince Francois Rakoczy sur la Guerre de Hongrie, Depuis 1703, jusqu’á sa fin. Et ceux du Comte Betlen Niklos Sur les Affaires de Transilvanie. I-II. A la Haye, 1739.
- <sup>105</sup> Benda K.: i.m. I. 880–881.
- <sup>106</sup> Zala megye 1793. február 18-án kelt közgyűlési jegyzőkönyvét idézi Sági K.: i.m. 25.
- <sup>107</sup> U.o.
- <sup>108</sup> MOL Fest. Lev. P 274 245.cs. f.7
- <sup>109</sup> Idézi Györfli Endre: A keszthelyi kir.kat. gimnázium története. Értesítő a keszthelyi kir.kat. gimnáziumról. Keszthely, 1891. 23–24.
- <sup>110</sup> Idézi Sági K.: i.m. 26.
- <sup>111</sup> MOL Fest. Lev. P 274 245.cs. f.13
- <sup>112</sup> Klempa, Karl: Die kulturpolitischen Bestrebungen des Grafen Georg Festetics. Győr, 1939. 11–12.
- <sup>113</sup> Magyarország története. V/1. i.m. 204–208.
- <sup>114</sup> Benda Kálmán: A magyar jakobinusok iratai. II. A magyar jakobinusok elleni felségsértési és hűtlenségi per iratai. 1794–1795. Bp., 1952. 47., 54., 155.
- <sup>115</sup> Zala Megyei Levéltár Acta Congr. 1794. No. 248
- <sup>116</sup> Kurucz Gy.: i.m. 72.
- <sup>117</sup> Corpus Juris Hungarici. i.m. 270–271.
- <sup>118</sup> Zala megye felirata magyarul: Adatok Zala megye történetéhez. i.m. 1878.1. 10–14.
- <sup>119</sup> A leirat magyar nyelven: U.o. 14–17.
- <sup>120</sup> Adatok Zala megye történetéhez. i.m. 1878.1. 16.
- <sup>121</sup> MOL Fest. Lev. P 279 10.cs. f.156
- <sup>122</sup> Sági K.: i.m. 31. V.ö.: Süle S.: i.m. 24–25.
- <sup>123</sup> „An Herr Pethe finden Sie gewiss auch den Mann, der Nationalstolz und Köntniss hat, das brauchen wir bey diesem Werke.” MOL Fest Lev. P 279 10.cs. f.316
- <sup>124</sup> Bright, Richard: Travels from Vienna to Lower Hungary. Edinburgh, 1818. 361.
- <sup>125</sup> Magyar Hirmondó 1798. 338.
- <sup>126</sup> Magyar Kurír 1804. 174–175.
- <sup>127</sup> Váczy J.: i.m. II. 1891. 462. Németh munkája egyébként soha nem jelent meg.
- <sup>128</sup> Váczy J.: i.m. III.1892. 111.
- <sup>129</sup> A Georgikon történetét részletesen tárgyaló munkák közül lásd: Süle S.: i.m., Sági K.: i.m., Kurucz Gy.: i.m. megfelelő részeit. Albrecht Thaer magyarországi hatásával kapcsolatban lásd: ifj. Barta János – Orosz István: Albrecht Thaer hatása a magyarországi agrártudományra. Agrártörténeti Szemle 1979.3–4. 365–377.
- <sup>130</sup> Bright, R.: i.m. 362–370. MOL Fest. Lev. P 279 37.cs. I. f.661, II. f.59 Asbóth János: Bestimmung, Einrichtung und Studien-Plan des Grafflich Georg Festeticsischen Georgicon und der damit verbundenen Anstalten zu Keszthely. Vaterlandische Blatter 1810. 252–255., 261–264.
- <sup>131</sup> Süle S.: i.m. 55.
- <sup>132</sup> MOL Fest. Lev. P 246 1.cs. f.150 „Genehmigen Sie die mitgehende Sammlung was über das Schweizerische Georgicon publiciert ward, als ein Pfand meiner Hochachtung und Liebe.” Fellenberg és Festetics kapcsolattartásának további példája: MOL Fest Lev. P 279 85.cs. f.490
- <sup>133</sup> MOL Fest. Lev. P 246 1.cs. f.612
- <sup>134</sup> Kurucz Gy.: i.m. 113.
- <sup>135</sup> MOL Széchényi Lev. P 623 25.cs. 48. f.456
- <sup>136</sup> Szabó D.: i.m. 256–257.
- <sup>137</sup> Kurucz Gy.: i.m. 74.
- <sup>138</sup> Helikon Könyvtár Georgikon Emlékkönyv f.129v
- <sup>139</sup> MOL Széchényi Lev. P 623 25.cs. f.457
- <sup>140</sup> MOL Fest. Lev. P 246 1.cs. f.155
- <sup>141</sup> Csébi G.: i.m. 185.
- <sup>142</sup> Szabó D.: i.m. 258–259.
- <sup>143</sup> MOL Fest. Lev. P 246 1.cs. f.473 Szabó D.: i.m. 261.
- <sup>144</sup> Corpus Juris Hungarici. i.m. 393.
- <sup>145</sup> Váczy J.: i.m. III. 1892. 42.
- <sup>146</sup> Váczy J.: i.m. II. 1891. 515–517.

- <sup>147</sup> Váczy J.: i.m. II. 1891. 534.
- <sup>148</sup> Váczy J.: i.m. II. 1891. 534.
- <sup>149</sup> Váczy J.: i.m. IV. 1893. 195. Cseh József többször megfordult Festetics Györgynél, s más benyomásokat szerzett a grófról. V.ö.: 1806. április 12-i levelét. In: Váczy J.: i.m. IV. 1893. 118.
- <sup>150</sup> Váczy J.: i.m. IV. 1893. 460. Egy Baykor vezetéknévű ügyvédről van szó, aki valamikor Festetics alkalmazásában állt: Váczy J.: i.m. IV. 1893. 421.
- <sup>151</sup> Váczy J.: i.m. IV. 1893. 519–520.
- <sup>152</sup> Toldy Ferenc: Kazinczy Ferenc és kora. Életrajzi emlék 1859–1860. Bp., 1987. 162.
- <sup>153</sup> Négyesy L.: i.m. 98.
- <sup>154</sup> Boros Dezső: A Festetics levéltárnak a csurgói iskolára és Csokonai tanárságára vonatkozó iratai (1797–1800). Levéltári Évkönyv 13. Somogy Megye Múltjából. Szerk. Kanyar József. 1982. 80–81.
- <sup>155</sup> Pethe Ferenc: Pallérozott mezei gazdaság. II. Pozsony, 1808–1813. 129.
- <sup>156</sup> MOL Fest. Lev. P 283 2.cs. f.184v
- <sup>157</sup> Váczy J.: i.m. VI. 1895. 468. „Ausser Asbóth kam noch vielleicht nicht ein einziger Mann gut mit ihm heraus.”
- <sup>158</sup> Váczy J.: i.m. XIII. 1903. 413.
- <sup>159</sup> Szabó D.: i.m. 328–329.
- <sup>160</sup> Szabó D.: i.m. 320–323. MOL Fest. Lev. P 246 5.cs. f.37
- <sup>161</sup> MOL Fest. Lev. P 589 7.cs. 8.
- <sup>162</sup> MOL Fest. Lev. P 246 1.cs. ff.380, 565
- <sup>163</sup> Bright, R.: i.m. 449.
- <sup>164</sup> Szántó I.: i.m. 1954. 166–179. Szántó I.: i.m. 1984. 40–43. Süle Sándor a rendkívül kritikus kortárs vörösi plébános idézi, aki szerint Festetics az 1816. évi éhínség idején csak jelképes összeggel támogatta a keresztúri uradalom jobbágait. Süle S. i.m.: 14.
- <sup>165</sup> Bontz J.: i.m. 126.
- <sup>166</sup> MOL Fest. Lev. P 235 147.cs. Gazdaság Tüköre
- <sup>167</sup> Kovacsics J.: i.m. 72.
- <sup>168</sup> Az uradalom eljárásnak magyarázatául lásd még: Csité András: Egy presztizsorientált nagybirtoküzem a 18–19. század fordulóján. A keszthelyi Festetics uradalom. In: Zalai gyűjtemény 34. Szerk. Kapiller Imre. Zalaegerszeg, 1993. 93. Barta István: Korai örökváltság szerződések. Agrártörténeti Szemle 1961.1. 102–106.
- <sup>169</sup> MOL Fest. Lev. P 279 37.cs. f.661
- <sup>170</sup> MOL Fest. Lev. P 246 1.cs. f.582, P 275 68.cs. 20b f.20
- <sup>171</sup> Vörös Károly: Paraszt mozgalmak Zala megyében a XIX. század első felében. In: A Göcseji Múzeum Közleményei. Szerk. Szentmihályi Imre. Zalaegerszeg, 1969. 66.
- <sup>172</sup> Bright, R.: 449.
- <sup>173</sup> Kurucz György: Az „új mezőgazdaság” irodalma az egykori Festetics könyvtár anyagában. Magyar Könyvszemle 1990. 1–2. 32–44. Könyveinek jegyzékét a XVI–II. század végével bezárólag lásd: MOL Fest. Lev. P 274 246.cs.
- <sup>174</sup> Kurucz György: Jobbágy vagy farmer? A Nemzeti Gazda kísérlete a programadásra. Agrártörténeti Szemle 1989. 1–4. 12–14.
- <sup>175</sup> MOL Fest. Lev. P 283 7.cs. Projectum de Heliconis Keszthelyiensi Institutione
- <sup>176</sup> Váczy János: A keszthelyi Helikon. Budapesti Szemle 1905. 336–337.
- <sup>177</sup> Váczy J.: i.m. XV. 1905. 40.
- <sup>178</sup> Váczy J.: i.m. XVI. 1906. 105.
- <sup>179</sup> Váczy J.: i.m. XVI. 1906. 276.
- <sup>180</sup> MOL Fest. Lev. P 246 1.cs. f.50
- <sup>181</sup> Németh J.: i.m. 179–180.
- <sup>182</sup> Váczy J.: i.m. XV. 1905. 79–80.
- <sup>183</sup> Merényi Oszkár: Adalékok Berzsényi Festetics ciklusának történetéhez. Irodalomtörténeti Közlemények 1979. 5–6. 589–590.
- <sup>184</sup> Váczy J.: i.m. XVI. 1906. 348.
- <sup>185</sup> U.o.
- <sup>186</sup> Hazai és Külföldi Tudósítások 1819. 257–260.
- <sup>187</sup> Berzsényi Dániel összes művei. Gondozta: Merényi Oszkár. Bp., 1968. 460.
- <sup>188</sup> Váczy J.: i.m. III. 1892. 201.



Haász Gabriella

## A nyilvánosság formái egy hajdani vidéki múzeumban

(A sümegi Darnay-gyűjtemény bemutatása, 1891–1941)

A 19. század második felében egymás után alakuló vidéki múzeumok és múzeumi egyletek fontos szerepet vállaltak a közművelődés helyi feladataiban. Egy-egy megye, régió, város múltjának feltárása a történelmi, művészettörténeti, régészeti és néprajzi tudományágak kiépülését és körvonalazását segítette. A másik oldalon a gyarapodó ismeretek közkinccsé tétele, a közönség érdeklődésének, figyelmének felkeltése nem kevesebb munkát igényelt. A zömmel a hivatalnokokból, értelmiségiekből és lelkes amatőrökből kikerülő első muzeológusok kezdték el a tárgyi emlékek rendszeres gyűjtését, melyet a kisebb-nagyobb ajándékozások, felajánlások egészítettek ki. A múzeumi egyesületek tevékenysége a helyi közélet része lett, a sajtóban megjelent hírek, tudósítások, felhívások révén is. Az önálló múzeumépületért folyó harc szintén ráirányította a figyelmet a kialakuló gyűjteményekre és a már megnyílt kis kiállításokra. A nyilvánosság, a hozzáférhetőség a mozgalom kezdetétől fogva alapvető a múzeumok életében, hiszen ezek: „...a hivatottak részére a biztos tovább haladhatást, a nagy közönségre pedig a tudomány és művészet iránti helyesebb felfogást s a művelődés iránti vágyat eredményezik...”

A sümegi Városi Múzeum elődje, a Darnay Múzeum, mely fennállását 1877-től számította, eredetileg a magánmúzeumok közé tartozott. Alapítója, Darnay Kálmán, a kisváros vaskereskedője, mint igazgató és mindenek egy személyben irányította az intézményt, annak államosítása után is. A Darnay Múzeum a maga idejében és helyén elég jelentős gyűjtemény volt ahhoz, hogy ne csak a szakemberek ismerjék. Történetében érdemes tanulmányozni, milyen eszközökkel közvetítette a közönségnek a tárgyi és szellemi kultúra értékeit, hogyan tette kézzelfoghatóvá a múzeumi munkát, s az alapító néptanítói szándékai hogyan érvényesültek a korlátozott lehetőségek között is.

A tárgyalt korszakban a hajdani nemesi és polgári vezető réteg, a tisztviselők, tanárok és az iparoskereskedő réteg alakították a társadalmi eseményeket és a helyi közéletet. Innen emelkedtek ki azok a jeles személyiségek, akik Sümeg felvirágoztatásán munkálkodtak, akár a kultúra vagy a gazdaság több területén is egyszerre. Az iskolát, óvodát és kórházat alapító pol-

gármesteren, Ramassetter Vincén kívül megemlíthetjük Ádám Ivánt, aki a reáliskola tanáraként a környék régészeti és történelmi emlékeinek felkutatásával és publikálásával foglalkozott, emellett közreműködött több sümegi egyesület létrehozásában (Vörös Kereszt Egylet, Lövölde Egyesület, korcsolyaegylet). Az Eitner család működtette a környék egyik jelentős ipari üzemét, a bőrgyárat, és tagjai között találunk városbíró, országgyűlési képviselőket, de nevükhöz fűződik a takarékpénztár létrehozása és irányítása, a polgári önképzőkör elnöksége is. Lukonich Gábor tiszti orvos, főorvos társadalmi tisztségei közül kiemelendő a Ramassetter-szoborbizottság elnökeként végzett tevékenysége, a Kisfaludy Kaszinó és az iskola-óvoda-gondnokság vezetése, valamint az iskolák államosításának szorgalmazása, előmozdítása.

Darnay Kálmán is a kisváros egyik jellemző figurája volt, aki kereskedő létére múzeumával, irodalmi tevékenységével, művészetpártolásával tűnt ki, s szerette volna Sümeget igazi kulturális központtá fejleszteni.

Ehhez jó alapot nyújtottak az elemi iskolán, tanonciskolán, polgári leányiskolán és a reáliskolán kívül azok a társadalmi egyesületek, melyek közművelődési célokat is szolgáltak. A Kisfaludy Kaszinó és a polgári önképzőkör rendezvényeknek adtak otthont, nyilvános könyvtáraik a városi polgárok rendelkezésére álltak. Aktív volt a Katolikus Legényegylet és az Iparos- és Kereskedőifjak Egyesülete is – utóbbinak Darnay Kálmán volt az egyik alapítója, s később megnyerte ügyének a tanárként idekerülő Szabó Dezső író is. Műkedvelő előadásai népes közönséget vonzottak.<sup>1</sup> A Sümegen és vidékén rendezett bálók, farsangi multságok szervezéséből sem maradhatott ki Darnay.<sup>2</sup> Gyűjteménye is helyet talált magának a fenti kulturális intézmények között, s a kisváros egyik nevezetességévé vált.

A Darnay Múzeum az alapító ifjúkori gyűjtőszenvédeléből született. Már reáliskolásként érdekelték a földből előkerülő régiségek; ehhez ösztönzést adott, hogy a környék gazdag volt lelőhelyekben, az őskortól a törökkorig. A Kisfaludy-kultusz hívévé is ekkor szegődött, a költő családi örökségként megkapott könyvtárában rendszeresen búvárokodott. A vágyott tanári pálya elérhetetlen volt számára, gyermekkorában szerzett be-

szédhibája miatt. A gráci kereskedelmi iskolai éveket és a külföldi gyógypedagógiai intézetekben töltött időt jól ki tudta használni, múzeumokat és régiségboltokat tanulmányozott, idehaza pedig folytatta a régészkedést. A csabrendeki brozkori urnatemető volt legnagyobb vállalkozása ebben az időben. Amatőr volta ellenére megbecsülést szerzett a szakmában, támogatta őt egykori tanára, Ádám Iván, s a tudományos élet képviselői: Hampel József, Rómer Flóris, Pulszky Ferenc is.<sup>3</sup> 1887-ben vette át apjától a sümegi vasüzletet, melyet nemskára fűszerrészleggel bővített ki. Ideje és tevékenysége megoszlott a kereskedés és a régészet között, viszont maga tudta fedezni az ásatások, gyűjtések költségeit. Ugyanebben az évben összefoglalta 10 éves munkája eredményét, s előadást tartott a Régészeti Társaság ülésén. Gyűjteménye már több száz darabot tett ki, s lehetővé vált első kis múzeumának berendezése, egyelőre a szülői házban. További ásatásai a kőkortól az Árpád-korig szolgáltatott adatokat Sümeg és vidékének történetéről. Az 1890-es években a millennium jegyében a honfoglalás kori régiségeket tanulmányozta, s ásatott a kormány megbízásából is a Dunántúl néhány pontján. Gyakorlattal vált régésszé, történésszé, emellett sokat utazott a Nemzeti Múzeumba, „tanulmányi” látogatásra.

A régészeti anyag jelentős részéhez ásatások és leletbegyűjtések útján jutott. Legfontosabb feltárásai közül a somlói őstelep és a szalacsikai kelta pénzverő- és öntőműhely területe szőlőművelés alatt állt. Mindkét esetben évekig kísérte figyelemmel, mit hoznak felszínre a mezőgazdasági munkák, s ha csak tehette, a helyszínen tartózkodott. Fő „vadászterülete” Zala és Veszprém megye volt, ezen belül az őstörténetre és a népvándorlásokra specializálta magát. Az 1914-ig folytatott kutatások dokumentációja azonban sok esetben hiányos volt vagy megsemmisült, így legjobban a nyilvántartás és a publikációk tanúskodnak régészeti tevékenységének kiterjedtségéről.<sup>4</sup>

Értékes darabok gyűltek össze a hadtörténeti, néprajzi, iparművészeti, numizmatikai és kézirat csoportokban is. Darnay Kálmán célul tűzte ki minden, Kisfaludy Sándorral kapcsolatos dokumentum megszerzését.<sup>5</sup> Gyakran tett vidéki gyűjtő körutakat, melyek során a nemesi családoknál fellelhető heverő porcelánokat ugyanúgy meg tudta szerezni, mint a régi falusi varrottasokat, hímzéseket és használati tárgyakat. A sümegi ferences rendházba is bejáratos volt, innen a helyi fazekasipar emlékeit kapta.<sup>6</sup>

A gyűjtemény első otthona a Darnay család háza volt, ahol Darnay Kálmán az első sarkantyútól és Kisfaludy-emlékektől kiindulva egyre gyarapította a magánmúzeumot. A szaporulat a századfordulóra nőtte ki végleg ezt a helyet, ezért Darnay 1902-ben egy nagytermet építtetett a ház toldalékaként.

Az új kiállítás összetétele tükrözte az alapító személyes érdeklődését és tevékenységét. A 16x8 m-es terem

közepét 5 nagy, minden oldalról üvegezett tárló foglalta el, melyek a régészeti korszakok egymásutánját és az eszközök fejlődését szemléltették.

1. tárló: A kőkorszak emlékei. Kőeszközök, agyagtárgyak, főként a Somlóról.
2. tárló: Bronzkor. Fegyverek és az ipar, kereskedelem emlékei, a kisapáti és a sümeg-papföldi bronzkincs-csel.
3. tárló: A múzeum „legkiválóbb” része: a csabrendeki és a somlói bronzkori lelőhelyek bemutatása, bronz- és vastárgyak vegyesen: lándzsák, zablák, csákányok, fejszék.
4. tárló: Balaton-vidéki vaskori leletek
5. tárló: Római emlékek. Edények, földművelő eszközök, mécsesek, szobrocskák, urnatemetkezés és csontvázas sír bemutatása.

A terem egyik hosszanti falánál, az ablakokkal szemben állt a 12 m hosszú, felső és alsó részes falitárló, megtöltve hadtörténelmi emlékekkel. Az anyag „osztályokba” rendezett, azaz fegyverfajták szerint töltött meg egy rekeszt. Így alkottak osztályt a honfoglalás kori lovassír-mellékletek, a sarkantyúk, kengyelek, zablák, nyílhegyek, lópatkók, harci fejszék, csatabárdok, kardok, szuronyok, lándzsák, alabárdok. Az egyes osztályokon belül a sorrend kronologikus, tehát a fegyverformák változásai figyelemmel kísérhetők voltak.

Az ablakos alatti fekvő tárlókba a numizmatikai anyag került. Az akkorra már több ezernyi magyar, római, kelta arany-, ezüst- és bronzpénz ugyancsak időrebe sorolva volt látható. Az ablakok közeire és a falüvegtárlók fölé erősített pajzs alakú tablók a fegyvergyűjtemény további darabjait hordozták.<sup>7</sup> (1–2. kép)

A következő években, a gyűjtőmunka folytatásával kitűnt, hogy hosszabb távon a nagyterem nem lesz elegendő a múzeumnak. A szalacsikai feltárásnak már az első évében, 1906-ban szükségessé vált 5 új üvegtárló felállítása, annyi lelet került Sümegre. Nem is beszélve a többi szakterület értékes szerzeményeiről: szintén 1906-ban vásárolt Darnay árverésen 19. századi betyárfegyvereket, s ezek a régi pandúrfelszerelésekkel együtt bekerültek a kiállításba.<sup>8</sup> 1907-ben a porcelán- és fajanszgyűjtemény a nagyterem hátsó falának 3 nagy tárlóját foglalta el. Új alapítás volt a „rokókó asszony” emléktárgyainak osztálya, mely megintcsak külön tárlókat vett igénybe.<sup>9</sup> A kiállításról szóló tudósításokból nem derül ki, hogy a kéziratgyűjtemény – neves történelmi, irodalmi, művészeti személyiségektől –, és a Kisfaludy-hagyaték még a nagyteremben kapott-e helyet vagy az irodában. (3. kép)

Nincs említés a több mint 50 darabot számláló festmény- és rajzgyűjteményről sem.

A nagyterem 1908-ra gyakorlatilag megtelt. Az elkövetkezendő idők beszerzéseinek érdekében szükségessé vált új helyet keresni a múzeumnak. Kérdéssé vált az is, vajon a 10 000 darabos kiállítás fenntartását, kezelé-

sét, védelmét és gyarapítását el tudja-e látni egyedül, saját anyagi forrásaira támaszkodva Darnay. Ő maga tett lépéseket az állami segítség és a szakfelügyelet bevonására, mintegy előkészítve az államosítást.

A Múzeumok és Könyvtárak Országos Főfelügyelő-sége 1897-es megalakulása óta egyik legfontosabb

feladatának tekintette, hogy az országban szétszórt kisebb-nagyobb magángyűjteményeket, a múzeumi egyletek kiállításait összefogja, egységes irányítás alá vonja, s elősegítse további működésüket, állami segítyek útján is. Az állami felügyelet túnt legalkalmasabbnak a múzeum „örök időkig való” fennmaradása szempontjából. Az államosítási szerződést 1909-ben kötötték meg, a gyűjtemény felvette az Állami Darnay Múzeum nevet, kinevezett igazgatója pedig Darnay Kálmán lett.

A múzeum elhelyezése is megoldódott. 1908-ban Darnay eladta házát a vaskereskedéssel együtt, s Sümeg főterén vásárolt emeletes saroképületet, melyhez anyagiakban már az állam is hozzájárult. (4. kép) Az egy évig tartó belső átépítéssel, a vízvezeték, világítási és fűtési rendszer kialakításával megteremtődtek a feltételek egy magasabb szintű múzeum berendezéséhez.<sup>10</sup>

Darnay a kiállítandó anyag számbavételekor 10 teremben tartotta kényelmesen elhelyezhetőnek a múzeumot, a jó áttekinthetést szem előtt tartva. Az új épület vételekor még ennek megfelelően tervezett:

- 1–2. 2 terem kapna az őskori osztály, az egyikben csak Somogy megyei régiségekkel.
3. Római terem: pannóniai emlékek, régi pénzek gyűjteménye.
4. Rákóczi-terem: magyar hadtörténeti emlékek, harci felszerelések a honfoglalástól 1848/49-ig.
5. Kisfaludy-terem: a költő irodalmi hagyatéka, emléktárgyai, több mint 5000 darabos kézirat- és okmánygyűjtemény.
6. Középkori terem: középkori emlékek, templomi felszerelések, egyházi kegyeserek, ötvösemlekek, csulák, kályhafiók-gyűjtemény.
7. Régi hímzés- és porcelángyűjtemény terme: benne többek között a rokokó asszony tárlója.
8. Ipari terem: céhládák, céhkorsók, régi iparágak számai, termékei.
9. Néprajzi terem: Sümeg és vidékének néprajzi emlékei, a megyei közigazgatás történetéből a 19. századi betyár- és pandúrfegyverek, -felszerelések.
10. Paleontológiai gyűjtemény terme: az őstenger állatvilága kőületekben, a diluviális kor állatóriásainak csontmaradványai.<sup>11</sup>

Az elrendezés tematikus tagolásával már tükrözi az addig gyűjtött anyag sokféleségét és rendszerezését, ilyen formában azonban mégsem valósulhatott meg. A 10 terem helyett ötöt tudtak kialakítani, s nem maradt kihasználatlanul az előcsarnok és a lépcsőház sem. A régészeti osztályok 3 helyett 1 terembe szorultak, egyben mutatva be az életmódot és az eszközhasználat fejlődé-

sét a kőkortól a népvándorlaskorig. A hadtörténeti gyűjtemény, a Kisfaludy- és kéziratgyűjtemény, valamint a néprajzi gyűjtemény az eredeti elképzelésnek megfelelően egy-egy terem kapott. Az iparművészeti terem, ötödikként, a középkori osztályt egyesítette a hímzés- és porcelángyűjteménnyel. A paleontológiai osztály tárlóját az előcsarnokba helyezték, a céhemlékek pedig megoszlottak a lépcsőház és a néprajzi terem között. A kiállítással szomszédos Darnay-lakáson külön engedéllyel lehetett megtekinteni a magántulajdonban levő kép- gyűjteményt, a régi bútorokat és a szenteltvíztartó gyűjteményt. A szakkönyvtár az igazgatói irodába jutott.<sup>12</sup>

A múzeumról megjelent részletes beszámolók, cikkek alapján ki lehet emelni néhány jellegzetességet. A könnyen áttekinthetőség nagyban köszönhető az összetartozó tárgyak alkotta együtteseknek és az egy tárgy típusai- ból összeállított sorozatoknak. A hadtörténeti terem 14–18 fali tablója mind ilyen sorozatokat vonultatott fel fegyverekből, de a régészeti és néprajzi osztályok anyaga is kitesz néhányat. Ami a tárgye- gyütteseket illeti, összeválogatásuknál más-más szempontokat vett alapul Darnay (előhely, esemény, személy, korstílus). Egy-egy nagy tárlóba akár több száz darabot is elhelyezett, ha mindent fontosnak tartott az összkép szempontjából. Szalacs-káról csak a jó darabokat állította ki, a kisebb fontosságúak ládá- kban voltak elraktározva. Helyszükével küzdött a hadtörténeti teremben, noha itt a falfelület sem maradt kihasználatlanul. Itt állított fel viszont egy gyűjtőszekrényt, ahová a frissen bekerült tárgyakat helyezte, besorolásuk előtt. Ám mivel 2/3-ad részét kardok foglalták el, tulajdonképpen már az állandó kiállítás részévé vált, a hiányzó kardsorozat bemutatva. A gazdag kézirat- és okmánygyűjteménynek is ideiglenes jelleggel talált helyet a Kisfaludy-teremben, míg aztán ott nem maradt végleg. Pedig a maga több ezer tételével első helyen állt a vidéki múzeumok hasonló gyűjteményeinek sorában, s ez az osztály országos gyűjtőkörű volt. Ellenben a tárgyi anyag szűkebben értelmezve Sümeg környékét, tágabban a Közép-Dunántúlt képviselte.<sup>13</sup>

A korabeli múzeumok állandó kiállításairól a Múzeumi és Könyvtári Értesítő mint szakfolyóirat rendszeresen híreket, időnként részletes ismertetéseket közölt. Ezekből kiderül, hogy a Darnay Múzeum állta az összehasonlítást, mind a gyűjtemények, mind az elrendezés tekintetében. A felmerülő problémák is azonosak voltak. Az ekkoriban már több évtizede működő múzeumi társulatok sokrétű – nemcsak helytörténeti, hanem egzotikus, külföldi darabokat is felvonultató – anyaga önálló épületet igényelt. A rendelkezésre álló termek, szobák gyorsan megteltek, még épp az áttekinthetőség határain belül maradván. Már nemcsak a különlegesség, a látványosság számított a bemutatásban, hanem az egyszerű, hétköznapi, az adott város, vidék múltját mégis jól jel-

lemző tárgyak, tárgye gyűttestek jelenléte is. A temesvári múzeumot ismertető szerző ezenfelül felveti egy-egy külön speciális gyűjtőkör megteremtését minden nagyobb helyen, s példaként többek között a szombathelyi római kori gyűjteményt, a pécsi keresztény-középkori művészeti és régészeti gyűjteményt, a bártfai múzeum középkori városi életet bemutató gyűjteményét és az aradi 1848/49-es ereklyegyűjteményt hozza fel.<sup>14</sup>

A szemléltetés eszközeiben nem találhatók nagy különbségek. Tárgysorozatokat szívesen állítottak össze, a helyi adottságokhoz alkalmazkodva. Néhány. Sümegen nem szereplő megjelenítési módszerről is olvashatunk. A temesvári Délmagyarországi Történelmi és Régészeti Múzeum őskori részlegében az edénykészítés és a bronzöntés technikáját külön egységben szemléltették nyersanyag, félkész és kész termékek, szerszámok elhelyezésével. A törökkori emlékeket egykorú térképek, arcképek, csataképek és a Temesvárról nagy számban készült város-, illetve várbrázolások egészítették ki.<sup>15</sup> A besztercebányai múzeumban két 18. századi városias hatású enteriört rendeztek be rokokó faragványos bútorokkal, eredeti vásznakkal, a falat díszítő olajfestményekkel.<sup>16</sup> Az enteriőr önálló helyiséget is elfoglalhatott, ahogyan a budapesti Erzsébet királyné-emlékkiállításon látható volt. Itt a két teremből egyet a királyné írószobájaként mutattak be, a használatnak megfelelően bútorozva, a másik teremben pedig üveges szekrényekben sorakoztak az emléktárgyak.<sup>17</sup>

A gyűjtemény rangját jelzi, hogy több nagy kiállítás képviseltette magát sikerrel. 1896-ban a millenniumi hadtörténeti tárlaton 130 tárggyal volt jelen, a népvándorlaskortól a szabadságharcig. A fegyverekből összeállított sorozatokat lószerszámok is kiegészítették. Különlegességnek számított egy 16. századi török kanár és egy 1849-es tábori áldoztató.<sup>18</sup>

Fontos szerep jutott a múzeumnak az 1902. júliustól szeptemberig nyitva tartó kassai Rákóczi-kiállításon, melynek egyik alelnökéül Darnay Kálmánt jelölték. A beszámoló szerint külön vasúti kocsira, 18 ládára volt szükség a szállításhoz. Kassán külön Darnay-termet rendeztek be, ahol a hadtörténeti osztály javát láthatta a közönség. Az egyedi darabok közül kiemelkedett többek között Apafi Mihály díszfegyverzete, Zrínyi Miklós lőportartója, a francia Bercsényi-ezred díszkardja és két török üstdob. A keleti ízlésű puskákon, pisztolyokon, 17. századi védőfegyvereken kívül a népművészeti és egyéb használati tárgyak is kisebb gyűjteményeket alkottak (lakatok, tűzverőacélok, pipák, gyűrűk, templomi felszerelések). Nem maradtak ki a kéziratok; Darnay egyik célja volt, hogy minél több eredeti dokumentumot szerezzen magyar hadvezérektől, uralkodóktól, erdélyi fejedelmektől.<sup>19</sup>

A nemzetközi elismerés sem váratott magára sokáig. A Párizsban rendezett nemzetközi kiállításon, 1900-ban, a történelmi csoportban keltett feltűnést a hadtörténeti

gyűjtemény. A több száz tárgy, mely a történelmi csarnok falát díszítette, ezúttal a magyar huszárság múltját mutatta be, többek között a harcifejszék, hadicsákányok és buzogányok bőséges sorozatával. A zsúri a múzeumot díszoklevéllel tüntette ki szerepléséért.<sup>20</sup>

1909-ben Darnay Kálmán mint igazgató állami alkalmazott lett, fentről kapta fizetését és a múzeum fejlesztésére szolgáló segínyt, megszabott összegben. Erre az időre magánvagyonát szinte már csak a családi ingatlanok képviselték, anyagi helyzete az I. világháború és az azt követő pénzügyi válságok folytán tovább romlott.<sup>21</sup> A gyűjtemény korábbi mértékű bővítése lehetetlenné vált, a korlátozott befogadóképesség miatt is. A tárlók, mint láttuk, már a berendezéskor megteltek, a továbbiakban csak átcsoportosításra és 1–2 új szekrény beállítására nyílt mód. A néprajzi és hadtörténeti osztály új beszerzései – mángorlógyűjtemény, Sümeg vidéki hímzések, varrottások, 1848/49-es relikviák – számára még akadt férőhely, ám a 20–30-as években a kiállításban kevés változás történt.<sup>22</sup>

Mindeközben végig „egyszemélyes” intézményként működött a Darnay Múzeum – múzeumi szolgára csak néhány évig tellett –, s hátrányba került a megyei vagy városi fenntartású, szélesebb körű összefogással létrehozott múzeumokkal szemben. A szomszédos Veszprém-vármegyei Múzeumban az 1920-as évek közepére újjarendezték az állandó kiállítást, immár a „tanító múzeumi” elvek szellemében. Rendszeresen alkalmaztak

tárgyakat jelölő elnevezéseket, hosszabb-rövidebb leírásokat, összehasonlító táblák, szemléltető képek és térképvázlatok felhasználásával. Bár ezek a módszerek korábban is ismertek voltak – lásd a temesvári és besztercebányai példákat –, az új elvek szerint a gyűjteményekből elkülönítették a szaktanulmányozásra való, raktári kezelésű anyagot, hangsúlyozva ezzel a múzeumok tudományos forrásfeltáró szerepét.<sup>23</sup> Eközben a gyűjtések is haladtak, bár a szűk férőhelyekkel mindenhol meg kellett küzdeni.

A sümegi intézmény számára is adódtak azért olyan lehetőségek, feladatok, melyek Darnay muzeológusi munkájának új teret adtak. A város és a gyűjtemény megismertetése mellett a helyi művészeti élet fellendítése volt a célja: szívén viselte a magyar kultúra valódi értékeinek elterjesztését – ennek szellemében kezdett időszaki kiállításokat szervezni. Első ízben 1913-ban mutatta be a jeles akvarellista, Bakoss Tibor műveit. A pályafutását Sümegen kezdő művész képeit a múzeum felülvilágító termében tették közszemlére. Az akció sikeresnek bizonyult; az öt héten át nyitva tartó kiállítást több mint 500-an látták, s a bemutatott 40 festményből 16 kelt el.<sup>24</sup>

Darnay célja ezzel a városi és városkörnyéki művelt közönség számára a képek beszerzésére, vásárlására való alkalom biztosítása volt. Tervei között a képző- és iparművészeti tárlatok rendszeressé tétele szerepelt, tá-



volabba tekintve önálló művésztelep, művészeti iskola létrehozásán munkálkodott. 1925-ben Rudnay Gyula, 1929-ben Csók István festőiskolái töltötték egy-egy nyári szezont Sümegen, s noha az újonnan felépült villasorban jelöltek ki helyet a kolónia számára, a „sümei Barbizon” kellő támogatás híján végül nem valósult meg.<sup>25</sup> Számos ajándékot köszönhetett viszont a múzeum az itt vendégeskedő művészeknek. Zichy Mihálytól a kubista alkotókig jónéhány festmény került be, s egy egész albumot megtöltött a neves magyar festők mintegy 200. emlékül szánt rajza.<sup>26</sup>

A múzeum hamar közismert lett a közvetlen és a tágabb környéken, a hozzá tartozó kereskedés révén. Az üzlet afféle „információs központtá” vált, mely szerencsés módon segítette a múzeum gyarapodását. Darnay itt kezdte terjeszteni saját maga által írt és szerkesztett ingyenes kiadványait: 1899-től a „Házibarád” című közhasznú értesítőt. 1905-től a Sümei Darnay Múzeum Ingyen Naptárát. A Házibarád – eredetileg a vas- és fűszerkereskedés reklámja – 3000 példányban jelent meg, sok hirdetéssel, irodalmi tárcával, folytatásos regénnyel, 8 oldalon. Az üzlet árui mellett írója nemsokára saját gyűjtőtevékenységét is közhírré tette: felhívással fordult a lakossághoz; akinek régi eszközök, szerszámok, földmunkából előkerült tárgyak vannak birtokában, hozza be múzeumába. Feltűntek a lapokon a múzeumi hírek; egyszerű, közérthető stílusban írt ismertetések a meglévő gyűjteményekről, az évente beérkező szaporulatról és az adományozókról.<sup>27</sup> (5–6. kép) Hírverése eredményes volt: a havonta megjelenő füzet példányszámát hamarosan emelni kellett. Darnay mindezt saját anyagi forrásaiból fedezte. A leletekkel jelentkező ügyfelek sohasem távoztak üres kézzel: készpénzt, vagy ami még kedvezőbb, új szerszámot, árucikket (pl. kaszavaszt) kaptak jutalmul.<sup>28</sup>

A kiadvány 1909-ig jelent meg, az utolsó években ritkábban, ekkor már párhuzamosan az Ingyen Naptárral. Utóbbit is az üzletben lehetett beszerezni, de csak látszatra ingyen. A Házibarád előzetes ismertetéseket közölt tartalmából, egyben tájékoztatta az olvasót: vásárlással naptár-utalványhoz, ezt beváltva pedig magához a naptárhoz lehet jutni, de aki régiséggel gyarapítja a múzeumot, azonnal megkapja.<sup>29</sup> Darnay Kálmán tehát kereskedőként is jól vizsgázott, amikor a múzeum ügyét propagálva szerzett vásárlókat, olvasmányos kalendáriumával pedig népművelő feladatot teljesített.

Az Ingyen Naptár példányszáma az 1905-ös 4000-ról tíz év alatt 10 000-re nőtt, s jócskán túljutott Sümei határain. A 70–100 oldalas kiadvány a hagyományos kalendáriumi rovatokon kívül évente közölte a múzeum életében történt eseményeket. A gyűjteményt és kultúr-történeti háttérét próbálták közelebb hozni az olvasóközönséghez „Péter koma” tárlatvezetései. (7. kép) Ugyanezt a célt szolgálták Darnay elbeszélései, versei Sümei váráról, a Kisfaludy családról, Deák Ferencről, Festetics

Györgyről, a betyárvilágról. (8. kép) Az 1914-ig megjelenő Ingyen Naptár bőven tartalmazott hirdetéseket, reklámokat, de az adományozók és az évenkénti szaporulat Házibarád-beli részletes felsorolása is folytatódott. Szinte minden bekerülő darabról megemlékezett a szerző, s ahol lehetett, meghatározta korukat, anyagukat, tartalmukat, származásukat. Fényképek és rajzok tették látványosabbá a múzeumi évkönyvnek is beillő Ingyen Naptárakat, részben a gyűjteményekhez, részben a kalendáriumi ismeretterjesztő írásokhoz kapcsolódóan. (9. kép)

Sümei tágabb környékének sajtójából a Balatonvidéket kell kiemelni, mely 3 éven át ugyanígy folyamatosan ismertette a gyarapodást, a múzeumnak fenntartott rovatban. A felsorolások közepette magától adódott, hogy egy-egy különlegességről több szó essen – történetéről az olvasó információkat kapjon –, mint amennyi a legszűkebb kategóriába befér. Kiemelve ezeket, vázlatos képet kapunk az ebben az időben (1901–1903) bekerült és Darnay legjobb tudása szerint meghatározott fontosabb darabokról.<sup>30</sup> (1. sz. melléklet)

A szerző ezenkívül külön mutatta be – „Tárgyleírás” címszóval, a lap 1901-es számaiban – a legérdekesebb tárgyakat, tárgyezüsteket. A meglévő gyűjteményekben tallózva a forma, anyag és használat történeti változásait rajzolta meg (nyílhegyek, sarkantyúk, urnák, kőeszközök), más esetekben részletes leírást adott.<sup>31</sup> (2. sz. melléklet)

Tudományos publikációkat régészeti tárgykörben írt Darnay Kálmán, az 1882-től 1913-ig terjedő időszakban. Kutatásait 3 könyvben foglalta össze: a „Sümei vidékének őskora” 1899-ben, a „Magyarország őskora” egy évvel később, a „Somogy vármegye őskora” 1913-ban jelent meg.

A többi gyűjteményi osztály bemutatásában a korabeli hírlapok kaptak jelentős szerepet. A századfordulón, amikor a lapkiadás egyre változatosabb és számbelileg is nagy növekedést hozó ágazattá vált, mind többen szerzhettek ismereteket, információkat a kialakuló tömegtájékoztatás révén. A történeti és régészeti szakközlemények olvasmányossá tétele Darnay egyik érdeme volt. A „Tapolcza és Vidéke” újságban például 1901-ben környékbeli lelőhelyekről származó népvándorlás kori sírleletekről írt, felkeltve a figyelmet az ékszeres: az áttört, díszes függők és az agyag-, üveg-, borostyángyöngyök iránt.<sup>32</sup> Kisfaludy Sándor levelezéséből már korábban is publikált addig ismeretlen részleteket, s a Vasárnapi Újság egyik 1905-ös számában újabb levelet adott közre, de ezt kiegészítette néhány, a témába vágó írással, így a Szegedy Róza sírjának felbontásakor talált ruhadarabok ismertetésével, a költő életrajzából vett részletekkel, a házaspár sümei síremlékének történetével, a múzeum leírásával és két anekdotával.<sup>33</sup>

Más cikkek nagyobb áttekintést adtak a múzeum anyagáról, így a Magyar Salon 1891-ben a Kisfaludy-

gyűjteményből és a neves személyiségekhez kapcsolódó emléktárgyak osztályából adott válogatást. Deák Ferenc, Kossuth Lajos és gróf Wesselényi Miklós ereklyéi együtt még inkább figyelemfelkeltőek voltak.<sup>34</sup> Az 1900-as „Egyetértés”-beli beszámoló a kézirat- és régi könyvgyűjtemény különlegességeit sorolta fel. Ezúttal Zrínyi Miklós, Thököly Imre egy-egy levelét és II. József jegyzetét emelte ki. Az irodalmi-művészeti anyag változatoságát 18. századi búcsúztatókon és halotti verseken kívül Kazinczy Ferenc, Barcsay Ábrahám, Petőfi Sándor, Bajza József, Vachot Sándor, Tompa Mihály, Arany János és Blaha Lujza levelein, feljegyzésein mutatta be.<sup>35</sup>

A „Társaság” 1916-os múzeumi „visszaemlékezésének” idején már a berendezett nagy, többtermes kiállítást vette alapul Darnay. Az iparművészeti teremből 3 műtárgyat választott ki, a Kisfaludy-teremben pedig a kéziratár darabjaiból válogatott. A 16 év előtti lista jócskán kibővült, a már említett teljességre törekvés jegyében, s a mintegy 30 nagy név mellett nem mulasztotta el egy-két mondatban leírni a nevezetes dokumentumok tartalmát sem.<sup>36</sup>

A múzeum egészének bemutatásával az olvasók még teljesebb képet alkothattak maguknak az ott folyó gyűjtőmunkáról és az anyag rendszerezéséről. A Vasárnapi Újság említett összeállításában, 1905-ben még a kereskedés melletti nagytermi kiállításról esett szó. A beszámoló sorra vette a tárlókat, de hosszabban időzött a régészetről: a kőkorról, bronzkorról, a csabrendeki és somlói sírmellékletekről szólva megemlékezett a különleges szerzeményekről is.<sup>37</sup> Eötvös Károly a Pesti Hírlap hasábjain 1907-ben adott hasonlóan részletes ismertetést, s ő is a „történelem előtti” kort, továbbá a népvándorláskort és a középkort emelte ki mint a múzeum erősségét.<sup>38</sup>

Az új kiállítóhelyről 1910-ben ír Darnay mellett, hogy a valóságnak megfelelően sorolta fel gyűjteményeit, az őskori terem és a magyar hadtörténeti terem tárgyait tudta legjobban szemléltetni. A látottak alapján, a Sümeg vidéki ásatások eredményeként, bemutatta az elmúlt korok anyagi kultúráját, foglalkozásait, eszközhasználatát – beleértve a frissen kutatott szalacsikai pénzverő műhely felszerelésének jellemzését. Mindezt életképszerűen, a jelenkor embere számára érzékletesen foglalta össze, s ezzel a kiállítást a leírás útján is látványossá tette.<sup>39</sup>

Az első látogatási adatok az 1900-as évekből ismertek. A gyűjtemény a régi helyén, a vaskereskedés melletti nagyteremben már meghatározott nyitvatartási időben fogadta a vendégeket: szerda délután 14–20 óráig és vasárnap délelőtt 8–12 óráig. Vidékieknek bármikor rendelkezésre állt, kivéve vasárnap délután. Az 1902. júliusi megnyitást követően, az első hónapban 2000-nél többen keresték fel.<sup>40</sup> Az Ingyen Naptár azután évről évre közölte a látogatási statisztikát, az iskolai

csoportokat és a neves személyiségeket külön is felsorolva. Az állami múzeumba a hét 3 napján; szerdán, csütörtökön és vasárnap díjtalan volt a belépés, szombaton 30 fillér. Az idegenek előzetes bejelentéssel bármikor jöhettek. Tudósok, szakemberek: régészek, történészek, levéltárosok minden évben érdeklődtek a legújabb szerzemények iránt, s kutatómunkára is alkalmuk nyílt. Darnay személyes jó kapcsolatai révén sok művész, politikus, közéleti személyiség fordult meg a múzeumban. A látogatók zömét mégis a helybeliek és a vidékiek adták. 1906-ban a több mint 8000 vendégből 6000-en a sümegi búcsúk és vásárok idején jöttek. A földművesek Zala, Veszprém, Vas és Somogy megyéből sokszor magukkal hozták a náluk heverő régiségeket. 1907-ben a szintén 8000 körüli vendéglétszámból ők megint jelentős arányban részesültek. A következő években „több ezernyi” látogatóról kapunk rendszeresen hírt, akik között növekvő számban vannak jelen a balatoni fürdőző- és turistacsoportok. A vendégeket maga az igazgató kalauzolta, és magyarázatok kíséretében mutatta be gyűjteményeit. Felfedezték a művelődési lehetőséget az iskolák: az ország távolabbi részeiből is vezettek ide tanulmányi kirándulásokat; minden évben szép számú gimnáziumi, reáliskolai, polgári és elemi iskolai csoport tekintette meg a kiállítást, mint a Balaton-környék egyik fő nevezetességét.<sup>41</sup> Az 1920–30-as évekből csak szórványos információk szólnak a látogatottságról: 1933-ban több mint 8500 fő, 1934-ben 10 800 fő nézte meg a múzeumot, az immár állandósított ingyenes belépési lehetőséggel élve.<sup>42</sup> (10. kép)

A veszprémi múzeum párhuzamos adatait is érdemes megemlíteni. 1900–1910 körül évente 1700–3500 látogatót jegyeztek fel, valószínűleg a csoportok nélkül. Az érdeklődés itt is az 1920-as évektől élénkült meg, amikor a múzeum önálló palotát kapott. A látogatók száma 1928-ban túllépte a 10 000-et, 1932-ben 13 000-re növekedett. Az élőszavas kalauzolás nemcsak a múzeumra, hanem a városra is kiterjedt.<sup>43</sup> Az összehasonlításban a Darnay Múzeum a későbbiekben is megállta a helyét, s ez nagyban köszönhető a sajtóban megjelent tudósításoknak, ismertetéseknek és az irodalmi műveknek, melyek fenntartották az érdeklődést az intézmény iránt.

Az I. világháború után az ásatások abbamaradásával Darnay irodalmi tevékenysége nagyobb hangsúlyt kapott. Régészi, kultúrtörténeti munkájának eredményeit szépirodalmi köntösbe bújtatva ismertette meg a közönséggel. Új műfajt teremtett: az őstörténeti tárgyú kalandregényt. Az 1913-ban megjelent „Gisimár” a somlói vidéki ősemberről, az 1921-es „Tagisir” a szalacsikai telep életéről szól. Az 1920-as évek könyveit szintén gyűjtőmunkája és bűvárkodása eredményeiből állította össze. A köznéphez szóló, ízes nyelvezetű, regényes elemekkel tarkított művek nem tartoztak a korabeli irodalom élvonalába, de művelődés- és társadalomtörténeti korfestésük miatt elismerést érdemelnek. A Kisfaludy

és korát feldolgozó „Testőrszerelmek”, „Elkészt csók”, „Kaszinózó táblabírák” mellett a szerző a Balaton-környéki várak múltjának emlékeit is összegezte. A „Bujdosó gyöngysor” regéi és a kiadatlan „Dunántúli várak és várkastélyok” témájukban egyúttal muzeológusi érdekltségének határait is jelzik. Igazán otthon persze Sümegen volt; a látnivalókat és a történelmi nevezetességeket népszerűsítő „Tájékoztató” füzetet 1928-ban írta, az útikönyv-formátumú Sümegi Kalauzt 1930-ban.<sup>44</sup> Utolsó publikációja is a helységhez kapcsolódik: 1942-ben tette közzé a sümegi temető történetét.

A helyi újságok továbbra is követték a múzeummal kapcsolatos eseményeket. A kiállítási beszámolók helyett Darnay Kálmán könyvei jelentették az egyik témát. A „Balaton” folyóirat hosszabb-rövidebb ismertetések között várható megjelenésükről, tartalmukról, a „Testőrszerelmek” pedig több ízben is külön reklámot kapott. A Pantheon Irodalmi Intézet Rt. által támogatott kötetre ennél a lapnál lehetett előfizetni kedvezményes áron, s az olvasó választhatott a díszes vászonkötéses, a fűzött és a dedikált kiadások között.<sup>45</sup>

A múzeum és igazgatója munkájának hivatalos elismerése is nyilvánosságra jutott így. Az 1922-es kormányfőtanácsosi címmel történő kitüntetés után 1927-ben a gyűjtemény 50 éves jubileuma adott alkalmat a méltatásra a Sümegi Újságban és a Balatonban.<sup>46</sup> Az ünnepség és a díszpolgárrá avatás bizonyította, hogy Darnay szűkebb pátriája büszke a híressé vált intézményre, noha nagyobb férőhelyet már nem tudott neki biztosítani, s ezzel az elköltözés kérdése került újra és újra napirendre.

A Darnay Múzeum régészeti, hadtörténelmi, néprajzi és iparművészeti osztályai 1937-ben a keszthelyi Balatoni Múzeum új épületében kaptak otthont, amivel a több évtizedig tartó vita a múzeum jobb elhelyezéséről, méltó körülmények közé kerüléséről lezárult. Darnay Kálmán ebben az időben már elmúlt 70 éves, költözésre nem vállalkozott. A Sümegen maradó részleg kialakítására már korábban megvoltak az elképzelései, a püspök-

ség tulajdonában levő Kisfaludy-házhoz kapcsolódóan. A szülőházba tervezte a költő könyvtárának, kéziratának, műveinek, képmásainak, személyes tárgyainak elhelyezését, továbbá az iparművészeti gyűjteményt, benne egyházművészeti emlékekkel, a fazekasipar, porcelán- és fajanszgyártás bemutatásával. Harmadikként a képzőművészeti gyűjtemény kapott volna itt helyet, melynek gyarapításához a már említett festőiskolák is hozzájárultak.<sup>47</sup>

Az új sümegi kiállítás 1938 tavaszán nyílt meg, igaz, nem a Kisfaludy-házban, hanem a régi múzeumépületben. Kevesebb hely lévén, csak a Kisfaludy-emlékek és a kéziratár értékes darabjai voltak láthatóak. A két teremben rendezett kiállítást a balatoni és bakonyi várak 16–17. századi rézmetszetei egészítették ki.<sup>48</sup> Darnay mint a gyűjtemény vezetője most ezt népszerűsítette újságcikkeiben és személyesen, a látogatókat kalauzolva. Az újságok, melyek a Darnay Múzeum fontosabb eseményeiről és Darnay Kálmán könyveiről hírt adtak, az új Kisfaludy Múzeumról sem feledkeztek el.<sup>49</sup> Az intézmény továbbra is vonzotta az érdeklődőket, s a Keszthelyről és Badacsonyból Sümegre indított „filléres” vonat utazási kedvezményt nyújtott a város nevezetességeit, köztük a múzeumot megtekintő turisták számára.<sup>50</sup>

Darnay Kálmán szülőföldjének régészeti és művelődéstörténelmi örökségéből alkotta meg életművét. Ezen örökségnek a látogató és olvasó közönség felé való közvetítése különböző formákban mind a múzeumhoz kapcsolódott. A kisvárosi muzeológus lehetőségeit szerencsés módon egészítették ki képességei, elszántsága és lelkesedése. A gyűjtések és a felvirágoztatás csakúgy, mint a népszerűsítés, rajta múlt, s sajnálatos, hogy a múzeumokat összevonó kultúrpolitika intézkedései és a II. világháborús pusztulás a visszajukra fordították Darnay tevékenységét. Kevés kézzelfogható emlék maradt az utókorra, de a múzeumot ismertté és elismertté tevő publikációs formák hozzásegítenek minket egy teljesebb kép felvázolásához.

#### Jegyzetek:

<sup>1</sup> Darnay 1994–95. 28. – Szabó 1996. 894–895., 898.

<sup>2</sup> Darnay 1994–95. 49–50.

<sup>3</sup> Darnay 1989. 9.

<sup>4</sup> Müller 1995. 22–27.

<sup>5</sup> Németh 1964. 11.

<sup>6</sup> Ingyen Naptár 1907. 3.; 1908. 44., 46., 53.; 1910. 24.

<sup>7</sup> Balatonvidék 1902/ 32. 3.

<sup>8</sup> Ingyen Naptár 1907. 5., 55–56.

<sup>9</sup> Ingyen Naptár 1908. 43–44.

<sup>10</sup> Németh 1995. 16.

<sup>11</sup> Ingyen Naptár 1908. 40–41.

<sup>12</sup> Németh 1995. 16–17.

<sup>13</sup> Mihalik 1912. 124–151.

<sup>14</sup> Berkeszi 1908. 208.

<sup>15</sup> Berkeszi 1908. 204–205.

<sup>16</sup> Divald 1909. 214–215.

<sup>17</sup> Szalay 1908. 1–8.

<sup>18</sup> Szendrei 1896. 56., 58., 60., 62., 67., 69–71., 114–116.,

- 120., 123., 130–134., 138., 146., 152., 154., 158., 161., 185., 187., 194., 202–203., 214–215., 217–218., 270–273., 304., 384., 514., 565., 598., 610., 619., 727–729., 733., 759., 808., 842., 852., 879.
- <sup>19</sup> Balatonvidék 1903/ 26. 6.
- <sup>20</sup> Balatonvidék 1901/ 24. 5.; 1903/ 17. 5.
- <sup>21</sup> Németh 1995. 18.
- <sup>22</sup> Darnay 1930. 20–39.
- <sup>23</sup> Veszprémvármegyei Múzeum 1926. 5.
- <sup>24</sup> Ingyen Naptár 1914. 20–21.
- <sup>25</sup> Darnay 1994–95. 191–192., 233.
- <sup>26</sup> Zalai Közlöny 1934/ 73. 8.
- <sup>27</sup> Darnay 1994–95. 60–62.
- <sup>28</sup> Pesti Hírlap 1907/ 245. 3.
- <sup>29</sup> Házibarát 1907/ 3. 4.
- <sup>30</sup> Balatonvidék 1901/ 20. 4.; 21. 4.; 27. 4.; 29. 4.; 35. 5.; 39. 4–5.; 1902/ 32. 3.  
– Ingyen Naptár 1907. 4–5., 53–56.; 1908. 42–44., 50.; 1910. 21.; 1911. 26–30.; 1912. 32.; 1913. 22., 25.
- <sup>31</sup> Balatonvidék 1901/ 19. 4–5.; 20. 4.; 21. 3–4.; 22. 3.; 23. 4.; 24. 4.; 25. 4.; 26. 3.; 27. 4.; 31. 4.; 32. 4–5.; 33. 4–5.; 35. 5.; 36. 4.; 38. 5.; 40. 4.; 42. 3.; 44. 4.; 50. 5.
- <sup>32</sup> Tapolcza és Vidéke 1901/ 20. 1–2.
- <sup>33</sup> Magyarország és a Nagyvilág 1880. 538., 602. – Vasárnapi Újság 1905. 343–348.
- <sup>34</sup> Magyar Salon 1891. 242–256.
- <sup>35</sup> Egyetértés 1900/ 272. 1–2.
- <sup>36</sup> Irodalmárok: Csokonai Vitéz Mihály, Kazinczy Ferenc, Kisfaludy Sándor, Kisfaludy Károly, Katona József, Fáy András, Petőfi Sándor, Arany János, Sárosy Gyula, Bajza József, Vachot Sándor.
- Uralkodók, politikusok: Mátyás király, Izabella királyné, Lorántffy Zsuzsanna, Széchy Mária, Thököly Imre, Savoyai Jenő, Teleki Mihály, II. Rákóczi Ferenc, I. Lipót, Eleonóra császárné, Mária Terézia, II. József, V. Ferdinánd, Festetics György, Deák Ferenc, Kossuth Lajos, Görgey Artúr. Társaság 1916. 468–470.
- <sup>37</sup> Vasárnapi Újság 1905. 347–348.
- <sup>38</sup> Pesti Hírlap 1907/ 245. 1–3.
- <sup>39</sup> Zalamegyei Almanach 1910. 72–81.
- <sup>40</sup> Balatonvidék 1902/ 32. 3.
- <sup>41</sup> Ingyen Naptár 1907. 7., 10.; 1908. 41–42.; 1909. 16.; 1910. 17–19.; 1911. 19–21.; 1912. 29–31.; 1913. 20–22.; 1914. 21–22.
- <sup>42</sup> Darnay 1994–95. 240. – Balaton 1935. 7.
- <sup>43</sup> Veszprémvármegyei Múzeum 1908. 12.; 1909. 22.; 1910. 21.; 1911. 25.; 1912. 40.; 1913. 34.; 1914. 28.; 1915. 22.; 1927. 16.; 1928. 10.; 1929. 13–14.; 1931. 17–19.; 1932. 19–20.
- <sup>44</sup> Darnay 1994–95. 222.
- <sup>45</sup> Balaton 1913. 161.; 1914. 129.; 1926. 28., 30., 105.; 1928. 84.; 1929. 76.
- <sup>46</sup> Balaton 1922. 51.; 1927. 66. – Sümegi Újság 1927/ 22. 1.
- <sup>47</sup> Észak-Zala 1922/ 11. 1–2.
- <sup>48</sup> Balaton 1938.a
- <sup>49</sup> Balaton 1938.b – Balatoni Kurír 1938/ 16. 2. – Zalamegyei Újság 1941/ 291. 2.
- <sup>50</sup> Darnay 1994–95. 248.

#### Irodalom:

- Balaton 1913. Gismár. Balaton, VI. évf. (1913) 161.
- Balaton 1914. Somogyvármegye őskora. Balaton, VII. évf. (1914) 129.
- Balaton 1922. „A Balaton körül” rovat. Balaton, XV. évf. (1922) 51.
- Balaton 1926. Darnay Kálmán: Testőrszerelmek. Balaton, XIX. évf. (1926) 28., 105.
- A Pantheon Irodalmi Intézet Rt. hirdetése a Balatoni Szövetség tagjaihoz. Balaton, XIX. évf. (1926) 30.
- Balaton 1927. Darnay Kálmán. Balaton, XX. évf. (1927) 66–67.
- Balaton 1928. Bujdosó gyöngysor. Balaton, XXI. évf. (1928) 84.
- Balaton 1929. Kaszinózó táblabírák. Balaton, XXII. évf. (1929) 76.
- Balaton 1935. „A Balaton körül” rovat. Balaton, XXVIII. évf. (1935) 7.
- Balaton 1938.a Darnay Kálmán: Múzeumi emlékezések. Balaton, XXXI. évf. (1938) 28–29.
- Balaton 1938.b Megnyilott a Kisfaludy-Múzeum. Balaton, XXXI. évf. (1938) 31.
- Balatoni Kurír 1938. Megnyilott a Kisfaludy-Múzeum. Balatoni Kurír, VI. évf. (1938) 16. sz. 2.
- Balatonvidék 1901. Darnay Múzeum. Balatonvidék, V. évf. (1901) 19. sz. 4–5.; 20. sz. 4.; 21. sz. 3–4.; 22. sz. 3.; 23. sz. 4.; 24. sz. 4–5.
- Darnay Múzeum Sümegen. Balatonvidék, V. évf. (1901) 25. sz. 4.; 26. sz. 3.; 27. sz. 4.; 29. sz. 4.; 30. sz. 2–3.; 31. sz. 4.; 32. sz. 4–5.; 33. sz. 4–5.; 35. sz. 5.; 36. sz. 4.; 38. sz. 5.; 39. sz. 4–5.; 40. sz. 4.; 42. sz. 3–4.; 44. sz. 4.; 47. sz. 3.; 50. sz. 5.
- Balatonvidék 1902. Darnay Múzeum Sümegen. Balatonvidék, VI. évf. (1902) 3. sz. 5.; 11. sz. 4–5.; 32. sz. 3.
- Balatonvidék 1903. „Hírek” rovat. Balatonvidék, VII. évf. (1903) 16. sz. 4.; 17. sz. 5.; 20. sz. 5–6.; 26. sz. 6.
- Berkeszi 1908. Berkeszi István: A Délmagyarországi Törté-

- nelmi és Régészeti Múzeum Temesvárott.
- Múzeumi és Könyvtári Értesítő, II. évf. (1908) 198–212.
- Darnay 1930. „Állami Darnay Múzeum” fejezet. In: Darnay Kálmán: Sümegi Kalauz. Sümeg, 1930, 20–39.
- Darnay 1989. Darnay László: Darnay Kálmán élete és munkássága. In: Egerszegi Ferenc (szerk.): Darnay Kálmán 1864–1945. Sümeg, 1989, 8–20. (Sümegi Írások, 1.)
- Darnay 1994–95. Darnay László: Darnay Kálmán. Kézirat, 1994–95. A Sümegi Városi Múzeum tulajdonában.
- Divald 1909. Divald Kornél: A besztérczébányai múzeum. Múzeumi és Könyvtári Értesítő, III. évf. (1909) 210–223.
- Egyetértés 1900. Floridor: A sümegi múzeum. Egyetértés, XXXIV. évf. (1900) 272. sz. 1–2.
- Észak-Zala 1922. Darnay Kálmán: A sümegi múzeum. Észak-Zala, II. évf. (1922) 11. sz. 1–2.
- Házibarát 1907. Házibarát. A Darnay-múzeum és Darnay Kálmán vas- és fűszerkereskedésének közhasznú értesítője. VIII. évf. (1907) 3. sz.
- Házibarát 1908. Házibarát. A Darnay-múzeum és Darnay Kálmán vas- és fűszerkereskedésének közhasznú értesítője. IX. évf. (1908) 1. sz.
- Ingyen Naptár 1907. Darnay Kálmán (szerk.): A Sümegi Darnay-Múzeum Ingyen Naptára az 1907-es évre. Sümeg, 1906
- Ingyen Naptár 1908. Darnay Kálmán (szerk.): A Sümegi Darnay-Múzeum Ingyen Naptára az 1908-as évre. Sümeg, 1907
- Ingyen Naptár 1909. Darnay Kálmán (szerk.): A Sümegi Darnay-Múzeum Ingyen Naptára az 1909-es évre. Sümeg, 1908
- Ingyen Naptár 1910. Darnay Kálmán (szerk.): A Sümegi Darnay-Múzeum Ingyen Naptára az 1910-es évre. Sümeg, 1909
- Ingyen Naptár 1911. Darnay Kálmán (szerk.): A Sümegi Darnay-Múzeum Ingyen Naptára az 1911-es évre. Sümeg, 1910
- Ingyen Naptár 1912. Darnay Kálmán (szerk.): A Sümegi Darnay-Múzeum Ingyen Naptára az 1912-es évre. Sümeg, 1911
- Ingyen Naptár 1913. Darnay Kálmán (szerk.): A Sümegi Darnay-Múzeum Ingyen Naptára az 1913-as évre. Sümeg, 1912
- Ingyen Naptár 1914. Darnay Kálmán (szerk.): A Sümegi Darnay-Múzeum Ingyen Naptára az 1914-es évre. Sümeg, 1913
- Mihalik 1912. Mihalik József: A sümegi Darnay-Múzeum. Múzeumi és Könyvtári Értesítő, VI. évf. (1912) 124–151.
- Müller 1995. Müller Róbert: Darnay Kálmán, a régész. In: Miklósi Sikes Csaba (szerk.): Darnay Kálmán 1864–1945. Sümeg, 1995, 21–28. (Múzeumi Füzetek, 4.)
- Magyar Salon 1891. Darnay Kálmán: Egy magán-múzeum. Magyar Salon, XV. évf. (1891) 242–256.
- Magyarország és a Nagyvilág 1880. Dorner Kálmán: Kisfaludy Sándor kiadatlan levelezéséből 1–2. Magyarország és a Nagyvilág, XVII. évf. (1880) 538., 602.
- Németh 1964. Németh Péter: Emlékezés Darnay Kálmánra. In: Éri István (szerk.): A Veszprém Megyei Múzeumok Közleményei 2. (1964) Veszprém, 1964, 5–19.
- Németh 1995. Németh Péter: Darnay Kálmán, a muzeológus. In: Miklósi Sikes Csaba (szerk.): Darnay Kálmán 1864–1945. Sümeg, 1995, 13–18. (Múzeumi Füzetek, 4.)
- Pelso 1989. Darnay László: A sümegi és a keszthelyi Darnay Múzeum. Pelso, I. évf. (1989) 2. sz. 50–60.
- Pesti Hírlap 1907. Eötvös Károly: A Darnay-gyűjtemény (2. rész). Pesti Hírlap, XXIX. évf. (1907) 245. sz. 1–3.
- Sümegi Újság 1927. Mentsük meg... Sümegi Újság, IX. évf. (1927) 22. sz. 1.
- Szabó Dezső: Életem. Születéseim, halálaim, feltámadásaim. 2. kötet. Budapest, 1996
- Szalay 1908. Szalay Imre: Az Erzsébet Királyné Emlékmúzeum. Múzeumi és Könyvtári Értesítő, II. évf. (1908) 1–8.
- Szendrei 1896. Szendrei János (szerk.): Magyar hadtörténelmi emlékek az ezredéves országos kiállításon. Budapest, 1896
- Tapolca és Vidéke 1901. Darnay Kálmán: Népvándorlaskori arany ékszerek és egyéb sírleletek (2. rész). Tapolca és Vidéke, XI. évf. (1901) 20. sz. 1–2.
- Társaság 1916. Darnay Kálmán: Visszaemlékezések. Társaság, III. évf. (1916) 468–470.
- Vasárnapi Újság 1905. Kisfaludy Sándor és Szegedy Róza emlékezete. Vasárnapi Újság, LII. évf. (1905) 343–344.
- Szentmártoni Darnay Kálmán: Kisfaludy Sándor életéből. Vasárnapi Újság, LII. évf. (1905) 344–346.
- Szentmártoni Darnay Kálmán: Kisfaludy Sándor és Szegedy Róza síremléke Sümegen. Vasárnapi Újság, LII. évf. (1905) 346–347.
- Darnay Kálmán: Kisfaludy Sándor levele Naniczájához. Vasárnapi Újság, LII. évf. (1905) 347.
- A Darnay-múzeum. Vasárnapi Újság, LII. évf. (1905) 347–348.
- Veszprémvármegyei Múzeum 1908. A Veszprémvármegyei Múzeumi Bizottság és Múzeum Egylet jelentése az 1907-ik évről. Veszprém, 1908
- Veszprémvármegyei Múzeum 1909. A Veszprémvármegyei Múzeumi Bizottság és Múzeumegylet évi jelentése 1908-ról. Veszprém, 1909
- Veszprémvármegyei Múzeum 1910. A Veszprémvármegyei Múzeumi Bizottság és Múzeumegylet évi jelentése 1909-ről. Veszprém, 1910
- Veszprémvármegyei Múzeum 1911. A Veszprémvármegyei Múzeumi Bizottság és Múzeumegylet évi jelentése 1910. Veszprém, 1911
- Veszprémvármegyei Múzeum 1912. A Veszprémvármegyei Múzeumi Bizottság és Múzeumegylet évi jelentése 1911-ről. Veszprém, 1912
- Veszprémvármegyei Múzeum 1913. A Veszprémvármegyei Múzeumi Bizottság és Múzeumegylet együttes évi jelentése 1912-ről. Veszprém, 1913
- Veszprémvármegyei Múzeum 1914. A Veszprémvármegyei

- Múzeumi Bizottság és Múzeumegylet együttes évi jelentése 1913-ról. Veszprém, 1914
- Veszprémvármegyei Múzeum 1915. A Veszprémvármegyei Múzeumi Bizottság és Múzeumegylet együttes évi jelentése 1914-ről. Veszprém, 1915
- Veszprémvármegyei Múzeum 1926. Laczkó Dezső (összeáll.): Jelentés a Veszprémvármegyei Múzeum és Múzeumi Könyvtár 1925/26. évi állapotáról és működéséről. Veszprém, 1926
- Veszprémvármegyei Múzeum 1927. Laczkó Dezső (összeáll.): Évi jelentés a Veszprémvármegyei Múzeum és Múzeumi Könyvtár 1926/27. évi fejlődéséről és évvégi állapotáról. Veszprém, 1927
- Veszprémvármegyei Múzeum 1928. Laczkó Dezső (összeáll.): Évi jelentés a Veszprémvármegyei Múzeum és Múzeumi Könyvtár 1927/28. évi fejlődéséről és évvégi állapotáról. Veszprém, 1928
- Veszprémvármegyei Múzeum 1929. Laczkó Dezső (összeáll.): Évi jelentés a Veszprémvármegyei Múzeum és Múzeumi Könyvtár 1928/29. évi fejlődéséről és évvégi állapotáról. Veszprém, 1929
- Veszprémvármegyei Múzeum 1931. Laczkó Dezső (összeáll.): Évi jelentés a Veszprémvármegyei Múzeum és Múzeumi Könyvtár 1930/31. évi fejlődéséről és évvégi állapotáról. Veszprém, 1931
- Veszprémvármegyei Múzeum 1932. Rhé Gyula (összeáll.): Évi jelentés a Veszprémvármegyei Múzeum és Múzeumi Könyvtár 1931/32. évi fejlődéséről és évvégi állapotáról. Veszprém, 1932
- Zalai Közlöny 1934. Barbarits Lajos: Beszélgetés az ország első „sírásójával”. Zalai Közlöny LXXIV. évf. (1934) 73. sz. 8.
- Zalamegyei Almanach 1910. Darnay Kálmán: Vallomások. In: Czobor Mátyás (szerk.): Zalamegyei Almanach 1. (1910) Zalaegerszeg, 1911. 72–81.
- Zalamegyei Újság 1941. Darnay Kálmán: Múzeumi emlékezések. Zalamegyei Újság, XXIV. évf. (1941) 291. sz. 2.

*Képek forrásjegyzéke:*

1. kép: Balatoni Múzeum levelezőlap-gyűjteménye, K 87. 37. 36. ltsz.
2. kép: U. o., L 68. 184/ 18. ltsz.
3. kép: Vasárnapi Újság 1905. 346.
4. kép: Pelso 1989/ 2. 60.
5. kép: Házibarád 1908/ 1. 3.
6. kép: Házibarád 1908/ 1. 7.
7. kép: Ingyen Naptár 1912. 4.
8. kép: Ingyen Naptár 1905. 24–25.
9. kép: Ingyen Naptár 1908. 49.
10. kép: Sümegi Városi Múzeum helytörténeti gyűjteménye, H-D-94/125. ltsz.





1. kép: A Darnay-gyűjtemény, a szülőház melletti nagyteremben



2. kép: A Darnay-gyűjtemény, a szülőház melletti nagyteremben



3. kép: Kisfaludy Sándor és Szegedy Róza emléktárgyai



4. kép: Az Állami Darnay Múzeum új épülete Sümegen

kantyt és régi himzést. Baráth Pál Csabrendek, Mandelbaum Adolf, Sümeg: kövilelet Kasza István, Sümeg: régi nyomtatványt és Kossuth-bankókat. Reich István: régi bankjegyeket. Tütő Péter, Zalaszentó: 1848—49-iki szunyori. Bárdny János, Kivásárhely. Horváth József, Káptalanfa: Vastárgyak és bankjegyeket. Mike István, Szalapa: középkori vaszablát.

A múzeum néprajzi osztályát gyarapították ajándékaikkal: Hancz Ferenc bábsütő, Turnischa: 5 db bábsütő mintával. Berkovics Károly, Széplak: faragtó tükröst hozott. Molnár Vendel, Rendek: csikóbőrös kulacsot. Kasza Mihály, Sümeg: régi borotva tartót. Régi himzéseket hoztak: Tóth Károly, Zalagógánia, Balog József, Széplak. Horváth Flóri, Sümeg. Kustos Sándor, Gyömrő. Novák Péter, V.-Lak. Nagy Zsigmondné Túrje.

A szalacsai újabb kutatás ismét közel másfél száz éskori emléket eredményezett, ezen újabb kutatás egy ládányi eredménye csak a közelmúlt napokban érkező vissza a nemzeti múzeumból, hová lerajzoltatás végett felküldve lett. Kisköszegről szerzett a múzeum különféle fibulákat, csupokat és mécsket, és egy érdekes római csontfaragványt. Árpádkori ezüst boglárt és gyűrűt az esztergomi leletből. Érdekes Szent István korabeli kardot. Frigyes Ágost lengyel király 1697-ben készült feliratos, aranybetétes, címeres kardját szintén vélt utján meg a múzeum.

A rokokó asszony tőrőljá részére Buda várában lelt XVIII-ik századbeli elefántcsont fésűt és kanalat szerzett a múzeum.

Régi pénzeket és bankjegyeket hoztak még a múzeum számára: Egyed Boldizsár Gyömrő, Somogyi K. Csehi, Hegyi Kálmáné Sümeg, Dover Imre Nagygyőr, Judy Zsófia Nagygyőr, Sabjanics Boldizsár V.-Szőlős, Salamon Gyula Karmács, Gombár József Sümeg, Salamon György Karmács, Piros Ferenc Bazsi, Nagy János Gógánia, Kaufmann Géza Sümeg, Horváth László Káptalanfa, Vass József Szántó, Németh János Nagygyőr, Németh Lajos Sümeg, Nagy Pál Dabronc, Sélly Lajos Mihály, Simon Sándor Káptalanfa, Nagy János Mihály, Kator József V.-Szőlős, Tóth József Gyömrő, Egyed Boldizsár Gyömrő, Csordás János Pál Káptalanfa, Sabjanics Vilmos Bazsi, Takács Ferenc Zalaszentó, Kiss Imre Zalamihály, Bardos János Megyer, Tütő Péter Zalaszentó, Fonyó Károly Bazsi, Molnár József Káptalanfa, Kürnye László Zalaszentó, Molnár Mihály Csabrendek, Hernicz Sándorné Sümeg, Németh Ferenc, Szt.-László, Berkovics Károly Széplak, Bukács József Zalagógánia, Kürsicher Dávid Ohid, Molnár Mihály N.-Görbő, Lábodi Vendel Tekeny, Klaffi Feri Sümeg, Ferenczy József Udvarnok, Toka János csász. Deák, Szabó Mihály Gye-pükaján, Száni János A.-Zsid, Nagy Károly Zalaszentlászló.

## Hasznos tudnivalók.

**Alkalmi vétel.** Vadászoknak! 5 db használt, de jó karban levő dupla-csővű háttöltő fegyver, egy darab Lankaster fegyver, jutányosan eladó, ugyancsak több előtöltő és kétsővű vadász fegyver. Megtekinthető Darnay Kálmán kereskedésében Sümegben.

**Burgundia mag.** Kitünő minőségű burgundiai mag, vörös őriás mamuth, egy sárga olaj bogó megérkezett. Ezen

Quedlinburgból importált kitünő mag nem fajzik el. Hazai után természetesen fajok kilója 80 fillér. Quedlinburginak 90 fillér és 1 korona kilója.

**Lóher mag.** A tavali szárazság miatt nagyon kevés lóhermag került az idei mag piacra, ez az oka, hogy az idei ára a szokottnak is magasabb lesz. Kéik igyekezzék, legjobb minőségű arankamentes magot beszerezni. Aján-

5. kép: Múzeumi hírek a Házibarában, 1908.

lin kenőcs, mely fémdobozokban fekete és sárga színben 24—50—70 és 1.40 fillérről kapható. Finom fehér fegyverszir doboza 30 fillér.

**Amerikai acévilillák.** Előérhetetlen, jótállás mellett darabja 160 fillér. Belföldi gyártmányú 4 águ acévilillák darabja 90—100 és 120 fillér.

**Adoma.** Hölgyeim, most fejeztem be legújabb alkotásomat, egy kitűnően sikerült esti tájképet. Ezt jótékony cébra szántam. Dövsitek el hölgyeim, hová adjam.

**Egy hölgy** (ki ismerte a mázolásáról ismert festőt): — Adja a vakok intézetének.

**Illatos kékítő** a legjobb kékítő a világon. 1 üveg 30 fillér.

**Tea-rum.** A kitünő braziliai tea-rum üvegekben 1 liter 2.20 fillér, kis üveg 60 f. Illatos Jáva rum literje 3 korona. Legfinomabb importált Jámai-kai 6-rum literje 6 K.

**Adoma.** — Samukám, miért sírsz? **Samu:** Hogyne sírnék, mikor olyan jói feleltem, mégis kinevettek az iskolában.

— Miért?  
**Samu:** A tanító úr azt kérdezte, mennyi nyolcoszort tizenöt, én meg azt feleltem rá, hogy 1 korona 20 fillér.

**Kések és husvágó gépek** zománczva minden nagyságban kaphatók. Husvágó szekerék nagy választékban. Legfinomabb solingeni ősi és konyhakések minden nagyságban jutányos árról kaphatók. Aki tartós éli finom konyhakést akar, csak solingeni kést vegyen.

**Császár borax.** Kézfimító, minden tisztító elismert háztiszta. Mosdásnál nélkülözhetetlen. 1 doboz ára használati utatitással 36 fillér.

**Sártörők.** Kókusz rostból készült kitünő minőségű sártörők, melyek több évig eltartanak, nagy választékban kaphatók. Darabja 1 koronától 4 koronáig minden árban.

**Adoma.** Nagy parádés lemetés volt X. városban, melynek apátjébanosa püspökséggel kísérte ki a halottat végső útjára. Másnap a család fő meglátogatva az apátot, sokallotta a temetési szertartásért kért 100 forintot. Az apát tréfás ember volt, jökevény fordult a sopánkodó előlélek úrhoz:

— Néze csak, én 200 forintot adok önnek uram, ha az én apát süvegemben 3000 ember előtt végig sétál a városban.

A család fő elmosolyogta magát és szó nélkül kifizette az apát urat megillető tiszteletdíjat.

**Marha-láncok.** Sodrott szemű marhaláncok, tartó lánc, saraglya lánc, hosszú és rövid láncok nagy választékban jutányos áron kaphatók.

**Gyaluk,** vonókések, vésők, furók, kalapácsolók, vasmeztökök és egyéb szerzők kaphatók, jó állás mellett kaphatók.

**Nadár eleség.** Madaraknak kedves fűmagokból készült nadár eleség, úgy kendermag jutányos napi árban kapható.

**Rátóti adoma.** Jaj kedves komám asszony, ezek az itközötti egerek mind megszűnik a kenyérünkkel a kamrában.

— Könnyen segíthet azon, kedves komám asszony, legyen oda pár font szalonnát, oda se néznek a kenyérnek.

## Gerecsey Ádám vadászalandjai.

— Elbeszélés. — (11)

Írta: Darnay Kálmán.

Az elejtett gazellával meg volt akadva a két vadász. Pista inast nem hozták velük a krokodil vadászatra, Mungó pedig a vizparton maradt az elejtett krokodil bőrének lefejtésével foglalkozva. Így nem maradt egyéb hátra, mint vállukra kápvá az elejtett izletes husvadt, felváltva hol Sógomgyi, hol Gerecsey cipelték, míg

6. kép: Kereskedelmi hírek és folytatásos regény a Házibarában, 1908.

## Péter koma magyaráz a múzeumban.

**Sógor:** Most már harmadszor járunk itt a múzeum udján, de Péter komát sohasem látjuk itthon.

**Péter:** Meghissem azt, de most nagy sorban járunk. Temető ásnak a múzeumos úrral Istvádnak.

**Sógor:** Mi végre? Minden falának van temetője. Nálunk bizony csak a sírós esküdj az anyaföldet, ha valaki bele kíván köszik.

**Gazda:** Nem éri kigyelmed sógor a koma dolgát, nem temetnek itthon azok, hanem régi sírokat kertetnek.

**Péter:** Nem csak kertetnek, hanem falának is. De kerüljenek beljebb a hivatalos szobámba, most legjobbkor jöttek, mert a múzeumos úr Erdély országban van múzeumi tanácsgató irást, így én vagyok a helyettese.

**Gazda:** Kérdnek Péter koma minden ében nagyobb lesz a hivatala, több lesz a tudományja.

**Péter:** Csak az őregség nem rakódna a vállamra. De üljének le, majd időnként egy pohár szilvívörömet.

**Sógor:** Nem élek vele.

**Péter:** Micsoda villám ütött kegyelmedbe sógor, hogy vissza utasít. Pedig jöfelle badacsanyi lövés.

**Sógor:** Tudja Péter koma, én három okból nem kívánom a pálinkát. Rézben megillotta a feleségem, a Trézsi. Másrészt pedig árt az egészségemnek. Harmadszor pedig ma már hét pohárral ittam.

**Gazda:** A sógor is azt tartja, hogy szeged szeggel, tegnap nálam voltak pincészeren, ott is igen betűrlőközött.

**Sógor:** Én ártatlan vagyok benne. Mert végig mondtam ugye sógor, hogy ne igyálak. Mégis mindig ittam.

**Péter:** De az élvágy csak megmaradt sógornak meg komának, mert nem hallja, hogy lehinál az a hízott réce ott a kertetben. Az már ugye bírá szusszal, míg a múzeumos úr megjön kincses Kolozsvárról. Meg azután ki is adta parancsba, hogy míg távol lesz, ellássam minden jóval a múzeum vendégéit, kigyűjtésük is itten maradjon ebédre.

**Sógor:** Jól beszél koma, éveközben legkönynyebb bevenni a múzeumi tanácsgató. A keserő orvosságot se érti az ember, ha osztja a takarját.

**Péter:** Most még délelőtti megbeszéltük az őt, de látom, azután bemutatom a múzeum újabb szaporulatát. Mert sok új látványosság akad minden ében.

**Gazda:** Gyarapszik-e a múzeum?

7. kép: Péter koma tárlatvezetés az Ingen Naptárban, 1912.

## Zalaszentóti regösök verse.

(Százados hagyomány)

Eljöttünk, eljöttünk-Szent István szolgái,  
Kinek füle, kinek lába elfagyott,  
Mondjuk-e vagy nyomjuk:

Eljöttünk, eljöttünk-szent István szolgái,  
Amott keletkeznek egy fekete felhő,  
Abba tollakodók csodatevő szarvas,  
Annak ezer ága,

Gyujtalan gyulladéjk, oltatlan aludjék  
Annak a gyertyája.

Hej regő rejtem, azt is megengedte,  
De az nagy Uristen

Adjon az Uristen ennek a gazdának  
Egy hold földben száz kereszt szénét.

Hej regő rejtem, azt is megengedte,  
De az nagy Uristen

Adjon az Uristen ennek a gazdának  
Egy hold földben száz kereszt buzát,  
Egy hold földben száz kereszt rozsozt.

Hét ökor régi törvény.  
Hej regő rejtem, azt is megengedte,  
De az nagy Uristen

8. kép: Regösének és elbeszélés a betyárvilágból az Ingen Naptárban, 1905.

— 21 —

Adjon az Uristen ennek a gazdának  
Egy hold földben száz kereszt zabot,  
Egy hold földben száz kereszt árpat.

Hét ökor régi törvény.  
Hej regő rejtem, azt is megengedte,  
De az nagy Uristen

Adjon az Uristen ennek a gazdának  
Egy ludja alatt száz liba fiat,  
Egy tyukja alatt száz csirke fiat.

Hej regő rejtem, azt is megengedte,  
De az nagy Uristen

Itt is nagyon egy legény, kinek neve István,  
Ott is nagyon egy leány, kinek neve Emmán.

Hej regő rejtem, ezt is nekem rejtem,  
Kert felől kerítéss,  
Utca felől terejed,

Párna alá szorítsad,  
Ott bele kukorodj, ott bele fodorodj,  
Mint a kis nyul farja.



## A betyár becsillete.

A berki-malmi nádas szélén, nem messze a nagyvírtől, a rómaiak egykori híres kastromának romjai fölé halmozott emelt az ercedév viszonyosága. Itt tanyázott Kápiár Józsi, a vidék sudár-teremtő, gavallér betyárja. Csenedes nyujkát élt, mintha megundorolott volna elkövetett bűneit. Elemeire nem volt gondja, teleit a szomszéd hívas kamrájából. Egy útról, egy darab szalonna elég volt három napra is. Kenyér, bort, pálinkát Salomon kocsmáros kap, annak nyomra már csak a lelkiismeretét a régi jó időben ökszerbolt holmi, amelyből féltelket szerzett, kormamát épített magának.

Míg a dolgos nép kint munkálkodott a mezőn, meghúzódtott Kápiár Józsi szalmavályójában, mely ott állt a sáppod nádas közepén. Ember legyen, ki azt megközelíti, ha nem ismeri, na-



## Az állami Darnay-Múzeum megtekinthető:

Díjtalanul:

Vasárnap	délelőtt	10—12-ig,	délután	2—4-ig;
Szerdán	. . . . .	„		2—6-ig;
Csütörtökön	„	9—12-ig,	„	2—4-ig;

30 fillér belépő díj mellett:

Szombaton délelőtt 9—12-ig, délután 2—6-ig;

Idegenek a múzeumot az igazgató engedelmével bármikor megtekinthetik. Jelentkezni a múzeumi szolgánál lehet.

Nyitási órákon kívül az előcsarnokban, úgy a lépcsőházban tartózkodni szigorúan tilos.

*Szentmártoni Darnay Kálmán*  
királyi tanácsos, m. kir. kormányfőtanácsos  
az állami Darnay-Múzeum igazgatója.

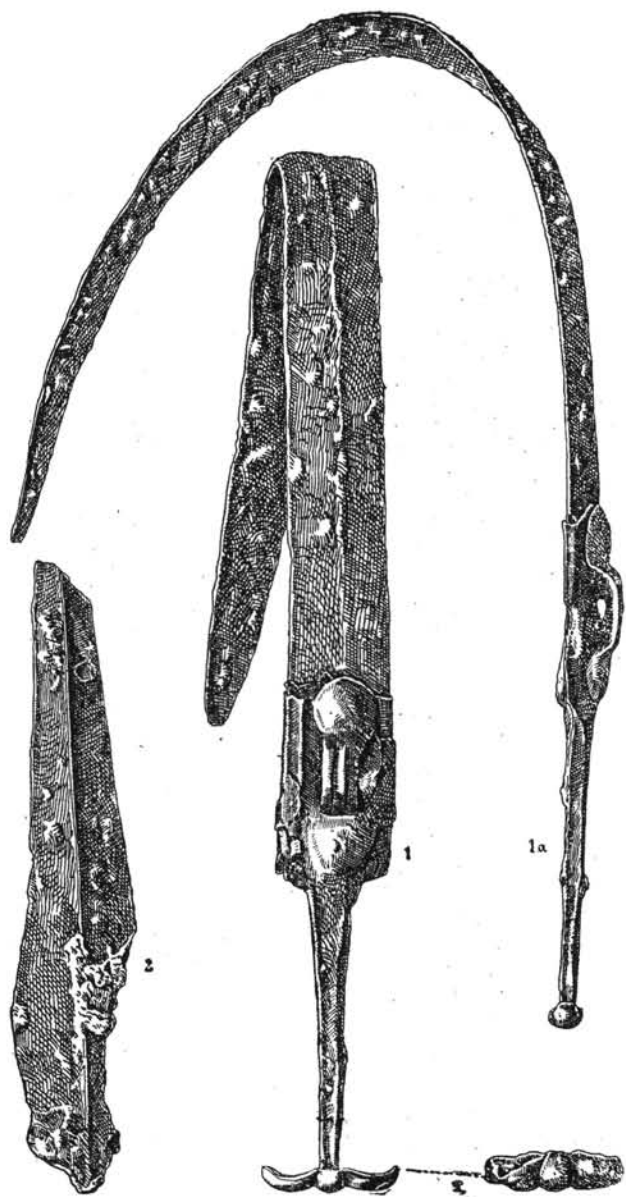

9. kép: A legújabb szaporulat rajzos illusztrációja az Ingyen Naptárból, 1908.

10. kép: Látogatási rend a múzeumban az 1930-as években





