

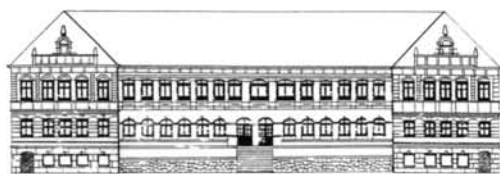

---

# ZALAI MÚZEUM

---



50 ÉVES A ZALAEGERSZEGI GÖCSEJI MÚZEUM

**10**

---

2001  
ZALAEGERSZEG

# ZALAI MÚZEUM



**10**

2001  
ZALAEGERSZEG



Közlemények Zala Megye múzeumaiból  
(Mitteilungen aus der Museen des Komitates Zala)

Szerkesztőbizottság:  
HORVÁTH LÁSZLÓ, MÜLLER RÓBERT, NÉMETH JÓZSEF, VÁNDOR LÁSZLÓ

Sorozatszerkesztő:  
VÁNDOR LÁSZLÓ

Szerkesztő:  
FRANKOVICS TIBOR

Lektorok:  
ERDŐDY GÁBOR  
HALÁSZ IMRE  
HOLL IMRE  
MARCSIK ANTÓNIA  
NÉMETH JÓZSEF  
REDŐ FERENC  
SIMONFFY EMIL  
SZÓKE BÉLA MIKLÓS  
VÁNDOR LÁSZLÓ



KÉSZÜLT A NEMZETI KULTURÁLIS ALAPPROGRAM TÁMOGATÁSÁVAL

Felelős kiadó: Vándor László  
Szerkesztőség:  
Zala Megyei Múzeumok Igazgatósága,  
H-8900 Zalaegerszeg, Batthyány u. 2.  
Telefon: 36 (92) 314-537  
e-mail: muzeum@dfmk.hu  
HU-ISSN 0238-5139

Nyomdai előkészítés: Horváth Tibor és Vucskó János (ZMMI)  
Nyomás: Zalai Nyomda Rt.

## Tartalomjegyzék

VÁNDOR LÁSZLÓ:	Előszó.....	5
NÉMETH JÓZSEF:	A Göcseji Múzeum története .....	7
H. SIMON, KATALIN:	Die neolithischen Funde des Objektes 103/96 von Gellénháza–Városrét [Komitat Zala] (A 103/96 objektum neolit leletei Gellénháza–Városrét lelőhelyen [Zala megye]).....	19
BÁNFFY ESZTER:	Emberkezes edény a vonaldíszes kultúra kialakulásának idejéből („Ein Gefäß mit Menschenhand-Darstellung aus der Entstehungsphase der Linienbandkeramik”).....	45
HORVÁTH, LÁSZLÓ ANDRÁS:	Neue Angaben zum Übergang von der Kupfer- bis Frühbronzezeit in Südwestungarn (Újabb adatok a rézkor-bronzkor átmenetéhez Délnyugat-Magyarországon).....	53
BONDÁR MÁRIA:	Adatok a Délnyugat-Dunántúl kora bronzkori kutatási problémáihoz (Contribution to the research problems of the Early Bronze Age in South-west-Transdanubie).....	67
GÁSPÁR DOROTTYA:	Egy Dél-Pannóniai püspök (Ein Bischof von Süd-Pannónia).....	81
VARJU ANDRÁS:	Az alsórajki római villa XIX. helyiségében feltárt mozaik padló restaurálása .....	91
SZŐKE BÉLA MIKLÓS:	Egy avar kori indavirág /Késő avar kori övgarnitúra Zalaegerszeg-Ola, Új kaszárnya területéről/ (Eine awarenzeitliche Rankenblume /Eine spätaawarenzeitliche Gürtelgarnitur aus Zalaegerszeg-Ola, auf dem Gebiet der Neuen Kaserne [Új kaszárnya]/.....	103
ÉRY KINGA:	Késő avar kori népesség Zalakomár határából (Late Avar Period skeletal population in the vicinity of Zalakomár [SW-Hungary]).....	141
DOBROVITS MIHÁLY– ŐZE SÁNDOR:	Török hatalom és parasztság a 16. századi Dél-Dunántúlon (Türkische Macht und Bauerntum im südlichen Transdanubien des 16. Jahrhunderts).....	151
KVASSAY JUDIT:	16. századi vastárgyak a középkori Mihon faluból (Eisengegenstände des 16. Jahrhunderts aus dem mittelalterlichen Dorf Mihon).....	161
KOVÁCS, GYÖNGYI:	Ausländische Keramik in der Burg von Bajcsa (Külföldi kerámia a bajcsai várban) .....	175
MOLNÁR LÁSZLÓ:	A Szentgróti vár üvegleletei.....	187
BAKLER, KLÁRA– MOLNÁR, ANDRÁS:	„Das Schaffot sehe aus seinen Augen” /Graf Ludwig Batthyány und die Geheimpolizei 1839-1848/.....	191
BÉRES KATALIN:	Borbély György /Egy vidéki értelmiségi a századfordulón/ .....	205
MEGYERI ANNA:	A Göcseji Múzeum – az egykori takarékpénztár székházának építéstörténete /Adalékok Zalaegerszeg első pénzintézetének történetéhez/ .....	219
MARX MÁRIA:	Húsvéti határjárás Zalaegerszegen .....	239
PETÁNOVICS KATALIN:	A várvölgyi búcsúi korona (Die Wallfahrtskrone von Várvölgy).....	247
KOSTYÁL LÁSZLÓ:	„Árpád hős magzatjai...” /A zalai Megyeháza egykori portrégalériájáról/.....	257
EGRI MÁRIA:	Adalékok Kisfaludi Strobl Zsigmond munkásságához .....	277

## Előszó

Az országos millenniumi ünneppsorozat nagyszabású eseményei között a zalaegerszegi Göcseji Múzeum csak szerény emlékezéssel köszönti alapításának fél évszázados jubileumát. Illendő a mértéktartás, hiszen nagy nemzeti gyűjteményünk létrejöttének kétszázados évfordulójára készül, sok vidéki társunk pedig működésének második száz esztendejébe lépett.

Mi több évtizednyi készülődés után a megyeszékhelyek közül utolsóként, 1950-ben alakultunk. 1963-ig kis, egyszemélyes múzeumként a gyűjteményalapítás nagyszerű időszakát éltük át, amely a néprajz diadalútja volt. Majd újabb egy évtizednyi kísérletezés következett, amely a feljebb lépés mikéntjét, a múzeum profiljának és nagyságrendjének kialakítását kereste, s amely alatt az addig felgyűlt akaratból, tudásból megteremtette az ország első szabadtéri néprajzi gyűjteményét. Utolsó három évtizedünket egy mind-

dig töretlen fejlődési szakasznak érezzük, amely alatt sikerült sok évtizednyi hátrányt behozva szakembergárdát kialakítani, új gyűjteményeket – régészetet, helytörténetet, művészettörténetet – létrehozni. Ezek az évek a régészet évei voltak, eredményeink nemzetközi hírnevet vívtak ki.

Az ötvenedik évfordulót a millenniumi rendezvények árnyékában üljük. De a múzeumot, mint ennek a megismételhetetlen ünneppsorozatnak megyei letéteményesét, az események fénye meg is világítja. A magyar államalapítás évfordulóját új állandó kiállítással, a zalavári történelmi emlékpark kialakításával és a finnugor szabadtéri gyűjtemény létrehozásával köszöntjük.

Ez a kötet pedig a fél évszázados intézmény szakembergárdájának eredményeivel üdvözli az olvasót, múzeumunk minden barátját.

**Vándor László**  
múzeumigazgató



Németh József

## A Göcseji Múzeum története

### I.

Hazánk legtöbb megyéjének székvárosában a honfoglalás ezredéves ünnepén már vagy működött múzeum, vagy ez idő tájt megkezdték a múlt értékeinek gyűjtését. A következő egy-másfél évtizedben több helyen már rangos, ma is jól használható, reprezentatív épületet is emeltek a gyűjtemény otthonául. (Szekszárd, Szombathely, Szeged, Békéscsaba stb.) Zalaegerszegen – két évvel a millennium után – mindössze egyetlen újságcikk jelezte a múzeumalapítási szándékot.

A város akkor még kicsi, falusias jelleg település, 9500 ember otthona. 1313 lakóháza közül 167 fából, 268 vályogból épült, s a hajlékok csaknem felét még szalma vagy faszindely fedte. A rendezett tanácsú városi rangot csak 1885-ben szerezte meg. Gyáripára szinte nincs, polgársága kis létszámú, még kevés vagyonú, értelmisége elsősorban vármegyei alkalmazott, mellettük néhány orvos, ügyvéd, bíró, 1895 után már gimnáziumi tanár is. Múltjára csak kevés emlék figyelmeztet: vára nyomtalanul eltűnt, legrégebbi épülete, a Megyeháza 1732-ben készült el. Nem csoda, hogy a rengeteg adóssággal terhelt Egerszeg előbb kórházat, vasutat, óvodát, tisztességes elemi iskolát tervezett, gimnáziumot, utcai világítást, legalább téglázott járdát álmodott, mintsem múzeumot. 1890 őszen érkezett az első vonat, 1892 – 1900 között magasodtak fel ma is előkelőnek számító épületei: szállodája, gimnáziuma, két takarékpénztára, a Főtér néhány emeletes lakóháza

Az 1897-ben felépült gimnázium tette kész tanári kara némi lendületet hozott a kisváros életébe. Sebők Samu rendbe rakta a városháza kusza irattárát és 1900-ban megírta Göcsej ismertetését, 1902-ben Egerszeg történetét. Borbély György 1898-ban felhívást tett közzé nép-rajzi múzeum alapítására, két év múlva megindította a Magyar Paizs című hetilapot. Egyesületeket szerveztek, ismeretterjesztő előadásokra hívták az érdeklődő polgárokat. Az új század elején a Jánka hegyen előkerült mamutsontváz kiásását szervezték meg, s 1907-ben a múzeum alapításának gondolatát is felújították.

A gimnázium tanári kara javasolta: „Mondja ki Zala-vármegye törvényhatósága, hogy a vármegye székhelyén közkönyvtárat és múzeumot létesít, saját kebeléből a gyűjtés megkezdésére és vezetésére különbizottságot küld ki, s az ügy érdekében a vármegye közönségéhez

felhívást intéz.” Az indítvány nyomán a vármegyei törvényhatóság is foglalkozott a gondolattal, de a támogatást pénz hiányában függőben hagyta. A szándék elakadásában némi szerepe lehetett a keszthelyi múzeum ellenagitációjának is. Borbély György és kollégái mégis lendületes gyűjtőakciót indítottak el, főleg a gimnázium tanulóira támaszkodva. Az adományokat nyilvánosan megköszönték, ezzel is serkentve az ajándékozási kedvet.

A hamarosan tekintélyesre növekedett kollekciónak a gimnáziumban kapott helyet, a háború idején azonban az épület egy része hadikórház lett, az anyag jobbára elkallódott, maradéka a levéltárba került, onnét a tárgyakat 1927-ben Keszthelyre szállították. Kisebb részük átvészelt a háborút, s negyedszázad után visszakerültek Zalaegerszegrre, a Göcseji Múzeum gyűjteményébe.

1934-ben indult újra mozgalom Göcseji Gyűjtemény szervezésére. Ez évben Antal Dezső két, alig eltérő változatú épületet is tervezett a jövőbeni intézmény számára. Az évtized közepén Fára József levéltáros és Nagy Károly járásbíró szorgalma és ügyszeretete révén újra figyelemre méltó néprajzi anyag gyűlt össze. 1935-ben és 1936-ban megrendezték a Göcseji Heteket, ennek keretében több kiállítást is rendeztek. Ekkor készítette el – társával együtt – Végh Endre felsőkereskedelmi iskolai tanuló egy kicsiny, akkor még archaikus jellegű göcseji falucska, Zebecke pontos makettjét, amely hosszú hányódás után épp fél századdal később került (felújítva és kiegészítve) a Göcseji Múzeum megyetörténeti állandó kiállításába. 1936 után aztán csökkent a lelkesedés, a magyar néprajz szakemberei sem támogatták a múzeum létesítését. Viski Károly nyilatkozta Keszthelyen: „... mint szakembernek, le kell beszélmem a tervről a lelkes fáradozókat.” 1941-ben az Iskolánkívüli Népművelési Bizottság állt egy újabb gyűjtési akció élére, de a város vezetőit a növekvő háborús terhek megakadályozták az intézményes támogatásban, még a hely biztosításában is. Nem csoda, hogy egy 1944-es újságcikk a gyűjteményt a következő címen ismerteti: „Látogatás az ország legkoldusabb múzeumában.”

A múzeummá soha nem szerveződő, közel 5000 könyv, irat és vegyes értékű tárgy a háború idején jórészt elkallódott, maradékból az 1950-ben megalakult Göcseji Múzeum csupán 400, zömében adat nélküli tételt örökölt. Csak egy részét volt érdemes leltárba venni.

A megye székhelyén 1945 után nem volt olyan intézmény, amely a tömérdek gazdatlanná vált műkincs legalább töredékét megőrizhette volna. 1944 őszén az elhurcolt zsidók, 1945-ben a feldúlt, kifosztott kastélyok, kúriák elmenekült urainak, 1950 körül a város kitelepített módosabb polgárainak bútorait, szobrait, képeit, könyv-tárát, családi levéltárát hordták szerteszét, közülük szinte semmi sem menekedett közgyűjteménybe. (Ritka kivételként egy-egy szobor Zalaszentgrótról Sárvarra, né-hány bútor Kehidáról Keszthelyre.)

A negyvenes évek végén Fülöp István vezetésével működött a Zalai Táj- és Népkutató Munkaközösség, amely tárgyi anyagot alig, de fényképet, folklór szöveget nagyon eredményesen gyűjtött. Kár, hogy a jogutód nélkül megszűnt közösség munkájának eredményéből is csak kevés került közgyűjteménybe.

## II.

A magyar múzeumok történetében az évszázad közepén több sorsdöntő, tartalmi és szervezeti változás is következett.

- Hazánkban ez időben látványos intézményfejlesztés indult meg. Az ország iparosításának kezdeti sikerei, az eredmények túlbecsülése azt a hitet keltette, hogy rövid időn belül jól működő intézmények széles hálózatát lehet létrehozni. E lendület szülöttei az újonnan megalakult múzeumok is.
- Erőteljes szakosodás kezdődött, ennek eredményeként legtöbb helyen a korábban együttesen kezelt múzeumokat és könyvtárakat különválasztották.
- Az Elnöki Tanács megalkotta a múzeumokról szóló 1949-es 13. számú törvényerejű rendeletet, amelynek értelmében a közgyűjtemények is állami kezelésbe kerültek. E rendelet végrehajtása során államosították a Göcseji Gyűjtemény maradvékát, s hozták létre a Göcseji Múzeumot.
- A múzeumok központi irányító, fenntartó szervezete a Közgyűjtemények Országos Felügyelőisége, majd a Múzeumok és Műemlékek Országos Központja volt. Ezen intézmény később a Népművelési Minisztérium főosztályaként működött, 1957 után pedig a Művelődési Minisztérium Múzeumi Osztálya tartotta fenn a múzeumokat. Ez az erőteljes centralizáció bürokratikus, nehézkes hálózatot hozott ugyan létre, de a központi irányítás védelmet is jelentett a múzeumok és főleg vezetőik számára a helyi vezetők önkényével szemben.

Ez különösen szükséges volt Zalaegerszegen, ahol Szentmihályi Imre 1950. júliusában kezdett munkához. Jól képzett etnográfus volt, Göcsej néprajzának jó ismerője, aki már diákkorában is sokat gyűjtött. Zalaegerszegen érettségizett, a budapesti egyetemen szerzett diplomát, rövid ideig a Nemzeti Múzeumban dolgozott, majd a nagykanizsai múzeumba került, onnét Zalaegerszegre.

Nagyon kedvezőtlen körülmények között láthatott munkához. Az előző fél század nemes szándékaiból, ismételten nekilendülő gyűjtési felbuzdulásából csak kevés eredményt vehetett át. A múzeumnak saját otthona nem volt, a régi városházán kapott két, összesen 50 négyzetméternyi helyiséget. (A Főtér sarkán ma is álló eklektikus épület 1898-ban Botfy Lajos polgármestere idején az ugyanitt állt régi városháza alapfalainak felhasználásával készült. A század közepén már nem volt elegendő a megnőtt adminisztráció befogadására, a polgármesteri hivatalt másutt helyezték el. 1945 után több intézménynek, szervezetnek adott átmeneti otthont.)

A gyűjtemény gyorsan gyarapodott, Szentmihályi Imre újabb szobákat is meg tudott szerezni, s 1953. november 29-én megnyílt első állandó, főleg néprajzi jellegű kiállítása.

Az új intézmény névadójaként szóba jött Plander Ferenc és Gönczi Ferenc is. Ma már nem deríthető ki, hogy miért nem kerülhetett fel egyikük neve sem a múzeum kapujára. Csak feltételezhetjük, hogy Plander, Göcsej első tudományos leírója neve egyrészt akkor még nem volt közsismert, másrészt – akár nyolc évtizede halott – plébánosról sem szoktak ez időben intézményt elnevezni. Gönczi ellen talán az lehetett a kifogás, hogy kortársnak számított, mindössze két évvel korábban, 1948-ban halt meg, s élete utolsó három évtizedét a szomszédos Somogy megyében töltötte. Így aztán mindmáig megmaradt a kezdetben választott név: Göcseji Múzeum.

Az első évtizedben Szentmihályi nagy szorgalommal, ma már hihetetlennek tűnő munkabírással dolgozott, elsősorban a még fellelhető néprajzi értékeket sikerült megmentenie. Intézményének gyűjtőterülete a megye északi része: Zalaegerszeg város és az akkori zalaegerszegi, lenti és zalaszentgróti járás. Utóbbiból csak kevés tárgy került a múzeumba. Munkájának értékét növelte, hogy az időben még alig volt autóbusz közlekedés, egy gatra kerékpár állt rendelkezésre, csak később jutott motorhoz. Göcsej nyugati része akkor a határsávba tartozott, ahova csak külön igazolvánnyal lehetett belépni, állandó igazoltatások után tovább haladni, hiszen a magányosan kószáló, embereket kérdező, jegyzetelő, házakat fényképező, elavult tárgyakat cipelő fiatalember az időben nagyon gyanúsnak tűnt.

Segítségére is alig volt. Még 1960-ban is egyetlen hivatalos segédre, egy félállású gépíróra és három részfoglalkozású teremőrré számíthatott.

A városban a múzeumnak nem volt hagyománya. A szomszéd megyékben már évtizedek óta tudós, tekintélyes muzeológusok álltak az intézmény élén (Szombathelyen Pável Ágoston, Kaposváron Gönczi Ferenc), Szombathelyen 1908 óta reprezentatív múzeumépület állt, s ugyanitt már 1872 óta működött a Vas Vármegyei Múzeumi Egyesület, melynek évenként tartott közgyűlésén a megyéspüspök, a főispán, a polgármester is megjelent.

Szentmihályi Imre munkáját nemcsak a hagyományok hiánya, hanem a korszak társadalmi körülményei is nehezítették. Apja Zalaegerszeg környékén, Zalaszentmihályfán volt közepes földbirtok tulajdonosa, bérlője, kisebb kastély lakója. Ezért aztán 1950-ben fiában nem a jól képzett szakember becsülték, hanem gyanakodva szemlélték a földesúr gyermekét azok a vezetők, akik közül néhányan évtizeddel korábban még a Sztankovszky uraság földjén dolgoztak (Szentmihályi Imre érettségi bizonyítványában még a Sztankovszky családnév szerepel.) E bizalmatlanság okozta, hogy a fiatal múzeumigazgató rendkívül nehezen épített ki társadalmi kapcsolatokat, maga is gyanakvóná vált, a túlzottan aprólékos adminisztrációval, a bizonylatokkal sokszorososan megerősített ügyintézésrel védte magát. Az ebből fakadó gondok főleg a hatvanas években váltak mind nyilván- valóbbá.

A gyűjtemény gyarapodását a következő fontosabb adatok mutatják:

	1950	1960	1963	1971
Néprajz	313	3314	4089	6445
Régészet	81	1622	1638	13079
Numizmatika	–	60	60	55
Helytörténet	3	167	176	236
Földtan, őslénytan	2	148	148	–
Iparművészet	1	49	56	99
Képzőművészet	–	41	49	85
Együtt:	400	5401	6216	19999

Közel öt évtized távlatából megítélve rendkívül jelentős az archaikus göcseji gazdálkodás, lakáskultúra eszközanyagának, a pásztorművészet többlettucatnyi remekének, köztük az országos mércével megítélve is jelentős mángorló- gyűjteménynek a létrehozása. A század hatodik évtizede e táj életében rendkívül gyors változásokat teremtett. Az évszázados elemeket őrző életmód, építkezés, a falukép robbanásszerű átalakulása zajlott az időben, lényegesen gyorsabban, mint hazánk más vidékein. Szentmihályi Imre jó érzéssel és szorgalommal használta ki ezeket az esztendőket. Ugyancsak méltánylandó érdeme, hogy a megyeházáról eltávolítandónak ítélt képzőművészeti értékeket, elsősorban a történeti arcképeket megszerezte a múzeum számára (Ezekről e kötetben Kostyál Lászlótól külön tanulmányt is olvashatunk).

A megnőtt gyűjtemény, az időközben kapott helyiségek lehetővé tették, hogy 1957 tavaszán az állandó kiállítást átrendezzék, kibővítsék. Az így létrejött bemutató Göcsej történetének, néprajzának jó keresztmetszetét adta. Némileg csökkentette a múzeum vonzókörét, hogy Göcsej kutatása mellett kevesebb energiát tudott fordítani Zalaegerszeg múltjának vizsgálatára, bemutatására. Ha tette, akkor sem mindig sikeresen. Így például több ízben is nem a legszerencsésebb érvekkel kísérelte meg

feléleszteni a húsvéti határjárást, ezzel számottevő ellenállást is kiváltott.

Az első évtized nagyon sikeres korszaka a zalaegerszegi múzeumnak. Maradandó értékű néprajzi gyűjtemény alakult ki, a városban először rendeztek tudományos értékű állandó történeti-néprajzi, kiállítást, a múzeum vezetője értékes kutatásokat végzett a népi építészetben, ma már pótolhatatlan értékű fényképgyűjteményt hozott létre, amely a Göcseji Falumúzeum tervezéséhez is tudományos alapul szolgált. 1954-től kezdve tanulmányi kirándulásokat indított, s az akkori zalai sajtóban magas színvonalat jelentettek múzeumi, műemléki, történeti témájú cikkei. 1957-től kezdve a múzeumi hetekre a magyar tudomány sok jeles személyét nyerte meg előadóul. Tudományszervezési tevékenységének máig haszonnal forgatott eredménye a Göcseji Múzeum fennállásának 10. évfordulójára megjelent Emlékkönyv.

A hatvanas évek elejére már több jel mutatott arra, hogy a múzeumok szoros központi irányítása betöltötte feladatát. Erőteljesen centralizált, nagyjából azonos elvek alapján működő, egységes nyilvántartási rendszert alkalmazó hálózat alakult ki olyan nagyságban, melyet már nehéz volt egyetlen hivatalból irányítani. Mind többen ismerték fel, hogy a sokszorosára nőtt múzeumi hálózat továbbfejlesztése jóval több anyagi eszközt igényel, s ezekkel a Művelődésügyi Minisztérium már nem rendelkezik. Több jel mutatott arra, hogy a múzeumok éppen központi irányításuk miatt nehezebben tudnak beilleszkedni a városi, megyei keretek közé, nehezebben találják meg helyüket a megyei és városi intézmények ez időre kialakult együttesében. A helyi, főleg a megyei tanácsok túljutva első évtizedükön, jól képzett, fiatal szakemberekkel is erősödtek, akik már szakmai feladatok ellátására is alkalmasak voltak.

Kivezető útnak a tanácsi kezelésbe adás jelentkezett. E megoldás ma már természetesnek tűnik, de közel négy évtizede mégis sok aggodalmat keltett, sok vitát váltott ki. Többen is a múzeum tekintélyének csökkenését, a szakmai követelmények lazulását, az intézmények visszaesését jósolták az átadást követő időkre.

A magyar múzeumügy azóta bekövetkezett fejlődése egyértelműen igazolta, hogy a tanácsi kezelésbe adás bizonyult az egyetlen járható útnak. Az egységes fejlődést hosszú ideig garantálta, hogy a múzeumok irányítói jó stratégiai érzékkel megtartottak néhány központi intézményt, elsősorban a Központi Múzeumi Igazgatóság kiállítás-rendező, műtárgyvédelmi osztályait. Kár, hogy ezzel egy időben nem sikerült biztosítani az országos múzeumok szakmai, irányító szerepének növelését, de még szinten tartását sem.

A szervezeti változás az ország 18 megyéjében egyúttal a megyei múzeumi igazgatóságok létrehozását is jelentette. A megyei múzeumi feladatok ellátásával mindenütt a megyeszékhely múzeumát jelölték ki, s an-

nak igazgatója egyúttal az egy gazdálkodási egységet jelentő, a megye területén tanácsfi fenntartásban működő minden múzeumot és kiállítóhelyet magában foglaló szervezet vezetője lett. Erre az átszervezésre Zala megyében majdnem 10 évet várni kellett. 1962-ben a két múzeum (a zalaegerszegi mellett a nagykanizsai) létszáma, gazdasági ereje is nagyon kicsi volt, ezért 1972-ig a két múzeum külön-külön a megyei tanács művelődési osztályának irányítása alatt állt.

Mégis, az 1962 után következő esztendőök a múzeum számára is a lassú változások, a nagyobb ugrást előkészítő kis lépések időszakát is jelentették. Az egyenletlen fejlődését is, ugyanis az ország akkor legerőtlenebb múzeumú megyéje vállalkozott arra, hogy létrehozza az ország első szabadtéri néprajzi múzeumát. 1963-ban Zala Megye Tanácsa határozatot hozott a Gőcseji Falu-múzeum létesítéséről, 1968-ban pedig arról, hogy mindkét város múzeumát nagyobb, alkalmasabb épületbe költözteti.

Az is nyilvánvaló volt, hogy egy megye muzeológiai feladatainak ellátására nem elegendő két néprajzos muzeológus. Az első kísérletek régész alkalmazására történtek. 1962 nyarán a Gőcseji Múzeumban kezdte pályáját Valter Ilona. Akkor múzeumi státust még nem sikerült számára biztosítani, a Zrínyi Gimnázium állományában szerepelt, de teljes munkaidejében a múzeumban dolgozhatott. Azóta magasabbra ívelő pályáját sikeres zalai kutatásokkal kezdte, figyelme kiterjedt a régészeti ismeretterjesztésre, több cikket írt a zalai sajtóban, régészeti népszerűsítő füzetet állított össze. Másfél évi munka után, 1964 januárjában az Országos Műemléki Felügyelőség munkatársa lett. Távozásában nemcsak az új munkahely nagyobb szakmai lehetőségeinek vonzása, hanem az egerszegi intézmény légkörének tisztítása is szerepet játszott. Szerencsére, Zala megyéhez fűződő jó kapcsolatai mindmáig megmaradtak, és azóta is sok fontos kutatással gyarapította a megye középkoráról meglévő ismereteinket.

Ezután Zala Megye Tanácsa ösztöndíjat biztosított Müller Róbert régész hallgató számára, aki 1967. augusztus 1-én kezdte meg munkáját Zalaegerszegen. Harmadfél esztendőös egerszegi ténykedését több sikeres ásatás, figyelmet keltett publikáció is jelzi. Különösen hasznos, ma is sokszor forgatott kötete a Gőcseji szegiek környékén végzett terepbejárásainak összefoglaló adatára. 1970. január 31-ig dolgozott itt, távozásának indokai közt ott szerepelt elődjéé is. Az évtized végén munkába állhatott az intézmény első restaurátora, Szabolcs Péterné Takács Ágnes.

Az 1960-as esztendőök legnagyobb nyúga, vesződése az épületgondok, a raktározás megoldása volt. Hiába vehette fokozatosan birtokba a Kazinczy (akkor: Marx) tér 1. számú ház teljes első és második emeletét, az elfogadható munkahelyek, a megfelelő nagyságú kiállítás és főleg a raktárak számára egyre szűkösebbé vált. A város-

ban múzeumi célra alkalmas épület nem volt, még a két évtizede üresen álló zsinagóga átalakítása is szóba került. Vázlatos tervek készültek, hogy az épület belső terét kettéosztva hogyan lehetne ott raktárakat, kiállítási tereket kialakítani a múzeum és a levéltár számára. A szükséges költségeket akkor nem sikerült biztosítani. (Ma már tudjuk: szerencsére, hiszen a ma a zsinagóga szépen helyreállítva elegáns hangverseny- és kiállító terem.)

1963 végén vetődött fel először a gondolat, hogy a Városi Tanácsnak új székházat kellene építeni. Erre nagy szükség volt, mert a Tanács a Zalaegerszegi Takarékpénztár hajdani bérházában működött, ahol még orvosi rendelőnek, ifjúsági klubnak, bolti raktárnak és napközis konyhának, ebédlőnek is helyet szorítottak. Ráadásul az 1892 óta álló épület kedvezőtlen beosztású, rossz műszaki állapotú volt, még a tanácselnök dolgozószobája is beázott. Felvetődött, hogy el kellene adni valamelyik vállalatnak vagy le kellene bontani, helyén korszerűbb irodaházat emelni. A Megyei Tanács művelődési osztályának egyik munkatársa előterjesztésében bizonyítani igyekezett: az épület ugyan nem műemlék, de a város egyik, központi helyén lévő, a városképet is meghatározó része. Lerombolása jövátelhetetlen vétek lenne, hiszen értéket pusztítana. Felújítva azonban a múzeum méltó otthonává alakítható. A bontás ötletét sikerült megakadályozni, de a Városháza építése még évekig húzódott. Közben a múzeum raktározás céljára átmenetileg meg-kapta a zsinagóga egy részét, így a régi épületben 1966. január 9-én még új állandó kiállítás nyílhatott.

1968. májusában nyílt szabad út a városi székház építésének, s ekkor a Művelődési Minisztérium 2 millió forint célhitelt engedett át Zalaegerszeg városnak, ennek fejében a Batthyány utcai épület múzeum céljára vált hasznosítható. Különböző intézmények sürgető elhelyezési gondoljai miatt még a felújítás megkezdése előtt, 1970-ben át kellett költözni a nagyon rossz állapotú épületbe.

Közben Szerdahelyi Károly elkészítette az átalakítás terveit, 1971-ben megindult a szakaszos felújítás. A kivitelezést a Hegyhátszentjakabi Építőipari Szövetkezet végezte. Eredményeként célszerű, további fejlesztést is ígérő múzeumépület jött létre, meglehetősen nagy munka árán, hiszen meg kellett újítani a tetőszerkezetet, teljesen ki kellett cserélni a felső szint födémjét, új villany-, víz- és csatornahálózat készült, a válaszfalakat szinte kivétel nélkül áthelyezték. Csak megfelelő előcsarnokot, hangulatos, a hely szelleméhez méltó lépcsőházat nem sikerült kiképezni. Pénzhiány miatt az akkor már 80 esztendőös ajtókat, ablakokat nem lehetett kicserélni, nagyon silány burkolóanyagokkal kellett megelégedni, az épületépészeti berendezések nagyobb része is rendkívül hitvány volt stb. Mégis, használható otthont adott a múzeumnak, s állandó pótlásokkal, modernizálással, s főleg az 1997-ben megkezdett újabb felújítással, tetőtér-beépítéssel a fennállásának fél százados forduló-



jára emlékező intézmény ma már szép, korszerű otthonban dolgozhat. (Az épület részletes történetét Megyeri Anna jelen kötetben olvasható tanulmánya foglalja össze.)

### III.

A hatvanas évek kétségkívül legnagyobb vállalkozása a Göcseji Falumúzeum felépítése volt. Előzményei a távoli múltba nyúlnak vissza.

1885-ben Svédországban vetődött fel először egy szabadtéri néprajzi múzeum gondolata, és az első részleg hat esztendővel később nyílt meg. (Nevét – Skanzen – Stockholm egyik részéről kapta, s aztán tovább örökölte a hasonló intézményekre, köztük az egerszegire is.) Ugyancsak 1885-ben Budapesten, az országos kiállításon bemutattak 15 berendezett parasztszobát. 1896-ban a millenniumi kiállításon 24 házat, teljes portát, gazdasági épületeket is felépítettek, ezeket azonban az ünnepek befejeztével lebontották. 1938-ban a balassagyarmati múzeum kertjébe egy palóc, 1935-ben Veszprémbe egy bakonyi házat telepítettek át, rendeztek be, mindkettő ma is látogatható.

1935-ben a Göcseji Napok rendezvényeire két felsőkereskedelmi iskolai tanuló pontos felmérések alapján, agyagból megformálta, kiégette, kiszínezte Zebecke minden épületét, és terepasztal-szerűen kiállította a falu teljes makettjét.

Az ötvenes évek végén Káváson tulajdonosa engedélyt kért egy 19. századi, festett oromzatú, borona-falás lakóház lebontására. Már ekkor felmerült az épület megóvásának gondolata. Az első terv szerint egy szabad kávási telekre telepítették volna át, végül Zalaegerszegen a Május 1. ligetben építették fel újra, a munkával 1959. november 28-án készültek el. Az új helyszín oka, hogy Tóth János építésmérnök kidolgozta egy kis szabadtéri néprajzi múzeum tervét, amely számolt a mellette lévő barokk Kálvária-kápolnával, s feltehetőleg az 1935-ben a közelben felépített, később leégett göcseji harangláb emlékével is. Tóth János terve 1960-ban megjelent a Göcseji Múzeum jubileumi emlékkönyvében. A kávási ház 1960. december 28-án leégett, feltehetően gyújtogatás következtében.

1961-ben Zalaegerszeg város tanácsának végrehajtó bizottsága a 70/1961. vb. számú határozatával úgy rendelkezett, hogy a szabadtéri néprajzi múzeumot mégsem a Május 1. ligetben, hanem az Alsóerdőn kell felépíteni. A döntés előzménye, hogy a közelben termálfürdőt is terveztek, a kutatófúrást is megkezdték, s a kibővült célokra a kis liget nem bizonyult elégségesnek. A városi tanácson 1961. május 23-án múzeumi, műemléki és építész szakemberek megbeszélést tartottak, ahol Tóth János a szóba hozott immár három helyszín közül (Alsóerdő, Május 1. liget, Zalarét) változatlanul a Május 1. ligetet tartotta célszerűnek, végleg elvetve az Alsóerdőt.

Tóth János érvelését támogatta Radnai Lóránd területi építész is.

Majd kétesztendei látszólagos szünet következett, ez alatt bebizonyosodott, hogy a választott helyszín valóban nem elegendő még néhány porta felépítéséhez sem. E felismeréssel együtt újra előtérbe került a Zalarét, az olai vízimalom környéke. Ugyanis 1960 után a valaha oly fontos egerszegi vízimalmokat leszerelték, más célra alakították át, jórészt le is bontották. Állt még az olai, melynek egyik fele feltehetően még a 18. században gerendákból épült, ezt bővítették a 20. század elején. Sikertült ipari műemlékké nyilvánítani, s az Országos Műemléki Felügyelőség felújítását is megkezdte. Ez lett a későbbi Falumúzeum magja, mint egyedül eredetileg is e helyen álló létesítmény.

A helyszín csak azért keltett aggodalmat, hogy nem fenyegeti-e árvíz? Az egyértelműen igazolódott, hogy a malom küszöbszintjét a víz emberemlékezet óta nem érte el. Ez időben fejeződött be a Zala medrének szabályozása, vizét távolabbi, új mederbe terelték, így a malom körüli szakasz holt ággá vált. E megoldás egyrészt tovább csökkentette az árvíz esetleges veszélyét, másrészt pedig lehetetlenné tette a malom vízzel történő meghajtását is. (A meder holt ággá válása majd 1980 körül okozott nagyobb gondot, amikor a vízben elbomló növényi maradványok miatt a kevés víz is bűzössé vált, belőle minden növény és állat kihalt. A nagy költséggel végrehajtott beavatkozás egy időre megoldást jelentett.)

Zala megye tanácsának végrehajtó bizottsága 1963. július 24-én tárgyalta a megye múzeumainak és műemlékeinek helyzetét, s 158/1963. vb. számú határozatában kimondta: „... a zalaegerszegi olai vízimalom ipari műemlék kisajátítását haladéktalanul le kell bonyolítani, s ennek megtörténtéről – a helyreállítási munkák mielőbbi megkezdése érdekében – az Országos Műemléki Felügyelőséget értesíteni kell. A végrehajtó bizottság elnökhelyettese a városi tanács végrehajtó bizottságát az intézkedések megtételére hívja fel... A végrehajtó bizottság elhatározza, hogy a szabadtéri néprajzi múzeum létesítésére, illetve fejlesztésére 1964. évtől kezdődően öt éven át évenként 100.000 Ft. anyagi támogatást biztosít.”

Ma már nehezen érthető, hogy a legszerényebb múzeumi hálózatú megye hogyan vállalkozhatott e nagy feladatra. Az elhatározás olyan merésznek tűnt, hogy a Göcseji Múzeum néprajzos vezetője sem látta megoldhatónak, s helyette a göcseji szegek kutatásának tervét dolgozta kis, s terjesztette be a minisztériumba. A feladat valóban új volt, a döntés is gyors, hiszen az intézmény 1961-ben készült öt éves terve még nem tett említést róla, a feladat nem került bele a tanácsi átadás 1962-ben készült jegyzőkönyvébe sem. Az 1963. április 9–12 között tartott minisztériumi vizsgálat is csak azt állapította meg, hogy: „komoly problémát jelent a múlt évben (!) leégett göcseji ház rendbehozatala és a közönség rendelkezésére

bocsátása.” A feladatok közt azt jelölte meg, hogy „szükségesnek tartanánk a Május 1 ligetben lévő göcseji ház újbóli berendezését, valamint a hozzátartozó gazdasági stb. melléképületekkel való kiegészítését. Meggyőződésünk, hogy ez a szabadtéri kiállítási egység nagymértékben hozzájárulna a múzeum népművelési feladatainak teljesítéséhez.”

A fenti példák talán igazolják, hogy 1963-ban nem annyira szakmai, tudományos, sokkal inkább helyi, társadalmi okok sürgették a Falumúzeum felépítését. Az egyéni szándékokon, néhány megyei vezető tettekre szegén kívül az elszántságnak társadalom-lélektani okai is voltak.

Talán sehol másutt az országban nem lehetett annyira látványosan érzékelni a hagyományos falukép átalakulását, mint az ötvenes években éppen Göcsejben, ahol a változást a kőolajtermelés, a kőolajipar is gyorsította. Az itt élőknek szinte napi élményévé vált a rohamos változás, s vele együtt a vágy is, hogy gyermekkoruk tovatűnő világából emlékeztetőül valami megmaradjon. Csak ezzel magyarázható, hogy az építést nemcsak nagy ellenkezés kísérte, hanem hathatós társadalmi segítség is támogatta, vele együtt nagy várakozás is sietette. Még Hadnagy László megyei tanácselnök-helyettes (1962-től haláláig művelődési miniszterhelyettes), karolta fel 1961-ben Tóth Jánosnak a göcseji népi építészettel kapcsolatos kutatásait. (Eredményeként jelent meg 1965-ben a Göcsej népi építészetéről című kötet.) Ugyancsak Hadnagy támogatásával kezdődött el 1961-ben elsőként az országban Zala megye földrajzi neveinek összegyűjtése, s a Zala megye földrajzi nevei című kötet – 1964-es évszámmal – 1965-ben hagyta el a szegedi nyomdát.

A létrehozás szubjektív előfeltétele Kiss Gyula megyei tanácselnök-helyettes energiája, fáradhatatlan, sokszor erőszakos szervező munkája volt. Kiss Gyula majdnem két évtizeden keresztül volt megyei művelődési vezető: előbb 10 éven át a művelődési osztályt irányította, 1962-ben tanácselnök-helyettes lett. Színes, ellentmondásos, jobbra tervszerűtlenül dolgozó, kampányfeladatokban gondolkodó és cselekvő, sok embert megsértő egyéniség. Nélküle bizonyára sok tekintetben jobban, kedvezőbben alakult volna a megye kulturális élete. Nélküle biztosan nem vagy csak később valósult volna meg néhány ma is jól működő, fontos intézmény. A Göcseji Falumúzeum biztosan az utóbbiak közé tartozik.

Mivel a Falumúzeum az ország első szabadtéri néprajzi gyűjteménye volt, létrehozói nem rendelkeztek megfelelő gyakorlattal, tapasztalatokkal. A Göcseji Múzeum is igen kis létszámmal dolgozott, (1 néprajzos igazgató, 1 régész, 1 gazdasági előadó, 1 hivatalsegéd, 1 takarító, 2 teremőr), e sokrétű, szerteágazó feladatra önmaga nem vállalkozhatott. Ezért 1964. október 20-án egy szélesebb körű bizottság alakult, melynek tagjai közt ott voltak a művelődési, pénzügyi, jogi, műszaki szakemberek, a zalaegerszegi és nagykanizsai múzeum mun-

katársai. Vezetője névlegesen Török Lajos megyei tanácselnök, ténylegesen Kiss Gyula elnökhelyettes. Később az üléseken részt vett a városi tanács elnöke vagy annak helyettese is. A testület nem elvi dolgokkal foglalkozott, hanem minden szükséges gyakorlati teendővel. Általában kéthetente, szükség esetén hetente ülésezett, 1967–68-ban még ennél is gyakrabban.

A létesítés 1964-ben a kijelölt terület kisajátításával kezdődött: közel húsz parcella harminc tulajdonosával kellett megállapodni, őket kártalanítani. Ezzel párhuzamosan az Országos Műemléki Felügyelőség megkezdte a vízimalom helyreállítását.

1965-ben elkészült a programterv: Barabás Jenő egyetemi docens, Tóth János építészmérnök és Szentmihályi muzeológus közös munkája. Kiválasztották a betelepítendő épületeket, kidolgozták azok elhelyezési rendjét. Tisztázódott a Falumúzeum jellege is: „A szabadtéri néprajzi múzeum nem az egész megye, hanem a tágabban értelmezett Göcsej területének anyagát mutatja be... Indokolt a területi szűkítés, mert Göcsej a megye néprajzilag legjellegzetesebb s egyben leghíresebb tája, s itt állnak rendelkezésre olyan épületek, amelyek képviselhetik egy korszak jellegzetes építkezési kultúráját.” E megoldással a Falumúzeum eltér minden más hasonló magyar intézménytől: az egyetlen regionális, egy néprajzi tájegységre figyelő bemutatóhely, a többiek (a szennai, a szombathelyi, a nyíregyházi egyaránt) legalább megyeyeni területet vesznek alapul. A tervek szerint a jövő múzeum a századvégi paraszti építkezési és lakáskultúra bemutatására hivatott, s ezen keresztül főleg az életforma szemléltetésére törekszik. Éppen ezért nem különálló épületeket, hanem komplex gazdasági együtteseket kíván rekonstruálni.

Ma már tudjuk, hogy nem volt szerencsés csak az archaikusnak számító épülettípusokra, a boronafalú, zsúppal fedett, füstökonyhás lakóházakra korlátozni a figyelmet. Már a századforduló göcseji falvaiban is jelen volt a kéményes lakóház, előfordult a vert falú épület, s megjelent a téglából rakott, cseréppel fedett parasztház. Ezekre már Gönczi Ferenc is felfigyelt, töméses ház fényképét is közölte.

Az előzetes terv a költségeket valamivel több, mint 2 millió forintba becsülte, de ebbe beleszámította egy gondnoki lakás és iroda árát is. A ténylegesen felhasznált összeg meghaladta a négy és fél milliót, de ebből nem készült gondnoki lakás és iroda, s a készpénz ráfordításnál is nagyobb volt a társadalmi munka. (Az Országos Műemléki Felügyelőség 814.000, Zala Megye Tanácsa 1,209.000, a Művelődési Minisztérium 500.000, az Országos Tervhivatal 500.000, Zalaegerszeg Város Tanácsa 1,32.000, a SZÖVOSZ 40.000, az Országos Idegenforgalmi Tanács 500.000 forintja tette lehetővé a felépítést.)

A központi segítség, a megyei tanács mind nagyobb hozzájárulása is kevés lett volna, ha nem társul hozzá az

igen jelentős egyéb jóakarát. Alig volt Zala megyében olyan üzem, vállalat, amely a munkát ne segítette volna. A Kőolajtermelő Vállalat, a Kőolajipari Vállalat, az andráshidai, a zalalövői, a baki állami gazdaság, a Városi Tanács üzemei, a Honvédség egy-egy épület szétzedését, szállítását végezte el díjtalanul. Az ipari tanulók a kerítést építették fel szakmai gyakorlatként. Mentőövet jelentett a Nehézipari Minisztérium döntése, amely az elektromos hálózat rekonstrukciójának részeként el-könyvelve díjtalanul helyeztette át a terület felett húzódó magasfeszültségű villanyvezetéket. (A krónikás feljegyzései szerint ennek értéke akkor 400.000 Ft. volt, ötöde annak, amit eredetileg az egész intézmény létrehozására szántak.) A Városi Tanács a városi úthálózat részeként építette meg az intézmény belső útjait. A Beruházási Iroda a Falumúzeum jövőendő területét lerakóhelynek jelölte ki az építkezések részére, így az alapokból ki-emelt több ezer köbméter földdel külön költség nélkül végeztette el e helyenként méternyi feltöltést.

1966-ban megtörtént a tereprendezés nagyobb része, megkezdődött az épületek vásárlása, lebontása és felépítése. 1967. augusztusában célszerű volt az elkészült részeket a szakemberek számára egy hétre megnyitni, arról szakmai vitát rendezni. Az augusztus 16-i szemle és széleskörű konzultáció tanulságait Balassa Iván, Király Péter és Erdélyi Zoltán foglalták össze, s azt a helyi szakemberek az építkezés következő szakaszában már hasznosíthatták.

1968-ban folytatódott az építkezés, megkezdődött a berendezés, s augusztus 19-én az ünnepélyes megnyitásra is sor kerülhetett. A következő egy-két évre még néhány rekonstrukciós kiegészítés, a házormok felállítása maradt, 1972-ben készült el az olajütő.

Az 1965-ben kidolgozott tudományos terv gyakorlati tapasztalatok hiányában még számos részletre nem térhetett ki, ezért a szakmai szempontok messzemenő érvényesítésére nemcsak Tóth János és Barabás Jenő nyújtott gyakori segítséget, hanem Erdélyi Zoltán, Füzes Endre is. A megállapodást rendszerint írásba is foglalták. E feljegyzésekben az említettekén kívül Bodrogi Tibor, Szolnok Lajos, Kodolányi János, Cseh István, Mende Ferenc, Takács Lajos, Csilléry Klára, Kerecsényi Edit és mások nevével találkozunk. Az épületek felmérésénél, bontásánál, a műszaki leírás készítésénél, majd a rekonstrukciónál követendő eljárások szakmai követelményeit Cseh István, az Országos Műemléki Felügyelőség főmérnöke foglalta össze.

A konzerválásban a Központi Múzeumi Igazgatóság Muzeológiai és Technológiai Osztályának tanácsai voltak az irányadók. Megvalósításuk Temesvári Andorra, a nagykanizsai múzeum restaurátorára várt.

E néhány adalék felidézése azért is célszerű, mert az elmúlt három évtizedben többször elhangzott a gondatlan építkezés és kivitelezés vádjá. Valójában arról van szó, hogy a magyar múzeumi szakemberek egy része is

itt szerezte meg azt a gyakorlatot, melyet aztán a következő hasonló intézmények építésénél már hasznosítani tudott. A Göcseji Falumúzeum első szakmai kritikusa, Balassa M. Iván a megnyitást követő esztendőben máig ható érvénnyel fogalmazott: „Az első modern szabadtéri néprajzi múzeum építői tapasztalatokat, útmutatást csak saját munkájukból meríthettek. Elsőnek vállalkozni egy ilyen munkára rendszerint hálátlan feladat, de ugyanakkor nagyon szép és tanulságos, mert a Göcseji Falumúzeum építőinek tapasztalatát minden további szabadtéri néprajzi múzeum építésénél elméletileg és gyakorlatilag egyaránt hasznosítani lehet és kell.”

Az intézmény megnyitásától kezdve egyértelmű sikert aratott. Ehhez hozzájárult, hogy olyan természetes környezetbe települt, amelyen akkor változatos növényzet, több nagy fa is volt, jelen volt a szép, de mind több gondot okozó Zala holt medre, a fenntartók kezdetektől törekedtek a növényi környezet gazdagítására, a kiskertek ápolására is

A megnyitás idején még nem lehetett tudni, de sejteni sem, hogy az intézmény fenntartási milyen sok gondot jelent. 1971-ben a korábban restaurált malomépületet többféle gombabetegség támadta meg, a fertőtlenítést Temesvári Andor vezetésével sikerült elvégezni. 1985 után különösen aggasztóvá váltak a bajok, s 1986-ban egy szakértői vélemény még azt az ajánlást is megfogalmazta, hogy célszerű lenne a Falumúzeum épületeit szétzedni, a gerendákat újra fertőtleníteni, s az egészet másutt, kedvezőbb helyen felépíteni. Akkor a terület új alagsóvezésével, az új vízelvezetési rendszer kialakításával, a házfalak konzerválásával, egy részének cseréjével, a szigetelés hatékonyságának fokozásával sikerült megoldást találni. Ezzel egy időben vált szükségessé a Zala volt medrének tisztítása, a felhalmozott, igen sok szerves anyagot tartalmazó iszap kikotrása, a víz legalább egy részének pótlása. Utóbbi céljára az andráshidai Zala hídtól föld alá helyezett műanyag csővezeték szolgál.

Már 1967-ben felmerült a bővítés szándéka. Az új terv még három szőlőhegyi pince telepítését irányozta elő, később helyettük inkább egy falusi iskola, valamint néhány újabb típusú, már kéményes, téglából épült, cseréppel fedett ház építését. A növekvő fenntartási költségek, a Megyei Múzeumi Szervezet egyéb sokasodó kiadási kötelezettségei miatt erre három évtizeddel később sem került sor. A közönség kulturált fogadását elősegítő, az ott dolgozók munkáját is megkönnyítő épületre is több terv készült, végül Zalaegerszeg város önkormányzata 1996-ban szép, a tájba, az intézmény hangulatába is szervesen illeszkedő, a kisnemesi kúriák hangulatát idéző, mégis modern épülettel gazdagította az intézményt. 1998-ban újabb nagy terv megvalósítása kezdődött meg, finnugor nyelvrokonaink szabadtéri néprajzi múzeumának létrehozása. 1990-ben áll a chanti és a manysi rész, s már készül egy finn lakóház is.

## IV.

1970-ben újra szóba került a megyei múzeumi igazgatóság megszervezése. A Művelődési Minisztérium Múzeumi osztálya e feladatra Németh Józsefet, a megyei tanács művelődési osztályának helyettes vezetőjét javasolta, aki azonban évtizedes közigazgatási munkája után eredeti szakmájába, az iskolai tanításba készült visszatérni. Végül 1971-ben Reményi András geológus, korábban pécsi muzeológus, akkor a Szabványügyi Hivatal munkatársának kinevezésére került sor. A döntés mellett szólt széleskörű nyelvismerete, vezetői gyakorlata, a róla kapott jó ajánlások is. Kinevezése mégsem volt célszerű. Nem tudott úrrá lenni az intézményben ki-alakult ellentéteken, az elmérgesedő kicsinyes vitákon, képtelen volt az átköltözés, a kezdődő felújítás gondjaival együtt élni. Különösen feszültté vált a viszonya Szentmihályi Imre volt igazgatóval, aki tudományos fő-munkatársként dolgozott tovább, majd a Levéltárba kérte áthelyezését. Az új igazgató a volt zsinagógában raktározott néprajzi tárgyakat a Falumúzeum pajtáiba költöztette, ezzel számottevő veszélynek tette ki azokat. A kudarc láttán Reményi több hónapig táppénzes állományban volt, majd 1972 elején végleg megvált a múzeumtól. Így több mint fél esztendőn keresztül a múzeum vezető, sőt muzeológus nélkül működött, mivel Müller Róbert még Szentmihályi igazgatása idején a szerződéses munkaviszonnyal is nyugodtabb munkát ígérő keszthelyi intézményébe távozott. A Göcseji Múzeum legnehezebb korszakát jelentette ez a fél esztendő.

Ugyanakkor a kibontakozás jelei is észlelhetők voltak. Megkezdődött a jövő múzeumépület átalakítása, felújítása. A város művelődési intézményeinek megszárdulása után mind nagyobb volt a várakozás a múzeum iránt is. 1972. augusztusában munkába állt Vándor László régész. 1972. augusztus 16-án a múzeum igazgatójává Németh Józsefet nevezték ki, aki ekkor kihívást látva a feladatban, bízott abban, hogy az igazgatásban szerzett gyakorlata, a megye intézményeivel, vezetésével kialakult kapcsolata segítségével hasznára tud lenni a megye múzeumainak.

Az intézmény jövőjének otthonának felújítása 1973 elejére befejeződött. Átmenetileg az épület egy részét még nem sikerült birtokba venni, mivel pár évig itt kellett elhelyezni a ZTE Sportegyesület irodáit, s több mint két évtizedig a Magyar Olajipari Múzeum hivatali helyiségei is itt kaptak helyet.

Nagyon hiányos volt a felszerelés, annak ellenére, hogy a Központi Múzeumi Igazgatóság rendkívül sok segítséget adott. 1973-ban mégis sikerült a minimálisan felszerelt restaurátor műhelyt létrehozni, kezdetleges színvonalon kialakítani a raktárakat. Megfeszített munkával 1973. szeptember 22-én a négy megye (Baranya, Somogy, Tolna, Zala) által közösen rendezett Dél-Dunántúli Népművészeti Hét keretében a múzeum a

nagyközönség számára is megnyílhatott. Egyszerre négy kiállítás fogadta a látogatókat: Az emeleten A zalai népművészete című néprajzi tárlat mellett Németh János keramikus reprezentatív bemutatkozása, a földszinti kiállító teremben egy nagy bélyegkiállítás volt látható, melynek témája: A népművészet a bélyegeken. Az előadóterembe a Megyei Könyvtárral közösen rendezett, a Dél-Dunántúl néprajzi irodalma című könyvbemutató került. A megnyitással együtt avatta fel Kodolányi János, a Néprajzi Múzeum főigazgató – helyettese Gönczi Ferenc néprajzosnak, Göcsej első monográfusának Fritz János által készített szobrát.

Az évtized második fele a gyors személyi fejlesztés időszaka volt. 1973-ban visszatért az intézményhez Szentmihályi Imre néprajzos (noha gyakori betegsége miatt már folyamatos munkát nem tudott végezni), még 1973 végén művészettörténész is munkába állt. Az évtized végén már történész is erősítette az intézményt. 1975-től növekedett a restaurátorok, a gazdasági ügyintézők száma, fotós, népművelő tette könnyebbé és sokszínűbbé a munkát. 1979-től gépkocsivezető is. 1978-tól sikerült stabilizálni, állományba vett munkatársakkal el- látni a Falumúzeum karbantartását.

Sem a gyűjtemény, sem a muzeológusok felkészültsége még nem tette lehetővé egy színvonalas történeti állandó kiállítás megrendezését, az elkészült nagy kiállítási tereket azonban hasznosítani kellett. Fél évtizeden keresztül rendkívül intenzív kiállítási tevékenység jellemezte az intézményt. A skála rendkívül széles volt: Kondor Bélától a zalai képzőművészeket át a kínai és a vietnami iparművészetig ívelt a tárlatok témája. Széles körű támogatással nagysikerű természetvédelmi bemutatót tudtunk rendezni, s jól esik visszagondolni arra, hogy az akkor még fiatal Brenner György, a későbbi neves karikatúrista egyik korai bemutatkozására is itt kerülhetett sor. Ma már díj őrzi a nevét. Elsők közt kerültek a szélesebb közönség elé László Gyulának a magyar írókról, tudósokról készült rajzai, s nemcsak kéziratok, hanem a Megyei Könyvtár segítségével műveik is a tárlókba kerülhettek. 1974-ben a Magyar Nemzeti Galéria segítségével a Múzeum rendezte a 90 esztendő Kiszfaludi Strobl Zsigmond szobrászművész életműkiállítását. 1980 után a kiállítások száma csökkent, nemcsak azért, mert az állandó kiállítás megnyitása után erre kevesebb hely állt rendelkezésre, hanem azért is, mert Zalaegerszegen újabb kiállítási lehetőségek jöttek létre: a Megyei Művelődési és Ifjúsági Központ, a Hangverseny- és Kiállítóterem, a Hevesi Színház előcsarnoka.

Ez az időszak kínált lehetőséget a tájházak helyreállítására, berendezésére. 1976-ban Káváson, 1978-ban Zalalövön és Csesztregen sikerült a népi építészet egy-egy szép emlékét megmenteni. Ugyancsak Zalalövön a múzeum átvette a gyógyszertár régi épületét, benne ideiglenesnek szánt, de kényszerűségből hosszú ideig fenn-

álló kiállítást rendezett a római kor zalai emlékeiből. Ezt csak 1999 őszén lehetett szép, korszerű bemutatatóval felváltani. Még 1976-ban kisebb Deák kiállítás készült Söjtörön, pár évvel később Kehidán is.

Néhány jelentősebb rendezvénnyel is felhívta magára a figyelmet az intézmény: az évtized közepén a MTA Néprajzi Kutatócsoportjával együtt két alkalommal is házigazdája volt az Etnographia Pannonica elnevezésű, négy ország – Ausztria, Jugoszlávia, Szlovákia, Magyarország – kutatói néprajzi tanácskozásnak. Ugyancsak vendégül látta a Régészeti és Művészettörténeti Társulat vándorgyűlésének résztvevőit.

Egy évtizeden keresztül rendkívül magas színvonalú ismeretterjesztő tevékenység jellemezte a múzeumot. A magyar tudomány sok jeles művelőjét sikerült megnyerni előadóul: Dávid Katalint, Kodolányi Jánost, Mócsy Andrást, Redő Ferencet, Szabó Miklóst, Varga Editet. A hetvenes évek végén közreműködtünk a Finn-Magyar Baráti Társaság létrehozásában.

A Göcseji Múzeum meghatározó szerepet vállalt Zala megye műemlékeinek megismertetésében. Ennek egyik eszköze volt a megye műemlékeit ismertető kis kötet 1975-ben és 1979-ben, a több száznyi diavetítéses előadás. Népszerűek voltak a múzeum munkatársai által vezetett műemléki kirándulások. E tevékenység szakmai alapjait erősítette később a régészeti és a művészettörténeti kutatás. Vándor László régész (ma az intézmény igazgatója) műemléki szakmérnöki diplomát is szerzett.

E rendkívül intenzív munkát 1979-ben a megyetörténeti állandó kiállítás megnyitása tetőzte.

#### A gyűjtemények alakulása:

	1971	1981	1991	1999
Régészet	13079	68453	87282	118942
Numizmatika	55	1375	1386	1441
Természettudom.	150	150	150	150
Néprajz	6445	8216	10357	9045
Képzőművészet	85	1083	1974	2204
Iparművészet	99	234	254	261
Történet	236	1101	2685	3645
Fotó neg.	8957	15813	24865	34456
Dia	20	4447	9016	11605

Nem sikerült azonban az egyes szakágak egyenletes fejlődését biztosítani.

A múzeum a legnagyobb eredményeket a régészeti kutatásban érte el. Jelentős figyelmet keltettek Vándor László ásatásai, melyek elsősorban a megye középkori történetére irányították a figyelmet. (A zalaszentgróti és a lenti vár, a csáscsobzsocki, a zalaszentgyörgyi templom, a megye középkori várai, kolostorai, stb.) Szervező munkájával jeles szakembereket is sikerült a megyébe vonzania. Mócsy András az ELTE régészeti tanszéke tanácsátaként kezdte el Zalalövő régészeti feltárását, ezt

később Redő Ferenc folytatta. Szőke Béla Miklós, a MTA Régészeti Intézetének munkatársa Vándor Lászlóval együtt Pusztaszentlászló, majd Zalakomár temetőjének feltárását végezte, s hamarosan Valter Ilona is folytatta a megye középkori templomainak kutatását. Az intézmény ekkor alapozta meg a következő két évtized rendkívül intenzív régészeti kutató munkáját. E szakágban a Göcseji Múzeum már a hetvenes évek közepén valóban megyei múzeumként működött, s előbb a nagykanizsai, majd 1979 után a Zalához visszakerült Balatoni Múzeummal együtt sikeres szakmai munka-megosztásban dolgoztak a megye archeológusai. Így kerülhetett sor 1978 után a Kis-Balaton régészeti kutatásának előkészítésére, amely a nyolcvanas években az ország egyik legjelentősebb, leginkább összehangolt ásatásává fejlődött, olyan programmá, melyre addig egyetlen megyei szervezet sem vállalkozott. A meg-növekedett létszámú zalai régész-közösséggel együtt folyamatosan itt dolgoztak a MTA Régészeti Intézetének munkatársai is. Tevékenységük, közleményeik révén a Zala megyében folytatott kutatások széles körben ismerté váltak. (Hasonló nagyságú munkák csak később, az autópálya programok idején indultak.) A munka befejezése után a Hahóti medence hasonlóan összehangolt kutatása kezdődött meg. A nagymértékű feltáró munka mellett nem sikerült a tervezett mértékben folytatni a régészeti topográfia megkezdett munkálatait. Ebben az is szerepet játszott, hogy a MTA Régészeti Intézete a korábbinál jóval kevesebb energiát tudott biztosítani e munka irányítására. 1985-től Horváth László és Simon Katalin a Göcseji Múzeum munkatársai lettek, s az őskor régészeti kutatását is meghonosították. Ki-emelkedően magas a régészeti publikációk száma. 2000 első felében az itt dolgozó 5 régész közül ketten kandidátusok, ketten egyetemi doktorok.

A Göcseji Falumúzeum megnyitása után a korábban oly sikeres *néprajzi* munka szemmel láthatóan visszaesett. Szentmihályi Imre energiáját előbb a Múzeum költözésével kapcsolatos munkák foglalták le, az általa is gerjesztett ellentéteken nem tudott úrrá lenni. Reményi András igazgatása idején a Levéltárba távozott, 1973 őszén visszakerülve pedig már egészségi okok miatt sem tudta munkáját a régi színvonalon és energiával folytatni. 58 éves korában betegsége miatt nyugdíjba kényszerült. Három utóda sem volt képes magas színvonalú múzeumi munkát végezni, (mindegyikük más munkaterületre távozott.) A gyűjtemény ugyan gyarapodott, de a fejlesztés rendkívül egyenetlen volt, s jórészt híján volt a tervszerűségnek is. Több tucatnyi felesleges, hiányos adatú tárgy is raktárba került, ezek egy részét később selejtezni kellett. Mindmáig nem került sor a Göcseji Falumúzeumban a saját három évtizedes működés, az újabb öt hasonló intézmény tapasztalatai alapján a porták, lakóházak berendezésének megújítására. Hasonló átrendezés lenne célszerű a tájházakban, melyek berende-

zése idejében épp nem dolgozott néprajzos az intézményben. Évekig a néprajzos állást sem sikerült betölteni. Megoldást ígér, hogy Marx Mária régész kolléganő 2000-ben néprajzos képesítést is szerezve gazdája lesz a múzeum etnográfus tevékenységének.

A *képző- és iparművészeti* gyűjtemény növekedésében nagyon szerencsés időszak következett 1973 után. Zalaegerszeg Város Tanácsától az intézmény megkapta Boldogfai Farkas Sándor szobrászművész hagyatékát, a Megyei Tanács segítségével 1974-ben megvásárolhatta a Hertelendy-gyűjteményként emlegetett vegyes tartalmú, de sok értékes darabot tartalmazó és zalai vonatkozásokkal is bíró kollekciót. Frank Frigyes festőművész a múzeumnak ajándékozta festményeinek félszáz darabos válogatását, s 1975-ben Kisfaludi Strobl Zsigmond szobrászművész leánya az édesapját még 1970-ben díszpolgárrá választó Zalaegerszegnek adományozta édesapja teljes hagyatékát. Az Egervári Művésztelepen készült alkotások egy része is ez időben került a múzeumba. Már a nyolcvanas évek végén került a gyűjteménybe Gácsi Mihály festő- és grafikusművész hagyatékának egy része. E tekintélyes gyarapodás azonban hosszú időn keresztül nem párosult színvonalas szakmai tevékenységgel. A tárgyalt időszak első két évtizedében három művészettörténész is megfordult a múzeumban, közülük az első kettő képtelen volt a múzeumi munka fegyelmébe beilleszkedni, a harmadik – Sárkány József – egyetemi tanulmányainak befejezése után hamarosan a nagyobb lehetőségeket kínáló pécsi múzeumba távozott s azóta ott végez sikeres munkát. Az 1985-ben negyediként érkezett Kostyál László több évi alapozó munka után gyümölcsöző, az intézmény falain kívül is elismert, más megyékbe is átívelő munkát végez nemcsak a megye képzőművészeti értékeinek – elsősorban a XVIII. század – feltárásában, hanem a jelenkori képzőművészeti élet alakításában is. Munkájának is köszönhető, hogy legutóbb felmerült az önálló városi képtár szervezésének lehetősége.

A *történeti muzeológiát*, mint önálló stúdiumot a levéltári és olajipari múzeumi gyakorlatú Bencze Géza indította útjára 1979-ben. (Pályáját a kaposvári levéltárban kezdte, a Magyar Olajipari Múzeumban folytatta, 1999-ben a Magyar Műszaki Múzeum főigazgató helyettese.) Noha 1982-ben a Legújabbkori Történeti Múzeumba távozott, két zalai vonatkozású kötet, több tanulmány és kiállítás tanúskodik munkájáról. Távozása után képzett, lelkes kolléganők vették át örökségét, s a tanulmányok, gyermeknevelési kötelezettségek, könyvtárrendezési feladatok teljesítése után a történeti muzeológia az utóbbi esztendőben bontakozott ki látványosan. Több jól sikerült kiállítás, a város történetére vonatkozó dokumentumok gyarapodása, a fotógyűjtemény kiteljesítése, nagy szakmai sikert aratott 1848-as programok, kiállítások, kiadványok jelzik az eredményt.

1985 után vett új lendületet a *nemzetközi kapcsolatú*

munka. A múzeum néprajzi kiállításokat rendezett Prágában, Szófiában, Herszonban, régészetit Muraszombaton, történetit Lendván, művészetit Kuselben stb. Több kolléga előbb alkalmanként, majd rendszeresebben részt vehetett nemzetközi konferenciákon, közös ásatásokon, s több osztrák, német, majd szlovén kiállítást is fogadhatunk.

A Falumúzeum, az állandó kiállítás, a Kisfaludi Strobl Gyűjtemény, az intézmény falain kívül rendezett kiállításokkal együtt rendkívül mértékben megnövelték a múzeum *látogatottságát*. E lendület 1988 után lelassult, a 90-es évekre pedig a múzeum iránti érdeklődés látványosan lecsökkent. Nemcsak a kiállítások elfáradása következte, hanem elsősorban – az országos tendenciát követve – az életmód változása, a szervezett munkahelyi kirándulások csökkenése, a közlekedési, szállodai költségek rohamos növekedése miatt.

Ez időben az intézmény munkatársi gárdájának zöme már kellő gyakorlatot, esetleg második diplomát, tudományos fokozatot, nyelvvizsga bizonyítványt szerzett, nagyobb szerepet vállalhatott a magyar tudományos életben is. Az 1974-ben indított Zalai Gyűjteményben a múzeum munkatársai kezdettől fogva rendszeresen publikáltak. (Benne 32 tanulmány a Göcseji Múzeum munkatársaitól származik, további 45 pedig valamilyen módon a zalai múzeumokban végzett tevékenységgel kapcsolatos.) 1987-ben a Megyei Igazgatóság megindította a Zalai Múzeum című sorozatot. Közleményeinek nagyobb része régészeti témájú.

## V.

A Göcseji Múzeum 1990 tájára elérte a hasonló lehetőségű megyei múzeumok szintjét, ezzel együtt tartalékait is jórészt kimerítette. Célszerű volt a következő két évtized új fejlesztési szándékait meghatározni, működésének korszerűbb kereteit kialakítani. Erre azért is szükség volt, mivel a magyar társadalomban bekövetkezett változások miatt átalakult az intézmények fenntartásának, finanszírozásának, irányításának egész rendszere. Elérhető közelségbe került a számítógép nagyobb méretű alkalmazása a múzeumi munka minden területén. A bővülő nemzetközi kapcsolatok kiterjedtebb nyelvtudást igényeltek. Az állandó kiállítás túlhaladta a neki szánt egy évtizedet, sürgetővé vált a következő tárlat szakmai előkészítése. Várható volt, hogy az autópálya építése sokszorosára növeli az olyan régészeti tennivalókat, melyek ellátása a hagyományos szervezeti keretek közt már megoldhatatlan.

E teendőket próbálta körvonalazni az intézmény igazgatójának 1991-ben kelt „A Zala Megyei Múzeumi Szervezet helyzete, feladatai, lehetőségei, szándékai” című összefoglalása. E megváltozott teendők elvégzésére másfajta készségű vezetőre volt szükség. E miatt 1991-ben Németh József az irányítási teendőktől való



mentesítését kérte, s a nyugdíjazásáig muzeológusként dolgozott tovább. 1992 elején a fenntartó Megyei Önkormányzat Vándor László régészt, igazgatóhelyettest bízta meg a megyei igazgatói feladatok ellátásával. (Megbízatási idejének lejártá után újra ő kapott bizalmat az irányítás folytatására.) Pályázatában a következő fél évtizednyi időre szóló szándékait fogalmazta meg, azokat jórészt sikerült meg is valósítania.

1990 táján, elsősorban az új önkormányzati törvény bevezetésével egy időben jogosan merült fel az aggodalom, hogy a közgyűjtemények a székhely önkormányzat fenntartásába kerülnek. E változás, a megyei múzeumi szervezetek szétdarabolása szakmai okok miatt károsan hatott volna az intézmények már jól működő munkamegosztására. Szerencsére, erre nem került sor, s a Göcseji Múzeum megmaradt megyei múzeumnak.

Az utolsó évtized a Göcseji Múzeum történetében szerencsésen alakult, a megkezdett munkák sikeresen folynak, ezek az esztendők még nem az intézmény történetének, hanem jelenének részei. A legfontosabb folyamatok:

1. Az intézmény szakalkalmazottai a középgenerációhoz tartoznak, átlagos életkoruk 30 és 50 év között van, kellő gyakorlattal bírnak, hárman doktori, ketten kandidátusi fokozatot szereztek, szakmai rangot vívtak ki maguknak. Mindez rendkívül ígéretes lehetőséget jelent a következő legalább másfél évtizedre.
2. Az intézmény irányítói és vezető munkatársai is alkalmazkodni tudtak a megváltozott társadalmi és gazdasági körülményekhez, a pályázati rendszerhez, ennek révén mind jobb anyagi feltételeket tudnak teremteni szakmai munkájukhoz.
3. 2000 elején közel egy évtizedes munkával végéhez közeledik az épület teljes felújítása, modernizálása, belső bővítése. Ennek keretében a Magyar Olajipari Múzeum helyiségei visszakerültek az intézmény használatába, megkezdődött a tetőtér 1978 óta tervezett beépítése. 1992-ben megtörtént a tetőfedés cseréje, 1997-ben a padlástérben befejeződött a korszerű munkahelyek, irodák kialakítása, a következő két esztendőben az alsóbb szinteken felszabadult teremben raktárak készültek, sor került az ablakok, a burkolatok, a villanyhálózat cseréjére. Várhatóan 2000-ben megújul az épület külseje is, ezzel legalább negyedszázadra megoldódik a múzeum méltó elhelyezése, egy időre a raktári gondok is veszítenek szorításukból.
4. Az intézményt sikerült felszerelni a korszerű technika eszközeivel, különösen jelentős, hogy széles körben használatba került a számítógép.
5. A felújítás miatt le kellett bontani az állandó kiállítást, e miatt nagyon lecsökkent az intézmény látogatóinak száma. Ez egybeesett a magyar múzeumok látogatóinak nagyméretű csökkenésével, s nagy-

mértékben érintette a Göcseji Falumúzeumot is. E tény nem a belenyugvást sugallja, hanem a változtatásra, a megoldás keresésére kötelez.

6. A kibontakozást ígéri, hogy elkészült a 2000-ben megnyitni tervezett állandó kiállítás forgatókönyve. Témája: Központok a Zala mentén. Három nagy csomópontot emel ki Zala megye történetéből: a római kori Salla, a középkori Zalavár és az újkori Zalaegerszeg bemutatását. Megkezdődött a kiállítás technikai munkálata is, megnyitása 2000. októberében várható.
7. Újabb nagy régészeti feladatokat vállalt a múzeum, különösen jelentős volt a zalalövői vasút építését megelőző régészeti feltárás, s 1999-ben megkezdődött a 7-es autópálya építését megelőző kutatás. Különösen utóbbi új nagyságrendet, nálunk még nem honos szervezeti formákat tett szükségessé.
8. Megerősödött, rendszerességét megtartotta, tekintélyt szerzett a Zalai Múzeum című periodika.
9. A múzeum is, munkatársai is sikeresen vállaltak vezető szerepet a Honfoglalás és az 1848–49-es forradalom és szabadságharc évfordulóinak megünneplésében. 2000-ben az államalapítás millenniuma jelent hasonló feladatot.
10. Több igényes kiállítást rendezett, melyek nem csak tartalmukban, hanem elrendezésükben, esztétikai értékükben is magasabb színvonalat jelentettek. (A kereszténység védőbástyái, 1848–49 Zala megyében, a Szombathelyi Képtárral közösen rendezett Dorffmaister kiállítás, konferencia, a tudományos értékű és magas színvonalú katalógus.)
11. A Göcseji Falumúzeum – gondjaival együtt – új szakaszába lépett. Az évtized elején a karbantartás, az állagmegóvás gondjait sikerült csökkenteni, 1996-ban Zalaegerszeg Város Önkormányzata méltó színvonalú közönségfogadó épülettel gazdagította az intézményt, 1999-ben pedig a tervezett finnugor szabadtéri múzeum első egységeinek avatására is sor kerülhetett. A következő évekre nem kisebb teendőre kötelez ennek kiteljesítése, valamint a göcseji épületek berendezési tárgyainak konzerválása.
12. A korszerű technikai háttér segítségével új kiadványsorozat indult, a Zalai kismonográfiák sorozat. Ez nemcsak mennyiségi növekedést jelent, hanem a kisebb településekkel is szorosabbá tette az intézmény együttműködését.
13. Nemzetközi kapcsolatai elmélyültek, különösen eredményes a Muraszombati Múzeummal, a Lendvai Galériával létrejött folyamatos közös munka, valamint a Népek a Mura mentén témájú, horvát, osztrák, szlovén résztvevőkkel szervezett konferenciasorozat. Elsősorban a régészeti tevékenységet sikerült beágyazni nemcsak a magyar, hanem a nemzetközi tudományos élet rendszerébe is.
14. Az összehangolt, szívós munka, a sikeres tevékeny-

ség elismerését jelezte, hogy 1997-ben a Göcseji Múzeum Az év múzeuma elnevezésű pályázaton kitüntető díjazásban részesült.

15. A fenntartó testület 1999 végi határozata értelmében

várhatóan újabb, a változó gazdasági körülmények által szükségessé vált szervezeti átalakításokra is sor kerül. Ezek a Göcseji Múzeum fennállásának 51. esztendejében valósulnak meg.

#### *Jegyzetek helyett:*

Dolgozatomat nem akartam a hivatkozások ballasztjával terhelni, s csak summázva említem a gyakrabban használt forrásokat. A Göcseji Múzeum előzményeit, első évtizedének történetét Szentmihályi Imre foglalta össze a Göcseji Múzeum 1960-ban megjelent jubileumi emlékkönyvében. Az első három és fél évtized, benne a Göcseji Falumúzeum históriáját Németh József dolgozta

fel – a források részletes megjelölésével – a Zala megye múzeumainak és műemlékvédelmének története című, kéziratos, a múzeum adattárában elhelyezett dolgozatában. Ugyancsak az adattárban található a Zala megyei múzeumi szervezet esztendőnként készített jelentései az elvégzett munkáról. Ezek tartalmazzák a Göcseji Múzeumra vonatkozó adatokat is.



H. Simon, Katalin

## Die neolithischen Funde des Objektes 103/96 von Gellénháza–Városrét (Komitat Zala)

In memoriam János Dedinszky

Auf dem Fundort Gellénháza–Városrét (Komitat Zala) wurden die zwischen 1990 und 1994 durchgeführten Ausgrabungen 1996 fortgesetzt,<sup>1</sup> dadurch wuchs die Größe der freigelegten Fläche auf 750 m<sup>2</sup>. Auf dieser Fundstelle günstiger Lage wurden insgesamt 104 neolithische, kupferzeitliche bzw. arpadenzeitliche und spätmittelalterliche Objekte,<sup>2</sup> deren Material, d. h. einige Lehren teils schon publiziert wurden (HORVÁTH L 1996; HORVÁTH L 1997; HORVÁTH L 1998; HORVÁTH – SIMON, im Druck; SIMON 1994; SIMON 1996a; SIMON 1996b; SIMON 1997), in 27 Quadranten im Verlauf von sechs Saisons erschlossen (Abb. 7).

Das im Quadranten 27 freigelegte Objekt 103/96 lieferte das erste Mal auf diesem Fundort auch ein geschlossenes, qualitätvolles TLBK-Material, das einer selbständigen Veröffentlichung wert ist. In der vorliegenden Arbeit wird dieses Material analysiert.

Wie gewöhnlich, skizzierten sich die Umrisse des Objektes 103/96 unter der Humusschicht in einer Tiefe von 37–44 cm auf dem gewachsenen Boden (SIMON 1996a, 60). Im Laufe der Freilegung konnte es festgestellt werden, daß es diesmal um zwei ineinander gegrabene Gruben geht (Abb. 8). Die Längsachse der nördlichen Hälfte des Objektes zog sich annähernd in NNO – SSW-Richtung, während die der südlichen Hälfte darauf senkrecht war. In den südlichen Rand des Objektes wurden später drei Pfostenlöcher (davon ein doppeltes) von beträchtlicher Tiefe (85–110 cm) getieft.<sup>3</sup> Der tiefste Teil der nördlichen Hälfte des Objektes betrug 102 cm (von der Erdoberfläche gemessen). Der südliche Teil war bedeutend tiefer, etwa 177 cm, und die Wandung war in diesem Grubenteil steil (Abb. 9–10).

In der oberen 50 cm dicken Ausfüllung des Objektes kamen die keramischen Funde der Transdanubischen Linienbandkeramik (TLBK) in Vergesellschaftung von charakteristischen Bruchstücken der Starčevo-Kultur vor. Im südlichen Teil der Grube kamen die Profile von Schüsseln mit und ohne Linienverzierung an einer Stelle konzentriert, ferner im nördlichen Grubenteil die Hälfte eines laibförmigen Mahlsteines vor. In der

südlichen Hälfte der Grube stießen wir unter 50 cm auf die zerbrochenen, rot ausgebrannten, großen Bruchstücke einer Feuerstelle in sekundärer Lage. Unter dieser, etwa 40 cm dicken Trümmerschicht zog sich eine grauschwarze Schicht mit reichem Fundmaterial. Davon ragt sich ein bombenförmiges Ausgußgefäß der TLBK, das auf der Seite lag, hervor. Das gelangte praktisch unbeschädigt in die Grube, nur unter dem Druck der Erde brach es zusammen (Abb. 6, 1a-c).<sup>4</sup> In seiner unmittelbaren Nähe kamen beinahe alle Scherben eines ähnlichen, aber größeren Gefäßes zum Vorschein (Abb. 6, 2a-c).<sup>5</sup> Darunter, im unteren Teil des Objektes 103/96 fanden wir die Keramik der Starčevo-Kultur in verhältnismäßig großer Menge. Auf die Grubensohle, die durch eine gelbe Lehmschicht – darin und darunter lagen einige Keramikbruchstücke – bedeckt war, stießen wir noch 40–50 cm tiefer.

Im Objekt 103/96 kamen insgesamt 38 Steingeräte vor, die Geräte sowohl der Starčevo-Kultur als auch der TLBK gewesen sein könnten.<sup>6</sup> Tierknochen konnten aus den bekannten Gründen nicht gefunden werden (SIMON 1996a, 60, Anm. 3).

Das Fundmaterial des Objektes 103/96 besteht überwiegend aus Keramikgegenständen, die im nachfolgenden analysiert werden.

### I. STARČEVO-KULTUR

(Abb. 1, 1–7, 9–18; Abb. 2, 1–13)

Wie in anderen Fällen, kann man unter den Gefäßen ihrer „Feinheit“ nach keinen Unterschied machen (SIMON 1996a, 60–61; HORVÁTH – SIMON, im Druck). Die Farbe der Keramik ist vom hellen Ziegelbraun über das Braun bis das Graubraun zu bestimmen, die Bruchfläche ist meistens schwarz. Von den abgebildeten Bruchstücken wurde nur ein Rohfuß mit Sand gemagert (Abb. 1, 16), die meisten weisen eine Spreumagerung auf. Es gibt jedoch eine mit Spreu und Keramikgrus (Abb. 2, 2) und einige mit Spreu und Sand gemischt gemagerte Gefäßbruchstücke (Abb. 2, 1; Abb.

2, 6). Die Gefäße wurden gut ausgebrannt, die Bruchfläche ist dagegen überwiegend grau oder schwarz. Die Gefäßoberfläche wurde manchmal sorgfältig geglättet (Abb. 2, 1; Abb. 2, 6). Die Wanddicke der Gefäße schwankt zwischen 0,4–1,8 cm. Für die Gefäße ist die Verziertheit nicht charakteristisch, von den Verzierungsweisen ist die plastische auf einigen Exemplaren zu beobachten. Diesmal kamen aber die Fragmente von zwei Gefäßen vor, auf denen die pastose rote Bemalung (Abb. 1, 11) bzw. das negative Muster der einstigen streifigen Bemalung (Abb. 2, 7) zu beobachten sind.<sup>7</sup> Da aber diese Spuren als chronologische Anhaltspunkte immer noch zu wenig sind, stützen wir uns auch in diesem Falle auf die analogen Gefäßformen, die ebenfalls keine breite Skala vertreten.<sup>8</sup>

### 1.0. Schüsseln

Die meisten Gefäßscherben, bei denen man die ursprüngliche Form der einzelnen Gefäße bestimmen kann, stammen aus Schüsseln, die in dem zu behandelnden Material mehrere Varianten repräsentieren.

1.1–2. Die kalottenförmigen Schüsseln (Abb. 1, 2, 6; Abb. 2, 2) wie auch die von umgekehrter Kegelstumpfform (konische Schüsseln) (Abb. 1, 4) verfügen über keinen besonderen Datierungswert, sie sind in der Starčevo-Kultur von der frühesten Phase an bis in die späte Phase vorhanden (KALICZ 1990, 55, 73; RACZKY 1976, 173; PAVÚK 1980, 53).<sup>9</sup> Unsere Exemplare sind unverziert; auf einem Stück (Abb. 2, 2) sind die Spuren eines Glättmittels auf der Gefäßwand – innen und außen gleicherweise – zu sehen.

1.3. Der kugelbauchige Schüsseltyp ist in unserem Material durch ein Exemplar mit profiliertem Boden vertreten (Abb. 2, 11). Im unteren Drittel des Gefäßkörpers findet man einen flachen, sich in die Gefäßwand einschmiegenden waagerechten Buckel. Schüsseln mit kugeligem Bauch sind von der frühen bis in die späte Phase der Starčevo-Kultur anwesend.<sup>10</sup>

1.4. Eine der Schüsseln weist eine der bikonischen nahestehende Form auf (Abb. 1, 3). Ein ähnliches Exemplar, obwohl es auf der Bauchlinie einen kleinen, flachen Buckel hat (was aber auf dem noch unbeschädigten Exemplar von Gellénháza auch nicht auszuschließen ist), wurde in Kaposvár-Deseda gefunden (KALICZ, 1990, Taf. 44, 8). N. Kalicz hält diese für eine selten auftauchende Form (KALICZ 1990, 76). Das Material des Fundortes Kaposvár-Deseda vertritt teils eventuell einen Übergangstyp, der die in die klassische Phase der Starčevo-Kultur einreihbare Spiraloid A-Phase bzw. deren Ende repräsentiert, teils aber die späte (Spiraloid B-) Phase der Starčevo-Kultur (KALICZ 1990, 92–93). Auch im neulich veröffentlichten, in die Spiraloid B-Phase der Starčevo-Kultur gehörenden Fundmaterial von Vörs-

Máriaasszonysziget sind bikonische Schüsseln vorhanden (KALICZ – VIRÁG – BIRÓ 1998, 5a, 2, 4). N. Kalicz hält diese Gefäßform mit konkavem Oberteil und scharfer Bauchlinie in der späten Phase der Starčevo-Kultur für allgemein, während er sie auch in der späten Phase der Körös-Kultur zu den Seltenheiten zählt (KALICZ 1990, 84). Bikonische Gefäße sind unter den Funden der Körös-Kultur z. B. in Tiszajenő ebenfalls bekannt (RACZKY 1976, 185 und Abb. 15, 4). Dieses Material wurde unmittelbar vor den, durch die Grube 3 von Maroslele-Pana vertretenen Horizont datiert: Einer der Beweise war eben die Anwesenheit der Bruchstücke von bikonischen Gefäßen. Diese Periode entspricht zeitlich der sog. „Girlandoid“-Phase der Starčevo-Kultur (RACZKY 1976, 187). Dasselbe konnte auch im Fundmaterial von Szajol-Felsőföld beobachtet werden (RACZKY 1983, 189). Unter anderen wurde das Material der Grube 1 von Kótelek-Huszársarok aufgrund der Anwesenheit von bikonischen Gefäßbruchstücken verhältnismäßig spät, aber noch vor die Zeit der Grube 3 von Maroslele-Pana datiert (RACZKY 1983, 166). Auf den nordkroatischen Fundorten Pepelane „Lug“ und Vinkovci, gradska zona können bikonische und der bikonischen nahestehenden Gefäßformen ebenfalls erwähnt werden (MINICHREITER 1992, T. 5, 1 und T. 11, 3). Der Fundplatz Pepelane „Lug“ vertritt die sog. Linear C-Phase der Starčevo-Kultur,<sup>11</sup> das Fundmaterial von Vinkovci, gradska zona wurde aber von der Linear B- bis in die Spiraloid B-Phase derselben Kultur datiert (MINICHREITER 1992, 52). Auf der typologischen Tafel der Spiraloid B-Phase der Starčevo-Kultur sind noch ähnliche Formen zu sehen (MINICHREITER 1992, sl. 25, 13), die bikonischen Gefäße sind in dieser Phase kennzeichnend (KALICZ-SCHREIBER – KALICZ 1992, 53).

1.5. Unter den Keramikfunden des Objektes 103/96 gibt es auch Bruchstücke von Rohrfüßen, die zu Schüsseln oder Kelchen gehört haben. Die Rohrfüße sind ganz niedrig (Abb. 1, 17) oder mittelhoch (Abb. 1, 11, 13–16, 18). Das Vorkommen solcher Funde ist in diesem Zusammenhang nicht überraschend, sie sind von der Linear A-Phase an bis in die späte Phase der Starčevo-Kultur anwesend (DIMITRIJEVIĆ 1974, T. III, 4, 5, 15, 18, 21–22, T. V, 2, T. VI, 6–9, 20, T. VII, 3, 5, 8–11, T. VIII, 1, 3, T. XII, 6, 8, T. XIV, 5, T. XVI, 9, T. XII, 1; MINICHREITER 1992, sl. 20, 17, 27, T. 4, 7, 13; KALICZ 1990, 54–55, 73, 75, 84; SIMON 1996a, 63), sogar in den frühneolithischen Kulturen Südosteuropas kennzeichnend. Mit dem Auftauchen von höheren Vollfüßen kann man vom Beginn der Vinča A-Phase rechnen (KALICZ-SCHREIBER – KALICZ 1992, 53–54). Da die Spiraloid B-Phase der Starčevo-Kultur (die älteste Phase der TLBK) und die Vinča A<sub>3</sub>-Phase für zeitgleich betrachtet werden können (SIMON 1996a, 72; SIMON 1997, 131–132; HORVÁTH –

SIMON, im Druck),<sup>12</sup> ist also die Form des Schüsselteiles chronologisch entscheidend.

Es ist unbedingt zu erwähnen, daß eines unserer Rohrfußschüsselfragmente (Abb. 1, 11) auf der äußeren Seite eine rote, pastose Bemalung aufweist. Bei dem sandgemagerten Stück (Abb. 1, 16) ist die selten auftauchende Technik, nämlich die Polierung der Oberfläche zu beobachten.

## 2.0. Bombengefäße

Der Größe nach können die Bombengefäße entweder den Schüsseln oder den Töpfen zugeordnet werden (Abb. 2, 1,3,5, 6(?)). Wie es früher behandelt wurde, zählte S. Dimitrijević die kleinen „Bombentöpfe“ zu den kennzeichnenden Gefäßformen der Spiraloid A-Phase der Starčevo-Kultur (DIMITRIJEVIĆ 1969b, 47).<sup>13</sup> Unter den, die Übergangs- bzw. Spätphase dieser Kultur repräsentierenden Funden von Kaposvár-Deseda (KALICZ 1990, 92 und T. 31, 2–3, 8, T. 34, 3), in dem, zur Spiraloid B-Phase gehörenden Fundmaterial von Vörs-Máriaasszonysziget (KALICZ – VIRÁG – BIRÓ 1998, Fig. 6a, 2) und Gellénháza-Városrét (SIMON 1996a, Abb. 8, 1, Abb. 9, 1) ist dieser Gefäßtyp ebenfalls vertreten. In der Körös-Kultur treten Bombengefäße in der jüngsten, mit der Vinča A-Phase parallelisierbaren Körös-Kultur bzw. im Horizont der Spiraloid B-Phase der Starčevo-Kultur auf (RACZKY 1983, 177, 189; SIMON 1996a, 62 und Anm. 15).

Auf einem der Stücke von Gellénháza-Városrét ist eine, aus waagerechten *Fingereindrücken* bestehende umlaufende Verzierung oberhalb der Bauchlinie zu sehen (Abb. 2, 5). Auf einer anderen Scherbe kann man das aus schrägen, zueinander parallelen Linien bestehende *eingeläutete Muster* beobachten (Abb. 2, 6).

## 3.0. Töpfe

Aufgrund der Randbruchstücke können nur zwei Typen bestimmt werden.

3.1. *Topf mit kurzem zylindrischem Hals und kugeligem Bauch* (Abb. 1, 1). Diese Form kommt schon in der klassischen Phase der Starčevo-Kultur in Lánycsók-Bácsfapuszta vor (KALICZ 1990, Taf. 16, 7–8, Taf. 19, 4–5, 9, Taf. 24, 2), sie ist in Transdanubien auch in Bóly bekannt (KALICZ 1990, Taf. 38, 4). Ähnliche Stücke mit zylindrischem Hals wurden von Gellénháza-Városrét von den Funden der späten Phase der Starčevo-Kultur früher schon publiziert (SIMON 1996a, Abb. 2, 2, Abb. 6, 4). Aus der Spiraloid B-Phase wurden Gefäße mit ähnlichem Hals von S. Dimitrijević veröffentlicht (DIMITRIJEVIĆ 1974, T. 14, 8, T. XV, 13, T. XXI, 7). Töpfe mit zylindrischem Hals sind in der Körös-Kultur ebenfalls bekannt, so in Tiszajenő, auf dem, in den der Girlandoid-Phase der Starčevo-Kultur entsprechenden Horizont datierten Fundort (RACZKY 1976, 187 und Abb. 4, 1–2, 5, Abb. 5, 1, 6, Abb. 9, 3, 8).

3.2. *Topf mit leicht ausladendem, kurzem Hals* (Abb. 1, 5). Der Rand dieses Exemplares wurde mit Fingereindrücken gegliedert. Zwei Profile von Lánycsók-Bácsfapuszta können als die besten Analogien dieses Stückes erwähnt werden (KALICZ 1990, Taf. 15, 1, Taf. 20, 4).

Im Material der Grube 103/96 gibt es noch weitere vier Bruchstücke, die zu Töpfen gehört haben könnten. Die Größe eines kugelbauchigen Topfes (Abb. 2, 8) kann nicht bestimmt werden. Auf der Bauchlinie befindet sich eine waagrecht angebrachte, beschädigte Griffknubbe. Das Stück auf der Abb. 2, 10 stammt wahrscheinlich aus einem Topf von gedrückt kugeligem Bauch, und die auf der Abb. 1, 10 und Abb. 1, 12 sichtbaren Töpfe waren kugelbauchig und hatten einen profilierten Boden.

## 4.0. Vorratsgefäße

Es ist auffallend, daß alle von den wenigen Vorratsgefäßbruchstücken eine Verzierung aufweisen können. Als ein weiterer gemeinsamer Zug kann die Farbe der Gefäße erwähnt werden: Sie waren ziegelrot oder ziegelrot-braun.

Eines der Exemplare wurde – wie erwähnt – ursprünglich außen in senkrechten Streifen bemalt. Davon sind nur zwei negative Streifen zu sehen (Abb. 2, 7), die Farbe ging in der Erde zugrunde. Das Muster ist nachträglich nicht zu rekonstruieren. Auf der Bauchlinie findet man einen Fingernageleindruck, zu dem sich offensichtlich auch mehrere Eindrücke gesellt haben könnten. Diese Angaben tragen keinen chronologischen Wert für uns.

Plastische, eingedrückte Rippen (zwei bzw. drei sind zueinander parallel sichtbar) wurden an den Gefäßen waagrecht bzw. senkrecht angewandt (Abb. 2, 4,9). Die eingedrückten, gegliederten Rippen traten – mit anderen plastischen Verzierungen – überwiegend in der klassischen Phase der Starčevo-Körös-Criş-Komplexes auf, aber sie sind aus der späten Phase ebenfalls bekannt (KALICZ 1990, 68, 76).

Auf einem anderen Gefäßbruchstück kann man auf die aufgeklebte Barbotinverzierung schließen (Abb. 2, 13). Das ist das einzige Stück, das auf die Anwendung dieses Dekors hinweist. Die aufgeklebte Barbotinverzierung taucht schon in der klassischen Phase der Starčevo-Kultur auf (Lánycsók) und ist auch in der späten Phase anwesend, obwohl sie eigentlich für die klassische Körös-Kultur kennzeichnend ist (KALICZ 1990, 66–67, 85 und Taf. 45, 15, Taf. 46, 16).

Das Bruchstück eines englichtigen Band- (Abb. 1, 7) und eines ähnlichen Wulsthenkelbruchstückes (Abb. 1, 9), die zu Vorratsgefäßen gehört haben könnten, kamen noch in der Grube 103/96 zum Vorschein. Das erste wurde waagrecht, das andere aber senkrecht an der Gefäßwand angebracht. Das letztere Stück wurde in

Längsrichtung geriefelt. Seine Analogien, die meist von waagerechter Stellung sind, sind sowohl in der klassischen (KALICZ 1990, Taf. 23, 2,4, Taf. 24, 12) als auch in der späten Phase der Starčevo-Kultur bekannt (KALICZ 1990, Taf. 46, 9; KALICZ – VIRÁG – BIRÓ 1998, Fig. 8b/12).

Das Bodenbruchstück eines Vorratsgefäßes (Bodendurchmesser: 26 cm) ist wegen seiner Verziertheit beachtenswert: Das eingeritzte Netzmuster besteht aus regelmäßigen Rauten auf der äußeren Seite des profilierten Bodens (Abb. 2, 12).

Gefäße (Schüsseln, Kelche, Töpfe und Vorratsgefäße) mit profiliertem Boden sind sowohl in der Starčevo- als auch in der Körös-Kultur häufige Funde. N. Kalicz ist der Meinung, daß der profilierte Gefäßboden für die grobe Keramik der Starčevo-Kultur kennzeichnend war, aber nicht so markant wie in der Körös-Kultur (KALICZ 1990, 64, 76 bzw. Taf. 23, 7, Taf. 39, 7, Taf. 42, 6–8). Ähnliche Stücke sind noch in der späten Starčevo-Kultur vom Fundort Gellénháza-Városrét zu erwähnen (SIMON 1996a, Abb. 5, 5, Abb. 8, 5; HORVÁTH – SIMON im Druck, Abb. 6, 14, Abb. 8, 8,10–14). Von den Funden der Körös-Kultur können einige Exemplare aus der, der klassischen Phase der Starčevo-Kultur entsprechenden Phase aus Tiszajenő erwähnt werden (RACZKY 1976, 185, Abb. 6, 1–2, Abb. 7, 4, Abb. 8, 5). Weitere Stücke kamen in der zeitlich der Grube 3 von Maroslele-Pana nahe stehenden Grube der Körös-Kultur (Grube 1) von Kótelek-Huszársarok zum Vorschein (RACZKY 1983, 166, Fig. 6, 9,11, Fig. 7, 7), und auf demselben Fundort wurden ähnliche Gefäßbruchstücke in der, in die früheste Phase der ALBK (früher Szatmár II genannt) datierten Grube 8 gefunden (RACZKY 1983, Fig. 24, 4,6,12). Zieht man bei der Datierung die von S. Dimitrijević publizierten Funde in Betracht, so ist es festzustellen, daß die profilierten Gefäßböden von der frühen bis in die späte Phase in der Starčevo-Kultur vorhanden waren (DIMITRIJEVIĆ 1974, T. I, 8,11–12, T. II, 5–7, 10, 24, 26, T. III, 13–14, 16, 24, T. IV, 1–2, 4–10, T. V, 1–2, 4, T. VIII, 2, T. IX, 13, T. XIII, 1–2, 4, T. XIV, 7, T. XV, 1, 5, 8–9, T. XVII, 7, 10, T. XX, 6, T. XXI, 1, 8, T. XXII, 10).

### Verzierungen

Zusammenfassend ist es feststellbar, daß die Mehrheit der Gefäße unverziert war, darauf weisen mindestens die vorgekommenen Gefäßbruchstücke hin. Ähnliche Beobachtungen konnte N. Kalicz über die Keramikfunde der späten Starčevo-Kultur in Becsehely, besonders in Beziehung mit der Grobkeramik machen, aber auch für die Feinkeramik anderer transdanubischer Fundstellen ist das Fehlen der Verzierung kennzeichnend (KALICZ 1990, 74, 75).<sup>14</sup> Es ist auffällig, daß auch noch der Schlickwurf, der sonst von der Linear B- bis in die späte Phase des Starčevo-Körös-Criş-Komplexes so charakte-

ristisch ist (KALICZ 1990, 85),<sup>15</sup> auf den Gefäßbruchstücken der Grube 103/96 von Gellénháza-Városrét nicht vorkommt. Das konnten wir auf dem letzteren Fundort in dem, in die Spiraloid B-Phase der Starčevo-Kultur datierbaren Fundmaterial des Objektes 6/90–91 (SIMON 1996a, 67) und unter den Funden ähnlicher Datierung der Objekte 8/90,93, 13/90–91 und 25/91 (HORVÁTH – SIMON, im Druck) ebenfalls beobachten.

Außer der behandelten roten pastosen Bemalung (Abb. 1, 11) und den „negativen“ Spuren der einstigen Bemalung (Abb. 2, 7) findet man plastische Verzierungen, aber in sehr kleiner Zahl im, im Objekt 103/96 vorgekommenen Fundmaterial der Starčevo-Kultur. Diese sind die *Fingereindrücken* (Abb. 2, 5), in einem Fall der *Fingernageleindruck* (Abb. 2, 7), die *plastischen, gegliederten Leisten* (Abb. 2, 4,9), die *aufgeklebte Barbotinverzierung* (Abb. 2, 13), der *mit Fingereindrücken bzw. mit feinen Eindrücken gegliederte Rand* eines Topfes bzw. eines Bombengefäßes (Abb. 1, 5, Abb. 2, 5) und das *eingeritzte Netzmuster* auf dem Boden eines Vorratsgefäßes (Abb. 2, 12). Hier kann auch der geriefelte Wulsthenkel erwähnt werden. Wie oben es behandelt wurde, tragen diese Verzierungsarten keinen besonderen chronologischen Wert: Sie sind entweder im Frühneolithikum allgemein oder von der klassischen Phase der Starčevo-Kultur an bis in die späte Phase dieser Kultur anwesend.

Das einzige, in unserem Material anwesende Verzierungselement, das einen chronologischen Wert hat, ist *das eingeglättete Muster*. Es ist bekannt, daß es in der späten Phase der Starčevo-Kultur sehr selten, aber vorkommt (KALICZ 1990, 76).<sup>16</sup> Dieses Muster ist im Fundmaterial der Übergangs- bzw. Spätphase der Starčevo-Kultur in Kaposvár-Deseda (KALICZ 1990, Taf. 35, 1, Taf. 43, 3) vertreten. Das Bruchstück eines Vorratsgefäßes kam mit dieser Verzierung auch in Gellénháza-Városrét, unter den Funden des, in die Spiraloid B-Phase der Starčevo-Kultur datierten Objektes 6/90–91 vor (SIMON 1996a, 66, 71 und Abb. 5, 4).

### Auswertung

Aus den obigen geht es hervor, daß man zur Bestimmung der engeren chronologischen Grenzen des im Objekt 103/96 vorgekommenen Fundmaterials der Starčevo-Kultur die Bombengefäße (Abb. 2, 1, 3, 5, 6(?)) und das eingeglättete Muster (Abb. 2, 6) berücksichtigen kann. Kleine „Bombentöpfe“ wurden von S. Dimitrijević schon in der Spiraloid A-Phase der Starčevo-Kultur erwähnt (DIMITRIJEVIĆ 1969b, 47) und auch die in Kaposvár-Deseda vorgekommenen Exemplare<sup>17</sup> (KALICZ 1990, T. 31, 2–3,8, T. 34, 3) können da erwähnt werden. Nach der Feststellung von P.

Raczky gilt das Bombengefäß in der jüngsten Phase der Körös-Kultur als ein bestimmender Typ und unter anderen vertritt es auch in der Spiraloïd B-Phase der Starčevo-Kultur eine kennzeichnende Form (RACZKY 1983, 177).

Das eingeglättete Muster taucht in der späten Phase der Starčevo-Kultur selten auf, aber die ähnliche Verzierung der ältesten Phase der TLBK konnte aus dem Körös-Starčevo-Komplex abgeleitet werden (KALICZ 1978–79, 27; KALICZ 1990, 76; KALICZ-SCHREIBER – KALICZ 1992, 55;).

Die Bombengefäße und das eingeglättete Muster sprechen also für die Datierung des Starčevo-Materials des Objektes 103/96 in die späte, der Spiraloïd B-Phase entsprechende Phase der Starčevo-Kultur.<sup>18</sup>

## II. TRANSDANUBISCHE (MITTELEUROPAISCHE) LINIENBANDKERAMIK

(Abb. 1, 8; Abb. 3, 1–19; Abb. 4, 1–10; Abb. 5, 1–4;  
Abb. 6, 1–2)

Den, bei der Analyse der Keramik der Starčevo-Kultur angestellten Erwägungen entsprechend wäre es auch im Fall der Funde der Transdanubischen Linienbandkeramik (TLBK) nicht glücklich, das Keramikmaterial nach Grob- bzw. Feinkeramik zu klassifizieren. Die Farbe der Gefäße reicht vom Ziegelbraun, Braun bis das Schwarz. Als Magerungsmittel dominiert der Sand, aber es gibt zahlreiche Ausnahmen: Die Bombengefäße wurden mit Spreu (Abb. 6, 1–2), mit Sand- und Keramikgrus (Abb. 5, 4) bzw. mit Spreu und Keramikgrus gemagert (Abb. 4, 5, 10). Ein einziges Exemplar dieses Gefäßtypes kommt mit Sandmagerung vor (Abb. 4, 3). Mit Spreu- und Keramikgrus wurde auch eine Flasche gemagert (Abb. 3, 7). Eine gemischte Spreu- und Sandmagerung weisen zwei Schüsseln (Abb. 5, 2–3), eine Tasse (Abb. 4, 1) und das Bruchstück eines Vorratsgefäßes auf (Abb. 3, 16). Man kann feststellen, daß die sandgemagerte Keramik – wie auch die spreuhaltige – gleichermaßen von brauner und schwarzer Farbe gewesen sein kann.<sup>19</sup> Die Gefäße wurden gut ausgebrannt, aber die braunen Gefäße können auch eine grau-schwarze Bruchfläche haben. Manchmal ist eine innen und außen gleichermaßen sorgfältig geglättete Oberfläche zu beobachten, z. B. auf der Abb. 3, 3, 9, 14, 17–18, Abb. 4, 9–10, Abb. 5, 1). Die Wandstärke der Gefäße schwankt zwischen 0,3 – 1,7 cm. Die ärmlich verzierten Gefäße wurden ausnahmslos mit plastischem Dekor (Griffknubben und eingetieften Linien) versehen.

Von den Gefäßen des Objektes 103/96 wurden fünf Gefäße ergänzt (Abb. 5, 1, Abb. 5, 2, Abb. 5, 3, Abb. 6, 1, Abb. 6, 2).<sup>20</sup>

### 1.0. Schüsseln<sup>21</sup>

Die Schüsseln vertreten den Leittyp unter den Funden der TLBK des Objektes 103/96, wie das auch im Fundmaterial der Starčevo-Kultur dieses Objektes der Fall war. Dieser Gefäßtyp wurde von N. Kalicz als einer der am häufigsten vorkommenden Typen der ältesten Linienbandkeramik betrachtet (KALICZ 1978–79, 20–21), obwohl er – bzw. die hohe Erscheinungsform – auch in der Keszthely-Gruppe eine häufig auftretende Form vertritt (KALICZ 1991, 19). Unter den Schüsselformen der TLBK sind mehrere Untertypen in unserem Material vertreten.

1.1–2. Die kalottenförmigen Schüsseln (Abb. 3, 1, 4–5, 11, 13–14, 18, Abb. 4, 4, 9, Abb. 5, 3) und die von umgekehrter Kegelstumpfform (konische Schüsseln) (Abb. 3, 8–10, 17, Abb. 5, 1–2) stehen der Form nach einander nahe.

Gefäße ähnlicher Form sind in der ältesten Phase der TLBK in ihrem ganzen Verbreitungsgebiet zu finden (MAKKAY 1978, Pl. III, 8–9, Pl. IV, 2, 5, Pl. V, 4, Pl. XI, 8; PAVÚK 1980, 53, Abb. 8, 1–4, Abb. 18, 1–2, Abb. 22, 1–6; KAUFMANN 1982, Abb. 5, 3–4, Abb. 6, 1–2; KALICZ-SCHREIBER – KALICZ 1992, 53 und Abb. 6, 2–6, 12). Die Feststellung, die J. Pavúk in Beziehung mit der älteren Linearkeramik machte und wonach dieser den vorherrschenden Typ unter den Schüsseln vertritt (PAVÚK 1980, 21, 53), gilt auch in unserem Fall.<sup>22</sup> Vorangehend waren solche Schüsseln schon in der Starčevo-Kultur anwesend.<sup>23</sup> In der Keszthely-Gruppe der TLBK bzw. zu dieser Zeit sind sie in Transdanubien ebenfalls vertreten (KALICZ 1991, 19 und Abb. 6, 4, Abb. 9, 7, Abb. 10, 5, 7, Abb. 12, 1, 5, 9; MITHAY 1966, Taf. XI, 1). Für die Gebiete Mitteleuropas, in denen die Linienbandkeramik zu deren Kreis auch die TLBK gehört, konnte es festgestellt werden, daß die relativ flachen und breitmündigen, teils konischen (meistens unverzierten), teils leicht bauchigen Schalen in der ältesten Phase der Linienbandkeramik (Phase I) häufige Funde sind. Dieser Typ kommt auch noch unter den Gefäßformen des Flomborn-Typs (Phase II) vor, aber seltener und ihre Form ist im Vergleich zu ihrer Höhe geschlossener (MEIER-ARENDT 1972, 66, 69; QUITTA 1960, 164–165 und S. 6, Abb. 1, e, f, i, k, m, S. 7, Abb. 2, b, S. 9, Abb. 3, e, S. 15, Abb. 7, h, S. 31, Abb. 19, a; REINECKE 1983, 54, 56, Abb. 15, 6–15, Abb. 16, 1–11, Abb. 17, 2, 4–5, Abb. 6, 1–6, Abb. 7, 1–7; KAUFMANN 1987, 279).

Mehr als die Hälfte der zur Verfügung stehenden Schüsselbruchstücke – überwiegend aus kalottenförmigen Exemplaren – weisen eingeritzte Linienverzierungen auf.<sup>24</sup> Auf zwei Scherben sind zwei waagrecht (Abb. 3, 4) bzw. senkrecht (Abb. 4, 4) eingeritzte kurze gerade Linien von verschiedener Tiefe und Breite zu sehen.<sup>25</sup> Auf dem Bruchstück einer konischen Schüssel kann man eine waagrecht



ingeritzte kurze und eine noch kürzere ähnliche Linie auf dem Gefäßkörper beobachten. Diesmal macht die Größe der Scherbe möglich, mehrere Motive zu entdecken: Unter dem Rand läuft eine weniger tief ingeritzte gerade Linie herum, darunter ist eine kurze, ingeritzte Linie und die erwähnte zweite, kürzere Linie schließt sich einem deutlich nicht bestimmbar geradlinigen Muster an (Abb. 3, 9). Gruppen von zwei oder drei parallel, waagrecht oder senkrecht ingeritzten kurzen Linien tauchen sowohl in der ältesten Phase der Linienbandkeramik (manchmal schachbrettartig angeordnet) (MEIER-ARENDE 1972, 67 und Taf. 2, 7, Taf. 4, 5; QUITTA 1960, S. 6, Abb. 1, d,f,i, S. 14, Abb. 6, a, S. 15, Abb. 7, h, S. 16, Abb. 8, i, S. 25, Abb. 15, a,c, S. 28, Abb. 17, b, S. 35, Abb. 21, c, S. 165, Abb. 4, w; PITTIONI 1954, Abb. 75, 3; MAKKAY 1978, Pl. III, 2, Pl. VI, 1a-b; PAVÚK 1980, Abb. 6, 3, Abb. 7, 10, Abb. 9, 6, Abb. 23, 1, Abb. 24, 18, Abb. 41, 1; SCHWARZ-MACKENSEN 1983, Abb. 6, 1,5; VIRÁG 1989, 17, Abb. 1; KALICZ 1995, Abb. 4, 19, Abb. 7, 12, Abb. 9, 4-5) als auch in der II (Flomborn-) Phase (schachbrettartig angeordnet) auf (MEIER-ARENDE 1972, 70 und Taf. 3, 1).

Berücksichtigt man, daß die Begrenzung des Ornaments zur Gefäßmündung durch eine Ritzlinie schon von der Stufe III an (d. h. von der mittleren Linienbandkeramik) in Mitteleuropa für kennzeichnend gehalten werden kann (KAUFMANN 1987, 283) und die nächsten Analogien unseres Stückes in der Keszthely-Gruppe bekannt sind (KALICZ 1991, 19, Abb. 6, 3, Abb. 7, 1, Abb. 8, 1, Abb. 9, 9, Abb. 10, 1-3, Abb. 12, 1-2, 4, 9), so ist unser Exemplar (Abb. 3, 9) in die Zeit der Keszthely-Gruppe zu datieren.<sup>26</sup>

Obwohl das ganze Profil erhalten blieb, ist das Motiv auf einer Schüssel (Abb. 3, 18) wegen ihrer Bruchstückhaftigkeit nicht zu bestimmen: Es kann sein, daß es hier um liegende, ineinander biegende S-Spiralen geht. Das Motiv ist einlinig, was nach der Meinung von W. Meier-Arendt für die älteste Phase der Linienbandkeramik kennzeichnend ist (MEIER-ARENDE 1972, 67 und Taf. 1, 1, 13), aber auch in der Keszthely-Gruppe ist das ein bekanntes Motiv (KALICZ 1991, 19; KALICZ 1998, Abb. 9, 1-2). Beinahe ausschließlich kommen die einzeln ingeritzten Linien auf der in Kustánszeg freigelegten Feinkeramik der Keszthely-Gruppe ebenfalls vor (KALICZ 1991, 19).

Es gibt noch Bruchstücke von kalottenförmigen Schüsseln, auf denen ein, für die Bestimmung des Ornamentes nicht geeigneter Teil des bogenförmig (Abb. 3, 5) oder gerade (Abb. 3, 11) ingeritzten Musters zu sehen ist. Ein Detail der ingeritzten geometrischen und bogigen Muster kommt auf einem anderen Schüsselbruchstück vor (Abb. 4, 9).

Die Musterung der Schüssel auf der Abb. 5, 1a-b muß noch behandelt werden: Sie beginnt nicht unmittelbar

unter dem Rand und besteht aus in zwei Reihen parallel ingeritzten fortlaufenden V-Motiven. In die Mitte jedes V-Motivs wurde ein selbständiges V ingeritzt.

Hervorzuheben ist eine echte kalottenförmige Schale von unregelmäßigem Rand, die nur in kleinem Maße beschädigt wurde: Es hat einen echten Rundboden (Abb. 3, 2).

Von den drei ergänzten Schüsseln hat die tiefe kalottenförmige einen regelmäßigen Rand (Abb. 5, 3a-b). Das kann auch beim Exemplar von umgekehrter Kegelstumpform auf der Abb. 5, 1a-b beobachtet werden, aber die Schüssel der Abb. 5, 2a-b weist wieder eine unregelmäßige Randbildung auf.

1.3. *Die kugelbauchigen Schüsseln* (Abb. 3, 15, Abb. 4, 1-2, 6, 8) sind in unserem Material im Vergleich zu den vorigen Typen in kleinerer Zahl vertreten. Dieser Gefäßtyp war schon in der Starčevo-Kultur, von ihrer frühen Phase an bis in die Spätphase bekannt,<sup>27</sup> dort aber mit einer kurzen, zylindrischen Randpartie: Dieses Element kann bei unseren Gefäßen, deren Oberteil erhalten blieb, nicht beobachtet werden. Nach der Feststellung von W. Meier-Arendt sind die geschlosseneren, bauchigen Schalen, deren Form den Kumpfen<sup>28</sup> ähnelt, für die Phase II (Flomborn) kennzeichnend, während die weitmundigen, konischen Formen der Phase I in Minderzahl bleiben (MEIER-ARENDE 1972, 69). Drei von unseren Bruchstücken weisen die Details einer, aus bogig ingeritzten Linien bestehenden Verzierung auf (Abb. 3, 15, Abb. 4, 2,6). Die kleine spitze Griffwarze, die diese Verzierungsart in unserem Material sozusagen allein vertritt, sitzt auf der größten Gefäßweite (Abb. 4, 1). Diese Art der Griffwarzen sind in der ältesten Phase der Linienbandkeramik kennzeichnend (MEIER-ARENDE 1972, 66 und Taf. 1, 3,5, Taf. 3, 1, Taf. 8, 5; KALICZ 1978-79, 25). In der Phase II sind die Griffwarzen flach und sie erscheinen auf der Feinkeramik (MEIER-ARENDE 1972, 70, Taf. 5, 2, Taf. 6, 3, Taf. 8, 5). Die Form der vorgeführten Exemplare weist in unserem Material vielleicht also darauf hin, daß diese Gefäße nicht mehr die älteste Phase der Linienbandkeramik vertreten können. Die kleine spitze Griffwarze (Abb. 4, 1) könnte für ein Erbe aus der ältesten Phase gehalten werden.

## 2.0. Bombengefäße

Die Bombengefäße von Gellénháza-Városerét können einen eng (Abb. 4, 3,5, Abb. 6, 1) oder einen leichter eingezogenen Rand (Abb. 4, 10, Abb. 5, 4, Abb. 6, 2) haben. Bemerkenswert ist, daß beide restaurierte Exemplare über ein Ausgußrohr auf der größten Gefäßweite verfügen (Abb. 6, 1-2). Diese Gefäße wurden rein mit Spreu gemagert. Der Gefäßkörper ist in beiden Fällen mehr oder minder asymmetrisch und das ist auch bei der Ausbildung des Mundes sichtbar. Im

oberen und im unteren Drittel, ferner auf der Bauchlinie des Bombengefäßes auf der Abb. 6, 1 wurden kleine, waagrecht ausgezogene Griffknubben angebracht. In der oberen und unteren Reihe befinden sich je vier Griffknubben paarweise untereinander,<sup>29</sup> während man die – insgesamt drei – Knubben der mittleren Reihe dazwischen findet. An der Stelle der vierten Knubbe befindet sich das kurze, waagrecht ausgebildete Ausgußrohr. Verzierungstechnisch ist es interessant, daß die beiden Griffknubben beiderseits des Ausgußrohres (und nur diese) zweigeteilt wurden. Auf der äußeren Gefäßoberfläche sind Glättungsspuren (von Halmknoten?) zu sehen.

Auf dem anderen restaurierten Bombengefäß (Abb. 6, 2) wurden die Griffknubben in zwei Reihen angebracht. Die eine Reihe, die aus drei, in der Mitte eingedrückten Knubben besteht, befindet sich im großen und ganzen in der Höhe des Ausgußrohres, das etwa an der Stelle der vierten Knubbe ausgebildet wurde. Im oberen Drittel des Gefäßkörpers findet man nur zwei Knubben, beide in der Mitte eingedrückt, im Verhältnis zu denen der unteren Reihe verschoben. Beiderseits, aber oberhalb des Ausgußrohres wurden keine Griffknubben angesetzt.

Diese Gefäßform – wie es behandelt wurde – existierte schon nach einigen Beobachtungen von der klassischen Phase, nach anderen Beweisen von der späten Phase der Starčevo-Kultur an im Starčevo – Körös – Criş-Kreis.<sup>30</sup> Sie war im ganzen Verbreitungsgebiet sowohl in der ältesten Phase der TLBK (KALICZ 1978–79, 21; KALICZ-SCHREIBER – KALICZ 1992, 54; PAVÚK 1980, Abb. 31, 1, 3, 5, 7) als auch in der Keszthely-Gruppe bzw. zu dieser Zeit verbreitet (KALICZ 1991, 19; LOSITS 1979, 10, 12, Abb. 1, 2; GLÄSER – REGENYE 1989, Taf. I, 1,6, Taf. II, 1–6, 10, 12, Taf. IV, 1–8). Das in Bicske-Galagonyás im Haus 1, 1971 vorgekommene ältestlinienbandkeramische Bombengefäß (dort ohne Ausgußrohr) (MAKKAY 1975b, 12. kép) bzw. das in Štúrovo gefundene Bombengefäß (PAVÚK 1994, Abb. 54, 11) können als die besten Analogstücke unserer ergänzten Exemplare betrachtet werden. Das letztere wurde von J. Pavúk für eine Sonderform gehalten (PAVÚK 1994, 165). Das Vorhandensein dieses Types wurde bei D. Kaufmann auf seiner Typentafel in der Stufe I (älteste Linienbandkeramik) veranschaulicht (KAUFMANN 1987, Abb. 2). Die an der Gefäßwand in mehreren Reihen angewandten großen Griffbuckel hält N. Kalicz für die älteste Phase der transdanubischen Linienbandkeramik kennzeichnend, und diese – mit anderen plastischen Verzierungselementen – leitet er von der Starčevo-Körös-Kultur ab (KALICZ 1978–79, 25).

Plastische Handhaben sind noch auf drei Gefäßbruchstücken zu sehen. In zwei Fällen befinden sie sich oberhalb der Bauchlinie (eine lappenartige, ein wenig aufwärts gebogene (Abb. 4, 5) und eine

scheibenartige Griffknubbe (Abb. 4, 10)) und in einem Fall unterhalb der Bauchlinie (dreifach eingedrückte Griffklappe (Abb. 5, 4)).<sup>31</sup> Nach oben gebogene Griffklappen sind sowohl in der ältesten als auch in der Flomborn-Phase der mitteleuropäischen Linienbandkeramik anwesend (MEIER-ARENDE 1972, 66, 70). Mit anderen Typen der Griffknubben zusammen kommen die scheibenartigen in der Keszthely-Gruppe häufig vor (KALICZ 1991, 23). In Štúrovo gehörten die letzterwähnten – von J. Pavúk zylindrisch genannten – Griffknubben zum am häufigsten vorkommenden Typ der Griffknubben (PAVÚK 1994, 166 und Abb. 57, 4–5, 8). Als Analogien der dreifach eingedrückten Griffklappe (Abb. 5, 4) können Gefäßbruchstücke wieder aus der ältesten Phase der mitteleuropäischen Linienbandkeramik (MAKKAY 1978, Pl. XXIII, 6, Pl. XXVII, 11, 17; PAVÚK 1980, Abb. 42, 18) und aus der nachfolgenden Periode erwähnt werden (PAVÚK 1994, Abb. 57, 11).

Außer den plastischen Griffknubben von praktischem Zweck weisen unsere Bombengefäße keine anderen Verzierungen auf.

### 3.0. Tasse

Die Tasse auf der Abb. 3, 19 ist der alleinige Vertreter dieses Typs im Material des Objektes 103/96 von Gellénháza-Városrét. Ihrer Form nach ähnelt sie den Schüsseln von umgekehrter Kegelstumpfform, aber ihrer Größe nach<sup>32</sup> kann sie lieber als eine Tasse bestimmt werden. Die Gefäßwand dieses ziegelrot-braunen, sandgemagerten Exemplares verjüngert sich gegen den Rand. Auf dem erhalten gebliebenen Profil – etwa die Hälfte dieser Tasse blieb erhalten – sind zwei seicht eingeritzte Linien, eine gerade und eine bogige Linie als Teile der einstigen Verzierung zu sehen.

### 4.0. Flaschen

Die Flaschen (Abb. 3, 3,7) sind in unserem Material durch zwei Bruchstücke vertreten. Ihre genaue Form ist – wie das von N. Kalicz in Beziehung mit den transdanubischen Exemplaren der ältesten Phase ebenfalls festgestellt werden konnte (KALICZ 1978–79, 21) – nicht rekonstruierbar. Die Oberfläche der schwarzgrauen Flasche mit leicht trichterförmigem Hals (Abb. 3, 3) wurde besonders sorgfältig glättet, während die andere, ziegelrote Flasche mit markantem Trichterhals (Abb. 3, 7) lieber für eine grobkeramische Ware zu halten ist. Dieser Gefäßtyp existiert im ganzen Verbreitungsgebiet der ältesten mitteleuropäischen Linienbandkeramik (KALICZ-SCHREIBER – KALICZ 1992, 54; MEIER-ARENDE 1972, 66 und Taf. 2, 2; QUITTA 1960, S. 7, Abb. 2, c, S. 15, Abb. 7, c, S. 31, Abb. 19, d; KAUFMANN 1982, Abb. 9, 4; KAUFMANN 1983, Abb. 1, 13; REINECKE 1983, 54, Abb. 13, 6,14; SCHWARZ-MACKENSEN 1983, Abb.

4, 1) und auch in der Flomborn-Phase bzw. zu dieser Zeit in Transdanubien (MEIER-ARENDT 1972, 69; GLÄSER – REGENYE 1989, Taf. V, 8,10; VIRÁG 1992, 19. kép 16). Unter den grobkeramischen Funden der Keszthely-Gruppe kommen große Vorratsgefäße und Amphoren nicht nur mit zylindrischem, sondern auch mit ausladendem Hals vor (KALICZ 1991, 23, Abb. 14, 5).

### 5.0. Vorratsgefäße

Im Material des Objektes 103/96 von Gellénháza-Városrét gibt es bloß zwei Bruchstücke von dickwandigen Gefäßen, die als Vorratsgefäße gedient haben könnten (Abb. 3, 16, Abb. 4, 7). Auf der größten Gefäßweite<sup>33</sup> des Exemplares auf der Abb. 3, 16 ist ein Stück des waagrecht angebrachten, abgebrochenen Bandhenkels sichtbar.<sup>34</sup> An der ähnlichen Stelle des anderen Vorratsgefäßes sieht man eine in der Mitte eingedrückte Griffknubbe (Abb. 4, 7), die im mitteleuropäischen linienbandkeramischen Kreis von der ältesten Phase an ebenfalls einen häufig auftauchenden Typ vertritt (QUITTA 1960, S. 14, Abb. 6, r, S. 21, Abb. 12, v-w; KALICZ 1978–79, Abb. 9, 3, 7, Abb. 10, 10; KAUFMANN 1982, Abb. 7, 16; KALICZ-SCHREIBER – KALICZ 1992, Abb. 9, 3, 11, 14–16, Abb. 11, 1–2, 5–6, 12, 14; PAVÚK 1980, Abb. 29, 9, Abb. 30, 8, Abb. 31, 3, Abb. 37, 2, 5, Abb. 38, 1, 3, Abb. 39, 5, 12, Abb. 40, 3, 12, Abb. 42, 19–20; SCHWARZ-MACKENSEN 1983, Abb. 4, 1). Analogien sind auch in der Keszthely-Gruppe bzw. aus dieser Zeit zu erwähnen (KALICZ 1991, 23 und Abb. 6, 10, Abb. 15, 4–5, Abb. 16, 1, 14–15; GLÄSER – REGENYE 1989, Taf. 4, 3). Zwei, in der Mitte zweigeteilte Griffknubben stammen wahrscheinlich ebenfalls von Vorratsgefäßen (Abb. 1, 8, Abb. 3, 12). Sie vertreten einen, im Kreis der mitteleuropäischen Linienbandkeramik, in deren ältesten Phase allgemein kennzeichnenden Typ (QUITTA 1960, S. 21, Abb. 12, s, S. 25, Abb. 15, n, S. 30, Abb. 18, s,t,u,w,x,y, S. 35, Abb. 21, k,m,n; MEIER-ARENDT 1972, 66 und Taf. 4, 8; KAUFMANN 1987, 280–281; PAVÚK 1980, Abb. 38, 6; REINECKE 1983, Abb. 5, 10; SCHWARZ-MACKENSEN 1983, Abb. 5, 4; KALICZ-SCHREIBER – KALICZ 1992, Abb. 7, 9). Nach N. Kalicz stammen die behandelten Buckeltypen aus der Starčevo-Körös-Kultur (KALICZ 1978–79, 25) und sie treten auch in der Keszthely-Gruppe auf (KALICZ 1991, 23).

### 6.0. Spinnwirtel

Außer den Gefäßen bzw. ihren Bruchstücken kam ein einziger keramischer Fund, nämlich ein *Spinnwirtel* von unregelmäßig bikonischer Form zum Vorschein (Abb. 3, 6). Ähnliche Funde wurden sowohl aus der ältesten Phase (PAVÚK 1980, Abb. 16, 15) als auch aus der Keszthely-Gruppe der mitteleuropäischen Linienband-

keramik publiziert (KALICZ 1991, Abb. 6, 7–8; HORVÁTH – SIMON, im Druck, Abb. 13, 16). Die Hälfte eines kegelstumpfförmigen Spinnwirtels kam in der mittelneolithischen Siedlung Győr, Pápai vám zum Vorschein (MITHAY 1966, 15).

### Verzierungen

Im Material des Objektes 103/96 von Gellénháza-Városrét können zweierlei Verzierungsarten, nämlich die eingeritzte Linienverzierung und die plastischen Griffknubben (in mehreren Varianten) beobachtet werden. Nach der Analyse dieser Funde ist es aber auffällig, daß die verzierten Gefäße und die Bruchstücke von solchen nicht überwiegen. Wegen der Bruchstückhaftigkeit kann man das einstige Ornament in den meisten Fällen nicht bestimmen.

Die eingeritzte Linienverzierung taucht kennzeichnend auf den Schüsseln auf. Die Breite und Tiefe der eingeritzten Linien sind verschieden: Es kommen wirklich breite und tiefe Ornamente (Abb. 5, 1) vor,<sup>35</sup> aber die seicht eingeritzten, schmalen Linien sind ebenfalls vorhanden (z. B. Abb. 3, 15, 19, Abb. 4, 9). Nach W. Meier-Arendt ist der U-förmige Querschnitt der eingeritzten Linien für die älteste, während der V-förmige für die Flomborn-Phase kennzeichnend (MEIER-ARENDT 1972, 67, 69). J. Pavúk stellte ebenfalls fest, daß die 2–4 mm breiten Linien mit U-Profil als ein grundlegendes technisches Verzierungselement in der älteren Phase der Linienbandkeramik gelten. Später werden sie schmaler und feiner. Auch die Ritzlinien von V-Profil kommen in dieser Phase vor, aber selten (PAVÚK 1980, 23–24). Bezüglich des, der Keszthely-Gruppe der Linienbandkeramik angehörenden Fundmaterials von Kustánszeg konnte es festgestellt werden, daß die 2–4 mm breiten eingeritzten Linien einen U- oder V-förmigen Querschnitt aufweisen können (KALICZ 1991, 19). Da beinahe alle Variationen der Breite und Tiefe der eingeritzten Linien in unserem Material vorkommen, können sie als chronologische Anhaltspunkte nicht dienen.

Das am besten bestimmbare Ornament besteht aus zwei oder drei kurzen, waagrecht oder senkrecht eingeritzten parallelen Linien (Abb. 3, 4, 9, Abb. 4, 4(?)). Dieses Muster kommt von der ältesten Phase der mitteleuropäischen Keramik an auch noch in der Flomborn-Phase (da kennzeichnend in schachbrettartiger Anordnung) vor. Das gilt auch für die chronologische Lage der liegenden S-Spiralen. Von den, im behandelten Material vorkommenden Motiven können die übrigen nicht bestimmt werden. Soviel ist es zu sagen, daß die Ornamentik sowohl aus bogigen als auch aus geraden Linien bestehen kann, und auch die Verzierungen, die aus, für die älteste Phase, aber auch für die Keszthely-Gruppe der mitteleuropäischen Linienbandkeramik



charakteristischen einlinigen Einritzungen bestehen, zu beobachten sind. Flächendeckende Verzierung, die von der Stufe II der Linienbandkeramik auftritt (KALICZ 1978–79, 22; KAUFMANN 1987, 280–281), kommt in unserem Material nicht vor.

Das einzige Motiv, dem ein chronologischer Wert beigemessen werden kann, ist die umlaufende, das Ornament begrenzende eingeritzte Linie unter der Gefäßmündung (Abb. 3, 9). Das kann von der Stufe III nach D. Kaufmann in der mitteleuropäischen Linienbandkeramik für kennzeichnend gehalten werden (KAUFMANN 1987, 283). Das bedeutet in unserem Material soviel, daß dieses Motiv bei uns nicht für eine frühe Datierung innerhalb der TLBK sprechen kann. Auch aufgrund der zitierten Analogien ist die Datierung unseres Stückes am frühesten in die Keszthely-Gruppe möglich.<sup>36</sup>

Die Bemalung der Gefäße kann im behandelten Material von Gellénháza-Városrét nicht beobachtet werden. Es ist wahrscheinlich, daß das auf objektive Ursachen (wie im Fundmaterial der Starčevo-Kultur)<sup>37</sup> zurückzuführen ist. Die Bemalung taucht in der ältesten Phase der Linienbandkeramik auch sonst nur sehr selten auf, und sie erscheint überwiegend in Form der Inkrustierung (PAVÚK 1980, 24; KAUFMANN 1987, 280; VIRÁG 1992, 22; KALICZ 1998, 23). Was unser Gebiet angeht, war hier die Keszthely-Gruppe (Flomborn-Zeit) später, teils auch zur Zeit auch der Notenkopfkeramik und Zseléz-Gruppe verbreitet (KALICZ 1991, 25–27).<sup>38</sup> In der Keszthely-Gruppe kennen wir die Gefäßbemalung nicht, aber die Anwendung des Graphits für die Verzierung der Gefäßoberfläche<sup>39</sup> war in dieser Gruppe (ferner zu dieser Zeit in davon westlich-nordwestlich liegenden Gebieten) üblich (KALICZ 1991, 22–23). Unter den Funden des Objektes 103/96 von Gellénháza-Városrét kamen aber auch keine Spuren der Graphitanwendung zum Vorschein.

Bei den grobkeramischen Gefäßen ist die Anwendung der abwechslungsreichen plastischen Verzierungen in der ältesten Phase der transdanubischen Linienbandkeramik zu beobachten (VIRÁG 1992, 23), während die Grobkeramik der Keszthely-Gruppe zumeist schon unverziert ist (KALICZ 1991, 23).

Von den plastischen Verzierungselementen von praktischem Zweck sind aber die Griffknubben in unserem Material – in kleiner Zahl – anwesend. Sie sind in der ältesten Phase der mitteleuropäischen Linienbandkeramik und vorangehend in der Starčevo-Körös-Komplex charakteristisch (KALICZ-SCHREIBER – KALICZ 1992, 57). Auch in der Keszthely-Gruppe kommen sie häufig vor (KALICZ 1991, 23). Im großen und ganzen gilt das auch für die westlichen Gebiete Mitteleuropas: Sie sind in der ältesten Phase kennzeichnend und in der Stufe II

ebenfalls anwesend (QUITTA 1960, 164, 166; KAUFMANN 1987, 280–281). Die Griffknubben können also in unserem Material zur genaueren Datierung der linienbandkeramischen Funde nicht beitragen.

Der Schlickwurf kann für eines der bestimmenden Verzierungselemente der Grobkeramik in der ältesten Phase der mitteleuropäischen Linienbandkeramik gehalten werden, wo es überhaupt gibt. Auf manchen transdanubischen Fundorten, ferner in Mähren und Deutschland kommt diese Verzierungsart gar nicht vor. In den jüngeren Perioden der TLBK fehlt der Schlickwurf vollkommen (KALICZ 1978–79, 23–24, 29–30; KALICZ-SCHREIBER – KALICZ 1992, 56). Es ist hinzuzufügen, daß man in Kenntnis von neueren Ausgrabungsergebnissen schon darüber berichten konnte, daß „die barbotineartige Oberflächenbehandlung“ in der Stufe I der Linienbandkeramik selten auftaucht, also damit kann man in dieser Phase auch in Mähren und im Elbe-Saale-Gebiet manchmal rechnen (KAUFMANN 1987, 280; KALICZ-SCHREIBER – KALICZ 1992, 56). In der Slowakei ist die Anwendung des Schlickwurfes für die Biňa-Phase ausgesprochen typisch, aber in der Milanovce-Phase fehlt sie vollkommen (PAVÚK 1980, 44, 46–47).

Das Vorhandensein der Schlickwurfverzierung ist im grobkeramischen Material der Starčevo-Kultur von ihrer Linear B-Phase an bis zum Ende der Spiraloïd B-Phase bewiesen (KALICZ 1990, 85). In Gellénháza-Városrét ist aber diese Verzierungsart im bis dahin analysierten Material der Spiraloïd B-Phase der Starčevo-Kultur nur in kleiner Zahl vertreten (SIMON 1996a, 67; HORVÁTH – SIMON, im Druck), also wenn die älteste Phase der transdanubischen Linienbandkeramik auf diesem Fundort auftauchen würde, wäre es kein Wunder, wenn diese, in der Starčevo-Kultur wurzelnde (KALICZ 1978–79, 24; KALICZ-SCHREIBER – KALICZ 1992, 56–57) Verzierungsweise nicht, oder spärlich vorkäme. Da der Schlickwurf in den jüngeren Phasen der Linienbandkeramik nicht vorkommt, kann er – unter Berücksichtigung auch der oben erwähnten Beobachtungen – zur Datierung des Objektes 103/96 von Gellénháza-Városrét nicht beitragen.

In unserem Material fehlen die mit Fingereindrücken verzierten plastischen Leisten, die in der vorangehenden Starčevo-Kultur und in der ältesten Phase der mitteleuropäischen Linienbandkeramik charakteristische Verzierungselemente sind (KALICZ-SCHREIBER – KALICZ 1992, 57), und später auch in der Keszthely-Gruppe, obwohl selten, auftreten (KALICZ 1991, 23).

Das einzige, im Keramikmaterial des Objektes 103/96 von Gellénháza-Városrét vorkommende Verzierungsmotiv, dem ein chronologischer Wert beigemessen werden kann, ist die umlaufende, eingeritzte, das Ornament begrenzende Linie unter der Gefäßmündung (Abb. 3, 9). Auf diesem Grund können unsere, diesmal

behandelten linienbandkeramischen Keramikfunde in die Keszthely-Gruppe datiert werden.

### Auswertung

Mit Ausnahme der kugelbauchigen Schüsseln konnten die anderen Gefäßformen des Objektes 103/96 von Gellénháza-Városrét schon in der ältesten Phase der mitteleuropäischen Linienbandkeramik, teils aber bereits im vorangehenden Starčevo-Körös-Komplex bewiesen werden, und sie sind auch in der zweiten Phase der mitteleuropäischen Linienbandkeramik anwesend.

Die kugelbauchigen Schüsseln (Abb. 3, 15, Abb. 4, 1–2, 6, 8) vertreten aber einen Typ mit Datierungswert, mit dessen Hilfe die Datierung innerhalb der TLBK präziser möglich ist. Diese, schon den Kümphen ähnliche Form weist auf eine Datierungsmöglichkeit in die zweite Phase der mitteleuropäischen Linienbandkeramik hin.

Von den vorgekommenen Verzierungsmotiven kann die umlaufende, das Ornament begrenzende eingeritzte Linie unter der Gefäßmündung (Abb. 3, 9) über einen Datierungswert verfügen. Das weist ebenfalls auf die zweite Phase der mitteleuropäischen Linienbandkeramik hin.

Obwohl es im behandelten Material nicht kennzeichnend ist, kamen einige sandgemagerte, gräuliche Gefäßscherben mit dünner Wandung und dünner Linienverzierung vor (Abb. 4, 2), die ebenfalls als jüngere Elemente der transdanubischen Linienbandkeramik bewertet werden können (VIRÁG 1992, 21).

Im Objekt 103/96 von Gellénháza-Városrét kamen weder bikonische noch Hohlfußgefäße vor,<sup>40</sup> deren Anteil am Keramikmaterial zur Datierung innerhalb der Linienbandkeramik beitragen könnte (QUITTA 1960, 164–165, S. 168, Abb. 6; KALICZ 1978–79, 17–20, 29–30; KALICZ 1991, 19; KALICZ-SCHREIBER – KALICZ 1992, 52–54; KALICZ 1995, 29; MEIER-ARENDE 1972, 66–67, 69; PAVÚK 1980, 16–18, 52).<sup>41</sup> Da sie aber in der Keszthely-Gruppe bzw. zu dieser Zeit auftauchen, aber selten (PAVÚK 1980, 53; KALICZ 1991, 19), kann diese negative Tatsache bei uns auf eine Datierung in diese Periode hinweisen.

Das Fehlen der Keramikbruchstücke der Notenkopfkeramik und Zseléz-Gruppe (KALICZ 1991, 26–27) konnte im behandelten Material ebenfalls konstatiert werden, obwohl solche – wenn auch nur wenige – Scherben in anderen Objekten auf diesem Fundplatz vorkamen (HORVÁTH – SIMON, im Druck).

Das verhältnismäßig häufige Vorhandensein der mit organischem Material gemagerten Keramik, der niedrige Grad der Verziertheit der Gefäße,<sup>42</sup> das Fehlen der Hohlfüße und bikonischen Gefäße, ferner das der notenkopfverzierten bzw. hauptsächlich der Zseléz-Importkeramik bieten uns die Möglichkeit, das linienbandkeramische Keramikmaterial innerhalb der mitteleuropäischen Linienbandkeramik in die Keszthely-

Gruppe, die mit der Stufe II (d. h. mit der Flomborn-Phase bzw. mit dem Ačkovy-Typ) der mitteleuropäischen Linienbandkeramik parallel datierbar ist (MEIER-ARENDE 1972, 72; KALICZ 1978–79, 30; KALICZ 1991, 27–28), und innerhalb deren in die frühe Phase zu datieren. Es ist aber zu betonen, daß das behandelte Keramikmaterial nicht zu groß ist, und auch diese Tatsache kann als Grund zum Fehlen gewisser Gefäß- und Verzierungstypen beitragen.<sup>43</sup>

Nach der Analyse unserer Funde ist es klar, daß eine, in die frühe Phase der Keszthely-Gruppe datierbare Grube in die der Spiraloid B-Phase der Starčevo-Kultur getieft wurde.

Die Draufsicht der Grube der Keszthely-Gruppe war von Form eines abgerundeten Rechtecks, sie hatte eine steile Wandung. Auf die Grubensohle, die flach, aber ein wenig abfallend war, stießen wir in einer Tiefe von 177 cm (Abb. 8–10). Wie es schon ebenfalls erwähnt wurde, fanden wir drei Pfostenlöcher am südlichen Rand des Objektes, darüber kann man aber gegenwärtig nicht entscheiden, ob diese und die anderen Pfostenlöcher im Quadranten 27 (und weitere können auch außerhalb des Freilegungsgebietes angenommen werden) zu diesem Objekt, innerhalb dessen etwa zur Grube der Keszthely-Gruppe gehört haben könnten. Was im Falle der Grube der Keszthely-Gruppe auffallend ist, ist die Erscheinung der, an einer Stelle konzentriert vorgekommenen Schüsselprofilen der Keszthely-Gruppe (obwohl auch noch die Gefäßscherben der Starčevo-Kultur vorkamen).<sup>44</sup> Auf eine nicht übliche Erscheinung stießen wir nach dem Wegschaffen der oberen 50 cm dicken Grubenausfüllung: In einer etwa 40 cm dicken Schicht kamen die zerbrochenen, rot ausgebrannten Stücke einer Feuerstelle in offensichtlich sekundärer Lage zum Vorschein. In dieser und in der sich darunter ziehenden 40–50 cm dicken grauschwarzen Schicht lagen die Scherben sowohl der Starčevo-Kultur als auch der Keszthely-Gruppe. In der letzterwähnten grauschwarzen Schicht kamen auch beide bombenförmige Ausgußgefäße aus der frühen Phase der Keszthely-Gruppe vor. Unterhalb dieser Schicht kamen noch verhältnismäßig viele Gefäßbruchstücke der Starčevo-Kultur zum Vorschein. Die Grubensohle war mit einer gelben Lehmschicht bedeckt, aber das selbst enthielt einige Scherben und auch darunter, ganz auf der Grubensohle fanden wir weitere Keramikbruchstücke. Über diese Lehmschicht konnte man an Ort und Stelle entscheiden, daß sie als keine absichtlich geschmierte Schicht zu betrachten ist.

Erwägt man die Beweise von J. Makkay, die er in Beziehung mit den neolithischen Opfergruben vorführte (MAKKAY 1975a), so muß man einige, über das Objekt 103/96, genauer gesagt über dessen, der frühen Keszthely-Gruppe zuzuordnenden Teil gemachten Beobachtungen bedenken:

- Wenn auch diese Grube nicht walzenförmig war, verfügte sie über eine steile Wandung und einen verhältnismäßig ebenen, flachen Boden (Abb. 9, 1).
- Unter den Keramikfunden gab es zwei Ausgußgefäße (Abb. 6, 1-2), von denen das eine ursprünglich in die Grube gestellt wurde. Es legte sich an dieser Stelle auf die Seite und da brach unter dem Druck der Erde zusammen.

In dieser Grube kamen weiter Halb- und Dreiviertelprofile von Schüsseln (Abb. 3, 18, Abb. 5, 1-3) und einer Tasse (Abb. 3, 19) bzw. eine nur am Rand beschädigte kalottenförmige Schale (Abb. 3, 2) vor, die als Teile von absichtlich zerbrochenen Gefäßen aufgefaßt werden können. (Bemerkenswert ist, daß keine Gefäße von den Funden der TLBK zum Kochen dienen konnten.)

- Eine gewisse Schichtung konnte man in der Ausfüllung der Grube beobachten: Unterhalb der oberen 50 cm dicken Schicht mit gewöhnlicher Grubenausfüllung zog sich die etwa 40 cm dicke Trümmerschicht (aus rot ausgebrannten Lehmstücken von sekundärer Lage), dann folgte eine 40-50 cm dicke grauschwarze Schicht mit den Ausgußgefäßen (und mit weiteren Scherben der TLBK- bzw. der Starčevo-Kultur).

Es ist ersichtlich, daß die aufgezählten Erscheinungen auf eine, bei Opferhandlungen eine gewisse Rolle gespielte Grube, sogar auf eine Opfergrube (MAKKAY 1975a; MAKKAY 1986) hinweisen können. Da aber manche Kriterien (z. B. Pflanzenasche, Tier- oder Menschenknochen,<sup>45</sup> Kultgegenstände) fehlen und auch die Lage der behandelten Grube innerhalb der Siedlung nicht geklärt werden konnte, darf nur die Möglichkeit aufgeworfen werden, daß diese, in die frühe Phase der

Keszthely-Gruppe datierbare Grube mit kultischen Handlungen im Zusammenhang gestanden haben könnte.

### Zusammenfassung

Im Falle des Objektes 103/96 von Gellénháza-Városrét geht es also um zwei Gruben, die in verschiedenen neolithischen Perioden errichtet wurden: Der südliche Teil der Grube der Spiralod B-Phase der Starčevo-Kultur wurde durch die der frühen Keszthely-Gruppe durchgeschnitten. (Die letztere ist der südliche Grubenteil des Objektes 103/96.) Das Fundmaterial dieser Gruben konnte im Verlauf der Freilegung anfangs nicht abgesondert werden.

Der südliche Grubenteil, der etwa 75 cm tiefer war als der nördliche, enthielt überwiegend die Funde der frühen Keszthely-Gruppe.

Einige Erscheinungen könnten für den kultischen Charakter der Grube der Keszthely-Gruppe sprechen. Diese sind:

- die Form der Grube,
- beide Ausgußgefäße und die an einer Stelle konzentriert gefundenen Bruchstücke von halben bzw. größeren Gefäßprofilen (Schüsseln und Tasse),
- eine gewisse Schichtung in der Grube.

Da aber manche Kriterien der Kultgruben (Pflanzenasche, Tier- und Menschenknochen, Kultgegenstände usw.) nicht vorhanden waren, kann man nur annehmen, daß die in die frühe Phase der Keszthely-Gruppe datierbare Grube von Gellénháza-Városrét bei Kulthandlungen eine Rolle gespielt haben könnte.<sup>46</sup>

### Anmerkungen:

<sup>1</sup> RégFüz Ser. 1. No. 44. 1992, 9; RégFüz Ser. 1. No.45. 1993, 9; RégFüz Ser. 1. No. 46. 1994, 10; RégFüz Ser. 1. No. 47. 1996, 6; RégFüz Ser. 1. No. 48. 1997, 10. bzw. Gőcsej-Museum, Datei 1999-97.

<sup>2</sup> In manchen Fällen waren die Objekte eigentlich Grubenkomplexe, deren Teile auch aus verschiedenen Zeiten stammen können.

<sup>3</sup> In diesem Quadranten kamen noch mehrere Pfostenlöcher (zwei etwa in der Reihe der erwähnten drei und weitere im östlichen Teil des Quadranten) zum Vorschein, aber ihre Zugehörigkeit und genaue Datierung können gegenwärtig noch nicht geklärt werden. Die Tiefe der Objekte wurde von der Erdoberfläche gemessen.

<sup>4</sup> Archäologische Sammlung des Gőcsej-Museums, Zalaegerszeg, Inv.Nr.: 99.2.3.

<sup>5</sup> Archäologische Sammlung des Gőcsej-Museums, Zalaegerszeg, Inv.Nr.: 99.2.2.

<sup>6</sup> Die Steingeräte (Archäologische Sammlung des Gőcsej-Museums, Zalaegerszeg, Inv.Nr.: 96.4.196-233.) werden von Katalin T. Biró (UNM) bearbeitet werden.

<sup>7</sup> Der Mangel an bemalten Gefäßbruchstücken kann auf den gleichen Grund wie der an Tierknochen - und überhaupt: Knochen - zurückgeführt werden (SIMON 1996a, 61, Anm. 10 - mit weiterer Literatur). Außerdem konnten die Spuren der roten pastosen Bemalung nur auf zwei Gefäßbruchstücken - beide sind Schüsseln - bis dahin beobachtet werden (HORVÁTH - SIMON, im

- Druck, Abb. 6, 2–3).
- <sup>8</sup> In Beziehung mit dem Reichtum des Formenschatzes sowohl der Fein- als auch der Grobkeramik und sowohl der klassischen als auch der späten Phase der Starčevo-Kultur stellte N. Kalicz fest, daß das in dem von ihm untersuchten Material nicht reich ist (KALICZ 1990, 53, 64, 73). Wir sind der Meinung, daß das früher analysierte Fundmaterial der Grube 6/90–91 von Gellénháza-Városrét mit den sieben Hauptformen und innerhalb dessen mit weiteren Varianten der Gefäße in dieser Hinsicht hervorragt (SIMON 1996a, 61–68). Das Objekt 8/90 bzw. 8/93, 13/90–91 und vielleicht auch das 25/91 enthielten dagegen einen bedeutend bescheideneren Formenschatz (HORVÁTH – SIMON, im Druck).
- <sup>9</sup> Auch diesmal wird das von N. Kalicz umgearbeitete chronologische System von S. Dimitrijević angewandt (DIMITRIJEVIĆ 1969a; DIMITRIJEVIĆ 1969b; KALICZ 1990, 89–92).
- <sup>10</sup> Ausführlicher: SIMON 1996a, 63 und Anm. 22.
- <sup>11</sup> Von diesem Fundort wurden weitere leicht bikonische Schüsseln publiziert, in: MINICHREITER 1990, 29, T. 7, 5, 8–9. Die Stufe Linear C entwickelte sich in Westslawonien zur Zeit der ostslawonischen Spiraloid A- (vielleicht auch Spiraloid B-) Stufe (MINICHREITER 1990, 30).
- <sup>12</sup> Ausführlich und mit weiterer Literatur: SIMON 1997, 127–141.
- <sup>13</sup> S. dazu: SIMON 1996a 62 und Anm. 15.
- <sup>14</sup> Es ist zu bemerken, daß N. Kalicz bei der Behandlung der Verzierung der Grobkeramik der klassischen Phase der Starčevo-Kultur die „Undekoriertheit oder kaum wahrnehmbare Dekoration der groben Keramik“ erwähnt (KALICZ 1990, 65), und auch die Feinkeramik steht „fast ohne Dekor“ (KALICZ 1990, 53).
- <sup>15</sup> Mit weiterer Literatur.
- <sup>16</sup> Mit weiterer Literatur. S. auch KALICZ-SCHREIBER – KALICZ 1992, 55.
- <sup>17</sup> Das Material dieses Fundortes wurde teils in die Spiraloid A- (bzw. an deren Ende), teils aber in die Spiraloid B-Phase eingereiht (KALICZ 1990, 92). S. oben!
- <sup>18</sup> Die Objekte 6/90–91, 8/90 bzw. 8/93, 13/90–91 und 25/91 von Gellénháza-Városrét konnten ebenfalls in die Spiraloid B-Phase der Starčevo-Kultur datiert werden (SIMON 1996a; HORVÁTH – SIMON, im Druck).
- <sup>19</sup> Die rein mit Spreu gemagerten Gefäße sind braun (Abb. 6, 1–2), wenn aber auch ein anderes Mittel außer der Spreu angewandt wurde, können die Gefäße auch eine andere Farbe aufweisen: Grau sind die Schüsseln auf der Abb. 5, 2–3 und schwarz ist die Tasse auf der Abb. 4, 1. Sandgemagert und braun bzw. ziegelrot sind z. B. die Gefäße auf der Abb. 3, 9,19; Abb. 4, 3; Abb. 5, 1.
- <sup>20</sup> Inventarisiert im Göcsej-Museum, Zalaegerszeg. Inv. Nr. der Reihenfolge der Aufzählung nach: 99.2.1., 99.7.10., 99.1.17., 99.2.3., 99.2.2.
- <sup>21</sup> Auch diesmal möchten wir auf die terminologischen Unterschiede aufmerksam machen: In der Fachliteratur ist es eine allgemeine Erscheinung, daß derselbe Fundtyp (hauptsächlich keramische Gegenstände) unter verschiedenen Fachausdrücken behandelt wird. Für die Anwendung der Bestimmungen „Schalen“ und „Schüsseln“ s. z. B. REINECKE 1983, 54, 56 und Abb. 6, 1–6, Abb. 7, 1–7, Abb. 15, 6–15, Abb. 16, 1–11, Abb. 17, 2, 4–5.
- <sup>22</sup> S. auch: VIRÁG 1992, 21.
- <sup>23</sup> S. oben bei der Starčevo-Kultur!
- <sup>24</sup> Auf den zumeist kleinen Scherben sind keine plastischen Verzierungen anderer Art oder deren Spuren zu sehen.
- <sup>25</sup> Beim letzteren Stück kann man wegen der Bruchstückhaftigkeit nur annehmen, daß diese kurze Linien waren.
- <sup>26</sup> Für eines der schönsten Analogstücke unseres Gefäßes kann ein Exemplar von Kúp gehalten werden (GLÄSER – REGENYE 1989, Taf. I, 12). Zs. M. Virág datierte das Vorkommen der unterhalb der Mündung umlaufenden einlinigen Verzierung in die frühe, höchstens in die mittlere Phase der Notenkopfkeramik (VIRÁG 1992, 23).
- <sup>27</sup> S. oben bei der Starčevo-Kultur.
- <sup>28</sup> Diese Form entspricht den Bombengefäßen, s. z. B. KALICZ 1991, 19.
- <sup>29</sup> Eine Griffknubbe fehlt in der oberen Reihe. An dieser Stelle mußte das Gefäß anlässlich der Restaurierung ergänzt werden und dabei wurde die fehlende Knubbe nicht ersetzt.
- <sup>30</sup> S. oben bei der Starčevo-Kultur.
- <sup>31</sup> Das Bruchstück auf der Abb. 4, 3 ist zu klein, dabei kann man nur annehmen, daß es mit plastischen Handhaben ebenfalls versehen wurde.
- <sup>32</sup> Durchmesser des Mundes: 8 cm, Durchmesser des Bodens: 3,5–4,0 cm, Höhe: 5 cm.
- <sup>33</sup> Sie könnte etwa 50 cm betragen haben.
- <sup>34</sup> S. KALICZ 1993, Fig. 18, 1; KALICZ 1991, 23 und Abb. 14, 6, Abb. 15, 1,7.
- <sup>35</sup> Diese Verzierungsart konnte nur auf einigen kleinen Scherben beobachtet werden, die aber wegen ihres atypischen Charakters nicht abgebildet wurden. Die Verzierung der Schüssel auf der Abb. 5, 1 ist breit (0,35 cm), aber nicht besonders tief (0,1 cm). In einem Fall kommt es vor, daß die Breite der eingeritzten Linie 0,5 cm beträgt und sie 0,2 cm tief ist.
- <sup>36</sup> S. oben bei den Schüsseln!
- <sup>37</sup> S. dort.
- <sup>38</sup> Für die letztere war auch die bemalte Verzierung charakteristisch, da aber in unserem Areal die Keszthely-Gruppe verbreitet war, beschäftigen wir uns damit diesmal nicht.
- <sup>39</sup> Auch als Magerungsmittel (KALICZ 1991, 22–23 – mit weiterer Literatur).
- <sup>40</sup> Bemerkenswert ist, daß die Zahl der auf dem Fundort Zalaegerszeg-Andráshida, Gébárter See vorgekommenen, in die Keszthely-Gruppe einreihbaren

Hohlfußschalen verhältnismäßig groß ist (HORVÁTH – SIMON, im Druck).

<sup>41</sup> Mit weiterer Literatur.

<sup>42</sup> Bei der Behandlung der ältesten Linienbandkeramik (Stufe I) konnte D. Kaufmann feststellen, daß das Verhältnis der verzierten und unverzierten feinen Siedlungskeramik zueinander 1 : 10 ist (KAUFMANN 1987, 279–280).

<sup>43</sup> Die Bestimmung der Steingeräte von Katalin T. Biró (UNM) wird zur genaueren Datierung sicherlich

beitragen.

<sup>44</sup> Den halben laibförmigen Mahlstein fanden wir im nördlichen Grubenteil, der für das Objekt der Starčevo-Kultur gehalten werden kann.

<sup>45</sup> Wie mehrmals erwähnt, kann der Mangel an Tier-, sogar Menschenknochen auch auf objektive Ursachen zurückgeführt werden. Es ist aber vorstellbar, daß es solche gar nicht gab. S. auch die Anm. 7.

<sup>46</sup> Die einschlägige Fachliteratur wurde nach TULOK 1984 abgekürzt. Manuskript abgeschlossen: 10. Juli 1999.

#### Literaturverzeichnis:

- DIMITRIJEVIĆ 1969a = Dimitrijević, St.: Starčevačka kultura u Slavonsko-Srijemskom prostoru i problem prijelaza starijeg u srednji neolit u Srpskom i Hrvatskom Podunavlju (Die Starčevo-Kultur im slawonisch-syrmischen Raum und das Problem des Übergangs vom älteren bis zum mittleren Neolithikum im serbischen und kroatischen Donaugebiet). In: Vukovar 1969, 7–96.
- DIMITRIJEVIĆ 1969b = Dimitrijević, St.: Das Neolithikum in Syrien, Slawonien und Nordwestkroatien. Einführung in den Stand der Forschung. AI 10 (1969) 39–76.
- DIMITRIJEVIĆ 1974 = Dimitrijević, St.: Das Problem der Gliederung der Starčevo-Kultur mit besonderer Rücksicht auf den Beitrag der südpannonischen Fundstellen zur Lösung dieses Problems. Materijali 10(1974) 59–121.
- GLÄSER – REGENYE 1989 = Gläser, R. – Regénye, J.: A vonaldíszes kerámia és a lengyeli kultúra települése Kúpon (Siedlung der Linienbandkeramik und der Lengyel-Kultur in Kúp). Veszprémi Történelmi Tár 2(1989) 18–33.
- HORVÁTH L 1996 = Horváth, L. A.: Die Balaton-Lasinja-Kultur und ihre südlichen Beziehungen. In: Vinča 1995, 335–350.
- HORVÁTH L 1997 = Horváth, L. A.: Die Stellung der Sopot-Kultur im ungarischen Neolithikum und ihre chronologischen Beziehungen mit der Großen Ungarischen Tiefebene. Sargetia XXVI/1(1995–96) 143–166.
- HORVÁTH L 1998 = Horváth, L. A.: Siedlungsgeschichtliche Probleme im Karpatenbecken an der Wende des mittleren und späten Neolithikums. In: The late Neolithic 1998, 123–137.
- HORVÁTH – SIMON, im Druck = Horváth, L. A. – H. Simon, K.: Das Neolithikum und die Kupferzeit in Südwesttransdanubien (Siedlungsgeschichte und Forschungsstand). Im Druck.
- KALICZ 1978–79 = Kalicz, N.: Funde der ältesten Phase der Linienbandkeramik in Südtransdanubien. MittArchInst 8/9 (1978/79) 13–46.
- KALICZ 1988 = Kalicz, N.: A termelő gazdálkodás kezdetei a Dunántúlon. Neolitikum [Die Anfänge der Produktionswirtschaft in Transdanubien. Neolithikum]. Doktori értekezés tézisei. Budapest 1988.
- KALICZ 1990 = Kalicz, N.: Frühneolithische Siedlungsfunde aus Südwestungarn. IPH IV (1990).
- KALICZ 1991 = Kalicz, N.: Die Keszthely-Gruppe der Transdanubischen (Mitteleuropäischen) Linienbandkeramik im Lichte der Ausgrabung in Kustánszeg (Westungarn). CommArchHung 1991, 5–32.
- KALICZ 1993 = Kalicz, N.: The early Phases of the Neolithic in Western Hungary (Transdanubia). Poročilo raziskovanju paleolita, neolita in eneolita v Sloveniji. 21(1993) 85–135.
- KALICZ 1995 = Kalicz, N.: Die älteste transdanubische (mitteleuropäische) Linienbandkeramik. Aspekte zu Ursprung, Chronologie und Beziehungen. ActaArchHung 47(1995) 23–59.
- KALICZ 1998 = Kalicz, N.: Figürliche Kunst und bemalte Keramik aus dem Neolithikum Westungarns. Archaeolingua Series Minor 10. Budapest 1998.
- KALICZ – VIRÁG – BIRÓ 1998 = Kalicz, N. – M. Virág, Zs. – T. Biró, K.: The northern periphery of the Early Neolithic Starčevo culture in south-western Hungary: a case study of an excavation at Lake Balaton. Documenta Praehistorica 25(1998) 151–187.
- KALICZ-SCHREIBER – KALICZ 1992 = Kalicz-Schreiber, R. – Kalicz, N.: Die erste frühneolithische Fundstelle in Budapest. Balcanica 23(1992) 47–76.
- KAUFMANN 1982 = Kaufmann, D.: Zu einigen Ergebnissen der Ausgrabungen im Bereich des linienbandkeramischen Erdwerks bei Eilsleben, Kreis Wanzleben. In: Nitra 1982, 69–91.
- KAUFMANN 1983 = Kaufmann, D.: Die ältestlinienbandkeramischen Funde von Eilsleben, Kr. Wanzleben, und der Beginn des Neolithikums im Mittelelbe-Saale-Gebiet. NNU 52(1983) 177–202.
- KAUFMANN 1987 = Kaufmann, D.: Linien- und Stichband-

- keramik im Elbe-Saale-Gebiet. In: Toruń 1987, 275–301.
- LOSITS 1979 = Losits, F.: Újkőkori leletek a Pilismarót–szobi révi telepfeltárásból (Neolithische Funde aus der Ausgrabung bei Pilismarót–szobi rév). *Dunai Régészeti Közlemények* 1979, 10–20.
- MAKKAY 1975a = Makkay, J.: Über neolithische Opferformen. *Valcamonica* 1975, 161–173.
- MAKKAY 1975b = Makkay, J.: A bicskei neolithikus telep és temető [Die neolithische Siedlung und das Gräberfeld von Bicske]. Székesfehérvár 1975.
- MAKKAY 1978 = Makkay, J.: Excavations at Bicske. I. The Early Neolithic – The Earliest Linear Band Ceramic. *Alba Regia* 16 (1978) 9–60.
- MAKKAY 1986 = Makkay, J.: Bauopfer in der Lengyel-Kultur und seine Beziehungen zu den Bauopferformen der Körös-Kultur und der Linienbandkeramik. In: Nitra–Wien 1986. 169–175.
- MEIER-ARENDT 1972 = Meier-Arendt, W.: Die ältere und mittlere Linienbandkeramik im westlichen Mitteleuropa, ein Überblick. *Fundamenta* Reihe A, Band 3. Die Anfänge des Neolithikums vom Orient bis Nordeuropa. Teil Va. Westliches Mitteleuropa. 1972, 66–76.
- MINICHREITER 1990 = Minichreiter, K.: Starčevačko naselje u Pepelanama kod Virovitice (Eine Ansiedlung der Starčevo-Kultur in Pepelane bei Virovitica). *VAMZ* 3. Serija 23(1990) 17–40.
- MINICHREITER 1992 = Minichreiter, K.: Starčevačka kultura u Sjevernoj Hrvatskoj (The Starčevo Culture in Northern Croatia). *Dizertacije i monografije* 1, Arheološki Zavod Filozofskog Fakulteta Sveučilišta u Zagrebu. Zagreb 1992.
- MITHAY 1966 = Mithay, S.: Zselizi típusú leletek a Győr, Pápai vámi újabb-kőkori lakótelepen (Funde Zselizer Typus auf einem jungsteinzeitlichen Siedlungsorte bei der Pápaer Maut in Győr). *Arrabona* 8 (1966) 5–52.
- Nitra 1982 = Siedlungen der Kultur mit Lineareramik in Europa. Internationales Kolloquium, Nové Vozokany 17.-20. November 1981. Nitra 1982.
- Nitra–Wien 1986 = Internationales Symposium über die Lengyel-Kultur. Nové Vozokany 5.-9. November 1984. Nitra–Wien 1986.
- PAVÚK 1980 = Pavúk, J.: Ältere Lineareramik in der Slowakei (Rannaja linejnaja keramika v Slovakii). *SlA* 28 (1980) 7–90.
- PAVÚK 1994 = Pavúk, J.: Štúrovo. Ein Siedlungsplatz der Kultur mit Lineareramik und der Želiezovce-Gruppe. Mit Beiträgen von Ludovít Husák und Małgorzata Kaczanowska. *Archaeologica Slovaca Monographiae. Studia Instituti Archaeologici Nitriensis Academiae Scientiarum Slovacae. Tomus 4. Nitra* 1994.
- PITTIONI 1954 = Pittioni, R.: Urgeschichte des österreichischen Raumes. Wien 1954.
- QUITTA 1960 = Quitta, H.: Zur Frage der ältesten Bandkeramik in Mitteleuropa. *PZ* 38 (1960), 1–38, 153–188.
- RACZKY 1976 = Raczky, P.: A Körös-kultúra leletei Tiszajenőn (Funde der Körös-Kultur in Tiszajenő). *ArchÉrt* 103 (1976) 171–189.
- RACZKY 1983 = Raczky, P.: A korai neolitikumból a középső neolitikumba való átmenet a Közép- és Felső-Tiszavidéken (Questions of Transition between the early and Middle Neolithic in the Middle and upper Tisza-Region. *ArchÉrt* 110 (1983) 161–194.
- REINECKE K 1983 = Reinecke, K.: Zwei Siedlungen der ältesten Linearbandkeramik aus dem Isartal. *BVBl* 48 (1983) 31–62.
- SCHWARZ-MACKENSEN 1983 = Schwarz-Mackensen, G.: Zu den Grabungen der frühbandkeramischen Siedlung bei Eitzum, Kreis Wolfenbüttel, in den Jahren 1956 bis 1958. *NNU* 52 (1983) 209–227.
- SIMON 1994 = H. Simon, K.: Frühneolithische Kultgegenstände bei Gellénháza (Kom. Zala) (Kora neolit kultusztrágyak Gellénházáról (Zala megye)). In: Szeged 1994, 53–65.
- SIMON 1996a = H.Simon,K.: Ein neuer Fundort der Starčevo-Kultur bei Gellénháza (Kom. Zala, Ungarn) und seine südlichen Beziehungen. In: Vinča 1995, 59–92.
- SIMON 1996b = H. Simon, K.: Árpád-kori és késő középkori leletek Gellénháza-Városrét lelőhelyen (Kisbuda falu középkori leletei) (Árpádenzeitliche und spätmittelalterliche Funde in Gellénháza-Városrét. Mittelalterliche Funde des Dorfes Kisbuda). *Zalai Múzeum* 6 (1996) 197–220.
- SIMON 1997 = H. Simon, K.: Betrachtungen über die Chronologie der Wende des Früh- und Mittelneolithikums im Karpatenbecken. *Sargetia* XXVII/1 (1995–96) [1997] 127–141.
- Szeged 1994 = A kőkortól a középkorig. Tanulmányok Trogmayer Ottó 60. születésnapjára (Von der Steinzeit bis zum Mittelalter. Studien zum 60. Geburtstag von Ottó Trogmayer). Szeged 1994.
- The Late Neolithic 1998 = The Late Neolithic of the Middle Danube Region. International Symposium on the problems of the transition from middle to late Neolithic in the Middle Danube Region. *Bibliotheca Historica et Archaeologica. Banatica* 14. Timișoara 1998.
- Toruń 1987 = Neolit i początki epoki brązu na ziemi chełmińskiej. Materiały z międzynarodowego sympozjum, Toruń 11–13 XI 1986 (The Neolithic and Early Bronze Age in the Chełmno Land. The Materials from the international Symposium, 1–13 XI 1986, Toruń). Toruń 1987.
- TULOK 1984 = Tulok, M.: Abbreviations of Periodicals and Series of Archaeology and Auxiliary Sciences. *ActaArchHung* 36 (1984) 333–384.
- Valcamonica 1975 = Valcamonica Symposium '72 – Actes du Symposium International sur les Religions de la Préhistoire, Capo di Ponte 1975.
- Vinča 1995 = The Vinča Culture, its role and cultural connections. International Symposium on the Vinča

culture its role and cultural connections. Timișoara, Romania, october 1995. Timișoara 1996.

VIRÁG 1989 = M. Virág, Zs.: Jungsteinzeit (Neolithikum) und Frühkupferzeit. In: Sieben Jahrtausende am Balaton. Ausstellungskatalog. Mannheim 1989. 17–22.

VIRÁG 1992 = M. Virág, Zs.: Újkőkori és középső rézkori

telepnyomok az MO autópálya szigetszentmiklósi szakaszánál (Neolithische und hochkupferzeitliche Siedlungsspuren an der Autobahnstrecke MO bei Szigetszentmiklós). BTM Műhely 5 (1992) 15–60.

Vukovar 1969 = Simpozij neolit i eneolit u Slavoniji, Vukovar, 4–5 lipnja 1966. Vukovar 1969.

## A 103/96 objektum neolit leletei Gellénháza–Városrét lelőhelyen (Zala megye)

Gellénháza – Városrét lelőhelyen 1996-ban hatodik szezonban folytattuk az 1990–1994 között végzett ásásokat. A kedvező fekvésű lelőhelyen eddig 750 m<sup>2</sup>-en 27 szelvényben összesen 104 neolit, rézkori, illetve árpád- és késő középkori objektumot tártunk fel (7. kép).

A 27. szelvényben feltárt 103/96 objektum szolgáltatott lelőhelyünkön első ízben olyan zárt és jelentős minőségű DVK-leletanyagot is, mely önálló közlésre is érdemes. Jelen munkában ennek ismertetését végezzük el.

Mint lelőhelyünk többi objektuma, a 103/96 objektum is a humuszréteg alatt az altalajon rajzolódott ki, 37–44 cm mélységben. Feltárása során megállapítottuk, hogy ezúttal két, egymásba ázott gödörrel van dolgunk (8. kép). Az objektum É-i felének hossz tengelye megközelítőleg ÉÉK–DDNy-i irányú volt, D-i felé pedig erre merőleges. Az objektum D-i peremébe három jelentős mélységű (85–110 cm) cölöplyuk (közülük az egyik kettős) mélyedt.<sup>3</sup> Az objektum É-i részének legnagyobb mélysége 102 cm, a D-i, meredek falú részé 177 cm (9–10. kép).

A 103/96 objektum a Starčevo-kultúra és a közép-európai vonaldíszes körbe tartozó Dunántúli Vonaldíszes Kerámia Kultúrája (DVK) leleteit tartalmazta. Mindkét kultúra anyagának elemzésénél egységesen jártunk el: A kerámia finomságát tekintve nem állapíthatók meg olyan jellemzők, melyek az edények durva és finom kerámia-csoportok szerinti besorolását indokolnák. Minden esetben az edényformákat ill. funkciójukat és díszítésüket vettük figyelembe, rámutatva a technikai sajátosságokra. Pasztózus vörös festést a Starčevo-kultúra egyik csótalptöredékén találtunk (1. kép 11), egy tárolóedény töredékén (2. kép 7) csak a sávos festés negatív nyomát figyelhettük meg.<sup>7</sup>

A Starčevo-kultúra kerámiaanyagában négy edénytípust különböztettünk meg. A legtöbb kerámatöredék különböző típusú tálakhoz (gömbszelet alakú tálak: 1. kép 2,6, 2. kép 2; fordított csonkakúp alakú (kónikus) tálak: 1. kép 4; gömbös hasú tál: 2. kép 11; a bikónikushoz közel álló tálforma: 1. kép 3;

csótalptöredékek, melyek tálakhoz vagy kelyhekhez tartozhattak: 1. kép 11, 13–18) tartozott, ezen kívül bomba alakú edények (2. kép 1, 3, 5, 6(?)), két fazéktípus (1. kép 1, 5) és tárolóedények (2. kép 4, 7, 9, 13) töredékei kerültek elő. A leletanyag korának meghatározásához a Starčevo-kultúrán belül a bomba alakú edények töredékei és a besimitott minta (2. kép 6) járultak hozzá: A 103/96 objektum kora neolit anyagát a Starčevo-kultúra késői, Spiralooid B-fázisa idejére datálhatjuk.<sup>18</sup>

A DVK kerámialeletei között öt edénytípust határoztunk meg. Ebben a korszakban szintén a tálak képviselik a vezértípust (gömbszelet alakú tálak: 3. kép 1, 4–5, 11, 13–14, 18, 4. kép 4, 9, 5. kép 3; fordított csonkakúp alakú (kónikus) tálak: 3. kép 8–10, 17, 5. kép 1–2; gömbös hasú tálak: 3. kép 15, 4. kép 1–2, 6, 8), ezen kívül bomba alakú edényeket (4. kép 3, 5, 6. kép 1, 4. kép 10, 5. kép 4, 6. kép 2), csészét (3. kép 19), palackokat (3. kép 3, 7), tárolóedényeket (3. kép 16, 4. kép 7) lehetett meghatározni a rendelkezésre álló töredékek alapján. A DVK leletanyagához tartozik egy szabálytalan bikónikus alakú orsógomb is (3. kép 6).

A gömbös hasú, zártabb tálak (3. kép 15, 4. kép 1–2, 6, 8) és a perem alatt körbefutó, a mintát lezáró bekarcolt vonaldísz alapján arra következtethetünk, hogy a 103/96 objektum DVK-leletei a közép-európai vonaldíszes kerámia II. fázisának idejére, a Keszthely-csoportba sorolhatók. A szerves anyaggal soványított kerámia viszonylag gyakori jelenléte, az edények alacsony díszítettségi foka,<sup>42</sup> a csótalpak, a bikónikus edények, valamint a kottafejes és főként a zselizi importkerámia hiánya arra utal, hogy leletanyagunkat a Keszthely-csoporton belül annak korai fázisára datálhatjuk.<sup>43</sup>

Hangsúlyoznunk kell azonban, hogy az elemzett kerámiaanyag nem nagy és ez a tény is hozzájárulhat bizonyos edény- és díszítéstípusok hiányához.

A leletanyag elemzése után világos, hogy egy, a Keszthely-csoport korai fázisába datálható gödör mélyedt a Starčevo-kultúra Spiralooid B-fázisába sorolható korábbi gödörbe, vágva annak D-i részét. Az utóbbi gö-

dörrész, mely mintegy 75 cm-rel mélyebb volt, mint az objektum É-i része, túlnyomóan a Keszthely-csoport korai fázisának kerámiaanyagát tartalmazta.

Meg kell említenünk néhány jelenséget, melyek a Keszthely-csoport gödrének kultikus jellege mellett szólhatnak (MAKKAY 1975a), így:

- a gödör formája (meredek falú, viszonylag sima, lapos aljú gödör),
- a két bomba alakú kiöntős edény (6. kép 1-2) – közülük az egyiket bizonyosan állítva helyezték a gödörbe –, a gödörben egy helyen koncentrálni előkerült fél vagy annál nagyobb tálprofilok (3. kép 2, 18, 5. kép 1-3) és egy csésze (3. kép 19) jelenléte (szándékos edénytörés?),
- a gödör betöltésének bizonyos rétegzettsége (a felső 50 cm vastag szokásos gödörbetöltés alatt kb. 40 cm vastag, vörösre égett, másodlagos helyzetű

agyagdarabokból (tüzelőhely roncsaiból) álló réteg, ez alatt egy ca. 40–50 cm vastag szürkésfekete réteg (ebben állt az eredetileg épségben a gödörbe állított, majd oldalára dőlt és csak a föld nyomása alatt összeroppant kiöntős edény (6. kép 1a-c) és ennek közelében került elő a másik hasonló edény (6. kép 2a-c) szinte valamennyi darabja).

Az objektum peremén előkerült cölöplyukokról nem állíthatjuk, hogy azok a fent elemzett gödörrészhez tartoztak volna (a szelvényben több cölöplyuk is előkerült).

Mivel a kultuszgödrök néhány kritériuma nem fordult elő, ill. nem volt megfigyelhető (növényi hamu, állat- és embercsontok,<sup>45</sup> konkrét kultikus jelentésű tárgyak), csak feltételezhetjük, hogy a Keszthely-csoport korai fázisába datálható, Gellénháza–Városrét lelőhelyen feltárt gödör kultikus cselekményeknél játszhatott szerepet.





Abb. 1: Gellénháza-Városrét. Funde aus dem Objekt 103/96. 1-7, 9-18: Keramikfunde der Starčevo-Kultur;  
 8: Keramikbruchstück der TLBK  
 1. kép: Gellénháza-Városrét. A 103/96 objektum leletei. 1-7, 9-18: A Starčevo-kultúra edénytöredékei;  
 8: DVK-edénytöredék



Abb. 2: Gellénháza–Városrét. Funde aus dem Objekt 103/96. 1-13: Keramikfunde der Starčevo-Kultur  
 2. kép: Gellénháza–Városrét. A 103/96 objektum leletei. 1-13: A Starčevo-kultúra edénytöredékei

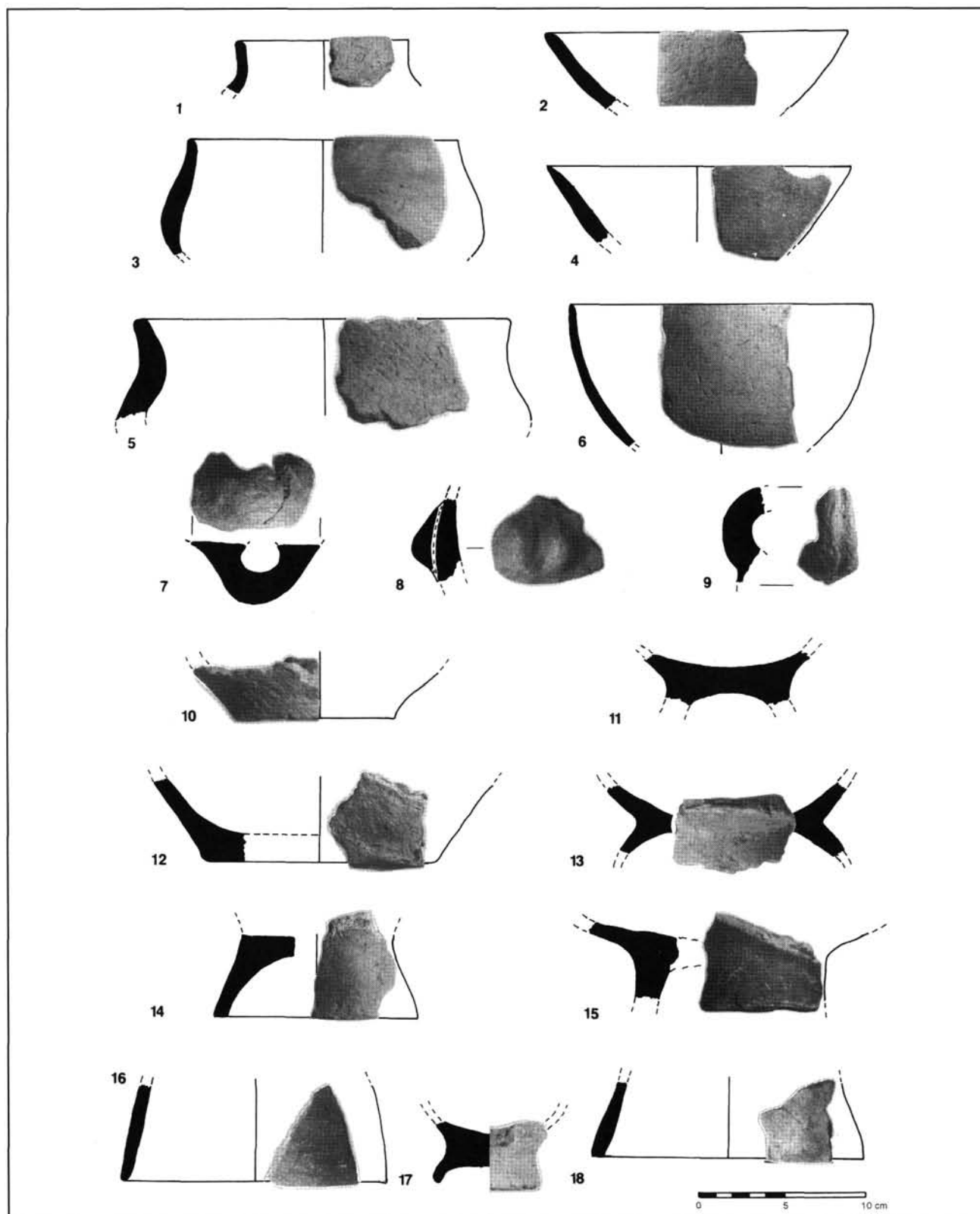

Abb. 3: Gellénháza-Városrét. Funde aus dem Objekt 103/96. 1-19: Keramikfunde der TLBK  
 3. kép: Gellénháza-Városrét. A 103/96 objektum leletei. 1-19: A DVK edénytöredékei

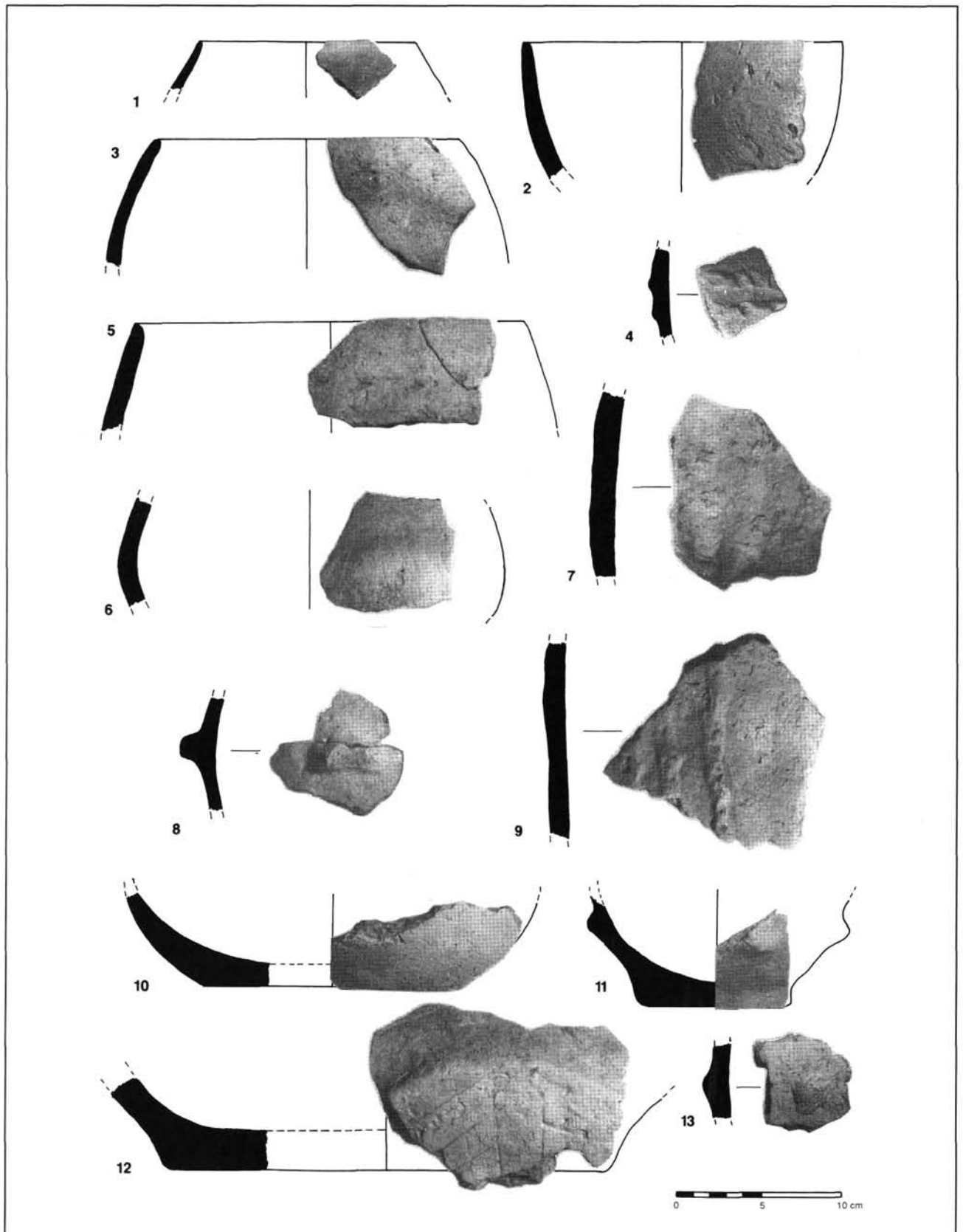

Abb. 4: Gellénháza-Városrét. Funde aus dem Objekt 103/96. 1-10: Keramikfunde der TLBK  
 4. kép: Gellénháza-Városrét. A 103/96 objektum leletei. 1-10: A DVK edénytöredékei

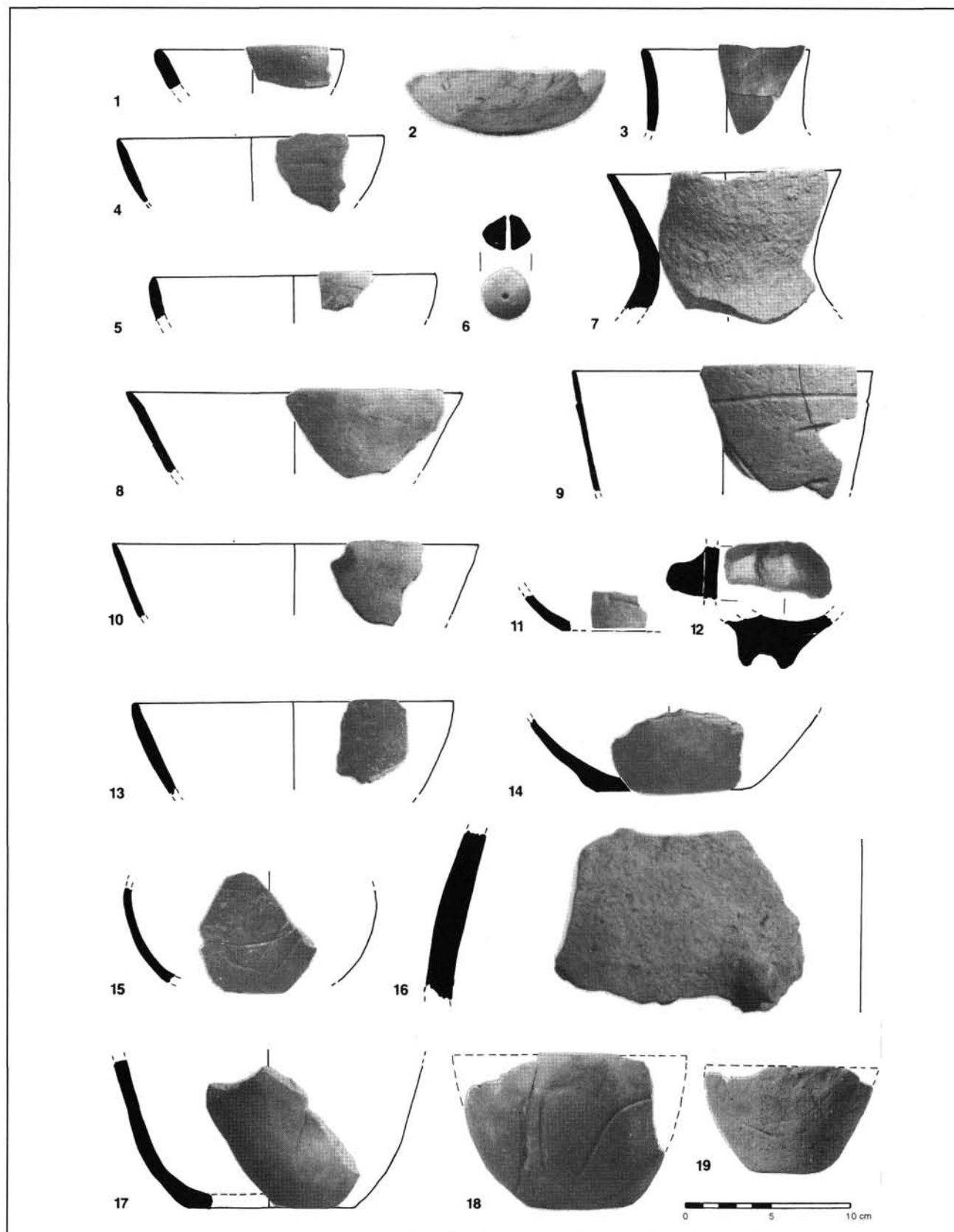

Abb. 5: Gellénháza-Városrét. Funde aus dem Objekt 103/96. 1-4: Keramikgefäße der TLBK  
5. kép: Gellénháza-Városrét. A 103/96 objektum leletei. 1-4: A DVK edényei

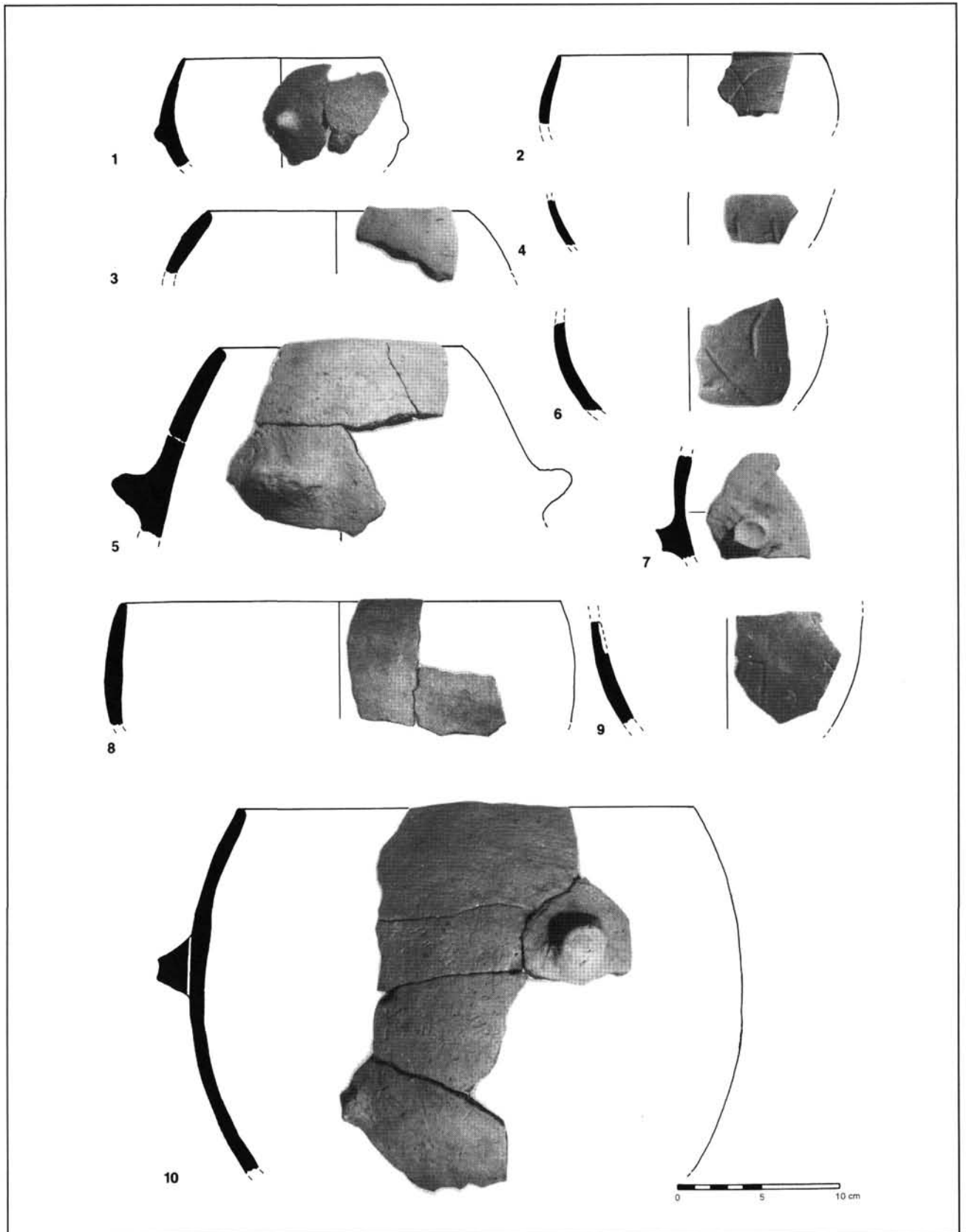

Abb. 6: Gellénháza–Városrét. Funde aus dem Objekt 103/96. 1-2: Keramikgefäße der TLBK  
 6. kép: Gellénháza–Városrét. A 103/96 objektum leletei. 1-2: A DVK edényei

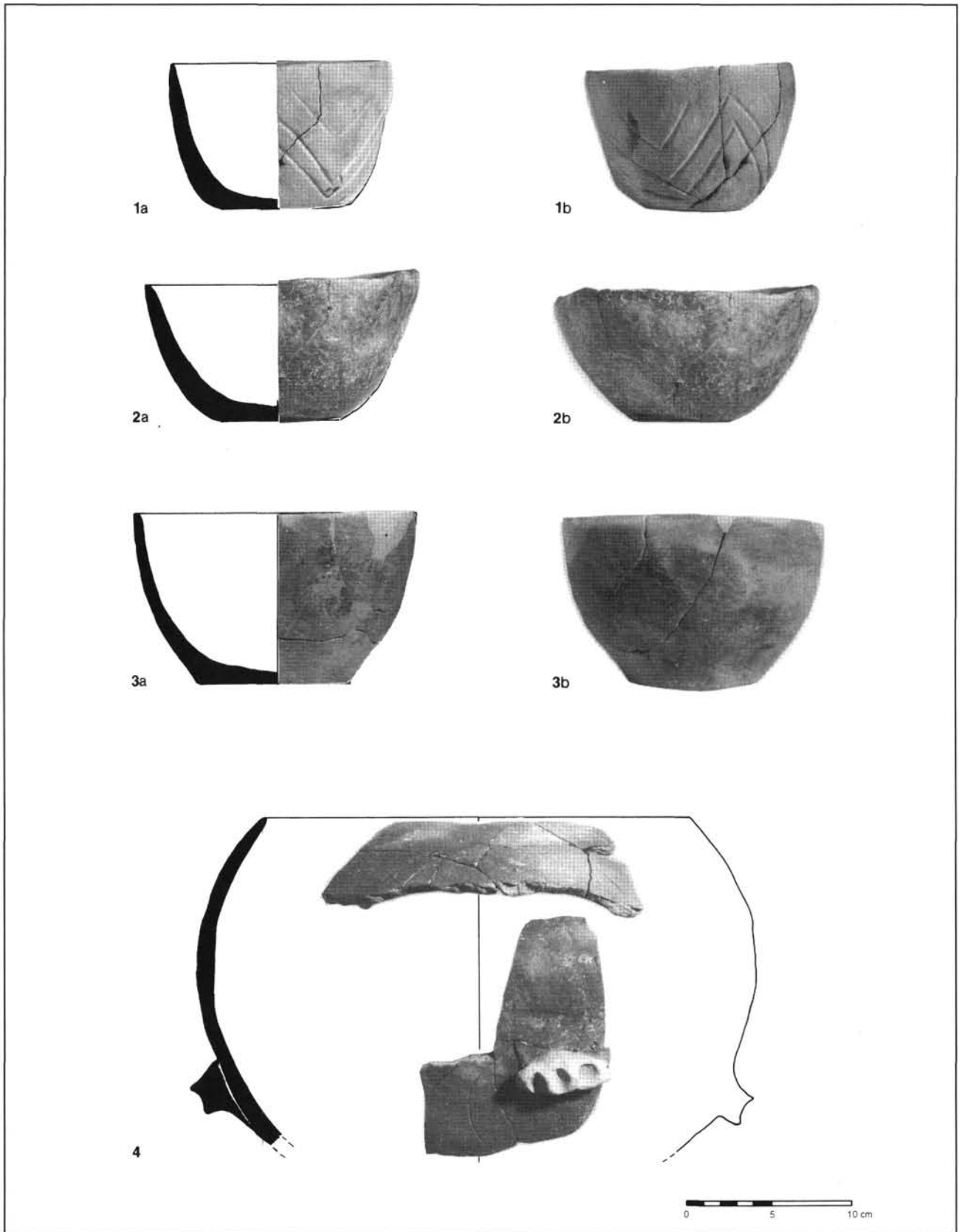

Abb. 7: Gellénháza-Városrét. Der Lageplan des Fundortes  
7. kép: Gellénháza-Városrét. A lelőhely helyszínrajza



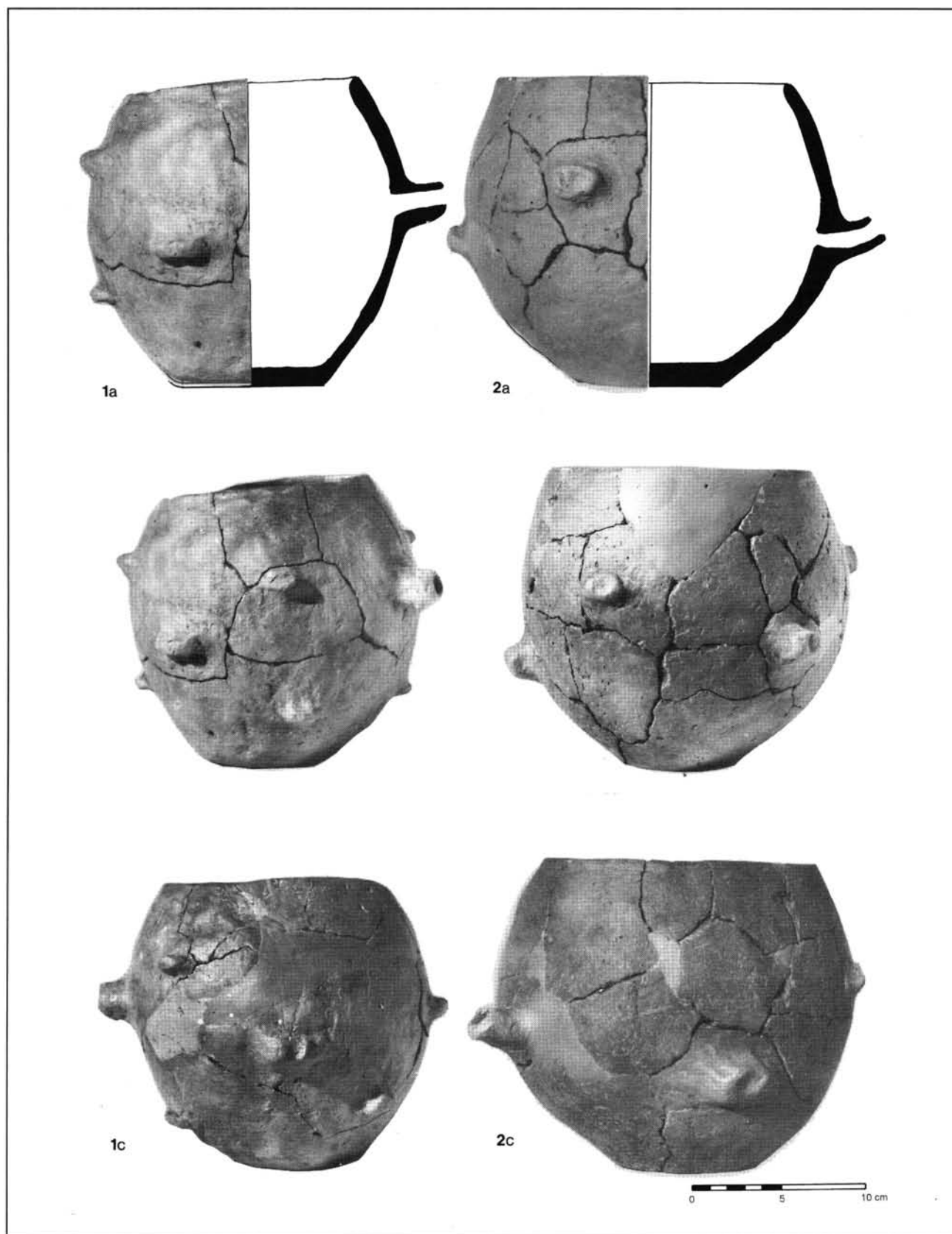

Abb. 8: Gellénháza-Városrét. Der Übersichtsplan des Quadranten 27  
8. kép: Gellénháza-Városrét. A 27. szelvény felszínrajza

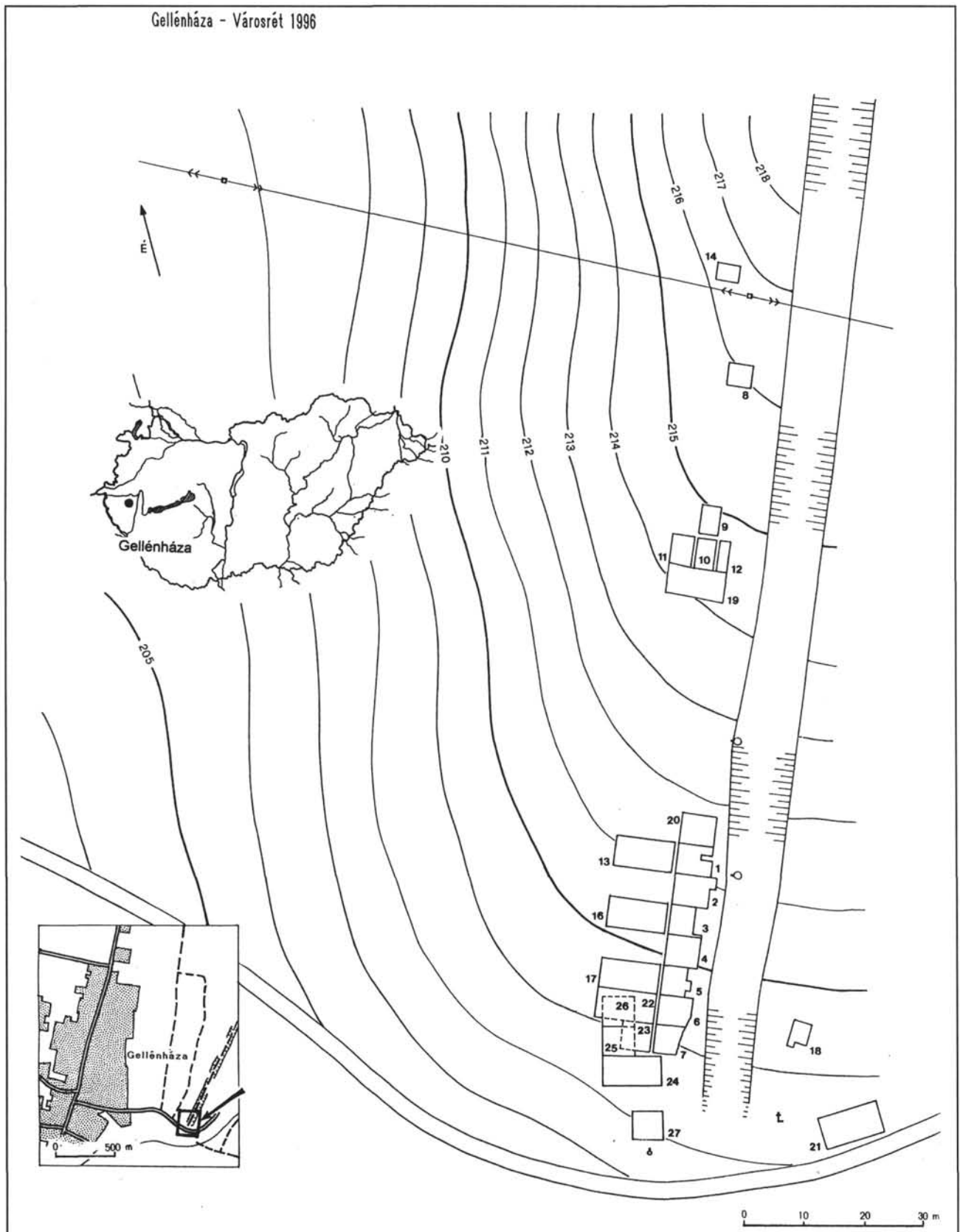

Abb. 9: Gellénháza-Városrét. Die Profilzeichnung E-F des Quadranten 27 mit dem Objekt 103/96  
 9. kép: Gellénháza-Városrét. A 27. szelvény E-F metszete a 103/96 objektummal

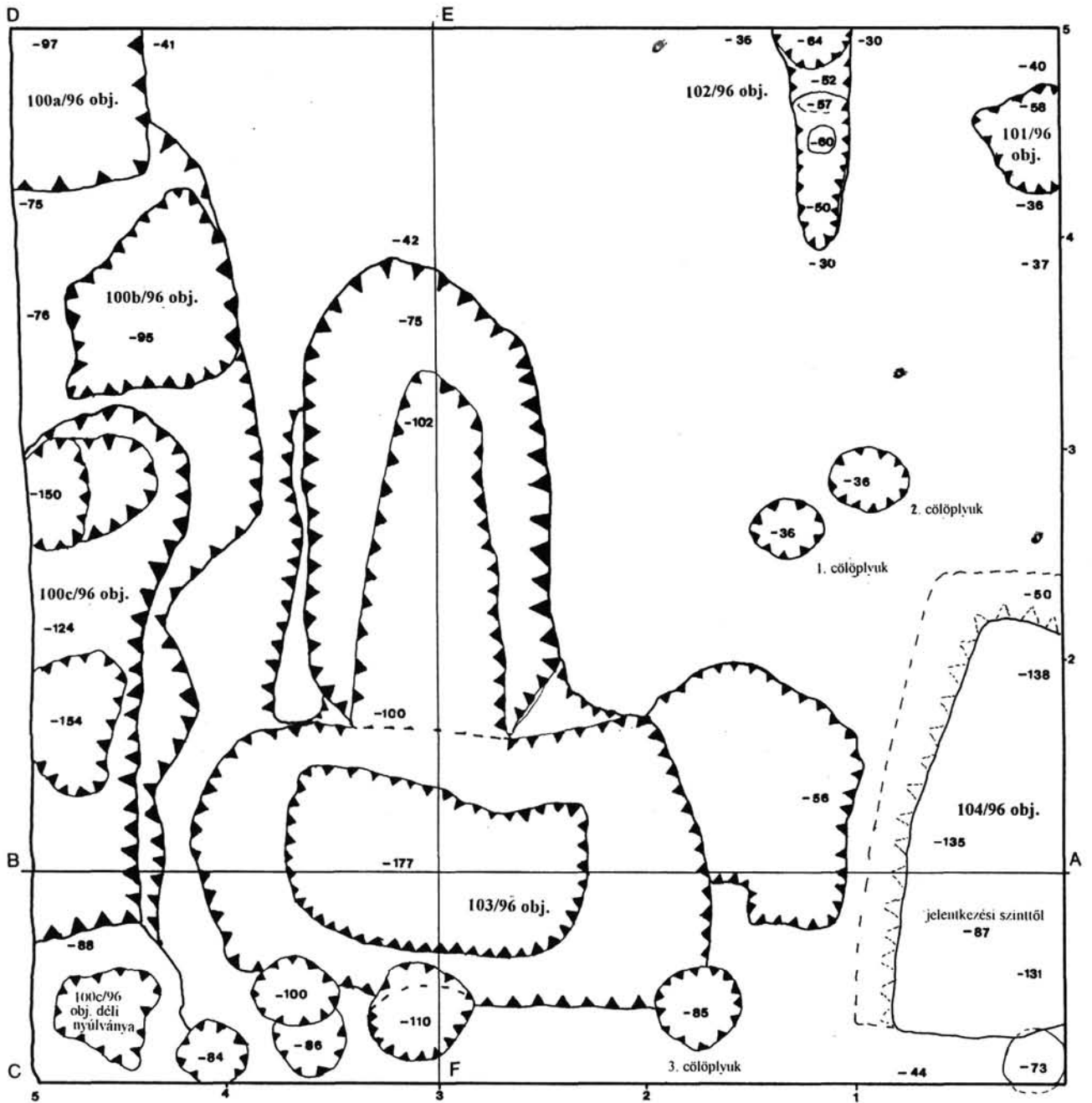

Abb. 10: Gellénháza-Városrét. Die Profilzeichnung A-B des Quadranten 27 mit dem Objekt 103/96  
 10. kép: Gellénháza-Városrét. A 27. szelvény A-B metszete a 103/96 objektummal

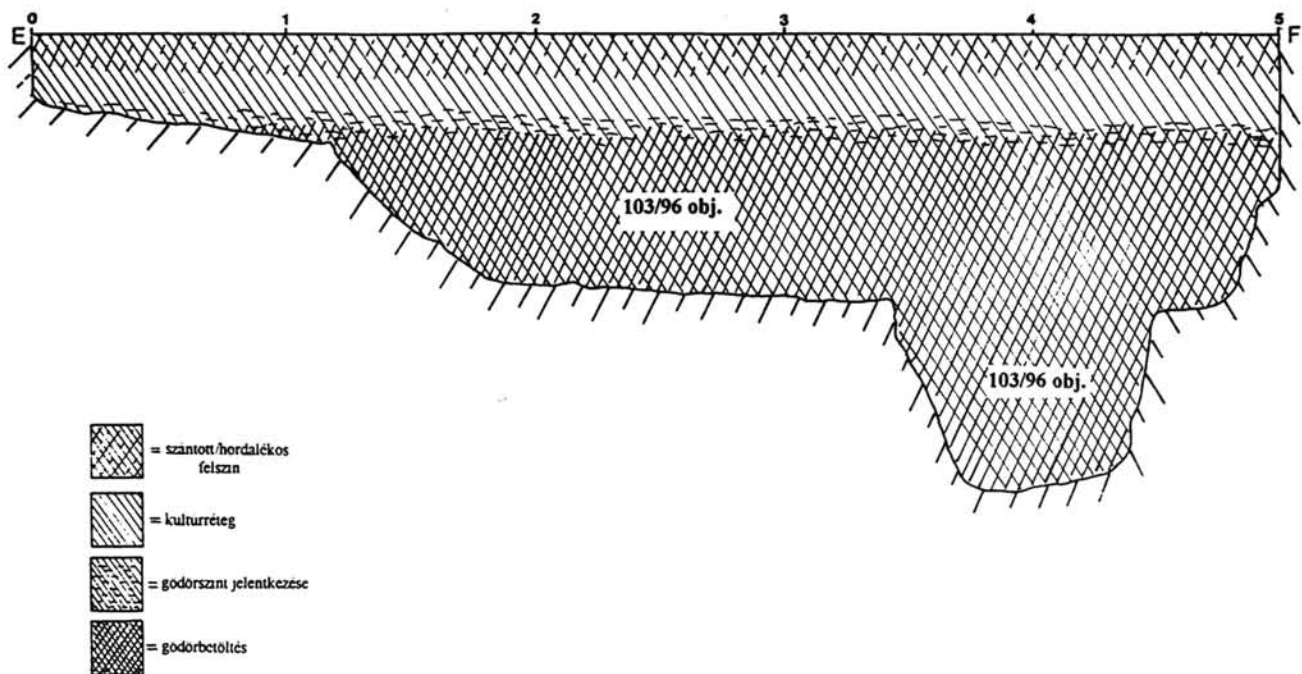

Bánffy Eszter

## Emberkezes edény a vonaldíszes kultúra kialakulásának idejéből

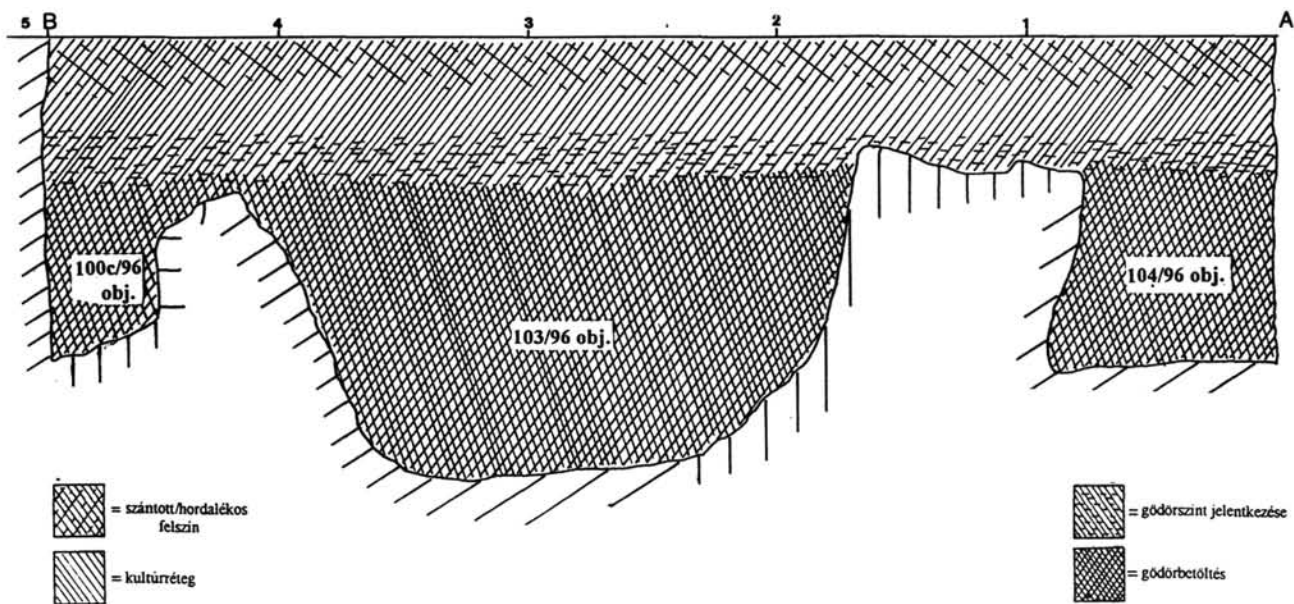
A lelet, amelyet itt bemutatok, a nyugat-magyarországi Zala megye szlovén határmenti részén, Szentgyörgyvölgy-Pityerdomb lelőhelyen került elő 1996-ban. Ezen a helyen a közép-európai vonaldíszes kultúra legidősebb fázisának települését tárjuk fel, amely joggal keltezhető a kultúra kialakulása körüli időszakba.<sup>1</sup> A Pityerdombon valószínűleg két ház állt a hozzá tartozó objektumokkal. Jellemzőnek tekinthető a kultúra éppen csak kialakuló fázisára, hogy míg a házak hosszú fala mentén ázott árokyszerű agyagnyerő gödrök („Langgruben”) már az idősebb vonaldíszes kultúra építési szokásainak megjelenésére utal, addig a két ház méretei közel sem érik el a vonaldíszes „hosszúházak” nagyságát, inkább a balkáni kora neolithikus kultúrák hagyományait tükrözik. A feltárt mintegy kilencszáz m<sup>2</sup> alapján úgy tűnik, két telepma-got különböztethetünk meg. Mindkettőben minden objektum pontosan észak felé nézett, a házon kívüli árokrendszert is beleértve. A metszetek egységesen egyrétegű megtelepülést mutatnak, a járósinten fekvő leletekkel teli réteget vastag égett patics borítja, a ház(ak) leégése után pedig lakói elhagyták a telepet.

A 11. objektum, amelyből az anthropomorf töredékek is származnak, az egyik leggazdagabb gödör. A hosszúházat kívülről kísérő észak-déli tájolású árokrendszerhez illeszkedik, eredetileg agyagnyerés céljából áshatták, de a járósint alatti mintegy harminc centiméteres rétegben és a járósinten igen sok lelet fektet. Ezeknek egy része nem tekinthető hulladéknak, mivel gondosan északnak tájolva egymás mellé fektették egykori használóik. Így pl. egy negyven cm hosszú fenékö egy nagyméretű, átégett agyag platni szomszédságából származik, és e leletek közelében állt fejjel északnak egy ép állatszobrocska is. Az anthropomorf edény töredékei a fenti tárgyaktól nem messze, elszórva fektetve a járósinten.

Meg kell még jegyezni, hogy a fenti, négy darabból összeillesztett edényprofilhoz nem illeszkedően egy nagyon hasonló bikónikus, volutás spirálmeander díszű

edény hasi része került elő a közvetlen közelből. Ez a töredék talán nem tekinthető az anthropomorf edény részének, különleges rendeltetését azonban a belsejében vastagon lerakódott és még a külsejére is rámozgatózott fekete festék adja. A vonaldíszes kultúra kialakulásának idejéből származó fagyanta alapanyagú fekete festék jelentősége olyan talajban, amely nem őrzi meg az edényfestést, igen nagy, hiszen arra utalhat, hogy még használták a Starčevo-kultúra fekete spirálfestésű motívumait. Itt azonban csak azért érdemel említést, hogy a tárgyalt anthropomorf töredék különleges rendeltetését régészeti kontextusában is hangsúlyozza.

A Pityerdombon eddig előkerült leletek ugyanis nemcsak zárt leletegyüttesekben tartalmazták a Starčevo- és a korai dunántúli vonaldíszes kultúrára utaló jegyeket, hanem ezek a tipológiai jellegzetességek gyakran egy-egy edényen belül is láthatók. A település életének ideje a Starčevo-kultúra (valószínűleg) késői, Spiraloïd B fázisa, és egyidejűleg a legidősebb közép-európai vonaldíszes kultúra kezdeti fázisa.<sup>2</sup> Ennek megfelelően a pityerdombi leletek lehetséges előképeit és párhuzamait egyrészt a Starčevo-kultúrán keresztül a balkáni, délkelet-európai kora neolithikum, a Karanovo I.-II., Pernik, Gálábnik és a Körös-Criş kulturális egységen belül, másrészt pedig az észak-dunántúli, kelet-magyarországi, szlovákiai, ausztriai, morvaországi és németországi legidősebb és későbbi vonaldíszes telepek leletei között kereshetjük.

Mindezt azért ismertettem, mert így a lelőhely, az objektum és az azon belül elhelyezkedő tárgyak kontextusa világosan kijelöli a lelet korát, környezetét, és a lehetséges párhuzamok körét is meghatározza.

A szóban forgó töredék négy darabban került elő, együttesen az edény egyik oldalának nagyobb részét adják az összeragasztott részek. Jelenlegi nagysága 17,4 x 12,6 cm, a falvastagság a peremhez közel 0,7, a törés alatti részen 1,4 cm, az emberkezes fogantyú alatt

pedig még ennél is 3 mm-rel vastagabb. Noha a perem hiányzik, az edény kikövetkeztetett szájátmérője 24-26 cm lehet.

Anyagát pelyvával és homokkal soványították, a törésfelület "szendvics"-formájú: kívül-belül vörös, közepén fekete. A meglehetősen rosszul iszapolt agyagot magas hőfokon égették, az oxidációs égés következménye a lilásvörös, kissé porózus edényfelület.

A bikónikus edények között nagyméretűnek számító darabot anyaga, égetése és falvastagsága alapján a házikerámia kategóriájába sorolhatnánk, különösen a Pityerdombon egyébként nem ritka, jól iszapolt, jól égetett, homokos soványítású, kívül-belül polírozott vékonyfalú kerámiához viszonyítva. A lelet díszítése azonban nem erre vall, és ez egyben figyelmeztető jel számunkra, hogy a házikerámia és a "fine ware" között nem mindig lehet automatikusan, csupán az edény anyaga és a falvastagság alapján különbséget tenni. Az edény behúzott felső oldalán mélyen vésett, 5,7 x 7,8 cm nagyságú spirális meander dísz látható, amely a minta felső részén továbbfut, hogy, mint az az enyhén kör alakú törésvonalból kikövetkeztethető, újabb spirálmeander alakban folytatódjék. Az edény hasán, a törésvonalon végig kb. 1 cm szélességű ujjbenyomások bordadísz fut végig. Az ebből mintegy másfél cm-nyire kiemelkedő fogantyú lapos, 3 x 4,3 cm-es ovális alakban végződik, amelynek felső részén négy mélyen vésett rovátkát lehet megfigyelni. Ezek a peremet öt részre osztják, amely minden valószínűség szerint a kéz öt ujjának felelnek meg.

A pityerdombi emberkezes edény nem áll példa nélkül a vele egykorú legidősebb vonaldíszes, sem az előzménynek számító délkelet-európai kora neolitikus leletgyűjtésekben, azonban igen ritkán fordul elő.

A legközvetlenebb kapcsolatot két dunavidéki lelet jelentheti, amelyek szintén a Közép-európai vonaldíszes kultúra legidősebb fázisába keltezhetők. Mind a Fajsztérségéből, mind a Buda északi részén elhelyezkedő Aranyhegyi út (Mocsáros) elnevezésű lelőhelyről származó edényekre emberkéz alakú fogantyút applikáltak: a fajszi edénytöredék három ujjú, a budapest-aranyhegyi úti pedig több apró rovátkával osztott, több ujjú emberkezes formáz.<sup>3</sup> A kései Körös-kultúra Erdélyhez kapcsolódó ágához, körülbelül a Pityerdomb lelőhely korával egy időbe tehető a Méhtelek-nádasdi leletek, amelyek közül egy edény oldaltöredékén emberkéz alakú relief látható.<sup>4</sup>

A középső neolitikum idősebb szakaszában nemcsak Magyarország területén, hanem attól délkeletre is több helyütt felbukkan ez a tradíció. A romániai Suceveniből két ilyen edényt közöl A. Nițu, az egyiken

bekarcolva, a másikon pedig relief formában látható az emberkéz.<sup>5</sup> Dodești-ből, az erdélyi Tordosról és talán a paráci (parțai) lelőhelyről sorolható még ide egy-egy edény, ill. azok töredékei.<sup>6</sup>

Közép-Európában sem teljesen ismeretlen az edény oldalán ábrázolt emberkéz, de csupán elszórta fordul elő. A magyarországi későbbi vonaldíszes időszakból, a kottafejes és a zselizi fázisokból említ példákat Kalicz N.,<sup>7</sup> egy-egy hasonló lelet pedig terepbejárásból származik Tésa és Nógrádverőce térségéből.<sup>8</sup> A vonaldíszes kultúra kései szakaszában a morvaországi Mohelnicéről ismeretes egy ilyen edény.<sup>9</sup> Ide tartozik még egy, a németországi Nobitzban előkerült edénytöredék is.<sup>10</sup> A kései vonaldíszes emberalakú edények számbavételekor meg kell jegyezni, hogy a békásmegegyeri jól ismert anthropomorf edények közül az egyiknek, éppen a Janus-arcú darabnak az oldalára hasonló feltartott kezeket illesztettek, mint amilyen a korai vonaldíszes fázisban fordul elő.<sup>11</sup>

Mind az alföldi, mind a közép-európai (dunántúli) vonaldíszes kerámia körében honos volt az alakos fogantyú illesztése az edényhez. Ez legtöbbször állat alakú volt, de pl. a Tolcsva-Olaszliszka lelőhelyről származó fogantyú méretében, alakjában és peremén a rovátkákkal szinte teljesen megegyezik a kéz alakú fogantyúkkal, azonban mégis emberfejet formáz.<sup>12</sup>

Igen hasonló, emberfejes fogantyúk kerültek elő Alsó-Ausztria fiatalabb vonaldíszes lelőhelyeiről. Itt az emberarc fölött ugyanazt a rovátkolást, amely a kéz esetében az ujjak jelzésére szolgált, inkább a haj ábrázolásának tarthatjuk.<sup>13</sup>

A középső neolitikumban szórványosan előbukkanó hagyomány nemcsak elevenen él a Szakálhádi és korai Tiszai kultúrkörben, hanem sokkal gyakoribbak és kifejezőbbek az ide tartozó ember alakú edények, oldalukhoz szorított felsőkarral, amelyen gyakorta spondylus karperec látható, vagy pedig alsókarjukat és kezüket felfelé tartják, hasonlóan a legidősebb vonaldíszes ábrázolásokhoz.<sup>14</sup> Ugyanitt, Battonya-Gödrösök lelőhelyen előfordul a kora neolitikumból ismert reliefszerűen ábrázolt emberkéz is.<sup>15</sup>

Közvetlenül minden valószínűség szerint ide sorolható még a korai Tiszai-kultúrával egyidős, és a Közép-európai vonaldíszes hagyományokból fejlődött korai Lengyeli-morva festett kerámiás kultúrkör feltartott kezű anthropomorf edénytípusa is. Csupán két példa: A korai Lengyeli-kultúra Szőgyén-Svodini telepéről sírmellékletként szolgáltak ilyen edények.<sup>16</sup> A Svodinnal egyidős magyarországi Aszód település és temető pedig egy olyan emberkezes edénnyel gazdagí-

totta e leletek sorát, amelyen az ovális kéz felső peremének rovátkolása is emlékeztet az itt tárgyalt pityerdombi korai vonaldíszes edény hasonló ábrázolására. Megjegyzendő, hogy ezek a lengyeli edények az emberi test további részeit nem vagy csak alig jelzik: itt az anthropomorf jelleg döntően a kétoldalra applikált kéz-ábrázolásoknak köszönhető.<sup>17</sup>

Mind a Szakálháti-kultúra, mind a korai vonaldíszesek és azok közvetítésével a Lengyeli-kultúra is köztudomásúan igen sok szállal kötődött a Balkán és Délkelet-Európa felől érkező első neolithikus hullám, a kora újkőkor kultúráihoz: Kelet-Magyarországon a Körös, a Dunántúlon pedig a Starčevo-kultúra örökségéhez. E szálak nem ritkán a kultúrák életének egyik leginkább konzervatív részében, a kultikus élet hagyományaiban, és ezek régészeti hagyatékában nyilvánulnak meg. Ezért nem meglepő, ha az anthropomorf edények, és ezen belül az edény oldalára illesztett emberkezes ábrázolások gyakoribbak az elsődleges, kora neolithikus kultúrkörben.

Makkay János a kora neolithikus anthropomorf edények szinte (akkor) naprakész felsorolását adja egy görögországi kultikus ábrázolásokat elemző publikációhoz írott vitairat néhány lábjegyzetében.<sup>18</sup> Eszerint egy-egy ilyen lelet származik, Lepenski Vir IIIa, Azmaška Mogila, Anzabegovo I., Velika Cesma Vrtiste, Cavdar, Gladnice, Akhilleion, Sesklo és Nessonnis lelőhelyekről.<sup>19</sup> Ezt a felsorolást egészíthetjük ki a Pernik, Lenin negyedből előkerült Karanovo I.-korú emberkezes edénylelettel,<sup>20</sup> továbbá a Banjata (Kapitan Dimitrijevo), az Anza II, Zelenikovo és Donja Branjevina lelőhelyeken előkerült emberkezes edényekkel.<sup>21</sup>

Természetesen az emberkezes edényábrázolások száma nagyságrendekkel nőne, ha ide sorolnánk azokat is, ahol az arc, az emberi test más részletei a (legtöbbször gynaikomorf) proporciók mellett a kezet is megjelenítik az edényen. Töredékes darabok esetében ez sokszor nem eldönthető vagy csupán analógiák alapján valószínűsíthető. Azonban ismeretesek olyan ép edényleletek is, amelyek esetében bizonyos, hogy az anthropomorf jelleget csakis az edény oldalára illesztett reliefszerű, vagy fogantyú alakjában ábrázolt kéz adja (ilyen pl. a már említett mohelnicei, dodești lelet és a suceveni két edény, valamint a Lengyeli-kultúra fentebb idézett hasonló leletei). A pityerdombi bikónikus, volutás edényről a meglévő, peremhez közeli rész alapján és a párhuzamok alapján is szinte teljes bizonyossággal állítható, hogy nem végződik emberfejben, sőt, valószínűleg bekarcolt arcábrázolás sincs rajta. Az anthropomorf jellegét kizárólag a kéz alakú fogantyú(-pár) adja.

Nem lehet magyarázat nélkül hagyni, miért tekinthetők anthropomorf ábrázolásnak az emberkezes edények. Makkay János a már említett könyvismertetésből kinőtt vitairatában<sup>22</sup> megkülönbözteti a valódi gynaikomorf edényeket: ilyen példákat említ a Körös-Starčevo kultúrából, vagy pl. öt töredéket Nea Nikomedeiáról a 131-134. lábjegyzetben. A másik típus Makkay szerint az arcos edény, ahol a proporciók nem felelnek meg az emberi - női - testnek. Ebbe a csoportba sorolja azt is, ahol az edény oldalán két emberkéz látható. Ezt Makkay leegyszerűsített anthropomorf ábrázolásnak tartja. Úgy gondolom azonban, hogy ahol az emberi test arányait nem egyértelműen követi az edény alakja, ott meg kell indokolni, ha anthropomorf edényként értelmezzük. Mint például a pityerdombi lelet esetében.

A figurális edényfogantyúk két fajtáját kell megkülönböztetnünk. Az egyik a már középső neolithikumban is előforduló, de később, a Lengyeli-kultúrában gyakorivá váló ún. protoméval ellátott edények köre, itt legtöbbször állatfejes protoméval találkozunk.<sup>23</sup> Ez utóbbiak bizonyosan nem zoomorf edények, csupán valamilyen különleges funkciót viselő, egyedi díszítésű darabok. Ugyanígy az emberfejet ábrázoló fogantyúk, protomé esetében sem javasolnám, hogy anthropomorf edényről beszéljünk. Az ilyen edényeken ugyanis csupán figurális applikáció van, maga az edény nem felel meg az emberi testnek.

Más a helyzet azonban, ha az edény hasára két oldalt ábrázolt domborműves emberkar, ill. -kéz, vagy ugyanott két emberkéz alakú applikált fogantyú található. Az emberi kart itt ugyanis anatómiai helyén ábrázolják, és e gondolatból már következik, hogy az edény többi része is anatómiailag egy-egy emberi testrésznek felel meg. Így tehát az edény *nyaka*, *vállja*, *hasa*, *feneke* és *füle* már elnevezésénél fogva is azonosítható az ember hasonló testrészével. Az anthropomorf edény és az ember közötti megfeleltetést régészeti és néprajzi példák tömegével lehet bizonyítani.<sup>24</sup>

Számos példa igazolja azt is, hogy az ilyen edények többsége - bár elenyésző számú kivétel akad - női testet szimbolizál. Ennek egyrészt ugyanaz lehet az oka, mint a hasonló korú tömör agyag kisplasztikák, az idolk női jellegének, hiszen a kétfajta ábrázolás közötti jelentésbeli párhuzamot már olyan leletegyüttesek is megerősítik, mint a méhi (Gömör m.- Szlovákia) nőt formázó urnák csoportja mellé helyezett, azokkal tipológiailag teljesen megegyező agyagidol.<sup>25</sup> Arra a kérdésre pedig, hogy az újkőkori és rézkori idolk és anthropomorf edények miért elsősorban nőábrázolások, könyvtárnyi szakirodalom próbál - változó sikerrel - magyarázatot találni, és itt nem lehet feladat a problé-

makórt még csak vázlatosan is felelegetni. Ehelyett inkább arra hívnám fel a figyelmet a nőalakú edények lehetséges jelentésével kapcsolatban, hogy az ilyen tárolóedényekben - már ahol megállapítható - mindig valamilyen jelentős anyagot: áldozat maradványait, vetőmagot, gyógyító növényt, fűszert vagy festéket tároltak.<sup>26</sup> A nőalakú edény tehát sötét hasában a ház, a közösség számára fontos dolgot *tartalmazott*, ahogyan a nő is testének sötétjében tartalmazza az új életet jelentő magot, a gyermeket. A hasonlóságon alapuló megfeleltetés és azonosítás e példája talán az egyik legalapvetőbb "párhuzam", az őskori ember kultikus életében: a *tartalmazás képzete* "elementary character" az archaikus vallások kutatásának pszichologizáló ágában is.<sup>27</sup>

Az emberkezes ábrázolások tehát valóban - leegyszerűsítve bár, de teljesértékű anthropomorf - pars pro toto (synekdoche) - ábrázolásoknak tekinthetők. Ez a

megállapítás két szempontól is jelentős. Egyrészt emberábrázolás jelenlétéről tanúskodik a legidősebb vonaldíszes kultúrán belül, amely egyébként egyáltalán nem bővelkedik anthropomorf tárgyokban. Másrészt - tágabb összefüggésben - elárul valamit az újkőkori ember szimbolikus gondolkodásáról is. A részből az egészet: emberkezes edényből az emberalakú edényt, másképpen az (isten?)nőt csak az a fajta látásmód tud kikövetkeztetni, amely a természetes valóság mögött más összefüggéseket is számontart. Erről a szimbolikus gondolkodásról tanúskodik az újkőkori ember rituális szokásainak eddig megismert néhány más részlete is.<sup>28</sup> Így tehát a pityerdombi, emberkez alakú fogantyúval ellátott edény újabb kis adalék a kora neolitikus kultikus gondolkodásmód jellegéhez, és e hagyományok szívós továbbéléséhez a középső neolitikum kultusz-életében is.

#### Jegyzetek:

<sup>1</sup> A radiokarbon-alapú abszolút kormeghatározás adatai szerint a település élete a Kr. e. 5480-5390 körüli időszakba keltezhető - P. Stadler meghatározásai, Wien, Naturhistorisches Museum

<sup>2</sup> A dunántúli koraneolitikum kutatása, a Starčevo-Kultúra magyarországi jelenlétének meghatározása elsősorban Kalicz Nándornak köszönhető - Kalicz 1990, Kalicz 1993, Kalicz 1995

<sup>3</sup> Kalicz 1993, 21. kép 7, 1994, 5. kép 7; Kalicz-Kalicz-Schreiber 1992, 67, 3. kép 1, Kalicz 1995, 15. kép 1

<sup>4</sup> Kalicz-Makkay 1976, 6. kép 2

<sup>5</sup> Niřu 1973-74, 2/1 és 2/4. kép

<sup>6</sup> Lazar 1974-75, p. 16, 6. kép a-b, Tringham 1971, 19. kép 1

<sup>7</sup> Neszmély: Kalicz 1988, p. 215, 93. kép 1-3

<sup>8</sup> Tésa-Majori-dűlő és Nógrádverőce-Vágóhíd: MRT 9, 20/1. és 30/1. lelőhelyek, 4. tábla 1, 2

<sup>9</sup> Tichý 1958, 49. kép 1:8-9

<sup>10</sup> Kaufmann 1961, 6-2, p. 55-57, Pavlů 1966, p. 703, 220. kép 710

<sup>11</sup> Tompa 1937 (1934-35), 8. kép 3

<sup>12</sup> Kalicz 1970, p. 31, 22. kép; Kalicz-Makkay 1977, 27. kép 1-3

<sup>13</sup> Neugebauer-Maresch 1995, 17. kép 7, 8

<sup>14</sup> ilyen edények bőséggel találhatók a szakirodalomban,

többek között Csallány 1966, 1. kép a-b és 2. kép a-b; Kalicz-Makkay 1977, 189. kép; Hegedűs 1982-83, 2.t.

<sup>15</sup> Kalicz-Makkay 1977, 156. kép 6 és 189. kép 10

<sup>16</sup> Lichardus-Šiška 1970, 1. kép, Pavúk 1981, 24. kép

<sup>17</sup> Kalicz-Kalicz-Schreiber 1983-84, 3. kép10, Kalicz 1985, 74. kép 1

<sup>18</sup> Makkay 1974, 132.-142. l.j.

<sup>19</sup> a hivatkozásokat ld. Makkay fent idézett munkájában

<sup>20</sup> "Jungsteinzeit in Bulgarien". Kat. Nr. 67

<sup>21</sup> Detev 1950, Pl. II/1, Gimbutas 1976, Pl. 26, Garašanin-Spasovska 1976, p. 90, 7. kép, Karmanski 1979, Pl. 67/1 és a mellette látható rekonstrukció

<sup>22</sup> Makkay 1974, p. 150

<sup>23</sup> Az egyik legkorábbi ilyen magyarországi ábrázolás a Körös-kultúrából való: Kutzián 1944, 17. t.4a-b; a Lengyeli-kultúrából két példa: Kalicz 1985, 76. kép 9, 12

<sup>24</sup> bővebben és irodalom: Bánffy 1990-91, 204

<sup>25</sup> Kovács 1985

<sup>26</sup> ilyen pl. a Körös-kultúrába tartozó gorzsai "Vénusz", amely égett gyermekkoponya-töredékeket tartalmazott: Gazdapusztai 1957, p. 6

<sup>27</sup> az egyik legbővebb ismertetése ennek az irányzatnak: Neumann 1956

<sup>28</sup> Bánffy 1990-91 és Bánffy 1997, további új irodalommal



## Irodalom:

**Bánffy 1990-91:** Bánffy, E.: Cult and archaeological context in Central and South East Europe in the Neolithic and Chalcolithic. *Antaeus* 19-20, 183-250

**Bánffy 1997:** Bánffy, E.: Cult objects of the Lengyel culture. *Connections and Interpretation*. Budapest

**Csallány 1966:** Csallány, D.: Die Lehren der Ausgrabungen von Szentes-Ilonapart. *Acta Ant. et Arch.* 10, 49-56

**Detev 1950:** Detev, P.: Selišnata mogila Banjata pri Kapitan Dimitrijevo (Le tell Banjata près de Kapitan Dimitrijevo. *Godišnik, Plovdiv* 2, 1-23

**Garašanin-Spasovska 1976:** Garašanin, M. - Spasovska, G.: Neue Grabung in Zelenikovo bei Skopje. *Macedoniae ActaArch.* 2, 85-118

**Gazdapusztai 1957:** Gazdapusztai, Gy.: A Körös-kultúra lakótelepe Hódmezővásárhely-Gorzván. *ArchÉrt* 84, 3-13

**Gimbutas 1976:** Gimbutas, M.: *Neolithic Macedonia*. Los Angeles

**Hegedűs 1982-83:** Hegedűs, K.: The settlement of the neolithic Szakálhát group at Csanytelek-Újhalastó. *SzMFME* 1982-83/1, 7-54

**"Jungsteinzeit in Bulgarien":** Bauern und Handwerker. Braunschweigisches Landesmuseum, Wunstorf-Sofia 1981; Sofia 1992

**Kalicz 1970:** Kalicz, N.: *Agyagistenek*. Budapest

**Kalicz 1985:** Kalicz, N.: Kőkori falu Aszódon (Neolithisches Dorf in Aszód). Aszód

**Kalicz 1988:** Kalicz, N.: A termelő gazdálkodás kezdetei a Dunántúlon - Neolitikum (Akadémiai doktori disszertáció, kézirat). Budapest 1988

**Kalicz 1990:** Kalicz, N.: Frühneolithische Siedlungsfunde aus Südwestungarn. IPH, Budapest

**Kalicz 1993:** Kalicz, N.: The early phases of the neolithic in Western Hungary (Transdanubia). *Poročilo...v Sloveniji* 21, 85-135

**Kalicz 1994:** Kalicz, N.: A Dunántúli (Közép-európai) vonaldíszes kerámia legidősebb leletei és a korai Vinča-kultúra. In: *A kőkortól a középkorig*. (Festschrift O. Trogmayr) Szeged, 67-84

**Kalicz 1995:** Kalicz, N.: Die Älteste transdanubische (mitteleuropäische) Linienbandkeramik. Aspekte zur Ursprung, Chronologie und Beziehungen. *ActaArchHung* 47, pp. 23-59

**Kalicz-Makkay 1976:** Kalicz, N. - Makkay, J.: Frühneolithische Siedlung in Méhtelek-Nádas. *MittAI* 6, 13-24

**Kalicz-Makkay 1977:** Kalicz, N. - Makkay, J.: Die Linienbandkeramik in der Großen Ungarischen Tiefebene.

StudArch VII

**Kalicz-Kalicz-Schreiber 1983-84:** Kalicz, N. - Kalicz-Schreiber, R.: Aszód. Siedlungswesen und Wirtschaft einer Siedlung aus der Frühphase der Lengyel-Kultur in Nordost-Ungarn. *Mitt. d. ÖA. f. Ur- und Frühgesch.* 23-24, 309-325

**Kalicz-Kalicz-Schreiber 1992:** Kalicz, N. - Kalicz-Schreiber, R.: Die erste neolithische Fundstelle in Budapest. In: *Hommage a Nikola Tasić*. *Balkanica* 23, 47-76

**Karmanski 1979:** Karmanski, J.: Donja Branjevina. Odžači

**Kaufmann 1961:** Kaufmann, D.: Figürliches aus der Bandkeramik des Altenburger Landes. *Ausgrabungen und Funde*

**Kovács 1985:** Kovács, I.: Archéologické výskumy v okrese Rimavska Sobota. Régészeti ásatások a Rimaszombati járásban (1978-1984). Gömöri Múzeum, Rimaszombat

**Kutzián 1944:** Kutzián, I.: A Körös-kultúra (The Körös culture). *DissPann II/23*, Budapest

**Lazar 1974-75:** Lazar, M. d.: Plastica culturii Vinča-Turdaş, din colectiile Muzeului Judetean Hunedoara-Deva. *Sargeția* 11-12, 11-18

**Lenneis 1995:** Lenneis, E.: Altneolithikum: Die Bandkeramik. In: *Jungsteinzeit im Osten Österreichs*. St. Pölten-Wien, 11-56

**Lichardus-Šiška 1970:** Lichardus, J. - Šiška, St.: Záhranný výskum pohrebiska a sídliska Lengyelskej kultúry vo Svodíne roku 1965. *SlovArch* 18/2, 311-352

**Makkay 1974:** Makkay, J.: Das frühe Neolithikum auf der Oztaki Magula und die Körös-Starčevo-Kultur (Discussio). *ActaArchHung* 26, 131-154

**MRT 9, 1993:** Magyarország régészeti topográfiája 9. Ed.: Torma I. Budapest

**Neumann 1956:** Neumann, E.: *Die große Mutter*. Zürich

**Nițu 1973-74:** Nițu, A.: Un vas antropomorf de tip Stoicani-Aldeni. *Carpica*, 7-15

**Pavlů 1966:** Pavlů, I.: Early "myths" relating to the neolithic society. *Arch. Rhozledy* 18, 700-720

**Pavúk 1981:** Pavúk, J.: *Umenie a život doby kamennej* (Ars Slovaca Antiqua) Bratislava

**Tichý 1958:** Tichý, R.: Anthropomorfe Gefäße aus Mohelnice n. Mor., und andere Bemerkungen zur Volutenkeramik. *PamArch* 49, 1-14

**Tompa 1937 (1934-35):** Tompa, F.: 25 Jahre Urgeschichteforschung in Ungarn, 1912-1936. *BRGK* 24-25, 27-127

**Tringham 1971:** Tringham, R.: *Hunters, fishers and farmers of Eastern Europe 6000-3500 BC*. London

## „Ein Gefäß mit Menschenhand-Darstellung aus der Entstehungsphase der Linienbandkeramik“

Der Fundort Szentgyörgyvölgy-Pityerdomb, wo der hier vorgelegte Fund zur Tageslicht kam, liegt in West-Transdanubien, bei der slowenischen Grenze, auf einem länglichen Hügel. Die kleine horizontale Siedlung besteht aus zwei Wohnhäusern mit einigen Werkstatt- und Abfallgruben, bzw. Feuerstellen, und kann zur Entstehungsphase der Kultur der Transdanubischen Linienbandkeramik datiert werden. Die längliche Grube Nr. 11 enthielt eine Reihe von Sonderfunden, wie eine intakte Tierstatuette, ein Gefäß mit schwarzen Farbstoff-Spuren, große Schleifsteine und tönerner Platten, sowie ein Bruchstück eines Gefäßes mit Volutenmuster und mit einem menschenhandförmigen Griff.

Anthropomorphe Gefäße bilden im frühen Neolithikum von Südosteuropa eine ziemlich häufige und wichtige Gruppe der Keramik, bzw. der figuralen Kunst. Da der Fundort höchstwahrscheinlich nicht nur

mit den ältesten bandkeramischen Siedlungen, sondern auch mit der spätesten Fundstellen der Starčevo-Kultur in der Umgebung im Zusammenhang gebracht werden kann, werden die möglichen Parallel-Funden auch aus diesem größeren Bereich, sowohl aus der Körös-Starčevo-Criş-Karanovo I.-II.Kultur, als auch aus der ältesten Phase der Alföld- und mitteleuropäischen Bandkeramik erwähnt.

Die Autorin sieht einen klaren Unterschied zwischen Gefäßen mit eingeritzten, bemalten oder plastischen figürlichen Darstellungen und zwischen Gefäßen, die eigentlich die Funktion eines Menschenkörpers haben. Die ersten können als Symbole - pars pro toto - auf einer Gefäßwand erscheinen, wobei die letzteren mit den Menschen - meistens Frauen - identifiziert werden können, und möglicherweise mit der Bedeutung ihres Inhaltes im Zusammenhang stehen.

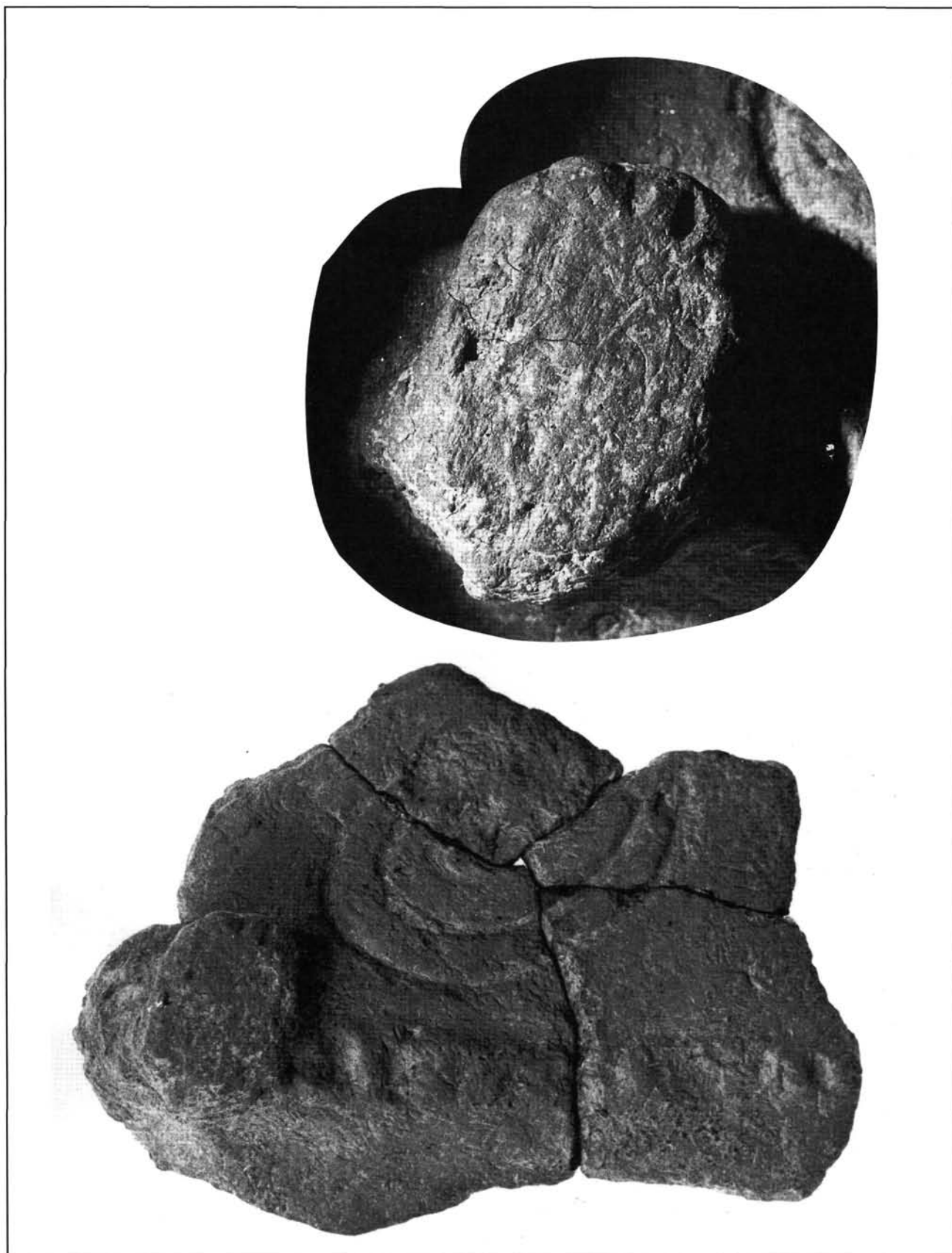

1. kép

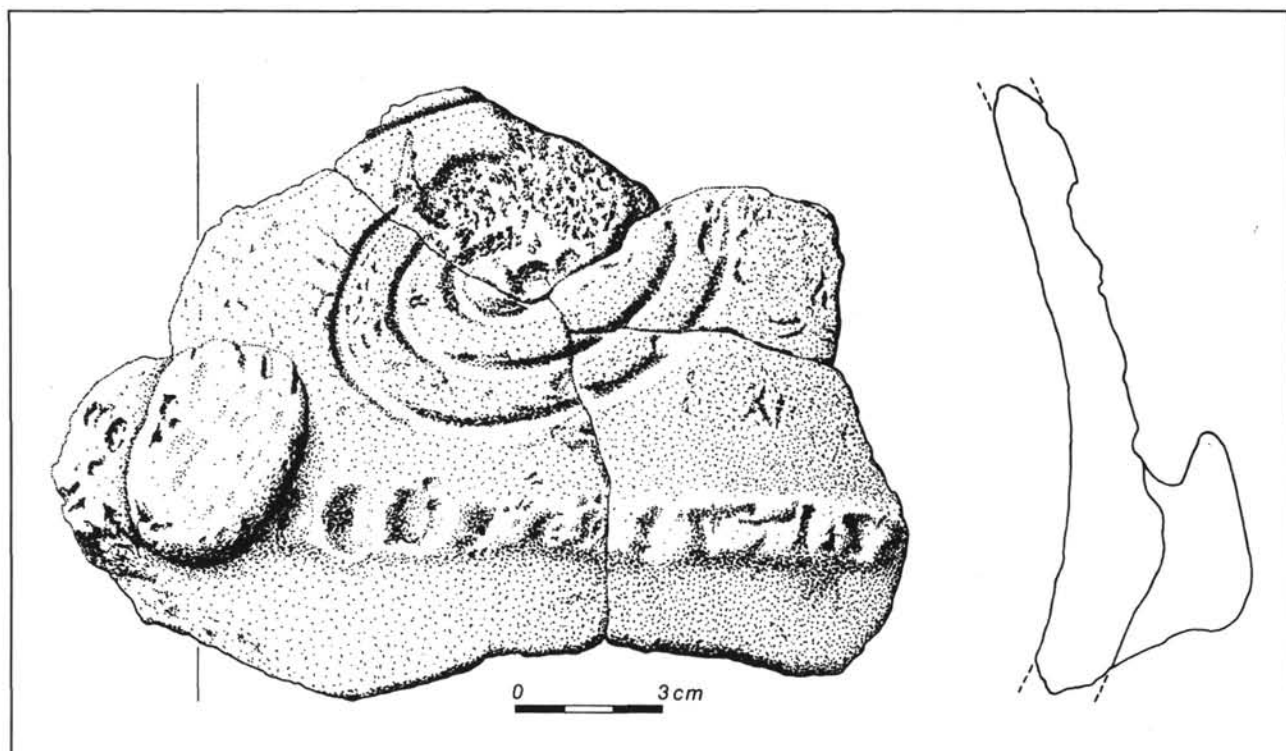

2. kép

Horváth, László András

## Neue Angaben zum Übergang von der Kupfer- bis Frühbronzezeit in Südwestungarn

1991 fand József Rózsa in seinem Weingarten auf dem Lickó-Berg in Lickóvados (Kom. Zala, Ungarn) 15 km südwestlich von Zalaegerszeg (Abb. 1, 1) eine kupferne Schafttröhrenaxt. Wir suchten den Fundort im Juni 1994 mit dem Finder auf, wo er die genaue Fundstelle der Axt zeigte. Sie kam auf dem westlichen Hang des Berges, etwa 10 m von dem, in der Mitte des Berges laufenden Feldweg, in einer Tiefe von 50–60 cm zum Vorschein. Sie war ein Einzelfund, keine weiteren Metallgegenstände oder Keramikscherben wurden mit ihr zusammen gefunden. Die Feldbegehung auf der obenerwähnten Fläche des Weinberges lieferte in der Umgebung des Fundpunktes zahlreiche kleine Keramikscherben, die aber in die Römerzeit und in das Mittelalter datiert werden konnten. Spuren von Objekten waren nicht zu beobachten. Der Finder wollte die Axt nicht dem Museum schenken, jedoch gestattete er uns, sie zu publizieren.

### Die Beschreibung des Gegenstandes

Eine gekantete, kupferne Schafttröhrenaxt von länglicher Form, mit sechseckigem Querschnitt und mit verlängerter bzw. leicht ovaler Röhre, die nachträglich beschädigt wurde. Die obere und untere Linie des Axtkörpers ist leicht gebogen. Die Schneide ist halbkreisförmig gebogen (Abb. 2, 1a-e). Die Oberfläche ist patiniert und von der Patina beschädigt (Abb. 1, a-b). Der Finder raspelte die Schneide sekundär ab, er bestellte die Axt und er benutzte sie wahrscheinlich auch als Werkzeug. Länge: 12,8 cm, Gewicht: 428 gr, Höhe der Röhre: 4,1 cm, Breite der Schneide: 4,4 cm.

Da dieses Stück das allererste Exemplar dieses Types in der Sammlung unseres Museums in Zalaegerszeg vertritt, ist es wichtig, sie ausführlich zu behandeln.

### Bennung

Da wir – wie gesehen – über keinen direkten chronologischen Stützpunkt verfügen, müssen wir unsere Erörterungen auf typologischem Weg durchführen. Die Äxte, die als Parallelen unseres Exemplares dienen können, wurden unter verschiedenen

Namen zusammengefaßt. In Ungarn beschreibt man sie als Typ von (Duna)kömlöd, im westlichen Teil des ehemaligen Jugoslawiens (Dalmatien, Nordkroatien, Bosnien, Slawonien) nennt man sie Kozarac-Axt (ŽERAVICA 1993, 28 ff; NOVOTNÁ 1970, 29–30), im nordöstlichen Karpatenbecken werden sie als Äxte des Stublo-Types erwähnt.<sup>1</sup> Diese Benennungen decken nicht immer einen anderen Untertyp, weil sie auch für die Äxte von anderen Gebieten verwendet werden.<sup>2</sup> Die Forscher sind auch in der Bestimmung ihrer Typenbenennung nicht einig. Diese Äxte werden als Schaftlochaxt (MOZSOLICS 1967, 15–17) oder Schafttröhrenaxt (ŽERAVICA 1993, 28–32) ebenso wie Schaftalsaxt (HUNDT 1982) genannt. Das führt uns schon zur Frage der Funktion.

### Funktion

Über die Funktion der erwähnten Äxte wurden verschiedene Meinungen geäußert. Wegen der zum Schaft parallel laufenden Schneide konnten diese Gegenstände kaum zur Bodenbearbeitung benutzt werden, so wurden sie vielmehr als Werkzeuge der Bergmänner betrachtet. Eine Besonderheit bedeutet der knopfartige Fortsatz der Axt Nr. 67. im Depot von Griča, der an einen Hammer denken läßt (ŽERAVICA 1993, 27). A. Mozsolics reihte die Äxte des Kömlöd-Typs unter den Waffen auf (MOZSOLICS 1967, 15–17). N. Kalicz nannte den Fund von Szihalom Streitaxt (KALICZ 1968, 46). Z. Žeravica vermutete bei den nicht so stark abgenutzten Exemplaren die Waffenfunktion, aber im Falle der Depotfunde schließt er auch die Barrenfunktion nicht aus (ŽERAVICA 1993, 28). Andere Forscher sind der Meinung, daß diese Äxte sowie als Werkzeuge als auch als Waffen gedient haben konnten (ROSKA 1957, 9; ECSEDY 1983, 84; ECSEDY 1995b, 34). Im Falle der Stücke des obenerwähnten Depots von Griča, in dem eine größere Anzahl von Kupferäxte vorhanden war, wurde angenommen, daß sie alle für den Handel bestimmt bzw. Wertträger wären, also als Tauschartikel gedient haben konnten (ŽERAVICA 1993, 28). Außer dieser primitiven Geldfunktion könnten sie auch die Rolle der

Machtsymbole gespielt haben. Daran lassen die Grabfunde von Mala Gruda<sup>3</sup> und Mokrin<sup>4</sup> denken.

### Fundlage

Die obenerwähnten Äxte wurden im allgemeinen als Einzelfunde (Majs,<sup>5</sup> Óbuda, Érd,<sup>6</sup> Szíhalom,<sup>7</sup> Emöd,<sup>8</sup> Nagyvejke,<sup>9</sup> Schrick,<sup>10</sup> Umgebung von Poprad,<sup>11</sup> Oždany<sup>12</sup> usw.) oder in Depots (Dunakömlöd,<sup>13</sup> Griča,<sup>14</sup> Kozarac,<sup>15</sup> Táapé,<sup>16</sup> Rybohovka, Kostromskaja<sup>17</sup> usw.) gefunden, wodurch sowohl ihre Deutung als auch ihre kulturelle Anordnung erschwert wird. Hergestellt wurden sie wahrscheinlich auf dem ganzen Verbreitungsgebiet, obwohl nicht in jeder Siedlung. Die Gußformenfunde, metallurgischen Werkzeuge und Funde von Kupfererzstoffen zeugen von Werkstattzentren, die ihre Umgebung mit Metallerzeugnissen versahen (ŽERAVICA 1993, 28 ff; ECSEDY 1983, 72–85; ECSEDY 1995b, 33–37; ČOVIĆ, 1976, 114; PITTIONI 1954, 353, Abb. 251; HUNDT 1982, Abb. 1, 9–10; KALICZ 1984, 97; DIMITRIJEVIĆ 1977–78, 69; GEORGIEV et al. 1979, 542, 174, obr. 108 b, obr. 109 l,m,n; MACHNIK 1974, Taf. IV. 42, Taf. IX. 6).

### Verbreitung

Der Verbreitungsschwerpunkt der Äxte des durch eine ziemlich hohe Zahl von Funden (36 Stück) und Fundorten (13) vertretenen Typs Kozarac liegt in Bosnien, doch ist dieser Typ auch in Dalmatien, im nördlichen Kroatien und in Slawonien zu finden (ČOVIĆ 1976, 112–114; ŽERAVICA 1993, 30, 128; KUNA 1981, 36; MACHNIK 1974, Taf. IV. 42, Taf. IX. 6.). Die Variante Stublo ist auf die westliche Ukraine begrenzt (VULPE 1970, 4; MAYER 1977, 23). Die Äxte vom Typ Kömlöd wurden in Ungarn gefunden (ROSKA 1957; MOZSOLICS 1967, 15–17). Wie darauf schon früher hingewiesen wurde (KALICZ 1968, 46), kommen die Exemplare dieses Gegenstandstypes westlich des Karpatenbeckens schon ziemlich selten vor. Die Gußform eines, unserem Stück sehr ähnlichen Exemplares, die von R. Pittioni als südosteuropäischer Import interpretiert wurde, kam in Salzburg-Rainberg vor (PITTIONI 1954, Abb. 353). Auch chronologisch ist die Axt von Mokrin von Bedeutung, die im Grab 208 der Maros-(Szöreg-Perjámos)-Kultur zum Vorschein kam (GIRIĆ 1971, Taf. LVI, 2, Taf. II.1; GIRIĆ 1984, Taf. XI, 10). Es sind Gußformen bzw. -fragmente, der dem Kömlöd-Typ ähnlichen Äxte auch in Thrakien, in der Schicht B<sub>1</sub> des Tells Ezero (GEORGIEV et al. 1979, 539) und nördlich bzw. westlich des Schwarzen Meeres, d. h. im Cirkumpontischen Metallurgischen Bereich bekannt (ČERNYCH 1978, Abb. 5; ČERNYCH 1991, fig. 16, PANAJOTOV 1978, fig. 3, 7).

### Herkunft

Die einschneidigen Äxte vertreten einen geläufigen, in vielen Gegenden der Alten Welt gebräuchlichen Typ der Kupfer- und Bronzewaffen. Sie sind in den Kulturen des Nahen Ostens, Anatoliens, der Ägäis, Italiens, des Kaukasus, sowie in Ost- und Südosteuropa bekannt (ROSKA 1957, 7–8, 10; HUNDT 1982, Abb. 1; Abb. 2; MACHNIK 1992, Abb. 5; ČERNYCH 1978, Abb. 5; ČERNYCH 1991; fig. 16; PANAJOTOV 1978, Fig. 3, 7). Die Diskussion über ihre Herkunft dauert seit langem und es brachte verschiedene, nicht einmal entgegengesetzte Meinungen.

Am Ende der 50er Jahre betonte die damalige Forschung die vorderasiatische Herkunft dieser Äxte. Fr. Kőszegi war der Meinung, daß die frühesten Parallelen der ersten Schaftrohrnäxte in Ungarn vom Mesopotamien stammten. Sie konnten auf einem langen Weg durch den Kaukasus und die Steppe in Siebenbürgen und in das Innere des Karpatenbeckens mit der Expansion von östlichen Hirtenvölkern gelangen (KŐSZEGI 1957, 50–51). N. Kalicz äußerte eine ähnliche Meinung, als er die Frage der frühbronzezeitlichen Streitäxte behandelte (KALICZ 1968, 46). Dieselbe Ansicht vertrat noch Anfang der 80er Jahre auch M. Kuna (KUNA 1981, 38).

Den Ursprung der Kömlöd-Kozarac-Äxte suchte I. Ecsedy nordöstlich des Karpatenbeckens und er knüpfte ihr Aufkommen an eine südöstlich-nordwestliche kulturellen Diffusion, während er ihre örtliche Entfaltung bzw. die Rolle der Kurgan-Kulturen oder einer Steppeninfiltration in diesem Prozess kategorisch verneinte (ECSEDY 1983, 85).

Mit der Herkunft der Kozarac-Äxte auf dem nordwestlichen Balkan beschäftigte sich auch Z. Žeravica, während der Verfasser auf die örtliche Beziehungen dieser Gegenstände hinwies (ŽERAVICA 1993, 32).

### Zeitstellung

Der Umstand, daß die Äxte dieses Types in den meisten Fällen als Einzel- oder Streufunde zum Vorschein kommen, erschwert ihre Datierung. A. Mozsolics ordnete sie dem Typ B der Schaftlochäxte zu. Unter diesen ähnelt unser Exemplar dem Untertyp Ba (MOZSOLICS 1967, Abb. 1). Über diesen Axttyp stellte von A. Mozsolics fest, daß er zwischen das Depot von Bányabükk und das von Hajdúsámson zu datieren sei.<sup>18</sup> Auch sie war das, die auf die chronologischen und typologischen Verbindungen dieser Äxte zur älterbronzezeitlichen Nitra-Gruppe der Slowakei hinwies (MOZSOLICS 1967, 16–17). H. Müller-Karpe hielt die obenerwähnte Gußform von Salzburg für den Beweis der allgemeinen Gleichzeitigkeit der Mondsee- und

Vučedol-Laibach-Kultur (MÜLLER-KARPE 1974, 219). In Zók-Várhegy kamen die Reste einer Bronzewerkstatt in der Siedlung der Vučedol-Kultur zum Vorschein, in der mehrere Fragmente von Gußformen der Schaftlochäxte des Kömlöd-Typs gefunden wurden (ECSEDY 1983, 72–85; ECSEDY 1995b, 16. kép). Diese Tätigkeit wurde vom Verfasser als die früheste Metallurgie der frühen Bronzezeit bezeichnet (ECSEDY 1983, 84; ECSEDY 1995b, 33–36), während die Zeit der Äxte der Typen Bányabükk, Fajsz, Dunbravira, Kozarac und Stublo nannte er spätkupferzeitlich und datierte sie in eine Übergangsperiode zwischen der Kupfer- und Bronzezeit.<sup>19</sup> Ähnlich datierte M. Roska die Funde von Dunakömlöd (ROSKA 1957, 6–8). Die ältesten Schaftlochäxte in Mitteleuropa gehören zur Zeit der Jevišovice 'B'-Kultur (die oberste Schicht von Brno-Lišen) und der ostalpinen Mondsee-Kultur. Westlich von dieser Formung in Böhmen lebte die gleichzeitige Řivnač-Kultur, die uns mit ihren reichverzierten Kreuzfußschalen zur Vučedol-Kultur führt (MÜLLER-KARPE 1974, 216). Unserem Exemplar entspricht die Variante 3 unter den Kozarac-Äxten am besten (ŽERAVICA 1993, 32 und Taf. 6, 48–49). Für die Äxte dieses Typs – und für seine Varianten – ermöglichen jene Stücke und Gußformen, die aus Fundverbänden der Vučedol-Kultur oder aus Depots mit fächerförmigen Flachbeilen stammen, eine genaue chronologische Bestimmung (ŽERAVICA 1993, 29). Die südbosnischen Exemplare, z. B. die des Debelo-brdo-Typs gehören der späten Vučedol-Kultur an (DIMITRIJEVIĆ 1979, 305, 315). Aufgrund weiterer Vergleiche datiert E. F. Mayer den Kozarac-Typ in die jüngere bis späte Kupferzeit datieren (MAYER 1977, 22; Anm. 35). Mehrere Gußformen solcher Äxte stammen aus dem Laibacher Moor, wo sie zusammen mit anderen Funden der Laibacher Gruppe auftreten (KOROŠEC – KOROŠEC 1969, 138, Taf. 104, 1,2,6; Taf. 114, 3; MAYER 1977, 22; DURMAN 1983; ŽERAVICA 1993, 28). Ausschlaggebend für eine feinere Datierung kann die Feststellung von B. Čović sein, nach der die Äxte von Kozarac-Typ nur ausnahmsweise aus Arsenbronze hergestellt wurden, und kein einziges Stück Zinn enthält, was diese Geräte bzw. Waffen nur in die Spätstufe der Vučedol-Kultur datieren läßt (ČOVIĆ 1976, 110, Anm. 26).<sup>20</sup> G. Bándi wollte diesen Typ ebenfalls dieser Phase verbinden (BÁNDI 1984, 118). Im westlichen Teil des ehemaligen Jugoslawiens tritt er im späten Abschnitt des allgemeinen Erscheinens der Kupferäxte auf, während seine Laufzeit zumindest im adriatischen Gebiet mit dem Aufkommen der Äxte vom Skodarer Typ endete (ŽERAVICA 1993, 29). Die typologischen Verknüpfungen zusammenfassend datierte Z. Žeravica diesen Typ in die späte Kupferzeit und er verband ihn mit der Vučedol-Kultur (ŽERAVICA 1993, 30). Gute Datierungshilfe bot dazu u.a. der Fund von Mala Gruda mit

seiner silbernen Schaftlochaxt. Das in diesem Hügelgrab freigelegte Inventar der Vučedoler bzw. Laibacher Kultur könnte relativchronologisch an den Anfang der mittelminoischen Periode, auf dem westlichen Balkan aber an das Ende der Kupferzeit bzw. in die frühe Bronzezeit gesetzt werden (ŽERAVICA 1993, 129).

### Auswertung

Einschneidige Äxte sind in Südosteuropa von dem Jungneolithikum bis in die Früh- und Mittelbronzezeit bekannt. Unter den mehreren Typen interessieren uns jetzt die ältesten Stücke, die noch mit der äneolithischen Kupfermetallurgietradition im Zusammenhang stehen (KUNA 1981, 35).

Die vielen Kupferwaffen und Gußformen der Vučedol-Kultur im ehemaligen Jugoslawien und in Südungarn beweisen die Existenz einer lebhaften Metallurgie und eine selbständige Produktion zu dieser Zeit.

Die erwähnten Axttypen treten in Ungarn in zwei verschiedenen Horizonten auf: Zuerst in der Vučedol – Spätbaden – Coţofen-Zeit, später in der Spätvučedol – Somogyvár-Vinkovci – Kosihi-Čaka – Jigodin – Glina III-Periode (ECSEDY 1979, 112–113; ECSEDY 1983, 84; ECSEDY 1995b, 36).

Um unsere Axt möglichst genau einer Kultur zuordnen zu können, möchten wir die relativchronologische Lage der Wende zwischen der Kupfer- und Bronzezeit in Transdanubien überblicken.

Die erwähnte Zeit ist in Transdanubien und damit zusammen auch in unserem Komitat bzw. auf dem Sammelgebiet des Gőcsej-Museums zu Zalaegerszeg nur lückenhaft bekannt. Auf dem letztgenannten Territorium, d. h. auf dem nördlichen-nordöstlichen Teils unseres Komitates wurde in der späten Kupferzeit spärlich bevölkert, hier sind nur 12 Fundstellen der Badener Kultur bekannt. Die Mehrheit dieser Fundstellen konnte der spätklassischen und späten Phase der Badener Kultur zugeordnet werden.<sup>21</sup> Alle sind einschichtige Flachsiedlungen von kleinem oder mittelgroßem Ausmaß. Bemerkenswert ist, daß sich alle bekanntgewordenen Siedlungen auf der östlichen Hälfte des benannten Areals befinden, westlich von Gellénháza sind keine Spuren dieser Kultur belegt (HORVÁTH – SIMON im Druck, Karte 6).<sup>22</sup> Nicht weniger problematisch ist die andere große archäologische Einheit dieser Zeit, die Kostolac-Gruppe (Kultur). Sie hat bis heute nur eine einzige Fundstelle an der südöstlichen Grenze unseres Komitates (Keszthely-Fenekpuszta) (BONDÁR 1996, 38, Abb. 11; BONDÁR 1984, Abb. 2, 4), die heute offensichtlich ihr westlichster Fundpunkt ist (BONDÁR 1984, Abb. 6). Weitere Fundorte konnten auch im Laufe der zwölfjährigen systematischen Geländebegehungen und Ausgrabungen im nördlichen und



mittleren Teil unseres Sammelgebietes nicht gefunden werden (HORVÁTH – SIMON im Druck), was darauf hinweist, daß unser Gebiet höchstwahrscheinlich schon außerhalb des Kostolac-Verbreitungsgebietes lag. Historisch gesehen ist die Beziehung der Spätbadener und Kostolacer Siedlungen problematisch, weil die Fundstellen beider Kulturen in den meisten Fällen auf dem gleichen Territorium liegen,<sup>23</sup> während ihr räumliches Nebeneinanderleben unvorstellbar ist. Ein selbständiger, nachbadenezeitlicher Horizont der Kostolac-Kultur ist in Transdanubien zwar nicht ausgeschlossen, die neuerlich publizierten Fundorte (BONDÁR 1998b) scheinen diese Annahme zu unterstützen. Jedoch brauchen wir noch viele neue Angaben, darüber schon etwas Sicheres sagen zu können.

Die dritte, mit der spätkupferzeitlich-frühbronzezeitlichen Welt in Verbindung stehende archäologische Einheit ist die Vučedol-Kultur. Ihr Verbreitungsgebiet deckt in Ungarn nur den südlichsten Streifen des Landes, nördlich vom Tal des Kapos-Flusses (Gyulaj-Banyahegy) ist sie nicht mehr zu finden (BÁNDI 1982, 165; KALICZ-SCHREIBER 1991, Abb. 8; ECSEDY 1979, Abb. 7). Daraus könnte man folgern, daß die Fundorte dieser Kultur im Komitat Zala oder im allgemeinen in Westungarn schon nur von geographischen Gründen aus nicht zu finden sind. Im Laufe unserer Geländebegehungen fanden wir aber einige Funde, die hier näher behandelt werden müssen.

Im Fundort Söjtör-Rapát (Abb. 1, 3b),<sup>24</sup> zwanzig km südlich von Zalaegerszeg (Abb. 1, 1) fanden wir im Laufe unserer Geländebegehungen außer atypischen urzeitlichen Keramikbruchstücken das Randstück einer kalottenförmigen Schüssel. (Abb. 2, 3) Sie wurde aus grauem Ton gefertigt, mit Sand gemagert und mit einem braunen bzw. schwarzen Slip überzogen. Das gutgebrannte Gefäß mit geflächtem Rand wurde auf seiner inneren Seite mit waagrechten und senkrechten parallelen Furchenstichlinien, auf dem Rand aber mit einem eingetieften Zickzackmuster verziert, in dem hier und da die Spuren von winzigen Einstichen zu beobachten waren. Die innenverzierten Gefäße, besonders die Kreuzfußschüsseln, die I. Ecsedy in die jüngere Phase dieser Kultur datierte (ECSEDY 1985, 99), sind in der Vučedol-Kultur ziemlich allgemein, das braucht heute schon keine besonderen Beweise. Ihre Parallelen sind an den Fundorten dieser Kultur häufig zu finden.<sup>25</sup> Die Verzierung des Gefäßrandes war in der Vučedol-Kultur eine übliche Sitte, besonders in der Spätphase gibt es gute Entsprechungen (DIMITRIJEVIĆ 1977–78, Taf. 10, 1; Taf. 13, 4–5; BENAC 1979, Taf. XXXVIII, 3; RUTTKAY 1975, T. 7, 1,4) und wir kennen auch mit Zickzackmustern verzierte Stücke (BENAC 1979, Taf. XXXVI, 2; ECSEDY 1985, Abb. 10, 1–3;<sup>26</sup> BÁNDI 1982, Abb. 2, 6–7; KOROŠEC 1975, T. 14, 2;

RUTTKAY 1975, T. 4, 1,4; BATOVIĆ 1975, T. 31, 5).

Der andere Fund kam unweit von der erstgenannten Fundstelle in Söjtör-Telekalja (Abb. 1, 3a) vor.<sup>27</sup> Unter den Funden mehrerer Epochen, u. a. den der verschiedenen Perioden der Bronzezeit fanden wir das Seitenbruchstück eines rundbauchigen Gefäßes (Abb. 2, 2). Der hartgebrannte, sandgemagerte Becher wurde mit zwei (oder vier) englichtigen Henkeln versehen und mit eingeritzten Mustern verziert, in denen die Spuren einer weißen Inkrustation zu sehen sind. Die seicht eingetieften Linien zeichnen beiderseits des Henkels je ein metopenartiges Muster aus, in dessen einer Ecke quergestreifte Linien laufen. Das Metope ist eines der Leitformen des Musterschatzes in der Vučedol-Kultur. Es kommt allgemein vor (DIMITRIJEVIĆ 1977–78, Taf. 13, 3; BENAC 1979, Taf. XXIX, 5; Taf. XXXIII, 3; KOROŠEC 1959, Tab. I, 1; Tab. V, 2, 8, 10, 14) und es fehlen auch die schraffierten Stücke nicht (DIMITRIJEVIĆ 1977–78, Taf. 10, 9; BENAC 1979, Taf. XXXIII, 5; RUTTKAY 1975, T. 6, 12). Die unserem Exemplar ähnelnden kleinen zylindrischen Henkel sind in der Regel auf dem Bauch von runden Gefäßen zu finden (DIMITRIJEVIĆ 1977–78, Taf. 9, 5; BENAC 1979, Taf. XXXI, 1; KOROŠEC 1959, Tab. I, 1, 4; Tab. V, 6, 8; RUTTKAY 1975, T. 4, 4). Für uns sind hier die Exemplare von Bedeutung, auf denen die englichtigen Henkel samt Metopenmuster(n) auftreten (DIMITRIJEVIĆ 1977–78, Taf. 8, 1; Taf. 12, 8; Taf. 13, 2; Taf. 18, 7; BENAC 1979, Taf. XXXI, 1; KOROŠEC 1975, T. 3, 1; T. 4, 1). Die Gefäßform, die an unserem Beispiel die erwähnten Elemente trug, ist in der spätclassischen Phase der Vučedol-Kultur in Kroatien (BENAC 1979, Taf. XXXII, 4) in der Laibacher-Gruppe (Kultur) (KOROŠEC 1959, Tab. I, 1; Tab. VI, 11) und auf dem namengebenden, in die Vučedol 'C'-Phase datierten Fundort Zók-Várhegy (ECSEDY 1983, Abb. 37) ebenfalls bekannt. Das letzte Stück kam eben in dem Objekt (1977/36) vor, das die Gußformen der, unserem Exemplar ähnelnde Äxte von Kömlöd-Kozarac-Typ enthielt.

Das Auftreten von Kulturelementen der Vučedol-Kultur wirft die Frage der hiesigen (Komitat Zala in Ungarn) Existenz dieser archäologischen Einheit auf. Wie oben erwähnt, endete das Verbreitungsgebiet der klassischen Vučedol-Kultur im südlichen Teil Transdanubiens, weit von unserem Komitat. Der westliche Zweig derselben Einheit, auch Laibach-Vučedol-Kultur genannt, lebte aber nicht nur in Slowenien (DIMITRIJEVIĆ 1977–78, 70) und im östlichen Österreich (RUTTKAY 1975, Karte 1), sondern auch in Westungarn (DIMITRIJEVIĆ 1977–78, Abb. 1; BÓNA 1992a, 11; BÁNDI 1978, Abb. 1; KALICZ-SCHREIBER 1991, 9; TASIĆ 1989, Abb. 2). Die Vučedol-Kultur erreichte zu dieser Zeit (Periode 'C') ihre größte Ausdehnung (DIMITRIJEVIĆ 1982, 453–

454). In diese Kultur und Zeit können wir problemlos unsere oben behandelten Funde einreihen. Die Frage ist nur, mit welcher Kultur die Hersteller der letztgenannten Funde gleichzeitig lebten. Es wäre sehr angenehm, die Vučedol-Kultur im westlichen Gebiet des Komitates Zala mit der späten (spätesten) Phase der Badener Kultur zu parallelisieren, worüber wir schon früher behaupteten, daß die letzte nur die östliche Hälfte unseres Sammelgebietes besiedelte. So könnten die Vučedol-Funde dieses Besiedlungsbild gut ergänzen. In diesem Fall spielt aber die Tatsache eine große Rolle, daß diese Phase der Vučedol-Kultur von St. Dimitrijević schon in die letzte oder 'C'-Periode, knapp vor die früheste Bronzezeit datiert wurde (DIMITRIJEVIĆ 1977–78, 11; DIMITRIJEVIĆ 1982, 451–455). Es ist weiters nicht uninteressant, daß St. Dimitrijević diese Phase in seinem letzten Artikel mit dem slawonischen (Laibach)-Typ gleichhalt nannte (DIMITRIJEVIĆ 1982, 452). Demgemäß sollte die Badener Kultur im behandelten Gebiet diese Zeit und damit auch den Anfang der Bronzezeit erleben. Damit parallel sollten die Gemeinschaften der Kostolac-Kultur in Transdanubien gelebt haben, obwohl ihre Spuren in der Umgebung unserer hier behandelten Fundorte nicht zu finden sind. Im westlichen Grenzgebiet Ungarns verfügen wir leider über keine authentischen Fundkomplexe hinsichtlich der Chronologie, wie z. B. südlich von unserem Gebiet, wo das Nacheinander der Badener, Kostolac- und Vučedol-Kulturen durch Stratigraphien belegt und ihr relativchronologisches Verhältnis klärbar ist (ECSEDY 1983, Abb. 10; ECSEDY 1979, 107–108; BÓNA 1992a, 14; DIMITRIJEVIĆ 1977–78, 11; DIMITRIJEVIĆ 1982, 451). So bleiben unsere oben erwähnten chronologischen Erörterungen vorläufig nur Arbeitshypothesen.

Die Bronzezeitforscher sind darin einig, daß die erste Kultur dieses Zeitalters in Südwesttransdanubien die Somogyvár-Vinkovci-Kultur war, die sowohl die erste als auch die zweite Periode der Frühbronzezeit ausfüllte (BÁNDI 1981, Taf. 12; BÁNDI 1982, Abb. 1; BÁNDI 1984, 118; BONDÁR 1998a, 21; ECSEDY 1978a, 188–189; ECSEDY 1979, 102–111; ECSEDY 1995a, Abb. 3; KOVÁCS 1982, Abb. 1; KALICZ-SCHREIBER 1982, Abb. 2; KALICZ-SCHREIBER 1989, Abb. 2; KALICZ-SCHREIBER 1991, Abb. 8; KALICZ 1982, Abb. 1). Ihre ethnische Grundlage bildeten die Träger der spätbadener Kultur, einer der wichtigsten Auslösefaktoren dieses Vorganges war eben die Übernahme der hier behandelten Kupfermetallurgie der spätvučedolschen Gemeinschaften (ECSEDY 1979, 114). Die jüngere chronologische Stellung der Somogyvár-Siedlungen zur Zók-Vučedol-Kultur ist durch stratigraphische Angaben gesichert (ECSEDY 1983, Abb. 10; ECSEDY 1979, 107–108; DIMITRIJEVIĆ 1977–78, 11; DIMITRIJEVIĆ 1982, 451; BÓNA 1992a, 14; TASIĆ 1984, 24–25). Heute ist es schon klar, daß wir mit der Existenz der

ersten bronzezeitlichen Kultur im Komitat Zala nicht nur auf dem westlichen und südwestlichen Teil, sondern auf dem ganzen Territorium rechnen müssen. Zur Zeit kennen wir hier 22 Fundstellen der Somogyvár-Vinkovci-Kultur (BONDÁR 1995, Fig. 19, 250–254; BONDÁR 1998a, 28–29 und Abb. 2). Nachweise einer selbständigen Metallurgie konnten bis dahin nur in Zalaszentbalázs-Temető-Flur gefunden werden, wo die Gußform einer Nadel ans Tageslicht kam (BONDÁR 1995, 214–215, Pl. 179, 432).<sup>28</sup>

Die Metallurgie kam in Ungarn im Laufe der Spätkupferzeit (Badener Kultur) nach einem großen Verfall zu einer Neubelebung (BÓNA 1992a, 11). Der Kreis der in der vorliegenden Studie behandelten Äxte der Endphase der Kupferzeit ist aus der frühbadener (bolerázer) Metallkunst (ECSEDY 1978b, 167, Taf. XI, 1, 3–4; Taf. XII, 1–2) gewiß nicht abzuleiten. Außer den neuen Formen, d. h. den Axttypen Fajsz-Bányabükk und Kömlöd, gehören eine neue Technologie, die Zweischalengußform und von der spätesten Vučedol-Periode die ersten Zinnbronzegegenstände zu den Neuerungen.<sup>29</sup> Die frühbronzezeitliche Metalltechnologie im Karpatenbecken entwickelte sich also zur Zeit der spätkupferzeitlichen Vučedol-Kultur.<sup>30</sup> Die Nachweise dieser Metallurgie sind u. a. in Zók-Várhegy vertreten, wo in der Siedlung der Vučedol-Kultur in zwei kleineren Bereichen Nachweise einer örtlichen Metallherstellung: Gußformen, Gußtiegel, Blasröhre und ein Schmelzofen erschlossen wurden (ECSEDY 1983, 72–85; ECSEDY 1995b, 33–34). Parallel mit dem Verschwinden der materiellen Kultur der späten Badener Gruppen können wir auf dem ganzen behandelten Gebiet das Erscheinen der charakteristischen frühbronzezeitlichen Metallurgie beobachten, die vielleicht vom Süden her, wahrscheinlich eben mittels der Vučedol-Kultur in das Karpatenbecken gelangte (ECSEDY 1979, 111). Diese metallurgische Tätigkeit setzte sich in der frühbronzezeitlichen Somogyvár-Vinkovci-Kultur fort, wo die Erzeugung der Kömlöd-Äxte noch in der Spätphase nachzuweisen ist.<sup>31</sup>

Kehren wir zur kulturellen Einordnung unserer oben behandelten Axt zurück, können wir die Folgenden feststellen:

Die Äxte vom Kozarac-Kömlöd-Typ wurden an der Wende des Kupfer- und Frühbronzezeit des Karpatenbeckens in zwei verschiedenen Horizonten, von der spätkupferzeitlichen Vučedol-Kultur bis zur frühbronzezeitlichen Somogyvár-Vinkovci-Kultur erzeugt. Da, wie gesehen, beide Kulturen auf unserem Sammelgebiet heimisch waren, kann unsere Axt beider Kulturen angehören. Ähnlicherweise helfen die Fundumstände bei der kulturellen Zuordnung nicht. Zu diesem Einzelfund vergesellschafteten sich keine genauer datierbaren Beifunde, vor allem Gefäßbruchstücke. So ist es ohne eine Ausgrabung nicht zu

entscheiden, welche von den erwähnten Kulturen diesen Ort in Lickóvados als Wohnplatz benutzte. Das Problem des Herstellers unserer Axt kann auch anhand der Form nicht gelöst werden, da die Forschung heute eine genaue Typologie dieser Gegenstände noch schuldig ist.

### Zusammenfassung

Die Wichtigkeit der Axt von Lickóvados, die typologisch den sog. Kömlöd-Kozarac-Äxten zugeordnet werden kann, besteht darin, daß sie auf einem Gebiet des Karpatenbeckens vorkam, wo bis dahin ähnliche Funde unbekannt waren.<sup>32</sup> Eindeutig kann ihre kulturelle Zuordnung nicht bestimmt werden, da solche Geräte oder Waffen in zwei verschiedenen, einander folgenden Epochen erzeugt und benutzt wurden. Die Variationsbreite dieser Gegenstände ist groß,<sup>33</sup> jedoch hat unser Exemplar gute Entsprechungen. Am nächsten

steht sie einigen Äxten des Kozarac- und des Griča-Hortes, bzw. dem Exemplar von Majs und Emőd-Nagyhalom, was vielleicht auf die jüngere, Somogyvárzeitliche Datierung unserer Axt hindeutet. Aufgrund der Axt von Lickóvados wird die Annahme verstärkt, nach der die Äxte des Fajsz-Types keine ausschließlichen Erscheinungen Westungarns wären (KOVÁCS 1996, 117), dort müssen wir auch mit den anderen zeitgleichen Geräte- oder Waffenarten der frühesten Bronzezeit rechnen.

Als neu müssen die Funde der Vučedol-Kultur in unserem Territorium in Südwestungarn bewertet werden. Das lückenhafte historische Bild an der Wende der Kupfer- zur Bronzezeit konnte durch einige neue Fundpunkte bereichert werden, jedoch brauchen wir noch viel Arbeit und Mut, um die Geschichte auf unserem Territorium während der behandelten Zeit wirklich klar zu machen.<sup>34</sup>

### Anmerkungen:

- <sup>1</sup> Zu diesen Äxten gehören die Äxte der Gruppe III, Typ III, 2 von M. Garašanin (GARAŠANIN 1954, 70, Abb. 1, 8).
- <sup>2</sup> Z. Žeravica erwähnt z. B. auch die ungarischen und serbischen Exemplare als Kozarac-Typ (ŽERAVICA 1993, 28 ff), während M. Novotná alle Exemplare Stublo-Typ (NOVOTNÁ, 1970, 29–30), M. Kuna die Kozarac-Äxte Griča-Typ (KUNA 1981, 21) nennt.
- <sup>3</sup> Im genannten Grabfund von Mala Gruda wurde eine Axt vom Kozarac-Typ samt den Insignien eines Machthabers – einem goldenen Dolch und einer nichtbenutzten Silberaxt – gefunden (ŽERAVICA 1993, 28).
- <sup>4</sup> GIRIĆ 1971, Taf. LVI, 2, Taf. II.1; GIRIĆ 1984, Taf. XI, 10.
- <sup>5</sup> ECSEDY 1983, 77, Taf. IX.4, Taf. XIV.4.
- <sup>6</sup> KŐSZEGI 1957, Taf. VI.1–2.
- <sup>7</sup> KALICZ 1968, Taf. I, 2.
- <sup>8</sup> KOÓS 1993, Taf. 1, 2.
- <sup>9</sup> KULCSÁR 1999, 20 und Abb. 1.
- <sup>10</sup> NEUGEBAUER 1990, 166.
- <sup>11</sup> NOVOTNÁ 1970, 30; Taf. 8, 142.
- <sup>12</sup> NOVOTNÁ 1970, 30; Taf. 8, 143.
- <sup>13</sup> MOZSOLICS 1967, Taf. I. 1–8; CHILDE 1929, fig. 113; Bronzkor 1995, Taf. 2.
- <sup>14</sup> ŽERAVICA 1993, 27 und Katalog Nr. 57–63.
- <sup>15</sup> ŽERAVICA 1993, 28–32 und Katalog 48–56.
- <sup>16</sup> KOVÁCS 1996, Abb. 2; SZABÓ 1999, Abb. 1, 2.
- <sup>17</sup> NOVOTNÁ 1970, 29.
- <sup>18</sup> H. Parzinger behandelt die Äxte von Bányabükk und Fajsz in seinem 14. chronologischen Horizont, ohne die Kömlöd-Äxte zu erwähnen (PARZINGER 1993, 350). A. Vulpe hielt die Kozarac-Äxte für eine jüngere Variante der Fajsz-Grundform (VULPE 1970, 39–41).
- <sup>19</sup> Die Metallurgie dieser Zeit sei – seiner Meinung nach das Unterscheidungsmerkmal einer „in statu nascendi“ Bronzezeit (ECSEDY 1983, 85; ECSEDY 1995b, 37). Das genaueste Parallelstück unseres Exemplares kann die Axt von Topolje (ŽERAVICA 1993, Taf. 8, 79) sein.
- <sup>20</sup> An demselben Ort reihte er diese Äxte dem späten Äneolithikum zu (ČOVIĆ 1976, 114).
- <sup>21</sup> Eindeutig gehören die Funde von Gellénháza-Városerét bzw. die von Bak-Felrétkak zu dieser Zeit (HORVÁTH – SIMON im Druck) und die Keramik des südlich von unserem Sammelgebiet liegenden Fundortes Hahót-Szartóri (BÁNFFY 1995, 43; BÁNFFY 1996, 101) kann nicht früher datiert werden.
- <sup>22</sup> Eine ähnliche Lage treffen wir am Westrand unseres Sammelgebietes, im Kerka-Gebiet, wo trotz der archäologischen Geländebegehungen und Sondierungen noch keine Nachweise der spätkupferzeitlichen Entwicklung bekanntgeworden sind (BONDÁR 1998a, 22; BÁNFFY 1998, 12).
- <sup>23</sup> Hier handelt es sich besonders um die südtransdanubischen Siedlungen. Seitdem hier immer mehr sog. „reine“ Kostolac Siedlungen – Dunakömlöd (ECSEDY 1985), Ordacsehi-Major (BONDÁR 1998b) – bekannt sind, ist es klar geworden, daß das oben erwähnte Brandgrab von Keszthely-Fenekpuszta kein Sonderfall

- war und daß man mit dieser Kultur auch zwischen dem Balaton und der südlichen Staatsgrenze zählen muß.
- <sup>24</sup> Die Geländebegehung von L. A. Horváth und Katalin H. Simon 1990 (Archiv des Göcsej-Museums 1478–90).
- <sup>25</sup> Ob unser Exemplar zum letztgenannten Typ gehört, ist aus diesem Bruchstück mit Sicherheit nicht zu bestimmen.
- <sup>26</sup> Die erwähnten Gefäßbruchstücke wurden erstmals der Somogyvár-Vinkovci Keramik zugeordnet, aber ihre Zugehörigkeit zur Vučedol-Kultur schloß auch I. Ecsedy nicht aus (ECSEDY 1985, 95).
- <sup>27</sup> Die Geländebegehung von L. A. Horváth und Katalin H. Simon 1990 (Archiv des Göcsej-Museums 1478–90).
- <sup>28</sup> Der andere Metallgegenstand dieser Epoche ist die Axt des Bányabükk-Typs von Keszthely-Alsódobogó, wo sie in einer bronzzeitlichen Siedlung als Oberflächenfund gesammelt wurde (MRT 1, 77 und Taf. 7, 13).
- <sup>29</sup> Die Metallgegenstände wurden in der Frühbronzezeit noch relativ lang aus Kupfer oder Arsenkupfer hergestellt (ECSEDY 1995b, 34; COVIĆ 1976, 110, Anm. 26; ŽERAVICA 1993, 30; GIRIĆ 1984, 48), obwohl die ersten aus Zinnbronze gefertigten Stücke in der späten Vučedol-Zeit auftraten.
- <sup>30</sup> Dieser Neubeginn der Metallkunst kann als Grundlage der Definition eines Bronzezeit-Begriffes dienen (HUNDT 1982, 207).
- <sup>31</sup> Siehe die Funde von Ravazd (FIGLER 1985, 24), Majs (ECSEDY 1983, 77, Taf. IX.4), Emőd (KOÓS 1993) und Nagyárpád (ECSEDY 1983, Abb. 45, 22, Taf. IX.5).
- <sup>32</sup> Äxte gleichen Typs kamen bisher nur in der östlichen Hälfte Transdanubiens vor (KOVÁCS 1996, Abb. 1).
- <sup>33</sup> Es wäre vielleicht besser, anstatt 'großer Variationsbreite' eher über 'das Fehlen einheitlicher Typen' (BÓNA 1992b, 49) zu sprechen.
- <sup>34</sup> Manuskript abgeschlossen: Dezember 1999.

#### Literatur:

- BÁNDI 1978 = Bándi, G.: Der Zusammenhang der Lebensweise mit der Siedlungsgeschichte in der ungarischen Frühbronzezeit. In: Pulpudeva 3, 221–230.
- BÁNDI 1981 = Bándi, G.: Über die Entstehung der frühbronzezeitlichen Zivilisation von Transdanubien. In: Velem 1981, 21–27.
- BÁNDI 1982 = Bándi, G.: Die terminologischen und relativchronologischen Probleme der frühen und mittleren Bronzezeit in Westungarn. In: Lazise 1982, 165–181.
- BÁNDI 1984 = Bándi, G.: A Kárpát-medence korabronzkori féművességének történeti összefüggései (Historische Zusammenhänge der frühbronzezeitlichen Metallkunst des Karpatenbeckens). Savaria 13–14(1979–80) [1984] 117–128.
- BATOVIĆ 1975 = Batović, S.: Odnos Jadranskog Primorja prema području jugoistočnih Alpa u neolitu i eneolitu (Die Beziehungen des adriatischen Küstenlandes zum Gebiet der südöstlichen Alpen im Neolithikum und Äneolithikum). AV 24(1973) [1975], 62–127.
- BÁNFFY 1995 = Bánffy, E.: Neolithic and Copper Age settlements at Hahót and Zalaszentbalázs (Zalaszentbalázs-Pusztatető, Hahót-Szartóri I-II). Antaeus 22(1995), 35–50.
- BÁNFFY 1996 = Bánffy, E.: Újkőkori és rézkori települések Hahót és Zalaszentbalázs határában /Zalaszentbalázs-Pusztatető, Hahót-Szartóri I-II./ (Neolithische und kupferzeitliche Siedlungen in der Gemarkung von Hahót und Zalaszentbalázs). Zalai Múzeum 6(1996) 97–147.
- BÁNFFY 1998 = Bánffy, E.: A Kerka-völgyi mikrorégiós kutatási program első eredményei (Die ersten Ergebnisse des mikroregionalen Forschungsprogrammes im Kerka-tal). In: Népek a Mura mentén – Völker an der Mur... 2. (Ed.: Katalin H. Simon). Zalaegerszeg 1998, 9–17.
- BENAĆ 1979 = Benać, A. (Hrsg.): Praistorija jugoslavenskih zemalja. Band III: Bakarno doba. Sarajevo 1979.
- BÓNA 1992a = Bóna, I.: Bronzezeitliche Tell-Kulturen in Ungarn. In: Bronzezeit 1992, 9–39.
- BÓNA 1992b = Bóna, I.: Bronzezeitliche Tell-Kulturen in Ungarn. In: Bronzezeit 1992, 48–65.
- BONDÁR 1984 = Bondár, M.: Neuere Funde der Kostolac- und der spätbadener Kultur in Ungarn. ActaArchHung 36(1984) 59–84.
- BONDÁR 1995 = Bondár, M.: Early Bronze Age Settlement Patterns in South-West Transdanubia. MittArchInst 22(1995) 197–264.
- BONDÁR 1996 = Bondár, M.: Késő rézkor. Badeni kultúra. In: Évezredek üzenete a láp világából (Régészeti kutatások a Kis-Balaton területén 1979–1992). 34–41. Szerk.: Költő László – Vándor László. Kaposvár – Zalaegerszeg 1996.
- BONDÁR 1998a = Bondár, M.: Rézkori és kora bronzkori kutatási problémák a Délnyugat-Dunántúlon (Probleme der Kupfer- und Frühbronzezeitforschung im südwestlichen Transdanubien). In: Népek a Mura mentén – Völker an der Mur... 2. (Ed.: Katalin H. Simon). Zalaegerszeg 1998, 19–30.
- BONDÁR 1998b = Bondár, M.: Késő rézkori település maradványai Ordacsehi-Major lelőhelyen (Late Copper Age settlement at the site at Ordacsehi-Major). SMK 13(1998) 3–39.

- Bronzezeit 1992 = Bronzezeit in Ungarn. Forschungen in Tell-Siedlungen an Donau und Theiß. Ausstellungskatalog. Hrsg.: W. Meier-Arendt. Frankfurt am Main 1992.
- Bronzkor 1995 = A bronzkor kincsei Magyarországon. Időszakos kiállítás katalógusa. Janus Pannonius Múzeum 1995. május 12-október 15. [Die Schätze der Bronzezeit in Ungarn. Katalog einer Sonderausstellung]. Pécs 1995.
- ČERNYCH 1978 = Černych, E.N.: O jugo-vostočnoj zone Balkano-Karpatsoj metallurģičeskoj provincii epochi eneolita. SP 1-2(1978), 170-181.
- ČERNYCH 1991 = Černych, E.N.: Frühestes Kupfer in den Steppen- und Waldsteppenulturen Osteuropas. In: Saarbrücken 1991, 581-592.
- CHILDE 1929 = Childe, V.G.: The Danube in Prehistory. Oxford 1929.
- ČOVIĆ 1976 = Čović, B.: Metalurģka djelatnost Vučedolske grupe u Bosni (Metallurgische Tätigkeit der Vučedol Gruppe in Bosnien). GCBI 13(1976), 105-115.
- DIMITRIJEVIĆ 1977-78 = Dimitrijević, St.: Zur Frage der Genese und der Gliederung der Vučedoler Kultur in dem Zwischenstromlande Donau-Drau-Sawe. VAMZ 10-11(1977-78) 1-96.
- DIMITRIJEVIĆ 1979 = Dimitrijević, St.: Severna Zona. In: BENAC 1979, 229-360.
- DIMITRIJEVIĆ 1982 = Dimitrijević, St.: Zu einigen chronologischen Fragen des pannonischen Äneolithikums. Germania 60(1982) 425-458.
- DURMAN 1983 = Durman, A.: Metalurģija vučedolskog kulturnog kompleksa (Metallurgy of the Vučedol culture complex). OpArch 8(1983).
- ECSEDY 1978a = Ecsedy, I.: Adatok a Somogyvár-Vinkovci kultúra kérdéséhez (Angaben zur Frage der Somogyvár-Vinkovci Kultur). 22(1977) [1978], 185-194.
- ECSEDY 1978b = Ecsedy, I.: Die Funde der spätkupferzeitlichen Boleráz-Gruppe von Lánycsók (A későrézkori bolerázi csoport leletei Lánycsókról). JPMÉ 22(1977) [1978], 163-183.
- ECSEDY 1979 = Ecsedy, I.: Die Siedlung der Somogyvár-Vinkovci Kultur bei Szava und einige Fragen der Frühbronzezeit in Südpannonien (A Somogyvár-Vinkovci kultúra szavai települése és a déldunántúli korabronzkor néhány kérdése). JPMÉ 23(1979), 97-136.
- ECSEDY 1983 = Ecsedy, I.: Ásatások Zók-Várhegyen (1977-1982) (Előzetes jelentés) (Excavations at Zók-Várhegy (1977-1982) Preliminary Report). JPMÉ 27 (1982) [1983], 59-105.
- ECSEDY 1985 = Ecsedy, I.: Őskori leletek Dunaszekcső-Várhegyről (Praehistoric finds from Dunaszekcső-Várhegy). JPMÉ 29(1984) [1985], 89-125.
- ECSEDY 1995a = Ecsedy, I.: A bronzkor kezdete [Die Anfänge der Bronzezeit]. In: Bronzkor 1995, 14-18.
- ECSEDY 1995b = Ecsedy, I.: Rézkori hagyományok és a bronzkori technika kezdetei [Das kupferzeitliche Erbe und die Anfänge der bronzzeitlichen Technik]. In: Bronzkor 1995, 31-37.
- FIGLER 1985 = Figler, A.: Ravazd-Villibald-domb. RégFüz Ser. I. No. 38 (1985) 24.
- GARAŠANIN 1954 = Garašanin, M.: Schaftlochhäxte aus Kupfer in den Sammlungen serbischer Museen. BRGK 34(1951-54), 61-76.
- GEORGIEV et al. 1979 = Georgiev, G.I.- Merpert, N.J.- Katinčarov, R.V. - Dimitrov, D.G.: Ezero. Rannobronzovata selište. Sofia 1979.
- GIRIĆ 1971 = Girić, M.: Mokrin, nekropola ranog bronzanog doba (Mokrin the Early Bronze Age Necropolis) Diss. et Monographiae XI. Beograd 1971.
- GIRIĆ 1984 = Girić, M.: Die Maros (Moriš, Mures)-Kultur. In: Kulturen 1984, 33-51.
- HORVÁTH - SIMON im Druck = Horváth, L.A. - H. Simon, K.: Das Neolithikum und die Kupferzeit in Südwesttransdanubien (Siedlungsgeschichte und Forschungsstand).
- HUNDT 1982 = Hundt, H.-J.: Einige technologisch-chronologische Bemerkungen zu den Schaftlochhäxten. In: Lazise 1982, 207-223.
- KALICZ 1968 = Kalicz, N.: Die Frühbronzezeit in Nordost-Ungarn. ArchHung 45(1968).
- KALICZ 1982 = Kalicz, N.: Die terminologischen und chronologischen Probleme der Kupfer- und Bronzezeit in Ungarn. In: Lazise 1982, 117-137.
- KALICZ 1984 = Kalicz, N.: Die Makó-Kultur. In: Kulturen 1984, 93-103.
- KALICZ-SCHREIBER 1982 = Kalicz-Schreiber, R.: Die terminologischen und chronologischen Probleme der Frühbronzezeit in Mittelungarn. In: Lazise 1982, 139-152.
- KALICZ-SCHREIBER 1989 = Kalicz-Schreiber, R.: Die älteste Bronzezeit in Nordwestungarn und ihre Beziehungen. In: Liblice 1989, 249-259.
- KALICZ-SCHREIBER 1991 = Kalicz-Schreiber, R.: A Somogyvár-Vinkovci kultúra dél-észak irányú közvetítő szerepe a korabronzkorban (Die Vermittlungsrolle in Süd-Nord Richtung der Somogyvár-Vinkovci-Kultur in der frühen Bronzezeit). BudRég 28(1991) 9-43.
- KOÓS 1993 = S. Koós, J.: Újabb őskori leletek a miskolci múzeumban (Neuere prähistorische Gegenstände im Museum zu Miskolc). HOMÉ 30-31(1993) 5-14.
- KOROŠEC 1959 = Korošec, P.: Pod'ela Slavonske Kulture, neno poreklo i relativna hronologija (Die Einteilung der Slawonischen Kultur, ihr Ursprung und relative Chronologie). RVM 8(1959) 5-20.
- KOROŠEC 1975 = Korošec, P.: Eneolitik Slovenije (L'Énéolithique en Slovénie). AV 24(1973) [1975] 167-216.
- KOROŠEC - KOROŠEC 1969 = Korošec, P. - Korošec, J.: Najdbe s koliscarskih naselbin pri Igu na Ljubljanskem Barju (Fundgut der Pfahlbausiedlung bei Ig am Laibacher Moor). Arh. katalogi Slovenije, Vol. 3. Ljubljana 1969.
- KOVÁCS 1982 = Kovács, T.: Die terminologischen und chronologischen Probleme der frühen und mittleren

- Bronzezeit in Ostungarn. In: Lazise 1982, 153–164.
- KOVÁCS 1996 = Kovács, T.: Anknüpfungspunkte in der bronzezeitlichen Metallkunst zwischen den südlichen und nördlichen Regionen des Karpatenbeckens. In: Tasić (Ed.): *The Yugoslav Danube Basin and the Neighbouring Regions in the 2<sup>nd</sup> Millenium B.C.*, Belgrade-Vršac, 1996, 115–125.
- KŐSZEGI 1957 = Kőszegi, Fr.: Keleti típusú bronzkori balták a Magyar Nemzeti Múzeumban (Bronze Age axes of oriental type in the Hungarian National Museum). *FolArch* 9(1957) 47–62.
- KULCSÁR 1999 = Kulcsár, G.: Kora bronzkori baltalet Tolnamegyéből [Ein frühbronzezeitlicher Axtfund vom Komitat Tolna]. *Ősrégészeti Levelek* 1(1999), 20–21.
- Kulturen 1984 = Tasić, N. (Hrsg.): *Kulturen der Frühbronzezeit des Karpatenbeckens und Nordbalkans*. Beograd 1984.
- KUNA 1981 = Kuna, M.: Zur neolithischen und äneolithischen Kupferverarbeitung im Gebiet Jugoslawiens. *GCBI XIX/17* (1981), 13–81.
- Lazise 1982 = *Il passaggio dal neolitico all'eta del bronzo nell' Europa centrale e nella regione Alpina Problemi cronologici e terminologici. Atti del X Simposio Internazionale sulla fine del Neolitico e gli inizi dell'età del Bronzo in Europa*. Lazise-Verona 8–12 aprile 1980. Verona 1982.
- MACHNIK 1974 = Machnik, I.: Bemerkungen zu den Kulturbeziehungen in Mitteleuropa am Anfang der Bronzezeit. *PrehAlp* 10(1974) 191–207.
- MACHNIK 1992 = Machnik, I.: Nordbalkanische und donauländische Kultureinflüsse im Pruth-Dnestr-Gebiete um die Wende des Äneolithikums zu der Bronzezeit. *SP* 11–12(1992), 288–296.
- MAYER 1977 = Mayer, E.F.: *Die Äxte und Beile in Österreich*. PBF IX/9, 1977.
- MOZSOLICS 1967 = Mozsolics, A.: *Bronzefunde es Karpatenbeckens. Depotfundhorizonte von Hajdúsámson und Kosziderpadlás*. Budapest 1967.
- MRT 1 = Bakay, K.-Kalicz, N.-Sági, K.: *Magyarország Régészeti Topográfiája 1. Veszprém megye Régészeti Topográfiája. A keszthelyi és tapolcai járás*. [Die archäologische Topographie Ungarns. Die archäologische Topographie des Komitates Veszprém. Die Kreise Keszthely und Tapolca]. Budapest 1966.
- MÜLLER-KARPE 1974 = Müller-Karpe, H.: *Handbuch der Vorgeschichte III. Kupferzeit*. München. 1974.
- NEUGEBAUER 1990 = Neugebauer, J.-W.: *Österreichs Urzeit*. Wien 1990.
- NOVOTNÁ 1970 = Novotná, M.: *Die Äxte und Beile in der Slowakei*. PBF IX/3. München 1970.
- PANAJOTOV 1978 = Panajotov, I.: *Typological Distinctions of the Eneolithic and Early Bronze Age Metal Tools*. *SP* 1–2(1978) 218–223.
- PARZINGER 1993 = Parzinger, H.: *Studien zur Chronologie und Kulturgeschichte der Jungstein-, Kupfer- und Frühbronzezeit zwischen Karpaten und Mittlerem Taurus*. I–II. Mainz am Rhein 1993.
- PITTIONI 1954 = Pittioni, R.: *Urgeschichte des österreichischen Raumes*. Wien 1954.
- Pulpudeva 3 = *Thracia Praehistorica. Supplementum. Pulpudeva 3. Semaines philippopolitaines de l'histoire et de la culture thrace*. Plovdiv, 4–19 octobre 1978. Sofia 1982.
- ROSKA 1957 = Roska, M.: *A dunakömlödi (Tolna megye) rézlelet és Erdély (Der kupferne Depotfund von Dunakömlöd (Kom. Tolna) und Erdély (Siebenbürgen))*. *JPMÉ* 1957, 5–12.
- RUTTKAY 1975 = Ruttkay, E.: *Über einige Fragen der Laibach-Vučedol-Kultur in Niederösterreich und im Burgenland*. *AV* 24(1973)[1975], 38–52.
- Saarbrücken 1991 = *Die Kupferzeit als historische Epoche. Symposium Saarbrücken und Otzenhausen 6.–13.11.1988. Saarbrückener Beiträge zur Altertumskunde*. Bonn 1991.
- SZABÓ 1999 = Szabó, G.: *A bronzkor Csongrád megyében (Történeti vázlat a készülő állandó régészeti kiállítás kapcsán) (Die Bronzezeit im Komitat Csongrád. Eine historische Skizze anlässlich der künftigen ständigen Ausstellung)*. In: *Múzeumi Füzetek Csongrád* 2(1999), 51–117.
- TASIĆ 1984 = Tasić, N.: *Die Vinkovci-Kultur*. In: *Kulturen* 1984, 15–28.
- TASIĆ 1989 = Tasić, N.: *Der nördliche Balkan und jugoslawischer Donauraum als Vermittler der Kulturströmungen nach Mitteleuropa (Spätäneolithikum und Frühbronzezeit)*. *Liblice* 1989, 233–238.
- Velem = *Die Frühbronzezeit im Karpatenbecken und in den Nachbargebieten. Internationales Symposium 1977. Budapest-Velem. MittArchInst Beih. 2. Budapest* 1981.
- VULPE 1970 = Vulpe, A.: *Die Äxte und Beile in Rumänien I*. PBF IX.2. München 1970.
- ŽERAVICA 1993 = Žeravica, Z.: *Äxte und Beile aus Dalmatien und anderen Teilen Kroatiens, Montenegro, Bosnien und Herzegowina*. PBF IX, 18, Stuttgart 1993.

## Újabb adatok a rézkor-bronzkor átmenetéhez Délnyugat-Magyarországon

1991-ben Rózsa József lickóvadamosi lakos a lickói hegyen lévő szőlőjében egy nyélcsöves rézbaltát talált. 1994-ben felkerestem a leletbejelentőt, akivel elmentünk a lelőhelyre. Ez a falutól délkeleti irányban fekvő szőlő-hegy nyugati lejtőjén van, a hegy gerincétől kb. 20 méterre, már az erősen lejtős domboldaldalban. A bejelentő a baltát itt találta szőlőtelepítéskor, mintegy 50–60 cm mélységben. Elmondása szerint sem egyéb bronztárgy, sem kerámia nem volt mellette. Rózsa József a baltát a múzeumnak adományozni nem kívánta, de feldolgozásra átadta. Tekintettel arra, hogy ebből a típusból ez az első darab múzeumunk gyűjtőterületén, érdekesebb részleteiben is foglalkozni annak kulturális kapcsolataival.

### A lelet leírása

Hosszúkás, facettált nyélcsöves balta, hatszögátmet-szettel és enyhén nyújtott, ovális nyélcsővel, amely utólagosan megsérült. Felszínét zöldes színű patina borítja, ettől is szenvedett kisebb sérüléseket. A lelet találója a balta élét megreszelte és másodlagosan használta is azt. Hossza: 12,8 cm, súlya: 428 gr, a nyélcső magassága 4,1 cm, az él szélessége 4,4 cm.

### Elnevezés

Tekintettel arra, hogy közvetlen kronológiai támpontok kísérőleletek hiányában nem állnak rendelkezésre, tipológiai úton igyekszünk megközelíteni a vizsgálni kívánt kérdést. A baltánk legjobb párhuzamait szolgáltató tárgyakat különböző neveken tartja számon a kutatás. A magyarországi példányokat duna(kömlődi), a horvátországiakat kozaraci, a szlovákiaiakat stublói balta néven. A kutatók azonban még ezen belül sem használják következetesen az elnevezéseket (ŽERAVICA 1993, 28–32; NOVOTNÁ 1970, 29–30; GARAŠANIN 1954, 70), azok sok esetben keverednek egymással.

### Funkció

A megnevezéshez hasonlóan itt is erősen megoszlanak a vélemények. A nevezett baltákkal kapcsolatban mégis legtöbbször szerszámról, fegyverről egyes esetekben, mint pl. a mala grudai sír melléklete hatalmi jelképről szokás beszélni (ŽERAVICA 1993, 29; MOZSO-

LICS 1967, 15–17; KALICZ 1968, 46; ECSEDY 1983, 84).

### Előkerülésük körülményei

Kulturális besorolásukat és a funkciójukról alkotott véleményalkotást egyaránt nehezíti a tény, hogy a szóbanforgó balták az esetek abszolút többségében egymagukban álló szórványként, vagy kisebb nagyobb kincslelet darabjaként kerülnek napvilágra. A településeken inkább csak a helyi fémművességre utaló öntőmintáik kerültek eddig elő (ECSEDY 1983, 72–85; ČOVIČ 1976, 114; PITTIONI 1954, 353; HUNDT 1982, Abb. 1, 9–10; KALICZ 1984, 97; DIMITRIJEVIĆ 1977–78, 69; MACHNIK 1974, Taf. IV, 42).

### Elterjedés

Ha baltáink előkerülési helyeit vizsgáljuk, azt látjuk, hogy azok egy hatalmas területen szóródnak a Fekete-tenger északi partvidékétől az ausztriai Salzburg környékéig, miközben az előkerült példányok sűrűsödése egyértelműen egy boszniai és/vagy horvátországi törzsterület létezését látszik igazolni (ČOVIČ 1976, 112–114; ŽERAVICA 1993, 30 und 128; KUNA 1981, 36; VULPE 1970, 4; MAYER 1977, 23; ČERNYCH 1978, Abb. 5; ČERNYCH 1991, fig. 16; PANAJOTOV 1978, fig. 3, 7).

### Eredet

Kis túlzással azt is állíthatnánk, hogy szinte ahány kutató, annyiféle elmélet született ezeknek az eszköz vagy baltatípusoknak a származásáról. Korábban a Kaukázusban illetve Mezopotámiában keresték a tárgyak eredetét és még nemrégiben is voltak ennek az elméletnek hívei. Ma inkább a helyi előállításra helyezik a hangsúlyt és legfeljebb a déleurópai származást említik (ROSKA 1957, 7–8; KŐSZEGI 1957, 50–51; KALICZ 1968, 46; HUNDT 1982, Abb. 1–2; MACHNIK 1992, Abb. 5; ŽERAVICA 1993, 32).

### Kronológia

Mint említettük, a kömlőd-kozaraci balták előkerülési



körülményei nem tesznek lehetővé az esetek többségében pontos datálást. A kevés adatból is sikerült azonban azokat nagy vonalakban a kárpát-medencei későrézkor vége és a korabronzkor legelső fázisai közé datálni. Itt is nagy segítséget nyújtottak a más viszonylatban már említett öntőminták, amelyek több esetben jól datálható kultúrrétegekből kerültek elő. Különösen sokat találtak ilyen típusú leletekből a vučedoli kultúra késői fázisához, a laibach-vučedoli csoporthoz és a somogvár-vinkovci kultúrához tartozó településeken (KOROŠEC – KOROŠEC 1969, 138, Taf. 104, 1,2,6; Taf. 114, 3; MAYER 1977, 22; DURMAN 1983; ŽERAVICA 1993, 28).

### Értékelés

Mielőtt a lickóvadosi rézbaltá kultúrához való sorolását megkísérelnénk, kis kitérőt teszünk. A későrézkor vége és a korabronzkor kezdete közti időszak rendkívül kevésbé ismert múzeumunk gyűjtőterületét – Zala megye északkeleti és délnyugati felét – és az egész megyét tekintve egyaránt. A badeni kultúrának mindössze 12 lelőhelyét sikerült tizenkét év terepbejárásai során megtalálnunk, ami pl. a Balaton-Lasinja-kultúra közel 160 településével szemben elenyészően alacsony szám (HORVÁTH – SIMON sajtó alatt). Különös, hogy míg a Dunántúlon egyre több önálló lelőhelyét ismerjük meg a késő badeni korszakra datált kozsoláci kultúrának (BONDÁR 1998a, BONDÁR 1998b), addig nálunk egyetlen egy ilyen sem ismerünk. Az 1990-es évek elején végzett terepbejárásaink során Söjtör határában két olyan lelőhelyet is találtunk, amelyek jelen témánk szempontjából fontos leleteket is szolgáltatottak, amelyek később talán segítséget nyújthatnak majd a ma még tisztázatlan kérdések megoldásához. Söjtör-Rapáton jellegtelen kerámiatöredékek mellett egy gömbszelet alakú tál töredékét találtuk meg, mely tűzdelt barázdás belső díszítésével és cikk-cakk mintás peremével jól elhelyezhető a késői vučedoli időszakban, de különösen annak laibachi csoportjában (Abb. 2,3).

A vučedoli kultúra feltűnése megyénk területén új kérdéseket vet fel. A kultúra déli ágának terjeszkedéséről semmi esetre sem lehet itt szó, hiszen az a Dráva vonalától, illetve Somogy megyében a Kapos völgyétől északra biztosan nem telepedett meg (BÁNDI 1982, 165; KALICZ-SCHREIBER 1991, Abb. 8; ECSEDY

1979, Abb. 7). Annál inkább feltételezhető azonban, hogy a laibachi csoport, amely az Alpoktól keletre ill. délkeletre élt, a Dunántúl nyugati sávjában is létesített még településeket, ahogy azt a korábbi kutatás már több esetben is feltételezte (DIMITRIJEVIĆ 1977–78, Abb. 1; BÓNA 1992a, 11; BÁNDI 1978, Abb. 1; KALICZ-SCHREIBER 1991, 9; TASIĆ 1989, Abb. 2). A szakirodalmi munkákban közölt és az előzőekben idézett térképekről egyértelműen leolvasható, hogy a vučedoli kultúra két oldalról, mintegy körülöleli a Dunántúl nagyobb részét, szinte kínálva a felismerést, hogy a köztes területet egy másik kultúrának kellett kitöltenie. Kérdés már csak az, melyik volt ez. A legvalószínűbb, hogy a badeni kultúra késői fázisa, más megyékben a kozsoláci kultúrával együtt, amelyek így biztosan megélték a korabronzkor kialakulását Nyugat-Magyarországon.

A bronzkor kutatói egységesek abban, hogy a korabronzkor legelső kultúrája a Dunántúlon a Somogyvár-Vinkovci-kultúra volt (BÁNDI 1981, Taf. 12; BÁNDI 1982, Abb. 1; BÁNDI 1984, 118; BONDÁR 1998a, 21; ECSEDY 1978a, 188–189; ECSEDY 1979, 102–111; ECSEDY 1995a, Abb. 3; KOVÁCS 1982, Abb. 1; KALICZ-SCHREIBER 1982, Abb. 2; KALICZ-SCHREIBER 1989, Abb. 2; KALICZ-SCHREIBER 1991, Abb. 8; KALICZ 1982, Abb. 1). Jelenleg ennek a kultúrának 22 lelőhelyét ismerjük megyénk területén (BONDÁR 1995, Fig. 19, 250–254; BONDÁR 1998a, 28–29 und Abb. 2). Ma már világosnak tűnik, hogy a kultúra fémművességének kezdetei a vučedoli időszakba nyúlnak vissza, amelyet a hasonló termékek, többek között a Kozarac-Kömlöd-típusú balták továbbélése is bizonyít. Ennek alapján tehát jelenleg nem dönthető el, hogy a lickóvadosi rézbaltát melyik kultúrához sorolhatjuk az említettek közül, de tekintettel arra, hogy legpontosabb formai párhuzamai késői (Majs, Emőd), tehát már korabronzkori baltákban ismerhetők fel, a késői datálás tűnik a valószínűbbnek. A dolgozatunkban elemzett balta további jelentősége, hogy ezen keresztül bebizonyosodott, hogy nem csak a fajszi, hanem a kozarac-kömlödi típus is elterjedt a Nyugat-Dunántúlon és további példányok előkerülésével is számolnunk kell.

A vučedoli típusú leletek előkerülésével a vizsgált területen az erősen hiányos történeti kép gazdagodott ugyan két újabb adattal, de a terület történetének pontos megértéséért még nagyon sokat kell tennünk.

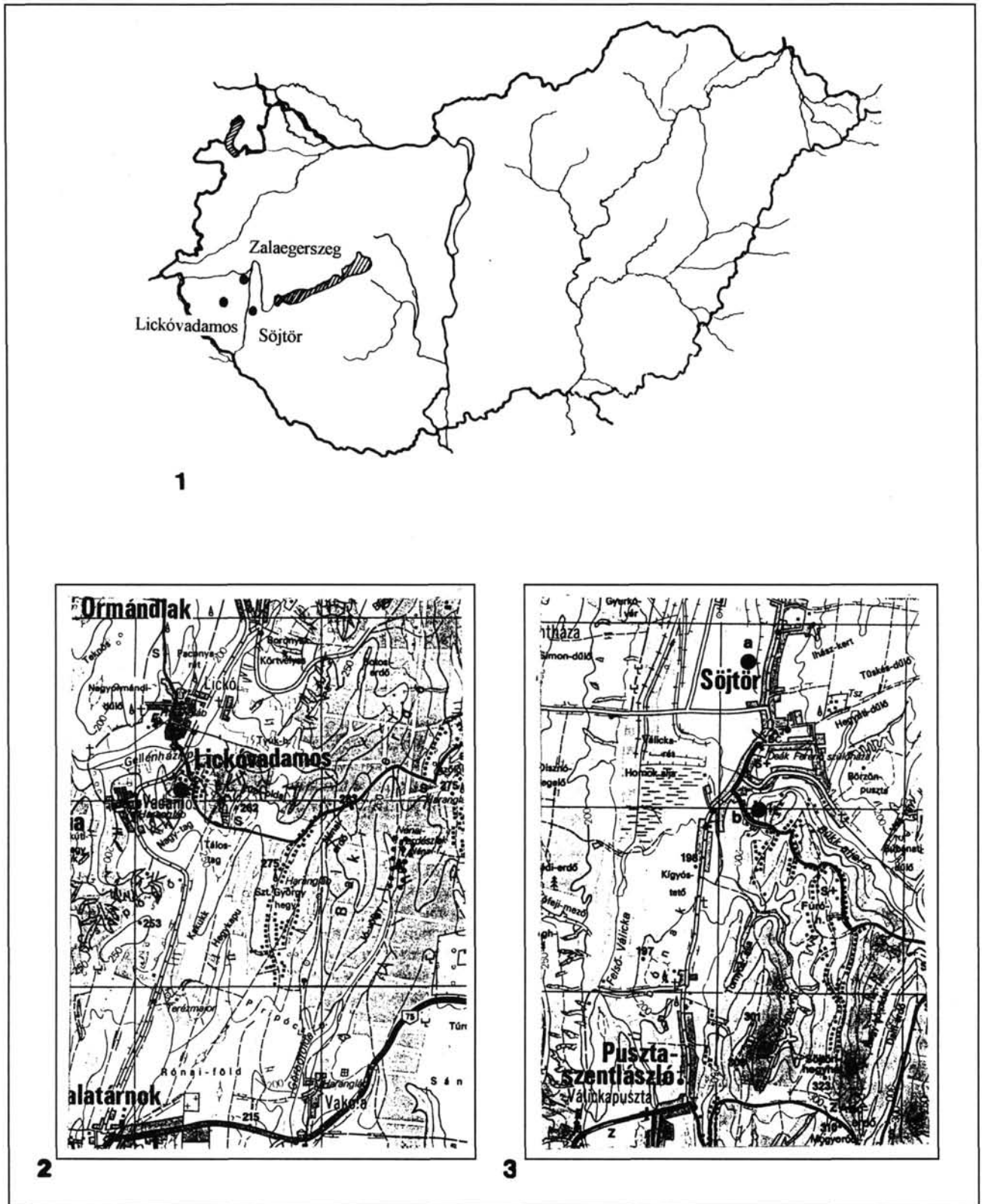

1. kép: – 1 Lickóvadas és Söjtör községek földrajzi helyzete; – 2 A Lickóvadas-Lickó-hegyi lelőhely elhelyezkedése; – 3 A Söjtör-telekaljai (a) és a Söjtör-rapáti (b) lelőhelyek elhelyezkedése  
 Abb.1: – 1 Die Lage der Gemeinden Lickóvadas und Söjtör; – 2 Die Lage des Fundortes Lickóvadas-Lickó-hegy; – 3 Die Lage der Fundorte von Söjtör-Telekalja (a) und Söjtör-Rapát (b)

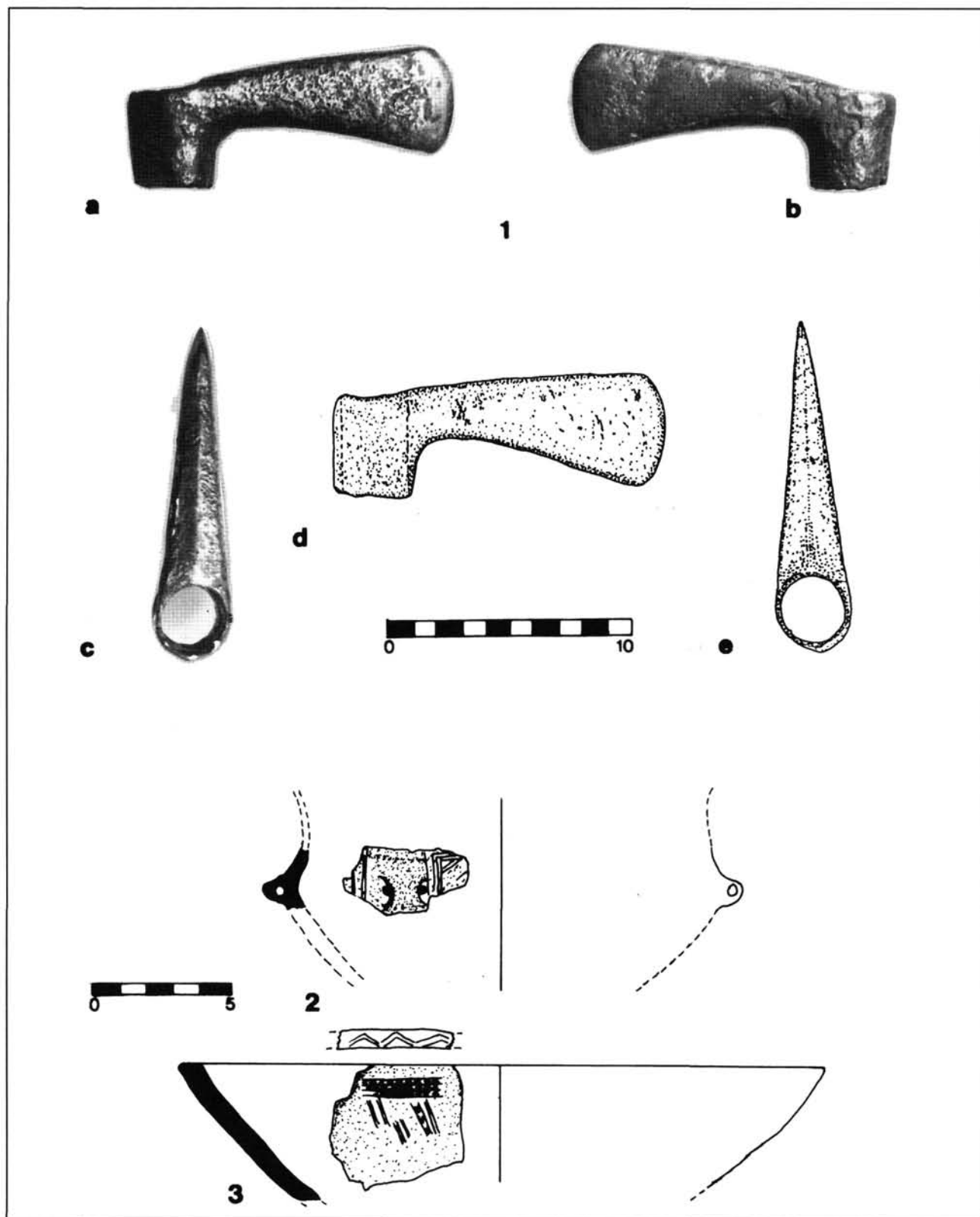

2. kép: – 1 a-e. A Lickóvadamos-Lickó-hegyi rézbalta; – 2 Edénytöredék Söjtör-Telekalja lelőhelyről;  
– 3 Edénytöredék Söjtör-Rapát lelőhelyről

Abb. 2: – 1 a-e Die Kupferaxt von Lickóvadamos-Lickó-hegy; – 2 Gefäßbruchstück vom Fundort Söjtör-Telekalja;  
– 3 Gefäßbruchstück vom Fundort Söjtör-Rapát



Bondár Mária

## Adatok a Délnyugat-Dunántúl kora bronzkori kutatási problémáihoz

Bóna István emlékére

A közelmúltban ismét öröndetesen felpozdült a kora bronzkor kutatása, sorra látnak napvilágot az ország különböző részeiről közölt leletfeldolgozások és tanulmányok. (CSÁNYI 1996, FIGLER 1996, KALICZ-SCHREIBER 1997, KALICZ-KALICZ-SCHREIBER 1997, KULCSÁR 1997, DANI 1998, KALICZ 1998, KOÓS 1998, KULCSÁR 1998, KALICZ-KALICZ-SCHREIBER 1999, KULCSÁR 1999, KULCSÁR 1999a, FISCHL-KISS-KULCSÁR 1999, SZABÓ 1999, SZATHMÁRI 1999, V. SZABÓ 1999, TÓTH 1998, TÓTH 1999, UTAK A MÚLTBA stb.). Az új eredményeknek köszönhetően kora bronzkorunk eddigi értékelése, relatív kronológiája néhány ponton változás előtt áll.

Az alábbiakban arra keresünk választ, hogy a legújabb kutatási eredmények ismeretében a kora bronzkor I és II-ben mely kultúrák terjedtek el a Dunántúlon, milyen volt ezek egymáshoz való időrendi viszonya, melyek azok a korábbi megállapítások, amelyek ma is megállják a helyüket és mi az, ami ma már csak kutatástörténet. A DNY-Dunántúlra koncentrálván bemutatjuk, hogy itt milyen kultúrák települtek meg a kora bronzkorban. Külön figyelmet szentelünk annak kiderítésére, van-e a Somogyvár-Vinkovci kultúrának két fázisa a magyarországi leletanyagban.

A hazai kora bronzkor kutatásában három markáns vélemény a meghatározó mind a mai napig: Bóna István, Kalicz Nándor és Schreiber Rózsa valamint Ecsedy István véleménye. Nem célunk részletes kutatástörténeti áttekintést adni a különböző vélemények alakulásáról, esetenkénti módosulásáról, hiszen ezt már hosszabb-rövidebb terjedelemben szinte mindenki megtette. Csak azokat a momentumokat elemezzük a kutatástörténetből, amelyek arra adnak választ, hogyan alakult ki ugyanarra a leletanyagra építve három, egymástól nagyon eltérő elképzelés a kora bronzkori kultúrákat illetően. A probléma érzékeltetésére táblázatban foglaltuk össze (1. kép) a témánk szempontjából érintett kutatók relatív kronológiai rendszerét (a kultúrák területi megoszlását ebben a táblázatban nem tudjuk feltüntetni).

Bóna I. és Kalicz N. a hatvanas évek végéig lényegé-

ben azonos módon látta a dunántúli kora bronzkor kialakulását és fejlődését: a badeni kultúra egységes anyagi kultúrájának megszűnése után a bronzkorban a zóki kultúra különböző csoportjai foglalták el a korábbi badeni területeket. A zóki kultúra néven összefoglalt kulturális egység monográfiáját Kalicz N. készítette el (KALICZ 1968). Munkájában e kultúra három, egykorú területi csoportját, a vučedoli, nyírségi és makói csoportot különítette el. Nem foglalkozott részletesebben a vučedoli csoporttal, mert lelőhelyei csak kis számban, kizárólag Baranya megyében voltak megtalálhatók Magyarországon. Az ÉK-magyarországi nyírségi csoport 131 lelőhelye elsősorban Kalicz N. kisebb ásatásaiból és terepbejárásaiból vált ismertté. A makói csoportnak, amely az akkori kutatási helyzetnek megfelelően az ország többi részén, elsősorban az Alföld déli területein és a Dunántúl nagyobb részén terjedt el, 70 lelőhelye volt ismert. E lelőhelyek döntő többsége nem hiteles körülmények között előkerült leletekkel jellemezhető. Az egykorúság döntő bizonyítéka volt a belső díszes talpas talak megléte mindhárom csoportban.

A múzeumokban talált leletek között Bóna I. figyelt fel azokra az összetartozó leletegyüttesekre, amelyeket somogyvár-gönyüi csoport néven különített el (BÓNA 1961) majd részletesen is feldolgozott somogyvári csoport névvel (BÓNA 1965). Ez az új kulturális egység mind a mai napig számtalan problémát vetett fel, és egyben sok bizonytalanság, félreértés okozója is lett. A nagyvejkei leletegyüttes közlésekor (BÓNA 1972) Bóna I. összegezte a somogyvári csoport kutatásának addigi helyzetét, elemezte a rokon kultúrákhoz való viszonyát. Cikkének megjelenésekor már ismert volt S. Dimitrijević Vinkovcin végzett ásatásának előzetes publikációja, amely stratigráfiai adatokkal tisztázta a somogyvári csoporttal lényegében azonos Vinkovci kultúra időrendi helyzetét (DIMITRIJEVIĆ 1966). Bóna szerint „a makói csoport kialakulásának kezdete valószínűleg egybeesett a Vinkovci A. kultúra kezdetével.”... A jelenleg rendelkezésre álló adatok alapján a somogyvári-csoport dunántúli időrendi helyzete nem tisztázható megnyugtatóan. A Dunántúlon az újabb kutatások nyomán csak annyi vált bizonyossá, hogy valahol a klasszikus vučedoli kultúra és a korai „kisapostagi”-kultúra között

helyezkedik el. ...” (BÓNA 1972, 13). (Ekkor még nem képezte vita tárgyát a vučedoli és makói kultúra egykorúsága.)

A hetvenes évek elején – Bándi G. publikálatlan anyagokra épülő megállapításait elfogadva (BÁNDI 1966, BÁNDI 1968) – Kalicz N. véleménye néhány ponton változott. Bándi G. nyomán – aki a somogyvári típusú leleteket ekkor még nem tartotta elegendőnek önálló kultúra meghatározásához – Kalicz N. a somogyvári csoportot a zóki kultúra részének tekintette, amelyről így írt: „A korabronzkori zóki kultúrát egy hengeres talptöredék és egy csorba, somogyvári típusú füles korsó képviseli ...” (MRT III. 213). Bándi G. véleménye később, a Vinkovci stratigráfia ismeretében módosult, ekkor már Somogyvár-Vinkovci csoport néven foglalja össze a korábbi Zók-Somogyvár jelenséget (BÁNDI 1984, 82). A korábban makóinak tartott lelőhelyekről kissé homályosan így ír: „A badeni kultúrát követően kialakult képben, megfelelő összevonással megoldódik – a Somogyvár-Vinkovci csoport értelmezése révén – a korábban Makóhoz sorolt közép- és nyugat-dunántúli lelőhelyek sorsa. ...” (BÁNDI 1984, 83).

A hetvenes évek végén kapcsolódik be Ecsedy I. a kora bronzkor kutatásába. 1978-ban megjelent munkájában még Bóna I. és Kalicz N. véleményével egyezően a Somogyvár-Vinkovci kultúrát a Vučedol C legvégére – Makó kultúra és a kisapostagi kultúra közé helyezte (ECSÉDY 1978, 188). Munkájában – bővebb kifejtés nélkül – feltűnik a vučedol-postvučedol időszak fogalma (ECSÉDY 1978, 185, 188). Egy évvel később megjelent nagy tanulmányában részletesen foglalkozik a korábbi kutatásban szereplő, egységesnek tartott „zóki kultúrával”, amelyet ő nem tart „adekvát” kifejezésnek. Ecsedy I. kissé bonyolult logikai sort felállítva igyekezett cáfolni a vučedoli és makói csoport párhuzamosságát és e gondolat sor keretében bizonyította a makói csoport és Somogyvár-Vinkovci kultúra egyidejűségét: „Ha elfogadjuk, [helyesebben ha elfogadnánk] hogy a vučedoli és makói típusú leletanyag ugyanannak a régészeti kultúrának két, egymással egyidejű csoportját alkotja, akkor a fentebb ismertetett stratigráfiai adatokból [értsd Vinkovci] közvetlenül következik, hogy a Somogyvár-Vinkovci kultúra a Makó-Kosihy-Čaka típusú anyaggal nem lehet egyidejű ... Véleményünk szerint a vučedoli típusú és a Makó-Kosihy-Čaka jellegű leletanyag kulturálisan nem azonos, kronológiailag pedig nem párhuzamos.” (ECSÉDY 1979, 118). Ecsedy I. érvelése – Kalicz N. korábbi véleményének cáfolata során – kissé ellentmondásossá válik. Határozottan állást foglal emellett, hogy a zóki kultúra megjelölés nem megfelelő a Makó-Kosihy-Čaka típusú leletanyagra, mert az bizonyos tipológiai ismérvek alapján a Zók-Vučedol utáni időszakra keltezhető (Uott 118). Elfogadhatónak tartja viszont azt a feltételezést, hogy „... a makói típusú leletanyag kialakulási szakasza, amelyet egyelőre nem lehet típusokhoz vagy lelőhelyekhez kötni, a késői vučedoli

időszakkal még részben párhuzamos lehetett. Ugyanez a feltevés érvényesnek látszik a Somogyvár-Vinkovci kultúra kezdeti szakaszával kapcsolatban is ...” (Uott 118). Később határozottan kijelenti, hogy „A Somogyvár-Vinkovci kultúra megjelenése a Vučedol-Zók területén, a Makó-Kosihy-Čaka elterjedésével párhuzamosan történt. A következő szakaszban a Dunántúlon É-i és ÉNy-i irányban terjed a Somogyvár-Vinkovci kultúra, ezzel a mozgással egyidőben pedig a makói alapon nyilvánvalóan déli hatásra kialakuló korai nagyrévi fejlődés veszi kezdetét...” (ECSÉDY 1979, 119). „Szemléltető vázlat”-ként aláírt térképein a Somogyvár-Vinkovci kultúra korai és kései szakaszának lelőhelyeit ábrázolja (ECSÉDY 1979, Abb. 8–9). Ezek a megállapítások döntő fontosságúnak látszanak a kora bronzkorban, sajnálatos azonban, hogy Ecsedy I. nem értékelte újra a korábbi egységes zóki kultúra makói csoportjának dél-dunántúli (elsősorban Baranya megyei) anyagát, s nem fejtette ki bővebben azt a korábbi megállapítását sem, mely szerint „... a Dunántúlon legkorábbi lelőhelyein [Somogyvár-Vinkovci kultúráról van szó] makói jellegű leletanyaggal találjuk.” (ECSÉDY 1978, 188). Ugyancsak nem elemelte részletesen azt sem, hogy mi értendő a Somogyvár-Vinkovci kultúra kései szakasza (Somogyvár-Vinkovci Spät) terminus alatt. Ecsedy későbbi munkáiban már nem említi a baranyai makói anyagokat (ECSÉDY 1983, 69; ECSÉDY 1984, 99) ez azonban a szakirodalomban addigra már toposszá vált megállapítás használóit a későbbiekben sem tántorítja el attól, hogy panelként átvegyék munkáikba ezt a kellően alá nem támasztott megállapítást. Ecsedy I. munkássága a késő rézkor kora bronzkor elhatárolására is új lehetőséget vet fel. Köztudott, hogy Bóna I. történeti okokra vezette és vezeti vissza (EH teltek megszűnése) a bronzkor kezdetét és a korai tell kultúrák kárpát-medencei megjelenésével definiálja a korszakváltást. Kalicz N. a badeni komplexum felbomlását követő teljesen eltérő anyagi kultúrák létrejöttében látja a váltást. Ecsedy I. a „kulturális diffúzió” modelljének keretében képzelte el a bronzkor kialakulását, amelynek legszembetűnőbb kísérőjelensége a jellegzetes égei kora bronzkori fémművesség Kárpát-medencei megjelenése (ECSÉDY 1979, 118).

Bándi G. és Ecsedy I. munkásságára támaszkodva Kalicz N. a Dunántúl nagyobb részén elfogadja a Somogyvár-Vinkovci kultúra meglétét. A korábbi makói lelőhelyek most már a Somogyvár-Vinkovci kultúra elterjedési térképére kerülnek (KALICZ 1982, Abb. 6–7), ám továbbra is közöletlenek. Kalicz N. a Somogyvár-Vinkovci kultúrán belül két fázist különböztet meg részletesebb tipológiai elemzés nélkül. Eszerint a Somogyvár-Vinkovci I-be a makóival egyidejű leleteket sorolja, míg a Somogyvár-Vinkovci II-be a korai nagyrévivel párhuzamos anyag lelőhelyei kerülnek.

Mint látjuk, a hetvenes években a kora bronzkor kutatásában egymás mellett, sok esetben egymástól függetlenül születtek határozott vélemények, máskor egy-

más kutatási megfigyeléseit vették át a korszakkal foglalkozó szakemberek. Ez lehetett az egyik oka annak, hogy egy-egy futólag felvázolt megállapítás hosszú ideig cáfolhatatlannak tűnő tételként élt a szakirodalomban. A késő vučedoli kultúra (Vučedol C) magyarországi anyagának elkülönítése (ECSEDY 1983) pedig azt eredményezte, hogy a vučedoli kultúra helyét egymástól eltérően – ám részletes magyarázat nélkül – interpretálták a téma vezető kutatói.

A zóki kultúra „szétesése” után (Zók-Vučedol-, Makó-, Nyírség-kultúra) és az újonnan felismert Somogyvár-Vinkovci kultúra ismeretében a kutatók egy részénél továbbra is megmaradt e kultúrák egyidejűségének feltételezése, amelynek alapja a belső díszes talpas tálak meglétére vezethető vissza. Az „egy tárgytypus = egyazon időhorizont” hipotézis eredményezte, hogy a Somogyvár-Vinkovci kultúra a Makóval és a Vučedollal is egyidős. Bár Bóna I. egyértelműen megfogalmazta a Vinkovci stratigráfia ismeretében, hogy a somogyvárcsoport a vučedoli kultúra utánra keltezhető (BÓNA 1972, 13), ez sokáig nem kapott kellő hangsúlyt. Később annyiban módosult, hogy csak a makói-, Somogyvár-Vinkovci- és nyírségi kultúra/csoport maradt párhuzamos. A nyírségi csoportról éppen Kalicz N. bizonyította, hogy nem egykorú a makóival, hanem követi azt (KALICZ 1981, 67–74, KALICZ 1998, 14–16), marad tehát a makói és Somogyvár-Vinkovci kultúra egyidejűsége. A probléma csak az, hogy ma már egyértelműnek látszik, hogy a belső díszes talpas tálak több (nem egykorú!) kultúrában is megvannak (KULCSÁR 1999, a vonatkozó irodalom áttekintésével), így ezek megléte vagy hiánya nem lehet kronológiai kapaszkodó sem kultúrák párhuzamosításához sem különböző fázisok elkülönítéséhez, így például a Somogyvár-Vinkovci kultúra belső tagolásához sem. Itt kanyarodnánk vissza a Somogyvár-Vinkovci kultúra már említett korai és kései felosztásának „nyomozásához”. Mint már említettük, ez a tagolás Ecsedy I. térképein tűnik fel először (ECSEDY 1979, Abb. 8–9). E felosztás bővebb kifejtését nem találtuk a cikkben, a sorok között az érződik, hogy a törzsterületről a Dunántúlra került Somogyvár-Vinkovci kultúra először a Dunántúl déli részén települt meg, majd észak felé terjeszkedett, és a kései időszakban elfoglalta a Dunántúl nagyobb részét is (ECSEDY 1979, 119 és Abb. 8–9). A „korai és kései Vinkovci kultúra” fogalma Dimitrijevićnél csak később tűnik fel (DIMITRIJEVIĆ 1982). A somogyvári csoporttal azonosítható „Vinkovci A” kultúra vastag rétegében csak az ásatás néhány pontján lehetett megfigyelni olyan eltéréseket, amelyek indokolhatták a Vinkovci A1 és A2 tagolást, a leletanyagban ez nem tükröződött. Maga az ásató is csak tipológiai alapon próbálta elkülöníteni e két fázis anyagát, típusátlábján azonban csak „Vinkovci A” megjelöléssel közölte az edényeket (DIMITRIJEVIĆ 1982, Abb. 5). A Somogyvár-Vinkovci kultúra korai és kései szakasza terminológiájának használata abból a félreértésből vagy

pontatlan terminus technicus használatból is adódhatott, hogy Vinkovcin valóban van egy korai (A) és egy későbbi (B) réteg, az utóbbi a mi kora bronzkor III időszakunkra keltezhető.

Schreiber R. Ecsedyhez hasonlóan a Somogyvár-Vinkovci kultúra dél-észak irányú expanziójának modelljét fogalmazta meg, amelynek értelmében a Dunántúl déli részén a Somogyvár-Vinkovci I., míg később, az északi területek felé nyomulva a Somogyvár-Vinkovci II. található meg (KALICZ-SCHREIBER 1991, 10). Schreiber R. meghatározta az akkor ismert, döntően szórvány leletanyagból azokat a tipológiai jegyeket, amelyek véleménye szerint megkülönböztetik a Somogyvár-Vinkovci kultúra korai és kései leleteit. Schreiber R. a fiatalabb Somogyvár-Vinkovci jellegzetességeinek tartja a kettős kónikus testű, magas nyakú füles korsók meglétét; a korai Nagyrév felé mutató tipológiai jegyeket; a belső díszes talpas tálak hiányát; a Kozarac típusú balták meglétét; a szórtamvas rítus megjelenését (KALICZ-SCHREIBER 1991, 10–11). Érveiről az alábbiakat mondhatjuk el: a kettős kónikus, magas nyakú füles korsók szerinte csak a fiatalabb Somogyvár-Vinkovci kultúrában vannak meg. A Börzöncén, hiteles körülmények között előkerült leletanyag ismeretében ez az érv már nem állja meg a helyét. A korai Nagyrév felé mutató tipológiai jegyeket a szerző nem tárgyalta bővebben. A belső díszes talpas tálak hiánya sem lehet ma már döntő érv a fiatalabb Somogyvár-Vinkovci létezése mellett, ugyanis 1) Börzönce és Nagykanizsa–Inkey-kápolnán<sup>1</sup> is a szerencsének és a nagyobb felületű ásatásnak köszönhető, hogy a belső díszes töredékek előkerültek. Nem lehetünk tehát biztosak abban, hogy a többi lelőhelyen nincsenek ilyen tárgytypusok, lehetséges, hogy a feltárás vagy terepbejárás nem hozta felszínre azokat; 2) Börzönce és Nagykanizsa–Inkey kápolna feldolgozásakor azt tapasztaltuk, hogy elenyésző volt a belső díszes tálak száma a többi edénymaradványhoz képest, tehát a hiány csak viszonylagos; 3) mint már utaltunk rá, a belső díszes talpas tálak nem feltétlenül az egykorúság bizonyítékai, ez a tárgytypus nem egyidőben, de több kultúrában is létezett (KULCSÁR 1999) csakúgy mint pl. az aszimmetrikus fülű edények (KALICZ-SCHREIBER 1991, 11–14) és a cilindrikus kis palackok is (BONDÁR 1995, 238–239).

Börzöncei ásatásom feldolgozásánál bizonyítva láttam Bóna I. korábbi megállapítását, mely szerint a Somogyvár-Vinkovci kultúra nem lehetett hosszú életű a Dunántúlon, a leletanyag ugyanis nagyon egységes. Börzönce rövid életű lakóhely volt (BONDÁR 1995, 234–235). Ennek több bizonyítékát is felsoroltam. A már említett rétegtani párhuzamon túl (Vučedol C időszak utáni, Vinkovci A réteggel való párhuzam) azt az ásatási megfigyelést is felhasználtam, hogy a gödrök viszonylag hamar, esetleg egyidőben töltődtek fel háztartási hulladékkal és használaton kívüli edények töredékeivel, hiszen ugyanazon gödör alján és tetején került elő több



esetben egy-egy edény töredéke.

Kronológiailag ugyanígy értékelhető Nagykanizsa-Inkey kápolna kora bronzkori telepmaradványa is. A leletek analógiáit elsősorban Börzöncén és a Börzöncéhez analógiául szolgált lelőhelyeken találjuk meg. A két település (Börzönce és Nagykanizsa-Inkey kápolna) olyannyira egykorú, hogy a leletanyagot tetszőlegesen behelyettesíthetnénk egymásba. Nagykanizsa-Inkey-kápolna is rövid életű telep volt. E lelőhelyen ennek bizonyítására a leletanyag tipológiai elemzésén túl azt is megemlíthetjük, hogy jó néhány edényt egyértelműen egyazon fazekas készített, szép számban vannak ugyanis olyan tál- és hombártöredékek, amelyeknek peremét határozott mozdulattal vízszintesre vágta az edény készítője. E jellegzetes stílus is bizonyítja, hogy a különböző szemégtöredékekbe került leletanyag rövid idő alatt (a fazekas élete) készült, a gödrök rövid idő alatt töltődtek be háztartási hulladékkal, tehát a telepet is relatíve rövid ideig használták. Ha létezne korai és kései Somogyvár-Vinkovci kultúra, az csakis hosszú, békés fejlődés eredménye lehetne, s ennek a leletanyagban is markánsan meg kellene jelennie. Ezzel szemben a Somogyvár-Vinkovci kultúra edényei nagy területen egységesek, nincs tipológiai törés vagy átfejlődés. Mind az északi mind a déli területeken előkerült leletek analógiái (a nagyon kevés közölt anyagban) a Vinkovci A kultúrában vannak meg. Figler A. nagy felületű, Győr környéki ásatásán is csak a Somogyvár-Vinkovci kultúra Vinkovci A-val analóg leletei kerültek elő. Figler A. sem lát kronológiai különbséget az észak- és dél-dunántúli Somogyvár-Vinkovci leletek között. Véleménye szerint a meglévő eltérések területi sajátosságokat jeleznek. Az É-dunántúli Somogyvár-Vinkovci leletek párhuzamait is a korai Vinkovci kultúrában (Vinkovci A) találta meg. Meggyőzően bizonyítja, hogy a Somogyvár-Vinkovci kultúrának nincs két fejlődési fázisa (FIGLER 1994, 23). Figler A. fontos kronológiai támponttal járult hozzá a kora bronzkor kutatásához. Győr környéki nagy felületű ásatásai során mind a makói, mind a Somogyvár-Vinkovci kultúra telepeit megtalálta. A két kultúra ÉNy-dunántúli lelőhelyeit térképre téve megállapította, hogy a Somogyvár-Vinkovci kultúra lelőhelyei a makói kultúra elterjedési területét foglalják el, tehát egyidejűségük kizárható (FIGLER 1994, 23, Abb. 2–3). Figler szerint Győr környékén „az első kora bronzkori népességet a Makó-Kosihy-Čaka kultúra képviseli a korai bronzkor I. időszakban. Ezt követi a korai bronzkor II-ben a Somogyvár-Vinkovci kultúra, majd a korai bronzkor III-ban a kisapostagi kultúra ...” (FIGLER 1996, 7).

Kalicz N. és Schreiber R. legutóbbi munkájukban a Somogyvár-Vinkovci kultúra két fázisáról már ezt írják: „A Somogyvár-Vinkovci kultúra belső tagolására egyelőre nem rendelkezünk közvetlen stratigráfiával, hanem csak közvetett (tipológiai) adatokkal. A Somogyvár-Vinkovci kultúra két fázisának elterjedési határát még ma sem lehet pontosan meghatározni. Az idősebb, a Ma-

kó kultúrával egyidős fázis (KB I) leleteit az elterjedési terület déli zónájából ismerjük....” (KALICZ–KALICZ–SCHREIBER 1999, 84). Kalicz N. és Schreiber R. a börzöncei telepről megállapítják: „...Börzönce leletei átmeneti jelleget mutatnak az első és második fázis között. Úgy tűnik, mintha élete erősebben benyúlt volna a kora bronzkor második (KB II) fázisába.” (KALICZ–SCHREIBER–KALICZ 1999, 84. o. 2. jegyzet). Sajnálatosnak tartom, hogy a szerzők nem fejtik ki, mire alapozzák ezt a megállapítást, amellyel nem tudok egyetérteni, s tölem függetlenül, saját érvrendszerükön belül sem teljesen egyértelmű, ugyanis: Kalicz N. és Schreiber R. szerint a Makó és Somogyvár-Vinkovci kultúra egyidejűségét bizonyító belső díszes talpas tálak (Ék-Magyarország kivételével) a KB II-ben eltűnnek. Ilyen típusú táltöredékek csekély számban ugyan, de Börzöncén is előkerültek, tehát Kaliczék logikája szerint is ez a KB I-re keltezhető lelőhely kellene hogy legyen. Felfogásuk szerint a déli lelőhelyek az idősebb fázisba tartoznak. Börzönce a D-Dunántúlon van, tehát ilyen közelítésben is az idősebb fázisba kell, hogy tartozzon.

Börzönce feldolgozásakor már óvatosan utaltam arra, hogy a földrajzi távolság alapján felállított kronológia újragondolását javaslom (BONDÁR 1995, 234). E statikus elképzelés szerint ugyanis ami a törzsterülettől távolabb van, az nyilvánvalóan későbbi, hiszen a törzsterületről vándorolt új helyre. E megállapítás igaz lehet, a probléma csak az, hogy régészetiileg nehezen megfogható. Vinkovci és Pécs-Nagyárpád között a távolság kb. 120 km, Vinkovci és Szava között kb. 105 km, mely távolságot a korabeli közlekedési lehetőségekből kiindulva, az ismeretlen sűrű erdők, mocsarak, szabályozatlan folyók hátráltató szerepével is számolva, de a székér használatát figyelembe véve (amelyre föl lehetett tenni a mindennapi élethez szükséges teljes felszerelést, így pl. edényeket is), valószínűleg néhány hét alatt meg lehetett tenni. (Az akkori népsűrűség figyelembe vételével nem kell állandó harcokat feltételeznünk a már itt lakó népcsoportokkal, nyilván nagy területek voltak lakatlanok még ebben az időben.) E gondolat jegyében nem meglepő a távoli területeken meglévő kultúrák (Coțofeni, Gyula-Roșia, Glina III-Schneckenberg stb.) leletanyagának hasonlósága olykor teljes azonossága. A csak hetekben, hónapokban mérhető kronológiai különbségek régészeti módszerekkel megfoghatatlanok, éppen ezért ebben az esetben a földrajzi indíttatású kelteztést és fázisra bontást elfogadhatatlannak tartom.

A Somogyvár-Vinkovci kultúra elterjedési térképéről (BONDÁR 1995, Fig. 19) leolvasható négy centrum (Vinkovci környéke; Pécs környéke; Zala megye DNy-i része, Győr környéke) viszonylag hamar és akár egyidőben is létrejöhetett. Ez a négy lelőhely-koncentráció részben a kutatottságból adódik, ezen túlmenően azonban véleményem szerint elfogadható információkat hordoz a Somogyvár-Vinkovci kultúra településszerkezetét illetően is: egy-egy nagyobb lélekszámú központ

körül több időszakos szálláshely volt (BONDÁR 1995, 230). (Hasonló települési képet vázol fel Szathmári I. a Makó kultúráról (SZATHMÁRI 1999, 143).

Kalicz N. és Schreiber R. a makói és Somogyvár-Vinkovci kultúra egyidejűségének egyik bizonyítékát a kunpeszéri sírban látja, ahol a makói kultúra sírjában egy Somogyvár-Vinkovci hengeres palack is volt (HORVÁTH 1988, 18–19; KALICZ–KALICZ–SCHREIBER 1999, 88). Ez annál is érdekesebb, mert Kalicz N. és Schreiber R. éppen ebben a munkájukban gyűjtik össze a több kultúrában –Vučedol B, Vučedol C, Somogyvár-Vinkovci, Glina III – is meglévő hengeres palackokat (KALICZ–KALICZ–SCHREIBER 1999, 88). Ha ez az edénytípus több, nem egykorú kultúrában is megvan, akkor egyáltalán nem biztos, hogy a kunpeszéri makói sírban Somogyvár-Vinkovci palack van, lehet ez Vučedol C vagy Glina III is, sőt akár makói is. Sajnos, a Kunpeszér-Sinai hegyen előkerült síregyüttes közöletlen. A hamvakat tartalmazó nagy méretű urna elveszett (HORVÁTH 1988, 18). E makói sír edényeinek datáló értéke tehát nem teljes, így nem fogadhatjuk el érvként a makói csoport és Somogyvár-Vinkovci kultúra egyidejűségének bizonyítására sem. Ma már más kultúrák esetében is felül kellene vizsgálni a hengeres kis palack datáló értékét!

A DNy-Dunántúl vonatkozásában a különböző őskori kultúrákkal foglalkozó korábbi publikációkat fellapozva azt tapasztaltuk, hogy az elterjedési térképeken (MOZSOLICS 1942, 44; KALICZ 1968, 80; BÓNA 1992, 16; BÓNA 1994, 16) a Dunántúl délnyugati fele „lelőhelyektől mentes” fehér foltként jelentkezett. Ezt a terra incognitát – lelőhelyek hiányában, elméleti megfontolások alapján – a nagy léptékű térképeken nagyvonalúbban alkalmazható különböző grafikai technikák (vonalkázás, pontozás, betöltött folt stb.) segítségével „népesítették” be, kivetítve ide is a Dunántúl keleti és északi részének kutatási eredményeit.

A terepbejárások (Horváth Jolán, Müller Róbert, Vándor László, Horváth László, Simon Katalin és Horváth László András) és ásatások (Valter Ilona, Kalicz Nándor valamint a már felsorolt kollegák munkássága) következtében ez a terület, a mai Zala megye térképe is lassan benépesül. Az utóbbi 20 év szisztematikus kutatásai (Horváth László topográfiai terepbejárásai, a Kis-Balatonhoz kapcsolódó nagyarányú régészeti feltárások, nagyobb leletmentések, valamint a mikroregionális kutatások a Hahóti-medencében és a Kerka-völgyben (2. kép), legújabban pedig a vasút- és autópálya építésekhez kapcsolódó feltárások) eredményeként lassacskán kirajzolódik a bronzkori településhálózat is e térségben.

A vizsgált területen – a késő rézkori alapnépességet definiálva – megállapíthatjuk, hogy ma már nemcsak elméleti alapon tétélezhető fel a badeni kultúra Zala megyei megtelepedése. Lelőhelyekkel bizonyítottan, publikált ásatások anyagából ismerjük, hogy a badeni kultúra

mind a megye déli mind északi részén megtelepült (HORVÁTH 1984, BONDÁR 1987, BONDÁR 1991, HORVÁTH 1994, BONDÁR 1996a, SIMON 1987, SIMON 1990, BÁNFFY 1995, HORVÁTH-SIMON 1997). A lelőhelyek nem töltik ki ugyan egyenletesen és sűrűn az elterjedési térképet, de a jelenlét bizonyított. A badeni kultúrával részben együttélő kostolaci kultúránál már nem ilyen egyértelmű a helyzet. A kostolaci kultúra lelőhelyei nem találhatók meg a Dunántúl egész területén, csak a nagyobb vizek közelében települtek meg korábbi ismereteink szerint (BONDÁR 1984, Abb. 6). Akkor ismert egyetlen magyarországi hamvasztásos sírja Keszthelyen került elő (MRT I, 21/30. lh, 6. t. 9, 12). A kostolaci kultúra korábbi elterjedési területét némileg módosította a Balaton közelében előkerült Balatonboglár (BONDÁR 1996) és Ordacsehi (BONDÁR 1998) valamint a Bonyhádhoz közeli Aparhant (Csiszér A. magánygyűjteményéből, feldolgozás alatt) lelőhely.

A vučedoli kultúra ma már nemcsak Baranya és Tolna megyéből (ECSEDY 1979, 118: Zók, Lánycsók, Dunaszekcső, Gyulaj) ismert. Újabb lelőhelyei Somogy megyében is előkerültek (KULCSÁR 1999, 35. lh. 125: Somogyvár; valamint Honti Sz. Ordacsehi ásatásán előkerült szórvány táltöredék is ismert, amelyen két sorban koncentrikus félkörökből álló díszítés van). Egyre valószínűbbé válik, hogy a vučedoli kultúra elterjedési területét is hamarosan újra kell rajzolni.

Zala megyéből a kostolaci kultúra eddig csak Keszthelyen mutatható ki, vučedoli lelőhelyeket pedig mind eddig nem ismerünk. A makói kultúra itteni megtelepedésére ugyancsak nincs adatunk. Somogy és Tolna megye újabb, nagy felületű ásatásainak új eredményei alapján remélhetjük, hogy a napjainkban beindult Zala megyei nagy felületű feltárások is hasonló adatokat szolgáltatnak majd, aminek következtében egyértelműen kimutatható lesz nagyobb területen is a kostolaci és vučedoli lakosság.

A mai Zala megyéből a kora bronzkori Somogyvár-Vinkovci kultúra 26 lelőhelyét ismerjük (3. kép).<sup>2</sup> Ezek nagy része egy-két edénytöredéket megőrző telepnym, mindössze néhány gazdagabb település van a megyében (Nagykanizsa-sánc, Nagykanizsa-Inkey kápolna, Letenye, Börzönce-Temetői dűlő). Figyelemre méltóak az erődített telepek: Nagyörbő (NOVÁKI 1965), Oltárc-Márkihegy (HORVÁTH 1994, 97), Galambok-Öreghegy (HORVÁTH 1994, 97) és a Baranyában található, három oldalon természetes védettségű Pécs-Nagyárpád (BÁNDI 1979, 64).

Fentiek ismeretében az alábbiakat állapíthatjuk meg: a Dunántúl déli felében (Baranya, Tolna és szórványosan Somogy megyében) a késő rézkor végén (mások szerint a kora bronzkor kezdetén) a vučedoli kultúra települt meg. A Dunántúl északnyugati részén – elsősorban Győr környékén – a Somogyvár-Vinkovci kultúrát megelőzően (tehát a vučedolival paralel) a makói kultúra népe

épített rövid életű telepeket. Ezt követte időben a Somogyvár-Vinkovci kultúra, amely véleményem szerint rövid idő alatt, nagyjából egyidőben települt meg a Dunántúl déli és nyugati felében. (Nem kell többé erőltetni a Somogyvár-Vinkovci kultúra makói párhuzamainak keresését, hiszen ha nem egykorúak, akkor ennek nincs is értelme.) Ha tehát elfogadjuk a kora bronzkor I-ben a Vučedol-Makó horizontot – hangsúlyozva, hogy szeretnénk elvonatkoztatni az ilyen horizontok statikus alkalmazásától, azaz attól, hogy ennek mindenütt egyszerre kellett így lennie – akkor a következő horizont (KB II) a Somogyvár-Vinkovci kultúra és rokon művelődések időszaka. Ezek az ország különböző területein nagyjából egyidőben megjelenő, egymással vitathatatlan rokonságban álló kora bronzkori közösségek már mindenképpen utalhatnak a tőlünk messze végbement, feltételezhető történeti folyamatokra. Érthetővé válnak a barlangi és erődített telepek, amelyek a hosszabb-rövidebb ideig tartó védekezésre utalnak. Érthető válik közösségek elmenekülése távolabbi területekre. Elfogadhatóvá válik az a feltételezés is, hogy ez a nem nagy lélekszámú hullám nagyjából egyidőben érkezhetett a Kárpát-medencébe. Ecsedy I. kulturális diffúzió modelljével szemben magam – Bóna István véleményével egyetértve – ebben az esetben inkább az expanziót látom elfogadhatónak, hangsúlyozva, hogy ez csak kisebb közösségek menekülését, áttelepülését jelenthette, amelyet a településszerkezet is alátámasztani látszik. Megmagyarázhatóvá válnak azok a különbségek, amelyek pl. a Dunántúl északi és déli területei között megvannak, s amelyek az eltérő alaplakosságból adódhatnak (délen Kostolac-Vučedol, északon Kostolac-Makó).

Kalicz N. és Schreiber R. érthetetlennek tartja Bóna I. véleményének megváltozását. „Bóna 1992-ben indoklás nélkül alapvetően megváltoztatta véleményét a Somogyvár-Vinkovci kultúra kronológiai helyzetével kapcsolatban (BÓNA 1992, 13–15, 40: kronológiai táblázat). Ennek megfelelően most a Somogyvár-Vinkovci teljes élettartamát egyetlen fázisra, a korabronzkor második fázisára keltezi ...” (KALICZ–KALICZ–SCHREIBER 1999, 87).

A jelen tanulmányban felvázolt kora bronzkori településtörténeti kép – amely nagyon közel áll Bóna I. véleményéhez – megítélésem szerint nem egy korábbi kutatási állapotra való visszalépés, hanem az elmúlt évtizedekben nem kellően megalapozott vagy ellenőrzött megállapításoktól való elhatárolódás. Sajnálatos, hogy a „Zóki kultúra” úgy esett szét, hogy senki nem végezte el a leletek újraértékelését és új kulturális besorolását. Sajnálatos, hogy sokáig élhetett még az az elképzelés, hogy Baranyában is van makói kultúra. E nézet „virágkora idején” pl. a Baranya monográfiában egyetlen (!) makói lelőhelyt sorolt fel Bándi G. (BÁNDI 1979, 68–72). A vučedoli- és makói kultúra egyidejűségét végül is semmi más nem cáfolta, mint Ecsedy I. logikai eszmefuttatása,

amit Kalicz N. is elfogadott (KALICZ 1984, 100). Bonyolította a helyzetet, hogy a korábbi kronológiai rendszerbe be kellett illeszteni a Somogyvár-Vinkovci kultúrát is. A zömmel szórvány leletek (ez mind a makóira mind a Somogyvár-Vinkovci kultúrára igaz) nem jelentettek biztos kapaszkodókat a Makó-Somogyvár kérdés kapcsolatának megválaszolásához, stratigráfiai adat csak a vučedoli és Somogyvár-Vinkovci kultúrára volt. Sajnos, a Vinkovci stratigráfia is hozzájárult a Somogyvár-Vinkovci kultúra két fázisának „megszületéséhez” a kevésbé precíz terminológia használatánál. Vinkovcin ugyanis valóban két réteg volt, egy idősebb (Vinkovci A) és egy fiatalabb (Vinkovci B), amelyből azonban a mi Somogyvárunkkal csak a Vinkovci A a rokon. Bonyolította még a helyzetet a hagyományos történeti kronológia és a C14 adatok közötti több száz éves eltérés is, amely azt eredményezte, hogy a fejlődést lassúbbnak kellett feltételezni, mint korábban, tehát az egyes kultúrák élete meghosszabbodott, amiből logikusan következik, hogy több fázisuk is lehetett. A relatív kronológiai táblázatok megjelenése a szakirodalomban további problémákat vetett fel. A táblázatok készítői arra a lehetetlen feladatra próbáltak vállalkozni, hogy egy adott időpillanatban mely kultúrák voltak egykorúak, s az egyes kultúrák területenként hogyan követték egymást. A kérdés ezzel kapcsolatban az, hogy kell-e, lehet-e (szabad-e) az anyagi kultúra kisebb-nagyobb, régészetiileg kimutatható változásainál új kronológiai szinteket megállapítani (kronológiai táblázatot készíteni)?<sup>3</sup> Sajnos, a régészet ismert módszerei nem alkalmasak arra, hogy 5–10 évenként ábrázoljunk kronológiai „folyamatokat”.

Összegezve az elmondottakat: véleményem szerint a Somogyvár-Vinkovci kultúra rövid életű volt mind a törzsterületen, mind a Dunántúlon. Nincs két fázisa, az egyes területek közötti különbségek nem kronológiai, hanem az eltérő alaplakosságból adódó területi eltérések. A Somogyvár-Vinkovci kultúra követte a vučedoli kultúrát és – a Dél-Dunántúlon és Győr környékén – nem egyidejű a makóival. Nincs közös lelőhelyük és stratigráfia sem igazolja egyidejűségüket. Az É-Dunántúlon – bizonyítottan – a makói kultúrát követte a Somogyvár-Vinkovci kultúra. A D-Dunántúl újabb pontjain kerülnek elő a vučedoli kultúra lelőhelyei, várható, hogy Zala megyében is hamarosan napvilágra kerül e korszak. A dél-dunántúli „makói” lelőhelyek egyelőre toposzok, közöletlenségük miatt nem tudható, hogy a Vučedol C, makói vagy a Somogyvár-Vinkovci kultúrába tartozó lelőhelyekről van szó. A Makó és Somogyvár-Vinkovci kultúra egyidejűségének korábban megdönthetetlen bizonyítékai, a belső díszes talpas tálak mai ismereteink szerint különböző korú kultúrákban is léteznek, így nem tekinthetők az egyidejűség bizonyítékainak.

Jelen tanulmányban nem volt célom a kora bronzkor minden problémájának exponálása, elsősorban a Dunántúl délnyugati feléből kitekintve próbáltam meg fel-

hívni a figyelmet néhány olyan módszertani problémára, amelynek súlyos kronológiai következménye is lett. Jelen tanulmány keretei között a Somogyvár-Vinkovci kultúra néhány alapproblémájára koncentráltam, ezért nem foglalkoztam a makói, nagyrévi kultúra, a harangedény-Csepel csoport, a nyírségi kultúra hasonló problémáival. Nem elemeztem a makói kultúra két fázisra bontásának okait. Nem érintettem azt a problémát sem, hogy a harangedény-Csepel csoport nagyrévi kultúrába sorolásánál Schreiber R. ugyanúgy érvel, mint Bándi G. tette a Somogyvár-Vinkovci kultúrájánál, nevezetesen: nem tartja elegendőnek önálló kultúra meghatározásához a Budapest környéki harangedényeket (KALICZ-SCHREIBER 1997, 186; KALICZ-SCHREIBER 1999, 86–87). Nem foglalkoztam annak a lelőhelynek kronológiai üzenetével sem, amelyen vučedoli rétegben találtak zsinórdíszes cserepeket és valódi harangedényeket (STOJIC 1996,

355, T. VII. 11a, 11b). Nem foglalkoztam a makói és nyírségi kultúra egymás utániságának éppen átalakulóban (visszaalakulóban?) lévő problémájával sem. Szándékosan nem vontam be a vizsgálódásba a külföldi szakirodalmat, mert az ottani hiteles anyagok is jórészt közöletlenek, az elméleti megállapítások pedig az autentikusnak tekintett hazai kutatók eredményeire épülnek, a probléma megoldásához tehát nem vitt volna közelebb a szélesebb spektrum.

Véleményem szerint a vučedoli-, makói- és Somogyvár-Vinkovci kultúra kronológiáján el kell gondolkodni, a régészeti bizonyítékok nélküli állításoktól meg kell tisztítani. A vázolt problémák megnyugtató megoldásához arra lenne szükség a kora bronzkor kutatásában, hogy higgadtan újra gondoljuk és a leletanyag kézbevétele után felejtjük el az elmúlt évtizedek néhány toposszá vált megállapítását.

#### Jegyzetek:

- <sup>1</sup> Horváth L. ásatása 1979–1981, 1991. A lelőhely anyaga feldolgozás alatt, a feldolgozást Kalicz N. (lengyeli- és badeni kultúra), Bondár M. (Somogyvár-Vinkovci kultúra) és Horváth L. (késő bronzkor – római kor) végzi. (Megjelenik a Zalai Múzeum 12. kötetében.)
- <sup>2</sup> A lelőhelyek jegyzékét irodalommal ld. BONDÁR 1996,

250–254. Azóta új lelőhely: Kissziget

- <sup>3</sup> Mindezek tudatában teljességgel elfogadhatatlannak tartom Szabó G. relatív kronológiai táblázatait, amelyek már a KB I-et is két fázisra osztják és a Somogyvár-Vinkovci kultúra nála a KB Ia-tól a KB IIIa elejéig tart a Dél-Dunántúlon (SZABÓ 1994, 65; SZABÓ 1999, 26).

#### Irodalom:

- BÁNDI 1966: Bándi, Gábor: Die Beziehungen der südungarländischen frühen Bronzezeit zum Gebiet der Unteren Donau. MFMÉ 1966–1967, 71–78.
- BÁNDI 1968: Bándi, Gábor: Remarks on the history of research in the „Vučedol Problem”. Alba Regia 8–9 (1967–1968) 23–33.
- BÁNDI 1979: Bándi Gábor: Korai bronzkor. Somogyvár-Vinkovci kultúra. In: Baranya megye története az őskortól a honfoglalásig. (szerk.: Bándi Gábor) Pécs 1979. 423 o. (Baranya monográfia) 59–73.
- BÁNDI 1981: Bándi Gábor: A Dunántúl kora bronzkori civilizációjának kialakulásáról. Savaria 9–10 (1975–1976) [1981] 81–92.
- BÁNDI 1984: Bándi Gábor: A Kárpát-medence korabronzkori fémművességének történeti összefüggései. Savaria 13–14 (1979–1980) [1984] 117–129.
- BÁNFFY 1995: Bánffy, Eszter: Neolithic and Copper Age settlements at Hahót and Zalaszentbalázs. (Zalaszentbalázs–Pusztatető, Hahót-Szartóri I-II) Antaeus 22 (1995) 35–50.
- BÓNA 1965: Bóna, István: The Peoples of Southern Origin of the Early Bronze Age in Hungary I-II. Alba Regia 4–5 (1963–1964) [1965]. 17–63.
- BÓNA 1972: Bóna István: A kora bronzkori Somogyvári csoport leletei Nagyvejkéről. SzekszárdMÉ 1971–1972. 3–16.
- BÓNA 1992: Bóna, István: Bronzezeitliche Tell-Kulturen in Ungarn. In: Bronzezeit in Ungarn. Frankfurt am Main 1992. 9–41.
- BÓNA 1994: Bóna, István: Les cultures des tells de l'âge du bronze en Hongrie. In: Le bel Age du Bronze. Dijon 1994. 9–39.
- BONDÁR 1984: Bondár, Mária: Neuere Funde der Kostolac und Spätbadener Kultur in Ungarn. Acta ArchHung 36

- (1984) 59–84.
- BONDÁR 1987: Bondár Mária: Újabb adatok a későrézkori badeni kultúra temetkezéseihez. *Zalai Múz* 1 (1987) 47–58.
- BONDÁR 1991: Bondár Mária: A badeni kultúra újabb telepe Balatonmagyaródon. *Zalai Múz* 3 (1991) 137–154.
- BONDÁR 1995: Bondár, Mária: Early Bronze Age settlements patterns in South-West Transdanubia. *Antaeus* 22 (1995) 197–268.
- BONDÁR 1996: Bondár Mária: Késő rézkori sírok Balatonbogláron. *SMK* 12 (1996) 3–16.
- BONDÁR 1996a: Bondár Mária: Késő rézkor. Korai bronzkor. In: *Évezredek üzenete a láp világából. Régészeti kutatások a Kis-Balaton területén 1972–1992.* (szerk.: Költő L. – Vándor L.) Kaposvár-Zalaegerszeg 1996, 34–47.
- BONDÁR 1998: Bondár Mária: Késő rézkori település maradványai Ordacsehi-Major lelőhelyen. *SMK* 13 (1998) 3–39.
- CSÁNYI 1996: Csányi Marietta: Újabb adat Kelet-magyarországi kora bronzkorunkhoz. – New data to the Early Bronze Age of East Hungary. *Tisicum* 9 (1996) 45–75.
- DANI 1998: Dani, János: Die Urnengräber der Makó-Kultur aus Komitat Hajdú-Bihar (Ost-Ungarn). In: *The Early and Middle Bronze Age in the Carpathian Basin.* (Ed.: Ciugudean, H. – Gogăltan, F.) Alba Iulia 1998, 55–66. (*Bibliotheca Musei Apulensis* 8).
- DIMITRIJEVIĆ 1966: Dimitrijević, Stojan: Rezultati arheoloških iskopavanja na području Vinkovačkog muzeja od 1957 do 1965. god – prehistorija i srednji vijek. *Acta Musei Cibalensis* I (1966) 3–67.
- DIMITRIJEVIĆ 1977–78: Dimitrijević, Stojan: Zur Frage der Genese und der Gliederung der Vučedoler Kultur in dem Zwischenstromlande Donau-Drau-Sawe. *VAMZ* XI (1977–78) 1–84.
- DIMITRIJEVIĆ 1982: Dimitrijević, Stojan: Die frühe Vinkovci-Kultur und ihre Beziehungen zu Vučedoler Substrat. *OA* 7 (1982) 7–36.
- ECSEDY 1978: Ecsedy István: Adatok a Somogyvár-Vinkovci kultúra kérdéséhez. *JPMÉ* 22 (1977) [1978] 185–194.
- ECSEDY 1979: Ecsedy, István: Die Siedlung der Somogyvár-Vinkovci Kultur bei Szava und einige Fragen der Frühbronzezeit in Südpannonien. *JPMÉ* 23 (1978) [1979] 97–136.
- ECSEDY 1983: Ecsedy István: Ásatások Zók-Várhegyen (19771–1982). (Előzetes jelentés). – Excavations at Zók-Várhegy (19771–1982). Preliminary Report. *JPMÉ* 17 (1983) 59–105.
- ECSEDY 1984: Ecsedy István: Őskori leletek Dunaszekcső-Várhegyről. – Prehistoric finds from Dunaszekcső-Várhegy. *JPMÉ* 29 (1984) 89–125.
- FIGLER 1994: Figler, András: Die Fragen der Frühbronzezeit in Nordwest-Transdanubien. *Zalai Múz* 5 (1994) 21–38.
- FIGLER 1996: Figler András: Adatok Győr környékének bronzkorához. *Bronzkori kultúrák Győr környékén.* *PáMÉ* 6 (1996) 7–27.
- FISCHL–KISS–KULCSÁR 1999: P. Fischl Klára–Kiss Viktória–Kulcsár Gabriella: Kora és középső bronzkori település Baks-Homokbánya (Csongrád megye) lelőhelyen – Früh- und mittelbronzezeitliche Siedlungen auf dem Fundort Baks-Homokbánya (Komitat Csongrád). *MFME – Studia Archaeologica* 5 (1999) 77–190.
- HORVÁTH 1984: Horváth László: Előzetes jelentés a Nagykanizsa–Inkey sírkápolna melletti lelőhely feltárásáról. *ZGy* 18 (1984) 7–25.
- HORVÁTH 1988: Horváth Attila–H. Tóth Elvira–Székely György: Elődeink a Duna-Tisza közén. A Kiskunság és környéke története a régészeti leletek tükrében. Kiállítási vezető. Kecskemét 1988.
- HORVÁTH 1994: Horváth László: Nagykanizsa és környékének története az újkőkortól a római kor végéig. In: *Nagykanizsa története I.* (szerk.: Rózsa György) Nagykanizsa 1994. 85–141. o.
- HORVÁTH–SIMON 1997: Horváth László András–H. Simon Katalin: A neolitikum és rézkor Zalaegerszeg környékén. – Neolithic and Copper Age in Zalaegerszeg and its Environs. In: *Zalaegerszeg évszázadai. Várostörténeti tanulmányok.* (Szerk.: Kapiller Imre) 7–48.
- KALICZ 1968: Kalicz, Nándor: Die Frühbronzezeit in Nordost-Ungarn. Budapest 1968. (*ArchHung* 45.)
- KALICZ 1981: Kalicz, Nándor: Neue Aspekte über die Chronologie der Nyírség-Gruppe. *SlovArch* 29 (1981) 67–74.
- KALICZ 1982: Kalicz, Nándor: Die terminologischen und chronologischen Probleme der Kupfer- und Bronzezeit in Ungarn. In: *Atti del X. Simposio Internazionale sulla fine del Neolitico e gli inizi dell'Età del Bronzo in Europa.* Verona 1982, 117–137.
- KALICZ 1984: Kalicz, Nándor: Die Makó Kultur. In: *Kulturen der Frühbronzezeit ... Beograd* 1984, 93–107.
- KALICZ 1998: Kalicz Nándor: A kora bronzkori Makó kultúra két települése Heves megyében – Zwei Siedlungen der frühbronzezeitlichen Makó-Kultur im Komitat Heves. *Agria* 34 (1998) 5–32.
- KALICZ–KALICZ–SCHREIBER 1997: Kalicz, Nándor–Kalicz-Schreiber, Rózsa: Die Somogyvár-Vinkovci-Kultur und die Glockenbecher in Ungarn. In: *Tradition und Innovation.* (Hrsg.: Dobiat, C.-K. Leidorf) Festschrift für Christian Strahm. *Prähistorische Archäologie als historische Wissenschaft. Internationale Archäologie.* Espelkamp, 1997. 325–347. (*Studia Honoraria* Band 3.)
- KALICZ–KALICZ–SCHREIBER 1999: Kalicz, Nándor–Kalicz-Schreiber, Rózsa: A Somogyvár-Vinkovci kultúra és a Harangedény-Csepel-csoport Budapest kora bronzkorában. *Savaria* 24/3 (1998–1999) 83–114.
- KALICZ–SCHREIBER 1991: Kalicz-Schreiber Rózsa: A Somogyvár-Vinkovci kultúra dél-északi irányú közvetítő szerepe a korabronzkorban. *BudRég* 28 (1991) 9–43.
- KALICZ–SCHREIBER 1997: Kalicz-Schreiber Rózsa: Kora bronzkori temetkezések a Csepel-sziget keleti partján. *BudRég* 31 (1997) 177–195.

- KOÓS 1998: Koós, Judit: Grabungen auf neueren Fundstellen der Makó-Kultur in Nordost-Ungarn. In: *The Early and Middle Bronze Age in the Carpathian Basin*. (Ed.: Ciugudean, H. – Gogăltan, F.) Alba Iulia 1998, 7–30 (Bibliotheca Musei Apulensis 8).
- KULCSÁR 1997: Kulcsár Gabriella: Adatok a Dél-Alföld kora bronzkori történetéhez (Hódmezővásárhely-Barci rét kora bronzkori települése I.) In: *Látták Trója kapuit. Bronzkori leletek a Közép-Tisza vidékéről* (Szerk.: Havassy P.) Gyula 1997, 13–56. (Gyulai katalógusok 3).
- KULCSÁR 1998: Kulcsár, Gabriella: The Distribution of the Makó Culture in South-Eastern Hungary. In: *The Early and Middle Bronze Age in the Carpathian Basin*. (Ed.: Ciugudean, H. – Gogăltan, F.) Alba Iulia 1998, 31–53. (Bibliotheca Musei Apulensis 8).
- KULCSÁR 1999: Kulcsár Gabriella: Kora bronzkori belső díszes talpas tálak a Dunántúlon. *Savaria* 24/3 (1998–1999) 115–139.
- KULCSÁR 1999a: Kulcsár Gabriella: Kora bronzkori baltalelet Tolna megyéből. *Ősrégészeti levelek* 1 (1999) 20–21.
- MOZSOLICS 1942: Mozsolics, Amália: A kisapostagi kora-bronzkori urnatemető. Bp. 1942. (ArchHung 26.)
- MRT I: Bakay Kornél – Kalicz Nándor – Sági Károly: Veszprém megye régészeti topográfiája. A keszthelyi és tapolcai járás. Bp. 1966. (Magyarország régészeti topográfiája 1.)
- MRT III: Bakay Kornél – Kalicz Nándor – Sági Károly: Veszprém megye régészeti topográfiája. A devecseri és sümegi járás. Bp. 1970. (Magyarország régészeti topográfiája 3.)
- NOVÁKI 1965: Nováki Gyula: A Nagyörbő-Várhegy-i kora-bronzkori erődített telep. *ArchÉrt* 92 (1965) 168–175.
- SIMON 1987: H. Simon Katalin: Neolit és rézkori települések Tekenyé határában. – Neolithische und kupferzeitliche Siedlungen in der Gemarkung von Tekenyé. *Zalai Múz* 1 (1987) 7–46.
- SIMON 1990: H. Simon, Katalin: Der Stand und die Aufgaben der Neolithikum- und Kupferzeitforschung. *Zalai Múz* 2 (1990) 47–66.
- STOJIC 1996: Stojić, Milorad: L'énéolithique final dans le centre des Balkans. Reports of Prehistoric Research Project, Vol. 1. (1996) 353–372.
- SZABÓ 1994: Szabó, Géza: Die Probleme der Entstehung der Nagyrév-Kultur entlang der Donau. *Zalai Múz* 5 (1994) 61–71.
- SZABÓ 1999: Szabó Géza: Kora bronzkori leletek Szentese-Várostanya lelőhelyéről – Early Bronze Age Finds from Szentese-Várostanya. *MFME – Studia Archaeologica* 5 (1999) 9–26.
- SZATHMÁRI 1999: Szathmári Ildikó: Adatok a kora bronzkori makói kultúra kérdéséhez. *Savaria* 24/3 (1998–1999) 141–152.
- TÓTH 1998: Tóth Katalin: Kora bronzkori leletek Bács-Kiskun megyéből. – Frühbronzezeitliche Funde im Komitat Bács-Kiskun. *MFME – Studia Archaeologica* 4 (1998) 55–80.
- TÓTH 1999: Tóth Katalin: Kora bronzkori edénylelet Kecskemét-Csukáséren. – Ein frühbronzezeitliches Gefäßdepot auf dem Fundort Kecskemét-Csukásér. *MFME – Studia Archaeologica* 5 (1999) 27–49.
- V. SZABÓ 1999: V. Szabó Gábor: A bronzkor Csongrád megyében. (Történeti vázlat a készülő régészeti kiállítás kapcsán) – *The Bronze Age in county Csongrád*. Csongrád 1999, 51–118. (Múzeumi Füzetek Csongrád 3)
- UTAK A MÚLTBA: Sz. Máthé Márta – Csányi Marietta – Tárnoki Judit – Dani János – Hajdú Zsigmond – Raczky Pál – B. Hellebrandt Magdolna – Kalicz Nándor – Koós Judit: Északkelet Magyarország a bronzkorban. In: *Utak a múltba. Az M3-as autópálya régészeti leletmentései*. (Szerk.: Raczky P. – Kovács T. – Anders A.) Budapest 1997, 59–71.

## Contribution to the research problems of the Early Bronze Age in Southwest-Transdanubia

In this study – with the knowledge of the latest research results – the author tries to find an answer to the question, that which cultures did really spread in the Transdanubian region in the age of early Bronze Age I. and Early Bronze Age II. In her history of research she examines, that which are those statements that are valid even nowadays, and which are those that can only be history today. In the Hungarian research there were three basic opinions up to now: the opinions of István Bóna, the theory of Nándor Kalicz and Rózsa Schreiber and the ideas of István Ecsedy. Up to the end of the sixties the opinions of Bóna and Kalicz were more or less the same: the Makó-Vučedol-Nyírség group and the regional groups of the Zók culture are from the same age, because the inner decorated footed plates can be found in both cultures. Problems were caused by the acknowledge and separation of the Somogyvár culture. From that time the opinions of Bóna and Kalicz – based on theoretical ideas – were different in more points. Kalicz waited the solution from the great Baranya County (Pécs-Nagyárpád) excavations of the beginning of the seventies and accepted the verbal reports of G. Bándi. At the end of the seventies Ecsedy, in the form of a bit complicated theory, rejected the simultaneousness of Makó-Vučedol cultures, and on his distribution map he entered the presence of the two phases of Somogyvár-Vinkovci culture into the Hungarian research. From that time total chaos rules in the research of the theme. The former Makó sites suddenly change to Somogyvár-Vinkovci sites, and the theory of the expansion of the Somogyvár-Vinkovci culture appears. Chronological correspondences are made after the wandering of objects.

The author, based on the systematic researches

made in Zala County in the past twenty years (fig. 1.), and on her own excavation (Börzönce), and on the processing of site Nagykanizsa-Inkey chapel, previews her own settlement theory of Early Bronze Age I. and Early Bronze Age II. She agrees with the former statement of Bóna, that says the Somogyvár-Vinkovci culture was not long present in the Transdanubian region, and it did not have two phases either, because it is not supported neither by the finds, neither by the site characteristics. The author agrees with the opinion of Bóna and Figler that says on the Transdanubian region Vinkovci A-type finds can be traced, the smaller typological differences are regional based and can be explained with the different populations. The theory about one pot type = parallel aged cultures does not stand nowadays, because the inner-decorated footed pots – now proved – can be found in more consecutive cultures too.

The author declares, on the South part of the Transdanubian region (Baranya County, Tolna County and lately Somogy County) the Vučedol culture settled. Parallel to this on the Northern part of the Transdanubian region the short living settlements of the Makó culture can be found. These were followed by Somogyvár-Vinkovci culture, which, according to the author under a very short time, settled more or less in the same time. Around some bigger centres, smaller short time used lodgings can be traced. Makó culture was followed by Somogyvár-Vinkovci culture, so it doesn't make a sense to force the idea of a parallel.

The author suggests that the old stereotypes must be forgotten and after the reassessment of the findings the former processes and settlement hierarchy must be thought over.

Translated by Attila Ködmön

Kora bronzkor	ECSEDY 1979. Abb. 1.	KALICZ 1982. Abb. 1.	KALICZ-SCHREIBER 1991. 8. kép	BÓNA 1992. 16. o. és 1994. 16. o.	KALICZ-SCHREIBER 1997. 12. kép	KALICZ-KALICZ-SCHREIBER 1997,15. o.	KALICZ-KALICZ-SCHREIBER 1999, 20. kép
I.	postvučedol I: Somogyvár-Vinkovci, Makó, Nyírség, Jigodin, Kosihy-Čaka, Bosáca, Jevisovice B, Glina III.	Makó-Kosihy-Čaka, Somogyvár-Vinkovci	Vučedol, korai Somogyvár-Vinkovci, korai Glina III- Schneckenberg, Belo- tić, Jogodin, Makó	Makó, korai Nyírség, késői vučedol, Lai- bach-Ljubljana	Vučedol C, korai So- mogyvár-Vinkovci, Makó (Kosihy-Čaka)	Makó, korai Somogyvár- Vinkovci	Vučedol C, Somogyvár-Vin- kovci (korai), Makó (Kosihy- Čaka), Foltesti II, Schnecken- berg-Glina III
II.	postvučedol II: késői Somogyvár-Vin- kovci, nagyrévi, késői Glina III, Pitvaros, Nyír- ség, Kosihy-Čaka, ha- rangedény, korai proto- aunetic és Csepel cso- port	Nyírség, Óbéba-Pitva- ros, harangedény-Cse- pel, korai Nagyrev, ké- sei Somogyvár-Vinkov- ci	a) korai nagyrévi, ha- rangedény-Csepel, ké- sői Somogyvár- Vinkovci, Clopice- Veselé, Nyírség, korai Maros, késői Glina III- Schneckenberg ----- b) korai nagyrévi, késői Somogyvár-Vinkovci, Lajta csoport, protoau-	Ljubljana, Somogy- vár-Vinkovci A1, Pro- to-Nagyrev, Ada, Pit- varos, Gyula-Rosia, Nyírség II. kései Ma- kó-Kosihy-Čaka, Óbé- ba-Pitvaros, harang- edény	a) korai nagyrévi, harang- edény-Csepel, késői So- mogyvár-Vinkovci, Nyír- ség ----- b) korai nagyrévi, késői Somogyvár-Vinkovci, Lajta csoport, Nyírség	Nyírség II, korai Nagyrev komplexum, kései So- mogyvár-Vinkovci, kései Makó	a) Somogyvár-Vinkovci (ké- sői), Nagyrev (korai), Ha- rangedény-Csepel, Makó, Nyírség, Rosia, Jigodin, Edinetz ----- b) Lajta, Somogyvár-Vinkovci (késői), Harangedény-Csepel, Nagyrev (korai), Nyírség, Ro- sia, Jigodin, Edinetz
III.	nincs adat	nincs adat	a) késői nagyrévi, korai kisapostag, Gáta- Wieselburg, korai hat- vani, középső Maros	Szava-Vinkovci A2, kései Somogyvár-Vin- kovci, Drassburg-Kis- apostagi, korai hatva- ni, késői nagyrévi, Nyírség II.korai Pitva- ros-Perjámos, zsinég- díszes, Lajta csoport, Ottományi kultúra	a-b) késői nagyrévi, kis- apostagi, Gáta-Wiesel- burg, hatvani		a-b) Gáta, kisapostagi, késői Nagyrev, hatvani, Wietenberg, Monteuro

1. kép





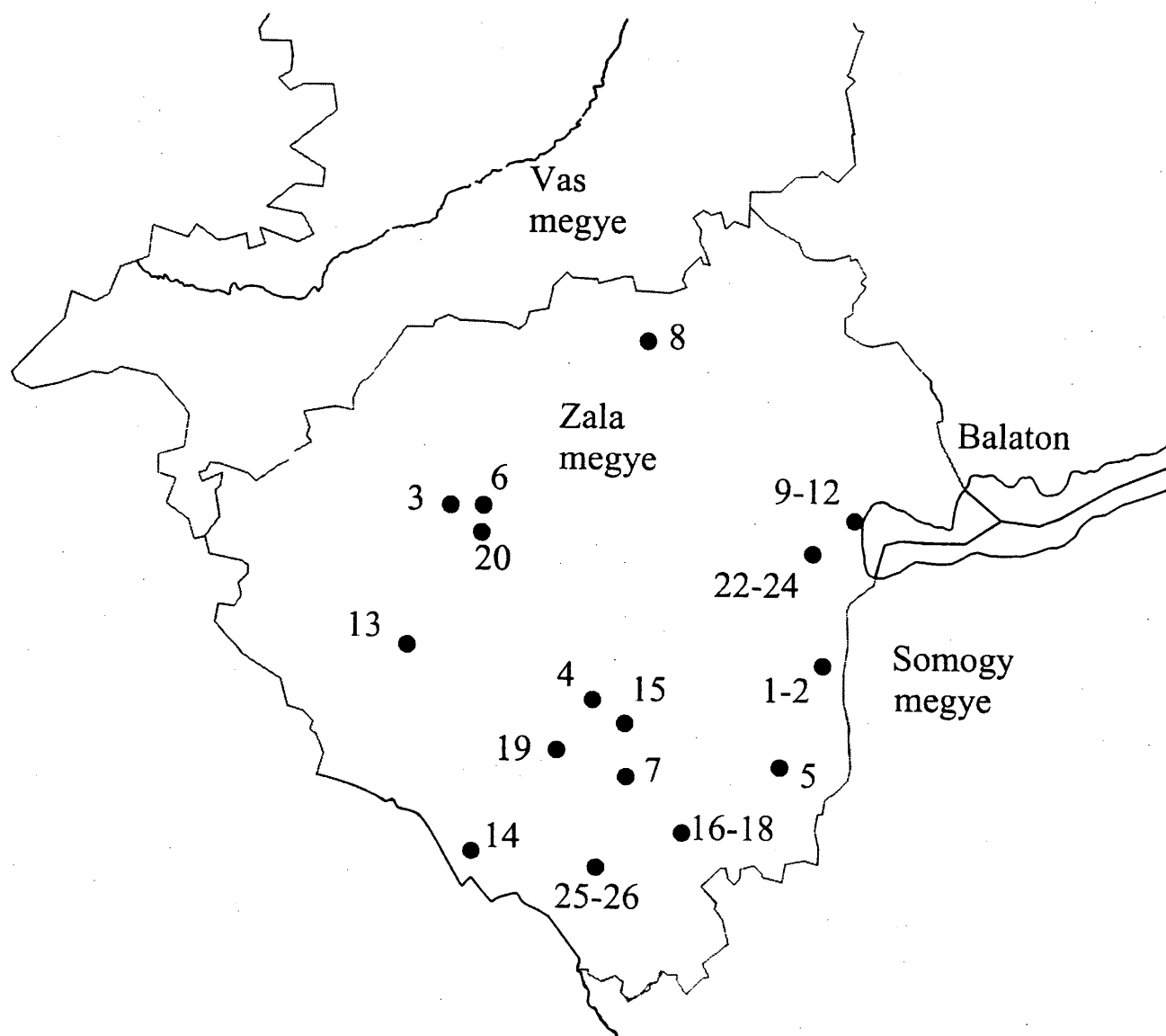

3. kép: A Somogyvár-Vinkovci kultúra lelőhelyei Zala megyében

1-2: Balatonmagyaród; 3: Becsvölgye; 4: Börzönce; 5: Galambok; 6: Gomboszeg; 7: Homokkomárom; 8: Kemendollár; 9-12: Keszthely; 13: Kissziget; 14: Letenye; 15: Magyarszerdahely; 16-18: Nagykanizsa; 19: Oltárc; 20: Petrikeresztúr; 21: Pókaszepetk; 22-23: Sármellék.



Gáspár Dorottya

## Egy Dél-pannóniai püspök

Cikkemben három pannóniai város ókeresztény történetéhez kívánok hozzászólni nem annyira a régészeti leletek, mint inkább az írásos források alapján.<sup>1</sup> E három város Bassiana I (Donji Petrovci), Savaria (Szombathely), Scarbantia (Sopron). Mindenek előtt Quirinus sisciai püspök szenvedés történetének néhány részletét elemzem, ugyanis az eddigi kutatás szerint Quirinus püspök szenvedéstörténete a bizonyíték arra, hogy Scarbantiában keresztény közösséggel számolhatunk. E vélekedésből kiindulva születtek meg a további következtetések és nézetek anélkül azonban, hogy a kiinduló pontot megvizsgálták volna. E cikkben ezt teszem.

Scarbantia keresztényeit megemlíti Nagy Tibor, aki a rendelkezésére álló tények birtokában az alábbi összefoglalást tudta készíteni Sopronról: "A Savariától északra fekvő Scarbantia népes városa akár püspökség felállítására is alkalmas lett volna. A város kereszténységéről azonban a Quirinus-passión kívül hallgatnak a források. Legfeljebb presbyter vagy diaconus állhatott az egyházközség élén." (NAGY 1939, 211) E *passio*-részlettel utóbb Török József foglalkozott, az alábbi értelmezésben: "Bilincsbe verve kísérték a püspököt városról városra, mert Maximus úgy rendelte, hogy a kihallgatás Savaria városában történjen. Keresztény asszonyok vitték a rabnak ételt, italt. Majd megkezdődött a kihallgatás."<sup>2</sup> Korábban egy fordításban olvasható, hogy "a Dunának a partja mellett" vitték városról városra.<sup>3</sup>

1974-ig sem Sopron ókori püspökségének, sem egyéb keresztény vonatkozásainak a kérdésében nem volt előrelépés, amikor Tóth Endre közölt egy cikket Sopron püspökéről.<sup>4</sup> Azt írja, hogy Gradoban a 6. század második felében megtartott zsinat aláírói közt szereplő *Vigilius episcopus Scaravaciensis* Scarbantia püspöke. A szakirodalom korábban is tudott e névről és bőségesen írtak is róla különbözőképpen értelmezve és magyarázva a *Scaravaciensis* helynévi jelzőt.<sup>5</sup> Tóth Endre cikkeinek köszönhetően, azóta a kutatás - némi szkepszissel ugyan - de Sopron ókori, 6. századi püspökét tiszteli "Vigilius episcopus Scaravaciensis" személyében.

Quirinus actájában Scarbantia a következő részletben szerepel: "*Cumque deductus fuisset beatus Quirinus ad*

*primam Pannoniam, et per singulas civitates vincitus catenis, ad Praesidis Amantii iudicium traheretur, si quidem ad ripam Danubii ad singulas civitates (ducebatur), Amanto eodem die revertente de civitate Scarabetensi, offertur ei beatus Quirinus Episcopus, quem Praeses ad urbem Sabariensem ad audiendum censuit repedari. Tunc ingredienti ad sanctum Quirinum Episcopum Christianae mulieres, cibam, potumque obtulerunt ei. Quarum fidem intuens beatus Episcopus, dum ea quae offerunt benedicit, catenae quibus ligatae manus eius et pedes fuerant, ceciderunt. Accepta igitur esca, regressis mulieribus, hi qui eum custodiebant Sabariam duxerunt.*"<sup>6</sup>

A fenti részlet eddigi értelmezése szerint Quirinus püspökhöz Scarbantia keresztény asszonyai járultak, neki ételt vive. Ebből az értelmezésből adódott a köztudottá vált történelmi értékelés, hogy ti. Sopronban valóban éltek keresztények az ókor folyamán. Felmerült azonban a kérdés, hogy vajon az *acta* ezen szövegrészletének interpretálása valóban helyes-e. Nézzük tehát ezt a részletet!

Abban a mellékmondatban van a *civitas Scarabetensis*, ahol Amantius útjáról van szó. A fordítás: "*Amantius ugyanezen a napon visszatérve a Scarabetensis városból ...*" Ez a részlet így csak annyit árul el, hogy Amantius volt Scarabetensis városban, és onnan visszatérve fogadja a püspököt. Ez az információ azonban semmit nem mond Scarabetensis város keresztényeiről, akár voltak akár nem voltak ott keresztények. És egyáltalán nem biztos, hogy a *civitas Scarabetensis* azonos a mai Sopronnal. Arról viszont egyértelműen értesülünk, hogy Amantius már Savariában fogadta a püspököt, aki tehát - a fenti mondat értelmében - nem volt Scarbantiában. A püspököt magát nem vitték tehát Sopronba, így az az értelmezés, hogy az ottani keresztény nők mentek eléje, téves.

Ebből adódik a következő kérdés: valójában melyik város keresztény asszonyai mentek hozzá? Ennek eldöntésére elemzem a helyszíneket és az időpontokat.

- A parancsot Maximus praeses adja ki **Sisciában**. A parancs az, hogy Quirinust vigyék Pannonia primába.

- A leírásban következik az út a Duna mentén Pannonia primába.
- Majd Savaria megemlítése következik, ahová ugyanazon a napon érkezik meg Quirinus, amely napon ide Amantius is visszatér.
- Ezt a részt követi az asszonyok megjelenése, amely eseményt a *tunc* határozószó vezet be. Ezért ennek a cselekménysornak idejét és helyét a **Tunc** fogja megadni. Ez a szó arra az időpontra vonatkozik, amikor Maximus praeses kiadja a rendeletet. A *Tunc* szót közvetlenül Maximus rendelkezése előzi meg, amely így a helyszínt visszaviszi Sisciába. Tehát az asszonyok - mondhatjuk úgyis, hogy saját hívei - **Sisciában** jönnek a püspökhöz. Ez a rész pedig azzal zárul, hogy MIUTÁN EVETT, MIUTÁN AZ ASSZONYOK ELTÁVOZTAK, AZOK, AKIK ŐRIZTÉK, SAVARIÁBA VITTEK. Vagyis világosan elhangzik, hogy azután indulnak a püspökkel örei Savariába, miután az asszonyok eltávoztak. Ebből következik és csakis ez következhet, hogy Siscia keresztény asszonyai mennek a püspökhöz.

Röviden az indulás előtti cselekménysor eseményei a következők: Maximus praeses kiadja a rendeletet. Jönnek az asszonyok. Quirinus fogyaszt a neki hozott ételekből. Az örök Savariába viszik a püspököt.

Fordítása: *"Mikor boldog Quirinust Pannonia primába vitték, bilincsbe verve városokon keresztül vonszolták Amantius praeses ítélőhatalára, méghozzá a Duna partján lévő városokon keresztül vezették; Amantius ugyanezen a napon visszatérve Scarabetensis városából Boldog Quirinus püspököt eléje állították. (Maximus) praeses<sup>7</sup> úgy ítélte, hogy őt kihallgatásra Sabariába vigyék. Ekkor a szent Quirinus püspökhöz keresztény asszonyok jöttek, neki ételt és italt hoztak. A szent püspök az asszonyok hitét látva, amíg megáldja azokat, amiket odaadnak, a láncok, amelyekkel keze és lába megkötözve volt, lehullottak. Miután evett, miután az asszonyok eltávoztak, azok, akik őrizték, Savariába vitték."*

A teljes szöveg értelmezése az alábbi: Quirinust a Duna mentén vitték, tehát Sopront nem ejthették útba. Amantiussal már Savariában találkozott. Az asszonyok, akiket eddig Sopron keresztényeinek vélték, Siscia lakói, akik püspöküket mintegy elbúcsúztatják. Biztos tehát, hogy nem Sopron asszonyairól van szó az *actaban*. Ennek következtében ez a forrás, amely Sopron keresztényeire bizonyíték lett volna, az eddigi félreértések és félreértelmezések miatt tűnt bizonyítéknak, holott nem az.<sup>8</sup>

Maximus praeses személye. Az *acta II*<sup>9</sup> ír Maximus tevékenységéről: *"Inter multos autem qui in Christi exercitu triumphabant, beatus Quirinus Episcopus Siscianus, a Maximo Praeside jussus est comprehendi, quem cum studiose quaererent, et beatus id sensisset*

*Episcopus, egressus est Praeside interrogaretur, quo fugeret? Quirinus Episcopus respondit: Non fugiebam, sed jussum Domini mei faciebam, Scriptum nobis est: Si vos persequentur in una civitate, fugite in aliam. Maximus Praeses dixit: Quis hoc praecepit? Quirinus Episcopus respondit: Christus, qui verus est Deus. ... Tunc Maximus praeses jussit eum fustibus caedi, cui et dixit: Respice et agnosce potentes esse deos, quibus Romanorum servit imperium. Propter quod consentiens, eris sacerdos magno deo Jovi, alloquin ad Amantii Praesidis primae Pannoniae iudicium dirigeris. ... III. Post triduum autem Maximus Quirinum Episcopum jussit ad Amantium Praesidem, ad primam Pannoniam deduci, ut pro contumacia, quam in leges Imperatorum exhibuerat, ultimam sententiam sustineret."*

Fordítása: Azok között a sokak között pedig, akik Krisztus hadseregében győzedelmeskedtek, boldog Quirinus sisciai püspök elfogatására Maximus praeses adott parancsot. Amikor a boldog püspök ezt megtudta, eltávozott, akit azonban nagyon serényen felkutattak. A praeses megkérdezte tőle, hová menekült. Quirinus püspök ezt válaszolta: "Nem menekültem, Uram parancsát teljesítettem. Írva van számunkra: Ha üldöznek titeket az egyik városban, menjetek a másikba." Maximus praeses ezt mondja: Ki írta ezt elő? Quirinus püspök így válaszolt: Krisztus, aki az igaz Isten. ... Ekkor Maximus praeses megverette, neki pedig ezt mondta: Gondold át és ismerd el, hogy hatalmasak azok az istenek, akiket a Római Birodalom szolgál. Emiatt, ha rokonszenvezel, a nagy istennek, Jupiternek papja leszel, ha nem, akkor Pannonia primában lévő Amantius praeses ítéletére irányítalak. ... III. Három nap múlva Maximus pedig megparancsolta, hogy Quirinus püspököt Amantius praeseshez, Pannonia primába vezessék, hogy makacosságáért, amelyet a császárok törvényeivel szemben tanúsított, a végső ítéletet megkapja.

A IV. caputban az itt idézett parancsra történik visszautalás. Ezt a részt értették félre az eddigiekben. Maximus hivatali rangjáról összefoglalást Fitz Jenő írt. (FITZ 1994, Nr. 903) Annak a kérdésnek közigazgatási problémáját tárgyalja, hogy miért nem maga Maximus ítélte el Quirinust. A megoldás valóban közigazgatási kérdés, amely Pannonia felosztásával kapcsolatos.<sup>10</sup>

A második kérdéscsoport Episcopus Scaravaciensis személyére vonatkozik.

A régészeti és az eddig tárgyalt írásos adatok alapján elmondhatjuk, hogy Sopron kereszténységére sem régészeti, sem írásos bizonyítékunk nincs. Ez ugyan nem azt jelenti, hogy nem lehettek keresztények a városban, de a jelenlegi ismereteink alapján ezt bizonyítani nem tudjuk. Ha összevetjük Sopron adatait azoknak a lelőhelyeknek (városoknak) adataival, ahonnan vagy régészeti leletek bizonyítják keresztények jelenlétét, vagy írásos adatok, akkor szembetűnő a különbség.<sup>11</sup> Ahol valóban voltak keresztények, ott ilyen vagy olyan

hagyatékukat megtalálhatjuk, ha pedig még püspökség is volt a helyen, akkor bőségesebb hagyatékukat találjuk, mint például Sirmiumban. Ezekkel a városokkal ellentétben azonban Sopronban e téren nagy a némaság, amely felkelti a gyanút, hogy jelentős kereszténységgel alig számolhatunk. Tehát bizonytalanná válik Vigilius Scaravaciensis soproni püspöksége.

Tegyük föl, hogy csak későn, tehát az 5-6. században lesznek keresztények Sopron területén, és ezért van csak e késői szakaszban püspökség, de akkor is meg kellett volna találnunk hagyatékukat vagy a város területén vagy környékén. Ilyen késői adatokat ad Keszthely-Fenékpuszta. De Sopronban nincsenek ilyen leletek és nyomra vezető jelek. Ezért fel kell tennünk a kérdést - amelyet már sokan feltettek - hogy melyik város püspöke tehát az *Episcopus Scaravaciensis*?

E kérdés eldöntésében az első lépés a város azonosítása.

Az eddigi vélemények - Sopron kivételével - Pannónián kívüli helyekkel azonosították Scaravaciensis városát. Vitathatatlan, hogy a Scarbantia és a Scaravaciensis elég hasonló hangzású név ahhoz, hogy akár elhallás révén, akár könnyed azonosítás révén a kettő egy legyen.

Nem szabad elfelejtenünk, hogy már a 6. század utolsó negyedében vagyunk, hiszen az a gradói zsinat, amelynek aláírói között szerepel Vigilius, 572-577 évek alatt ülésezett. Ebben az időszakban a *scara* mint összetett szavak előtagja már gyakorlatban volt önálló jelentéssel: *acies, cuneus, copiae militares*. Például Hincmarus in Epist. ad Dioecesis Remensis Episcopus cap. 3: *Bellatorum acies, quas vulgari sermone scaras vocamus*.<sup>12</sup> Ha a Scaravaciensist két önálló tagra bontjuk, azaz *scara* és *vaciensis* tagokra, akkor könnyebb lesz a vizsgálódás. A TIR<sup>13</sup> Bassiana alatt névváltozatokat is ismertet, ezek között van a Cod. Just. részlete. E Codex-részletről ír Nagy Tibor, és megállapítja, hogy püspökségről nem történik említés. (NAGY 1939, 209 n. 73) Justinianus ezen a helyen felsorolja az új patriarchatus alá tartozó provinciákat. E rendelet 535-ben fródott. Idézem: "*Multis et variis modis nostram patriam augere cupientes, in qua primo deus praestitit nobis ad hunc mundum, quem ipse condidit, venire, et circa sacerdotalem censuram eam volumus maximis incrementis ampliare, ut primae Iustinianae patriae nostrae pro tempore sacrosanctus antistes non solum metropolitanus, sed etiam archiepiscopus fiat, et ceterae provinciae sub eius sint auctoritate, id est tam ipsa mediterranea Dacia, quam Dacia Ripensis, nec non Mysia Secunda, et Dardania, et Praevalitana provincia, et Secunda Macedonia, et pars secundae etiam Pannoniae, quae in Bacensi est civitate*".<sup>14</sup> Ennek a részletnek az értelmezését Szántó Konrádnál az alábbiakban olvashatjuk: "A Sirmium szomszédságában levő, tőle délkeletre fekvő Bassiana (Petrovci), melyet

másutt 'Civitas Bacensis'-nek is neveznek, szintén fontos szerepet játszott Pannonia Secunda keresztény életében. I. Iustinianus (527-565) császár idején a tartomány metropolitája már nem Sirmium, hanem Bassiana püspöke volt." (SZÁNTÓ 21987 242) Mócsy András ír *Baciensis civitasnak és Municipium Bassianának azonosításáról*.<sup>15</sup> Ha viszont Bassianát a 6. században *Baciensis*-nek mondták, akkor logikusnak tűnik ezt a várost megnevezni Vigilius székhelyeként.

Közvetett adatok támogathatják Szántó Konrád véleményét, mint például az, hogy Sirmiumot a praefecturával együtt Thessalonikihez csatolják az 5. század elején. Ez tekintély szempontjából használt Thessalonikinek, de nem használt Sirmiumnak. Vagyis Sirmiumban bizonyos leépülésnek lehetünk tanúi, amely a 6. század elejére hozhatott olyan eredményt, hogy egy másik város - bizonyos vonatkozásokban - átvette Sirmium szerepét.

Visszatérve Quirinus történetére,<sup>16</sup> azt még hozzáfűzném, hogy Quirinus Siscia püspöke, aki székhelyéről távozott és eközben fogták el. Majd ezt követően a Duna mentén elhelyezkedő városokon vitték keresztül. Ez a híradás kézenfekvőbbnek tűnhet fel a szóban forgó város értelmezésére Bassianát, mint Scarbantiaát. Sisciahoz mindenképpen közelebb van, a Duna partját jobban el lehet érni, így a Duna menti városok emlegetése is világosabbá válik Bassiana=Baciensis azonosításával.

A helyesírás kérdése: A *Vaciensis* és a *Baciensis* helyesírás különbsége a szó közepén a 'vaci' illetve 'bat' betű csoport. A 'b' - 'v' felcserélése elég általános volt, feliratokon is előfordult, például BICTORINVS egy fossor neve.<sup>17</sup> Graffiti a trieri dómból: BOHΘE BIKTΩ[PI].<sup>18</sup> Tehát e két betű felcserélése nem okozott problémát.

A *scara* értelmére az a sirmiumi felirat adhat magyarázatot, ahol a *cuneus* már keresztényi értelemben szerepel. De általában véve a sirmiumi feliratok késői nyelvhasználata és keletre utaló stflusa a *scara* ilyen értelmű feltűnését indokolja is és magyarázza is. A *cuneus* keresztényi használatáról egy sirmiumi felirat tanúskodik.<sup>19</sup>

**Az eddigiek összefoglalása** az írásos adatok tükrében. A Quirinus passio eddigiekben *scarbantiai* asszonyoknak értelmezett keresztényei, nem *Scarbantia*, hanem *Siscia* lakói. Amantius és Quirinus Savariában találkoznak, ahová ugyanaz nap érkezik meg Pannonia prima praesese és a sisciai püspök.

Vigilius episcopus pedig nem Sopron, hanem Bassiana=Donji Petrovci püspöke,<sup>20</sup> amely várost a 6. században már *Baciensis*-nek neveznek.

Annak ellenére, hogy - jelen tudásunk szerint - Sopron keresztényeinek emlékeivel nem rendelkezünk, mivel a Quirinushoz siető asszonyok nem *scarbantiaiak*, fel kell tételeznünk, hogy a közöletlen anyagok és a még

fel nem tárt területek hozhatnak erre vonatkozó bizonyítékokat. E feltételezés annak a hasonlóságnak az alapján lehet reális, amelyeket más, jobban közölt városok leletanyaga mutat és amelyet e város közöletlen leletanyaga sejtet. A jelen adatok alapján azonban Vigilius nem Sopron püspöke volt, továbbá semmi sem támogatja, hogy Sopronban egyáltalán püspökség lett volna. Azok a leletek, amelyeket az eddigi kutatás mint ókeresztény leleteket tett közzé, nem állták ki a "tűzpróbát". A jövő feladata a leletanyag teljes közlése és annak meghatározása, hogy a keresztény vonatkozású tárgyak a romanizált és továbbélő lakossághoz, vagy betelepülőkhöz tartoznak-e. Sem a teljes pusztulást, sem a teljes mértékű elvándorlást nem lehet feltételezni.

A másik sokat emlegetett esemény Quirinus translatiójával kapcsolatos. Az eddigi feltevések szerint Sopron keresztényei a késő korszak viszontagságai elől menekülve, Savariába mennek és magukkal viszik Quirinus tetemét. A fentiek értelmében azonban joggal merül fel a kérdés, volt-e közülük Scarbantia keresztényeinek (ha egyáltalán voltak) Quirinushoz és Savariához? Ennek a kérdésnek eldöntéséhez megvizsgálandó a *Porta Scarabetensis* helye és mibenléte Savariában.

Először röviden ismertetem a Quirinus-bazilika problémáját régészeti szempontból, majd elemzem a *passio* ide vonatkozó részét.

1. A Quirinus-bazilika. A város régészeti feltárásában és a kutatásokban jelentős szerepe volt Géfin Gyulának (GÉFIN 1992) és Járdányi Paulovics Istvánnak (PAULOVICS 1943a, 1943b, 1944), akik a mai Romkert feltárását vezették. Ők találták meg azt az épületet, amelyet Quirinus bazilikájaként ismertetett Paulovics István (PAULOVICS 1938). Ez az elmélet hosszan tartotta magát (BALLA/KÁDÁR 1938), egészen 1973-ig, amikor Tóth Endre bebizonyította, hogy a Quirinus bazilikának hitt reprezentatív épület, császári palota volt (TÓTH 1973, 117-137; TÓTH 1975, 121-139). Ettől kezdve viszont a kérdés az, hol van hát a *passio* által említett bazilika. A jelenlegi kutatás is Sopron felé néző kapunál keresi a bazilikát, eleve feltételezve, hogy a *porta Scarabetensis* Soproni kaput jelent, amint ezt a korábbi kutatás sugallta.<sup>21</sup> Quirinust később - a translatiók megindulásakor - a Rómába menekülők odavitték és ott temették el.<sup>22</sup> A szombathelyi bazilika pedig áldozatul esett a 455-ben bekövetkezett savariai földrengésnek (szept. 7.).

Az újabb ásatások lehetővé tették a város kiterjedésének meghatározását. A Hollán u. 8. alatt az iskolaudvarban az ásatás 1983-ban kezdődött. Itt találták meg Savaria nyugati városkapujának D-i 5 x 5 méteres kaputornyát. A városfal innen DK-i irányban húzódott (MEDGYES *RégFüz* Ser. 1. No. 38 1985 83/2). A

kutatások a városnak két periódusát állapították meg, a második periódusban bővült a város. A legújabb ásatásokig azonban a városfalnak az iránya és a kapuk elhelyezkedése vitatott volt. A város kiterjedésével kapcsolatban idézem a RIU összefoglalását: "Das Territorium der Colonia war wahrscheinlich ziemlich groß, wenn auch seine Grenzen nur im Norden, gegen das Municipium Flavium Scarbantia hin ... Größere Siedlungen sind im Territorium bisher nicht bekannt, die Itinerarien zählen als Station der Bernsteinstraße *Arabo* (Körmend?) und die Station der Straße Savaria-Arrabona *Bassiana* (um Sárvár?) auf." (RIU I P. 13)

Ez utóbbi mondattal kapcsolatban meg kell jegyeznem, hogy a kutatás Pannóniában két Bassianát tart számon, az egyik, amelyiket Bacensis civitasnak is hívnak, Sirmium közelében van (GRAF 1936, 52 57 58 111), a másik pedig Savaria és Arrabona között helyezkedik el (GRAF 1936, 52 57 89). Ez utóbbi útszakasznak a kutatása megtörtént.<sup>23</sup> A kutatás eredményét az alábbiakban lehet összefoglalni: Savaria városát a keleti kapunál elhagyva, erre az útra lehet rátérni, amely nyílegyenesen halad Bassiana II irányába. Az utat a terepen jól meg lehetett figyelni. Az út kérdése és Bassiana II egy modern helyiséggel való azonosítása összefügg. Eleinte Sárvár és Körmend voltak a jelöltek az ókori Bassiana II címre. Az út azonban egy olyan római településre vezet, amely Savariától 26 km-re van, amint ezt az It. Ant. Bassianával kapcsolatban írja (XVII, XVIII MP - 26,64; 25,126; 28,082 km). Ez a római település ma a Sárvár-Celldömölk vasútvonal mentén a zalabéri elágazástól északra fekszik (TÓTH 1977b, 73).

A legfrissebb kutatások eredményét, amelyek a városfalakra, városkapukra vonatkoznak, Medgyes Magdolna foglalta össze.<sup>24</sup> Összefoglalásának mellékleteként közli a megállapított városfalakat és kapukat.

2. Quirinus *passio* részlete. "Savia legjelentősebb, s eddigi tudomásunk szerint egyetlen püspöksége Siscia volt, amelynek egyházfője a serdicaei és aquileiai(?) zsinatokon képviselte ezt a tartományt." (NAGY 1939, 226). "Szenvedéstörténetét az ismeretlen szerzőjű *Passio Quirini* a következőképpen beszéli el: A klérus üldözését elrendelő edictum kihirdetésekor Quirinus elmenekül Sisciából. A felkutatására kiküldött katonák azonban elfogják és Maximus praeses elé állítják. Az agg sisciai püspök a helytartó minden rábeszélése, fenyítése ellenére is állhatatosan kitart hite mellett. Erre Maximus börtönbe vetteti, majd három nap elteltével Pannonia Prima helytartójához, Amantiushoz viteti Savariába. Quirinus állhatatosságát azonban Amantius sem képes megtörni, s erre halálra ítéli. A püspöknek malomkövet kötnek a nyakára és a Sibaris (ma Perint) patakba fojtják."<sup>25</sup> Idézem: "*Tunc ... jussit sancto Dei Sacerdoti vel famulo molam ad collum ligari, et in fluvii Sibaris*



*undas demergi. Cumque de ponte praecipitatus fuisset in fluvium, et diutissime supernataret, et cum spectantibus locutus est, ne suo terrentur exemplo, vix orans ut mergeretur obtinuit. Cujus corpus non longe ab eodem loco, ubi demersum fuerat, inventum est, ubi etiam locus orationis habetur. Sed ipsum sanctum corpus in basilica ad Scarabetensem portam depositum, ubi major est pro meritibus eius frequentia procedendi.*<sup>26</sup> Fordítása: Ekkor

... megparancsolta, hogy az Isten szent papjának akár egy szolgának kössenek malomkövet a nyakára és a Sibaris folyó vizébe süllyesszék. Mikor a hídról a folyóba taszították, hosszan fönt lebegett, és beszélt a nézőkhöz, nehogy példáján elrettenjenek. Alig imádkozott azért, hogy elmerüljön, megkapta. Testét nem messze attól a helytől, ahol elmerült, találták meg, ahol imahelyük is áll. Mégis a szent testet a Scarabetensis kapunál lévő bazilikában temették el, ahol érdemeire való tekintettel felkeresésének nagyobb a lehetősége.

Az idézett részlet megkívánja egyrészt annak meghatározását, hogy melyik várost értsük a civitas Scarabetensis alatt, másrészt annak tisztázást, hogy hol van a porta Scarabetensis?

### 1. Civitas Scarabetensis.

Vissza kell utalnom a fentiekre, ahol már e kérdést részben tárgyaltam, azzal a végeredménnyel, hogy a civitas Scarabetensis azonos Bassianával, még hozzá azzal a Bassianával, amelyik Sirmium szomszédságában van. Továbbá azt is fel kell elevenítenünk emlékezetünkben, hogy Quirinust a Duna mentén hurcolták városról városra. Alkalmassá látszik tehát az a feltételezés, hogy elvitték Arrabonáig hajón, ott tértek rá a szárazföldi útra, amely úton feküdt a másik Bassiana. E két Bassiana között - sem elnevezésben, sem egyéb formában - a passio szerzője nem tett különbséget, hiszen eléggé valószínű, hogy a körülményeket ismerők így is tudták, mikor melyikről van szó. Tehát jelen esetben az Arrabona - Savaria útvonalon fekvő Bassianáról lehet szó és továbbra sem Sopronról. Ez magyarázatul szolgálhatna arra, hogy a tényleges soproni kapu, az északi kapu tájékán miért nem lehet találni semmit a passióban említettek közül. Jelen esetben az *argumentum ex silentio* elég annak alátámasztására, hogy a civitas Scarabetensis nem Sopron. A dél-pannoniai Bassianával való névazonosság miatt a Savaria környéki Bassiana (II) reálisan jön számításba. E város mellett érvnek vélhetjük, hogy a passio szerzője nem egyszerűen a Scarbantia nevet használta, hanem a civitas Scarabetensis-t, nyilvánvalóan befolyásoltatva a másik Bassiana (I) által.<sup>27</sup>

### 2. Porta Scarabetensis

Az előbbi meghatározásokból máris adódik az az eredmény, hogy nem a Sopronba vivő kapu az érdekelt a szenvedés történetben, hanem az Arrabona felé vivő. A

Savaria-Bassiana szakasz útkutatása még valószínűbbé teszi ezt a lehetőséget. A legrövidebb út a Dunától ez volt. Ez az út azonban Savariának nem az északi, hanem keleti kapujához vezet. Tehát a porta Scarabatensis feltehetőleg azonos a város keleti kapujával. Így még azt is joggal feltételezhetjük, hogy Amantius nem Scarbantiából, hanem Bassianából tért vissza Quirinus fogadására.

A passio további tanulságai. Az ismeretlen szerző beszél egy locus orationis-ról, és egy basilica-ról, ahová a szentet eltemették. Ez az a bazilika, amelyről a korábbiakban már volt szó. A basilica sok jelentésű szó. Általában épületet jelent, de hogy mikor milyen, az változik (ADAM 1985, 302). Annak a meghatározása szükséges tehát, hogy jelen esetben milyen épületet értünk alatta.<sup>28</sup>

Diocletianus alatt zajlanak az események. Kivégzésről van szó, még hozzá azért, mert a keresztény püspök nem hajlandó a tömjénáldozatot bemutatni. Amikor holttestét a víz felhozta, eltemették, amennyiben most a depositus jelentései közül ezt a változatot választjuk ki. A passio által létezőként említett locus orationis szerényebb kivitele mindenképpen jobban alkalmazkodott és megfelelt az üldözések alatti helyzetnek.<sup>29</sup> Mégsem a locus orationis környékén temetik el, sőt a passio szerzője mintegy ellentétként ki is emeli, hogy a Scarabetensis kapu melletti basilicában, és hozzá teszi, hogy 'érdemeire való tekintettel gyakrabban lehessen felkeresni.' Itt a hangsúly nem a basilicán van, hanem hogy 'gyakrabban lehessen felkeresni' tényen. Azaz olyan temetkező helyet választottak a számára, ami nem egy egyszerű földsír, hanem megjelölt temetkező, martyrium.<sup>30</sup> Az ilyen típusú épületek lettek a koraközépkor folyamán a tituli minores templomok, ahol már nem püspökök, hanem papok látták el feladataikat alávétve azonban magukat a területükön lévő püspököknek.<sup>31</sup> A szövegből úgy tűnik, hogy a megtalálás, a temetés szinte még ugyanazon a napon történt, mint a kivégzés. Fel kell tételeznünk, hogy ez a basilica már állt. Ennek megfelelően nem lehetett hivalkodó reprezentatív épület. Ez a basilica pedig épp a temetőben épült fel jelezve, hogy a temetőnek mely része a keresztényeké. Hogy ezen a területen volt a római temető és hogy itt kerültek elő az ismert keresztény sírkövek, az biztos.

Quirinus történetében még egy esemény van, ez pedig a translatioja.<sup>32</sup> A pannóniai kutatásban elterjedt nézet, hogy Scarbantia keresztényei menekülés közben Savariában magukhoz veszik Quirinus holttestét és így menekülnek tovább. E nézet tarthatatlanságát Nagy Tibor már kimutatta (NAGY 1946, 249-250). A translatio időpontját 405 és 420 közé tette. A 405. évet Prudentius Rómában való tartózkodása adja. 404-ben ott járt és Quirinushoz írt himnuszt.<sup>33</sup> Ekkor még a holttest nincs Rómában. Viszont a 420. táján készült rómvárosi



Calendarium már említi Quirinust. A szent püspök ettől kezdve Róma városában nyugodott. De biztos, hogy az egykori épület, amely testét befogadta, továbbra is tiszteletben maradt. És itt van az a pont, ahol a szent Márton templomának története is ide kapcsolható. "Helyesen tulajdonított (sc. Paulovics István) jelentőséget annak, hogy a szent Márton templom, amelyik Szombathely plébánia temploma volt, nem a város területén, hanem attól 1 km-rel keletebbre feküdt. Ott ahol Savaria későrómai, keresztény temetője húzódik ... Ez esetben ... kultusz-kontinuitásról van szó, azt a továbbélő Sabaria városnév háttérével a temető folyamatossága sejteti. Szombathely lakói a középkor óta a római temető helyén, a szent Márton templom körül temetkeztek." (KISS /TÓTH 1993, 178-1790) Az ásatók megtalálták a 9. századi templomot és közvetlenül a templom körüli temetkezéseket, amelyeknek folyamatosságát a 11. századig feltételezik. Ekkor került sor a templom bővítésére (KISS /TÓTH 1993, 185).

Hipotézisem Quirinus püspök történetével kapcsolatban. Eltemetik egy *basilica* névvel illetett épületbe, amely ugyan temetőben volt, de imahelyül szolgált. Transzlációjaker a basilica mint épület tovább vitte emlékéit és kultuszát.<sup>34</sup> A középkor biztos, hogy annyit átörökölt a valóságból, hogy egykor itt, e helyen egy szent püspök feküdt. Tehát a megjelölt helyen megépül a 9. században a templom és szigorúan annak körzetében temetkeztek. És őrzik egy szent püspök emlékét, akit már nem neveznek meg. Minthogy a 11. század előtt a városokban nincs plébánia templom, ez a hely viszont kielégítette azokat a jogi és formai követelményeket, amelyek szükségesek voltak, hogy élére egy presbyter de plebe, azaz plébános álljon, (SZEREDY 1885, 573) itt lett Sabaria első plébánia temploma és fontosságát - a szentre való tekintettel - megőrizte később is. A 11. században azonban már nagyobb hagyománya volt szent Mártonnak, aki szintén egy szent püspök. A középkori jámborság számára a fontos nyilván nem a név volt,

hanem hogy szent és hogy szent püspök. Ebben a tényben Quirinus és Márton azonos, tehát ettől kezdve Márton tiszteleték és mivel Márton nem volt mártír, csak szülőháza magyarázhatja az építkezés pontosan kijelölt helyét. Így került Márton szülőháza Quirinus sírja helyébe. Miért is született volna temetőben Márton? Hiszen ahová a szülőházat helyezi a hagyomány, az Savaria ókori temetője.

### Összefoglalás

Quirinus püspök elé járuló asszonyok saját hívei, akik elbúcsúznak tőle Sisciában mielőtt a püspököt őrzői útnak indítanák. A püspök soha nem járt Sopronban, ezért Scarbantia keresztény asszonyaira, létükre vagy nemlétükre a *passio* szövege semmi bizonyítással vagy cáfolattal nem bír. A püspök útja Pannonia primába a Duna mentén haladt, majd Arrabonánál elhagyva a limes-utat, délnyugatnak fordultak. Ezen az útszakaszon fekszik Bassiana II, amelyet a *passio* névtelen szerzője Bassiana I mintájára *civitas Scarabetensis* néven említ. Így még annak a lehetőséget is felvethetjük, hogy Amantius praeses, aki Scarabetensis városából tér vissza azon a napon, amikor Quirinus megérkezik Savariába, hogy nem Sopronban, hanem Bassiana II városában járt. A városok neveinek tisztázása eredményezte annak megállapítását, hogy Vigilius episcopus nem Sopron, hanem Bassiana I püspöke volt. A *passio* szövegének és más szöveghelyeknek az elemzése segítségével meghatározható volt, hogy milyen objektumot értünk a *basilica* névvel jelölt épületen. Nem más, mint martyrium, megjelölt sír Savaria ókori temetőjében. Az újabb ásatások eredményei segítségével pedig meghatározható volt a porta *Scarabetensis* helye, amely Savaria keleti kapuja. Utóbb e temetői *basilica* helyett a hagyomány szent Márton szülőházát emlegette. Holott biztos, hogy szent Márton szülőháza nem temetőben állt.

### Jegyzetek:

<sup>1</sup> Az ókereszténységre vonatkozó régészeti leletek értékelését itt mellőzöm. Ezt Pannónia ókereszténységéről szóló monográfiában megírtam. Kéz-iratban: "Pannónia kereszténysége az első öt év-században". Összefoglalóan annyit írhatok, hogy a három darab ókereszténynek vélt töredék (edény, téglá, márvány) nem bizonyult keresztény használatúnak.

<sup>2</sup> TÖRÖK J: A magyar föld szentjei. Budapest 1991, 30.

<sup>3</sup> RADÓ Polikárp: A vértanúság emlékei. Budapest 1944, 237; A *passio* elemzése JARAK 1994, 26-27 164-166.

<sup>4</sup> TÓTH 1974, 269-275; TÓTH E 1977a, 320-326. Egy korábbi előadásában a kontinuitás kérdésével kapcsolatban már beszélt Vigiliusról - TÓTH 1971-1972, 235.

<sup>5</sup> E korábbi szakirodalmat itt nem sorolom föl, megtalálható TÓTH 1974, 1977a cikkében a kérdéses zsinati jegyzőkönyv idézetével együtt. A jelzővel kapcsolatos variációk: *Scaravansiensis*, *Scarabaciensis*, *Caravaciensis* értékeléséről és forrásairól BERG 1985 85. Itt Heinrich Berg reflektál Mócsy András szkeptikus véleményére (MÓCSY 1977, 398-399) is. Berg véleménye, hogy Vigilius a langobardok püspöke.

- 6 RUINART 1859 Passio Quirini IV, p. 523.
- 7 Itt értették félre az *acta* szövegét. A két *praeses* személyét egynek vélték. "... *quem (id.e. Quirinus) Praeses (id.e. Maximus praeses) ad urbem Sabariensem ad audiendum censuit repedari.*"
- 8 Cf. MIGOTTI B: Evidence for Christianity in Roman southern Pannonia (Northern Croatia). A Catalogue of Finds and Sites. BAR international Series 684. Oxford 1997, 6.
- 9 RUINART 1859 p. 522. III. p. 523.
- 10 FITZ 1994, pp. 1181-1183. Cf. uott Nr. 894 - Amantius, No. 896 -Valerius Catullinus, Nr. 905 Aurelius Iustinianus cursusával és feladatával.
- 11 Például Dunaújváros, Pécs, Sremska Mitrovica.
- 12 DU CANGE D C: Glossarium mediae et infimae latinitatis. Repr. Graz vol. VI. 1954 p. 336 - *scara*.
- 13 L 34 Aquincum, Sarmizegetusa, Sirmium. Buda-pest 1968. Néhány megjegyzés Bassianáról: Alföldi András ír Bassiana (Donji Petrovci) szerepéről, amelyet Pannonia keresztény életében betöltött. Más néven Bacensis civitas, amelyre vonatkozik Justinianus rendelete, amellyel e vidéket a szülővárosában alapított érsekségnek rendeli alá. Püspökségére vonatkozóan idézem Alföldi Andrást: "Még a Hierocles-féle Synecdemusban is megtaláljuk Bassiana nevét; ez is püspöki székhelyt sejtet benne, mert szerzőnk éppen püspökséglajstromok segítségével állította össze város-listáit. Érdekes, hogy a bizánci udvar még akkor is fenntartotta Iustiniana prima érsekségének a délpannon egyházak feletti rendelkezési igényét, amikor már valójában a gepidák birtokába ment át e vidék." (ALFÖLDI 1938, 156.) Mások összefoglalásai ZEILLER 1932, 1272-1273; GRBIĆ 1936, 19-31; GRBIĆ 1937, 1-7; NAGY 1939, 22 209 210; MÓCSY 1968, 346; TIR 34 Bassiana; MÓCSY 1973, 375.
- 14 Cod.Just. Nov. XI. CIC P. 3. p. 84. Ed. E. OSENBRÜGGEN Lipsiae<sup>15</sup> 1875.
- 15 Baciensis civitas. RE Suppl. XI. 346.
- 16 Bár Vigilius Episcopusnak ehhez semmi köze.
- 17 GUYON J: La vente des tombes ( travers d'epigraphie de la Rome chrétienne (III-VIIe si(cle): le role des fossos, mansionarii, praepositi et pr( tre. Mélanges de l'École Française de Rome 86 (1974) No. 2.
- 18 REUSCH W, Frühchristliche Zeugnisse im einzugsgebiet von Rhein und Mosel. Trier 1965 p. 258, no 55 III 20.
- 19 CIL III 143403; BRUNŠMID 1908-1909, 193 Nr. 403. Fehér márvány töredék, 9,3 x 15 x 2,9 cm. Hytrek szerint Synerotas sírényméne mellett került elő. Feliratát Brunšmidtől idézem: [...] r? cuneus t[... / ...] ne Sirmi[... / ...]us o[...]. Brunšmid hivatkozik Domaszewskire, aki az *ecclesiae* kiegészítést javasolja. Brunšmid további kiegészítést tart lehetségesnek az első sorban: "e", "f, r" betűket. A *cuneus* katonai értelmezése a kérdés, amely akkor lenne lehetséges, ha a *cuneus equitum* együtt fordulna elő. Mint "Truppenform" elsőként Nagy Constantin alatt szerepel, (HOFF-MANN 1969, 273. Pannóniában – SOPRONI 1974). A feliraton a kifejezést nehéz a szabályos katonai formák közé beilleszteni, amely formák-nak és elnevezéseknek megvan a kötöttsége, (erről részletezést lásd HOFFMANN 1969, 247-279). Domaszewski nyilván nem véletlenül javasolta a felirat nem katonai értelmezését, javaslatával involválva az *ecclesiae Sirmiensis* kifejezést. Reális lehetőség metaforaként használni a *cuneus*-t mint például a sirmiumi egyház *cuneus veritatis*-át, (BLAISE 1976 *cuneus* címszó - Tertull, Marc I, 21). Az *ecclesiae Sirmiensis* kifejezés egyértelműen utal a birtokosra, akinek valami a birtoka. Ilyen kifejezésekre már csak azért is számíthatunk Pannonia egyéb területéről, mert ugyanabba a jogi kategóriába tartozik, mint a *domus ecclesiae*. Az *ecclesia*, mint a *synagoga*-a, egy adott közösségre is vonatkozhat, mint ahogy ezt más feliratoknál is láthatjuk, pl. *ecclesia ex circumcisionibus és ecclesia ex gentibus*, (WILPERT 1916, 495Taf. 73, 74/2). Az idézett feliratokat mozaikokon olvashatjuk, amellyel a zsidó és pogány keresztény közösséget kívánták megkülönböztetni. Ezek ikonográfiai jelképe Jeru-zsálem és Betlehem, amint ezt Wilpert az idézett művében kifejti. Betlehem a népek egyházát, Jeruzsálem pedig a zsidók keresztény egyházát szimbolizálja. Nálunk Pannóniában mind a kettővel számolhatunk. Sirmium és környéke, a Dráva - Száva köze a népek egyházához tartozott, ezért vettek részt az eretnek mozgalmakban. Míg a provincia északi részén a már korábban ide került zsidók krisztianizálásának köszönhetően létre jönnek az *ecclesiae ex circumcisionibus*, pl.: Tokod, Pilismarót, Pécs. A kortársak tudták, melyik város melyik egyházhoz tartozott, ezért elhagyták az értelmező megkülönböztetést és csak a város nevét írták ki, pl. *ecclesiae Sirmiensis*. Így ha térítők ezen egyház tulajdonát képező tárgyakat vittek magukkal, akkor bárhova is mentek, a tárgyakon lévő tulajdoni "lap" azt is elárulta, milyen és melyik egyházba tartoznak.
- 20 Cf. JARAK 1994 - Bassiana püspöke ismeretlen, bár tudjuk, hogy volt.
- 21 Az ún. soproni, azaz Sopron felé néző kapu melletti bazilika. GYÁRFÁS 1889, 63.
- 22 GYÁRFÁS 1889, 64; NAGY 1946, 244-257; TÓTH /ZÁGORHIDI CZIGÁNY 1994, 24-25. a, b. függelék. Cf. ŠAŠEL 1974.
- 23 TÓTH 1977b. Megjegyzendő, hogy ebből ágazik el az az út, amelynek mentén, Katafa mellett örállomás feltárására is sor került. Az örállomás a 2-3. században volt használatban. Benne 18 darabból álló Marcus Aurelius érmeivel záródó éremkincs került elő. Égésnyom vagy mesterséges pusztulás/pusztítás nyoma nem volt megfigyelhető. Az örállomást az ásatók "Arrabone" örállomásával azonosították. CSERMÉNYI V. /TÓTH E.:

- Eine römische Strassenstation und die Strassenstrecke zwischen Salla und Arrabona. Savaria 13-14 (1979-1980) 171-203. PALÁGYI S.: Adatok a Savariából Arrabonába vezető római út kemenesszentpéteri szakaszának kutatásához. In: A Dunántúl település története, IX. Város - mezőváros - városiasodás. Szerk. SOLYMOSI L / SOMFAI B. Veszprém 1992, 27-34.
- <sup>24</sup> MEDGYES 1977; MEDGYES 1998. Mind a két műben megtalálható az újabb kutatások részletes irodalma. Meg kell jegyezni, hogy az új eredményekről a cikkek megjelenése előtt is tudtam, mert részben egy nemzetközi colloquiumon elhangzott előadás róluk szólt, másrészt Medgyes Magdolna saját eredményeiről még részletesebben tájékoztatót és a dokumentációt megkezdésemre bocsátotta, amelyért itt is köszönetet mondok.
- <sup>25</sup> NAGY 1939, 65-66. Ugyanitt Nagy Tibor igen részletesen foglalkozik a Quirinus irodalommal, azokkal a forrásokkal, amelyek a mártírra vonatkozóan adatokat hagytak hátra. Három ilyen forrás van: "1. Hieronymus Chroniconja, 2. Prudentius, 3. a Martyrologium Hieronymianum." Ezek kronológiai sorrendjével és hitelességével is részletesen foglalkozik, 1939, 66-73.
- <sup>26</sup> Passio Quirini V, RUINART 1859 p. 524.
- <sup>27</sup> Ez a lehetőség ugyan felveti annak kérdését, hogy mikortól hívták Bassianat civitas Scaravaciensis-nek? Iustinianus rendeletében a név már 'bejártottnak' mutatkozik.
- <sup>28</sup> Nagy Tibornak az a véleménye, hogy a Quirinus-passiót 380-395 között írták le mai alakjában korabeli források alapján: NAGY 1939, 66. Ebből adódott az a következtetés, hogy a basilica meglétét nem Diocletianus, hanem az összeállító saját idejére kell érteni, amikor már akár egy reprezentatív bazilika is épülhetett: TÓTH 1975, 421-422. E feltevésnek – jelenleg - nincs régészeti-leg megfogható nyoma. Tóth Endre ugyanitt világosan tudósít arról, hogy a "Scarbantia kapu körül nincs keresztény lelet".
- <sup>29</sup> Tóth Endre feltételezi, hogy a 4. század végén építik a bazilikát, így reprezentatív épülettel lehet számolnunk.
- <sup>30</sup> BLAISE 1967 basilica: ce mot désigne aussi des sanctuaires moins importants; BLAISE 1975 basilica: tombeau royal, chapelle funéraire, mémoire de martyr. Számunkra az is fontos, hogy a basilica szintén lehet imaház, amely magánkézben van. A passio szövege által említett basilica szempontjából ez is megfontolandó.
- <sup>31</sup> SZEREDY 1883, 573 hivatkozással C.Ticin. c. 13, a. 850: "Propter assiduum erga populum Dei curam singularem plebibus archipresbyteros praesesse volumus; qui non solum imperiti vulgi sollicitudinem gerant, verum etiam eorum prebyterorum, qui per minores titulos habitant, vitam iugi circumspeditione custodiant."
- <sup>32</sup> BULIĆ F: St. Quirinus, Bishop and Martyr of the City of Siscia [Sisak]. rep. In: Catalogue 1994, 13-15, 151-154; JARAK 1994, 168.
- <sup>33</sup> Aurelii Prudentii hymnus de martyrio S. Quirini episcopi. Közli RUINART 1859 p. 524.
- <sup>34</sup> E sír a földrengéskor elpusztulhatott, ezért nem hozott római elozményt az ásatás.

#### Rövidítések:

- ActaArchHung Acta Archaeologica Academiae Scientiarum Hungaricae
- ADAM 1985 Adam, A.: Grundriß Liturgie. Freiburg, Basel, Wien 1985.
- ALFÖLDI 1938 Alföldi, A.: A kereszténység nyomai Pannoniában a népvándorlás korában. Szent István Emlékkönyv I. Budapest (1938) 151-170.
- AqNo Aquincum Nostrum
- ArchÉrt Archaeológiai Értesítő
- BALLA /KÁDÁR 1958 Balla, L. / Kádár, Z.: Savaria. Budapest 1958.
- BERG 1985 Berg, H.: Bischöfe und Bischofssitze im Ostalpen- und Donauraum vom 4. bis zum 8. Jahrhundert. In: Die Bayern und ihre Nachbarn I. Hrsg. WOLFRAM, H./ SCHWARZ, A. Wien 1985.
- BLAISE 1954 Blaise, A.: Dictionnaire latin-français des auteurs chrétiens. Revue spécialement pour le vocabulaire théologique par CHIRAT, H. Turnhout 1954.
- BLAISE 1975 Blaise, A.: Lexicon Latinitatis mediaevi. Corpus Christianorum Continuatio Mediaevalis. Turnhout 1975.
- BRUNŠMID 1908-1909 Brunšmid, J.: Kamení spomenici Hrvatskoga narodnoga muzeja u Zagrebu. VHAD N.S. X (1908-1909) 44-276.
- Catalogue 1994 From the Invincible Sun to the Sun of Justice. Early Christianity in Continental Croatia (Catalogue of Exhibition) Arheološki Muzej, Zagreb 22 September - 4 November 1994. Ed. DEMO, ".
- CIC Corpus Iuris Civilis P.3 Cod. Just. Ed. OSENBRÜGGEN, E. Lipsiae 151875.
- CommArchHung Communicationes Archaeologicae Hungariae
- FITZ 1994 FITZ, J.: Die Verwaltung Pannoniens in der Römerzeit III. Budapest 1994.
- GID Glasnik istoriskog društva u Novom Sadu.
- GRAF 1936 Graf, A.: Übersicht der antiken Geographie von Pannonien. DissPann I. 5. Budapest 1936.
- GRIBIĆ 1936 Gribić, M.: Arhitektura u Basijani (Sremski Petrovec). GID IX (1936) 19-31.
- GRIBIĆ 1937 Gribić, M.: Arhitektura u Basijani kod Donjih Petrovaca u Sremu. GID X (1937) 1-7.
- GYÁRFÁS 1889 Gyárfás, I. T.: Pannónia őskeresztény emlékei. Régészeti tanulmány. Budapest 1889.

- HOFFMANN 1969 Hoffmann, D.: Das spätrömische Bewegungsheer und die Notitia Dignitatum. Epigraphische Studien Bd 7/I-II. Düsseldorf 1969.
- JARAK 1994 Jarak, M.: The History of Early Christian Communities in Continental Croatia. In: Catalogue (1994) 17-39, 155-179.
- KISS / TÓTH 1993 Kiss, G. / Tóth, E.: A szombathelyi Szent Márton templom régészeti kutatása 1984-1992. CommArchHung (1993) 175-199.
- MEDGYES 1997 Medgyes, M.: Savaria településszerkezete és városfala az újabb kutatások tükrében. Lapok Szombathely történetéből. 52. szám, Panniculus ser. C. no. 70. (1997)
- MEDGYES 1998 Medgyes, M.: The Settlement Structure and Town Walls of Savaria as reflected in the latest excavations. AqNo II (1998) 87-91.
- MÓCSY 1968 Mócsy, A.: Bacensis civitas. RE Suppl. IX. (1968) 346.
- MÓCSY 1973 Mócsy, A.: Pannonia-Forschung 1976-1972. ActaArchHung XXIX (1973) 375-403.
- NAGY 1939 Nagy, T.: Die Geschichte des Christentums in Pannonien bis zu dem Zusammenbruch des römischen Grenzschutzes. DissPann Ser. II. No. 12. Budapest 1939.
- NAGY 1946 Nagy, T.: A Quirinus-reliquiák trans-latiójának idopontja Pannonia prima későrómai sorsának tükrében. (Tanulmányok a pannóniai egyháztörténethez IV.) Regnum VI (1944-46) 244-257.
- PAULOVICS 1938 Paulovics, I.: Szent Quirinus sa-variai bazilikájának feltárása. Vasi Szemle 5 (1938) 138-152.
- PAULOVICS 1943a Paulovics, I.: Savaria-Szombathely topográfiaja. Az 1938-41. évi kutatások eredményei. Szombathely 1943.
- PAULOVICS 1943b Paulovics, I.: Lapidarium Savariense. Római köemlékek új felállítása a szombathelyi múzeumban. Szombathely 1943.
- PAULOVICS 1944 Paulovics, I.: A szombathelyi Szent Márton-egyháznak savariai Szent Márton születés-helyének római kori eredete. Szombathely 1944.
- RIU I Die römischen Inschriften Ungarns. BARKÓCZI, L. / MÓCSY, A. Budapest 1972.
- RUIINART 1859 Acta Martyrum P. Theodorici RUIINART opera ac studio collecta, selecta atque illustrata accedunt praeterea in hoc editione Acta SS. Firmii et Rustici ex optimis codicibus Veronensibus. Ratisbonae 1859.
- ŠAŠEL 1974 Šašel, J.: Siscia RE Suppl. XIV (1974) 702-741.
- SOPRONI 1974 Soproni, S.: Beiträge zur Frage der Liste von Valeria der Notitia Dignitatum. ActaArchHung XXVI (1974) 59-70.
- SZEREDY 31883 Szeredy, J.: Egyházjog különös tekintettel a Magyar Szent Korona területének egyházi viszonyaira, valamint a keleti és protestans egyházakra. Pécs 31883.
- TIR Tabula Imperii Romani
- TÓTH 1971-1972 Tóth, E.: A római lakosságkontinuitás kérdése a Nyugat-Dunántúlon. Savaria V-VI (1971-1972) 231-241.
- TÓTH 1973 Tóth, E.: Late antique imperial palace in Savaria (The question of the so-called Quirinus basilica) ActaArchHung XXV (1973) 117-137.
- TÓTH 1974 Tóth, E.: Vigilius episcopus Scaravaciensis. ActaArchHung XXVI (1974) 269-275.
- TÓTH 1975 Tóth, E.: Késoantik császári palota Savariában. Vasi Szemle XXV (1975) 420-440.
- TÓTH 1977a Tóth, E.: Vigilius episcopus Scaravaciensis. Soproni Szemle XXXI (1977) 320-326.
- TÓTH 1977b Tóth, E.: A Savaria-Bassiana útszakasz. ArchÉrt CIV (1977) 65-75.
- TÓTH 1978-1979 Tóth, E.: Von den spätrömischen Prunksaalen. Schild von Steier XV-XVI (1978-1979) 189-195.
- WILPERT 1916 Wilpert, J.: Die römischen Mosaiken und Malereien der kirchlichen Bauten von VI-XIII. Jahrhunderten. Freiburg i. Br. 1916.
- ZEILLER 1932 Zeiller, J.: Bassiana. In: Dictionnaire d'histoire et de géographie ecclésiastique. 6. Ed. BAUDRILL-ART, A. / De MEYER, A. / Van CAUWENBERGH, Ét. Paris.

## Ein Bischof von Süd-Pannónia

Die Frauen, die zum Bischof Quirinus kommen, sind seine Gläubigen.<sup>7-8</sup> Sie nehmen von ihm Abschied noch in Siscia, bevor er von seinem Wächtern mitgenommen wurde.<sup>3</sup> Der Bischof war niemals in Sopron, deswegen hat der Wortlaut der *Passio* keinen Nachweis geliefert, ob christliche Frauen in Scarbantia existiert hätten.<sup>2,9</sup> Der Bischof wurde nach Pannonia prima bis Arrabona entlang der Donau geführt<sup>4</sup> und dort haben sie die Limes-Straße verlassen und haben ihren Weg in südwestlicher Richtung auf der Landstraße fort-gesetzt. Auf diesen Weg befindet sich Bassiana II, die der anonyme Autor der *Passio* nach dem Vorbild von Bassiana I mit dem Namen *civitas Scarabetensis* erwähnt. Wir können sogar die Möglichkeit voraussetzen daß Amantius *praeses* - der am Tag als Quirinus ankommt aus der Stadt *Scarabetensis* zurückkehrt - nicht in

Sopron sondern Bassiana II war. Die Klärung<sup>35-38</sup> der Namen der Städte hat zum Ergebnis geführt, daß Vigilius episcopus nicht Bischof von Sopron, sondern von Bassiana I war.<sup>13-25</sup>

Durch die Analyse des Textes der *Passio* und anderer Texte konnte es bestimmt werden, welches Gebäude mit dem Namen *basilica* bezeichnet wurde. Damit wurde das *martyrium*, d.h. ein gekennzeichnetes Grab im römischen Gräberfeld von Savaria bezeichnet.<sup>26-34</sup>

Durch die neueren Ausgrabungen konnte die Lage von der *porta Scarabetensis*<sup>41-50</sup> bestimmt werden, welche das östliche Tor von Savaria war. Später hat die mittelalterliche Tradition das Geburtshaus des Hl. Martin an die Stelle der *basilica* dieses Gräberfeldes gesetzt.<sup>51-54</sup> Es ist aber sicher, daß das Geburtshaus des Hl. Martin nicht in einem Friedhof stand.



Varju András

## Az alsórajki római villa XIX. helyiségében feltárt mozaik padló restaurálása

### *Bevezetés*

Már Rómer Flóris által is említett,<sup>1</sup> Alsórajk–kastélydomb jelzetű lelőhelyen az 1987-1993 közötti időszakban folyt tervszerű ásítás.<sup>2</sup> A 1. század végétől 4. század elejéig igazolható római jelenlét kiemelt fontosságú bizonyítékát, az i.sz. 3. századra datálható villagazdaság főépülete adta (1. kép).<sup>3</sup>

A feltárás során az épület két helyiségében sikerült – legalább részlegesen rekonstruálható – mozaikburkolatok részleteire bukkanni.<sup>4</sup>

Míg a kisebb méretű lakó-helyiség padozatát egyszerűbb kivitelű, ornamentális díszítményű mozaikkal burkolták, addig az apszissal záródó, – valószínűleg fogadó teremként szolgáló, – reprezentatív helyiség padlója sokkal összetettebb. Az ornamentális és figurális elemeket is tartalmazó töredékek, Pannónia területén eddig feltárt mozaikok egyik legszebbikét sejtették.

Ez utóbbinak konzerválását és rekonstrukcióját volt szerencsém elvégezni. Dolgozatomban beszámolok a restaurálás folyamatáról illetve tájékoztatást kívánok adni a munka etikai, és technológiai vonatkozásairól.

### *A feltárás körülményei, előkonzerválás*

Mivel az eredeti járószint, kritikus közelségbe került a megművelt humuszréteghez, a mozaik súlyos hiányokat szenvedett. Amellett, hogy a szántás meglehetősen nagy felületen tönkretette a burkolatot, mechanikus hatások, földmozgások következményeként a megmaradt darabok jelentős része is károsodott. Ez elsősorban a felületek síkból történt elmozdulását, illetve a mozaik szemcsesorok szétnyílását jelentette. A feltárás után, az egymástól elkülönült töredékek helyzetét először pontosan dokumentálták (2. kép),<sup>5</sup> majd a darabokat konzerválták és felszedték.<sup>6</sup>

A mozaik töredékek helyszíni konzerválása céljából a megtisztított, pormentesített mozaik-szemcsékre PVB – poli(vinil)butirál – acetonos oldatával egy, kreppesített papírréteget ragasztottak. Ez egyben leválasztó réteggé is működött, a töredékek megerősítése során. Ezt követően a részleteket lécvázzal keretelték, majd a már említett papírrétegre a megfelelő stabilitást adó – (kb. 10 cm

vastag) poliuretán habot öntöttek. A PU kikeményedése után a mozaik-részleteket terazzo alap alatt leválasztották az altalajról, majd felülről pozdorja lemezzel burkolták (3. kép).

A mozaik ebben a mobilizált, *in situ* helyzetet őrző állapotban került a restaurátor műhelybe.

### *A mozaikpadló ornamentális szerkezete, és figurális díszítményei<sup>7</sup>*

Bár meglehetősen csekély a mozaik bolygatlanul megmaradt része, a töredékek szerencsés elhelyezkedése lehetővé tette a geometrikus keret-szerkezet teljes illetve a figurális díszítmény részleges rekonstrukcióját. Mindez alól sajnos kivétel az apszis padlóburkolata.

A mozaik szerkezeti felépítéséről tudjuk, hogy kocka sűrűsége általában 10 cm / 10 kő, apróbb szemcsézettség csak a jobban kimunkált, figurális részeken figyelhető meg. Ezt elsősorban a kialakítandó forma finom vonalait indokolták. A mozaik polikróm, színei: fekete, fehér, szürke, okker, narancs, rózsaszín, piros, zöld, barna.

A mintázat a bejárat oldalán, ún. küszöbrésszel kezdődik. A fekete-fehér, gyékényszövetre emlékeztető kb. 1 méter széles sáv több funkcióval is rendelkezik: egyrészt megadja a padló fő irányát, másrészt a hosszúkás alapterületből kijelöl egy, ornamentálisan könnyebben kezelhető, szimmetrikus felületet.

A négyzetes főmezőt kb. 35 cm széles sávban, ugyancsak fekete-fehér, svasztika-meandersor keretezi. Ezen belül, a 160x160 cm méretű középső emblémát egy, kb. 75 cm széles, érdekes motívumsor vesz körül. Jobb és bal oldalon négy, kissé nyújtott, hatszög alakú mezőt alakítottak ki, közöttük körbefutó fonatos keretminta felhasználásával. A fonat a maradék felületeken kialakított kis háromszögeket is körül öleli. Alul és fölül három hexagonális mező lett elhelyezve úgy, hogy a sarkon lévő természetesen közösek az oldalsó sorokéval. Az ily módon, egymástól távolabb került mezők között két pár, rövidebbik oldalával összefordított, egyenlő oldalú trapézoid jött létre. Itt is minden mezőt a fonatos minta keretez, okker és szürke színű kettes sodratban. A képmezőket dupla, kétsoros, fekete színű keret övezi. A figurális díszítmény rendkívül változatos – legalábbis ami a

fennmaradtakat illeti –: stilizált növények, madár, párdúc, és zöld növényekkel dekorált, szakállas Okeanosfej. A többi kép sajnos még értelmezhetetlen részleteiben sem maradt fenn, és bizonyossággal stílusztikailag sem rekonstruálható.

A középső felületet a többtől eltérő, ún. farkasfogas sorminta egy sajátos, többszínű változata övezi. Az ezen belül elhelyezett központi emblémát még részleteiben sem lehet rekonstruálni, annyi biztos, hogy színes és figurális volt. (4. kép)<sup>8</sup>

Az alsórajki villa főépületének kialakítására, így a feltárt mozaikpadlók díszítményeire is számos analógia adható.<sup>9</sup>

A Pannóniában feltártak közül mérete és színvonala alapján a balácai mozaikpadlókhoz áll a legközelebb.<sup>10</sup>

### A mozaikpadló állapota

A mozaikpadló töredékei – egy kivétellel – lécvázzal keretelt, és pozdorja lemezzel fenekelt mobil egységek formájában kerültek a restaurátor műhelybe. A lelet 11 db nagyobb-, 10 kisebb méretű és némi szórvány szemcséből tevődött össze. A darabokat színoldalon, – leválasztó-réteg közbeiktatásával felragasztott, – átl. 8-10 cm vastag PU-habos megerősítés tartotta *in situ* helyzetben. Mindezt oly módon, hogy az egységeket színoldalukkal lefelé helyezték el a nyitott ládákban. A padlóburkolat terazzo felőli oldala erősen szennyeződött. Ezt egyrészt a tárolás ideje alatt ráakódott nagy mennyiségű por illetve az alapul szolgáló terazzo-talaj komplexum kiszáradása miatti morzsolódás okozta.

Az egyetlen eltérő állapotú részletet már konzerválták, illetve megerősítették.<sup>11</sup>

A mozaik viszonylag hosszú időt töltött, átmeneti tároló-raktárban. Az itt kialakult klimatikus viszonyok általánosan tekinthetők, de sajnos károsították a blokkok csomagoló anyagait. A magas páratartalom következtében a fa anyagú keret és alátámasztás deformálódott, illetve szórványosan penésszel is fertőződött. Elváltozást mutatott az alátámasztó-anyag is. A poliuretán különösen hajlamos a fotóoxidációra. Ennek folyamán – elsősorban katalizáló savak jelenlétében –, a polimer uretán kötése felbomlik és egészségre ártalmas anyag, – izocianát – képződése közben lebomlik. Ennek nyomait a habanyag elszíneződésében illetve néhol már fizikai leépülés formájában is észleltem.

Mindezek figyelembevételével leszögezhető, hogy a mozaik az ideálisnak semmiképpen nem mondható raktározási körülmények ellenére viszonylag jó állapotban vészelte át a tárolás időszakát.

### Anyagvizsgálat

Mivel a mozaik kockák anyagai, és felépítésének szerkezete ismert, illetve a restaurátori beavatkozás sem indo-

kolta, további anyagvizsgálatok elvégzését nem tartottam célszerűnek.

### A helyreállítás célja

Az első elképzelések szerint a mozaikot eredeti állapotát tükröző, rekonstrukcióval kiegészítve, függőleges helyzetben kellett volna kiállítani. Hamarosan nyilvánvalóvá vált, hogy a padló-burkolat teljes magassága – a kiegészítésekkel együtt – lényegesen meghaladja a rendelkezésre álló kiállítótér belmagasságát. Ezek után, felmerült az igény, egy olyan komplex, technológiai megoldás kidolgozására mely lehetővé teszi a mozaik mind vízszintes, mind függőleges elhelyezését, illetve módot ad akár több, külön is értelmezhető rekonstrukciós egység, egymástól független bemutatására. Ebben a fázisban kellett döntenie a kiegészítések elkészítésének módjáról is.<sup>12</sup> Egyeztetések eredményeképpen a festett rekonstrukció kivitelezése mellett döntöttünk.<sup>13</sup>

### Rekonstrukciós terv

#### Tisztítás

Por eltávolítása mechanikus eszközökkel

#### Konzerválás

Mozaikrészleteket rögzítése új aljzatban

Gipsz, drótháló erősítéssel

Plectolos átitatás

Gézréteg ragasztása Plectollal

Gipszes merevítés

Egységek síkba hozása

Gipsz ráöntés, rézdrót-háló merevítéssel

#### Tisztítás

Színoldal tisztítása mechanikusan

#### Rekonstrukció

##### Előkészítés

Blokkok meghatározása

Keretek elkészítése

Polisztirol táblák rögzítése a keretekben

Blokkok alátámasztásának, élvédelmének megoldása

##### Kivitelezés

Mozaik-részletek helyének meghatározása, kialakítása

Felület képzés

Mozaikok elhelyezése a keretekben

Rekonstrukciós festés

Egységek összeépítése

### Tisztítás, konzerválás

Az elsődleges feladat a tároló ládák lebontása volt. Ezután lehetett elkezdni a nagy mennyiségű porszenyeződés eltávolítását. A munkát két lépésben végeztem el. Először a levált földrögöket, illetve az eredeti funkcióját már elvesztett terrazzo törmelékét távolított-



tam el. Ezt követte a pormentesítés. A fellazult mozaik szemcsék felszívódását elkerülendő, a porszívó szívófejére kb. 5x5 mm-es lyukméretű drótháló előtétet rögzítettem, és a szívóerőt közepesre állítottam.

A beavatkozás eredményeképpen felületén megtisztult, néhány helyen fellazult, de – egy-két kivételtől eltekintve – eredeti helyzetét megtartó mozaik elemeket kaptam.

Következő lépésben a mozaikrésztleteket rögzíteni kellett egy, az előregedett terrazot helyettesítő ágyazatban, majd színoldalát is meg kellett tisztítani.

A stabilizálásra több lehetőség is adódott,<sup>14,15</sup> végül a gipszes megerősítés mellett döntöttem, plectollal rögzített gézréteg közbeiktatásával.<sup>16</sup>

Előbb a mozaikok pormentesített hátoldalát ecseteltem be Plectollal – metakrilát vizes diszperziója –, majd száradás előtt, a ráfektetett gézréteget is átittam a műanyaggal.

Ezt követte a burkolat-töredékek beágyazása az alapot adó gipszrétegbe. A problémát az okozta, hogy a leletet a földmozgások illetve néhol a túlzott mennyiségű PU-hab, kimozdította eredeti síkjából. Mindezek következtében 2-3 cm-es függőleges elmozdulások is létrejöttek. A deformációt két lépésben lehetett megszüntetni. Az első igazításokra a színoldali, – kb. 8-10 cm vastag – PU-hab levékonyítása után nyílt lehetőség. Miután csak 2 cm maradt a mozaikokon, egy faforgács-lap segítségével lepréseltem a töredékeket, és sikerült is a torzulásokat csökkenteni. Mivel maradtak még korrekcióra szoruló részletek, viszont az előzőek szerinti mechanikus beavatkozás folytatását veszélyesnek éreztem, más eszközhöz folyamodtam. A további kiigazítások elvégzéséhez már nélkülözhetetlenné vált a mozaikok felületének láthatóvá tétele. A fedőréteg eltávolítása nehézkesnek bizonyult illetve a munka során folyamatosan mozgatni kellett a töredéket, ezért úgy ítélt meg, hogy a plectolos gézréteg nem ad kellő mechanikai védelmet. A stabilitás növelése érdekében, a gézrétegre vékony, – kb. 1 cm vastag – gipsz-réteget vittem fel úgy, hogy az a széleken körbe vegye a részletet, legalább 2 cm szélességben.

A gipsz megkötése után, a töredéket átfordítottam és a még megmaradt PU-hab réteget teljesen eltávolítottam a színoldalról. A tisztításhoz csak mechanikus eszközöket használtam. Újabb átfordítást követően pillanatszorítók segítségével hoztam síkba az elemet. A terhelést a vékony gipsz természetesen nem bírta repedések nélkül,<sup>17</sup> de a mozaik szemcséket a plectolos géz a helyükön tartotta és a beavatkozás következtében ki is simultak a szükséges mértékben.

A prés eltávolítása után a mozaik részletet 3,5 cm széles viaszcsíkokkal körbe kerítettem, a vékony gipszrétegre rézdrótból készített hálót fektettem és az egész hátoldalt feltöltöttem gipsszel. A kötőanyagba keményítés céljából kis mennyiségű Plectolt is kevertem. Az

ágyazat kötése után a részletet megfordítottam és a felületet kefével megtisztítottam.

Külön problémát jelentett a korábban, eltérő módon konzervált mozaik-részlet kezelése. A megfelelően megtisztított viszonylag jó állapotú darabon az alátámasztási konstrukciót mindenképpen meg kellett változtatni.

A beavatkozást indokolta:

1. A részlet túl vastag, kb. 8 cm-es *alátámasztást* kapott, ami a mozaik szemcsékkel együtt kb. kétszerese a rekonstrukciós elképzelések szerint (5 cm ± 0,5 cm) értéknek.
2. A Dexion-Salgó elemek *korrozíójának* fokozott veszélye mindenképpen indokolta kiváltásukat.
3. A töredék szélein repedéseket, sőt szemcse leválásokat is tapasztaltam. Ez *azonnali* beavatkozást igényelt.

Mindezek figyelembe vételével a részlet színoldalára Planatollal gézréteget, majd több rétegben kreppelt papírvattát ragasztottam, és – átfordítás után – teljes egészében lefejtettem a PU-habos megerősítést (az acélvázalattal együtt). Ezt követően – az előzőekben ismertetett módon – gézréteget, majd megerősített gipszréteget vittem fel a hátoldalra. A színoldalon alkalmazott védőréteg eltávolítása után ez az elem is kompatibilissá vált a többivel.

A mozaik részletei olyan egységes – tisztított, konzervált – állapotba kerültek, mely biztosította a megfelelő stabilitását, a megőrizhetőséget, illetve lehetővé tette a teljes rekonstrukció kivitelezését.

### Rekonstrukció

A rekonstrukció célja a mozaik-burkolat egészésként történő bemutatása, festett kiegészítések segítségével. Technológiai elvárásként merült fel, hogy a műtárgy, külön tartó szerkezet nélkül függőleges, és vízszintes helyzetben is kiállítható, illetve könnyen mobilizálható komplexum legyen. Mindehhez a műtárgyvédelmi szempontoknak is maradéktalanul megfelelő konstrukciós megoldást kellett kidolgozni. Különösen problematikus, a nagy felületű kiegészítés<sup>18</sup> tette a feladatot. Miután semmilyen, alkalmazható technológia dokumentációját sem sikerült felkutatni, ki kellett azt dolgozni.

Az eljárás alapjául a magas-építészet egyik, elterjedten alkalmazott külsőfal-szigetelési módszerét választottam.<sup>19</sup> Ezt továbbfejlesztve jött létre a később kivitelezett mobil rendszer (5. kép).

A rekonstrukció első lépése a blokkok méretének és felosztásának meghatározása volt. Az egységeket úgy kellett kialakítani, hogy:

1. A mobilokból egy, teljesen összeépíthető, vagy több, külön is továbbbővíthető egységet lehessen kialakítani.
2. Lehetőség szerint *eredeti* mozaik-részletet ne kelljen szétválasztani<sup>20</sup> (6. kép).



Az egységek külső méretének ismeretében elkészítettem a léckereteket (7. kép). Borovi fenyő alapanyagot (3x5 cm) használtam, a hosszabb oldalára fektetve (7/a). Az illesztésekhez egyszerű – ragasztott, csavarozott – lapolt kötéseket alkalmaztam (7/b). A nagyobb egységeknel közbenső merevítéseket (7/c) is beépítettem oly módon, hogy 1 m<sup>2</sup>-nél nagyobb szabad felület sehol se maradjon. A deformáció elkerülése érdekében a kereteket pillanatszorítókkal rögzítettem egymáshoz a ragasztás idejére. Ez a fázis lehetőséget adott – az összeállításnál nagyon fontos –, pontos illesztések kialakítására is. E célból a szomszédos léceket kb. 50 cm-es távolságonként összefűrtam (7/d) és Ø8-as fa tiplivel kialakítottam a csatlakozási pontokat (7/e).

Ezt követte a polisztirol táblák elhelyezése a keretekbe (8. kép). 5 cm vastag alapanyagot (8/a), használtam, oly módon kialakítva az egységeket, hogy a keret lécek helyét kivágtam a táblákból majd Palma Hőszigetelő ragasztóanyaggal ráragasztottam (8/b) azokat a vázra. Továbbá a PS-táblák közbenső illeszkedési vonalait (8/c) is meg kellett még erősíteni. Ehhez szintén a Palma Hőszigetelő ragasztóval (8/d) felragasztott, üvegszál-as illesztő-csíkokat (8/e) alkalmaztam. A szerkezeti elemek kialakításának utolsó lépéseként különválasztottam a mozaiktöredéket tartalmazókat, a tisztán rekonstrukciós egységektől. Előzőek aljára 5 mm vastag pozdorja lemezt (8/f), míg utóbbiakra sarkokon 45°-ban elhelyezett, megegyező vastagságú talpléceket (8/g) rögzítettem.<sup>21</sup>

Mivel a PS-anyag és a keret lécek közötti kapcsolatot nem éreztem elég stabilnak illetve a polisztirol éleinek védelmét is biztosítani kellett, megerősítettem a széleket. Erre a célra körben, gipsszel felragasztott üvegszál-szalagot (8/h) alkalmaztam.<sup>22</sup>

Elérkeztünk a rekonstrukció elkészítésének talán legkényesebb pontjához, a mozaik-töredékek mobilokban elfoglalt helyének és helyzetének meghatározásához. A megoldáshoz a mozaik pontos leírására,<sup>23</sup> a méretarányos rekonstrukciós rajzra (4. kép) volt szükség.

Első lépésben a meglévő töredékekről kellett fóliára átrajzolni mindazon részleteket, melyek alapján a teljes felület kikövetkeztethető. Ezután a bal felső széltől haladva, a főbb szerkesztési méretek segítségével illetve a részletrajzok átforgatásával sikerült az egyes töredékek pontos helyét meghatározni. Ellenőrzést követően a mozaik-darabokat kiserkesztett helyükre raktam, és körül rajzoltam. A körbehatárolt területeket kivágtam az egységekből. Ezt az egységes felület kiképzése követte (9. kép).

A Dryvit-rendszer vékonyvakolat anyagát (9/a) kb. 2 mm vastagságban, kézi simítóval vittem fel a polisztirol elemek felületére.<sup>24</sup> Az anyag kikeményedése után csiszolóvászonnal illetve gipszes gletteléssel megszüntettem az egyenetlenségeket, majd elkezdtem az eredeti részletek rögzítésének előkészítését. A gipszbe ágyazott

mozaikok vastagsága átlagosan 3 cm. Annak érdekében, hogy a kiegészítés felső síkjával egy szintbe kerüljenek, kb. 2 cm vastag alátámasztást kellett elhelyezni a pozdorja fenék-lemezre. Erre a célra Palma Hőszigetelő ragasztóval (9/b) rögzített, egymástól kb. 5 cm-re elhelyezett PS-hab csíkokat (9/c) alkalmaztam. Miután megragadtak az alapon, felső oldalukat is bekentem a ragasztóval (9/d) és ráhelyeztem az adott mozaik darabot (9/e). Elsősorban, – a függőleges helyzetű stabilitás érdekében – a lécvázhoz is rögzítettem az aktuális töredéket. Ezt a gipsz anyagon átfűrt és a fa-anyagba rögzített réz-stiftek segítségével oldottam meg (9/f). Végezetül a bevakolt PS-táblák és a töredékek közötti réseket kigletteltem (9/g), és – kötés után – síkba csiszoltam a szomszédos felületeket.

A mozaik mobil egységei ezzel készen álltak a rekonstrukciós festés kivitelezésére.

A festéshez egy különleges alapanyagot választottam. Ezt alapvetően a vékonyvakolat megerősítésének illetve a kopásállóság fokozásának szüksége indokolta. A célnak a TEKNOS-SILIKAT, – akrilát emulzió és káli vízüveg vizes oldata – látszott megfelelni.<sup>25</sup> A gyári kiserelésben fehér<sup>26</sup> anyagot oxid-porfestékekkel lehet megszínezni. A feladat elvégzését ez esetben is megfelelően elő kellett készíteni.

A nagyméretű festett rekonstrukció elkészítésének egyszerűsítése és gyorsítása érdekében célszerűnek láttam segédeszközök készítését. Mivel a töredékek helyének meghatározásához elengedhetetlen volt a motívumok átrajzolása fóliára, a sablonokhoz ezeket kellett triplex kartonra átmásolni, majd a kontúroknak megfelelően körbe vágni.

Ezt követően kikevertem az alapot adó – eredetileg fehér – mozaik-szemcsék jelenlegi árnyalatával harmonizáló tónust. A töredék nélküli egységekre festékszóró pisztollyal, a mozaik-részleteket tartalmazókra pedig ecsettel hordtam fel a festéket, két rétegben. Száradást követően a hiányzó részeket ceruzával kirajzoltam, illetve ahol ez szükséges volt, kiserkesztettem. A feladat nehézségét a mobilok határvonalainak pontos összerajzolása adta. Ezt úgy oldottam meg, hogy egy meghatározott blokktól<sup>27</sup> elindulva, azok szélső motívumait átrajzoltam pauszra, majd átvezettem a szomszédos elemre.

Az adott díszítmény színének megfelelő, de halványabb tónusra, ecsettel festettem ki a rekonstrukciós felületeket (11. kép).

Miután minden elem megfestésével végeztem, lehetőség nyílt a teljes mozaikpadló-rekonstrukció összeállítására.

Az utolsó problémát az illeszkedési hézagok eltüntetése jelentheti. Ehhez festhető, neutrális szilikon anyag használata javasolható.

A teljes mozaik-rekonstrukció összeállítására – a nagy helyigény okán – eddig nem kerülhetett sor.

### Összegzés

A rekonstrukció célja az volt, hogy a mozaikot, eredeti állapotot tükröző módon, festett rekonstrukcióval kiegészítve kiállíthatóvá tegye. Mindezt úgy kellett megoldani, hogy – külön tartó szerkezet nélkül – a függőleges, és vízszintes installálás is lehetővé váljon, illetve könnyen mobilizálható maradjon a komplexum. Természetesen mindezek mellett a műtárgyvédelmi szempontoknak is maradéktalanul megfelelő konstruk-

ciós megoldást kellett kidolgozni.

A kitűzött paraméterekkel a mozaik rekonstrukció rendelkezik. Néhány esetben, – elsősorban költségtényezők miatt – a technológiailag legjobbnak tűnő megoldásokról le kellett mondani. Mindezek mellett leszögezhető, hogy Zala Megye eddig egyetlen előkerült polikróm mozaikpadlója a tárolási- szállítási körülményekre meghatározott előírások betartásával nagy biztonsággal megőrizhető.

### A mozaikpadló megőrzéséhez szükséges tárolási követelmények, feltételek:

A mozaikpadló restaurálás utáni, jónak minősíthető, fizikai, kémiai paraméterei viszonylag könnyen fenntarthatók.

Az egységeket – a deformáció elkerülése érdekében – függőleges helyzetben kell tárolni. A víz-érzékeny tárgyalakotók – fenyő keretlécek, gipsz – miatt a mobilokat párnafákra helyezett alaplapra kell állítani. A mechanikai sérülések, benyomódások elkerülése érdekében az egymás mellé helyezett egységek közé puffasztott fóliát vagy 2 cm vastag PS-táblákkal kell helyezni

Az elemek szállítása Polisztirol-lemezes ütközés- és rezgésvédelemmel viszonylag egyszerűen megoldható.

A mozaik-padló rekonstrukciója során jó ellenálló képességű anyagok mellett ragasztó anyagként PVAc

vizes diszperzióját, a bevonó anyagként pedig szerves polimert használtam. Ennek következményeként a műtárgyat – tárolástechnikai szempontból is – összetett anyagúnak kell tekinteni és ennek megfelelően a kialakítandó környezeti paramétereket is komplex módon kell meghatározni.

Mindezek figyelembe vételével a mozaikpadló tárolásához és kiállításához javasolt műtárgykörnyezet:

Hőmérséklet: 20-25 °C

R. páratartalom: 45-55%

Fényviszonyok: 50-100 lux

Légmozgás: megfelelő légcseré

Egyéb: hőforrásmentes, portól védett helyen tárolni, kiállítani

### A munka során felhasznált anyagok, vegyszerek:

#### Tisztítás, Konzerválás

víz,  
Plextol, **metakrilát vizes diszperziója**. Forgalmazza:  
Art Export Kft, 1085 Üllői út 36.

géz,  
Ø3 mm sárgaréz-drót,  
gipsz

#### Rekonstrukció

3x5 cm Borovi fenyőléc, rézcsavar,

Palma Fa Expressz, **Poli(vinil-acetát)-polimer vizes diszperziója**. Gyártja: Henkel Ragasztógyár, Vác, Derecske dűlő 1., forgalmazza: Henkel Magyarország Kft, Budapest, Dávid F. u. 6.

Palma Hőszigetelő, **Poli(vinil-acetát) alapú vizes diszperzió szerves és szerves adalékokkal**. Gyártja: Henkel Ragasztógyár, Vác, Derecske dűlő 1., forgalmazza: Henkel Magyarország Kft, Budapest, Dávid F. u. 6.

Rigips-Glassfaser, **üvegszálal illesztő-szalag**. Gyártja: Rigips Magyarország Kft, forgalmazza: West Ker-Köl Kft., Zalaegerszeg, Bíró M. u. 3.

Rigips, **ragasztógipsz**. Gyártja: Rigips Magyarország Kft, forgalmazza: West Ker-Köl Kft., Zalaegerszeg, Bíró M. u. 3.

Nikecell, **expandált polisztirol hablemez**. Gyártja és forgalmazza: Nitrokémia Ipartelepek, Fűzfőgyártelep, Pf. 45.

Dryvit vékonyvakolat, **cement alapú vakoló anyag szerves és szervetlen adalékkal**. Gyártja és forgalmazza: Nitrokémia Ipartelepek, Fűzfőgyártelep, Pf. 45.

Gipsz.  
TEKNOS-Szilikát, **akrylát emulzió és káli vízüveg vizes oldata**. Gyártja: TEKNOS WINTER Tranemo, forgalmazó: Tikkurila Festék Szaküzlet, Zalaegerszeg, Sütő u. 2.

Porfestékek. Gyártja: Éthosz szövetkezet, Püspökladány

Sziloplaszt, **szilikon alapú fugatömítő massa**. Gyártja és forgalmazza: Dunalakk Festékgyártó és szolgáltató Kft, Budapest.

#### Jegyzetek:

- <sup>1</sup> Rómer F., „Archaeologiai levél Zala megyéből VII.”, in Vasárnapi újság X. (1864), pp. 390-391.
- <sup>2</sup> Az ásátások az MTA Régészeti Intézete dunántúli mikro-regionális kutatásainak keretében Szöke Béla Miklós vezetésével folytak. A római kori lelőhely feltárását Redő Ferenc irányította.
- <sup>3</sup> Redő F., „Az alsórajki római villa főépülete és mozaikjai”, in *Communicationes Archaeologicae Hungariae*, MNM, Budapest (1996), p. 95.
- <sup>4</sup> Redő F., (1996), pp. 101-108.
- <sup>5</sup> Redő F. (1996), p. 106.
- <sup>6</sup> A munkát Somlói Éva, a MTA Régészeti Intézetének főrestaurátora irányította. A leírás alapjául szóbeli közlései illetve a mozaik-részletek átvételi állapota szolgáltak.
- <sup>7</sup> Redő F. (1996), p. 105-108
- <sup>8</sup> A rekonstrukciós rajz alapjául Redő F. (1996) p. 106., p. 110., illetve a szerző helyszínen készített saját vázlata szolgált.
- <sup>9</sup> Redő F. (1996) pp. 107-108.
- <sup>10</sup> B. Thomas E. (1964), Baláca – mozaik, freskó, stukkó –, in KMI, Budapest, pp. 10-28.
- <sup>11</sup> A darabot Hesztera Aladár restaurálta. A színoldalán műanyag-bevonattal ellátott mozaik-részlet hátoldalán, PU-habba ágyazott Dexion-salgó megerősítést kapott.
- <sup>12</sup> Elvileg több lehetőség is adódott:  
1. A kiegészítéseken bekarcolt vonalként jelennek meg a motívumok kontúrjai.  
Nagyfelületű, ráadásul meglehetősen sűrű mintázottság esetén ez a módszer nem javasolható. Különösen igaz ez polichróm mozaikok esetén, hiszen nincs mód a színvilág visszaadására.  
2. A kiegészítések szórvány szemcsékből, esetleg szintónusban eltérő új kő- vagy műanyagból készülnek, az eredeti technikával.  
A problémát itt is a túl nagy felület adja. Mindemellett a munkai igényesség és az anyagszükséglet rendkívül megnöveli a költségeket.
- <sup>3.</sup> A síkba hozott kiegészítések felületén a szemcsék színének megfelelő árnyalatban festve jelennek meg a minták.  
Mióután a módszer képes visszaadni a polichrómiát, illetve nem tűnt túlzottan költségesnek sem, ez látszott a legmegfelelőbbnek.
- <sup>13</sup> Az egyeztetésen felelős ásató-régészként dr. Redő Ferenc, a Zala Megyei Múzeum Igazgatóság részéről dr. Vándor László megyei múzeumigazgató közölte álláspontját.
- <sup>14</sup> Eredeti környezetéből kiemelt, belső kiállítóterben elhelyezendő mozaik-padló esetén, ha annak könnyű mobilizálhatósága feltétel, két lehetőség jöhetett számításba:  
1. A mozaikok poliészter-gyantába ágyazása, üvegszövet megerősítéssel.  
A módszer rendkívül stabil, jó öregedési mutatókkal rendelkező, viszonylag könnyű egységeket eredményez. Problémát okozhat viszont a kisebb hiányok pótlása, az utólagos korrekció lehetőségének hiánya, illetve a reverzibilitás nehézségei. Figyelembe véve az anyagköltségek nagyságát, illetve azt, hogy a síkból kimozdult és szétnyílt szemcsesorok elengedhetlenné tették az utólagos korrekciók lehetőségének fenntartását az eljárást nem tartottam megfelelőnek.
- <sup>2.</sup> A padlóburkolat az eredeti terazzohoz hasonlóan ásványi kötőanyagba kerül.  
A beton alkalmazása súlya miatt nem jöhetett számításba. A gipszes alátámasztás néhány óvintézkedés megtartásával megfelelőnek tűnt. A kiküszöbölendő gondot a gipsz vízerzékenysége illetve az irreverzibilitás okozhatja.
- <sup>15</sup> T. Sturge, „Polyester based supports for mosaics”, in *Conservator News* 32 (1987), pp. 18-19.
- <sup>16</sup> A plectollal átitatott gézréteg több funkcióval is rendelkezik:  
1. Kellőképpen rögzíti a szemcsék helyzetét, rugalmas

tartást ad az ágyazatában lepusztult töredékeknek. Mind-  
ezt úgy teszi, hogy lehetőség marad az utólagos helyzet-  
módosításra.

2. Megfelelően elválasztja a mésztartalmú kő-anyagot a  
gipsztől.

Ez feltétlen szükséges a gipsz nedvességfelvételéből  
adódó fizikai, illetve a légkör kén-dioxid tartalmától  
függő kémiai károsodások elkerülése érdekében.

3. A plextol mellett, hogy oldható, csökkenti a gipszré-  
teg és a mozaikszemcsék közötti adhéziós kapcsolatot is.  
Ezzel reverzibilissé válik a gipszes alátámasztás.

<sup>17</sup> A gipszréteg károsodása elkerülhetetlen  
szükségyszerűségnek bizonyult. Mivel az ágyazat még kb.  
2 cm merevített megtámasztást kapott ezt elfogadhatónak  
értékelttem.

<sup>18</sup> Az ehhez hasonló, nagyméretű hiányokkal rendelkező  
mozaikokat nem igen szokták kiegészíteni. Egyrészt nem  
indokolja a tudományos feldolgozás hiszen, a töredékek  
alapján dokumentációs értékű rekonstrukció gond nélkül  
készíthető, másrészt okafogyottá teheti a dolgot az is, ha  
több hasonló színvonalú és jobb állapotú mozaik-padló  
áll rendelkezésre. Azonban ettől eltérően, Zala megye ter-  
ületén ez az egyetlen eddig feltárt polichróm mozaik.  
Így jogosan merült fel az egészként történő bemutatás  
igénye. Mivel semmilyen, a sajátos esetre áttűtethető  
analógiát nem találtam a feladat kapcsán kellett kidol-  
gozni a megfelelő konstrukciós megoldást.

<sup>19</sup> Lényege, hogy a változó minőségű falazatra expandált  
poli-sztírol táblákat ragasztanak, majd ezt külső felületén  
üvegszálal hálóval erősített vékonyvakolattal látják el. A  
vakolat később színezhető bármilyen falfestékkel. A ún.  
Dryvit-rendszer elsődleges – jó hőszigetelő – tulajdon-  
sága esetünkben funkcióját veszti, de összes egyéb tulaj-  
donsága számunkra is előnyös. Itt elsősorban fajsúlyát,

könnyű megmunkálhatóságát, jó mechanikai paraméte-  
reit és költségmutatóit érdemes számba venni.

<sup>20</sup> Technológiai szempontként kellett még figyelembe venni  
az egységek probléma mentes szállíthatóságát is:

1. A mobilok maximális méretét úgy kellett megadni,  
hogy hagyományos eszközökkel fuvarozhatók maradjá-  
nak.

2. Az egységek súlyát úgy kellett tervezni, hogy azok két  
ember számára – a védő csomagolással együtt – felemel-  
hetők legyenek.

<sup>21</sup> A mozaik részleteket nem tartalmazó egységek esetén  
nem láttam indokoltnak a teljes fenékléület beburkolá-  
sát, hiszen a könnyű szerkezet sem a merevítést sem az  
alátámasztást sem indokolta.

<sup>22</sup> A tökéletes megoldást a direkt erre a célra kifejlesztett  
ún. élvédő fém-profilok(14/j) jelentették volna, de költ-  
ségessége miatt az üvegszálal megerősítést választottam.

<sup>23</sup> Redő F. (1996) pp. 105-110.

<sup>24</sup> A tökéletes megoldást a vakolat üvegszálal-hálós  
megerősítése adhatta volna. Ettől, az anyaggal szemben  
támasztott kültéri terhelésnél kedvezőbb várható viszo-  
nyok, illetve költségcsökkentés miatt tértem el.

<sup>25</sup> A vízüveg behatolva a vakolat pórusaiba, majd ott üvege-  
sedve megfelelően szilárdítja az ásványi réteget. Többek  
között ennek köszönhetően a festék kopásállósága is át-  
lagon felüli. Szükséges még megjegyezni, hogy előzetes  
próbák alapján az anyag nem károsítja a természetes kő –  
mozaik szemcsék – felületét sem.

<sup>26</sup> Lehetőség adott a számítógépes színkeverésre is, de ese-  
tünkben célszerűbb volt a színek egyedi kikeverése.

<sup>27</sup> Miután a mozaik legnagyobb és egyben kiemelkedő  
jelentőségű darabja – tervezett önálló kiállítása kapcsán –  
készült el legkorábban, így ettől az egységtől indultam el  
az összeszerkesztés során.

#### Irodalom:

##### Történet:

Bíró M., „Roman villas in Pannonia”, in Acta ArchHung 26  
(1974), pp. 23-57.

Hajnóczy J. Gy., Pannónia római romjai, in Műszaki Könyvki-  
adó (1987), Budapest, 210. p.

D. Neal, „Floor mosaics”, in D.Strong, and D. Drown (eds)  
Roman Craft, Ducskworth (1976), London, pp. 241-252.

Kiss Á., „Roman Mosaics in Hungary”, in Fontes  
Archaeologicae Hungariae (1973.), Budapest, 80 p.

B. Thomas E., Baláca, KMI (1964), Budapest, 80 p.

Rommer F., „Archaeologiai levél Zala megyéből VII.” in Va-  
sárnapi Újság X. (1984), pp. 390-391.

Redő F., „Az Alsórajki római villa főépülete és mozaikjai”, in  
Communicationes Archeologicae Hungariae (1996),  
MNM, Budapest, pp. 93.-115.

##### Műtárgyvédelem:

J.M. Cronyn (1992), Régészeti leletek konzerválásának alapjai,  
in MNM, Budapest (1996), pp. 112-121.

T-né Balázs Á., Műtárgyak szerves anyagainak felépítése és  
lebomlása, in MNM, Budapest, (1993), pp. 242-251.

Szalay Z. „A balácapusztai római villa mozaikjának restaurá-  
lása” in Múzeumi Műtárgyvédelem 11., KMI (1983), Bu-  
dapest, pp. 241-246.

- A mozaik könnyű hordozóanyagra ágyazása in Figyelő – szemelvények a külföldi múzeumi és restaurátor szakirodalmából, MRMK (1975), Budapest.
- International Committee for Mosaics, Mosaics No. 1: Deterioration and Conservation, Rome (1980), International Committee for Mosaics-ICCROM
- ICCROM, Mosaics No. 2: Safeguard, Rome (1983), ICCROM
- ICCROM, Mosaics No. 3: Conservation in situ, Rome (1985), ICCROM
- P. Mora, „Conservation of excavated intonaco, stucco and mosaics”, in N. Stanley Price (ed), Conservation on Archaeological Excavations, ICCROM, Rome (1984), pp. 97-108.
- Z. Barov, „Recent developments in mosaic lifting techniques and new supports for removed floor mosaics”, in ICCROM (1985), pp. 163-183.
- T. Sturge, „Polyester based supports for mosaics”, in Conservator News 32 (1987), pp. 18-19.
- Hesztera A., Zalalövő-Alsórajk-Kastélydomb római mozaikpadló részletének helyreállítása, in Szombathely (1994), 25 p.

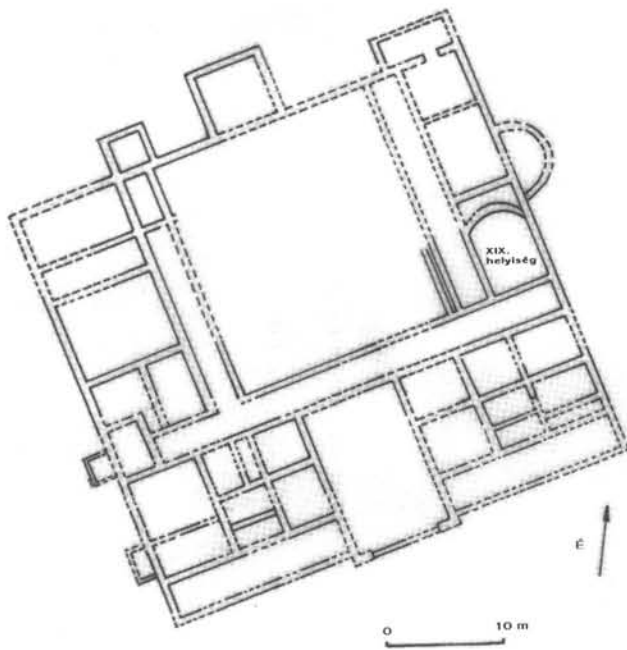

1. kép: A villa főépülete

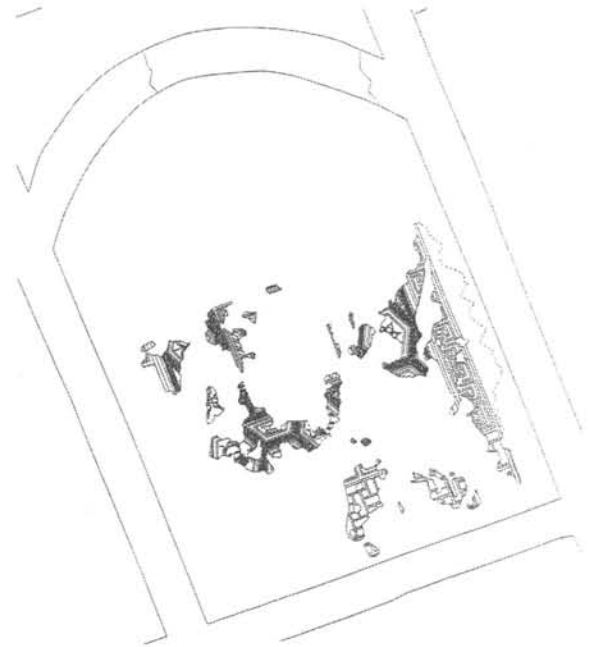

2. kép: A villa XIX. helyiségének mozaikpadlójáról készült rajz

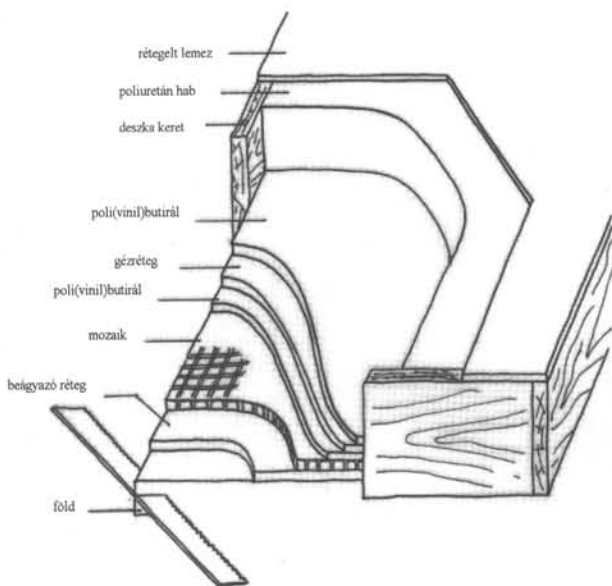

3. kép: A mozaik felszedésének lépései

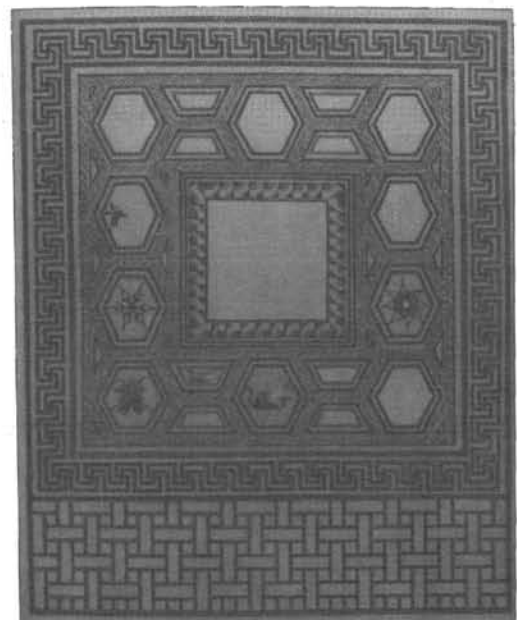

4. kép: A mozaik rekonstrukciós rajza

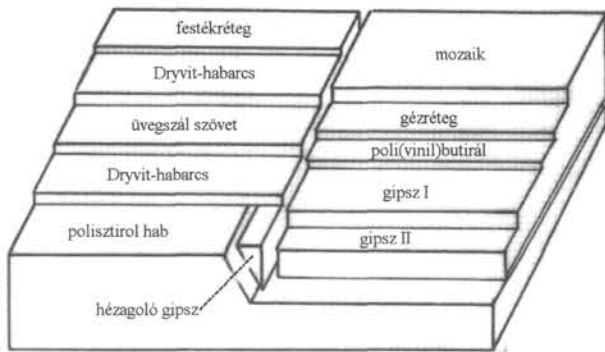

5. kép: A rekonstrukció technológiai rajza

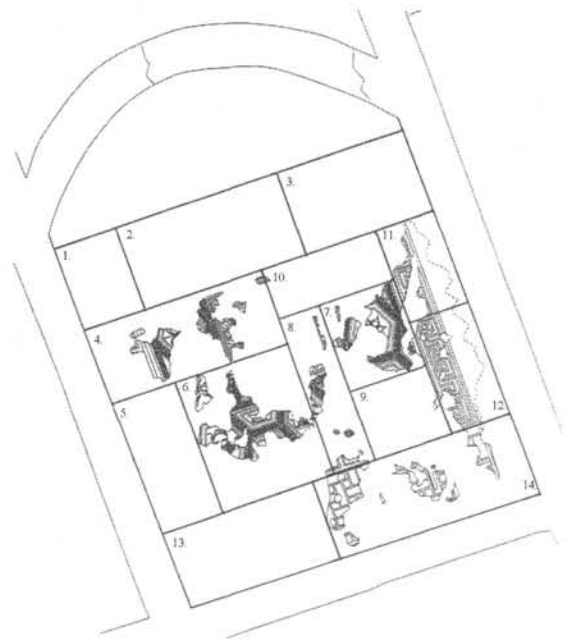

6. kép: A mozaikpadló felbontása egységekre

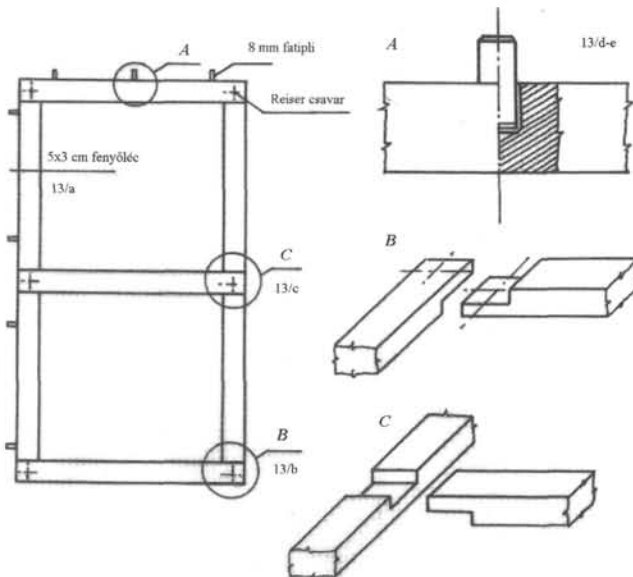

7. kép: A léckeret kialakítása

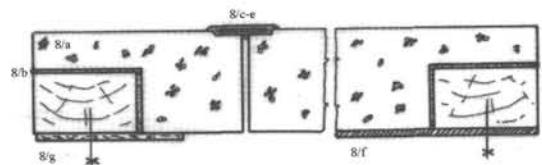

8. kép: A mobilok kialakításának technológiája



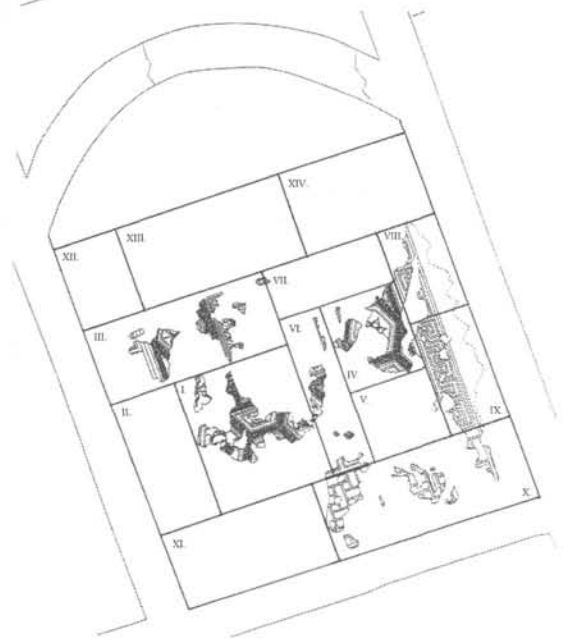
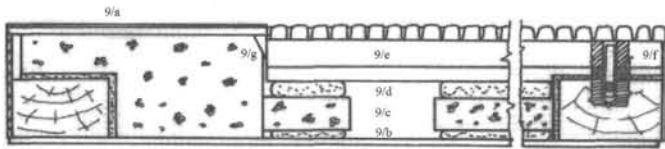

9. kép: A mozaik-részletek beépítésének módja

10. kép: A blokkok összeállításának sorrendje

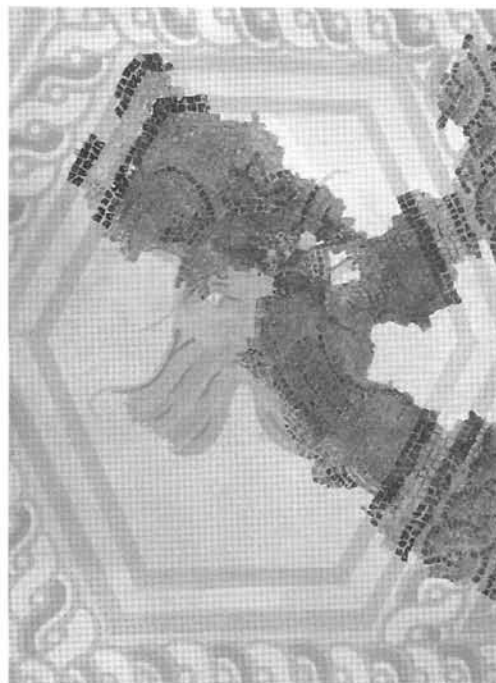

11. kép: A rekonstruált mozaikpadló részlete



Szőke Béla Miklós

## Egy avar kori indavirág

Késő avar kori övgarnitúra Zalaegerszeg–Ola, Új kaszárnya területéről

*Professzorom, Bóna István emlékére*

### **Bevezetés**

Több mint ötven éve már annak, hogy *Fettich Nándor* egy avar kori leletben még műtárgyat (is) látott, s egy avar kori motívumot vagy motívumcsoportot művészettörténeti módszerrel elemzett és értelmezett (FETTICH 1926, 1928, 1937). Ezután azonban a kutatást alapvetően egy olyan társadalomtörténeti érzékenységgű, ethnografikus szemlélet határozta meg, ami szinte teljesen háttérbe szorította, kiaknázatlanul hagyta az emlékanyag művészeti vonatkozásait. Hogy ez az egyoldalúság milyen káros következményekkel járt, azt ma már egyre inkább érezzük, amikor egy-egy tárgy típus stílusával, díszítésének megfogalmazási módjával kapcsolatos kérdésre is választ szeretnénk kapni, vagy akár csak egy-egy tárgyat, leletcsoportot stílusjegyei alapján szeretnénk a maga kronológiai és tipológiai kereteibe ágyazni. A zalaegerszeg-olai övgarnitúrának a hagyományostól eltérő feldolgozási módjával magam is szeretném annak a napjainkban újra erősödő, komplexebb szemléletnek a meggyökeresedését, elterjedését elősegíteni, amely természetesnek tartja, hogy egy régész a régészeti leletre ne csak mint viseleti vagy használati tárgyra, hanem – ha az arra érdemes – mint műalkotásra is tekintsen.

### **Leletkörülmények, a leletek leírása**

1955 elején (?) Zalaegerszeg Ola nevű városrészében, az Új kaszárnya (utóbb Petőfi laktanya) udvarán ismeretlen körülmények között egy sírt bolygattak meg. Az előkerült leleteket Látrányi Antal zalaegerszegi iskolaigazgató 1955 februárjában a Göcseji Múzeumnak ajándékozta, ahol Szentmihályi Imre, a múzeum akkori vezetője vette leltárba őket. (lelt. sz. ZGM. 55.11.1-10)<sup>1</sup>

#### **(1-2. kép)**

1–2) Kéttágú, széles címerpajzs alakú övveretek. Trapézszerűen kiszélesedő, enyhén ötszögletű, címerpajzs alakú veret, U-alakú csüngővel (egyiknél letörött, hiány-

zik). Kéregöntésű bronz, az előlap tűzaranyozású, az aranyból kevés az áttöréseken keresztül a hátlapra is ráfolyt. Az aranyozás a korabeli használat, a korrózió és a helytelen restaurálás miatt ma már sok helyen hiányos. A vereteket három szegeccsel erősítették az övre: egy szegecs felül közepén, a másik kettő pedig a két alsó sarokban ütötte át a veretet. Az U-alakú csüngő zsanérral csatlakozott a verethez. A pajzsos veretek meghatározó motívuma a kötélszerűen összesodrott kétvonalas inda, amely nemcsak a széleket fonja körbe, de közepén kereszt-szárakról egy-egy kacs hajt ki, végén virággal. A virág két, ívesen lehajló csészelevélből s egy hármastagolású, félkörívekben záródó szíromlevélből áll, amelyek közrefogják az áttört, félkörívesen vagy pikkelyszerűen kivágott vackot. A veretek széleit gyöngydrót-motívum keretezi. Az U-alakú csüngő díszítése két szimmetrikusan elhelyezett, elmosódott rajzolatú indavirág, szélein ugyancsak gyöngydrót-utánzattal. A pajzsos veret H. 4,0 cm, Sz. 2,5–3,5 cm, Vast. 0,4–0,5 cm, az U-alakú csüngő H. 3,0 cm, Sz. 2,5 cm, Vast. 0,3 cm.

3) Kisszívjég. Nyújtott U-alakú, áttört díszű, tűzaranyozású bronz kisszívjég, egybeöntött. Felerősítés a szívjég elő- és hátoldalán felül két-két, gúlába rendezett granulátumokat utánzó szívbefogó füleccsel, közepén felerősítő szegeccsel. A szívjég díszítésének alapmotívuma egyetlen, másfélszeres fordulatú, hullámos inda, amelynek kör alakú kacsai a vereteknél megismert virágokban végződnek. Ezek hol jobbra, hol balra, de mindig lefelé hajlanak, velük szemben az indából egy kis levélke sarjad. Az egész kompozíciót gyöngydrót-motívum keretezi. Teljes H. 5,5 cm, Sz. 1,8–2,0 cm, Vast. 0,5 cm, felerősítő fülecek 0,6 x 0,6 cm.

4) Kisszívjég. Rövid U-alakú, egyoldalú, áttört díszű, öntött bronz kisszívjég. Az aranyozás vastagon vonja be a darabot, jobb minőségű, mint a többi veretnél. Felerősítése egyszerre tokos és két, gyöngydrót-utánzatú szívbefogó füleccsel történt. Utóbbiak csak az előlapon emelkednek a szívjég széle fölé, hátul alátétlemezek

helyettesíti őket. A szíjvég díszítetlen hátlapja a tokos szíjbefogó alsó végétől lefelé jelentősen elvékonyodik. Az előlapon a tokos szíjbefogó feletti mező sima, díszítetlen, alatta gyöngydrót-utánzatú, U-alakú keretben két, talpával egymásnak támaszkodó, háromlevelű liliom-motívum. Teljes H. 3,5 cm, Sz. 1,8 cm, Vast. 0,5-0,3 cm, tokos felerősítő mélysége 0,7 cm, felerősítő fülecs 0,5 x 0,5 cm.

5) Enyhén trapéz alakú vascsat ovális átmetszetű huzalból, egyszerű, a keskenyebbik végre ráhajlított pecekkel. A csat két darabra tört, hiányos. H. 2,7 cm, Sz. 2,3-2,5 cm, huzal vast. 0,3 cm.

6-7) Háromtollú, nyélnyúlványos vas nyílhegyek igen jó állapotban. A nyílhegyek tollait kerek lyukak ütik át. A nyélnyúlvány és a tollak találkozásánál megvastagodás, egyfajta „pengető” erősíti a nyílhegyet. A kisebbik nyílhegy eredetileg ugyancsak félkörívben hajló tollainak alsó élét leköszörülték. A nagyobb nyílhegy teljes H. 10,2 cm, Sz. 2,3 cm, nyélnyúlvány H. 3,8 cm, a kisebbik nyílhegy teljes H. 9,4 cm, Sz. 1,8 cm, a nyélnyúlvány H. 3,5 cm.

Az Új kaszárnyánál talált és a Göcseji Múzeumba beszállított leletanyag szemmel láthatóan nem az összes lelet, ami hajdan a sírhoz tartozott. Az eredeti övgarnitúrát ugyanis biztosan nagyobb számban díszítették kéttagú, széles címerpajzs alakú veretek – a párhuzamok alapján legvalószínűbb, hogy hat veret. Így volt ez a közeli Nagypáliban (MÜLLER 1978, 2. kép – 3. sír), így Keszthely-városi temetőben (KISS 1999, 2-3. kép: 1879. 11/1. sír és 1879. 11/2. sír), de így az alsó Tisza-vidéki Pitvarosban (ld. az ugyancsak aranyozott és összetételének jellegében is a zalaegerszegivel közös vonásokat mutató 51. sír garnitúráját – BENDE 1998, 196-198, 11. kép), vagy a felső Tisza-vidéki Alattyánban (KOVRIK 1963, XX. tábla 79-83. – 267. sír) és Tiszafüreden is, ahol a hiánytalan, teljes övhöz mindig hat széles címerpajzs alakú veret tartozott (GARAM 1995, 1141, 1215, 1221, 1244, 1245. sírok). A széles címerpajzs alakú veretek stílusának vége felé, párhuzamosan azzal, hogy a veretek is keskenyebbekké váltak, megnőtt az övre szerelt veretek száma és megváltozott a felszerelés módja is; az eddigi egyes helyett hármast csoportokban helyezték el őket, ahogy pl. a Keszthely-városi temető 117. sír (KOVRIK 1999, 8. kép – 9 veret), vagy Alattyán 369. sír (KOVRIK 1963, XXV. tábla 22-46. – 7 veret) övgarnitúrája mutatja.

Amennyiben a zalaegerszegi öv díszei eredeti, teljes garnitúrát alkottak, akkor további fontos részletek hiányoznak még, mint pl. egy öntött bronz övcsat (a típuslehetőségekhez KOVRIG 1963, 156 javaslatával ld. Tiszafüred sírjait, GARAM 1995, 408, 412), vele szembe lyukvédő veretek, egy propeller-veret és egy nagyszíjvég, s nem lehetetlen, hogy a kisszíjvégek mellett bronz pitykék is díszítették a mellékszíjakat (ld. Pitvaros idézett sírját). Mindenképpen hiányzik továbbá két

vaskés, amelyeket rendszerint egy bőrrel bevont, kettős fatokban tartottak. Az övveretek aranyozása és a nyílhegyek alapján felmerül a gyanú (ld. a többi egykorú, környékbeli temetőt, mint Kehida, Lukácsháza, Nagypáli, Söjtör, Zalakomár és Vörs temetőit), hogy a (csontmerek?) reflexij mellett talán valamilyen vágófegyver (szablya, kard vagy langsax) vagy lándzsa és/vagy balta is tartozott a felszereléshez. Végül a vidékünkre jellemző temetkezési szokások alapján eléggé valószínű, hogy a harcossal fegyverein kívül felszerszámozott lovát is eltemették. A hiányzó leletek nagy száma alapján tehát feltehető, hogy a sírt csak részben bolygatták meg, azaz csak egy keskeny árkot áshattak, s ami abba beleesett, azt emelték ki belőle.

A múzeumba került leletekből a vascsat és a nyílhegyek általános formák, az egész avar korban használatban voltak, közelebbi kormeghatározásra alkalmatlanok. A háromtollú nyílhegyek (KALMÁR 1944-45) viszonylag keskeny, nyújtott szárnyformái mindenesetre azt jelzik, hogy nem a legkorábbi típusokhoz tartoznak. Ezek a kerek lyukkal átütött, gyújtónyílhegynek is értelmezett nyílhegyek legkorábban a 7. század közepétől kezdődő időszakba keltezhetők (KOVRIK 1963, 141). A leletanyag pontosabb keltezéséhez az övveretek nyújtának biztosabb támpontot.

#### *Az övdíszek tipológiai besorolása, keltezése*

Az övgarnitúra jellemzői: a veretek ötszögletű, széles címerpajzs alakja és zsanéros felerősítésű csüngődísz, az egyenes oldalú, nyújtott U-alakú, egylapú szíjvégek tokos és/vagy szíjbefogó fülecekkel történő felerősítése, az aranyozás, a gyöngysorkeret (WERNER 1968, 283-284), a díszítés egyes elemei, mint az indavirág és a kötélszerűen összesodort indaszár, eléggé jól meghatározák az övdíszek relatív kronológiai helyzetét.

*Kovrig Ilona* az alattyáni temető példáján keresztül mutatja be az avar leletanyag csoportosítását. Három nagy egységet különböztet meg, korai, közép- és késő avar kort. Az ötszögletű, címerpajzs alakú, indadíszes, kéttagú veretek a harmadik, azaz a késő avar kori csoport elején állnak – az övveretekben amúgy is szegényes Alattyán temetőjéből azonban teljesen hiányoztak a griffes garnitúrák (!), amelyeket Kovrig szerint itt a kivágott háromszögekkel díszített, négyszögletes, vastag lemezveretek váltanak ki (KOVRIK 1963, 153, 155). Kovrig a „griffes-indás” garnitúrák késő avar kor kezdetét a 7. század utolsó harmadára, 680 tájára helyezi, amit nemcsak történeti, de régészeti érvekkel is igyekezett alátámasztani (KOVRIK 1963, 231-233). A kései avar övdíszek közül a csatokat választotta ki arra, hogy formai változásaiokon át érzékeltesse a korszak belső fázisait, tartózkodott azonban attól, hogy akár csak relatív kronológiai következtetéseket vonjon le belőlük (KOVRIK 1963, 156-158).

*Garam Éva* a tiszafüredi temető leletanyagát rendszerezve a korai avar kortól az avar kor végéig hat fázist különböztet meg. Ebben a rendszerben a kéttagú, ötszögletű, címerpajzs alakú, laposindás díszű veretek, „egy-két előfordulással” (GARAM 1995, 408) már az öntött övgarnitúrák feltűnésének első időszakában, a 4. fázis második felében megjelennek, virágkorukat azonban az 5. fázisra helyezi. Ám ebbe az utóbbi fázisba nemcsak a részben még mindig laposindás díszű, ötszögletű, pajzs-alakú vereteket sorolja be, hanem az övre hármas csoportokban felszerelt, áttört indadíszes, vagy sima előlapú, vésett-poncolt palmetta-díszes, keskeny címerpajzs alakú példányokat is (GARAM 1995, 408, 412). Abszolút kronológiai értelemben úgy véli, hogy a 720-es évektől a 780-as évekig tartó 4. fázisnak a fiatalabb szakasza a 740-780 (790) közötti időt jelzi. Ezzel szemben az 5. fázis (775-780-tól 815-820-ig) mindössze addig tartott, mint az előzőben egy fél fázis (GARAM 1995, 426. és 254. kép) – miközben az övdíszeknél két teljes fázisra is elegendő stílusváltozás zajlik le. Garam rendszere alapján a zalaegerszegi veretek nagyjából a 4. fázis végére, 5. fázis elejére tehető (stílusban legközelebb az 1141. sír együttese áll hozzá), abszolút értelemben tehát a 8. század utolsó évtizedeire keltezhető.

Nagyjából azonos eredményre vezet a két kisszíjvég elemzése is. A tiszafüredi temető 4. fázisára ugyanis Garam Éva szerint a ritkán griffes, gyakrabban indadíszes, tokos szíjbefogójú példányok a jellemzők, míg az 5. fázisban a tokos felerősítést felváltja a két geometrikus díszű, vagy állatfej-alakú (pávasárkány-fejes) szíjbefogó fülcse, amelyek a két öntött lemezből álló, áttört laposindás és palmettadíszes, később pedig poncolt-vésett díszű szíjvégek felső végének két széléről emelkednek fel (GARAM 1995, 408, 412). Ezzel szemben a zalaegerszegi szíjvégek közül a nagyobb, áttört indadíszes, két szíjbefogó fülcse felerősítésű szíjvég egyetlen öntött lemez, míg a kisebbik, lilimos díszű felerősítése hibrid, mindkét felerősítési módot alkalmazták. Úgy látszik tehát, hogy ezeket a példányokat is a két fázis határára, a 8. század utolsó évtizedeiben készítették.

Tiszafüreden a széles pajzsos veretek kíséretében egyrészt tokos felerősítésű, ívelt oldalú és hegyesedő végű kis- és nagyszíjvégek (részben állatküzdelmi jelennel) és trapéz fejű, ötszögletű testű csatok, másrészt szíjbefogó fülcsekkel felerősített, kéttagú, laposindás kis- és nagyszíjvégek és ovális fejű, pajzsos testű csatok stb. jelennek meg. Míg az előbbiek a téglatestű, főleg griffel díszített veretek kísérői (=Garam 4. fázis korai szakasza), utóbbiak igazából majd csak a hármascsoportosítású, keskeny pajzsos veretekkel (=Garam 5. fázis) együtt alkotnak jellemző együttest. A széles pajzsos veretek számára ebben a rendszerben nincs hely, egyfajta átmeneti típust képviselnek, s ezért igen labilisak a számukra adott abszolút időhatárok is.

*Falko Daim* az avar kaganátus másik végében, a Bé-

csi medence avar emlékanyagára s Leobersdorf temetőjének példájára támaszkodva alakítja ki tipokronológiai rendszerét. A kései avar kort Garamhoz hasonlóan három fázisra bontja fel, ám ő nem az elsőt, hanem az utolsót osztja két alcsoportra (Spätawarenzeit I-IIIb – DAIM 1987, 143-153). Több más részletben is eltérés van köztük. Daimnál ugyanis a széles pajzs alakú veretforma – igaz, inda helyett griff ábrázolásával – a SPA I fázisba sorolódik, megelőzve (!) a négyszögletes testű és zsanéros csüngődíszes „klasszikus” griffes övdíszeket és az állatküzdelmi jelenetes nagyszíjvégeket, melyek itt a SPA II fázis jellegzetes díszítményei. Csak ezt követően, a SPA IIIa övdíszeként terjednek el a hármascsoportosítású, keskeny címerpajzs alakú, áttört és poncolt-vésett indadíszes övveretek és a hasonlóan díszített, nyújtott U-alakú, kéttagú szíjvégek, szembeforduló pávasárkányfejes szíjbefogóval. Elgondolkoztató azonban, hogy a széles címerpajzs-alakú veret miatt bennünket most különösen érdeklő Leobersdorf 51. sírjában (DAIM 1987, 42-43. tábla). a SPA I-be sorolt széles pajzsos forma együtt szerepel a SPA II-be tartozó téglatestű griffes verettel, míg az övgarnitúra ovális fejű, kis pajzsos testű csatja olyan típus, ami nemcsak Daimnál tartozik más esetekben a SPA III fázisba (DAIM 1987, 28-29. kép), de már Kovrignál és Garamnál is a legkésőbbi övgarnitúrák szokványos tartozéka. Mindezek ellenére a sírt Daim a SPA I fázisba sorolta (DAIM 1987, 62, 14. térkép).

Úgy látszik tehát, elegendő egyetlen verettípust kiválasztani, s rendszerbeli helyére, relatív kronológiai viszonyaira rákérdezni, hogy meggyőződjünk e rendszerek nagyon is sérülékeny voltáról. Sérülékenyek, mert a rendszeralkotást nem előzte meg olyan elméleti előkészítés, ami egy következetesen végiggondolt, egységes szempontok szerint meghatározott kategóriákra épülő tipológiai váz szerkesztését jelenti (ehhez túlságosan nagyléptékűek és általánosak: GARAM 1987, 191-202; BONA 1988, 437-463). Ezért történhet meg, hogy – a fentebb már idézett Leobersdorf 51. sír széles pajzsos veretnél maradván – a holdsarló alakú szárnnyal ábrázolt griff nyomósabb relatív-kronológiai érv, mint a veret formája és az öv többi díszítménye (DAIM 1987, 143; az érvelésmód előzménye, a „tág értelemben vett típus” fogalma és gyakorlati alkalmazása DAIM—LIPPERT 1984, 63-72. A hagyományos tipológiai rendszerezést azonban nem helyettesítheti a matematikai statisztika és a szériációs módszer alkalmazása ld. STADLER 1985, STADLER 1990).

Az öv fémveretekkel történő díszítésének alapelve az egész avar korban változatlan. Alapvető jellegzetessége ugyanis kezdettől fogva a *soktagúság* (= „vielteilige Gürtelgarnitur”, ld. hasonlóan már WERNER 1968, 281), amikor az övre sűrűbb-ritkább közőkkel övveretet applikálnak, és váltakozó számú (az avar kor kezdetén 6-8, utóbb inkább 1-4) mellékszíjat erősítenek. Már a ko-

rai, a 7. század végéig terjedő időszakban is ez a szerkezeti azonosság az egyetlen közös azokban az övgarnitúrákban, amelyek az egyszerű „avar” lemezgarnitúráktól a bizánci eredetű vagy bizánci hatásra készült övgarnitúrákon és az itáliai langobárd („alpi típusú”) öntött bronz veretekben át a késő Merowing-típusú taufírozott vas övgarnitúrákig békés egymás mellett élésben található meg az avar harcosok derekán. (A kérdéskörrel STEIN 1968, 233-244; legutóbb BÁLINT 1995, 299-308; a Merowing-kori övdíszekről módszertanilag alapvető MARTIN 1991, 81-127)

A késő avar korban egyetlen lényeges változást tapasztalhatunk: a sokféle import, sokfajta anyag és technikai eljárás helyébe egyetlen anyag és technika, a bronzöntés lép, a garnitúrákat pedig kárpát-medencei központú, „hazai” műhelyek állítják elő. Ezeknek a műhelyeknek a működéséről, ellátási körzetéről, kisugárzásáról, „gyártási spektrumáról”, művészeti kapcsolatairól, és az ott dolgozó ötvösök képzetségi szintjéről, technikai képességeiről, származásáról egyelőre igencsak felületesek az ismereteink.

A sírokban lelt garnitúrák futó áttekintése is elegendő azonban ahhoz, hogy belássunk az övdíszeket készítő műhelyekben többé már nem azt tekintették feladatnak, hogy egy-egy, díszítésében és kivitelében azonos stílusban tartott, teljes garnitúrát készítsenek, mint tették ezt korábban a mediterrán jellegű és a nyugati garnitúráknál (de már akkor is sokkal ritkábban a préselt díszű, lemezes övgarnitúráknál). Ez időtől kezdve, a technológiai sajátosságoknak is köszönhetően, általánossá vált az egyes veretfajtákra redukált szériagyártás, ezekből készítették – modern szóval élve – „egységcsomagokat”. (Ezt látszik felismerni Kiss Gábor is, amikor újabban már az öv egy-egy veretfajtaját gyűjti össze és rendszerezi KISS 1995; 1998.) Ezért ritka az öntött bronz garnitúráknál a teljes formai- és motívum-összhang (érdekes módon, leginkább újra a korszak legvégén). Sokkal gyakoribb, hogy a díszítő elemek csak tágabb értelemben véve hasonlóak, a veretfajta külső, formai megjelenésében nincs többé szigorú stíusegység, miként a díszítésben sem. Már az övcsat pajzsán is csak ritkán ismétlődik, variálódik az övveret ornamentikája, nem beszélve a nagy- és kis szíjvégekről, lyukvédőkről, propeller-veretről, mellékszíj-veretekről. Az öv felszerelésekor csak arra ügyeltek, hogy lehetőleg egyazon szériából („egységcsomagból”) kerüljenek ki az egyes veretfajták. Ezekből komponálták azokat az összetételükben egyedi garnitúrákat, amelyek nemcsak egy-egy közösségen, de gyakran még egy nagyobb tájegységen belül sem ismétlődtek.

Meggyőződésem továbbá: az övdíszek készítésekor, a garnitúrák összeállításakor nem volt meghatározó szempont, hogy a velük felszerelt övek valamiféle ideológiai tartalmat is közvetítsenek. Ezért például az olyan késő antik motívumok, mint a leveles ágat csőrében tartó ma-

dár, a szőlőinda, a halat tépő sas motívuma stb. vagy a kereszt alakba rendezett indadísz nem a kereszténység ideológiáját (SZŐKE 1974, főleg 85-95, ezzel szemben VIDA 1998), a veretek griffje és a nagyszíjvég állatküzdemi jelenete pedig nem egyfajta antik és korai bizánci keresztény formába öltöztetett avar mitológia üzenetét hordozzák (DAIM 1990, 278-283 – ld. különösen a Werner-féle interpretáció kritikáját 275-276). Ám ez a fajta direkt interpretáló szemlélet máig meghatározóbb, egy nagyszíjvég vagy egy veret ábrája még mindig döntőbb szerepet játszik annak tipológiai besorolásában, rendszerezésben, mint az, hogy milyen, a maga elvontságában objektív stílusjegyei vannak az adott övdíszítménynek.

Ha az öv díszítését történetiségében és gyakorlati kivitelezésének összhangjában, azaz ha az *övet mint kompozíciós egységet* vizsgáljuk, akkor e rendszer belső logikájából következik, hogy az övgarnitúrában a deréköv veretei voltak az elsődlegesek, a többi övdísz (szíjvég, propeller-veret, lyukvédő stb.) pedig alárendeltebb szerepet játszott mellettük. Következésképpen elsődlegesen e veretek tipokronológiai vázára kell, hogy épüljön a többi díszítő elem s végső soron a teljes övgarnitúra besorolása is.

A fentieket gyakorlati nyelvre fordítva az övveretek lényegében három nagy és egy kisebb, lokálisabb jellegű negyedik csoportba sorolhatók:

A *négyszögletes testű* (téglalap alakú és négyzetes) veretek, főleg griffel, ritkábban indával vagy geometrikus motívummal díszítve.

A *széles címerpajzs-alakú* veretek (az ötszögletű, geometrizáló formától a szinte már szecessziós nyújtott ovális formáig több variánsa különíthető el) ritkán griffel, és/vagy más állattal (ld. pl. Mikulčice [POLÁČEK 1996, 333, 5. 250], és Halimba, 60. sír [TÖRÖK 1968, 6. kép]), gyakrabban laposindával, vagy egyéb indadíszítéssel.

A *keskeny címerpajzs alakú* (ritkán geometrizáló variánsa, a nyújtott trapéz alakú) veretek, áttört indadíszsel, állatalakkal, pikkelydísz-kerettel vagy sima felületen vésett-poncolt palmetta-díszítéssel, az övre hármas csoportosításban felerősítve.

A *korong alakú*, indás, geometrikus, vagy figurális (állatalak-, mellkép- stb.) díszű veretek. Ritkábban előforduló veretfajta, csak a kaganátus bizonyos régióiban terjedt el (DAIM 1987, 143-144).

(Elgondolkoztató azoknak a garnitúráknak a helyzete, amelyeknek *vastag bronz lemezből kivágott övveretei* voltak [KOVRIK 1963, 148-153; GARAM 1995, 214, 402 – 3. fázis]. Ha ugyanis rendszerszerűen gondolkodunk, akkor nem logikus, hogy először a szíjvégeket s egyéb kiegészítőket kezdték bronzból önteni, s csak később magukat az övvereteket. Inkább ennek fordítottja lehetett igaz. Azaz még javában használták azokat az öveket, amelyeknek vastag bronz lemezből készültek a

díszei, amikor az újabb öveken már öntött bronz fémdíszeket applikáltak az övre – s éppen ezek hatására egészítették ki és/vagy korszerűsítették a korábbi lemezgarnitúrákat.)

### A veretek aranyozása

Jó minőségű, helyenként vastag aranyozás fedi a zalaegerszegi öntvényeket. Ez alapján szokás feltételezni, hogy az övveretek viselője a kései fázisban (FETTICH 1937, 112) az avar kaganátus magasabb társadalmi rétegéhez tartozott. Aranyozott övdíszek egy sor más késő avar kori temetőben is megtalálhatók mind a kaganátus központi területein, mind pedig a határainál. Kiss Gábor gyűjtése szerint 68 lelőhelyről mintegy 130 garnitúrát ismerünk, ahol az összes veret (80-85%), vagy a veretek egy része aranyozott volt (HORVÁTH 1935, 115; KISS 1995, 100). Legtöbb aranyozott garnitúra (17) arról a Komárom-Hajógyár lelőhelyről származik, amelyik majd az ornamentika szempontjából is kiemelkedően fontos helyet foglal el párhuzamaink sorában. De jelentős számban ismertek ilyen garnitúrák Győr, Hortobágy-Árkus, Dunacséb (Čelarevo) temetőiből, a Balaton nyugati vége (Vörs és Keszthely) és a pozsonyi medence (Csúny [Čunovó, Sandorf], Dévényújfalú [Devínska Nová Ves], Pozsonybeszterce [Záhorská Bystrica]) környékéről is. Ám még fontosabb talán, hogy a kaganátus törzsterületén belül egyenletes eloszlásban gyakorlatilag minden lelőhelyen, ahol nagyobb temetőrészletet tártak fel, volt egy-négy garnitúra, amely részben vagy egészben aranyozott vereteket tartalmazott. (KISS 1995, 5. kép).

Falko Daim ennek ellenére úgy véli, „nem lényegtelen momentum, hogy az aranyozott veretek az avar településterület határainál koncentrálnak. Az aranyozott veretek viselői magasabb affinitást mutatnak a bizánci motívumokhoz, mint az alsóbb néprétegek és olyan ábrázolásokat is akceptálnak, amelyeket egyébként inkább elutasítanak. Ez a gazdagabb és a bizánci motívumkincs felé nyitottabb népességréteg fért hozzá az eredeti bizánci darabokhoz is” (DAIM 1999, 68). „Úgy látszik, mintha az avar birodalom szélén a 8. században kisebb uralmi központok jöttek volna létre, amelyek a kishatárforgalomból és a 8. században már nem annyira aktív kereskedelmi utakból többszörösen profitáltak volna. A leletek sajátos koncentrációja figyelhető meg az Adriától és Itáliától Alsó-Ausztriáig, Dél-Morvaországig és Szlovákiaig. Ez a terület a bizánci kereskedők és diplomaták céljává válhatott, a formálódó szláv uralmi központok felébresztették a politika és a távolsági kereskedelem érdeklődését.” (u.o. 69)

Valójában egyelőre igencsak keveset tudunk arról, milyen technológiákat és díszítőelemeket használtak a kora középkori Bizánc iparművészei, amikor övdíszeket

készítettek, arról pedig még kevesebbet, hogy hol és kik számára készítették őket. Egyedül annyi bizonyos, hogy egyes, a nyugati határszél közelében fekvő lelőhelyen talált övgarnitúra díszei eltérnek az átlagostól abban, hogy különös műgonddal és/vagy nemesfém-ből készítették őket. A hohenbergi övgarnitúra (6. kép 5) sárgaréz vereteinek egyes alkotóelemeit (elő-, hát- és oldallapját, továbbá a gyöngysordísz) külön öntötték, ezüsttel forrasztották össze, a jól ismert madárdíszes mikulčicei szíjvéget pedig aranyozott ezüsből öntötték (DAIM 1996, 326). Ez azonban még egyáltalán nem jogosít fel bennünket arra, hogy e pár lelet és azok részben antik mintákat követő díszitményei alapján olyan, Itáliában működő bizánci műhelyt rekonstruáljunk, amelynek „célközönsége” az avar kaganátus, annak is kifejezetten a nyugati határvidéken élő, Bizánra „nyitottabb” csoportja lett volna, s e hipotézisből további, akár a történeti forrásoknak is ellentmondó, messzemenő történeti következtetéseket vonjunk le. Mindaddig ugyanis, míg az avar forráskiadványok és közlemények nagy része a tárgy megnevezésén túl semmilyen technikai, technológiai részletet, méretadatot nem közöl, az ilyen részletek megfigyelésén alapuló kérdéseket sem lehet objektíven megtárgyalni (ld. KISS 1995, Függelék).

Néhány szórványos adat, ami a kaganátus törzsterületéről, vagy éppen keleti, déli végeiről ismertté vált, mindenesetre nagyobb óvatosságra int. Közismert az aranylemezből készült, s nem öntött (!) mátészalkai szíjvég (CSALLÁNY 1960, 44, XIX. tábla 41; legutóbb: BÓNA 1986b, 82, 28. kép), a részben vastag lemezből kivágott, részben már öntött (pl. lyukvédők) ezüst garnitúra a Kolozsvár-Szamosfalvai I. szláv halomsírban (MACREA 1958; BÓNA 1986a, 186-187; WERNER 1986, 31-32), az aranyozott öntött ezüst övgarnitúra Komárom (Komárno)—Hajógyár 107. sírból (TRUGLY 1993, 196, 11. tábla 9-20) (3. kép 4), a hohenbergihez nagyon közel álló, de már egy darabból öntött záhonyi fehérbronz nagyszíjvég (CSALLÁNY 1960, 46, 81-83, 9. kép, XIX. tábla 42), a kiskőrösi 150. és 155. sírok övdíszei, amelyeket ugyancsak sárgaréz-ből öntöttek, előlapjukat pedig aranyozták (HORVÁTH 1935, 119), a bajnai és az egyik keszthelyi (ld. alább), továbbá a blatncai garnitúra aranyozott vereteinek a többitől eltérő, ám egymásra hasonlító bronzanyaga (FETTICH 1937, 112), vagy a pálcás indadíszes presztováci övdíszek, amelyeknél az arany lemez (?) szíjvég elemeit Hampel még külön-külön rajzban közölte le (HAMPEL 1905, I. 657-558, 2019-2023. kép, III. 320. tábla – ld. még HORVÁTH 1935, 112, 9. jegyzet), stb. Olyan emlékek ezek, amelyek a késő avar kor kagáni szintű sírleteinek hiányában az egyedüli támpontokat adják egy, a kagáni udvar környezetében működő műhely – vagy inkább a késő avar arisztokrácia csúcsán lévők udvarai mellett tevékenykedő több műhely – tevékenységének rekonstruálásához. Ezek logikus folytatásai lesznek a



Karoling-kori, poszt-avar fejedelemségek és Pannónia provincia műhelyei, melyek késő hellenisztikus—perzsa (FETTICH 1937, 115) vagy „bizánci-orientális” (EISNER 1947) ízlésvilágáról már újra több ismerettel rendelkezünk.

### Az övdíszek ornamentikája

A zalaegerszegi széles, címerpajzs alakú veretek díszítésének két fő eleme a kötélszerűen sodrott indaszár és az egyszerű elemekből, azaz két félkörívben kihajló csészeselevből és egy hármastagolású szíromlevélből komponált virágmotívum. Utóbbi ismétlődik a nyújtott U-alakú szíjvégen, míg a másik, tömörsébb szíjvégen egy háromlevelű palmetta, egyszerű liliomdísz jelenik meg.

#### Háromlevelű palmetta (heraldikus liliom)

Az áttört liliomos, fülecses-tokos felerősítésű kisszíjvég *kimélyített hátlap*-megoldásához kevés biztos párhuzamot idézhetek. Egy közeli párhuzam Szeged-Kundomb 38. sír kisszíjvége (4. kép 5), felbomló lapos levelű, hullámvonalas indával (SALAMON-SEBESTYÉN 1995, X. tábla 9, 11), valamint távolabbi pedig Leobersdorf 69. sír SpA II-be sorolt aranyozott bronz kisszíjvége, előlapon profilban ábrázolt emberfejjel, a hátlapon pedig három levélkére bomló, hullámos indával díszítve (DAIM 1987, 240, 64 tábla). Feltehetően hosszabban sorolhatnám a párhuzamokat, ha a század elejének közleményeit és a későbbi nyugati példákat követve nálunk is gyakorlat maradt volna a leletek részletes leírása, és/vagy a szerkezeti részleteket is ábrázoló, pontos rajz közlése (ld. Falko Daim avar temető-közleményeit).

A liliomos övdíszek jegyzékét és kísérő leleteik szeriációs módszerrel rendezett kombinációit legutóbb *Szalontai Csaba* állította össze (SZALONTAI 1995). Bár katalógusa közel 140 sír adatait tartalmazza, zalaegerszegi darabunknak nem akadunk pontos párhuzamára. Ennek oka talán az, hogy kisszíjvégünk e csoport egyik korai, még analógia nélküli példája.

Már *Hampel József* felismerte, hogy a háromlevelű palmetta vagy heraldikus liliomdísz különösen a nyújtott felületek (szíjvégek) kitöltésére volt alkalmas: a középső levél alkotta a tengelyt és tartotta két motívum közt a kapcsolatot (HAMPEL 1905, I. 571-573, 1783-1800. ábrák).

*Horváth Tibor* a félkörből kiágazó hármastagolású leveleket és ennek gazdagabb változatát, amikor „a félkört helyettesítő gömbből nemcsak a három felső levél sarjad ki, hanem a gömb aljából külön még kettő” (ld. a kiskőrösi 147. sír szíjvégei, HORVÁTH 1935, 119, XXX. tábla 18-27) a 750-775 közötti időre keltezte, a nagyszentmiklósi kincs (az aláhúzott B és az albán kincshez való viszonya alapján – HORVÁTH 1935,

117-118) általa feltételezett készülési idejének (760-790) első felére.

A *liliomszerű* motívum, azaz egy félkörből vagy egy gyűrűből kihajtó kettős- vagy hármastagolású levél, amivel gyakran „levélrács”-ot alkotnak, s a nagyszentmiklósi kincs 13. és 14. edényén nagyobb felületeket borít be, *Szőke Béla* szerint is a késő avar kor egyik legkedveltebb nővényi dísz, amelyet az övvereteken és szíjvégeken magas, sima vagy gyöngydróttal tagolt keretbe foglaltak (SZŐKE 1960, 87, 4. tábla 7).

#### Kötélszerűen csavart, fonott indaszár

A motívum egyfajta előzményének talán azokat a középkori avar kori négyszögletes, préselt lemezes vereteket tekinthetjük, melyeken mintha a felbomló germán szalagfonat (pl. Alattyán 224. sír – KOVRIG 1963, 27, 18. tábla) (3. kép 1) ötvöződné növényi elemekkel, levélkéikkel: Alattyán 214. sír veretén a két indaszár lazán egymásba csavarodva osztja ketté a négyzet alakú veretet (KOVRIG 1963, 26, 17. tábla) (3. kép 2), a kompozíció azonban még széteső, az egyes elemek nem kapcsolódnak szervesen egymáshoz. A motívum letisztultabb formái, amikor a négy sarok felé forduló levéldísz indaszára kereszt alakban elrendezve önmagával csavarodik össze, már kizárólag öntött vereteken jelenik meg. Így pl. egyetlen öntött bronz veretként *Tiszafüred* 692. sírban (3. kép 8) még griffes veretekkel és vonuló griffes, tokos felerősítésű nagyszíjvéggel együtt, ugyanezen temető 1139. sírjában azonban már önálló garnitúráként (GARAM 1995, 112 és 152. tábla). Ugyanez a kompozíció alkot egységes garnitúrát *Komárom (Komárno)–Hajógyár* 107. sírjának (TRUGLY 1993, 196, 11. tábla 9-20) (3. kép 4) négyzet alakú, aranyozott öntött ezüst veretein és (még bonyolultabb szerkesztésben) nagyszíjvégén is – melyeket éppen a préseltelkel való közeli rokonság miatt a 8. század elejére keltez az ásató (TRUGLY 1994, 23).

A fejlődés következő állomása *Homokmégy-Halom* 111. sír övgarnitúrájának széles címerpajzs alakú övverete (3. kép 5), amelyen a csavart indaszár kereszt alakot ír le, ám az indák végei már lapos indába fordulnak (GARAM 1975a, 10. tábla). A zalaegerszegi veretekhez legközelebb az a *zimonyi* (Zemun-Govedi brod) (3. kép 3) szőrvány lelet áll, ami 1960-ban, a Duna partján került elő. Az áttört díszű, öntött bronz veret tengelyét egy csavart indaszár alkotja, két oldalán nehezen értelmezhető (vagy a rajzoló által meg nem értett) levél- és/vagy virágmotívumokkal (SEOBA NARODA 1962, 105. 6).

A kötélszerűen csavart indaszár és a kereszt alakba rendezett kompozíció egyéb övdíszben is feltűnik. Az öntött bronz *szíjvégek* egy csoportján a kompozíció elemeit rácsszerűen áttört belső mezőben sima, egyszerű indák és virágmotívumok vagy kettős-hármastagolású levélkéik alkotják. Ezek a szíjvégek az indák, virágok és az áttörések megkomponálásában a zalaegerszegi veretekre em-



lékeztetnek, lényeges különbség azonban, hogy a képmezőt lehatároló plasztikus keretet nem vonják be a díszítésbe, ld. pl. *Szeged-Kundomb* 38. és 124. sírok (4. kép 2, 5) nagyszíjvégei (SALAMON-SEBESTYÉN 1995, X. tábla 12, XI. tábla 12), *Regöly* A sír nagyszíjvége és 12. sír kisszíjvégei (KISS-SOMOGYI 1984, 104. tábla 16, 19), *Bakonykoppány* és *Bajna* (HAMPEL 1905 I., 574, 1803. kép, CIBULKA 1958, XXIV. tábla 3, 7) (5. kép 5), egy ismeretlen lelőhely (HAMPEL 1905, II. 726-727) (5. kép 2), és a Delhaes-féle gyűjtemény nagyszíjvége (ArchÉrt 29 [1909] 377) (5. kép 3) stb.

Stílusban, kompozícióban, kivitelben közelebb áll a zalaegerszegi veretekhez a *Tószegen* előkerült ovális fejű, pajzsos testű *csat* (5. kép 4), ahol a csattest tengelyét olyan összesodrott kétszálú inda alkotja, ami középben kereszt alakban szétágazik, de a mi példányainktól eltérően levélcsoportban végződik és a veret sima keretét nem kíséri belül körbe (HAMPEL 1905. I. 1821. kép).

A tószegi csathoz sok részletben hasonló, de a zalaegerszegi veretek szerkesztéséhez még közelebb állnak a *székkutasi* 2. sírban talált aranyozott bronz garnitúra (6. kép 1) hasonló alakú *csatja*, továbbá *mellékszíj- és lyukvédő veretei* (B. NAGY 1993, 1. kép). Az ugyancsak levélcsoportokban végződő kétszálú inda („kötélfonat”) ugyanis nemcsak a díszítés tengelyét adja, de (a túl kis díszíthető felületet nyújtó mellékszíj-veretek kivételével) körbefolyik a széleken, azt keretezi is. A csattestet ezen kívül még egy, a zalaegerszegihez hasonló gyöngyosorrettel is ellátták. A garnitúra többi eleme közül fontos keltező értékű darab még az a speciális, „asztragalosz”-bújtató, aminek csak Hohenbergben, Vörsön és Soboron vannak meg a párhuzamai (a típusról SZALONTAI 1996 148). Kis- és nagyszíjvégeinek analógiái ugyanakkor ebben a körben tűnnek fel. A garnitúra többi elemének ismeretében talán már nem meglepő, hogy ezek oldalán is fonott díszítés látható.

A harmadik, e körhöz tartozó *csat* az 1894. évi *hohenbergi* sírlelet (6. kép 5) aranyozott sárgaréz övgarnitúrájából ismert (FISCHBACH 1895, FETTICH 1937, 111-112, DAIM 1996). Az ovális fejű, pajzsos testű *csat* pajzsán hangsúlyozottan jelenik meg egy kétszálú indaszárból összesodrott „kötéldísz”, ami a középtengelyt és a gyöngyosoros kereten belüli széldíszet alkotja. E mellett a kis levélkékből álló csokrok teljesen másodlagos szerepet kapnak, alig észrevehetők. Jellemző, hogy – szinte a horror vacui elve alapján – a *csat* más példányoknál díszítetlenül hagyott sima felületeit is vésett-poncolt indadíszek, palmetták borítják be. A jól ismert garnitúra többi darabján már nem tér vissza a sodrott indaszár, ehelyett a nagyszentmiklósi típusú pálcikaindákban szerkesztett forgó és a hangsúlyos, nagyméretű gyöngyosor-keret válik meghatározóvá.

A *Szeged-Kundomb* 139. sír öntött bronz övgarnitúrájában (SALAMON-SEBESTYÉN 1995, 24, IX. tábla

16-17, 21) a *nagyszíjvég* képmezőjét szinte teljes egészében a kétszálú csavart indák és a belőlük kiágazó, rövid levelű, kis ívben hajló pálcikaindák alkotják, mégpedig úgy – s ez már közvetlenül a zalaegerszegi veretek felé mutat –, hogy a keret szélénél belül is körbefut a csavart kettős indaszár. A *lyukvédő vereteknél* ugyanakkor csak egy kétszálú csavart indaszár alkotja a középtengelyt, míg a széleken rövid kis levélkékből álló csokor kapcsolódik a két végen szétnyíló és visszahajló egyes indákhoz. A garnitúra övdíszei egyébként áttört liliosom díszű, keskeny címerpajzs alakú veretek.

Ugyancsak a *lyukvédők* díszítő elemeként jelenik meg a két összecsavart indaszár a *Komárom-Hajógyár* 139. sír – egyébként eléggé „gyűjtögetett”, több „egységcsomagból” válogatott – garnitúráján (TRUGLY 1993, XLVI. tábla 18-19) (15. kép 3) és egy *kunszállási* aranyozott bronz garnitúráján (AWAREN 1986, 76, 76. kép; KISS 1995, 114), melynek igen közeli párhuzama *Keszthely-Városi temetőben* került elő (1882. febr. 24.-én feltárt sír) (5. kép 1. ld. alább).

Míg az eddigi párhuzamok áttört művű öntvények voltak, egy *szőregi* vagy *csongrádi* (?) garnitúra ovális karikájú, címerpajzs testű *csatján* vésett-poncolt kivitelben jelenik meg a kötélszerűen csavart indadísz: a tengelyt alkotó, lazán összefonott két szálból az a fajta indavirág nyílik ki, amelyről alább még bővebb szó esik. A kétlapú nagyszíjvégen pedig szinte karikatúra-szerűen ismétlődnek meg a hohenbergi garnitúra pálcikaindákban szerkesztett forgói (AWAREN 1986, 69, 66. kép, L'OR 1986, 73, 66. kép).

A fonatos övdíszek egyik lehetséges továbbfejlődési irányát jelzik a *Keszthely-Városi temetőben* (Polacsekertben) 1882. febr. 24.-én feltárt, tűzaranyozású bronz övgarnitúra veretei (5. kép 1). Az övdíszek egységes dekorációs elvekre épülő, azonos stílusjegyeket mutatnak, különös gondal terveztek meg és öntötték ki őket. A trapéz alakú övdíszeken, csaton és szíjvégeken ágacsok és sodrott, fonott indák alkotják nemcsak a rácyszerűen osztott belső mező középtengelyét és az abból kihajtó ágakat, de a tőlük semmiben sem különböző keretet is, amivel sűrűn egymás mellé helyezett, plasztikusan formált kis levélkékkal és holdsarló alakú tagokból felépített hármasszerű levélcsoportokkal sűrűn telehintett ágfondék vagy levélkoszorú benyomását keltik (LIPP 1884, 22-23, 55-68. képek). A Hampel által is egészen különálló csoportba (HAMPEL 1905, I. 576, 1822-1828. képek) sorolt keszthelyi díszítmények egyediségük miatt önmagukban szinte keltezhetetlenek. Ám a váz felett több, blatnicai típusú aranyozott lószerszámveret is előkerült, poncolt háttérből kiemelkedő palmetta és indavirág díszítéssel.

Még távolabb áll a zalaegerszegi példától a *modrai* (Morvaország) 22. sír kétlapú, áttört díszű, aranyozott bronz szíjvége (6. kép 4). Ennek a képmezőjét rövid pálcikaindák levélkéihez kapcsolódó girlandok (Cibulka

szerint „cseppmotívum”) töltik ki, a vastag ágfonadékot vagy levélkoszorút utánzó keret pedig már teljes egészében a kompozíció részévé vált, amit sűrűn egymás mellett és alatt sorakozó levélkéek fednek (CIBULKA 1958, XIX. tábla). A keltezés szempontjából fontos, hogy ugyanezen sírban egy Karoling-kori, ékvéséses növényi díszű, aranyozott bronz szíjvéget és egy sarkantyúpárt is találtak, amelyek alapján a 9. század második harmadának elejénél korábban nem áshatták meg a sírt (SCHULZE-DÖRRLAMM 1993, 594-597). A szíjvég meglepően közeli, ugyancsak aranyozott bronz párhuzama (csak a képmező rövid pálcikaindákából szerkesztett liliomdísz a különbség) *Mikulčice* nagymorva előtti rétegből került elő (PROFANTOVÁ 25. tábla 5) (6. kép 3).

Talán nem érdektelen, hogy mind a modrai, mind a keszthelyi szíjvégek ágfonadékot vagy levélkoszorút utánzó, sajátosan felduzzadt kerete egy olyan új stílusirányhoz kapcsolódik, ami a Kárpát-medencében a Karoling birodalomból behozott szíjvégek révén vált ismertté, ld. *Mikulčice*, II. templom 100. sírban lelt övgarnitúra aranyozott ezüst szíjvégét (POULÍK 1963, XXVI. tábla 1, POULÍK 1975, 37. tábla 5-6.), ami legkorábban a 9. század második harmadának eleje táján kerülhetett földre (SCHULZE-DÖRRLAMM 1993, 568-571), vagy a hasonló, de nagyobb ezüst szíjvéget a III. templom 433. sírból (POULÍK 1975, 49. tábla 1). Ezért talán fontos részlet az is, hogy a Karoling reneszánszban a halszállkamintás plasztikus osztóléccé egyszerűsödött kötélfonat-dísz (belőle sarjadó levélcsokrokkal) sem ismeretlen, mint a *mikulčicei* II. templom 50. sír aranyozott bronz sarkantyú-garnitúrája mutatja (POULÍK 1963, 16. kép 6) (6. kép 2).

### Indavirág

Hampel József az indadíszek csoportjának egyik legikerültebb kompozíciójaként értékeli azt, amikor a „villásan szétágazó levélkéek felett egy hármasan tagolt levél ül vagy lebeg”. Alaptípusát egy áttört művi *keszthelyi* kisszíjvégen mutatja be (HAMPEL 1905, 541-542, 1645. kép). A virágmotívumhoz egy sor további párhuzamot idéz, főleg kisszíjvégekről. Így egyszeres (Csúny [Čunovó], Nemesvölgy [Edelstal], Mártély, Szirák) vagy másfélszeres (Kiskunhalas, Keszthely) S-ívben hajló indaszárról sarjadó, azaz két vagy három nyújtott ovális keretbe rendezett variánsait, melyeknél a virág alternatív módon hol balra, hol jobbra hajlik, a kiindulás alapja azonban mindig az inda félköríves darabja. A *csúnyi* példányon (miként a zalaegerszegi szíjvégen is), az indaszár közepéről még egy rövidke levél is kihajt (HAMPEL 1905, 542, 1647. kép). A kígyózó indaszárról sarjadó virág további variánsait reprezentálja egy *mártélyi* kisszíjvég (u.o., 1648. kép), amelynél az indaszárak alkotta ovális mezők már függetlenedtek egymástól és önálló medaillonná váltak, míg a *nemesvölgyi*

példányon (u.o., 1649. kép) az egyik végén indavirág-díszű, egyszerű hullámos indaszár másik vége palmettába megy át. A sima lemezű *sziráki* kisszíjvég virágmotívuma stílusában a mártélyi szíjvégre emlékeztet, ám itt már gravírozták a díszítményt (u.o., 1651. kép).

A motívumhoz Hampel a nagyszíjvégeken is talál analógiákat, így a *sövényházi* példányon ötszörös hajlású indaszárról sarjadva (HAMPEL 1905, 543, 1652. kép). A virágdísz a kiskunhalasira emlékeztet, csakhogy az alsó kettős (csésze)levélhez egy harmadik is kapcsolódik, az e felett lebegő hármás (szírom)levél pedig inkább zárt lóhere-formát mutat. Ez a séma még egyszerűbben megismétlődik egy *nemesvölgyi* nagyszíjvégen (u.o., 1653. kép), ahol a két sávban egymás mellett hajladozó indaszárról szétágazó két levélke felett már csak egy kissé megvastagodó hegyesszög lebeg (erről alább ld. még bővebben). Végül a Hampel által idézett példák közül zalaegerszegi kisszíjvégünk egyik legközelebbi párhuzama az a *cikói* nagyszíjvég (u.o. 544-545, 1655. kép), ahol alapmotívumunk, a „kettőslevelű, hármás tagolású felmagasodás” (das doppellappige Blatt mit der dreizackigen Überhöhung) ismétlődik egy hétszeresen terekedő inda íveiben, gyöngysorkeretbe foglalva.

Hampel az indavirág-motívum kiteljesedését látta abban, amikor két teljesen szétnyíló (csésze)levél felett már két sorban rendeződnek a virágszirmok, a virágszárból pedig a szíjvég hosszanti oldala irányában még egy szőlőfürt is kihajt és magát a szárat is egy-egy gyűrűvel szakítják meg (ismeretlen magyarországi lelőhelyről, u.o. 543, 1654. kép). Valójában ez már egy másik díszítménycsoport, a *szőlőfürtdíszesek* felé kapcsolódik (KISS A. 1965; WERNER 1986, 47-51). Hasonlóképpen egy következő csoport, a *palmettalevél-díszesek* felé mutat az a variáns, amikor a két széthajló (csésze)levél, felette az áttört háromszög, majd e felett egy egymás mellé rendezett levélsor palmettvá összeolvadó díszítményt alkot. Ezt a motívumot Hampel egy ugyancsak *keszthelyi* lelőhelyű nagyszíjvégen mutatta be (HAMPEL 1905, 545, 1656. kép), ahol a virágdísz az indaívekben mindig a szíjvég felső vége felé mutat (hasonlóan egyébként még a sövényházi szíjvégen is ld. fentebb). Ennek a díszítménynek egyre letisztultabb következő állomásai a nemesvölgyi, regölyi, csúnyi szíjvégeken láthatók (u.o., 545, 1657-1659. képek), ahol is az alsó, szélesen kinyíló levélpár felett a palmetta kisebb, legyezőszerűen vagy villásan szétnyíló levélpárokból épül fel (WERNER 1986, 47-51).

Hampel magukon az övdíszeken találta a legkevesebb indavirágos példát. Jellemző azonban, hogy ezekben az esetekben széles címerpajzs alakú veretek nyújtották azt a díszítendő felületet, amin két indavirág hajlik ki a középtengelyt alkotó, sima indaszárból (Bajna, Keszthely: HAMPEL 1905, I. 565, 1760. kép és 566, 1767. kép).

Az indadíszekkel Horváth Tibor (HORVÁTH 1935, 117-119) és Schüller Hilda (SCHÜLLER 1937) inkább

csak érintőlegesen, a nagyszentmiklósi kincs díszítő-rendszerével kapcsolatban foglalkozott. Ezt követően behatóbban újra Szőke Béla kísérte meg rendszerezni őket, amikor a „nagymorva díszgombokat” bizánci elemekkel gazdagodott nomád fémműves termékeknek értelmezve (SZŐKE 1960, 76) díszítő elemeik előzményeit a késő avar fémművességből gyökerezette és a nagyszentmiklósi kincslelet köréhez kötötte őket (u.o. 81). A liliomdísz és az „életfa”-motívum mellett a harmadik jellemző növényi dísz az indavirág. Meghatározásában azonban a három- vagy négyrészes virág alsó két levélkéje már nem tartozott a virághoz.

Bár a rendszerezés szempontjai és terminus technikusai eltérők, Hampel és Szőke szerint is a késő avar kori növényi díszek között a laposinda után legelterjedtebb az – egyszerűség kedvéért röviden – *indavirágnak* nevezett motívum. Az indavirág klasszikus esetben két szélesen kinyíló, holdsarló alakú levélkéből (=csészzelevélből), e felett pedig egy háromszög alakú mezőt (=vackot) szabadon hagyó, ívesen hajló hármastagolású levélből (=sziromlevélből) áll. Az indavirágot az esetek többségében nem magában, hanem a vele szerves egységet alkotó hordozójával, egy hullámos indával (Wellenranke – RIEGL 1964<sup>3</sup>, 276) együtt ábrázolják. Ilyenkor az anyagról kör vagy ovális alakban lehajló kacs gyakran „átbújik” az inda szára alatt. Jellegzetesség még – ahogy erre Hampel, majd Szőke ugyancsak utalt –, hogy az alapmotívum néhány esetben variálódik más növényi díszítéssel, szőlőfürtös, palmettadíszes, liliomos, „életfa”-jellegű stb. motívummal.

Az indavirág legkorábbi előfordulása *Kiskőrös-Vágóhíd IX. sírból* ismert (LÁSZLÓ 1955, 30, VIII. tábla 1). Az ívelt oldalú, hegyben végződő ezüstlemez nagyszíjvégen (7. tábla 1) apró poncokkal hangsúlyozott háttér előtt egy láthatatlan középtengelyről két oldalra ívelődnek az indaszárak, amelyek az előlapon öt-öt, a hátlapon hét-hét medaillont alkotnak. Ezekbe hajlik be szabályosan váltakozva, hol jobbról, hol balról egy-egy klasszikus indavirág. Jellegzetes részlet még, hogy két medaillon találkozásánál az egyik irányba leágazó indaszárát átbújtatták a másik alatt, a középtengelyben pedig minden második elágazásnál még egy önállósult hármastagolású (szirom)levél ül.

A sír közvetlenül a VIII. sír mellett került elő, amelyben egy kislány nyakán a jól ismert, arany foglalatú almandincsüggökkel és arany harangocskákkal díszített, bizánci eredetű vagy típusú nyakék feküdt (LÁSZLÓ 1955 27-30, VI. tábla; GARAM 1993 81-83, 48-49. tábla). Ez biztosan keltezhető a 7. század utolsó harmadára (GARAM 1993, 26). Semmi okunk tehát feltételezni, hogy a IX. sírt is ne ezzel egyidősnek tartsuk, hiszen a szíjvég anyaga, alakja, felerősítési módja ugyancsak jellegzetesen 7. századi. A szíjvég tehát a legkorábbi indavirág-díszes lelet, s különös szerencse, hogy egyszerre jelenik meg rajta a díszítmény összes jelleg-

zetessége, úgymint a klasszikus indavirág indaszárral és attól önállósulva is, az indaszár átbújtatása s a poncolt háttér, amely vonások lényegében változatlanul megmaradtak az avar kor végéig.

Hogy lemezes változatban mégis társ nélkül maradt, azt talán az magyarázza, hogy az övdíszekre ekkor még sokkal inkább a préselési technika, a fény-árnyékhatásra építő plasztikus megjelenítési mód volt a meghatározó. A kiskőrösi szíjvég nagy műgonddal rajzolt díszítése mégsem a szabályt erősítő egyszerű kivétel, nem egy közönséges ötvös alkotása, s – a temetőben talált sok aranytárgy és míves ékszer alapján – nem is az alsóbb társadalmi rétegek egyik tagja számára készült. A tiszta szerkesztésmód, biztos vonalvezetés gyakorlott és tanult ötvösre vall. Ezért és a szíjvégen megjelenő motívum egyedisége miatt felmerülhet, hogy az övdísz egy (bizánci?) városi műhelyben készítették. Későbbi nagy karrierje alapján mégis valószínűbb, hogy a darabot már a Kárpát-medencében letelepült ötvös gravírozta, s magával hozott tudását, mintakönyvét műhelye örököltette tovább.

Ezt látszik alátámasztani a közeli *Kiskőrös—város alatti* temető 204. sírjának öntött nagyszíjvége (HORVÁTH 1935, XXXIV. tábla). Ezen a szimmetrikusan szerkesztett, hét kanyarulatot megtevő indák (7. kép 3) távolabbról szemlélve a vágóhídi előkép tökéletes illúzióját keltik, közelebbről nézve azonban kitűnik, hogy a virágmotívum jóval elmosódottabb, az indaszár már nem bújik át, csak a különálló ívekre szakadt indadarabok helyzetéből sejtethető az eredeti kompozíció, kisebb, finomabb részletek pedig teljesen el is maradtak. Az övgarnitúra többi darabja, a kétféle laposindás és indavirágos – kisszíjvég, az oválissá váló, széles címerpajzs-alakú övveret a még a griffes veretekre jellemző csüngővel és az ovális csatkarikájú, de hosszan nyújtott testű csat nem könnyíti meg a garnitúra pontosabb besorolását: leginkább még a késő avar kor középső időszaka jön számításba. Ám hogy ez a díszítésmód mennyire nem lokális jelentőségű és időszaki jelenség volt, mutatja, hogy a Kiskőrös-város alatti nagyszíjvég szinte részletekig azonos formában *Nemesvölgy* (Edelstal) temetőjében is feltűnik (HAMPEL 1905, III. 112. tábla 2) (9. kép 7)). Ezzel szemben *Komárom* (Komárno)—*Hajógyár* 71. sírjának (TRUGLY 1987, 265, 15. tábla 8) (13. kép 3) még későbbi időszakra helyezhető, aranyozott bronz övgarnitúráján újra az eredeti, vágóhídi lemezes szíjvég motívuma látszik megisméltódni. Olyannyira az eredeti mintát követi, hogy még a másodlagos jelentőségű, kisebb részletek, mint a poncolt háttér, az alábújtatott indaszár, sőt még a szétágazó indaszárakra ültetett hármastagolású sziromlevél is hasonló módon jelenik meg. Ezt az a sajátos, csak a kiscsüppöldi műhelykörzetre (ld. alább még bővebben) jellemző öntéstechnika is segíthette, amely sokkal rajzosabb, élesebb kontúrú díszítést tesz lehetővé, mint a korszakra általánosabban jellemző, elmosódot-

tabb kontúrokat és plasztikusabb ábrázolást eredményező öntésmód. További elemzést igényelne, hogy az ez utóbbi technikával öntött nemesvölgyi szíjvégen mégis miért a kevesebb részletet megőrző Kiskörös-város alatti szíjvéget választották előképnek.

A korszak művészi csúcsteljesítménye, a *nagyszentmiklósi kincs* edényei közül több darabon is feltűnik az indavirág, hol a jellegzetes, átbújtatott indaszárral, hol önállóan, hol pedig csak a szíromlevél, „levélrács”-szerűen egymáshoz kapcsolva. A kincslet edényeinek csoportosítása, kulturális kapcsolatainak és keltezésének tisztázása messze túlmutat feladatunkon. A feltehetően hosszabb idő alatt összegyűjtött kincslet legkorábbi fázisáról a vrapi lelet egyik edényén is feltűnő aláhúzott B kapsán (HORVÁTH 1935, 117. – Vrap legkorábban 659 utánra keltezéséről: WERNER 1986, 19) Fettich Nándor hangsúlyozta először, hogy már a 7. században elkészült (FETTICH 1937, 115), amit Bóna újabb adatokkal támasztott alá (BÓNA 1984, 344-345), Daim pedig a szeriáció segítségével tovább erősített (DAIM-STADLER 1996, 442-444). Bóna szerint „a nagyszentmiklósi indastílus kialakulását az avar birodalomból a Pontus vidékére került arany övdíszek igazolják. A stílus a 8. század közepén már létezett III. Leó bizánci császár (717-741) aranyérmeivel keltezett leletekben.” (BÓNA 1984, 345). A Kiskörös-vágóhídi szíjvég példája alapján a Kárpát-medencében azonban már a 7. század végén jelen lehetett (!)

Az indavirág Kiskörös-Vágóhíd után legközelebb a 7.-8. század fordulóján *Zamárdiban* tűnik fel. A temető közösségének női viseletére különösen jellemző a veretes borszija akasztott (?) áttört öntött korongdísz. A 2129. női sírban (BÁRDOS 1996, 74, XV. és XXXI tábla 1), a borszija téglalap alakú vereteinek és nyújtott U-alakú, egylapú szíjvégenek képmezőjét egy S-alakban hullámzó inda díszítette, két végén klasszikus indavirággal (8. kép 8). A temető különlegesen gazdag, számos szállal a késő Meroving-kori germán világhoz kötődő népessége itt egy sajátos hibridet alkotott, amikor a germán népeknél nagy hagyományú női övcsüngőnek (MARTIN 1991, 131-137; MARTIN 1991 [1995] 629-680) avar módon viselt és díszített változatát alkotta meg (7. századi előfordulásairól avar környezetben: VIDA 1996). A zamárdi sírlelet azt is hűen demonstrálja, hogy a motívum ebben az időszakban még mindig csak egy az alternatív lehetőségekből, s még mindig csak a felső vezető réteg udvaraiban működő műhelyek mintakincséhez tartozik (BÁRDOS 1998).

De már nem kell sok időnek eltelni ahhoz, hogy az indavirág az egész kaganátus területén elterjedjen és variációit az öv különféle fémdíszein alkalmazzák. A kezdetek alapján joggal gondolnánk, hogy az indavirág továbbra is inkább a szíjvégek szabadabban kitölthető, nagyobb felületeit választják díszítendő felületnek, mint az övveretek kisebb és kötöttebb (téglalap, pajzs- vagy kör

alakú) kereteit. Adatgyűjtésünk – amely közel sem teljes, inkább csak a reprezentativitás szintjét igyekezett elérni – nem ilyen egyértelmű eredményt hozott.

### Szíjvégek

Mivel fentebb a kezdetekről és a díszítés variációs lehetőségeiről már bővebben esett szó, itt már inkább a kronológiailag fontos társulásokra figyeltem.

### Nagyszíjvégek

A késő avar kor korai fázisából származó indavirágos nagyszíjvégek közös jellemzője, hogy a képmezőben kigyózó S-indából feltűnően elnagyolt rajzolatú, felületesen megmintázott indavirágok hajtanak ki, mintha egy, már régóta használt, agyonkoptatott kliséet használtak volna.

Korai környezetben kerültek elő *Halimba* 450. és 459. sírok (9. kép 1-2) tokos felerősítésű, sima keretű, kissé hegyesedő végű nagyszíjvégei négyszeres fordulatú indáról kihajtó klasszikus indavirággal. Mindkét sírban egyszerű vascsat és hegyével egymásnak fordított, kimetszett háromszögekkel és félgömbös szegecsekkel díszített, téglalap alakú lemezes veretek alkották még a garnitúrát (TÖRÖK 1998, 45. és 47. táblák). Hasonló korú lehet *Nagypall* I. 80. sír apró plasztikus félkörökkel keretelt, áttört művű nagyszíjvége (8. kép 3), amelyen az alábújtatott indaszárból nyíló virág szirma megvastagodó félkörre egyszerűsödött. A szíjvéghöz félgömbös szegecsekkel ellátott, X-áttöréssel díszített, téglalap alakú, karikacsüngős lemezveret tartozott (KISS 1977, XXXI. tábla). Megdöbbenően hasonló *Üllő* 36. sír gyöngysorkeretes nagyszíjvégenek a díszítése (HORVÁTH 1935, XIX. tábla 1), ami hegyvel szembe fordított, kivágott háromszögekkel díszített, félgömbfetes lemezcsattal, griffes veretekkel és ugyancsak indadíszes kisszíjvégekkel alkotott garnitúrát. Sima vonalakkal határolt, plasztikus zeg-zug vonaldísz keretezi *Kisköre* 165. sír nagyszíjvégenek ötfordulatú indaszárból kihajtó virágát (3. kép 6), aminek nyilvánvalóan hibás értelmezésből eredő sajátossága, hogy a csészelevelek mellett a hármassívű szíromlevél is külön szárból hajt ki. A szíjvég téglalap alakú, lemezes csattal és karikás csüngőjű lemezverettel együtt alkotott garnitúrát (GARAM 1979, 33, 74-75, 25. tábla).

*Szebény* I. 334. sírban (10. kép 1) trapéz fejű, félgömbös szegecsekkel díszített lemeztestű csattal és griffes verettel fordul elő egy álgöngyör-keretes, kerek végű, tokos nagyszíjvég hétszer hajló S-indával és klasszikus indavirággal (GARAM 1975, 23. tábla). Fialább változata ötszögletű pajzsos testű, trapéz fejű öntött csattal és griffes veretekkel bukkan fel ugyanezen temető 4. sírjában (GARAM 1975, 2. tábla), még későbbi előfordulása pedig a 29. sírban, ovális karikájú, kis pajzsos testű, lapos indás csattal, és széles címerpajzs alakú verettel, rajta kígyót tépő madarábrázolással (GARAM 1975, 4.

tábla). Velük azonos műhelyből származhat a *Cikó* 504. sírban talált (8. kép 7), tokos és fülelces felerősítésű nagyszíjvég is, ami felismerhetetlen mintájú, széles címerpajzs alakú veretekkel és hasonló díszű, mélyen rovátkolt oldalú kisszíjvégekkel együtt alkotott garnitúrát (KISS-SOMOGYI 1984, 34. tábla). Végül ugyanezen szerkezeti elemekből felépített, kissé rajzosabb kompozíció jelenik meg *Szeged-Fehértó A* temető 70. sír nyolcfordulatos indadíszű nagyszíjvégén (11. kép 8), ami kis pajzsos testű, ovális karikájú csattal, széles címerpajzs alakú, laposindás övveretekkel és mélyen rovátkolt oldalú, liliomos kisszíjvéggel együtt alkotott garnitúrát. Érdeemes megemlíteni, hogy a lyukvédőt is az indavirág hármasszítású szirmaiból építették fel (MADARAS 1995, 12. tábla).

A zamárdi síjveretek indavirága bukkan fel *Szeged-Fehértó A* temető 307. sírjában (8. kép 4) és *Mohács-Göröghegy* szórvány garnitúrájában a nagyszíjvégén (8. kép 5) (ld. alább bővebben), míg ennek egy húsosabb csészelevelű változata, aminél a virág közelében még egy harmadik levélke is sarjad, *Kékesd* 199. sír kis- és fülelces felerősítésű nagyszíjvégén tűnik fel (KISS 1977, XXI. tábla) (8. kép 1). A garnitúra jellemzője még az ötszögletű testű, nagy trapéz fejű csat és a széles címerpajzs alakú övveret, míg a díszítés sajátos elemei a kisaliforniai mélyített—poncolt háterű garnitúráknál bukkannak fel újra (ld. alább).

Egyedi megoldású indavirág díszíti a *győri* temető 838. sírjának tokos és fülelces felerősítésű nagyszíjvégét (11. kép 6), hátlapján klasszikus lapos indával. Az előlapon ugyanis egy négyszeresen forduló indából olyan virág hajt ki, aminek két csészelevele erősen, szinte teljes kört leíróan visszahajlik, hármasszítású szirma pedig valójában is három szíromra esik szét. A hiányos garnitúra csatja ovális karikájú, kis pajzsos testű, képmezője tengelyében csavart (?) indaszár, levelekkel (?) (BÖRZSÖNYI 1908, 223).

### Kisszíjvégek

Egyszeres S-alakú, hullámos inda két végén nyíló virág-motívum díszít egy gombos végű, tokos kisszíjvéget *Csúny (Čunová, Sandorf)* 54. sírban (12. kép 1), ahol a garnitúra többi darabja griffes veretből, téglatestű, trapéz fejű csatból és bőségszaru-motívumos, hegyes végű, tokos felerősítésű nagyszíjvégből áll, de megjelenik a garnitúrában már egy lapos indás, ötszögletű pajzsos veret is (HAMPEL 1905, III. 126. tábla). Az egyszerű S-indás virágdísz kedvelt motívum a *győri* temető kisszíjvégein is: a 188. (BÖRZSÖNYI 1902, 138) (11. kép 2) és 804. sírban (BÖRZSÖNYI 1908, 218) (11. kép 1) kerek övveretekkel, a 270. (BÖRZSÖNYI 1904, 21) (11. kép 4) és 315. sírban (BÖRZSÖNYI 1904, 27) (11. kép 3) széles címerpajzs alakú veretekkel bukkan fel, s kései, poncolt háterű, vésett palmettákkal díszített övforgóval és bújtatóval fordul elő *Szeged-Kundomb* 285 sírban

(SALAMON—SEBESTYÉN 1995, 35. tábla) (4. kép 4).

A másfélszeres S-hajlású indáról hajtó indavirágos változat kisszíjvégén a *szebényi* I. temetőnek csak a fiatalabb fázisában jelenik meg, kis pajzsos testű, ovális karikájú csatokkal és széles címerpajzs alakú veretekkel (100. és 140. sír – GARAM 1975, 8. és 11. tábla) (10. kép 4, 6). Hasonló környezetben találjuk meg az indavirágos kisszíjvéget *Cikó* 490. sírban (KISS—SOMOGYI 1984, 32. tábla) (8. kép 6), *Gátér* 2. sírban (KADA 1905, 364) (9. kép 5), és *Szeged-Makkoserdő* 337. sírban is (SALAMON 1995, 24. tábla) (11. kép 7). Utóbbi virágmotívuma erősen emlékeztet arra a mélyített-poncolt háterű, éles kontúrú indavirágra, ami különösen a kisaliforniai övgarnitúrák jellemző díszítőmánya. Ez a díszítése pl. *Győr* 696. sír (BÖRZSÖNYI 1906, 312) (11. kép 5), *Komárom (Komárno) – Hajógyár* több garnitúrája (ld. alább), *Komárom (Komárno) – Várady u.* 11. sír (ČILINSKÁ 1982, 4. tábla) (16. kép 1) és *Morvaszentjános (Moravský Sv. Jan)* (PROFANTOVÁ 1992, 42. tábla) (9. kép 6) stb. kisszíjvégeinek, melyek közül az utóbb említett példányon a virág közelében egy harmadik levélke is kihajt (9. kép 6) – mint a komáromi phalerák indavirágainál (ld. alább).

Ez a tiszta rajzolatú, mélyített háterű indavirág díszíti – szokatlan és egyedi módon – egy *csont tűtartó* oldalát is, ami *Zsély (Želovce)* 682. kettős sírjában a nő viseletének tartozéka volt (9. kép 4). A nőnél dinnyemag-gyöngyök, ovális karikájú, kerek üvegyöngyöcsüngős fülkarka és spirálgűrű, a férfinál varkoesszorító, kivágott háromszögekkel díszített lemezes veretek és kétlapú, laposindás nagyszíjvég a pontosabb keltezését segítő leletek (ČILINSKÁ 1973, 155, CVI. tábla).

### Övveretek

Téglalap alakú keretbe komponálva jelenik meg *Szeged-Fehértó A* 307. sírjában (MADARAS 1995, 32. tábla) (8. kép 4), ahol a fekvő S-alakú, hullámos inda virágai még kísértetiesen emlékeztetnek a zamárdi női sír veretén megismertre, a garnitúra tokos síjbefogós, ívelt oldalú, hegyes végű nagyszíjvége pedig a kiskőrösi síjvéget idézi, bár annál jóval egyszerűbb szerkesztésű: csak egyetlen indaszár hajladozik jobbra-balra, elmosódó virágmotívummal. Nagyon sajátos az a megfogalmazás, ahogy az indavirág *Tiszafüred* 330. sírjának (3. kép 7) garnitúráján megjelenik (GARAM 1995, 84. tábla). A vonuló griffes díszű, ívelt oldalú, hegyes végű, tokos felerősítésű nagyszíjvéggel, és ovális karikájú, ötszögletű pajzsos testű csattal felszerelt garnitúrában a téglalap alakú veretet is griff díszíti, zsanéros csüngőjén azonban már az indavirág jelentkezik, bár szokatlan megfogalmazásban, két csészelevelre támaszkodó három hármasszírómával. A garnitúra bújtatójának öntött fedőlapján azután már a klasszikus indavirág is megjelenik.

Széles címerpajzs alakú vereteken szimmetrikusan két



oldalra hajló és kis medaillont alkotó indából nyíló, fel-felé forduló indavirágot találunk *Szeged-Kundomb* 111. sírban (SALAMON-SEBESTYÉN 1995, 17. tábla) (**4. kép 1**) áttört liliomos díszű nagyszíjvéggel, kisméretű pajzsos testű, trapéz fejű csattal. Ugyanilyen veretek *Orosháza-Béke Tsz.* 150. sírban (JUHÁSZ 1995, XXIII. tábla) (**8. kép 2**) egyrészt még tokos szíjbefogós, hegyes végű, vonuló griffes-lapos indás nagyszíjvéggel, másrészt már poncolt háttérű vésett palmettadíszes mellékszíj-veretekkel és kétlapú, laposindás kisszíjvégekkel együtt alkottak garnitúrát. *Keszthely-Városi temető* egyik, sírhoz nem köthető garnitúrájában (LIPP 1884. 25, 114-125. képek) (**12. kép 2**) ugyancsak ez a fajta indavirágos, széles címerpajzsalakú veret került elő, aminek azonban a csuklós csüngőjét is egy rövid szár végén nyíló indavirág díszítette. De klasszikus indavirágok hajtanak ki a nagyszíjvég másfélszeres S-hajlású indaszárából, s a virág hármas tagolású szirmaiból szerkesztett díszítés jelenik meg ugyanezen (?) garnitúra kerek veretein is. A *Mohács-Göröghegyen* szórványként előkerült garnitúrának (**8. kép 5**) nemcsak a szinte már ötszögűen pajzsos veretét díszíti egy, indavirágokban végződő, életfa-szerű kompozíció, hanem kis- és nagyszíjvégét is, amelyeken az S-alakban kígyózó indaszárról lehajló kacsok végén tisztán és plasztikusan hajtanak ki az indavirágok (KISS 1977, XXVII. tábla 1-8). *Nemesvölgy (Edelsthal)* 22. sír garnitúrájának (HAMPEL 1905, III. 105. tábla) (**12. kép 3**) közel ovális nyomott veretén szimmetrikus megfogalmazásban ugyancsak két klasszikus indavirágot ábrázoltak, ami a garnitúra vadkanfejes nagyszíjvégeinek hátlapján kétszeres S-alakban tekeredő indából jobbra-balra hajladozó kacsokból úgy nyílik ki, hogy a kacs előbb átbújik az indaszár alatt.

**Keskeny címerpajzs** alakú vereteket a késő avar kor végén többször díszítenek poncolt-vésett háttérű, egyszerű, szár nélküli indavirággal. A nagyobb számú példából itt csak a többször idézett Szebény I. temető 142. sírját (GARAM 1975, 11. tábla) (**10. kép 7**) vagy Kiskőrös-Város alatti temető 147. sírját (HORVÁTH 1935. XXX. tábla 17-29) említeném meg.

**Kerek** vereten indavirág díszítés *Győr* 696. sírjában (BÖRZSÖNYI 1906, 312) (**11. kép 5**) és *Komárom (Komárno)–Hajógyár* temetőjében a 9. 71. és 128. sírokban (**13. kép 1-3**) található meg. A veretek díszítése azonos szerkezeti elemekből felépített, egyazon kompozíció egyre romló mutációi (TRUGLY 1987, 253-254, 265, 2. és 15. tábla; TRUGLY 1993, 205-207, 33. tábla): Magát a kompozíciót akár a Kiskőrös-vágóhídi nagyszíjvég mustrakönyvéből is kivághatták volna: a szimmetrikus szerkesztésű indavirág szára alábújik a következő kétfelé hajló inda szárának, a szétnyíló indaszárakat pedig hármas szíromlevél köti össze. A komáromi 128. sírban (**13. kép 2**) talált veret látszik a sorozat első darabjának, ez ugyanis a legtisztább rajzolatú, leginkább

kidolgozott és legtöbb részletet tartalmazó: a finoman poncolt háttérből határozottan kiemelkedő, éles vonalakkal megvont kontúrú indavirág sajátos, kissé lebegő szírmain még további nagyobb, kör alakú poncok is láthatók. Az indavirágnak ez a változata szinte kizárólag kisaliforniai lelőhelyekről (műhelyből?) ismert, ezért akár az indavirág *kisaliforniai facies*-ének is nevezhetnénk. A 9. sírban (**13. kép 1**) a nála egy fokkal rontottabb példány a kör alakú poncokat már nélkülözi, sőt a hármasosztású szíromlevél is absztraháltabb, kevésbé naturalisztikus – hasonlóan a győri 696. sír vereteihez –, a 71. sírban (**13. kép 3**) pedig már annyira elmosódnak a részletek, hogy csak a teljesen szétesett minta szerkezete utal a közös kezdetre. Furcsa véletlen, hogy mégis éppen ebben a sírban bukkan fel az a nagyszíjvég, ami a Kiskőrös-vágóhídi előkép kevésbé rontott, a Kiskőrös-város alatti temetőben talátnál közelebbi másolatnak látszik (ld. fentebb), ezért sokkal inkább a 128. sír, mint a 71. sír garnitúrája részének gondolnánk.

A komáromi temető leletein egyébként is különös előszeretettel jelenítik meg az indavirágot, változatai a temetkezések relatív kronológiája meghatározásához is jól kiaknázhatók. Ahogy fokozatosan romlik a kerek veretek mintája, úgy jelennek meg új veretfajták is a sírban. Így a 128. sír *kisszíjvége*nek (**13. kép 2**) egyébként ugyancsak indavirágos motívuma elmosódottabb formában jelentkezik a 9. sír *kisszíjvégen* (**13. kép 1**), míg a 9. sír egészen egyedi lyukvédő verete kevésbé jól sikerült másolatban tűnik fel a 71. sírban (**13. kép 3**). Ez utóbbi két sírban a lószerszámveretek is ezt a romlási tendenciát követik: a 9. sír gondosabban kialakított pikkelydíszes lószerszámveretének egy kevésbé igényes utánzata tűnik fel a 71. sírban. Más szinkronjelenségek is kimutathatók a temetőben. Így pl. a 128. sírban talált indavirágdíszes *kisszíjvéggel* (**13. kép 2**) a részletekig azonos példány került elő a 63. sírban (TRUGLY 1987, 262-263, 12. tábla) (**15. kép 1**), míg ennek a *kisszíjvégn*ek egy kevésbé igényes, de a 9. sírban talátnál jobb minőségű példánya a 72. sír garnitúráját díszítette (**14. kép 1**). Részletekig hasonló a két sír (a 128. és 63. sírok) mellékszíjvereteinek formája, díszítése is. A garnitúra kerek vereteit azonban csak a 128. sírban díszíti indavirág (**13. kép 2**), a 63. és 72. sírokban hátraforduló oroslán – közülük az eredeti a 63. sírban, míg utánzata a 72. sírban – jelenik meg. Hasonló a viszony e két utóbbi sír azonos díszű nagyszíjvégei között is.

#### Csatok

Már a komáromi temetőn kívüli kapcsolatokat is érinti a 72. sír csatja (**14. kép 1**), amelyik nyújtott pajzs alakú csattestén poncolt háttérű, bemélyített alapból kiemelkedő két, egymásnak „háta fordító” hullámos inda végei kerek poncokkal díszített virágokban végződnek. Ugyanilyen keretben és díszítéssel fordul elő ez a csattípus *Győr* 696. sírjában (**11. kép 5**) – indavirág-díszes ke-

rek veretekkel, övforgóval és kisszíjvéggel, míg nagyszíjvége kétlapú, laposindás díszű (BÖRZSÖNYI 1906, 312) –, s ami talán még érdekesebb, a mindkettőtől meglehetősen távoli *szilágnagyfalui* (Nuşfalu) szláv halomsírban is (HAMPEL 1905, III. 101. tábla) (9. kép 3). Érdekes egyébként, hogy a fentiekén kívül csatot nem díszítettek indavirággal, még ha a garnitúra többi elemét ez a díszítmény is uralta.

### Lószerszámdíszek

A *Komárom* (Komárno) – hajógyári temetőben további időrendi megfontolásokra csábítanak a 72. és 36. sírok (TRUGLY 1987, 258, 8. tábla) (14. kép 1-2) lószerszám-garnitúrájának *trapéz alakú veretei*, amelyeket két, szimmetrikus szerkesztésű, egymásnak forduló hullámos indából nyíló virágokkal díszítettek. Míg e két sír azonosan megformált, kissé elmosódó indavirág-díszű lószerszám-veretei között alig látszik különbség, a 134. sírban (TRUGLY 1993, 210, 43. tábla) talált éles kontúrú, gondosan poncolt, mélyített háttérű példánya minden bizonnyal mindkettő közös elődje volt.

Végül itt érdemes utalni arra, hogy a *phalerák* közül a *Komárom* (Komárno)—*Várady utca* 18. sír (ČILINSKÁ 1982, 8. tábla) (16. kép 2) és a *Komárom* (Komárno)—*Hajógyár* 108. sírjának (TRUGLY 1993, 197, 15. tábla) (16. kép 3) phaleragombjain részleteiben is azonos módon szerkesztették a kompozíciót úgy, hogy a négy indavirág rövid szára átbújik az indaszár-kereten. Utóbbi temető 85. sírjában (16. kép 5) a félgömbös lószerszámdíszben a díszítés szerkezete még hasonló, a klasszikus indavirágot azonban tovább gazdagították, a csészeleveleket is hármasszortású levéllé duzzasztották fel (TRUGLY 1993, 27. tábla).

A „kisalföldi indavirág” talán legszebb kompozíciója *Komárom* (Komárno)—*Hajógyár* 149. sír aranyozott bronz phaleráját díszíti (TRUGLY 1993, 53. tábla 1-2) (16. kép 4). A poncolt, mélyített háttérből éles kontúrokkal kiemelkedő, hullámvonalas indából egy végtelen forgót alkottak, amiből a kacsok hol jobbra, hol balra átbújva hajtanak ki, végükön a klasszikus indavirágokkal – és sziklevelük alatt még egy harmadik, rövid kis levélkével. Utóbbi levélke talán azért sarjad ki, hogy a virágokkal szemben kihajtó másik kis levélkének szimmetrikus párja legyen. A harmadik levélke kevésbé egyértelmű tartalommal a fentebb idézett többi phalerán is megjelenik, sőt Morvaszentjános (Moravský Sv. Ján) és Kékesd szíjvégein is felbukkan (ld. fentebb).

### Egyéb veretek

Csak ritkán jelenik meg az öv egyéb veretein is az indavirág: Szebény I. 100. sírban a propeller-veretet díszíti (GARAM 1975, 8. tábla) (10. kép 6), ugyanezen temető 335. sírjában az öv bújatóján térkitöltő elemként poncolt háttér előtt jelennek meg a hármasszortású szíromlevelek (GARAM 1975, 23. tábla) (10. kép 5). Ugyancsak

bújtatót díszít Szeged-Kundomb 152. sírban (4. kép 3), ahol a poncolt háttérű, vésett virágmotívum hármasszortású szíromrésze gazdagon burjánzó levélcsozó levélkéinek végén jelenik meg. Ugyanez a szírommotívum tűnik fel a mellékszíj-vereteken is (SALAMON—SEBESTYÉN 1995, 23. tábla)

### Összefoglalás

- 1) Az indavirág legkorábban a *nagyszíjvégeken* jelenik meg.
  - a) A kiskörös-vágóhídi első, még lemezes alapra rajzolt, szimmetrikus szerkesztésű, kettős indakompozícióját viszonylag kis számú, időben és térben egymástól viszonylag távol eső öntött utánzat követi, melyeknek azonban közös vonása, hogy a minta nem áttört, hanem mélyített alpból emelkedik ki, s minden esetben egy-egy jelentősebb hatalmi központ közelében kerülnek elő.
  - b) A nagyszíjvégek jelentősebb csoportját alkotják az egylapú, áttört művű, tokos vagy lemezalátétes példányok, amelyeken a hullámosan kígyózó indaszárról kihajtó kacsból feltűnően elnagyolt rajzolatú, néha már felismerhetetlenül rosszul kivitelezett indavirág nyílik. A képmézőt a sima vonalakerettől a plasztikus zeg-zug mintás és a félkörös („hullámvonalas”) díszűn át a gyöngysordíszesig változatos keretbe foglalják. Kísérő leleteik feltűnően hasonlóak, s mindig a késő avar kor korai fázisát jelzik (kimetszet díszű, lemezes csat vagy veret, és/vagy öntött griffes veret).
  - c) Ezzel szemben a gondosabban öntött, tisztább rajzolatú, néha egyedi részlettel is gazdagított indavirágdíszek részben már füleccses felerősítésű nagyszíjvégeken jelennek meg, a későbbi fázisba sorolható kísérő leletekkel együtt (széles címerpajzs alakú, indadíszes veretek).
- 2) A nagyszíjvégeket bizonyos fáziskéséssel követik az első indavirágos *kisszíjvégek*, melyeken egy vagy másfélszeres S-hajlású, hullámos indáról hajtanak ki a klasszikus indavirágokban végződő kacsok. A kisszíjvégek külön csoportját alkotják a mélyített hátlapú, éles kontúrú indadíszek („kisalföldi facies”). E kisszíjvégek jellemző kísérő leletei a széles címerpajzs alakú vagy a kerek veretek, és az ovális fejű, pajzsos testű csatok.
- 3) Az *övveretek* minden fajtáját díszítik indavirággal. Már az áttört művű, téglalap-alakú vereteken feltűnik, ahol fekvő S-alakú indából kihajtó kacs végén nyílik (kezdvé a zamárdi női szíjverektől), majd megjelenik széles címerpajzs alakú vereteken is szimmetrikus szerkesztésű, életfa-szerű kompozícióba szerkesztve. A kerek vereteken felbukkanó, mélyített és poncolt háttérű, éles kontúrú indavirágokat („kisalföldi facies”) forgóba komponálták. Végül a keskeny cí-

merpajzs alakú vereteket már csak a vésett-poncolt technikával kivitelezett virággal díszíti.

- 4) A *csatokon* és *lószerzámdíszeken* az indavirágos kompozíciónak szinte kizárólag csak a mélyített hátterű, kisalföldi változatát találjuk meg, ami a csatokon ráadásul – az egymástól távoli előfordulások ellenére is – feltűnően hasonló kivitelben bukkan fel.

### Kitekintés

Jelen tanulmány elsődleges célja az volt, hogy a tárgyalta motívumok avar környezetben belüli párhuzamait megkeresse és rendszerezze. Ennek eredménye, hogy a motívumok „fejlődése” meglehetősen *statikus*, úgy látszik, nincs is hagyományos értelemben vett fejlődés, csak jól-rosszul sikerült másolás. Ezt legszemléletesebben az indavirág motívum rendszerezése bizonyítja. Az indavirág már legkorábbi megjelenésekor, a 7. század utolsó évtizedeiben rendelkezik mindazon jegyekkel, amelyek a korszak végéig jellemzik. Az övdíszeken csak néhány, nem túl nagy leleménnyel összeállított kompozíció variálódik, és *inkább a kivitel minősége, mint a motívum szerkezete változik*.

Az indavirág kárpát-medencei továbbélésének bizonyítékai az ún. *morva lemezgombok*, amelyekeken ugyancsak előszeretettel alkalmazták az egyértelműen a késő avar korba visszanyúló virágmotívumot (SZŐKE 1960), amint azt a motívum variációinak nagy száma is jelzi (DOSTÁL 1966. 12. ábra, 17-30). Kérdés, mennyire ezek hatására formálódott, s mennyire a Karoling-renaissance antik előképekhez visszanyúló törekvés a *Stará Kouřim* 55. sírban talált, öntött ezüst lánzsapapucának (ŠOLLE 1966. 11. ábra, 7, XXIII. tábla), vagy ugyanezen lelőhely 120. sír sarkantyú-garnitúrájának arany lemezes rátétének poncolt háttérből kiemelkedő indadíszítése (u.o. XXV. tábla 1.a). Mivel ezek a tárgyak közvetlen importként a Karoling-birodalomból kerültek cseh földre, nyilvánvalóan az utóbbi feltevés áll közelebb az igazsághoz. Motívumvizsgálatunk szempontjából ez azért különösen jelentős, mert visszamenőleg is igazolja, hogy az avar emlékeken feltűnő indamotívum sokkal valószínűbben ugyanabból a késő antik mintakincsből származik, mint amiből jó száz évvel később a Karoling-birodalom új stílust teremtő művészei is merítettek. Annak illusztrálásához, hogy az indavirág milyen szoros szálakkal kötődik a késő antik Mediterraneumhoz (RIEGL 1964<sup>3</sup>, főleg 264 skk.) legyen elegendő pl. a ravennai Galla Placidia mauzóleum (440 k.), vagy ugyanott a S. Vitale (526-547) presbyteriumának mozaikdíszekre utalni (TALBOT-RICE 1964, 113, 133-135. képek). A fejlődési sor végén pedig ott találjuk az újabbban 1000 tájára keltezett *besztereci* szenteltvíztartót (HAMPEL 1903. 436-438), ami Kiss Etele szerint „egy jelentős bizánci, esetleg balkáni műhely alkotása” (KISS E. 1996. 220). Ennek az aspersoriumnak a felső felét

(17. kép 2) díszítő virágos indák levélstílusa, a nyitott medaillon és a belülről induló, kifelé hajló kacsok esetében felvetődik, hogy ezek a vonások a bizánci ornamentikának egyik sajátos stíluscsoportjára jellemzőek, amely közép-ázsiai előzményekhez állhatott közelebb, és ami a stílus esetleges távol-keleti összetevőire utalhat (KISS E. 1996, 215; KISS E. 1999, 311-312)

Az indavirág nagyjából a kárpát-medencei megjelenéssel egy időben, bár még inkább szőlőlevélre emlékeztető megfogalmazásban, közép-ázsiai öntött bronz vereteken is feltűnik (WERNER 1968, 1. ábra. 1.3), a 8.-9. században pedig már klasszikus formában az óhazasi *Kopenszki csaatasz* heraldikusan szembefordított madárpárokkal díszített arany tájának háttérből kiemelkedő növényi motívumaként (PLETNOVA 1981. 29. rajz) bukkan fel. Ugyancsak a 8.-9. század emléke egy *tibeti* aranyozott ezüst tál (17. kép 1), aminek térkitöltő növényi ornamentikája szinte kizárólag a fent tárgyalta indavirágban végződő indákból és egymáson át-bújó kacsokból szerkesztett. Kivitelének laposrelief-típusa (champlevé-technika) a szaszanida kor perzsa ezüstművességére jellemző, de az aranyfűst alkalmazása és a perem durva kivitele Perzsia és Közép-Ázsia határain kívüli területre utalja a készítés helyét (SEIPEL 1999, 89-90, Kat. Nr. 49). Ebből a korból való a *Plehanovában* és *Afanaszjevóban* talált füles csésze is, ami mind formájában, mind pedig díszítésében Tokharisztán, Szogdia és a T'ang dinasztiai Kína kora középkori fémedényeivel rokon (GYLENSVÁRD 1958, 77-80. ábrák, más összefüggésben: KISS E. 1996, 214-215, 8. ábra, KISS E. 1999, 311-312, 16-17. ábrák).

A T'ang-kori ötvöstárgyon és a korai tibeti ezüstművesség kevés hiteles emlékeinek egyikén feltűnő indavirágos motívum azonban legjobb esetben is csak *kortárs* a Kárpát-medencében ekkor már ugyancsak alkalmazott díszítésnek, a direkt keleti eredeztetés ezért – bármennyire csábító – egyelőre nem bizonyítható. Sőt amikor *Horváth Tibor* a hármass levelek vezető szerepét szaszanida—posztszaszanida befolyásra vezette vissza, éppenséggel úgy fogalmazott, hogy ez a motívum a nagyszentmiklósi kincs műhelyének hatására terjedt el a Kárpát-medencéből Dél-Oroszországban és onnan tovább, keletre. Mivel pedig a honfoglaló magyarság fémművessége, mint dél-oroszországi eredetű, szintén ebből a forrásból merített, nem véletlen, hogy „a tarsolylemezek és az egyéb, ebbe a csoportba tartozó emlékek ezt a hármass levélelemet kombinálják: a két szélső szíromlevelet tagolják, újabb leveleket fűznek a virágszíromba, stb.” (HORVÁTH 1935. 121). S néhány honfoglalás-kori emléknél, mint pl. a *Szered* (Sered') I. temető 1/57. sírjának övveretein feltűnő indavirágnál (TOČIK 1968, XLI. tábla 1-24) valóban nehezen tagadható le ilyen jellegű, közvetlenebb kapcsolat.

Az indavirág avar környezetben való megjelenését segíthet megérteni, ha a történeti eseményekre is figye-



lemmel vagyunk. Éppen a 7. század elején, első harmadában, amikor Kínában a T'ang dinasztia kerül hatalomra, a keleti nomádokkal szoros kapcsolatot tartó Iránban is meghatározó változások történtek. A perzsáknak az avarokkal közösen vezetett 626. évi, sikertelen konstantinápolyi ostroma után 627-ben Hérakleios benyomult Mezopotámiába és vereséget mért az irániakra, Dasztagirdben kifosztotta II. Khoszrau kedvelt palotáját. A vereség okainak kivizsgálására összehívott gyűlésen hadvezérei a sah ellen fordultak és meggyilkolták. Ám mégsem az ősi ellenségnek számító bizánciak, hanem egy délről jött új népesség, az arabok lettek Irán új urai, akik 637-ben Qádiszijánál és 641-ben Nahávand mellett döntő győzelmeket arattak. Az utolsó szászánida király, III. Jazdagird Mervbe menekült, ahol 651-ben megölték. A hódító Omár kalifa birodalma szerves részévé tette s a medinai kalifátushoz csatolta a meghódított perzsa területeket (BENKE 1987, 115-132). Ezzel az arabok történetük során először kerültek közvetlen kapcsolatba a szászánida birodalom olyan szomszédaival, mint Közép-Ázsia nomád népei vagy Kelet hatalmas birodalma,

Kína. Messze túlmutat mostani vizsgálatunkon annak elemzése, hogy mennyire volt termékenyítő hatással ez az új szomszédság a keleti nomádok és a T'ang-kori Kína ábrázoló művészetére, mint ahogy a másik oldalon Bizáncra, ahol a képrombolás (717-től) következtében hamarosan a figurális ábrázolásról ugyancsak a növényi elemekből építkező dekorativitásra került a hangsúly (MAIER 1973, 90-108).

A fentiek alapján csak annyi látszik bizonyosnak, hogy az avar indavirág kialakulásánál nem számolhatunk az egyetlen irányból érkező, közvetlen kínai vagy bizánci, netán poszt-szászánida vagy arab befolyás lehetőségével. Ezek az előképek és/vagy kortárs motívumok *összetettebb módon*, általánosabb tendenciák tükröződésékként lehetnek jelen az avar művészetben. Mind a fent tárgyalt motívumokat, mind az avar hagyatéknak más díszítő elemeit csak akkor köthetnénk biztonsággal más rendszerekhez, a „magas kultúrák” művészeti áramlataihoz, ha az avar emléktárgy motívumkincsének minden egyes eleme a fentihez hasonlóan tipologizálva lenne, s ezek az elemek már egy egységes rendszert alkotnának.<sup>2</sup>

#### Jegyzetek:

<sup>1</sup> Az előkerülés körülményeiről mára sajnos egyedül a múzeumi leltárkönyv szűkszavú bejegyzése áll rendelkezésünkre. Ennek „megjegyzés” rovatában szerepel, hogy a tárgyak „síreletek” voltak. A „technikai dossier” rovata szerint ugyan létezik egy „82/1955 (81-nél)” iktatószámú irat is, ami feltehetően a részletesebb adatokat tartalmazza, ez azonban időközben a megyei levéltárba került, ahol mára már fellelhetlenné vált. Itt szeretném megköszönni Frankovics Tibornak, hogy a lelőkörülmények felderítésében segítségemre volt.

<sup>2</sup> Ezúton szeretném megköszönni Török Lászlónak, Vida Tivadarnak és Rácz Zsófiának, hogy értékes kritikai észrevételekkel segítették munkám jobbítását. A kézirat leadása után jelent meg Falco Daim (hrsg.): *Die Awaren am Rand der byzantinischen Welt*. Innsbruck 2000. c. tanulmánykötet, amelynek témaválasztása azonos, megállapításai azonban sok tekintetben eltérők. Ezekre már csak egy későbbi időpontban tudok érdemben reflektálni.

#### Irodalom:

- B. NAGY 1993 Nagy K.: Székkutas-kápolna dülői avar temető néhány 9. századi síregyüttese (Előzetes jelentés). in: *Az Alföld a 9. században*. szerk.: LŐRINCZY, G. Szeged 1993. 151-164.
- BÁLINT 1995 Bálint, Cs.: Kelet, a korai avarok és Bizánc kapcsolatai (Régészeti tanulmányok) Magyar Őstörténeti Könyvtár 8. Szeged, 1995.
- BÁRDOS 1996 Bárdos, E.: Az avar kori öntött bronz korong viseleti szokásához a zamárdi avar temető alapján. *SomMúzKözl* 12 (1996) 47-106.

- BÁRDOS 1998 Bárdos, E.: A Kárpát-medence legnagyobb avar kori temetője. Válogatás a zamárdi avar temető restaurált leleteiből. Kaposvár 1998.
- BENDE 1998 Bende, L.: A pitvarosi késő avar kori temető 51. sírja (Adatok a késő avar kori lószerszámok díszítéséhez). *MFMÉ-StudArch* 4 (1998) 195-230.
- BENKE 1987 Benke, J.: Az arabok története. Budapest 1987.
- BÓNA 1984 Bóna, I.: A népvándorlaskor és korai középkor története Magyarországon. in: *Magyarország története I. Előzmények és magyar történet 1242-ig*. Budapest 1984.

- BÓNA 1986a Bóna, I.: Az avar uralom századai. in: Erdély története I. A kezdetektől 1606-ig. szerk. MAKKAI, L. – MÓCSY, A. Budapest 1986.
- BÓNA 1986b Bóna, I.: Szabolcs-Szatmár megye régészeti emlékei I. in: Szabolcs-Szatmár megye műemlékei I. Budapest 1986. 15-91.
- BÓNA 1988 Bóna, I.: Die Geschichte der Awaren im Lichte der archäologischen Quellen. in: Popoli delle Steppe: Unni, Avari, Ungari. t. 2., Spoleto 1988. 437-463.
- BÖRZSÖNYI 1902, 1904, 1905, 1906, 1908 Börzsönyi, A.: Győri temető a régibb középkorból. ArchÉrt 22 (1902) I. 12-24, II. 128-143; 24 (1904) 15-41; 25 (1905) 16-33; 26 (1906) 302-321; 28 (1908) 208-230.
- CIBULKA 1958 Cibulka, J.: Velkomoravský kostel v Modré u Velehradu a začátky křesťanství na Moravě. MonArch VII. Praha 1958.
- ČILINSKÁ 1973 Čilinská, Z.: Frühmittelalterliches Gräberfeld in Želovce. Archaeologica Slovaca – Catalogi V. Bratislava 1973.
- ČILINSKÁ 1982 Čilinská, Z.: Dve pohrebiská z 8.-9. storočia v Komárne. SlovArch 30 (1982) 347-393.
- CSALLÁNY 1960 Csallány, D.: Szabolcs-Szatmár megye avar leletei. Jósza András Múzeum Évkönyve I (1958) 1960. 31-87.
- DAIM 1987 Daim, F.: Das awarische Gräberfeld von Leobersdorf, NÖ. Wien 1987
- DAIM 1990 Daim, F.: Das awarische Greif und die byzantinische Antike. in: FRIESINGER, H. – DAIM, F. (hrsg.): Typen der Ethnogenese unter besonderer Berücksichtigung der Bayern II. Wien 1990. 273-303.
- DAIM 1996 Daim, F.: Die vierteilige Gürtelgarnitur aus Hohenberg, Steiermark. in: DAIM, F. (hrsg.): Reitervölker aus dem Osten, Hunnen + Awaren. Halbtorn 1996. 325-327.
- DAIM 1999 Daim, F.: Byzantinische und awarische Vögel. Zum Kulturtransfer zwischen dem Mediterraneum und dem Karpatenbecken. in: HENING, J. (hrsg.): Zwischen Byzanz und Abendland. Pliska, der östliche Balkanraum und Europa im Spiegel der Frühmittelalterarchäologie. Internationales Kolloquium auf der Eberburg 15. bis 18. Nov. 1999. Frankfurt am Main 1999. 67-70.
- DAIM—LIPPERT 1984 Daim, F. – Lippert, A.: Das awarische Gräberfeld von Sommerein am Leithagebirge, NÖ. Studien zur Archäologie der Awaren I., Wien 1984.
- DAIM—STADLER 1996 Daim, F. – Stadler, P.: Der Goldschatz von Sinnicolaul Mare (Nagyszentmiklós) in: DAIM, F. (hrsg.): Reitervölker aus dem Osten, Hunnen + Awaren. Halbtorn 1996. 439-445.
- EISNER 1947 Eisner, J.: K dejinám našeho hradištního šperku. Časopis Národního Muzea v Praze 116 (1947) 143-150.
- FETTICH 1926 Fettich, N.: Az avar kori műipar Magyarországon. ArchHung 1 (1926)
- FETTICH 1928 Fettich, N.: Adatok az ősgermán állatormentumok II. stílusának eredetkérdéséhez. ArchÉrt 43 (1928) 68-110.
- FETTICH 1937 Fettich, N.: A honfoglaló magyarság fémművészete. ArchHung (21) 1937.
- FISCHBACH 1895 Fischbach, O.: A hohenbergi leletről. ArchÉrt 15 (1895) 249-253.
- GARAM 1975a Garam, É.: The Homokmégy—Halom Cemetery. in: GARAM, É—KOVRIK, I.—SZABÓ, J. Gy.—TÖRÖK, Gy.: Avar Finds in the Hungarian National Museum. Cemeteries of the Avar Period (567-829) in Hungary. vol. 1. Budapest 1975. 11-48.
- GARAM 1975b Garam, É.: The Szebény I—III Cemetery. in: GARAM, É—KOVRIK, I.—SZABÓ, J. Gy.—TÖRÖK, Gy.: Avar Finds in the Hungarian National Museum. Cemeteries of the Avar Period (567-829) in Hungary. vol. 1. Budapest 1975. 49-120.
- GARAM 1987 Garam, É.: Das awarische Fundstoff im Karpatenbecken und seine zeitliche Gliederung. in: HÄNSEL, B. (hrsg.): Die Völker Südosteuropas im 6. bis 8. Jahrhundert. Südosteuropa Jahrbuch 17. München-Berlin 1987. 191-202.
- GARAM 1993 Garam, É.: Katalog der awarenzeitlichen Goldgegenstände und der Fundstücke aus den Fürstengräbern im Ungarischen Nationalmuseum. Catalogi Musei Nationalis Hungarici, Seria Archeologica I. Budapest 1993.
- GARAM 1995 Garam, É.: Das awarenzeitliche Gräberfeld von Tiszafüred. in: Cemeteries of the Avar Period (567-829) in Hungary. Vol. 3. Budapest 1995.
- GYLLENSVÄRD 1958 Gyllensvärd, B.: T'ang Gold and Silver. Göteborg 1958.
- HAMPEL 1903 (hpl) = Hampel, J.: A M.N. Muzeumi Régiségosztály gyarapodása az 1903. évben. ArchÉrt 23 (1903) 436-438.
- HAMPEL 1905 Hampel, J.: Alterthümer des frühen Mittelalters in Ungarn. Braunschweig 1905. Bd. I-III.
- HORVÁTH 1935 Horváth, T.: Az üllői és kiskőrösi avar temető. ArchHung 19 Budapest 1935.
- JUHÁSZ 1995 Juhász, I.: Awarzenzeitliche Gräberfelder in der Gemarkung Orosháza. Monumenta Avarorum Archaeologica I. Budapest 1995.
- KADA 1905 Kada, E.: Gátéri (kiskunzállási) temető a régibb középkorból. ArchÉrt 25 (1905) 360-384.
- KALMÁR 1944-45 Kalmár, J.: Az avar nyílhegy. ArchÉrt (Ser. 3) 5-6 (1944-45) 283-294.
- KISS 1995 Kiss, G.: A késő avar aranyozott övdíszek. SomMúzKözl 11 (1995) 98-126.
- KISS 1996 Kiss, G.: A lukács házi avar temető 8. számú lovassírja. A késő avar tausirosított vas falerák. Savaria 22 (1992-1995) 1996. 107-143.
- KISS 1998 Kiss G.: A késő avar kori állatfejes övforgók és akasztóveretek. MFMÉ-StudArch 4 (1998) 461-495.
- KISS 1999 Kiss, G.: A Keszthely-városi avar kori temető kutatásának kezdetei. Zalai Múzeum 9 (1999) 77-98.
- KISS A. 1965 Kiss, A.: Zur Frage des frühmittelalterlichen Weinbaues im Karpatenbecken. JPMÉ 1964 (1965) 129-139.

- KISS E. 1996 Kiss, E.: A besztereci szenteltvíztartó és a bizánci fémművesség egyes datálási problémái. *FolArch* 45 (1996) 201-222.
- KISS E. 1999 Kiss, E.: Byzantine silversmiths' work around A. D. 1000 between China and the Ottonians: the Beszterec holy water vessel. *Jahrbuch der Österreichischen Byzantinistik* 49 (1999) 301-314.
- KISS-SOMOGYI 1984 Kiss, G. – Somogyi, P.: Tolna megyei avar temetők. *DissPann ser. III. Vol. 2. Budapest* 1984.
- KOVRIK 1999 Kovrig, I.: A Keszthely-belvárosi avar kori temető feltárásának folytatása. *Zalai Múzeum* 9 (1999) 99-119.
- L'OR 1986 L'or des Avars. dans le bassin des Carpates VI<sup>e</sup>-VIII<sup>e</sup> siècle. Paris 1986.
- LÁSZLÓ 1955 László, Gy.: Études archéologiques sur l'histoire de la société des Avars. *ArchHung* 34 Budapest 1955.
- LÁSZLÓ 1957 László, Gy.: Jegyzetek a nagyszentmiklósi kincsről. *FolArch* 9 (1957) 141-152.
- LIPP 1884 Lipp, V.: A keszthelyi sírmezők. Budapest 1884.
- MACREA 1958 Macrea, M.: Slavjanskij mogil'nik v Somošeni. *Dacia N.S.* 2 (1958) 351-370.
- MADARAS 1995 Madaras, L.: The Szeged-Fehértó „A” and „B” Cemeteries. *Das awarische Corpus III. Budapest-Debrecen* 1995.
- MAIER 1973 Maier, F.G.(hrsg.): *Byzanz. Fischer Weltgeschichte* 13, Frankfurt am Main 1973.
- MARTIN 1991 Martin, M.: Das spätrömisch-frühmittelalterliche Gräberfeld von Kaiseraugst, Kt. Aargau. *Basler Beiträge zur Ur- und Frühgeschichte Band 5A, Derendingen-Solothurn* 1991.
- MARTIN 1991 (1995) Martin, M.: Tradition und Wandel der fibelgeschmückten frühmittelalterlichen Frauenkleidung. *JbRGZM* 38 (1991) 1995. 629-680.
- MÜLLER 1978 Müller, R.: IX. századi sírok Nagypálból (Beerdigungen in Nagypáli aus dem IX. Jahrhundert) *Zalai Gyűjtemény* 8 (1978) 31-46.
- PLETNOVA 1981 Pletnova, Sz. A (szerk.): *Stepi Evrazii v epochu srednjevekovja. Archeologija SSSR. Moskva* 1981.
- POLÁČEK 1996 Poláček, L.: Mikulčice im 8. Jahrhundert. in: DAIM, F. (hrsg.): *Reitervölker aus dem Osten, Hunnen + Awaren. Halbtorn 1996. 329-337.*
- POULÍK 1963 Poulík, J.: Dve velkomoravské rotundy v Mikulčicích. *MonArch* 12. Praha 1963.
- POULÍK 1975 Poulík, J.: Mikulčice, Sídlo a pevnost knížat velkomoravských. Praha 1975.
- PROFANTOVÁ 1992 Profantová, N.: Awarische Funde aus den Gebieten nördlich der awarischen Siedlungsgrenzen. in: DAIM, F. (hrsg.): *Awarenforschungen II. ArchAustrMon* 2, Studien zur Archäologie der Awaren 4. Wien 1992. 605-778.
- RIEGL 1964<sup>3</sup> Riegl, A.: *Spätrömische Kunstindustrie. Darmstadt* 1964. (3. Auflage)
- SALAMON 1995 Salamon, Á.: The Szeged-Makkoserdő Cemetery. in: *Das awarische Corpus IV. Debrecen-Budapest* 1995. 109-207.
- SALAMON-SEBESTYÉN 1995 Salamon, Á. – Sebestyén, K.: The Szeged-Kundomb Cemetery. in: *Das awarische Corpus IV. Debrecen-Budapest* 1995. 8-109.
- SCHULZE-DÖRRLAMM 1993 Schulze-Dörrlamm, M.: Bestattungen in den Kirchen Großmährens und Böhmens während des 9. und 10. Jahrhunderts. *JbRGZM* 40 (1993) 557-620.
- SCHÜLLER 1937 Schüller, H.: A nagyszentmiklósi aranykincs ornamentikája. *ArchÉrt* 50 (1937) 116-131.
- SEIPEL 1999 Seipel, W.(hrsg.): *Schätze des Orients. Meisterwerke aus dem Miho Museum. Kunsthistorisches Museum Wien* 22. Juni bis 31. Oktober 1999.
- SEOBA NARODA 1962 Dimitrijević, D. – Kovačević, J. – Vinski, Z.: *Seoba naroda – arheološki nalazi jugoslovenskog Podunavlja. Zemun* 1962.
- ŠOLLE Šolle, M.: *Stará Kouřim a projevy velkomoravské hmotné kultury v Čechách. Praha* 1966.
- STADLER 1985 Stadler, P.: Seriation awarischer Gürtelgarnituren aus Nové Zámky und Želovce. in: DAIM, F. – FRIESINGER, H. (hrsg.): *Die Bayern und ihre Nachbarn II. Wien* 1985, 127-132.
- STADLER 1990 Stadler, P.: Verbreitung und Werkstätten der awarischen Hauptriemenbeschläge mit Greifendarstellung. in: FRIESINGER, H. – DAIM, F. (hrsg.): *Typen der Ethnogenese unter besonderer Berücksichtigung der Bayern II. Wien* 1990, 307-350.
- STEIN 1968 Stein, F.: Awarisch-merowingische Beziehungen. Ein Beitrag zur absoluten Chronologie der awarenzeitlichen Funde. *Študijné zvesti* 16 (1968) 233-244.
- SZALONTAI 1995 Szalontai Cs.: A késő avar kori liliomos övveretek. *SomMúzKözl* 11 (1995) 127-143.
- SZALONTAI 1996 Szalontai Cs.: „Hohenbergtől Záhonyig”. Egy késő avar kori övveret típus vizsgálata. *Savaria* 22/3 (1992-1995) 1996. 145-162.
- SZŐKE 1960 Szőke, B.: Über die Beziehungen Moraviens zu dem Donaugebiet in der Spätawarenzeit. *Studia Slavica Academiae Scientiarum Hungaricae* 6 (1960) 75-112.
- SZŐKE 1974 Szőke, B.M.: Über die späthellenistischen Wirkungen in der spätawarenzeitlichen Kunst des Karpatenbeckens. Eine kritische Untersuchung. *Dissertationes Archaeologicae Ser. II. No. 3. Budapest* 1974. 60-141.
- TALBOT-RICE 1964 Talbot-Rice, D.: *Byzantinische Kunst. München* 1964.
- TOČIK 1968 Točík, A.: *Altmagyarische Gräberfelder in der Südwestslowakei. Archaeologia Slovaca – Catalogi III. Bratislava* 1968.
- TÖRÖK 1968 Török, Gy.: Das awarenzeitliche Gräberfeld von Halimba im VI.-IX. Jahrhundert. *Študijné zvesti* 16 (1968) 265-277.
- TÖRÖK 1998 Török, Gy.: Das awarenzeitliche Gräberfeld von Halimba. *Das awarische Corpus V. Debrecen-Budapest* 1998.

- TRUGLY 1987 Trugly, A.: Gräberfeld aus der Zeit des Awarischen Reiches bei der Schiffswerft in Komárno. *SlovArch* 35 (1987) 251-344.
- TRUGLY 1993 Trugly, A.: Gräberfeld aus der Zeit des Awarischen Reiches bei der Schiffswerft in Komárno II (1987-1989) *SlovArch* 41 (1993) 191-301.
- TRUGLY 1994 Trugly, S.: Griffek és orozslánok népe. Pozsony 1994.
- VIDA 1996 Vida, T.: Bemerkungen zur awarenzeitlichen Frauenracht. in: BIALEKOVÁ, D.—ZÁBOJNÍK, J. (hrsg.): *Ethnische und kulturelle Verhältnisse an der mittleren Donau vom 6. bis zum 11. Jahrhundert*. Bratislava 1996. 107-124.
- VIDA 1998 Vida, T.: Neue Beiträge zur Forschung der frühchristlichen Funde der Awarenzeit. in: *Acta XIII Congressus Internationalis Archaeologiae Christianae*. Città del Vaticano – Split 1998. 529-540.
- WERNER 1968 Werner, J.: Zum Stand der Forschung über die archäologische Hinterlassenschaft der Awaren. *Študijne zvesti* 16 (1968) 279-286.
- WERNER 1986 Werner, J.: Der Schatzfund von Vrap in Albanien. Beiträge zur Archäologie der Awarenzeit im Mittleren Donauraum. *Studien zur Archäologie der Awaren* 2. Wien 1986.

## Eine awarenzeitliche Rankenblume

Eine spätawarenzeitliche Gürtelgarnitur aus Zalaegerszeg-Ola, auf dem Gebiet der Neuen Kaserne (Új kaszárnya)

Anfang 1955 (?) wurde in Zalaegerszeg, Stadtteil Ola, auf dem Hof der Neuen Kaserne (später Petőfi-Kaserne) unter ungeklärten Umständen ein Grab gestört. Die Fundstücke, Beschläge einer vergoldeten, gegossenen bronzenen Gürtelgarnitur, eine Eisenschnalle und zwei Pfeilspitzen schenkte im Februar 1955 der Zalaegerszeger Schuldirektor Antal Látrányi dem Göcseji Múzeum, wo sie durch den damaligen Museumsdirektor Imre Szentmihályi in das Inventar aufgenommen wurden.

Der Verfasser versucht zunächst die Beschläge der Gürtelgarnitur **typologisch** und **chronologisch** einzuordnen. Dabei musste er feststellen, dass bis heute keine derartige Typologie – sowie, eine darauf basierende Chronologie – ausgearbeitet ist, auf deren Grundlagen man einzelne Garnituren ihrem systematischen Platz entsprechend zuordnen könnte. Es ist ausreichend, einen einzigen Beschlagtyp auszuwählen, sein Verhältnis von System und relativer Chronologie zu hinterfragen, um sich davon zu überzeugen, dass die heute gebräuchlichen Systeme äusserst anfechtbar sind.

Der Verfasser vertritt die Meinung, wenn die Verzierung des in der Awarenzeit fortlaufend benutzten *mehrteiligen* Gürtels im Einklang mit seiner Geschichtlichkeit und technischen Ausführung stand, d.h. als eine *Komposition* betrachtet wird, folgt dann aus der inneren Logik dieses Systems, dass innerhalb einer Gürtelgarnitur die „eigenen“ Beschläge des Leibgürtels Vorrang vor dem anderen Gürtelzierat (Riemenzunge, Propellerbeschlag, Lochschützer usw.)-besessen, d.h. jener eine untergeordnete Rolle spielte. Folglich muss

die Stufengliederung der anderen Zierelemente und schliesslich auch die der gesamten Gürtelgarnitur vorrangig dem typochronologischen Schema dieser Gürtelbeschläge zugeordnet werden.

Die Zalaegerszeger Gussstücke sind von guter Qualität, stellenweise dick **vergoldet**. Deshalb wird üblicherweise angenommen, dass der Träger dieser Gürtelbeschläge in der späten Phase einer höheren Gesellschaftsschicht des awarenzeitlichen Khaganats angehörte. Der Sammlung Gábor Kiss zufolge findet sich vergoldeter Gürtelzierat in einer Reihe spätawarenzeitlicher Gräberfelder sowohl in den Zentralgebieten des Khaganats, als auch an seinen Grenzen.

Falko Daim ist hingegen der Meinung, „es ist nicht unwesentlich, dass die vergoldeten Beschläge des 8. Jahrhunderts an der Grenze des awarenzeitlichen Siedlungsbereichs konzentriert sind. Die Träger der vergoldeten Gürtelbeschläge zeigen eine höhere Affinität zu byzantinischen Motiven, als die weniger reichen Bevölkerungsschichten und akzeptieren auch manche Darstellungen, die sonst eher abgelehnt werden. Diese reichere und – gegenüber den byzantinischen Motivschatz offener – Bevölkerungssicht hatte auch Zugang zu byzantinischen Originalen“ (DAIM 1999, 68). Tatsächlich wissen wir vorerst recht wenig darüber, welche Technologie und Zierelemente die frühmittelalterlichen Kunsthandwerker aus Byzanz anwendeten, als sie Gürtelzierat herstellten, darüber aber, wo und für wen sie hergestellt wurden, noch weniger.

Zwei Hauptelemente der **Verzierung** können bei den breiten schildförmigen Beschlägen von

Zalaegerszeg festgestellt werden: der *seilartige Rankenstengel* und das sich aus einfachen Elementen zusammensetzende, d.h. aus zwei in Halbkreisbogen aufgehenden Kelchblättern und einem dreiteiligen Blütenblatt komponierte *Rankenblütenmotiv*. Letzteres wiederholt sich auf der länglichen, U-förmigen Riemenzunge, während auf der anderen, etwas gedrungenen Riemenzunge eine dreiblättrige Palmette, d.h. eine einfache Lilienverzierung vorkommt.

Als eine Art Vorgänger des seilartig gedrehten Rankenstengels mögen jene mittelawarenzeitlichen viereckigen, gepressten Blechbeschläge angesprochen werden, welche scheinbar das sich im Zerfall befindliche germanische Flechtband mit Pflanzenelementen und Blättern vereint. Die reineren Formen des Motivs sind jene, bei denen der Rankenstengel mit in vier Ecken verlaufendem Blattschmuck kreuzförmig verläuft und um sich selbst geschlungen ist. Sie treten ausnahmslos auf gegossenen Beschlägen auf. Den nächsten Schritt in der Entwicklung verkörpert die Gürtelgarnitur des Grabes 111. von *Homokmégy-Halom*. Sie besitzt einen breiten schildförmigen Gürtelbeschlag, auf welchem der gedrehte Rankenstengel eine Kreuzform beschreibt, die Rankenenden wandeln sich hingegen in Kreislappen um. Den Beschlägen von Zalaegerszeg steht der Streufund von Zimony (Zemun – Govedi brod) am nächsten. Die Achse des durchbrochenen, gegossenen Bronzebeschlages entsteht aus einem gedrehten Rankenstengel, mit auf beiden Seiten befindlichen, aber schlecht zu interpretierenden (oder vom Zeichner nicht richtig verstandenen) Blatt- und/oder Blütenmotiven.

Der seilartige Rankenstengel und die kreuzförmige Komposition fällt auch bei anderem Gürtelzierat auf. Bei einer Gruppe der gegossenen *Riemenzungen* aus Bronze mit einem gitterartig durchbrochenen inneren Feld, aus einfachen glatten Ranken- und Blumenmotiven und zwei- oder dreiteiligen Blättchen, besteht ein grundlegender Unterschied jedoch darin, dass der plastische Rahmen der Bildfläche nicht mit in die Verzierung einbezogen worden ist. In Stil, Komposition und Ausführung stehen die in *Tószeg* gefundene Schnalle mit ovalem Schnallenrahmen und schildartigem Laschenbeschlag, eine ähnliche Schnalle, weiters Nebenriemen- und Lochkranzbeschläge einer vergoldeten Bronzegarnitur aus Grab 2 von *Székkutas* den Beschlägen von Zalaegerszeg näher. Die dritte, zu diesem Kreis gehörige Schnalle ist aus der vergoldeten Gürtelgarnitur aus Messing des i.J. 1894 in *Hohenberg* gefundenen Grabes bekannt. Die Bildfläche der grossen Riemenzunge der gegossenen Gürtelgarnitur in Grab 139 von *Szeged-Kudomb* besteht gleichfalls vollkommen aus zweibändig gedrehten Ranken und sich aus ihnen heraus verzweigenden kurzblättrigen, in kleinen Bogen verlaufenden Stäbchenranken. Die Ver-

zierung ist so angelegt, dass – und dies weist schon direkt in Richtung der Zalaegerszeger Beschläge – auch am inneren Rand des Rahmens der gedrehte zweiteilige Rankenstengel rundherum verläuft.

*Josef Hampel* bewertet innerhalb der Gruppe der Rankenverzierung als eine der gelungensten Kompositionen jene, bei der „über den sich gabelförmig verzweigenden Blättern ein dreiteiliges Blatt sitzt oder schwebt“. Als Grundtyp stellt er eine kleine, durchbrochene Riemenzunge aus *Keszthely* vor.

Im klassischen Fall besteht die Rankenblume aus zwei sich weit öffnenden mondsichelförmigen Blättchen (=Kelchblatt), aus einem darüber ausgespartem, dreieckigem Feld (=Blütenboden) und dem bogenförmigen, dreiteiligen Blatt (=Blütenblatt). In den meisten Fällen ist die Rankenblume nicht für sich alleine, sondern in organischer Einheit mit ihrem Träger, mit einer Wellenranke abgebildet.

Die früheste Rankenblume ist aus dem Grab IX von *Kiskörös-Vágóhid* auf uns gekommen. Da es sich direkt neben dem Grab VIII befand, in welchem sich am Hals eines Mädchens der gut bekannte, byzantinische oder nach byzantinischer Art gefertigte, mit Almandinanhängern und Goldglöckchen verzierte Halsschmuck befand, der mit Sicherheit ins letzte Drittel des 7. Jahrhunderts datiert ist, besteht kein Grund zur Annahme, dieses mit dem Grab IX nicht in eine Zeit zu setzen, denn Material, Form und die Art der Befestigung der Riemenzunge sind ebenfalls charakteristisch für das 7. Jahrhundert. Diese Riemenzunge ist demnach der früheste Fund mit Rankenblumenverzierung. Ein besonders glücklicher Umstand ist, dass auf ihm gleichzeitig alle Charakteristika der Verzierungen vertreten sind, wie die klassische Rankenblume mit Rankenstengel und auch die sich davon verselbständigende Art, ferner das Durchschlingen des Rankenstengels und der punzierte Hintergrund, welche in ihren Grundzügen unverändert bis an das Ende der Awarzeit erhalten geblieben sind.

Die linienklare Kompositionsweise weist auf einen gebildeten Kunstschmied hin. Deshalb und wegen der Einmaligkeit der Motive auf der Riemenzunge konnte man vermuten, der Gürtelschmuck sei in einer (byzantinischen?) städtischen Werkstatt gefertigt. Aufgrund seiner späteren grossen Verbreitung ist es jedoch wahrscheinlicher, dass das Stück von einem bereits im Karpatenbecken ansässigen Kunstschmied graviert wurde, und das dergestalt mitgebrachte Wissen und Musterbuch durch die Werkstatt weitervererbt wurde. Diese Annahme wird scheinbar durch die gegossene grosse Riemenzunge des Grabes 204 von *Kiskörös-Város alatt*, die bis fast ins Detail die gleiche Form jener aus dem Gräberfeld von *Nemesvölgy* (Edelstahl) hat, unterstützt. Die vergoldete bronzene Gürtelgarnitur des Grabes 71 von *Komárom (Komárno) –Schiffswerft* ist

zwar noch später zu datieren, trägt aber neuerlich das ursprüngliche Motiv der Riemenzunge aus Silberblech von Vágóhíd.

Nach der Rankenblume von Kiskőrös-Vágóhíd fällt als nächste jene von der Wende vom 7. zum 8. Jahrhundert im Frauengrab 2129 von *Zamárdi* auf. Auf dem Riemen einer Tasche (?) sind die rechteckigen Beschläge und die U-förmige, einseitige Riemenzunge mit an beiden Enden mit klassischen Rankenblumen versehener S-förmigen Wellenranke verziert.

Es musste aber nicht mehr viel Zeit vergehen, bis sich die Rankenblume auf das gesamte Gebiet des Khaganats ausbreitete und ihre Variationen auf den verschiedenartigen Metallschmuckstücken der Gürtel auftreten. Die Anfänge betrachtet, denken wir zurecht daran, dass die Rankenblume auch weiterhin eher auf den freier auszufüllenden und grössere Gestaltungsflächen bietenden Riemenzungen auftritt, als auf kleineren Gürtelbeschlägen mit vorgegebenen (rechteckigen, schild- oder kreisförmigen) Rahmen. Unsere Datensammlung – welche nicht annähernd vollständig ist und eher nur einen repräsentativen Querschnitt zu zeigen bestrebt war – kam nicht zu einem solch eindeutigen Ergebnis.

1. Die Rankenblume tritt am frühesten auf den *grossen Riemenzungen* auf.

- a) Die erste, noch auf Blech gezeichnete, symmetrische Rankenblumen-Komposition von Kiskőrös-Vágóhíd wird von verhältnismässig wenigen und zeitlich und örtlich weit voneinander entfernten, gegossenen Nachahmungen begleitet, denen gemeinsam ist, dass ihr Muster nicht durchbrochen, sondern sich aus einem vertieften Hintergrund heraushebt. Die Funde stammen stets aus der Nähe jeweils bedeutender Machtzentren.
- b) Eine bedeutendere Gruppe der grossen Riemenzungen bilden die Stücke aus einer Platte mit Tülle oder Blechunterlage und mit durchbrochener Verzierung. Hier öffnet sich eine auffällig oberflächlich gezeichnete, stellenweise unkenntlich schlecht ausgeführte Rankenblume aus einer Schlinge, die einer Wellenranke entspringt. Die Bildfläche umfasst die Rahmen in den Varianten von einfacher Linie über plastisches Zick-Zack-Muster und Wellenlinie bis zum Perlrand. Die Befunde gleichen sich auffallend und kennzeichnen stets die Frühphase der Spätawarenzeit (Blechbeschläge und Schnalle mit Blechriemenplatte und ausgeschnittener Verzierung und/oder gegossene Beschläge mit Greifendarstellung).
- c) Die sauberer gezeichnete, stellenweise auch um neue Details bereicherte Rankenblume er-

scheint bereits auf sorgfältiger gegossenen, grossen Riemenzungen mit runden Fortsätzen für die Vernietung am Riemen.

2. Den grossen Riemenzungen folgen mit einer gewissen Phasenverschiebung die ersten *Nebenriemenzungen*, auf welchen die in den klassischen Rankenblumen endenden Schlingen aus einer Wellenranke mit ganzer oder anderthalb S-Biegung ansetzen. Eine besondere Gruppe bilden die Nebenriemenzungen mit Rankenverzierung von scharf geschnittenen Konturen auf vertieftem Hintergrund (Facies „Kisalföld“ – kleine Tiefebene). Ihre typischen Befunde sind die schildförmigen und runden Beschläge sowie die Schnallen mit ovalem Ring und schildförmiger Riemenplatte.

3. Die *Gürtelbeschläge* jedwedem Typs sind mit Rankenblumen verziert. Bereits auf den durchbrochenen, rechteckigen Beschlägen erscheint die Rankenblume, wo sie am Ende aus einer liegenden S-förmigen Ranke entsprungene Schlinge erblüht (angefangen bei den Riemenbeschlägen der Frauen von *Zamárdi*), später aber auf den breiten schildförmigen Beschlägen, hauptsächlich in symmetrischen „Lebensbaum“-Kompositionen. Die auf runden Beschlägen erscheinenden Rankenblumen mit scharfen Konturen auf vertieftem und punziertem Hintergrund (Facies „Kisalföld“) wurden als Wirbel komponiert. Schliesslich werden die schmalen, wappenschildförmigen Beschläge mit eingritzten Blumen auf punziertem Hintergrund verziert.

4. Auf *Schnallen* und *Zaumzeug* finden wir die Rankenblumen-Komposition fast ausnahmslos in der Variante „Kisalföld“ mit vertieftem Hintergrund, wobei die Schnallen untereinander auffällige Ähnlichkeiten besaßen, trotz der weit voneinander entfernten Fundorte.

Vorrangiges Ziel dieser Studie ist es, Parallelen zu den besprochenen Motiven innerhalb des awarischen Umfeldes zu suchen und zu systematisieren. Als Ergebnis ist festzuhalten, dass die „Entwicklung“ dieser Motive recht *statisch* war. Es scheint im herkömmlichen Sinne keine Entwicklung gegeben zu haben, nur jeweils besser oder schlechter gelungene Kopien. Am anschaulichsten beweist das die Gliederung des Rankenblumenmotivs. Die Rankenblume besteht bereits bei ihrem frühesten Auftreten (in den letzten Jahrzehnten des 7. Jahrhunderts) aus den gleichen Charakteristika, die bis zum Ende der Awarenzzeit typisch sind. Auf den Gürtelzieraten variieren die mit weniger Inventionen zusammengestellten Kompositionen, *da sich vielmehr die Qualität der Ausführung, als die Struktur der Motive ändert.*

Beweise für das Fortleben der Rankenblume im Karpatenbecken sind die sog. *mährischen Blechknöpfe*, auf denen die eindeutig in die Spätawarenzeit zurückgreifenden Blumenmotive mit Vorliebe verwendet werden. Es stellt sich allerdings die Frage, wieweit sich

die Rankenverzierungen, so am gegossenen silbernen Lanzenschuh des Grabes 55 von Stará Kouřim oder bei der Sporengarnitur des Grabes 120 gleichen Fundortes mit vom punzierten Hintergrund hervortretender Goldblecheinlage, unter diesem Einfluss formten, und inwieweit diese Rankenverzierungen eine Bestrebung der auf antike Einfüsse zurückgreifenden karolingischen Renaissance waren. Aus Sicht der Motivanalyse ist dies besonders wichtig, da es rückläufig beweist, dass die Rankenmotive der awarischen Funde eher aus der gleichen spätantiken Quelle schöpfen, wie gut einhundert Jahre später die einen neuen Stil schaffenden Künstler des Karolingischen Reiches.

Um die enge Verbindung der Rankenblume mit der spätantiken Kunst des Mittelmeerraumes zu illustrieren, sollen als Beispiele die Mosaiken im Mausoleum der Galla Placidia (um 440) und der Presbyterium von St. Vitale in Ravenna (526-547) genügen. Am Ende der Entwicklungsreihe finden wir das nunmehr um 1000 datierte Aspersorium von *Beszterec*, welches Etele Kiss zufolge „eine Arbeit aus einer bedeutenden byzantinischen, möglicherweise balkanischen Werkstatt ist“. Der Stil der Blätter der Rankenblumen, das offene Medaillon und die von innen heraus beginnenden, sich nach aussen biegenden Schlingen auf dem oberen Teil des Aspersoriums werfen den Gedanken auf, dass diese Züge für eine eigene Stilgruppe der byzantinischen Ornamentik charakteristisch sind, die gewissen mittelasiatischen Vorgängern näher gestanden haben mögen und dadurch auf fernöstliche Komponenten dieses Stils hingewiesen hätte.

Die Rankenblume erscheint etwa gleichzeitig mit ihrem Auftreten im Karpatenbecken – obzwar noch eher an das Konzept des Weinblattes erinnernd – auch auf bronzenen Beschlägen in Mittelasien, im 8.-9. Jahrhundert aber schon in klassischer Form auf der althakasischen goldenen Schale von *Kopinski čaatas* als Pflanzenornamentik mit punziertem Hintergrund. Gleichfalls Fund aus dem 8.-9. Jahrhunderts ist eine *tibetische* vergoldete Silberschale, deren raumfüllende vegetabilische Verzierung fast ausschliesslich aus den oben behandelten Rankenblumen und ineinander geschnörkelten Schlingen aufgebaut ist.

Das Rankenblumenmotiv auf der Schale der T'ang-

Zeit und auf einem der wenigen authentischen Funde der frühen tibetischen Silberschmiedekunst kann aber im besten Fall nur als *Zeitgenosse* der im Karpatenbecken ebenfalls verwendeten Verzierung angesprochen werden, eine direkte östliche Herkunft lässt sich also – so verführerisch es auch wäre – vorerst doch nicht beweisen. Zum Verständnis um das Auftreten der Rankenblume im awarischen Umfeld ist es hilfreich, sich den historischen Geschehnissen zuzuwenden. Gerade am Anfang und im ersten Drittel des 7. Jahrhunderts, als in China die T'ang-Dynastie an die Macht kam, finden auch im Iran, zu dem die Reiternomaden in engem Kontakt standen, weitreichende Veränderungen statt. Kalif Omar schloss die persischen Gebiete dem Kalifat von Medina an, die somit zum organischen Teil seines Reiches wurden. Damit gelangten die Araber erstmals in ihrer Geschichte in direkte Verbindung zu solchen Nachbarn des sassanidischen Reiches, wie zu den Nomadenvölker Mittelasiens oder zum mächtigen Reich des Ostens, nämlich China. Die Analyse, inwieweit die neue Nachbarschaft schöpferischen Einfluss auf die Reiternomaden und auf die bildende Kunst der T'ang-Zeit in China hatte, und andererseits ebenso auf Byzanz, wo infolge des Bilderstreits recht bald (717) von figürlichen Darstellungen abgegangen wurde und aus vegetabilischen Elementen konstruierte Dekorationen in den Vordergrund rückten, überschreitet weit die Grenzen unserer Untersuchung. Aufgrund der obigen Ausführungen scheint soviel gesichert, dass wir bei der Herausbildung der awarischen Rankenblume nicht mit der Möglichkeit aus nur einer Richtung eintreffender Einflüsse, wie etwa direkt chinesischer oder byzantinischer, oder vielleicht postsassanidischer oder arabischer zu rechnen haben. Diese Vorbilder und/oder zeitgenössischen Motive mögen in komplexerer Art und Weise als Spiegelung allgemeinerer Tendenzen in der awarischen Kunst gegenwärtig gewesen sein. Sowohl die oben behandelten Motive, als auch andere Verzierungselemente können dann mit Sicherheit behandelt werden, wenn jedes einzelne Zierelement des awarischen Motivschatzes dem Obigen ähnlich typologisiert und aus diesen Details ein einheitliches System entstehen würde.

Übersetzt von Holléné Houben Katrin

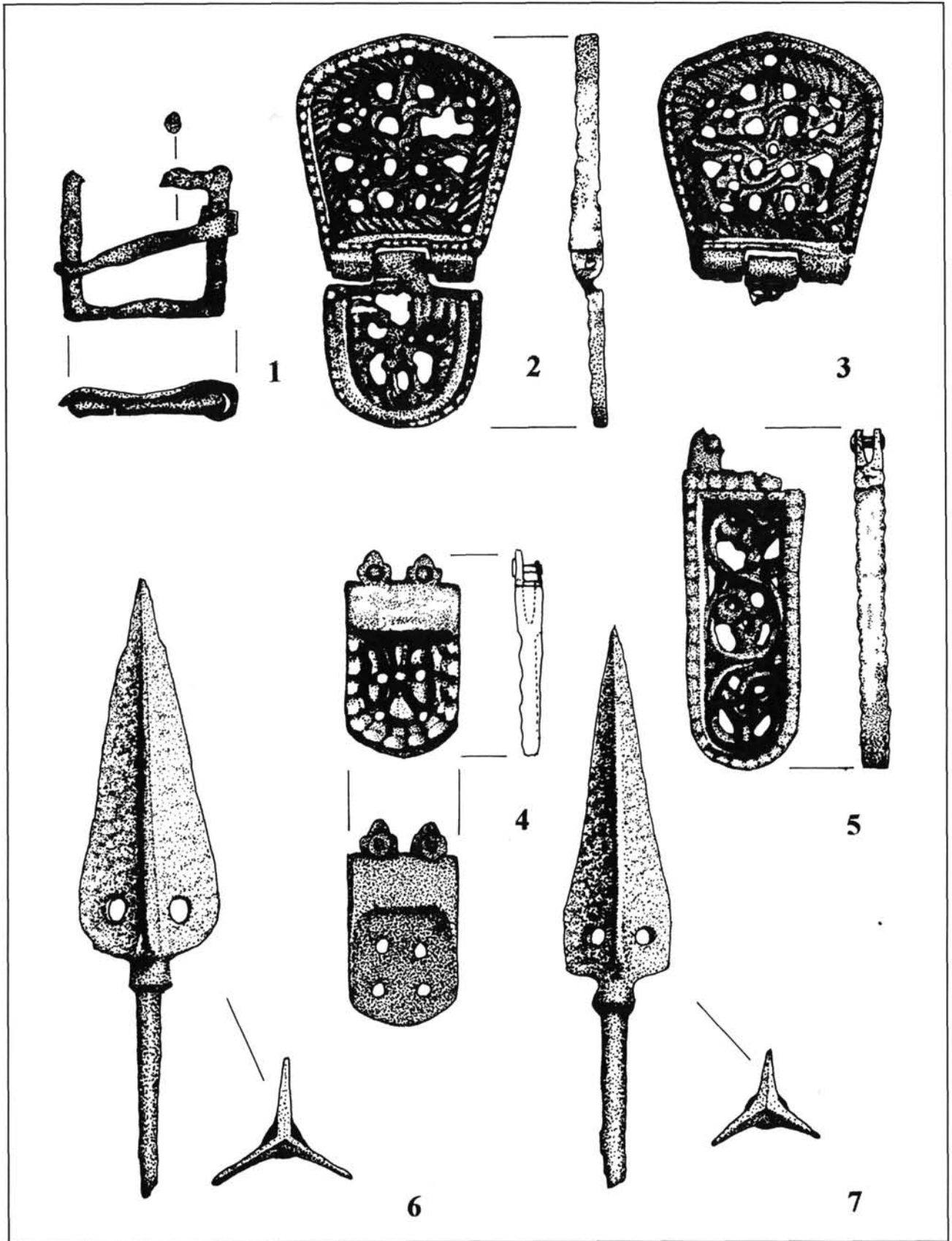

1. kép: Zalaegerszeg-Ola, Új kaszárnya, sírlelet maradványai, M = 1:1



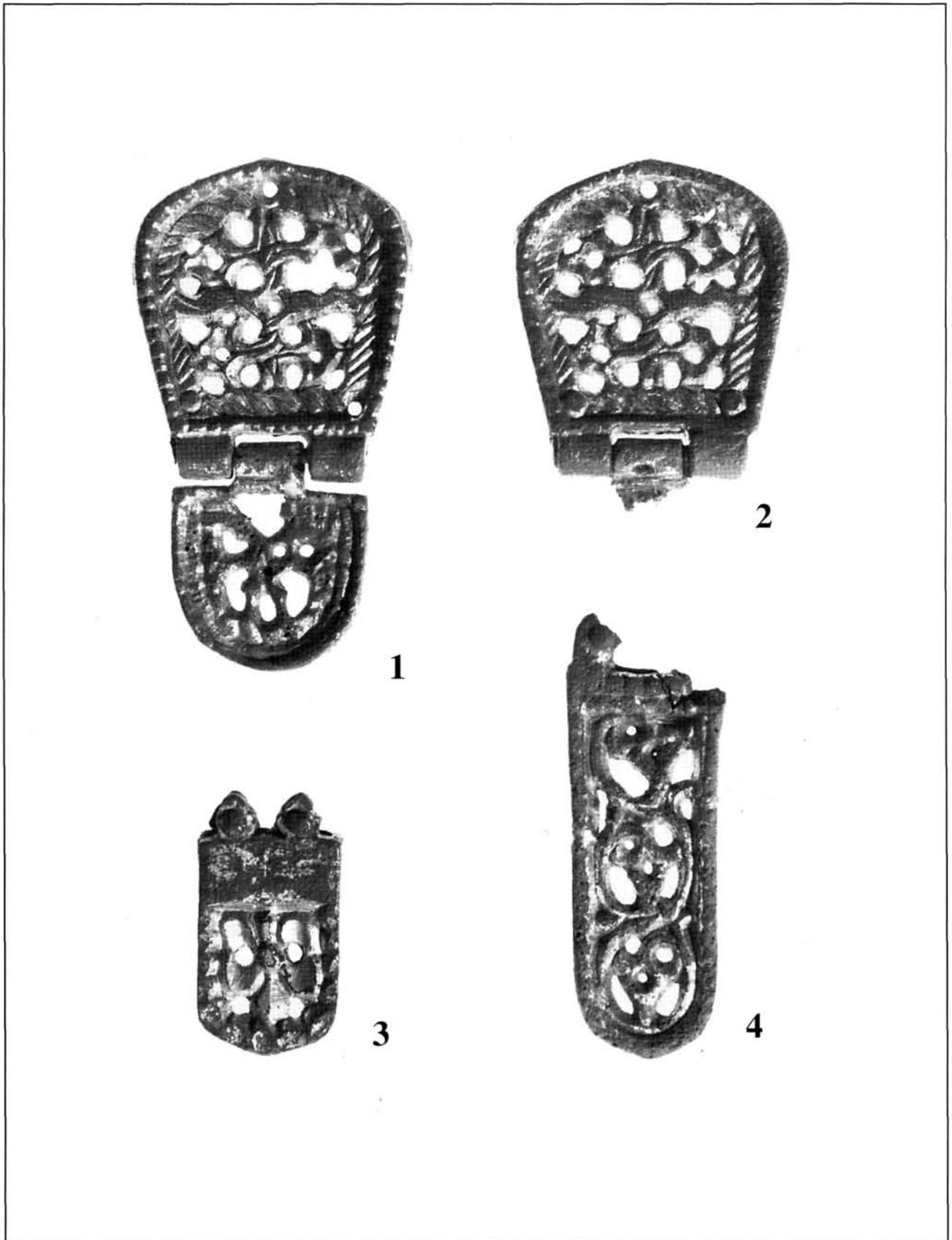

2. kép: Zalaegerszeg-Ola, Új kaszárnya, az aranyozott bronz övgarnitúra maradványai

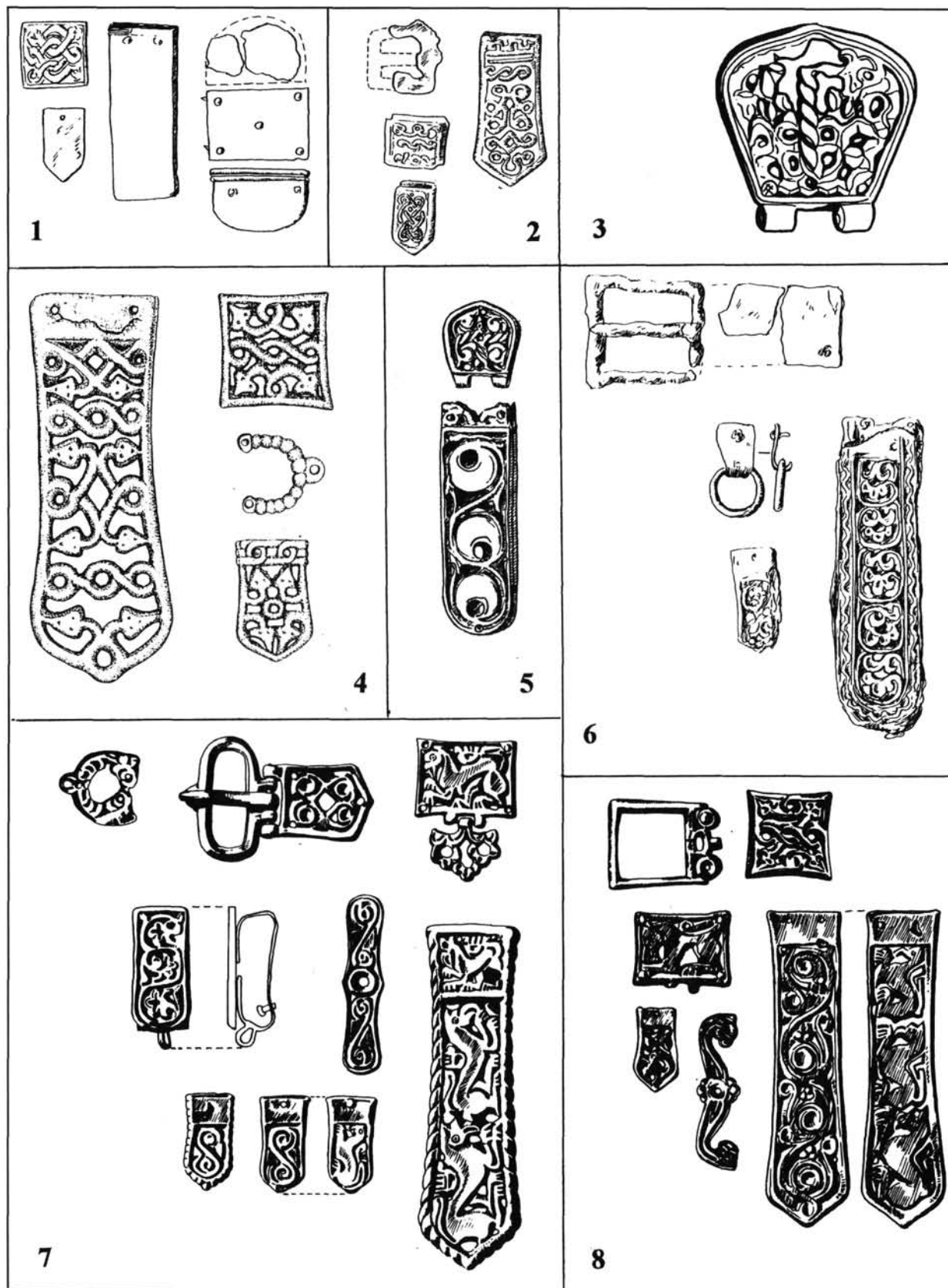

3. kép: 1 Alattyán 224. sír; 2 Alattyán 214. sír; 3 Zimony (Zemun); 4 Komárom (Komárno)—Hajógyár 107. sír; 5 Homokmégy-Halom 111. sír; 6 Kisköre 165. sír; 7 Tiszafüred 330. sír; 8 Tiszafüred 692. sír

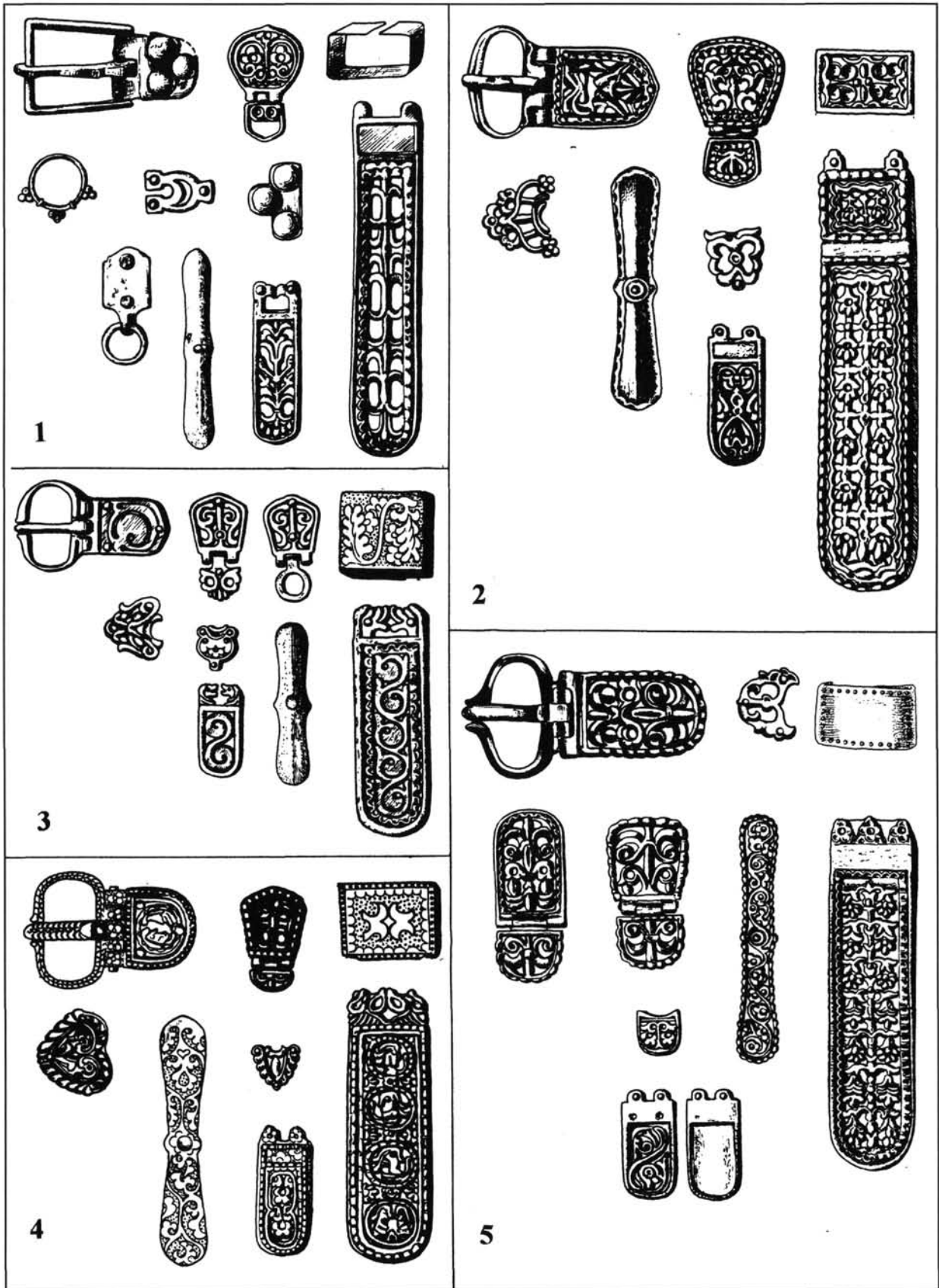

4. kép: Szeged-Kundomb: 1 111. sír; 2 124. sír; 3 152. sír; 4 285. sír; 5 38. sír

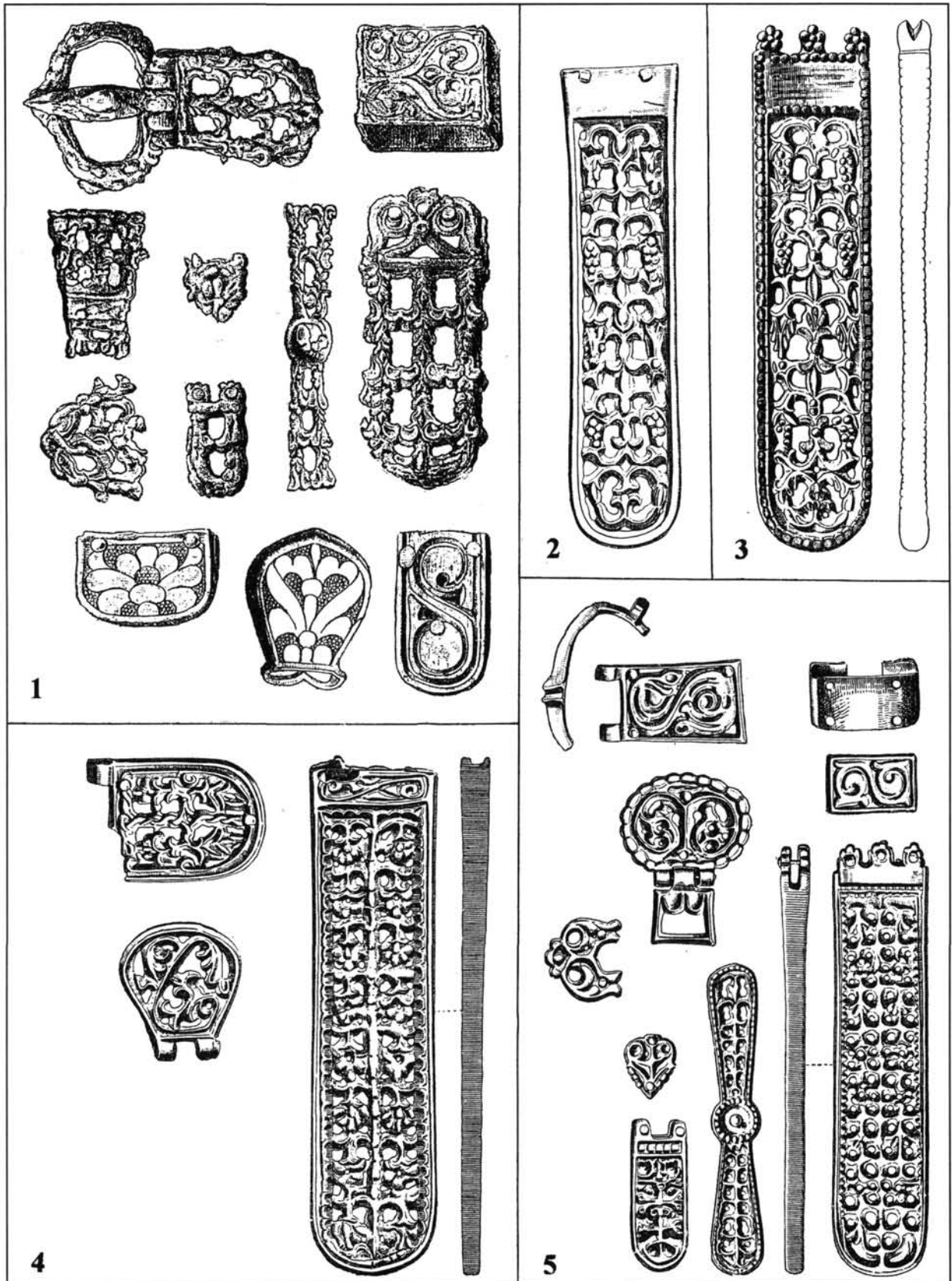

5. kép: 1 Keszthely-városi temető 1882. febr. 24.-én feltárt sír; 2 Ismeretlen lelőhely (Magyar Nemzeti Múzeum); 3 Delhaes-féle gyűjtemény; 4 Tószeg; 5 Bajna

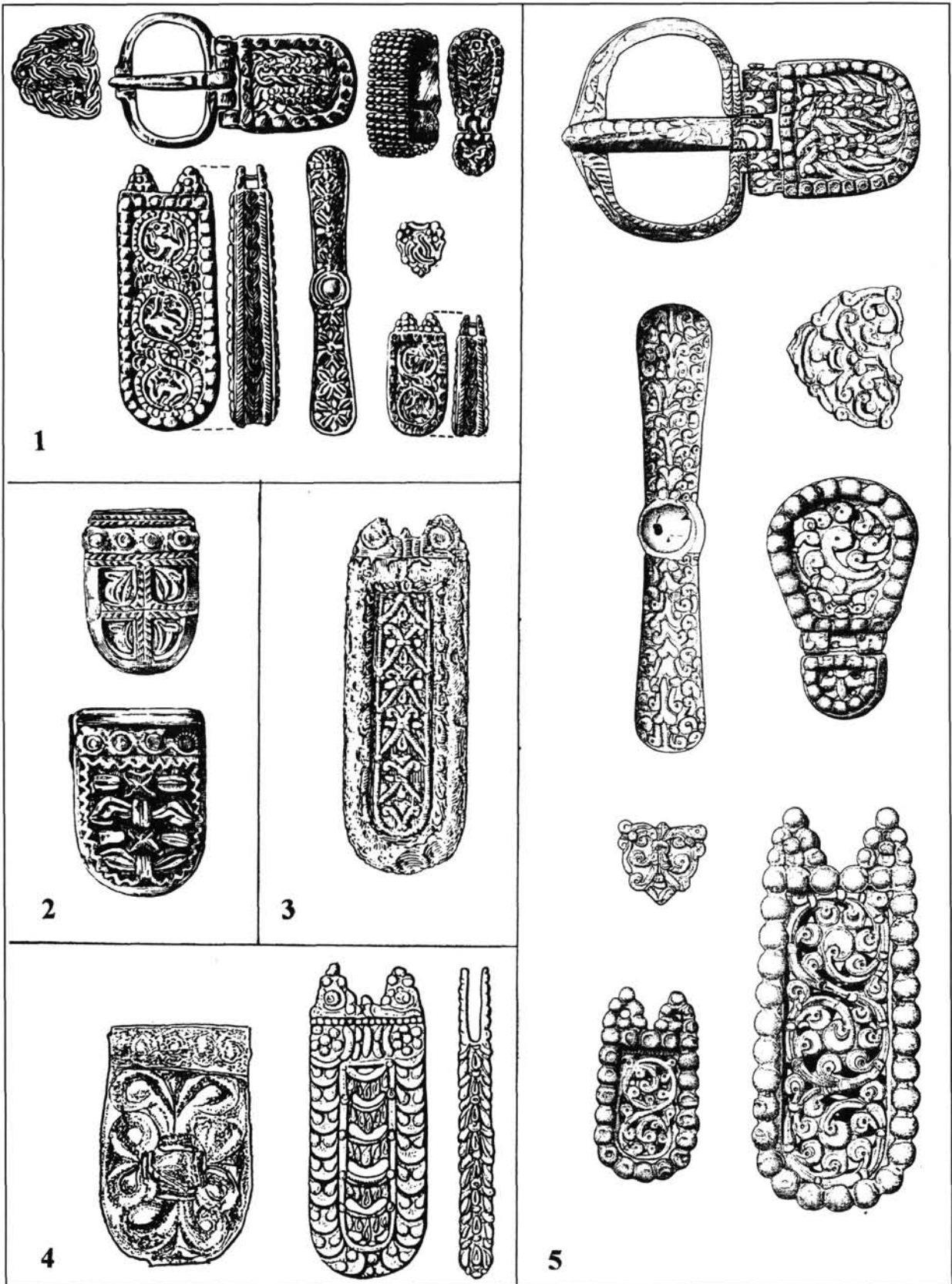

6. kép: 1 Székkutas 2. sír; 2 Mikulčice II. templom, 50. sír; 3 Mikulčice telep; 4 Modra, 22. sír;  
5 Hohenberg 1894. évi sír





7. kép: 1 Kiskörös–Vágóhíd IX. sír; 2 Kiskörös–Város alatt 150. sír; 3 Kiskörös–Város alatt 204. sír

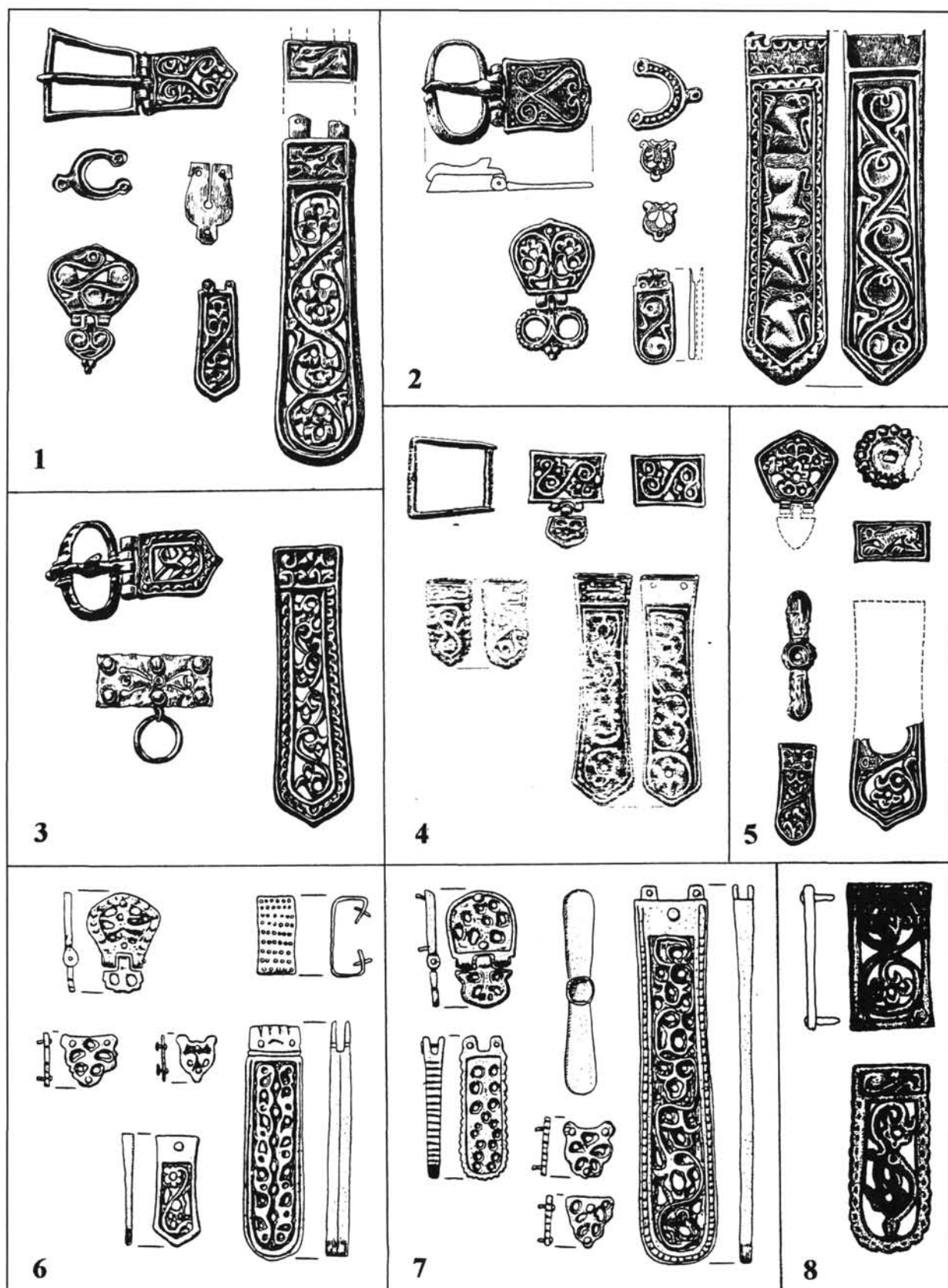

8. kép: 1 Kékesd 199. sír; 2 Orosháza–Béke Tsz. 150. sír; 3 Nagypall I. 80. sír; 4 Szeged-Fehértó A. 307. sír; 5 Mohács-Göröghegy, szórvány; 6 Cikó 490. sír; 7 Cikó 504. sír; 8 Zamárdi 2129. sír

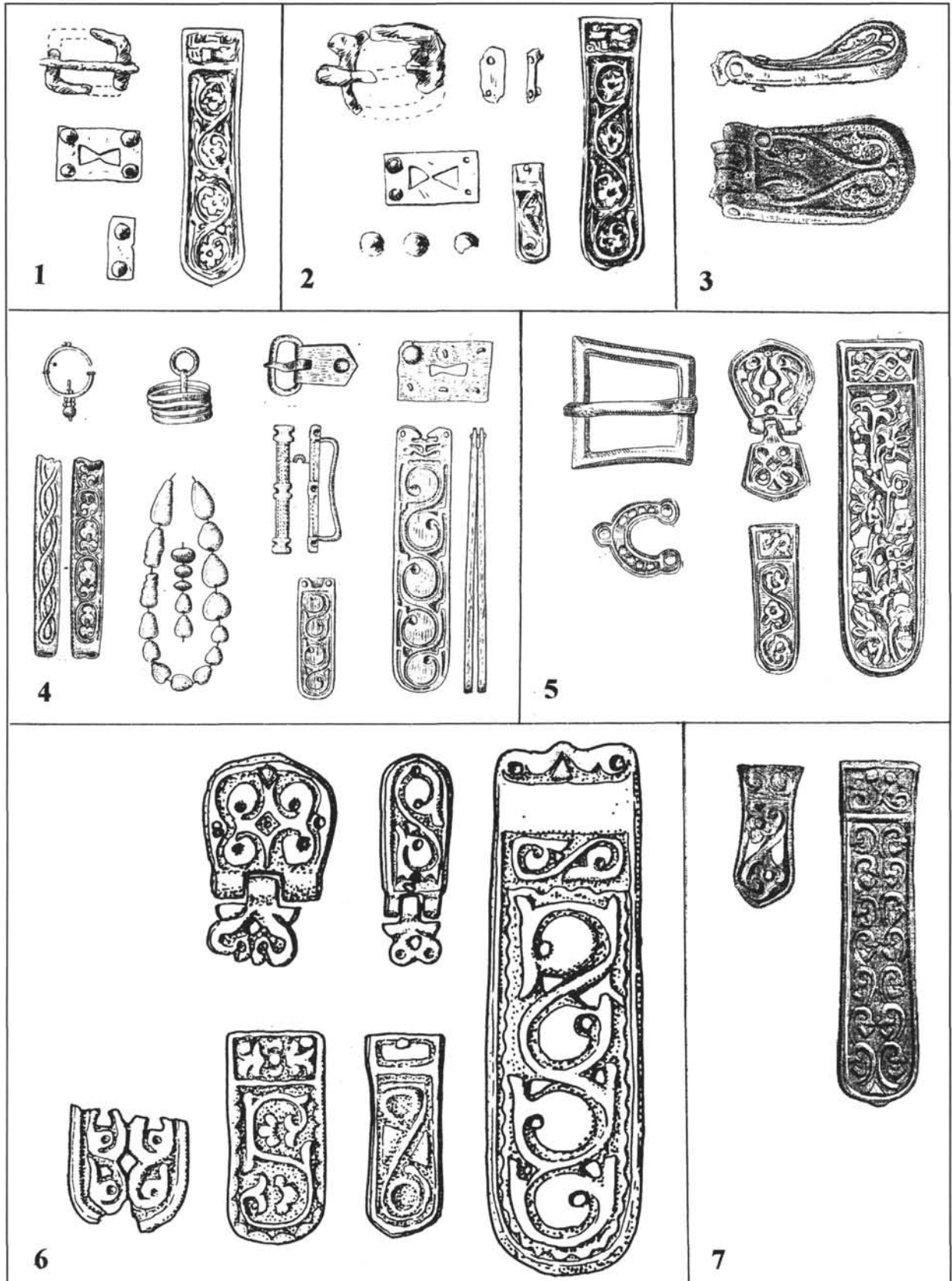

9. kép: 1 Halimba 459. sír; 2 Halimba 450. sír; 3 Szilágynagyfalu (Nuşfalu); 4 Zsély (Želovce) 682. sír;  
5 Gátér 2. sír; 6 Morvaszentjános (Moravský Sv. Ján); 7 Nemesvölgy (Edelsthal)



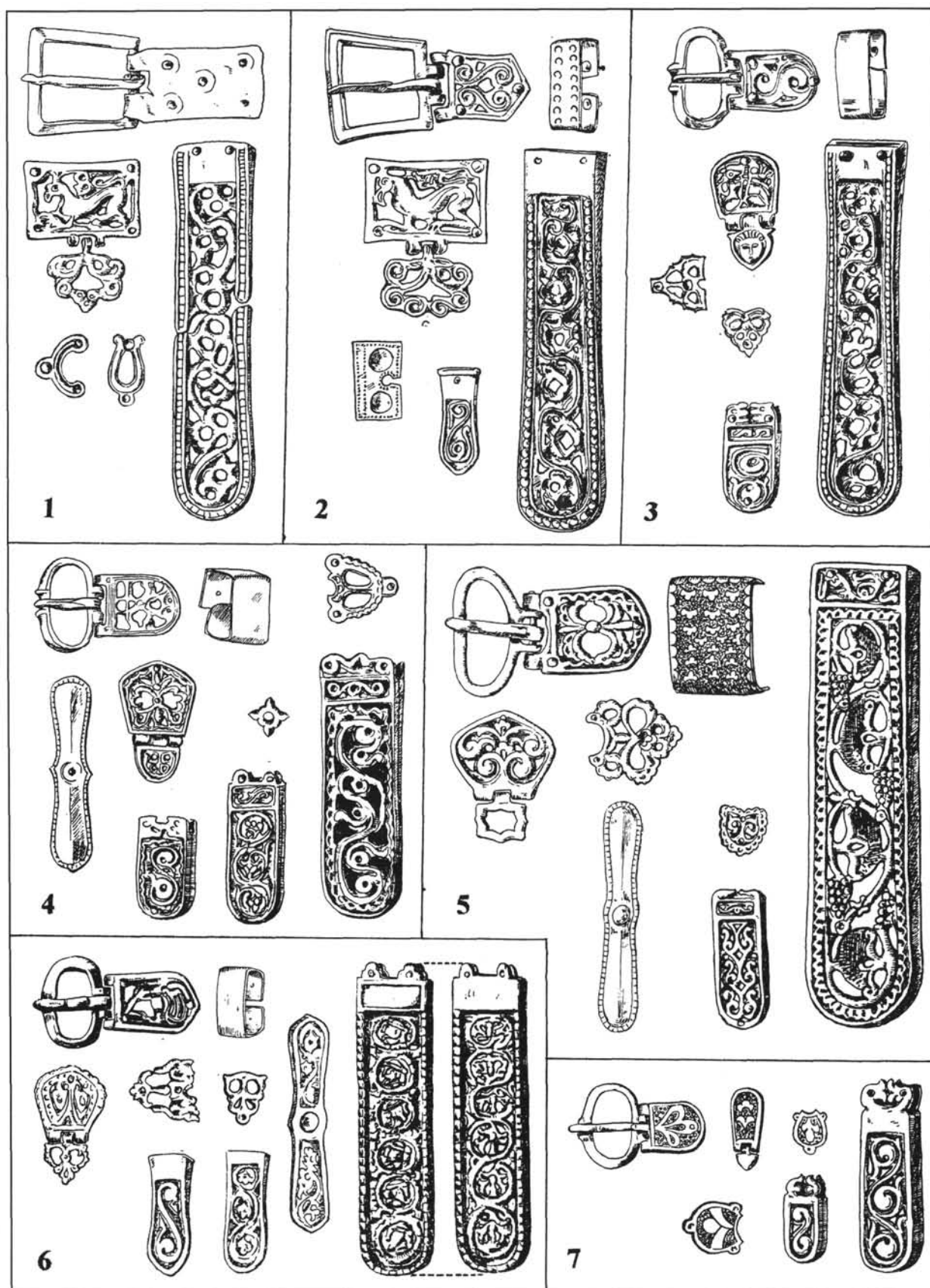

10. kép: Szebény I.: 1 334. sír; 2 4. sír; 3 29. sír; 4 140. sír; 5 335. sír; 6 100. sír; 7 142. sír

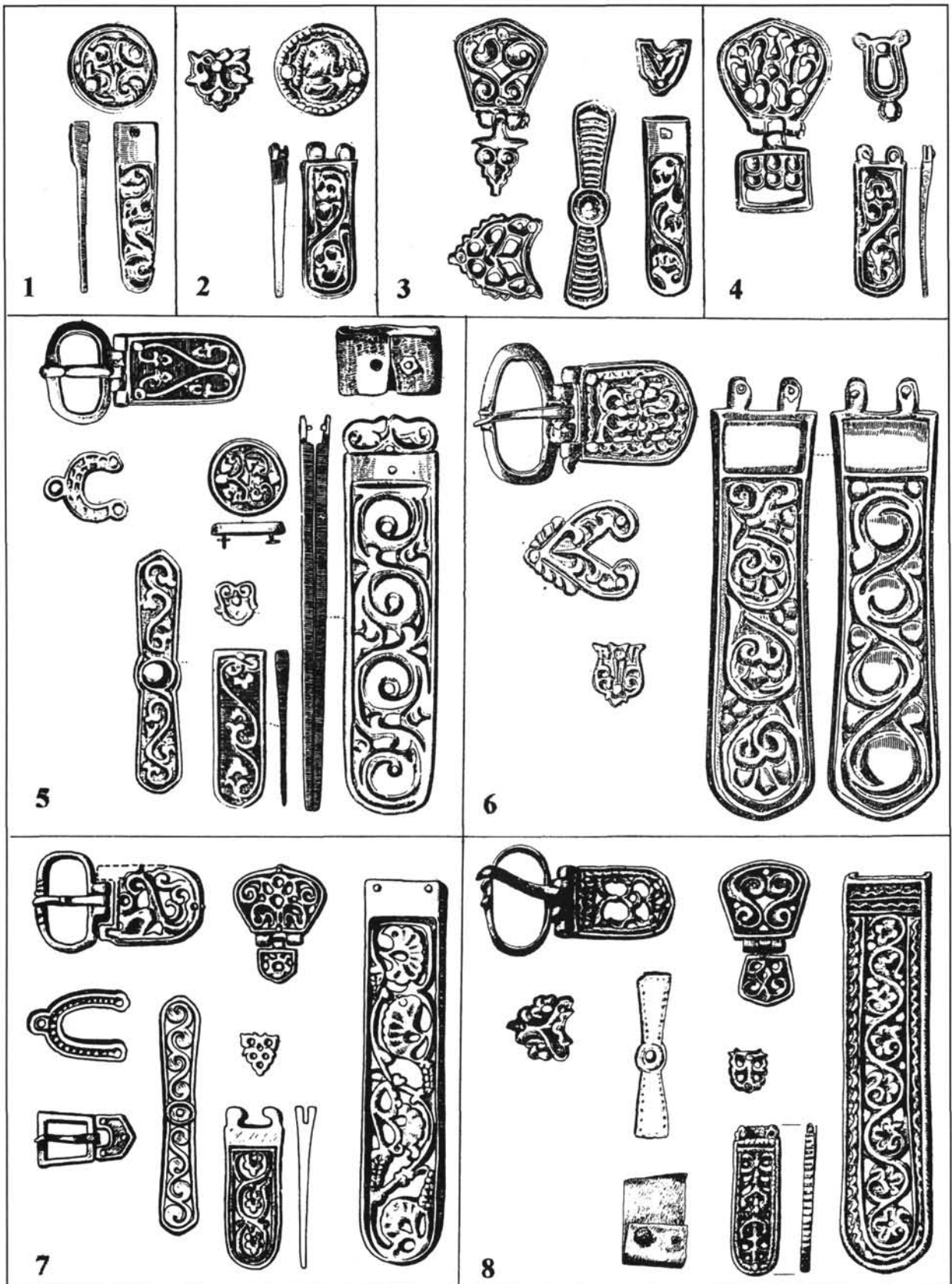

11. kép: 1 Győr 804. sír; 2 Győr 188. sír; 3 Győr 315. sír; 4 Győr 270. sír; 5 Győr 696. sír; 6 Győr 838. sír; 7 Szeged-Makkoserdő 337. sír; 8 Szeged-Fehértó A. 70. sír



12. kép: 1 Csúny (Čunovo, Sandorf) 54. sír; 2 Keszthely; 3 Nemesvölgy (Edelsthal) 22. sír

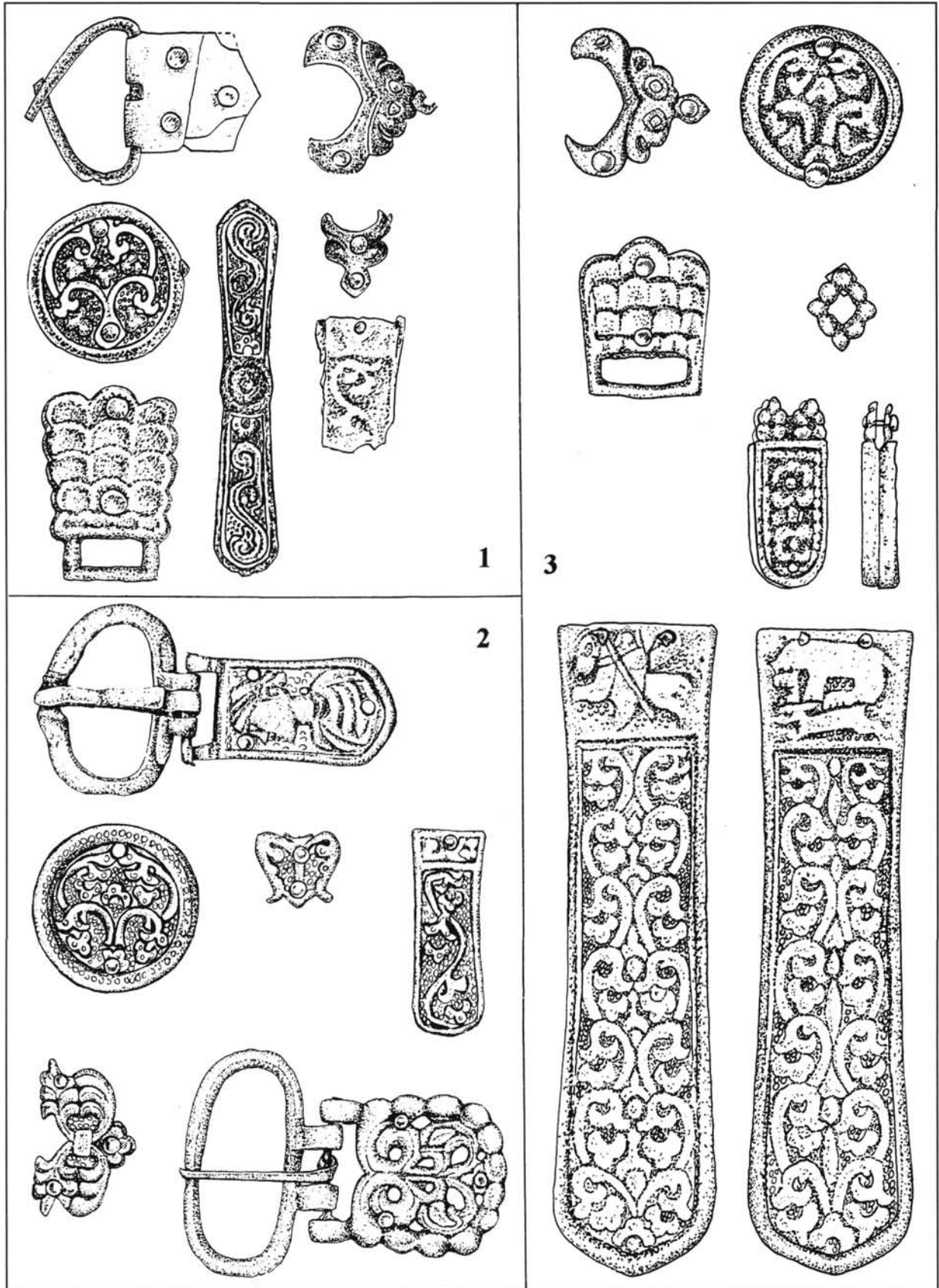

13. kép: Komárom (Komárno)-Hajógyár: 1 9. sír; 2 128. sír; 3 71. sír





14. kép: Komárom (Komárno)–Hajógyár: 1 72. sír; 2 36. sír; 3 134. sír



15. kép: Komárom (Komárno)–Hajógyár: 1 63. sír; 2 118. sír; 3 139. sír

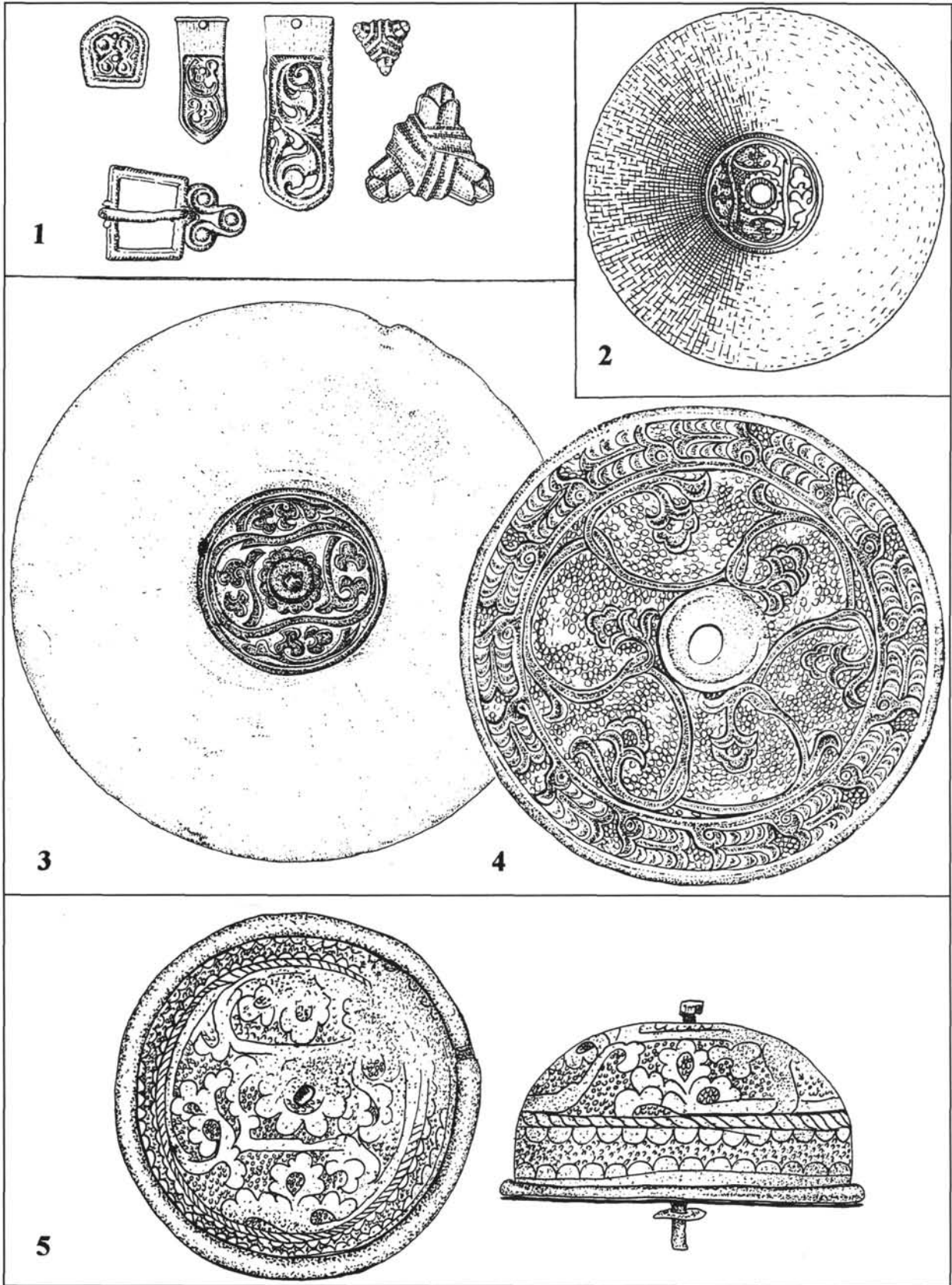

16. kép: 1 Komárom (Komárno)–Várady u. 11. sír; 2 Komárom (Komárno)–Várady u. 18. sír; 3 Komárom (Komárno)–Hajógyár 108. sír; 4 Komárom (Komárno)–Hajógyár 149. sír; 5 Komárom (Komárno)–Hajógyár 85. sír





1

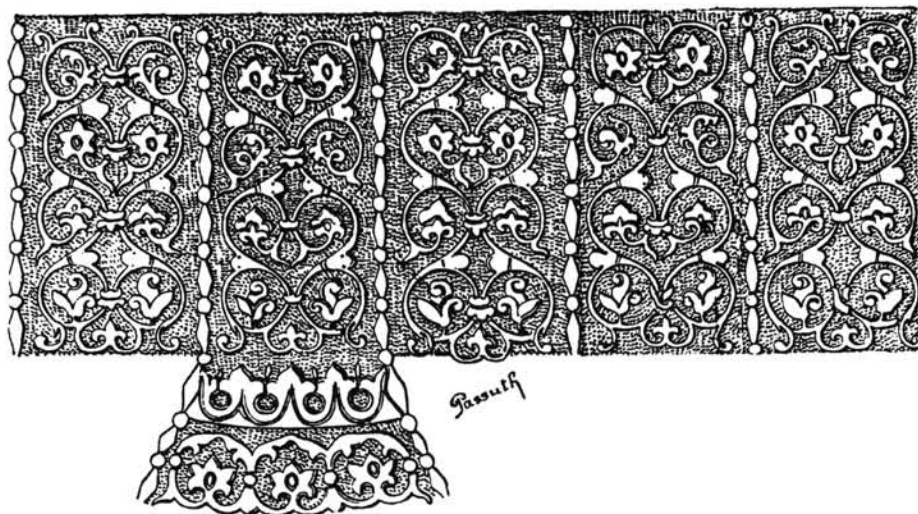

2

17. kép: 1 tibeti tál, 8–9. század; 2 besztercei szenteltvíztartó felső része, 1000 körül

Éry Kinga

## Késő avar kori népesség Zalakomár határából

## Bevezető

Zalakomár határában, a Lesvári dűlőn, 1977-ben Horváth László és Vándor László avar kori temető feltáráshoz kezdett, amelyet 1978-1985 között Szőke Béla Miklós és Vándor László folytatott, majd fejezett be. Munkájuk eredményeként ugyanazon területen az avar kor különböző időszakából származó két csontváz (I-II), valamint két, velük egyidős, hamvasztásos temető (III-IV) került felszínre. (HORVÁTH – VÁNDOR 1978, SZŐKE – VÁNDOR 1979, 1980, 1981, 1982, 1986).

Az avar kor első felében, a 7. század folyamán használt temető (I) sírjaiból 46 csontváz maradt ránk. Néhány esetben a csontváz mellett hamvasztott emberi maradványok is voltak, ezek utóbb elkallódtak. A késő avar kori (II) temető megnyitására a 8. század utolsó negyedében (780-790), lezárására a 9. század 40-es éveiben került sor. Sírjaiból 360 csontváz maradt ránk, amelyek mellett 13 esetben ugyancsak voltak hamvasztott emberi maradványok. A két önálló urnás és szórthamvasztásos temető 115 egyén égetett csontmaradványával szolgált, ezek kisebbséget az avar kor első feléből (III), nagyjából az avar kor végéről (IV) valók. (SZŐKE – VÁNDOR 1983, SZŐKE 1994). A feltárt leletek a nagykanizsai Thúry György Múzeumban találhatóak.

Jelen tanulmányban terjedelmi korlátok miatt csupán az avar kor végén használt temető (II) nem-hamvasztott csontvázleleteinek rövid bemutatására van mód. A Zalakomár–Lesvári dűlőn feltárt összes emberi maradvány közzétételére egy régészeti monográfia keretében kerül majd sor.

## Eredmények

1. A 360 csontvázlelet között, más avar kori temetőhöz hasonlóan, elenyésző (7 fő) a csecsemő korú halott. A sírokból közel azonos számban kerültek elő férfiak (119 fő) és nők (117 fő), ami a népesség biológiai egyensúlyára vall. A felnőttek korcsoportos eloszlása szerint a férfiak halandósága 50 év alatt árnyalattal jobb, 50 év felett árnyalattal rosszabb volt a nőkéénél. A felnőtt kori halálozás legnagyobb gyakorisága az 50–54 évesek korcsoportjában mutatkozik (1. táblázat).

2. A koponyán és vázcsontokon vizsgált nemi jegyek,

mérési értékek, alaki sajátosságok és anatómiai variációk alapján Zalakomár II. késő avar kori népessége az alábbiakkal jellemezhető (2a-2b, 3a-3b táblázat).

a/ Az átlagos nemi kifejezettség, 22 jelleg vizsgálata alapján, a férfiak esetében + 0,73, a nők esetében – 0,57, tehát közel azonos mértékű, de nem túl hangsúlyos. A nemi elkülönítés legjobb mutatójának (+1,05 és -1,09) az *angulus subpubicus* bizonyult.

b/ A férfi agykoponya középhosszú (*mesokan*) és közép magas (*orthokran*, *metriokran*), alakja felülnézetben ovoid, a nyakszirt többnyire lekerekített (*curvoccipital*), de a lecsapott (*planoccipital*) nyakszirt előfordulása sem ritka (24,1%). Az arcváz rövid, középszéles, közép magas (*mesoprosop*, *mesen*) és függélyes (*orthognath*), ugyanakkor a fogmedri nyúlvány az esetek több mint felében előreálló (*prognath*), a szemüreg alacsony (*chamaekonch*), a csontos orr középszéles (*mesorrhin*), egyenes és erősen kiemelkedő.

A női agykoponya valamivel hosszabb és kissé magasabb a férfiénál, ezért a koponyajelző hosszú (*dolichokran*) és közép magas – magas (*orthokran*, *akrokran*); alakja felülnézetben ovoid, a nyakszirt többnyire lekerekített (*curvoccipital*), a lecsapott nyakszirt ritka (6,1%). Az arcváz középhosszú, középszéles, közép magas (*mesoprosop*, *mesen*) és mérsékeltlen előreálló (*mesognath*), a fogmedri nyúlvány többnyire ugyancsak előreálló (*prognath*), a szemüreg alacsony (*chamaekonch*), a csontos orr középszéles (*mesorrhin*), egyenes és közepesen kiemelkedő.

A két nem koponyája között érdemi különbség tehát mindössze annyi, hogy a hosszú (*dolichokran*), a közepes (*mesokran*), valamint rövid (*brachykran*) koponyaforma a férfiak között 48,3–27,6–24,1 százalék, míg ugyanez a nők között 60,0–24,5–15,6 százalék. Hogy ettől eltekintve Zalakomár II. népessége alapvetően egyöntetű volt, azt egyrészt 40 koponyaméretük átlagos szórás hányadosának a férfiakra számított 101,8-as, s a nőkre számított 100,1-es, vagyis átlag szerinti értéke, másrészt a két nem közötti, 10 koponyaméret alapján számított, szignifikáns hasonlóság ( $C_p^2$  0,160) tanúsítja.

c/ A testmagasság mind a férfiak, mind a nők esetében a nagyközepes tartományban van. Az egyes életkorosztályokban való előfordulás rangsora nemi különbséget nem mutat.

d/ A koponyán és vázcsonton vizsgált 11 anatómiai

variáció előfordulásában nemi különbség 7 esetben van, ezek azonban jórészt nemhez között sajátosságok. A férfiak között nagyobb gyakoriságú a homlokcsonti varrat (*sutura metopica*) (férfiaknál 7,1, nőknél 2,3%), a kulcsonton rendellenes csatorna (*canalis intraclavicularis*) (8,2–1,5%) és a lapockanyúlvány végének önálló csontként való elkülönülése (*os acromiale*) (13,5–2,9%).

A nők között nagyobb gyakoriságú a homlokcsont és halántékcsontról (*fronto-temporalis*) érintkezése (nőknél 12,1, férfiaknál 1,5%), az utolsó ágyékcsgolyó részben vagy egészben keresztcsontivá válása (*sacralisatio*) (3,2–1,8%), a keresztcsont első szegmentumának részben vagy egészben ágyékivá válása (*lumbalisatio*) (11,3–3,7%), a csigolyaív szétnyílása a tövisnél (*spina bifida*) (5,9–3,7%), s az ágyékcsgolyók ívén oldalt előforduló hasadék (*spondylolysis*) (15,3–8,2%). A fogak különféle áttörési, valamint szám-, méret- és alakbeli variációi többnyire szintén gyakoribbak nőknél.

e/ Taxonómiai tekintetben a népesség az európai nagyasszba sorolható, mongoloid jegyek mindössze egy nőnél figyelhetők meg.

3. A leletanyagon észlelt sokféle kóros elváltozásról, csupán néhányat kiemelve, az alábbiak mondhatók.

a/ Az erőművi behatások közül halált okozó kardvágás egy férfi koponyáján, gyógyult vágás és zúzódás 5 férfi és 5 nő koponyáján mutatkozott. Törés a vázcsontjain 19 férfi és 10 nő esetében volt észlelhető. A férfiak között gyakoribb volt a törzs (borda, csigolya, kulcsont), valamint az alsó végtag csontjainak törése, a nők között a felső végtag csontjainak (főként a singcsont) törése, ami a két nem életmódbeli különbségének következménye. De az erőművi behatások közvetett jelei azon csontkinövések is, amelyek többnyire izomsérülés folytán jöttek létre 7 férfi és 1 nő esetében, jórészt az alsó végtag csontjain és szintúgy erőművi behatás következményének vélhetők 6 férfi és 2 nő esetében azon csontthártyagyulladások, amelyek az alsó végtag csontjain észlelhetők.

b/ Az izületi elváltozások jórészt ugyancsak az életmód tanúi. A jelenség a férfiak között 37 esetben a gerincoszlopon, egy-egy alkalommal a könyök-, térd- és bokaizületen fordult elő. A nők között izületi elváltozás 31 esetben a gerincoszlopon, egy esetben a vállizületen volt megfigyelhető.

c/ A fogazat károsodásai közül életben elvesztett fog a férfiak között 17,3 százalékban, a nők között 26,9 százalékban volt észlelhető. A jelenség nagyobb női gyakorisága ismert nemi sajátosság.

4. A népesség párhuzamairól, esetleges etnikai hovatartozásáról a más sorozatoktól való ún. PENROSE-távolság nyújt támpontot, mely számítás a férfiak 10 koponyaméretének középvértékére épült. Az összehasonlítás harmincnégy 6–8. századi és tizenkét 9. századi mintára terjedt ki. Ezek zöme a Kárpát-medence, kisebb hányada a szomszédos tájak alábbi lelőhelyeiről származik:

6–8. század: Adorján–Tanya, Alattyán, Ártánd, Bačko Petrovo Selo, Bačka Topola, Bágyszovát–Gyűrűhegy, Csákberény–Orond, Előszállás–Bajcsihegy, Homokmégy–Halom, Jánoshida, Kaposvár–Fészerlak, Kecel, Kékesd, Keszthely–Városi temetők, Kiskőrös–Városalatt, Košice–Šebastovce, Madaras–Téglavető, Nové Zámky, Pécs–Nagyárpád, Boros utca, Pókaszpetk, Siófok–Kiliti, Solymár–Téglagyár, Stara Moravica, Sükösd–Ságod, Szeged–Fehértó, Szeged–Kundomb, Szeged–Makkoserdő, Szegvár–Oromdűlő, Szekszárd–Palánkpuszta, Szentés–Kaján, Tiszaderzs, Toponár–Örház, Üllő I, Üllő II, Vác–Kavicsbánya, Virt, Želovce, Zwölfaxing.

9. század: Garabonc I, Garabonc II, Josefov, Mikulčice 1., 2., 3., 4., 11. temetői, Pitten, Rajhrad, Sopronkőhida, Zalaszabar–Dezsősziget.

A fentiek közül Zalakomár II mintájához szignifikánsan közelebb négy Kárpát-medencei késő avar kori, valamint négy morva-medencei 9. századi sorozat bizonyult. Avar kori párhuzam Kaposvár – Fészerlak (FÓTHI 1988), Kékesd (WENGER 1968), Virt (HANÁKOVÁ, STLOUKAL és VYHNÁNEK 1976) és Želovce (STLOUKAL és HANÁKOVÁ 1974). 9. századi párhuzam Mikulčice I, II, és IV. temetője (STLOUKAL és VYHNÁNEK 1976), valamint Rajhrad (HANÁKOVÁ, STANA és STLOUKAL 1986).

Kiszámítva ezek után Zalakomár II fenti párhuzamainak egymástól való PENROSE-távolságát is, majd a kapott értékek klaszterezésének eredményéből dendrogramot szerkesztve, kirajzolódik e sorozatok egymás közötti összefüggése, mely szerint a minták két csoportra és egy csoporton kívüli tagra oszlanak (1. kép). Az egyik csoportot Zalakomár II, valamint a három mikulčicei sorozat alkotja, a másik csoportot Rajhrad, Kaposvár–Fészerlak, Virt és Želovce. E két leletcsoport egymáshoz csak a szignifikancia határon túl kapcsolódik, Kékesd pedig mindkét csoporton kívül rekedt.

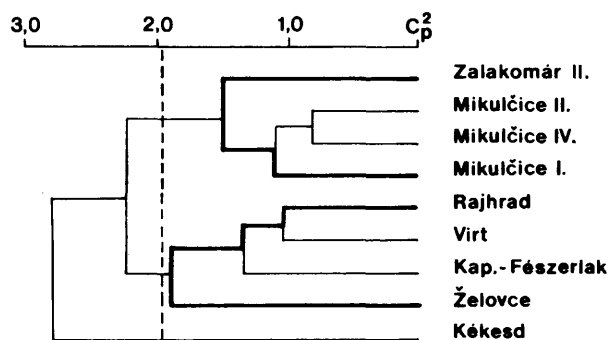

1. kép: Zalakomár II és párhuzamainak összefüggése

A két leletcsoport közötti eltérés főként az arc- és szemüreg magasságban érzékelhető: a Zalakomár-csoport felsőarc és szemüreg magassága ugyanis meghaladja a Rajhrad-csoport értékeit (4. táblázat).

Míndez azt mutatja, hogy Zalakomár II késő avar műveltségű lakossága szláv elemekkel keveredett. Hogy szláv lakosság a területen már a 7. század folyamán jelen volt, azt Zalakomár I és Zalakomár III hamvasztásos temetkezései jelzik, ami Zalakomár II és IV időszakában még hangsúlyosabb lehetett. Ez a szláv lakosság, – *legalábbis a rendelkezésre álló embertani párhuzamok szerint* – északi eredetű lehetett, azonban ennek egyértelmű igazolása a déli szlávtság embertani képének ismerete nélkül aligha lehetséges.

### Összegezés

Zalakomár–Lesvári dűlő II késő avar kori temetőjéből 360 csontváz került vizsgálatra. A felnőttek kiegyenlített nemi és életkori jellemzői a népesség biológiai egyensúlyát jelzik.

A férfiak koponyája az átlagérték szerint középhosszú

(*mesokran*), a nőké hosszú (*dolichokran*), összességében azonban a két nem között méret és alak tekintetében nincs érdemi különbség. A nagyközepes termetű népesség az europid nagyrasszba tartozott, csupán egy nő koponyáján voltak mongoloid bélyegek.

Törések, sérülések és ezek következményei nagyobb számban észlelhetők férfiak, mint nők csontvázán. A férfiak között az ilyen elváltozás gyakoribb az alsó végtag és a törzs csontjain, a nők esetében a felső végtag csontjain, ami a két nem eltérő életmódjának, eltérő tevékenységi körének jele.

A távolság számítás Zalakomár II esetében 50 sorozat közül 8 esetben jelzett szignifikáns közelséget. Közeli párhuzamnak mutatkozott a Kárpát-medencéből a 7–8. századi, avar műveltségi körhöz tartozó Kaposvár–Fészerlak, Virt, Želovce és Kékesd, továbbá a Morva-medencéből a 9. századi, szláv műveltségi körhöz tartozó Mikulčice három mintája és Rajhrad. Ezek alapján Zalakomár II késő avar kori népességében a 8. század folyamán a Kárpát-medence délnyugati részén élt avar és szláv műveltségű lakosság egymással keveredett képviselőit kell látnunk.

### Jegyzetek:

<sup>1</sup> A csontvázak életkor meghatározása a gyermekek és fiatalok esetében FEREMBACH, SCHWIDETZKY és STLOUKAL (1979) ajánlását követte, a felnőttek esetében NEMESKÉRI, HARSÁNYI és ACSÁDI (1960) munkáját. A nem meghatározás ÉRY, KRALOVÁNSZKY és NEMESKÉRI (1963), a mérés és leírás MARTIN és SALLER (1957), a koponyaméret és jelzők osztályozása, valamint szórás hányadosuk kiszámítása ALEKSZEJEV és DEBEC (1964) szerint történt. A testmagas-

ság számítás SJØVOLD (1990) alapján folyt az összes rasszra vonatkozó képletek felhasználásával. A távolság számítás PENROSE (1954) módszerét követte 10 koponyaméret (M 1, 8, 9, 17, 40, 45, 48, 51, 52, 54) felhasználásával, az értékek szignifikanciája RAHMAN (1962) alapján került kiszámításra, majd az összefüggéseket CREEL (1968) ún. „dual sequential” klaszter számítása tette érzékelhetővé.

### Irodalom:

ALEKSZEJEV – DEBEC 1964 Alekszejev, V.P.-Debec, G.F.:  
Kranimetrija. Moszkva 1964.  
CREEL 1968 Creel, N.: Die Anwendung statistischer  
Methoden in der Anthropologie. NatHistDissertation,  
Tübingen, 1968.  
ÉRY – KRALOVÁNSZKY – NEMESKÉRI 1963 Éry, K. –  
Kralovánszky, A. – Nemeskéri, J.: Történeti népességek  
rekonstrukciójának reprezentációja (A representative  
reconstruction of historic population). AnthropolKözl 7

(1963) 41–90.  
FEREMBACH – SCHWIDETZKY – STLOUKAL (1979)  
Ferembach, D. Schwidetzky, I. – Stloukal, M.:  
Recommendations pour determiner l'âge et la sexe sur le  
squelette. BullMémSocAnthr 13 (1979) 7–45.  
FÓTHI 1988 Fóthi, E.: The anthropological investigation of  
the Avar-age cemetery of Fészerlak. AnthropolHung 20  
(1988) 31–53.  
HANÁKOVÁ – STAŇA – STLOUKAL 1986 Hanáková, H. –

- Staňa, C. – Stloukal, M.: Velkomoravské pohřebište Rajhradě. *NárMuzPraze* 42B (1986) pp 171.
- HANÁKOVÁ – STLOUKAL – VYHNÁNEK 1976 Hanáková, H. – Stloukal, M. – Vyhnánek, L.: Kosty ze slovansko-avarského pohřebište Virtu. *SborNárMúzPraze* 32B (1976) 57–113.
- HORVÁTH – VÁNDOR 1978 Horváth, L. – Vándor, L.: Zalakomár – Lesvári dűlő. *RégFüz* 31 (1978) 78.
- MARTIN – SALLER 1957 Martin, R. – Saller, K.: *Lehrbuch der Anthropologie I-II*. Stuttgart, 1957.
- NEMESKÉRI – HARSÁNYI – ACSÁDI 1960 Nemeskéri, J. – Harsányi, L. – Acsádi, Gy.: Methoden zur Diagnose des Lebensalters von Skelettfunden. *AnthrAnz* 24 (1960) 103–115.
- PENROSE 1954 Penrose, L.S.: Distance, size and shape. *AnnEugen* 18 (1954) 337–343.
- RAHMAN 1962 Rahman, N.A.: On the sampling distribution of the studentized Penrose measure of distance. *AnnHumGenet* 26 (1962) 97–106.
- SJØVOLD 1990 Sjøvold, T.: Estimation of stature from long bones utilizing the line of organic correlation. *HumanEvol* 5 (1990) 431–447.
- STLOUKAL – HANÁKOVÁ 1974 Stloukal, M. – Hanáková, H.: Antropologický výzkum pohřebište 7.–8. století v Želovcích. *SlovArch* 22 (1974) 129–188.
- STLOUKAL – VYHNÁNEK 1976 Stloukal, M. – Vyhnánek, L.: Slované z velkomoravských Mikulčic. Praha, 1976.
- SZŐKE 1994 Szőke, B.M.: A népvándorlás kor és a kora középkor története Nagykanizsán és környékén. in: Nagykanizsa. Városi monográfia I. Szerk.: Béli J. – Rózsa, M. – R. Lendvai, A. 145–214.
- SZŐKE – VÁNDOR 1979, 1980, 1981, 1982, 1986 Szőke, B.M. – Vándor, L.: Zalakomár–Lesvári dűlő. *RégFüz* 32 (1979) 75–76; 33 (1980) 74; 34 (1981) 65–66; 35 (1982) 77; 39 (1986) 66.
- SZŐKE – VÁNDOR 1983 Szőke, B.M. – Vándor, L.: 8–9. századi birituális temető Zalakomár határából (Ein birituelles Gräberfeld aus dem 8.–9. Jahrhundert von Zalakomár, Kom. Zala in SW – Ungarn). *ZalaiGyűjt* 18 (1983) 69–86.
- WENGER 1968 Wenger, S.: Data to the anthropology of the Avar Period population of the Transdanubia. (The anthropology of the Avar Period cemetery at Kékesd.) *AnthropHung* 8 (1968) 59–96.

## Late Avar Period skeletal population in the vicinity of Zalakomár (SW-Hungary)

Between 1977 and 1985 at Zalakomár – Lesvári dűlő, near to each other, four cemeteries were excavated. One small cemetery with skeletal burials (Zalakomár I) and one with cremated burials (Zalakomár III) dates back to the Early Avar Period (7th century AD), two others (Zalakomár II with skeletal burials and Zalakomár IV with cremated burials) to the end of the Avar Period (between 780–790 and 840 AD). The present study is limited to a short description of the Zalakomár II skeletal sample.

Main results: 1/ The number of male and female skeletons are nearly the same, their mortality rates are also close to each other. 2/ Cranial measurements and morphological traits for the two genders deviate only

slightly from each other, the males are mesodolichocranians with some brachycranian elements, the females mostly dolichocranians; stature is tall-medium, and except one Mongoloid female they show Europid taxonomic characteristics. 3/ Fractures on male skeletons are often present on the trunk and lower limb bones, on female skeletons on the upper limb bones. 4/ Examining 50 male samples by Penrose's distance calculation, only four from the Avar Period and four from the 9th century Slavic culture proved to be similar to Zalakomár II, which indicates that in the 8–9th century, non-Slavic and Slavic ethnic groups lived together in the vicinity of Zalakomár.

1. táblázat: A meghaltak korcsoport és nem szerinti megoszlása  
 Table 1: Age and sex distribution of the dead

Korcsoport Age group	A meghaltak / Dead	
	száma / number (D <sub>x</sub> )	százaléka / per cent (d <sub>x</sub> )
	Mindkét nem / Both sexes	
0	7,0	1,95
1-4	66,0	18,33
5-9	36,5	10,14
10-14	14,5	4,03
15-19	11,4	3,17
20-24	6,5	1,80
25-29	8,4	2,33
30-34	16,6	4,61
35-39	19,2	5,33
40-44	22,3	6,20
45-49	32,0	8,89
50-54	51,1	14,19
55-59	36,6	10,17
60-64	18,4	5,11
65-69	11,1	3,08
70-x	2,4	0,67
Összesen / Total :	360,0	100,00
	Férfiak / Males	
15-19	5,8	4,88
20-24	3,7	3,11
25-29	3,8	3,19
30-34	7,9	6,64
35-39	9,1	7,65
40-44	10,4	8,74
45-49	15,2	12,77
50-54	29,1	24,45
55-59	18,2	15,29
60-64	8,6	7,23
65-69	5,3	4,45
70-x	1,9	1,60
Összesen / Total :	119,0	100,00
	Nők / Females	
15-19	5,6	4,79
20-24	2,8	2,39
25-29	4,6	3,93
30-34	8,7	7,43
35-39	10,1	8,63
40-44	11,9	10,17
45-49	16,8	14,36
50-54	22,0	18,80
55-59	18,4	15,73
60-64	9,8	8,38
65-69	5,8	4,96
70-x	0,5	0,43
Összesen / Total :	117,0	100,00

**2a. táblázat: A koponyaméreték és jelzők statisztikai paramétereit (Férfiak)**  
**Table 2a: Statistical parameters of the cranial measurements and indices (Males)**

Martin No.	Esetszám N	Átlag M	Legkisebb Min.	Legnagyobb Max.	Szórás s	Szóráshányados S.R.
1	65	184,78	171	205	7,409 *	121,46
5	53	103,74	94	116	4,621	112,71
8	63	142,29	126	157	6,124 *	122,48
9	80	98,51	90	114	4,805	109,20
10	69	122,22	111	139	5,514	114,88
11	61	126,89	115	143	5,416	112,83
12	52	112,60	100	126	5,278	117,29
17	52	136,00	127	146	4,039	82,43
20	66	114,23	104	123	3,704	92,60
23	55	525,27	500	561	13,593	95,06
24	60	320,77	303	338	8,064 **	78,29
25	45	372,44	350	399	12,033	92,56
26	79	127,86	118	139	5,363	87,92
27	66	127,24	109	145	7,065	89,43
28	49	116,94	107	134	6,437	86,99
29	78	112,14	102	122	4,242	92,22
30	66	113,59	99	129	5,946	97,48
31	48	96,21	87	106	4,443	87,12
38	56	1453,16	1294	1608	80,906 **	72,24
40	42	95,79	85	104	5,187	105,86
43	80	105,44	96	117	4,254	109,08
45	43	134,74	123	149	5,856	114,82
46	58	95,34	84	108	5,250	111,70
47	59	117,56	100	134	6,765	96,64
48	61	71,10	60	82	4,354	106,20
51	71	42,59	39	48	1,997	110,94
52	70	32,93	26	38	2,311 *	121,63
54	71	25,10	21	30	1,806	100,33
55	70	51,91	44	59	3,300	113,79
60	59	54,15	47	61	2,864	102,29
61	53	62,91	57	69	2,740	85,63
62	51	46,20	41	51	2,898	103,50
63	53	40,55	34	48	2,650	98,15
65	17	120,88	114	129	5,361	94,05
66	30	101,70	93	112	6,030	95,71
69	64	34,06	28	43	3,162	109,03
70	62	63,15	54	74	4,386	89,51
71	76	31,59	22	38	2,684	99,41
72	43	84,88	79	91	3,041	104,86
75/1	33	29,45	15	40	6,165 *	134,02
8 : 1	59	77,03	64,95	88,51	4,489 *	140,28
17 : 1	47	73,79	67,53	82,02	3,633	117,19
17 : 8	46	95,50	86,62	105,15	4,291	97,52
20 : 1	59	62,17	55,78	69,59	2,658	106,32
20 : 8	61	80,27	71,97	90,44	3,745	113,48
9 : 8	61	69,62	59,09	79,41	3,437	104,15
47 : 45	33	87,63	76,51	96,92	4,883	92,13



48 : 45	33	52,75	44,97	59,23	3,258	101,81
52 : 51	70	77,46	63,41	88,10	5,135	102,70
54 : 55	66	48,30	39,29	57,14	4,205	102,56
61 : 60	48	116,12	100,00	134,04	6,771	95,37
63 : 62	42	87,40	73,47	100,00	6,184	88,34

\* = P &lt; 1 %

\*\* = P &lt; 99 %

**2b. táblázat: A koponyaméreték és jelzők statisztikai paraméterei (Nők)**  
**Table 2b: Statistical parameters of the cranial measurements and indices (Females)**

Martin No.	Esetszám N	Átlag M	Legkisebb Min.	Legnagyobb Max.	Szórás s	Szóráshányados S.R.
1	47	179,43	168	189	5,959	102,74
5	40	98,93	91	106	4,022	103,13
8	48	137,13	125	150	5,405	108,10
9	62	95,11	86	105	4,196	95,36
10	50	118,26	107	130	4,750	98,96
11	49	121,12	108	135	4,982	103,79
12	39	110,21	100	118	4,426	98,36
17	42	131,81	121	141	4,728	96,49
20	52	112,12	104	121	3,660	96,32
23	37	509,16	483	547	14,039	102,47
24	46	312,26	293	336	8,507	85,93
25	34	367,59	349	389	11,737	93,90
26	71	125,37	111	140	5,863	96,11
27	48	126,67	113	138	6,366	83,76
28	35	113,34	104	123	4,893	68,92
29	70	109,07	99	119	4,496	97,74
30	49	113,51	102	122	5,339	90,49
31	35	94,09	84	100	4,140	84,49
38	39	1339,82	1179	1519	80,569	80,17
40	23	93,65	84	99	3,228	68,68
43	59	101,10	91	107	4,012	108,43
45	29	124,48	114	133	4,548	94,75
46	47	92,40	83	104	4,884	108,53
47	39	108,92	90	125	7,285	112,08
48	36	65,53	53	75	4,760	116,10
51	58	41,14	37	46	1,721	101,24
52	59	32,25	29	36	1,457 **	76,68
54	50	24,78	21	28	1,556	91,53
55	56	48,52	42	55	2,737	101,37
60	39	53,00	46	60	3,613 *	133,81
61	34	60,79	54	68	3,043	101,43
62	31	45,23	39	51	3,019	111,81
63	34	39,82	32	45	2,969	114,19
65	20	114,00	103	123	5,477	101,43
66	27	93,70	85	110	5,419	93,43
69	53	30,58	25	38	3,122	120,08

70	53	56,30	49	69	4,084	92,82
71	58	29,60	25	36	2,629	105,16
72	25	83,92	79	88	2,999	103,41
75/1	14	22,50	7	32	7,293 *	158,54
8 : 1	43	76,46	66,49	84,80	4,188 *	130,88
17 : 1	36	73,75	67,20	80,00	2,885	93,06
17 : 8	36	96,30	83,45	110,16	5,785	131,48
20 : 1	45	62,78	57,84	70,00	2,296	91,84
20 : 8	45	81,89	73,33	92,19	3,755	113,79
9 : 8	43	69,34	61,27	75,94	3,273	99,18
47 : 45	17	87,69	72,66	96,77	6,841	129,08
48 : 45	15	52,75	44,53	60,00	4,599	143,72
52 : 51	58	78,49	70,73	86,84	3,740 **	74,80
54 : 55	49	51,22	42,00	60,00	3,665	89,39
61 : 60	30	114,92	101,69	125,00	5,863	82,58
63 : 62	25	87,95	72,73	97,83	6,758	96,54

\* = P &lt; 1 %

\*\* = P &lt; 99 %

3a. táblázat: A vázcsont méretek statisztikai paraméterei (Férfiak)  
Table 3a: Statistical parameters of postcranial measurements (Males)

Martin No.		Esetszám N	Átlag M	Legkisebb Min.	Legnagyobb Max.	Szórás s	
Clavicula	1	j/r	41	148,12	131	165	7,856
		b/l	39	151,08	134	163	7,662
	6	j/r	77	38,32	30	50	3,925
		b/l	71	37,68	30	48	3,794
Humerus	1	j/r	55	331,20	299	372	15,490
		b/l	47	328,28	298	371	15,091
	2	j/r	54	326,69	296	367	15,737
		b/l	53	322,74	294	367	14,745
	4	j/r	45	63,42	57	71	3,571
		b/l	42	63,79	57	73	3,790
	7	j/r	82	66,32	58	75	3,941
		b/l	77	64,25	55	75	3,997
Radius	1	j/r	48	249,50	220	294	14,727
		b/l	45	249,93	219	293	13,921
Ulna	1	j/r	30	270,20	245	296	12,949
		b/l	35	273,34	253	312	13,743
Femur	1	j/r	68	453,68	413	536	24,255
		b/l	72	455,40	415	531	25,128
	2	j/r	62	449,50	409	533	23,943
		b/l	66	453,11	413	529	23,949
	6	j/r	85	29,15	24	33	2,179
		b/l	92	29,10	23	34	2,450
	7	j/r	85	28,80	24	35	2,103
		b/l	92	29,27	24	35	2,239
	9	j/r	86	34,64	28	44	2,857
	b/l	95	34,92	28	42	2,521	

	10	j/r	86	25,94	22	30	2,002
		b/l	95	26,24	20	32	2,191
	19	j/r	75	49,03	43	54	2,876
		b/l	80	49,19	43	55	2,775
	21	j/r	39	83,31	75	93	4,053
		b/l	44	83,50	76	96	3,867
Tibia	1	j/r	63	368,67	322	435	21,152
		b/l	66	371,38	324	436	22,906
	1b	j/r	73	368,62	320	439	22,052
		b/l	74	367,20	321	437	22,424
	3	j/r	28	77,32	70	87	3,762
		b/l	27	78,04	72	87	3,907
	8a	j/r	81	32,22	26	39	2,641
		b/l	82	32,91	26	38	2,616
	9a	j/r	81	25,14	21	31	2,132
		b/l	82	26,90	20	35	2,909
Fibula	1	j/r	20	365,40	335	398	18,997
		b/l	20	363,30	323	403	20,108
Pubis hossz / length			33	95,18	77	110	7,519
Ischium hossz / length			33	97,94	87	110	6,628
Pubis-Ischium jelző / index			33	97,24	81,91	106,52	5,188
Cotylum szél. / width			56	39,25	32	48	3,735
Inc.isch.maj.szél. / width			56	37,71	26	48	4,689
Cot.-Inc.jelző / index			56	105,56	81,82	161,53	16,254
Testmagasság / Stature			95	169,65	157,88	188,35	6,440

**3b. táblázat: A vázcsont méretek statisztikai paraméterei (Nők)**  
**Table 3b: Statistical parameters of postcranial measurements (Females)**

Martin No.		Esetszám N	Átlag M	Legkisebb Min.	Legnagyobb Max.	Szórás s	
Clavicula	1	j/r	33	133,61	119	145	6,796
		b/l	32	135,63	123	147	6,455
	6	j/r	64	31,73	26	38	2,620
		b/l	64	31,30	26	39	2,990
Humerus	1	j/r	43	300,65	267	333	15,698
		b/l	42	297,98	264	331	14,635
	2	j/r	43	296,51	263	325	15,466
		b/l	40	293,85	260	326	14,645
	4	j/r	29	56,00	50	62	2,928
		b/l	26	57,00	53	66	3,059
	7	j/r	76	55,68	47	66	3,739
		b/l	73	54,67	46	65	3,786
Radius	1	j/r	48	225,23	200	255	12,250
		b/l	46	223,63	198	250	12,365
Ulna	1	j/r	29	243,10	221	267	10,870
		b/l	29	242,72	217	265	11,282
Femur	1	j/r	65	414,29	370	469	20,452
		b/l	68	414,40	375	478	22,211
	2	j/r	60	410,33	369	465	20,651

	b/l	65	409,92	373	463	20,923
	6 j/r	92	24,68	20	30	2,054
	b/l	91	24,87	21	30	2,007
	7 j/r	92	25,66	22	30	1,731
	b/l	90	25,84	20	31	2,000
	9 j/r	86	31,74	27	36	2,250
	b/l	83	31,53	27	38	2,138
	10 j/r	86	22,35	18	28	1,734
	b/l	83	22,57	18	29	1,964
	19 j/r	76	42,61	36	50	2,536
	b/l	75	42,47	37	50	2,517
	21 j/r	37	73,70	68	87	3,858
	b/l	38	73,26	66	86	3,978
Tibia	1 j/r	59	338,47	299	383	17,166
	b/l	59	339,92	301	382	15,952
	1b j/r	62	338,24	301	385	17,090
	b/l	66	336,86	301	384	16,391
	3 j/r	27	69,63	61	80	4,289
	b/l	33	68,67	63	79	3,577
	8a j/r	72	28,72	23	34	2,247
	b/l	68	29,34	25	35	2,379
	9a j/r	72	21,75	16	30	2,281
	b/l	68	22,62	19	31	2,170
Fibula	1 j/r	18	327,89	293	354	17,091
	b/l	25	332,08	300	353	14,083
Pubis hossz / length		35	94,23	79	107	6,165
Ischium hossz / length		35	85,20	77	93	4,143
Pubis-Ischium jelző / index		35	110,73	92,94	125,00	5,409
Cotylum szél. / width		58	34,19	29	40	2,409
Inc.isch.maj.szél. / width		58	45,43	32	58	5,816
Cot.-Inc.jelző / index		58	76,49	55,56	97,30	11,031
Testmagasság / Stature		85	158,49	146,40	173,16	5,220

4. táblázat: Zalakomár II és párhuzamainak középértékei. Férfiak  
Table 4: Mean values of Zalakomár II and similar series. Males

Sorozatok / Series	Martin No.										
	1	8	9	17	40	45	48	51	52	54	8 : 1
Zalakomár II	184,8	142,3	98,5	136,0	95,8	134,7	71,1	42,6	32,9	25,1	77,1
Mikulčice I	186,1	143,8	99,3	136,7	97,2	133,3	72,0	41,5	33,2	24,6	77,4
Mikulčice II	188,4	142,4	99,5	137,2	98,9	134,2	72,8	42,4	33,9	25,6	75,8
Mikulčice IV	186,5	142,0	98,4	136,9	96,9	133,9	71,0	41,2	33,7	25,4	76,2
Rajhrad	184,6	141,5	97,7	135,0	96,5	132,1	68,3	41,8	32,8	24,5	76,1
Kaposvár -Fészerlak	184,5	138,4	97,4	136,8	97,4	133,9	69,0	42,0	32,1	24,7	75,2
Virt	184,1	140,4	98,7	136,4	96,4	130,5	68,2	41,9	32,5	25,1	76,2
Želovce	185,5	142,2	99,3	136,2	96,9	133,0	70,6	41,8	31,9	25,8	76,5
Kékesd	182,9	143,7	99,4	137,3	94,6	134,3	69,8	41,8	33,8	25,7	78,3

Dobrovits Mihály – Óze Sándor

## Török hatalom és parasztság a 16. századi Dél-Dunántúlon

Írásunkban arra a kérdésre keressük a választ, hogy az 1514-ben látszólag megsemmisítő vereséget szenvedett parasztság, és a hozzá csatlakozó, túlnyomórészt a ferencesek által képviselt alsó egyház hogyan viszonyult a török hódoltság korai éveire. Mennyiben játszhatott szerepet mindez a reformáció elterjedésében. Gondolatmenetünk a következő: A török hódoltság és a katolikus Magyar Királyság hagyományos rendjének nyomában következő összeomlása tápot adhatott annak, hogy a parasztság és az alsó egyház képviselői (ferences rend elégedetlen képviselői) az új uralom alatt kíséreljék meg sikerre vinni a tizenkét évvel ezelőtt elbukott ügyet. A kialakuló reformáció rendje ennek új, az előzőnél lényegesen szervezettebb alapot adott. A török hatalom pedig értelemszerűen támogatott minden olyan ideológiai mozgást, amely egyfelől a régi keretek elvetése, s az új hatalom elismerése felé mutatott, másfelől, s ez némiképpen háttérbe is szorult a magyar történetírásban, amely az ő vallása alapján kereste volna a kiegyezés útját. A kialakuló együttműködés kezdetben jó táptalajt nyújtott a magyar nyelvű reformáció elterjedéséhez (s ez nagyban különbözött a német nyelvű reformáció hangulatától),<sup>1</sup> ugyanakkor az egykori alsó egyház reformátussá válása, és a sikeres reformált hittérítés jól elejét vette annak, hogy a parasztság a „kelléténél jobban” béküljön meg a török uralommal, esetleg maga is áttérjen az iszlámra. Két dolgot szeretnénk előre leszögezni. Ahogy a bogumil-ferences kapcsolatot elemezve látjuk, hogy még elmentés ideológiák is gyakran egymásba fordulhatnak. Másrészt, hogy a török (az ellene való küzdelem illetve a vele való kiegyezés) kulcsfigurája volt és maradt ennek a küzdelemnek. S ahogy a bogumilok esetében is látjuk, a „nagy narratívák” éles szembenállása korántsem jelentett átjárhatatlanságot a mindennapokban.

„Tanakodott önmagában Szelim Zoltán, mit tegyen Székesfehérvár ellen. Kémjei beszéltek neki erről és a magyar parasztok akik hozzá futottak ajándékaikkal. A császár pedig kihirdette, hogy ezek a félpogányok üljenek le, hogy mindenki üljön békében atyja örökségében a császár tökéletes hite alatt mindennap.

Hogy hallották ezt a szegény parasztok nagyon tódultak a török császárhoz Baranya és Somogy vidékéről s így más parasztok is, mindegyiküknek adott levelet a kezükbe és nagyon buzdította őket a törökök császára,

hogy ne meneküljön el egy se, hanem maradjon békében a birtokán. Végül látta a császár, hogy a magyar parasztnak olyan tökéletes a hitük, mint amilyen a rácoknak.

Mondja Szelim Zoltán császár a magyar parasztnak – hogyan kormányoztak benneteket a magyar nemesek és mágnások. – Hogy ezt a félpogányok hallották felajánlották magukat a császárnak és mindegyik elkezdte vándorolni urát különféle igazságtalan intézkedések és törvényellenes kormányzásuk miatt.”<sup>2</sup> (Szerémi, 1961. 275.). – ezzel a Szerémi idézettel érzékeltethetnénk talán a legplasztikusabban a magyar parasztság és a hódoltságban megjelenő török hatalom viszonyát a hódoltság korai évtizedeiben. E szerint az idézet szerint, sehol sincs még a törökkel szemben nagyfokú autonómiát őrző, a nem hódolt országrésszel állandó kapcsolatban levő magyar paraszt és parasztvármegye képe. Ez azzal magyarázható, hogy a királyi Magyarországra betörő török maga is több berendezkedési módot próbált ki mindaddig, amíg a drinápolyi béke (1568) után ki nem alakult a magyarországi hódoltság és kondomínium egy évszázadra érvényes rendje.

A török hódoltság korának magyarországi viszonyai tehát számos alapvető vonásban eltértek a későbbi konszolidáció körülményeitől. Ennek oka nem csak a török hatalom tapasztalatlansága volt, hanem az is, hogy a hódoltságot megelőző évszázad sok esetben viharos történelmi még hosszú ideig éreztették a hatásukat a Mohács utáni Magyarországon.

Ez a korszak pedig a magyarországi reformáció elterjedésének időbeli kerete is. Magyarországon párhuzamosan zajlott le az iszlám török hatalom berendezkedése és a reformáció elterjedése. E folyamatok gyakran összekapcsolódtak. A drinápolyi békéig ennek a két erőnek mindegyike táplált magában a másikról később tévesnek bizonyult illúziókat.<sup>3</sup> (Dobrovits-Óze, 1998.) Dolgozatunk időkeretei főként a 16. század harmadik és ötvenes éveit fogják át.

### *A török és a parasztság*

„Ezután a Csele patak következett. Miután jó mérföldön át. Mellette hajtottunk el, a martalócok és hajdúk által veszélyeztetett úton megérkeztünk a Szekcsőnek nevezett várba és faluba. A falut magyarok lakják a várat pedig törökök és martalócok, egyébként ezekből jócskán

akad a faluban is. A magyar parasztek itt egytől egyig szabályos martalóc zsoldot húznak. A török császártól saját honfitársaikat is kirabolják....A magyarok itt mind lutheránusok, mindazonáltal durvábbak a töröknél.”<sup>4</sup> (Dernschwam, 1984. 493.) – A nem e vidékre való, jószemű megfigyelő számára is nyilvánvaló volt, hogy 1552-ben az egykori Magyar Királyság déli vidékein a török hatalom és a magyar nemzetiségű parasztság viszonya mennyire bensőséges. Kérdésünk, hogy alkalmi szimbiózisról volt-e szó, vagy pedig rendszerről? Ha végigolvassuk a korszak magyar nemességének megnyilvánulásait jól látható, hogy a török szemben ellenállni kész nemesi katonaság kifejezetten félt a parasztságot és a török hatalom esetleges együttműködésétől. A parasztság kiábrándult az 1514-es vereség után. Nem véletlenül törli el a budai országgyűlés 1530-ban a röghözkötési törvényt. Ezt a határozatot 1547-ben a Ferdinánd is megerősítette.

### *Félve a félhold fényétől*

Közhely, hogy a török uralom egyik legfontosabb játékosága az, hogy a (nyugat-) európai normáktól alapvetően eltérő keleti rend, az iszlám képviselője volt. A magyarországi vallási viszonyok kapcsán a hazai történeti irodalomban megrögzült a vallási téren toleráns, vagy még inkább közönyös, a magyarországi alattvalókat csak adót és a sorsába való beletörődést váró török hatalom képe. Ha azonban megnézzük a magyarországi török hódítás első évtizedeinek adatait, akkor éppen e kép ellenkezőjét látjuk. Végigolvassuk a korszak magyarországi közszerelőinek leveleit, szinte megelevenedik az a félelem, hogy hamarosan kiépülhetnek azok a lelki hidak, amelyek a parasztságot átsegítik a török partra. (Csányi Ákos alább idézendő leveleiben már kifejezetten egyfajta, boszniai típusú tömeges áttérés rémképe jelenik meg. A másik kísértetalak Székely (Dózsa) György, akinek mozgalmára még jól emlékeztek ebben az időben)<sup>5</sup> (Óze, 1995.)

Baranyában, Boszniára támaszkodva, a településszerkezet megbomlásával nagyon hamar kialakul egy mohamedán városi, illetve városperemvidéki lakosság. Magyarországon is létrejött egy, a keresztény településhálózatot sakkáblaszerűen megosztó török telepítési rend, amelynek legkorábbi támaszpontjai Buda, Temesvár, Pécs voltak. Ez magával hozta a török megjelenésével papjait és egyházát vesztett parasztságra nehezedő lokális nyomás megerősödését.

Jelenleg a magyarországi török hódoltság korának legkevésbé feltárt részét alkotják a magyarországi muszlim civilek. Még kevésbé ismert, hogy – a hódoltság más részeitől eltérően – számolhatunk egy muszlim paraszti réteggel is. Ennek szép műemléki emléke a török dzsámiból átalakított palkonyai templom, amelyről a szerzők személyes tapasztalatai szerint, a török kiűzése után be-

települt lakosság utódai, a mai sváb hívek nem is tudják, hogy török eredetű.<sup>6</sup> (Genthon)

Telve vannak félelemmel és bűnbánattal a korszak vezető politikusainak levelei, nehogy elnyomtatása miatt áttérjen, a török mellé álljon a parasztság.

„De hoga nachákokat azal se büntesék, ha egiéb heliekről és vékekből Úfelsége puztétot. Nachákok írja mek, michoda tartománit, és falukat, meli fele, kikhez férhetnek, és kikre elekek, hoga ékesék az Zenérik. Meli dolok chak az gialoktul eshetik, és azféle istentelen dolokra, kinek azelőt enkedelme fejedelemtől adatot, pénz nélkül valókat is indéthatnak. Kivel az mi vezedelünk mérkesedik és nevelkedik, hoga inkább giülölen minket az kósék és az törökhöz édesegiek. S várom mikora következik az töröknek aból, és nem de Zigetnek, ha ű éket, puztét, és Babolchának, mint lezen dolka, mert hoga az vékek közet ezel puztát chinálna nich aba hazon”<sup>7</sup> (Óze, 1995.)

Az 1547-es Pozsonyi országgyűlés a török hódítást, mint Isten büntetését egyenesen a parasztság elnyomtatásában látja, amelyet csak a szabad költözés visszaadásával lehet eltávoztatni.<sup>8</sup> (Kolozsvári-Óvári, 1899.)

1551 szeptemberében Fráter György írja I. Ferdinándnak, hogy a török csábítja a parasztságot: „Azok az emberek, akik elnyomott sorban élnek, könnyen hisznek az efféle szavaknak, pedig valójában a szabadság reményükkel a legsúlyosabb szolgaságot vesznek magukra. Ámde az ilyen átpártolásra, ha ilyen megtörténik, mi magunk adunk okot, hiszen akkora elnyomással sújtjuk a parasztságot hogy azt az egyet kivéve, hogy nem raboljuk el feleségüket és gyermekeiket – minden kegyetlenséget mi is megvalósítunk a velük való bánásmódban, éppen ezért, ha Felséged is jónak látja, igen alkalmas dolog lenne, az ha Felséged is magához édesgetné a köznép lelkét, és szabadságot ígérne nekik, melyet rájuk is ki akar terjeszteni, s ha az erről szóló nyílt levelét azonnal, az első futárral az ország minden részébe szétküldené, hogy így köztudomásúvá válják az, hogy Felséged minden karra és rendre gondot visel, s hogy így Isten is megengesztelődjék a parasztságnak visszaadott szabadság által.”<sup>9</sup> (Régi, 1979)

### *Lelkiség a török alatt*

Az iszlám uralmának első sikere éppen abban állt, hogy nyugalmat teremtett. Ez lehet, hogy a halál békéje volt a nemesi nemzet számára, de az egyszerű népnek, nyugodt közigazgatást, a sokszor keményebb, de a kezdetekben kiszámíthatóbb adórendszert jelentett és a békét, a konszolidációt, a fellendülés lehetőségét. Mindezek hatására ezt a rendszert igazabbnak láthatja a paraszt, különösen ha azt is észleli, hogy a török tisztviselők, lelki támasz nyújtására is törekszenek. Megfigyelhető az idők folyamán egy a török uralomba való beletörődési folyamat a hódoltsági magyar parasztságnál, egyfajta

részleges kiegyezés a törökkel. Ezzel párhuzamosan jól kimutatható volt tapogatózás a török részéről is a lakosság körében, hogy a parasztságot tudatilag leválaszthatja-e a régi államtestről.

Az 1562-es évnek paraszti tudatállapotáról jegyzi fel Csányi.

„Nachákod mekbochása, hogi én eről, ki nem enkem illet bolondoskodom, mék az töbi közöt egi félelmem, kit neháni eztendővel is írtam, montam nacházkodnak, az holdolás enkedelme mek édesétete az népet. Az pór giülöli az urát. Oka is vagion, s az paraztsákba nich kitül tanulni az Istenek ikéjét, ugian azt hizik, hogi Isten emberi az törökök és jó hit üvék azért sekéti Isten. Azon félek, hogi nem futnak az török elöt, honem urakra támadnak, amint ím chak mastan is Hegesd alól mektérvén, sok helien kiáltoták. – Azért nem mernek minket felveni az urak- mond,- hogi félnek tőlünk, hogi ugian járnak, mint Zékel Giergiel, de ugian mek keli anak leni. -Az német, cheh giülöl. S ha az mienk is üldözni és üzi, kerketni foknak egiüt az törökkel.

Fokják mindani az hegieknek, hogi rejánk esenek, és elburétnak minket. Kegielmes Úristen könierülj mi rajtunk zent fiadért! Menire az Úristen nacházkodnak értéket adot, oli zolkákba, kiknek nemzetsékek levén, tizesékeket ismerik, de nachákod ismereti zerént, menire az nachákod zükséke kíváná.”<sup>10</sup> (Őze, 1995. 495.)

Csányi leveleiben is megjelenő tudatra van kidolgozott válasz, tudati reakció a Wittenbergi teológia elemeivel összeegyeztetve, folytatva egy régi magyar szerzetesi, eschatologikus hagyományt: Isten azért bünteti a magyar népet, mert ezzel bizonyítja, – mint a zsidóknál – , hogy sajátjának tekinti őket. Ha elhagyják a vétkeket, megkegyelmez nekik és az utolsó ítélet után, mint választott nép üdvözülnek.<sup>11</sup>(Őze 1991.) Nem tartjuk véletlennek, hogy ebben az időben az egész végvári vonal népessége protestánssá válik. Okát többek között a Melanchton nevéhez köthető Antikrisztus fogalom elterjedésében láthatjuk, amelyben a törököt az utolsó ítélet szörnnyének a testi Antikrisztusnak mondja, valamint azokkal az adatokkal, amelyek az alsóbb néprétegekben egy boszniai típusú iszlamizáció megindulására engednek következtetni az ország több pontján.

Melanchton tanítványa, a dunántúli védelmi vonalról származó Melius Juhász Péter, aki Debrecenben a kálvini reformáció egyházának megalapozója, talán a legbátrabban hirdeti a század 60-as éveiben a világvégét és a török Antikrisztus voltát.”<sup>12</sup> (Melius 1567. 209 b.). Mindezt erősíti az apokaliptikus várakozás, amely mind török és mind magyar részről Szulejmán utolsó éveiben elburjánzik, amely azután a szultán halálával és a drinápolyi békével nyugvópontra jut.

Ugyanakkor a török lakosság vallásosságát sem kerülhetjük ki a kérdés kapcsán. A Magyarországra betörő török katona ugyanis nem egyszerűen hódítónak tudta magát, hanem, ugyanúgy mint a balkáni elődei, hithar-

cosnak, egy világnézet bajvívójának is.<sup>13</sup> (Fekte)

A török hatóságok gyakran túlhangsúlyozott vallási toleranciája mögött nem két egyenrangú fél párbeszéde húzódik meg. Az iszlám egyszerűen másképp kezelte a vallás és a hatalom viszonyát, mint a nyugati kereszténység. Az iszlám jogrendszer, hiába mutat területenként és korszakonként rendkívüli változatosságot, egy dologban konzekvens. Alaptételként tagadja azt, hogy létezhet egymástól független világi és vallási hatalom.

Amíg Európában Gratianus Decretai óta a kánonjog alaptétele, hogy a két kard, a világi és az egyházi joghatóság nem egyesülhet egy kézben. Az iszlám viszont konzekvensen tagadja, hogy két kadról lenne szó. Ahogy a Próféta által alapított medinai közösségben sem vált el egymástól a lelkiekben és a politikumban gyakorolt hatalom, úgy nem vált ez szét a későbbiekben sem. Az iszlám uralom legfőbb küldetése a vallás parancsolatainak érvényre juttatása a földön. Ebből következik az is, hogy (a saját logikája szerint), az iszlám politikai főségének elismertetése egyúttal egy ideológiai célkitűzés elérését is jelentette. A hódolatás tehát nem csak jogi aktus volt, hanem éppen ez teremtette meg annak az egyenlőtlen viszonynak a kereteit, amelyből az iszlám csak egy kiutat kínált, az áttérést.

Ebből következett az is, hogy a magyarországi török hatalomnak egyszerűen nem volt szüksége olyan típusú tömeges áttérítési akciókra, mint amilyenre például a magyarországi visszafoglaló háborúk során került sor az itt maradt muszlim lakosság körében. De ez korántsem jelentette azt, hogy ne tekintette volna vallási kötelességének, mintegy üdvtörténetei feladatának a szerinte leg-hitelesebb isteni kinyilatkoztatás minél szélesebb körben való elterjesztését.<sup>14</sup> (Kunt. 1982 57.) (Jó példa erre a magyarországi uralkodóknak és főuraknak adott török oklevelek állandó formulája – *kána awáqibuhu bilkhajr* „legyen jó az életének vége”, azaz, halála pillanata érje őt muszlimként.) E folyamatok egyik természetes keretét adta az is, hogy nem csak a török állam épült fel vallási alapokon, de az iszlám vallás magától éretetőően határozta meg a magyarországi török hódoltság muszlimjainak minden pillanatát is. A vallás nem csak a magyarországi keresztények mindennapjainak volt meghatározója, de a törökökének is.

A magyarországi török lakosság mindennapi élete meglehetősen ismeretlen. azt azonban tudjuk, hogy ők is rendelkeztek a mindennapi vallási élet a birodalomban másutt is jól ismert szervezeteivel. S azt is tudjuk, hogy a török tisztségviselők – különösen a hódoltság kezdeti időszakában – nem voltak közönbösek magyar alattvalók vallása iránt, sőt a kialakuló reformációt közelről követték nyomon.<sup>15</sup> (Dobrovits Őze 1998.)

A török birodalom vallási életének sajátos, gyakran heterodox, s panteisztikus elemeket hirdető rétegének szokták beállítani a különféle dervisrendeket,<sup>16</sup> (Kissling 1964. 81–96., Krüger 1974. 104–115.) amelyek közül a



mi esetünkben két közösség, a Magyarországon elsősorban „kerengő dervisekként” emlegetett mevlevi rend, s a janicsársággal közeli kapcsolatban álló bektasi rend említendő meg. Srećko M. Džaja kutatásai éppen arra utalnak, hogy a magyarországi török hódítás előképének, sőt anyaországának tekintendő Boszniában a dervisrendek nagy szerepet játszottak a helyi lakosság iszlám hitre térítésében, ugyanakkor, heterodoxiájuk miatt gyakran szembe is kerültek a központi hatalommal.<sup>17</sup> (Džaja 1994. 57–58.)

A jelenlegi balkáni néprajzi irodalomban közhely hogy a Balkánon egy sajátos, irreguláris népi iszlám alakult ki, amelyben jól megférnek a kereszténységből átöröklött elemek is. A két vallás olykor közös kegyhelyekkel is rendelkezik.<sup>18</sup> (Krasztev 1997. 145–156., Chadwik, A reformáció 1998. 338–343.) Az ilyen típusú közös kegyhelyek közül megemlíthetjük, az efezosi Mária-házat, ahol a keresztény kegyhely mellett külön imaszoba szolgál a muszlimok számára.<sup>19</sup> A közös életforma ellenére a jelenlegi hatalomhoz közelebb álló keresztényekkel szemben a mai napig szigorúan őrzik a maguk muszlim identitását.

Hasonló helyzetet találunk a Balkánon az albánok között is.<sup>20</sup> (Kaleshi, 1975. 125–138.)

Magyarországon azonban ilyen mértékű közösködés nem mutatható ki.

A mevlevi rend nem csak egy szempontból érdekes a figyelmünkre. A magyarországi Délvidéken és Boszniában nagy szerepet játszó keresztény ferencesekhez hasonlóan ez a mozgalom is a 13. század spirituális és szociális feszültségei hozták létre. A rendalapítóról, a panteisztikus elveket való misztikusról, Mevláná Dzsáláleddin Rúmíróól hasonló legendárium maradt fenn, mint Szent Ferencről, beleértve a halaknak és madaraknak meztelenül való prédikálást is. A párhuzamok részletes kibontására itt és most nincs lehetőségünk. Magyarországon, az általunk vizsgált területen Pécsen ismerünk mevlevi (kerengő dervis) központot. Rendházuk, a *tekke*, Pécs nevezetességének, a Tettyének névadója.

### *Keresztrel a félhold árnyékában*

Székely (Dózsa) György hatását már említettük. Az ő esetében nem annyira a parasztvézér képe a fontos, hanem a mögötte álló ferences és pálos ideológia is, amelynek kolostorai a 16. század hatvanas éveitől működnek a dél-dunántúli területeken. Szintén közhely, hogy ezek a kolostorok adják a reformáció terjesztőinek első nemzedékét Magyarországon. E jelenség hiába közismert, adataiban mégis feldolgozatlan. A 14. század spirituális irányzata a hazánkban is ismert fratericelli áramlat ideológiája a 13. századi Pietro Oliví<sup>21</sup> (Székely, 1961, 473–504., Kardos 1955 347., Tarnai 1984. 103–225.), a végítélet és a szociális egyenlőség tanait összekapcsolva eretnek az egyházi rend ellen lázító iratai Magyarorszá-

gon is hatottak. A rend iskolázott tagjai valamilyen formában a török hódítással, kötötték össze ezt az apokaliptikát. Temesvári Pelbárt prédikációi Laskai Ozsvát szövegeit elemezve Szűcs Jenő egy ilyen irányú eszmetörténeti vonulatot mutatott ki, mely ideológia a keresztetek irányítója volt és ez vezetett el a reformációig.

A Délvidéken meggyökerező obszerváns ferences ág már a 15. század derekán 25 kolostorral rendelkezik és ez az egyetlen dinamikus fejlődő rend a reformáció kezdetéig. 1448-ban függetlenedik elterjedése központjától és, kiválik a boszniai keretből és önálló magyarországi helytartóság jön létre, amely tíz örkerületre oszlott: Esztergomi, szerémújlaki, erdélyi, borošjenői, nagybányai, ozorai, sárospataki, szlavóniai, uzsaszentléleki, és a szécsényi. Egy 1509 körül keletkezett összeírás szerint 70 kolostorban mintegy 1700 szerzetes élt. Mohácsra a szerzetesek mintegy 1400-an élnek itt, amely az Alpoktól északra levő terület ferenceseknek 30%-át tömöríti. A ferencesek Bosznia felől érkeztek és a délvidéken telepedtek meg legnagyobb számban déli nemesi családok, köztük a Hunyadiak támogatását élvezték elsősorban.

A szigorú irányzat, szegénységi fogadalma, és prédikálása révén alkalmas volt a nép gondolkodásának formálására. Magyarországon további három szempont adott új funkciót a rendnek. A Délvidék szkizmatikus lakossága, a lappangó eretnek felekezetek és a török veszély. A szkizmatikusok és a török mint Krisztus keresztjének támadói együtt jelennek meg a 15. századi propagandában. A déli hadjáratok táborig papságát ezért adja a rend.<sup>22</sup> (Szűcs 1972. 128–163., Uő. 1974. 409–435.)

A ferences obszervancia tehát kétoldali küzdelemben vált európai áramlattá, kettős arculatát tartotta meg a továbbiakban is. Mérsékelt spirituális áramlatként fellépett a konventuális rendtársak ellen, másrésztől a túlzó, szociális irányzattal szemben nyújtott védő ideológiai ernyőt. Nem véletlen, hogy az egyetemesség két kiemelkedő jelentőségű képviselője, mint Marchiai Jakab és Kapisztrán János is inkvizitorként illetve kereszties hadjárat szervezőként működött Magyarországon. Az utóbbi haldoklóként azért vitette magát a szerémújlaki kolostorba, hogy ezt a helyet, amely a legfontosabb a török ellen prédikáló délvidéki kolostor, illetve a 10 órség egyike volt, tisztelete miatt ne hagyassák el a szerzetesek.<sup>23</sup> (Karácsony, 1923.)

Számunkra 4 délvidéki ferences kerület a fontos.

*Az uzsaszentléleki:* Várpalota, Talad, Pápa, Szentgrót Tárnok, Egervár kolostorai tartoztak ide.

*A szerémújlaki:* Újlak, Atya, Perecske, Diakovár, Kölyüd, Kabol, Futak, Alasán.

*A szlavóniai:* Monoszló, Atina, Polyánc Szentlászló, Petróc, Remetinc, Ivanics. kolostorokkal.

Az *ozorai*: Ozora, Paks, Györgyi, Héderhely, Körös-hegy, Csákány, Séllye.

Minden kerület általában 6–8 kolostorból állt. A kolostorok Karácsony monográfiája szerint 1540-re néptelenednek el. Adatainkat így foglalhatjuk össze:

Újlak: 1535-ben még 8 szerzetes szolgált itt. 1537-ben üres. Atya: 1526-ban üres.

Csákány: 1544-ben Szentlászlai Egyed személyében guardiánt választanak, de ezután üres.

Diakóvár: nyolcan szolgáltak itt. 1535-ben Óvári Benedek, Raholczenin Ferenc, Monostori Antal, Szentlászlai Gergely Modrusi Ferenc, Bodrogi László Diákai Péter, Szalai Mihály és Kutonai Miklós élt itt. Mindannyian délvidékiek.

Futak: 1526-ban üres. Györgyi 1535-ben 15 szerzetes tartózkodik itt. A neveik kivétel nélkül délvidéki származásra utal. A rendház 1542-ben üres. Az igali kolostornak még 1516. előtt nyoma vész.

A szlavóniai kolostorokat 1537-ben, Pozsega elveszésének hírére feladják a remetinci kivételével.

Ivanics: 1535-ben 12-en laktak mind szlavóniai származású. Kabol 1526-ban üres volt.

Kölyüd: 1526-ban üres.

Körös-hegy: 1535 elején 12-en laktak itt. 1542-ben már biztosan üres. Monoszló 1540 körül üres.

Paks: 1526-ban üres.

Perecske, ez a rendház Villány mellett feküdt Baranyában. 1526-ban elpusztult, 1535-ben üres volt. 1531-ben Pécsi Mihály volt a guardián Előtte Egerszegi Péter szolgált itt guardián.

Petróc: 1535-ben 11 szerzetes lakott itt, 1537. üres volt.

Polyánc: 1525-ben 14 szerzetest számlál. 1537-ben üres.

Remetinc: 1565-ig 4 szerzetessel működik.

Az *ozorai őrsgben*: Séllyén. 1532-ben Nagybárdi Györgyöt nyolc társával együtt a török megölte., ezután rendház üresen állt.

Héderhely: Bár a török az 1532-es hadjárat folyamán több szerzetest megölt 1544 elején a kolostort 17 szerzetes lakta. Az 1537-ben a kolostorhoz tartozott, mint ki-rendelt ferences prédikátor Nyéki Mátyás, akit a közeli Kálmáncsehíbe küldenek ígét hirdetőnek országos rendelet alapján a reformáció ellen. Az Ozora eleste után (1543) az *ozorai őrsgtől*, mivel az elpusztult, a szentlelkihez csatolják. Ha csak a guardiánjainak nevét nézzük is azt tapasztaljuk mint a többi kolostornál, hogy a nevek többnyire délvidékiek és ferences kultúrájú városból származnak: Atyai Péter, Szabadkai Péter, Bodrogi Péter, Salánki János, Ujlaki Ferenc, Alfalusi Mátyás. A kolostor Szigetvár ellátásához 1555 után stratégiai pontként szolgál mind a török, mind a kanizsai katonaság igyekszik megszállni. A mezővároska elnéptelenedik 1558-ban már csak egy öreg ferences és három polgár él a városban. A ferencset 4 év múlva megölik – tudósít

bennünket a kanizsai tiszttartó. 1566 után török helyőrség száll bele.

Segesd: Mariánus ferencesek lakják. Jelentős hely a középkorban. Gazdagságát mutatja az 1550-es években folyt, a patrónus Báthory család által Pettauba menekített kolostori kincsek fölötti vita, amelyet a Pekry Lajos Báthori István özvegyének férje el nem tulajdonít. György Stratégiai szempontból fontos Csányi Ákos akár 1000 katona elszállásolására is alkalmasnak tartja. Az 1555-ös hadjárat után éppen ezért nő meg a jelentősége és a ferencesek elhagyják.

Pécs: Mariánus kolostor. 1543-ig javában virágzik, amikor a török elfoglalja a várost és elpusztítja a kolostort. '531-ben hitszónoka a híres Szegedi Elek. Az 1533. évi gyűlés iderendeli örnek Segesdi Magni Antalt jeles hittudóst a váradi hittudományi iskola igazgatóját. Ismét érdemes figyelni a délvidékre utaló nevek, valamint a déli reformáció terjedését tapasztalhatjuk abban, hogy a kolostor hittudományi és szónoki téren erősítést kapott.

Kanizsa: Mariánus kolostora a pécsi őrsghez tartozik. 1533-ba még a váradi közgyűlés Terebezdi Jánost rendeli ide, ezután nincs hír róla.

Szemenye: a lendvai Bánffyok gazdag Kolostora. A család áttérése után megszűnik. Szeglak, Szencse, Varasd, Nekcse 1542-re kiürülnek.

Szerémújlak: 1526-ban üres. Tárnok Zala megye 1535-ben 14-en laktak itt, 1565-ig működik. Vízvári István a guardián 5 társával Szentlászló 1537-ben üres. Uzsaszentlélek Tátika mellett Zalában. 1535-ben 8 szerzetes lakik itt. 1548-ban üres.

### A kolostorok hatása

Mutatja a ferences névsor is a 16. század elejéről, hogy az egyes kolostorok milyen hatással voltak környezetükre. Lakóik nagy számban olyan városokból származtak, ahol szintén működött ferences kolostor. Ez nem jelentette mindannyiuk magyar voltát, mindenesetre egy magyar-szláv, esetleg német többnyelvűséget feltételezett. Jól mutatja ezt a friauli(ormosdi) kolostor esete, ahova a szentlelki őrsgnek csak az „e vidék nyelvét értő” szerzeteseit telepítette át az Ormosdi Székely családnak.

Külön kiemelendő hatása volt a bogumulizmusnak. A bogumulizmus a Balkánról: Bulgária és Bosznia felől érkezett hazánkba, és a 15. században akkor még színmagyar Szerémségben vert gyökeret. Innen sugárzott az ország belseje felé. A szerémségi és a velük szoros kapcsolatot tartó déli, főként szegedi ferences kolostorokra is hatást gyakorolt. Bálint Sándor mutatja ki Szeged kapcsán, hogy a biblikus eredetű helyi kozmológikus hagyomány duális szempontú és bogumil gyökerekre megy vissza. Ennek őrzésében a ferences obszervancia játszott szerepet. Így a ferences obszervancia, akaratán kívül, hatása alá került annak a bogumil világgépnek, amellyel

szemben fellépne.<sup>24</sup> (Bálint 1975. 30–32.)

Mivel az ellenfelet saját fegyverével kívánták legyőzni, engedményeket tettek a teremtés történet katolikus előadásában. A kánoni hagyományt nagy kedvvel egészítették ki apokrif vagy eretnek tételekkel. Nem tartható véletlennek, hogy a török hatalom a minden oldalról szorongatott boszniai bogumilokban találta meg leghamarabb iszlamizálható alanyait.

A Dél-Alföld és a Szerémség másik jelentős eretnek áramlata a huszitizmus volt. Szegedet és e területet kereskedelmi kapcsolatainak fő fészkehez a huszita biblia szülőhelyéhez Kamonchoz (A Dózsa felkeléssel végig szimpatizáló Szerémi György is innen származik.) kötik.<sup>25</sup> (Bálint 1975. 29.) A terület évszázados iszlám veszélyeztetettsége, kereskedő és katonaparaszti rétege multikulturális és multikonfeszionális jellege, gazdag ferences kolostorhálózata lehetővé tették a ferences apokaliptika szociális tanításának begyökerezését, amely Szűcs Jenő kutatásai alapján ma már bizonyítható, hogy a Dózsa féle parasztháború vezérideológiájaként hatott és a szeged-csanádi terület mellett egyik fő frontja volt a felkelésnek. A másik két front a baranyabács-bodrog-szerémi terület és a békés-bihari a zemplén-abauji voltak. Ezeken a területeken helyezkedett el javarészt az obszerváns ferencesek mintegy 70 kolostora. Ugyanezen helyeken indul, először Mohács után a reformáció, melynek első vezetői szintén ezekből a kolostorokból kerülnek ki.<sup>26</sup> (Szűcs 414)

### *Kis proszopográfia*

Érdemes itt megvizsgálunk azoknak egykori ferenceseknek az életútját, akik a későbbiekben a reformáció első nemzedékét adják a németajkú városok kivételével.<sup>27</sup> (Zoványi 1977., Szakály 1995. 10.)

**Osorai Imre:**

Osoráról származik, katolikus papi pályára készül, szerzetes volta is feltételezhető, a ferencesek által kedvelt Krakkói egyetemen tanul. Majd Wittenbergből tér haza és reformátorként működik az 1530-as években Békés-Bihar-Zaránd megyében, a Drágffyak pártfogásával vitairatot jelentet meg az Antikrisztus ellen, amelyben a katolicizmussal szemben már a török is veszélyként szerepel.

**Dévai Bíró Mátyás(1500–1545):**

A rend tagja. Budai és krakkói tanulmányévek után a valamikor szintén ferences szerzetes, katona érsek, Tomori István udvari papja majd Wittenbergben tanul, innen a reformáció híveként tér haza. A következő években Kassán, Budán, Pozsonyban, Sárváron, Váradon fordul meg. Nádasdy Tamás, Perényi Péter, Drágffy Gáspár, Serédi Gáspár környezetében. 1545-ben hal meg, mint debreceni lelkész.

**Abádi Dinper Benedek:**

1533-ban Krakkóban tanul, majd 1535-ben a

sárvárujszigeti nyomdában Dévai Orthographiájának nyomtatója. Nincs adatunk ferences, sem délvidéki múltjáról, de wittenbergi képzése 1543–44 után Szegedre megy, ahol rögtön a ferencesekkel kerül vitába, melyet a török főhatóság javára dönt el. Az eset azt sejteti, hogy mind a ferencesekkel, mind a törökkel kapcsolatban rendelkezett már ismeretekkel.

**Sztárai Mihály(? 1575):**

Drávasztáran születik. Ferences szerzetesként Padovában tanul. 1544-től Laskón már a reformáció híveként lép fel. Baranyában, Szlavóniában, Tolnán működik. A hódoltság mellett Gyulán működik még Kerecsényi László kapitánysága alatt, majd Sárospatakon a Perényi udvarban és életét a pápai katonák papjaként fejezi be.

**Gálszécsi István(?1543):**

Ferences szerzetesi Iskoláztatás után 1524-ben Bécsben, 1527-ben Krakkóban találjuk. Majd 1528-ban itthon a ferences kultúrájú Abaujszántón működik. Ekkor még valószínűleg szerzetesként. 1542-ben üzi el Abaujszántó lakossága a ferenceseket. 1533-ban Wittenbergben van, majd Gálszécsen és Gyulán prédikátor. Megjegyzendő, hogy Gyula eredetileg szintén ferences központ volt.

**Batizi András(1510?):**

Itthon Abaujszántón. Gálszécsi tanítványa, hatására 1528–30 között tér át még a ferences időben. Majd Satoraljaújhelyen és Szikszón él. 1542-ben Wittenbergbe megy. 1544-ben Tokajban, majd Szatmár vidékén működik

**Kopácsi István:**

Neve alapján délvidéki, ferences szerzetes a szántói kolostorban. 1535-ben, Bécsben, 1542-ben Wittenbergben tanul. Időközben Siklóson tanít. Erdődön, Nagybanynán, majd Sárospatakon a Perényiek szolgálatában vállal lelkészi állást. Itt, majd a helvét irányhoz csatlakozása után a gömör-kishonti egyházmegyében lesz esperes. 1568 körül hal meg.

**Szkhárosi Horvát András:**

Neve alapján délvidéki. A váradi ferences kolostor tagja. 1542–49 között Tálya reformátora. Erős szociális tartalmú katolicizmus ellenessége a török veszély apokaliptikájával párosul.

**Meliusz Juhász Péter (1536–1572):**

A ferences kolostorral bíró Horhiban született Somogy megyében. Tolnán, majd a sárvári Nádasdy udvarban tanul. 1556-ban Wittenbergben találjuk. Vágsegyházyán működik, majd Debrecenben a helvét egyház megalapozója.

**Szegedi Kis István (1505–1572):**

A szegedi ferences iskolából indul, az ugyancsak ferences központú Gyulán illetve Lippán tanítóskodik. 1535-től Bécsben illetve Krakkóban tanul, illetve 1543-tól Wittenbergben. Csanádon, majd Gyulán tanít. Majd Cegléden, Mezőtúron, Temesváron fordul meg. 1552-től Tolnán, majd Laskón és Kálmáncsehiben irányítója a

Dél-Dunántúl protestánsainak. 1561–63 között török fogságot szenved. Püspökké választják, majd Ráckeven él. Európai jelentőségű teológiai munkájában, a Loci communesben idéz Bonaventurától, amely ferences iskolázatásának emléke.

Szegedi Lajos (? 1587):

Szegedi születésű. Ferences szerzetes. 1525-től Krakóban tanul, majd 1541-től Székesfehérváron, majd Bécsben tanít. Majd Krasznára, Désre, Kolozsvárra, Tordára kerül. A felekezeti váltások során végül unitárius lesz.

Szegedi Gergely (? 1566):

Szegedi születésű. 1556-ban Wittenbergben van. 1557-től Debrecenben működik. A debreceni reformáció irányítójaként erős török veszélytudatot is hirdet.

Szegedi Lőrinc:

Szegedi ferences iskoláztatás után a veszedelem előtt 1551-ben. Kassára menekülnek, innen megy Wittenbergbe. Theophania című munkája révén híresül el.

Tövisi Mátyás (? 1551):

Neve alapján a jelentős Ferences kolostorral bíró város szülőltje. 1545–48 között Tolna reformátora. Nevén kívül semmit nem tudunk róla. 1446–49-ben Wittenbergben tanul. Majd ismét Tolnán működik.

Eszéki Szigeti Imre:

Eszéki születésű. Jól beszéli a horvát nyelvet. A tolnai iskola reformátora a 30-as években. 1544-ben innen megy Wittenbergbe, majd Kálmáncsehibe majd Vörösmartra. 1549–1552 között a tolnai iskolát irányítja.

Eszéki István:

Sztárai utódja 1558-tól Tolnán. 1565-ig. 1557-ben Wittenbergben tanul.

Szeremélyi Mihály:

Neve alapján szerémségi. Az első aki a 1544-ben években Kanizsán biblikus éneket ír a reformáció szellemében.

Siklósi Mihály:

Neve alapján a ferences kolostorral bíró perényi birtokról származik. 1529-ben Iratkozik be a wittenbergi egyetemre. 1540 körül Sátoraljaújhelyen, majd Siklóson hirdeti az igét. 1547-től Sárospatakon tanít. A városban mindkét ferences vonulatnak volt kolostora.

Kálmáncsehi Sánta Márton (15. század vége 1557):

A jelentős ferences kolostorral bíró dél-dunántúli mezővárosból indul. A ferencesek által közkedvelt krakkói egyetemen 1525-től a magyar bursa vezetője. 1538-tól gyulafehérvári kanonok. Mezőtúron majd, Sátoraljaújhelyen működik, majd debreceni lelkész.

Benczedi Székely István(? 1563):

Ferences szerzetesként Iratkozik be a krakkói egyetemre 1529-ben. 1538-ban Szikszón, majd a valamikori ferences kolostorral bíró Szántón Olaszliszván, Göncön működik. Tanulmányévei után adja ki világrónikáját, mely erős katolicizmus ellenessége mellett török ellenes is, a melanchtoni kettős Antikrisztus tanát vallja.

Huszár Gál (? 1575):

Neve után a délvidéken szolgáló teljesítő katona családból származik.

Katolikus pap, talán szerzetes is, adataink 1554-es óvári működésétől vannak. Bécsben, Kassán, Komáromban, Debrecenben, Nagyszombatban, működik mint lelkész és nyomdász. Komjátiban udvari pap a Forgách családnál. Életét a pápai katonák papjaként fejezi be 1575-ben.

A névsor néhány név eltéréssel megegyezik azzal, amelyet Szakály Ferenc, állított össze 17 névből azon nevekből, akik mezővárosi származású, vagy működési helyük voltak. Kimaradt, Bia Gáspáré, Dézsi Andrásé, Radán Balázsé nevük alapján sem déli származásuk, ám ferences iskoláztatásuk sem a rendben való szereplésük nem mutatható ki, még akkor sem, ha az utolsó kettő Debrecenben viselt papi hivatalt a 40-es 50-es évek fordulóján (a 30-as évek végén még működött a mariánus kolostor). Az utóbbit Beregszászon egy katolikus hívő lövi le, amiért a protetáns város ekkorra számolja fel a mariánus kolostort (1553). Kimaradt Farkas András neve, aki katolikus papból lett 1531-es krakkói iskoláztatása után a reformáció híve, 1538-as énekén kívül azonban biztos adataink nincsenek róla.

A korai reformátorok névsorából azonban így is kiderül, hogy mindannyian olyan környezetből származtak, ahol ferences rendházak működött, vagy maguk is ferencesek voltak. A ferences befolyás a század 40-es évekig meglévő kolostorok miatt az 50-es, legfeljebb a 60-as évek reformátor nemzedékére lehetett hatással. A 30-a 40-es évek harcai sok esetben a délvidéken folyó ferences szerzetes illetve „aposztata” harcnak is felfoghatóak, bizonyítják ezt azon adatok, melyek generális zsinatok által a későbbi reformációs színhelyekre például Kálmáncsára, Pécsre, Dévára vezényelnek hitszónokokat, ferenceseket ferencesek ellen. Vaskaszentmárton 1550-es hitvitája után a papi nötlenség és a szentek közbenjárását török tiltása ellenére is prédikáló barátot kénytelen büntetni a mohamedán hatóság. Tolnán a ferences baráttal vív harcot Sztárai Még Szegedi Kis ellenfele Ráckeven is raguzai származású görög ferences.

A 22 névből 5 kivételével déli a török által feldúlt, vagy veszélyeztetett területről származtak. Olyan vidékről, ahol hagyományaikban, a ferences ideológiában és személyes vagy családi tapasztalataikban az elmúlt 150 év török háborúi jelentették életük központi szervező kérdését, kihívását. Erre kellett engesztelhetetlen, vagy kiegyező álláspontot kialakítani, de mindenképpen foglalkozni kellett vele.

A korai reformátorok a Szűcs Jenő által kiemelt lakóhelyekről jöttek kivétel nélkül, amely törzsterületei voltak a Dózsa-féle felkelésnek. A ferences kolostorhálózat mellett megfigyelhető a két Perényi birtoktest a siklósvalpói és a sáros-abaúji között az összeköttetés, amely kapcsolatot mutat a népi és a főurak által terjesztett re-

formáció eddigi két egymást nem feltételező elmélete között.<sup>28</sup> Horváth 1961., Klanicay, 70–88, Szakály 1995.)

A harmadik szempont, amely eddig még nem igen jelent meg a reformáció történet irodalmában, amely a végvári katonaság szerepét hangsúlyozza, a reformátor életrajzokban a ferences kolostorokat is magukba foglaló végvárakkal tűnik fel, egyben erősíti azt a nézetet, hogy a reformáció igehirdetői mindenképpen foglaljanak állást a török kérdésben. Ilyen várak például Gyula, Pápa, Eger, Várad, Szigetvár (Kálmánca) Kanizsa, Ozora, Segesd, és ezek parancsnokai a nagy reformációt támogató családok főúri-katonai udvarai, mint az Enyingi-Török, Perényi, Nádasdy, Báthori-Drágffy, Zrínyi, Kerecsényi, Ormosdi Székely, Lendvai Bánffy stb. festenek egységes képet a reformáció elterjedéséről.

Számunkra tehát a reformáció elterjedése a magyar etnikumú területeken nem elsősorban főúri, vagy a jellegzetes mezővárosi településszerkezet kereskedelmi funkciójával indokolható. Mint a névsor kapcsán elmondtuk a folyamat központi szervező erejének a törökhöz való viszonyt tartjuk és a délvidéki reformációt is többek közt ennek függvényében, egy erre adott válaszként elemezhetjük. Ezért jut nagy szerephez a Szűcs Jenő által, a 15. századvégén elemzett ferences rend. Ezt

egészíti ki földesúri hatalom és a paraszti-mezővárosi önkormányzatiság ellentétpárja, illetve azok a gazdaságtörténeti adatok, amelyek a szerepét, nem egymással szembeállítva, hanem egymást feltételezve szeretnénk kezelni.

A török megjelenése után összeomlott az a másfél évszázados propaganda, amely a törököt az ősi ellenségként aposztrofálta, azonosította a gonosszal, a végítélet népevel, akinek nyomában jár a pusztulás. A török nem üzte el a meghódolt keresztény parasztot, sőt meghagyja saját gazdasági, kulturális rendjében. Az 1514-es vereség, megtorpant felívelés után a délvidéki mezővárosi parasztpolgár elit meglepetéssel tapasztalja a török engedékenységet.

Az új hatalom ezeken túl megpróbálkozott a népességet az iszlamizáció irányába vivő hidak kiépítésével is, a ez törekvés pedig egy egész Európára jellemző lelki bizonytalanság idején éri őket, amelyet súlyosbított Magyarországon, hogy a török megszállás után szétzilálódott a katolikus egyházszervezet, továbbá a parasztság és ezzel együtt a főként a ferencesek által befolyásolt népi egyház egy döntő vereség után találkozott ezzel a kihívással. A protestantizmus hamar felismeri a veszélyt, és az 50-es évek közepétől elutasítja a török államhoz való ideologikus közeledést.

#### Jegyzetek:

- <sup>1</sup> A Magyarországi németajkú városok reformációja hamarabb jelentkezett különböző okoknál fogva, mint a magyar ajkúaké, például a délvidéken. Itt jóval mohács után inkább csak a 30-as 40-es években jelentkezett.
- <sup>2</sup> Szerémi György: Magyarország romlásáról. Bp. 1961. 275. Monumenta Hungarica V.
- <sup>3</sup> Dobrovits Mihály-Őze Sándor: Melanchton és a hódoltságkori reformáció Iszlámképe. Lelkipásztor 1998. március-április.
- <sup>4</sup> Dernschwam Hans: Törökországi útinapló. Közreadja Tardy Lajos Budapest. 1984, 493.
- <sup>5</sup> 500 magyar levél, Csányi Ákos levelei Nádasdy Tamáshoz. 1549–1562. Közreadja Őze Sándor. Budapest. 1995. Bevezető tanulmány.
- <sup>6</sup> Genthon István: *Magyarország műemlékei I.* (Budapest
- <sup>7</sup> Őze i.m. 471.
- <sup>8</sup> Kolosvári Sándor, Óvári Károly: 1000–1526. évi törvénycikkek Corpus Iuris Hungarici, I. Budapest 1899,
- <sup>9</sup> Régi magyar levelestár (16–17 század) 9. 103–104.
- <sup>10</sup> 500 magyar levél: 495.
- <sup>11</sup> Őze Sándor: „Büneiért bünteti Isten a Magyar népet”. Egy bibliai párhuzam vizsgálata a 16. századi nyomtatott egyházi irodalom alapján. Budapest 1991. Bibliotheca Humanitatis Historica a Museo Nationali Hungarico Diegesta.
- <sup>12</sup> Melius: Szent János Jelenései. Várad 1567. 209 b.
- <sup>13</sup> Fekete Lajos: *Törökök és magyarok, két világnézet bajvivői.* Budapest
- <sup>14</sup> Kunt, Metin: Transformation of *Zimmî* into *Askerî*, in: Braude, B.-Lewis, B.: *Christians and Jews in the Ottoman Empire* New York-London 1982, 57
- <sup>15</sup> Dobrovits-Őze: *i.m.*
- <sup>16</sup> Kissling, Jans Joachim: Das islamische Derwischtum als Bewahrer volksreligiöser Überlieferung, *Beiträge zur Volkstumforschung XIV* (1964: *Religiöse Volkskunde*), 81–96. Krüger, Eberhard: Vom Leumund der Derwischen, in: Majer, Hans Georg (Hsg.) *Islamkundliche Abhandlungen* (München 1974), 104–115
- <sup>17</sup> Srećko M. Džaja Konfessionalität und Nationalität Bosniens und der Herzegowina (München 1994), 57–58.
- <sup>18</sup> A kereszténység és az iszlám népvallási szintű együttműködésére saját terepgyakorlatai alapján jó példát szolgáltat: Krasztev Péter: Az ikonos türbe, in: Krasztev Péter: *Mitosz, semmi más* (Budapest 1997),: 145–156. Irodalmi adatokat idéz: Chadwick, Owen: *A reformáció* (Budapest 1998), 338–343

- <sup>19</sup> Dobrovits Mihály saját tapasztalata, 1984 szeptemberéből.
- <sup>20</sup> Kaleshi, Hasan: Das türkische Vordringen auf dem Balkan und die islamisierung – Faktoren für die Erhaltung der ethnischen und nationalen Existenz des albanischen Volkes, in: Bartl, Peter – Glassl, Horst (Hrsg.) *Südosteuropa unter dem Halbmond*, (München 1975), 125–138.
- <sup>21</sup> Székely György: A Dózsa parasztháború ideológiájához. Századok 95. (1961). 473.504., Kardos Tibor: A magyarországi humanizmus kora. Budapest. 1955 Bp. 347., Tarnai Andor: A magyar nyelvet írni kezdik. Budapest 1984. 103–225.
- <sup>22</sup> Szűcs Jenő: A ferences obszervancia és az 1514. évi parasztháború. Egy kódex tanúságai. Levéltári Közlemények 43. (1972). 128–163. passim... Szűcs J.: A ferences ellenzéki áramlat a magyar parasztháború és a reformáció háttérében. Irodalomtörténeti Közlemények. 78. (1974.) 409–435.
- <sup>23</sup> Adatainkat a továbbiakban Karácsonyi János Szt. Ferencz Rendjének története Magyarországon 1711-g I-II. című munkájából vesszük. Bp. 1923–1924.
- <sup>24</sup> Bálint Sándor: Szeged Reneszánsz kori műveltsége. Budapest. 1975 30–32.
- <sup>25</sup> U.o. 29.
- <sup>26</sup> Szűcs: i.m. 414.
- <sup>27</sup> Az adatok túlnyomó részét Zoványi Jenő Egyháztörténeti lexikona alapján állítottuk össze az azóta előkerült adatok közlésével. Ez utóbbiakat egy más szempontú vizsgálat kapcsán közli Szakály Ferenc Mezőváros és reformáció Budapest. 1995.10.
- <sup>28</sup> Horváth János a reformáció jegyében. Budapest 1961., Klaniczay Tibor: Reneszánsz és barokk. 70–88. Szakály im.

## Irodalom:

- Bálint 1975. = Bálint Sándor: Szeged Reneszánsz kori műveltsége. Budapest. 1975, 30–32.
- Chadwick 1998. = Chadwick, Owen: *A reformáció* (Budapest 1998), 338–343.
- Dernschwam 1984. = Dernschwam Hans: Törökországi útinapló. Közreadja Tardy Lajos Budapest. 1984, 493.
- Dobrovits-Öze 1998. = Dobrovits Mihály – Öze Sándor: Melancthon és a hódoltságkori reformáció Iszlámképe. Lelkipásztor 1998. március-április.
- Dzaja 1994. = Dzaja Srećko M. Konfessionalität und Nationalität Bosniens und der Herzegowina (München 1994), 57–58.
- Fekete = Fekete Lajos: *Törökök és magyarok, két világnézet bajvívói*. Budapest
- Genthon = Genthon István: *Magyarország műemlékei I.* (Budapest) 1959. 236.
- Horváth1961 = Horváth János a reformáció jegyében. Budapest 1961.
- Kaleshi 1975. = Kaleshi, Hasan: Das türkische Vordringen auf dem Balkan und die islamisierung – Faktoren für die Erhaltung der ethnischen und nationalen Existenz des albanischen Volkes, in: Bartl, Peter – Glassl, Horst (Hrsg.) *Südosteuropa unter dem Halbmond*, (München 1975), 125–138.
- Karácsony 1923. = Karácsonyi János Szt. Ferencz Rendjének története Magyarországon 1711-g I-II. című munkájából vesszük. Bp. 1923–1924.
- Kardos 1955. = Kardos Tibor: A magyarországi humanizmus kora. Budapest. 1955 Bp. 347.
- Kissling 1964. = Kissling, Jans Joachim: Das islamische Derwischstum als Bewahrer volksreligiöser Überlieferung, *Beiträge zur Volkstumforschung XIV* (1964: *Religiöse Volkskunde*), 81–96.
- Klaniczay = Klaniczay Tibor: Reneszánsz és barokk. 70–88.
- Kolosvári-Óvári 1899. = Kolosvári Sándor – Óvári Károly: 1000–1526. évi törvénycikkek Corpus Iuris Hungarici, I. Budapest 1899.
- Krasztev 1997. = Krasztev Péter: Ikonos türbe, In: *Mitosz, semmi más* (Budapest 1997), 145–156.
- Krüger 1974. = Krüger, Eberhard: Vom Leumund der Derwischen, in: Majer, Hans Georg (Hsg.) *Islamlundliche Abhandlungen* (München 1974), 104–115.
- Kunt 1982. = Kunt, Metin: Transformation of *Zimmî* into *Askerî*, in: Braude, B.-Lewis, B.: *Christians and Jews in the Ottoman Empire* New York-London 1982, 57.
- Melius 1567. = Melius: Szent János Jelenései. Várad 1567. 209
- Öze 1995. = 500 magyar levél, Csányi Ákos levelei Nádasdy Tamáshoz. 1549–1562. Közreadja Öze Sándor. Budapest. 1995. Bevezető tanulmány.
- Öze 1991. = Öze Sándor: „Büneiért bünteti Isten a Magyar népet”. Egy bibliai párhuzam vizsgálata a 16. századi nyomtatott egyházi irodalom alapján. Budapest 1991. Bibliotheca Humanitatis Historica a Museo Nationali Hungarico Diegesta.
- Régi = Régi magyar levelestár (16–17 század. század) 9. 103–104.
- Szakály 1995. = Szakály Ferenc Mezőváros és reformáció Budapest. 1995.10.
- Székely 1961 = Székely György: A Dózsa parasztháború ideológiájához. Századok 95. (1961). 473.504.
- Szerémi 1961. = Szerémi György: Magyarország romlásáról. Bp. 1961. 275. Monumenta Hungarica V.

Szűcs 1974. = Szűcs J.: A ferences ellenzéki áramlat a magyar parasztháború és a reformáció háttérében.. Irodalomtörténeti Közlemények. 78. (1974.) 409–435.  
 Szűcs 1972. = Szűcs Jenő: A ferences obszervancia és az 1514. évi parasztháború. Egy kódex tanúságai. Levéltári Közle-

mények 43. (1972).128–163. passim...  
 Tarnai 1984. = Tarnai Andor: A magyar nyelvet írni kezdik. Budapest 1984. 103–225.  
 Zoványi = Zoványi Jenő: Egyháztörténeti lexikon. Budapest 1977.

## Türkische Macht und Bauerntum im südlichen Transdanubien des 16. Jahrhunderts

Die Studie sucht Antworten darauf, welche Rolle der untere Klerus der Franziskaner im ungarischen Südland während der frühen Reformationszeit spielte und in welchem Verhältnis dieser zur türkischen Obrigkeit stand. Die Studie zeigt und beweist, dass der Franziskanerorden bereits in den Jahren vor dem Bauernkrieg, nämlich 1514 im ungarischen Südland aktiv missionierte und auch nach der Niederschlagung des Bauernkrieges dort verblieb. Trotz der Liquidierung des Klostersnetzes der Franziskaner im ungarischen Südland, wurden zahlreiche ursprüngliche Franziskanermönche zu Predigern der ersten Welle der Reformation. Jene alte, franziskanische, türkenfeindliche Einstellung blieb immer grundlegendes Element dieser Richtung der Reformation. Sie weicht somit von der deutschen und städtischen Reformation in Ungarn ab. Die andere Seite betrifft das Verhalten der türkischen Macht. Mit dem Beginn und Ausbau der türkischen Macht brach die mehr als anderthalb Jahrhunderte dauernde Propaganda über die Türken zusammen. Es zeigte sich, dass die türkische Macht keine dämonische

war, und – wenigstens am Anfang ihrer Herrschaft – konnte sie den Bauern bessere Bedingungen sichern, als die auf den königlichen Gebieten verbliebenen Landesherren. Die in die Kämpfe um die Grenzfestungen verwickelten Adligen befürchteten somit zurecht, dass die Bauern türkisch werden würden. Diese Befürchtungen waren Auslöser für die Streichung der Gesetze von 1514 (durch den Herrscherwechsel zweimal, nämlich 1530 und 1547 eingetragen). Die türkische Macht war, die Anfänge ausgenommen, parteiisch für die sich entwickelnde Reformation. Sie kalkulierte, dass somit – ausserhalb ihrer Politik – eine geistige Brücke zu dem ihr huldigenden Volk geschlagen werden könnte, welche, wenngleich auch nicht zum Islam führt, so doch als balkanische Analogie ein Notbündnis gegen den Katholizismus für eine gewisse Zeit hätte sein können. Die Reformation selbst verlief jedoch in die entgegengesetzte Richtung, denn neben der Verkündung, sich der türkischen Macht zu fügen, versperrte sie den Weg zur Identifizierung mit ihr.

Übersetzt von Holléné Houben Katrin



Kvassay Judit

## 16. századi vastárgyak a középkori Mihon faluból

Csesztreg község (Zala megye, egykori lenti járás) határának északkeleti részén, a Cupi-patak árterét kísérő fiatal fenyves, a Mihomi-erdő szélén 1993-ban végzett szondázó ásatás<sup>1</sup> során egy későközépkori ház maradványai kerültek napvilágra (1. kép 1.). A lelőhelyet az okleveles adatok és a földrajzi nevek alapján a középkori Mihon faluval lehet azonosítani.

Mihon falu a Délnyugat-Dunántúl egyik legjelentősebb családjá, az alsólendvai Bánffyok birtokai közé tartozott. Neve – *Mihou* alakban – először 1334-ben tűnik fel az írott forrásokban, amikor a család őse megerősítést nyer a Lendva (Alsólendva, ma Lendava Szlovénia) várához tartozó Csesztreg, Szenterszébet és Hétkutas birtokokban. A birtokok közt szereplő Hétkutas falucsoport tagjaként nevezik meg ekkor Mihont. Az oklevél tartalmazza a birtoktest határjárását is. A falu későbbi említései, sajnálatos módon, nagyon szűkszavúak. Az adatokból annyi azért kiolvasható, hogy a falu lélekszáma egyre fogyott. Utolsó ismert említése 1561-ből való. 1663-ban már csak pusztaként szerepel. A 18. század folyamán, egészen 1801-ig, számon tartották, mint külön pusztát, amelynek használatáért a szomszédos csesztregiek bért fizettek.<sup>2</sup> Annak emléke, hogy Mihon különálló falu volt, mára már teljesen elenyészett. A helyi hagyomány szerint ezen a határrészen Csesztreg feküdt, mielőtt mai helyére költözött. A feltárást megelőző terepbejárás alkalmával a Cupi-patak partján, a későközépkori ház helyét rejtő kis halmot, mint a hajdani csesztregi templom helyét mutatták meg. A Cupi-patak és a Mihomi-ér összefolyásánál emelkedő dombra lokalizálható középkori Mihon falu emlékeit csak földrajzi nevek őrizték meg. A területet fiatal fenyves erdő borítja, ahol a település teljes kiterjedésének megfigyelésére nincs lehetőség. Feltehetően egyike lehetett azoknak a 13. század második felétől kezdve telepített kis irtásfalvaknak, amelyek a kedvezőtlen földrajzi fekvés és talajviszonyok következtében fokozatosan elnéptelenedtek. A 16–17. század fordulóján, a környéket ért háborús dúlások csak a végső lökést adták meg a teljes pusztuláshoz: utána már nem volt érdemes újjáépíteni, megmaradt lakói beköltöztek a környező nagyobb településekre, a falu helyét az erdő ismét benőtte. Ezt a jelenséget figyelte meg és írta le Holl Imre a Mihontól mintegy 25 km-re délkeletre található, szintén a Bánffyok birtokai közé tartozó, a 16. század utolsó harmadában elpusztult

Szentmihály falu kutatása során (HOLL 1990, 193–195.). A két középkori település történetének párhuzamban állítását az írott források adatainak hasonlósága, valamint az egyező földrajzi környezet (mindkettő helye ma erdőben, két patak völgy közti dombháton található) indokolja.

A feltárt ház (1. kép 2.) egy téglalap alakú, északkelet–délnyugati hossz tengelyű, 7,5x6 m belső méretű helyiségből állt. A kibontott alapnyomok, valamint a cölöplyukak elrendezése és mélysége kétségtelenné teszik, hogy földfelszíni, cölöpszerkezetű, ágasfás tetőszerkezetű volt az épület. A cölöpvázat kitöltő falazat – az apróra tört darabokból álló, laza paticsomladék alapján – agyaggal tapasztott sövényfal lehetett. A helyiség északi sarkában állt a térdmagasságú (a padló szintjétől 40 cm magas) padkán nyugvó, 3,5x1,7 méteres, nyitott tűzhely. Tüzelőfelülete szabálytalan alakú, 6–8 cm vastag, gyengén átégett tapasztásában néhány apró, kopott edénytöredék volt. A tűzhely mellett kibontott nagy paticsomtömb talán a fölé épített szikrafogó töredéke lehetett. A tűzhely oldalába mélyített cölöp pedig a szikrafogónak a helyiség felé eső sarkát támaszhatta alá. A bejárat az északnyugati fal közepén helyezkedhetett el. Az északnyugati házfal cölöpének vonalában, attól 1,2 m-re, a ház alján kibontott, elszenesedett deszkarészletek – feltehetően az ajtódeszka maradványai – fölött előkerült ajtózározó vaspánt és reteszfő alapján legalábbis ez a valószínűsíthető helye. Az egykori belső járószintet a helyiség középső részén, faltokban, vékony agyagtapasztás jelezte. Az északi fal folytatásában talált elszenesedett palló, valamint a keleti házfal mellett kibontott faszenes réteg egy, a ház északkeleti sarkához toldott, fából készült kis fészervagy kamra (kb. 2,7x2 méteres alapterületű) maradványai lehettek, ahol az előkerült leletek tanúsága szerint gazdasági eszközöket tároltak. Az épület tűzben pusztult el, amit a nagymennyiségű patics és az elszenesedett famaradványok mellett az előkerült leletek állapota is jelzett: A kerámia egy része a nagy hő hatására salakossá égett, illetve annyira deformálódott, hogy hiába van meg minden töredéke, nem állítható újból össze. A fémek megtartása a másodlagos égés következtében igen gyenge. A kisebb, vékonyabb fémdarabokból készültek vasmagja többnyire teljesen megsemmisült, így ezek a felszedés közben rendre szétporladtak.

A Csesztreg–Mihomi-erdőben feltárt építmény több

szempontból is eltér az átlagos későközépkori házaktól. Ebben az időszakban már falusi viszonylatban is általánosan elterjedt a többhelyiséges épület, az egyetlen lakóhelyiségből és a hozzá kapcsolódó kamrából álló ház ritka, a Délnyugat-Dunántúl területéről közzétett ásatásokból ilyen máshonnan nem ismerünk. A ház északkeleti sarkában, a térdmagasságú padkára emelt, nyitott tűzhely szintén párhuzam nélküli. Az ásatás során napvilágra került igen nagymennyiségű és változatos kerámiaanyag (KVASSAY 1996, 80–85, 13–14. kép) zöme jól ismert a 15–16. századi telepátásokról (fazekak, fedők, palackok, kiöntöcsöves edény, poharak). A nagyméretű, széles, bordázott szájú korsók és a szintén nagyméretű kancsók, valamint a kicsi, belsejében és peremén–nyakán kívül is mázas korsók, az ujjbenyomkodással tagolt szélű tál párhuzamait török kori leletegyüttesekben lehet fellelni. A fémtárgyak mennyisége és összetétele átlagosnak mondható, de van köztük néhány különleges típus, amelyek külön figyelmet érdemelnek.

*A Csesztreg–Mihomi-erdő lelőhelyen, a középkori Mihon falu területén talált fémtárgyak leírása*

**1. Őn(?) lemez töredéke**

Vékony, erősen megégett, 10x15 centiméteres, talán ónból kalapált, egyik oldalán visszahajtott szélű lemezdarab. Felszedés után szétporladt.

**2. Vastárgy**

Ék alakú, téglalap metszetű, kissé ívesen hajló, erősen megégett, kovácsoltvas tárgy vagy tárgy töredéke. (Annyira rossz megtartású, hogy a gyűjteménybe nem leltároztuk be.) Méretek: h: 8; átm.: 2,5x1,2–1,5x0,8 cm.

**3. Szögek**

A kovácsoltvas szögeknek két típusát találtuk:

- 0,3–0,5x0,5–0,6 cm átmérőjű rúdvasból kalapált, 6,5–9 cm hosszú, T-fejű darabok. Az előkerült 7 példány közül csak kettő volt megtartásra érdemes állapotban (ltsz.: 96.1.5.3. és 96.1.2.7.).
- 0,3–0,7x0,5–0,8 cm átmérőjű rúdvasból kalapált, 5–8 cm hosszú, nagy, kerek (átmérő: 2–3,3 cm) fejű darabok. Az előkerült 7 példány közül mindössze egy volt megtartásra érdemes állapotban (ltsz.: 96.1.5.3.).

**4. Késtörredék**

Erősen megégett, kovácsoltvas kés töredéke. A kis darabból a kés típusa nem volt megállapítható. Rossz megtartása miatt beletárolásra nem érdemes. Méretek: töredékes h: 5; pengeszélesség: 1,9; fokvastagság: 0,5 cm.

**5. Kampó**

Rúdvasból durván kikalapált, szögyszerű tárgy. Egyik vége hegyesedő, másik végét laposra kala-

pálták, és kampóformára visszahajlították (ltsz.: 94.30.10.9.). Méretek: h: 6,2; átm.: 0,6x0,8 cm. Hasonló tárgy képét közli Bálint Alajos a nyársapáti feltárások publikációjában, rendeltetésének meghatározása nélkül (BÁLINT 1960–1962, XXXVI. t. 8.). Esetleg csikózabla töredéke lehetett, mint néhány sarvalyi lelet (1982, Abb. 100. 3.) (2. kép 3.).

**6. Ajtózáró vaspánt**

Két, kiszélesedő végén átlukasztott, lakattal zárható vaspánt, a felerősítésére szolgáló sasszeggel (ltsz.: 94.30.10.14.). Méretek: h: 16,7; sz: 1,6 (a végein 3,1 és 2,8); v: 0,4 cm. (2. kép 6.)

**7. Reteszfő**

U-alakú, hegyes végű kampó, ajtó tolózárra reteszfője (ltsz.: 94.30.10.15.). Méretek: h: 7,5; sz: 6; v: 1,4x0,4 cm. (2. kép 5.)

**8. Ládafül?**

U-alakú, rúdvasból kovácsolt, ládafülre emlékeztető tárgy. Hegyesedő szárainak végei derékszögben kifele hajlítva (ltsz.: 94.30.10.16.). Méretek: sz: 8,4; száruk h: 4,6 és 5,6; v: 1,3x0,5 cm. (2. kép 4.)

**9. Sarló**

Enyhén ívelt, röviden visszatört nyakú, nyéltüskés kovácsoltvas sarló (ltsz.: 94.30.10.12.). Rossz megtartású, másodlagosan erősen megégett, így nem állapítható meg, hogy sima vagy fogazott volt-e az éle. Méretek: teljes h: 37; nyél h: 13; penge sz: kb. 1,7; fokvastagság: kb. 0,5 cm. (3. kép 2.)

**10. Kapa**

Zárt, a penge felé szélesedő nyéllyukas, a foknál megvastagodó köpűje kissé hátrahajlik. Válla csapott, ívelt pengéje hegyes (ltsz.: 94.30.10.13.). Rossz megtartású, másodlagosan erősen megégett. Méretek: m: 28,3; sz: 23; pengevastagság: 0,4 cm. (4. kép)

**11. Hevedercsatok**

Rúdvasból kalapált, egyik oldalon egyenes, másikon hajlított típus. Mindkét példány másodlagosan olyan erősen megégett, hogy felszedéskor darabokra tört, megtartásra így nem érdemesek. Méretek: kb. 9x5,5; v: 0,5 cm. (2. kép 2.)

**12. Szekérvasalás**

Szekér kovácsoltvas hámfavasalása. Körte alakban meghajlított, egyik végén szélesebbre kalapált zárt pánt-tagból és a bele kapcsolt, szintén körte alakú láncszemből áll (ltsz.: 96.1.3.6.). Méretek: teljes h: 25,6 cm. A pánt-tag h: 14,5; sz: 5,5–1,5; v: 0,8 cm. A láncszem átm.: 14x10,3; v: 1,4 cm. (3. kép 1.)

**13. Olló**

Zárt karika fogójú, lépcsősen kialakított, széles pengéjű, mesterjegyes kovácsoltvas olló (ltsz.: 94.30.10.10.). Méretek: h: 15; penge sz: 1,5; fogóátm.: 2,5 cm. (2. kép 1.)

**14. Sütőrostély**

Rúdvasból kalapált, téglalap alakú, közepe felé egyre kisebbedő téglalapokból kialakított felületű sütőrostély, az egyik rövid oldalon fogó indításával. Hegyesedő végű, hajlított lábakon áll (ltsz.: 94.30.10.11.). Rossz megtartású, egyik lába kiegészített. Méretek: h: 31,5; sz: 25; m: 6,2 cm; a rúdvas v: 1x0,5 cm. (5. kép 1.)

**15. Vaspánt**

Másodlagosan erősen megégett, deformálódott, töredékes kovácsoltvas pánt. Egyik vége erősen kiszélesedik, benne szegecs. Másik, töredékes vége elkeskenyedik (ltsz.: 94.30.10.8.). Alakja az ajtóvasalásokéra emlékeztet, de végéről hiányzik a pántfogó gyűrű, és a felerősítést biztosító szeglyukak sem találhatók meg rajta. Talán a fent leírt sütőrostély nyele lehetett, hiszen közvetlenül mellette feküdt. Méretek: töredékes h: 29,5; sz: 2,8 (kiszélesedő vége 5,6; elkeskenyedő vége 1,8 cm); v: 0,3 cm. (5. kép 2.)

**16. Kétkarú, asztali gyertyatartó**

Kétkarú, kovácsoltvas gyertyatartó. Háromágú lába vaslemezből kivágva, hajlítva. Szára négyzet met-szetű rúdvasból spirálisan csavartra kalapált. A gyertyatartó kar és a hengeres foglalatok szintén lemezből kivágva és hajlítva. A részeket egy-egy szegeccsel erősítették össze (ltsz.: 94.30.7.11.). Másodlagosan erősen megégett, két lába és az egyik foglalat hiányos. Méretek: m: 26; a kar sz: 8,5 cm; a lábak egy kb. 11 cm átmérőjű kört fognak át. A szár átm.: 1; a lemez v: 0,3 cm. (6. kép 1.)

**17. Szorítókaros, kétkarú gyertyatartó**

Kétkarú, szorítókaros, cseppfogós, négy lábú, hordozó-kampós kovácsoltvas gyertyatartó (ltsz.: 94.30.11.13.). Lábát 0,2 cm vastag lemezből vágta ki, nagyjából s-alakúra hajlították, végeit elhegyesedőre kalapálták. Középen átlukasztották. A cseppfogót 0,1 cm vastag lemezből propeller alakúra vágta ki, széleit 0,4–0,5 cm magasan felhajlították. Középen szintén átlukasztva. A szár egy 1,3 cm széles, 0,3 cm vastag vaspánt, amelynek alsó része kétoldalt lépcsőzetesen bevágott. Az így kialakított füles csap illeszkedik a cseppfogó és a láb átlukasztásába. Összefogja azokat, de szükség esetén könnyen szét is szedhető (modern kifejezéssel bajonettzás csatlakozó). A gyertyatartó karokat szintén 1,3 cm széles, 0,3 cm vastag pántból készítették, L-alakban meghajlították. Rövidebb szárukat a gyertyatartószárhoz szegecselték. Hosszabbik száruk végére 1 cm széles, 0,3 cm vastag pántból 3 cm átmérőjűre hajlított gyűrűt forrasztottak foglalat gyanánt. A szorítókarok 0,1 cm vastag, 1,3 cm széles vaspántból készültek. Egyik végüket a szárhoz szegecselték. A szegecselés helye fölött a karokat S-alakban a szártól elállóra hajlították. A

szorítókarok a gyertyatartó gyűrűk közepén haladnak át, azokon 2 cm-rel túlnyúlnak. Közvetlenül a foglalatok alatt, a szár felé a szorítókar mozgatására kis fogót forrasztottak. Az egyiknek csak helye látszik, másinak alsó csonkja maradt meg. A gyertyatartószár felső végéhez U-alakban meghajlított hordozó-kampó csatlakozik. (A gyertyatartó e felső része annyira megégett, hogy nem dönthető el, külön forrasztották-e fel, vagy a szár végét kalapálásal alakították-e kampósra.)

Méretek: m: 24; a karok sz: 15; a cseppfogó sz: 18 cm. (6. kép 2.)

A házban talált fémelemek, az egy ón(?)lemez kivételével mind vasból készültek. A házon belüli előkerülésük helye (1. kép 2.) beszédesnek mondható. A gazdasági eszközök (sarló, szekérvasalás, hevederek, és a 2. sz. alatt leírt ék alakú tárgy) a fészterben voltak. Ott lett volna a helye a kapának is, amely azonban a tűzhely mellett, a paticsomladékba ágyazva feküdt. Talán megpróbálták az égő tetőt lerántani vele, vagy valami értéket a házból kihúzni, aközben veszett oda a szerszám. Az ajtózáro pánt, a reteszfő, valamint a 8. sz. alatt leírt, ládafültre emlékeztető tárgy egymás mellett feküdt. Minden bizonnyal a tűzvészben a padlóra zuhant ajtó tartozékai voltak. A sütőrostély és nyele, az olló, a késtörredék, valamint az 5. sz. alatt leírt kampó a tűzhely déli végében, a keleti házfal mellett, szintén a paticsomladékba ágyazva bukkant elő. A rostély lapjával lefelé fordulva feküdt, nyele pedig néhány centiméterrel magasabban került elő, ami arra utal, hogy a ház falára volt felakasztva. A kétkarú asztali gyertyatartó a délkeleti sarokban feküdt, a szorítókaros példányt viszont épp a feltételezett ajtónyílásban találtuk. Tehát a bejáratot, illetve az attól távoli sarkot világították meg velük. A viszonylag kevés szög elsősorban a ház déli feléből került elő (a 14 darab közül 10), hármat a fészterben, egyet pedig az északnyugati házfalon kívül találtunk. Az ón(?)lemez az délnyugati sarokban, szintén a paticsomladékból jött napvilágra.

A különféle **szögek**, az **ajtózáro vasak**, a **kés**, a **sarló** gyakori leletei a későközépkori telep- és várásatásoknak; a lelőhelyünkön előkerült daraboknak számtalan analógiája található a publikációkban.

A széles, erős csapott vállú **kapa** köpűjének kiképzése, pengéjének alakja és ívelése leginkább a pogányszentpéteri pálos kolostor területén talált kapához hasonlítható, amely a 16. század közepe előtt került a földre (MÜLLER 1972, 269–270, I. t. 1.).

Ásatásunk legjobb állapotban megmaradt vaslelete a mesterjegyes **olló**. Mérete és kialakítása alapján a sarvalyi 2. típusba sorolható (HOLL-PARÁDI 1982, 62.), amelyet a szerzők a 15. század vége – 16. század első fele közti időre kelteznek, és jelentős mesterségbeli

tudással rendelkező központokban készült, kereskedelmi árunak írnak le.

**Szekérvasalások** szintén nagy számban fordulnak elő a későközépkori leletek között. A vastag pántból készült, egyik oldalán szélesebbre kalapált részből és a belekapcsolódó láncszemből álló vasalásból azonban már jóval kevesebb példány került elő. Mindössze az egyik csepelyi házból (KOVALOVSZKI 1969, 36. kép), a kismánai (MÜLLER 1982, 494. tétel) és az ozorai várból (FELD–GERELYES–GERE–GYÜRKY–TAMÁSI 1989, 202, 21. kép 4.), valamint a Csongrád-bokrosi (SIMON 1980-81, 85, 89, 11. ábra, V. t. 1-3.) és a törökszentmiklósi vaseszközleletről (KOVÁCS 1990, 242, 4. kép 4, 5. kép 3.) ismert egy-egy hasonló példány. Valamennyinek közös vonása, hogy a meghajlított vaspánt szélesebbre kalapált része 5–6, a másik 1–2 cm széles, az így kialakított tag kb. 10 cm hosszú. Alakja ovális (Ozora, Csongrád-Bokros, Törökszentmiklós) vagy körte alakú (Csepely, Kismána és a lelőhelyünkön előkerült darab). A belefűzött láncszem többnyire kerek, és átmérője kb. kétharmada a pánt-rész hosszúságának. A lelőhelyünkön előkerült vasalás a hasonló daraboktól annyiban tér el, hogy pántrésze hosszabb, és a belefűzött láncszem szintén körte alakúra hajlított. Ezt a tárgytypust közlik változatos megnevezésekkel illetik: A csepelyi darab mint szekérvasalás szerepel, a rendeltetés közelebbi meghatározása nélkül. A kismánai – hiányos, karika nélküli – lelet leírásában az áll, hogy „a kiséfát erősítették vele a felhérchez”. A Csongrád-bokrosi és az ozorai példányt hámfavasalásnak nevezik. A törökszentmiklósi vaseszközleletben talált darab „tézslavasalás és karika” megnevezéssel került leírásra. A különféle megnevezések mind olyan vasalásokat takarnak, amelyek segítségével a vonójószág igáját a járműhöz rögzítették. Az itteni lelet esetében a **hámfavasalás**<sup>3</sup> meghatározást vélem a legvalószínűbbnek. Ugyanis mellette hevedercsatok kerültek elő, amelyek ló igába fogására utalnak. A tézsla viszont az ökröfogartartozéka. A kiséfa pedig több ló jármű elé kötésének eszköze, amelyhez több ilyen alakú vasalás is tartozott. A fent említett leletek kormeghatározása a 15–16. század fordulójától (Csepely) a 17–18. század fordulójáig (Törökszentmiklós) mozog, ami jól mutatja, hogy mint az egyszerű, de cél-szerű kialakítású használati tárgyakat általában, ezt a vasalás-típust is változatlan formában készítették a későközépkor folyamán.

**Sütőrostélyről** – ásatási anyagban – a kerek Fehérkő vár feltárása kapcsán tesznek említést (KOPPÁNY–SÁGI 1967, 25.). A „pecsenyesütő rostély töredékei”-ként leírt leletnek azonban nincs nyoma a keszthelyi múzeumban. A magyarországi 16–17. századi leltárakban elvéve soroltak fel a konyhai eszközök közt vas sütőrostélyokat, többnyire nyárrsal együtt (RADVÁNSZKY 1879 II. 51, 61, 115, 136.). Erdélyben, ahol a nyitott tűzhely használata elterjedtebb volt, a 17. századi leltár-

akban jóval gyakrabban vettek számba sütőrostélyt (B. NAGY 1973, 57, 65, 80 stb.). A leltározók ennek az egyszerű felszerelési tárgynak alakját – ami számukra magától értetődő lehetett – nem részletezték. Középkori német és olasz ábrázolásokon viszont gyakran szerepelnek az egyszerű rács kiképzésű rostélyok, amelyeken halat, vagy kolbászra emlékeztető ételt sütnék, a nyitott tűzhely szélére húzott parázs felett. A középkori konyhát (berendezés, használati eszközök, receptek) bemutató könyv szerzője megjegyzi, hogy ennek az egyszerű, széles körben elterjedt konyhai eszköznek egyetlen, hitelesen keltezhető példánya sem maradt fenn (BENKER 1987, 42, Abb. 97, 110, 115.). A mihoni rostélynál a nyél a rövidebb oldal közepéhez illeszkedett, ami az ábrázolások szerint ritkábban alkalmazott megoldás volt. A másik eltérés, hogy az egyszerű rácsot itt bonyolultabb geometriai minta váltja fel. A rostély a szabad tűzhelyek tipikus sütőeszköze.

A Csesztreg-mihomi vasleletek közül kiemelkedik a két **gyertyatartó**. A világítás történetével foglalkozó kutatások megállapították, hogy a gyertya előállításának magas költsége miatt csak lassan terjedt el használata, és sokáig a legrangosabbak, leggazdagabbak luxusának számított a középkor folyamán (HEMPEL 1991, 41, HOLL 1992, 61.). Nem véletlen tehát, hogy a magyarországi, 15–16. századi, bronzból öntött vagy domborított gyertyatartók vára, királyi paloták és kolostorok ásatásaiból származnak (HOLL 1992, 61. és 88. 127. lj., FELD–GERELYES–GERE–GYÜRKY–TAMÁSI 1989, 202.). A magyarországi 16–17. századi leltárakban elsősorban a gazdagságot mutató, ezüst és aranyozott ezüst gyertyatartókat vették számba (RADVÁNSZKY 1879 II. 93, 121, 138, 140, 142, 172–173, 244–245, 264.), de feljegyezték a rézből és ónból készített darabokat is (RADVÁNSZKY 1879 II. 25, 51, 59, 69, 113, 137, 185, 205.). Vas gyertyatartót mindössze egyetlen helyen, a bazini vár 1568-ban készült leltárában említenek (RADVÁNSZKY 1879 II. 60.). A középkori ásatások leletanyagából ismert, agyagból formált gyertyatartók száma is csekély (HOLL–PARÁDI 1982a, 192–193, 14. ábra, SIKLÓSI 1987, belső borító). A vasból készült gyertyatartók Nyugat-Európában már a 14. században feltűntek, de csak a kovácslás technikájának tökéletesedésével, a 17. században terjedtek el széles körben. A paraszti és a polgári háztartásokban a sárgaréz után a vas volt a gyertyatartók leggyakoribb anyaga (BAUR 1977, 12.) A kétkarú, rögzített foglalatú gyertyatartók megjelenése a 15. századra tehető (BAUR 1977, 32, Abb. 55.). Az egyszerű, kétkarú, rögzített foglalatú gyertyatartók előfutára lehetett az, a templomi kegyképek előtt, a hívek fogadalmi gyertyái számára felállított típus, ahol egymás fölött helyezkedett el két kar (BAUR 1977, 21.). Ilyen példány ismert a felsőbüki román templomból (BÜNKER 1909, 394, 393. 2. kép) és valószínűleg ilyen töredéke található a Magyar Nemzeti Múzeum gyűjte-

ményében.<sup>4</sup> A lelőhelyünkről való vas gyertyatartók egyszerű formája és kivitele arról árulkodik, hogy azokat falusi kovácsmester készítette. A 16. sz. alatt leírt kétkarú gyertyatartó az asztalon álló, rögzített foglalatos típus képviselője. Egy lényeges vonásban tér el a középkori forma hagyományától: hiányzik róla a cseppfogó tál. A fogást könnyítő csavart szár, a stabil állást biztosító három láb és a zárt, magas, hengeres foglalát viszont mind olyan praktikus részletek, amelyek évszázadokon keresztül megtalálhatók a gyertyatartókon. A németországi Oberursel-Bommersheim (Hessen, Hochtaunuskekreis) várának feltárása során, a 14. századi pusztulási rétegből előkerült, kovácsoltvas, kétkarú gyertyatartó (FRIEDRICH et al. 1993, 491, Abb. 29.) már rendelkezik ezekkel a részletekkel. Foglalatának formája még a görögös, bronzból készült darabokéhoz hasonlóan, csonkakúp alakú. Felső része, sajnálatos módon töredékes, így nem állapítható meg, hogy hordozókampóban végződött-e, vagy a kétszer kétkarú, fogadalmi gyertyatartó típusába tartozott-e? A 17. sz. alatt leírt darab a gyertya rögzítésének technikáját tekintve a szorítókaros, cseppfogós típusba tartozik. Ennek a típusnak két bronzból készült töredéke a budai várpalotában került napvilágra, a 15. század második felében, illetve a 16. század elején keletkezett rétegekben (HOLL 1987–1988, 189, 4. kép 4–5.). A Csesztreg-mihomi gyertyatartóhoz megszólalásig hasonló ábrázol egy 1513-ban készült ausztriai táblakép (KÜHNEL 1986, 163, Abb. 202.). Eltérés csak a cseppfogó alakjában mutatkozik. Igen kedvelt gyertyatartó-típus volt Ausztriában, ahol egészen a 18. század végéig készítették a kovácsok, különböző nagyságban, egy- és kétkarú változatban, többnyire csavart mintákkal díszítve, igen változatos alakú cseppfogókkal. A szár felső végére kis tölcsért illesztettek, amelyben a gyertyamaradékot összegyűjthették (a lelőhelyünkön előkerült darabon ez hiányzik) és a hordozást megkönnyítő kis kampót alakítottak ki (BENESCH 1905, 4–5, 9. t.). A Magyar Nemzeti Múzeum két, egy-

karú változatot őriz.<sup>5</sup> Vétel útján kerültek a gyűjteménybe, így sem lelőhelyük, sem előkerülésük körülményei nem ismertek. A leltárkönyvben az egyiket 15, a másikat 16. századnak határozták meg. A gyertyatartó egykarú típusa került elő a bajcsai vár feltárása során. A 16. század utolsó két évtizedében épült és használt erődítmény felszereléseit Stájerországból szállították (VÁNDOR 1998, 104.). A gyertyatartó felbukkanása lelőhelyünkön Ausztria és Bajcsa közelségével magyarázható. Nem lehetett szokványos kereskedelmi árucikk, hiszen akkor jóval több példányt kellene, legalább a Nyugat-Dunántúlról ismernünk. Feltehető, hogy a Nyugat-Európában ekkor már a falusi életben is tért hódító világítóeszköz hozzánk még csak kuriózumként került.

A Csesztreg–Mihomi-erdőben feltárt épület és leletei több szempontból is különlegesek. A ház alaprajza (egy szilárd, paticsfalú helyiség és a hozzá fából épített fészer), valamint a nyitott tűzhely alkalmazása eltér a késő középkorban megszokottaktól. A kerámia- és a fémleletek több archaikus vonást mutatnak, azaz egy részük olyan típusokat képvisel, amelyek a 15. század második fele és a 16. század első fele közti időszak településeinek jellemző leletei. Ugyanakkor a sütőrostély és kovácsolt gyertyatartók nem a falusi környezetre jellemző használati tárgyak, Magyarország területéről eddig ismert egyetlen párhuzamuk várásatások során került napvilágra. A kovácsoltvas gyertyatartók megjelenése – különösen a szorítókaros darab – egyúttal kétségtelenné teszik, hogy a 16–17. század fordulóján állhatott házunk. Ezt erősíti az egyetlen aprócska kis üveglelet, amely H. Gyürky Katalin meghatározása<sup>6</sup> szerint feltehetően egy olyan serleg, vagy alacsony talpas kehely töredéke, amely legkorábban a 16. század második felében készülhetett. Ezek az adatok összezsengenek a történeti forrásokból levonható következtetésekkel, miszerint a középkori Mihon falu legnagyobb valószínűséggel a környéket érő háborús dúlások következtében néptelenedett el véglegesen a 16–17. század fordulóján táján.

#### Jegyzetek:

- <sup>1</sup> Csesztreg Község Önkormányzata víztározó tó és szabadidőközpont létesítését tervezte, amely érintette a lelőhely nyugati szélét, ezért került sor a szondázásra.
- <sup>2</sup> A történeti adatok részletesen, a források megjelölésével: KVASSAY 1996, 69–74.
- <sup>3</sup> A hámfa az eszköz, amelyre a jármű elé fogott ló hámját hurkolják. Kéttagú vasalattal kapcsolódik a

járműhöz, pl. a kocsihoz. Ábrája: Magyar Néprajzi Lexikon 3. köt. (Bp. 1980), 229.

<sup>4</sup> Ltsz: 1879.81.3.

<sup>5</sup> Ltsz: 1901.1.15. és 16.

<sup>6</sup> Ez úton is köszönöm H. Gyürky Katalinnak a 96.1.2.6. ltsz. lelet meghatározását.

## Irodalom:

- BAUR 1977: BAUR, V., Kerzenleuchter aus Metall. Geschichte, Formen, Techniken. München 1977.
- BÁLINT 1960–1962: BÁLINT A., A középkori Nyársapát lakóházai. (Előzetes beszámoló.) MFMÉ 1960–1962, 39–111.
- BENESCH 1905: BENESCH, L. E. von, Das Beleuchtungswesen vom Mittelalter bis zur Mitte des XIX. Jahrhunderts, aus Österrech-Ungarn, insbesondere aus den Alpenländern und den angrenzenden Gebieten der Nachbarstaaten. Wien 1905.
- BENKER 1987: BENKER, G., In alten Küchen. Einrichtung-Gerät-Kochkunst. München 1987.
- B. NAGY 1973: B. NAGY M., Várak, kastélyok, udvarházak, ahogy a régiek látták. XVII–XVIII. századi erdélyi összeírások és leltárak. Bukarest 1973.
- BÜNKER 1909: BÜNKER R., Soproni emlékek. Arch.Ért. 29(1909), 392–401.
- FELD–GERELYES–GERE–GYÜRKY–TAMÁSI 1989: FELD I.–GERELYES I.–GERE L.–GYÜRKY K.–TAMÁSI J., Késő középkori leletegyüttes Ozoráról. ComArchHung 1989, 177–207.
- FRIEDRICH et al. 1993: FRIEDRICH, R.–JUNK, H.–KREUZ, A.–PETRASCH, J.–RITTERSHOFER, K-F.–TITZMANN, P.–WALDSTEIN, A. von, Die hochmittelalterliche Motte und Ringmauerburg von Oberursel-Bommersheim, Hochtaunuskreis. Vorbericht der Ausgrabungen 1988–1991. Germania 71(1993)2. Halbband 441–519.
- HEMPEL 1991: HEMPEL, G., Lampen. Leuchter. Licht (II) aus der Metallsammlung des Österreichischen Museums für Volkskunde. Katalog. Wien 1991.
- HOLL 1987–1988: HOLL I., A budai várpalota egy középkori rétegsorának elemzése. ArchÉrt 114–115(1987–1988), 183–198.
- HOLL 1990: HOLL I., A középkori Szentmihály falu ásatása II. Zalai Múzeum 2(1990), 189–207.
- HOLL 1992: HOLL I., Kőszeg vára a középkorban. Az 1960–1962. évi ásatások eredménye. Budapest 1992.
- HOLL–PARÁDI 1982: HOLL, I.–PARÁDI, N., Das mittelalterliche Dorf Sarvaly. Budapest 1982.
- HOLL–PARÁDI 1982a: HOLL I.–PARÁDI N. Nagykeszi középkori falu kutatása. VMMK 16(1982)181–201.
- KOPPÁNY–SÁGI 1967: KOPPÁNY T.–SÁGI K., A kereki Fehérvő vár története. Somogyi Múzeum Füzetei 9(1967).
- KOVALOVSZKI 1969: KOVALOVSZKI J., Ásatások Csepelyen. VMMK 8(1969), 235–251.
- KOVÁCS 1990: KOVÁCS Gy., A Törökszentmiklós–Rózsai téri késő középkori vaseszközlelet. ArchÉrt 117(1990), 241–251.
- KÜHNEL 1986: KÜHNEL, H. (Hrsg.), Alltag im Spätmittelalter. 3. Auflage. Graz, Wien, Köln 1986.
- KVASSAY 1996: KVASSAY J., 15–16. századi ház a középkori Mihon falu területén. In: Fejezetek Csesztreg történetéből. Zalai Kismonográfiák 2(1996), 69–95.
- MÜLLER 1972: MÜLLER R., A pogányszentpéteri ásatás. In: A nagykanizsai Thúry György Múzeum jubileumi emlékkönyve 1919–1969. Nagykanizsa 1972, 265–283.
- MÜLLER 1982: MÜLLER, R., A mezőgazdasági vaseszközök fejlődése Magyarországon a késővaskortól a török-kor végéig. Zalai Gyűjtemény 19(1982), I–II.
- RADVÁNSZKY 1879, II.: RADVÁNSZKY B., Magyar családélet és háztartás a XVI. és XVII. században. II. kötet (az Adatgyűjtemény I. kötete). Budapest 1879.
- SIKLÓSI 1987: SIKLÓSI, Gy., A középkori Székesfehérvár. A legutóbbi tíz év ásatási eredményei. Kiállítási katalógus. Bp. 1987.
- SIMON 1980-81: SIMON K., A Csongrád-bokrosi vaseszközlelet. MFMÉ 1980-81/1, 77-90.
- VÁNDOR 1998: VÁNDOR L., A bajcsai vár feltárásáról. In: Népek a Mura mentén 2. A Nagykanizsán 1997. május 15–17. között megrendezett nemzetközi konferencia előadásai. Zalaegerszeg 1998, 101–109.

## Eisengegenstände des 16. Jahrhunderts aus dem mittelalterlichen Dorf Mihon

Das mittelalterliche Dorf Mihon findet zwischen 1334 und 1561 in den schriftlichen Quellen als eine zum Gut Alsólendva der Familie Bánffy gehörende, - vermutlich aufgrund der Steuerberichte - ärmliche kleine Siedlung Erwähnung. Den geschichtlichen Daten und Parallelen nach zu urteilen, bestand das Dorf wahrscheinlich schon vor seiner ersten schriftlichen Erwähnung. Vermutlich war das Dorf eines jener Dörfer, die ab der zweiten Hälfte des 13. Jahrhunderts als kleine Rodungsdörfer entstanden, welche sich aber schliesslich durch widrige Gegebenheiten stufenweise entvölkerten und infolge der die Umgebung heimsuchenden türkischen Angriffe an der Wende vom 16. zum 17. Jahrhundert endgültig verschwanden. Nach dem Niedergang der Siedlung Mihon floss ihr Gebiet in das benachbarte Csesztreg ein, wo lediglich der Flurname an das Dorf erinnert. Auf seiner Stelle steht ein junger Kiefernbestand. An dessen einer Seite, am Ufer des Cupi Baches wurde 1993 im Rahmen einer Sondierungsgrabung ein spätmittelalterliches Haus mit reichem Fundmaterial freigelegt.

Das auf die Erdoberfläche gebaute Haus hatte eine nordöstlich-südwestliche Längsachse, ein Pfostengerüst, eine Pfettendachkonstruktion und aus Reisig-

flechtwerk mit Lehm beworfene Wände. Der Innenraum betrug 7,5x6 m. Ein Holzschuppen war an das Haus gebaut. Es wurde bei einem schweren Brand vernichtet. Dieses Haus erwies sich in mancherlei Hinsicht als bemerkenswertes Bauwerk. Im Spätmittelalter war auch unter dörflichen Gegebenheiten das mehrräumige Haus verbreitet, Häuser mit einem einzigen Wohnraum waren selten. Von den publizierten Ausgrabungen im südwestlichen Transdanubien kennen wir kein Einraumhaus. Der offene Herd, welcher sich in der nordöstlichen Ecke des Hauses auf einer kniehohen Ofenbank befand, ist gleichfalls ohne Parallele. Auch das Fundmaterial zeigt in seiner Zusammensetzung einige Besonderheiten. Die Keramik sowie die Mehrzahl der detailliert behandelten 17 Metallgegenstände verkörpern solche Typen, die schon bei Ausgrabungen von Siedlungen des 15., 16. Jahrhunderts auffielen. Der kleinere Teil der Gefässe weist Parallelen zu bekannten Fundkomplexen aus der Zeit der Türkenherrschaft auf. Eine Seltenheit und in solcher dörflichen Umgebung als besondere Schmiedearbeiten anzusprechen sind jene Funde, wie der Bratrost, der zweiarmige Standleuchter mit fester Kerzentülle sowie der aus Österreich importierte Klemmleuchter mit Traufschale.

Übersetzt von Holléné Houben Katrin



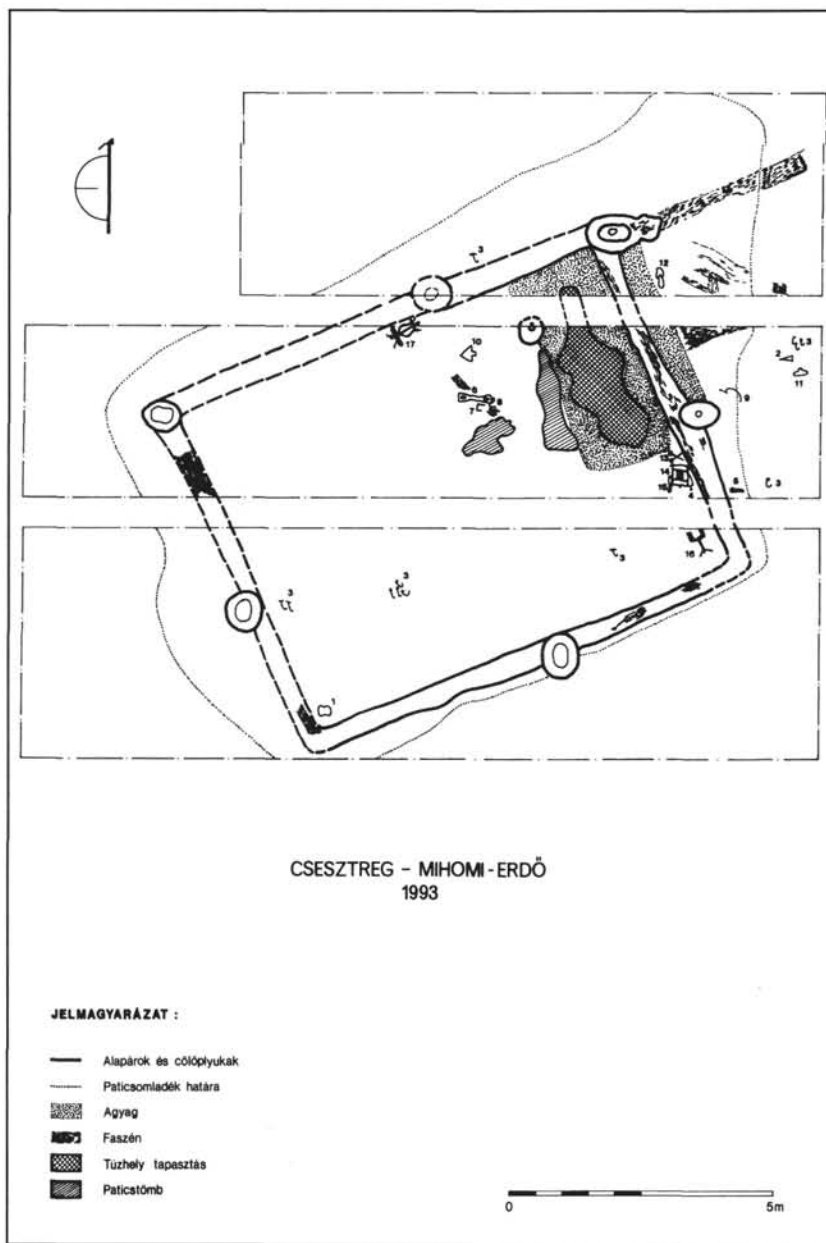
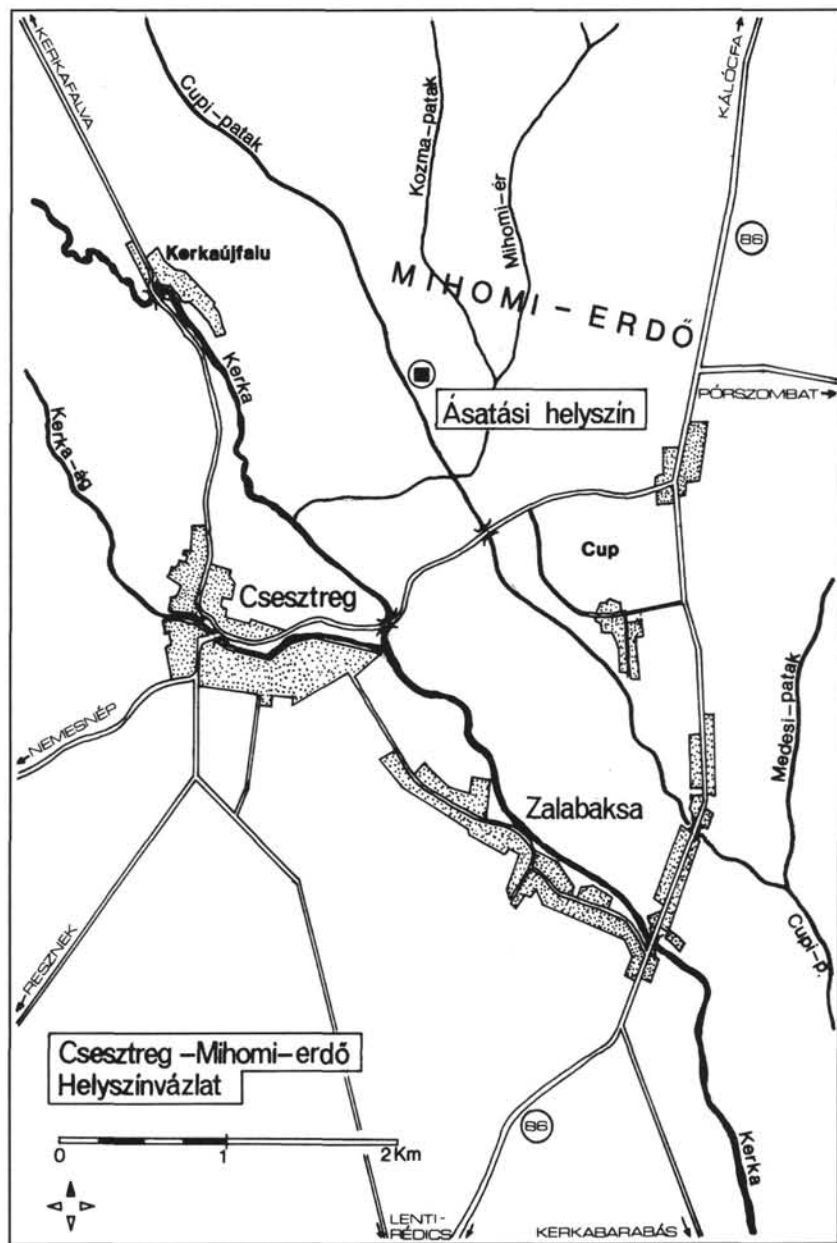

1. kép: 1 Csesztreg-Mihomi-erdő helyszínrajz; 2 A ház alaprajza a leletek elhelyezkedésével

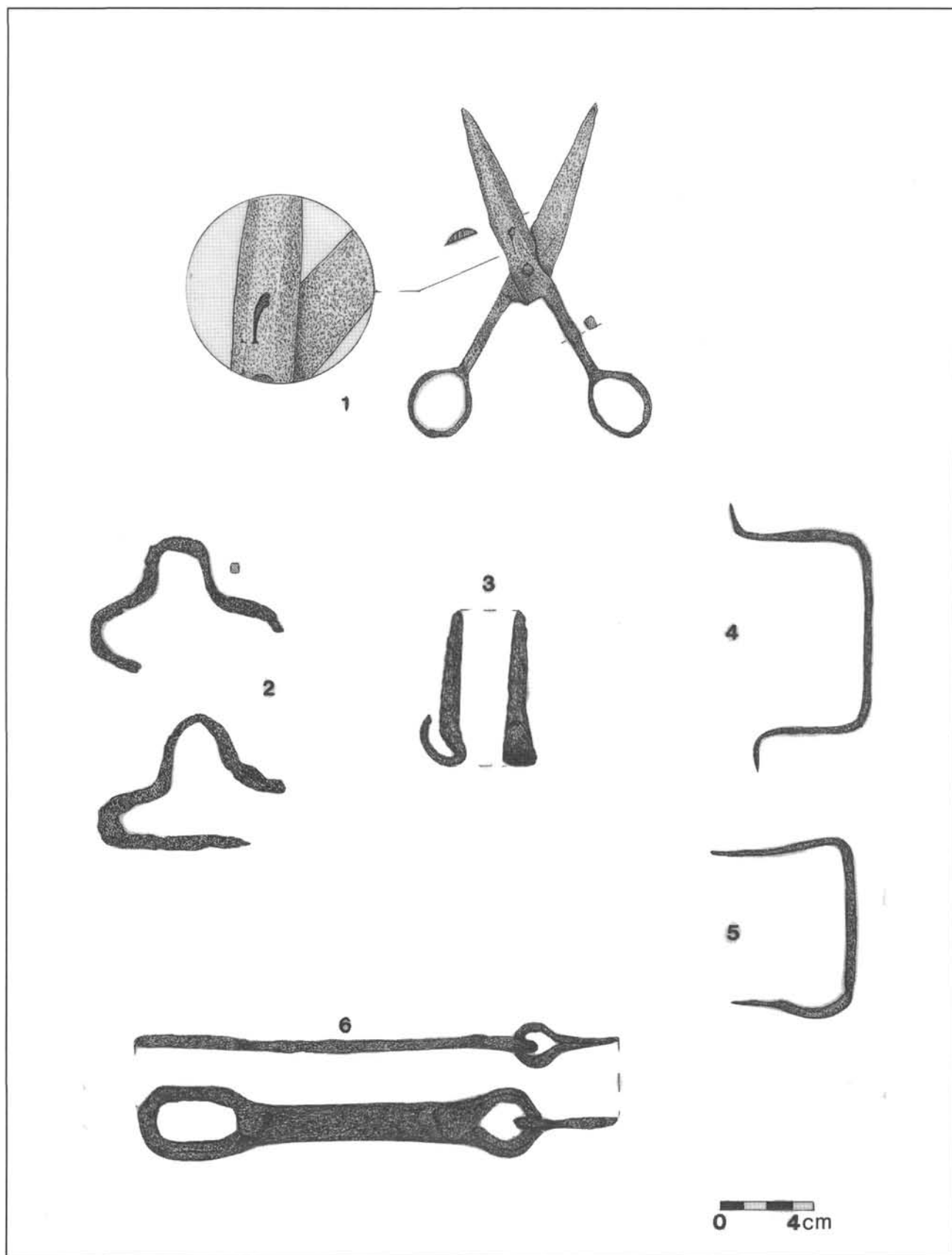

2. kép: 1 Mesterjegyes olló; 2 Hevedercsatok; 3 Kampó; 4 Ládafül; 5 Reteszfő; 6 Ajtózáró pánt

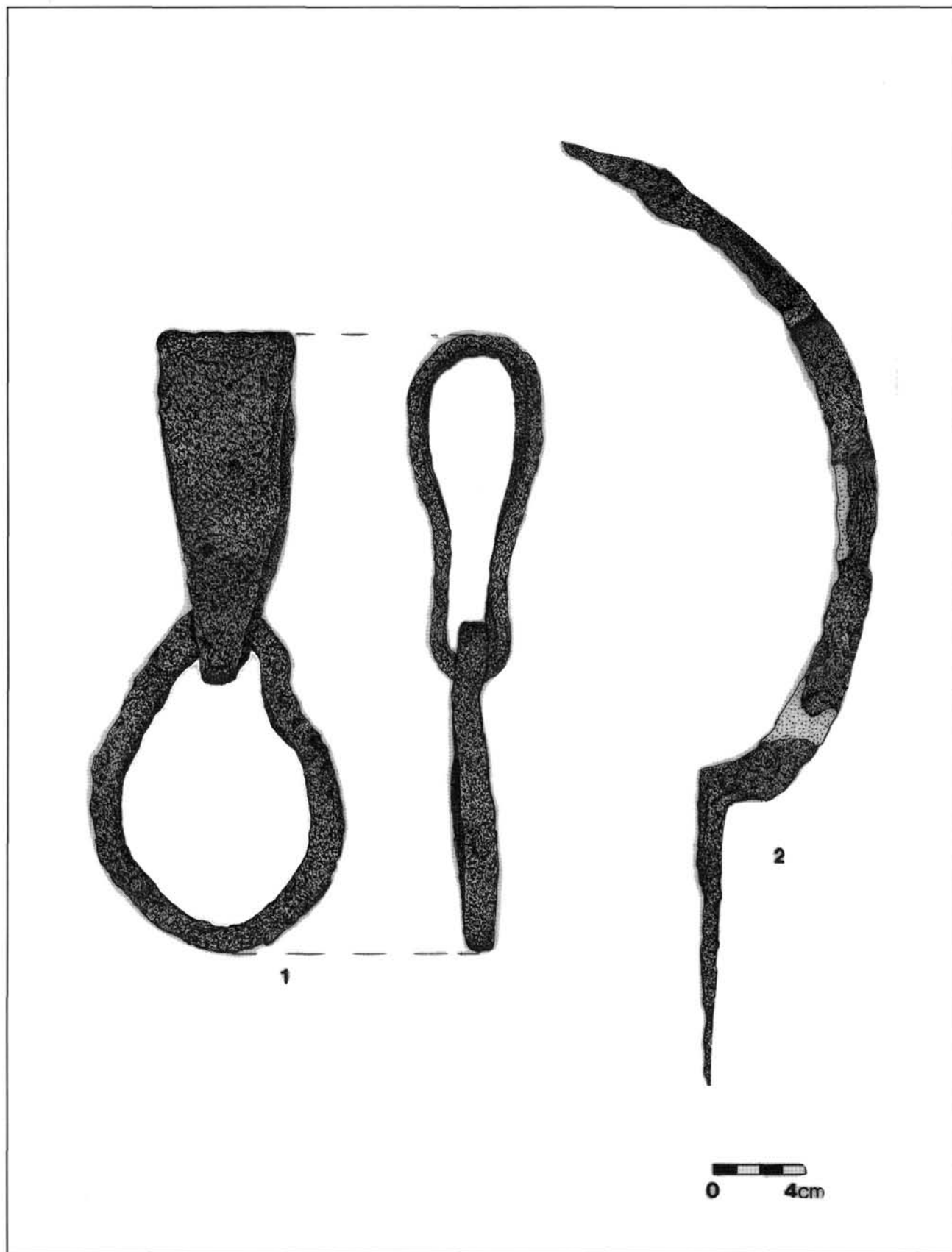

3. kép: 1 Szekérvasalás (hámfavalás); 2 Sarló



4. kép: Kapa

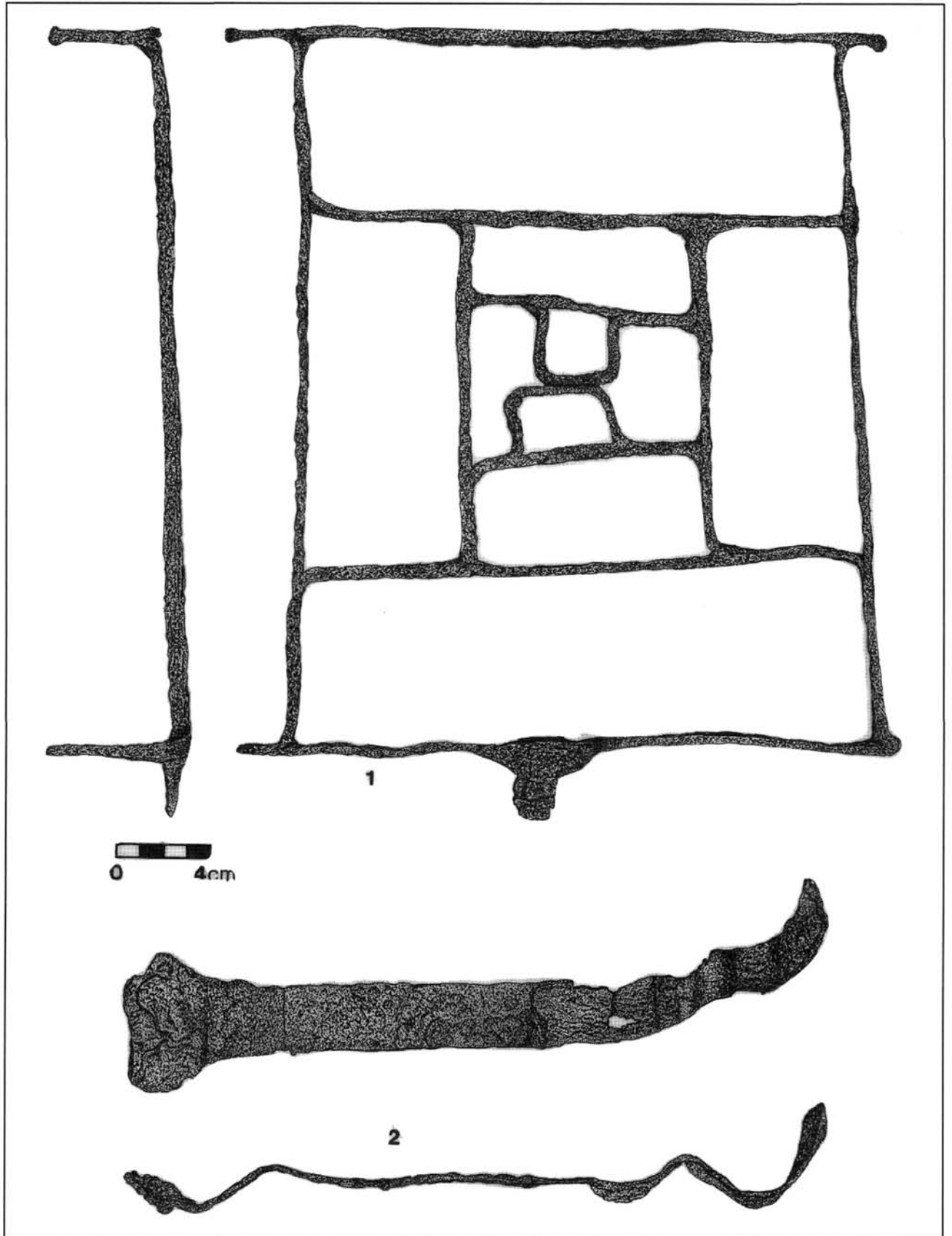

5. kép: 1 Sütőrostély; 2 Nyél

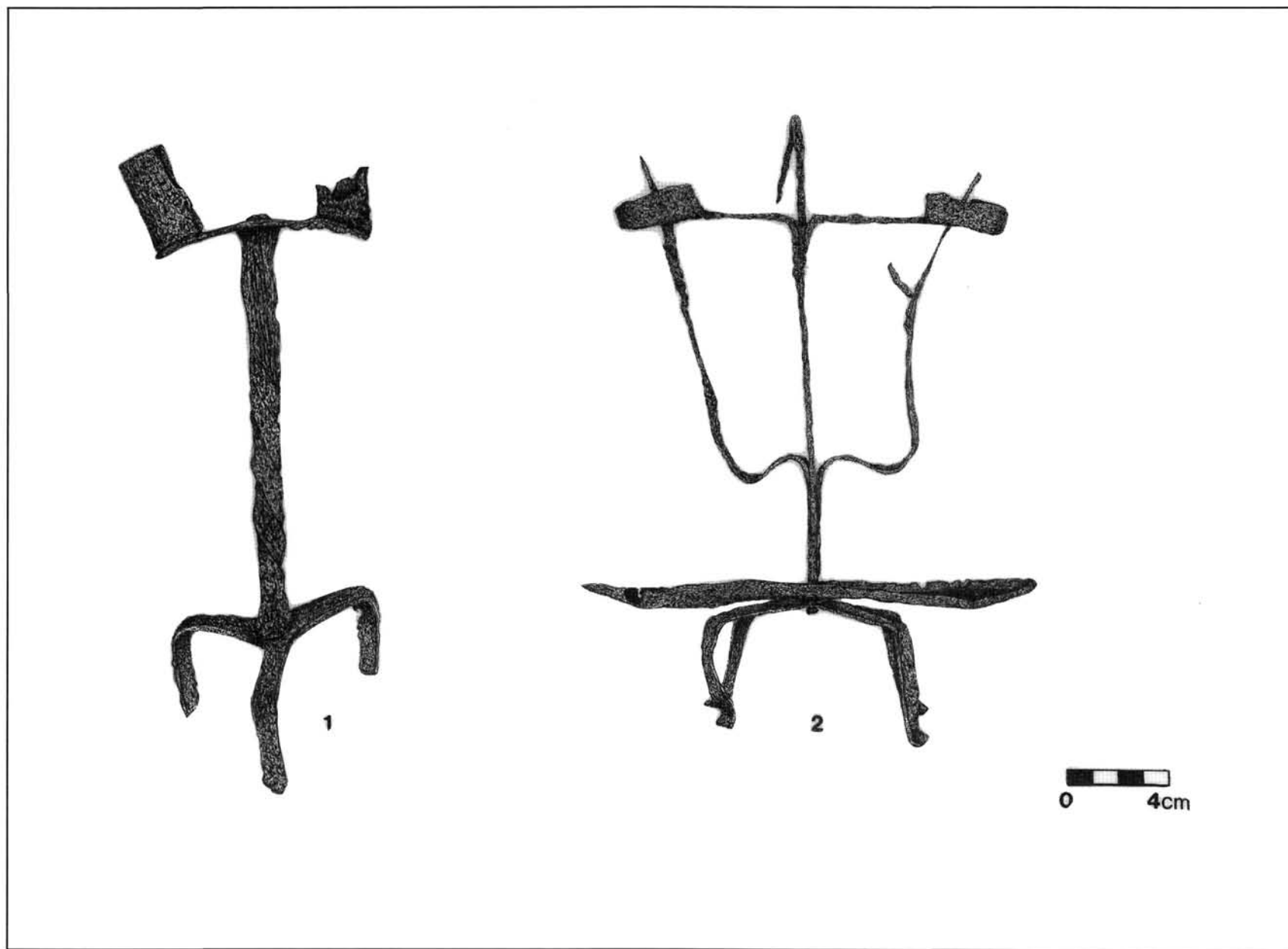

6. kép: 1 Kétkarú, rögzített foglalatos asztali gyertyatartó; 2 Szorítókaros, cseppfogós, kétkarú gyertyatartó





Kovács, Gyöngyi

## Ausländische Keramik in der Burg von Bajcsa

An der südöstlichen Grenze der verwaltungstechnisch heute zur Stadt Nagykanizsa gehörenden Siedlung Bajcsa (Abb. 1) erhebt sich ein höherer Hügel, auf dem in der Türkenzeit eine Burg stand. Der Hügel wird derzeit als Sandentnahmegrube benutzt, und infolge dessen innerhalb einer kurzen Zeit verschwinden. Daher begannen ab 1995 unter der Leitung von László Vándor von der Direktion der Museen des Komitates Zala Ausgrabungen, um die Überreste der Burg von Bajcsa zu vermessen und aufzudecken (zur archäologischen Forschungsgeschichte der Burg vgl. VÁNDOR 1997, 27, 29; 1998, 102-104).

Die Reichsstände der Steiermark begannen 1578 neben Kanizsa mit dem Bau der Burg von Bajcsa als Teil der Kette von Grenzbefestigungen gegen die Türken, vorrangig als verstärkten Schutz der Steiermark und der Murgegend; das Grenzgebiet von Kanizsa war darin ein wichtiger Teil des größeren Schutznetzes, welches auf der Wiener Konferenz von 1577 zustande kam, später beschlossen wurde von den Abgeordneten der Steiermark, Kärntens, Krains und von Görz 1578 auf der Sitzung von Bruck an der Mur. Das Befestigungssystem stand zum größten Teil binnen eines halben Jahres – wobei keineswegs bekannt ist, ob es vollständig fertiggestellt wurde. Zur Übergabe am 9. November 1578 bildeten 200 kroatische Reiter, 102 deutsche Fußsoldaten, dazu 300 „Räuber“ (südslawisch-ungarische Fußtruppen) die Besatzung. Ihr Hauptmann war Miklós Malakóczy, ein Soldat aus der Truppe von György Zrínyi (ROTH 1970; VÁNDOR 1994, 319-322; KELENIK 1995, 163-172; PÁLFFY 1995, 75-76).

Die Burg wurde spätestens um 1600 aufgegeben, als Kanizsa in türkischen Besitz kam, während die allmähliche Aufgabe schon früher begonnen hatte. Wegen der schlechten Auswahl des Ortes (Sandhügel) und dem zu hastigen (und daher unsorgfältigen) Aufbau wurde der Ort immer unbrauchbarer, seine Mauern stürzten nieder, seine Gräben stürzten ein, in den Jahren ab 1590 bestand darin nur eine geringe Besatzung (ROTH 1970, 197-198, 200-202, 211-212; VÁNDOR 1994, 322; 1998, 102).

Die Befestigung bestand daher nur eine sehr geringe Zeit, auch im allergünstigsten Fall nur 22-23 Jahre. Die Burg hatte bis zum Ende enge Kontakte mit der Steiermark, das nicht nur die Wache bezahlte, sondern

auch für die Versorgung (Ausrüstung) verantwortlich war. Dem ist zu verdanken, daß über die Erbauung, Ausrüstung, Wache überaus reiches schriftliches Quellenmaterial im Grazer Landesarchiv erhalten ist, aber eine bedeutende Menge von Schriften bewahrt auch das Wiener Kriegsarchiv.

Für die archäologischen Forschungen bieten sich diese zwei einzigartigen Bewertungsmöglichkeiten. Zum Einen, weil das am Ort entdeckte Fundmaterial einem so genau, eng begrenzten und gut bekannten Zeitraum *zwischen 1578 und 1600* (mit großer Wahrscheinlichkeit zumeist zu den Jahren zwischen 1578 und 1590) angehört, zum Anderen, *weil die während der Grabung gemachten Beobachtungen und den archäologischen Funden verbunden werden können mit den schriftlichen Quellen*. Nach der mündlichen Mitteilung des Kenners der archivarischen Quellen und damit arbeitenden Grazer Archivares Leopold Toifl und des Historikers Géza Pálffy (Historisches Institut der Ungarischen Akademie der Wissenschaften), nicht zuletzt auch aus der zitierten Arbeit von Franz Otto Roth ist klar, daß in Zukunft die Möglichkeit zum Vergleich zwischen den zahlreichen archivarischen und archäologischen Daten bestehen wird.

Der sich mit dem Fundmaterial beschäftigende Archäologe hat ein besonderes Interesse an denjenigen *Transportlisten*, welche man über die transportierten Güter von der Steiermark in die Burg von Bajcsa anlegte, nämlich es kamen neben den Lebensmitteln verschiedene Gegenstände vor (vgl. z.B. ROTH 1970, 197). Leider kennen wir diese Quellen nicht eingehender. Wir sollten dazu anmerken, daß es ein Fehler wäre, das aus Bajcsa zum Vorschein gekommene gegenständliche Fundmaterial im Ganzen aus dem steierischen Gebiet herzuleiten. Mit konkret beschriebenen Angaben können wir dies einstweilen allerdings nicht belegen, aber nach dem Maßstab der zeitgenössischen ungarischen Handelsverhältnisse und Gebräuche ist gewiß, daß neben der Steiermark auch transdanubische Ansiedlungen und solche aus der Murgegend bei der Versorgung der Burg mitspielten. Nach allen diesen können sich in Bajcsa die verschiedenen Erzeugnisse der Murgegend vermischen, aber gleichzeitig kann man auch die unterschiedlichen westeuropäischen Waren finden, die über die

Vermittlung der Steiermark hierhergelangten. Des Weiteren zeigen wir unter den letzteren, genauer unter den seltenen Keramikfunden einige, welche in unserer verschwindend geringen Zahl betrachtet nicht wirklich Handelsgüter sind,<sup>1</sup> sondern eher persönliche Gegenstände fremder Offiziere. Gering ist die Wahrscheinlichkeit, daß dies in irgendeiner Schriftquelle vorkommt, hingegen kann es beizutragen dazu, damit wir ein nuancierteres Bild gewinnen über die von den Burginsassen benutzten Gegenstände, über weitreichendere Verbindungen.

Auf Bild 1-3 der Abbildung 2 stehen Böden mit gewelltem Bodenrand (vgl. Abb. 4, 1-3), hergestellt im Rheinland, die Reste säulenförmiger, trichterförmiger *Siegburger* (möglicherweise Westerwalder) *Steinzeugbecher* („Trichterhalsbecher“) (vgl. REINECKING-von BOCK 1971, 30-35, Kat. Nr. 183-186, 195-196, 218, 393-401; KLINGE 1972, passim). Dazu kommt das Bruchstück einer kleineren Steinzeugflasche rekonstruieren (Abb. 2, 4; vgl. Abb. 4, 4).

1) Weiß, Salzglasiert, Außenoberfläche einheitlich orangebraun. Fußdurchm. 5,5 cm (Objekt 20, Inv. Nr. 97.33.16). 2) Weiß, Salzglasiert, Außenoberfläche gelegentlich mit unscharfen gelblichbraunen Flecken. Fußdurchm. 4,5 cm (Objekt 122). 3) Hellgraues Material, außen grauschwarz, unglasiert. Auf der Wandung *Spuren von aufgeklebter Verzierung*. Fußdurchm. 4,3 cm (Objekt 187). 4) Weiß, unglasiert (Objekt 15). Bei den letzteren Drei sind auf der Wandung hervortretende Spuren der Töpferscheibe sichtbar.

Die in Ungarn zu findenden Gefäßbruchstücke mittelalterlicher Siegburger Ware machte Imre Holl bekannt (HOLL 1955, 149-151; 1990, 216-221; 1992, 32). Er nahm an – da es sich um ziemlich seltene Funde handelt – daß sie nicht durch Handel, sondern eher mit einer aus dem Ausland gekommenen Person oder als Geschenk nach Ungarn gelangt sind. Die Funde von Bajcsa stammen aus der Blütezeit der rheinischen Steinzeugherstellung, aus dem 16. Jahrhundert, als in den Werkstätten von Köln, Frechen, Siegburg, Westerwald, Raeren usw. Becher, Pokale, Krüge und andere Gefäße in verschiedener Art und Stil in Masse, oft mit reicher Verzierung, hergestellt wurden. Der Gebrauch von Steinzeuggefäßen war dennoch nicht allgemein gebräuchlich in Europa, von den Siegburger Bechern bzw. Krügen des 16. Jahrhunderts z.B. kamen in Österreich nur wenige zum Vorschein (KOHLPRATH 1981, Kat. Nr. 406; OSTEN-SOUKUP 1992, 63, Abb. 7; KOVACSOVICS 1991, Kat. Nr. 337-338). In Bajcsa kommen sie offensichtlich von dem Tisch der deutschen Offiziere; während der Ausgrabung fanden wir bis jetzt die Bruchstücke von 6-7 Gefäßen.

Der Fundkomplex von Bajcsa enthält auch ein bis

zwei echte Besonderheiten, von denen das eine ein *grünglasiertes Bruchstück ist, auf dem ein Löwenkopf, der ein Loch umgibt*, sichtbar ist (Abb. 4, 8). Der Fund könnte ursprünglich ein prismaförmiger Gegenstand gewesen sein, dessen gegenüberliegender Teil durch zwei kleine Stützen gegliedert wurde, während in das Loch aber ein kleiner Metallhahn passte (Abb. 4, 8a). Das Bruchstück eines Wandbrunnens ist auch im europäischen Verhältnis selten, wir bestimmten es als Bruchstück eines *Wasserspenders oder Handwaschgefäßes*.

Das Material des Gegenstandes ist fein geschlämmt, von rotbrauner Farbe, nur die Außenseite ist grünglasiert, der Boden weist kleinere Glasurflecken auf. Er ist aus gepressten Platten zusammengesetzt. Die gegenüberliegende Seite ist mit eingedrückten Rosetten verziert, das Loch umgibt ein plastischer Tierkopf. Länge des durch den Ausguß gegliederten unversehrten Stückes 15 cm, Höhe 4,8-5 cm (Objekt „F“, Inv.Nr. 97.50.161).

Die beschriebene Form lebt in Ungarn in der Habaner Keramikherstellung des 17.-18. Jahrhunderts in den kaminförmigen Wasserspendern weiter,<sup>2</sup> deren Fassungsvermögen ungefähr einen halben Liter Flüssigkeit betrug (KRISZTINKOVICH, B. 1959, 41, Abb. unten rechts = KRISZTINKOVICH, M. 1960, 59, Abb. 13 = BUNTA 1973, 53-54, 85, Abb. 7: Basis 17 x 13,5 cm; Höhe 19 cm; KRISZTINKOVICH, B. und M. 1958, Taf. XXVI/c = KATONA 1965a, 241; KISS 1963, 87-88, Abb. 3 = KATONA 1965b, 41, Abb. 4 = KATONA 1975, 164, 166: Basis 14 x 13 cm, Höhe 18,5 cm). Zum Beginn der Habaner Keramik sollten wir anmerken, daß diese in Südwesttransdanubien schon am Ende des 16. Jahrhunderts erscheint, aber der Fund von Bajcsa kann – am ehesten wegen der Verzierung – nicht der Haban-Keramik angehören. Er kann nur als Vorgänger der Formen des späteren Haban-Keramiktypus in Betracht kommen, und als jener, der ein Ergebnis der Vorgänge bezüglich der Bewegung der Anabaptisten Gemeinschaft sein muß. Europäische Analogien des 17.-18. Jahrhunderts zu unserem Fund – obwohl in der Hauptsache nur im Typus – sehen wir nach ihrem Vorkommen<sup>3</sup> nur im *deutschen Gebiet*, wobei von ein bis zwei nahestehenden Gegenständen (wir führen an ein Waschbecken mit gebogenen Stützen: WALCHER-MOLTHEIN 1906, Fig. 73) nicht ausgeschlossen ist, daß sie irgendwo in *Österreich* gefertigt worden sind.

Ähnliche Funde zu dem von Bajcsa kennen wir aus zeitgleichen Fundkomplexen in Ungarn nicht. Wenn die Rekonstruktion richtig ist, wäre das eines der ältesten Vertreter der Form in Europa. Das Gefäß als Handwaschbecken gehörte möglicherweise, zusammen mit den zinnglasierten Apothekergefäßen, zur Gerätschaft des auf der Burg praktizierenden Arztes.<sup>4</sup>

Aus Österreich stammende, aber die Verzierungsweise betreffend deutschen Einfluß zeigende Luxusgegenstände können solche Gefäße sein, deren äußere Oberfläche mit Glasur mit Sandbewurf bedeckt ist. In Bajcsa fanden wir davon die Bruchstücke dreier, vielleicht vierer Gefäße (zwei Bruchstücke könnten zu einem Gefäß gehören), auf den Bruchstücken bedeckt der Sandbewurf einerseits die Oberfläche in Flecken gänzlich, andererseits erscheinen seltener Sandkörnchen. Der abgebildete kugelförmige kleine Krug ist grünglasiert (Abb. 3, 3, Objekt 245), der Hals fehlt, Bodendurchm. 4,5 cm, messbare Höhe 7 cm. Auf der Oberfläche ist die Sandbewurfverzierung in größeren Flecken sichtbar. In der zweiten Hälfte des 16. Jahrhunderts brachte die österreichische Forschung die in solcher Technik verzierten Gefäße mit der Fortsetzung der Nürnberger Tradition, mit in Oberösterreich arbeitenden Töpfern in Verbindung (WALCHER-MOLTHEIN 1925). Auf diesen Gefäßen kommt die Farnglasur mit Sandbewurf zusammen mit Reliefverzierung vor, im ungarischen Fundmaterial kommt diese Gruppe auf einem Pokal mit farbglierten, reliefierten, mit in senkrechten Streifen mit Sandbewurf glasierter Verzierung aus Sopron vor, datiert in die Jahre um 1580 (HOLL 1971, 34-35, Abb. 19). Die Gefäße aus Bajcsa, datierbar an das Ende des 16. Jahrhunderts, haben keine Verbindung zu den Beispielen mit aufgesetzter Verzierung. Unsere Verzierung betreffend kann eher über die mährischen Steinzeugbecher des späten 15. Jahrhunderts (über die Nachahmung in eigener Form) gesprochen werden, wie Imre Holl in seiner Diskussion über die ungarischen Funde als Anhängsel urteilte (HOLL 1990, 239-243, Abb. 19, 33; 1992, 36, Abb. 139). Die nach Imre Holl zusammengestellte Liste von Importgegenständen (größtenteils älter als die Bajcsaer Funde) – Buda, Eger, Visegrád, Sopron, Kőszeg, Nyék, Csepely – können wir nun nicht nur durch die Bajcsaer Funde ergänzen, sondern durch die mit jenen gleichzeitigen Funden aus Nagykanizsa. Die aus dem Material der Burg von Kanizsa bekannten Gefäßbruchstücke (Thúry György Museum, Nagykanizsa, Inv. Nr. 59.6.35,39, 66-67 und 59.17.8) kamen zusammen mit wenigen türkischen Funden, aber in der Mehrzahl aus Zusammenhängen mit Keramik von Bajcsaer Machart zum Vorschein.

Zu demselben Kreis gehört das farbglierte Prunkgefäß, von dem einstweilen nur das Bruchstück eines reliefierten Medallions ans Tageslicht gelangte (Abb. 4, 7,7a, Objekt 187). Das mit negativem Muster eingedrückte Relief bildet wahrscheinlich eine biblische Szene ab, das oberflächlich bearbeitete Bild ist farbig unterlegt mit grünen, blauen und manganlilaen Glasurflecken. Das Gefäß ist aus weißem Material, die Innenseite bedeckt mit gelber Bleiglasur. Der Durchmesser des Medallions betrug 10-11 cm. Die

angebrachte, in einem Medallion eine Geschichte darstellende Verzierung ist gebräuchlich auf süddeutschen Steinzeuggefäßen vom Ende des 16. Jahrhunderts, aber auch auf gleichzeitigen farbglierten Erzeugnissen aus süddeutschen und österreichischen Töpferwerkstätten (WALCHER-MOLTHEIN 1906 passim). Das Gefäß aus Bajcsa könnte ein österreichisches Erzeugnis sein.

In unserem Fundort weisen die Stücke von steirischer bzw. österreichischer Herkunft das verhältnismäßig einheitliche Bild auf, glasierte Teller mit Verzierung aus hellen Motiven auf dunklem Untergrund, mit diesen beschäftigen wir uns hier nicht. Dagegen gibt es in verschwindend geringer Zahl Teller mit Sgraffito-Verzierung, die mit großer Wahrscheinlichkeit in den Kreis der norditalienischen (venezianischen?) sgraffito verzierten Ware vom Ende des 16. Jahrhunderts gehören. Wir fanden leider zu diesen keine genau zeitgleichen Entsprechungen – das uns bekannte Material ist zum größten Teil älter (RACKHAM 1933, 5-6, 82-86; 1940, I, 423-447: 1952, 26-27) – so müssen wir die Frage nach den nächsten Entsprechungen zu den Funden aus Bajcsa offen lassen. Hinsichtlich der Ausrüstung der Burg, kamen diese unter Vermittlung der Steiermark (eventuell Kroatiens) nach Bajcsa.

Die Tellerfragmente von Bajcsa (z.B. Abb. 2, 5: Objekt 44, Inv. Nr. 97.5.2.1; Abb. 2, 6: Objekt 187) sind von gelbweißem Material, bleiglasirt, die auf weißer Engobe eingeritzte Verzierung bemalt mit grell orangen und mattgrünen, manchmal manganlilaen Farben. Unter den Verzierungsmotiven kommen neben scharfen, geometrischen Elementen leicht kurvige Motive und Vogelabbildungen (Objekt 306) vor.

Von den Bruchstücken aus Abfallgrube 51 ist es gelungen, einen fast vollständigen Teller zusammensetzen (Abb. 2, 7, Inv. Nr. 97.55.1). Er besteht aus feinem, gelblichweißem Material, die Innenseite ist bedeckt mit weißer Engobe. Die eingeritzte Verzierung zeigt vierblättrige Palmetten, die mit Manganlila und Orange betupft sind, der mittlere Teil ist mit einem geritzten Netzmuster, betont mit grüner Bemalung, ausgefüllt. Die zwiebelförmig zu ergänzenden Elemente sind orange oder manganlila, der Rand ist durch geometrische Motive in Grün und Manganlila gegliedert (Randdurchm. 28 cm, Höhe 6,5 cm).

Als einziges Stück gehört zu diesem Kreis vielleicht der besondere, im Material ähnliche, aber grauweiße Gegenstand, von dem wir in Bajcsa nur ein Bruchstück gefunden haben. Es handelt sich um das Eckstück eines stiefelförmigen Gegenstandes (Gefäßes?), ein 1,5 cm hohes "Absatzisen" und der Partie des Sporns (Abb. 3, 6, Objekt 217). Die Stiefelform wird an der Außenseite durch eingeritzte Linien und orangene Bemalung betont,

die Verzierung ist verwandt mit der Verzierungsweise der mit Sgraffito verzierten Tellern. Die messbare Länge der Sohle des Bruchstückes: 5,5 cm. Der Fund steht nicht nur allein in Bajcsa, sondern auch nach unserer Kenntnis in den ungarischen archäologischen Fundkomplexen. Ähnliches konnten wir auch in der ausländischen Fachliteratur einstweilen nicht finden. Weil fuß- und schuhförmige Gefäßformen in Westeuropa im Späten Mittelalter und der frühen Neuzeit auch durchgehend vorkommen, wird die Suche nach weiteren Vergleichen ohne Zweifel Erfolg haben.

Sicherlich aus *Italien* stammen die *zinnglasierten Fayencegefäße*, von denen jeweils kleine Bruchstücke erhalten sind (z.B. Henkelbruchstück: Abb. 3, 4, Objekt 4, Inv. Nr. 97.12.22), obwohl in manchen Fällen auch größere Stücke hervorgekommen sind. Eines unserer Funde ist z.B. das Bodenstück eines glänzend *weißen Fayencegefäßes* mit poröser Oberfläche mit bauchigem Körper und niedrigem konischem Fuß (Abb. 3, 5, Objekt 9, Inv. Nr. 97.1.154). Durchmesser des Fußes 9,8 cm. Nach dem auf dem Boden sichtbaren Töpferstempel wurde das Gefäß in *Faenza* gefertigt, den *Töpferstempel* – *AF.V.* – schreibt man dem Faenzaer Meister Virgiliotto Calamelli zu (GENOLINI 1881, Taf. VI, Nr. 94; CHAFFERS 1912, 93, 121; CUSHION-HONEY 1966, 349). Das Gefäß brachte man während der ältesten Abschnitte des Bestehens der Burg nach Bajcsa,<sup>5</sup> möglicherweise als Geschenk.

Besondere Stücke sind auch die zylinderförmigen *Apothekergefäße* vom Albarello Typ. Von einem Gefäß mit einer blauen Ornamentik mit verwischten Konturen auf glänzend weißer Oberfläche ist nur das auf Abb. 3,2 sichtbare Schulterstück mit leicht ausladendem Rand (Randdurchmesser 11 cm) sowie das kleine Bruchstück vom Boden (vgl. Abb. 4, 6, Objekt 205 und ein Bruchstück aus Objekt 199) erhalten. Das zweite (Abb. 3,1 vgl. 4,5, Objekt 120) ist ebenfalls verziert mit durch blaue Spiralen und Ranken stilisierter Pflanzenornamentik auf weißem Grund (Bodendurchmesser 7-7,2 cm, Höhe 11,5 cm). Auf der Schulter sind zwei umlaufende Linien, darüber ist der Teil eines mit Schrägschraffur gefüllten Bandes sichtbar, auf der Seite steht in einem Rahmen fragmentarisch die Aufschrift:

**VT<sup>10</sup> DARTA**[...]. Um die Mitte des 16. Jahrhunderts konnten nach stilkritischen Untersuchungen in den Werkstätten von Faenza oder Venedig in dem von Faenza ausgehenden Stil („*stile compendiario*“: blaue Verzierung auf weißer Glasur) bemalte Gefäße hergestellt werden (ähnliche, aber frühere Stücke: NÉKÁM 1955, 128; 133; PATAKY-BREŠTYÁNSZKY 1967, 15-17, 38, 52-58, 91-92, 98, Kat. Nr. 22-23, 46; DREY 1978, 44, Taf. 15A, 63, Taf. 26B, 26C; KOHLHAUSSEN 1960, 12, 16). Die Apothekergefäße im Albarello-Typus dienten in der Regel zur Aufbewahrung von Pulver oder Salben. In den abgebildeten Tiegeln von Bajcsa wurde auch irgendeine Salbe aufbewahrt, die Arzneiaufschrift des ergänzten Stückes konnten wir nicht auflösen (NÉKÁM 1954, 108; NÉKÁM 1955, 128; vgl. DREY 1978 „Glossar“).

Das Fundmaterial von Bajcsa kann durch seine chronologische Stellung und geographische Beziehungen in seiner Gesamtheit einen wichtigen Anhaltspunkt für die Bewertung der *südwest-transdanubischen*, aber wegen der fehlenden Aufarbeitung auch für die gleichzeitigen *steierischen und kroatischen Fundkomplexe* bedeuten. Neben der Massenware sind die seltenen ausländischen Keramikgegenstände von besonderem Interesse, und wegen deren Einzigartigkeit und guter Datierbarkeit sollten sie auch von Interesse für die Forschung in einem geographisch weiter gesteckten Raum sein. Wegen dem durchpassierenden Rinderhandel können diese Raritäten auch als Handelswaren in SW-Transdanubien erklärt werden, im Falle von Bajcsa ist es jedoch nicht so. Die Gegenstände kamen wegen der Bedeutung der Burg und ihrer Versorgung an den Ort, vielleicht mit einem einmaligen Transport oder mit einer Person, als persönlicher Besitz oder vielleicht als Geschenk. Die Funde sind so eigentlich Zeugnisse für den inneren Warenaustausch der Steiermark, für Verbindungen nach Süddeutschland, Oberösterreich und Norditalien.<sup>6</sup>

*Geschrieben mit freundlicher Unterstützung der Nationalen Forschungsstiftung [„OTKA“] (Registrierungsnummer T 025390)*

#### Anmerkungen:

<sup>1</sup> Nach der Bearbeitung gelangt das gesamte Fundmaterial in das Thúry György Museum Nagykanizsa. Wo möglich, geben wir auch die Inventarnummer an, an anderer Stelle führten wir nur die Objekt Nummer an.

<sup>2</sup> Ágnes Nagy lenkte meine Aufmerksamkeit auf diesen

Gefäßtypus, wofür ich ihr auf diesem Weg danke.

<sup>3</sup> *Waldenburg*: mit einem Wappen von Magdeburg, grüne Bleiglasur, datiert 1600-1630 (HORSCHIK 1978, 48, Abb. 19); *Region der Werra?*: mit sgraffito und gemalter figürlicher Verzierung, Mitte des 17. Jahrhunderts

(STEPHEN 1987, Abb. 137); *Danzig/Gdansk*: mit dem Stadtwappen von Danzig, Fayence, 1697 (STOEHR 1920, 538-539, Abb. 252 = RIESEBIETER 1921, 312, Abb. 355). KRISZTINKOVICH, M. 1960, 59, Abb. 12: Auf dem Bild ist derselbe Gegenstand mit der Herkunft Winterthur, Schweiz publiziert; *Frankfurt*: 17. Jahrhundert? (FEULNER 1935, 106, Abb. 217); Ein auf 1638 datierter Wasserbehälter des amerikanischen *Hanley Museums* ist ein Werk der englischen Fayencekunst (COX 1959, 882-884), dessen gemalte Verzierung Einflüsse des italienischen Urbino und des süddeutschen bzw. Kreussen Stils zeigt. Der Gegenstand illustriert hervorragend die Verschmelzung der Stile der Zeit. Die Stilvermischung läßt sich übrigens auch auf dem Gefäß von Bajcsa bemerken, nämlich der Gegenstand könnte deutsch-österreichischer Herkunft sein, aber der Löwenkopf als dekoratives Element erscheint z.B. auch auf gleichzeitigen italienischen

Gegenständen.

- <sup>4</sup> Den Namen des Arztes erwähnen die Quellen („*Jacob Schober*“), die Namen des Apothekers und des Feldscher sind unbekannt (ROTH 1970, 196).
- <sup>5</sup> Der Werkstatt des Virgiliotto zuweisbare Gegenstände publiziert: RACKHAM (1940) I. 312-313: No. 932 (1543), No. 933 (1575): later „*istoriato*“ types, 345-347: Nos. 1024-1028 (etwa zwischen 1560-1570): stile „*compendiario*“. *Der Jahreszahl nach könnte der Fund von Bajcsa eines der letzten Erzeugnisse sein.*
- <sup>6</sup> Die Funde restaurierten Éva Szendrői (Göcsej Museum, Zalaegerszeg) und Ágnes Zamadits (Archäologisches Institut der Ungarischen Akademie der Wissenschaften, Budapest). Die Fotos fertigte Tibor Kádas, die Zeichnungen Sándor Ősi (Archäologisches Institut der Ungarischen Akademie der Wissenschaften, Budapest). Dank schulde ich Imre Holl, der mir bei meiner Arbeit mit wichtigen Ratschlägen half.

#### Literatur:

#### BUNTA 1973

Bunta, M.: *Az erdélyi habán kerámia* (Die Habaner Keramik in Siebenbürgen). Bukarest 1973.

#### CHAFFERS 1912

Chaffers, W.: *Marks and Monograms on Europeans and Oriental Pottery and Porcelain with historical Notices and each Manufactory*. London 1912.

#### COX 1959

Cox, W. E.: *The Book of Pottery and Porcelain*. New York 1959, 10. kiadás.

#### CUSHION-HONEY 1966

Cushion, J. P. – Honey, W. B.: *Handbook of Pottery and Porcelain Marks*. London 1966.

#### DREY 1978

Drey, R. E. A.: *Apothecary Jars. Pharmaceutical Pottery and Porcelain in Europe and the East 1150-1850 with a Glossary of Terms used in Apothecary Jar Inscriptions*. London-Boston 1978.

#### FEULNER 1935

Feulner, A.: *Frankfurter Fayencen*. Berlin 1935.

#### GENOLINI 1881

Genolini, A.: *Maioliche Italiane*. Milano 1881.

#### HOLL 1955

Holl, I.: *Külföldi kerámia Magyarországon (XIII-XVI. század)* (Ausländische Keramikfunde des XIII.-XVI. Jahrhunderts in Ungarn). *BudRég* 16 (1955) 147-197.

#### HOLL 1971

Holl, I.: *Sopron középkori városfalai III* (Les murs médiévaux de l'enceinte de Sopron III). *ArchÉrt* 98 (1971) 24-44.

#### HOLL 1990

Holl, I.: *Ausländische Keramikfunde in Ungarn (14-15. Jh.)* *ActaArchHung* 42 (1990) 209-267.

#### HOLL 1992

Holl, I.: *Kőszeg vára a középkorban* (Die Burg Kőszeg (Güns) im Mittelalter. Die Ausgrabungsergebnisse der Jahre 1960-1962). *Fontes ArchHung*, Budapest 1992.

#### HORSCHIK 1978

Horschik, J.: *Die Waldenburger Glasurtöpferei des 16. und 17. Jahrhunderts*. *Keramos* 79/78 (1978) 31-56.

#### KATONA 1965a

Katona, I.: *Habán emlékek Vas megyében* (Habanische Denkmäler im Komitat Vas). *Savaria* 3 (1965) 237-258.

#### KATONA 1965b

Katona, I.: *A kék habán kerámiáról* (Von der Blauen Keramik der Habanen). *IMÉ* 8 (1965) 35-46.

#### KATONA 1974

Katona, I.: *A habán kerámia Magyarországon* [Die Habaner Keramik in Ungarn] Budapest 1974.

#### KATONA 1975

Katona, I.: *Egy feketevárosi habán kézmosó a XVIII. század elejéről* [Ein Waschbecken vom Habaner Typus aus Feketeváros von dem Beginn des 18. Jahrhunderts]. *SSz* 29 (1975) 163-166.

#### KELENIK 1995

Kelenik, J.: *A kanizsai védelmi övezet és természetföldrajzi adottságai a XVI. század 70-es éveinek végén* (Die Schutzzone von Kanizsa und die Naturgeographischen Gegebenheiten von dieser am Ende der 70-er Jahre des

- XVI. Jhs.) In (Hrsg. Petercsák, T.- Pető, E.): Végvár és környezet. *Studia Agriensia* 15 (Eger 1995) 163-174.
- KISS 1963
- Kiss, Á.: A Bubics Zsigmond gyűjtemény (La collection Zsigmond Bubics). *IMÉ* 6 (1963) 75-92.
- KLINGE 1972
- Klinge, E.: Siegburger Steinzeug. Kataloge des Hetjensmuseums Düsseldorf. Düsseldorf 1972.
- KOHLHAUSSEN 1960
- Kohlhaussen, H.: Italienische Apothekengefäße der Renaissance. In: Kohlhaussen, H. et al.: Alte Apothekengefäße. Biberach an der Riss (1960) 5-20.
- KOHLPRATH [1983]
- Kohlprath, G.: Neuzzeitliche Keramikfunde in Wien. In (Red. Harl, O.): *Keramische Bodenfunde aus Wien. Mittelalter-Neuzeit.* Wien [1983] 140-227.
- KOVACSOVICS 1991
- Kovacsovics, W. K.: Aus dem Wirtshaus zum Schinagl – Funde aus dem Toskanatrakt der Salzburger Residenz. *Jahresschrift* 35/36 (1989/90) (Salzburg 1991) 7-399.
- KRISZTINKOVICH, B. 1959
- Krisztinkovich, B.: Wiedertäuferchirurgen, -bader und -apotheker in Ungarn im 16. und 17. Jahrhundert. *Therapia Hungarica* 7 (1959) 40-46.
- KRISZTINKOVICH, M. 1960
- Krisztinkovich, M. Gy.: Az újkeresztény keramika kezdetei és európai párhuzamai [Der Beginn der Wiedertäuferkeramik und ihre europäischen Parallelen]. *Művészettörténeti Tanulmányok* 1956-58 (1960) 51-71.
- KRISZTINKOVICH, B. e M. Gy. 1958
- Krisztinkovich, B. e M. Gy.: L'arte Ungherese della Maiolica detta „habana”. *Faenza* 44 (1958) 58-63.
- NÉKÁM 1954
- Nékám, L.: Az Iparművészeti Múzeum XV. sz.-i itáliai majolika patikaedényei (Italienische Apothekengefäße des XV. Jahrhunderts im Museum für Kunstgewerbe). *IMÉ* 1 (1954) 105-109, 186-187.
- NÉKÁM 1955
- Nékám, L.: Az Iparművészeti Múzeum XVI-XVII. századi olasz majolika patikaedényei (Vases de pharmacie Italiens en majolique des XVIe-XVIIIe siècle au Musée des Arts Décoratifs). *IMÉ* 2 (1955) 122-139.
- OSTEN-SOUKUP 1992
- Osten von, S. – Soukup, R. W.: Alchemistenlaboratorium Oberstockstall. Vorbericht über einen Fundkomplex des 16. Jahrhunderts aus Niederösterreich. *Archäologie Österreichs* 42 (1992) 3/1 61-66.
- PÁLFFY 1995
- Pálffy, G.: A magyarországi török és királyi végvárrendszer fenntartásának kérdéséhez (The costs of the Ottoman and the Habsburg border castle systems in Hungary). *Keletkutatás* 1995/tavaszi, 61-86.
- PATAKY-BRETTYÁNSZKY 1967
- Pataky-Brettyánszky, I.: *Italienische Majolikakunst.* Italienische Majolika in ungarischen Sammlungen. Budapest 1967.
- RACKHAM 1933
- Rackham, B.: *Guide to Italian Maiolica,* Victoria and Albert Museum. London 1933.
- RACKHAM 1940
- Rackham, B.: *Catalogue of Italian Maiolica.* London 1940, I-II.
- RACKHAM 1952
- Rackham, B.: *Italian Maiolica.* London 1952.
- REINEKING-von BOCK 1971
- Reineking-von Bock, G.: *Steinzeug. Kataloge des Kunstgewerbemuseums Köln. Band IV.* Köln 1971.
- RIESEBIETER 1921
- Riesebieter, O.: *Die deutschen Fayencen des 17. und 18. Jahrhunderts.* Leipzig 1921.
- ROTH 1970
- Roth, F.O.: *Wihitsch und Weitschawar II. Erbauung und Einrichtung des Kastells Bajcsavár (1578).* *Zeitschrift des Historischen Vereines für Steiermark (Graz)* 1970, 151-214.
- STEPHEN 1987
- Stephen, H-G.: *Renaissance Decorated Pottery in Central Europe. Influences and Links of Production centers throughout Europe.* München 1987.
- STOEHR 1920
- Stoehr, A.: *Deutsche Fayencen und Deutsches Steingut.* Berlin 1920.
- WALCHER-MOLTHEIN 1906
- Walcher-Molthein, A.: *Bunte Hafnerkeramik der Renaissance.* Wien 1906.
- WALCHER-MOLTHEIN 1925
- Walcher-Molthein, A.: *Hafnergeschirre der Renaissance. Die Gruppe der Gefäße mit Sandanwurf.* *Belvedere-Forum* 7 (1925) 71-79.
- VÁNDOR 1994
- Vándor Dr., L.: *Kanizsa története a honfoglalástól a város török alóli felszabadulásáig (Geschichte der Stadt Nagykanizsa von der Landnahme bis zur Befreiung der Stadt von den Türken).* In (Hrsg. Béli Dr., J. – Rózsa Dr., M. – Rózsáné Dr. Lendvai Dr., A.) *Nagykanizsa, Városi Monográfia I., Nagykanizsa* 1994, 215-424.
- VÁNDOR 1997
- Vándor, L.: *Bajcsa vára. (Egy rövid életű vár Kanizsa határában.) [Die Burg von Bajcsa. (Eine kurzlebige Burg im Bezirk von Kanizsa)]* *Zalai Múzeum* 7 (1997) 27-30.
- VÁNDOR 1998
- Vándor, L.: *A bajcsai vár feltárásáról (1995-1996. évi eredmények) (Die Freilegung der Festung Bajcsa, 1995-1996).* In (Hrsg. H. Simon, K.): *Népek a Mura mentén (Völker an der Mur, Ljudi uz Muru, Ljudje ob Muri)* 2. *A Nagykanizsán* 1997. május 15-17. között megrendezett nemzetközi konferencia előadásai. Zalaegerszeg 1998, 101-109.

## Külföldi kerámia a bajcsai várban

A ma közigazgatásilag Nagykanizsa városhoz tartozó Bajcsa település (1. kép) délkeleti határában egy magasabb domb található, melyen a török korban vár állott. A domb jelenleg működő homokbánya, ezért 1995-től VÁNDOR László vezetésével ásatás indult az egykori Bajcsavár maradványainak megmentésére és feltárására. (A vár régészeti kutatásáról: VÁNDOR 1997, 27, 29; 1998, 102-104).

Bajcsa várát 1578-ban, a török elleni végvári lánc részeként a *stájer rendek* költségén kezdték építtetni Kanizsa mellé, elsősorban Stájerország és a Mura-vidék fokozottabb védelmére. Az erődítmény nem egészen fél év alatt nagyjából felépült. 1578. november 9-én, az átadás-kor őrségét 200 horvát lovas, 102 német gyalogos katonára, valamint 300 „haramia” (délsláv-magyar gyalog) alkotta, kapitánya Zrínyi György familiárisa, Malakóczy Miklós lett. A várat legkésőbb 1600-ban, Kanizsa török kézre kerülésének idején adták fel, fokozatos felhagyása azonban már korábban megkezdődött. A rossz helyki-választás és a gyors munka miatt ugyanis egyre inkább használhatatlanná vált, az 1590-es években benne már feltehetően már csak kisebb létszámú őrség működött (ROTH 1970, 197-198, 200-202, 211-212; VÁNDOR 1994, 319-322; 1998, 102; KELENIK 1995, 163-172; PÁLFFY 1995, 75-76).

Az erősség tehát nagyon rövid ideig létezett, a valóságban talán 10-15 évig, de a legoptimálisabb esetben is csak 22-23 évig látta el feladatát. A várnak mindvégig szoros volt a kapcsolata a stájer tartománnyal, Stájerország nemcsak őrségét fizette, de ellátásáról is gondoskodott. Ennek köszönhető, hogy Bajcsavár építésére, felszerelésére, őrségére vonatkozóan különösen gazdag írott forrásanyag maradt fenn a grazi tartományi levéltárban, de a várról jelentős mennyiségű iratot őriz a bécsi Hadilevéltár is. A régészeti kutatások számára ez a két körülmény egyedülálló értékelési lehetőségeket nyújt. Egyrészt, mert a helyszínen jelentkező emlékanyag igen pontosan, rövid és jól ismert időintervallumon belül, 1578 és 1600 közé (többnyire nagy valószínűséggel az 1578-1590 közötti évekre) keltezhető, másrészt, az ásatáson észlelt jelenségek és régészeti leletek összevethetők az írott forrásokkal.

Jelen tanulmány a ritka kerámialeletek közül mutat be néhányat, melyek elenyésző számukat tekintve valójában nem kereskedelmi, hanem inkább az idegen tisztek személyes tárgyai lehettek, esetleg egy-egy nagyobb fogadásra érkezhettek. Csekély annak valószínűsége, hogy a szállítási listákban vagy valamely más írásos forrásban szerepeljenek, viszont hozzájárulnak ahhoz, hogy a vár-

beliek használati tárgyairól, távolabbi kapcsolatairól árnyaltabb képet kapjunk (1. jegyzet).

Az 2. táblán szereplő 1-3. számú hullámos talpkarimájú aljak (vö. 4. kép 1-3) *Rajna-vidéken* készült, fehér anyagú, sómázás, ballusztetes testű, tölcseres szájú *siegburgi* (esetleg westerwaldi) *kőcserép poharak* maradványai (vö. REINECKING-von BOCK 1971, 30-35, Kat. 183-186, 195-196, 218, 393-401; KLINGE 1972, passim). A Magyarországon fellelhető középkori siegburgi edénytöredékeket Holl Imre ismertette (HOLL 1955, 149-151; 1990, 216-221; 1992, 32). A bajcsai leletek a Rajna-vidéki *kőcserép-edények* készítésének virágkorából valók, a *kőcserép-edények* használata azonban még ekkor sem volt nagyon általános Európában. Bajcsán is nyilvánvalóan csak a német tisztek asztalára jutott belőlük.

A bajcsai együttes egyik különlegessége egy *zöld mázas töredék*, melyen *oroszlánfej által övezett lyuk* látható (4. kép 8). A lelet egykor hasáb alakú tárgy lehetett, melynek szemközti részét két kis oszlop tagolta, a lyukba pedig kis fémcsap illeszkedett (4. kép 8a). A töredéket falikút vagy egy európai viszonylatban is ritka, folyadéktároló ill. kézmosó edény darabjaként határoztuk meg. A leírt forma Magyarországon a 17-18. századi habán kerámiaművesség ún. *kandalló formájú folyadék-tartó* edényeiben él tovább, melyek mintegy fél-, egy liternyi folyadék befogadására alkalmasak (irodalom a német nyelvű szövegben). A habán kerámia a DNy-Dunántúlon a 16. század végén megjelenik ugyan, de a bajcsai lelet csakis a későbbi habán kerámiatípus formái előzményeként jöhet számításba, s mint ilyen, eredetét az anabaptista etnikai mozgások színterein kell keresni. A 17-18. századi európai – igaz, lényegében csak típusbeli – analógiák előfordulásai alapján leletünket nagy valószínűséggel *német területről származónak* tarthatjuk, bár egy-két stílusban közelebb álló tárgy alapján nem kizárt, hogy az valahol *Ausztriában* készült (3. jegyzet). A bajcsaihoz hasonló leletet magyarországi együttesből nem ismertünk. Ha rekonstrukciónk helyes, úgy az a forma egyik legkorábbi képviselője Európában is. Kézmosóként az edény esetleg (az ónmázás patikaedényekkel együtt) a várban működő orvos tárgyi felszereléséhez tartozott.

Ausztriából származó, de a díszítési módot illetően német hatást mutató luxustárgyak lehettek azok az edények, melyeknek külső felületét *homokrászórasos máz* borítja. Ilyen például a bemutatott töredékes kis gömbtestű *korsó* (3. kép 3). A 16. század második felének ilyen technológiával díszített edényeit az osztrák kutatás *nürnbergi hagyományokat folytató, Felső-Ausztriában*



működő fazekasokkal hozta összefüggésbe (WALCHER-MOLTHEIN 1925). Ezek az edényeken a „homokrászórás” színesmázzal, reliefes díszítéssel együtt jelenik meg. A bajcsai edények díszítése azonban inkább a 15. századi morva kőcserép-poharak késői hatását mutatja (HOLL 1990, 239-243, Abb. 19, 33; 1992, 36, 139. kép).

Ugyanehhez a körhöz tartozik az a fehér anyagú, ausztriai díszedény, melyből domborműves medallionának töredéke maradt ránk (4. kép 7, 7a). A dombormű feltehetően bibliai jelenetet ábrázol (WALCHER-MOLTHEIN 1906, passim).

Lelőhelyünkön ritkaságszámba mennek a sgraffito díszes tányérok, melyek nagy valószínűséggel a 16. század végi észak-itáliai (velencei? faenzai?) sgraffito díszes termékek körébe tartoznak (vö. RACKHAM 1933, 5-6, 82-86; 1940, I. 423-447; 1952, 26-27). Az 51. számú szemétdör töredékeiből egy csaknem teljes tálat sikerült összeállítani (2. kép 7), és egyedi darabként talán ehhez a körhöz kapcsolható az a különleges tárgy is, mely egy csizma alakú edény sarokrész-darabja, a „sarkovás” és sarkantyú részletével (3. kép 6).

Biztosan Itáliából származnak az ónmázas fajanszedények. Egyik leletünk egy likacsos felületű, fehér fajanszedény aljtöredéke (3. kép 5), az aljon látható mesterjegy (3. kép 5a) alapján az edény Faenzában készült, a mesterjegyet – AF.V. – Virgiliotto Calamelli faenzai mesternek tulajdonítják (GENOLINI 1881, Tav. VI. No. 94; CHAFFERS 1912, 93, 121; CUSHION-HONEY 1966, 349) (5. jegyzet). A hengeres testű, albarello tí-

pusú patikaedényeket fehér alapon kék ornamentika díszíti. A kiegészített példány (3. kép 1. vö. 4. kép 5) oldalán keretben töredékes felirat: VT<sup>10</sup> DARTA[...]. A 16. század közepe körül Faenzából induló stílusban („*stile compendiario*”) készült edények stíluskritikai alapon faenzai vagy velencei műhelyben készülhettek (hasonló formájú, de korábbi darabok: NÉKÁM 1955, 128; 133; PATAKY – BRESTYÁNSZKY 1967, 15-17, 38, 52-58, 91-92, 98, Kat. 22-23, 46; DREY 1978, 44, Pl. 15A, 63, Pl. 26B, 26C; KOHLHAUSSEN 1960, 12, 16). Valamilyen kenőcsöt tarthattak bennük, a gyógyszerfeliratot azonban nem tudtuk feloldani.

A bajcsai leletanyag kronológiai helyzete és földrajzi kapcsolódásai révén összességében fontos támpontot jelenthet a DNy-dunántúli leletegyüttesek, de feldolgozatlanságuk miatt a korabeli stájer és horvát kerámia értékeléséhez is. A bemutatott ritka külföldi kerámiatárgyak egyediségük és jó keltezhetőségük miatt földrajzilag távolabb eső területek kutatása számára is érdekesek. A tárgyak a sajátos státus és ellátás folytán kerültek a várba, feltehető, hogy egyszeri szállítmánnyal vagy egy személyhez kapcsolódóan, személyes tárgyként, esetleg egy jeles eseményre. A leletek így tulajdonképpen Stájerország belső árumozgásának, dél-német, felső-ausztriai ill. észak-itáliai kapcsolatainak momentumai (6. jegyzet).

Készült az OTKA (nyilvántartási szám T025390) támogatásával.

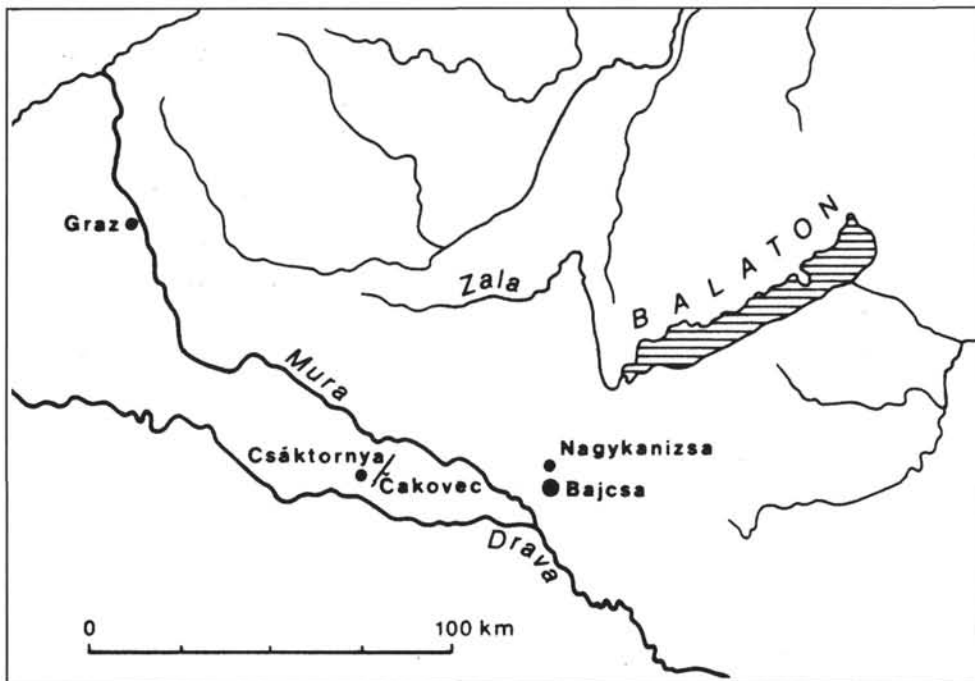

1. kép: Nagykanizsa (a török korban Kanizsa) – Bajcsa a DNy-Dunántúlon

Abb. 1: Nagykanizsa (während der Türkenzeit Kanizsa genannt) – Bajcsa in Südwesttransdanubien

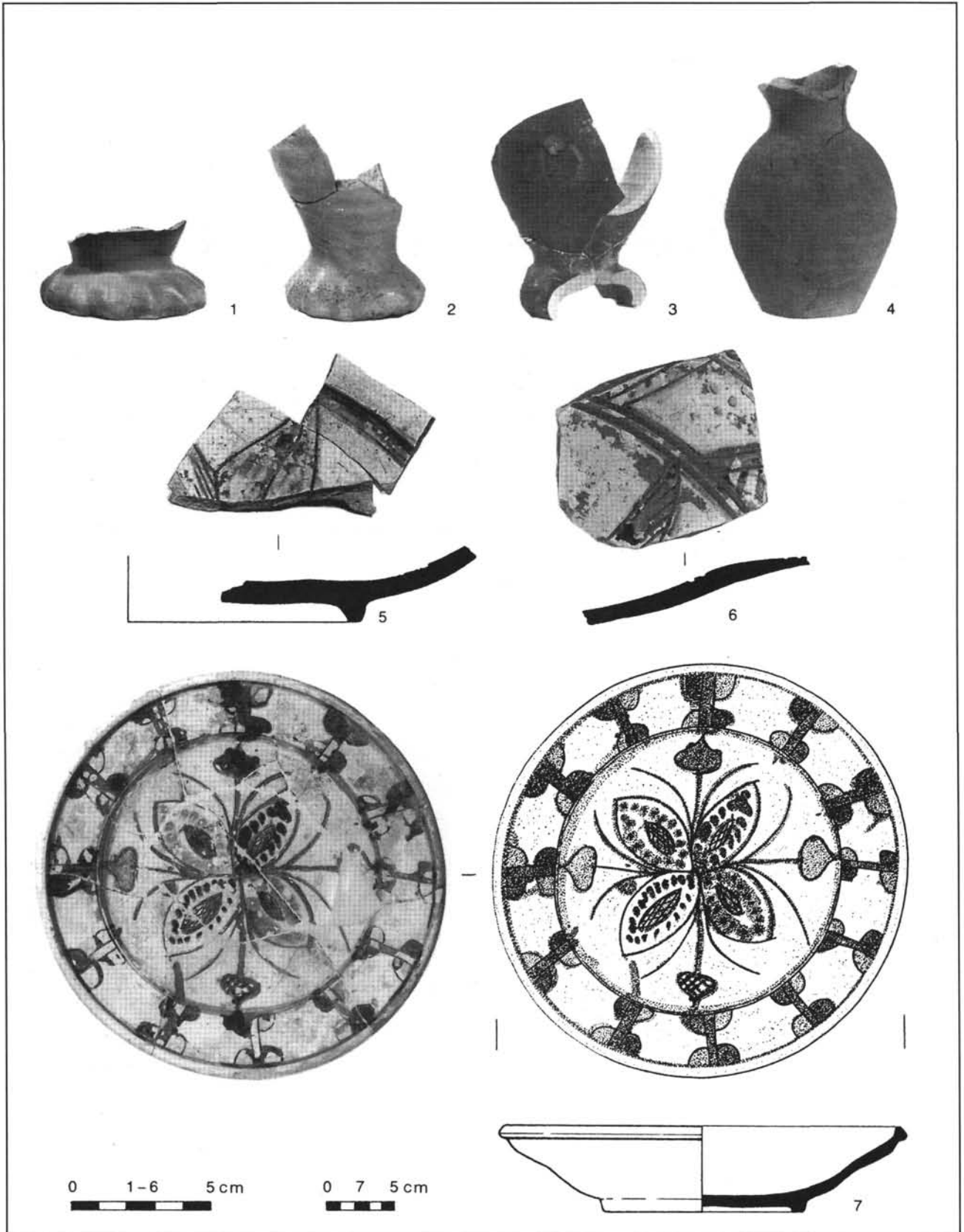

2. kép: Kőcserép-edények töredékei (1-4); sgraffito díszes tányér (7) és tányértöredékek (5-6)  
 Abb. 2: Bruchstücke von Steinzeuggefäßen (1-4); Teller mit Sgraffito-Verzierung (7) und Tellerfragmente (5-6)

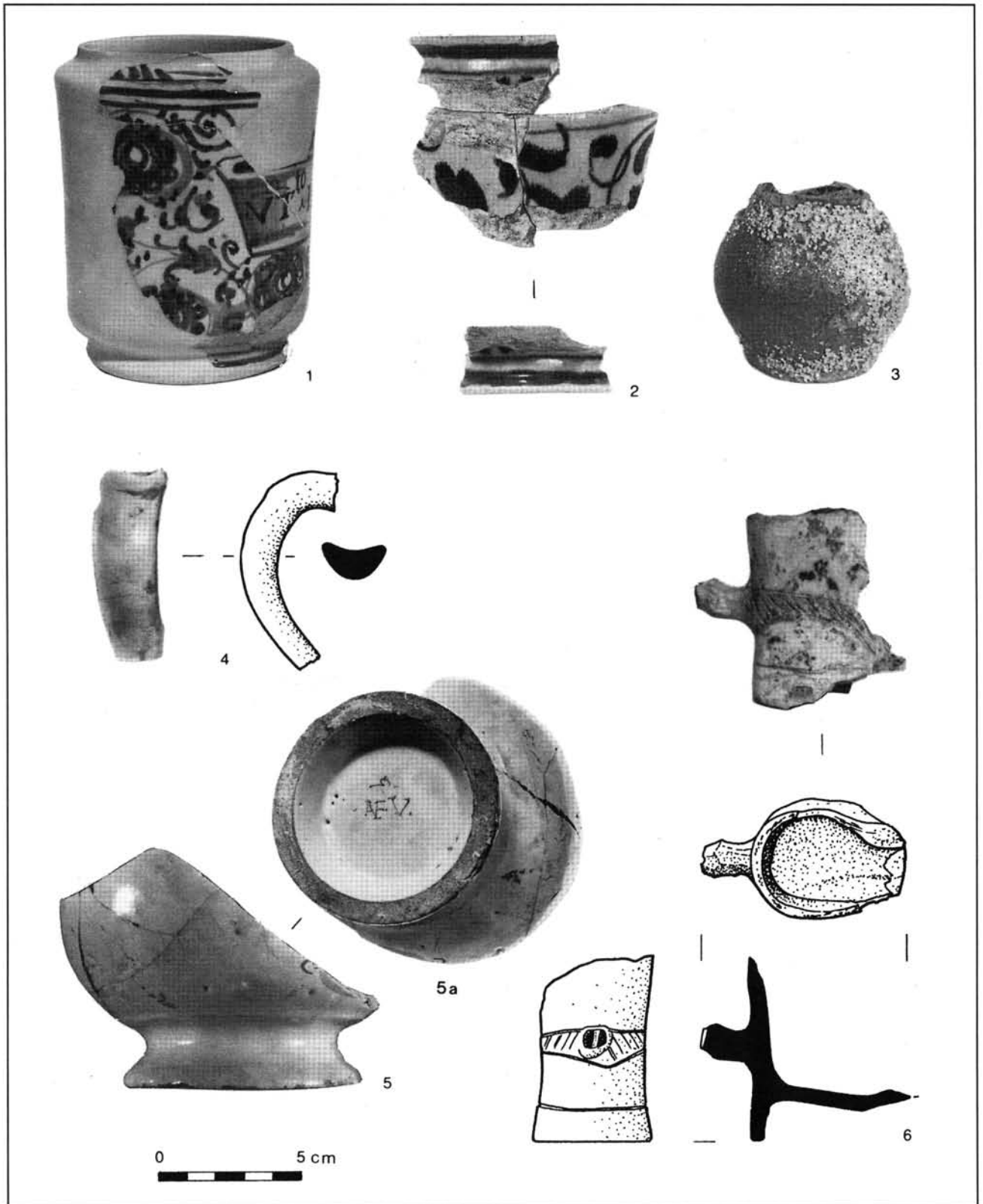

3. kép: Ónmázás fajanszedények (1-2, 4-5); homokrászórással díszített korsó (3) és sgraffito díszes csizma alakú edény töredéke (6)  
 Abb. 3: Fayencegefäße mit Bleiglasur (1-2, 4-5); Krug mit Sandbewurfverzierung (3) und Fragment eines stiefelförmigen Gefäßes mit Sgraffito-Verzierung (6)

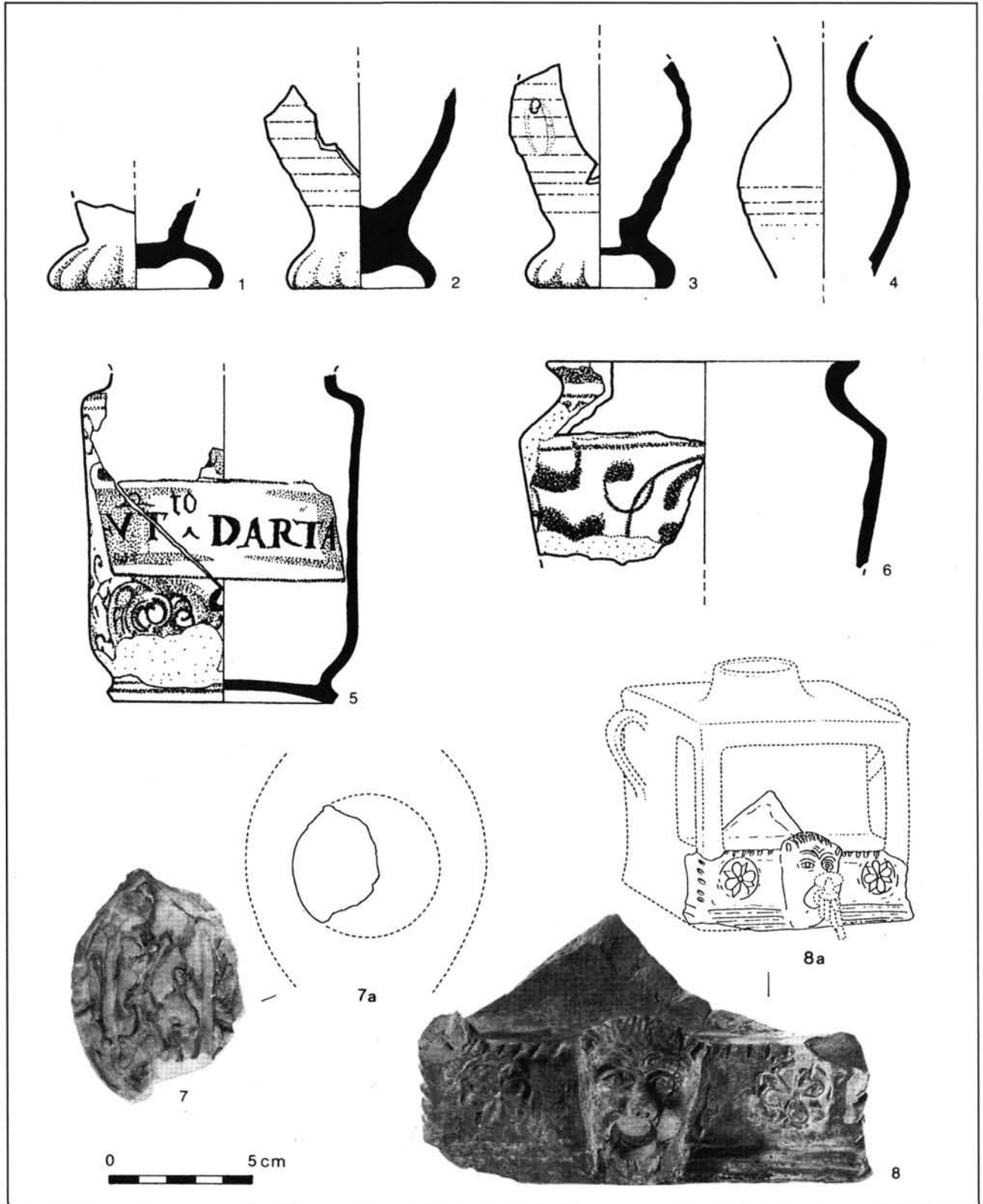

4. kép: 1-4. vö. 2. kép 1-4; 5-6. vö. 3. kép 1-2; színesmázás edény medallion-töredéke (7, 7a);  
 zöld mázas kézmosó edény töredéke (8, 8a)  
 Abb. 4: 1-4 vgl Abb. 2, 1-4; 5-6 vgl Abb. 3, 1-2; Medallionfragment eines Gefäßes mit Farbglasur (7, 7a);  
 Fragment eines grünglasierten Handwaschgefäßes (8, 8a)



Molnár László

## A Szentgróti vár üvegleletei

Az elmúlt évtizedben öröndetesen megnőtt az üveggel foglalkozó kutatók száma, ezzel együtt szaporodott a témával foglalkozó szakirodalom is. Ez főleg a 80-as évtized intenzív régészeti kutatásának köszönhető, amely újabb és újabb leleteket hozott felszínre, alaposan megváltoztatva eddig vallott nézeteinket is. A nagyszámú, jól datált üveglelet pedig egyre inkább kormeghatározó szerepet kaphat további ásatásokon a régész munkájában. Amikor kísérletképpen megírtam a „Lenti vár üvegleletei” című dolgozatomat ez a cél vezérelt. /MOLNÁR 1992. 179-193./ Ekkor még nem állt rendelkezésre ennyi adat és bizonytalan volt az eredmény is. Nos a Lenti feltárás jellegzetes, a szakirodalom alapján pontosan behatárolható leletei bebizonyították, hogy jó úton indultam el. E rövid bevezetőre azért volt szükség, hogy rávilágítson, milyen előzmények után fogtam hozzá, hogy a kevésbé kutatott zalaszentgróti vár építészeti történetét az üveg segítségével próbáljam meg rekonstruálni.

### *A vár története az írásos dokumentumok alapján*

A vár első említése 1299-ből való. Jelentős hely volt a Zala folyó átkelőjénél épült vár és település, hiszen 1397-ben már mezőváros. A XV. század közepétől a Hagymási család tulajdonába kerül és marad 1654-ig, amikor is az utolsó Hagymási eladta Batthyány Ádámnak. Közben, Kanizsa eleste után állami felügyelet alá vonták, a bécsi haditanács rendelkezési jogába, a család tulajdonjogának meghagyásával. Kanizsa visszafoglalása után elkerülte a császári udvar végvárusztító akcióját, mivel tulajdonosa császári hadvezér volt. Így még 1735-ben is állt a vár. Ezt követően azonban nagy részét elbontva, helyén - a XVIII. század közepén - kastélyt építettek. /VÁNDOR 1978./

### *A várbeli építkezésekről*

Az építkezésekről írásos anyagunk alig van, csupán 1656-ból van adat a vár karbantartásáról. Így csak a régészeti kutatások eredményire támaszkodhatunk. /ibid./ És itt kapott jelentős szerepet az üveg. A leletek azt bizonyítják, hogy a XV. században a szentgróti vár is a jelentős családi birtokközpontok közé tartozott. Vár

jellegén belül inkább várkastély jellege dominált. Erre utal az a tény is, hogy épülete kétemeletes volt és az emeleten voltak a lakótermek, továbbá, hogy a várban kápolna is volt. /ibid./ Mivel az üvegleletek száma ahhoz kevés, hogy teljes körű, a valóságot híven tükröző képet kaphassunk, csupán arra elég, hogy fenti állítást közvetve igazolja.

A XV. századi építkezéseket bizonyítja, hogy a Lenti várból ismert moszatzöld színű, sok apró légzárványt tartalmazó kerek üvegszem töredékek kerültek elő itt is. Mivel az ásatás csak a kaputorony környékén folyt és a leletek jó része az építési törmelékből illetve betöltések-ből került elő, egyértelműnek látszik a következtetés: - Ha a kaputorony ablakait is külföldről hozatott ablak-szemekkel látták el, akkor a kastély többi, lakályosabb részét, lakószárnát nagyobb pompával kellett berendezni. Persze a XVI. század török háborúi még csak közvetve érintik ezt a területet. Előbb Szigetvár, majd Kanizsa biztos védelmet nyújtott a vidéknek. Viszont a török terjeszkedés elzárta dél felé az utat, ezért, amikor ezek a XVI. századi jó minőségű ablakszemek pusztultak, pótlásukra már csak gyengébb minőségű üvegből készült ablakszemeket használtak. Azért írom, hogy gyengébb minőségű, mert míg a XVI. századi üvegek változatlan minőségben kerültek elő, addig a XVII. századiakat megtámadta az agresszív talaj. A kutatási területen a XVI. századból származó használati üvegtárgy töredéke alig került elő, addig a XVII. századból már több tárgy, főleg palack töredéket találtunk. Sajnos ezek anyaga is azonos minőségű az üvegtányérokéval, ezeket is megtámadta a talaj. Összegzésül meg kell állapítani, hogy a kitűzött célt sikerült elérni, mert biztosan állíthatjuk, a XVI. században kényelmes, lakályos és viszonylagosan fényűző várkastély kialakítására is megfelelő hangsúlyt fektettek a birtokos Hagymásiak.

A XVII. században hazai szintelen üveggel helyettesítették a korábban délről - minden bizonnyal a tengerparti üvegműhelyekből - hozatott üvegtárgyakat. Amennyiben egyszer lehetőség nyílik nagyobb mérvű régészeti kutatásra, a lakószárny környékének feltárásából előkerülő üvegleletek minden bizonnyal azt fogják bizonyítani, hogy a szentgróti várban a XVI. században olyan jelentős építkezések folytak, amelyről ma még sejtésünk sincs.

## Katalógus:

1. Ltsz.: 81.1.194. Korsótöredék  
Halványzöld színezetű, szintelen üvegből készült korsó bordázott peremtöredéke.  
25x27x4 mm. XVIII. sz.
2. Ltsz.: 81.1.178. Kisméretű palack töredék  
Kobaltkék üvegből készült, kisméretű, enyhén benyomott fenekű üvegcse töredékei. 2 db. XVIII.sz.
3. Ltsz.: 81.1.248. Üvegtöredék  
Halvány moszatzöld, enyhén hajlított, vékony üvegtöredék apró légzárányokkal. Talán egy kupa talptöredéke /?/.  
29x23x2 mm. XVI-XVII. sz.
4. Ltsz.: Üvegtöredék  
Zöldes árnyalatú ismeretlen rendeltetésű üvegedény oldaltöredéke. Anyagában hullámosan bordázott. 50x40x2 mm.  
XVII. sz.
5. Ltsz.: Fültöredék  
Szintelen üvegből készült lapos, szabálytalanul szélesedő fültöredék. Kancsó füle lehetett. 68x3x12 mm. XVIII. sz.
6. Ltsz.: 81.1.299. Ablakszem töredékek  
Moszatzöld színű, anyagában sok apró légzárányt tartalmazó ablakszem töredékek. Egyik a szélén enyhén felhajló. Ennek széle utólagosan lecsipkedett. Vagy a fúvóforma volt kopott, ezért kellett szabályosra igazítani, vagy az ablak üvegezése során volt szükség illesztésre. 11 db. XVI. sz.
7. Ltsz.: Ablakszem töredék  
Enyhén zöldes árnyalatú, pörgetéssel készített ablakszem töredéke. 36x34x4 mm. XVII. sz.
8. Ltsz.: Peremtöredék  
Piszkosfehér színű, szintelen üvegből készült, szélesszájú edény, bordázott peremtöredéke. 67x15x5 mm. XVIII. sz.
9. Ltsz.: Üvegtöredék  
Egészen sötétkék, majdnem fekete üveg töredéke.  
47x45x3 mm. XVIII. sz.
10. Ltsz.: Pohártöredék  
Szintelen üvegből készült, függőleges oldalú pohár, két összeillő, összeragasztott fenéktöredéke. Átmérője: 56 mm.  
XVIII. sz.
11. Ltsz.: 81.1.1357. Palacktöredék  
Kékes-zöld un. erdei üvegből készült, hengeres testű, benyomott fenekű palack fenéktöredéke. A fenéken jól látszik a köldök. Átmérője: 96 mm. XVII-XVIII. sz.
12. Ltsz.: 81.1.1358. Oldaltöredékek  
Zöldes színű /un. erdei üveg / edény oldaltöredékei. 6 db. XVII. sz.
13. Ltsz.: 81.1.359. Ablakszemtöredékek  
Síküveg ablakszem töredékek. 5 db. XVII. sz.
14. Ltsz.: 81.1.360. Ablakszemtöredék  
Pörgetéssel készült, moszatzöld ablaküveg, tele apró légzárányokkal. 33x28x2 mm. XVI. sz.
15. Ltsz.: 81.1.361. Patent üveg-töredék  
Kékes árnyalatú, szintelen üvegből készült orvosságos un. patent üveg oldaltöredéke, felirat töredékével: „...BORJ.”, alatta: „...NZERANN...”. XIX. sz. második fele.
16. Ltsz.: Üveg  
Szintelen, ismeretlen rendeltetésű üvegtárgy töredékei. 2 db.
17. Ltsz.: 81.1.423. Üvegtöredékek  
Zöldes, átlátszó középkori síküveg darabok. 1 db moszatzöld, apró légzárányokkal. XVI. sz. 3 db szintelen síküveg.  
XVII. sz.
18. Ltsz.: Oldaltöredék  
Zöldes, átlátszó palack oldaltöredéke. 43x24 mm. XVII. sz.
19. Ltsz.: Síküveg  
Vékony, szintelen sík üvegdarab. 64x22 mm. XVII. sz.
20. Ltsz.: 81.1.596. Üvegedény töredéke  
Vastag falú, fúvott üvegedény töredéke. 48x45 mm. XVII. sz.
21. Ltsz.: Üvegtöredék  
Moszatzöld színű, anyagában sok apró légzárányt tartalmazó, vékony falú üvegedény töredéke. 50x33 mm. XVI. sz.
22. Ltsz.: 81.1.688. Üvegtöredékek  
Különböző méretű és falvastagságú üvegedények töredékei.  
5 db.  
3 db. szintelen palack fenéktöredéke. 2 db kékeszöld, vastagfalú palack töredéke. XVII-XVIII. sz.
23. Ltsz.: 81.1.724. Üvegtöredékek  
Szintelen, 1 mm vastag, irizáló, hámló felületű sík üvegdarabkák. 3 db. XVII-XVIII. sz.
24. Ltsz.: 81.1.800. Üvegedény töredék  
3 mm falvastagságú, szintelen üvegedény peremtöredéke. Szájátmérő: 60 mm. XVII-XVIII. sz.
25. Ltsz.: 81.1.916. Üvegpalack töredék  
Zöldes színű 4-5 mm falvastagságú üvegpalack nyak és szájrésze. Szájátmérő: 31 mm, magasság: 65 mm. XVII-XVIII. sz.
26. Ltsz.: 81.1.917. Üveg mozsártörő  
Ismeretlen rendeltetésű tárgy, amely fenti névvel került bejelentésre. Sötétzöld, tisztítatlan üvegből készült. Mozsártörőre vagy „stoppolófára „emlékeztető tárgy, amely azonban akár laboratóriumi vagy gyógyszerári dörzslő is lehetne.  
XIX. /?/ sz.
27. Ltsz.: 81.1.933. Üvegedény  
Szintelen üvegből fújt üvegedény benyomott aljának töredéke. A fenéken a leszedő vas nyoma a „köldök” jól látszik.  
60x50 mm. XVII-XVIII.sz.
28. Ltsz.: 81.1.939. Üveg  
Vékony, zöldes színű ismeretlen rendeltetésű üvegedény töredékei. 3 db. XVII-XVIII. sz.
29. Ltsz.: 81.1.955. Üvegtöredék  
Zöldes színű, vastag falú, ismeretlen rendeltetésű üvegedény darabja. 50x32 mm. XVII-XVIII. sz.
30. Ltsz.: 81.1.978. Pohártöredék  
Szintelen üvegből készült, kerek talpú, vastag falú kupa töredéke. XVII-XVIII. sz.
31. Ltsz.: 81.1.1002. Palack nyak  
Zöldes árnyalatú, csavart nyakú, vállán bordázott palack nyaka. Szájátmérő: 40 mm, magasság: 145 mm. XV-XVI. sz.
32. Ltsz.: 93.5.1. Üvegedénytöredék  
Szintelen, felületén irizáló üvegből készült pohár /?/ oldaltöredéke. 26x24x2-3 mm. XVI-XVII. sz.
33. Ltsz.: 93.5.2. Pohártöredék  
Szintelen üvegből készült, felületén hámló réteg. Talpas pohár fenéktöredéke a szár kitört köldökével és az oldalindítás töre-



dékével. Enyhén homorú. Átmérő: 39 mm, V: 5mm.

- 34.** Ltsz.: 93.5.3. Ablakszem töredék  
Felületén hámló, szintelen üvegből készült, sokszögű ablakszem töredéke. 42x30x1 mm. XVI-XVII. sz.
- 35.** Ltsz.: 93.5.4. Pohártöredék  
Szintelen üvegből készült vékonyfalú pohár két darab oldaltöredéke. XVI-XVII. sz.
- 36.** Ltsz.: 93.5.5. Ablakszem töredékek  
Moszatzöld, tiszta üvegből készült ablakszem töredékek. Nyújtással vagy kiterítéssel készült. Sok apró légzárvány. 2 db. XVI. sz.
- 37.** Ltsz.: 93.5.6. Ablakszem töredék  
Szintelen üvegből, pörgetéssel készült ablakszem töredék. Felülete irizáló, hámló. 25x22x1-2 mm. XVII. sz.
- 38.** Ltsz.: 93.5.7. Ablakszem töredék  
Moszatzöld, tiszta üvegből készült ablakszem töredéke. Nyújtással készült. Sok apró légzárvány. 28x22x2-2,5 mm. XVI. sz.
- 39.** Ltsz.: 93.5.8. Oldaltöredékek  
Csontüvegből fújt bokály vagy palack oldaltöredékei, barna kiszélesedő-összeszűkülő zománc vonalfestéssel. Az üveg anyaga tiszta. Ez a díszítési mód a XVIII. században jellemző. 4 db, kettő összeillik. XVII-XVIII. sz.
- 40.** Ltsz.: 93.5.9. Ablakszem töredékek  
Moszatzöld üvegből nyújtással vagy kiterítéssel készült ablakszem töredékei. Az anyag nagyon tiszta, de az előzőekhez hasonlóan ebben is nagyon sok apró légzárvány található. 13 db. XVI. sz.
- 41.** Ltsz.: 93.5.10. Palack /?/ töredék  
Függőlegesen, széles hullámvonalakkal bordázott edény, feltételezhetően palack töredékei. Az anyag tiszta, bár sok nagyon apró légzárványt tartalmaz és látszanak a függőleges nyújtás vonalai is. 3 db. XVI-XVII. sz.
- 42.** Ltsz.: 93.5.11. Edénytöredék  
Tiszta, halvány moszatzöld színű vékonyfalú edény töredéke. A kialakításból kuttrolf nyaktöredékére lehet gyanítani. Az anyagban itt is nagyon sok apró légzárvány. 30x26x1,3 mm. XVI. sz.
- 43.** Ltsz.: 93.5.12. Oldaltöredék  
Kékes-zöld un. erdei üvegből készült edény vastagfalú töredéke. Anyagában sok apró légzárvány. 34x33x6 mm. XVI-XVII. sz.
- 44.** Ltsz.: 93.5.13. Oldaltöredék  
Szintelen üvegből készült vastagfalú, hengeres edény oldaltöredéke. 28x18x5 mm. XVI-XVII. sz.
- 45.** Ltsz.: 93.5.14. Pohártöredék  
Talpas pohár /kupa / szártöredéke. Szintelen üvegből készült pohár fenéktöredéke a szár egy töredékével és a szárgombbal /nodus /. A szár többi része és a talp hiányzik. Az üveg felületén irizáló vékony, lehámló réteg. M: 22 mm, Átmérő: 14 mm. XVII. sz.
- 46.** Ltsz.: 93.5.15. Pincetok töredék  
Halvány, kékes-zöld színű, tiszta anyagú, pincetokba való palack fenéktöredéke. Felülete puszta, hámlik. A fenék közepén jól látható a fúvási köldök. Alapmérete /rekonstruált /: 66x96 mm. M: 41 mm, Sz: 58 mm, V: 1,5-6,5 mm. XVII. sz.
- 47.** Ltsz.: 93.5.16. Palacktöredék  
Nagyon tiszta, szintelen üvegből készült vékonynyakú palack nyaktöredéke. Vékonyfalú. A szájnálánál kissé kiszélesedik, és befelé szűkülve megvastagszik. Szabálytalan száj. Száj alatt 13-14 mm-el körbefutó vékony nyakgyűrű. M: 76 mm, Átmérő: 20 mm, Szájátmérő: 24 mm, V: 3 mm, Száj V: 5 mm. XVIII. sz.
- 48.** Ltsz.: 93.5.17. Oldaltöredék

- Sötét olajzöld színű, vékonyfalú edény /palack? / oldaltöredéke, az oldalból induló íves fenékindítással. Nagyon tiszta anyagú üveg. M: 32 mm, SZ: 20 mm. XVIII. sz.
- 49.** Ltsz.: 93.5.18. Oldaltöredék  
Halvány kékes-zöld színű edény oldaltöredéke. Külső felületén szennyeződésből származó pontszerű zárványok. Anyagában megfigyelhetők a pörgetés vonalai. 34x29x2 mm, XVII-XVIII. sz.
- 50.** Ltsz.: 93.5.19. Palacktöredék  
Szintelen, tiszta üvegből készült kisméretű, függőleges oldalú palack /üvegse / vastag oldaltöredéke derékszögű, vékonyabb fenékindítással. M: 10 mm, SZ: 16 mm, V: 2-4 mm. XVII-XVIII. sz.
- 51.** Ltsz.: 93.5.20. Üvegtöredék  
Nagyméretű, vastag, lapos, ismeretlen rendeltetésű üvegtárgy. Halvány kékes árnyalatú szintelen üvegből készült. Felülete irizáló, hámlik. Egyik oldala sík, másik a vágott szélről 20 mm-re kifelé egyenletesen vékonyodik, oly módon, mint azt a tükröknél vagy a metszet üvegű kézi lámpáknál megfigyelhető. Formába sajtolták, vagy öntötték. 84x55x6-4 mm. XVII-XVIII. sz.
- 52.** Ltsz.: 93.5.21. Ablakszem töredékek  
Halványkékes árnyalatú szintelen üvegből, nyújtással készült vékony ablakszem töredékei. Felülete irizáló, hámlik. Zárványmentes anyag. 2 db. XVII-XVIII. sz.
- 53.** Ltsz.: 93.5.22. Síküveg töredék  
Halványkék árnyalatú szintelen üvegből, nyújtással vagy öntéssel készült, egyenes vastagságú vékony síküveg töredék. 41x20x2 mm. XVII-XVIII. sz.
- 54.** Ltsz.: 93.5.23. Oldaltöredék  
Nagyon halványzöld, vékonyfalú, hengeres testű, függőleges oldalú palack vagy pohár oldaltöredéke. Függőleges légzárványok az anyagában. 52x22x1 mm. XVII-XVIII. sz.
- 55.** Ltsz.: 93.5.24. Palacktöredék  
Nagyon tiszta szintelen üvegből készült, vastag falú, pincetokba való palack válltöredéke. 47x37x3 mm. XVII-XVIII. sz.
- 56.** Ltsz.: 93.5.25. Oldaltöredék  
Halvány moszatzöld színű, vékonyfalú, függőleges oldalú palack /? / oldaltöredéke. Anyagában nagyon sok apró, függőleges légzárvány. 3 db. XVI. sz.
- 57.** Ltsz.: 93.5.26. Palacknyak töredék  
Szintelen üvegből készült, hengeres palacknyak töredéke. Felülete hámló, irizáló. Anyagában apró, függőleges légzárványok. Átmérő: 25 mm, M: 34 mm, V: 2 mm. XVII-XVIII. sz.
- 58.** Ltsz.: 93.5.27. Palack töredék  
Halványkékes árnyalatú, szintelen üvegből kerek, függőleges falú, benyomott fenékű palack fenéktöredéke az oldalindítással. A fenéken jól kivehető köldök. Átmérő: 61 mm, M: 32 mm. XVII-XVIII. sz.
- 59.** Ltsz.: 93.5.28. Pohártöredék  
Nagyon tiszta, szintelen üvegből készült, függőlegesen bordázott oldalú pohár két töredéke. 2 db. XVII-XVIII. sz.
- 60.** Ltsz.: 93.5.29. Ablakszem töredék  
Pörgetéssel halvány kékes-zöld árnyalatú, szintelen üvegből készült ablakszem töredéke. Közepétől kifelé vékonyodik. Középen köldök. Anyagában légzárványok és a pörgetés vonalai. 48x38x3 mm. XVII-XVIII. sz.
- 61.** Ltsz.: 93.5.30. Oldaltöredék  
Vékonyfalú, kifelé szélesedő, hengeres testű, szintelen anyagú. Felülete irizáló, hámló. 40x26x1 mm. XVII-XVIII. sz.
- 62.** Ltsz.: 93.5.31. Pohártöredék  
Szintelen üvegből készült, tisztaanyagú, függőleges oldalú, legömbölyített peremű pohár oldaltöredéke. M: 45 mm, SZ: 41 mm, V: 2 mm. XVII-XVIII. sz.

- 63.** Ltsz.: 93.5.32. Oldaltöredék  
Hengeres testű edény vékonyfalú, zöldeskék színű, felületén irizáló, hámló. 38x32x2 mm. XVII-XVIII. sz.
- 64.** Ltsz.: 93.5.33. Ablakszem töredék  
Halvány moszatzöld színű, pörgetéssel, fúvással készült peremes kerek üvegtányérok töredékei. 12 db. XVI: sz.
- 65.** Ltsz.: 93.5.34. Palacktöredék  
Moszatzöld színű, nagyon tiszta anyagú edény /palack? / két oldaltöredéke. 2 db. XVI. sz.
- 66.** Ltsz.: 93.5.35. Palacktöredék  
Moszatzöld színű, nagyon tiszta anyagú edény töredékei. Feltehetően kuttrolf töredékei. 2 db. XVI. sz.
- 67.** Ltsz.: 93.5.36. Edénytöredék  
Nagyon halvány moszatzöld, nagyon tiszta anyagú, vékonyfalú, vízszintesen bordázott edény töredéke. Anyagában nagyon sok apró légzárvány. Feltételezhetően kuttrolf test-, vagy széles szájperemének töredékei. 2 db. XVI. sz.
- 68.** Ltsz.: 93.5.37. Oldaltöredékek  
Nagyon halvány moszatzöld, vékonyfalú, hengeres testű edény töredékei. 4 db. XVI. sz.
- 69.** Ltsz.: 93.5.38. Kuttrolf töredék  
Halvány moszatzöld színű, anyagában nagyon sok apró légzárványt tartalmazó kuttrolf csöves nyakának töredéke. XVI. sz.
- 70.** Ltsz.: 93.5.39. Oldaltöredék  
Halvány moszatzöld színű, hengeres testű palack oldal-, ill. válltöredéke. 31x30x1,5 mm. XVI. sz.
- 71.** Ltsz.: 93.5.40. Palacktöredék  
Moszatzöld színű üvegből készült szögletes palack /pincetok? / három darab vékony oldaltöredéke. Az oldaltöredéken a fenékindítás felismerhető. Nagyon tiszta anyag, de sok apró légzárvány van benne. 3 db. XVI. sz.
- 72.** Ltsz.: 93.5.41. Oldaltöredék  
Olajzöld, vékonyfalú, hengeres testű edény oldaltöredéke. Anyaga tiszta, de sok apró, függőleges légzárvány van benne. XVI. sz.
- 73.** Ltsz.: 93.5.42. Pohártöredék /?/  
Színtelen, felületén irizáló, hámló üvegből készült hengeres testű pohár, esetleg palack, két össze nem illő darabja. XVII. sz.
- 74.** Ltsz.: 93.5.43. Síküveg töredék  
Halvány kékes árnyalatú színtelen üvegből készült síküveg töredék. Felülete irizáló, hámló. Egyik oldala teljesen sima. Másik oldalán keskeny rovátka. Minden bizonnyal a megmunkáló eszköztől. 42x33x1 mm. XVII. sz.
- 75.** Ltsz.: 93.5.44. Oldaltöredék  
Halvány, kékes-zöld színű, hengeres testű edény /palack? / oldaltöredéke. Felülete enyhén irizáló. 48x25x2,5 mm. XVII. sz.
- 76.** Ltsz.: 93.5.45. Pohártöredék  
Színtelen üvegből fúvással készült, hengeres testű, lekerekített peremű, vékony falu pohár oldaltöredékei. Három darab. Kettő összeillik. Felülete irizáló, hámló. XVII. sz.
- 77.** Ltsz.: 93.5.46. Ablakszem töredék  
Nagyméretű, kékes árnyalatú, színtelen üvegből formába fűjt ablakszem töredéke. Széle a formától kissé felfelé hajló. 80x43x2 mm. XVII. sz.
- 78.** Ltsz.: 93.5.47. Ablakszem töredék  
Halvány kékes árnyalatú, színtelen üvegből készült síküveg /ablakszem? / töredéke. Anyagában sok apró légzárvány. 61x20x2 mm. XVII. sz.
- 79.** Ltsz.: 93.5.48. Síküveg töredék  
Halvány kékes árnyalatú színtelen üvegből készült síküveg töredék. Anyagában sok apró légzárvány. Felülete irizáló, hámló. 33x22x1,5 mm. XVII. sz.
- 80.** Ltsz.: 93.5.49. Ablakszem töredék  
Sokszögű, színtelen, felületén irizáló üvegből készült ablakszem töredék. XVII. sz.
- 81.** Ltsz.: 93.5.50. Síküveg töredék  
Kékes árnyalatú színtelen üvegből készült síküveg töredék. Vsz. ablakszem töredéke. Opálosan áttetsző. Egyenletes vastagságú. 30x21x1 mm. XVII. sz.
- 82.** Ltsz.: 93.5.51. Síküveg töredék  
Zöldes-sárgás színű anyagból készült síküveg töredék. Vsz. ablakszem töredék. Opálosan áttetsző. 70x40x1,5 mm. XVII. sz.

#### Irodalom:

VÁNDOR 1978. Vándor László: Szentgrót vára, Zalai Gyűjtemény 8. Zalaegerszeg, 1978. 61-79.

MOLNÁR 1992. Molnár László: A Lenti vár üvegleletei, Zalai Múzeum 4. Zalaegerszeg, 1992. 179-193.

Bakler, Klára – Molnár, András

## „Das Schaffot sehe aus seinen Augen“

Graf Ludwig Batthyány und die Geheimpolizei  
1839–1848

Graf Ludwig Batthyány, der Ministerpräsident der ersten unabhängigen verantwortlichen ungarischen Regierung, wurde nach der Niederschlagung des Freiheitskampfes vom kaiserlichen Kriegsgericht zum Tode verurteilt und am 6. Oktober 1849, in Pest „aus Gnade“ durch Pulver und Blei hingerichtet. Sein Todesurteil kann man aber nichts anders, als ein Justizmord betrachten, weil es jede gesetzliche Grundlage entbehrt. Batthyánys Prozeß war eigentlich ein politisches Schauspiel, da sein Urteil schon am Anfang seiner Gefangenschaft fertig war.<sup>1</sup> Die verstockten konservativen Staatsmänner, die im Habsburgerreich seit Jahrzehnten herrschten und sich vor den liberalen Ideen fürchteten, entbrannten gegen den Grafen Batthyány aus Haß schon damals, als er an die Spitze der ungarischen Reformopposition trat. So haßte ihn auch der berüchtigte Staatskanzler, Clemens Lothar Wenzel Fürst Metternich. Er sagte dem ihn 1844 besuchenden Batthyány angeblich den folgenden Satz: „Wenn Sie in der Richtung, welche Sie verfolgen, nicht einen Abschnitt machen, so führt Sie dieselbe gerade zum Galgen!“<sup>2</sup>

Warum haßte der kaiserliche Hof so unerbittlich den Grafen Batthyány? Einige meinten, daß er der Rache der Erzherzogin Sophie zum Opfer gefallen ist, weil er in seiner Jugend ihre Liebe zurückwies. Nach einer anderen, weniger romantischen Erklärung, durchkreuzte er die Absichten des Erzherzogs Ferdinand von Este, als Batthyány ihn bei dem Kauf des Ikervärer Herrschaftsguts der Familie Batthyány hinderte. Aber der Wiener Hof kannte Grafen Batthyány in der Wirklichkeit kaum persönlich, weil er die Gesellschaft der Wiener Aristokraten nicht suchte, nur mit dem Palatin, Erzherzog Joseph, und seinem Sohn, Erzherzog Stephan stand er in Verbindung. Die Persönlichkeit und die Tätigkeit von Batthyány wurde nicht auf Grund der direkten Erfahrungen und Eindrücke, sondern indirekten, nach Wien geschickten Informationen, besonders Geheimberichte beurteilt.

Nach der Meinung von Árpád Károlyi – der den Prozeß von Batthyány bearbeitete – wurde die Persönlichkeit des Grafen durch die Geheimberichte im Auge der Wiener Regierung unsympatisch, sogar verhaßt. Großes Material sammelte sich zum Haß gegen Batthyány an,

bevor er Ministerpräsident geworden war – stellte Károlyi fest.<sup>3</sup> Die Tatsache, daß man die Protokolle der Wiener Geheimpolizei bei dem Prozeß von Batthyány anzuwenden versuchte, verweist auch darauf. Der Hauptmann Leuzendorf, der Stabsauditor des kaiserlichen Kriegsgerichts, zog aus den angesammelten Geheimberichten untenstehende Folgerungen:

„a/ daß Batthyány stets der Oppositionspartei angehörte und insbesondere vor den Märztagen mit Kossuth in nächste Verbindung trat,

b/ daß die Wahl Kossuths zum Deputirten nur durch Batthyánys Einfluß und Geldopfer zustande kam,

c/ daß durch sie beide ganz vorzüglich jene Wege eingeschlagen wurden, welche die Gewährung der Märzgesetze und Erhaltung aller Ministerportefeuille zur Folge hatten,

d/ daß Batthyány durch einige Jahre im k. k. Militär als Offizier diente, und

e/ daß er rücksichtlich seines Charakters herrschsüchtig, stolz, unbeugsam, dabei schlau, raffiniert – jedoch nicht von großer Geisteskapazität geschildert wird.“<sup>4</sup>

Ob Batthyánys Charakter sich in den Geheimberichten wirklich so anzeigte? Ob diese Geheimberichte Batthyánys Individualität, politische Ansicht und Tätigkeit treu spiegelten? Verdiente er, daß man ihn als einen Schuldigen zeigte oder wurde er nur durch die Übertreibungen und unbegründeten Behauptungen der Geheimberichte geschwärzt? Unsere Arbeit sucht auf diese Fragen eine Antwort. Bevor wir charakterisieren, welches Porträt über Batthyány von der Geheimpolizei zwischen 1839–1848 geschildert wurde, sollten wir über die Entstehungsumstände der Geheimberichte und selbst über die kaiserliche Geheimpolizei einen kurzen Überblick geben.

### *Die Geheimpolizei und ihre Geheimberichte*

Die französische und belgische Revolution, und der polnische Aufstand im Jahre 1830 erschütterten die 1815 gegründete „Heilige Allianz“. Aber der Kanzler Metternich wollte den „Gendarm Europas“ wiederbeleben, weil

er überall revolutionäre Verschwörungen vermutete. Das wichtigste Ziel von Metternich wurde der Kampf gegen die revolutionären Bewegungen. In diesem Kampf stützte er sich vor allem auf die kaiserliche Geheimpolizei. Er baute den Apparat des „schwarzen Kabinetts“ aus, um jede verdächtige Bewegung zu überwachen. Die durch die Polizeispitzel eingesammelten Geheimberichte wurden in den sogenannten „Informationsbüros“ zusammengefaßt. Metternich brachte 1834 die Mainzer Zentralpolizei zustande, die einen riesigen Beamtenapparat hatte. Die Organisation dieser Zentralpolizei spann ganzes Deutschland ein. Metternich baute später in allen Ländern des Österreichischen Reiches ähnliche Organisationen aus. Den Ausbau der österreichischen Geheimpolizei verbindet man mit dem Namen Josef Graf Sedlnitzky. Sedlnitzky war von 1816 bis 1848 der Präsident der österreichischen Polizeihofstelle. Im Frühling 1834 schuf er die Grundlagen für das Zentralinformationskomitee. Das höchste Organ der Geheimpolizei wurde vom Metternich direkt geführt, es sammelte und wertete die einlaufenden Geheimberichte für die Staatskonferenz aus.<sup>5</sup>

Ungarn und Siebenbürgen waren durch das Zentralinformationskomitee erst weniger überwacht, weil die hinreichenden Informationsquellen fehlten. Angesichts der sich immer kräftiger regenden nationalen Bewegungen schlug Metternich in der Staatskonferenz die Errichtung eines eigenen Informationskomitees für Ungarn und Siebenbürgen vor. Die Staatskonferenz stimmte dieser zu, worauf Kaiser Franz I. auf Metternichs Antrag dessen Aufstellung genehmigte. Das am 21. März 1837 zum ersten Mal zusammengetretene Komitee wurde dem Zentralinformationskomitee als Sektion angegliedert. Es stand auch unter der Oberleitung des Staatskanzlers. Das Komitee traf im Gebäude der Staatskanzlei zusammen und hielt seine Sitzungen zweimal wöchentlich ab. Auf diesen Sitzungen wurden die Nachrichten, die aus verschiedenen Quellen stammten, untersucht und über die Geheimberichte wurde ein Protokoll geführt. Das Protokoll trug die Bezeichnung „Informationsprotokoll der Ungarisch-Siebenbürgischen Sektion“. Dieses Protokoll wurde litographiert und je ein Exemplar unter anderem dem Staatskanzler, dem Präsidenten der Polizeihofstelle und der Staatskonferenz übersandt. Das Exemplar der Staatskonferenz wurde dem ungarischen Hofkanzler zur Einsicht geschickt. Der ungarische Hofkanzler fügte zu den Protokollen Bemerkungen hinzu und diese wurden an den Direktor des Büros der Staatskonferenz zurückgesandt. Ein Exemplar dieser Protokolle, die von 1837 bis zum Herbst 1847 geführt wurden, wurde im Jahre 1927 dem ungarischen Staat übergeben.<sup>6</sup> So kann man heute das „Informationsprotokoll der Ungarisch-Siebenbürgischen Sektion“ auch in Budapest, im Ungarischen Staatsarchiv studieren.<sup>7</sup>

Die polizeiliche Überwachung Ungarns war wohl

leichter, als die der anderen Ländern, weil die oppositionellen Tendenzen offen zur Schau getragen wurden. Allerdings waren die geheimen Triebfeder schwierig zu erfassen. Die Kräfte der ungarischen liberalen Oppositionsbewegungen konzentrierten sich auf den Landtagen. Eben deswegen war die Organisation des Geheimdienstes während der Landtage von besonderer Wichtigkeit. Die führenden Persönlichkeiten der Liberalen wurden besonders beobachtet und überwacht und über deren Tätigkeit wurde ständig und ausführlich berichtet. Der Leiter der Geheimpolizei, die zwischen 1825 und 1848 auf den ungarischen Landtagen tätig war, hieß Leopold Ferstl. Er war eigentlich ein Offizier, aber nach den napoleonischen Kriegen beschäftigte er sich mit dem Geheimdienst. So wurde er kaiserlicher Rat, später Hofrat. Insbesondere war seine Aufgabe das Netz der ungarischen Geheimagenten auszubauen und es in der Hand zu haben, zu leiten und zu kontrollieren. Er entsandte während der Landtage aus Preßburg beinahe täglich seine Berichte und Sedlnitzky war in Wien zwei Tage später schon über alles informiert, was im Lager der ungarischen Opposition geschehen ist. Ferstl schilderte die Ereignisse nicht trocken und geistlos, sondern malte ein lebhaftes Bild und äußerte sogar seine Meinung. Er unterbreitete Sedlnitzky alle an ihn gerichteten Einzelberichte der einzelnen Geheimagenten und versah diese mit einer Zusammenfassung. Sedlnitzky faßte die an ihn gerichteten Geheimberichte zusammen und legte sie – mit seiner eigenen Meinung versehen – dem König vor. Ferstl war immer sehr gut informiert; er kannte jeden Politiker. Er entsandte Sedlnitzky über die Plenarsitzungen beider Tafeln des Landtags ausführliche Berichte. Gleichzeitig wies er auf die Hintergründe verschiedener politischen Aktionen und Pläne der Opposition hin.

Ferstls Agenten hatten dreierlei Aufgaben: Bewachung der führenden Persönlichkeiten der Opposition, die ständige Prüfung der öffentlichen Meinung des Adels und Stellungnahme zu den entscheidendsten politischen Fragen. Ferstl hatte auch bei der Post einige geheime Mitarbeiter. Zwei Polizeibeauftragte arbeiteten für Ferstl bei der Preßburger Hauptpost. Die Geheimagenten öffneten systematisch die Briefe gewisser Politiker, die zu der Oppositionspartei gehörten. Ferstl setzte den Aufbau des Geheimdienstes nicht nur während des Landtags fort, sondern auch zwischen den Landtagen und im ganzen Lande. Die verschiedenen Polizeibeauftragten richteten aus den einzelnen Teilen Ungarns ihre Berichte meistens an ihn. Es ist bezeichnend für Ferstls Intelligenz und Objektivität, daß er die an ihn gerichteten Meldungen kritisch betrachtete. Diese Geheimberichte wurden meistens von Ferstl kontrolliert und ergänzt, weshalb wir sie als die wichtigsten Quellen zum Studium des damaligen politischen Lebens in Ungarn betrachten können.

Die von den Ferstls Agenten geschriebenen Geheim-

berichte kamen ins Wiener Staatsarchiv. Infolge eines Brandes im Wiener Staatsarchiv sind die originalen Geheimberichte zum Opfer gefallen, aber dieses Archivmaterial wurde im Auftrag der ungarischen Regierung noch vor dem Brand abgeschrieben und in der Bibliothek des ungarischen Parlaments untergebracht.<sup>8</sup> Diese überwiegend von Sándor Takács gefertigten Kopien befinden sich heute im Ungarischen Staatsarchiv, mit der Bezeichnung „Das Vermächtnis von Sándor Takács“.<sup>9</sup> Unsere Arbeit gründet sich meistens auf diese Quellen und auf die Protokollen des Ungarisch-Siebenbürgischen Informationsbüros.

### *Der Beginn der politischen Laufbahn von Batthyány*

Graf Ludwig Batthyány, der aus einer hochgeachteten Familie stammte und ein über gewaltige Güter verfügender Gutsherr war, fing mit 32 Jahren an sich aktiv mit der Politik zu beschäftigen. Zum ungarischen Landtag im Jahre 1839 kam er als ein quasi Unbekannter, dennoch hat er in wenigen Tagen das Magnatenkasino, den Oppositionsklub der Magnatentafel, organisiert. Die Rolle, die Batthyány an diesem Landtag spielte, läßt sich so deuten, daß er die Seele der Magnatenopposition war, zugleich aber auch auf die ständische Opposition bedeutend einwirkte. Der kaiserlichen Geheimpolizei kam nur später zur Kenntnis, daß er sich schon vor Beginn dieses Landtages auf diese Stelle vorbereitete. Er begann sowohl Werke über Staats- und öffentliches Recht, als auch die ungarischen Gesetze, Landtagsakten und Diarien zu studieren. Batthyány forderte die jungen Magnaten auf dem Landtag aufzutreten und dort zu opponieren, und er versuchte auf die Deputierten-Wahlen zugunsten der Opposition mit Geld einzuwirken.<sup>10</sup>

Bei dem Grafen Batthyány waren am Anfang des Landtages die Zusammenkünfte der Magnatenopposition, bis das Magnatenkasino zustande kam. Am 4. Juni 1839 meldete die Geheimpolizei, daß sich in der Magnatentafel eine große aber unwissende Opposition entwickelt, die keinen sichtbaren Chef hat, aber unter der Hand von drei Menschen dirigiert wird. Diese sind Graf Stephan Széchenyi, Graf Louis Batthyány und Franz Pulszky aus dem Komitat Sáros. Die Konventikeln werden beim Louis Batthyány sein.<sup>11</sup>

Am 14. Juni erfuhr die Geheimpolizei zum ersten Mal darüber, daß sich die Opposition der Magnaten bei dem Grafen Louis Batthyány versammelte.<sup>12</sup> Am 16. Juni meldete ein Geheimagent: Die Opposition in der Magnatentafel besteht aus 24 Köpfen, meistens aus Regalisten, solchen Magnaten, die nicht durch Anstellung oder Amt, sondern durch ihre Geburt zur Magnatentafel gehören. Der Haupt der Magnatenopposition ist Louis Batthyány, gewöhnlich der „Ikerwärer Batthyány“ genannt. Er hat

Verstand, moderne Belesenheit, aber es fehlt ihm positive Kenntnis der ungarischen Angelegenheiten, und er ist weder der ungarischen, noch der lateinischen Sprache hinlänglich mächtig, um öffentlich reden zu können.<sup>13</sup>

Batthyány hatte natürlich Kenntnis davon, daß die Geheimpolizei seine Tätigkeit überwachte. Nach Batthyánys Meinung ist der größte Übel für die Opposition, daß sie selten weiß, was von Seite der Regierung geschmiedet wird. Deshalb ist die Opposition gewöhnlich nicht vorbereitet. Batthyány schlug von Seite der Opposition auch vor eine geheime Polizei zu organisieren, die sowohl in Wien, als auch auf dem Landtag alles ausspionieren könnte.<sup>14</sup> Batthyány wollte dem Ausland auch über die Tätigkeit der Opposition Bescheid geben. Im August 1839 schrieb er einen Aufsatz über den Landtag, und er ließ ihn in der Leipziger Zeitung erscheinen. Die Übersetzung dieses Aufsatzes wollte er in den englischen Zeitungen auch veröffentlichen.<sup>15</sup>

Der Geheimbericht am 30. Oktober betonte, daß die Hauptperson der Opposition Graf Louis Batthyány, einer der demokratischsten Gesinnten ist. Dieser Bericht machte darauf aufmerksam: „die Ordnung und Präzision, mit welcher die Opposition ihre Angriffe in den Magnatensitzungen ausführt, beweisen genügend, daß immer eine frühere Verabredung stattfindet“. Die Magnatenopposition hielt ihre Zusammenkünfte entweder bei dem Grafen Louis Batthyány, oder beim Fürsten Odeschalchi (Batthyánys Schwager) ab, „wo gewöhnlich die Rollen ausgeteilt, und förmlich Proben abgehalten werden“.<sup>16</sup>

Ein Geheimagent teilte am 24. Dezember mit, daß die Magnatenopposition sich in ihrem Kasino förmlich organisiert hat. Die Opposition versammelte sich alle Tage um 1 Uhr, besprach sich über die Politik und entwarf Pläne, wie sie sich in der Magnatensitzung benehmen soll. Die Magnatenopposition kam unter anderen über gewisse Prinzipien überein, um sich in den Magnatensitzungen an dieselben halten zu können. So nahm man Einstimmung an: „1. daß Ungarn von der österreichischen Monarchie unzertrennlich sei, 2. daß Ungarn als eine konstitutionelle Monarchie betrachtet, und als solche bewehrt werde, 3. kam die Frage zur Sprache, daß alle Ungarn vor dem Gesetze gleich sein, und gleiche Gesetze haben sollen.“ Hierüber entstand ein großer Lärm und am Ende waren nur der Graf Ludwig Batthyány und der Baron Josef Eötvös dafür. Eötvös verbündete sich mit dem Grafen Ludwig Batthyány, den er in der Magnatenopposition einen ausgezeichneten Charakter nannte. Sie waren sich darüber einig, daß der Bürgerstand verhältnismäßig Repräsentanten und der Bauernstand das Eigentumsrecht und die persönliche Freiheit bekommen sollte.<sup>17</sup>

Seine auf der Magnatentafel gehaltenen Reden verfaßte Batthyány in deutsch und die Reden wurden von seinem Sekretär ins ungarische übersetzt. Im Dezember 1839 erhielt die Geheimpolizei Nachricht davon, daß

Batthyány für die Verhandlung der Redefreiheit eine Rede anfertigte. In derselben stellte er zwei Grundsätze auf: „der König und die Regierung verschieden seien“, und „mit Worten kein Landesverrat begangen werden könne“.<sup>18</sup> Das wichtigste Ziel der Opposition war während dieses Landtages die Abschaffung der ungesetzlichen politischen Prozesse und die Befreiung der politischen Gefangenen, wie zum Beispiel Ludwig Kossuth und der Baron Nikolaus Wesselényi. Gleichzeitig wollte die Opposition das Unrecht der Redefreiheit abhelfen. In dieser Angelegenheit hielt Batthyány auch die bedeutendsten Reden auf der Magnatentafel ab.

Am 29. März 1840 berichtete die Geheimpolizei, daß Graf Louis Batthyány eine Rede halten werde, in welcher er den Magnaten die moralische Notwendigkeit beweisen wolle, den Willen der Ständemajorität und der nicht unbedeutenden Magnatenminorität als den Willen der Nation erkenne. Er wolle auf die mögliche Wiederholung der Konflikte von 1823, auf die Erfahrungen der Geschichte des Auslandes hindeuten und nenne das gegenwärtige Verfahren der Regierung „tyrannisch“.<sup>19</sup>

Nach der Magnatensitzung am 22. April 1840, in welcher die Beschwerde der Redefreiheit in Diskussion genommen wurde, charakterisierte die Geheimpolizei den Grafen Batthyány folgendermaßen: „Batthyány, welcher bei seinem bisher durchaus unzweideutig erwiesenen Charakter, so wie seinem Vermögen, und seinen Familienrange selbst den Grafen Stephan Széchenyi weit übertreffe, und für die Zukunft das Vaterland zu den schönsten Hoffnungen berechtige.“<sup>20</sup>

Nach dem Geheimbericht am 26. April 1840 versammelten sich die Koriphäen der Magnatenopposition bei dem Grafen Stephan Széchenyi und berieten sich über das Magnatendiarium vom 22. April. Batthyány sprach aus, wenn das Diarium nicht gleich redigiert und authentisiert werde, so werden auch die liberalsten Ideen von der Zensur gestrichen. Da das Diarium in Pest gedruckt wird, wurde die ganze Opposition und selbst Louis Batthyány auch in Pest anwesend sein und dort darauf achten, daß das Diarium authentisch zur Welt komme. Batthyány wollte Abdrücke über die Verhandlungen der Redefreiheit vom 22. April bestellen, um sie in ganz Ungarn zu versenden.<sup>21</sup>

Nach anderen Geheimberichten will Graf Louis Batthyány nach dem beendigten Landtag nach Pest ziehen und in der Zukunft dort wohnen, um von da aus, wie aus einem Brennpunkt „die feindseeligen Gesinnungen gegen die hohe Regierung nach allen Seiten verbreiten zu können. Sein Haus soll der Sammelplatz aller Gleichgesinnten sein“.<sup>22</sup> Er plante den gräflichen Czirákyscher Palast zu mieten und dort den Vereinigungspunkt für die liberale Partei zu bilden.<sup>23</sup>

Im Mai 1840 faßte Sednitzky die während des Landtages gesammelten Geheimberichte für die Staatskonferenz zusammen. Sednitzky charakterisierte den Grafen

Ludwig Batthyány folgendermaßen: „Chef der Opposition in der Magnatentafel. Ein Fanatiker, ließe sich für seine Ideen hinrichten. Schont kein Geld für die Opposition. Will das demokratische Prinzip emporbringen. Kann noch nicht ungarisch, wird aber bis zum nächsten Landtag sich Sprach- und Sachkenntnis erworben haben, und viel bedeutender auftreten, als jetzt“.<sup>24</sup> Sednitzky meinte, daß Graf Louis Batthyány, seinen Namen, seinen Reichtum, sein hervorleuchtendes Talent und seine Belesenheit in Anbetracht genommen, als der wichtigste und einflußreichste Opponent bei der Magnatentafel betrachtet werden könne. Man hörte nicht selten über Batthyány sogar den Ausdruck: „das Schaffot sehe aus seinen Augen“! Seine an den Magnatensitzungen gehaltenen Reden waren logisch und gedankenreich, sie enthielten scharfe, bittere Angriffe gegen die Regierung. In der Magnatensitzungen äußerte er sich bezüglich der Redefreiheit besonders heftig und erlaubte sich die bittersten Anspielungen. Batthyány, der eine äußerst heftige Gemütsart hatte, huldigte unter allen Magnaten am meisten den demokratisch-liberalen Grundsätzen. Sednitzky kam zu der Schlußfolgerung, daß den Grafen Louis Batthyány – so wie die meisten liberalen Magnaten – nur Neid, Bosheit und Rachsucht gegen die dormalige Regierung Ungarns zum Opponenten gemacht hatte.<sup>25</sup>

#### *Batthyány zwischen Széchenyi und Kossuth*

Batthyány hatte 1839 die Vorstellung, daß die gesellschaftlichen Reforme mit der Leitung der liberalen Magnaten verwirklicht werden sollten. Nach dem Beschluß des Landtages vom 1840 löste sich die Magnatenopposition auf. Außer dem Landtag konnte Batthyány die Magnatenopposition nicht zusammenhalten. Batthyány verlor vorübergehend die Rolle, die er an der Spitze der Opposition früher spielte. Die Geheimpolizei hatte zu dieser Zeit kaum Informationen über die Tätigkeit von Batthyány. Es ist aber der Geheimpolizei zur Kenntnis gekommen, daß Batthyány die von Kossuth redigierte Zeitung, „Pesti Hirlap“, scharf kritisierte. Nach einem Geheimbericht verwünschten „die Oligarchen“, ganz besonders die Grafen Ludwig Batthyány und Stephan Széchenyi den Journalisten Kossuth „in Abgrund der Hölle“.<sup>26</sup> Im April 1841 berichtete die Geheimpolizei, daß der Graf Ludwig Batthyány das gräfliche Czirákysche Haus gemietet habe und sonach den nächsten Winter in Pest verbringen werde. Er wird die Magnatenopposition zusammenhalten und dadurch wird er den Grafen Stephan Széchenyi in Schatten stellen.<sup>27</sup>

Auch im April 1841 erhielt die Geheimpolizei Nachricht davon, daß sich die Magnatenopposition, namentlich Ludwig Batthyány und seine Freunde, besonders für die Verbreitung der Stenographie interessierte.<sup>28</sup> „Der

Verein für Stenographie“ wurde noch während des Landtages in Preßburg von Batthyány gegründet, um die politischen Vorstellungen der Magnatenopposition in weiten Kreisen zu verbreiten. Für die wichtigste Aufgabe des Vereins hielt Batthyány die Unterstützung der Arbeit des bekannten Stenographen Karl Hajnik. Im Juni 1841 meldete ein Geheimagent, daß Hajnik – von dem Grafen Ludwig Batthyány unterstützt – im Mai nach München abgereist ist, um die moderne deutsche Stenographie zu studieren.<sup>29</sup> Nach einem späteren Geheimbericht sprach Ludwig Batthyány im September 1841 mit dem Stenographen Hajnik in Bezug auf den Druck der Landtagsdiarien.<sup>30</sup> Nach einem anderen Bericht erschien der Graf Ladislaus Teleki – der beste Freund von Batthyány – im März 1843 bei Hajnik und er erklärte Hajnik im Auftrag des Grafen Batthyány und der übrigen Magnaten, sie hätten den Wunsch, daß das Diarium der Magnaten auf dem nächsten Landtag durch Hajnik geführt werde.<sup>31</sup>

Der von Kossuth ins Leben gerufene Industrieverein wählte den Grafen Ludwig Batthyány zum Präsidenten, nachdem sich Batthyány von dem Grafen Széchenyi entrückte und auf der Seite von Kossuth stand. Das Informationsprotokoll der Ungarisch-Siebenbürgischen Sektion vom 13. Januar 1843 charakterisierte die Tätigkeit des Grafen Batthyány folgendermaßen: „Der Graf Ludwig Batthyány ist nun der Mann, dem die Radikalen und selbst auch Deák den Hof machen. Dieser Graf ist ein nicht minder eitler Mann, der gerne als Chef einer Partei paradiere möchte. Er nahm das Präsidium des Gewerksvereins an, und hatte in der Sitzung desselben vom 23. Dezember dem Urteil des Ausschusses die Rede unterworfen, welche er in der Vereinsitzung vom 25. Dezember zu halten gedachte, wo die Medaillen an die besten Handwerker vertheilt wurden. Dies tat er schon aus Opposition gegen Széchenyi, der seine Rede dem Urteil des akademischen Ausschusses nicht unterworfen hatte.“<sup>32</sup>

Im Frühling 1843 berichteten die Geheimagenten über die Belebung der politischen Tätigkeit von Batthyány. Nach einem Geheimbericht meinte Batthyány schon vor mehreren Jahren, daß in Ungarn in der Zukunft kein kaiserlicher Erzprinz mehr zum Palatin gewält werden sollte.<sup>33</sup> Im März 1843 erklärte Batthyány, daß er, wenn der Landtag seinen Erwartungen nicht entsprechen sollte, werde er in Preßburg nur einige Wochen verbleiben.<sup>34</sup> Im Interesse der Neuorganisation der Magnatenopposition erließ Batthyány einen Subskriptionsbogen zur Errichtung eines Kasinos in Preßburg während des Landtages.<sup>35</sup> Batthyány erschien in der Generalkongregation des Eisenburger Komitats am 3. April 1843. Als Batthyány auftrat, um für die adelige Steuer zu stimmen, wurde er persönlich insultiert, und er konnte nur mit Mühe und Not den Prügeln entkommen.<sup>36</sup>

### *Batthyány und die Magnatenopposition 1843–1844*

Auf dem im Mai 1843 zusammengetretenen Landtag organisierte Batthyány vor allem das Kasino der Magnatenopposition neu. Nach dem Geheimbericht vom 16. Juni 1843 wurde das Kasino der Magnatenopposition – Kleines Kasino – auch „Kasino der Radikalen“ genannt. Die Entstehung dieses Kasinos war bloß dem Grafen Louis Batthyány zu verdanken. So hatte die äußerste linke Seite, zu der sich auch Batthyány selbst zählte, einen konzentrierten, von den anderen Parteien getrennten Sammelplatz. Graf Louis Batthyány konnte aber für sein Kasino kaum 40 Mitglieder zusammenbringen.<sup>37</sup> Aus einem anderen Geheimbericht vom Juni 1843 haben wir Kenntnis davon, daß es in Preßburg zwei Kasinos gab. Das größere, dessen Geist konservativ war, zählte über 100 Mitglieder. Das kleinere wurde von Batthyány gegründet und es zählte über 30 Mitglieder. Den Grundcharakter des Kleinkasinos bildete die Opposition, obwohl nicht alle Mitglieder derselben Opposition angehörten. Batthyány wollte gerne entweder das größere Kasino „sprengen“, oder die Mitglieder von beiden vereinigen. Das kleine Kasino richtete eine Schrift an das große Kasino und lud die Mitglieder desselben ein, um das kleine Kasino als Gäste zu besuchen. In Folge dieser Einladung wollten die Mitglieder des kleinen Kasinos das große Kasino auch besuchen, um dort den Samen der Zwietracht und des Streites auszustreuen.<sup>38</sup>

Nach einem Geheimbericht vom 17. September 1843 zählte die Opposition bei der Magnatentafel zwischen 20 und 30 Mitglieder. 10 Magnaten gingen beiläufig hin und her, aber 20 waren gewöhnlich in Preßburg und sie redeten und stimmten auf dem Landtag. Es mußten also der Opposition gegenüber immer wenigstens 30 Konservativen anwesend sein, um die Opposition zu überstimmen. Der Chef der Magnatenopposition, Graf Louis Batthyány, „ein entschlossener Charakter, voll demokratischer Ideen, würde sich aus einer Revolution gar nichts machen, aber parlamentarisch weniger bedeutend, denn er kann nicht hinreichend ungarisch, und trägt nicht gut vor. Deshalb sind seine Rede auch nur kurz. Er setzt seine Beredsamkeit in kurze entscheidende und frappante Sätze“.<sup>39</sup> Die Geheimpolizei charakterisierte den Grafen Batthyány etwas ungenau, da Batthyány auf diesem Landtag mehr als 200 Reden hielt und auch nicht selten improvisierte.

Batthyány spielte eine führende Rolle in mehreren Vereinen, die die Entwicklung der ungarischen Industrie unterstützten. Im Januar 1844 berichtete ein Geheimagent aus Preßburg, daß Batthyány's ganze Aufmerksamkeit auf die Beförderung materieller Interessen und Konsolidierung dieser Vereine gerichtet ist. Die neuen Livreen von Batthyány's Diener werden aus ungarischen Stoffen angefertigt und die eigene Garderobe des Grafen



wird – so viel wie möglich – auch aus ungarischen Fabriken ergänzt. Batthyány und sein Schwiegervater waren Verehrer von Ludwig Kossuth und sie wollten sich mit Grafen Széchenyi nur dann ganz befreunden, wenn sich Széchenyi mit Kossuth ausgleicht.<sup>40</sup> Im Juni 1844 äußerte sich Batthyány über die ungarische Industrie folgendermaßen: es sei im Interesse Ungarns, daß Pest der Zentralpunkt des ungarischen Fabrikwesens werde. Batthyány wollte, daß in dieser Stadt Fabriken aller Art errichtet werden. Batthyánys Meinung nach könne Ungarn überhaupt nur durch die Entwicklung eines kräftigen industriellen Lebens vor Verarmung geschützt werden.<sup>41</sup>

Der Schutzverein wurde am 6. Oktober 1844 in Preßburg von der liberalen Opposition gegründet. Die Mitglieder des Vereins verpflichteten sich, ungarische Industriewaren zu kaufen. Dem aus Pest stammenden Geheimbericht zufolge sagte Batthyány seinen Freunden am Anfang Oktober, daß der Schutzverein keinen anderen Zweck hat, als die Regierung zu zwingen, laut Vorstellung des Landtages wegen des Mautsystems eine entscheidende Antwort zu geben. Der Schutzverein würde sich auflösen, sobald die Regierung einen Schritt tun würde, aus dem man entnehmen könnte, daß die Regierung das bisherige Mautsystem zu Gunsten Ungarns verändern will. Batthyány meinte, daß es ein großes Unglück wäre, wenn man den Schutzverein als eine Parteifrage betrachten würde. Wenn sich die konservative Partei vom Verein fernhalten wollte, dann würde die Frage erst nur zur Parteifrage gestempelt. Batthyánys Äußerung nach sollen sich alle Parteien zusammenfinden, um die Regierung zu einem entscheidenden Schritt zu vermögen.<sup>42</sup>

Batthyánys Gemahlin, Gräfin Antonia Zichy unterstützte von Anfang an die politische Laufbahn ihres Gemahls. Die Gräfin und ihre Schwester, Gräfin Karolin Zichy – Gemahlin von Grafen Georg Károlyi – waren besonders begeisterte Anhängerinnen des Schutzvereines. Die Geheimpolizei überwachte auch beide Patriotinnen, und sie berichtete von ihnen im Oktober 1844 folgendes: „Sie wollen, wenn keinen geschmackvollen Seidenstoff zu Kleidern für den nächsten Fasching, natürlich ungarisches Fabrikat, bekommen, in Szegedin gedruckten Kattunkleidern bei öffentlichen Bällen erscheinen“.<sup>43</sup>

Batthyány war der erste ungarische Liberale, der den engen Zusammenhang zwischen der Verfassungsmäßigkeit der österreichischen Erbländer und Ungarns erkannte. Als Gutsherr vom steierischen Burgau, war Batthyány selbst auch ein Mitglied der steierischen Ständeversammlung. Nach dem Geheimbericht vom 29. Juli 1843 warf Batthyány die Frage in einer Zusammenkunft der Landtagsopposition in Preßburg auf: ob es günstig wäre, wenn er die steierische Stände an die vergessene Rechte erinnerte? Mehrere

Oppositionsmitglieder meinten, der Graf sollte dieses versuchen, aber Batthyány antwortete, daß er auf einem solchen Pseudolandtag noch nie erschienen sei, und auch nicht erscheinen werde.<sup>44</sup>

Ein Jahr später, im Juni 1844 berichtete die Geheimpolizei, daß Batthyány eine Generalreform in der Politik Österreichs für eine unerläßliche Bedingung des Fortbestandes der Integrität Österreichs hielt. Batthyánys Meinung nach sei die ganze Zukunft Österreichs und Ungarns von der Verschmelzung der beiderseitigen Interessen abhängig. Solange der Fürst Metternich das Staatsruder in den Händen hält, hoffe er nicht darauf. Sollte aber irgendwann Fürst Metternich abtreten, dann wären die großen Aufgaben zu lösen, und man würde zur Einsicht gelangen, daß Österreich ohne Würdigung der Interessen Ungarns keine Zukunft habe.<sup>45</sup>

Nach dem Bericht eines anderen Geheimagenten, meinte Batthyány im Juli 1844, daß man unmittelbar vor allgemeinen Staatsreformen stehe. Graf Batthyány fand natürlich, daß die Reform Ungarns mit vielen Schwierigkeiten zu kämpfen habe. Das österreichische Ministerium würdigte die konstitutionelle Regierungsreform Ungarns keiner Aufmerksamkeit. Während sich das konstitutionelle Leben in Ungarn immer mehr entwickle und kräftiger werde, müsse das Ministerium mit der Verfassung Ungarns in immer größeren Widerspruch geraten, woraus eine permanente Opposition erstehe. Die Opposition trete von Landtag zu Landtag immer schärfer hervor und dieser Kampf müsse so lange dauern, bis eine Verständigung zustande kommt.<sup>46</sup>

Während des Landtages 1843/1844 warf die Opposition die Idee einer verantwortlichen ungarischen Regierung auf. Schon im Dezember 1843 hat die Geheimpolizei davon Bescheid gewußt, daß infolge der Äußerungen der Oppositionspartei von den Konservativen eine Ministerialliste verfaßt ist und sie ist in Umlauf gesetzt worden. Diese Ministerialliste nannte Grafen Ludwig Batthyány zum ersten Mal als Ministerpräsident.<sup>47</sup> In den letzten Tagen des Landtages 1844 war die Geheimpolizei darüber unterrichtet, daß die Idee einer eigenen ungarischen Regierung – worunter die Opposition ein rein ungarisches Ministerium und einen ungarischen Staatsrat verstand – im Kasino der Oppositionspartei immer lebendiger wurde. Die Magnatenopposition, überhaupt Graf Ludwig Batthyány, ging von der Ansicht aus, daß es unmöglich ist, daß eine und dieselbe Regierung zu gleicher Zeit in Ungarn konstitutionell und in den deutschen Provinzen unbeschränkt regieren könne. Es sei auch nicht in Ordnung, daß die ungarischen Angelegenheiten durch fremde Räte und von fremden Ministern geleitet werden, so wie es auch nicht recht wäre, wenn sich die Ungarn in die deutscherbländischen Angelegenheiten mischen wollten. Ungarn habe ferner auch das Recht zu verlangen, daß es bei den fremden Mächten als ein selbstständiges Königreich repräsentiert werde, da es

für sich Kriege zu führen und Frieden zu schließen berechtigt ist. Batthyány's Meinung nach sei es für die ungarischen Aristokraten demütigend, sich nur mit untergeordneten Ämtern zu begnügen und anstatt an der Regierung des Staates teilzunehmen, „antichambrieren“, und sie sollten mit der Gnade nicht zufriedengeben, das Ehrenamt und den Kammernschlüssel zu bekommen. Unter den ungarischen Aristokraten finde man hinreichende Männer, die man als Minister und Botschafter vorstellen könnte. Die Opposition nahm sich dieser Ideen an und sie nannte den Namen von Grafen Ludwig Batthyány, der an der Spitze der Regierung glänzen würde. Die Oppositionspartei wollte in der Zwischenzeit bis zum nächsten Landtag dafür agitieren.<sup>48</sup>

Im November 1844 faßte Sedlnitzky, der Präsident der Polizeihofstelle für die Staatskonferenz die Ereignisse des Landtages zusammen. Er betrachtete den Grafen Ludwig Batthyány als den Chef und eigentlichen Leiter der Oppositionspartei. Der Charakteristik jener Magnaten, die am Landtag von 1843/1844 unter der Larve des Patriotismus der Oppositionspartei angehörend und gegen die Regierung aufgetreten sind, fügte Sedlnitzky seinem Zusammenfassung bei. Sedlnitzky charakterisierte in seinem Bericht den Grafen Ludwig Batthyány folgender Weise:

„Zur Opposition gehörig, und aus Ehrgeiz radikal, ist er immer bereit, jede Handlung der ausübenden Gewalt auf das Gehässigste zur verdächtigen, und hat in der öffentlichen Sitzung feierlichst erklärt, stets dahin arbeiten zu wollen, daß die jetzt bestehende Sonne der Autoritäten untergehe. Er erkühnte sich einige Male, sich selbst an die Person Seiner Kaiserliche Königliche Hoheit Erzherzog Palatin zu wagen, ein erklärter Feind aller jener, die konservativ-monarchisch gesinnt sind, ein Feind der Oligarchie. Waren die Radikaler beider Tafeln bei ihm am häufigsten versammelt, in seinen Kottorien erhielten – wie am Landtag von 1839/1840, so auch diesmal – die der Oppositionspartei angehörigen jungen Regalisten ihre Rollen für die kommenden Sitzungen. Der berühmte Kossuth sein Mentor, und seine gräfliche Gemahlin, die wütendste Patriotin, und eine fanatische Beförderin des durch Kossuth ins Leben gerufenen Schutzvereins, bestimmen ihn zu den absurdesten Handlungen.“<sup>49</sup>

### *An der Spitze der Oppositionspartei*

Batthyány, der früher ganz Europa bereiste, fuhr mit seinen Freunden im Frühling 1845 in den Nahe Osten. Während der Reise, die fünf Monate lang dauerte, verwickelte sich Batthyány in lebensgefährliche Abenteuer. Ende August 1845 berichteten die Geheimagenten, daß Graf Ludwig Batthyány und seine Freunde von ihrer Reise durch Syrien und Ägypten in einem sehr erschöpf-

ten Zustand mit einem Dampfer über Wien angekommen seien. Man sprach darüber, daß sie nächstes Frühjahr nach Konstantinopel reisen wollen.<sup>50</sup>

Im Herbst 1845 nahm Batthyány an den Generalkongregationen des Pester Komitats teil und er erhob mehrmals Einsprache gegen die Politik der Regierung im Verbindung mit Kroatien. In der Pester Komitatskongregation im November 1845 wählte die Opposition eine, wegen der kroatischen Frage unter Leitung von Batthyány, nach Wien reisende Deputation. Nach den Geheimberichten äußerte Graf Ludwig Batthyány, er ergreife bloß deshalb das Wort, „um seine Abscheu gegen die Regierungsmänner zu bezeigen, welche mit der Konstitution Ungarns – gegen das Interesse des Herrscherhauses – ein gefährliches Spiel treiben.“ Sie seien die Mittel einer unsichtbaren Kamarilla, und versuchen der Regierung eine Mehrheit gegen die ungarische Partei in Kroatien zu verschaffen. Batthyány meinte, bei der auffallenden Begünstigung der illirischen Umtriebe sei auch Rußland im Spiel, vor dem sich bereits ganz Europa fürchte.<sup>51</sup>

Im November 1845 begannen die ungarischen Liberalen die das ganze Land betreffende Oppositionspartei zu organisieren. Die Geheimpolizei berichtete darüber, daß der Graf Ludwig Batthyány, Franz Deák und Moritz Szentkirályi ein Komitee zur Leitung der Landesopposition bildeten und sie warfen ein Auge vor allem auf jene Komitate, in denen die Opposition von der Regierungspartei zurückgedrängt wurde.<sup>52</sup> Nach dem Informationsprotokoll vom 20. Dezember 1845 ist die Errichtung eines Komitees der Opposition bereits beschlossen. Batthyány wollte den Radikalen eine homogene Richtung geben. Nach der Meinung der Mehrheit wäre Franz Deák der einzige, dem sich die anderen Opponenten ohne Rivalität unterwerfen würden. Graf Ludwig Batthyány stellte an Deák die Bitte, ein Programm zu entwerfen, das ein Grundgesetz des neuen Bundes werde. Aber Deák lehnte Batthyány's Bitte ab, weil er die Entwerfung eines Programms für unmöglich hielt.<sup>53</sup>

Im Juni 1846 gründete die Oppositionspartei ein Komitee für Presse, um die Ideen der ungarischen liberalen Opposition zu propagieren. Selbst Batthyány gehörte zu diesem Komitee. Die Geheimpolizei hatte Kenntnis davon, daß die „Oppositionskoryphäen“ das Komitee zur Leitung der revolutionären Presse organisierten. Das Komitee beschäftigte sich mit der Sammlung der Geldsumme, die man zur Veröffentlichung der liberalen Werke brauchte. Für diesen Zweck opferte Batthyány 3000 Forint.<sup>54</sup>

Im Interesse der Einheit der Oppositionspartei schlug Batthyány im Dezember 1846 die Vereinigung des „Pester Kreises“ und des „Nationalen Kreises“ vor. Über eine Konferenz, die bei dem Grafen Ludwig Batthyány von der Opposition veranstaltet wurde, berichtete die Geheimpolizei, daß der Graf die Vereinigung der beiden

Kreisen unter der Benennung „Oppositioneller Kreis“ beantragte.<sup>55</sup> Die Vereinigung ist am 22. Januar 1847 geschehen. Nach dem Polizeibericht war Batthyány einer der tätigsten Mitglieder des neuen oppositionellen Kreises.<sup>56</sup>

Ab Januar 1847 wurde Graf Ludwig Batthyány von der Geheimpolizei noch strenger überwacht. Man war in Wien über die Äußerung auch unterrichtet, die Batthyány in seinem engen Freundeskreis tat. Aus dem Pester Palast von Batthyány berichtete ein Geheimagent, daß der Graf sehr ernst darauf hinwies, wenn er gegen die Regierung opponiere, wolle er doch nie an revolutionären Umtrieben aber am wenigsten an der Aufwieglung der Bauern Anteil nehmen.<sup>57</sup> Graf Ludwig Batthyány und mehrere andere oppositionellgesinnte Magnaten sollten über einen Reformplan einig sein, laut dessen nur derjenige an der Magnatentafel Sitz und Stimme erhalten dürfte, der ein bestimmtes Besitztum nachwies. Die Ständetafel soll aus Repräsentanten bestehen, die auf 6 Jahre erwählt werden. Die Wählbarkeit soll übrigens von einer bestimmten Geldsumme jährlicher Einkünfte abhängen.<sup>58</sup>

Die Opposition einigte sich schon am 15. November 1846 darauf, daß die Liberalen mit der Leitung von Batthyány eine homogene Partei bilden werden. Batthyány erhielt den Auftrag, die Mitglieder der Opposition zur Konferenz, die im nächsten März gehalten werden, sollte einzuladen. Diese Konferenz sollte im Sitzungssaal des Pester Komitates in Anwesenheit von etwa 600 Opponenten stattfinden.<sup>59</sup> Nach einem Geheimbericht sind die Mitglieder des Oppositionellen Kreises durch den Grafen Ludwig Batthyány eingeladen worden, damit sie an der Konferenz der Opposition teilnehmen. Am Vorabend dieser Konferenz sollte der Oppositionelle Kreis eine Generalversammlung abhalten.<sup>60</sup>

Die Geheimpolizei meldete über diese Konferenz, die am 15. März 1847 im Lokale des Oppositionellen Kreises eröffnet wurde, daß der Graf Ludwig Batthyány zum Präsidenten der Oppositionspartei gewählt wurde. Die Konferenz bestätigte die von Ludwig Kossuth entwickelten Grundsätze. Batthyány sprach endlich den Beschluß aus, daß ein aus 8 Mitgliedern bestehender Ausschuß das ausführliche Programm der Oppositionspartei bearbeiten soll.<sup>61</sup> Man beriet über dieses Oppositionsprogramm auf der Konferenz am 6. Juni 1847 und es wurde auch angenommen. Die Geheimpolizei bekam Kenntnis davon, daß an dieser, unter dem Vorsitz des Grafen Ludwig Batthyány abgehaltenen Konferenz 400 Individuen, darunter auch solche, die ähnliche Versammlungen früher nie besuchten, teilnahmen. Von Seiten der oppositionellgesinnten Magnaten waren etwa 30 zugegen.<sup>62</sup>

Die ungarischen Liberalen wollten die durch das Oppositionsprogramm verfaßten Reformforderungen auf dem nächsten Landtag auf die Tagesordnung setzen und

sie wollten die Anhänger der Oppositionspartei zu den Deputierten wählen. Über die Rolle, die Batthyány bei der Deputiertenwahlen spielte, kann man in dem Informationsprotokoll das Folgende lesen: Im Juni 1847 hat die Opposition in Pest einen Fonds zusammengebracht, um die Wahl der oppositionellgesinnten Männer zu Landtagsdeputierten durchzusetzen. Zu Landtagsdeputierten soll im Eisenburger Komitat Graf Ludwig Batthyány gewählt werden.<sup>63</sup> Batthyány gab später diese Vorstellung auf. Im August auf einer, bei dem Grafen Batthyány in Steinamanger abgehaltenen Zusammenkunft verständigte man sich darüber, daß statt des Grafen zwei Leiter der Opposition vom Eisenburger Komitat zu Deputierten kandidiert werden.<sup>64</sup>

Batthyány wollte mit der Hilfe seiner Beauftragten das Tolnaer, Baranyaer und Weißenburger Komitat auch an die Seite der Opposition stellen. Im September sammelte das Oppositionskomitee in Pest zu diesem Zweck Geld, um noch einige Komitate an sich zu ziehen.<sup>65</sup> Die Leiter der Oppositionspartei, besonders Graf Ludwig Batthyány, erklärten sich für die Wahl Kossuths im Pester Komitat zum Deputierten.<sup>66</sup> Die Kortswerbung für die Wahl von Kossuth hatte solchen Erfolg, daß man befürchtete, es würde das nötige Geld zur Bewirtung der zahlreichen Wähler fehlen. Der Oppositioneller Kreis ließ schließlich mehrere Subskriptionsbögen zirkulieren, auf dem sich zuerst der Graf Ludwig Batthyány mit 2000 Forint unterschrieb.<sup>67</sup> Batthyány übte einen entscheidenden Einfluß auf den Verlauf des nächsten Landtages dadurch, daß er seine ganze Autorität und finanziellen Mittel einsetzte, um Ludwig Kossuth zum Deputierten des Pester Komitats wählen zu lassen.

### *Der Landtag vor der Revolution*

Auf dem Landtag, der am 12. November 1847 begann, wurde Erzherzog Stephan, der Sohn des verewigten Palatins Josef zum Palatin gewählt. Gegen die Meinung der Mehrheit der Opposition war Batthyány dagegen, daß die höchste Würde in Ungarn von den Habsburgern erfüllt werde. Diese Ansicht wurde von dem Grafen seit Monaten verkündigt. Im September 1847 berichtete die Geheimpolizei, daß Batthyány noch immer gegen die Wahl des Erzherzogs Stephan zu Palatin agitiert. Batthyány wollte einen Mitbewerb um die Palatinswürde erhalten, und er wollte, daß der Palatin von der Mehrheit gewählt wird.<sup>68</sup>

Batthyány war auch auf diesem Landtag der Anführer der Magnatenopposition und nahm an der Gesetzesvorbereitungsarbeit der Ständetafel teil. Batthyány hielt Kontakte sowohl mit dem Oppositionellen Kreis, als auch mit den Oppositionsführern vom Lande, die nicht auf dem Landtag anwesend waren.<sup>69</sup> Batthyány berief

für den 17. November eine oppositionelle Konferenz ein, damit die Regierung die Initiative nicht ergreifen – und dadurch die Opposition nicht teilen – kann. An dieser Konferenz erklärte man, daß zur Ausarbeitung der Gesetzesvorlage Landtagsausschüsse ernannt werden sollen, um das Beantragungsrecht des Landes bewahren zu können. Nach einem Geheimbericht ist dieser Beschluß von Batthyány in einem Rundschreiben den Landesorganisationen der Opposition zur Kenntnis gebracht worden. Batthyánys Bedingung war, daß die Komitate vorerst die Verhandlung der königlichen Propositionen nicht beginnen sollten, sondern sie sollten eher abwarten, bis die von den Landtagsausschüssen ausgearbeiteten Vorschläge fertig sind.<sup>70</sup> Mit dem Rundschreiben stimmt jener Geheimbericht vom 29. November überein, wonach „Graf Ludwig Batthyány und somit die mit ihm verbundene ungarische radikale Opposition heimlich beschlossen haben: Zweck ihrer Tätigkeit ist die totale Trennung Ungarns von Österreich in der politischen und administrativen Gesetzgebung. Es wird beabsichtigt, der königlichen Majestät offen alles Gute zuzuschreiben, zugleich mit der Verdächtigung der hohen Regierung aller guten Reformen, aller konservativen Korrekturen und Tendenzen Schritt für Schritt Hindernisse in den Weg zu legen.“<sup>71</sup>

Batthyány dachte auch den Zuhörern (den Rechtsstudenten) des Landtages und den Mitgliedern der Ständetafel eine bedeutende Rolle zu. Die Zuhörerschaft konnte nämlich die Diskussionsredner der Magnatentafel unterstützen oder behindern und dadurch einen gewissen Druck auf den Verlauf der Verhandlung ausüben. Der Palatin wollte die Teilnahme der Zuhörerschaft beschränken. Die Geheimpolizei berichtete am 4. Dezember, als der Palatin in den Saal der Magnatensitzungen eintrat, drückte die Landtagsjugend die Glasscheiben der Tür des Magnatensaales ein. Die Türhüter verweigerten den Eintritt. Da trat Graf Ludwig Batthyány hinzu, öffnete die Tür und ließ die Landtagsjugend in den Saal. Der Palatin, der Präsident der Magnatentafel konnte dagegen nichts machen.<sup>72</sup>

In der Diskussion über die Adresse – die Antwort auf die königliche Proposition – erklärte sich auch Batthyány. In seiner Rede zerlegte Batthyány die Beziehung zwischen Österreich und Ungarn, bzw. zwischen konstitutioneller und absolutistischer Regierungsführung. Die Geheimpolizei berichtete ausführlich über die Rede von Batthyány und sie fügte die folgende Bemerkung hinzu: „Der Chef der Magnatenopposition, Graf Louis Batthyány trägt zwar nicht gut vor, hat aber viel Geist. Die Opposition war 52 Köpfe stark. Louis Batthyány hat aber angekündigt, daß sie auf alle Weise Leute zu werben suchen werden.“<sup>73</sup>

Im Januar und Februar 1848 hielt eine Frage – unabhängig von der Tagesordnung der Landtagssitzungen – den Landtag in Spannung: die Abschaffung des Admi-

nistratorensystems. Im Zusammenhang damit, sollte Batthyány, Ludwig Kossuth und die radikale Flügel der Opposition die Mehrheit auf dem Landtag verschaffen. Am 31. Januar 1848 meldete ein Geheimagent, daß das Oppositionskomitee – unter seinem Haupte Grafen Ludwig Batthyány – durch viele Mitglieder verstärkt wurde. Für die Erhaltung der oppositionellen Richtung in den verschiedenen Komitaten waren zahlreiche Agenten tätig und diese Personen standen mit dem Haupt des Oppositionskomitees, Grafen Ludwig Batthyány in Verbindung.<sup>74</sup>

In den letzten Tagen des Monats Februar entschloß sich Batthyány – unter dem Einfluß der Revolutionen in Italien – zu radikalen Schritten. Am 24. Februar verbreitete sich in Preßburg die Nachricht, wonach „Ludwig Batthyány und Kossuth wieder gute Sachen vorbereiten. [...] Kossuth will beantragen, daß eine Adresse entworfen werden sollte, in dem Seine Majestät darum gebeten wird, auch den anderen Ländern eine Verfassung zu geben.“<sup>75</sup> Die Wichtigkeit der Sache steigerte sich noch dadurch, daß an diesen Tagen der Geheimpolizei zur Kenntnis gelangte, daß sich einige Hochadelige aus den Reihen der tschechischen Stände schriftlich an die Anführer der ungarischen Opposition, besonders an Graf Ludwig Batthyány wendeten.<sup>76</sup> Nach einem Geheimbericht vom 28. Februar „ist aber der Plan von Kossuth, daß an Seine Majestät eine Forderung gerichtet werden sollte, den Erbländern eine neue Verfassung zu geben, und die in Italien stationierten Soldaten nach Hause zu entlassen, in der gestrigen Konferenz durchgebracht worden, und so wird er in der morgigen Bezirkssitzung nicht an die Tagesordnung gesetzt. Den Impuls für diese Forderung hat Graf Ludwig Batthyány gegeben, der wegen des Sturzes dieser Idee jetzt sehr ärgerlich ist, und die Sache noch einmal zur Beratung stellen will.“<sup>77</sup>

Die Nachricht über die am 22. Februar in Paris ausgebrochene Revolution verbreitete sich in Preßburg am 2. März. Damit wurde auch der in den Beratungssaal der Magnatentafel eintretende Batthyány von der Landtagsjugend empfangen. Nach einem Geheimbericht wußte Batthyány noch von nichts, als er in den Saal eintrat und antwortete folgendes: „Diese Nachricht macht mich nicht traurig. Die Monarchen werden alle Waffen gegen die Freiheit und Frankreich wenden, weil sie um ihre Kronen besorgt sind. Wer haftet für die Zukunft, wer bürgt gegen die Reaktion? Mit dem verdienten Sturz Ludwig Phillips siegte die Freiheit in ganz Europa.“<sup>78</sup>

Den Wiener Hof beunruhigten auch jene Geheimberichte, nach denen die ungarischen Liberalen – besonders Graf Ludwig Batthyány – eine Verbindung mit der Opposition in Italien suchten. Noch im Januar 1848 kam dem Hof zur Kenntnis, daß Batthyánys Reise, die der Graf anscheinend wegen seines Verhältnisses mit der Gräfin Karolin Zichy im vorigen Jahr nach Venedig unternahm, nicht ohne sonstige Interesse war.<sup>79</sup> Am 10.

März 1848 kam Sedlnitzky aufgrund der Polizeiberichte zu der Folgerung, daß Batthyány ganz Republikaner wurde, so wie sein Sekretär. Nach der Meinung Sedlnitzky schien Batthyány „mit Italien in einer mittel- oder unmittelbaren Verbindung zu stehen.“<sup>80</sup>

Die Geheimpolizei meldete, daß Batthyány am 3. März 1848 an der Bezirkssitzung der Ständetafel persönlich teilnahm und er beobachtete besorgt, wie Kossuth seinen Antrag von historischer Bedeutung einbrachte. Über die schon seit Jahren betonten Reformforderungen schlug Kossuth die Schaffung eines unabhängigen und selbständigen Finanzwesens und die Errichtung einer unabhängigen, dem Landtag verantwortlichen Regierung vor.<sup>81</sup> In der Abwesenheit des Palatins verschob aber die Magnatentafel die Verhandlung des durch die Ständetafel genehmigten Antrags. Am 9. März entstand auch in den Reihen der Magnatenopposition ein unerwarteter innerer Konflikt, weil sich mehrere der Unterstützung des Antrages von Kossuth entgegenseetzten. Auf der Konferenz, die die Magnatenopposition über diese Frage am 9. März in ihrem Casino abhielt, sprach sich insbesondere Baron Podmaniczky dahin aus, daß im Kossuths Antrag mehr gefordert werde, als die Regierung billigerweise gewähren könne und dürfe. Batthyány brach in Drohung aus: „sich mit dem kleinen Adel verbinden, und mit demselben an der Spitze der Bauern gegen die Magnaten und die Regierung ziehen zu wollen, um die verlangten Konzessionen zu ertrotzen.“<sup>82</sup>

Das war der letzte Geheimbericht, der über den Grafen Ludwig Batthyány dem Kaiser vom Sedlnitzky geschickt wurde. Die Wiener Revolution fegte den verhassten Kanzler Metternich weg und stürzte auch den berüchtigten Polizeiminister, Sedlnitzky. Am 15. März brach die Revolution auch in Pest aus und mit den Forderungen des ungarischen Landtages fuhr eine Deputation nach Wien. Zwei Tage später wurde Graf Ludwig Batthyány – als der Präsident der ungarischen Oppositionspartei – mit der Genehmigung des Herrschers zum Ministerpräsidenten ernannt.

### Zusammenfassung

Die Agenten von Sedlnitzky bemühten sich im Vormärz nicht nur über den Grafen Ludwig Batthyány, sondern auch über alle Anführer der ungarischen liberalen Opposition kompromittierende Informationen zusammen. Nach der Meinung des Historikers István Barta, der auf Kossuth bezügliche Angaben aus dem Informationsprotokoll publizierte, sind die Geheimberichte nicht immer zuverlässig. In großer Anzahl kamen auch in den Geheimberichten Übertreibungen, Verzerrungen und Erfindungen vor. Die Geheimagenten waren daran interessiert, die Wirklichkeit möglichst dunkel zu bemalen und

die Bestrebungen der Opposition umso gefährlicher vorzustellen, weil sie ihren Lohn verdienen wollten. Die Geheimberichte sind aber fast die wichtigsten Quellen der Geschichte des ungarischen Vormärz. In den Geheimberichten kann man über alle wichtigen politischen Fragen, Bewegungen und Persönlichkeiten lesen. Man kann sich von zahlreichen Ereignissen oder Äußerungen ausschließlich aus diesen Berichten Kenntnis verschaffen. Die Regierungskreise maßen einen außergewöhnlichen Wert den Geheimberichten bei. Die Geheimberichte geben über mehrere – übrigens unverstündlich erscheinende – Regierungsmaßnahmen eine Erklärung.<sup>83</sup> Zu den Feststellungen von István Barta können wir hinzusetzen, daß wir die Zuverlässigkeit der Geheimberichte mit der Hilfe der damaligen offiziellen und privaten Akten, Protokollen, Tagebücher und Briefe kontrollieren können.

Wenn wir die über den Grafen Ludwig Batthyány geschriebenen Geheimberichte mit den bekannten Landtagsreden oder Briefen des Grafen vergleichen, können wir feststellen, daß die Geheimberichte Batthyáns politische Ansichten treu widerspiegeln. Fast alle – durch die Geheimpolizei erwähnten – Äußerungen und politischen Bestrebungen von Batthyány kann man mit Hilfe der anderen Quellen bestätigen. Batthyány war ein wirklich so radikaler oppositioneller Politiker, wie ihn die Agenten der Geheimpolizei charakterisierten. Zwischen seinem Radikalismus und dem Radikalismus der politischen Richtungslinie von Ludwig Kossuth kann man Parallele ziehen. Er war ein unerbittlicher Gegner sowohl der ungarischen Regierung – die dem Interesse des Wiener Hofes diente –, als auch der Habsburger. Batthyány hielt seine Familie mit der Dynastie der Habsburger für standesgleich.

Die Abneigung des Wiener Hofes rief nicht die verfälschten Geheimberichte hervor, sondern die beweisbaren Äußerungen und Taten des Grafen. Der Hof haßte Batthyány überhaupt wegen seiner Habsburg-Gegnerschaft und wegen der Anregung der Verfassungsmäßigkeit der Erbländer. Die Feststellung von Árpád Károlyi, daß die Geheimpolizei Ludwig Batthyáns Persönlichkeit schwärzte, entsprach der Wirklichkeit nicht. Károlyi übertrieb nämlich die Loyalität von Batthyány gegenüber der Dynastie, während er die Grundlosigkeit und Unrechtmäßigkeit des Hochverratsprozesses von den Grafen nachweisen wollte. Károlyi wollte Batthyány als einen mäßigen Politiker vorstellen, der keine extremen Richtungen vertrat, deshalb betrachtete er die den Grafen kompromittierenden Berichte der Geheimpolizei als Erfindung.

Im Gegensatz zu der Feststellung von Árpád Károlyi sind die Geheimberichte zuverlässige Quellen der Biographie des Grafen Ludwig Batthyány. Wir können uns von mehreren Taten, Äußerungen und Ansichten des Grafen ausschließlich aus diesen Quellen Kenntnis ver-

schaffen. Die Geheimberichte enthielten aber zeitweise auch das, was der Wiener Hof hören wollte. Die Geheimagenten schmähten die Persönlichkeit von Batthyány und sie mißdeuteten böse die Veranlassungen des Grafen. Sie versahen Batthyány mit den negativen Eigenschaften und der niedrigen Veranlassungen, als ob der Graf nicht der Anführer der konstitutionellen Oppo-

sition, sondern ein gewöhnlicher Rebell gewesen wäre. Sedlnitzky und seine Agenten projizierten den Haß und die Angst des Wiener Hofes in die Geheimberichte, als die Geheimpolizei die Persönlichkeit und die Gründe der politischen Tätigkeit von Batthyány wiederwertig charakterisierte.

Anmerkungen:

- <sup>1</sup> Die neuesten Zusammenfassungen der politischen Tätigkeit von Batthyány: Aladár Urbán: Batthyány Lajos miniszterelnöksége (Das Ministerpräsidium von Ludwig Batthyány). Budapest, 1986., András Molnár: Batthyány Lajos a reformkorban (Ludwig Batthyány im Vormärz). Zalaegerszeg, 1996., Batthyány Lajos gróf első magyar miniszterelnök emlékezete (Das Gedächtnis des ersten ungarischen Ministerpräsidenten, Grafen Ludwig Batthyáns). Redigiert von Katalin Körmöczi. Budapest, 1998., Gábor Erdődy: Lajos Batthyány. In: Die ungarischen Liberalen. Redakteur András Gerő. Budapest, 1999. S. 33–65.
- <sup>2</sup> Árpád Károlyi Band 1. S. 597.
- <sup>3</sup> Árpád Károlyi Band 1. S. 595–601.
- <sup>4</sup> Árpád Károlyi Band 2. S. 145.
- <sup>5</sup> Fritz Reinöhl S. 261–276., 281–286., Anna Hedwig Benna: Organisierung und Personalstand der Polizeihofstelle (1793–1848). In: Mitteilungen des Österreichischen Staatsarchivs 1953. S. 227., 235., Erzsébet Andics: Metternich és Magyarország (Metternich und Ungarn). Budapest, 1975. S. 60–62.
- <sup>6</sup> Fritz Reinöhl S. 276–281., 287–288.
- <sup>7</sup> MOL A 105. Inf. Prot. 1837–1848.
- <sup>8</sup> László Révész S. 2–9.
- <sup>9</sup> MOL N 119. Das Vermächtnis von Sándor Takáts.
- <sup>10</sup> MOL I 58. Fasz. 13. Batthyáns Charakteristik., vgl. András Molnár: „Az akasztófa tükröződik a szeméből”! Titkosrendőri jelentés Batthyány Lajos grófról, 1840 („Das Schaffot sehe aus seinen Augen”! Ein Geheimbericht über den Grafen Ludwig Batthyány, 1840). In: Vasi Szemle 4/1993. S. 504.
- <sup>11</sup> MOL N 119. Fasz. 62. No. 8866.
- <sup>12</sup> MOL A 105. Inf. Prot. 14. Juni 1839 (Sitzung 42.) S. 21.
- <sup>13</sup> MOL N 119. Fasz. 63. No. 8873.
- <sup>14</sup> MOL N 119. Fasz. 63. No. 8890.
- <sup>15</sup> MOL A 105. Inf. Prot. 30. August 1839 (Sitzung 60.) S. 31.
- <sup>16</sup> MOL N 119. Fasz. 63. No. 8959.
- <sup>17</sup> MOL A 105. Inf. Prot. 24. Dezember 1839 (Sitzung 78.) S. 27–28., vgl. László Bártfai Szabó Band 1. S. 356.
- <sup>18</sup> MOL A 105. Inf. Prot. 24. Dezember 1839 (Sitzung 78.) S. 29.
- <sup>19</sup> MOL N 119. Fasz. 64. No. 9193.
- <sup>20</sup> MOL N 119. Fasz. 64. No. 9253.
- <sup>21</sup> MOL N 119. Fasz. 64. No. 9273.
- <sup>22</sup> MOL N 119. Fasz. 63. No. 9037. (Preßburg, 31. Januar 1840)
- <sup>23</sup> MOL N 119. Fasz. 64. No. 9232. (Preßburg, 13. April 1840)
- <sup>24</sup> MOL I 58. Fasz. 13. Allgemeine Übersicht des ungarischen Landtages von 1839/1840.
- <sup>25</sup> MOL I 58. Fasz. 13. Batthyáns Charakteristik.
- <sup>26</sup> MOL A 105. Inf. Prot. 26. Februar 1841 (Sitzung 17.) S. 6., vgl. László Bártfai Szabó Band 1. S. 376.
- <sup>27</sup> MOL A 105. Inf. Prot. 27. April 1841 (Sitzung 34.) S. 5.
- <sup>28</sup> MOL A 105. Inf. Prot. 2. April 1841 (Sitzung 28.) S. 11.
- <sup>29</sup> MOL A 105. Inf. Prot. 18. Juni 1841 (Sitzung 48.) S. 2.
- <sup>30</sup> MOL A 105. Inf. Prot. 17. September 1841 (Sitzung 70.) S. 7.
- <sup>31</sup> MOL A 105. Inf. Prot. 21. März 1843 (Sitzung 20.) S. 13.
- <sup>32</sup> MOL A 105. Inf. Prot. 13. Januar 1843 (Sitzung 4.) S. 14–15., vgl. László Bártfai Szabó Band 1. S. 435–436.
- <sup>33</sup> MOL A 105. Inf. Prot. 28. März 1843 (Sitzung 22.) S. 2–3.
- <sup>34</sup> MOL A 105. Inf. Prot. 28. März 1843 (Sitzung 22.) S. 5.
- <sup>35</sup> MOL A 105. Inf. Prot. 28. März 1843 (Sitzung 22.) S. 7.
- <sup>36</sup> MOL A 105. Inf. Prot. 18. April 1843 (Sitzung 28.) S. 10.
- <sup>37</sup> MOL N 119. Fasz. 66. No. 9505.
- <sup>38</sup> MOL N 119. Fasz. 66. No. 9527. (Preßburg, 20. Juni 1843)
- <sup>39</sup> MOL N 119. Fasz. 68. No. 9789.
- <sup>40</sup> MOL N 119. Fasz. 69. No. 10174. (Preßburg, 4. Januar 1844)
- <sup>41</sup> MOL N 119. Fasz. 71. No. 10670. (Preßburg, 15. Juni 1844)
- <sup>42</sup> MOL N 119. Fasz. 72. No. 11008. (Pest, 1. Oktober 1844)
- <sup>43</sup> MOL N 119. Fasz. 72. No. 11009. (Pest, 1. Oktober 1844)
- <sup>44</sup> MOL N 119. Fasz. 67. No. 9624.

- <sup>45</sup> MOL N 119. Fasz. 71. No. 10712. (Preßburg, 30. Juni 1844)
- <sup>46</sup> MOL N 119. Fasz. 72. No. 10786. (Preßburg, 19. Juli 1844)
- <sup>47</sup> MOL N 119. Fasz. 69. No. 10133. (Preßburg, 11. Dezember 1843)
- <sup>48</sup> MOL N 119. Fasz. 73. No. 11050. (Preßburg, 28. Oktober 1844)
- <sup>49</sup> Haus-, Hof- und Staatsarchiv, Wien. Staatskonferenz Akten 1844:1348. Vortrag des Präsidenten der Polizeihofstelle Grafen von Sedlnitzky vom 15. November 1844.
- <sup>50</sup> MOL A 105. Inf. Prot. 29. August 1845 (Sitzung 30.) S. 34.
- <sup>51</sup> MOL A 105. Inf. Prot. 21. November 1845 (Sitzung 39.) S. 12–14., vgl. Hanns Schlitter: Die Wiener Regierung und die ungarische Opposition im Jahre 1845. In: Beiträge zur neueren Geschichte Österreichs. Heft 4. Wien, 1908. S. 263.
- <sup>52</sup> MOL A 105. Inf. Prot. 13. Dezember 1845 (Sitzung 42.) S. 18., vgl. István Barta S. 248.
- <sup>53</sup> MOL A 105. Inf. Prot. 20. Dezember 1845 (Sitzung 43.) S. 18. vgl. István Barta S. 248.
- <sup>54</sup> MOL A 105. Inf. Prot. 7. September 1846 (Sitzung 29.) S. 30. vgl. István Barta S. 261.
- <sup>55</sup> MOL A 105. Inf. Prot. 23. Januar 1847 (Sitzung 3.) S. 28–32. vgl. István Barta S. 268.
- <sup>56</sup> MOL A 105. Inf. Prot. 13. Februar 1847 (Sitzung 6.) S. 8–10. vgl. István Barta S. 271.
- <sup>57</sup> MOL A 105. Inf. Prot. 30. Januar 1847 (Sitzung 4.) S. 16–18. vgl. István Barta S. 270.
- <sup>58</sup> MOL A 105. Inf. Prot. 6. März 1847 (Sitzung 9.) S. 12. vgl. István Barta S. 273.
- <sup>59</sup> MOL A 105. Inf. Prot. 9. Januar 1847 (Sitzung 1.) S. 40. vgl. István Barta S. 264.
- <sup>60</sup> MOL A 105. Inf. Prot. 6. März 1847 (Sitzung 9.) S. 16. vgl. István Barta S. 273.
- <sup>61</sup> MOL A 105. Inf. Prot. 27. März 1847 (Sitzung 12.) S. 38–46. vgl. István Barta S. 275.
- <sup>62</sup> MOL A 105. Inf. Prot. 19. Juni 1847 (Sitzung 23.) S. 18. vgl. István Barta S. 281.
- <sup>63</sup> MOL A 105. Inf. Prot. 10. Juli 1847 (Sitzung 26.) S. 18. vgl. István Barta S. 284.
- <sup>64</sup> MOL A 105. Inf. Prot. 20. August 1847 (Sitzung 32.) S. 10.
- <sup>65</sup> MOL A 105. Inf. Prot. 24. September 1847 (Sitzung 37.) S. 18–20. vgl. István Barta S. 289.
- <sup>66</sup> MOL A 105. Inf. Prot. 24. September 1847 (Sitzung 37.) S. 16–18. vgl. István Barta S. 289.
- <sup>67</sup> MOL A 105. Inf. Prot. 15. Oktober 1847 (Sitzung 40.) S. 8–12. vgl. István Barta S. 291.
- <sup>68</sup> MOL A 105. Inf. Prot. 10. September 1847 (Sitzung 35.) S. 8.
- <sup>69</sup> MOL N 119. Fasz. 75. No. 11200/g.
- <sup>70</sup> MOL N 119. Fasz. 74. No. 11167/f. (Pest, 5. Dezember 1847)
- <sup>71</sup> MOL N 119. Fasz. 76. No. 11279., vgl. István Barta S. 344.
- <sup>72</sup> MOL N 119. Fasz. 74. No. 11162/b., vgl. László Révész S. 59.
- <sup>73</sup> MOL N 119. Fasz. 75. No. 11178/f.
- <sup>74</sup> MOL N 119. Fasz. 75. No. 11200/g. vgl. István Barta S. 488–491.
- <sup>75</sup> András Molnár: Graf Ludwig Batthyány an der Spitze der Landtagsopposition (Vom 7. November 1847 bis 14. März 1848). In: Die Revolution von 1848/49 im österreichisch-ungarischen Grenzraum. (Wissenschaftliche Arbeiten aus Burgenland Band 94.) Eisenstadt, 1996. S. 27.
- <sup>76</sup> MOL N 119. Fasz. 76. No. 11317.
- <sup>77</sup> MOL N 119. Fasz. 76. No. 11211/b.
- <sup>78</sup> MOL N 119. Fasz. 76. No. 11224/c.
- <sup>79</sup> MOL N 119. Fasz. 75. No. 11198. vgl. István Barta S. 486.
- <sup>80</sup> AVMIPH 1848:158.
- <sup>81</sup> MOL N 119. Fasz. 76. No. 11318.
- <sup>82</sup> AVMIPH 1848:164.
- <sup>83</sup> István Barta S. 247–292.

#### Abkürzungen:

AVMIPH – Allgemeine Verwaltungsarchive, Ministerium des Innern, Polizei-Hofstelle, Wien

MOL – Magyar Országos Levéltár (Ungarisches Staatsarchiv), Budapest

A 105. Inf. Prot. – Magyar kancellária levéltára (Das Archiv der ungarischen Kanzlei), Informationsprotokolle der Ungarisch-Siebenbürgischen Sektion

I 58. – Bécsi levéltárakból kiszolgáltatott iratok. Jelentések a magyar országgyűlések tárgyalásairól. Államkonferencia

ügyirat mellékletek (Die aus Wiener Archiven ausgelieferten Akten. Berichte über die Verhandlungen der ungarischen Landtage. Die Anlage der Akten der Staatskonferenz). Statistischer, detaillierter Überblick des ungarischen Landtages im Jahr 1839/1840.

N 119. – Regnikoláris levéltár. Takáts Sándor hagyatéka. Másolatok a bécsi Polizei-Hofstelle irataiból (Regnikolar-Archiv. Das Vermächtnis von Sándor Takáts. Kopien aus den Akten der Wiener Polizei-Hofstelle).

*István Barta* – István Barta: Kossuth Lajos az utolsó rendi országgyűlésen (Ludwig Kossuth auf dem letzten Ständetag) 1847–48. (Kossuth Lajos Összes Munkái XI. – Das Gesamtwerk von Ludwig Kossuth Band 11.). Budapest, 1951.

*László Bártfai Szabó* – László Bártfai Szabó: Adatok gróf Széchenyi István és kora történetéhez (Beiträge zur Geschichte von Stephan Széchenyi und von seinem Zeitalter). Budapest, 1942. Band 1–2.

*Árpád Károlyi* – Árpád Károlyi: Németujvári gróf Batthyány

Lajos első magyar miniszterelnök föbenjáró pöre (Der Hochverratprozeß des ersten ungarischen Ministerpräsidenten Grafen Ludwig Batthyánys von Güssing). Budapest, 1932. Band 1–2.

*Fritz Reinöhl* – Fritz Reinöhl: Die österreichischen Informationsbüros des Vormärz, ihre Akten und Protokolle. In: Archivalische Zeitschrift. Band 38. 1929. S. 261–288.

*László Révész* – László Révész: Die Anfänge des ungarischen Parlamentarismus. (Südosteuropische Arbeiten 68.) München, 1968.





Béres Katalin

## Borbély György

## Egy vidéki értelmiségi a századfordulón

Zalaegerszegen, a Csány emlékmű talapzatán látható egy idős, nagy bajszos férfi domborművű képe. A relief felirata szerint Borbély Györgyöt, a Csány-kultusz apostolát ábrázolja. Az 1990-es évek eleje óta utca is viseli ezt a nevet városunkban. Azonban joggal tételezzük fel, hogy ma már kevesen tudják, ki volt Borbély György, miért érdemelte ki, hogy utcát nevezzenek el róla és a Csány-kultusz apostolaként tiszteljék. Az életében köztisztelőnek örvendő, mozgalmas életet élő, mindenki által csak Gyurka bácsiként szólított ember életéről és munkásságának bizonyos vonatkozásairól több rövid életrajzi összefoglalás és tanulmány született, de az egész életművet bemutató még nem.<sup>1</sup>

Borbély György 1860-ban, valószínűleg július 20-25. között<sup>2</sup> született a Torda-Aranyos vármegyei Aranyosrákoson, elszegényedett székely unitárius középbirtokos nemesi családban. Szülei Borbély Mózes és Csegezy Ágnes voltak, akiknek hét fiúgyermek felneveléséről kellett gondoskodniuk. Apja korán meghalt, ezért a középiskolai tanulmányait a tordai unitárius algimnáziumban megkezdő György 10 éves korától házitanítóskodással kereste a megélhetéshez szükséges pénzt,<sup>3</sup>nyaranta pedig versenyt aratott a felnőttekkel, a napszámosokkal. A gimnázium 6. és 7. osztályát a kolozsvári unitárius kollégiumban végezte, ahol összeütközésbe kerülvén néhány tanárával, két társával együtt megszökött és a nagy hírű debreceni református kollégiumba kérte felvételét,<sup>4</sup>ott is érettségizett. A debreceni évek nagy hatással voltak rá, ott ismerkedett meg a sporttal, amely további életének, mindennapjainak elengedhetetlen része lett.

A gimnázium elvégzése után a kolozsvári Ferenc József Tudományegyetemre jelentkezett. Itt szerzett magyar-latin szakos tanári diplomát, majd katona lett.

„Az osztrák hadseregben nem sokra vitte. Őrvezetői ranggal vetette le az egyenruhát az önkéntességi évetelével. Mint katonát társai, kifogyhatatlan vig kedélye s bajtársi ragaszkodásáért rendkívül szerették.” - írta róla a Herkules „testgyakorlati lap”.<sup>5</sup>

Tanári pályafutását házitanítóként kezdte, 1885-ben Ugron Sándor mezőházi házában volt nevelő. 1886-

tól 1888-ig, mint segédtanár tanított a kolozsvári unitárius gimnáziumban. Az *Ujszövetség tropusai párhuzamban Petőfi némely tropusával* címmel tartotta meg tanári székfoglalóját. 1889-ben Tordára került, az unitárius algimnáziumból átalakított 6 osztályos polgári iskola rendes tanára lett, ahol 1896-ig oktatta a latin nyelvet és a magyar irodalmat.<sup>6</sup>

A széles érdeklődési körű, ambiciózus fiatal embert – a tanári pálya mellett – erősen vonzotta az újságírás. A két hivatás közül azonban nem tudott, vagy nem akart választani, ezért munkás élete során a tanítás mellett mindig foglalkozott újságírással és lapszerkesztéssel is. Kolozsvárott, a függetlenségi párt erdélyi frakciójának orgánumban, az *Ellenzékben* jelentek meg első írásai. A lap szerkesztője és vezérpublicistája, a kiváló tollú, de a nemzetiségi mozgalmakkal szemben intoleráns Bartha Miklós nagy hatást gyakorolt Borbély személyiségre. „Előljárom, tanítóm, mesterm, jóltevőm, testvérem, bátyám, apám – mindenem volt, pedig szentől-szemben nem is beszéltem vele sohasem”<sup>7</sup> – írta róla halálakor. Bartha nézetei, valamint a szülői házból hozott ellenzékiesség egy életre a függetlenségi párti politika elkötelezettjévé tették.

Az 1867-es kiegyezés végleg megszüntette Erdély különállását. Az erdélyi politikusok azonban egyre inkább szükségét érezték a helyi érdekek képviseletének. Ezt az igényt fogalmazta meg Bartha Miklósnak az *Ellenzékben* 1883-ban közreadott cikksorozata, melynek hatására 1885-ben megalakult az Erdély-részi Magyar Közművelődési Egyesület, az EMKE, amely „egy tartománygyűlés és helyi magyar kormányzerv funkcióit próbálta pótolni.”<sup>8</sup> Alapítói kolozsvári egyetemi oktatók, ügyvédek, tisztviselők, pedagógusok voltak. Az egyesület célul tűzte ki a „közvagyonyosodás és közműveltség emelését”, a magyar nyelv és kultúra terjesztését, valamint a szórványmagyarság erősítését és védelmét. Ennek érdekében bálokkal, perselyezésekkel pénzt gyűjtött, amelyből az évek során iskolákat, óvodákat, egyházakat és népkönyvtárakat alapított és segélyezett. Az EMKE kulturális missziója mellett sikeres közgazdasági tevékenységet is folytatott, igyekezett

megerősíteni a háziipart Erdélyben, állami megrendéseket járt ki a kisiparosoknak, propagálta az erdélyi termékeket, létrehozta az Erdélyi Iparpártoló Szövetséget, a hitelélet segítésére, a földbirtokosság eladósodásának megakadályozására földhitelintézeteket hozott létre. Tagjai fontosnak tartották az idegenforgalom fellendítését, ezért alapították meg a turistáskodás népszerűsítésére az Erdélyrészi Kárpát Egyletet. 1892-ben a kolozsvári Mátyás-házban a Kárpátok világát bemutató EMKE Múzeumot hozták létre. Mindemellett gyűjtést kezdeményeztek Petőfi, Körösi Csoma Sándor és Mikes Kelemen szobrának felállítására. Borbély György, aki az EMKE alapításától kezdve, nem kis anyagi áldozatot vállalva vett részt az egyesület munkájában – ő szerkesztette az 1894-ben megjelent EMKE évkönyvet – itt látta és a gyakorlatban tanulta meg azokat a cselekvési lehetőségeket, amelyekkel életének egy későbbi szakaszában, már Zalaegerszegen céljai elérése érdekében maga is élt.

Tordai évei alatt vált igazi, a közügyek iránt fogékony hírlapíróvá, ekkor alakult ki „...egyszerű, világos de mindig fordulatos, kissé az iróniára hajló, jóízű stílusa”<sup>9</sup>, amelyben Bartha Miklós szellemi és publicisztikai nyomdokain járt. 1891-95 között *Aranyos Vid(ék)* címmel társadalmi hetilapot szerkesztett, melynek 1/3 részben tulajdonosa volt. A lap hasábjain harcot hirdetett az analfabétizmus ellen, könyvtár, múzeumegyesület, iparostanonc egyesület létrehozásán fáradozott, mozgalmat indított egy Kossuth szobor felállítására.

Nemcsak az Aranyos Vidbe írt, hanem több száz cikke jelent megkülönböző erdélyi és országos ellenzéki politikai, tudományos és kulturális lapokban, többek között az *Erdélyben*, a *Pesti Hírlapban*, a *Magyarországban*, a *Történelmi Lapokban*, a *Magyar Nyelvőrben* stb. Nagyon termékeny publicista volt már fiatal éveiben. A hírlapírás mellett foglalkozott könyvkiadásal is, 1895-ben Kolozsvárott adta ki, jegyzetekkel és magyarázatokkal látta el Aranyosrákosi Székely Sándor *A székelyek Erdélyben* című művét.

A munka mellett legkedvesebb szórakozása a sport volt. Még debreceni diák korában hiányzott egyszer tandíjából pár forint. Megtudta, hogy a Debreceni Gyaloglótársulat néhány nap múlva esedékes távgyalogló versenyén a győztest egy húsz koronás arannyal jutalmazták. Ő is jelentkezett a versenyre, ahol sokáig az élen haladt, de a gyakorlatlanság, a nagy hőség, és a megfelelő sportruházat hiánya következtében elájult.<sup>10</sup> A kudarc nem törte le, hanem további próbálkozásra, kitarásra ösztönözte.

A múlt század 80-as éveiben jöttek létre hazánkban, így Erdélyben is az első sportegyesületek, amelyek nemcsak a testedzés lehetőségét biztosították tagjaiknak, hanem keretet adtak társaséletüknek is. Borbély már egyetemi évei alatt bekapcsolódott az 1883-ban megalakult Kolozsvári Athletikai Club (KAC) munká-

jába, ott volt a klub 1883. nov. 11-én rendezett első versenyén is.<sup>11</sup> 1884-ben 3 óra 25 perces idővel megnyerte a Kolozsvár és Apahida közti 29,5 km-es távgyalogló versenyt, ettől kezdve sokáig verhetetlen volt ebben az akkor igen népszerű sportágban. 1885-ben és 1886-ban, mivel egymás után háromszor sem akadt legyőzőre a 2 angol mérföldes (3219 m) síkfutásban, a klub történetében először e versenyszámban *Erdély bajnoka* címmel tüntették ki, ezzel a KAC örökös tiszteletbeli tagjává vált. Ekkor írta róla Kuzskó István, a Herkules – az első magyar sportújság – újságírója, a KAC titkára: „Büszke, mint tősgyökeres magyar, szorgalmas, mint egy német, kitartó, mint egy angol. E mellett szerény, mint olyan férfiú, ki nem szorul üres henczegésre, hogy képességeiért elismerést erőszakoljon ki.”<sup>12</sup> E négy tulajdonság élete végéig jellemezte őt. A bajnoki cím megszerzése után is részt vett minden viadalon, szerényen viselte a győzelmeket, méltósággal a legyőzöttest. A gyalogláson és a futáson kívül kitűnően birkózott – a versenyeken rendszerint ezüst és bronz érmekeket nyert – és bokszt. Felfogása szerint „...a testgyakorlatokat üzni, versenyeken részt venni nem a díjért, nem a dicsőségért, hanem a testgyakorlatok által elérhető testi fejlődés és erősödésért szükséges.”<sup>13</sup>

Az atlétika mellett kedvelte a turisztikát és az akkor népszerűvé váló kerékpározást is. A nyári szünetekben jutott ideje nagyobb kirándulásokra, ország- és világgírásra. 1886 nyarán – jún. 27-től szept. 1-ig – egy vándorbattal a kezében és 15 Ft-tal a zsebében bejárta a történelmi Magyarország nagy részét. Útja során mintegy 1950 km-t tett meg, 30 vármegyét és 250 települést érintett.<sup>14</sup> Körútjának a sportteljesítmény és a „training” csak mellékes szempontja, „fő célja a haza földrajzi és népelet viszonyainak alapos megismerése volt.”<sup>15</sup> Megfigyelte és leírta a bejárt vidékeken élő népek nemzetiségi viszonyait, beszédét, táplálkozási szokásait, jellemét. Élményeiről, tapasztalatairól Kuzskó Istvánnak, jó barátjának írt színes, élvezetes stílusú útlevelekben számolt be, aki e leveleket a KAC évkönyvében közzé tette. Az út során felkereste a magyar irodalom és történelem nagyjai emlékét őrző településeket; a Wesselényiek Zsibóját, Petőfi és Szendrey Júlia mézesheiteinek színhelyét, Koltót, Kazinczy szülőfaluját, Érsemlyént, elzarándokolt Csokonai sírjához Debrecenbe, eljutott Alsósztrégovára a Madách-kúriába, ahol megismerkedett a nagy drámaíró fiával, Aladárral. (Útja során ő volt az egyetlen, „...ki nem bámul utazásomon, nem tart csodaembernek. Ő is így járta be nagy részt Svájcot s Olaszországot gyalog. Örvend, hogy nálunk is kezd lábrakapni vagyis lábrakelni a turistáság.”<sup>16</sup>) Az irodalmi és történelmi nevezetességű helyek sorában végül elgyalogolt Kápolnásnyékre, ahol Vörösmarty gyermekkori lakóházát tekintette meg.

A hosszú út során Borbély nemcsak a nemzeti irodalom és történelem nagy alakjaihoz fűződő nevezetességeket kereste fel, hanem a természet alkotta látványosságokat is. Többek között lemászott a dobsinai jégbarlangba, s eljutott a Magas Tátrába a Lomnici csúcsig, amit szeretett volna megmászni. A rossz, esős, ködös időjárás azonban megakadályozta ezt a tervét. Derűs jó kedve ez egyszer elhagyta, „Uram bocsáss! szinte káromkodtam, itt az ég közepén; ha legalább pénzem volna, hogy lekenyerezném a kronologusokat; de sem ez, sem időm,...Lomnitz tövét otthagytam.”<sup>17</sup> Különösen bosszankodott akkor, amikor két órával a tovaindulása után, kisütött a nap.

Zala megyébe is eljutott, igaz, csak a Balaton partjára. Füredet és Tihanyt kereste fel, az előbbiben megcsodálta Kisfaludy Sándor szobrát, utóbbiban kipróbálta a híres visszhangot, s megállapította, hogy mily kevés beszédűek ezen a vidéken az emberek. A „mosolygós” Dunántúl bejárása után tért vissza Kolozsvárra szeptember 1-én. Megérkezéséről így írt: „...megláttam a hosszú tornyot s az jutott eszembe, hogy az utazással minden emberben nő egyéb mellett a hazaszeretet is. A ki nem hiszi, kísértse meg.”<sup>18</sup>

Az 1880-as években kezdett elterjedni Magyarországon és Erdélyben a kerékpározás, mint sportág. A Kolozsvári Athletikai Club keretén belül 1887-ben jött létre kerékpározó kör, melynek természetesen tagja lett a mindig vállalkozó szellemű Borbély György is. Egyik sporttársa, Stampa Keresztély vásárolt számára Budapesten egy elől óriáskerekű, magasüléses velocipédet, amellyel 1889 nyarán nagy útra indult. Két társával, Philipovits Emil gyógyszerészhallgatóval, a Budapesti Kerékpár Egylet tagjával és Szappanos Péter nyíregyházi rajtnarral, a Nemzeti Torna Egylet sportolójával, (aki később a zalaegerszegi Állami Főgimnáziumban rövid ideig kollégája lett,) 1889. júl. 7-én Párizsba, a Világkiállítás megtekintésére indultak. Borbély és Philipovits magaskerekű, Szappanos pedig „törpe” kétkerekű, un. biztonsági kerékpáron – amelyen már volt áttétel – tette meg a mintegy 4000 km-es utat. A hetvenkét napos túra nemcsak itthon, hanem Európa szerte is nagy érdeklődést keltett. Nem mindennapi teljesítmény volt a korabeli Európát átkerékeznit a ma megszokott szállodák, vendéglátó- és pihenőhelyek, valamint jó minőségű utak nélkül. Poggyászuk a legszükségesebbekre korlátozódott, leginkább a biciklik javításához szükséges nélkülözhetetlen eszközöket, gumit, ragasztót, stb. vittek magukkal. Öltözékük keveréke volt a sportos és a polgári viseletnek. „Rajtam a KAC bicycli körének egyenruháját a kabát mutatná, de az a kormányrúdon van; a többi a következő: rendes polgári nadrág, fejér vászon cipő, mely nem több a mezitlábnál; egy vastag ing s angol fejér sisak-kalap, mely a végin megfeketedett s rajta a trikolor egy szín lett, meglehetősen rút látványú öltözet.”<sup>19</sup>

A három magyar utazó július 26-án érkezett meg a francia fővárosba, ahol nyolc napig időzött. Természetesen megtekintették a Világkiállítást, a város nevezetességeit, felkeresték a „Párisi K.(ölcsonösen) S.(egélyező) Magyar Egyletet”, a bicikli klubot, ahol nagyon szívélyesen fogadták őket a francia kollégák. Kirándultak a boulognei erdőbe, (itt volt a párizsi kerékpárosok gyakorló pályája) majd ellátogattak Versaillesbe. Az utazás következő állomása Kossuth Lajos száműzetésének helye, Turin volt: ehhez át kellett kelni az Alpokon, amit Borbély már egyedül tett meg, mert Philipovits Emil még Párizsban, Szappanos Péter pedig Mont-sous-Vandreyben vált el tőle. Kossuthnak, „a magyar kultúra legnagyobb emberének” azonban csak az otthonát találta meg az olasz nagyvárosban, mert a turini remete Svájcban tartózkodott. „Szerfelett azért csüggeteg nem voltam, mert hazulról jött levélben üzenték, hogy Kossuth az Engadin völgyében van valahol, Svájcban. Azt is hittem, hogy feltalálom s megindultam Engadin felé.”<sup>20</sup> – írta. Azonban ott már csalódnia kellett, mert erőfeszítései ellenére sem találta meg Kossuthot, így hát hazafelé indult. Augusztus 4-én nagy diadallal érkezett meg Kolozsvárra. Barátai, sporttársai Gyalun várták. „Ott voltak már a KAC bicycli körének tagjai 12-en teljes számmal...Dr. Istvánffy Gyula, a kör elnöke és Bartha Gergely a kapitánya a csapat élén közrefogva haladtunk befelé...A város végén a tűzoltó-egylet lobogózott és ágyúzott a Rákóczi emléknél...A Belmonostor utca végén mind megálltunk s itt igazán nem tudom, szégyeljem vagy hiu legyek rá: br. Jósika Gábor hajadonfőn üdvözölt. Aztán összegyűltünk nagy és fényes és barátságos vacsorára...Nem felejtem el soha.”<sup>21</sup>

Az utazás élményeiről, tapasztalatairól színes útleveleket küldött haza, mindenekelőtt a *Kerékpársport* c. szaklapnak, valamint a kolozsvári *Ellenzéknek*, de egyéb országos lapokban is megjelentek beszámolói. E levelek mellett naplót is vezetett, részletesen leírva a túra állomásait, a látottakat, tapasztaltakat. Útinaplója ma is érdekes olvasmány s egyben kultur- és sporttörténeti forrás is.<sup>22</sup>

Borbély György 1891-ben ismét nyeregbe szállt. Oliver (Algernon) Paget, John Paget, a reformkorban Erdélybe települt kiváló író, mezőgazda fogadott fia<sup>23</sup> kérte meg, hogy legyen útitársa angliai rokonai meglátogatása alkalmából.<sup>24</sup> Ezt az utat már alacsony, felfújt gumibelső biztonsági gépen tette meg. Angliai tartózkodása azonban csak rövid ideig tartott, mert Paget inkább rokonlátogatással töltötte az időt, így Borbély hamarosan hazatért, de visszafelé már vonaton tette meg az utat. Erről a kirándulásról tudomásunk szerint nem készült beszámoló.

Utolsó, nagyobb lélegzetű kerékpáros utazására 1893-ban, 33 éves korában került sor. Egy tordai kollégájával és barátjával, Scherscher Dániellel vágta neki

a havasalföldi és a balkáni úttalan utaknak, hogy eljussanak Konstantinápolyba. „...s utaztunk négy hétig Konstantinápoly irányában, hogy teljesebben meggyőződjünk ama megdönthetetlen igazságról, hogy az utak minősége kitűnő fokmérője a lakosság műveltségének.”<sup>25</sup> Az utazásról újabb beszámoló született, amelyet az Aranyos Vid különkiadásaként Borbély maga adott ki 1895-ben. Az útra egy Kodak fényképezőgépet is magukkal vittek, hogy a látottakat képekkel illusztrálhassák, de a sok esés következtében a gép megsérült, a fényképek nem sikerültek. Az útleírás így is jól illusztrálja a múlt század végi Románia, a hosszú török uralom alól éppen csak felszabadult Bulgária és Törökország valóban balkáni viszonyait, a nyomort, a korrupciót, a tudatlanságot, a higiénia hiányát.

Törökországban fel akarták keresni Rodostót, de a kolera elleni vesztégzár megakadályozta őket ebben. Galathában azonban sikerült megtekinteni II. Rákóczi Ferenc síremlékét. Átkerekeztek Kis-Ázsiába, majd egy hónapi utazás után Constancán, Bráilán és az Ojtozi szoroson keresztül épségben visszatértek Erdélybe, ahol már nemcsak a sporttársak, hanem Borbély ifjú felesége, született Albisi Elekes Boriska is várta őket. Vele a KAC egy dési kirándulásán ismerkedett meg, 1890-ben kötődtek házasságot. Házasságukból 10 gyermek született.

A magyar millennium évében, 1896. május 27-én még Borbély György tartotta az ünnepi szónoklatot a Torda-Aranyos vármegyei Tanítótestület millenáris díszközgyűlésén, azonban szeptemberben az új tanévet már nem Tordán, hanem a zalaegerszegi Főgimnáziumban kezdte. Egy szerencsétlen párbaj következtében kellett otthagynia szeretett Erdélyét.<sup>26</sup> Wlassics Gyula vallás- és közoktatási miniszter 27196. sz. rendeletével Zala megye székhelyére, az újonnan induló Magyar Királyi Állami Főgimnáziumba nevezte ki magyar – latin szakos tanárnak. Ide helyezése valószínűleg nem volt véletlen. A zalaegerszegi születésű miniszter, aki maga is bábáskodott a gimnázium létrejötté körül, személyesen ismerte Borbélyt,<sup>27</sup> tudta, hogy az igen aktív, széles látókörű, jó szervezőkészséggel megáldott tanár hasznos tagja lesz nemcsak a tantestületnek, hanem a városiasodás útján éppen csak megindult Zalaegerszeg társadalmának is. Az ekkor 36 éves tanár és családja –Zalaegerszegre három gyerekkel érkeztek – az akkor Iskola (később Wlassics, ma Ady) utca 8-as számú házban lelt új otthonra. 1897-ben kettős tragédia érte őket, két kisebb gyermeküket, a négy éves Andrást és a három éves Margitot elvesztették. További hét gyermekük már Zalaegerszeget mondhatta szülővárosának.

Minden valószínűség szerint nagy megrázkódtatást okozott a családnak a szülőföld váratlan elhagyása, a távoli, ismeretlen vidékre költözés, de Borbély alkalmazkodó képessége, derűs lényé hamar átsegítette őket

a beilleszkedés nehézségein.

A fiatal tanár a zalaegerszegi gimnáziumban nemcsak a tanításhoz szükséges jó feltételeket, hanem rendkívül sokszínű, sok helyről verbuvált, tehetséges, jól képzett pedagógusokból álló tanári kart talált, akiknek többségét nem elégitette ki az oktatás, hanem mellette tudományos és ismeretterjesztő tevékenységet folytattak, újságot szerkesztettek és írtak, szervezték a városka társadalmi életét, igyekeztek lakóhelyüket vonzóbbá, szellemikben gazdagabbá tenni.<sup>28</sup> Ebben a közösségben Borbély is hamarosan megtalálta a maga helyét, a tanári kar egyik legfáradhatatlanabb tagja lett, megkeresve az eszméinek, politikai elképzeléseinek megfelelő cselekvési területeket.

A főgimnáziumban nemcsak magyart és latint tanított, hanem szépírást és történelmet is. „A jellemnevelés volt harminchat évi tanári munkájának is legfőbb célja. A magyar irodalomtörténet nagy egyéniségeiben is különösen a karakter ragadta meg a lelkét, a művészi kiváltságot csak másodsorban értékelte. Csak azokért tudott igazán lelkesedni, akiket a hazaszeretet, humanizmus és önfeláldozás mintaképeiként állított tanítványai elé” – írta róla a gimnázium évkönyve.<sup>29</sup> Kedves költője Petőfi volt, benne is a lángelkű szabadsághóstit szerette elsősorban, csak azon keresztül a költőt. Az iskolán kívül is sok előadásban foglalkozott költészetével. A tanítás mellett ő volt a tanári könyvtár őre, iskolai ünnepélyeken gyakran mondott beszédet. Számos, később nevéssé vált diákot tanított, többek között Pais Dezsőt, Mező Ferencet, Keresztury Dezsőt. E két utóbbi tanítvány egymástól különböző emlékeket őrzött meg hajdani tanáráról. „Volt olyan tanárom is, akit a város közléte, meg a sok gyerek eltartásának gondja vont el az oktatástól. Borbély Gyurka bácsi például, aki csak negyedik koromban lett magyar tanárom – lapot szerkesztett, Csány-szobrot állított, dísznót hízalt stb. Az első órán közölte: a tananyag Arany Toldi-ja. Jelest az kaphat, aki az egészet föl tudja mondani könyv nélkül, kettést az, aki csak a felét. Dolgozatot is ebből a tárgyból fogunk írni, például: „Toldi anyai szeretete”, „Toldi a lovagi tornán”, „Bence hűsége” stb. Előfordult, hogy a dolgozatot az órán írtuk meg, amíg ő a Magyar Paizs című újságját szerkesztette a katedrán”<sup>30</sup> – írta róla Keresztury Dezső, akit a rendkívül nehéz, s Borbélyt is sok csapással sújtó háborús évek egyikén tanított. A szellemi olimpikon Mező Ferenc szerint „tanítványai áhítattal hallgatták zamatos székely beszédét, lelkükbe fogadták hazaszeretettől áthatott tanítását. Negyedszázaddal ezelőtt hallottam ajkáról, azóta sokszor tovább adtam örökségképpen azt a mondatát, amellyel érettségi állomásunkon búcsúzott tőlünk: „Fiaim, a szívetek-lelketek minden csontotok-porcikátok magyar legyen.”<sup>31</sup>

Borbély György sportszeretetét is magával hozta Erdélyből Zalaegerszegre. Az itt írt egyik legelső cikké-

ben a főgimnáziumról írva azt kifogásolta, hogy kicsi az iskola tornaterme, „nincsen udvara, nincsen játszótér, nincs igazi tornászóhelye, nincs levegője,” pedig a test éppen úgy része az embernek, mint a lélek, ezért fontos lenne edzése, karbantartása.<sup>32</sup> Versenyezni már nem versenyzett többé, de közreműködött a korcsolyázás, kerékpározás és a turisztika elterjesztésében. Letelepése után hamarosan bekapcsolódott az 1895. augusztus 22-én megalakult Zalaegerszegi Kerékpár Egyesület munkájába.<sup>33</sup> 1897 márciusában már az egerszegi biciklizők *menetparancsnokává* választották. Az ő dolga volt a kerékpáros kirándulások megszervezése. Az ebben a sportágban nagy tapasztalatokkal rendelkező Borbély minden bizonnyal közreműködött az egerszegi egyesület 1897 nyarán elkészült útszabályzatának kidolgozásában. Ebben célként fogalmazták meg olyan biciklis társas kirándulások szervezését, „melyek kedvtöltésből és egészségi szempontból történnek,”<sup>34</sup> de úticéljuk mindig valamilyen történelmi, földrajzi vagy néprajzi nevezetességű hely megtekintése. Ezek a rendszeres kirándulások Borbély számára nagyon fontosak voltak, hiszen így ismerte és szerette meg a város környékét, mindennek előtt Göcsejt, amelynek felfigyelt néprajzi értékeire, nyelvi sajátosságaira. Ő kezdeményezte először, hogy ezeket a különleges értékeket egy a megye székhelyén létrehozott néprajzi múzeumban kellene összegyűjteni. Az 1898-ban közreadott felhívásában azt írta: „Szemünk előtt látjuk a mai idő rohamos haladását. Az utolsó évtizedekben lázasan törtettünk előre. Tudomány, művészet, mesterség, ipar és kereskedelem bámulatos lépéseket tesznek. Változik az ízlés, a szokás, az erkölcs. Új dolgok lépnek a régi helyébe. Az új idő szelleme elsepréssel fenyegeti a régi dolgoknak még az emlékezetét is. Mentsük meg, amit meg lehet menteni.”<sup>35</sup> Javaslatára azonban sem a vármegye, sem a város részéről ekkor még nem volt fogadókészség.

Borbély Göcsejben tett biciklis kirándulásainak megfigyeléseit Malonyai Dezső művészettörténész és etnográfus használta fel, aki *A magyar nép művészete* című hatalmas monográfiájának megírásakor Borbély Györgyöt kérte fel Göcsej ismertetésére.<sup>36</sup>

Foglalkoztatta a Göcsej szó eredete is. A *Magyar Nyelvőrben* írta meg saját elképzelését; szerinte az erdő elve = Erdély analógia alapján – göcs (hegy) elve = Göcsej – magyarázható a szó eredete. Hajdani tanítványa, a kitűnő nyelvész, Pais Dezső azonban csak tetzetős magyarázatnak minősítette felvetését.<sup>37</sup>

Borbélyt, a mindig közvetlen, barátságos, jó humorú embert nagyon hamar befogadta Zalaegerszeg társadalma. Agilitását és népszerűségét jelzi, hogy két évvel Zalaegerszegre érkezése után, 1898. március 20-án a városi önkéntes tűzoltó egyesület őt választotta meg főparancsnokává, egyben az egyesület elnökévé. Tagja lett a Kaszinónak, elnöke a Társaskörnek, 1907-ben a

Zalaegerszegi Irodalmi és Művészeti Kör választmányi tagjává választották. Minden jelentős városi eseményénél, legyen az bál, színházi előadás vagy jótékonyági ünnepély, a szervezők vagy legalább a résztvevők között található a neve. Munkásságának, sokirányú tevékenységének elismerését jelentette, hogy 1907 és 1908 között beválasztották a város képviselőtestületébe, így közvetlenül beleszólhatott a város ügyeinek intézésébe. (Családtagjai 24 olyan egyletről, szövetségről, stb. tudtak, melynek vagy vezetőségi tagja volt, vagy választmányában működött - mindvégig tevékenyen.<sup>38</sup>)

Borbély György tanári és egyleti munkája mellett Zalaegerszegen is folytatta hírlapírói és lapszerkesztői tevékenységét. 1896 és 1898 között a *Zalamegye* című társadalmi, közművelődési és gazdasági hetilap munkatársa, 1898-tól főmunkatársa lett. A lapban írt cikkeiben fogalmazta meg első benyomásait a városról, írásaiban annak polgárosodásáért, csinosodásáért, szellemi életének pezsgőbbé tételéért emelt szót. A demokratikus szemléletű újságíró kifogásolta a társadalmi élet részekre szakadozottságát, az együttműködés hiányát. „Határolt körök, kimért társaságok, specifikus zárt egyletek vannak bővön, önmagukban dolgoznak is, szónokolnak, biliárdoznak, énekelnek és táncolnak. De külön külön úgy viszonyulnak a társadalomhoz, mint kalitka a mezőhöz” – fogalmazta meg bírálatát.<sup>39</sup>

Borbély 1900-ban *Magyar Paizs* címmel saját lapot alapított. Ez a furcsa című lap zalaegerszegi tevékenységének egyik maradandó alkotása lett. Azontúl, hogy Borbély politikai nézeteinek szócsöve, kiváló városi politikai, kulturális- és társadalmi hetilap volt, Zalaegerszeg század eleji történetének a kutatók által ma is gyakran forgatott forrása.

Első száma 1900. október 4-én jelent meg, s ettől kezdve 1917. december 9-ig (kivéve az 1917-es háborús évet) hetente egy alkalommal, csütörtökön este vehették kézbe olvasói. A lap szerkesztője, kiadója és tulajdonosa egy személyben Borbély György volt, aki saját anyagi felelősségére alapította, előfizetésekből, egyéni hirdetések, reklámokból és városi hirdetményekből tartotta fenn.<sup>40</sup> Az újság általában nyolc oldalon jelent meg, ebből az utolsó három már csak hirdetést tartalmazott. Fenntartása állandó anyagi nehézséget jelentett Borbélynak, gyakran panaszkodott, hogy sok a hátralékos előfizető, késnek az előfizetési és hirdetési díjak. A tizenhét év alatt nem változott a Magyar Paizs ára: egy évre 4 Koronába került, egy-egy példányáért pedig nyolc fillért kellett fizetni. Hirdetési díjai is olcsók voltak; két sornyi hirdetmény nem került pénzbe, egy oldalnyiért, amely hazai terményeket és iparcikkeket reklámozott, 20 Koronát kért. Borbély külön rovatban, ingyen hirdette a zalaegerszegi kisiparosok műhelyeit és termékeit.

Munkatársainak nem tudott honoráriumot fizetni, hiszen a bevételt a lap fokozatosan emelkedő előállítási



költségei felemésztették. Ezért írta egyik hírlapíró társa, hogy egy vidéki városban hivatásos újságíró nem él meg, csak az foglalkozhat cikkírással, akinek van más kenyérkereső foglalkozása is, amely a megélhetését biztosítja.<sup>41</sup> Borbély rovatvezetői, cikkírói sem hivatásos újságírók voltak, hanem általában tanár kollégái a főgimnáziumból, ügyvédek, tanítók, iparosok – személyes jó barátai. De írtak lapjába más vidékekről is, főleg Erdélyből, hisz ottani elvbarátaival Egerszegre kerülése után is élő kapcsolatot tartott fenn, és Vácról, ahol pedig öccse, Borbély Sándor, a Váci Siketnéma Intézet igazgatója dolgozott.

A Magyar Paizsban nemcsak eredeti cikkeket közölt, hanem más – gyakran országos – lapokból vett át olyan írásokat, amelyek a lap profiljának megfeleltek. Munkatársai az évek során gyakran cserélődtek. Induláskor Borbély több neves egyéniséget kért fel újságja támogatására, pl. Jászai Marit, Gyarmathy Zsigánét, Bartha Miklóst, Szabolcska Mihályt, Szádeczky Mihály kolozsvári egyetemi tanárt, valamint Kun Vilmos zalaegerszegi káplánt, Kele Antal ügyvédet és gimnáziumi tanártársait. Közülük néhányan rendszeres publicistái lettek a lapnak.

A Magyar Paizs mutatványszámából hétezer példányt nyomtattak ki. Azonban nem ismerjük pontosan, hogy a későbbiekben hány példányszámban jelent meg – bár az első számokban *Porszemből szikla alakul* rovatcím alatt név szerint is közzétették az új előfizetőket. A szerkesztő és tulajdonos széles körű ismertsége révén nemcsak Zalaegerszegen olvashatták, hanem eljutott Erdélybe, Trencsénbe, Szentgotthárdra, Vácra, Budapestre és Miskolcra is.

Borbély és lapja hamarosan támadások kereszttüzébe került. Különösen a kormányparti *Zalavármegyei Hírlap*, amely konkurenciát és politikai ellenfelet látott benne, valamint a helybeli kereskedők – akiknek az érdekeit sértette az újság szellemisége – nézték rossz szemmel a Magyar Paizs tevékenységét. Többször is feljelentették a vallás- és közoktatási miniszternél azzal az indokkal, hogy lapjában felekezeti békétlenséget szít. Az áskálódás nem volt eredménytelen. 1901. július 4-én a VKM. a következő indokkal tiltotta el a lapszerkesztéstől: „A nm. Vallás- és Közoktatásügyi Minisztérium tekintettel egyrészt a lapjában közzétett nem megfelelő hangú cikkekre, másrészt arra, hogy mióta lapot szerkeszt, tanári kötelességeit elhanyagolja, az Ön részére múlt évi 3368. Eln.sz.a. adott lapszerkesztési engedélyt folyó évi jun. 15-én...visszavonta.” Mivel az eltiltást Medgyesi Lajos, a főgimnázium igazgatója levélben hozta Borbély tudomására, még a következőket fűzte hozzá: „Midőn erről tudomásulvétel végett értesítem, egyben fölhívom, hogy a lapszerkesztéstől a legrövidebb idő alatt visszalépjen, visszalépését nekem írásban bejelentse, továbbá, hogy szabadidejét szakképzettségének kiegészítésére és fej-

lesztésére fordítsa és mindennemű tanári kötelességeinek kifogástalan teljesítésére törekedjék.”<sup>42</sup>

1901. július 4-től dr. Kele Antal zalaegerszegi ügyvéd lett a Magyar Paizs felelős szerkesztője, Borbély kiadó és tulajdonos maradt. Később ideiglenesen – az ellene folytatott fegyelmi vizsgálat befejezéséig – engedélyezték számára a szerkesztést, de 1902. szeptember 25-én végleg megvonták tőle az engedélyt. Az ügy során számos országos lap állt ki Borbély mellett, többek között az Alkotmány, a Hazánk és a kolozsvári Ellenzék.

A hetilap szerkesztői székébe Z. Horváth Lajos került, Borbély hivatalosan munkatársként dolgozott, de továbbra is ő maradt a Magyar Paizs profiljának, szellemiségének meghatározója, spiritusz rektora. „...rengeteg munkát kellett végeznie, mert nemcsak cikkíró és szerkesztő volt, hanem ő intézte az adminisztrálást és expedíálást is és mindezek felül nagy anyagi gondokat is vállalt magára.”<sup>43</sup>

Mivel is foglalkozott az a lap, amelynek léte ilyen viharokat kavart? Borbély György a Magyar Paizs mutatványszámában, a *Tájékoztatóban* fejtette ki elképzeléseit lapja tartalmáról. Az újságot „védőeszköznek” szánta, ezért választotta a Paizs nevet. Védni kívánta vele a magyar ipart, mindenekelőtt a kisipart, de védeni akarta a „nemzetfenntartó elemet”; az iparosokat és földműveseket is. Politikai meggyőződéséből fakadóan felvállalta lapjában a „nemzeti jelleg, a nemzeti karakter” védelmét. „Ezt az ősi természetet, mely a miénk,...ezt kell védelmezni a viseletben, szokásban, gyermekjátékainkban, táncban, zenében, dalban, beszédben és írásban, társalgásban és irodalomban, tanításban és tankönyvekben, életben és művészetben, a legfőképp a nyelvben; mert nyelvében él a nemzet.”<sup>44</sup>

„E közlöny véleményt mond a közélet nyilvánulásairól...A megye és város igazgatásáról, a törvénykezéssel, társadalmi gyűlésekről rövidebb értesítéseket közöl...vallási és politikai dolgokról legfeljebb rövid krónikákat sorol fel, távol minden véleményezéstől. Vagyis a Magyar Paizs nem politikai lap!”<sup>45</sup>Borbély az újság végső céljának a közjó előmozdítását tekintette.

A Magyar Paizs központi problémaköre az ipar és az iparosság helyzete Magyarországon és elsősorban Zalaegerszegen. Borbély azért fordult e téma felé, mert felismerte, hogy a hagyományos, „törzsökös” kisipar a kapitalista viszonyok között válságba került. Ennek okát függetlenségi nézetrendszeréből következően a szabadelvű kormányzás gazdaságpolitikájában látta, az Ausztriával való vámuniót tekintette minden magyar baj forrásának. Nézeteti találkoztak a többségében egy személyes kis műhelyekben dolgozó, tőkehiányban szenvedő, súlyos városi pótladók fizetésére kötelezett egerszegi kisiparosság és a hasonló gondolkodású városi intelligencia nézeteivel. A lapban hangot adott

amorf elégedetlenségüknek, nekik próbált megoldási javaslatokat adni, kiutat mutatni nehéz helyzetükből.

A megoldást elsősorban a reformkori Védegylet mozgalmanak felújításában látta, ezért a lapot, a századelőn a Függetlenségi párt támogatásával kibontakozó iparvédő mozgalmak szócsövénél tette. Nemcsak az újságban fogalmazta meg nézeteit az iparpártolás szükségességéről, hanem szervezőként majd tagként is közreműködött a Zalaegerszegen 1900. március 4-én létrejött *Zalavármegyei Iparvédő Egyesület*, a *Zalaegerszegi Központi Fogyasztási és Értékesítő Szövetkezet* és az 1906. július 8-án megalakult *Magyar Védő – Egyesület Zalaegerszegi Fiókja* munkájában.<sup>46</sup>

Az egerszegi iparosokat azonban nemcsak e naiv és természetszerűleg eredménytelen eszközökkel igyekezett segíteni. Jól látta, hogy a helybeli iparosság gazdasági hanyatlása nemcsak az olcsó gyáripari termékek elterjedésének köszönhető, hanem az iparosság képzetlenségének, a tanoncképzés hiányosságainak, a kontraszelekciónak, stb. Borbély az újságban előljárt a kézműves pályák népszerűsítésében, számtalan cikkben buzdította őket tanulásra, önképzésre. A gyakorlatban is részt vett abban a munkában, amelyben tanártársaival együtt az egerszegi iparosság szellemi színvonalát igyekeztek emelni. Rendszeresen előadásokat tartottak a Katolikus Legényegyletben, megszervezték az Iparos Ifjak Önképző Körét, ahol évente megrendezték a tanoncok munkakiállítását. 1909-ben munkásgimnáziumot hoztak létre, ahol a „műveltség elemeiből” tartottak népszerűsítő előadásokat. Pásztor Imre gimnáziumi tanár hamarosan – közadakozásból – könyvtárat is teremtett a munkásgimnázium számára, amelyet 1912-ben a városnak adtak át, hogy mindenki használhassa.

Számtalan, az iparosság érdekét szolgáló, de meg nem valósult ötlete volt még Borbély Györgynek. Ezek közül csak néhány: ruhagyárat szeretett volna telepíteni Zalaegerszegre, ösztönözni akarta a kendertermelést, erdélyi minta alapján a hagyományos háziipari szakmák, pl. a szalmakalap- és kosárfonás újrachonosítását kezdeményezte, javasolta a haltenyésztés megindítását a Zalán, stb.

Borbély azonban nemcsak az iparosság problémáira reagált érzékenyen, bár lapjában kétségtelenül velük foglalkozott a legtöbbet, hanem a többi társadalmi rétegre is. Szívügye volt a fix fizetésből élő közhivatalnokok, közalkalmazottak és kistisztviselők gondja, hiszen ő is közéjük tartozónak vallotta magát. *Szegény Tisztviselő* című cikkében érzékletesen fogalmazta meg, hogy milyen társadalmi elvárásoknak kell megfelelnie egy magafajta városi értelmiséginek. Cselédet kell tartania, gyermekeit szépen kell öltöztetnie és iskolába járattania, a koldusnak alamizsnát kell adnia, bálba, majálisra legalább egyszer-kétszer el kell mennie, ott felül kell fizetnie. Lennie kell egy kis könyvtárának, legalább egy lapot járattania is illik, tagja kell le-

gyen a kaszinónak, legalább három humánus egyletnek. Járjon el a bankettekre, nézzen be időnként a kocsmába, feleségének legyen 10 forintos kalapja, zászlószentelésre, könyvtáralapításra, templomépítésre, szoboralapra s könyörületes célokra, stb. adakozzék, s mindezt azért, mert úr.<sup>47</sup> Borbély a Magyar Paizsban hangot adott követeléseiknek: magasabb béreket, érdekvédelmi szervezetet, szolgálati szabályzatot szerettek volna elérni, bekapcsolódva egy 1901-ben Tordáról elindult mozgalomba.

Borbély szót emelt a nyomorúságos helyzetben lévő falusi tanítók érdekében. „Akit rossz sorsra szánt az isten, abból tanítót csinált.”<sup>48</sup> – írta. Enyhíteni szeretett volna Göcsej rettenetes elmaradottságán is; a lapban hosszú sorozatokat közölt az intenzív gazdálkodás előnyeiről, *Közgazdaság* című rovatában gyakorlati tanácsokkal látta el a göcseji parasztságot, kezdve a permetezés szükségességétől a tarlórépa termesztésének előnyeiig, stb. Mindezeket túl földműves iskolákat sürgetett erre a vidékre, valamint szükségesnek tartotta falusi gazdakörök, olvasótársaságok létrehozását. „Állítsunk fel községeinkben kölcsönkönyvtárakat s az önképzést elősegítő egyesületeket, ahol módjában lesz az ifjúságnak megszerzett ismereteit kibővíteni, szöbbségét gyarapítani, tudását fejleszteni, szellemi tőkét növelni és ha szórakozást nyújtunk itt a fiatalságnak, nem lesz kénytelen szabad idejét a kocsmák borgözzel teli levegőjében tölteni”<sup>49</sup> – írta 1912-ben.

Borbély György a Magyar Paizsban kipellengérezte Zalaegerszeg szociális, egészségügyi, oktatási és kulturális hiányosságait is. Szót emelt a csatornázásért, az utak portalanításáért, a városi óvoda és az elemi iskolák állapotának javításáért, a korszerűbb városrendezési tervekért. Gyakran megróta a város polgárait, hogy milyen igénytelenek környezetükkel szemben. A még mindig falusias, poros település helyén modern várost szeretett volna látni, teremteni: a közvetlen girbe-gurba utcácskák helyén széles, egyenes utakat, az alacsony, zsuffófeles házak helyén kényelmes, tágas polgári otthonokat képzelt el, csatornát a szennyvíz elvezetésére, amelyek hiányában az utcák menti árkokba zúdult a piszkos víz, ott megrekedve büzt, betegséget terjesztett.<sup>50</sup> Még Várhidy Lajos polgármesterrel is vitába keveredett, aki a villanyvilágítás bevezetését valósította meg városunkban 1905-ben. Borbély a villanyt luxusnak tartotta mindaddig, amíg a csatornázás, az útburkolás és a városi fürdő építése meg nem történik.

A 20. század elején Zalaegerszegen a rossz munkahelyi és lakáskörülmények miatt nagyon magas volt a tüdővészben szenvedők aránya, s magas volt a csecsemőhalandóság is. E súlyos egészségügyi problémák ellen Borbély országos lapokból átvett felvilágosító cikksorozatokkal próbált meg tenni valamit.

Borbély, mint ahogy azt a Tájékoztatóban megfo-



galmazta, a Magyar Paizs egyik fő feladatának a magyar nyelv védelmét tekintette. Pedagógusként is a nyelv tisztaságának megőrzésére kívánta rászoktatni tanítványait. Lapjában pedig *Nyelvében él a nemzet* című rovatot indított, amelyben az „idegen szellemű” szólások, szófüzések és mondatszerkezetek ellen vette fel a harcot. Az itt közölt cikksorozatát 1910-ben testvérével, Borbély Sándorral közösen *Nyelvünk védelme. Gyomlálás a magyar nyelv kertjében* címmel könyv alakban is megjelentette.

Számos, a kultúra és a művelődés terén tett kezdeményezése közül kettőről kell még megemlékeznünk. Már említettük, hogy Borbély György Zalaegerszegre kerülése után hamarosan felvetette egy göcseji néprajzi múzeum létrehozásának szükségességét. Javaslatát akkor még visszhangtalan maradt. A Magyar Paizs 1907. január 31-i számában immár a főgimnázium tanári karának kezdeményezését tette közzé; a vármegyei törvényhatósági bizottsághoz írt nyílt levelükben egy vármegyei múzeum alapításának szükségességét vették föl. „Mert bizonyos az, hogy múzeum nélkül olyanok vagyunk, mint akinek minden értéke, kincse szanaszét, rendezetlenül, gondozás nélkül hever. Elvész, kárba megy, feledés borítja, sőt megsemmisül teljesen, mielőtt az utódok részére meg lehetne menteni” – írták<sup>51</sup> Indítványozták, hogy „Mondja ki Zalavármegye törvényhatósági bizottsága, hogy a vármegye székhelyén közkönyvtárat és muzeumot létesít, saját kebeléből a gyűjtés megkezdésére és vezetésére bizottságot küld ki s az ügy érdekében a vármegye közönségéhez felhívást intéz.”<sup>52</sup> Addig is, míg a vármegye végleges helyet nem talál a múzeum számára, a gimnázium felajánlotta üres termeit az összegyűlt anyag elhelyezésére. A kezdeményezők a levélben – egy muzeológus szakszerűségével – négy pontban fogalmazták meg a leendő közgyűjtemény gyűjtőkörét. Eszerint gyűjtse a megyei múzeum mindazt, ami jellegzetes a göcseji nép életében (ruházat, eszközök, szerszámok, termékek, szokásokhoz, időtöltéshez kapcsolódó tárgyak, pl. játékok, stb.), mindazt, ami szellemi életével kapcsolatos (nyelv, zene, népköltészet, népszokások, stb.). Gyűjtsön minden történelmi értékkel bíró tárgyat, hiszen „Bármily értéktelennek látszó dolog fényes adat lehet ennek a megyének történetéhez, művelődési viszonyaihoz.” Végül „egybe kell hordanunk Göcsej természetrajzi kincseit is. Lássuk együtt ennek a darab földnek talaját, állat-, növény és ásványi világát, szóval minden természeti érdekességét.”<sup>53</sup>

A törvényhatósági bizottság nem támogatta a kezdeményezést, ennek ellenére a felhívásnak nagy visszhangja volt, a gyűjtés megindult. Vidéki tanítók, diákok, városi értelmiségiek ajándékozták oda régiségeiket a múzeum számára. A Magyar Paizs *Zalavármegyei Múzeum* rovatában hétről hétre nyug-

tázta a beérkező adományokat. 1911-re a gimnázium egyik terme már megtelt az összegyűlt anyaggal. Az I. világháború idején a középiskola földszintjén hadikórházakat rendeztek be, a tanítás folytatásához szükség volt az eddig raktárként használt termekre is, ezért a gyűjteményt a Vármegyei Levéltárba költöztették át. A múzeum ügye elaludt, de erről már nem Borbély és lelkes tanártársai tehetek. A levéltárból – a vármegyeház átépítése miatt – 1927-ben Keszthelyre került értékes régiséggyűjtemény nagy része a II. világháború idején, nyugatra menekítése közben pusztult el – éppen a zalaegerszegi vasútállomáson.<sup>54</sup>

Borbély György a Magyar Paizs hasábjain kezdeményezte a Csány szobor felállítását, zalaegerszegi működésének másik maradandó emlékét.<sup>55</sup> A zalai mártír személyében a halálig hűséges hazaszeretet példaképét, a függetlenségi eszme vértanúját tisztelte. 1904. december 22-én jelent meg a később oly sokszor megismételt felhívása: *Gyűjtsünk a Csány szoborra!* A kibontakozó kormányzati válság, a Szabadelvű Párt bukása, majd a darabont kormányt fogadó vármegyei ellenállás légköre kedvezett a pénzgyűjtő akció megindításának. Borbély, akit az egyoldalú Deák kultusz ellensúlyozása is vezérelt, a tőle megszokott hatalmas energiával vettette bele magát a szervezésbe: gyűjtőíveket küldött szét szerte az országban, felhívásokat adott közre, jótékonyági rendezvényeket, bálakat, estélyeket szervezett, Csány Lászlót ábrázoló levelezőlapokat adatott ki. Különösen fontos és jelentős ma is a Csány László életét és 1848–49-es tevékenységét ismertető munkássága, az erre vonatkozó dokumentumok kutatása, gyűjtése. E munka eredményeként 1906-ban adta ki az általa szerkesztett *Csány Emlékkönyvet*, amelyben szemelvényeket közölt Csány László életéből, s addig ismeretlen leveleket, iratokat tett közzé. A könyv nagy sikert aratott, így egy év múlva megjelentette második, bővített változatát is. Mindkét kiadvány bevétele természetesen a szoboralapot gyarapította. Látva a gyűjtés eredményességét, megszervezte a szoborbizottságot, majd 1910-ben kiírták a szobor pályázatot. A botránytól sem mentes pályázat eredményeként Istók János szobrászművészt kérte fel a bizottság a mű elkészítésére. Az évek óta tartó gyűjtés lendülete azonban megtört, ám a leleményes Borbély sohasem hagyta, hogy végleg elveszzen. A Magyar Paizsban minden héten regisztrálta az adományozók névsorát, ha nem adott senki, akkor N.N. alatt maga fizetett be 50 fillért. Az idő múlásával ezt egyre gyakrabban kellett megtennie. Az I. világháború előtt már majdnem összegyűlt a szükséges pénz, azonban a háború alaposan beleszólt Borbély, a szoborbizottság és a város életébe is. A szoborállítás ügye napirenden maradt ugyan, de sokadrangú kérdéssé vált.

A Magyar Paizsban is a háborús problémák kerültek előtérbe; a frontra kivitt szegény katonák családjainak

segélyezése, a hadiözvegyek és árvák ellátása, az 1914 őszén a gimnáziumban létesített hadikórház működtetése, a pózvai hadifogoly tábor létrehozása, a háború okozta drágaság és nyomor enyhítése, stb.

A lap 1914. augusztus 6-tól már csak 4 oldalon jelent meg, mert az újságot előállító Kakas Ágoston-féle nyomda tulajdonosát segédeivel együtt behívták katonának. Mindössze egy szedő és egy tanuló maradt, akik a tulajdonosné felügyelete alatt folytatták a munkát. Nem sokáig, mert november 26-tól Balkányi Ernő alsólendvai nyomdája nyomtatta a lapot, december 17-től pedig már Tapolcán állították elő, mert az előállítás költségei ott olcsóbbak voltak, mint Zalaegerszegen. A háború nagy anyagi veszteséget okozott a lapnak, mivel előfizetőinek zöme a frontra került, az otthon maradtak pedig takarékosági okokból nem fizettek elő az újságra.<sup>56</sup> A Magyar Paizsra is vonatkozott a cenzúrarendelet, csak előzetes ellenőrzés után lehetett szétosztani. A cenzúra által kifogásolt cikkek – pl. a hadihelyzetről vagy a közéletmezésről – nem jelenhettek meg, ezért többször előfordult, hogy üres, fehér foltok éktelenítették az oldalakat. 1917. április 22-ig a lapot rendszeresen kézbe vehették olvasói. Akkor azonban a krónikussá váló papírhiány miatt, június 24-ig fel kellett függeszteni a megjelenését. Attól kezdve már csak 1 lapos – két oldalas lett. A rövid terjedelem ellenére hetente jelent meg Borbély felhívása: Gyűjtünk a Csány szoborra, sőt egy újabb gyűjtési akciónak is teret adott. Páslek Lajos, a zalaegerszegi gazdakör elnöke kezdeményezte még a háború első hónapjaiban, hogy a város lakói között gyűjtsenek adományokat a főgimnázium földszintjén berendezett Vörös-Kereszt kórház és a hadsegélyező bizottság javára, valamint a háborúban elesett egerszegi hősök emlékének megörökítésére. Az ötletet felkarolva új állandó rovatot nyitott *Mikről nem szabad elfelejkeznünk* címmel.<sup>57</sup> E két rovat a Magyar Paizs utolsó lapszámának megjelenéséig – 1917. december 9-ig – élt. A lap megszűnése, amely a papírhiány miatt következett be, igen érzékenyen érintette Borbély Györgyöt, aki nézeteinek, s akcióinak szócsövét veszítette el.

A háború még egy súlyos csapást hozott Borbély és családja számára. Legidősebb gyermekük ifjú Borbély György, a kolozsvári egyetemi könyvtár munkatársa 1914-ben önkéntesként vonult be. A szerb harcterre került, ahol még 1914. december 2-án súlyos betegség következtében meghalt.<sup>58</sup>

A tragédia, a lapszerkesztés kudarca és az elkövetkező évek megpróbáltatásai: a háború befejezése, az 1918-as forradalom, a proletárdiktatúra – amikor is „holmi terrorlegények” elköltözték utolsó kerékpárját<sup>59</sup> – sem törték meg kitartását, a Csány szobor felállítása érdekében végzett szervező munkáját. A háború előtt és alatt összegyűlt pénz csak a mellékalakok kifaragására volt elegendő. 1923-ban újra kellett kezdeni a gyűjtést,

aminek lebonyolítását ismét csak Borbély, a szoborbizottság titkára vállalta magára.

1922-ben, 62 éves korában befejezte tanári pályafutását, nyugdíjba vonult, így minden idejét a szobor ügyének és az időközben újrakezdett újságírói, szerkesztői tevékenységének szentelhette. 1922. március 5-én *Zalavármegye* címmel új hetilap jelent meg a városban, amelynek egyik alapító tagja Borbély György volt. Újságíróinak többsége most is a gimnázium tanári karából került ki, többek között Göbel Árpád, Marton Boldizsár és Suszter Oszkár írtak az újságba. A Zalavármegye ars poeticája „a fennálló jogrend és az érvényben levő törvények tisztelete, a belső béke propagálása, a valláserkölcsi felfogás erősítése az egyetemes keresztény világnézet szempontjából és mindenekfelett a magyar nemzeti érzés ébrentartása” volt.<sup>60</sup> Borbély a lap főmunkatársa lett, *Hetenként* címmel állandó rovatot kapott, amelyben most is szóvá tette az általa visszásnak tartott jelenségeket. Különösen sokat foglalkozott a trianoni béke következményeivel, az erdélyi kérdéssel. Az erdélyi magyarság múltjának és jelen helyzetének ismertetése már Zalaegerszegre kerülése óta szívügye volt. „Nekünk itt távol nem fáj – nem tudjuk elképzelni s így el sem hisszük azt a történelmet, mit a nagy tömegre szaporodott oláh fajzat rendezett volt Felvinczen, Nagyenyeden, Zalathnán, Abrudbányán 48–49-ben” – írta 1897-ben. 1914-ben, még a háború kitörése előtt a Magyar Paizsban jelentetett meg *Bujdosó igazságok* címmel egy cikksorozatot, amelyben szinte váteszként jósolta meg Erdély elvesztését. Valami baj készülődik Keleten”...az oláhok maholnap felülkerekednek. Ők fognak ott igazgatni, oláh nyelven, oláh szellemben...Ők lesznek az urak, a magyarok szolgák.”<sup>61</sup> Mindezért Tisza István általa liberálisnak ítélt nemzetiségi politikáját hibáztatta. A trianoni békekötés után „maró gúnnyal festette meg a megszállók igazi arcképét, amelyet a magyar társadalom nagy része jó ideig nagyon felületesen ismert” – írták róla nekrológjában.<sup>62</sup> Erdély és a Székelyföld megszállása és elvesztése miatti fájdalomát rövid lélegzetű szépirodalmi alkotásokban is megfogalmazta. 1922-ban saját kiadásában, Marton Boldizsár előszavával adta ki *A holtak honából* és a *Bujdosó székely* című munkáit. (Itt jegyezzük meg, hogy még 1914-ben Alsólendván jelent meg egy másik szépirodalmi jellegű munkája: *Hajna szerelme. Csatarajz Vörösmarty „Zalán futása”-ból* címmel.)

Nemcsak a *Zalavármegyében* publikált, hanem jelentek meg írásai a *Zalamegyei Újságban* – bár annak szellemiségével alapvetően nem értett egyet – a *Zalai Élet* című társadalmi és irodalmi hetilapban, sok egyéb országos sajtóorgánumban is.

Továbbra is élénk társadalmi életet élt. 1922. április 3-án, az erdélyi menekültek által Budapesten újjászervezett Reneszánsz szövetség, amely Széchenyi István

és Teleki László emlékének ápolását tekintette fő feladatának, Borbélyt tiszteletbeli tagjává választotta. 1925. október 31-én pedig a zalaegerszegi MOVE sportegyesület örökös dísztagsággal tisztelte meg, mert "Nagyságod...egykor büszke és szabad Kincses Kolozsvár sportéletének megalapozói s általában a hazai atletika legelső úttörői közé tartozik" – indokolták döntésüket.<sup>63</sup>

Az újságírás és közéleti elfoglaltságai mellett a Csány szobor felállításáért folytatott áldozatos munka töltötte ki Borbély nyugdíjas éveinek mindennapjait. Az 1923-ban újraindított gyűjtés sem hozott eredményt, a pénz 1925 végén, a koronáról a pengőre való áttérés idején devalválódott. Az öregedő tanár azonban nem adta fel, továbbra is kifogyhatatlan volt az ötletekből. Most már nemcsak pénzt, hanem gabonát és bronzot is gyűjtött. Mintegy 15 mázsa fém gyűlt össze Wlassics utcai lakása udvarán, amelyet 1928-ban szállítottak el a szobrász öntőműhelyébe. Kitartó munkáját a szoborbizottság és a város is értékelte, 1928 áprilisában, amikor úgy tűnt, hogy október 10-én felavatható lesz a szobor, úgy döntöttek, hogy „...a fehéreképtől a barakkok felé vezető utcát pedig örök elismerésül a szoborakció megindítójának nemes, önzetlen és kitartó fáradozásáért Borbély György utcának” nevezik el.<sup>64</sup>

A főalak azonban csak a következő év tavaszán készült el, júliusban érkezett meg Zalaegerszegre, Siposs Dezső kőfaragó műhelyébe. A felállítás költségei, amit a város és a vármegye vállalt magára, még hiányoztak. Az avató ünnepségre további két évet kellett várni.

Ezt azonban Borbély György már nem érthette meg. 1930. február 8-án, 70 éves korában rövid betegeskedés után tüdőgyulladásban elhunyt. Halálakor több zalai, erdélyi és országos lap emlékezett meg életéről, méltatta hazaszeretetét, a közjó érdekében végzett önzetlen munkáját. Népszerűségét, közismertségét jelzi,

hogy családja számtalan kondoleáló levelet kapott; hajdani diáktársai, sporttársai, tanítványai mellett részvétét nyilvánította többek között Gyömöre György, Zala vármegye főispánja, Degré Miklós, a Budapesti Királyi Itélőtábla elnöke, aki korábban Zalaegerszegen volt törvényszéki bíró, Vass József népjóléti és munkaügyi miniszter, gróf Batthyány Pál volt zalai főispán, akihez meleg barátság fűzte Borbélyt, és Pehm József apátplébános is.<sup>65</sup>

A város dízsír helyet adományozott az elhunytak, mert „a megboldogult oly nagy érdemeket szerzett a magyar érzsnek és a hazaszeretnek minél nagyobb körben való bensőségessé tétele körül, hogy a képviselőtestület csekély részben csak így tudta háláját és kegyeletét leróni a nagy halottal szemben.”<sup>66</sup> A temetési szertartást a jóbarát Józán Miklós unitárius püspök végezte, a ravatálnál Péterffy Béla gimnáziumi igazgató mondott búcsúbeszédet, a sírnál Pásztor Imre tanár a MOVE sportegyesület, Herboly Ferenc pedig a zalaegerszegi újságírók nevében búcsúzott Borbély Györgytől.

A Csány szobor felavatására sok-sok viszontagság után végül 1931. október 11-én került sor. Az emlékmű hátoldalára „Borbély György – a Csány kultusz apostola” domborművű portréja is felkerült, amit Istók János szobrászművész készített el. Az ünnepség után a tömeg a temetőbe vonult, ahol felavatták és megkoszorúzták Borbély síremlékét, melynek „mindenkori karbantartását” Zalaegerszeg városa vállalta magára. Az emlékkőre is Istók János domborművét helyezték, feliratát Józán Miklós fogalmazta meg:

„Erdély bajnoka őszerejét idehozta Nyugatra,  
Védte Magyar Paizsán a honi nyelvet s ipart.  
Szép zamatos magyarán mikor írt,  
Zala lelke is izzott.  
Dísz vala ő köztünk, dísz e kő legyen itt.”

#### Jegyzetek:

<sup>1</sup> Borbély György életére és munkásságára ld. az alábbiakat: Gulyás Pál: Magyar írók élete és munkái. III. Bp. 1941. 898. Kiss Gábor: Borbély György (1860-1930) In: Emlékkönyv a Zrínyi Miklós Gimnázium fennállásának 100. Évfordulójára 1896-1996. Zeg.1996.119-120. Mező Ferenc: Tordai Ereős Borbély György. In: Göcseji Helikon 3. Honismereti Közlemények. Zalaegerszeg, 1971. 31-37.p. Péntek Lászlóné: Borbély György a Csány-kultusz apostola. (kézirat) Zeg. 1978. Göcseji Múzeum Adattára. Zala Vármegye feltámadása Trianon után (Zalai fejek) szerk.:Békássy Jenő. Bp. 1930. 153-154.

<sup>2</sup> Az aranyosrákosi unitárius egyház keresztelési anyakönyve szerint"1860. Szeptember 16-án kereszteltetett – 7 hetős korában." Borbély, aki 1926.július 26-án „Semmiségek” azaz Apróságok címmel életrajzi feljegyzések írásába kezdett, maga is bizonytalan a születési dátumát illetően. A feljegyzéseket a közelmúltban sok más értékes dokumentummal, fényképpel együtt Dr. Markos György – Borbély unokája – a Göcseji Múzeum történeti gyűjteményének ajándékozta, amiért ezúton is szeretnék köszönetet mondani.

<sup>3</sup> Mező Ferenc: Tordai Ereős Borbély György. 36.

<sup>4</sup> Keleti Ujság. 1930.febr.19.

- <sup>5</sup> Herkules. 1886. máj. 17. In: A Kolozsvári Athletikai Club II. Évkönyve.(továbbiakban KAC évkönyv) 1886-1888. Kolozsvár, 1888.105.
- <sup>6</sup> Gulyás: III. 897-899.
- <sup>7</sup> Borbély György: Bartha Miklós. Magyar Paizs (továbbiakban MP.)1905.okt.26.
- <sup>8</sup> Erdély története. 1637-1641.
- <sup>9</sup> Borbély György. (Nekrológ) In: A zalaegerszegi M.Kir.Állami Deák Ferenc reál gimnázium XXXIV. Értesítője az 1929-30. iskolai évről. Zeg. 1930. 3-5.
- <sup>10</sup> Mező Ferenc i.m. 31.
- <sup>11</sup> Borbély György, a club első bajnoka. In: KAC évkönyv. 105.
- <sup>12</sup> Uo. 107.
- <sup>13</sup> Uo. 105.
- <sup>14</sup> Borbély György: Kolozsvártól Lomniczig és vissza. In: KAC évkönyv 223-224.
- <sup>15</sup> KAC évkönyv. 107.
- <sup>16</sup> KAC évkönyv. 171.
- <sup>17</sup> KAC évkönyv. 158.
- <sup>18</sup> KAC évkönyv. 220.
- <sup>19</sup> Borbély György: Kerékpáron Párisig és vissza. 38.
- <sup>20</sup> Uo.102.
- <sup>21</sup> Uo.125.
- <sup>22</sup> A Magyar Könyvklub 1993-ban megjelentette Borbély György útinaplóját, melyhez Dobozy László írt előtanulmányt „A múlt századi magyar sportról és Borbély Györgyről” címmel.
- <sup>23</sup> Maller Sándor: John Paget János. 347.
- <sup>24</sup> Dobozy László: A múlt századi magyar sportról és Borbély Györgyről. 22-23.
- <sup>25</sup> Borbély György: Kerékpáron Keletre. 3.
- <sup>26</sup> Markos György: Egy különleges energiájú ember. In: Borbély György emlékkönyv . Zeg. 2000. megjelenés alatt
- <sup>27</sup> Markos György szíves közlése.
- <sup>28</sup> Németh József: A város és iskolája. 95-101.
- <sup>29</sup> Borbély György. (Nekrológ) In: A zalaegerszegi M. Kir. Állami Deák Ferenc reál gimnázium XXXIV. Értesítője az 1929-30. iskolai évről . Zeg. 1930. 3-5.
- <sup>30</sup> Keresztury Dezső: Emlékezéseim. 50.
- <sup>31</sup> Mező Ferenc i.m. 33.
- <sup>32</sup> Borbély György: A Zala-egerszegi főgimnasium. Zalamegye, 1897. márc.21.
- <sup>33</sup> Megyeri Anna: A kerékpározás kultúrájának kialakulása Zalában. 77-83.
- <sup>34</sup> A zala-egerszegi kerékpár egyesület utasbálya. Zalamegye, 1897. jún. 6.
- <sup>35</sup> Borbély György: Állítsunk néprajzi muzeumot. Zalamegye, 1898. júl. 31.
- <sup>36</sup> Borbély és Malonyai még Kolozsvárról ismerték egymást, Malonyai egyetemi éveiben szintén a KAC tagja volt, de a tagdíj fizetésének elmulasztása miatt 1888-ban kizárták a club tagjai sorából. Malonyai műve, amelyben Borbély is közreműködött: Malonyai Dezső: A magyar nép művészete. IV. kötet A dunántúli magyar nép művészete (Veszprém, Zala, Somogy, Tolna) Bp. 1912.
- <sup>37</sup> Borbély György: A szegek földje Göcsej. Magyar Nyelvőr, 1908. 421.
- Pais Dezső: Névmagyarázatok. Göcsej. Magyar Nyelv, 1912. 124-126.
- <sup>38</sup> Markos György szíves közlése.
- <sup>39</sup> Borbély György: A zalaegerszegi társaságról. Zalamegye, 1898. febr. 27.
- <sup>40</sup> 1906-ig a város évi 50 Koronával, 1906-tól pedig évi 100 Koronával díjazta a Magyar Paizsban megjelent összes városi hirdetést. Zalaegerszeg r.t. város képviselőtestületének jegyzőkönyvei. Zala Megyei Levéltár 1906. jan.10. 5/906.
- <sup>41</sup> Z. Horváth Lajos: Néhány szó a hírlapírói hivatottsághoz. MP. 1914. máj. 7. 2-3.
- <sup>42</sup> Tekintetes Borbély György tanár úrnak! MP.1901.júl.11. 2.
- <sup>43</sup> Borbély György. (Nekrológ) In: A Zalaegerszegi M.Kir.. Állami Deák Ferenc reál gimnázium XXXIV.Értesítője az 1929- 30. iskolai évről. Zeg. 1930. 3-5.
- <sup>44</sup> Tájékoztató! MP. 1900.okt.4.
- <sup>45</sup> Uo.
- <sup>46</sup> A témáról lásd: Béres Katalin: Zalaegerszegi kisiparosok a századfordulón. In: Zala megye közgyűjteményeinek kutatásaiból 1984–1985. (Zalai Gyűjtemény 21.) Zeg. 1985.121-134.
- <sup>47</sup> Borbély György: Szegény Tisztviselő! MP.1906. jún. 7. 1-3.
- <sup>48</sup> A tanítók ügye. MP.1911.jún. 8. 1.
- <sup>49</sup> Alakítsunk falusi gazda és kisiparos köröket. MP. 1912. jan. 4. 1.
- <sup>50</sup> Városunk fejlesztéséről. MP.1910. febr. 24. 1-2.
- <sup>51</sup> Vármegyei muzeum Zalaegerszegen. MP.1907. jan. 31. 1.
- <sup>52</sup> Uo.
- <sup>53</sup> Uo.
- <sup>54</sup> Németh József i.m. 100.  
A gyűjtemény megmaradt darabjait 1954-ben adta át a keszthelyi Balatoni Múzeum a Göcseji Múzeumnak, ekkor került beletárolásra az 54.1.1. kezdetű leltári szám alatt.
- <sup>55</sup> A témáról lásd: Béres Katalin – Kiss Gábor: Csány László kultusza Zala megyében. In: Kossuth kormánybiztosa Csány László 1790-1849. (Zalai Gyűjtemény 30.) Zeg. 1990. 289-308.
- <sup>56</sup> A Magyar Paizs is kiveszi részét. MP. 1915. szept. 30. 3.
- <sup>57</sup> A háború Zalaegerszegen. MP. 1914. júl. 30.
- <sup>58</sup> Markos György szíves közlése.
- <sup>59</sup> Dobozy László i.m. 23.
- <sup>60</sup> Zalavármegye. 1922. márc. 5. 1.
- <sup>61</sup> Borbély György: Bujdosó igazságok. MP. 1914. jan. 22. febr.5. febr. 19.
- <sup>62</sup> Borbély György. (Nekrológ) In: A Zalaegerszegi M.Kir.. Állami Deák Ferenc reál gimnázium XXXIV.Értesítője az 1929- 30. iskolai évről. Zeg. 1930. 3-5

- <sup>63</sup> A Reneszansz szövetség és a MOVE tagságáról értesítő levelek Dr. Markos György tulajdonában vannak.
- <sup>64</sup> Zalamegyei Újság, 1928. ápr. 12. 1.
- <sup>65</sup> Borbély György halála alkalmából küldött kondoleáló leveleket, táviratokat, a részvétlátogatók névsorát, a temetésre hozott koszorúk szalagjainak feliratát, az elhangzott gyászbeszédeket, a lapokban megjelent nek-

rológokat Borbély György 6. gyermeke, Sándor egy kockás füzetbe másolta bele. A füzetet Markos György a Göcseji Múzeumnak ajándékozta.

- <sup>66</sup> Kivonat Zalaegerszeg megyei város képviselőtestületének 1930. márc. 5-én tartott rendkívüli közgyűlésének jegyzőkönyvéből. (1323.szám/1930.jkv.64.) – bemásolva a Borbély Sándor által írt füzetbe.

#### Irodalom:

- Béres Katalin: Zalaegerszegi kisiparosok a századfordulón. In: Közlemények Zala megye közgyűjtésének kutatásából 1984-1985. (Zalai Gyűjtemény 21.) Zalaegerszeg, 1985. 121-134.p.
- Béres Katalin – Kiss Gábor: Csány László kultusza Zala megyében. In: Kossuth kormánybiztosa Csány László 1790-1849. (Zalai Gyűjtemény 30.) Zalaegerszeg, 1990. 289-308.p.
- Borbély György: Kerékpáron Keletre. Torda, 1895. 94 p.
- Borbély György: Kerékpáron Párisig és vissza. Úti emlékek. Bp. 1993. 31-140.p.
- Borbély György: Kolozsvártól Lomniczig és vissza. (Borbély György bajnok gyalog körútja.) In: A Kolozsvári Athletikai Club II. Évkönyve. 1886-1888. Kolozsvár, 1888. 108-224.
- Dobozy László: A múlt századi magyar sportról és Borbély Györgyről. In: Borbély György: Kerékpáron Párisig és vissza. Bp. 1993. 8-27.p.
- Erdély története. 1830-tól napjainkig. 3. köt. Szerk.: Szász Zoltán Bp.1987.
- Gulyás Pál: Magyar írók élete és munkái. 3. köt. Bp. 1941.
- Keresztury Dezső: Emlékezéseim. Szülőföldeim. Bp.1993.
- Maller Sándor: John Paget János. In: John Paget: Magyarország és Erdély. Bp. 1987. 329-348.p.
- Megyeri Anna: A kerékpározás kultúrájának kialakulása Zalában. In: Zalai Kalendárium 1995. Zalaegerszeg, 1994. 77-83.p
- Mező Ferenc: Tordai Ereős Borbély György. In: Göcseji Helyi 3. Honismereti Közlemények. Zalaegerszeg, 1971. 31-37.p.
- Németh József: A város és iskolája. In: Emlékkönyv a Zrínyi Miklós Gimnázium fennállásának 100. Évfordulójára 1896-1996. Zalaegerszeg, 1996. 93-103.p.



1.kép: Borbély György – Erdély bajnoka, 1886  
(Az eredeti felvétel a Dunky fivérek kolozsvári  
műtermében készült)



2.kép: A távgyalogló, 1886  
(Dunky fivérek, Kolozsvár)



3.kép: A "széllel bélelt törpe" un. biztonsági biciklivel, 1890 körül  
(Dunky fivérek, Kolozsvár)





4.kép: A Borbély család 1914-ben

Állnak: Borbély Sándor (1901-1976), István (1897-1967), Borbély György (1860-1930)  
 Ülnek középen: Erzsébet (1908-1965), Borbély Györgyné, Elekes Boriska (1869-1942), Borbála (1899-1983),  
 ifj. Borbély György (1891-1914), Zsófia (1907-1983)  
 Elöl: András (1902-1955), Ferenc (1905-1970)  
 (A felvétel Szigeti fényképész zalaegerszegi műtermében készült)

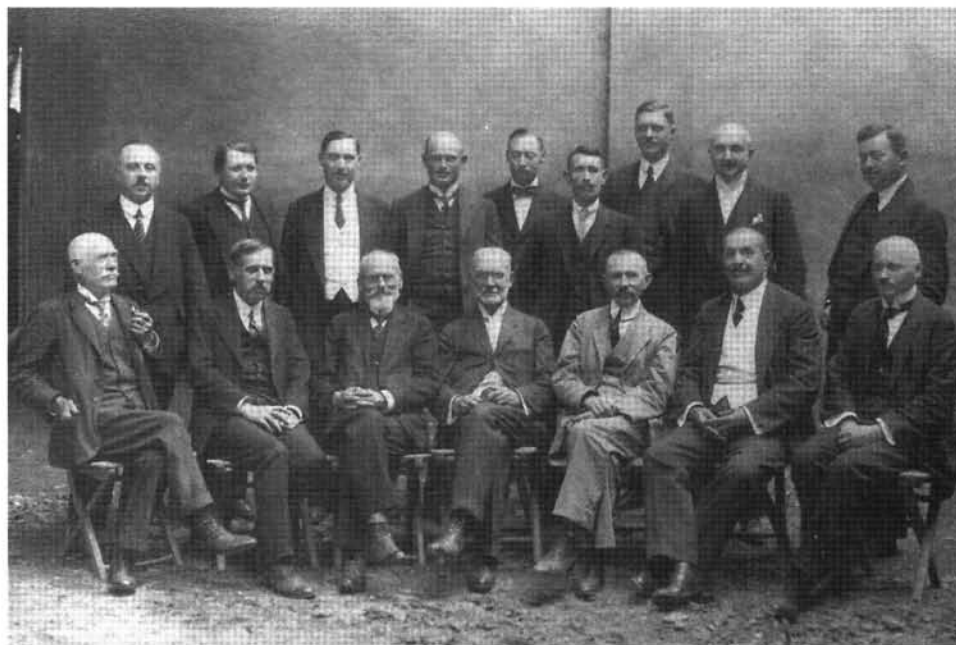

5.kép: A zalaegerszegi Állami Főgimnázium tanári kara, 1920 körül  
 Ülnek (balról jobbra): Borbély György, Vogel Richárd, Tuczy János, Medgyesi Lajos, Péterffy Béla, Takács József,  
 Schusztér Oszkár. Az álló sor azonosíthatatlan.  
 (A felvétel készítője ismeretlen)

Megyeri Anna

## A Göcseji Múzeum – az egykori takarékpénztár székházának építéstörténete

Adalékok Zalaegerszeg első pénzügyintézetének történetéhez

### I.

A 18-19. századi Magyarország hitelügyletei kedvezőtlen, zárt hitelrendszer keretei között működtek, bár hitelt nemcsak magánszemélyek, hanem intézmények (egyházi alapítványok, árvapénztárak stb.) is nyújtottak már. E hitelkapcsolatok az intézményes bankrendszer különböző szintjeinek kiépülése után sem tűntek el nyomtalanul, hanem a szakosodott intézetekben bonyolódottak le. Az Osztrák Nemzeti Bank, mint kiváltságolt jegybank létrehozására 1816-ban, a pesti fiók megteremtésére 1851-ben került sor. Az első takarékpénztárak Magyarországon a harmincas, negyvenes években alakultak ki, és elsősorban a lakossági megtakarítások őrzésére, kezelésére vállalkoztak. A legnagyobb közülük az 1840-es alapítású Pesti Hazai Első Takarékpénztár lett. Hasonló módon működtek az ötvenes évek során alakult első városi hitelszövetkezetek, majd a rövid időtartamra alakuló különféle szövetkezeti önszolgálatok egyesületei is. A szakosodott pénzügyintézetek közül a kereskedelmi és hitelbankok működése hasonlított a kereskedő-bankárok tevékenységéhez. Magyarországon első képviselője a Pesti Magyar Kereskedelmi Bank volt. A jelzálog-hitelintézetek az ingatlanokra történő hitelnyújtással foglalkoztak a földbirtok adósságaira elrendelt 1856-os moratórium feloldása után.<sup>1</sup> A postatakarékpénztárakat a szegényebb néprétegek apró megtakarításai számára hozták létre, 1886-tól Magyarországon is nagy sikerrel működött. Ekkor 2000 postahivatalt bíztak meg a közvetítéssel, 1894 végén már 4000 közvetítő fiókot tartottak számon.<sup>2</sup>

Zala megyében 1896-ban már 22 takarékpénztár és bank működött.<sup>3</sup> Elsőként 1845-ben a Nagykanizsai Takarékpénztár Részvénytársaság jött létre, 1867-ben a Kereskedelmi és Iparbank Részvénytársaság, 1870-ben a Dél-zalai Takarékpénztár Részvénytársaság, 1873-ban a Nagykanizsai Bankegyesület Részvénytársaság, 1873-ban az Alsó-muraközi Takarékpénztár Részvénytársaság, 1879-ben az Osztrák-Magyar Bank kanizsai fiókja. Zalaegerszegen 1869-ben egy, majd 1893-ban két takarékpénztár alakult. Alsólendván 1873-ban, Bellatincon 1881-ben Csabrendeken 1873-ban, Csáktornyan 1872-

ben és 1881-ben, Keszthelyen 1870-ben és 1894-ben, Kotoriban és Letenyén 1892-ben, Tapolcán 1869-ben és 1889-ben, Zalaszentgróton 1884-ben alakultak takarékpénztárak. Sümegen 1869-ben takarékpénztár, 1873-ban népbank alakult. Az önálló pénzügyintézetek mellett vagy kebelében, hosszabb-rövidebb ideig fiókinézetek is működtek a településeken.

### II.

1868-ban Zalaegerszeg mezőváros megyeszékhely. Lakóinak száma alig haladta meg az ötezetet. A keresők mezőgazdasággal, kisiparral és kereskedelemmel foglalkoztak, mellettük a jelentős számú hivatalnokréteg alkotta az értelmiségiek körét. A városban emeletes lakóház alig volt, a földszintes házak közül csak a két-tornyú római katolikus templom és néhány egyemeletes középület emelkedett ki. A város 1872 után nagyközépként, majd 1885-től rendezett tanácsú városként működött. Zalaegerszegen az 1880-as népszámlálás szerint 5905-en laktak, 1890-ben már 7811-en. A növekedéshez az idecsatolt Ola község lakossága, valamint az újonnan épült laktanya katonasága is hozzájárult. Az újonnan foganatosított házszámolás szerint 1890-ben 878 házat tartottak számon.<sup>4</sup> Polgári iskolája, mely később kereskedelmi iskola is lett, 1873-ban, gimnáziuma az 1895/96-os tanévben kezdte meg működését.

A város központjában, a templommal szemközt álló városháza nagytermében 1868. december 13-án tartották összejövetelüket a város első pénzügyintézetének, egy takarékpénztárnak alapítói. Az új intézmény alapszabály tervezetét az akkor már tekintélyes nagykanizsai takarékpénztár alapszabályainak mintájára készítették.<sup>5</sup> Az ülés témája ezen alapszabályok megvitatása volt, mely akkor érkezett vissza a pénzügyminisztérium engedélyével, ahová véleményezésre küldték.<sup>6</sup> Hamarosan elkészült nyomtatott változata is Nagykanizsán, Wajdits József könyvnyomdájában. Az 1869. január 18-ra datált kiadványt az akkori törvények értelmében Gorove István, a földművelés-, ipar- és kereskedelemügyi miniszter látta el kézjeggyel.



A benne foglalt 126 paragrafus<sup>7</sup> részletesen megszabta a működés alapelveit: a részvény-társulat célját és feladatát, pénzügyi alapját és műveleteket, a működés szervezeti kereteit. A takarékpénztár 80 éves fennállása alatt az alapszabályokat mindig a megfelelő történelmi, gazdasági helyzet igényei, a részvényesek és betétesek érdekei, az aktuális jogszabályok szerint alakították át. Változott többek között a kamat, a kezelési költség, a részvényesek, a választmány – később igazgatóság, az alkalmazottak száma, személye, nem utolsósorban a pénznem is.

E tanulmány keretében nem lehet feladatunk az intézmény működésének és történetének részletes bemutatása, de nem kerülhetjük meg a kezdeti időszak eseményeinek felvázolását. Tesszük ezt mindjárt az első alapszabály néhány fontos paragrafusának idézésével:

„A részvény-társulat célja.

1. §. Zalamegyében kebelezett Zala-Egerszeg városban részvény-egylet alakult a végett, hogy a kevésbé vagyonos néposztályoknak megtakarított vagyonuk biztos elhelyezésére, kamatozására alkalmat nyújtson, és ez által a szorgalom és takarékoság szellemét bennük fölélessze.

2. § Az egyletet részvényesek képezik. Részvényes, -vallás-, nem- és rangkülönbség nélkül mindenki lehet.

A részvény-társulat alapja.

9. §. Kétszáz darab – egyenkint kétszáz forintról szóló – részvényre 40.000 forint biztosítéki tőke íratott alá.

10. §. Az aláírt részvényesek kötelesek minden egyes részvény összegének felét vagy is minden részvény után 100 ft. azaz száz forintot 1868. évi december 31-én készpénzben a pénztárnok kezeihez lefizetni, az aláírt tőkének másik fele része a közgyűlés határozata értelmében lészen befizetendő.

A társulat szervezete.

24. §. Az egylet ügyeit

- a közgyűlés,
- a választmány és tisztviselői által intézi.
- A közgyűlések rendszerintiek vagy rendkívüliek.

Az egyleti nagy-és az igazgatói választmányról.

37. §. Az egyleti választmány a közgyűlés állandó bizottságának tekintendő, mely annak törvényes jogait rendszerint az egyik közgyűléstől a másikig gyakorolja.

Az egyleti választmány nagy- és igazgató választmányra oszlik.

A nagy választmány 24 tagból áll, kik a részvényesek közül, tekintet nélkül a birtokukban lévő részvények számára – választanak.

Választmányi tagok csak zalaegerszegi lakosok lehetnek.

A betételek – és visszafizetésekről.

79. § A betételi könyvecskéért díj jár: 5 frtig díjmentes, 5 frtot meghaladó összegtől 20 frtig 4 kr., 20 frtot meghaladó összegtől 50 frtig 4 kr., 500-1000-frtig 16 kr.

A megyei bírói letétek, úgy az árva és községi pénzek betétele azonban díjmentes.

122. § Az egylet pecsége közepén Zala-Egerszeg város Magdolna védszentjének jelképét és e köriratot viseli „Zala-Egerszegi takarékpénztár 1868.”

Elrendelték, hogy a kinyomtatott alapszabályok egy-egy példányát a megyében lévő hivataloknak, az ismert földbirtokosoknak és lelkészeknek küldjék szét, kérve pártfogásukat és támogatásukat. A kerületi jegyzőkhöz és községbírákhoz is eljuttatták az alapszabályok rövid kivonatát tartalmazó hirdetményt.<sup>8</sup>

Az 1869. jan. 29-én kelt könyvatos körölvény arra szólította fel a részvényeseket, hogy az általuk aláírt minden egyes részvény összegének felét, azaz száz forintot február 1-14. között fizessék be az egylet pénztáránál, Kaiser Zsigmond<sup>9</sup> úr irodájában. A kereskedő maga is részvényes volt, a választmány tagja, s tőle béreltek helyiséget. Itt tarthatták azt a részvények tárolására szolgáló fémszekrényt is, melyet még az előző évben megrendeltek.<sup>10</sup> Kérvényt írtak a tekintetes megye közönségéhez, hogy a „cassa” kulcsainak másodpéldányát lepecsételve a megyei levéltárban helyezhesék el.<sup>11</sup>

Az alapító 70 részvényes, többségük kereskedő, neve fennmaradt egy kézzel írott kézbesítési íven. Ferde betűvel szedtük az ugyanebben az iratcsomóban megőrzött listán szereplő választmányi tagok nevét, akiknek a foglalkozását is feltüntettük.<sup>12</sup>

1. *Deutsch Manó* kereskedő, 2. *Ányos Klementina-Kun Béla*, 3. *Fleischnacker Sándor*, 4. *Königmayer Károly* r.k. lelkész, 5. *Isóó Ferenc* gyógyszerész, 6. *Kaiser Zsigmond* kereskedő, 7. *Kaiser József*, 8. *Königmayer János*, 9. *Hrabovszky Flórián* ügyvéd 10. *Thassy Lajos*, 11. *Dr. Gráner Mihály* orvos tudor, 12. *Plihal Ferencz* (1870-ben főbíró), 13. *Derencsény Pál*, 14. *Stern Jaques* kereskedő, 15. *Rosenberg Sándor* kereskedő, 16. *Weisz Ede* kereskedő, 17. *Fischer László* kereskedő, 18. *Weisz Sándor* kereskedő, 19. *Fischer Miksa* kereskedő, 20. *Fischer Simon és fia*, 21. *Mayer Jakab* kereskedő, 22. *Dr. Mangin Károly* orvos tudor, 23. *Horváth György*, 24. *Malatinszky Lajos*, 25. *Martonfalvi Sándor* kereskedő, 26. *Horváth Miklós* kereskedő, 17. *Ossterreicher Sándor*, 28. *Jángl András* (építész), 29. *Réfy Lajos*, 30. *Hérics János* törvényszéki ülnök, 31. *Rosenthal Ignác* kereskedő, 32. *Csertán László* (földbirtokos), 33. *Rauschl Ferencz* magánzó, 34. *Tivolt Ferencz*, 35. *Isóó Alajos* ügyész, 36. *Svastits Benő* (főszolgabíró), 37. *Szigethy Antal* (ügyvéd), 38. *Hetényi Ferencz* mérnök, 39. *Varga Imre*, 40. *Árvay Sándor*, 42. *Handler István* magánzó, 42. *Hubinszky Adolf* kereskedő, 43. *Stern Zsigmond*, 44. *Stern Farkas*, 45. *Kováts Károly* földbirtokos, 46. *Kováts József*, 47. *Mayer Ábrahám*, 48. *Rechnitzer Lipót*, 49. *Miszory Ignác* csizmadia, 50. *Rágendorfer Sámuel*, 51. *Geiringer Zsigmondné*, 52. *Czinder István* (ügyvéd), 53. *Rechnitz Gotfrid*, 54. *Horváth József*, 55. *Meschkó József* (aláírása: *Meskó*), 56. *Nagy Károly* szíjgyártó,

57. Farkas Imre, 58. Pámer Antal, 59. Weinberger Herman (kereskedő), 60. Ruzsits Károly, 61. Rozenkrantz József, 62. Németh János, 63. Lábodits József, 64. Hidég József, 65. *Königh Mór* orvos, 66. Rosenthal Albert, 67. Czifrák János, 68. Öesterreicher Zsigmond, 69. Ossterreicher Márk, 70. *Páslek József* csizmadia.<sup>13</sup> Az intézmény igazgatója ekkor Kovács Károly földbirtokos, gondnoka Handler István kereskedő, könyvelője Salczér József volt.

Hamarosan eldöntötték, hogy „a takarékpénztári részvények csak is Zalaegerszegi lakosokra engedélyeztetnek, mert különben beállna olyan idő, mikor a részvények birtokosai túlnyomó számban idegenek lennének, s a helybeliekből az Igazgató választmány ki sem kerülhetne, s így az intézet fenn akadna.”

Az igazgató jelentése<sup>14</sup> szerint a takarékpénztár működésének első esztendejében az üzlet mindössze 639 ft 71 kr-t jövedelmezett, mely a befektetett 20.000 ft tőkének csak 3 és 1/4 százalékát tette ki. Úgy döntöttek, hogy a részvényesek bizodalmanak fenntartása céljából 638 forintot felosztották a részvényesek között, 1 ft 71 kr-t pedig az 1870. évi költségek fedezésére tartották fenn. Az ügymenet könnyebb végrehajtását segítette az a határozat, hogy a részvények kétharmada mindenkor zalaegerszegi lakosok kezében legyen, mert csak így történhetett a szabad részvények eladása. Felemelték a kölcsöntőkék kezelési díját is, mert csak így látták megvalósíthatónak az alapszabályokban, a 22. §-ban kitűzött „szent cél” megvalósítását, „miszerint a tiszta jövedelem 1/6-od része valamely Zala Egerszegi vagy megyebeli köz-hasznú és jótékony célra fordíttassék.” Problémát jelentett az is, hogy a takarékpénztári tisztviselők fizetését az első évben nagyon csekély összegben állapították meg. Ezért Policzer József könyvvivő úr fizetését 500-ról 700 forintra emelték. Rauschl Ferenc máris kilépett a választmányból, helyette Horváth Miklós helybeli kereskedőt választották meg.

Kovács Károly igazgató már elégedetten számolhatott be a takarékpénztár 1870., második évi működéséről.<sup>15</sup> Az intézet „köréhez tartozó minden üzletága kisebb nagyobb mérvben kiterjeszkedett, s működését általában kedvező siker övezte. Minek bebizonyítására engedje meg a tisztelt közgyűlés, a főbb üzletágakra nézve az 1870-ik évről az 1869-ikivel párvonalba állítását- s vidékünk nemzetgazdasági viszonyai ismeretére vezető és intézetünk jövőjére következtető adatok elősorolását:

A lefolyt 1870-ik évi összes forgalom 187.470 ft 57 kr-al haladta túl az 1869-ikét.

A betétek összege az 1869-ik évinél 4155 ft 46 kr-ral növekedett, s az 1869-iki maradvánnyal s kamatokkal összesen 211.832 ft 44 kr-t teszen, mely összegből a törvényhatósági betétekre 61, a magánosokéra 39 százalék esik. A 787 betét számból 50 ft-on alul csak 66 szám van.

Betét visszafizetés az első évhez képest 64.460 ft 48 krajczárral több, melynek azonban legnagyobb részét a

hatósági betétek visszaszolgáltatása teszi.

Az ingatlanokra adott kölcsön a múlt 869-ik évinél 67.910 ft-tal kevesebb, s két évi összege 144.597ft, s ennek 28 %-a volt úrbéri

32 %-a kisebb nemesi és

41 %-a városi birtokokon fekszik.

A legnagyobb jelzálog kölcsön 869-ben: 6000 ft

A legkisebb jelzálog kölcsön: 60 ft

1870-ben a legmagasabb: 2500 ft

a legkisebb: 100 ft

869-ben 100 ft-on alul csak 2 van, 870-ben egy sincs.

A váltóforgalom az 1869-ik évit 168.268 ft-al haladja túl, s az e nembéli kölcsön

1869-ben a kereskedési üzlet által 55 7/10 százalékkal

a kisebb ipar által 18 9/10

a földbirtok által 25 4/10

1870-ben a kereskedés által 42

kisebb ipar által 23

földbirtok által 35 százalékkal vétetett

igénybe.

A legmagasabb váltó kölcsön mindkét évben 2000 ft,

a legkisebb 1869-ben 50 ft,

870-ben 18 ft

100 ft-on alul volt 1869-ben 2

1870-ben 34

Ezen összeállításból kitűnik, miszerint az 1870. évben az előző évhez képest a kereskedés és ipar pangott – mert az első kevesebb tőkét használhatott, míg a másodiknak többre volt szüksége – s a földbirtok jövedelme csökkent.

Az értékekre való előlegezési üzletforgalom az 1869-ikét 64.918. ft 50 kr-ral múlta fel.

Más pénzügyintézeteknél a lefolyt évben semmi sem helyeztetett el, ellenben az értékpapírokba befektetés 18.468 ft 58 kr-ral emelkedett.

Intézetünk tiszta jövedelme 869-ben 639 ft 71 kr, 1870-ben 2512 forintot tett, s ezen az előző évhez képest kedvező siker az üzletforgalom növekedésén kívül azon körülménynek is tulajdonítható, hogy az első évben az alakulási és felszerelési költségek a jövedelem legnagyobb részét elnyelték, s hogy a kamat és kezelési költség 1870-ben 7 %-ra növekedett.”

Nem csoda, ha a választmány tagjai elégedettek voltak Kovács Károly és Handler István urak működésével, „akik tapintatosan, minden pártérdek nélkül irányították az intézetet, melynek jó hírét és virágzását köszönheték.”

1872-ben<sup>16</sup> az igazgató továbbra is Kovács Károly, a számvizsgáló bizottság tagjai: Schütz Sándor<sup>17</sup>, Öesterreicher Zsigmond és Stern Zsiga voltak. Az igazgató jelentése<sup>18</sup> szerint az üzletkimutatás aránylag kedvező volt, bár nem felelt meg a jövedelem növekedésének, az előző évit csak néhány száz forinttal haladta meg. Ennek oka az egész országban ekkor és a következő évben dúló pénzügyi válság, melyeknek főként bankok estek áldozatul. „Országos pénzválság a múlt évben először hatolt szerény intézetünk tűz-helyébe, s

szerencsénk, hogy csak az év utolsó negyedében kezdődött, különben káros hatása aligha érezhetően meg nem rázkódtatott volna. ...Üzletünk – ily még nem tapasztalt – visszasságánál hitelezőink iránti kötelezettségeinknek még hitelműveleteink meg-szorításával sem lettünk volna képesek megfelelni, ha a Pesti Országos Takarékpénztár kezdeményezése folytán múlt szeptember hónapban alakult takarékpénztári hitelegyletbe be nem lépünk s itt váltóink visszszámítolása által 20000 forint hitellel bár ingadozó – e válságos időben kamat és költséggel 9% fizetés mellett – nem rendelkezünk.”

Annak, hogy az intézetnél november és december hónapban tömeges tőkefelmondások történtek, több oka volt. Egyrészt a „hitelre szorult magánosok által – bár kénytelenségből – de szívesen fizetett magasabb kamat”. Másrészt az összes, s így a szomszéd pénzügyintézetek által történt betéti kamatláb felemelése. „...midőn a kanizsai mindkét takarékpénztár és az ottani kereskedelmi bank november elején hirdette e betéti kamatoknak 6-ról 7 százalékra való felelését s itt helyben ugyanakkor kezdte meg működését a soproni kereskedelmi bank fiókja, éppen azon időben vették nálunk is a felmondások kezdetüket.”

Ismét módosították az alapszabályt. A kor igényeinek, a gyakran változó üzleti viszonyoknak meg-felelve a kamatláb felemelésének vagy leszállításának módját kellett megkönnyíteni, mert „a már fennálló s még folyvást szaporodó pénzügyintézetek élénk versenye mellett az intézkedés gyorsasága önfenntartási szükségét képez.” Így a közgyűlés helyett – melynek a hirdetmény kifüggesztése után négy héttel kellett összeülnie – ezentűl a nagyválasztmány intézkedett a kamatlábak változtatásáról, egészítették ki a 43. paragrafust. A 76. §. 1. bekezdése is változott: „Egy forinttól 2000 forintig terjedő betétek után annyi kamatot fizet az Intézet, amennyit a nagy választmány a 43. §-a értelmében az időnkénti pénzügyviszonyokhoz képest határozand, azonban ez intézet magának minden kölcsön után csak 1 százalékkal vesz több kamatot, mint a mennyit minden egyes betét után ad.” Ezért a 102. §-ból törölték a „minden betét után 6% kamat jár., kitélt.

Lássuk milyen módon osztották fel ekkor a tiszta jövedelmet. A mérleg kimutatása szerint az 1872. évről fennmaradt 6150 forint 54 krajcárból 600 forintot levontak, ebből 240 forintot Kovács Károly igazgató úr, 180 forintot Handler István gondnok úr, 180 forintot pedig a Takarékpénztár és könyvvizsgálattal 1872. évben foglalkozó három választmányi tag, Kaiser Zsigmond, Hubinszky Adolf és Weisz Ede urak kapták egyenlő arányban, tiszteletdíjként. (Kaiser Zsigmond időközben eltávozott, ezért az ő díjából 10 forint a helyette dolgozó Rosenberger Sándort illette.) A maradék 5550 forint 54 krajcárt az alábbi módon osztották fel. Tartalék alapra 1000 forint, az intézet hivatalnokai nyugdíj alapjára 1000 forint, jótékony célokra 1000 forint. Részletezve: a zalaegerszegi közös iskola javára 500 forintot, az új kórház alap javára 166 forint 66 2/3

krajcárt, a Stern család által alapított kórház javára ugyanekkora összeget adtak. A részvényesek között részvényenkénti kamat és osztalék fejében 2400 forintot osztottak fel.

Az igazgató következő, 1874. évi beszámolója szívesen és részletesen festette le a pénzügyi válság, „pénz calamitás” hatását az egerszegi intézményre.<sup>19</sup> Nem csodálkozott azon, hogy a közgyűlés aggódott, a válság a „napilapok által még nagyobbítva s következeiseiben majd mindenki által közvetlen vagy közvetve érezve, s hazánkban még elemi csapások által is súlyosbítva az egész országot rémületbe ejtette...” De mindjárt meg is nyugtatta társait, mert „nemcsak hogy a forgalom, másfél százezeren felül szaporodott, hanem ezekkel karöltve a tiszta jövedelem is a múlt évikének megfelelő arányban növekedett. ...de nem mondhatni, hogy az úgyszólván az egész pénzügyvilág egén átvonult múlt évi vihar nyomtalanul vonult volna el. Többször és többféleképpen nyilvánult meg, legérezhetőbben a forgalom rendellenességében. Így míg a válság rémhírét követő egy pár hónapban nem csak a betétek szokatlan mértékben apadtak, de a hitel és bizalom megrendültével a betétek visszavétele is annyira megindult, hogy volt holnap, midőn a visszafizetés a betétet harmincezer forinttal meghaladta, addig néhány hónappal később s egyszerre oly összegben özönlött ismét a betét, mely a keresletet meghaladta. Ily rendellenességek kiegyenlítése az igazgató választmány legélesebb figyelmét és tevékenységét igénybe vette, s fel-használt mindent, az alapszabályok erejénél fogva.

Ezen eszközök pénz hiány esetében a pénz szerzés, pénz bőség esetében pedig a felesleg készlet biztos elhelyezése, mi mindkettő – válság idején – nem kis nehézségekkel jár – kölcsönt Bécsben kaptunk – az alacsony árfolyam miatt kár nélkül el nem árusítható értékpapírjainkat a nemzeti és a leszállító banknál. És pedig a sanyarú pénzügyviszonyokhoz képest – mondhatni legolcsóbb 6½-7½ % kamatra. És itt hálás elismeréssel kell megemlékezem Bécsben székelő honfiaink Stern bankár és Kaiser Zsigmond urakról, kik önzetlen szíves közvetítésüknek köszönhetjük e jutányos kölcsönt.

Több gond s nagyobb elővigyázattal jár a felesleg pénzkészlet biztos elhelyezése. És miután rendkívül válságos időben, mikor a legbiztosabbnak hitt alapon nyugvó pénzügyintézetek meginganak, a pénzeket ezeknél elhelyezni megnyugvással nem lehet: szabályilag kiszabott üzletkörünkél fogva nem maradt más mód, mint értékpapírok vásárlása. Vettünk tehát ilyeneket, s pedig nagyobb részt földterhermentesítési s kisebbben magyar vasúti kölcsönkötvényeket, mint legkisebb áringadozásnak kitétteket. És e rendesen csekély nyereséggel, sőt gyakran veszteséggel járó kényszer műveletek ellensúlyozására élt még az igazgatóság kamatláb meghatározási jogával is, s a viszonyokhoz képest a betéti kamatokat múlt évi aug. 15-től 7 %-ról 6 %-ra, a jelzálogos kölcsönök után 9 %-ról 8%-ra leszállította, s így maradt év végéig. Váltók és előlegek után 873. aug.15-től vett

9% kamatot, mely kamatláb augusztus 15-én leszállított 8%-ra s október 6-án felemeltetett 8½ %-ra.

Még az elsorolt intézkedésekkel sikerült az üzlet forgalmat úgy fenntartani, hogy az intézet a kikölcsönzéseket soha nem kényszerült megakasztani s hitelezői irányabani kötelezettségeinek pontosan megfeleltetett, addig ezt a magánosoknak az intézet iránti kötelezettségeiről – sajnos – nem jelenthetem, mert váltó óvásos az előbbi évekhez képest szokatlan számban, 450-en felül fordultak elő, s a kamathátralék 1576 ft 73 kr szaporodott. Veszteséget azonban a takarékpénztár se váltóban nem szenvedett, mivel óvás után mind kiegyenlítettek, se kamatokban nem fog szenvedni, mivel ezek a jelzálogok fölös értékével biztosítva vannak. Hanem van veszteségünk az értékpapírok árkülönbségében, mely veszteség az általános mostoha viszonyokban gyökerezvén elhárítása az igazgató választmány ereje körén kívül esik.”

A takarékpénztár tiszta jövedelme ekkor 7719 ft 76 kr volt. Felosztásáról az alábbiak szerint intézkedtek: 1/5-öd részét a tartalékalaphoz, 1/5 részét az intézeti nyugdíjalaphoz csatolták. A jótékony célokra járó 1/5-öd részt így osztották fel:

városi új kórház javára	100 ft
a Stern család által alapított kórházra	100 ft
a városi kiseddóvó alaptőkéjéhez	100 ft
a Zalaegerszegi városi jótékony nőegyletnek	100 ft
a Zalaegerszegi tűzoltó egyletnek	50 ft
a városi közös iskola alap javára	200 ft

Az ezen felül megmaradt összeget az újonnan felállított polgári iskola felszerelésére ajánlották. 2/5 részét a részvényesek közt a részvények arányában felosztották. A tisztviselők javadalmazását sem felelték, s 56 forintba került az a vasajtó, melyet „a felszaporodott üzletkönyvek elzárására használt fali szekrényre tűz elleni biztosítatás végett” szereltek be.

Az 1875. évi kereskedelmi törvény értelmében ismét megváltozott az alapszabályok jó néhány paragrafusa. A módosítások nagy része az elnevezések változásával kapcsolatos. A Zalaegerszegi takarékpénztári részvény *egylet* helyett *társaság* lett. A 14. §-ban választmány helyett ezután igazgatóság szerepelt. Az idők folyamán változott az igazgatóság létszáma is, ekkor éppen 26 tagban állapodtak meg. A 42. § szerint az igazgatóság titkos szavazás útján saját kebeléből választotta a takarékpénztár részvény társulat elnökét és két alelnökét, kiknek szükségképp zalaegerszegieknek kellett lenniük. Az igazgatósági választmány ekkor 12 tagból állt.

A kereskedelmi törvény jótékony hatással volt a pénzügyintézetek fejlődésére, így a takarékpénztárakra is. A nagyválasztmány tagjai 1876-ban elérkezettnek látták az időt, Handler István igazgatóval az élen, a „közgyűlésnek irányt tenni, hogy egy alkalmas s jutányos áron megszerezhető lakháznak a Takarékpénztár részére leendő megvásárlására a választmány felhatalmaztassék.”<sup>20</sup> Ez nem történt meg, mert a májusi közgyűlésen csak egy lakosztály ideiglenes haszonbérleti szerző-

déséről ejtettek szót. A 325 forint évi bért Ánisics Dánielné asszonyságnak fizették.<sup>21</sup> A helyiségek felújítására 897 forint 56 karjcart költöttek.<sup>22</sup>

1878-ban Hubinszky Adolf elnök úr jelentette, hogy a szeptember 7-én megtartott igazgatósági ülésen megbízták azzal, hogy „özv. Anacsics Dánielné asszonysággal lakházának eladása iránt” érdeklődjön. „A tulajdonosnő asszonyság határozottan kijelenté, hogy lakházát 13 000 ft-on kívánja elárúsítani.”<sup>23</sup> A vásárlás fontosságát az alábbiakkal indokolják: „ezen takarékpénztár részvénytársaságnak a hurcolkodás nehézségei elhárítása miatt egy saját lakházra okvetlenül szüksége van. ...minden időben alkalmas, ...a kívánalmaknak megfelelő helyiséget kapni felette nehéz, ... hogy ezen jelenleg is (használt) helyiségnek czélszerű és szükséges berendezésére már 1000 ft-ot meghaladó költségeket is tett, - végre mert ezen takarékpénztár r.t. tekintélye is megkívánja, hogy ...egy saját tulajdonhoz tartozó lakházat szerezzon.”

Tehát azt a házat akarták megvásárolni, melyben hivatali helyiségeiket is bérelték. A közgyűlés ehhez mégsem járult hozzá, mert a házvásárlást csak akkor látta időszerűnek, ha az intézményi tartalékalap tőkéje eléri a 40.000 forintot. 1879-ben Farkas Dávid igazgatósági tag ismét jelentette, hogy „özv. Anisits Dánielné hajlandó lenne ezen lakházát, melyben ezen takarékpénztár üzlet helyiségét tartja, 10.200 forintért örök árban elárúsítani.”<sup>24</sup> De ismét késlekedtek, s ennek a késedelemnek több oka is volt. Anisicsné 1876-ban 1200 forint kölcsönért folyamodott a takarékpénztárhoz. De mivel ingatlanai már 10.200 forint tőkével terhelve voltak, nem adtak neki kölcsönt,<sup>25</sup> s mint látjuk, a házat sem vásárolták meg. Az új tulajdonos Varga Vilmos, így tovább tőle kellett bérelniük a hivatali helyiségeket.<sup>26</sup> A város központjában lévő épület a Deák tér, a bíróság szomszédságában állt. Keletről a Kaszaházi (ma Bathyány) utca vezetett a szomszédos település irányába. 1878-ban Farkas Dávid igazgatósági tag, akinek az épület mellett volt háza,<sup>27</sup> ösztönözte, hogy „ezen takarékpénztári helység előtt lévő kertet körülkerítő léczek nyugati sarkára egy utczai lámpa” kerüljön, melynek költségéhez a pénztár 1/3 részben hozzájárulna.

1879-ben a takarékpénztár igazgatója, Handler István nem kis büszkeséggel tekinthetett vissza a pénzügyintézet 10 éves múltjára.<sup>28</sup> A kedvezőtlen pénzügyi viszonyok ellenére a betéti tőke 677 000 forint, több mint ötszöröse az első évének. „Ezen kedvező eredmény mindenestre fényes tanúsága azon bizalomnak, mely intézetünk irányában a közönség részéről növekedő mérvben nyilvánult. A mennyire pedig a város és vidéke hiteligenyeinek eleget tettünk, mutatja azon körülmény, hogy a váltókra és ingatlanokra kihelyezett, vagyis kikölcsönzött tőkék 600.000 ft-ra rúgnak. Az intézet saját vagyona mely kezdetben 20.000 ft alaptőkét képezett, ma 16.403 ft 69 kr-nyi, tartalék tőkével és nyugdíj alappal 12.017 ft 85 kr-nyi, összesen 48.421 ft 54 kr-t tesz.” Jótékony célokra, helybeli és országos közintézmények

segélyezésére az intézet fennállása óta tetemes összeget – 9438 forint 25 krajcárt - fordított. A részvényesek számára 10 éven át a részvények utáni osztalék 245 ft-ot jövedelmezett, vagyis az alaptőke átlag 24½ %-ot kamatozott.

Jótekonny célra is egyre többet tudtak költeni. 1878-ban a városi új kórháznak a legszükségesebb eszközök beszerzésére és folyó kiadások fedezésére 200 forintot, Stern család kórházának hasonló célokra 200 forintot, a tűzoltó egyletnek, de csak tőkésítésre ugyanennyit, a kisdodóvodának szintén csak tőkésítésre 200 forintot, a nő egyletnek folyó kiadásokra 60 forintot adományoztak. Zalaegerszegi városi házi szegények közti felosztásra a városi tanács kezeihez 40 forintot adtak. A jótekonysági számla terhére előre kifizettek a miskolci vízkárosultaknak 40, az egri vízkárosultaknak 25, a helybeli tűzkárvallottaknak 15, a helybeli és megyei mozgó-sított katonák részére 50-50 forintot.

### III.

A viruló intézmény számára egyre fontosabbá vált egy saját székház birtoklása. 1881-ben végre az alkalmasnak tűnő, un. Hérics-féle ház megvételére került sor. A Kazinczy téri 10. házszám alatti, egyemeletes házat, a másik két oldalra néző melléképületeivel együtt 37.000 forintért árulták. Az igazgatóság javasolta a ház megvételét, több érvet is felsorolva közgyűlés meggyőzésére. Először: már 1880-ban elérték a 40 ezer forint alaptőkét, mely az 1879-es közgyűlés határozata szerint szükséges ahhoz, hogy önálló házat vegyenek. Másodszor: „a jelenlegi pénztári tetemes készpénzbeli készlet és a kereslet lanyha folyamata, a nagyobb károsodás elkerülése végett kénytelen volt az igazgatóság már eddig is tetemes összegű papírokat vásárolni.” Harmadszor: „ily jó, alkalmas helyen, szilárd anyagból, ily becsületesen épült” házat ritkán adnak el.<sup>29</sup> Negyedszer: megvásárlásával a befektetett tartalék alap sokkal biztonságosabban jövedelmezne, mint a tőzsde hullámzásának kitett állampapírokban.<sup>30</sup> Azt is javasolták, hogy a haszonbérletet is mondják fel, bár Varga Vilmos háztulajdonossal 1886-ig már meghosszabbították bérletüket 400 forintos haszonbéri összeggel.<sup>31</sup> Úgy tűnik, a költözködésre mégsem került sor, a hivatali helységek továbbra is a megszokott helyen maradtak.

A házvásárlást tárgyaló közgyűlésre az alábbi 48 részvényest hívták meg: Árvay István, Boschán József, Boschán Gyula, Boschán Emil, Dr. Czinder István, Deutsch Manó, Derencsény Pál, Fischer László, Fischer Miksa, Farkas Dávid, dr. Gráner Mihály, dr. Gráner Géza, Gráner Jakab, Geiringer Zsigmond, Gráner Lipót, Hanty Ferenc, Hrabovszky Flórián, Horváth Miklós, Hubinszky Adolf, Heinrich Vilmos, Hanty Károly, Hidegh József, Kaiser József, Keresztury József, Lábodits József, Mayer Jakab, Dr. Mangin Károly, Miszory Ignác, Nagy Károly, Németh János, Österreicher Sándor, Österreicher Márkus, Páslek

József, Königmayer János, Rosenberger Sándor, Rosenberger Zsigmond, Rosenthal Ignác, Rechnitzer Miksa, Ragendorfer Samu, Rosenkranz József, Rosenthal Gyula, Schütz Sándor, Skublics István, Szigethy Antal, Ungár Frigyes, Weisz Ede, Weisz Sándor, Weinberger Herman. A résztvevők közül tizenötön annyira kedvezőnek tartották a vásárlást, hogy nyilatkozatot tettek: amennyiben a közgyűlés nem szavazza meg, akkor maguknak szerzik meg a kiváló épületet. Ám a részvényesek beleegyeztek a Hérics ház megvételébe, ezek után az igazgatóság feladata a ház célszerű és gyümölcsöző kezelése volt.<sup>32</sup>

Gráner Mihály igazgatósági elnök az 1886. évi üzletforgalomról szólva ismét dicsérte a pénztár működését. Kiemelte a széleskörű bizalom megnyilvánulását, mely „kitűnik abból, hogy az osztrák-magyar bank városunkban bank mellékhelyet állított fel, s ennek vezetésével a takarékpénztárt bízta meg.” Beszámolt arról is, hogy ekkor már – legalábbis elvben - a négy éve vásárolt intézeti ház eladása mellett döntöttek. De az eladást felfüggesztették, míg a társulat „azon helyzetben nem lesz, hogy üzletét, egy akár saját tulajdonú, akár bérelt helyiségben, de végleg elhelyezheti.”<sup>33</sup> A házat ezért továbbra is haszonbérbe adták, erről tanúskodik egy 1887-ben megjelent hirdetés, mely az emeleti 6 szobás lakást kínálta bérbevétele.<sup>34</sup> Ez évben aztán végleg úgy döntöttek a részvényesek, hogy eladják a Hérics házat 38.591 forintért, s megveszik az eredetileg is megvásárolni kívánt egykori Anisits házat. A Deák Ferenc tér 448. számú ingatlanért ekkor már 21.748 forintot fizettek.<sup>35</sup>

Majd az egyre gyarapodó befektetendő tőke, s az 1885-től rendezett tanácsúvá alakult megyeszékhely rangja is arra ösztönözte a vezetőséget, hogy új házat építsenek. Itt érdemes idézni az akkori hetilap, a Zalamegye „Lakás szükséglet” című vezércikkét.<sup>36</sup> Valószínűleg az újság alapítója és szerkesztője, Udvardy Ignác polgári iskolai igazgató fogalmazta. A város közönsége „száraz, egészséges lakások dolgában szenved.” Évről-évre nagyobb a baj, amit az évi egy-két építkezés, mely sok esetben nem egyéb pusztá átalakításnál, nem képes megszüntetni. „Ha visszagondolunk egy évtizeddel, az akkori idő nyújtotta kép alig szenvedett némi változást, pedig tíz év alatt városunkba több új hivatalt” szerveztek, s a lakásra szorulóknak száma is gyarapodott. „Ami a helyet illeti, eltekintve az új utcától s a múlt évben a pap-utca és fehéreképi-utca összeköttetésére végett kihalított másik utcától,<sup>37</sup> melyek beépítésre várnak, s amely utcák száraz, jó levegőjű lakások építésére alkalmasak, - van még városunkban sok oly üres hely, melyekre legszebb és legkényelmesebb berendezésű házak volnának építhetők.” Ráadásul mindez könnyen megvalósítható, mert városunkban jó befektetés az építkezés. A többi hasonló városokhoz képest jutányosan kivitelezhető, s a száraz, kellő kényelmet nyújtó lakásokra nem egy, hanem tíz lakót is lehet egyszerre kapni olyan bérrel, mely az „építkezésbe befek-

tetett tőkénk után bizonyos oly hasznot szolgáltat, hogy avval teljesen meg lehetünk elégedve. Azt sem lehet mondani, hogy hiányzik az építkezéshez szükséges tőke. Csak egy pillantást vessünk a városunkban levő két takarékpénztár múlt évi mérlegére, s óriásinak találjuk azon összeget, mely a két helyen betétként szerepel.... Mennyivel üdvösebben cselekednének egyesek, ha az ott elhelyezett nagy mennyiségű tőkét mozgósítanák, s bérházak építésére fordítanák.” Igaz, sokkal kényelmesebb a betett tőke esedékes kamatait várni. Pedig sok tőkepenzes értékesíthetné pénzét „az építkezés által jobban, mint hogy heverteti holt tőke gyanánt s önértettel gondolhatja e mellett arra, hogy városának – eme szűkebb hazájának – emelésén is közreműködik.”

Bizonyos, hogy a takarékpénztár vezetősége is olvasója volt e lapnak, mely a „Zalaegerszegi Gazdasági Egyesület és a Zalaegerszegi Ügyvédi Kamara hivatalos közlönye” volt. Mindkettő társaság tagjaiból többen részt vállaltak a takarékpénztár irányításában. Építettek tehát.

Először azt tervezték - amennyiben a meglehetősen hiányosan fennmaradt jegyzőkönyvekből erre következtetni lehet -, hogy felépítenek egy új házat, mely az adóhivatal helyiségeit is magában foglalja majd. 1888-ban írásbeli ajánlatot tettek a Pénzügyminisztériumnak, hogy a „megyei központi adóügyi hivatalok számára ezen intézet kész egy, a város legalkalmasabb helyén és központján, a jelenleg használatban tartott térfogatú helyiségekhez hason nagyságú új lak s hivatalos helyiségeket építeni”, ha a minisztérium a helyiségekért azt a bért, melyet jelenleg is fizet, a továbbiakban is megígéri, ha a haszonbérletet hosszabb, legalább tíz évre biztosítja.<sup>38</sup>

Gráner Mihály, az akkori elnök felkereste Budapesten a Pénzügyminisztériumot. Vitte az intézet tulajdonában lévő „városi belsőség és a rajta lévő épület vázrajzát, és térfogatát előtűntető okiratot”. Reményei szerint a lakhelyiségek térfogatára és minőségére nézve, a költségelőirányzatra, bérösszegekre és a haszonbérleti időre vonatkozóan megállapodásra juthattak volna, s a minisztérium segítene a tervek elkészítésében is.

Azonban a tervbe vett építkezési ügyre pozitív ajánlatot nem kapott. A Pénzügyminisztérium képviselője közölte, hogy tervet „saját szakközvegei által” csak saját építkezéséhez készíthetné. Az igazgatóban a megbeszélés mégis „azon meggyőződést érlelte”, hogy a minisztérium abban az esetben, ha „ezen részvénytársaság saját indulatából az illető kir. hivatal részére alkalmas lakhelyiséget építene, ezeket a m. kir. Minisztérium, előnyt adva egyéb magán Egyének ajánlata felett, a lehető legméltányosabb évi bér-összegért haszonbérbe veendi.”<sup>39</sup>

Két hét múltán Weisz Ede vezérigazgató úr előterjesztette a ház építési tervrajzát.<sup>40</sup> Elhatározták, hogy betérjesztik az adófelügyelőségnek, megjegyezve, hogy a tervrajz szerinti hivatalos helyiségek 30 négyzetméterrel nagyobbak, mint a jelen hivatalok nagysága, s fel-

építésük 44000 forint építési költséget jelent. E tőke kamatozása az akkori 5%-os kamatlábat alapul véve 2200 forintot jelent, az adófelügyelőségtől pedig lakbér fejében csak 1780 forintot ígértek, ezért úgy döntöttek, hogy „az intézet saját és részvényesei érdekeinek megóvása tekintetéből a czelba vett építkezésbe a pénzügyi helyiségekre vonatkozólag nem bocsájtkozhatik.”<sup>41</sup>

A tervezett építkezést azonban mindenképpen meg akarták valósítani. Valószínűleg ekkortájt írták ki a tervpályázatot is. Az elkészült tervek és költségvetések beérkezési határidejét 1889. június 25-ében szabták meg.<sup>42</sup> Júliusban megbízták Slaczer Miksa ácsmestert saját épületük és területe helyszínrajzával, valamint az utcák szélességének felmérésével<sup>43</sup>, valamint Árvay István igazgatósági tagot, az építkezési bizottság választott elnökét, tudassa az igazgatósággal, hogy az építkezési terv és előirányzata „június 30-án” kezdve a rendkívüli közgyűlésen bármikor már tárgyalhatók lesznek.<sup>44</sup> A nyilvánvalóvá vált építkezés miatt az ügyvédi kamara értesítette a takarékpénztárt, hogy bérelt helyiségeit 1889. július 1-éig elhagyja.<sup>45</sup>

Közben Zalaegerszeg város képviselőtestülete elhatározta, a pénzügyigazgatóság épületét maga fogja felépíteni. Ez a hír nem érthette meglepetésként a takarékpénztár vezetőit, hiszen virilisként az intézmény is képviseltette magát a testületben, s a vezetőségből is többen részt vettek a testület munkájában.<sup>46</sup> Így „ezen intézet már egyenesen csak a saját kényelmére, a város díszítésére, s a magán lakásokban mutatkozó hiányok pótlására szolgáló épület készítésére lesz utalva.” Döntöttek a beérkezett tervekről is. „A szakértők által bemutatott tervek közül az első díjat nyert Hencz Antal-féle tervet a második emelet elhagyásával, teljes terjedelmében” elfogadták.<sup>47</sup> A hetilap közölte a július 14-ei rendkívüli közgyűlésre szóló meghívót, melynek feladata, hogy határozza meg, „melyik terv szerint, mi módon építtessenek.”<sup>48</sup> Akkor elhatározták „a takarékpénztár ... palotájának még a nyár folyamán eszközlendő építését... Előzőleg azonban a tervet a terv készítőjének és a kiküldött szakbizottság véleményes jelentése alapján leendő átalakításra, illetve némi hiány pótlása végett kiadta.”<sup>49</sup>

A hiányosan fennmaradt jegyzőkönyvek és iratok nem teszik lehetővé az elfogadott terv ismeretét. Alkotója az akkor megveszerte ismert Hencz Antal (1839-1899) keszthelyi építész volt, aki korábbi lakhelyén, Nagykanizsán is nagy tekintélyt vívott ki magának. Keszthelyen jeles közéleti személyiség, a gazdasági akadémia építkezéseinek fő vállalkozója volt, ő tervezte 1893-ban a Festetics kastély kapuját és az udvari díszkutat. Egerszegi építkezésekre is pályázott. A Zala Megyei Levéltárban fennmaradt 1888-ból az új megyeháza építésére meghirdetett pályázatra készült több tervrajza és műleírása is. Pályázata sikertelen volt, mert nem az ő, hanem Rauscher Miksa, az igen jó nevű, ismert szombathelyi építész munkáját fogadták el. Ebben közrejátszott az is, hogy Hencz Antal körömszakad-

táig védte elképzelését egy valóban rangos, kétemeletes épületről. Véleményéről így próbálta meggyőzni a megyei urakat: „Azt, hogy kétszintes építési mód mellett ugyanannyi használható helyet olcsóbbért lehet előállítani, mint földszintes vagy csak egyemeletes épületben, minden ember el fogja ismerni. Így tehát a költségvetés, vagyis a pénzügyi tekintet épen nem szól a két emelet ellen. ...A kétemeletes terv előnyei tehát: tekintélyesebb külső, olcsóbb kiállítási ár, nagyobb tűzbiztonság. ... Ehhez jön még a messzebb jövőre való tekintet, a mennyiben előbb utóbb a régi Quartélház is újra épül és az Arany Bárány vendéglő is valószínűleg kétemeletes palotává emelkedik: akkor az alacsony megyeház igen szegényesen fogja kivenni magát.”<sup>50</sup> Nyilvánvalóan ehhez hasonló előrelátás miatt tervezett a takarékpénztár számára is kétemeletes épületet, hiába.

A takarékpénztár árlejtési hirdetése az alábbiakat tartalmazta: „A zalaegerszegi takarékpénztár részvénytársaság egy egyemeletes bérházat épített, melynek 32.000 ft-ig terjedő összes építési munkáját, bele értve az anyag beszerzést is egy vállalkozónak írásbeli árlejtés útján adja ki, fenntartván magának az ajánlatok közti szabad választási jogot.

Terv, költségvetés és építési feltételek folyó Julius hó 28-ától Augusztus 6-áig a zalaegerszegi takarékpénztár r.t. hivatalos helyiségében betekintheők. Az árajánlatok 1600 ft bánatpénz becsatolása ...mellett fogadhatnak el. Az építés azonnal megkezdendő és még ez évben fődél alá hozva jövő év május hó 1-ére végzendő be.

Vállalkozó tájékoztatásul kijelenti a takarékpénztár, hogy az építés jövő évben tovább is folytatva lesz, mintegy 20.000 fnyi költség erejéig, mely építés annak idejében új árlejtés vagy esetleg szabad alku útján adatik ki.”

Az építendő bérház kivitelezésére hat ajánlat érkezett. Köztük a nagykanizsai Morandini Románé, valamint Hagymásy Gyula és Gráner L. fia vállalkozóké. Az utóbbi zalaegerszegi vállalkozók, „mint legutányosabb, s előnyösebb ajánlattevők” nyerték el a megbízást, 35.663 forint „átalány” összegben.<sup>51</sup> Akárcsak a megbízók, ők sem gondolták, hogy ilyen nehézkesen zajljon, sok gonddal küszködő építkezésbe vágtak bele.

A későbbi feljegyzések tanúsága szerint ennek okozói részben a másik felkért készthelyi építész, Schadl János, részben a vállalkozók maguk voltak. Pedig a készthelyi gazdasági akadémia tanárát, a jó nevű, sokat foglalkoztatott építészt kérték fel az építkezés szakmai felügyeletére, aki ugyanekkor két jelentős épület tervezőjeként volt ismert városunkban. 1889-ben épült a Kazinczy téren a pénzügyi palota, 1890-ben mögötte a központi elemi iskola.

A következő közgyűlésen<sup>52</sup> olvasták fel a városi szépművészeti bizottság 1889. augusztus 20-án felvett jegyzőkönyvét, melyben engedélyezték az intézeti bérház építését. A jelenlévő Háczy Kálmán, a bizottság elnöke, Hajik István és Kovács László bizottsági tagok a

tervek alapos áttanulmányozása után az alábbi kitételeket tették: „a vállalkozó köteles a most meglévő régi épület délnyugati sarkánál 30 cm beugrót betartani a végleges építésnél, a mostani kapu sarok keleti sarkánál ellenben 6 centiméter kiugrást Farkas Dávidné öngagsága háza sarkával egyenes vonalban.”

Még az augusztus 6-i ülésen döntöttek arról, hogy az újonnan felépítendő bérház helyén akkor még álló régi épületek anyagát 663 forintnyi összegben Hagymásy Gyula és Gráner L. fia cég kapja meg, ha azt saját maguk lebontják és elhordásáról is gondoskodnak. Ugyanekkor felhatalmazták az elnökséget, hogy az építőmesterek által készített építkezési terveket és költségvetéseket „ezen intézet kizárólagos tulajdonában megőrzés végett az irattárban,„ helyezték el.

Az építkezés felügyeletével megbízott „Schadl tanár úr” szerint az emelendő épület előnyére szolgálna, ha az alapozásnál, ott, ahol a talaj lazasága megkívánja, téglá helyett beton alapzat rakatnék, továbbá a földszinti lakásoknál a tervezett boltozat helyett vasgerendázatot használnának, mert így a szobák belső térfogata - úgy a magassága nőne. A többlet költség sokszorosán megtérülne az előnyökben. A takarékpénztár építési bizottsága elfogadta a javaslatot.

Ugyanekkor a város polgármestere, Kovács Károly is levélben fordult a takarékpénztár vezetőihez, kérve, hogy a pénztárépület déli homlokzata előtti kertet a város részére „szabad tétel engedje át”, mert azt a jelenlegi térhez csatolva „az újonnan építendő takarékpénztári palotát még díszesebben kiemelő tételre” változtatná. Ez a „Deák szobor sétánnyal együtt nemcsak városunkat teszi kiválóbbá, de a takarékpénztár épületét is szépítené, s impozánsabbá tenné, értékét növelné.”

Sajnos a tervrajzok, költségvetések nem maradtak fenn, a jegyzőkönyvekben leírt, az építkezésre vonatkozó utasítások pedig, részben a körmönfont jegyzőkönyvi szövegek miatt, elég nehezen értelmezhetők. Álljon itt egy példa a szeptember 14-i jegyzőkönyvből: „A felügyelőség utasította a megbízott műépítész urat, ...hogy a közgyűlés által elfogadott eredeti építkezési tervnek az általa újabban tervezett módosítása tekintetbevételevel, az elfogadott régi terv szerinti, folyamatban lévő alap építkezést akként készítse, hogy az egész épületnek az újabban tervezett módosítás szerint a Flórián képig leendő esetleges kiterjesztése annak idejében akadály nélkül fogantatosítható.” Erről sürgősen szavaznia kellett a közgyűlésnek, mert az épületnek november 15-ig tető alá kellett kerülnie.<sup>53</sup>

Egy december 22-én jegyzett, kézzel írott lakbérleti hirdetmény az újonnan épült házban 1890. május 1-től kezdve kiadó 5 lakást ismertette.<sup>54</sup>

Az 1. számú földszinti lakrész, mely a Kaszaházi utcára nézett, 3 utcai szobából, egy udvar szobából, egy előszobából, egy éléskamrából, egy fa és borpincéből, egy árnyékszékéből, egy közös mosókonyhából és padlásrészéből állt. Évi bére 500 forint.

A 2. számú földszinti lakrész, mely a megyeház felé né-



zett, öt szobából, egy cselédszobából, egy előszobából, egy konyhából, egy éléskamrából, egy padlás-részből, bor és fa pincéből, egy árnyékszékéből, egy közös mosókonyhából állt. Évi bére 650 forint.

A 3. számú, az emeleten lévő lakrész, mely a megyeházára nézett, teljesen megegyezett a földszinti 2. számú lakással, évi bére 600 forint.

A 4-es, megyeházára néző lakház két szoba, egy cselédszoba és egy előszoba, és a mellékhelyiségek. Bére 250 forint.

Az 5-ös számú lakás az emeleten a Kaszaházi útra nézett, megegyezett a földszinti egyes lakrészszel. Bére is ugyanannyi volt.

A lakások iránt nagy volt az érdeklődés, de felmerült az építkezés körüli első apróbb gond. Szalay Ferenc ügyvéd, Farkas Dávidné képviselője közölte, hogy kisebbik lakháza konyhájának megvilágítását a mesgye szelén felhúzott magas tűzfal "tetemes részben elvonta." Kérte, hogy a tetőablak felszerelésének költségeit a takarékpénztár vállalja. A vezetőség azt határozta, hogy bár ez nem kötelessége, ám a jeles férfiú iránti kegyeletből 40 forinttal támogatják az özvegyet. Egyébként a tetőablak ára 54 forint volt.<sup>55</sup>

Az újabb építkezési szakaszra vonatkozó versenytárgyalási hirdetés megjelent a Zalamegyében és a Vállalkozók Lapjában is. Három ajánlat érkezett, Kováts László és társai, Morandini Román nagy-kanisai, és ismét Hagymásy Gyula építész és Gráner L. fiai helyi vállalkozóké.<sup>56</sup> A tervrajzokat csak a következő gyűlés után adták át Schadlnak, hogy azokat dolgozza át, s a takarékpénztár helyiségeinek végleges beosztását is rajzolja be. Felkértek egy bizottságot, hogy a tervezett két alternatívát vizsgálja át. A bizottság tagjai: Lányi Kálmán főmérnök<sup>57</sup>, Haerlin Vilmos vasúti főmérnök, Hagymásy és Gráner urak, mint a kivitelért egyedül felelős építő mesterek.<sup>58</sup> Úgy ítélték, hogy a terv az adott körülményeknek megfelel, „igen célszerű és egyszerű beosztása mellett sem szerkezeti, sem esztétikai szempontból kifogás alá nem esik.” Az április 20-i rendkívüli ülésen Schadl János személyesen megjelent, bemutatta a 2. alternatíva szerinti tervet: a pince, földszint és emeleti helyiségeket magában foglaló alaprajzot. Az építkezés kivitelezésével továbbra is a legolcsóbb Hagymásy-féle céget bízták meg.<sup>59</sup>

Folytatódott tehát az építkezés, de valójában ekkor kezdődtek a problémák. Schadl János építész sűrűn kellett, hogy az építkezéshez szükséges részletes tervet és rajzokat június 22-ére feltétlenül készítse el, mert ha nem, ezt kénytelenek lesznek egy harmadik szakértővel elkészíttetni, és az ezzel járó költségeket a neki ígért díjazási összegből fogják levonni. A következő ülésen már arról számolhattak be, hogy a Schadl János a részletes alap tervrajzot beküldte, s azt kézbesítették Hagymásy Gyulának.<sup>60</sup>

Időközben kiderült, hogy Schadl János nem fogadja el a folytatólagos építkezés szakfelügyeletét. Ezért megbízták Rosenberger Sándor helyettes elnököt, hogy

mihamarább szemeljen ki erre a feladatra egy „szak-egyéniséget”, s kössön vele szerződést.<sup>61</sup> A választás a korábban már kisebb munkákkal megbízott Simmer József ácsmesterre esett, e miatt Hagymásy építész hevesen tiltakozott. Okát így magyarázta: 1890. június 14-én aláírt szerződés szerint elvállalták a takarékpénztári épület második részének kivitelezését. A szerződésben nem volt megnevezve a felügyelő neve. „Most meglepetve tapasztalják, hogy Schimmer Józsefet nevezték ki. A vezetőség megígérte, hogy semmi esetre sem fog Schimmer József ácsmester személyében kirendeltetni, hanem olyan egyén fog lenni, a ki Hagymásy Gyula építész úrral magasabb fokú, vagy legalábbis azonos képesítéssel fog bírni. Ő egyrészt nem rendelkezik olyan szakképiséssel, hogy elbírálhassa, vajon az építés csakugyan az átadott terv szerint történik, másrészt pedig alulírottakkal ellenséges viszonyban áll. Ha megbízását nem vonják vissza, felmondanak, s benyújtják kártérítési keresetüket is.”<sup>62</sup> Bizonyára sikerült kibékíteni őket, mert a továbbiakban is Simmer ácsmester szerepelt bírálóként, aki elismert iparos lett, hiszen 1891-ben az ipartestület elnöke.<sup>63</sup>

Hamarosan felkérték Brenner József szombathelyi műépítész, hogy vegyen részt az intézeti bérház felülvizsgálatára meghívott szakbizottságban. Bizonyára ismerték, ő volt kivitelezője a városunkban 1873-ban felépült polgári fiúiskola mutatós épületének. Elvállalta a felajánlott munkát.<sup>64</sup>

Közben ismét változtatni kellett a székház kialakításán. Erről Weisz Ede vezérigazgató úr számolt be. Az épület déli szárnyának építésekor az utcai terepviszonyok, s a templommal szemközt lévő szabad városi tér vízmértéke lehetetlenné tette, hogy az eredetileg ide tervezett bolthelyiségek elkészüljenek. Ezért Schadl építész áttervezte a belső falazást, és a földszintre tervezett boltok a takarékpénztár hivatali helyiségeivé, az eredetileg hivatalnak szánt helyiségekből pedig egy lakás lett. A változtatás nem érintette az eredetileg kalkulált költségeket. Az igazgatóság ezt elfogadta, ám kérték Schadlt, hogy javítson tervén, persze a költségvetés betartásával, mert az teljesen felesleges, másrészt használatatlan lakrészeket is feltüntet.<sup>65</sup>

Az 1890. augusztus 27-én tartott rendkívüli közgyűlésen jelen voltak: Weisz Ede vezérigazgató, Gráner Jakab, Kaiser József, Rosenberg Sándor, Horváth Miklós, Rechnitzer Miksa, Szalai Ferencz, Dr. Gráner Adolf, Fischer László, Heinrich Vilmos, Stern Farkas, Nagy Károly, Dr. Boschán Gyula, Thassy Kristóf, Weisz Sándor igazgatási tag urak, továbbá dr. Czinder István, Hanty Károly és Oesterreicher Márkus felügyelő bizottsági tag urak, és Policzer József főkönyvelő, ezúttal helyettesített jegyzőkönyvvezető. Weisz Ede felolvasta az augusztus. 25-én tartott bizottsági vizsgálat eredményét. Elhatározták, hogy a szükségesnek talált, és végérvényesnek tekinthető vizsgálatot a megjelenő szakértőkkel úgy kell elvégezni, hogy az szeptember 14-én már tárgyalható legyen. Már többszörösen sürgették,



hogy a kész épületrésznek collaudálását<sup>66</sup> vagy az igazgató úr, vagy a már kiszemelt vagy esetleg más idegen szakértő egyénnel mihamarább foganatosítsassák. Továbbá elhatározottak, hogy ezen módosított építkezési tervrajzoknak meg-bírálására és felülvizsgálására, valamint ezen módosított tervezetből felmerülhető költség-előirányzatnak elkészítésére Brenner János szombathelyi, Morandini Román nagykanizsai és az Országos Mérnök Egyesület egy kiküldendő tagjából álló hármas szakértői bizottságot hívnak meg. Azonban ha közülük bármelyik nem jelenik meg, a jelenlévők felülvizsgálatát akkor is végérvényesnek fogadják el. Ugyanekkor Weisz vezér-igazgató le akart mondani az építészeti bizottság elnöki tisztéről, de lemondását nem fogadták el. Segítségül ki akartak nevezni még egy tagot, Dr. Hány István részvényest az építkezési hármas bizottságba, de ő sem vállalta. Mégis eldöntötték, hogy a gondok ellenére szeptember 14-én kifizetik a vállalkozókat.<sup>67</sup>

A hiányos jegyzőkönyvi adatok arra utalnak, hogy mind a vállalkozók, mind az épület tervezőjének működése problémákkal teli. Ezt erősíti meg, hogy három nappal később Isoó Alajos titkár és ügyész is bejelentette, hogy lemond az építkezési hármas bizottságban betöltött tagságáról. Társai ebbe sem egyeztek bele.<sup>68</sup>

Hamarosan elkészült a Magyar Mérnök és Építész Egylet kiküldöttje, Nedtvich Gusztáv és Morandi Román urak szakvéleménye az intézeti bérház épülőfélben lévő azon részének átalakításáról, ahol eredetileg bolt-helyiségeket terveztek. A szakvéleményt sajnos nem ismerjük, de valószínű, hogy elfogadták, mert a jegyzőkönyv nem szól róla.<sup>69</sup>

Októberben újabb nehézségek támadtak az építkezés körül. „Simmer József helybeli ácsmester, a folyamatban lévő intézeti építkezés felügyeletével megbízott szakközeg írásbeli jelentése szerint az építkezés színhelyére lerakott, s ide felhasználandó faanyag oly rossz minőségű, mely a szerződésbeli kikötésnek nem felel meg.” Az ácsmester ezt így fogalmazta meg: „a Stakatór fák oly rossz fajta fa, hogy sokkal rosszabb minőségű, mint a Göcsei fa, igaz, hogy a fa Domboruból érkezett, de nem Stájer országi fa.”<sup>70</sup> Az igazgatóság döntött: az építkezés színhelyére már lerakott, - s netán még ezután is ideszállítandó hason minőségű építkezési fa anyagokat nem fogadja el, - és ilyeneket épületére felrakatni meg nem enged.<sup>71</sup>

Ugyanekkor Weisz Ede vezérigazgató úr bejelentette: „Benkő Károly, az Országos Magyar Mérnök-és Építészegylet tagja a már kész épület collaudirozásához megérkezvén az összes építkezési iratok, tervek és a már kész épület beható megvizsgálása után kijelentette, miszerint azon okból, mert úgy az építési általános vázrajz, mint a részlettervek, mégis a költségvetés hiányos volta miatt a collaudírozást mindaddig, míg ezen alapokiratokat ő a tényleges állapot szerint helyesbíteni és kiigazítani nem fogja, nem teljesítheti. Ezen munkálatok pedig tetemes időt és fáradságot fognak igénybe venni

leendő díjaztatása sokkal tetemesebb összegbe fog kerülni, mint kerülné akkor, ha az építész vázlat, terv és költségvetés rendesen az illető által elkészített” volna. Így meg kellett állapítani azokat a költségeket, melyek a hiányos vázlat, terv, és költségvetés helyesbítéséhez szükséges munkálatok miatt felmerültek. Vonatkozott ez a Haerlin vasúti mérnök út által készített számításokra, az építés alatt álló újabb épületek terveire és kivitelére, az árkülönbsége, mely az eredetileg boltokra tervezett lakrész átváltoztatása folytán felmerültek.

Hagymásy Gyula válaszolt a födémfák felrakását megtagadó rendelkezésre, azt állítva, hogy a beszerzett faanyag jó, s Simmer ácsmester nem alkalmas azok megítélésére. Az intézet képviselői mégis kijelentették, hogy az újabban hordatott födémfákat csak akkor fogadják el, ha minden második darab „egy, egész erejében meghagyott stukatúr fával pótoltatik.”<sup>72</sup> Így az igazgatóság óhaja szerint az újonnan készült épületre a födémgerendák minden második ácsolt, nem pedig fűrészelt darabból készült. A vállalkozók bemutatták számlájukat a nekik már kifizetett 1200 forintról. Benkő Károly mérnök és építész egyleti tag szintén 1200 Ft-ot kapott munkájáért.<sup>73</sup> Felmérése szerint 34 ablaknál talált repedést, s egyéb apróbb hibák is voltak, amiért pénzbeli visszatérítést kértek a kivitelezőktől, miszerint 39.848/92 forintból 331/02 visszatérítendő volna.<sup>74</sup>

Hagymásy Gyula és Gráner Adolf egy decemberi levelében kérték a takarékpénztár vezetőit, hogy tudassák velük Benkő tanár úr végleges elszámolását, valamint a felmerült többletmunkák költségét is: mi történjék a déli oldalon előbb ajtóstul felvett és most ablakokká átalakított hét ablakkal, hogy a szükséges megrendeléseket megtehessek, s milyen legyen a takarékpénztár helyiségeibe vezető ajtó. Ha nem kapnak választ, írták, saját belátásuk szerint döntenek.<sup>75</sup> A vállalkozók kérték a déli szárnyban az eredeti építkezési tervtől eltérő változtatásokkal járó munka és anyagkülönbözet kiszámítását is. (Az új terv szerint a szögesebb öntött vasgerendára már nem volt szükség, ezért kérték az új költségvetés készítését.)<sup>76</sup>

Az építkezés befejezéséhez közeledett, a vállalkozók egyik levelükben kiegészítésre törekedtek megbízóikkal. „Tisztelettel alulírottak, midőn a Zala-Egerszegi takarékpénztár részvénytársaság bérházának felépítését elvállaltuk, a legjobb akarattal voltunk eltelve, hogy tehetségünk szerint mindenben a legjobb és legszebb munkát fogjuk teljesíteni, és hogy az általunk nagyrabecsült intézet teljes megelégedését minden irányban kivívjuk.”<sup>77</sup>

A továbbiakban azonban hangsúlyozták, hogy a Benkő tanár úr által felrótt hiányosságokért tulajdonképpen az építkezést felügyelő Schadl János építész a felelős, akinek utasításait „a szerződés szerint feltétlen követni tartoztunk.” Ennek ellenére ígéretet tettek arra, hogy a feltüntetett hiányosságokat kijavítják, s az 1890. november 29-i végelszámolás összegét elfogadják.

Mindenesetre nem csoda, hogy ezek után a keszthe-

lyi építésztől a közgyűlés megtagadta a 200 forint munkadíjat, melyet munkája ellenértékeként kért levélben, mivel köhögése miatt nem jöhetett Egerszegre. "Tekintettel, hogy Schادل tanár úr a folytatólagos építkezéshez szükséges részletterveket még eddig be nem szolgáltatva, kívánsága nem teljesíthető, és pedig annál kevésbé, mert a már befejezett építkezéshez sem készítette elő a részletterveket, és ezek hiányában a felülvizsgálat alkalmával oly tetemes költségeket volt kénytelen az intézet tenni, melyeket csak az építkezést vezető tanár urat lehet okozni."<sup>78</sup>

Ekkor már egymás után jelentkeztek a lakások jövőendő bérlői. Fischer Miksa a kaszaházi utcára néző lakrészt óhajtotta kivenni évi 400 forint bérért.<sup>79</sup> Dr. Obersohn Mór, a város egyik legjobb módú ügyvédje, levélben jelezte, hogy az újonnan épült bérházban a két kapu közötti, 3 utcai, egy udvari szobából és a szükséges mellékhelyiségekből álló lakást 5 évre kibérelné 450 forintért. Kérte, hogy a lakáshoz szükséges árnyékszék a takarékpénztár a saját költségén állítsa fel, valamint felesleges volt számára a konyha és az előszoba között tervezett előszoba, s így két felhúzendó fal is. De nem akarja az igazgatóságot lekötöztetni, írta, az épület elkészülte után venné át a lakást. Bizonyára mégis sikerült „lekötöztetni” a vezetőséget, ám továbbra sem volt teljesen elégedett a lakásával. Morandini Tamás építési vállalkozó 1893-ban kérvényezte, hogy dr. Obersohn lakásában egy a konyhából a hálószobába vezető tapétajátót készíthessen, mely olyan „szolidan” készül majd, hogy a takarékpénztár kényelmét semmiképp nem zavarja.<sup>80</sup>

A takarékpénztár 1890-i jelentésében összefoglalta az intézmény működését, s kitért az építkezés bírálatára is. „A bizalom az intézet irányába évről-évre fokozódik, mert úgy a betevő, mint a hitelt kereső közönség érdekeit egyaránt szem előtt tartja. A betevő közönség kielégítetik azon készséges eljárás által, hogy a betett összegek azonnal, minden felmondás nélkül visszafizettetnek, mely cél csak a mindenkori nagy pénz-készlet által érhető el. A hitelt kereső közönség érdekeit pedig az által támogatja, hogy az ingadozó kamatlábat mindig a bank kamatlába szerint szabályozza, és így az iparos és kereskedő, valamint földbirtokos osztálynak kedvező feltételek mellett hitelt nyújt úgy, hogy az intézet évről-évre városunk és vidéke nemzetgazdasági életének hasznosabb és hathatósabb tényezőjévé válik.” A jelentés elégedetlen az elért eredménnyel, mert hasonló intézetek jóval kisebb forgalommal is nagyobb eredményt értek el. De ez is azt bizonyítja, hogy az intézet fő célja nem az, hogy minél nagyobb osztalékot szerezzen részvényeseinek, hanem igyekszik kiérdemelni a közönség bizalmát és megbecsülését. Megállapítja, hogy az építkezésbe fektetett nagy tőke igen silány jövedelmet hozott, „a bérház úgy tervére, mint kivitelére nézve sikerültnek nem mondható. Azonkívül a vállalkozók szerződés ellenes munkákat vittek véghez, melyeknek szerződés szerinti előállítására most már nagy költséggel és

nehézségekkel, valamint a bent lakó felekre nézve nagy kellemetlenségekkel volna összekötve.” A vállalkozók azonban ragaszkodtak a hibák kijavításához, s ekképpen a levonás nélküli teljes bérhez, holott ezt nem tudták teljesíteni.

A jelentés szerint a befejezett építkezés tervekkel, építkezési és felülvizsgálati költségekkel együtt 44.000 forintba került. Ez az összeg az épület méreteihez mérten nem számított különösen nagyra. Összehasonlításképpen: Cegléden ugyanekkor írtak ki pályázatot takarékpénztár tervezésére. A tervpályázat bírálata megjelent az Építőipar című szakfolyóiratban.<sup>81</sup> A 14 bérházterv költségvetési összege két- háromszorosa az egerszegi székház költségeinek, igaz, üzleteket, kávéházat is terveztek a lakások mellé. A sok pályázó és a nagyralátó tervek ellenére Cegléden csak 1905-ben épült fel a takarékpénztári székház, melyben ma szintén múzeum működik.

Visszatérve székházunkhoz, 1891. januárjában újabb kifogás érte a vállalkozók intézkedéseit, melyre így válaszoltak: „a tekintetes igazgatóságnak azon megjegyzésére, hogy az ajtó és ablak faminőségét illetőleg sem fogadtuk el, hogy dacára a szerződésüknek és költségvetésüknek, melyben a fát illetőleg „csak” szurkos fenyő van elő írva, mi még is domború 5 cm-es vörös fenyő pallókból készítettjük úgy az ablakokat, mint az ajtókat, tehát ezen kifogást nem fogadjuk el, és azokat a bemutatott minta szerint fogjuk elkészíttetni. Ami pedig a méreteket illeti, azt nagyobb vagy kisebbre nem vehetjük, mint már a fennálló épületben meg van.”<sup>82</sup>

Az építetők egy februári ülésen végül jóváhagyták azt a múlt évi november 19-én hozott határozatot, hogy a már kész épületrészért megjáró építési összegnek jogosan és a szerződés szerint is visszatartható 10 %-a most már leszámolásra kerüljön. Utasították az igazgatót, hogy az intézeti belső résznek bekerítését az utca színe felől téglafal alapzatból álló vasrácsozattal, úgy a földszinten, mint az emeleten az udvarra néző folyosó árkádokat pedig felnyitható üvegablakokkal lássa el.<sup>83</sup>

A takarékpénztár elnöksége nyáron újabb szak-értőket küldött az építkezés felülvizsgálására. Sipoş János asztalos, Salczer Miksa ácsmester, Varga György kőműves, Baly Béla lakatos az alábbi „Lelet”-et adták: „Allolítottak az épületet minden részében megtekintvén, általánosan ol[y] hibák mellet rossz anyag vagy rossz munka által volna nem léteznek...”<sup>84</sup>

Németh Elek főjegyző 1891 júliusában jelentkezett az első emeleti háromszobás, cselédszobás lakásra. 1891. november 1-étől óhajtotta bérelni, évi 250 forintért.<sup>85</sup> Schmidt József tanár szintén júliusban egy 3 szobás, földszinti lakást választott a „mostan épülő” házban.<sup>86</sup> Ez utóbbi kitétel arra utal, hogy a ház építkezés munkálatai valójában 1891-ben még zajlottak. Dr. Gráner bérlő 1891 nyarán panasszal élt. Lakásában a Kaláni vaskályhagyárból származó kályha kőszén és koksztüzelésre nem volt alkalmas. Ezért kérte, hogy az építő vállalkozó Friedlandi kályhát állítson helyette.

A takarékpénztári helyiségek berendezését Anton Irschik grazi asztalosmester készítette.<sup>87</sup> A festési munkákat Klosovszky Ernő festőmester végezte. Számolója felsorolja az épület újabb szárnyának összes helyiségét. Földszinti takarékpénztári helyiségek: tanácsterem „csinos befestése”, elnöki és igazgatói szoba, kezelő helyiség, bejárati helyiség. Földszinti lakások: 8 szoba, 2 előszoba, 2 folyosó, 1 nagy folyosó. Emeleti lakások: 14 szoba, 2 folyosó, 1 előszoba, 2 nagy folyosó. A számlaadás időpontjában, 1891. július 23-án használt takarékpénztári helyiségek: 4 utcai szoba, egy udvari szoba, 1 folyosó. Az eddigi munkákért 661 forintot, az Ischik-féle bútorok festéséért 200 forintot kért.

A lakók és ügyfelek komfortérzetét fokozhatta, hogy 1891 szeptemberében aszfalt járda készült az épület főhomlokzata előtt.<sup>88</sup>

Hamarosan elkezdődött városunkban egy másik nagy középület bővítése. Közvetlenül a takarékpénztár bérházának nyugatra néző főhomlokzatával szemben, 1892-ben felépült a régi megyeháza épületének toldásaként a bíróság új szárnya. Így a rangos épület továbbiakban a meglehetősen szűk Várkör utcára nézett.

Nézzük meg alaposabban az eklektikus stílus jegyeit magán hordozó, U alakú, három traktusos „palotát”. Főhossza 67,4 méter, oldalhomlokzata 29,4 méter, az oldalszárnyak homlokzatszélessége 14,7 méter, a szárnyak udvari hossza 14,8 méter, az udvari főnézet hossza 38 méter. Udvar felőli, keleti oldalán lévő homlokzati fallal határolt közlekedő folyosóval, a két szárnyépület részben közép folyosós kialakítással.<sup>89</sup> Az északi főhomlokzat két nagy kapuján keresztül lehetett a bérlakásokat megközelíteni. Az emeletre a baloldali ajtóhoz közeli szögletes kiképzésű lépcsőházban, valamint az újabban épített déli szárny ívelt falkiképzésű, szűk lépcsőházában lehetett feljutni. A déli szárnyban alakították ki a takarékpénztár helyiségeit, ahová a főhomlokzaton nyitott keskeny, ablaknyi szélességű bejárati ajtó vezetett. Az épület déli főhomlokzata 1-5-1 tengelyes, a földszinti rusztikázott falsíkon félköríves záródású ablakok, ballusztetes mellvéddel. A sarokrízalitek emeletén jön oszlopfejes, aedikulás ablakok. Húzott, konzolos főpárkánya fölött attika falazat, sarokrízalitek fölött ballusztetes, váza-díszes, pártás felépítménnyel. Ez közepén íves záródású, rajta a kőváza alatt a takarékpénztár jelképe, a méhkas, alatta az intézmény neve. Hosszanti főhomlokzata egyszerűbb, alján egyenes záródású, ablakok, a kapuk feletti timpanont füzérek díszítik, a közepén egykor a takarékpénztár jelképező embléma állhatott. Felettük a két-két ablakot füzérral díszített, ívelt timpanon zárja le Az emeletén timpanonos záródású, keretelt, kötényes ablakok. Az északi sarokrízalitek feletti homlokzaton egyszerű, ballusztetes attika. A szárnyépület keleti homlokzata 1-3-1 tengelyes, emeletén ívelt timpanonos ablakok, középtűt a sarokrízalitek tetején látható attika felépítménye ismétlődik. Udvari középső traktusa árkaos, az árkaos oszlopfejes lizénákkal tagoltak, az íves ab-

laknyílások között a földszinten pálmaágak közötti ovális, domború címerpajzson TP betűk, az emeleten virágkoszorúk.<sup>90</sup>

#### IV.

A város megbecsülte a reprezentatív épületét, igyekezett karbantartani környékét. Kovács Károly polgármester határozatban értesítette az érintett ház-tulajdonosokat a teendőkről. Flesch Adolf városi mérnök 1893. július 3-án számításai szerint a „Kaszaházi utca nyugati oldalán a folyók szabályozása és a gyalogjárda hasznavehető állapotba” hozásához szükséges kavics „nevezetesen a takarékpénztár előtt 25 köbméter, Farkas Dávidné háza előtt 14, Horváth József ügyvéd háza előtt 8, Kovács Kálmánné háza előtt 13 köbméter...” A polgármester kérte a háztulajdonosokat, hogy a kavicsot mielőbb szállíttassák a kijelölt helyre, hogy a tervezett munkákat a városi mérnök irányításával elkészíttethessék.

A pénztárat a további években is virágozott. Az épület szolgálta a lakókat és az intézményt. A takarékpénztár 1921-ben egyesült a Zalamegyei Központi Takarékpénztár Rt.-vel. Neve Zalaegerszegi Központi Takarékpénztárra változott. Ezzel együtt tulajdonába került annak Kossuth Lajos utcai intézeti háza, melynek értéke az 1928. évi mérleg-számla szerint 80.112 korona. Házbérből 1929-ben 1.597 korona 82 fillér jövedelmük volt.<sup>91</sup>

Az 1929-ben engedélyt szereztek egy menetjegy fiók működtetésére. Eladták a Kossuth utcai házat, annak árát gyümölcsözően forgatták.<sup>92</sup> 1937-ben az üzlet-helyiség bejártatát, mely eddig a Deák kertre nyílt, a Főtér felé helyezték át, s egyúttal az üzlet-helyiséget is modernizáltatták. A 45 évvel ezelőtt épült székház üzlethelyisége és berendezése már megkívánta a kor igényeinek megfelelő átalakítást.<sup>93</sup>

Az egykor itt lakók emlékezete szerint ekkor került sor a lakások modernizálására is. Vívezeték ugyan volt, de csak ekkortájt készültek angol komfortal a kisebb mellékhelyiségek.<sup>94</sup> Valószínűleg az árkaos folyosókra nem készültek el a zárható ablakok. A mozi gépésze a harmincas években sokat járt oda, jegyet közvetíteni az előadásokra. Jól emlékszik a huzatos folyosóra panaszkodó lakókra.<sup>95</sup> Kerítés volt az udvar körül, de kapuja sosem nyílt ki, a gyerekeknek át kellett mászni rajta, ha a Kaszaházi utcára akartak kijutni.

A háborút a lakók közül nem mindenki vészelte át, voltak, akiket utána hurcoltak meg. A takarékpénztár még rövid ideig működött, megszűnése előtt több takarékpénztár egyesült. Erről az alábbi cégbíróági feljegyzés<sup>96</sup> tanúskodik: a részvénytársaság új cég-szövege: Balatonvidéki Takarékpénztár Rt. és ennek megfelelően módosított alapszabályai még nem jegyeztettek be, mert az ebben a tárgyban határozó köz-gyűlés a Nagykanizsai Bankegyesület és a Délzalai Takarékpénztár Rt. beolvadása felől is határozott, ezeknek a közgyűlési

iratai pedig még az illetékes cégbíróságtól nem érkezett be.

A Zalaegerszegi Központi Takarékpénztár Rt. felszámolását a pénzügyminiszter az 560/1949 korm. sz. r. 1. par. 1. bekezdés b. pontja alapján elrendelte. A takarékpénztár, mint részvénytársaság megszűnt létezni.<sup>97</sup>

Az egykori takarékpénztári palotába hamarosan több intézmény költözött. A városháza irodái mellett működött benne orvosi rendelő, napközis étkezde konyhával, rövid ideig földszintjén varroda is. Az 1970. január 10-én kelt átadási jegyzőkönyv szerint itt voltak a városi tanács hivatalai a házasságkötő teremmel, az Állami Kereskedelmi Felügyelőség, az MTI Zala megyei Kirendeltsége, az ifjúsági klub, valamint a Szolgáltató KTSZ helyiségei.

1968-ban Szerdahelyi Károly építész készített<sup>98</sup> tanulmányt az épület múzeummá történő átalakításához. Általános ismertetésében ezt írta: A jelenlegi városi tanácsház épülete városképi jelentőségű, Zalaegerszeg exponált központjában meglévő tagolt architektúrájával illeszkedő épület. Környezete mű- emléki, illetve városképi jelentőségű épületekkel körülvett, így az eklektikus homlokzatú városi tanács-ház felújítás utáni állapota is a homlokzat tagolt architektúráját jelenítse meg. Az épület megtartása annál is inkább indokolt, mivel lehetősé-

get biztosít...múzeum céljára történő átalakításra. Ennek a funkciónak alaprajzi elrendezésénél fogva megfelel, amivel a hosszfalú építmény megfelelő forgalom-elterelést biztosít....Kétségtelen, hogy a tanulmány készítése során kialakult szerkezeti és gazdasági jellemzők ....ismeretében egy korszerű, a mai igényeket és tervezési, üzemelési szempontokat messzemenően kielégítő új kiállítási épület elhelyezése indokoltabb lenne”, a régi épület helyén. „Ezzel szemben állt a fent felhozott általános jellemzés, amely ...Zalaegerszeg sajátos központi patinájához való igazodás érdekében az építmény felújítását, történeti homlokzatának megtartását és ...múzeumi célra történő felhasználását javasolja.”

A város hivatalai 1970-ben költöztek át az új tanács-házba. A felszabadult, ám rossz állapotú épületbe rögtön áttelepítették a Göcseji Múzeumot, bár a felújítási terv csak ekkor készült.<sup>99</sup> Az átalakításra 1973-74-ben került sor. Újabb irodákat, raktárakat, restaurátor műhelyeket, több nagy kiállítóteret alakítottak ki. A felújítás során nagy gondot jelentett a földem rossz állapota, a falakon támadt repedések, a pincék vizesedése, a rendelkezésre álló összeg elégtelen volta. Ám a kialakított helységekből a Göcseji Múzeum gyűjteményei valóban méltó elhelyezést nyertek.<sup>100</sup>

#### Jegyzetek:

- <sup>1</sup> Magyarország gazdaságtörténete a honfoglalástól a 20. század közepéig. Szerk.: Honvári János. Budapest. 1996. 578.p. 290-291.p.
- <sup>2</sup> Dr. Vargha Gyula: A magyar hitelügy és hitel-intézetek története. Budapest. 1896. 510. p., Zalamegye (továbbiakban ZM) 1886. dec. 4. A magyar postatakarékpénztár első évi működése.
- <sup>3</sup> Zalavármegyei évkönyv a millenniumra. Szerk.: Halis István és Hoffmann Mór. Nagykanizsa, 1896. 305-310.p. ZM 1891. január 25.
- <sup>5</sup> Zala Megyei Levéltár (továbbiakban ZML), a Zalaegerszegi Központi Takarékpénztár iratai (tovább XI.211.) Bogyay Elemér elnök vezér-igazgató az új alapszabályokat érintő levelének az alapítást idéző sorai. 17/1928.
- <sup>6</sup> ZML XI. 211. 1868.
- <sup>7</sup> ZML XI. 211. A Zala-Egerszegi Takarékpénztár Részvény-Egylet alapszabályai 1868. 21p. Az idézetek közlésénél megtartottuk a régies, kissé körülményes, de korfőst kifejezéseket, viszont a tagmondatok között a mai helyesírásnak megfelelő módon alkalmaztuk a vesszőket, valamint a hosszú magánhangzókat. A cz helyett, ha csak a szöveg nem kívánja, c-t szerepeltettük.
- <sup>8</sup> ZML XI. 211. Közgyűlési Jegyzőkönyv (továbbiakban jgyk.) 1869. február 16
- <sup>9</sup> ZML V. 1601. 575. Kaiser Zsigmond háza a Kazinczy tér 6-os számmal szerepel a Zala Egerszegi m.kir. Adóhivatal Házosztályadó Lajstromában 1868-ban. E szerint ebben a házban volt a legtöbb, azaz hét szoba.

- <sup>10</sup> ZML XI. 211. jgyk. 1869. december 13.
- <sup>11</sup> ZML XI. 211. jgyk. 1869. május 14.
- <sup>12</sup> ZML XI. 211. 1869. kézbesítési ív a részvényesek aláírásával. (Zárójelben az általam esetlegesen ismert foglalkozást tüntettem fel.)
- <sup>13</sup> A választmány tagjait feltüntető 27 tagú listán szerepel még Árvay István ügyvéd, ő valószínűleg Árvay Sándor részvényeit bírja, esetleg mint családtag, vagy a keresztnév elírás.
- <sup>14</sup> ZML XI. 211. jgyk. 1870. május 14. A következőkben a pénz nemek rövidítését az általuk frott formában közöljük.
- <sup>15</sup> ZML XI. 211. 1870. évi jelentés
- <sup>16</sup> Ekkor már az évi forgalom és jövedelem kimutatása nyomtatásban is megjelent, özv. Tahy Rozália könyvnyomdájában készült Zalaegerszegen.
- <sup>17</sup> Egy kisebb képfestőgyár és textilkereskedés tulajdonosa
- <sup>18</sup> ZML XI. 211. jgyk. 1873. január 25. Igazgatói jelentés az 1872. évi egyesületi működésről
- <sup>19</sup> ZML XI. 211. jgyk. 1874. január 24.
- <sup>20</sup> ZML XI. 211. jgyk. 1876. január 15.
- <sup>21</sup> ZML XI. 211. jgyk.1876. május 6. A Göcseji Múzeum mai épületének helyén állt a ház.
- <sup>22</sup> ZML XI. 211. jgyk. 1876. június 20.
- <sup>23</sup> ZML XI. 211. jgyk. 1878. október 5.A tulajdonos Anisits Dánielné, Steindl Klára, a telekjegyzőkönyv szerint a ház már 1871-ben az ő tulajdonuk. Anisits Dániel patikus özvegye később kivándorol a szintén patikus végzettségű természetudós fia után Paraguayba. Nemes Lajos:

- Anisits János Dániel emlékére. In: Debreceni Pozsgás-tár, 1999. II. évfolyam különszám. Szerk.: Papp Lajos
- 24 ZML XI. 211. jgyk. 1879. május 10.
- 25 ZML XI. 211. jgyk. 1876. június 3.
- 26 ZML XI. 211. jgyk. 1879. május 19.
- 27 Ez egy későbbi jegyzőkönyvből derül ki. Felszólalását az 1878. november 2-i jgyk. rögzítette.
- 28 ZML XI. 211. jgyk. 1879. február 15.
- 29 ZML V. 1601. 575. Az 1868-as házbérbjövdelemre kivett adó lajstroma újonnan épült házként tünteti fel a Hérics házat, 5 szobát, 1 kamrát, 2 konyhát, összesen 8 helyiséget említ benne.
- 30 ZML XI. 211. jgyk. 1881. október 16.
- 31 ZML XI. 211. jgyk. 1881. május 14.
- 32 ZML XI. 211. jgyk. 1882. március 4.
- 33 ZM 1887. június 19.
- 34 ZM 1887. június 19.
- 35 ZML XI. 211. A Zala-Egerszegi Takarékpénztár Részvénytársaság 19. üzletévi számadása 1887. évről.
- 36 ZM 1887. április 17.
- 37 Ma Bíró Márton utca, Kossuth Lajos utca, Petőfi utca. Benczné Nagy Eszter – Fülöp István-Markó Imre Lehel: Zalaegerszeg utcanevei. Zalaegerszegi füzetek III. Zalaegerszeg 1977.
- 38 ZML XI. 211. 1888. május 21.
- 39 ZML XI. 211. jgyk. 1888. június 2.
- 40 Ebből a feljegyzésből nem derül ki, hogy miféle tervrajzról van szó, hiszen a tervbírálat később történt, s a jegyzőkönyv szerint több pályázó is volt. Talán már ekkor felkeresték Hencz Antal keszthelyi építésszt, akinek ismerjük 1888-ból a vármegyeháza építési pályázatára készült anyagát. A majdan elkészült intézeti ház költsége ugyanis szinte azonos az előbb feltüntetett összeggel.
- 41 ZML XI. jgyk. 1888. június 16.
- 42 ZML XI. 211. 1889. június 7.
- 43 ZML XI. 211. Slaczer Miksa számlája 19 forintról, melyet a júliusi munkáról október 1-én számolt el.
- 44 ZML XI. 211. jgyk. 1889. június 8.
- 45 ZML XI. 211. jgyk. 1889. június 3.
- 46 ZM 1887. december 18. A legnagyobb adófizető 34 virilista között harmadikként említették a Takarékpénztárát.
- 47 ZML XI. 211. jgyk. 1889. július 13.
- 48 ZM. 1889. július 14.
- 49 ZM 1889. július 21.
- 50 ZML XV 6/b. Hencz Antal tervei és műleírásai a megyeháza építésére kiírt pályázatra
- 51 ZML XI. 211. jgyk. 1889. augusztus 6.
- 52 ZML XI. 211. jgyk. 1889. augusztus 24.
- 53 ZML XI. 211. jgyk. 1889. szeptember 14. Az 1858-as térképen a Mária Magdolna plébánia templomtól É-Ny-ra jelzik a Flórián szobrot.
- 54 ZML XI. 211. jgyk. 1889. december 21.
- 55 ZML XI. 211. jgyk. 1890. március 29.
- 56 ZML XI. 211. jgyk. 1890. március. 22.
- 57 A megyei államépítészeti hivatal főmérnöke volt.
- 58 ZML XI. 211. jgyk. 1890. március 30.
- 59 ZML XI. 211. jgyk. 1890. május 10.
- 60 ZML XI. 211. jgyk. 1890. június 28.
- 61 ZML XI. 211. jgyk. 1890. június 14.
- 62 ZML XI. 211. jgyk. 1890. július 5. Az ellenségeskedés okára az alábbiak derítenek fényt: a Zalamegye 1886. május 2-i száma számolt be arról, hogy Simmer ácsmester kontársággal vádolta Hagymássyt. Az újság szerkesztője, Udvardy Ignác védelmébe veszi, s leírja, hogy érettségije, s a stuttgarti kir. műegyetemen szerzett abszolutóriuma van, valamint tagja az országos mérnök és építészegyletnek.
- 63 ZM 1891. február 1.
- 64 ZML XI. 211. jgyk. 1890. július 19.
- 65 ZML XI. 211. jgyk. 1890. augusztus 2.
- 66 Kollaudáció: annak megállapítása, hogy valamely épület a szerződés feltételeinek megfelel-e?
- 67 ZML XI. 211. jgyk. 1890. augusztus 27.
- 68 ZML XI. 211. jgyk. 1890. augusztus 30.
- 69 ZML XI. 211. jgyk. 1890. szeptember 13.
- 70 (Alsó) Domború az akkori perlaki járásban. A Magyar Korona országainak helységnévtára. Szerk.: Kollerffy Mihály. Budapest. 1877. 206. p. (Ma Horvátország, neve Doljna Dubrava)
- 71 ZML XI. 211. jgyk. 1890. október 11.
- 72 ZML XI. 211. jgyk. 1890. október 18.
- 73 ZML XI. 211. jgyk. 1890. november 1.
- 74 ZML XI. 211. jgyk. 1890. november 29.
- 75 ZML XI. 211. iktatott iratok 1890. december 3.
- 76 ZML XI. 211. jgyk. 1890. december 6.
- 77 ZML XI. 211. jgyk. 1890. december 6.
- 78 ZML XI. 211. jgyk. 1890. december 13.
- 79 ZML XI. 211. jgyk. 1890. február 1.
- 80 ZML XI. 211. jgyk. 1893. Morandini Tamás építész német nyelvű levele. 1893. szeptember 5.
- 81 Építőipar 1889. ápr. 28. 1-2 p.
- 82 ZML XI. 211. iktatott iratok 1891. január 12.
- 83 ZM 1891. március 1. Beszámoló a takarékpénztár febr. 22-i közgyűléséről.
- 84 ZML XI. 1891. július 18.
- 85 ZML XI. 211. jgyk. 1891. július 2.
- 86 ZML XI. 211. jgyk. 1891. július 30.
- 87 ZML XI. 211. jgyk. 1890. július 24.
- 88 ZM 1891. szeptember 13. A magyar Aszfalt Rt. készítette.
- 89 Zalaegerszeg, városi tanácsház földszinti és emeleti felvételi alaprajza az átalakítás előtt, 1968. Göcseji Múzeum adattára 575-79.
- 90 A koszorúk, s az oszlopok vízszintes tagolása az 1973-as felújítás során tűntek el, míg a déli homlokzat attikája a legújabb tetőfelújítás során.
- 91 ZML XI. 211. jgyk. 1929. március 7.
- 92 ZML XI. 211. A Zalaegerszegi Központi Takarékpénztár Rt. 1929. évi beszámolója
- 93 ZML XI. 211. A Zalaegerszegi Központi Takarékpénztár Rt. 1937. évi beszámolója
- 94 Molnár László 77 éves, Sopronban élő nyugalmazott múzeumigazgató szíves közlése.
- 95 Tóth János 1928-ban született egykori mozigépész szíves közlése. Göcseji Múzeum adattára. Gyűjtőnapló, 2000.
- 96 551/1949. 40-003 cégjegyzék Zalaegerszegi Központi Takarékpénztár Rt felszámolás alatt. 1949. március 16.
- 97 333/1950 cégbírósi végzés
- 98 Szerdahelyi Károly: Tanulmány a városi tanácsház múzeumá történő átalakításához. 1968. Göcseji Múzeum adattára 594-79.
- 99 Az átalakítás terveit a Zala megyei Tervező Vállalat készítette Szerdahelyi Károly irányításával, a kivitelezést Hegyhátszentjakabi Építőipari Szövetkezet végezte. Németh József: Zala megye műemlékvédelmének és múzeumainak története. Kézirat. Göcseji Múzeum adattára 1265-87. 59-60.p.

<sup>100</sup> Az első emelet déli szárnyában a Magyar Olajipari Múzeum irodái, valamint könyvtára, adattára és fotótára kapott helyet. 1995 márciusában költöztek új székházukba.

Ezt követően újabb nagyszabású változtatásra, bővítésre, felújításra került sor.

#### Irodalom:

Épülettípusok a kiegyezés utáni Magyarországon. Szerk.: Császár László. Budapest. 1995.

Gerle János: A pénz palotái. Budapest. 1994.

Kövér György: 1873. Egy krach anatómiája. Budapest, 1986.

A Magyar Korona országainak helységnévtára. Szerk.: Kollerffy Mihály. Budapest. 1877.

Magyarország gazdaságtörténete a honfoglalástól a 20. század közepéig. Szerk.: Honvári János. Budapest. 1996.

Merényi Ferenc: A magyar építészet 1867-1967. Budapest. 1970.

Tomka Béla: A magyarországi pénzüzetek rövid története, 1836-1947. Budapest, 1996.

Vargha Gyula: A magyar hitelügy és hitelintézetek története. Budapest. 1896.

Zalavármegyei Évkönyv a millenniumra. Szerk.: Halis István és Hoffmann Mór. Nagykanizsa. 1896.



1.kép: Zalaegerszeg központja. Részlet az 1858-as kataszteri térképről. (Magyar Országos Levéltár)





2.kép: Zalaegerszeg központja 1865 körül. Szemben a főteret lezáró régi ház az egykori Anisits ház, melyet később megvásárolt a takarékpénztár. (A Vasárnapi Újság 1866. december 30-i számában megjelent metszet)

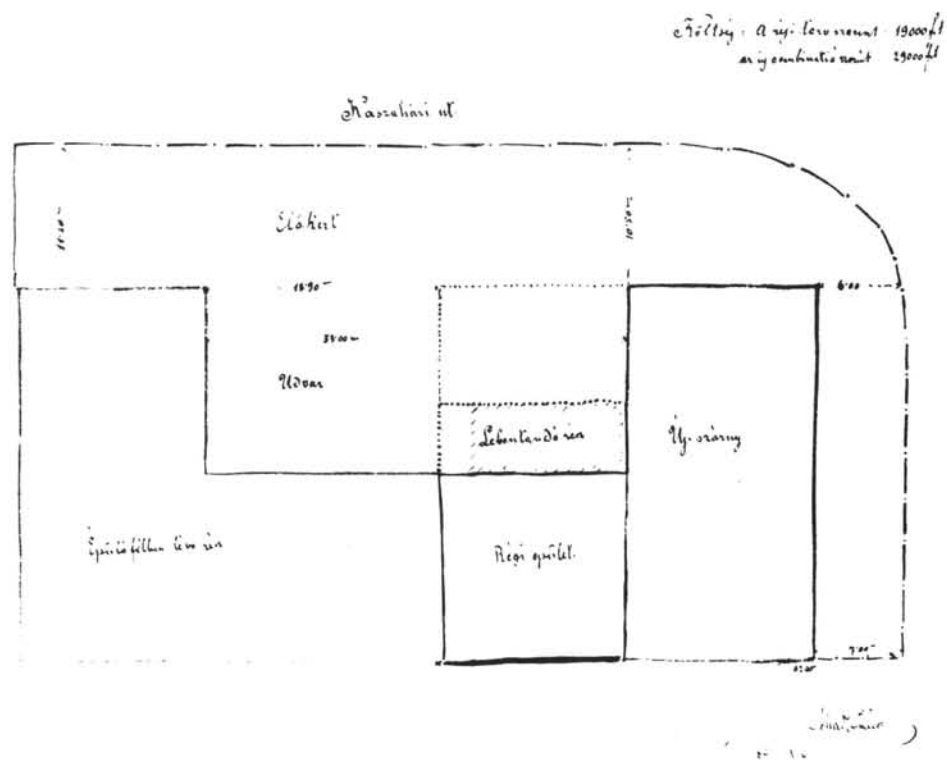

3.kép: Schadt János készthelyi, az építkezés felügyeletével megbízott műépítész alaprajz vázlat





4.kép: A takarékpénztár déli homlokzata és környezete a századelőn. (Képeslap dr. Ferenczy Sándor gyűjteményéből)

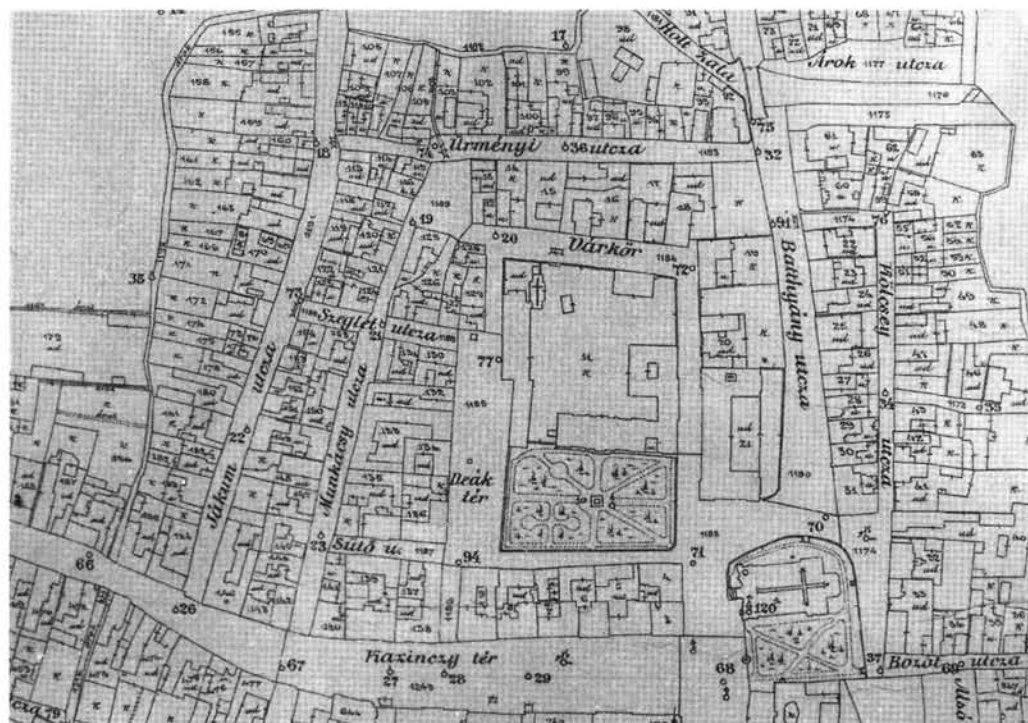

5.kép: A városközpont 1903-ban. Részlet Zalaegerszeg rendezett tanácsú város belsőségének átnézeti térképéről. (Göcseji Múzeum)



6.kép: Két takarékpénztári székház 1905-ben. (Képeslap Kisgyörgy Erzsébet gyűjteményéből)

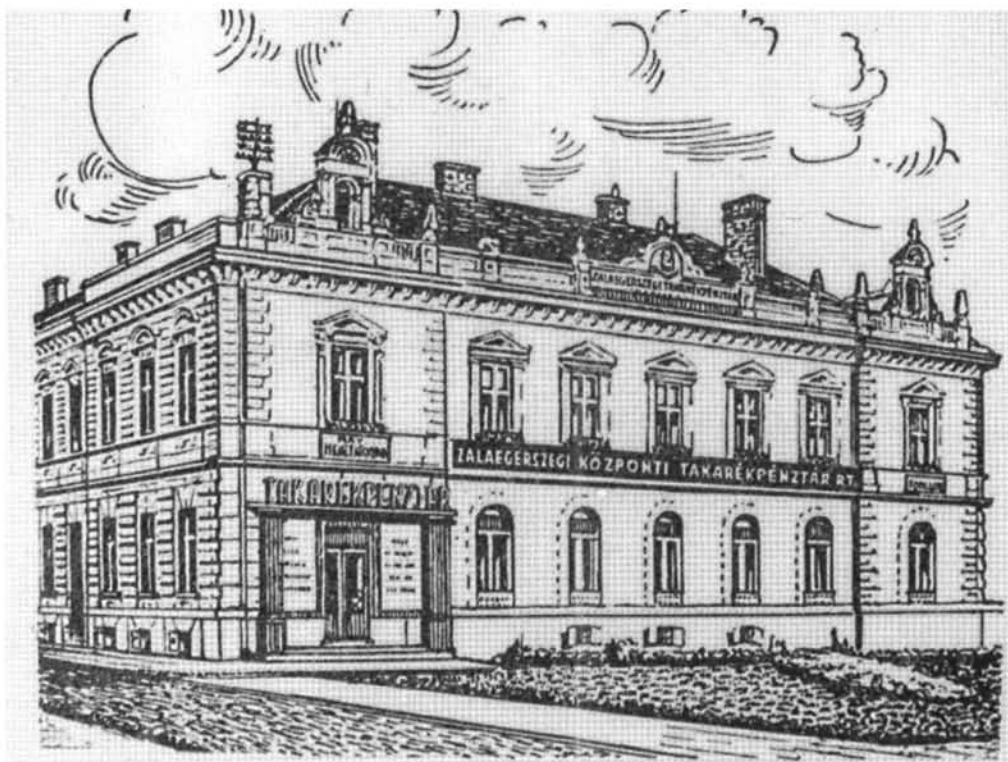

7.kép: A déli főhomlokzat az 1937-ben nyitott új portállal. Rajz az 1940. évi igazgatói jelentés borítójáról. Kakas Ágoston könyvnyomdája, 1941



8.kép: Az épület udvari homlokzata 1970-ben. (Göcseji Múzeum adattára 594-79/4)



9.kép: A Várkörre néző nyugati főhomlokzat 2000-ben. (Mazur Ildikó felvétele)



Marx Mária

## Húsvéti határjárás Zalaegerszegen

Zalaegerszeg mezővárosban (1885. május 13-a óta rendezett tanácsú városban) még századunk harmincas éveiben is élt a húsvéti határjárás népszokása. Megléteinek ténye széles körben ismert, ugyanis Gönczi Ferenc mintegy háromoldalnyit szentel bemutatásának kézikönyvként használt „Göcsej” című könyvében.<sup>1</sup> Részletesen leírja a határjárás lefolyását, és elbeszéli a hozzá fűződő – a török elűzésével kapcsolatos – mondát, utal a felvonuláskor hordozott „törököktől zsákmányolt” zászlóra, amely az általa közölt fényképen is látható. Kutatóink gyakorta hivatkoznak is Gönczi leírására főként folklorisztikai témájú művekben, amelyekben naptári ünnepekhez kapcsolódó népszokásként említik és írják le.<sup>2</sup>

Gönczi után 1952-ben Fülöp István tanító gyűjtött adatokat a határjárásról, de ki nem adta őket. A néhány lapnyi leírás más egyéb hagyatékaival együtt a Zala Megyei Levéltárba, majd a Göcseji Múzeumba került.<sup>3</sup>

Dr. Szentmihályi Imre, a Göcseji Múzeum néprajzosa folklorisztikai gyűjtései során az ötvenes években a határjárás felől is kikérdezte azokat a környékben lakó, vagy onnan a városba költözött öregeket, akiktől egyéb anyagot, történeti mondákat, helyneveket, népszokásokat, stb. is gyűjtött. Gyűjtőnaplóját a Göcseji Múzeum Adattára őrzi, a jelen dolgozat ezekből a naplóból is merít.<sup>4</sup>

1993-ban gyűjtött a szokásról Paksa Katalin népzenekutató. Az általa lejegyzett dallamváltozat az MTA Zenetudományi Intézetében található.<sup>5</sup> A Magyar Népzene Tára<sup>6</sup> a Gönczi által közölt dallamot ismétli, a tudományos és népszerűsítő irodalomban általában csak a szöveget tették közzé.

Magam azok közé tartozom, akiknek családi környezetében és szomszédságában ismert volt a határjárás, gyermekkoromban sokszor mesélték a vele kapcsolatos történetet, a körmenet útvonalát, a mozsarazást, és hallottam énekelni a „Sáncregement” nótát is.

Az egerszegi húsvéti határjárásban három különböző történeti ill. néprajzi mozzanatot vélek összekapcsolódni. Az első a határjárás közigazgatási és jogi hagyománya, amelyhez hozzá tartozott, hogy az idősebb generáció a fiatalabbnak tovább adja a határjelek ismeretét, tréfás, néha egész drasztikus módon (esetünkben

pl. 12 botütéssel) emlékezetükbe vésve azok hollétét. Mindezt persze a határ mindkét oldalán lakó tekintélyes, hiteles tanúk jelenlétében.

Valószínűleg ez volt az alap az egerszegi határjárás esetében is, az útvonal ugyanis, amelyen a menet végighaladt a város déli-délnyugati határai mentén már egy 1371-es oklevélben szerepelt, és később is, egészen az 1850-es évekig viták és pereskedések tárgya volt.<sup>7</sup> Magát a határjárást 1761-ben említették először: Zala vármegye főbírája és esküdtje január 27-én vette jegyzőkönyvbe 18 hiteles és pártatlan tanú helyszíni kihallgatáson tett vallomását, s ezek alapján szándékozott eldönteni, hol húzódik a határ Zalaegerszeg és Bazita között. A válaszokból kiderült, hogy az egerszegiek zászlóval és dobokkal, énekelve szokták a határokat jární, lövöldözni a határt jelölő fákra, s megújítani a határjeleket.<sup>8</sup> A határjárást a török időkben is megtartották, annak biztonsága érdekében fegyveres egerszegi katonák is csatlakoztak a menethez, de a harcok múltán a katonaság részvétele elmaradt. Ez a momentum is az 1761-es leírás egyik tanúvallomásából származik,<sup>9</sup> de feleslegesnek ítéltetett, s ezért tintával áthúzták.

A határjáráshoz, valószínűleg a 19. század elején a törökkel kapcsolatos történeti mondai elemek kapcsolódtak. Ez a második, folklorisztikus vonal, amely a több rétegű szokást színezi. A törökös motívumok késői voltát leginkább az bizonyítja, hogy a 18. századi tanúk közül egyik sem említi őket, pedig időben közelebb lévén legalább néhányuk emlékezetében nyoma lehetett volna. Sőt a tintával áthúzott részben kifejezetten az olvasható, hogy a török háború elmúltával a határjárók fegyver nélkül csendesen szoktak jární és a fákon lévő kereszteteket megújítani.<sup>10</sup>

A 19. században azonban a jogi szokás eredeti, hivatalos szerepe megszűnt, hiszen II. József óta a határfelmérés már mérnöki munka volt. Csak folklorisztikus vonásai tartották életben még egy újabb évszázadon keresztül. Másrészt a romantika idején gyakran előfordult, hogy a nép egyes, nem világos eredetű szokásokat a török elleni küzdelemmel hozott összefüggésbe. Jól megfigyelhető ez a tendencia Szentmihályi Imre más folklorisztikai gyűjtése esetében is. Az adatközlők fal-

vak pusztulását, elnéptelenedését, elköltözését, családok, nemzetségek elszegényedését vagy éppen meggazdagodását, szokások elenyészését, újak megjelenését mind-mind a törökök magyarországi ténykedésével magyarázzák, még akkor is, ha a jelenségeknek bizonyíthatóan más okai voltak, vagy rájuk hasonlóan jó, de eltérő magyarázatok is adhatók.

Érdekesen, színesen, anekdotaszzerűen adják elő az adatközlők Szentmihályi kérdései kapcsán a határjárás keletkezéstörténetét. Itt több „szerzőtől” állítottam össze a közszájon forgó változatokat.

Az 1879-ben született zalabesenyői Könczöl József, aki fiatal korában többször is részt vett a határjárásban, így mesélte az apjától hallottakat: „A határjárás akkor kezdődött, amikor a törökök megfutották az országot. A besenyői temetőnél ebédezett a szultán, a magyarok meg ellőtték előle a fatálat. Akkor aztán megpuccolt a török.”<sup>11</sup> A csáscsbozsoki Haleder József (született 1872-ben) még azt is hallotta, hogy „amikor a török Besenyőné vót, akkor Egerszegen a határjárók lüdtötek Besenyő felé. A török basa éppen ebédezett akkor, s az ágyugoló beleesett a tányérjába. A török basa azt mondta: Na, köpköd ám a jámbor! - és a törökök elmentek Kanizsa felé”.<sup>12</sup>

A történet másik változata szerint a törökök nőket rabolni jöttek Egerszegre. A hírt megtudván az egerszegi férfiak női ruhába öltözve, felfegyverkezve mentek el a feltámadási körmenetre. A törökök megtámadták a körmenetet, de azok visszaverték a támadást, zászlójukat pedig elvették. Mesélője Bertalan Róza 1894-es születésű zalaegerszegi asszony volt.<sup>13</sup>

Ebbe a csoportba tartozik az az elbeszélés is, amely Fülöp István 1952-es lejegyzésében olvasható.<sup>14</sup> A leírás egy 1851-es birtokperhez kapcsolódik, amely per Zalaegerszeg város és Balassa Gábor szombathelyi megyéspüspök között Dobragaszt és Gógán birtokok hovatarozásáért folyt. A városi hatóságok a perben egy 1371-es határlevélre és úriszéki ítéletre hivatkoznak, valamint arra, hogy a török idők óta fogva (tehát nagyjából 300 éve) e területeken a városiak által mindig háborítatlanul lefolytatott határjárás is bizonyíték arra, hogy a kérdéses területek Zalaegerszeg, és nem a püspök birtokában voltak.<sup>15</sup>

Ez az első olyan leírás, amely a határjárást a török feletti győzelem emlékéhez kapcsolja. Nyomatásban hasonló tartalommal 1854-ben jelent meg cikk Vass József, egerszegi születésű budai pap, tanár-nyelvész tollából a Budapesti Visszhang, majd a Hetilap c. újságban és a Napkelet-ben 1857-ben.<sup>16</sup> Az író és a közlők szerint a kanizsai basa foga fájt volna Egerszeg várára, s húsvétra virradóra heves támadást intézett ellene, de a várvédők elszánt kirohanással megfutamtották a Besenyőnél táborozó török csapatot. Egy későbbi variáció szerint az egerszegiek megneszelték a támadás hírért, és nem védtelenül, hanem teljes fegy-

verzetben vonultak ki a feltámadási körmenetre, s így sikerült visszaverni a törököket. Ismét más változatban az egerszegiek egész éjjel olyan éktelen lármát csaptak, lövöldöztek, trombitáltak, doboltak és kurjongattak, hogy a Besenyőnél táborozó török csapat – túlságosan nagyoknak vélvén az ellenség túlerejét – harc nélkül megfutamodott. Ezt a győzelmet ünnepli Zalaegerszeg népe a táborigortyázáshoz hasonló húsvéti határjárással. Mindenki egyetért azonban abban, hogy a győzelem a vár katonáin, a „sáncregementen”, és vezetőjükön a „vicispányon” kívül az egerszegi lakosoknak volt köszönhető, akik a maguk módján, sippal-dobbal, maguk-készítette fegyverrel vagy jól kieresztett hanggal derekasan kivették a részüket az ellenség megfutamításából. Egyes elbeszélők szerint még az asszonyok is, akik „szenyvonóva meg peremte verték őket. Így tisztított ki Magyarországru.” (Tornyos Ferenc, szül. 1881. Babosdöbréte és Gál János, szül. 1878. Babosdöbréte)<sup>17</sup>

Ebből az időből, tehát valószínűleg a 19. századból származik a határjárás alkalmával énekelt-játszott, négy rövid dallamsorból álló nóta, amely olyan népszerűségnek örvendett, hogy még azok is emlékeznek rá, akik a határjárásban maguk nem vettek részt, csak nézői-hallgatói voltak annak idején, vagy csak elbeszélésekből tudnak a szokásról. Háromféle változatban jegyezték le a dallamot, a különbségek azonban jelentéktelenek, egy-egy, legfeljebb két hangra korlátozódnak. Maga a dallam nem népdal, hanem inkább indulószerű, sőt, rövidsége miatt leginkább trombitajelre, sorakozóra vagy más szignálra emlékeztet.<sup>18</sup> Szövege: „Sáncregement,/ Sánta kapitány./ Félre török magyar elől,/ jön a vicispány!”

Itt kell még említenem, bár nemcsak a „törökkel vívott csata”, hanem a feltámadási körmenet jellemzői közé is illene, hogy az adatközlők mindenütt beszélnek a határjárásra kivitt zászlókról és Mária-kepekről. A zászló-motívum annyira közismert és népszerű, hogy még azok az adatközlők is említik, akik egyébként alig tudnak valamit, csak másoktól hallottak a határjárásról. Egy zászló szerepel a Gönczi könyvében megjelent fényképeken is. Ezt a zászlót a résztvevők „a török zászlóként” emlegetik. A hagyomány szerint a fentebb elbeszélte „ütközet” során került az egerszegiek kezére. A zászló egészen a legutóbbi időkig a templom tulajdona volt, de mivel a felismerhetetlenségig elrongyolódott, nem volt már kiteve sehova sem. A múzeum készített róla fényképet, de még annyi sem látszik belőle, mint a Gönczi-féle kepeken. Időközben teljesen tönkrement, csak az állapítható meg róla, hogy nem körmeneti lobogó, inkább a bandériumi zászló formájához hasonlít. Rajta feliratos szalag nyomai, maga a felirat már nem olvasható. (Gönczi könyvében szerepel a felirat: egyik oldalon „Stephane, ora pro nobis!”, a másikon „Emerice, ora pro nobis!”) Festett kép nem volt a



közepén. Mivel senki nem vette hasznát, valószínűleg eldobták, ma már nincsen meg. Gönczi könyvét a közvélemény természetesen nemigen ismerhette, de Borbély György még a könyv megjelenése előtt az 1907. húsvétján megjelent Magyar Paizsban közölte leírását és feliratait, amelyeken 181...-es évszámot látott.<sup>19</sup> Ezt a cikket a városban és környékén sokan olvashatták, mégis szilárdan tartotta magát a „töröktől zsákmányolt zászló” elnevezés. A hagyomány meglehetősen zavaros voltára jellemző, hogy Szentmihályi egyik adatközlője (Kozma Lázár, szül. 1885-ben) így beszélt róla: „A nagytemplombu kihozták a török zászlót, azt negyvennyócba vették el a töröktü.”<sup>20</sup> Az ellenséget pedig, amelynek elűzésére a síp-pal-dobbal való felvonulás népszokássá vált a 19. század közepén, vagy végén született öreg emberek már nemcsak a törökökkel, hanem a tatárokkal (Kovács István/Bandi, szül. 1863. Botfa), sőt a negyvennyolcas horvátokkal (Báls Ferenc, szül. 1868. Csácsbozsok) is azonosították.<sup>21</sup>

Nemcsak az időrend keveredett meg kissé a kutatónak mesélő, múlt századi, falusi emberek fejében. Furcsa, meglehetősen hiányos, sőt ma már kissé megmosolyogtató az a kép is, amely a törökök életéről, mentalitásáról élhetett bennük. Ezt illusztrálják azok a rövidke részletek, amelyeket Szentmihályi gyűjtőnaplójából illusztrációként emeltem ki: „A törökök azt akarták elérni, hogy húsvét napján Egerszegen eszik meg a szentötött.” (Tóth József, szül. 1865. Botfa) „A török basa azt mondotta, hogy husvét napján regge a Mária kebelébü abrakojja meg a lovát.” (Németi Sándor, szül. 1869. Besenyő)

Van még két érdekes motívuma a határjárás-mondáknak, amelyeket azonban csak egy, ill. két adatközlő említ, tehát nem általánosan ismert része az elbeszélésnek.

Az egyik tipikus mesei elem, a „kőkecske”. Történetét így mesélte el Ebergényi János, 83 éves pózvai mesélő: „A törökök megszaladtak Nagykanizsáig. Mivel hirtelen kellett elmenniük, ittmaradt a Jánka hegy alatt a Lapsa mezőn egy kőkecske. A szomszédok, ha útban volt, átdobálták egymás földjére. Egyszer egy szegény ember, aki lovával járt Kanizsára sóért, elvitte magával Kanizsára a török királynak. Jelentette, hogy hozott magával egy kő kecskét. A katonák felismerték, hogy az a török királynak volt a kasszája. Tele volt aranypénzzel. A farkánál a királ kicsavarta, és a szegény ember sapkáját telemérte belőle arannyal.”<sup>22</sup>

Ezt Ebergényi János gyermekkorában hallotta az ottani öregektől, akik viszont a fatányér ellövéséről nem hallottak. A másik közlő – szintén pózvai lakos (Farkas Károly, szül. 1876. Söjtör) – csak a pénzzel teli kőkecske otthelyét említi. Valószínűleg közös gyökerű a részlet.

A másik egyéni motívum, az eke elé fogott szüzeké Tornyos Ferencről származik: „Aszongya [a török

basa], husvét napján délbe a Szüz Máriának a kebelibü, kötényébü eteti meg az abrakot a lováva. Na asztán erre igen nagy rémulés lett Egerszegen, szettek össze szüzlányokat, hogy ekébe befoggyák üket, hogy huzzák az ekét, meg fegyveres embert, meg sipot, dobót, hangszert. Akkor ekesztek induni, hogy a határt kerölik.”<sup>23</sup>

Az ekehúzás a népszokások ismert rítuseleme, amelyet többféle célból végeztek. Európa-szerte ismert termékenységvarázsló szerepe, tavaszunként az évi termés sikerének biztosítására. Másik funkciója a gonoszűzés. Szárazság, vagy járvány idején leányokkal ekét húztak a falu körül, hogy a rontó, gonosz erőket ezzel távol tartsák. Mindkét szerepében beilleszthető volna ez az elem is a határjárás szokásának rétegei közé, amelyek között, mint arról alább még szó esik, más hasonló termékenységvarázsló rítusok is meghúzódhatnak. Mivel azonban Tornyos Ferencen kívül nincs más, aki ezt a részletet is beleszötte volna az egerszegi történetbe, elképzelhetőnek tartom, hogy ő valahonnan máshonnan hallott az ekehúzásról, és saját iniciatívára bővítette ki vele elbeszélését. A gyűjtőnaplójából nem derül ki, hogy Szentmihályi rákérdezett-e arra, hol hallotta Tornyos az általa mondottakat. A határjárás történetének lezárásaként Tornyos ezt mondja: „Így hallottam eszt, miuta gyerek vagyok. Csaknem minden éven ementem Egerszegen a határjárást megnézni. Husvét vasárnap regge, meg nagyszombat este vót az. Éccaka.” Majd – jel után: „Erre mos má az üdősebb emberek mind kihaltak. Ha most ezeket a dógokat beszéli az ember, sok fiatal csak kineveti, aszt mongyák, hogy ez csak boloncság. ... A mi legénkorunkba mi szerettük hagatni, hogy mit mesélnek az öregek, ma má nem ugy van, a mai fiatalság ellenkezője a réginek. ... Az ember röstené is előttük meséni, mer az embert kinevetik.”

A hozzá toldott részletből számomra az derül ki, hogy Tornyos Ferencnek talán az átlagosnál jobb érzéke volt a régiék történeteire, többet is tudhatott, mint a környezete. Könnyen előfordulhat, hogy több történetből vett ki elemeket, s keverte más elbeszélésekbe. Ez természetesen inkább csak megérzés, mintsem bizonyosság.

A határjárás harmadik, számunkra leglátványosabb vonása, hogy szorosán, összekapcsolódott a nagyszombati feltámadási körmenettel. Ekkor történt a határjelek megújítása (a határt jelző öreg fákba lövöldöztek, újravesték a megkopott kereszteteket, megmagasították a határhompokat) és a kutak kitisztítása. Ez nem ismeretlen Magyarország más vidékein sem, sőt, mint ilyen hordoz magában kereszténység előtti, termékenységvarázsló elemeket is. A határjárásnak, mint jogi aktusnak ugyanis nem kellett volna feltétlenül húsvétkor zajlania, az idők során azonban összeolvadt a tavaszi határkerülés ősi szokásával, amikor a ta-



vasz legnagyobb ünnepén a zászlókkal, ereklyékkel, énekszóval felvonulók mintegy hírül vitték a természetnek Krisztus feltámadását, áldásért, bő termésért imádkoztak, s a természeti csapások, kártevők távol tartásáért könyörögtek Istenhez. A tény, hogy a határjárás húsvét vasárnap éjjelén zajlott, minden adatközlő külön is hangsúlyozta, az 1761-es leírásban is nyomatékosan szerepel.

A 18-19. század során, amikor a határjárás jogi jelentősége kezd már halványodni, a vallásos jelleg egyre inkább előtérbe került. Résző Ensel Sándor is ezt a vonást emeli ki 1867-ben.<sup>24</sup> Leírja, hogy a határjáró menet körmenetként indul „némberekkel és gyerekekkel együtt, akik a paptól kapott áldás után a Kálvária kápolnához mennek ájtatoskodni, keresztutat járni, miközben a felnőtt férfiak határt járnak tovább. Ez a szokás a két háború között is ugyanígy megmaradt, amint azt saját rokonaim idősebb nemzedéke is mesélte. Természetesen az egyház képviselői is ezt a mozzanatot igyekeztek erősíteni. A századfordulón már csak azért is, hogy a szokás duhajkodó jellegét enyhítsék. Ekkor ugyanis már jócskán fogyott a borital is, s „Kovács Mihály kocsis hazafelé sietve a határjárásról Bekk Mihály kocsmájánál rá akarván ijeszteni a háznépre, belövdözött a vendéglőbe.”<sup>25</sup>

A körmenet és határjárás a leírások és a századforduló utáni elbeszélések szerint a következőképpen zajlott. A nagyszombat délután véget ért feltámadási szertartás után, kb. öt órakor mindenki hazament és otthon fogyasztotta el a vacsoráját. Este későn újra gyülekeztek a városháza és a nagytemplom körül, ahol vezetőjük, a kapitány figyelmeztető utasításokkal látta el őket. Valószínűleg ekkor kaphatták meg a mozsarat, puskaport, és a bort is, amit a jegyzőkönyvek szerint a város utalt ki nekik. Puskáról mindenki maga gondoskodott. 12 óra körül bementek a templomba. Az éjfél beharangozást követően a határjárók az oltár körül sorakoztak, a pap rövid imát mondott, majd a kapitány felszólítására egy határjáró az oltár elé térdelt, és a többiek nevében ugyanezt tette. Ezalatt előhozták a régi zászlót, (zászlókat) és azokat magukhoz véve a város akkor déli szélénél álló Kálvária kápolnához (Gönczi szerint a csata színhelyére) vonultak. Itt áldást kaptak, s aztán a kísérő nép – asszonyok, gyerekek, öregek – hazament. Innentől kezdve zajlott a tulajdonképpeni határjárás, amelyen csak felnőtt korú (kb. 20 éves kortól) férfiak vettek részt, a leírások és visszaemlékezések szerint mintegy harmincan-egyvenen. Gönczi Ferenc képen 27 férfi szerepel. Kalapjukat, fegyvereiket, zászlójukat a hagyománynak megfelelően friss puszpángágakkal tűzködték tele. Ez a szokás – a zöld ágak szedése és hazavitele – a tavaszi újjáéledéshez, a termékenység megújulásához kapcsolható, hasonlóval találkozhatunk egyes helyeken a szentbúcsúk alkalmával is.

A határjárók felvonulását zenekar kísérte, amely „furuglából”, sípokból (tárogató?), dobból, később gombos harmonikából állt. A zenekar tagjait a hagyomány számon tartotta, századunkból a neveket is ismerjük. A férficsapat – általában iparoslegényekből, – segédekből állt – megjárta az előírt útvonalon a határt, közben azokat az ifjakat, újoncokat, akik először mentek velük, a határjeleknél meg-megcsapták, hogy annál jobban eszükbe vessék a jeleket. Az eszem-iszom eleinte nem volt szokásban. A határjárók hajnali öt óra tájban tértek vissza a városba. Megkerülték a „Fehérkép”-nek nevezett szobrot a város szélén, más (véleményem szerint későbbi<sup>26</sup>) adat szerint az alsóerdei Mária-képet, és ismét a Kálváriánál gyülekeztek, ahol a város népe és a pap már várta őket. A korai leírások szerint a városból kijövő nép ájtatoskodva csatlakozott hozzájuk. A Kálváriánál misét hallgattak, miközben szintén puska- és taracklővések hangzottak. Ezután a menet visszatért a nagytemplomhoz, majd feloszlott.

Bár a dolgozatom elején idézett forrásmunkák gyakran említik, hogy az egerszegi határjárás szokása egyedülálló az országban, mégis már az 1854-ben megjelent újságcikkek, s az azokat közlő Résző Ensel Sándor párhuzamosan írnak hasonló székelyföldi határkerülésről.<sup>27</sup> Az első közlések nyomán többen is foglalkoztak erdélyi határkerülő szokások gyűjtésével és közlésével. Ezeket a leírásokat Barabás László foglalta össze húsz évvel ezelőtt. A „Népismereti Dolgozatok”-ban megjelent cikkéből<sup>28</sup> kiderül, hogy a 19. század végén és századunk elején a Székelyföldnek még több mint tucatnyi falvában jártak nagyszombat éjjelén határt kerülni.

Az egész területen nagyjából egységes lefolyású népszokást Barabás részletesen elemzi. Öt fő mozzanatot különít el, amelyekből természetesen falvanként változóan el is maradhatott egyik-másik. Ezek a jellegzetes vonások a következők: 1. előkészületek; 2. gyülekezés és tisztségviselők megválasztása; 3. határkerülés és megcsapás; 4. fenyőágazás (vagy virágozás); 5. hajnalozás.

Ezeket a részleteket nagyobbrészt megtalálhatjuk az egerszegi határjárás esetében is.

1. Nyilvánvalóan szükség volt itt is bizonyos előkészületekre, különösen abban az időben, amikor a város még puskaporral, borral, stb. járult hozzá az esemény sikeres lefolyásához. Minden bizonnyal értesíteni kellett az állandó szereplőket (hangszeres résztvevők, zászlóvivő) is, és valamiképpen kihirdetni a határjárás tényét. Ezekről a részletekről adatközlőink nem szólnak. Valószínűsíthető, hogy a templomban történt a hirdetés, erre nézve azonban nincs adat. A későbbiekben a szervezés hivatalos formát öltött.
2. Már a gyülekezés idején folyik a hangos kur-

jongatás, lövöldözés, puskaropogtatás, éppen úgy, mint arról Barabás László is ír cikkében. A gyülekezés itt is a központban, a fő téren (piacon), ill. a nagytemplom előtt történt. Innen mentek be a résztvevők a templomba. A pap jelenlétében imát mondanak (egyres közlők szerint a Lorettói litániát!<sup>29</sup>), és magukhoz veszik a „török zászlót”, más adatok szerint az imát és az áldást a pap mondta, amelyet a határjárók a kapitány felszólítására az oltár elé térdelve fogadtak. Borbély György írja a már említett Török világ Magyarországon c. cikkében<sup>30</sup>, hogy kapitányuk, „az öreg erdőpásztor” (a megjelenés idején Kovács József) irányítja őket, köztük jár és rendet csinál. Külön tisztségviselő-választásról nincsenek nálunk adatok, a hangszeresek, előénekes, és a kapitány személye talán spontán adódott, s ameddig az érintettek részt vettek a határjárásban, addig szerepüket is megtartották. Törvényeket sem hirdettek, de a Kálváriáig a menettel tartó pap és a kapitány intette a résztvevőket, s ismeretes, hogy a káromkodás Egerszezen is tilos volt. Ez annál is természetesebb, minthogy a feltámadás éjjelen amúgy is illett (volna) ájtatosan viselkedni. Hogy e követelménynek a határjáró legények nem mindig feleltek meg, arról már volt, és még lesz is szó.

3. A menet elindult. (A Kálváriától már csak férfiak.) Kalapjuk mellé és fegyvereik csövéhez örökzöld puszpáng ágat dugtak. Útvonaluk Tölle Kálmán elmondása szerint a következő volt: Baross-liget – Besenyei hegy alja – Gálafej – Alsóerdő (az erdőszlak és az „ezeréves fa”) – Becsali felső kocsmáig. Kb. hajnali 4-5 óra tájban érkeztek meg, s itt a polgármester megvendégelte őket. Ezután a téglagyárnál volt ismét gyülekező, visszamentek a városba, és részt vettek a húsvéti szertartásokon. A határjelek megújítása, vagy akár csak felismerése, és a megcsapatás a közlő idejében már nem volt élő szokás, legfeljebb tréfás formában került rá sor.
4. Erdélyben a határkerülés összefonódott a fenyőágazással, vagy virágózással, amely a mi májusfa-állításunkkal rokon párválasztó szokás (részletesen nem térek ki rá), ugyanúgy, mint az utána, húsvét vasárnap éjjelen következő hajnalozás is, amely pedig a húsvéti locsolás egy formája.

Voltaképpen ez a legjelentősebb különbség a határjárás erdélyi és egerszegi szokása között. Az első három ismérv, ha nem is hasonlóan erőteljes formában, mint pl. a Nyárád-mentén az egerszegi, mezővárosi,

kissé már „polgárosodott” szokásból is kiérezhető. Nálunk azonban nincsen semmiféle utalás arra, hogy a határjáráshoz valamilyen formában párválasztó szokás-elemek kapcsolódtak volna. Talán nem is véletlen, hogy az országnak ebben a részében hamarabb „kiment a divatból”. Barabás László megfigyelései szerint a Nyárád és a Kis-Küküllő vidékén is a párválasztó vonások erősödtek a határkerülés rovására, s ezek az elemek tartották életben a legutóbbi időkig.

Egerszezen azonban már a múlt század közepén, vagy utolsó harmadában hanyatlásnak indult a határjárás szokása. Erre utal az, hogy a résztvevők száma egyre apadt (említés történik arról, hogy régen 80-100 ifjú s öreg is járta a határt, Gönczi könyvében 27 férfiút mutat a fénykép, Borbély György is „harmincz-negyven fegyveres ifjú legény”-ről ír, de Tölle Kálmán 1952-ben már azt mondta, „Tizen-huszan szoktak összejönni, ebből nyolc-kilenc volt a fegyveres”), hogy a vallásos jellegű motívumok lassanként elmaradtak, és az adatközlők beszámolóit is – amelyek idővel egyre inkább hiányosak, ellentmondóak, néha már kissé zavarosak is lettek – arra mutatnak, hogy a szokás tartalmilag kiüresedett.

Pesthy Pál a fentebb már idézett Zalaegerszeg multja és jelene című könyvecskéjében is panaszkodik erről: „Ez a kedves húsvéti szokás egyedüláll az egész országban. A tudomány és a szépirodalom egyaránt foglalkozott vele. Sajnos, az idők folyamán veszített eredeti komolyságából s vele a harmatos költészetéből is. Pajkos és kalandos elemekkel keveredett, a vágy azonban az, hogy a szokás ismét visszatérjen ősrégi tisztaságához.”<sup>31</sup> A város fokozatosan megvonta a borra, ill. puszkaporra vonatkozó támogatást, sőt először 1907-ben a fegyverek, majd a sípok, dobok és egyéb zajos hangszerek használatát is megtiltotta.<sup>32</sup> A század elején a felvonulás már inkább duhajkodásra emlékeztetett, mint akár határjárásra, akár pedig feltámadási körmenetre.

A háborúk alatt és között nem volt minden évben határjárás, de kisebb nagyobb kihagyásokkal az ötvenes évek elejéig élt a szokás a városban. Időnként a tűzoltóságot, a leventéket, majd a katonaságot is igyekeztek bevonni, hogy a hangulatot emelkedettebbé tegyék.<sup>33</sup> Az ötvenes években persze már teljesen megfosztották „klerikális” vonásaitól, inkább amolyan népnünpély számba ment.

Végül magától elhalt a határjárás, és ellent állt az eddigi újjáélesztési kísérleteknek is. Ennek valószínűleg az az egyik oka, hogy a városba a hatvanas évektől rengeteg távolabbról jött ember költözött, akiknek a szokás még annyit sem mondott, mint az akkori egerszegieknek. Másrészt a kor divatja szerint rendezett sok-sok felvonulás talán a régiek kedvét is elvette a hasonló mulatságoktól, az egyház pedig már a húszas- harmincas években sem vette jó néven a túlonúl

elvilágiasodott körmenetet.

Mára az idő múlásával és a lakosság átrétegződésével teljesen talaját veszítette ez a városi, de formáiban a paraszti vallásossággal rokon népszokás. Annak ellenére így van ez, hogy a szocialista rendszer bukása óta a városban ismét rendszeresebbek a feltámadási körmenetek, amelyeken fáklyákkal, zászlókkal egyre nagyobb tömeg vesz részt, ezért az útvonal is egyre hosszabb. Úgy tűnik, a magyaroknak elemi lelki szükségletük a felvonulás, amely még az egyre inkább individualizálódott vallásosság korában is sokakat vonz a katolikus egyház eme szertartásához.

A határjárás felújításának már csak azért sincs igazán értelme, mert az egykori útvonal, amely akkor a városon kívül, a szomszédos faluval közös határ men-

tén haladt, teljesen beépült, és városias külsőt öltött, Bazita pedig közigazgatásilag Zalaegerszeg része lett. A népszokás vallásos elemei a mai lakosok számára jobbra ismeretlenek, az utcán való lövöldözést is nehéz elképzelni, kirándulásra pedig sokkal alkalmasabb terepet találhatnak az egerszegiek, mint saját megszokott utcáik aszfaltját.

Fogadjuk el inkább, hogy ez az esemény, amely egy közjogi aktusból vált hosszú idő, talán több évszázad alatt mezővárosi népszokássá, mostanra múltunknak lett emlékezetre méltó darabja. Meséljünk róla gyermekeinknek, unokáinknak, oktassuk történelemórákon szűkebb pátriánk helytörténetének más jeles mozzanataival együtt. Így is megakadályozhatjuk végső feledésbe merülését.

#### Jegyzetek:

<sup>1</sup> GÖNCZI 1914, 245-247.

<sup>2</sup> BÁLINT 1937, 54-61.; BÁLINT 1976, 289-290.; DÖMÖTÖR 1974, 56-57; DÖMÖTÖR 1979, 103-104.; ÚJVÁRY 1991, 130-131.

<sup>3</sup> GMA 116

<sup>4</sup> GMA 544 és 547

<sup>5</sup> PAKSA Katalin szóbeli közlése. A dallamról egy másolat a Göcseji Múzeumban is megtalálható ltsz.nélk.

<sup>6</sup> MNT II. 1095-96.

<sup>7</sup> Zalaegerszeg mezőváros és Balassa Gábor szombathelyi püspök közötti határvita ZML Régi lt.130. (1851)

<sup>8</sup> Közli TAKÁCS 393-396.

<sup>9</sup> TAKÁCS 1974. 393.

<sup>10</sup> TAKÁCS 1974. 393.

<sup>11</sup> SZENTMIHÁLYI Imre gyűjtőnaplója 1959.03.06-tól. GMA 85

<sup>12</sup> SZENTMIHÁLYI Imre gyűjtőnaplója 1951.04.12. GMA 17

<sup>13</sup> SZENTMIHÁLYI Imre gyűjtőnaplója 1959.12. GMA 85

<sup>14</sup> FÜLÖP István gyűjtése 1952.03.06. GMA 116

<sup>15</sup> FÜLÖP hivatkozása: Zeg. városi lt. 1851. 126.

<sup>16</sup> VASS József: Húsvéti határjárás Szalában. Budapesti Visszhang 1954. 138-139.; uő. Hetilap 1854. 38. szám és Napkelet 1857. 399-403. Eredetjük az OSzK Hírlaptárában található ltsz.:1132 (Hetilap) és ltsz.: 930 (Napkelet). A Göcseji Múzeum mindkét cikkről fényképmásolatot őriz; leltári számuk 2312-2313, ill. 2310

<sup>17</sup> SZENTMIHÁLYI Imre gyűjtőnaplója a Göcseji Múzeumban ltsz. nélk.1951. október 12. old.

<sup>18</sup> A dallamról írt információk PAKSA Katalintól származnak. Ezúton is köszönet értük.

<sup>19</sup> BORBÉLY György:Török világ Magyarországon. A zalaegerszegi határjárás. Magyar Paizs 1907. április 16. A

szező a cikk címe után megjegyzi: „Ezt 1899-ben irtam. A határjárás ma is meg van, de mind-mind szegényesebb csapattal. B.Gy.”

<sup>20</sup> SZENTMIHÁLYI Imre kéziratos gyűjtőnaplója GMA 17. Az adatközlő 1885.ben született és 1922-től 44-ig minden határjáráson részt vett, ő volt a sípos („furgulával kísérte az éneket”), 1951-ben és 59-ben gyűjtött tőle határjárásról anyagot Sz. I.

<sup>21</sup> SZENTMIHÁLYI Imre gyűjtőnaplója 1951. augusztus 2. old.

<sup>22</sup> SZENTMIHÁLYI Imre gyűjtőnaplója 1951. szeptember 9. old.

<sup>23</sup> SZENTMIHÁLYI Imre gyűjtőnaplója 1951. október 12. old.

<sup>24</sup> RÉSŐ 1866, 160-162.

<sup>25</sup> Zalamegye, 1905. ápr. 26.

<sup>26</sup> A „Fehérkép”-ként emlegetett Pieta szobor valószínűleg a 18.század elején készült. PESTHY Pál azt írja róla, hogy fogadalomból állították a régi vásártéren (ma Csány tér). A város fejlődése során többször áthelyezték, az 1900-as évek elején került a plébániatemplom kertjébe, ill. a kerítésbe építve (PESTHY 1931, 141-142.), majd onnan a templom belsejébe, ahol most is látható. A határjárásból visszatérők valószínűleg eredetileg ezt a szobrot kerülték meg mielőtt a Kálváriára értek. Amikor a szobrot máshová vitték, akkor kerülhetett az elbeszélésekbe az alsó-erdei Mária-kép, talán a 19. század végén.

<sup>27</sup> AGRICOLA [Jakab Elek]: Húsvéti határkerülés a Székelyföldön. Hetilap 1854. 35. szám címlap; Napkelet 1857. 399. és RÉSŐ 1866, 163-166.

<sup>28</sup> BARABÁS 1980, 203-216.

<sup>29</sup> Töllli Kálmán közlése, aki 1949-ig a határjárók egyik harmonikása volt. Lejegyezte FÜLÖP István. GMA 116.

<sup>30</sup> Ld. 19. jegyzet.

<sup>31</sup> PESTHY 1931, 111.

<sup>32</sup> Magyar Paizs, 1910. márc. 31. GYIMESI 1985, 229.

<sup>33</sup> Zalai Napló 1935., Zalamegyei Újság, 1942. április 7. GYIMESI 1985, 345.

*Irodalom:*

BÁLINT Sándor

1937 Húsvéti vallásos népszokásaink. Ethnographia XLVIII  
1976 Karácsony, húsvét, pünkösd. A nagyünnepok hazai és  
közép-európai hagyomány világából. Budapest

BARABÁS László

1980 Tavaszi határkerülés a Nyárádmentén és a Kis-Küküllő  
felső völgyében. Népismereti Dolgozatok. Bukarest

DÖMÖTÖR Tekla

1974 A népszokások költészete. Budapest  
1979 Naptári ünnepek – népi színpálya. Budapest

Göcseji Múzeum Adattára (GMA)

GÖNCZI Ferenc

1914 Göcsej s kapcsolatosan Hetés vidékének és népének  
összevontabb ismertetése. Kaposvár

GYIMESI Endre, szerk.

1985 Zalaegerszeg. Dokumentumok a város történetéből.  
Zalaegerszeg

A Magyar Népzene Tára (MNT)

1953 A Magyar Népzene Tára. II. kötet Jeles napok. Buda-  
pest

PESTHY Pál

1931 Zalaegerszeg múltja és jelene. Zalaegerszeg

RÉSŐ Ensel Sándor

1866 Magyarországi népszokások. Pest

TAKÁCS Lajos

1974 Húsvéti határjárás 1761-es leírása. Ethnographia  
LXXXV



Petánovics Katalin

## A vár völgyi búcsúi korona

A búcsújárás az egyén és a faluközösség szempontjából egyaránt ünnep volt: a hálaadásé, a köszöneté, a kéreése és a megtisztulásé. Nemcsak maguk öltöztek ünneplőbe, nemcsak a búcsúi keresztet, a zászlókat és a hordozó Mária szobrát díszítették koszorúkkal, virágfüzérekkel és szalagokkal, hanem lelküket is fölemelték a mindennapok földhöz ragadt gondjai közül, hogy legalább a búcsújárás idején szabadon szállhasson Isten felé.

A vár völgyiek a sümegi Fájdalmas Szűzanyát keresték fel leggyakrabban,<sup>1</sup> mert ez a kegyhely esett hozzájuk a legközelebb, s négy-öt órás gyaloglás után már odaérték az általuk kedvelt Jézus Szíve és a Mária nevenapja búcsújára.

A búcsújárásra való felkészülést érzelmileg elősegítették azok a Somogy megyei zarándokok, akik 2-3 nappal előbb elindultak otthonukból. A sávolyiak, vörseiek, balatonberényiek stb. már csütörtök-péntek délután Vár völgyre érkeztek. Harangzúgással fogadtak minden egyes csoportot, s a kapukban állva kérdezték tőlük, hogy hova valósiak. A búcsúsok mindig Felsőzsidén,<sup>2</sup> a Nepomuki Szt. János szobránál pihentek meg. A keszthelyiek szombat délután értek a faluba, s utánuk hamarosan útra keltek a vár völgyiek is, akik azért vállalták a sümegi házaknál való rövid alvást, vagy a templomi virrasztást, hogy részt vehessenek a temetői kálvárián az éjszakai szentmisén és a keresztút-járáson.<sup>3</sup> Ha ezt kihagyták, akkor csak az ünnep hajnalán fél ötkor indultak el.

Vezetőjük évtizedeken át Nagy Ádám Ferenc előimádkozó volt, akit híre, ismertsége és tekintélye miatt a sümegi ferences atyák megkülönböztetett figyelmességgel fogadtak, behívták a kolostorba, ahol étellel, itallal kínálták. Ez a megtiszteltetés a vár völgyi híveket is a kiváltságosság érzésével töltötte el.<sup>4</sup>

A búcsúi processzió rendje: elől ment egy legény a búcsúi keresztel, mögötte párban két legény vitte a két nagy zászlót, őket követték a gyermekek a maguk kis zászlóival,<sup>5</sup> majd a fehér selyempárnára erősített *búcsúi korona* következett, amelyet egy nagyobb iskolás lány tartott két tenyerén. (1. kép) A korona két oldalához 3-3 hosszú fehér vagy kék, (esetleg fehér és kék) szalagot varrtak, ezek végét 3-3 kislány tartotta a kezében. Csak az vihette a koronát, és a hozzá tartozó szalagokat, aki már volt elsőáldozó, tehát 9 éves korától.

A kislányok fehér ruhában, fehér harisnyában voltak,

fejüket az a fehér mirtuszkoszorú övezte, amelyet elsőáldozáskor viseltek. Az iskola elvégzése után többé sem koszorút nem tettek, sem a búcsúi koronát nem vihették. Ez mindig az iskolások tiszte maradt.<sup>6</sup>

A koronát követte a hordozó Mária szobor, amelyet négy Mária lány vitt a vállán. A szobor koronájáról csüngő szalagokat ugyancsak rózsaszín-, kék ruhába, vagy sötétkék aljba és fehér blúzba öltözött nagylányok fogták. Utánuk következett a nők, majd a férfiak csoportja. Az előimádkozó a processzió közepe táján haladt, hogy hagyományos – sorisméltéses – éneklését mindenki jól hallhassa.<sup>7</sup>

A korona szilárd alapjául szolgáló négyzet alakú kemény papírlapot a vattával kitömött, fodros szélű fehér selyem párnahuzatba csúsztatták. Erre erősítették a négy drótabroncsból álló koronát. Az arbronsokat vattával betekerték, fehér selyemmel bevonták, mirtuszággal és gyöngyökkel díszítették. A korona tetejét nyitott kehely alakú kis mirtuszkoszorúval, vagy egy keresztel, esetleg gyönggyel zárták le. A Balatoni Múzeumban őrzött korona csúcsát egy teklagyöngyökből fűzött apró korona fedi, tetején egy nagyobb fehér gyöngy van. (2. kép) A koronát a templom díszítését és a Mária lányok szentmiséken, körmenetekben való részvételének megszervezését vállaló asszony szokta őrizni.<sup>8</sup>

A korona hordozás szokásának kezdetére senki sem emlékszik, de az 1910-es években született asszonyok szerint iskolás korukban már ők is vitték a sümegi búcsújára, és nem számított újdonságnak.

A szokás olyannyira ismeretlen volt a különböző dunántúli megyékből jött búcsújárók között, hogy mindenkinek feltűnt a vár völgyi hófehér mirtuszkorona. Ha utána érdeklődtem, az idősebbek, akik még emlékeztek a régi búcsúkra, kizárólag csak őket hozták fel példaként, mint egyetlen községet, ahol ezt a másutt nem látott hagyományt őrizték.<sup>9</sup>

Mindössze egy somogyi falu búcsújárói említették, hogy a 70-es években az akkori Jugoszláviához (ma Horvátországhoz) tartozó Bisztrician (Máriabesztercén) látták messziről, amint fehér ruhás kislányok – derekukon széles kék szalaggal – „egy angolszeles kispárnán egy koronát vittek. Akkora lehetett mind a Szűzanya szobrokon lévő csillagos kis korona.”<sup>10</sup>

Valóban, a vár völgyi búcsúi korona közvetlen párhuzamait a bacsikai, valamint a bánási katolikus magyar és

német lakosság körében fedezhetjük fel. (NAGY ABONYI 1997. – BESZÉDES 1997.)

A Mária tisztelet Magyarországon Szt. István óta töretlen. Különösen nagy jelentőségű a török elleni küzdelmek, majd az ellenreformáció idején. A barokk korban számos jámbor társulat alakult, amely a céhekhez hasonlóan szervezte és felvirágoztatta mind a búcsújárást, mind az egyházi ünnepek pompáját. Ekkor még együtt voltak a társadalom különböző rétegei. (GALAVICS 1992. 67) Elkülönülésük a 18. század közepétől kezdődött el, és egy fél évszázad múlva a búcsújárás jószereivel már csak a parasztság körében élt tovább. Ott viszont akkor sem szünetelt, – csak a távolsági kegyhelyekről áttevődött a helyi vagy a területileg közel eső szent helyekre – amikor a felvilágosult abszolútizmus megtiltotta és gátolta a zarándoklatokat, feloszlatozott szerzetesrendeket, s elkótyavetyélte gazdag gyűjteményeiket. Ráadásul a papság egy része is magára hagyta búcsújáró híveit, mert helytelenítette a nép sajátos, babonáságtól sem mentes áhitat formáit.<sup>11</sup>

Ha nem ment velük a papjuk, akkor az előimádkozó *szentemberek-szentasszonyok* köré tömörülve, az ő vezetésükkel indultak Máriához,<sup>12</sup> a mindig segítő istenszülő anyához, aki lehajolt hozzájuk, meghallgatta őket, s együtt érzett velük. Ez a mérhetetlen bizalom és hit felerősítette a búcsújáróhely szellemiségét, és az egyén egész lényét átjárta. Egy-egy gyalogos búcsújárás után akár hetekig is érezték magukban, hogy mások, jobbak lettek, és csak fokozatosan tértek vissza régi, megszokott, ehhez a lelki emelkedettséghez képest megkopott, hétköznapi énjükhöz.

A múlt század második felétől feltűnően megnőtt a Mária kongregáció hatása a katolikus magyar falvakban, s átfogta minden korosztály és nem tagjait, de különösen a serdülő ifjúságot karolta fel.

Szerte az országban Rózsafüzér Társulatok alakultak, ezekben a fiatalok is részt vettek, és ott mintegy felkészítették őket a további vallásos szerepvállalásukra. Várkölygyön 1860-ban alakult meg a Rózsafüzér Társulat. (HISTORIA DOMUS 21–22). 1917–1941-ig törzskönyvet is vezettek, amelyből kitűnik, hogy a faluban 21–37 csoport működött egyszerre 315–555 fővel. (PETÁNOVICS 1991. 88) Az iskolás lányok közül sokan szüleikkel együtt társulati tagok voltak, s elsősorban közülük kerültek ki a Mária lányok is, ha meg tudták venni a fehér ruhát.<sup>13</sup> 12–14 éves koruktól férjhezmenetelükig lehettek Mária lányok. Várkölygyön a húszas években alakult meg az első csoport. Őket ünnepélyes keretek között Sümegen avatták fel a kegytemplomban. Feladatuk volt a tiszta, példamutató és imádságos életen túl a szertartások fényének emelése. Jeles ünnepeken az oltár két oldalán álltak fehér ruhában, kezükben kis lámpásokkal, körmenetekkor az Oltáriszentség előtt haladtak Újhold (később első) vasárnapok alkalmával a nagyobb Mária lányok vállon hordozták a virágokkal felékesített

lourdesi Mária szobrát, a kisebbek a lámpásokat vitték. Ez a szokás országszerte ismert volt a katolikus településeken, ahol megszervezték a Mária lányok csoportját. A velük foglalkozó idősebb asszonyt Mária szolgálata miatt Várkölygyön *Mária néninek* nevezték.<sup>14</sup>

A bácskai és bánági kisebb falvakban szintén létrehozták a hordozó Mária kultuszt és vele együtt a Mária lányok csoportját, míg a nagyobb községekben jobbra csak a díszes zászlókat és a *Mária koronát* (vagy koronákat) vitték a körmenetek alkalmával. (NAGY ABONYI 1997. – BESZÉDES 1997.)

Az 1924-es zentai fényképen jól látszik az első sorban középen ülő kislányok kezében a pármán nyugvó korona. (3. kép)

Az ottani kutatások nem említik, hogy a Mária koronákat búcsújáróhelyre vitték volna magukkal, csak annyit tudunk, hogy a saját helységük körmenetein vagy a Mária szobrot, vagy ennek hiányában a Mária koronát vitték, de a kettőt együtt sohasem. (NAGY ABONYI 1997.)

A várkölygyi korona abban különbözik ezektől, hogy a hazai templomi körmeneteken nem szerepelt, ott csak a szoborhordozás volt szokásban, de a búcsújáróhelyre igyekvő processzióban és az ottani nagy közösségi körmenetben mind a Mária szobrot, mind a búcsú koronát vitték. Ez utóbbit a szobor előtt. A virágfüzérékkel „felöltöztetett” Mária szobor koronájáról és a búcsú koronáról kétoldalt kihúzva tartott szalagok szép látványt nyújtottak a búcsús sokaság között.

A processzió sorrendjét a ferences szerzetesek hirdették ki a nagymise előtt. Elöl vitték a sümegi férfiak a maguk nagyméretű Mária szobrát, középtájon haladtak a várkölygyiek.<sup>15</sup>

A szobor és a korona tartalmi jelentése ugyanaz: Máriát jelképezi, aki az ég és föld királynője, az erények megtestesítője, a bajban lévő hívő ember reménye, ugyanakkor ő a fájdalmas anya is, akinek a szívét hét tör járta át.

A 10. századtól kezdődően ábrázolják királynőként, fején koronával, vállán királyi paláttal. (GECSE 1973. 211.)

A latin nyelvben a korona szó magába foglalja a koszorú fogalmát is, de a magyar nyelv különbséget tesz közöttük. A *koszorú* többnyire növényi anyagokból, később ezek utánzataiból (textilből, mirtuszából) készült, de minden esetben *valamilyen magasabb erényre* – mindezek előtt az éghez, az Istenhez tartozásra – utal. Ezt megerősíti a Biblia is. (1 Pt 5,4; 2 Tim 4,8; 1 Kor 9, 24–25; Jel 2,10 stb.)

A menyasszony koszorúja egymagában többértelmű: jelenti a leány tisztaságát, az Istennek szenteltségét, mivel a házasság szentség, de egyúttal a halotti koszorút is, hiszen mint leány meghal, hogy asszonyként támadjon fel. (SZEMADÁM é.n. 124–125)

Koszorút viselhettek különleges egyházi alkalmakkor



a szüzek (elsőáldozás, templomi körmenetek), koszorú illette a győzteseket (pl. a pütkösi király választások alkalmával), a céheknél pedig az erényt, az összetartozást képviselte. (DOMONKOS 1977. 237)

Bár a korona szimbolikája – mint említettük – hasonlít a koszorúéhoz, mégis elsősorban az *Istentől származó hatalmat* jelképezi. A Bibliában a szüzek, a vértanúk, az igehirdetők különleges kitüntetésre (SZÉKELY 1986. 384), az öröm, a tisztesség, a nagyság, a dicsőség jutalma. A keleti vallásokban a házasságkötés alkalmával megkoronázzák a jegyeseket annak kifejezéséül, hogy a házasság Istentől eredő szentség.<sup>16</sup> (SZEMADÁM é.n. 125)

A korona a feudalizmus korában az uralkodó réteg, s mindenek előtt a királyi méltóság jelképe lett. Mivel Mária a világ királynője, – mennybevételének és égi megkoronázásának augusztus 15-e az ünnepe – ezért kegyképeit, kegyszobrait már a középkortól kezdve megkoronázták. A koronázás néha közösségi fogadalomból történt, ezért egy-egy szobornak, képnek több koronája is volt.<sup>17</sup> (BÁLINT – BARNA 1994. 134–136 – HANDWÖRTERBUCH 384.)

Feltételezésem szerint a várvölgyi korona a Mária koronának egyik sajátos formája. Nem általában Mária koronája, jelképe volt, – akkor a hazai körmeneteken is vitték volna – hanem kifejezetten a *sümegei csodatévő Máriáé*. Ezt nevével is, használatával is alátámasztották. A neve: *búcsúi korona*, és csak Sümege-re vitték magukkal, máshová nem. A többi Máriának felajánlott koronától abban különbözött, hogy ezt a koronát nem hagyták a búcsújáróhelyen, nem tették Mária fejére (tudomásom szerint Sümegeen ez nem volt szokásban), hanem évente tiszteltegek vele elötte.

Összefoglalásként elmondhatjuk, hogy a koszorú is, a korona is mindenek felett az Istenhez tartozást jelenti, s akik vállalják ezt az életformát és a vele járó erények megtartását is, azokat megilleti az a kitüntetés, hogy részt vehessenek a szertartásokon, és alkalmakként fejükre tehessek a koszorút.

A búcsúval foglalkozó szakirodalom bőséges leírást ad a búcsúi szokásokról. Külön kitérnek a leányok öltözetére, amely sok esetben fehér, és megemlíti, hogy hajukat leeresztik, fejükre fehér mirtusz (esetleg élő virágból, rozmaringból font) koszorút tesznek.<sup>18</sup> (4. kép) Ezzel jelzik a külvilág számára, hogy búcsún jártak, de egyes helyeken – Tápén, Szegeden, Vasváron – még azt is, hogy most már férjhez mehetnek. (BÁLINT 1943. 172 – Uő. 1980. 397–398) Itt minden szín, minden mozzanat a közösség által jól ismert jelentést hordozott. Fehér ruhát, leeresztett vagy kibontott hosszú haját és koszorút csak az érintetlen lányok viselhettek. Aki rövidre vágta a haját, azt vidékünkön *Mária gyalázónak* neveztek, aki nem méltó többé Mária szolgálatára.

A koszorú és a korona használata – hasonló tartalmuk ellenére – eltér egymástól. A koszorút a fejükre tehetik,

a koronát viszont nem, kivéve a keleti egyházak esketési szertartásaiban. A koronát mindig *viszik*. Vegyük sorra, hogy milyen alkalmakkor, kik és milyen céllal hordozzák a koronát.

Legismertebb a *kiházásítatlanok halotti koronája*, amelyről Jung Károly írt átfogó tanulmányt. A szokás nemcsak a Vajdaságban és a délszlávoknál ismert, de ÉK-Magyarországról, Hódmezővásárhelyről és Somogy megyéből is vannak adatai. Tudomásom szerint halotti korona sem Zala, sem Veszprém megye falvaiban nem volt szokásban, helyette a fiatalon elhunyt, nem házas leányt és legényt napjainkig vőlegénynek, menyasszonynak öltöztetve temetik el,<sup>19</sup> és koporsóját koszorúslányok és vőfélyek kísérik. Sőt, legtöbb helyen a lány halott koporsóját a temetői ravatalozótól lányok vitték egészen a sírjáig. A legény-halottat a legények. A vőfélyeket és a koszorúslányokat minden esetben meghívták a torra is, mert tulajdonképpen akkor ülték meg a halott lakodalmát, s ezzel megnyugtatták a halott lelkét, és megelőzték hazajövetelét. (KUNT 1987. 180)

A halotti koronát legény-halott után (vagy előtt) leány, leány-halott esetén legény vitte, aki képletesen az elhunyt jegyesét személyesítette meg.<sup>20</sup>

Bácskában, ÉK-Magyarországon a halotti koronát a búcsúztatás alatt a koporsóra helyezték. A korona egyszerűbb – s talán a legrégebbi – formája egy tányérra tett rozmaringból vagy virágból font koszorú, esetleg egy alma volt, amelybe örökzöldet tűztek, és köréje építették föl a virágdíszet. Mindezt a koporsó után a sírba hajították, de úgy, hogy a tányér összetörjön, mert egyébként a halott magával viszi *jegyesét*. (KUNT 1987. 172)

Az élővirágot később fölváltották a tartós anyagból (mirtuszból, művirágból) készített koronák, amelyeket párnára helyezve vittek, és már nem dobták a halott után a sírba.<sup>21</sup> Bálint Sándor írja, hogy Röszkén a Boldogságos Szűz templomi szobrának koronáját szokták levenni, s ezt tették a *szűz párnára*. (BÁLINT 1980. 201) Másutt éppen fordítva, a halotti koronát hagyták Mária szobránál, s ha a szobor koronája elpiszkolódott, ezt illesztették a régi helyére.

Az ifjú halott koronáját helyenként a keresztanya szokta megcsinálni, s ő tette a koporsóra is. (KUNT 1990. 82) Jung K. is feltételezi, hogy eredetileg egy meghatározott személy (rokon, keresztszülő stb.) feladata, kötelessége volt a halotti korona elkészítése.<sup>22</sup>

A keresztszülőt és a keresztgyermeket spirituális rokonság fűzte össze, pl. nem köthettek egymással házasságot.<sup>23</sup> Esküvők alkalmával pedig éppen a lelki összetartozás hangsúlyozása miatt a keresztszülők töltötték és töltik be a násznagy és a koszorúsasszony tisztét. Nagyon is elfogadható tehát, hogy a halott mennyei esküvőjén is a keresztszülője adja át mintegy nászajándékként a halotti koronát.

A halotti koronák tárgyalásakor nem hagyhatjuk fi-

gyelmen kívül a *céhkoszorúk*, *céhkoronák* ilyen irányú szerepét sem, amelyekre Domonkos O. hívta fel a figyelmet. E szimbólumokat – mint írja – nemcsak a próbatételeken átesett, felnőtté vált ifjak használták a legényavatáskor, hanem *halotti koronaként is szerepeltek*. Magyarországról csak egyetlen ilyen adatot ismer, a debreceni csizmadiák céh ifjúsági koszorúját, amelyről a műzeumi feljegyzésben ez áll: „...temetéskor a meghalt legény előtt vitték, a bálban pedig az asztalon tartották.” (DOMONKOS 1977. 223) Nyugatról azonban több példát is idéz, megjegyezve, hogy a források nem írják le a szertartás részleteit. Szerencsére a koronák vagy ábrázolásai megmaradtak.<sup>24</sup> Közös jellemzőjük, hogy a királyi, császári koronák formáját utánozzák, és bár készülhetnek teljesen fémből, vagy gyakrabban fém vázzal, amelyet művirággal, különböző textil és zsinór díszel ékesítettek, azért mindegyik magán viseli az eredeti élő virágkoszorú, virágkorona formái jegyeit. (DOMONKOS 1977. 229. 237) Külön kiemelném a hamburgi vitorlakészítők fémvázaz, textil levelekkel és virágokkal díszített 18. századi halotti koronáját, amelyhez egy zsinóros-bojtos párna is tartozott. Ez a párnán nyugvó, igényes kivitelű korona megoldásában hasonlít a nála sokkal egyszerűbb, házi készítésű 20. századi magyar párnás halotti és körmeneti koronákhoz.<sup>25</sup>

Jung K. adatai és a várvölgyi búcsú korona formája megerősíti ezt a rokonságot. E 20. századi koronák mindenütt fehér mirtuszából, vagy művirágból készülnek, és tányér helyett többnyire párnán nyugosznak.

A céhek életében a koszorúknak, koronáknak a fent említett két feladata mellett volt még egy harmadik rendeltetése is. A 17. századtól a 19. század második feléig vannak feljegyzések – főként nyugat-magyarországi területekről – amelyek „a koszorú kizárólag egyházi körmeneteken való kötelező használatát bizonyítják.” (DOMONKOS 1977. 236–237)

A győri vargalegények 1622-es szabályzatában, a kapuvári bognár-kovács-lakatos céh 1669-es, a szücsök, szabók, csizmadiák 1712–1713-as céhartikulusában büntetés terhe mellett kötelezővé tették, hogy Úrnapján (a szücsöknek még december 26-án, Szt. István vértanú ünnepén is) a céhtagok és legényeik zászlókkal, virágokkal díszített szövetnekekkel, *fejükön koszorúval* vegyenek részt a körmeneten.<sup>26</sup> A mesterek és a legények koszorúja feltehetően alkalmi zöld illetve virágkoszorú lehetett, és a körmenet ünnepélyességét emelte. Domonkos O. mindössze Győrben talált 1806-ban egy tartós anyagból (talán művirágból) készült mester koszorúra utaló adatot. Művirággal rakott a fentebb említett debreceni csizmadiák és kötelesek drótvázaz legénykoronája is. Fémből (vasból, ezüstből) is készültek koronák, ezekre alkalmanként virágfüzért kötöttek, s így tartotta a koszorúsűz az avatandó ifjú feje fölél.

Három 20. századi magyar paraszti párhuzamot juttat eszünkbe az a nürnbergi posztósok céh felvonulását ábrázoló 18. századi metszet, amelyen „jól kivehető a szalagokkal díszes korona, amit két díszbe öltözött férfi visz egy jogart tartó alak után.” (DOMONKOS 1977. 231–232.)

Az első hasonlóság az *aratómunkások ünnepélyes felvonulása* aratás végeztével. A zalai aratók „a magyar szent koronát formázo” aratókoszorút kötöttek mindenféle gabonából, mezei virágokból (vagy művirágokból) és szalagot fűztek bele.<sup>27</sup> Elöl haladt a magyar zászlót vivő legény, mellette a munkásgazda, utána egy kaszás és egy marokszedő vitte az aratókoszorút, az uraság vagy az intéző elé. Mögöttük jött énekelve az egész aratóbanda. Felköszöntötték az uraságot vagy az intézőt, aki a koszorút az irodába vagy a magtárba akasztotta. Az uradalomban nem ismerték a hagyományt, nekik mindez csak jelzés értékű volt, hogy az aratók áldomást, ételt kapjanak, és egy kis mulatságot csaphassanak az aratás befejezése fölötti örömeikben.

A koszorúval megtisztelt nagygazda azonban a tisztasza mestergerendájára függesztette, a legrangosabb helyre, mert a kenyér, az „élet” szent, és a következő évben a gabonakoszorú kalászaiból kimorzsoltszemet a vetőmag közé keverte, hogy biztosítsa a jó termést. Bálint S. szerint nagyon valószínű, hogy az aratókoszorú régebben szentelmény volt és a pap megáldotta, ezzel magyarítható szentelmény szerű alkalmazása is. (BÁLINT 1941. 120–121) Feltehető, hogy a processziót utánzó felvonulás szintén az eredeti körmenet emlékét őrizte meg.

A második hasonlóság a zászlós templomi körmenet, ahol a koszorús férfiak helyett koszorús kislányok viszik a Mária koronát s ugyancsak az ő kezükben ég a gyertya vagy a kis lámpás.

Harmadikként társul hozzájuk a kihazasíthatlanokat kíséző zászlós, halottas menet a halotti koronával.

Jung K. tanulmányában rámutatott az esküvői és a halotti korona összefüggésére, hiszen mindkettő a szüzesség, az ártatlanság jelképe. Valószínűnek tartja, hogy a halotti korona temetési menetben való vitele liturgikus eredetű. Következtetéseivel egyet érthetünk, hiszen Domonkos O. többször idézett dolgozatából egyértelműen kiderül, hogy a 17. században a nyugat-magyarországi területeken a koszorút kizárólag és kötelezően egyházi körmeneteken kellett a céhtagoknak viselniük. (DOMONKOS 1877. 237)

A halotti korona 17. századi meglétéről Magyarországon nincs tudomásunk, de feltehetően az előzménye ide nyúlik vissza. Az csak árnyalja e feltevést, hogy a legényavatáskor *koszorúsűz* tartotta a legény feje fölél a koronát. E mozzanat – leszámítva az avatás további tréfas menetét – mindenképpen azt az üzenetet hordozta, hogy a felavatott egy másik, minőségileg magasabb osztályba lépett, és ezentúl rá az eddigieknél nagyobb és felelősségteljesebb követelmények vártak.

A halál egy *másik létbe való átlépést* – mondhatni,

beavatást – jelentett. A céh tagjai számára a koszorú, ahogy Domonkos írja, az erényt, a kiválóságot, az összetartozást jelképezi. A fiatal halott kiházásítása mellett talán éppen ezen jelképek demonstrálásával adták tudtul mindenkinek a céh közösségvállalását, egymás iránti felelősségét életben és halálban egyaránt.

A bácskai-bánsági katolikus magyar és német falvak Mária koronái és a várvölgyi búcsú korona magyarázata egyszerűbb. Ezek megőrizték eredeti liturgikus rendeltetésüket.

Összegezőként elmondhatjuk, hogy a várvölgyi búcsú korona eredetét ugyan nem ismerjük, de formájában, liturgikus funkciójában rokon elsősorban a vajdasági Mária koronákkal, szimbolikus jelentésénél fogva a szűzi koronákkal (esküvői-, halotti-, és a búcsús lányok viaszkoronáival) amelyek mind visszautalnak Szűz Má-

ria koronájára. Gyökereit valószínűleg a barokk körmenetek pompájában kereshetjük, ahol a résztvevők látványosan megvallották Máriához tartozásukat a protestánsok elutasító magatartásával szemben. 20. századi továbbélését viszont – úgy tűnik – a nyugat-magyarországi céheknek köszönheti, akik még a 19. század vége felé is ragaszkodtak hagyományos körmeneteikhez. Kétségtelen, hogy a mai Magyarország területén a várvölgyi búcsú korona ebben a formájában egyedi jelenség, mert kizárólag egyetlen búcsújáráshelyhez, Sümeghez, a sümegi Fájdalmas Anyához vagy másképpen a Betegek Gyógyítójához kötődik. A szokás az 1950-es években a politikai beavatkozás következtében megszűnt, de gazdagítja és árnyalja a koszorúkról, koronákról való tudásunkat.<sup>28</sup>

#### Jegyzetek:

- <sup>1</sup> A főoltáron lévő Pieta, Fájdalmas Anya szobor búcsús tisztelete 1699-ben kezdődött egy bécsi asszony csodás gyógyulása után. BARNÁ 1990, 145.
- <sup>2</sup> Várvölgy Zala megyei falu. Eredeti neve Zsid volt. Alsó- és Felsőzsid egyesítése után 1938-ban Bakonyzsidnek, 1943-tól Várvölgynek nevezik. KISS 1980, 682.
- <sup>3</sup> A messziről jött búcsúsok számára tartották elsősorban ezt a szentmisét, mert ők már az első reggeli mise után, a nagymisét meg sem várva indultak haza.
- <sup>4</sup> PETÁNOVICS 1992, 82. – BÁLINT – BARNÁ 1994, 192. is utal rá, hogy csaknem minden búcsújáráshelyen van olyan csoport, amelyet megkülönböztetett figyelemmel fogadtak.
- <sup>5</sup> Ezeket a zászlókat Orr Lajos helybéli tanító, festőművész festette. A Balatoni Múzeumban őrzött kis zászlók ltsz.: 93.7.1.–93.7.14.
- <sup>6</sup> Valóban tisztségnek tartották, így is emlegetik mindig.
- <sup>7</sup> PETÁNOVICS 1998, 82. Két sort elénekelt ütemes kézmozdulatokkal, azt a közösség elismételte, majd az egész versszakot együtt elénekelték.
- <sup>8</sup> A búcsú korona mérete: Párna 36x36 cm, korona átm.: 26 cm, m: 27 cm. – Ha elpiszkolódott vagy megrongálódott, újat készítettek helyette. A rekonstrukciót Jakócs Imréné és Szimiklós Mónika készítette 1993 – ban.
- <sup>9</sup> Szinte minden település őriz egy sajátos, csak rá jellemző vallásos szokást, amely akár századokon át is érvényes. BÁLINT-BARNÁ 1994, 143.
- <sup>10</sup> Nemesvidi (Somogy m.) adatközlők 1993.
- <sup>11</sup> 1772. április 11-i dekrétum betiltott minden zárandoklatot, amelyben egy éjszakát máshol kellett eltölteni. BARNÁ 1995, 200.
- <sup>12</sup> BÁLINT 1942. – PETÁNOVICS 1998.
- <sup>13</sup> Summás lányok nem, vagy ritkán voltak Mária lányok, mert ők tavasztól késő őszig a falutól távoli megyékben, uradalmakban dolgoztak.
- <sup>14</sup> Bácskában, a palócoknál Mária lányok anyja, Mária dajka névvel illették. – NAGY ABONYI 1997, 4. – DÁM, 1944, 13–14.
- <sup>15</sup> Csak azért vitték férfiak, mert mérete és súlya miatt nem bírták volna el a Mária lányok.
- <sup>16</sup> Tőlünk nyugatra a vőlegény is viselt esketési koronát vagy koszorút, nemcsak a menyasszony. Ezeket a 18. században váltották fel a virágfejdíszek, a 19. század elejétől a mirtusz. JUNG 1992, 50.
- <sup>17</sup> Az andocsi Máriának a székesfehérváriak 1938-ban adományoztak koronát. – Lékai László bíboros 1980-ban a márianosztrai kegyképet koronázta meg. BÁLINT – BARNÁ 1994, 134. 136. – A sasvári kegykép számára IX. Pius küldött koronát. BÁLINT é.n. – A celldömölki Máriának is több koronája van.
- <sup>18</sup> Máriacell, Andocs, Radna, Léka, Celldömölk, Sümeg, Vasvár, stb. – BÁLINT 1943, 172. BARNÁ 1990/b, 249–251. – BÁRTH 1990, 230. – GALAVICS 1992, 67.
- <sup>19</sup> Keszthely környéki falvakban még sokhelyütt az idős emberek esküvői ruhájukat készítik el halotti ruhájként. Megválva földi életüktől úgy akarnak átlépni az örök életbe, ahogy házasságukba is léptek.
- <sup>20</sup> Eredetileg a kiválasztott koszorúvivő jegyese lehetett a halottnak, csak később vált jelképes mennyei vőlegénnyé vagy menyasszonnyá. Az eredendő jelentés elhomályosodása miatt ma már csak ellenkező nemű a koszorúvivő. JUNG 1992, 50.
- <sup>21</sup> A Vajdaságban még él a szokás, de a hozzá fűződő hiedelmeket már nem ismerik, ezért a koronákat veszik vagy

- kölcsonzik. JUNG 1992, 50.
- <sup>22</sup> A keszthelyi járás falvaiban a gyermek halott szemfedelét, helyenként a halotti ruháját is a keresztanya vette vagy varrta meg, mintegy korozsmaként.
- <sup>23</sup> SIPOS – GÁLOS 1960, 403. – A jog érvényességét a II. Vatikáni Zsinat megszüntette.
- <sup>24</sup> Pl. a halász céh halotti koronája Wels, Felső Ausztria, – a hamburgi vitorlakészítők halotti koronája a 18. századból. DOMONKOS 1977, 230–231. 4–5. kép
- <sup>25</sup> A templomi képzőművészeti alkotások is hatással lehetnek a párnás-korona megoldásokra, ahol a vértanuknak, vagy Szűz Máriának párnán nyújtják át a koszorút, koronát.
- <sup>26</sup> DÁM 1944, 37. is a régi céh hagyományok továbbélésére utal egy gyöngyösi szokásban, amely szerint „15 régi társulat, vagy régebbi nyelvén „céh” sorakozik fel a környezeteken.” – Nürnbergben 1442-ben az úrnapi környezetben azok, akik a szent cselekményben közvetlenül is részt vettek, rózsakoszorút viseltek. HANDWÖRTERBUCH 1933, 397.
- <sup>27</sup> Hasonló koronákat említ BALASSA 1985, 270–271. A módos parasztgazdáknak kisebb koszorút kötöttek az aratók, az uradalmak aratói nagyobbat.
- <sup>28</sup> Az ötvenes években a hatóság megtiltotta a csoportos búcsújárást. A processziókat visszaküldték, s ellenállásuk esetén megfenyegették őket.

*Irodalom:*

- BALASSA 1985 = Balassa I.: Az aratómunkások Magyarországon 1848–1944. Budapest
- BÁLINT 1941 = Bálint S.: Liturgia és néphit. In: Úr és paraszt a magyar élet egységében. Eckhard, S. (szerk.) Budapest. 106–134.
- BÁLINT 1942 = Bálint S.: Egy magyar szentember. Orosz István önéletrajza. Budapest
- BÁLINT 1943 = Bálint S.: Búcsújáró magyarság. In: Sacra Hungaria. 166–181.
- BÁLINT 1946 = Bálint S.: A halálhoz és a temetéshez fűződő szegedi néphagyományok. In: Az Alföldi Tudományos Intézet Évkönyve I. 1944–45. Szeged. 58–63.
- BÁLINT 1980 = Bálint S.: A szögedi nemzet. A Móra Ferenc Múzeum Évkönyve 1978/79–2.
- BÁLINT 1989 = Bálint S.: Karácsony, húsvét, pünkösd. Budapest.
- BÁLINT – BARNÁ 1994 = Bálint S. – Barna G.: Búcsújáró magyarok. A magyarországi búcsújárás története és néprajza. Budapest.
- BARNÁ 1990/a = Barna G.: Búcsújáró és kegyhelyek Magyarországon. H.n.
- BARNÁ 1990/b = Barna G.: Adatok az alsóőri magyarok búcsújárásához. In: Vallásosság és népi kultúra a határainkon túl. Fejős Z. – Küllös I. (szerk.) Budapest 1990. 246–256.
- BARNÁ 1995 = Barna G.: A barokk búcsújárás változásai. Népi kultúra – Népi társadalom XVIII. 193–203.
- BÁRTH 1990 = Bárány J.: Adalékok a jugoszláviai magyarság búcsújáró hagyományainak ismeretéhez. In: Vallásosság és népi kultúra a határainkon túl. Fejős Z. – Küllös I. (szerk.) Budapest 1990. 227–243.
- BESZÉDES 1997 = Beszédes V.: A bácskai és bánági Szűzanya szobrok néprajza. Kiállítás katalógus. Zenta. 2–4.
- BEZZEGH 1999 = Bezzegh G. K.: Eltérő perspektívák. Szerepkonfliktusok a néprajzi kutatás során. In: Szent és profán között. A szeged-alsóvárosi búcsú. Pusztai B. (szerk.) Szeged. 67–69)
- DÁM 1944 = Dám I.: A „Hordozó Mária” valláséleti szerepe Mátraalján. Gyöngyös.
- DOMONKOS 1977 = Domonkos O.: Céhkoszorú, céhkorona. Népi kultúra – Népi társadalom IX. Budapest 217–238.
- GALAVICS 1992 = Galavics G.: Főúri búcsújárás a XVII. században. In: Közéletek (néprajzi, történelmi, antropológiai tanulmányok Hofer Tamás 60. születésnapjára.) Debrecen.
- GECSE 1973 = Gecse G.: Vallástörténeti kislexikon. H.n. Handwörterbuch des deutschen Aberglaubens V. Berlin-Leipzig. 1933.
- HORVÁTH 1984 = Horváth S.: Temetkezési szokások a nyugat-magyarországi, gradisce-i horvátoknál: a halotti korona. Folklor és tradíció I. Budapest. 410–431.
- JUNG 1980 = Jung K.: A kiházásatlanok halotti koronája. Ethnographia XV. 79–97.
- JUNG 1992 = Jung K.: A kiházásatlanok halotti koronája. In: Köznapok és legendák. H.n. 45–69.
- KUNT 1987 = Kunt E.: Az utolsó átváltozás. H. n.
- KUNT 1990 = Kunt, E.: Temetkezési szokások. Magyar Néprajz VII. 67–101.
- NAGY ABONYI 1997 = Nagy Abonyi, Á.: A Mária-lányok. Kiállítás katalógus. Zenta. 5–6.
- NAGY ABONYI 1998 = Nagy Abonyi, Á.: A hordozható Mária-szobrok és a Mária-lányok viselete. Bácsország. 3–5.
- PETÁNOVICS 1991 = Petánovics K.: A vallásosság szerepe egy falusi közösségében. In: Népi vallásosság a Kárpát-medencében I. S. Laczkovits E. (szerk.) Veszprém. 84–93.
- PETÁNOVICS 1998 = Petánovics K.: „Aki megélt az imádságból.” In: Szentemberek – a vallásos élet szervező egyéniségei. Barna G. (szerk.) Szeged. 77–89.
- SIPOS – GÁLOS 1960 = Sipos I. – Gálos L.: A katolikus há-

zasságjog rendszere (a Codex Juris Canonici szerint.) Budapest.

SZÉKELY 1986 = Székely L.: A Júlia szép leány... ballada újraértékeléséhez. In: „Mert ezt Isten hagyta...” Tüskés G. (szerk.) Budapest.

SZEMADÁM é.n. = Szemadám GY.: Koszorú, korona címszó.

In: Jelképtár. Hoppál M. – Jankovics M. – Nagy A. – Szemadám Gy. (szerk.) 124–125.

VAJKAI 1940 = Vajkai A.: A csatkai búcsú. Ethnographia LI. 50–73.

## Die Wallfahrtskrone von Várvölgy

Der Kranz besteht zum grossen Teil aus pflanzlichen Materialien, später wurde sie nur aus Textil und Myrtenimitat gefertigt. Sie weist aber in jedem Fall auf eine höhere Ehre, auf die Zugehörigkeit eines jeden zu Gott hin. Die *Krone*, welche aus Edelmetall, Eisen oder Pflanzen gefertigt sein konnte, ähnelt in ihrer Symbolik der des Kranzes, verkörpert jedoch in erster Linie die von Gott erhaltene Macht. Im Feudalismus wurde die Königswürde zum Symbol. Da die Jungfrau Maria die irdische Königin verkörpert, wurden ihre Gnadenbilder und -statuen schon seit dem Mittelalter gekrönt. Eine Statue oder ein Bild konnte auch mehrere Kronen haben.

Seit der zweiten Hälfte des 19. Jahrhunderts wurden landesweit als Auswirkung der Kongregation Marias Rosenkranz-Vereine gegründet. Aus ihnen entstammen in den Dörfern die Maria-Mädchen-Vereine. Bei Prozessionen trugen die Mädchen auf ihren Schultern Marienstatuen, um den Glanz des Festes zu unterstreichen. In den Dörfern des Gebietes von Bácska-Bánság trug man mancherorts anstelle der Marienstatue eine *Marienkrone* (3.Abb.) bei den Prozessionen.

Die *Wallfahrtskrone von Várvölgy* (2.Abb.) besteht aus vier Drahtbändern mit einem darauf befestigten Seidenkissen. Die Drahtbänder wurden mit Watte bewickelt und weisser Seide bezogen, schliesslich mit Perlen und Myrte geschmückt. Die Spitze wurde von einer Perlenkrone abgeschlossen. Von beiden Seiten hingen je drei lange blaue oder weisse Bänder herab, welche von je drei Mädchen herausgezogen getragen wurden.

Die Wallfahrtskrone von Várvölgy unterscheidet sich von ähnlichen Marienkronen dadurch, dass jene im *allgemeinen* Maria symbolisierten und nur bei der

Prozession in dem einen Dorf getragen wurde, dagegen wurde die Krone von Várvölgy ausschliesslich zur Wallfahrt nach Sümeg gebracht. Die *Krone* war also *ausgesprochen jene der Sümeger Schmerzensmutter*, welche jährlich verehrt wurde.

Die Krone und der Kranz sind auch das Symbol der Jungfräulichkeit und Unschuld, weshalb sie von den Kommunikanten, den Konfirmanden, auf Hochzeiten von den Bräuten, aber auch bei den Prawoslawen und ebenso von den Bräutigamen früherer Jahrhunderte in westlichen Ländern getragen wurden. Deshalb konnte sie auch bei gestorbenen Mädchen und Jungen ihre Funktion ändern und zur *Totenkrone* werden. Diese Krone, aus Rosmarin und Blumen geflochten oder später aus Myrte und Kunstblumen gefertigt, wurde von der *Braut* oder dem *Bräutigam* auf einem Teller oder Kissen getragen. Oder es wurde die *Totenhochzeit abgehalten*, welche mit einem Totenmahl endete.

Wir haben kein Wissen darüber, wie die Wallfahrtskrone von Várvölgy in das Dorf gelangte, aber ihre Wurzeln müssen wir im Prunk der barocken Prozessionen suchen, bei denen die Teilnehmer sichtbar ihre Zugehörigkeit zu Maria bekundeten, im Gegensatz zur Ablehnung des Marienkultes der Protestanten. Ihr Weiterleben im 20. Jahrhundert, so meinen wir, ist den westungarischen Zünften zu verdanken, welche noch Ende des 19. Jahrhunderts an den traditionellen, sehenswerten Prozessionen festhielten.

Auf dem Gebiet des heutigen Ungarn ist die Wallfahrtskrone von Várvölgy in dieser Form, die an einen Wallfahrtsort gebunden ist, ein Einzelfall. Der Brauch ist durch die politischen Einwirkungen in den 50er Jahren vollkommen verschwunden.



1. kép: Búcsúi csoportkép, Várvolgy. Középen Nagy Ádám Ferenc búcsúvezető

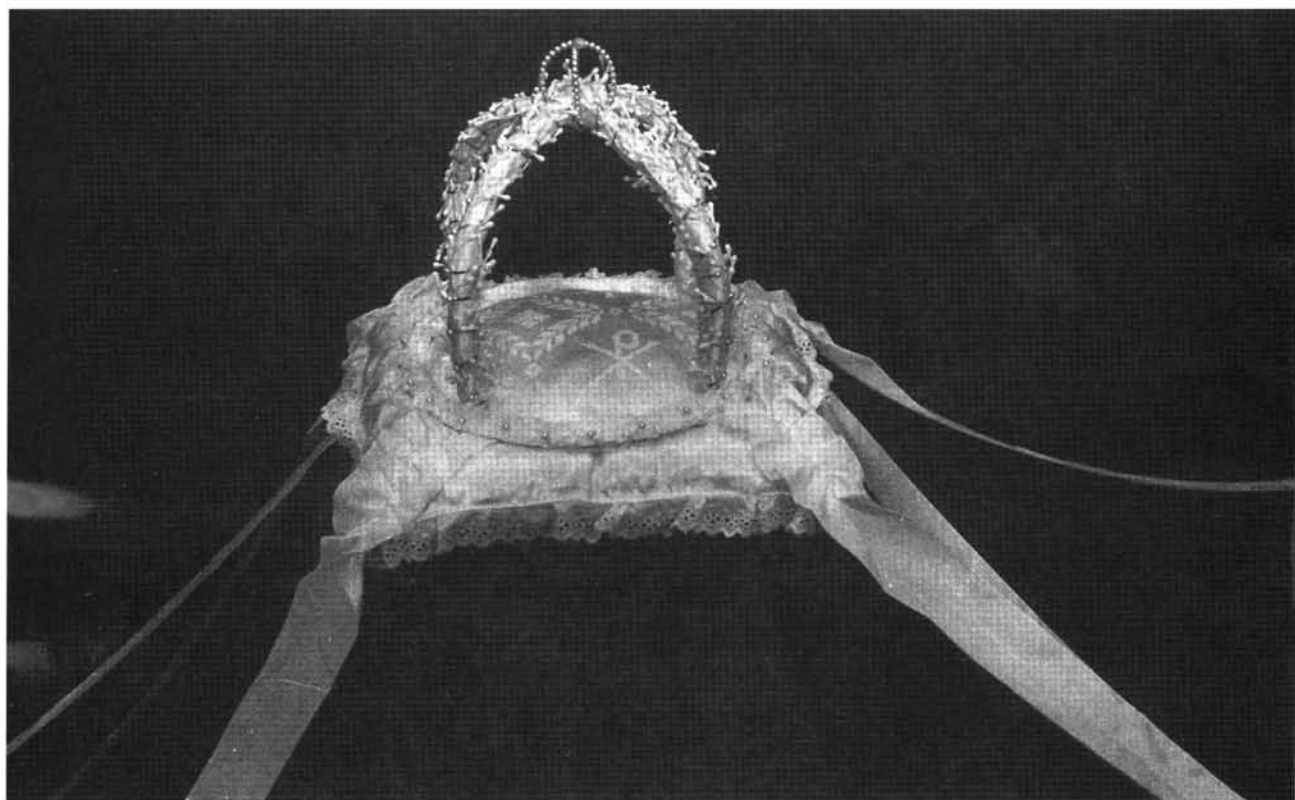

2. kép: A várvolgyi búcsúi korona. Rekonstrukció. Ltsz.: 93.3.1. Balatoni Múzeum





3. kép: Mária koronák. Zenta 1924. Révész Róbert reprodukciója



4. kép: Máriacelli búcsús lányok 1915-ből. Dr. Gaál Károly gyűjteményéből





Kostyál László

## „Árpád hős magzatjai...”

## A zalai Megyeháza egykori portrégalériájáról

Az 1951. január 6-án kelt megbízólevelében a Zala Megyei Tanács Végrehajtó Bizottságának elnöksége felhatalmazta dr. Szentmihályi Imrét, a zalaegerszegi Állami Múzeum vezetőjét, hogy a Megyei Tanács tulajdonában lévő muzeális értékeket felkutassa, és a múzeumba szállítsa.<sup>1</sup> A felhatalmazással élve Szentmihályi – több részletben – huszonnégy festményt szállított át az intézmény falai közé, amellyel megalapozta az alig egy évvel korábban megalapított múzeum képzőművészeti gyűjteményét.<sup>2</sup> A képek – kettő kivételével – műfajukat tekintve arcmások voltak, és az egykor a Megyeháza dísztermében, folyosóján és hivatali helyiségeiben függő reprezentációs sorozat, portrégaléria részeit képezték. A „néphatalmat” képviselő tanácsrendszer számára e képek szimbolikus értékkel immáron nem bírtak, saját identitástudatát sem példázták, csupán muzeális, művészeti jelentőségük volt. Átadásuk egyben a megyei önkormányzatiság „reakciós” kilencedfél százados múltjának és ezzel együtt az utolsó másfélszázados történelmi periódus rekvizitumainak megtagadását, az azzal való mindennemű szellemi közösség teljes elutasítását jelképezte.

A múzeumba került alkotások egy része – mint az intézmény büszkesége – hamarosan kiállításra került. Ezzel kapcsolatban (az egyébként néprajzos) Szentmihályi levelet intézett a Szépművészeti Múzeumhoz, amelyben segítséget kért a bemutatott festmények szerzőinek és ábrázoltjainak beazonosításához. Az 1957. november 26-án kelt válaszlevélben Haraszi Györgyné (Riemler Mária adatgyűjtésére hivatkozva) – ugyan némi bizonytalansággal és pontatlansággal – meghatározta a tizenkét kép kért adatait.<sup>3</sup> Ez a múzeum képzőművészeti leltárkönyvének 1954-es bejegyzéseihez képest csupán annyiban jelentett novumot, hogy a szignatúra alapján megállapítható festőkről, illetve az azonosítható ábrázoltokról egy-két mondatos ismertetést adott, de nem vállalkozott az ismeretlenként leírt művészek vagy ábrázoltak meghatározására. A többnyire közepes kvalitású festők esetében erre magunk sem minden esetben teszünk kísérletet, a portrék modelljeinek esetében azonban ezt feltétlenül szükségesnek véljük. Az ábrázoltak többsége az uralkodói család tagja, főispán, vagy a múlt század jelentős reformere. Két, még 18. századi alkotás a

kor hivatalos gondolkodásának illusztrációjaként Szent István korona-felajánlását, illetve a golgotai kereszten szenvedő Megváltót ábrázolja (utóbbi Dorffmaister István ecsetjétől). A portrésorozat legkorábbi alkotása az özvegy Mária Terézia 1770-es évekből származó (ismertetlen festőtől), az utolsó Tabódy Tibor főispán Sass Ferentől 1937-ben készített portréja. A másfélszáz évnél is hosszabb korszakon átívelő együttes lehetőséget nyújt a reprezentatív portré műfaján belüli fejlődés megfigyelésére, és számos, a megye történetére és művészetére utaló vonatkozást rejt, melyek árnyalhatják az e történelmi periódusról kialakított képünket.

Előre kell bocsátani, hogy az együttes nem teljes, a történelem viharainak hullámverése több kép eltűnését vagy megsemmisülését eredményezte, így konkrét tudomásunk van Horthy Miklós és Gyömörey György (1926–1935 között főispán) arcmásáról (ld. 2. jegyzet). Az uralkodó család tagjai közül Mária Terézia mellett fia, II. József szerepel, továbbá unokaöccse, Sándor Lipót főherceg (1790-től 1795-ben bekövetkezett haláláig az ország nádora), valamint Mária Ludovika császárné, I. Ferenc harmadik felesége (1808-tól magyar királyné). Valószínűtlen, hogy legalább az utóbbi férje, I. Ferenc, illetve a hat évtizednél is hosszabban uralkodó I. Ferenc József portréja ne lett volna a sorozat része. A főispánok közül a 18. század egyetlenjeként ábrázolt Althan Mihály János beiktatásának 1790-ben kelt jegyzőkönyvét tartja kezében. A 19. századból is (a képek készültét tekintve) a kiegyezést követően kinevezett Szapáry Géza az egyedüli (1872, nem számítva a millennium alkalmából megfestetett Zrínyi Miklóst). A reformkori „rebelliókban” élenjáró vármegye a hatvanas években – úgy tűnik – fontosabbnak tekintette az országos politikában is kiemelkedő szerepet játszó fiainak, Deák Ferencnek (1862) és Csány Lászlónak (1868) megörökítését. Hozájuk csatlakozott az ugyancsak 1896-ban készült Festetich György-portré és a valószínűleg szintén ekkor festett Kossuth Lajos-portré. A 20. századból – Tisza István 1922-es (és Horthy Miklós elvesztett 1940-es) arcképétől eltekintve – csak a főispánok arcmása szerepel, szinte hiánytalanul.

A reprezentatív portré az akkor még differenciálatlan

portréműfaj egyetlen képviselőjeként a 17. század második negyedében jelent meg hazánkban.<sup>4</sup> Feladata szerint a főúri reprezentáció növekvő fontosságú kelléke. Az arisztokraták kastélyainak a század közepétől népszerűvé váló ún. ősgalériái a család előkelő felmenőit többnyire fiktív portrékon bemutatva nyomatékositották a házigazda társadalmi jelentőségét és személyének szükségszerű kiválóságát. Az arcmás hosszú ideig legfeljebb az arcvonások tekintetében mutatott hasonlóságot ábrázoltjával, a karakterizálás, a lelki tulajdonságok bemutatása ugyanúgy nem tartozott céljai közé, mint a művészi minőségre törekvés. A hangsúlyt a beállításra és az öltözetre, valamint a környezetre helyezte, mert ezek mutatják legadekvátabb módon az adott társadalmi osztályhoz tartozást. Új portrétípusok (vadászként, értelmiségiként, gyűjtőként, művészként, hivatalnokként stb. ábrázolt modellekkel) az európai fejlődéstől elmaradva, csak a 18. század közepétől kezdődően alakultak ki,<sup>5</sup> párhuzamosan a megrendelők politikai törekvéseinek differenciálódásával és reprezentációs igényeik árnyaltabbá válásával. Ezek másik vetületként értékelhető az a folyamat, melynek során a kifejezés útja a társadalmi-tól az egyéni, sőt személyes felé haladt.<sup>6</sup> E változások a legkevésbé érintették a reprezentatív portrét, mely az arckép műfaján belül talán a legkonzervatívabb típust képviseli. Az új, egyre inkább polgárinak nevezhető portrétípusok kialakulásával és az ábrázolási mód egyénivé válásával bizonyonnyal összefüggésbe hozható az, hogy a reprezentatív arcképek a 18–19. század fordulójától új funkcióra letek a megyeházák falai között zajló politikai csatározások rekvizitumaiként, helyszínének dekorációjaként. Az ábrázoltak – a mindenkori önkormányzat legitimitását hangsúlyozó uralkodóportrék kivételével – már nem elsősorban családjuk fejeként, hanem a közjó gyarapításán fáradozó, polgárosuló nemesi közösség elhivatott tagjaként kerültek megjelenítésre.<sup>7</sup> Bár a típus (itt elsősorban az egészalakos képmásra gondolunk) kellékei (kockás kőpadló, a háttérben oszlop és drapéria stb.) már a műfaj hazai megjelenésekor kialakultak,<sup>8</sup> a lassú változások a képmás e válfaját sem kerülhették el. A 19. század második felének akadémizmus ugyan még egyszer szárnyra kapta a reprezentatív portré típusát, de már kevesebb attribútummal és mélyebb karakterisztikummal ábrázolt, erőteljesen törekedve az anyagszerűsége. A historizáló beállítás, a felszínes csillogás azonban mélyebb tartalmát fokozatosan elvesztette, szimbólumai egyre inkább kiüresedtek.<sup>9</sup> Utolsó fellobbanásai – a tárgyalt együttes tanúsága szerint is – a millenniumhoz kapcsolódtak, a 20. század szűkebb kivágatú, háttér nélküli főispán-portréi már csupán az öltözetrel reprezentáltak.

Az uralkodó család tagjait ábrázoló képmások a mindenkor udvari reprezentáció, s nem a közvetlen megrendelő igényeit mutatják. Esetükben az udvari festők (mint Bécsben Mária Terézia alatt Martin van Meytens)

részben talán éppen e célra készített alkotásainak másolatairól van szó, így a bécsi akadémia tagjának, Carl Bachmayrnak Sándor Lipót főherceget és nádort bemutató festményén (szignó nélküli variánsa a miskolci Hermann Ottó Múzeumban), vagy a Mária Terézia- (másolat Meytens után) és a II. József-portrén. (A Mária Ludovika-képmás pontos megfelelője szintén Miskolcon [HOM] található.) E jellegűknél fogva típusuk mintakép is volt (ezt tükrözi az Althan-térkép is), s mint ilyen, mindenkor meghatározója az adott portrétípus alakulásának, hangsúlybéli módosulásainak.

A reformkorból sorozatunk sajnálatosan egyetlen arcmást sem tartalmaz. Deák, Csány és Szapáry portréja a historizmus korának igényeit országos elismertségük alapján a legteljesebben kielégítő festők, Györgyi-Giergl Alajos és Barabás Miklós munkái. Az első kettő kifejezetten politikus-portré. Bár mindhárom álló, egészalakos és életnagyságú, az arisztokratikus öltözetű, drága bútorok között, a háttérben márványoszloppal megfestett Szapáryval szemben Deák és Csány polgári ruhában, puritán környezetben jelenik meg, s a reprezentatív portré polgári változatát képviseli, mely növekvő hangsúlyt helyez az ábrázolt lelki habitusának bemutatására. A konvencionális beállítás ellenére az erősen redukált attribútumok és külső jegyek már nem vonják el a figyelmet az alakról és az arc karakterétől. Más, nem csupán alacsonyabb, de polgárosultabb társadalmi réteghez tartoznak, mint a külsőségekre portréján is nagy gondot fordító Szapáry főispán. E jegyek ambivalens jelleget kölcsönöznek a két alkotásnak, hisz éppen a portrétípus reprezentativitása volt háttérbe szorulóban, s ebből lassú elhalásának egyik fő oka is következik. A festőválasztás arra utal, hogy Zalaegerszegen, de valószínűleg egész Zala megyében sem volt még olyan festő, aki e feladatot színvonalasan megoldhatta volna, a megye vezetése ugyanakkor Zala neves mártírjának, illetve a „haza bölcsének” alakját a legjobb festők ecsetjétől megfogalmazva kívánta az utókor elé példaképpül állítani.

Az 1890-es években előbb Kossuth Lajos „Bellerini” szignóval ellátott portréja készülhetett el, alighanem az egykori kormányzó halálát (1894) követően. A millennium alkalmából a megyetörténelem két jeles alakjának, az egykori főispán, költő és hadvezér Zrínyi Miklósnak, valamint a keszthelyi Georgikont megalapító, helikoni ünnepségeket rendező Festetich Györgynek képmását rendelték meg Balló Edétől, illetve Paczka Ferencről. Utóbbi kettő álló, egészalakos, életnagyságú, a Kossuth-portré – talán Ellinger Ede fotográfiájának másolata – valamivel kisebb méretű, ülő, félalakos. A Festetics-portré a konvenciókhoz részben még mindig ragaszkodó, nagyméretű, reprezentatív képmások utolsó virágai közé tartozik, de már nem az öltözetrel, vagy egyéb jelképekkel, csupán Kisfaludy Sándor a grófhöz írt ódájának két verssorával attribuíál, és az alak beállításával is eltávolodik a hagyományoktól. A Zrínyi-arckép historizáló meg-

oldású, festője a modellnek korábban Velázquez által is kedvelt (ld. Don Fernando bíboros infáns portréja, Madrid, Prado) kutyás vadászként való ábrázolását részesítette előnyben, amely indokolja, sőt igényli a természetes környezetet. Paczka és Balló a századforduló jeles és divatos festői, különösen utóbbi, aki ekkor már a Minta-rajziskola tanára, de öt évvel korábban, 1891-ben hosszabb időt töltött Madridban Velázquez képeinek másolásával.<sup>10</sup> Ez részben magyarázza a Zrínyi-portré jellegét, de az következik abból a tényből is, hogy a hagyományos, interieurbe helyezett reprezentatív portré egyre inkább időszertülné vált, a kor ízlésének sokkal inkább megfelelt a nagyobb távlatokat biztosító, atmoszferikus hatásokat is megengedő szabadtéri környezet. A millennium által mesterségesen is gerjesztett historizáló hajlam különösen előnyös színben láthatta azt a megoldást, amelynek ábrázolta és idézett festője egyaránt a 17. század első kétharmadának gyermeke volt.

A megyei főispánok konzekvens megörökítésére való törekvés Zalában minden jel szerint a 20. század elejétől jelentkezett, visszamenő hatállyal is (az 1872–1875 között főispán Hertelendy Kálmán arcképét 1904-ben, a tisztelet utódjaként 1879-ig betöltő Ürményi Józsefét 1905-ben festette meg Mányai József).<sup>11</sup> A sorozat századforduló utáni része csak Tisza István térképét tartalmazza kivételként (Mányai József Stetka Gyula után, 1922, illetve még az elkallódott Horthy-képmást). Ezt kivéve valamennyi ekkor készült portré sötét háttér elé állított mellkép. Egyiknek-másiknak jellegében már határozottan megmutatkozik az egyre gyorsabban teret hódító fotográfia hatása. Batthyány Pál arcképén (Innocent Ferenc, 1930) a kor fotóportréinak azt a kedvelt technikai megoldását látjuk viszont, amely a képmező szélén lévő, kevésbé jelentős motívumok elmosásával fokozottan a középtér felé irányítja a figyelmet. Az ábrázoltak itt valamennyien magyaros ruhában (többnyire díszmagyarban) kerültek lefestésre, Ürményi József kivételével, aki polgári ruhát visel, s e vonás jellemére vonatkozó

fontos utalást rejt magában.

Zalai festővel 1918-ban találkozunk először, Pfeifer Elek nagykanizsai főgimnáziumi tanár személyében (Sipeki Balás Béla portréja). Zalaiként még a zalaegerszegi gimnáziumban tanító Kássa Gábortól rendelték meg Bosnyák Géza (1923) és Kolbenschlag Béla (1925) arcmását, valamint a korábban Nagykanizsán működő, ekkor már Sümegen élő Sass Ferenc kapott megbízást 1937-ben Tabódy Tibor arcmásának megfestésére.

Nem képezi a portrégaléria részét, mégis azzal együtt került a múzeumba Dorffmaister István Golgotája és a „Szent István felajánlja Magyarország koronáját Máriának” című kompozíció. Előző keletkezéséről (1793) pontos adatokkal rendelkezünk, s tudjuk róla, hogy az alispáni hivatalban volt korábbi helye. A másik alkotás az egész 18. század uralkodó eszmerendszerének, a *Regnum Marianum* gondolatkörnek legadekvátabb képzőművészeti megfogalmazása,<sup>12</sup> s mint ilyen, még a század végén is kiválóan alkalmas lehetett arra, hogy – a világi legitimitást alátámasztó uralkodóportré mintájára – transzcendens utalásként a megyei közigazgatás Istentől elrendelt voltát hangsúlyozza. Korábban a főispán hivatali szobáját díszítette.<sup>13</sup>

Az elmondottak nyilvánvalóvá teszik, hogy az egykori Megyeházáról a Göcseji Múzeumba került képegyüttes, és ezen belül az egyes alkotások (de esetükben természetesen nem elszigetelt zalai jelenségről van szó) elsősorban nem dekorációs szerepet töltek be, nem is a reprezentáció volt létrejöttük alapvető célja. Funkciójukat a közigazgatás legitimitációjában és tekintélyének növelésében láthatjuk. Előbbit célozták az uralkodóportrék, utóbbi a korábbi főispánoknak, valamint a megyetörténet néhány kiemelkedő alakjának arcmásai, akiknek kvázi, mintegy szellemi síkon való jelenléte történelmi szerepükből és politikai bölcsességükből fakadóan hangsúlyozta a mindenkorai megyei közigazgatás konkrét hivatali személyektől részben függetlenné váló, évszázadokon átívelő tekintélyét.

#### Katalógus:

Az egykori zalaegerszegi Megyeháza hivatali portrégalériájából a Göcseji Múzeum gyűjteményébe került alkotások adatolt felsorolásnál kronologikus sorrendet alkalmazunk. A többitől műfajilag eltérő két vallásos témájú alkotást a sor elejére helyeztük, ez keletkezésük időrendjének sem mond ellent. A sorban utolsóként szerepeltetjük Glatz Oszkár elveszett, de fotóról ismert Horthy-képmását.

1. Ismeretlen festő: *Szent István felajánlja Máriának Magyarországot koronáját*

1770-es évek, vászon, olaj, 177x136,5 cm, ltsz. K.54.10.

Jelzés nélkül

Irod: Kostyál 1992. 197. és 204. 6. kép

A lépcsős emelvényen Szent Imrével együtt megjelenő, hangsúlyozottan magyaros ruhát viselő Szent István térdre ereszkedve ajánlja bársonypárnán tartott koronáját a felhőn trónolva, fején koronával, Patrona Hungariae-ként feltűnő, haragszerűen leomló palástjával a köpönyeges Madonnának ikonográfiai sémáját is felidéző, gyermekét karján tartó Mária oltalmába. A kép bal oldalán az ország egyházi, a másikon világi méltóságai figyelik áhitattal a nagyjelentőségű eseményt. Reprezentatív, aranyozott faragványokkal díszített kerete (fent

középen az ország címerével) némileg ellentmond a festmény erősen közepes kvalitásának, több elrajzolt részletének (jobboldalt az előtérben álló főúr, vagy Szent Imre figurája). Alkotóját figuráinak felfogása alapján talán az 1769-ben a zalaegerszegi plébániatemplom freskóit festő J. I. Cimbal körében kereshetjük. A festmény 1979–97 között a Göcseji Múzeum állandó kiállításán volt látható.

## 2. Dorffmaister István: *Golgota*

1793, vászon, olaj, 127x92 cm, ltsz. K.81.1

Jelzés nélkül

Restaurálta Marosfalvi Antal, 1991.

Irod: Fábíán 1936. 198; Kostyál 1997. 275.

*Dorffmaister István (1726–1797) késői barokk festészetünk egyik legismertebb, legtöbbet foglalkoztatott alakja. A bécsi akadémián P. Troger tanítványa, majd F. A. Maulbertsch kor- és vetélytársa volt, munkáit – 1761-től – kizárólag hazánkból ismerjük. Rendkívül széles megrendelői kör (püspökök, szerzetesrendek, fő- és középnemesek, városok, polgárok) számára dolgozott, freskóin az akadémikus stílust megrendelőinek konzervatív igényeihez és gyakran szerényebb anyagi lehetőségeihez igazította. A sárvári kastély dísztermének falképei (1769) még a rokokó ígézetében készültek, a császári, a novai, a szigetvári, a szentgotthárdi vagy a kiskomáromi templom freskóin stílusa egyre szárazabb lett. Utóbbi hármon megjelenik a nemzeti-történelmi tematika, melytel az 1780-as évektől a festő nemesi megbízóinak politikai elégedetlenségét fejezte ki, egyben festészetünk továbblépésének is irányt szabott.*

Szily János szombathelyi püspök 1793. május 8-án kelt, Mlinarics Lajos Zala megyei helyettes alispánnak szóló levelében említi, hogy Dorffmaister *Golgota* című képe, melyet az ő közvetítésével rendelt a megye a festőtől, elkészülvén Szombathelyre érkezett. Kéri egyben az alispánt a kép továbbszállíttatására, és a festő 45 forintos számlájának kiegyenlítésére.

A csaknem monokróm színvilágú, besötétedett kép az 1997–98-as Dorffmaister-emlékkiállításán szerepelt utoljára a közönség előtt. A festő a hasonló jellegű *Golgota*-ábrázolások hosszú sorát készítette el (Szombathely, Smidt Múzeum, ltsz. S.kép. 75.12; Budapest, Magyar Nemzeti Galéria, 1785, ltsz. 1060; Sopron, Katolikus Konvent gyűjteménye, 1790. stb.). Valamennyire jellemző az alacsony, város-sziluettet hordozó horizont, mely monumentálissá teszi a magányosan szenvedő Megváltó föléje magasodó keresztjét. A háttérben sápadtan világító hold, a sötét háttér előtt csontszerű fényrel világító sárga Krisztus-test érzékletesen megfestett, széltől libbenő drapériája, a kereszt tövével a koponya szintén a sorozat jellegzetes kellékei.

## 3. Ismeretlen festő: *Mária Terézia arcmása*

1770-es évek, vászon, olaj, 156x116,5 cm, ltsz. K.54.9.

Jelzés nélkül

Restaurálta Marosfalvi Antal, 1992.

Képzünk a gyászruhát viselő, özvegy királynő háromnegyed alakos portréja. Ülő figurája szabályos gúla alakjába komponált. A semleges, sötét háttér és az egyszerű fekete ruha erőteljesen kiemeli arca, a ruha nyak-kivágása, valamint karjai világító foltját. Keblén az általa alapított Szent István Rend fejének csillagkeresztje, jobb kezében a Rend nagykeresztjét tartja,<sup>14</sup> lecsüngő balja legyezőt fog. A mellette lévő asztalon az osztrák birodalmi korona és jogar fekszik, fölöttük, a kép bal felső sarkában, ovális medalionban az antik mintára, babérkoszorúval ábrázolt Lotharingiai Ferenc császár profilportréja. „Kép a képben” megjelenítése kettőjük közös eszmeiségét (birodalmi eszme!), a császár halála után is megmaradó szellemi kapcsolatát hangsúlyozza, ami az 1770-es évek portréművészetében új vonást képezett.<sup>15</sup> A festmény egyik mintaképe Martin van Meytens 1765-ös Mária Terézia-arcmása<sup>16</sup> lehetett, melyen a közvetlen kéztartástól eltérően megegyező a figura beállítása, ugyanakkor egészalakos, hiányzik róla a császár portréja, az uralkodói attribútumok között pedig hangsúlyosan megjelenik a magyar korona is. Ennek hiánya az egerszegi kép legmeglepőbb eleme. Néhány részlet, különösen a királynő kezei a festő hiányosságait is elárulják.

## 4. Ismeretlen festő: *II. József portréja*

1780–1790, vászon, olaj, 129x93 cm, ltsz. K.54.6.

Jelzés nélkül

Álló háromnegyed alakban, semleges háttér előtt jeleníti meg a sötétbarna, zsinóros, prémes szegélyű Szent István rendi ornátust, vállán keresztülvetett piros-fehérszálú mellszalagot, övén kardot viselő uralkodót. Szíve fölött a Rend fejének nagy csillagkeresztje függ, mellszalagját a Rend díszes aranyláncra erősített jelvénye ékíti. Bal kezét gesztikulálva felemeli, jobbával a királyi rekvizitumait hordozó asztalkára támaszkodik. Keze alatt a rendeleteit tartalmazó nyitott könyv, zsinórra függesztett fatokban az uralkodói pecséttel, mögötte (meglehetősen szabados interpretációban megjelenítve) a német-római császári és a magyar királyi korona, valamint a Szent István rendi díszruhát kiegészítő kócsagtollas süveg. Ismeretlen festője hangsúlyozottan magyar uralkodóként, és jelentős törvényalkotóként, reformerként ábrázolta a Német-Római Birodalom császárárt.

## 5. Carl Bachmayr: *Sándor Lipót főherceg, nádor portréja*

1790–1795, vászon, olaj, 129x93,5 cm, ltsz. K.54.7.

Jelzés jobbra lent: „Ca: Bachmayr pingxit / Academischer Maler hat / sein Gewölb auf / dem Peter in Haus N. 978 in Wienn”

Restaurálta Marosfalvi Antal 1991–1992.

*Carl (máshol Caspar) Bachmayr (1760–1805) jó nevű bécsi festő volt, a bécsi akadémián tanult, 1793-tól már az intézmény tagja, számos, immár klasszicizáló stílusban festett oltárkép (házánkban így Kárász, Köblény, Mágocs, Olad) mestere (egy portréját [tévesen Mária Terézia arcmásaként kartonozva, ltsz. 74.112.] a Hermann Ottó Múzeum is őrzi).*<sup>17</sup>

**Sándor Lipót főherceg**, II. Lipót negyedik fia tizennyolc évesen, 1790-ben lett nádor, és öt évvel később, tragikus körülmények között halt meg. Nagy szorgalommal végzett hivatali tevékenységével fiatal kora ellenére jelentős elismerést vívott ki.

Az ábrázolt személye hosszú időn keresztül képezett talányt, meghatározását a miskolci Hermann Ottó Múzeum az egerszegivel méretben, beállításban, kivágatban és az ábrázolt személyében is egyező arcmása (ltsz. 74.43.) tette lehetővé. A nádor rövid ideig tartó működése behatárolja a térkép készültének idejét, Bachmayrnak az Althán Mihály Jánosról készült, datálható portréja (1790), minden bizonnyal párdarabja pedig pontosítja is azt. A főherceg a festményen kék színű Szent István rendi díszruhát visel, prémes szegélyű mentével, osztrák nemzetiszínű mellszalaggal. Nyakában az Aranygyapjas Rend és díszes láncon a Szent István Rend jelvénye lóg, bal mellét az utóbbi nagy csillagkeresztje, és a Mária Terézia Rend csillagkeresztje díszíti. A figura ezen az oldalon bántóan elrajzolt, a rendjelek a törzs hajlásának képi megoldatlansága következtében félbevágottak. Ez annál meglepőbb, hisz a magát büszke szignóval reklámozó Bachmayr akadémikus festő volt. Képünkön a nádor alakja melletti kis asztalon tollas süveg, felbontott levél, lúdtoll, tintatartó látható és két könyv gerince, ami a fiatal főherceg szellemi tevékenységét hangsúlyozza.

**6. Carl Bachmayr: Gróf Althan Mihály János főispán portréja**

1790, vászon, olaj, 130x93 cm, ltsz. K.54.5.

Jelzés balra lent: „Ca: Bachmayr pingxit / Academische Mahler / hat sein gewölb auf den / Peter N. 978 in Wienn”

*Bachmayrról ld. az 5. sz. alatt.*

**Gróf Althan Mihály János** 1790-től 1815-ig volt Zala vármegye főispánja. Nagyapja, ugyancsak Althan Mihály János 1720-ban kapta meg III. Károlytól a muraközi uradalmat, és vele Zala vármegye örökös főispáni tisztét is, melyet később fia, A. Mihály József, utána pedig unokája, A. Mihály János örökölt. Utóbbi hivatalát

csak II. József halála után, a vármegyerendszer visszaállításával foglalhatta el.<sup>18</sup>

A térdképen bemutatott főispán az uralkodó család férfitagjaihoz hasonló, zsinóros díszű, magyaros, kék-arany színű díszruhát, prémszegélyű mentét visel. Bal karjával tollas süvegét szorítja magához. Semleges háttér előtt áll, mellette kis asztal, tollal s tintatartóval, kezében irattal, melynek tartalma jól olvasható: „1790. esztendőben Szent György havának 7. napján Zala-Egerszegen tartott Feőispányi beiktatásának és építészek közgyűlésének jegyzőkönyve”. Az esemény a vármegyerendszernek a II. József halálát követő visszaállításához kötdődik, mikor Althant beiktatták családja örökös tiszttségébe.<sup>19</sup> Olyan, csaknem vagy teljesen megegyező motívumok, mint a díszruha, a süveg, az asztal, a kalamáris, a toll, vagy a tükörképes beállítás, ezen túlmenően tisztsgükbe iktatásuk megegyező esztendeje a Sándor Lipótportréval párdarabként való megrendelésére utalnak.

**7. Ismeretlen festő: Mária Ludovika arcmása**

1808–1825 között, vászon, olaj, 130x83 cm, ltsz. K.54.8.

Jelzés nélkül

**Mária Ludovikát**, I. Ferenc harmadik feleségét 1808. szeptember 7-én, a pozsonyi koronázó templomban koronázták magyar királynévá. Róla kapta nevét az 1808:VII. törvényben felállított magyar tisztképző, a Ludovika Akadémia, melynek létrehozására a királynő 50.000 forintot kitevő koronázási ajándékát ajánlotta fel.<sup>20</sup>

A háromnegyed alakos portrén a sötét háttér elé állított királyné bő fehér selyemszoknyát és testre simuló, hasonló színű, mélyen dekoltált felső részt, fekete, zsinóros mellényt, gyöngyökkel kirakott, ugyancsak fekete főkötőt visel. Baljával felbontott levelet emel maga elé, jobb karja könnyedén támaszkodik a mellette álló magas, kerek, faragott lábú asztalkán, lecsüngő kezével legyezőjét tartja. Az asztalon a magyar királyi és királynői korona fekszik, melyek a magyaros ruhával együtt szolgálnak az ábrázolt attribútumaként. Az arcmás részletekig egyező változatát a miskolci Hermann Ottó Múzeum őrzi (ltsz. 74.110.).

**8. Györgyi (Giergl) Alajos: Deák Ferenc portréja**

1862, vászon, olaj, 254x167 cm, ltsz. K.54.14.

Jelzés balra lent: „Györgyi Alajos / Pesten 1862.”

Irod: B. Bakay 1938; 93–94. pp.

*Györgyi (Giergl) Alajos (1821–1863) eredetileg ezüstműves volt, majd Pesten, utóbb a bécsi akadémián tanult festeni, végül Pesten telepedett le. Életrajzokat és oltárképeket is készített, az 1850-es években és a 60-as évek elején azonban elsősorban arcképeiről vált is-*

mertté. Szín pompás, a viselet részleteire is figyelmet fordító portré elsősorban a nemesség körében voltak kedveltek. Rendkívül érzékletesen festett képei a modell jellemének pontos megfigyeléséről tanúskodnak.<sup>21</sup>

A képert Györgyi 1862. január 26-án 250 forintot kapott Egerszeg városától. Összehasonlításként ugyanebben az évben egy szintén életnagyságú Deák-portrét gr. Széchenyi Bélának 600 forintért készített el, s ugyanennyit kért a pesti József fiúárvaháztól is 1861-ben, harmadik hasonló művéért.<sup>22</sup> Egerszeg városa tehát kedvezményt élvezett a festőnél, talán éppen Deák itteni kötődései miatt. A jó egy évvel halála előtt festett, Zalába kerülő arcmás a festő második portréja volt „a haza bölcséről”. Györgyi – ellentétben az elsősorban a polgári megrendelőket kielégítő Barabás Miklóssal – az ország előkelőségeitől kapta portrémegbízásai nagy részét.<sup>23</sup> A Deák-arcmás ábrázolja a politikai elithez tartozott, de megjelenítése a polgári portréhoz sorolható. Deák egyszerű, magyaros fekete ruhában, lábán csizmával, oldalán karddal – ez antagonisztikusan hat, szerepe inkább a „haza bölcsének” heroizálása, mint valós viseleti kiegészítő – jelenik meg, jobbáiban okmányt tart, mely az „Országgyűlési felirat August 8.-án 1861” címet viseli, és utal egyben a kép keletkezésének körülményeire. A háttérben balra márványoszlop vörös bársonyfüggönnyel részben takart lábazata, jobbra historizáló karosszék Deák kabátjával.

1997-től a zalaegerszegi városi közgyűlés dísztermében van kiállítva.

#### 9. Barabás Miklós: Csány László arcmása

1868, vászon, olaj, 252x170 cm, ltsz. K.54.12.

Jelzés balra lent: „Barabás 868.”

*Barabás Miklós (1810–1898) festő és grafikusművész, nemzeti romantikus festészetünk megteremtője. Bár rendszeres képzésben alig részesült, ösztönös tehetsége könnyed, tetszetős stílusának gyors kialakításához segítette. Az erdélyi származású fiatalember 1835-ben telepedett le Pesten, ahol működése nagymértékben hozzájárult a város művészeti központtá válásához. Már 1836-tól a Tudományos Akadémia levelező tagja, a kor szellemi elitjének aktív és elismert részese volt. Nagy sikert arató népies zsánerképei az élet derűs pillanatait keresik. Népszerűségét elsősorban mégis portréinak köszönheti, melyek mind az arcvonások, mind a karakterisztikum hűsége, mind pedig az anyagábrázolás tetszetőssége szempontjából elsőrangúak. 1862-től haláláig a Képzőművészeti Társulat elnöke volt.*

**Csány László** (1790–1849) kormánybiztos, miniszter. A jogot végzett fiatal birtokos 1823-ban kapcsolódott be Zala megye közéletébe, ahol, noha nem viselt hivatalt, az ellenzék legtekintélyesebb tagjai közé számított. Radikális szónok volt, a liberális párt megyei szer-

vezője, előbb Deák, majd Kossuth politikai híve, a kánizsai Védőgyűlés szervezője, az Ellenzéki Kör tagja. 1848 tavaszától kormánybiztos, 1848 őszén a Jellasics ellen harcoló honvédsereg főkormánybiztosa, 1849 elején Erdélyben viselte e tisztséget, majd a Szemere-kormányban közlekedési és munkaügyi miniszter. 1849. október 10-én Pesten vértanú halált halt.

Csány László a Kiegyezést követő esztendőben készült portréján könnyed tartásban áll, Deákhhoz hasonló, fekete, magyaros ruhát visel, kezével padlóra támasztott kardja markolatát fogja. Környezete jóval puritánabb, mint Deáké, egyszerűbb a balra lévő, kárpitozott szék, s egyszerű a zöld terítővel letakart asztal, melyen elméleti tevékenységére utaló könyv, kalamáris és toll, valamint a ruhához tartozó tollas süveg fekszik. A háttérben a terem falának síkját csupán két falpillér töri meg, a jobboldalt lévő oszlopot egy függöny szinte teljesen takarja.

1997-től a zalaegerszegi városi közgyűlés dísztermében van kiállítva.

#### 10. Barabás Miklós: Gróf Szapáry Géza főispán portréja

1872, vászon, olaj, 245x166 cm, ltsz. K.54.13.

Jelzés jobbra lent: „Barabás M. 1872.”

Irod: Szvoboda 1983. 117. kép

*Barabásról ld. a 9. sz. alatt.*

**Gróf Szapáry Géza** (1827–1898) birtokos, politikus, főispán. Fiatal korában részt vett a szabadságharcban, Buda bevétele után kiténtették. A világsi fegyverletétel után Aradon raboskodott, szabadulása után egy ideig Párizsban élt. 1861–1867 között Muraszombat képviselője, 1867–1872 között Zala vármegye főispánja, 1872-ben országgyűlési képviselő, 1873-tól 1878-ig fiumei és magyar-horvát tengerparti kormányzó, 1883-tól magyar főudvarmester.

Deák és Csány arcmásához hasonlóan egészalakos, életnagyságú, de azoktól eltérően kifejezetten reprezentatív portrén jelenik meg Szapáry főispán. Díszes, ékköberakásos övvel, kabátját összefogó remekművű lánccal hangsúlyozott díszmagyar ruhát visel, oldalán ötvösműves markolattal és hüvellyel ékített kard függ. Egész lénye, megjelenése, testtartása hivatalához illő magabiztosságot tükröz. Mögötte bársonykárpitú karosszék, balra aranyozott, historizáló asztal, rajta tollas fövege és kesztyűje, továbbá könyv és irattekercs. A háttérben két elegáns márványoszlop lábazata látszik, balról vörös bársony függöny. A rekvizitumok az ábrázoltnak mind hivatali, mind társadalmi pozícióját hűen tükrözik, de egyedi, „személyre szabott” jellegük nincs, Barabás más, hasonló jellegű portréin is hiánytalanul feltűnnek (ld. Teleki László 1861-es képmását az egri Dobó István Múzeumban, Dessewffy Emil 1866-os portréját a Ma-



gyar Történeti Képcsarnokban, vagy Pálóczy László 1868-as megjelenítését a miskolci Hermann Ottó Múzeumban).

**11. Balló Ede: Gróf Zrínyi Miklós képmása**

1896, vászon, olaj, 250x162 cm, ltsz. K.54.11.

Jelzés jobbra lent: „G. Zrínyi Miklós költő 1620–1664 / Korának modorában festette Balló Ede 1896.”

Irod: Zalamegye 1897. május 8.

*Balló Ede (1859–1936) a budapesti Mintarajziskolában, majd a bécsi és a müncheni akadémián tanult. Hazatérte után a fővárosban rajztanárként működött, 1891-ben Madridban Vélázquezt és más spanyol festőket másolt, majd Rómába költözött. 1894-től a Mintarajziskola tanára. Bár portréfestőként is foglalkoztatták, nevét elsősorban másolatgyűjteménye tette ismertté.*

**Gróf Zrínyi Miklós** (1620–1664) költő, hadvezér, főispán, Zrínyi György horvát bán fia. A grazi jezsuita egyetemen, majd Bécsben és Nagyszombathban tanult. Muraközi birtokai védelmében állandó harcot folytatott a török ellen. 1645-től haláláig Zala vármegye főispánja, 1647-től horvát bán. 1655-ben az uralkodó megakadályozta nádorrá választását. 1661-ben az udvar tiltakozása ellenére felépítette a Muraközt védő Új-Zrínyivárat. 1663–1664-ben sikeres hadjáratot vezetett a török ellen. Költőként és hadtudósként is jelentős. 1664-ben állítólagos vadászbalesetben halt meg.

Zrínyi magyaros ruhában, – Vélázquez előképe nyomán – puskás vadászként, kutyája kíséretével, szabadtéri környezetben jelenik meg a festményen, talán éppen utolsó, halálosnak bizonyuló vadászatára indulóban. Arcvonásai ismert metszetábrázolását idézik. Az alak beállítása kicsit eltér mintaképétől,<sup>24</sup> törzse azzal ellentétben csaknem szemből látszik, a puska csöve lefelé fordul. A kutya helyzete egyező a két képen, a háteret azonban Balló teljesen megváltoztatta, hősét dúslombú fa alá állította. A feliratban a művész Zrínyi költő voltát emeli ki, noha a megrendelő számára elsősorban mint hadvezér és főispán volt jelentős. A Zalamegye című újság 1897. május 8-i száma tudósít róla, hogy a vármegye törvényhatóságának májusi ülésére elkészült Zrínyi Miklósnak és Festetics Györgynek a közgyűlési terembe kerülő portréja. A bizottsági tagok tetszését egyik sem nyerte el teljes mértékben. A Zrínyi-képmásnál megállapították, hogy a kutyás-puskás megjelenítés helyett célszerűbb lett volna főispáni méltóságában megmutatni Zrínyit (a múlt kísértésének is tekinthető, hogy az ugyanazon teremben függő, negyedszázaddal korábbi Szapáry-portré még mindig etalonnak számíthatott).

1997-től a zalaegerszegi városi közgyűlés dísztermében van kiállítva.

**12. Paczka Ferenc: Gróf Festetics György portréja**

1896, vászon, olaj, 247x158 cm, ltsz. K.54.15.

Jelzés jobbra lent: „Festette Paczka Ferenc, Berlin 1896”. Alatta két soros idézet Festeticsről.

*Paczka Ferenc (1856–1925) Münchenben és Párizsban, majd Simor János esztergomi érsek támogatásával Rómában tanult festeni, ezután Berlinben telepedett le, de a nyarakat Tolna megyében töltötte. Eleinte némileg száraz stílusú történelmi és vallásos kompozíciókat festett, tolnai népies zsánerképein és tájábrázolásain szársága felengedett.*

**Gróf Festetics György** (1755–1819) Festetics Pál Baranya megyei főispán fia, birtokos, mecénás, irodalompártoló, Zala megye történetének egyik legkiemelkedőbb alakja. A bécsi Theresianumban tanult, majd katonaként szolgált. 1790-ben kérvényezte az uralkodótól, hogy a magyar ezredek itthon szolgáljanak, szolgálati nyelvük a magyar legyen. II. Lipót büntetésből Belgiumba helyezte át. 1791-ben leköszönt rangjáról, s keszthelyi családi birtokára vonult vissza. 1797-ben részt vett abban a zalai „rebellióban”, melynek során a megye megtagadta az insurrectiót. Ekkor megfosztották kamarási méltóságától, és kitiltották Bécsből. 1792-ben gimnáziumot alapított Csurgón, és fejlesztette a keszthelyit, 1797-ben megalapította Keszthelyen a Georgikont, a világ első felsőfokú mezőgazdasági iskoláját, majd balatoni gályát építtetett (Phoenix). 1817-től évente kétszer megrendezte a Helikon irodalmi ünnepeket, melyre a kor vezető költői és írói is meghívást kaptak. Nyomdát, zeneiskolát alapított Keszthelyen, ragyogó szakkönyvtára volt, a göttingeni tudós társaság is tagjai közé választotta.

A képet a keszthelyi Georgikon megalapításának 100. évfordulóján, 1897. június 28-án leplezték le, ünnepi díszközgyűlés keretei között.<sup>25</sup> Megrendelése nyilván még a millenniumhoz kötődött. A fél profilból mutatott Festetics vörös tapétás enteriőrben, keszthelyi kastélyában áll, bordó, 18. század végét idéző viseletben. Jobb lábával erőteljesen előre lép, bal kezében vékony könyvet vagy füzetet tart maga előtt, jobbát magyarázva fel emeli, tartása így kevésbé méltóságos. Társadalmi szerepének attribútumai hiányoznak a képről. Felfogását, beállítását tekintve – a festmény mérete és minden historizáló rész megoldása ellenére – eltér mind a 18., mind a 19. század reprezentatív főnemesi portréitól. A „Zalamegye” hírlapírójának a festőt kárhóztató szavai szerint Festetics a képen inkább egy francia abbéhoz, mint egy magyar főúrhoz hasonlít. A kép alján a gróftól méltató idézet Kisfaludy Sándor *Óda Tolnai gróf Festetics Györgyhez* című verséből: „A szépet és jót és nagyot érteni S érezni is már ritka tulajdon az Emberben, a jobb lelkeké csak. Ámde nagyobb s nemesebb s dicsőbb még Mívelni mindezt: hinteni magvait, Segélleni keltét, közleni, osztani Az éltető napként felettünk: Mint Te

cselekszel egész erővel.”

1994-től a keszthelyi Balatoni Múzeum dísztermében van kiállítva.

**13. Bellerini: Kossuth Lajos ülő térdképe**

1890-es évek közepe, vászon, olaj, 128x96 cm, ltsz. K.54.1.

Jelzve jobbra fent: Bellerini

A valószínűleg Ellinger Ede 1892-ben készült fényképenek<sup>26</sup> másolataként készült festmény megrendelésére Kossuth halála (1894) alkalmából kerülhetett sor. Nem a Megyei, hanem a Városi Tanács ajándékként került a Göcseji Múzeumba, feltehetően azonban ugyanahhoz a sorozathoz tartozott, mint a többi kép. Festőjéről, Belleriniről nem sikerült adatot találnunk. A Kossuthról készült utolsó ábrázolások egyike, semleges háttér előtt, egyszerű, fekete, polgári öltözetben mutatja be a combjain nyugtatott kezekkel ülő, kilencvenes éveinek elején járó egykori kormányzót.

**14. Mányai József: Gróf Jankovich László főispán arcképe**

20. sz. eleje, vászon, olaj, 68,5x55 cm, ltsz. K.54.26.

Jelzés jobbra lent: „Mányai J.”

*Mányai József (1875-?) Budapesten és Párizsban szerzte festészeti képzettségét. A Műcsarnokban főleg a Benczúr-iskola stílusában festett táj- és figurális képekkel szerepelt.*<sup>27</sup>

**Dr. gróf Jankovich László** (1860–1921), somogyi nagybirtokos, politikus, főispán, főrendiházi tag. 1886–1896 között Somogy vármegyei tisztviselő, a lengyeltóti járás főszolgabírója. 1896-tól 1903-ig Zala megye főispánja, később Somogy megyei főispán.

Világoskék díszmagyart, prémszegélyű középkék mentét viselő, nagybajuszú középkorú férfi semleges háttér elé állított mellképe. Felső részén az ábrázoltra vonatkozó felirat: „priberdi és onchini (*helyesen: priberri és vuchini – K.L.*) / Dr. Gr. Jankovich László / Zalamegye főispánja 1896–1903.

**15. Mányai József: Hertelendy Kálmán főispán portréja**

1904, vászon, olaj, 69x55,5 cm, ltsz. K.54.25.

Jelzés jobbra lent: Mányai J. 904.

*Mányairól ld. a 14. sz. alatt.*

**Hertelendy Kálmán** (1820–1875) honvédszázados, főispán. Jogot végzett, 1844–1847 között az egerszegi járás egyik alszolgabírája volt. Részt vett a szabadságharcban, Buda ostromában különösen kitüntette magát. A világosi fegyverletétel után közlegénynek sorozták be, 1850-ben váltságdíj fejében szabadult. Lesencetomaji

birtokára vonult vissza, 1869-ben a szentgróti választókerület képviselője lett, 1872-től haláláig Zala vármegye főispánja.

Beállítás, viselete (a ruha színétől eltekintve) megegyezik a Jankovich-arcképével. Jobboldalt fent felirat: „Vindornyalaki és hertelendi /Hertelendy Kálmán / Zalamegye főispánja / 1872–1875.” Megrendelője a hivatalban lévő főispán, Hertelendy Kálmán fia, Ferenc lehetett.

**16. Mányai József: Ürményi József főispán képmása**

1905, vászon, olaj, 69x55,5 cm, ltsz. K.54.24.

Jelzés jobbra lent: „Mányai J. 1905.”

*Mányairól ld. a 14. sz. alatt.*

**Ürményi József** (1807–1880) előbb Fejér megye alispánja és országgyűlési követe volt, majd 1840-től a királyi tábla ülnöke, 1841-től alnádor. 1845–1848 között Tolna megye főispánja. 1846-tól 1854-ig a javaslatára alapított Szekszárdi Takarékpénztár első elnöke, 1852-ben a Nemzeti Könyvtár sorozat kiadója, és ő az egyik fő szervezője a budai Várhegy alatti alagút építésének is. 1861-től a szakcsi választókerület képviselője, 1875-től 1879-ig Zala megye főispánja.<sup>28</sup>

A sorozat egyetlen polgári ruhás főispán-arcmása, s mint ilyen, inkább a puritán, de egyszersmind a karakterizálásra nagyobb gondot fordító polgári, és nem a reprezentatív portré vállfaját képviseli. Jobbra fent Ürményire utaló felirat: „Ürményi József / Zalavármegye főispánja / 1875-től 1879.”

**17. Pádly Aladár: Hertelendy Ferenc főispán arcmása**

1908, vászon, olaj, 69x55,5 cm, ltsz. K. 54.21.

Jelzés jobbra lent: „Pádly Aladár. 908.”

*Irod: Magyar Paizs 1908. ápr. 30.*

*Pádly Aladár (1881–1949) festészeti tanulmányait Budapesten és külföldön végezte. Első világháborús orosz hadifogolyként a szamarkandi festőiskolában dolgozott. 1921-ben vett részt először kiállításon a Nemzeti Szalonban, majd 1924-ben és 1929-ben ismét kollektív tárlaton szerepelt ugyanitt.*

**Hertelendy Ferenc** (1859–1919) H. Kálmán főispán fia, jogász, zalai és temesi főispán, országgyűlési képviselő. Budapesten szerzett jogi diplomát. 1884-től a marcali kerület, 1900–1903 között a tapolcai kerület országgyűlési képviselője. 1903-tól 1905-ig Zala vármegye főispánja. 1906-tól a főrendiház tagja, 1908–1910 között Temes megyei főispán. 1907-ben az Osztrák-Magyar Bank főtanácsosa, a Magyar Szőlőgazdák Országos Egyesületének alelnöke.

Mellképén ő is díszmagyart visel (fehér-kék színben),

esetében Páldy – egyetlenként a sorozatban – csaknem teljesen profiltól ábrázol, lehetőséget teremtve önmagának a fejtartással és az ezáltal erőteljesebben hangsúlyozható, kissé felfelé irányuló pillantással való jellemzésre. Személyének meghatározására (a leltárkönyvben ismeretlenként szerepel) korabeli sajtóhír adott lehetőséget. A kép megrendelője Batthyány Pál főispán volt.

**18. Pfeifer Elek: Sipeki Balás Béla főispán mellképe**  
1918, vászon, olaj, 70x56,5 cm, ltsz. K.54.23.  
Jelzés balra fent: „Pfeifer Elek 1918.”

*Pfeifer Elek 1905–1924 között főgimnáziumi tanár volt Nagykanizsán, ahol a Piarista Gimnáziumban 1908-ban megrendezett nagy képkiallításon tájképekkel jelent meg, s az egyik legjobb kritikát kapta.*<sup>29</sup>

**Sipeki Balás Béla** (1863–1929 után) jogász, főispán. Budapesten végzett jogi egyetemet, majd hosszabb külföldi útja után itt nyitott ügyvédi irodát. Törvényszéki jegyző lett, majd az igazságügyminisztériumba került, ahol tizenhét évig tevékenykedett, és az osztálytanácsosságig vitte. 1911-től 1917-ig Zala vármegye főispánja. A világháború elvesztése után visszavonult a politikától. 1929. július 19-én Zala vármegye örökös tagjává választotta.

A főispán konvencionális beállítású mellképén az ezúttal magas galléros díszmagyart az újabb időkre utaló nyaksál egészíti ki. A sorozat első, zalai festőtől megrendelt darabja.

**19. Stetka Gyula után Mányai József: Gróf Tisza István miniszterelnök portréja**  
1922. vászon, olaj, 150x100 cm, ltsz. K.54.18.  
Jelzés jobbra lent: „Mányai József Stetka után 1922.”

*A kép eredetijét festő Stetka Gyula (1855–1925) a Mintarajziskolában, majd a bécsi és a müncheni akadémián tanult. Hazatérte után 1888-ig Benczúr mesteriskolájának volt tagja és tanársegédje, stílusa mindvégig a mesteréhez igazodott. Elsősorban vallásos kompozíciókat, zsánerképeket és portrékat festett.*

A Tisza István-portré mélységesen konzervatív, immár historizálónak is nevezhető felfogása nyilvánvalóan a Benczúr-iskolára vezethető vissza. A háromnegyed alakos, életnagyságú ábrázoláson a miniszterelnök lilafekete díszmagyart, fölötte prémes gallérú és szegélyű mentét visel. Bal kezében kardját és tollas süvegét fogja, jobbát a mellette lévő, mintás terítővel letakart asztalkán fekvő könyveken nyugtatja. Jobboldalt felül családi címere látható. A festő számára a reprezentatív póz, az anyagszerűség és az áthatónak szánt pillantás volt a fontos, a karakterizálásra kevésbé fordított súlyt.

**20. Kássa Gábor: Bosnyák Géza főispán arcképe**  
1923, vászon, olaj, 69,5x56,5 cm, ltsz. K.54.22.  
Jelzés balra lent: „Kássa G. 1923.”

*Kássa Gábor (1893–1961) elsősorban akvarellfestő. A Képzőművészeti Főiskolán Edvi Illés Aladár és Bosznay István növendéke volt, majd Révész Imre mellé került a kecskeméti művésztelepre. 1920–1927 között a zalaegerszegi gimnázium tanára, később Győrben és Budapesten tanított. Számos hazai és külföldi tárlaton vett részt, 1922-ben Zalaegerszegen volt önálló tárlata, 1937-ben a Műcsarnokban rendezett gyűjteményes kiállítást.*<sup>30</sup>

**Bosnyák Géza** (1863–193?) főispán, felsőházi tag. A mosonmagyaróvári Gazdasági Akadémián szerzett gazdasági oklevelet, majd a misefai birtokán gazdálkodott. 1905–1906-ban a zalavármegyei alkotmányvédő bizottság elnöke volt, 1910-től Nagykanizsa országgyűlési képviselője. 1917–1918-ban (a képen tévesen szerepel) Zala vármegye főispánja volt. 1927-ben a megye választottjaként felsőházi tag lett, 1929. július 19-én a vármegye örökös tagjává választották. A megyei törvényhatóság munkájának évtizedeken keresztül meghatározó alakja volt.

A sorozat leggyengébb minőségű, a részleteket elnagyoló alkotása, konvencionális beállítású mellkép. A díszmagyart viselő főispán arcának jobb fele a túlzottan erős oldalfény következtében árnyékban marad, a törzsön ugyanez a kontraszt kevésbé jelentkezik. Jobbra fent az ábrázoltra vonatkozó jelzés: „Bosnyák Géza 1918–1919”.

**21. Kássa Gábor: Kolbenschlag Béla főispán képmása**  
1925, vászon, olaj, 70x53,5 cm, ltsz. K.54.28.  
Jelzés jobbra lent: „Kássa G. 1925.”

*Kássáról ld. a 20. sz. alatt.*

**Kolbenschlag Béla** (1865-?) jogász, főispán. Budapesten szerzett jogi diplomát, majd a vármegyénél vállalt tisztséget. 1894–1895-ben a pacσαι járás szolgabírája, 1895-től 1903-ig a csáktornyai járás főszolgabírája. 1907-től Zala megye főjegyzője, 1917-től alispánja, egészen 1921-ig, amikor főispánná nevezték ki. Tisztéről a következő év (1922) végén lemondott, és nyugdíjba vonult.

A Műcsarnokban akvarell tájképeket kiállító, jó képességűnek tartott<sup>31</sup> Kássa másik Zalaegerszegre kerülő portréja sem tanúskodik a festő e műfajhoz kötődő kivételes érzékéről, annak ellenére, hogy az oldalfény kevésbé éles, az arcvonások és az öltözet kidolgozottabb a Bosnyák-portrén láthatónál. Jobbra fent felirat: „Kolbenschlag Béla 1922”.

**22. Kandó László: Tarányi Ferenc főispán arcképe**  
1926 után, vászon, olaj, 96,5x75,5 cm, ltsz. K.54.20.  
Jelzés baloldalt: „Kandó”

*Kandó László (1886–1950) a párizsi Julian Akadémián és Budapesten tanult. 1933-tól a Képzőművészeti Főiskola tanára, egy ideig rektora volt. Elsősorban nagybányaias indíttatású, naturalisztikus hangvételű portrékat festett.*

**Tarányi Ferenc** (1878-?) főispán, felsőházi tag. Jogi tanulmányait előbb Bécsben, Lipcsében és Genfben végezte, majd Budapesten szerzett jogász diplomát. Közben Mosonmagyaróvárott elvégezte a Gazdasági Akadémiát is. Pusztaszentlászlói birtokán gazdálkodott, 1906-tól Zala vármegye törvényhatósági bizottságának tagja. Éveken át a Munkapárt megyei szervezetének alelnöke és a Zala vármegyei Gazdasági Egyesület elnöke. Az első világháborús hadifogságból három év után, 1918-ban tért haza. 1920-ban és 1922-ben a zalaszentgróti körzet országgyűlési képviselője, 1922–1926 között Zala vármegye, 1922–1932 között Vas vármegye főispánja. 1932-ben, 1935-ben és 1939-ben Zala vármegye törvényhatósági bizottsága felsőházi taggá választotta. A Magyar Szőlősgazdák Országos Egyesületének alelnöke volt.

Félalakos, ülő képmás, hagyományos beállításban és öltözékben, részletszegény, az anyagszerűsége keveset adó megfogalmazásban. A jobbról jövő megvilágítás egyenletesen éri az egész törzset is, és a fotóműtermeknek a test plaszticitását és a fény-árnyék ellentétet kihangsúlyozó törekvéseit idézi. Kandó még portréin sem tudott elszakadni a nagybányai plein air festészetből kiinduló, a fény játékát a kép egyik központi elemévé izmosító felfogástól, ami sajátos ízt kölcsönöz ilyen jellegű alkotásainak.<sup>32</sup>

**23. Innocent Ferenc: Gróf Batthyány Pál főispán portréja**

1930, vászon, olaj, 69x55,5 cm, ltsz. K.54.27.  
Jelzés jobbra lent: „Innocent”

*Innocent Ferenc (1859–1934) a Mintarajziskolában Székely Bertalan növendéke volt, majd a bécsi és az antwerpeni akadémián, utóbb Münchenben, Wágner Sándornál tanult. Később Rómában és Párizsban is folytatott tanulmányokat. Elsősorban arcképeket és egyházi témájú kompozíciókat (egri ciszterciak és a budai Erzsébet-zárda oltár- és mennyezetképei) festett.*

**Gróf Batthyány Pál** (1860–1930 után) középiskolái elvégzését követően katonai pályára lépett, huszárszázadosként szerelt le. Zalai birtokára, Kustányba vonult vissza, itt gazdálkodott. 1906-tól 1909-ig Zala vármegye főispánja, 1910-től a zalaegerszegi választókerület országgyűlési képviselője.<sup>33</sup>

Rendkívül érzékletes kidolgozása, plasztikusan megfestett mellkép. A főispán fejét oldalra fordítja, kicsit mesterkéltnek ható pillantása eltökélten mered a távolba. Mentéjének prêmes gallériján és szegélyén, a díszmagyar zöld-vörös kabátján, tollas süvegén, több helyen is megcsillan a fény. A rendkívül képzett Innocent már öregkorában festette Batthyány arcát, s rajta a bőkezűen alkalmazott fénytöréseken túl a fényképszerű hűségre és részletességre való törekvés, valamint a képmező széleinek elmosása is fotografikus hatást kelt, s mutatja egyben a festett portrénak a fotó irányából érkező befolyásoltságát is (ami a fordított irányba talán még erősebb volt).

**24. Sass Ferenc: Tabódy Tibor főispán arcképe**  
1937, vászon, olaj, 100x75 cm, ltsz. K.54.19.  
Jelzve jobbra lent: „Sass Ferenc 1937”  
Irod: Zalai Közlöny 1937. június 22.

*Sass (Brunner) Ferenc (1882–1963) Vajda Zsigmondnál, Hollósy Simonnál és Ferenczy Károlynál tanult, megfordult a nagybányai művésztelepen. 1908-tól Nagykanizsán működtetett sikeres szabadiskolát. Itt volt tanítványa későbbi felesége, Farkas Böske (Sass Brunner Erzsébetként, Indiában vált ismertté, ahova 1929-ben távozott). 1921-ben gyűjteményes kiállítása volt a Nemzeti Szalonban, melyről főleg realisztikus tájképeit emelték ki. Az 1930-as években Sümegen élt.*

**Tabódy Tibor** (1885-?) főispán, országgyűlési képviselő. Pályáját katonaként kezdte, az első világháború után őrnagyként vonult nyugdíjba. 1925-ben a fővárosi törvényhatóság tagjává választották. 1926-ban Budapest északi kerületének országgyűlési képviselője, majd Csillery András lemondása után képviselője. 1927-től a máltai lovagrend tiszteletbeli tagja, 1929-ben Nógrád és Hont vármegyék egyesített törvényhatósági bizottságának tagjává választották. 1935–1936-ban Zala vármegye főispánja.<sup>34</sup>

A félalakos képmáson Tabódy főispán lila színű, aranysárga díszmagyart visel, mellén kitüntetésekkel, vállán fekete, máltai lovagrendi, keresztes köpenyvel. A festmény fénykép után készült, talán ez (is) magyarázza a tónusszegény átmeneteket és a kicsit száraz, rajzos fel fogást.

**25. Glatz Oszkár: Horthy Miklós, Magyarország kormányzója képmása**

1940, feltehetően vászon, olaj, pontos mérete ismeretlen

Esetleges jelzéséről nincs adatunk

Irod: Zalamegyei Újság 1940. március 1.

*Glatz Oszkár (1872–1958) Münchenben Hollósy Simon magániskolájának tanítványa volt, majd ugyanitt az*

akadémián, később a párizsi Julian Akadémián tanult. 1897-től rendszeresen szerepelt budapesti kiállításokon. Hosszabb ideig élt Nagybányán. 1914–1938 között a Képzőművészeti Főiskola tanára volt. 1910-ben a Nemzeti Szalonban, 1921-ben Genfben, 1953-ban az Ernst Múzeumban volt gyűjteményes kiállítása. Népies zsánerképeket, tájképeket festett, stílusára nagybányai tartózkodása volt meghatározó hatással.

Az álló térdkép mintegy 160–180 cm magas lehetett. A jól ismert, katonai egyenruhás Horthy-fotóportré alap-

ján készült, a kormányzó alakját Glatz kastélya teraszára, kőkorlát elé állította, a háttérben a kastély parkja látszott. Horthy a képen emelt fejtartással, fennkölt tekintettel áll, két kezét kardján nyugtatja. A kép megfestéséről Zala Megye Közgyűlése 1938. novemberében, a Felvidék déli részének visszacsatolását követően hozott határozatot. A fotóreprodukció eredetije a Teleki Béla főispán (1936–1944) hivatali tevékenységéről a titkára által összegyűjtött újságcikkek albumában (ZML) található.

#### Jegyzetek:

<sup>1</sup> Ld. Szentmihályi Imre válaszáat a levélre 1951. február 17-én, Göcseji Múzeum irattára, 96/1951. ikt. szám alatt a Zala Megyei Levéltárban

<sup>2</sup> A Göcseji Múzeum irattárában 20/1951. számon bekerült lista húsz képet tartalmaz, köztük két olyat is, ami – ismeretlen okból kifolyólag – nem került a múzeum gyűjteményébe (Horthy Miklós Glatz Oszkártól festett, és Gyömöre György főispán Szakáll Willibaldtól [?, a keresztnév nehezen olvasható] készített portréja). Zala Megyei Levéltár.

<sup>3</sup> Göcseji Múzeum irattára, 372/1957. i.sz., a Zala Megyei Levéltárban

<sup>4</sup> Cennerné Wilhelmb Gizella: Új portréműfajok a 18. századi magyarországi festészetben. *Ars Hungarica* 1982/2, 167–177, 167.

<sup>5</sup> Cennerné Wilhelmb i.m. 167.

<sup>6</sup> Buzási Enikő: Régi magyar arcképek. Kiállítási katalógus, Tata-Szombathely 1988, 9; Uő: Hagyomány és korszerűség a magyarországi barokk arcképfestése példáján. Zsánermetamorfózisok. Világi műfajok a közép-európai barokk festészetben. Kiállítási katalógus. Székesfehérvár 1993. 15–21, 21.

<sup>7</sup> Cennerné Wilhelmb Gizella: A portré és a magyar nemesi társadalom. Főúri ősgalériák, családi arcképek a Magyar Történelmi Képcsarnokból. Kiállítási katalógus. Budapest, Magyar Nemzeti Galéria 1988. 26–34, 33.

<sup>8</sup> Cennerné Wilhelmb: Új portréműfajok... i.m. 167.

<sup>9</sup> Cennerné Wilhelmb: A portré... i.m. 33.

<sup>10</sup> Művészeti lexikon 2. kiadás I. kötet, Bp. 1981. 151.

<sup>11</sup> A tisztviselői portrégaléria más megyékben is fontos része volt a megyeháza a mindenkorli hivatalviselők legitimitását is alátámasztó dekorációjának, de a főispánok következetes megőrkítésére való törekvés többnyire már korábban jelentkezett. A közelmúltban feldolgozott, a szekszárdi Wosinszky Mór Múzeumba került tolnai együttesben a főispánok megfestésében a konzekvencia igénye már a 18. század második felétől megfigyelhető (ld. Lovas Csilla: Tolna vármegye hivatali arcképcsar-

noka a 19. század első felétől 1945-ig. A Wosinszky Mór Múzeum évkönyve XXI. [1999.] 413–452.) Különösen érdekes párhuzamként kínálkozik a szomszédos Vas vármegye, ahol a rendszerességre való törekvés a zalai-val egy időben jelentkezik, de ott a portrék ábrázoltjai nem a főispánok, hanem az alispánok.

<sup>12</sup> Kostyál László: Adatok a Szent István-ikonográfiához néhány zalai ábrázolás alapján. *Zalai Múzeum* 4. (1992) 195–204, 197–200.

<sup>13</sup> Balaton és környéke részletes kalauza. Szerk: Dr. Dornyay Béla – Dr. Vigyázó János. Bp. 1934. 375.

<sup>14</sup> ld. Václav Měřicka: *Faleristik*. Prag 1976. 78; Roman Freiherr von Prohászka: *Österreichisches Ordenshandbuch*. München 1974. 122, Abb. 1074.

<sup>15</sup> Buzási Enikő: A barátság-motívum térhódítása a 18. századi magyar portréfestésben. *Művészettörténeti Értesítő* 1984. 212–236, 216–217.

<sup>16</sup> Brigitta Lisholm: Martin van Meytens d. y, Malmö 1974. 56. kép. Ugyanezt használhatta fel előképként Franz Messmer az özvegy Mária Teréziát ábrázoló, kisméretű portréján, melyet az Osztrák Barokkmúzeum őriz (Elfriede Baum: *Katalog des Österreichischen Barockmuseums im Unteren Belvedere in Wien*. Wien-München 1980. 421–422.). A királynőnek a törzsét félprofilból mutató, arcával szembe forduló, bal kezét felőgató, felemelt jobbáiban valamely attribútumát tartó beállítás nem Meytens fenti képéről származik, azzal már azon az 1760-as évek első felében készült Mária-Terézia-arcán is találkozunk, amely egykor a muraszombati Szapáry-kastély Mária Terézia-szobájának falát díszítette, s ma a gráci Landesmuseum Joanneumban található (Stalna Razstava. Pokrajinski muzej Murska Sobota. *Katalog*. Murska Sobota 1997. 137.)

<sup>17</sup> Művészeti Lexikon I. Szerk. Zádor Anna – Genthon István. Bp. 1965. 141; Saur Allgemeines Künstlerlexikon. *Die Bildenden Künstler aller Zeiten und Völker*. Band 6. München-Leipzig 1992. 157.

<sup>18</sup> A zalai főispánok életrajzi adatainak forrása: Zalai élet-

rajzi kislexikon, 2. kiadás, Zalaegerszeg 1997, és Zala megye archontológiája 1138–2000. Szerk. Molnár András, Zalaegerszeg 2000. (Zalai Gyűjtemény 50.)

- <sup>19</sup> A Zala Megyei Levéltárban fellelhető beiktatási beszéd így kezdődik: „Méltóságos Gróff Installator Ur! Tartós Szomorú Esetek s a mi vérrel Keresett Boldogságunkat irigylő nagyobb siralmas Tanácsaik által majd majd az el enyészeti le hanyatlott hajdani Törvényes Szabadságunkk, az Ég Kegyelmeibül, s boldogult Főlséges Urunknak Igazságot meg ismérő Kegyelmes indulatyábul, tsak Kevés hijjával Tökéletes helyre állítása után az ahoz tartozandó Fő Ispáni Hivatalokk többenni hatalommal, S. méltósággal lett meg ujittássán S. Kivált ezen Megyének Kormányának; amint Nagyságodnak jelentésébül, S. az el olvasott Kegyelmes Királyi Levélbül meg értettük; Méltóságos Gróff Althán János örökös Feő Ispán Urunkra való Kegyelmes bizattatásán épült Közös buzgó örvendezésünket inkább inkább neveli, azon szerentsékn, hogy ő nagyságának dicső Székiben való bé ültetése illy ritka érdemű Méltóságnak Közbenjárásával Dicsöittetik, ékesittetik.”
- <sup>20</sup> A magyarok krónikája. Szerk. Glatz Ferenc, Bp. 1995. 363.
- <sup>21</sup> A művészek életrajzi adatainak forrása: Művészeti lexikon I-IV, főszerk. Zádor Anna és Genthon István, Bp.

1968.

- <sup>22</sup> B. Bakay 1938. 93–94.
- <sup>23</sup> B. Bakay 1938. 70, 72.
- <sup>24</sup> ld. A barokk. A művészet története sor. 7. Bp. 1987. 105.
- <sup>25</sup> Zalamegye 1897. július 4.
- <sup>26</sup> Kossuth Lajos életének képei. Bp. 1994. 58. kép. A másolat ugyan nem erről készült, de Kossuth öltözete a két képen egyező, és Ellinger ekkor egész sorozatot készített róla.
- <sup>27</sup> Magyar festők és grafikusok adattára, összeállította Seregélyi György. Szeged 1988. 388.
- <sup>28</sup> Lovas i.m. 440. Szerinte 1876-tól volt Zala megye alispánja, ezzel szemben a kép felirata mondható helyesnek.
- <sup>29</sup> Magyar Paizs 1908. június 11; A nagykanizsai Landler Jenő Gimnázium jubileumi emlékkönyve. Nagykanizsa 1990. 28.
- <sup>30</sup> Marton Boldizsár: Egy festő műtermében. Zalamegyei Újság 1923. április 1.
- <sup>31</sup> Székely András: A Múcsarnok művészei. In: Magyar Művészet 1919–1945. Főszerk. Aradi Nóra. Bp. 1985. 208–212, 210.
- <sup>32</sup> Végvári Lajos: A nagybányai hagyomány továbbélése. In: Magyar Művészet 1919–1945. i.m. 443–445, 445.
- <sup>33</sup> A magyar társadalom lexikonja. Bp. 1930. 48.
- <sup>34</sup> A magyar társadalom... i.m. 559.

#### Irodalom:

- B. Bakay 1938: B. Bakay Margit: Györgyi (Giergl) Alajos 1821–1863. Bp. 1938.
- Fábián 1936: Fábián Mária: Dorffmaister István munkássága a Szombathelyi Egyházmegyében III. Vasi Szemle 1936. 196–204.
- Kostyál 1992: ld. 12. jegyzet

- Kostyál 1997: Stephan Dorffmaister pinxit. Dorffmaister István emlékkiállítás. Katalógus és tanulmánykötet. Szerk. Kostyál László – Zsámbéky Monika. Szombathely-Zalaegerszeg 1997.
- Szvoboda 1983: Svzoboda D. Gabriella: Barabás Miklós 1810–1898. Bp. 1983.





1. kép: Katalógus 1.



2. kép: Katalógus 2.



3. kép: Katalógus 3.



4. kép: Katalógus 4.





5. kép: Katalógus 5.

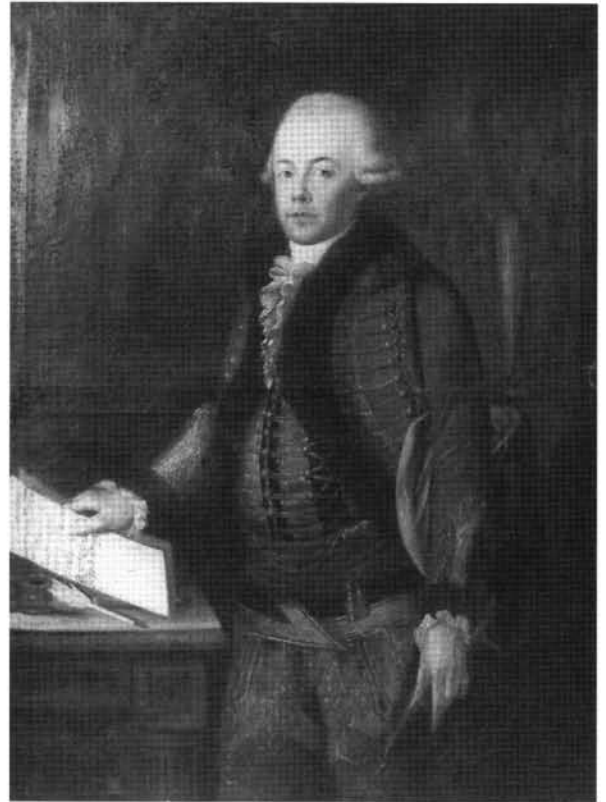

6. kép: Katalógus 6.



7. kép: Katalógus 7.



8. kép: Katalógus 8.



9. kép: Katalógus 9.



10. kép: Katalógus 10.



11. kép: Katalógus 11.



12. kép: Katalógus 12.



13. kép: Katalógus 13.



14. kép: Katalógus 14.

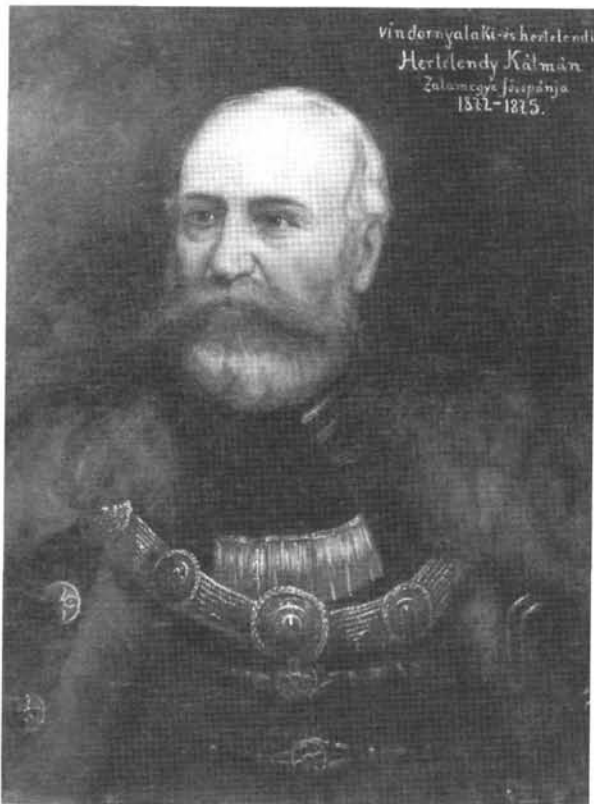

15. kép: Katalógus 15.

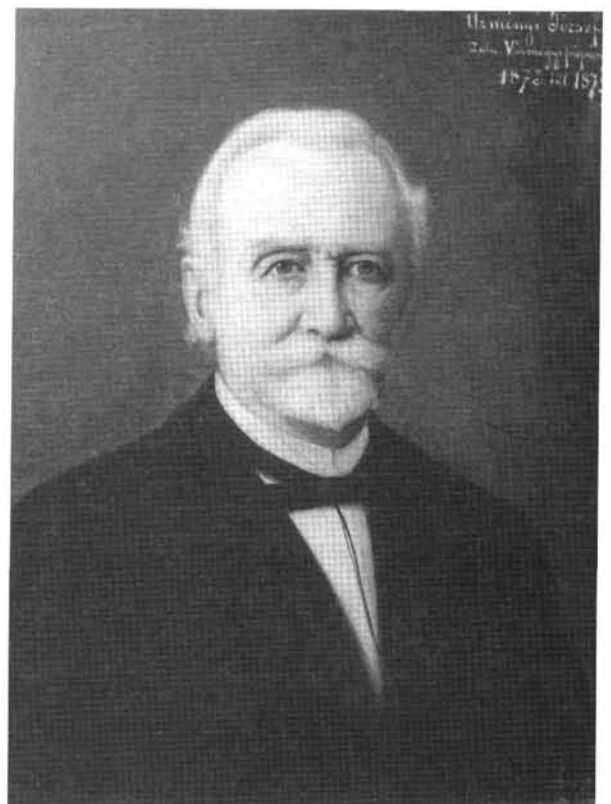

16. kép: Katalógus 16.



17. kép: Katalógus 17.



18. kép: Katalógus 18.



19. kép: Katalógus 19.



20. kép: Katalógus 20.





21. kép: Katalógus 21.



22. kép: Katalógus 22.



23. kép: Katalógus 23.



24. kép: Katalógus 24.



25. kép: Katalógus 25.



26. kép: Glatz Oszkár Horthy képmásának leleplezése a Megyeháza dísztermében 1940-ben



27. kép: A zalaegerszegi Megyeháza díszterme Kállay Miklós miniszterelnök 1942. évi látogatása alkalmával





Egri Mária

## Adalékok Kisfaludi Strobl Zsigmond munkásságához

„Egyszer olvastam valahol arról, hogy vajon Isten valóban megpihent-e a teremtés utáni hetedik napon? Nem valószínűbb-e, hogy műve befejeztével gondolataiba merült, és arról elmélkedett, hogy ki lesz a földön az, aki az ő művét folytatja? És ekkor határozta el, hogy teremtsen egy külön emberfajtát – a művészt. Annak lesz feladata, hogy a dolgokat megtöltse értelemmel és szépséggel.”<sup>1</sup> – írja Kisfaludi Strobl Zsigmond 85 éves korában megjelent életrajzi visszaemlékezéseiben. Szeretettel teli közvetlenséggel mutatja be családját, anyagi gondokkal küszködő pályakezdését, tanulmányait. Öniróniát sem mellőző humorral mesél barátairól, kapcsolatairól, utazásairól, lenyűgözően ír egy-egy munkájának születési körülményeiről, a mű készülésétől, sorsáról. Az 1880-és 1960-as évek közötti éveket érintő memoár egy nagytehetségű művészember szubjektív szemléletű krónikája saját művészetének, sorsának alakulásáról. Abban a közel száz esztendőben, amelyet még átszínezett az 1848-as forradalom emléke, s amely két világháborúval terhelve 1956-ban még megszülte a saját forradalmát is.

Kisfaludi Strobl sosem foglalkozott a nagypolitikával, nem voltak világmegváltó elképzelései, még embertársait sem akarta jobb útra téríteni. Sosem gondolta, hogy az igazság csak az ő oldalán lehet. Talán kissé naiv hittet nézte a világot, elfogadta amit számára rendelt a sors. Jó természetű, divatos kifejezéssel „pozitív gondolkodású”, helyzetébe könnyen beilleszkedő ember volt. Nem törték le a kudarcok, s bizakodása valahogy mindig eligazította sorsát. Életrajzi regényében több ízben szerepel az ilyen vagy ehhez hasonló tartalmú megjegyzés: „Magam sem tudom hogyan, de minden ment rendben...”. 1901–04 között az Iparművészeti Főiskola oktatásában részesült, bár hiányos középiskolai tanulmányai miatt csak vendéghallgatóként. Szerény, segítőkész, vidám kedélye tanulmányaitól kezdve sok barátot szerzett számára. A zalai falucska tanítójának néhány forintos ellátmányából nemigen dőzsölhetett tanulóideje alatt. Ám ahogy írja, „Felvételiző társaim között jobb módúak is voltak, akik segítettek ... szegények voltunk, jól megértettük egymást és tanultunk...”<sup>2</sup> Több nyarat Frim Jakabnak, a Frim elmeorvóintézet igazgatójának birtokán tölt, akinek Jenő fiát kellett a szobrászati felvételre felkészítenie. Másik fia Ervin akkor már festőnövendék volt, mindkettőjükből jeles művész lett.<sup>3</sup>

Ez idő tájt szakad vége *Mátrai Lajos*<sup>4</sup> tanárával évekig tartó huzakodásának, aki sehogy sem volt tanítványával megelégedve. Átkerül *Lórányi Antal*<sup>5</sup> kispasztikai osztályára, akinél két, kitüntetéssel végződő évet végzett. Megkapja a negyedik tanulmányi évre Zala vármegye Deák Ferenc alapítványának évi 200 forintos ösztöndíját, amellyel egy-kettőre vége szakad nyomorgásának. Egyre több portrét készít, elsősorban közvetlen környezetében, ennek köszönhetően Bécsben a Stadtgewerbe Schuleban folytathatja tanulmányait. Hazatérve beiratkozik a Mintarajz Iskolába, a mai Képzőművészeti Főiskola elődjébe, ahol *Radnai Béla*<sup>6</sup> és *Székelly Bertalan*<sup>7</sup> keze alá kerül. Három évet járt, a negyedik évre nem vették fel, mivel „engedély nélkül kiállított a Műcsarnokban.” De akkor már úgy tűnt, megélt a kapott megrendelésekből is. Egyik első patrónusa dr. Lumniczer József, a Vöröskereszt Kórház főorvosa volt, akinek megbízására elkészítette elhalt felesége sírelmét. A főorvos oly mértékig megkedvelte a szerény, tehetséges fiatalembert, hogy két gyermekével együtt több ízben is magával vitte Lovranába és Velencébe. Kapcsolatuk a későbbiek során is megmaradt, a háború alatt Stroblt több ízben is dr. Lumniczer mentette meg a harctéri szolgálatól.

Miután 1908-ban megszűnt számára a Mintarajziskola műtermi lehetősége, eléggé gondban volt szobrainak elhelyezését illetően. Problémájának szinte csodával határos megoldódása is megerősítette sorsa tőle független elrendezésében vetett hitét. Ebben az időben kerül kapcsolatba a Japán kávéház *Herman Lipó*<sup>8</sup> által élvezetesen megírt „Művészasztal”-ának művészeivel.<sup>9</sup> Körükben ismerte meg *Ernst Lajost*<sup>10</sup> is, aki megtudván, hogy a fiatal szobrász műterem nélkül van, akkor felépült Akácfa utcai házában egyik bérleményét azonnal felajánlotta számára. Strobl életét át- meg átszövik az ehhez hasonló megmagyarázhatatlan dolgok. 1909-ben mintázta *Rákosi Szidi*<sup>11</sup> portréját. Ezzel kapcsolatban jegyzi fel. „*Rákosi Szidit*, a nagy művésznőt portretíroztam. Egy napon azzal lepett meg, hogy Zsiga fia bútorzatát nekem adta. Kaptam egy jó mosdóállványt felszereléssel. Nem tudtam, hogy a fia már rég meghalt, csak később, sok év múlva mesélték, hogy Szidi néni spiritiszta, és Zsiga fia egy szeánszon adta volna neki a tanácsot: adj a nekem az ő bútorait! Csodálatos dolgok vannak a

világon!”<sup>12</sup> Nemcsak a vele történt „csodálatos dolgok”-ra rezonált, de felfigyelt a másokkal megesett hasonló históriákra is.

„Szeretnék még megemlékezni egy érdekes emberről, röviden felvázolni egy misztikus karriert. *Nemes Marcell*<sup>13</sup> akarok szólni, aki mint szénkereskedő egy kis pincében kezdte, és világhírűvé vált a művészetek pártolásával és a műreemek gyűjtésével. Egy ízben elment Itáliába, elmerült a képek csodálatában és szerzett magának is egyet. Hazafelé a vonaton összeismerkedett egy útitársával, akinek megmutatta a festményt. Az elámult és kérte, nem adná-e el neki, ő a dupláját is megadná annak, amit Nemes fizetett érte. A festményt haza hozta, úgy emlékszem egy Greco volt. El volt vetve a mag, amelyből nagyon érdekes élet fejlődött...”<sup>14</sup> Nemes Marcell néha festegetett, Kisfaludi mintázni tanította. 1918-ban Münchenbe költözött, ahol a szobrászművész meg is látogatta „Tutzingben, ahol a bajor ex-királyok egyik kastélyában élt, gyönyörű parkban.” Halálakor halotti maszkját is vele készítette a család.

Műtermét, lakását állandóan nyitva tartotta a jó barátok előtt. Művészbarátai közül, többen hosszabb időt is nála töltöttek, ami sok vidámságra, bohémságra adott alkalmat. Szintúgy a Fészek Klub, amelynek rövidesen tagja lett. Kisfaludi Strobl emlékezéseiben, de Herman Lipót „Művészasztal”-ának történetei, fényképei sőt karikatúrái között is sok utalás történik ezekre a többször fáradságos munkával kiagyalt, egymást ugrató-szórakoztató balgaságokra. *Frecskay Endre*,<sup>15</sup> *Pólya Tibor*,<sup>16</sup> *Herman Lipót* szerepelnek legtöbbször az említettek között. S bár a művész számos mulatságos krónikát feljegyez amelynek többnyire maga is részese volt, visszatekintve önérzetesen állapítja meg; kártyának, itálnak rabja sosem lett, élete célja mindig a munka volt.

Az Akácfa utcai műteremből az első, mindmáig változatlan funkcióval működő fővárosi művésztelepre, a Százados úti kolóniára költözött, ahol 1945-ig dolgozott. „Egy nap találkoztam Wildner Ödönnel, aki a Városházán a kulturális ügyek intézője volt – írja. Elpanaszoltam neki a fiatal szobrászok fájalmát: nincs műterem, megrendelés, pénz. Megígérte, hogy beszél Bárczy István polgármesterrel ez ügyben. Pár hét múlva *Sidló Ferenc*,<sup>17</sup> *Szentgyörgyi István*<sup>18</sup> és én értesítést kaptunk, hogy Wildner és Péceli Béla találkozni akarnak velünk a Stefánia úti víztorony mellett, műtermünk ügyében. Meg is jelentünk, de a felajánlott helyet nem találtuk jónak, mivel az ott látott óriási gödörnek csak a feltöltése is évekig tartott volna. Tovább mentünk hát, míg végre a Százados úton felajánlott telket jónak találtuk, s a megépítés reményében boldogan ültünk be a Japán kávéházba, ahol a művészek részben örömmel, részben kétkedve fogadták a hírt. A kétkedők csalódtak, mert már két évvel később behurcolkodtunk az új művésztelepre. A legbelső sarokban kaptam egy jó műtermet három szobával. Első nagy munkám itt **Horváth Mihály** püs-

pök, történetíró szobra volt.”<sup>19</sup> A Százados úton, a Ferenc József laktanya mellett 1911 őszére elkészült a mai napig folyamatosan működő művésztelep. A parkkal övezett, Woszala Sándor városi mérnök tervezte tizenöt földszintes épületben huszonnyolc műtermes lakás épült, amelyek első lakói többnyire szobrászok voltak.<sup>20</sup>

Kisfaludi Strobl munkáit lassan a művészeti közélet, a műkritika is elfogadja. 1912-ben háromalakos bronz **Finálé**-ját kiállítja a Mücsarnokban, ahol a mű elnyeri a Rudics díjat, és állami vásárlással a Szépművészeti Múzeumba kerül. Strobl a kapott pénzből bejárja Olaszország, Franciaország, Németország múzeumait, műemlékeit. Részt vesz a Velencei Biennálén, „**Mosólánny**” c. kis bronzát megvásárolja a modern Múzeum.

A művészt a háború kirobbanása Olaszországban éri, alig tud hazatérni. Egész élete különös alakulására jellemzően míg a háború többek számára halált, sebesülést, nyomort jelentett, őt életre szóló barátságokhoz, felsőbb szintű kapcsolatokhoz, számos portré, hadiemlék megrendeléséhez juttatta.<sup>21</sup> Holott semmivel sem tett mást, többet, mint kollegái, akikkel együtt a lelegején, már nem is oly fiatalon, önkéntesként bevonult. Az első időkben a fővárosban polgári szolgálatot teljesítettek, de a háború előrehaladtával egyre valószínűbbnek látszott hogy a hadszíntérre vezénylik őket. A hadi-önkéntes művészek számára „...Végül is a tüzérség látszott a legmegfelelőbbnek. Bevonultunk hát néhányan művészek, mint hadi önkéntesek: *Pór Bertalan*, *Berény Róbert*, *Frim Ervin* és jómagam a K. und K. tizenegyes tábori ágyús ezredhez, amelynek egyik kiképző tisztje *Márffy Ödön*<sup>22</sup> festőművész barátunk volt... rövidesen káplár lettem, a rangemléssel közeledett az az idő, amikor ki kellett volna menni a harctérre.”<sup>23</sup> Szobrászi képességeinek köszönhetően ütegparancsnoka, Verebély László (civilben egyetemi tanár) gondoskodott róla és ahogy írja a többi „öreg hadi önkéntesről”. A XI-es tüzérek ezredsapka jelvényének elkészítése ürügyén felküldi őt Bécsbe a legfőbb tüzérségi felügyelőhöz, **Leopold Salvator** főherceg vezérezredeshez azzal a gondolattal, hogy a jelvényen vágató hatosfogatú tábori üteg fölül az ő portréját mintázhassa meg a szobrász. A főherceg büszkét is megmintázza. Úgy tűnik mégsem sikerül elkerülnie a harctéri szolgálattételt, amikor egyik korai pártfogója, dr. Lumniczer József orvosprofesszor, aki az Andrassy úti és a Bajza utcai művészeti főiskolában berendezett hadikórház főparancsnoka volt – személyesen kérte a honvédelmi minisztert, hogy Kisfaludit helyezték mellé. „Így lettem én kosztfelíró” – jegyzi meg. „Persze, foglalkozásom csak formális volt. Voltaképpen egész nap rajzoltam, mintáztam; katonákat és a szép önkéntes ápolónőket. Sok kispasztikát készítettem... stb.”<sup>24</sup> Egyik életrajzírója, Sebestyén Károly azt írja, hogy „ebből a termékeny korszakából valók fayence-figurái és néhány arisztokrata hölgyet ábrázoló arcmása. Itt fejlett ki bámulatos technikája a hasonlóság

elérése terén, de egyúttal stilizáló finomsága, előkelősége és választékossága is.”<sup>25</sup>

Lumniczer dr. közbenjárására Adelsbergbe, a főhadiszállásra indul nyílt parancssal, hogy **Boroevics Szvetozár-t**, az V. hadsereg parancsnokát Budapest főváros számára megmintázza. Ott azután több portrét (11 portrét és két figurát) készített. „Én lettem a kedves köfaragó.” Dr. Lumniczer József Sándor fia is orvos lett. A családtól kapott sok segítségért 1945-ben a szobrász törleszteni is tud, egy Sztálin büszt megrendelése révén kérésére a szovjet vezérkar elengedi a Ferenc József laktanyában foglyul tartott Lumniczer Sándort.

1916-ban a sajtófőhadiszállásra osztják be hadi szobrásznak. A sajtótudósítók között együtt utazik többek között *Mednyánszky Lászlóval*, *Rippl-Rónai Józseffel*, *Vidovszky Béla-val*, *Zádor Istvánnal*, *Edvi-Illés Ödön*, *Gara Arnold* és *Pravotinszky Lajossal*.<sup>26</sup> „Derűs napokat élünk, majd szétosztottak bennünket; én Mednyánszkyval és Zádorral az orosz harcterre kerültem. Előbb azonban Bécsben kellett jelentkezniük. Örültem, hogy a kitűnő, nagy mesterrel, Mednyánszkyval kerültem össze...”<sup>27</sup> Kedves történeteket mesél a zseniális de külön, zárkózott festőművészről, aki 64 esztendő kora ellenére kikövetelte, hogy a frontvonalra küldjék. Meg is örökítette a katonamundéros **Mednyánszkyt**, amint az olasz fronton az ellenséges lövészárokkal szemben nyugodtan rajzol. A krónikák szerint az olasz katonák döbbenet nézték a kissé hajlott, hatalmas ősz szakállas művészt aki puska helyett ceruzát fog rájuk, és valamiféle tiszteletből sosem löttek rá. Strobl 1916-ban **Zádor István-t** is megmintázza, akivel hosszú éveken át barátságban maradt. Amikor 1937-ben, a londoni Koronázási ünnepségek idején Zádor a Magyar Rézkarcoló-művészek Egyesülete elnöki tisztében a Victoria and Albert Múzeum termeiben egy magyar grafikai válogatást rendezett, hosszabb időt töltött Londonban. Kéziratban fennmaradt életrajzában írja: „A Koronázás napjai sok új rajztémát nyújtottak, amelyek természetesen nem hagytak nyugodni. Pihenni Kisfaludi Strobl Zsigmond korábbi műtermébe jártam, aki akkor mintázta a kis trónörökösét, ponnyn lovagolva. Estéinket is rendszerint együtt töltöttük.”<sup>28</sup>

A háború alatt nőül vette az Uzsoknál elesett jóbarátja, *Sámuel Kornél*<sup>29</sup> szobrászművész özvegyét. Együtt nevelték fel árván maradt Éva leányukat, akinek szeretete édesanyja halála után is békés otthont biztosított a szobrászművész számára. Nem áll módunkban, hogy részleteiben kövessük Kisfaludi Strobl Zsigmond hosszú és eseményekben gazdag életét. Még az sem, hogy megközelítő teljességében elemezzük művészetét. Amelyek közül néhány olyan közvetlen része történelmünknek mint az 1918-as **Őszirozsás katona**, a Parlament előtt álló **Kossuth** szobor, vagy a gellérthegy-i pálmágot tartó nőalak, amely hasonlóan New York-i párjához a főváros szimbóluma lett. Nem feladatunk, hogy

számba vegyük merre járt, hány portrét, emlékművet, kispasztikát készített hosszú munkás évei alatt. Az I. világháború rávonatkozó dokumentumait elsősorban azért követtük részletesen, mert ekkor szerezte azt az óriási gyakorlatot a portré szobrászat terén, amellyel a háború után nemzetközi hírnévre jutott. Másrészt ez az időszak arra is bizonyíték, hogy milyen mértékben olvadt össze ezzel a képességével sorsának alakulása; nemcsak művészi sikere, de sokszor élete is múltott tehetségén. S mivel a rendelésre készült reprezentatív portré mindig a legfelsőbb társadalmi réteg privilégiuma volt, Strobl ezekben az években sajátította el a kiváltságos személyiségekkel való természetes viselkedés módját, megtanulta miként elégítse ki úgy a modell igényét, hogy a mű esztétikai értéke se csorbuljon.

„Mesterségemből kifolyólag sok érdekes emberhez, sok érdekes egyéniséghez jutottam közel. Munka közben behatóan tanulmányozhattam az arc végtelenül sok változásán keresztül a modell belső karakterét, karakterének lényegét is. Több száz portrét készítettem életemben, a társadalom minden rétegéből: politikusokat, írókat, a művészetek minden ágának képviselőit mintáztam meg, számos szobrot készítettem a szép nem képviselőiről is. A munka alatti beszélgetések folyamán megfigyelhettem az arc és az egyéniség összjátékát; bátran állíthatom, hogy kilencven százalékban fedik egymást; az arc vonásai nemcsak az indulatokat, hanem az alaptermészetet is kifejezik. A túlságosan szimmetrikus arcok kevésbé érdekesek, sőt sokszor unalmasak. A mély gondolatok, a belső indulatok aszimmetriát rajzolnak elénk. A portrékészítő művésznek társalognia kell modelljével és néha bizony villámgyorsan kell megrögzítenie a jellemző vonásokat.”<sup>30</sup>

Kisfaludi Strobl portréművészetének, de egész művészi pályájának, emberi habitusának alakulásában a háborús esztendő mellett feltétlenül szerepet játszott az az időszak, amelyet Angliában töltött. Befolyásolta sikereit, elismertetését, nemzetközi kiállításait, díjait. S nem mellőzhetően mindenképpen befolyásolta történelemről, politikáról, emberi viszonyokról kialakított egyéni véleményét, amelyet gyakori kinttartózkodásai révén nem torzítottak a II. világháborút megelőző esztendő hazai gazdasági nehézségei, politikai harcai, propagandája. Ez sokban hozzájárult Kisfaludi Strobl későbbi magatartásához, a szovjet hadsereg vezérkarához, a szovjet művészethez való viszonyához. S ahhoz, ahogyan 1969-ben könyvében őszinte lelkesedéssel ecsetelte a háborút közvetlenül követő eseményeket. Ne felejtjük, hogy amikor ezt írta, már egyáltalán nem volt érdem sem a szovjet „felszabadítás”, sem a szovjet művészet dicsérete. Kisfaludi Strobl a leírtaknak megfelelően élte át az eseményeket, s hasonló elragadtatással ír róluk, mint az Angliában töltött éveiről, ahol a háború előtti esztendőt töltötte. Más körülmények között, más szellemiségben. Londonban a világgpolitikát irányító, a háborút elő-

készítő, kimenetelét meghatározó személyiségekkel volt nap mint nap együtt, azokat mintázta. Az összes információ ezeken a csatornákon keresztül jutott el hozzá. Nem kiszolgáltató helyzetben, szenvedő kismemberként élte meg az eseményeket, hanem a „vezérkar” közvetlen közeléből, rálátással egy bizonyos védettség birtokában alakult szemlélete. Egyéniségének megértéséhez ez a magas körökben való állandó jelenlét feltétlenül hozzá tartozik. Ugyanakkor az itt készült portréi a legismertebbek is egyben, ezért is foglalkozunk életének ezzel a vonulatával részletesebben.

1927-ben Horvay János Kossuth szobrának New York-i leleplezésére indított „Kossuth zarándokok” között Kisfaludi is jelen van. Ott merült fel, hogy **Lord Rothermere**-ről, az angol lapkiadó vállalatok tulajdonosáról kellene szobrot mintáznia. „Sipőcz Jenő, Budapest polgármestere jónak találta a tervet és levelet írt Rothermere-nek, amelyben kérte, hogy üljön modelt egy magyar szobrásznak a Budapest város részére készülő műhöz.” Már a hajón érkezett meg a lord válasza, „üdvözölte a Kossuth zarándokokat, engem pedig meghívott magához Londonba.”<sup>31</sup>

New York után három héttel áthajózott Angliába, ahol Southampton-ban Léderer Lajos fiatal újságíró, a lord magyar ügyeinek titkára fogadta. Lédererrel a későbbiekben is megmaradt barátsága, családtagjait Strobl bujtatta Pesten a háború alatt. Londonban lord Rothermere kocsit, műtermet és szállodai apartmant biztosított számára. „Az asztalon óriási rózsacsokor, angol és magyar nemzeti színű szalaggal. „Welcome” felírással. Itt kezdődik életem második szakasza, amely 1939 őszéig, a II. világháború kezdetéig folytatódott.”<sup>32</sup>

Kisfaludi Strobl angliai tartózkodása is példa szeretettel, barátsággal túlfutott lényének önzetlen nagylelkűségére. Élve a pártfogója biztosította lehetőségekkel rövidesen meghívta feleségét, régi pesti bohém művészbárátját, akivel New Yorkba is együtt hajózott; Pólya Tibort és nejét „s így négyesben élveztük a vendégszeretetet és jártuk a Daimlerrel az angol vidékeket. A lord több ízben meglátogatott bennünket. Irmám, és Tibi felesége, Puci a mi munkaidőnk alatt élvezték a kényelmet és autóztak, nézegetve a város ékességeit. Glebe Place-i műtermemben kezdtem el Rothermere mintázását. A mellszobor gyorsan haladt, amikor kész lett, nagy tetszést aratott. A lord megjegyezte: – Ez lesz a legszebb születésnapi ajándékom. – Ekkor tudtuk meg, hogy pár nap múlva tölti be a hatvanadik évét. Léderer indítványozta: mintázzam meg a lord fiát, **Esmond Harmsworth**-t is, akit apja imádva szeretett. Három fia volt, kettő azonban elesett a háborúban. A büszte titokban készült. Esmond szívesen ült, szép, érdekes feje és alakja minden művésznek örömet jelentett...”<sup>33</sup> A lord a meglepetés feletti örömét nagy összegű csekkel akarta honorálni, ám jellemzően a szobrász egyéniségére, azt nem fogadta el. „Ami ajándékba csinálók, azért nem fogadhatok el ho-

noráriumot.” Nem bánta meg, a lord több példányban elkészíttette vele 60 cm-es álló szobrát, amely a sajtókirály lapjaihoz került. Ennek köszönhetően 1931-ben ismét Londonba utazott, ahol már saját műtermet bérelt. Itt több portrét is készített, többek között **Sir Ian Hamilton** generálisról. Akinél „kedvesebb embert alig ismertem, mind ő, mind a felesége jó barátaink voltak 1939-ig; ekkor láttam őket utoljára.”<sup>34</sup> 1933-ban **Earl of Athlone**-t, Mary királyné fivérét mintázta. S bár a későbbi években megmintázta a kis **Erzsébetet**, a majdani királynőt mellszoborban és póniján lovagolva, többek között a híres közéleti szerepkörű **Lady Astor**-t, Anglia kancellárját **Chamberlain**-t élete legnagyobb élménye mégis **G. B. Shaw**, az író-költő fejedelem megmintázásához fűződött.

„Munkásságom egyik legérdekesebb feladata volt, hogy megrögzítsem George Bernard Shaw örökké mozgó, sokszor gunyoros, majd elmélyülő kifejezését. Olvastam néhány könyvét, és sokat hallottam róla; részben találó, részben téves jellemzéseket. Amióta a vele való közelebbi kapcsolatom ismeretessé vált, azóta nálunk is, de különösen külföldi kiállításaim alkalmával gyakran fordultak hozzám kérdéssel: – Milyen is volt Shaw, mint ember az életben? Büszke volt-e, gunyoros-e? Hiszen a tolla nyomán sok mindent el lehet róla képzelni. Írásait sokan szeretik, de vannak, akik idegenkednek tőle. Nyolc évi kapcsolatunk alatt gyakori találkozásaink, hozzám intézett 23 érdekes levele, valamint kiállításom katalógusához írt előszava nyomán igyekszem őt bemutatni.”<sup>35</sup> Ennek megfelelően Strobl könyvében egy teljes fejezetet szentel a világirodalom e klasszikusához fűződő nem mindennapi kapcsolatának. A szobor 1932-ben készül el, amelynek bronz változatából a zalaegerszegi Kisfaludi Strobl Gyűjtemény is őriz.<sup>36</sup>

A művész életműve egy-egy szakaszát sokan elemzik. Kifejezetten portréművészetével azonban csak Gogolák Lajos foglalkozik. „Vélekedjenek így vagy úgy, különféle szempontok szerint sokan a mester művészetéről, tisztelettel és figyelemmel fordul mindenki portréi felé... Folytonos hullámlás, lüktetés ez a majd ötven éves művészi pályafutás s nem véletlen, hogy művészi egyénisége, nem egyszer valósággal festői szemlélettel figyelte meg, örökítette meg az emberi testet, annak izomzatát, mozdulatait – nos, portréművészetén is végigvonul ez a mozgalmasság, lüktető kedv, a felszín ezernyi árnyalatán és lehetőségén való örvendezés, hogy nem egyszer elmélyedő lélektani ábrázolássá és jellemzéssé tömörüljön... A valósághoz való hűsége, amely a buzgón magába vett, átolvasztott valóságot azután könnyedén, nem egyszer romantikusan, de mindenképpen átköltőiesítette, az átélt legkülönbözőbb egymást váltó korszakokban is nagy tetszést, elismerést biztosított neki. S tegyük meg itt azt is hozzá mindehhez, hogy Kisfaludi Strobl Zsigmond előbb országos híró, majd meg nemzetközileg is elismert portréművésze így, ezzel a közvetlenséggel talált utat a különféle korszakok különféle embereihez,

akik általában idegenkedvén minden előzetes gondolati, vagy művészet lélektani konstrukcióktól, olyanoknak szerették látni magukat, mint amilyenek, de egyúttal mindenképpen megszerették azt a közvetlen odaadást és harmonikus költőitést, amely átsugárzott a mester művein... Sugárzik róluk a mesterség virtuóz tudása, a tehetség mellett a lüktető szorgalom, a mesterség minden árnyalatában való tanult s ugyanekkor mélyről fakadó, leküzdhetetlen mesterségbeli erő... Kisfaludi Strobl Zsigmond híre az 1920–30-as években túlszárnyalt Magyarországot határain. Művészetét sok és rendkívüli elismerést aratott külföldön, elsősorban Angliának vezető, illetve értelmiségi köreiből. Szólt ez az elismerés az emberi arcot és fejet játszi, briliáns kedvvel megörökítő s élethű, amellet lágyan és harmonikusan költői művészetének is. Ez a lendülettel és romantikával teli művészet – tanúsítja ezt az éppenséggel nem szelíd kedélyű és idillikus Bernard Shaw elragadtatása is – a maga mozgalmasságával kissé megremegette a művészi tekintetben sosem élenjáró megremevedett és hideg klasszikus szobrászi ízlésű Anglia művészi életét. Az ott aratott siker, elismerés, elragadtatás azonban a mesteren keresztül szólt a magyar művészetnek is. A második világháború után, az akkori itthoni körülmények között Magyarországot elszigetelten, magányosan állott Európa népei között. Alig tudott rólunk valamit, s főként jót a nagyvilág. Kisfaludi Strobl Zsigmond Angliából Amerika nyugati partjára szálló sikerének híre mindenesetre hozzájárult a magyar művészet nemzetközi tekintélyének emeléséhez, el- és megismertetéséhez – igen, művészetének ez is jelentős érdeme. Néki is, hazájának is elsősorban portré-szobrai szerezték meg ezt az elismerést.”<sup>37</sup>

Amellett, hogy számos hazai vonatkozású portrét említ még Gogolák, még egy érdekes gondolatot vet fel. Felhívja a figyelmet annak a ténynek a „társadalomtörténeti” jelentőségére, hogy a művész az 1910-es évektől kezdve végig a kor jellegzetes embereinek pontos, hűséges megörökítője volt. A Monarchia, a magyar és az angol társadalom politikai és szellemi életének kiválóságai Kisfaludi Strobl „galériáján” keresztül nyertek örök életet.

Lázár Béla a Magyar Művészet hasábjain a művész legújabb műveinek kapcsán Kisfaludi Strobl angliai sikerének titkát kutatja. „Mi az, ami az angol ízlésben nevelkedett, magas műveltségű közönséget Kisfaludi Strobl művészetében megragadta?” teszi fel a kérdést az író. Lázár Béla véleménye szerint Strobl hamarosan rájött, hogy milyen óriási különbség van a trianoni magyarság vezérlő alakjainak szellemvilága és az angol társadalom felsőbb rétegének lelkivilága között. Kutatva ezt a különbséget felfedezte, hogy a történelem folyamán örökös leigázott magyarság elfojtott belső tüze, keserősége helyett az angol karaktert valami felsőbbrendűség uralomérzet jellemzi, amely szobrászatukban belülről hatja át, fegyelmezi a mértéktartó külső formákat. Ehhez

a mássághoz, belső karakterhez Strobl megfelelőbb, izgalmasabb kifejezési formát, formajátékot keresett. „Kisfaludi-Strobl ösztönszerűen a klasszikus műlhoz fordult ihletért, de a görög művészet egy olyan áramlatához, mely szoros rokonságban állott ennek ellenével. Volt ugyanis a görög arcképszobrászatnak egy kései korszaka, mikor ugyanazon probléma előtt állott, mint amelyikhez sorsa Kisfaludi-Strobl sodródott...” A közvetlen, könnyed előadásmódban érzékeltetett haj, szakáll, a vibráló, izgó-mozgó formák kiemelik, ellentézik az arc gesztusát, mimikáját, jelen esetben – Lázár Béla szerint – az angol karakter jellemző „fensőbbiségét”. Például a kitűnő angol író, **George Slocombe** portréját hozza. „Annak nagy szellemi fensőbbiségét ilyen izgalmas formakezeléssel érezte. A lélek belső erőfeszítése, mely a gondolkodással együtt jár, formálta ki ennek az arcnak a részleteit s azok drámai dinamikáját Kisfaludi-Strobl nem simította el, – ellenkezőleg – kihangsúlyozta, a finom szabálytalanságok érzékettségével, a koponyára simuló hajcsomó mozgásával, a homlokra vezetett fényfoltokkal, az ajk körül játszó vonalmenettel, a hajkezelés változatosságával, mely egyhelyt a laza, más helyt a darabos anyag hatását kelti. Ugyanilyen kettős kezelés érezhető **Mrs. Tattersal** arcán, hol az arc sima egyszerűségével ellentétben a koponyára simuló kétoldalt csavart fürtök csomóbagyása éles ellentétet, tehát izgalmat kelt, állandó mozgásban tartva a néző szemét. **Bernard Shawn**ál a bozontos szemöldök és a remegő szakáll az összehúzott tekintettel együtt az örök gúnyolódónak soha meg nem pihenő szellemiségét érzeti. A lélek játékát valamiképp ki kellett fejtenie, s Kisfaludi-Strobl azt izgalmas kezelésmóddal érte el. Minden művén nemes lelkiség uralkodik, de amivel kifejezi őket, az az egyes jellegzetességek fokozása, a szimmetriák érzékettsége, a formák irányainak ellentétbe állítása, ami mind az ő esztétikai énjének uralkodó vonása. Mindezt magával hozta a rejtett tűz hazájából, ahol sisteregve lobog a lefojtott vér az erekben s ami az angol hozzáértő előtt egy új művészi alakításmód meglepetésével hatott. *Angol lelket adott belső, izgalmas formák egységében.* Ez a titka sikerének.”<sup>38</sup>

A megrendelésre készülő portrénál szükséges a modell karakterének felismerhető jegyei mellett, a belső jellemvonások valamiféle megjelenése is. De elsődleges követelmény a megrendelő megelégedése. Ezért a műfaj bizonyos stiláris megkötésekkel is rendelkezik. Feltehetően hanyatlását nem csak az erre igényes réteg megfoghatósága, hanem a különféle, nem realista irányok elterjedése is okozta. Mindenféle téren nagyobb szabadsággal rendelkezik az a művész, aki saját invenciójából mintáz meg valakit, anélkül hogy meg kellene felelnie bárminemű elvárásnak. Kivéve, ha valamely közösség még inkább ha egy nemzet számára fogalommal vált személyiség alakjával próbálkozik. Mert ebben még nehezebb dolga van, mivel egy általánosan el-



fogadott eszmei képből kell sokak számára elfogadható konkrét alakot teremtenie. Különben a mű nem éri el célját, sok esetben el is távolítják.

Kisfaludi Strobl ezen a téren is ritka képességekkel rendelkezett. Hogy milyen mértékben sikerült valamely köztudatban élő történelmi, közéleti vagy irodalmi személyiség alakját közmegelégedésre megformálnia, azt számos közterületi alkotása igazolja. De hogy milyen egyedülálló megoldásokkal kísérte meg valamely általános fogalom konkrét megjelenítését, azt leginkább kisplasztikáin követhetjük. Vegyünk például csak az 1932-ben készült **Labdarúgó** kisbronzát.<sup>39</sup>

A klasszikus görög művészet virágkorának elemzői egyértelműen Myron Discobolos szobrát tartják az 5. század egyik legjobb alkotásának, amely a művészek között a mozgásfázisok plasztikai megjelenítésének követendő példája. A Diszkoszvető elemzése szinte egytől-egyig alkalmazhatók Strobl említett kisplasztikája mozgásának leírására. A labdát éppen elrúgni készülő figurát a művész abban a statikai pillanatban ábrázolta, amelyben súlypontját megfeszülő ballábára helyezve, testét két sztéttárt kezével egyensúlyozva rúgáshoz készülő hátralendített lába a holtpontra ér. Megfeszült izmainak játékból, leszegett fejtartásából érezzük a következő pillanat mozdulatát, szinte látjuk, miként változik a figura testtartása a labdával való érintkezésének pillanatában. S mint ahogy Kisfaludi Strobl művészetének elemzői mindannyian egyetértenek abban, hogy a művész mindazt amit mesterségéből tanult, vagy látott azonnal adaptált is; a klasszikus görög művészet is csak bizonyos mértékben termékenyítette munkásságát. Míg az említett Myron kompozíció síkban, két lábán megtámasztott viszonylagos nyugalmi helyzetben ábrázolja a mezítelen görög atlétát, addig Kisfaludi **Labdarúgó**-jának szabadon lendülő lába, két karja a tér ellentétes irányában mozog. Nem beszélve a hátrafésült hajról, a néhány attribútum jellegű viseleti darabról, amellyel a művész nemcsak a kort, de magát a sportágat is jellemezni tudta. De említhetnénk ugyanezeket az erényeket **Táncoló nő – Claire Luce** kisbronzánál<sup>40</sup> illetve azoknál a zsáner jellegű munkáinál, ahol a gesztusok a testek elrendezésében, a mozdulatokban elevenednek meg.

Még egy kortársként megjelent kritikából, Sebestyén Károlynak a Magyar Művészet 1926-os évfolyamában megjelent, bőségesen illusztrált írásából szeretnénk idézni. Ő is, mint minden Strobl munkásságát elemző, kitér nagyszerű portréira, a művész azon képességére, amellyel nem csak modellje külső vonásait, de lelkét, belső jellemvonásait is képes megjeleníteni. Kisplasztikáinál a „lelemény frissességét, eredetiségét, gazdagságát” emeli ki; a motívumok önállóságát, a rajz tökéletességét, hangsúlyozottságát. Ez irányban főként plakettjei szolgálnak bizonyítékkal, amelyek „finom vésetükkel és diszkrét plasztikájukkal nemük legjelesebbjei közé tartoznak.” Külön emlegeti emlékműveit, többalakos kom-

pozícióit, amelyeknél: „A művész fölülemelkedik mesterségen és művészetén s gondolkodóvá lesz. Eszméket fejez ki, világnézetet vall, filozófiai és esztétikai meggyőződését vési márványba vagy önti bele a bronzba egyszerű, de nagy, tiszta és átfogó gondolatokat olyan formákkal felruházni, amelyek nemcsak megértetik szándékát, hanem egyúttal közlik a nézővel azt a lelkesedést, azt a hevületet is, amely a művészt alkotásra bírta. Hősi emlékei azon a nyelven beszélnek, amelyen a nagy görög elégikusok elsíratták a harcban elesett dicsőket.” Az író Strobl egyszerű emberségét, természetességét is felemlíti. „Strobl, a művész soha nem tagadta meg Stroblt, az embert. Jár a maga útján, nem szegődött senki iskolájába.” Sebestyén is felteszi a kérdést; Honnan van mégis nagy, egyre gyarapodó népszerűsége? „A magyarázat nem is olyan nehéz. Strobl azért „divatos”, mert tehetségében nincs semmi, ami a divat elmúló szeszélyétől függne. Azért divatos, mert nem hódol be a divatnak. Strobl művészi talentumának vannak immanens vonásai, amelyeket mindig értékelni fognak...”<sup>41</sup>

Kisfaludi Strobl Zsigmond hosszú évtizedeken át tartó munkálkodása alatt sosem szorítkozott egyetlen műfajra. Egy és több alakos köztéri munkákat, kisplasztikákat, portrékat, domborműveket és érmekeket egyidejűen készített saját benső ösztönzésre, avagy megrendelésre. Nem beszélhetünk érzékletes kisplasztikáiról, emlékműveiről anélkül, hogy ne említenénk a Debrecenben álló nagy magyar reformátorok, nyomdászok, papok, kálvini írástudók szobrainak „zord fenséggel” megörökített költött képmásait. Holott a nagyközönség, elsősorban emlékműszobrászként ismeri a művészt, főként a gellérthegyi **Szabadság szobor**, a Parlament előtt álló **Kossuth szobor** révén.

A művész teljes munkásságát nézve természetesen sokirányú tevékenysége hasonló stílári jellemzőket, mesterségbeli ötleteket, megoldásokat mutató kerek egész. S hogy ez esetben néhány arcmásán keresztül mégis Strobl portréművészetére kívántuk felhívni a figyelmet, azt a művész e műfajhoz kapcsolódó egyedülálló képességei indokolják. Ez az a terület, amelyet még azok is elismernek, akik egyébként művészetét ma már korszerűtlennek tartják, azok is akiket más irányú tevékenysége nem érint meg. Például a művész 70. éves születésnapjára rendezett gyűjteményes kiállítása kapcsán a kollega Mikus Sándor így nyilatkozik. „... megfigyelhetjük azt a biztonságot, amellyel a mester egy-egy remek portrét szinte megteremtett, mint például **Bernard Shaw**, **Somerset Maugham** vagy **Iványi-Grünwald Béla** portréi, hogy csak a legjobbakat említem. Arcmá-sait fölényes könnyedséggel mintázza, meglátszik munkáin a formák biztos ismerete, de nem hiányzik belőlük az elmélyültség sem, amely a briliáns mintázóknak igen gyakori fogyatékosága.”<sup>42</sup>

1947-ben ugyanúgy megrendelésre dolgozott, mint a korábbi években. Csak nem az angol királyi ház, az

arisztokrácia, hanem Szviridov altábornagy, Zamercev tábornok, Vorosilov marsall megbízásait teljesítette. Mint ahogy az I. világháború alatt az osztrák-magyar hadsereg vezérkarának büsztsjeit mintázta, úgy formázta meg **Vorosilov, Lenin, Sztálin** alakját. Átéltve a háborút hasonlóan mindazokhoz, akik a bombázások elől a pincékben bujkáltak, a szovjet hadsereget ténylegesen is felszabadítóként fogadta. Több köztéri kompozíciót készített a fővárosban és vidéken. Ide tartozik a **Felszabadulási emlékmű, a Millenniumi emlékmű Kossuth és Rákóczi szobra**, s az 1967-ben évben Eger főterén felállították **Végvári harcok** című, életnagyságnál nagyobb szoborcsoportja, amelyet Pogány Ödön Gábor „az egyetlen művészettörténet egyik legsokrétűbb szoborkompozíciója”-ként emleget.<sup>43</sup> Melléjük jó néhány portré, például 1949-ben **Somerset Maugham** büsztsje. Magas állami kitüntetések, kiállítások, külföldön főként a Szovjetunió köztársaságaiban jelölik élete utolsó három évtizedét. Nem politizált; dolgozott, tanított. „Harminckilenc évig tanítottam a főiskolán az ifjúságot, szeretettel és örömmel. Tanítványaim közül sokan megérdemelték a velük való foglalkozást, 1960 közepén vonultam nyugdíjba. De mit jelent részemre a nyugalom? Még intenzívebb munkát, és az alkotás örömét.”<sup>44</sup>

Azzal együtt, hogy élete során számos cikk, tanulmány jelent meg munkásságáról, a Művészet, a Magyar Művészet majd a Szabad Művészet rendszeresen tudósított bel- és külföldi tevékenységéről, kiállításairól, sikereiről, közölte szobrainak, vázlatainak fotóit; komoly elemzés, nagymonográfia mindmáig nem jelent meg művészetéről. Munkásságára vonatkozóan a legjobban használható az Emberek és szobrok címmel megjelentett saját életrajzi összeállítás, a Tájak Korok Múzeumok kiskönyvtár sorozatában Kostyál László által írt gyűjtemény és életmű ismertető.<sup>45</sup> Strobl szakmai életrajzáról, kiállításairól, díjairól, műveinek adatairól, s a róla szóló irodalomból pedig a legteljesebb válogatást a Göcseji Múzeum Kisfaludi Strobl Gyűjtemény címmel 1981-ben kiadott összeállítás nyújtja.<sup>46</sup>

Kisfaludi Strobl Zsigmond életútja hasonló tanulságokkal szolgál, mint a hozzá hasonlóan még a 19. században született és hosszú munkás életet megért művészünk életpályája. Akik tanulmányaikat a 19–20. század fordulóján folytatták, pályájuk csúcsa a 20. század első felére esett, de jelentős alkotói-oktatói tevékenységet folytattak a szocialista rendszer első évtizedeiben is. Átélték két világháborút, egy II. világháború utáni rendszerváltást, néhányuk még az 1956-os forradalmat is. Szükséges megjegyezni, hogy a népi demokrácia tiszte-

letben tartotta, többnyire magas állami kitüntetéssel honorálta hosszú évtizedes munkásságukat, közülük kerültek ki például első Kossuth-díjasaink is. Későbbi kritikai megítélésüket nem munkáik minőségi változása, hanem a művészetszemlélet különböző indíttatású átalakulása motiválta. Azért is idéztünk Kisfaludi Strobl művészetének megközelítéséhez több kortársként megjelent írásból, mert a szakírók autentikus véleményét nem felhőzte sem elő-, sem utóítélet. Ami az utóbbi két-három évtized műkritikájára már alig mondható. Napjainkra a művész ars-poeticája sem jellemző, mely szerint, „...a művészet súlyos és szent dolog”. Az ő számára mindenkor a munka minősége volt fontos, erre tette fel egész életét, spekulatív szélsőségek kívül estek érdeklődési körén. Életrajzi visszaemlékezéseiben sokat foglalkozik a különféle művészeti irányzatok, a „modern” művészet kérdésével. Hasonlóan mindazokhoz, akik tanúi voltak a század első évtizedeiben sűrűn szaporodó irányok terjedésének, s akikben – ragaszkodván a látványrealizmus-hoz – felmerült a védekezés szükségessége. Folyóiratok, napilapok hasábjain annyit írtak, vitáztak az „új” stílusokról, kifejezési formákról, hogy többen érezték helyénvalónak saját stílusuk, művészetük manifestálását. Ennek köszönhető Kisfaludi Strobl Zsigmond életírásában is több, hasonló szándékból megfogalmazott gondolattal találkozunk.

„A dolgok azzá válnak, aminek tekintjük őket. Közömbösek, ha közömbös tekintettel közeledünk feléjük, ámde a tiszta szem mindennek tükrévé válik. A komoly, őszinte tekintet előtt minden mélység kitarul. Igen sok művész tévútra tér, mivel úgy gondolja, hogy át tud hatolni azokon a turbulens hullámokon, amelyeket ő maga kavart azzal, hogy a múlttól teljesen eltérőt, valami újat akart alkotni. Szerintem az igazi művész a belülről fakadó erőkre támaszkodik, az értelem és a lélek, az érzés és a forma, a tartalom és a cselekedet teljességére; a lélek, az anyag és a kifejezés tökéletes egyensúlyát igyekszik megteremteni alkotásaiban. Érzékenyen próbálja meglegelni a váltakozó tartalmak – a belsőt eltöltő fájdalmak, kétségek, örömeik – számára a megfelelő formát. A művész egy szeizmográf finomságával és hűségével rögzíti lelkének minden rezdülését. Így válik hitelessé és őszintévé alkotása. A mű megformálása folyamán kínlódva küzd azért, hogy felfedje és kialakítsa az önmagában rejtettet. Ez pedig a legtöbbször nem más, mint annak felfedezése, hogy az egyedüli iránytű, az egyetlen mérce, mely művészetét hitelesíti – a közlendő „üzenet” egyetlen garanciája – saját szíve.”<sup>47</sup>



## Jegyzetek:

- <sup>1</sup> Kisfaludi Strobl Zsigmond: Emberek és szobrok Budapest, 1969. 205–206.p.
- <sup>2</sup> u.o. 16.p.
- <sup>3</sup> Körmendi Frim-Ervin festő (Budapest 1885 – Budapest 1939) Körmendi Frim-Jenő szobrász (Budapest 1886 – Washington 1959)
- <sup>4</sup> Mátrai Lajos György szobrász (Pest 1850 – Budapest 1906)
- <sup>5</sup> Lóránfi Antal szobrász (Kecskemét 1856 – Budapest 1927)
- <sup>6</sup> Radnai Béla szobrász (Rausch) (Pozsony 1873 – Budapest 1923)
- <sup>7</sup> Székely Bertalan festő (Kolozsvár 1835 – Mátyásföld 1910)
- <sup>8</sup> Herman Lipót festő (Nagyszentmiklós 1884 – Budapest 1972)
- <sup>9</sup> Herman Lipót: A művészasztal Budapest, 1958.
- <sup>10</sup> Ernst Lajos (Budapest 1872 – Budapest 1937) műgyűjtő, művészeti író. 1912-ben alapította az Ernst Múzeumot.
- <sup>11</sup> Rákosi Szidi színművész (Ötvös 1852 – Budapest 1936)
- <sup>12</sup> K.S.Zs. i.m. 34.p.
- <sup>13</sup> Nemes Marcell műgyűjtő, műkereskedő (Jánoshalma 1866 – Budapest 1930)
- <sup>14</sup> K.S.Zs. i.m. 40.p.
- <sup>15</sup> Frecskay Endre festő (Máramarossziget 1875 – Budapest 1919)
- <sup>16</sup> Pólya Tibor festő (Szolnok 1886 – Szolnok 1937)
- <sup>17</sup> Sidló Ferenc szobrász (Budapest 1882 – Budapest 1953)
- <sup>18</sup> Szentgyörgyi István szobrász Bégaszentgyörgy (1881 – Budapest 1938)
- <sup>19</sup> K.S.Zs. i.m. 42–44.p.
- <sup>20</sup> Százados úti művésztelepről a MŰVÉSZET X. évf. Krónika rovata tájékoztat. 1911. 426.p.
- <sup>21</sup> 1917-ben Zádor István festőművésszel és Szomory Emil újságíróval hárman részesültek a magyarok között a Ferenc József rend hadiékítményes lovagkeresztjének magas kitüntetésében.
- <sup>22</sup> Berény Róbert festő (Budapest 1887 – Budapest 1953) Márfy Ödön festő (Budapest 1878 – Budapest 1959) Pór Bertalan festő (Budapest 1880 – Budapest 1964)
- <sup>23</sup> K.S.Zs. i.m. 53.p.
- <sup>24</sup> u.o. 57.p.
- <sup>25</sup> Sebestyén Károly: Kisfaludi-Strobl Zsigmond. In: Magyar Művészet II.évf. 1926. 555–565.p.
- <sup>26</sup> Edvi-Illés Ödön festő (Tolmács 1877 – Budapest 1945); Gara Arnold festő, grafikus, iparművész. (Budapest 1882 – Budapest 1929); Mednyánszky László báró festő (Beczko 1852 – Bécs 1919); Pravotinszky Lajos, (Burg-Pravotinszky) festő, grafikus (Budapest 1880 – Budapest 1932); Rippl-Rónai József festő (Kaposvár 1861 – Kaposvár 1972); Vidovszky Béla festő (Gyoma 1883 – Budapest 1973); Zádor István festő, grafikus (Nagykikinda 1882 – Budapest 1963).
- <sup>27</sup> K.S.Zs. i.m. 63.p.
- <sup>28</sup> Szabó István: Zádor István két kéziratot önéletrajza In: Jászkunság XLV. Évf. 2.sz.103.p.
- <sup>29</sup> Sámuel Kornél (Szilágykövesd 1883 – Uzsok 1914)
- <sup>30</sup> K.S.Zs. i.m. 112.p.
- <sup>31</sup> K.S.Zs. i.m. 99.p.
- <sup>32</sup> u.o. 103.p.
- <sup>33</sup> u.o. 104.p.
- <sup>34</sup> u.o. 110.p.
- <sup>35</sup> u.o. 112.p.
- <sup>36</sup> G. B. Shaw 1932. Bronz, 50 cm J. hátul: Kisfaludi Strobl 1932. Malvern Ltsz.: 76.3.23.
- <sup>37</sup> Gogolak Lajos: Kisfaludi Strobl Zsigmond portréművészete. In: Szabad Művészet 1954. október 320–326.p.
- <sup>38</sup> Lázár Béla: Kisfaludi-Strobl Zsigmond újabb művei. In: Magyar Művészet XII.évf. 1936. 198–203
- <sup>39</sup> Labdarúgó 1932. Bronz, 31 cm J.h.: Kisfaludi Strobl 1932. Ltsz.: 76.3.43.
- <sup>40</sup> Táncoló nő – Claire Luce 1934. Bronz, 42 cm J.h.: K. Strobl Ltsz.: 76.3.49.
- <sup>41</sup> Sebestyén Károly: i.m. 565.p.
- <sup>42</sup> Mikus Sándor: Kisfaludi Strobl Zsigmond művészete. In: Szabad Művészet 1954. október 318–319.p.
- <sup>43</sup> Kisfaludi Strobl Zsigmond kiállítása. Zalaegerszeg, 1974. (Zalaegerszeg Város Tanácsa, Göcseji Múzeum, Magyar Nemzeti Galéria) A katalógust összeállította N. Pénzes Éva – Pogány Ödön Gábor
- <sup>44</sup> K.S.Zs. i.m. 181.p.
- <sup>45</sup> Kostyál László: Kisfaludi Strobl Zsigmond Gyűjtemény Zalaegerszeg, Bp. 1990.
- <sup>46</sup> Kisfaludi Strobl Gyűjtemény Zalaegerszeg, Göcseji Múzeum é.n. (1981.) A katalógust összeállította: Sárkány József
- <sup>47</sup> K.S.Zs. i.m. 203.p.

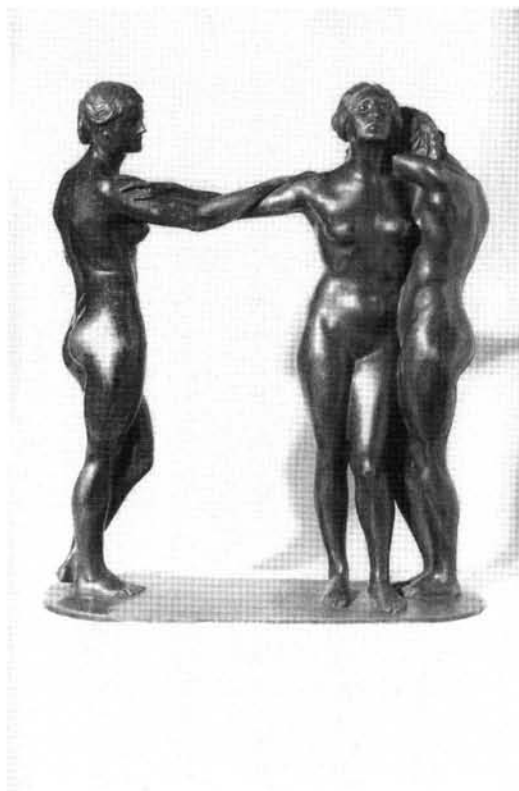

1. kép: Kisfaludi Strobl Zsigmond: Finálé 1911.  
Bronz, 51,5 cm, ltsz. GM.K.76.3.6.



2. kép: Kisfaludi Strobl Zsigmond: Boreovic Svetozar 1915.  
Festett gipsz, 65 cm, ltsz.



3. kép: Kisfaludi Strobl Zsigmond: Őszirozsás katona 1918.  
Festett gipsz, 71 cm, ltsz. GM.K.76.3.2.



4. kép: Kisfaludi Strobl Zsigmond: Lord Rothermere  
1926. Bronz, 12 cm, ltsz. GM.K.76.3.117.



5. kép: Kisfaludi Strobl Zsigmond: Labdarúgó 1932.  
Bronz, 31 cm, ltsz. GM.K.76.3.43.

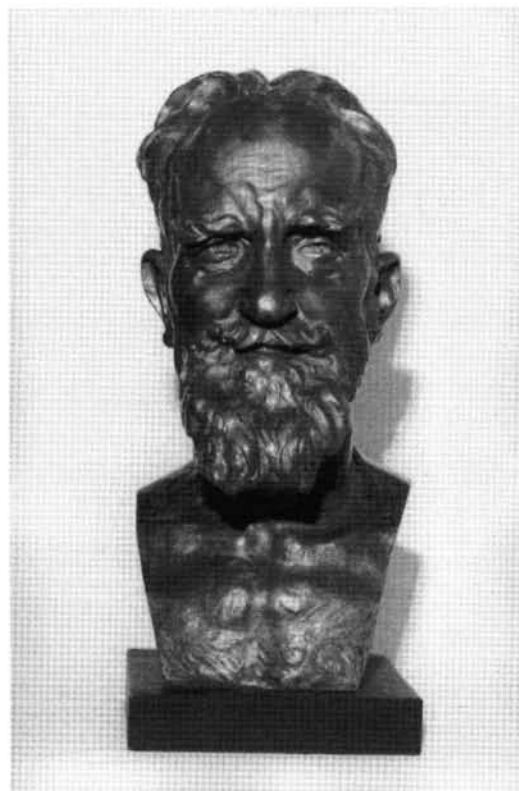

6. kép: Kisfaludi Strobl Zsigmond: George Bernard Shaw  
1932. Bronz, 50 cm, ltsz. GM.K.76.3.23.



7. kép: Kisfaludi Strobl Zsigmond: Táncoló nő –  
Claire Luce 1934. Bronz, 42 cm, ltsz. GM.K.76.3.49.

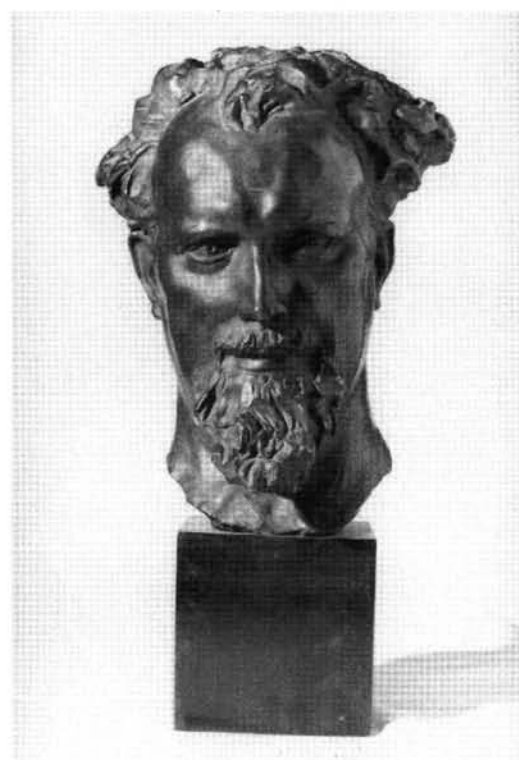

8. kép: Kisfaludi Strobl Zsigmond: George Slocombe 1934.  
Bronz, 37 cm, ltsz. GM.K.76.3.25. GM.K.76.3.220.



