

Nyt. száma: 12/0376

~~6/0251~~

5/160

Kl. sz.: 180/032

~~6/0213~~

193

TITKOS

Nyt. sz.: 167



TÖRÖLVE 16/1993  
MH.HTPCSF INT ALAPJÁN  
1993 10 13 *lubo*

# HADTÁP BIZTOSÍTÁS



3

XI. ÉVFOLYAM  
1978. 3. SZÁM

MEGJELENIK NEGYEDÉVENKÉNT  
AZ MNHF-SÉG BELSŐ KIADVÁNYA

MAGYAR NÉPFŐDSEREG  
7260.

---

1978. 11. hó 24. n.  
G/0261 /szám — db mell.

Legyen tartalomjegyzék  
lehető tartalomjegyzék.

Ezeréni  
F. U. C. B.  
Kiss István  
Kiss István

1 HTP h f a HTP. töl  
egy éni Fautóron  
Aulporat fel.

2 püat. a pü-  
sint kenhoyone  
78. 11. 24

*[Signature]*

TITKOS

*„A hadtápbiztosítás magában foglalja mindazokat a rendszabályokat, amelyek a hadtáp megszervezésére, valamint a csapatok anyagi, technikai, egészségügyi és egyéb irányú biztosítására és kiszolgáltatására irányulnak.”*

[MN HARCÁSZATI  
SZABÁLYZATA (ho.-e.) 47. pont]

# HADTÁPBIZTOSÍTÁS



1978

3

---

MN HADTÁPFŐNÖKSÉG BELSŐ KIADVÁNYA

Készült: 650 példányban  
Egy példány: 211 lap

Szerkeszti: a Szerkesztő Bizottság  
A Szerkesztő Bizottság elnöke: Dr. Lapos Mihály ezredes  
Szerkesztőség: Budapest XIII., Dózsa György út 49/a. MN HTP Törzs  
Felelős szerkesztő: Tóth József alezredes  
Felelős kiadó: Elekcs János ezredes

# A HADTÁPBIZTOSÍTÁS ELMÉLETE

## A hadtáp elmélet helye a tudományok ismereti rendszerében

*Elekes János ezredes*

Az elmúlt években jó néhány szerző, illetve szerzői kollektíva foglalkozott a hadtudomány helyével, szerepével, struktúrájával, ugyancsak a hadtáp elmélet helyével, szerepével, tartalmával stb. Legutóbb 1977 decemberében a VSZ-ben részt vevő államok hadseregei tudományos szerveinek képviselői elméleti értekezleten foglalkoztak a témával. Ezen anyagokat áttekintve szükségét érezzük annak, hogy mi is foglalkozunk ezzel a témával mégpedig úgy, hogy tükröződjének abban az MN hadtáp sajátos kérdései is.

*A tanulmány elé bárom alapvető célt tűztünk:*

1. A nemzetközi katona-politikai helyzetben végbemenő változások, az egyre erőteljesebben folytatódó tudományos-technikai, haditechnikai forradalom, a hadügy szakadatlan tökéletesedése, a nagytömegű új ismeret a társadalmi, gazdasági élet valamennyi területén új feladatokat és problémákat tűz a katona-elméleti gondolkodás elé, ezen belül a hadtáp-elméleti gondolkodás elé is. E gondolkodásban az MN hadtápjára vonatkozóan a hadtáp vezető állománynak jelentős felelőssége van és csak úgy tud annak maradéktalanul eleget tenni, ha ezt tudományos alapon végzi. Egyrészt ehhez szeretnénk a tanulmánnyal hozzájárulni.

2. A tudomány feladata minden területen az adott kutatási objektum, társadalmi, vagy természeti jelenség törvényszerűségeinek tartós feltárása és azok ismeretében megfogalmazni az alapelveket és kitűzni a fejlesztés irányait. Így van ez a hadtudományban is. Ezen tanulmány aktualitását az is adja, hogy az MN hadtáp hosszabb és középtávú fejlesztési célkitűzéseinek megfogalmazása időszakában vagyunk, ehhez az elméleti megalapozás elengedhetetlen.

3. A tudományok, köztük a hadtudomány sajátos szótárában az utóbbi években számos új kifejezés jelent meg, amelyek meghatározott tartalmat takarnak, továbbá a hadtudomány, illetve a társadalom-, természet-, műszaki tudományok között a kapcsolat egyre inkább elmélyül, erősödik, az összefüggések bonyolultabbá válnak. Ezekben csak úgy tudunk eligazodni, hogy mindennek látjuk a helyét az ismeretek rendszerében. Ehhez is kívánunk hozzájárulni a téma áttekintésével.

Még előljárójában hangsúlyoznánk, hogy hadtudományunk alapja a szovjet hadtudomány, a szocialista hadtudomány, hadtáp elméletünk alapja a szovjet

hadtápelmélet. A hadtápelmélet fejlesztésében két irányban kell munkálkodnunk. Az egyik a szovjet, illetve a baráti országok, valamint a hazai tudományos élet bennünket érintő eredményeinek adaptálása, a másik saját kereteinken belül azoknak a sajátos MN hadtápot érintő, illetve a fejlődés belső szükségleteiből fakadó feladatoknak a megoldása, melyek honvédelmünk erősítésével kapcsolatosak és kimunkálásra várnak. E két irány együttes gondozása és ezek között a helyes arányok biztosítása a mi feladatunk.

### **A hadtudományi struktúra és a hadtápelmélet viszonya**

A háborúval, hadsereggel, fegyveres tevékenységgel foglalkozó tudományok, általában a társadalomtudományok csoportjába tartoznak, de más tudományok egyre nagyobb helyet kapnak ezen a területen.

„Mint ismert, minden tudomány a maga speciális módszereit alkalmazva általában azonos kategóriájú törvényszerűségeket tanulmányoz. Ebből következik, hogy a háborúval nemcsak a hadtudomány foglalkozik. Egyedül a hadtudomány módszereivel (csapatgyakorlatokkal, hadgyakorlatokkal, hadijátékokkal stb.) és kategóriáival nem lehet megismerni például olyan kérdéseket, mint a háború gazdasági alapja és osztályjellege, ezek szerepe a társadalom fejlődésében. Hasonló a helyzet a hadsereg megismerése tekintetében.

A fegyveres erők építése, mint a politikai felépítmény eleme, szociológiai, társadalmi, gazdasági ismeretekre épül és figyelembe veszi a háború, ezen belül a fegyveres küzdelem törvényeit. Ebből következik, hogy teljes egészében megismerni olyan különböző, minőségileg eltérő törvényszerűségeket, amelyek a hadsereg tevékenységével és fejlesztésével kapcsolatosak, önállóan természetesen egyetlen tudomány sem képes. Mindezek alapján megállapítható, hogy a háború és hadsereg mindenoldalú alapos megismeréséhez valamennyi tudomány – beleértve természetesen a hadtudományt is – egyesített erőfeszítése szükséges.

A háborút, s vele a fegyveres erőket, mint társadalmi-politikai jelenségeket, azok különböző aspektusait, belső és külső kapcsolatait és viszonyait, mint a politikai felépítmény részét a fegyveres erők építésének társadalompolitikai és szervezeti elveit több társadalom-, természet- és műszaki-tudomány kutatja. Ezek közül valamennyi tudomány saját speciális módszerével és kutatási tárgyának megfelelően más-más tartalommal és mélységgel kutatja az adott kérdéseket.

A háború vizsgálatában vezető szerep illeti meg a háborúról és a hadseregről szóló marxista-leninista tanítást, amely filozófiai-szociológiai, társadalmi-politikai és politikai-gazdasági szempontból vizsgálja a háborút és hadsereget. E tanítások keretei között folyik a háború kirobbanásának kutatása, típusai, társadalompolitikai és politikai-gazdasági problémáinak vizsgálata, valamint a háború menetét és kimenetelét meghatározó törvényszerűségek feltárása, a politikai, a gazdasági és más társadalmi tényezőkkel összefüggésben. A marxizmus-leninizmusnak a háborúról és hadseregről szóló tanítása sokrétűen tanulmányozza a háborúnak a világorradalomra gyakorolt hatását, a háború és a szocialista forradalom viszonyát napjainkban, kutatja a katonai kérdések helyét, szerepét a kommunista-, munkás- és nemzeti-felszabadító mozgalmak stratégiájában és taktikájában, feltárja a szocialista államok hadseregei fejlődésének társadalompolitikai törvényszerűségeit, vizsgálja a szocialista baráti országok katonapolitikai

szövetsége és azok hadseregei harci szövetsége tökéletesítésének útjait. Ez a tanítás képezi a háborúról és a hadseregről szóló tudományos ismeretek rendszerét alkotó tudományok és elméletek világnézeti és módszertani alapját. A háborúról és hadseregről szóló marxista-leninista tanítás törvényei, kategóriái, elvei, gondolatai, következtetései, alapvető jelentőségűek a marxista-leninista hadtudomány számára.”<sup>1</sup>

Azt hisszük nem szorul bővebb magyarázatra, hogy milyen rendkívül jelentős például a marxizmus-leninizmus tanítása a háttország szerepéről a háborúban, vagy az erkölcsi-politikai tényező. Vagy, hogy a legújabbkori politikai gazdaságtani kutatások feltárták hazánkban az indirekt gazdálkodási rendről a háború időszakában vagy a veszélyeztetettségi időszakban a direkt gazdálkodásra való áttérés legfontosabb törvényszerűségeit. Ugyancsak a tudományos szocializmus tanításaiból ered a fejlett szocialista társadalomban az életkörülmények, az életmód folyamatos és arányos fejlesztésének követelménye, mely követelmény szolgálataink szempontjából meghatározó jelenséggel bír.

„A háborút és a hadsereget tanulmányozó tudományok rendszerében fontos helyet foglal el a marxista-leninista hadtudomány. Mivel leginkább ez a tudomány van kapcsolatban a fegyveres küzdelem megismerésével – mint a politika egyik eszközével – fő szerep illeti meg a háború politikai céljai elérését szolgáló módszerek kidolgozásában.

A hadtudomány a fegyveres küzdelmet kutatja, dialektikus összefüggésben a társadalmi-gazdasági, és politikai jellegű tényezőkkel. A hadtudomány a háború jellegére és törvényeire, a fegyveres erők és az ország háborúra való felkészítésére, a hadviselés módjaira vonatkozó ismeretek rendszere. Kutatásának alapvető objektumát a háborúban folyó fegyveres küzdelem képezi.

A hadtudomány a korszerű háború lehetséges jellegének hadászati vonatkozásait tanulmányozza. Javaslatokat dolgoz ki a hadművészet valamennyi problémájára, a hadsereg építésére és annak irányítására, kutatja a személyi állomány kiképzésének és nevelésének, a fegyveres küzdelem eszközei fejlesztésének, a fegyveres erők tevékenysége biztosítását szolgáló anyagi, technikai és pénzügyi eszközök felhasználásának útjait és módjait. Tevékenységi körének és tárgyának megfelelően javaslatokat dolgoz ki a szocialista államok háborúra történő felkészülésére, a függetlenség és a szocialista országok szövetsége területi egységének megvédésére.”<sup>2</sup>

A ma elfogadottnak tekinthető csoportosításban a hadtudományi ágazat hat alágazatra tagozódik:

- a hadtudomány általános elmélete,
- a hadművészet elmélete (a hadászat, a hadműveleti művészet, a harcászat, a vezetés elmélete),
- a katonai szervezés, hadkiegészítés elmélete,
- a katonai kiképzés és nevelés elmélete,
- a hadigazdaság és a hadtáp elmélete,
- a hadművészet és a fegyveres erők története.

<sup>1</sup> A VSZ tudományos képviselői 1977-es értekezletén elhangzott előadás „A marxista-leninista hadtudomány tárgyáról és strukturájáról”.

<sup>2</sup> Ua., mint (1).

„Mint minden tudománynak, így a hadtudománynak is megvannak a maga általános alapjai: törvényei rendszert képeznek, amelyekből általános elvek erednek. A hadtudomány általános alapjai (a hadtudomány általános elmélete) tárja fel a hadtudomány tárgyát és struktúráját, továbbá szerepét és helyét a háborúra és hadseregre vonatkozó tudományok általános rendszerében.

A hadtudomány magja a hadművészet elmélete. Ez a hadászati, hadművelleti és harcászati szintű fegyveres küzdelem megvívásának törvényszerűségeit, jellegét, elveit és módjait tárja fel, és ennek megfelelően magában foglalja a hadászat, a hadművelleti művészet és a harcászat elméletét, beleértve az egyes szintekhez tartozó hadtápbiztosítási kérdéseket.

A katonai szervezés és hadkiegészítés elmélete a lenini elvek alapján kutatja a fegyveres erők béke- és hadiállományának és szervezeti struktúrájának kérdéseit, a haderőnemek és a fegyvernemek arányait, mozgósításuk, feltöltésük és megalakításuk rendszerét, a tartalékok képzését, a katonai szolgálat megszervezését és más kérdéseket.

A katonai kiképzés és nevelés elmélete tanulmányozza a katonai kiképzés és nevelés elveit, a katonai kollektívák (csapatok, törzsek) felkészítésének formáit és módszereit, ajánlásokat dolgoz ki a katonák magasfokú politikai, erkölcsi-harci és katonai-szakmai tulajdonságainak kialakítására. A katonai kiképzés és nevelés elmélete célirányosan és széleskörűen felhasználja a katonai pedagógia és pszichológia következtetéseit.

A hadigazdaság és a hadtáp elmélete vizsgálja az anyagi eszközök felhasználásával, a haza védelmére és a fegyveres erők tevékenységének biztosítására történő felhasználásával összefüggő kérdéseket. Kidolgozza a hadigazdasággal szemben támasztandó követelményeket, az ellenség gazdasági gyengítését szolgáló hadigazdasági ajánlásokat, megjelöli a saját gazdaság életképessége biztosításának útjait háború esetén. Vizsgálja a fegyveres erők hadtápjá szervezésének és működésének törvényszerűségeit és elveit, vezetésének sajátosságait, valamint a hadtáp és a hadigazdaság kölcsönös kapcsolatának kérdéseit.

A hadművészet, a fegyveres erők fejlesztése és felkészítése fejlődésének törvényszerűségei felismerésében fontos szerepet játszik a hadtörténelem, amelynek egyes alkotóelemei mint például – a hadművészet, a fegyveres erők (építésének, kiképzésének és nevelésének) története a hadtudomány része.

A hadtudomány szoros kapcsolatban van mindazokkal a tudományokkal, amelyek a háborúról és hadseregről szóló tanítás tudományos rendszerét alkotják. Elsősorban a társadalom-, természet- és műszaki tudományok azon katonai problémáiról van szó, amelyek kapcsolatban vannak a hadsereg háborúra való felkészítésével, a fegyverzetrendszerek kiépítésével, valamint a fegyveres küzdelem megvívásának biztosításával. Ezen tudományok katonai problémái, amelyek a megfelelő társadalom-, természet- és műszaki tudományok területéhez tartoznak, fokozatosan olyan speciális tudományterületekké alakulnak, amelyek közvetlen érintkezésben vannak a hadtudománnyal és a hadtudományhoz viszonyítva annak határterületein helyezkednek el. A tudományok ilyen átfedése korszerű viszonyok között eléggé elterjedt jelenségnek számít. Van fizikai-kémiai, kémiai-fizikai stb.”<sup>3</sup>

<sup>3</sup> Ua., mint (1).



Megállapíthatjuk tehát, hogy a hadigazdaság és a hadtápelmélet nem külön tudományág, vagy ágazat, hanem a hadtudomány szerves része, egy olyan problémakör, mely tudományos kategóriában gondolkodva a fegyveres erők hadtápjának felépítésével és működésével kapcsolatos törvényszerűségekre, elvekre vonatkozó ismeretek összességével foglalkozik. A hadtápelmélet a hadtudomány törvényszerűségeinek alapján épül fel, igazodó összefüggésben a reálató más tudományágakkal.

A hadigazdaság és a hadtápelmélet mint a hadtudomány egyik alágazata viszonylagos önállósággal rendelkezik, ugyanakkor részét képezi a hadtudomány valamennyi ágazatának. A hadtápelmélet és a hadtudomány más alágazatai közötti kölcsönös kapcsolat lényege abban fejeződik ki, hogy az teljes mértékben alá van rendelve a hadtudomány általános elméletének és a hadművészet elméletének. Nevezetesen a hadtudomány ezen alágazatai szabják meg a hadtápelmélettel szembeni alapvető követelményeket, határozzák meg fejlődésének irányát, elméleti és módszertani alapját képezik, viszont figyelembe veszik a hadtápelmélet eredményeit.

A továbbiakban nem az egész komplett területtel, hanem egy részével, a hadtápelmélettel foglalkozunk.

A hadtudomány keretei között a hadtápelmélet szerves kapcsolatban van valamennyi ágazattal, széleskörűen felhasználja azok eredményeit, azok pedig ugyancsak felhasználják a hadtápelmélet eredményeit.

A hadtápelmélet fejlődése az általános gazdasági, politikai, tudományos-technikai jellegű, egymással kölcsönös összeköttetésben, összefüggésben álló sok tényezőn keresztül valósul meg. Támaszkodik más tudományágak, ágazatok eredményeire, azok számára általános és konkrét műszaki, technikai, harcászati stb. feladatokat is ad. Így tehát szoros az együttműködés más tudományágakkal, ágazatokkal.

A hadtápra vonatkozó elméleti tevékenységnek a célt illetően, még helyesebben az eredmény vonatkozásában két oldala van. Az egyik az általános hadtápelmélet –, melynek részleteivel később foglalkozunk – mely a hadtápra vonatkozó általános területeket vizsgálja, illetve fogalmazza, a másik az egyes hadtápagazatokban folyó – alapvetően parancsnoki irányítású – kutatási, fejlesztési tevékenység, mely az adott ágazatok sajátosságainak és igényeinek megfelelően folyik, figyelembe véve az általános hadtápvonatkozású törvényszerűségeket, elveket.

Így tehát összefoglalóan megállapíthatjuk, hogy a hadtápelmélet alapvető része a hadtudománynak, kapcsolódva annak valamennyi alágazatához, de viszonylag önálló problémakört képez. Ráépül az ágazati alkalmazó tudományágakra, ágazatokra. Tevékenységében figyelembe veszi és alkalmazkodik más tudományágak, ágazatok törvényszerűségeihez, mint pl. a gazdaságtudományok, az ipargazdaságtan a hadigazdaságtanhoz stb.

### **A hadtápelmélet tárgya, feladatai, tartalma**

A hadtápelmélet tárgyát úgy fogalmazhatjuk meg, mint a fegyveres erők béke és háborús hadtápbiztosítási rendszerének törvényszerűségeire, elveire és működésére vonatkozó területek tanulmányozása. Röviden ahogy a hadtudomány tárgya fegyveres küzdelem, úgy a hadtápelmélet tárgya a fegyveres küzdelem hadtápbiztosítása, beleértve a fegyveres erők hadtápjára létrehozásának, fejlesztésének, felkészítésének területeit is.

A hadtápelmélet a marxista-leninista módszertanra, a marxizmus-leninizmus a háborúra és a hadseregre vonatkozó tanításaira, a tudományok, a hadtudomány más tudomány területeinek eredményeire támaszkodva a fegyveres küzdelem, illetve a fegyveres erők felkészítése mindenoldalú hadtápbiztosítási kérdéseit kutatja.

A hadtápelmélet alapvető funkciója, feladata kettős: egyrészt a tudományos kutató munka módszereivel, a hadtudomány illetve más szaktudományi kutató munka részeként feltárni és megfogalmazni a fegyveres erők hadtápjára és tevékenységére vonatkozó elveket és törvényszerűségeket; másrészt megalapozott javaslatok adása a hadtáp mindenoldalú fejlesztéséhez, a csapatok mindenoldalú hadtápbiztosításának gyakorlati megtervezéséhez és konkrét rendszabályok fogantatásához. E kettős csoportosítás szerint a hadtápelmélet feladata a megismerésben való részvétel, illetve javaslatok és vezetői munka útján a vezetés, szabályozás elméleti megalapozása.

A hadtápbiztosításra vonatkozó törvényszerűségek, elvek, ajánlások megfogalmazása, a kutatás, a gyakorlat, a baráti hadseregek vagy más ágakban elért tudományos eredmények adaptálásának összegezett eredménye. Ezek tulajdonképpen az elméleti munka fő eredményei, egyben a gyakorlati tevékenység alapját képező ideálok, tendenciák, vezérfonalak a cselekvéshez, a mindennapi munkát meghatározó irányelvek. Az elvek, a törvények viszonylag stabilak, de időnként különböző tényezők hatására megváltoznak.

Az elvek pontos megfogalmazása azért fontos, mert a valóban megalapozott döntésekben mindig az elvek alapjáról, azokhoz igazodva kell kiindulni, mivel igazoltan tudjuk róluk, hogy igazak, tudományos módszerekkel lettek megállapítva és kevésbé tévedhetünk ha a gyakorlatban azokhoz igazodunk. Az elvek viszonylagos stabilitása viszont azt jelenti, hogy nem szabad azokat mechanikusan alkalmazni, másolni, hanem be kell helyezni az adott helyzetbe.

A mindennapi elméleti munka arra is hivatott, hogy a vezető és végrehajtó állományt felvértezze, a hatékony htp. tevékenységhez szükséges összes elméleti ismeretekkel, a kiképzéshez, felkészüléshez szükséges alapokkal, végezetül a hadtápelmélet által megfogalmazott elvek alapot adnak a konkrét szabályozások, követelmények, dokumentumok (alapszabályzatok, direktívák, irányelvek, egyes gyakorlatok dokumentációinak) kidolgozásához.

*A hadtápelmélet fő tartalma a következő:*

- a fegyveres erők hadtápjának építése és a csapatok biztosítására irányuló tevékenységek törvényszerűségeinek kutatása;
- a fegyveres erők biztosítása valószínű körülményeinek meghatározása a jövő háborújában;
- az ország hadigazdasági bázisainak és a hadszíntér lehetőségeinek a fegyveres erők érdekében történő legeredményesebb alkalmazási lehetőségeinek feltárása;
- a fegyveres erők hadtápjának háborúra való felkészítése elméleti tételeinek és követelményeinek kidolgozása;
- a fejlesztési kérdések kutatása;
- a csapatok hadtápbiztosítása megszervezése elveinek és a hadtápvezetés alapjainak kidolgozása.

A fegyveres küzdelemmel szorosan összefüggő területeken túlmenően más területekkel is foglalkozunk a hadtápelméletben. Így:

- a hadtápelmélet helyével, szerepével,
- a fegyveres erők békében történő fenntartásával összefüggő hadtáp kérdésekkel,
- az egyes haderőnemek, fegyvernemek, szakcsapatok felépítésének nemzeti sajátosságaiból eredő hadtápbiztosítási problémák vizsgálatával.

*Összefoglalóan tehát a hadtápelmélet foglalkozik:*

- a hadtáp építésével, felkészítésével, a fegyveres küzdelemre való alkalmassá tételével, ezek valamennyi feltételének kialakításával, a béke időszakban folyó fejlesztéssel;
- a fegyveres erők hadtápjá valamennyi tagozatának háborús viszonyok közötti működésével, tevékenységével, tehát a háborús hadtápbiztosítással;
- a fegyveres erők békében történő fenntartásával, a csapatok ellátásával, a gazdálkodással, a személyi állomány élet- és munkakörülményeivel.

Az egyes területek igen szerteágazó, de egymással összefüggő kérdésekkel foglalkoznak. Csak példaként néhányat. A hadtápbiztosításra közvetlenül, vagy áttételesen ható olyan területek, mint a fegyveres erők fejlesztésének tendenciái, a népgazdaság, a kapcsolódó iparágak helyzetének és kapacitásának alakulása, a hadtápbiztosításra és ellátásra ható népességi-demográfiai, közoktatási, szakmasztruktúra tényezők, a polgári életben végbemenő műszaki fejlődés követelményei, az áralakulások vizsgálása stb. Különösen jelentős e vizsgálati kérdésen belül az egyes döntési alternatívák, fejlesztési változatok várható hatásainak megítélése, nehogy egy kedvezőnek látszó hadtáprendszabály bevezetése más területeken káros következményekkel járjon.

A fegyveres erők hadtápjának és az ország infrastruktúrájának összefüggései, a hadszíntérből adódó lehetőségek, a hadtáp és népgazdaság sokirányú kapcsolatának vizsgálata témakörébe sorolható a fegyveres erők hadtápjának ésszerű diszlokációja, a közlekedés-hálózat fejlesztése és helyreállítása, a készletek lépcsőzése a hadszíntéren és a hadtápon belül stb.

A hadtáp valamennyi szervezetenek, szervének és tagozatának működésére való közvetlen felkészítésével, ennek végrehajtásával és szervezésével kapcsolatos területhez tartoznak a mozgósítás és annak tervezési rendszerének kialakítása, a kiképzés és továbbképzés céljainak, rendjének, tartalmának és sajátos módszereinek meghatározása. E kérdéskör keretén belül vizsgáljuk például a hivatásos kádereképzés reformját, illetve adunk ki irányelveket a gyakorlatok követelményeire, szabályozzuk az M összekovácsolás rendjét stb.

A fegyveres erők fenntartására irányuló szolgáltatások, ellátás és gazdálkodások összefüggéseiben vizsgáljuk azok lehetőségeit, mechanizmusát, az optimális szabályzókat, normákat és normatívákat stb.

Összefoglalóan megállapíthatjuk, hogy a fegyveres erők hadtápelmélete a hadtudomány szerves része, kölcsönös összefüggésben van a hadtudomány valamennyi alágazatával, felhasználja más tudományágak, ágazatok eredményeit, együttműködik azokkal.

### **A hadtápbiztosítás elvei**

Mint ismeretes a hadtápelmélet is magába foglal tudományos kategóriákat. Ezekhez tartoznak azok az alapvető ismeretek, amelyek segítségével kerülnek kialakításra, megfogalmazásra a fegyveres erők hadtápbiztosításának főbb elvei és szabályai. Ezen elveknek és szabályoknak megfelelően valósul

meg a fegyveres erő hadtápjának és vezető szerveinek gyakorlati tevékenysége. Mi a továbbiakban a hadtápbiztosítás főbb, alapvető elveivel foglalkozunk.

A hadtápbiztosítás alapvető elvei a hadügy fejlődésének megfelelően általában változnak, fejlődnek. Mint már szó esett róla stabilitásuk, tartósságuk viszonylagos. A hadtápbiztosítás elveit jelentős mértékben befolyásolja, elavulttá teszi, vagy újra fogalmazza a nemzetközi katonapolitikai helyzet alakulása a fegyveres erők felszereltségében haditechnikai színvonalában, struktúrájában, harceljárásában bekövetkező változások, a hadszíntér-viszonyok, a szövetséges kötelezettségek és egyebek. Mások voltak a hadtápbiztosítás egyes elvei a szovjet hadseregben az intervenció háború idején, a Nagy Honvédő Háborúban, egy sor sajátos elvet alkalmazunk a hagyományos fegyverrendszerre épített haderőfejlesztés időszakában és ismét jó néhány új elv fogalmazódott meg a tömegpusztító fegyverek (eszközök) alkalmazásának viszonyai közötti felépítés, alkalmazás terén.

Felfogásunk szerint fegyveres erőink hadtápbiztosításának elvei két nagy csoportra oszthatók. Az egyik csoportba tartozó elvek általában érvényesek a Varsói Szerződés hadseregeire és a szocialista hadtudomány egyetemes eredményeiből születtek, míg a második csoport az egyes országok fegyveres erői, így a mi hadseregünk jelenlegi helyzetével függ össze és ilyen szempontból sajátos elveknek számítanak.

#### *Melyek tehát a hadtápbiztosítás alapvető elvei?<sup>4</sup>*

1. *A hadtáp állandó készenlétének elve a háború kezdetén meglévő hadtáperőkkel és -eszközökkel.* Ez az elv a hadművészet egyik fontos elvéből, a váratlanság elvéből, a váratlanság tényezőjéből ered, amelynek jelentőségét a tömegpusztító eszközök megjelenése méginkább fokozta. Ebből származik az a követelmény, hogy az adott tagozatok hadtápjának készenléti foka minden esetben az adott csapat készenléti fokának kell megfeleljen, amely különböző tagozatokban nyilván nem egyforma. Ez az elv tehát a harci és biztosítási készenléti fok kölcsönös összefüggését tartalmazza, melynek megsértése korszerű hadműveletben súlyos következményekkel járhat mind a háború kezdetén, mind a hadműveletek folyamatában. Ennek az elvnek figyelembe vételével kell végoznünk szervezési munkánkat, ez determinálja a hadtáp felkészítésének módszereit és a mozgósítási tevékenységet is.

2. *A hadtápbiztosítási rendszer folyamatos élet- és működő képességének elve,* mint a csapatok megbízható hadtápbiztosításának alapvető feltétele. Ez az elv támasztja a hadtápszervezetekkel és a működési folyamatokkal kapcsolatos olyan követelményeket, mint pl. a védettség, a hadtáp technikai, szervezeti mozgékonyasága. Az életképesség fenntartásának fontos feltétele a tömegpusztító fegyverek elleni védelemre történő kiképzés, a megfelelő eszközökkel való ellátottság, ezért ennek az elvnek alapján határozzuk meg a hadtápkiképzés tartalmában az általános katonai kiképzés, az önvédelmi képzés elsődlegességét, hadtáptechnikai eszközök fejlesztésénél a páncél védettséget, terepjáró-, gázló-stb. képességet.

3. *A hadtápbiztosításnak a csapatok tevékenységének irányúiként a hadműveleti felépítés szerinti, a csoportosítások önállóságát biztosító megszervezése-*

<sup>4</sup> 1—5-ig I. Goluszkó altábornagy „A fegyveres erők hadtápelméletéről” Voennaja Míszl 1974. évi 6. sz. felhasználásával.

*nek elve.* Ez az elv támaszt velünk szemben olyan követelményeket, mint a készletek és kapacitás megfelelő mélységű és szélességű lépcsőzése, a rugalmas tagozati rendszer, a hadtápszervezetek oszthatósága, a hadtáp manőverezési képessége, szilárd vezetettsége, továbbá a készletek alsóbb tagozatokba történő fokozottabb felhalmozása. Ez az elv szoros kapcsolatban van olyan elvi tényezőkkel, mint a fegyveres küzdelem eredményességének és a hadtápbiztosítás hatékonyságának összhangja. Ezen belül nagy szerepe van a hadtápbiztosítás fő iránya megválasztásának. Ennek klasszikus, rendkívül kifejező példája az, amit Lenin 1918 októberében mondott, mikor a Politikai Bizottság az egyes frontok ellátottságát tárgyalta, „Semmit nyugatra, egy kicsit keletre, majdnem mindent délre”, ami teljesen kifejezte az 1918-as katonai helyzet hadtápkövetelményeit, az adott szituációban.

4. *A hadtápvezetés rendszertani megközelítésének és felfogásának elve.* Ez ma rendkívül aktuális. Miután a hadtápvezetés rendszertani megközelítésének alapvető tétele, hogy a „hadtápvezetés a csapatvezetés szerves része”, ugyanúgy az elvből az is következik, hogy a hadtápbiztosítás fő folyamatainak valóban hatékony, de mondhatnánk egyedül érvényesíthető rendje, az egyes folyamatokban integrált, központosított, de ugyanakkor az ágazati irányításban viszonylag önálló vezetés. Hadtápvezetés központosítása, a hadtápirányítási funkciók bizonyos összpontosításában nyilvánul meg, mint pl. a hadtápvezetés megszervezésének kérdései, a hadtáp felépítése, a közlekedési vonalak felhasználásának koordinálása, az anyagi eszközök szállításának szervezése, a hadtáp őrzése, védelme stb. A rendszertani megközelítés követelményét az automatizált hadtápvezetési rendszer megvalósítása elégti majd ki még teljesebben.

5. *A fejlett szocializmus építésének, megvalósításának időszakában, pártunk XI. kongresszusán elfogadott programjának megfelelően mind békében, mind háborúban a hadseregünkben alapvető az ellátás és szolgáltatás társadalmi színvonalon való tartásának és azzal arányos fejlesztésének elve.* A haza fegyveres védelmét ellátó személyi állományról való szocialista gondoskodás, a feladata ellátására való maradéktalan ösztönzés egyaránt szükségessé teszik, hogy a katonai fiatalok és az állandó állomány a hazánkban általánosságban elért életkörülményeknek megfelelően éljen és tevékenykedjék. Ha ezt az elvet megsértjük, a személyi állomány felé tisztító hatások lépnek fel, konfliktusokba kerülünk társadalmi céljainkkal és ez nehézséget okoz a harcckészültség fenntartásában. Természetes, hogy ez az elv háborúban az életkörülményeknek megfelelően és elsősorban *tartós* tendenciaként jelentkezik mint követelmény, de ma már be kell látni, hogy a jövő háborújában magasabb ellátási követelmények jelentkeznek, mint az elmúlt háborúban. Ezt az elvet nem iktatja ki, nem szoríthatja háttérbe csupán módosítja, vagy ideiglenesen korlátozza a szocialista hadseregek erkölcsi magasabbrendűségének általános elve.

6. *A hadsereg építésében, fejlesztésének és fenntartásának időszakában rendkívül fontos a hatékonyságnak alárendelt takarékos gazdálkodás elve.* Ez a fejlődés jelenlegi szakaszában azt a követelményt támasztja velünk szemben, hogy a rendelkezésünkre álló pénzügyi és anyagi eszközökkel, munkaerővel és szellemi kapacitással takarékosan gazdálkodjunk, törekedjünk a lehetőség és felhasználás legoptimálisabb viszonyának kialakítására<sup>5</sup>, de mindenkor a haté-

<sup>5</sup> 6--8-ig Dr. Deák Péter alezredes, a hadtudományok kandidátusa feljegyzései felhasználásával.

konszágnak, azaz a harcászultségi tényezőknek egyértelműen alárendelve. Röviden a legnagyobb eredmények elérése a legkisebb ráfordítással. Ezért ebből az elvből fakad minden olyan szemléletnek az elutasítása, mely az olcsó megoldások érdekében, látványos statisztikai mutatók produkálása céljából a harcászultségre káros, a biztosítás hatékonyságát csökkentő eljárásokat javasol. Nagyon fontos, hogy minden döntésünknel ezt az alapelvet így és egységesen értelmezzük.

7. *A hadtáp intenzív, a műszaki fejlesztésre és racionális eljárásokra, optimális szervezetek kialakítására alapuló fejlesztésének elve.* Ezt az elvet a mi viszonyunkban az 1980-as évek követelményei és a velük szemben álló anyagi, létszám és egyéb lehetőségek hozták felszínre, fogalmaztatták meg velünk. Tudjuk, hogy az elkövetkezendő, hosszú távú időszakban hadseregünk fejlődése, haditechnikai arculata a VSZ-ből reánk háruló kötelezettségek a hadtápbiztosításra mind mennyiségileg, mind minőségileg, nagyobb feladatokat rónak. Ugyanakkor az is világos, hogy a fejlesztésre – bár más belső arányok szerint – az eddigieknek megfelelő, a nemzeti jövedelemből a múltbélihez hasonlatos arányú anyagi lehetőségek, korlátozott beruházási kapacitás és jelentős létszám gondok járulnak. Így a hatékony fejlesztésnek nincs más útja a fenti elvből eredően, mint a hadtápmunka gépesítése, a vezetés automatizálása, a szervezetek további optimalizálása, és a mind racionálisabb módszerek alkalmazása a végrehajtásban. A következő tervidőszak feladatait is ennek az alapelvnek megfelelően igyekszünk meghatározni.

8. A hadseregünkben az elmúlt évek hatékony gyakorlata a hadtáp fejlesztésének számos, az előbbi elveknek megfelelő útját és módszerét hozta felszínre. Ezek között jelentős helyet foglalt el a népgazdasággal együttműködésben kifejlesztett több profilú rendeltetésű hadtáptechnikai eszközök családja, a mozgósítással felállítandó hadtápszervezetek népgazdasági bázisaira építése. Úgy látjuk, hogy ennek alapján sajátos új biztosítási elv fogalmazódik meg a MN hadtápjában, ez pedig a *hadtápfejlesztés népgazdasági rendszerekre, technikára és szervezetekre való tudatos építésének elve.* Ezt az elvet a továbbiakban is közvetlenül érvényesítjük, s az összes olyan területeken, ahol lehetséges ennek megfelelő megoldásokat, vegyes beruházásokat, közös fejlesztési lehetőségeket keresünk.

A hadtápbiztosítás főbb elveinek ezen felsorolása és csoportosítása nem örökérvényű, sőt megítélésünk szerint – még nem is teljesen kiforrott. Nagyon fontos, hogy a prognosztika a hadtáp tudományos kutató munka, valamint a magasabb szintű hadtápvezetési gyakorlat – főleg a tapasztalatok általánosításában – korrigálja, továbbfejlessze, pontosabban, vagy újra fogalmazva ezeket az elveket.

Hangsúlyozni szeretnénk, hogy felsorolásunkban a hadtápbiztosítás meghatározó, alapvető elveivel foglalkoztunk. Közismert, hogy a hadtáp gyakorlati tevékenységét számtalan, az utasításokban, szabályzatokban megfogalmazott elv, szabály vezérli. Ilyenek csak példaként:

- az után- és hátraszállítás elve;
- az előljáró parancsnokság felelőssége az alárendelt csapatok mindenoldalú, teljes és időben történő hadtápbiztosításáért.
- a nemzeti csoportosítások hadtápbiztosításáért való felelősség elve stb.

Ezek között határesetek is lehetnek az elvek és szabályok tekintetében.

Minden esetre látnunk kell, hogy az elveket komplex módon szükséges tanulmányozni és a konkrét viszonyoknak megfelelő helyzetekre alkalmazni, szoros összefüggésben a hadművészet elveivel, a tevékenységek szabályaival.

### **A hadtápelmélet továbbfejlesztésének útjai, módjai**

Már az első kérdésnél utaltunk arra, hogy a hadtápbiztosítás jelenlegi elvei, szabályai alapvetően tükrözik a társadalom, a fegyveres erők, a hadtáp jelenlegi objektív valóságait. Ez az objektív valóság hol jelentősen érezhetően, hol alig érezhetően változik, közép- és hosszabb távú célkitűzéseinkkel pedig előirányozzuk annak jelentős változását. Ezen előirányzatok következnek egyrészt néphadseregünk szervezeti, anyagi-technikai, fejlesztési, ezzel összefüggő alkalmazási, harcjelzési és egyéb előirányzataiból, a katonapolitikai helyzet előrelátható változásaiból, a társadalom általános fejlődésének tendenciáiból, de következnek másrészt a hadtápelmélet által feltárt fejlesztési igényekből, a hadtápmunka gyakorlatának eddigi tapasztalataiból. Mindezekből következik, hogy egyrészt az állandó fejlődés, változás, másrészt mind a közép-, mind a hosszabb távú célkitűzések megvalósítása jó néhány összefüggő területen, de számtalan részterületen további elméleti megalapozást igényel, ezt pedig a hadtápelmélet művelése útján biztosíthatjuk.

#### *Miben látjuk a hadtáp fejlesztésének útjait, módjait?*

1. A fejlett szocialista társadalom célkitűzéseinek, feladatainak, módszereinek, eredményeinek, problémáinak folyamatos nyomonkövetése, elemzése, értékelése, jelen esetben abból a szempontból, hogy megfogalmazhassuk az ezekből következő hadtápelmélet és gyakorlatával összefüggő következtetéseinket.

Hozzá kell tennünk, hogy nagyon összetett dologról van szó, ugyanis a Magyar Néphadsereg egészének helyzete, fejlesztése szoros összefüggésben van társadalmunk fejlődésével és a hadtudomány megfogalmazza a gyakorlat pedig érvényesíti az ezzel összefüggő következtetéseit. A mi szempontunkból egyrészt a hadtudomány területei által feltártakat kell érvényesíteni a hadtápelméletben és gyakorlatában, másrészt a hadtápbiztosítás egyes területeit közvetlenül érintő következtetéseket magunknak kell megfogalmaznunk. Hogy példával is éljünk, úgy véljük nem szorú különösebb magyarázatra, hogy például, amikor a személyi állomány ellátása, a szolgáltatások színvonalának növelését tervezzük rövidebb, vagy hosszabb távra, akkor ennek összhangban kell lennie az ország teljesítőképességével, az életszínvonal általános emelkedésének ütemével stb. Tehát úgy is mondhatnánk, aki a társadalmi, politikai kérdéseket nem ismeri nem művelheti eredményesen a hadtápelméletet.

2. A Magyar Néphadsereg egésze, a haderőnemek, fegyvernemek, szakcsoportok szervezeti, anyagi, technikai fejlesztése eredményeinek folyamatos nyomonkövetése a hadtápbiztosítás szempontjából annak értékelése és az ezzel összefüggő következtetések megfogalmazása.

Abban a korban teljesítünk szolgálatot, amikor jelentősen felgyorsult a haditechnika fejlődése, amikor egymás után jelennek meg új fegyverrendszerek,

ennek megfelelően változnak a szervezetek stb. Ebből az következik, hogy nem elegendő csupán automatikusan igazítani ehhez a hadtáp szervezeteket, a hadtápmunka béke és háborús gyakorlatát, hanem tudatosan, még ezen új fegyverrendszerek belépése előtt az arra való felkészülés időszakában fel kell tárunk a kapcsolatos hadtáp összefüggéseket, figyelembe véve a hadtápbiztosítás általános elveit, szabályait a gyakorlati hadtápmunka tapasztalatait.

3. Közismert, hogy a hadügy egésze és valamennyi területe folyamatosan fejlődik. A társadalmi, politikai, katonapolitikai helyzet változásai, a mind korszerűbb fegyverrendszerek, technikai eszközök, szervezetek megjelenése következtében elsősorban a hadművészet, de valamennyi hadtudomány terület arra kényszerül, hogy átfogalmazza az elveket, szabályokat, mert ezek az említett változások megváltoztatják a haditevékenységek körülményeit, a harcéljárás stb. Ebből következik, hogy a hadtápelmélet továbbfejlesztésében döntő jelentőséggel bírnak elsősorban a hadművészet által feltárt újabb és újabb törvényszerűségek, megfogalmazott szabályok ismerete, folyamatos figyelemmel kísérése, értékelése, a hadtápbiztosítás terén történő adaptálása, a hadtápelmélet és gyakorlat ezekhez történő igazítása.

4. Más tudományágak, ágazatok eredményeinek figyelemmel kísérése az adott területeken ezek eredetben, vagy megfogalmazott igények szerinti átalakítás utáni adaptálása. Ez a terület elsősorban a hadtápbiztosítás egyes szakágazatai szempontjából jelentős. Úgy véljük, nem kell külön hangsúlyoznunk, hogy milyen jelentős eredményeket értünk el e téren. Azt is könnyű belátni, ha nem ismerjük az egyes tudományágak, ágazatok eredményeit, az adott területen a gyakorlat elért színvonalát, nem is tudunk követelményt állítani, márpedig a nagyütemű fejlődés újabb és újabb igényeket vet fel a mi területeinken is, és ezen igények nagy részét hazai bázison kell kielégítenünk. Ki tagadná, hogy ennek a területnek a művelése nem a hadtápelmélet továbbfejlesztésének a területe.

5. A tapasztalatok feldolgozása, általánosítása és alkalmazása mind a hadtápelméletben, mind annak gyakorlatában. Úgy véljük, és ítéljük, hogy a különböző jellegű, módszerű gyakorlatok tapasztalataiból nagyon sokat hasznosítunk, de közel sem annyit, mint amennyit lehetne, vagy kellene. Sajnos – és ez valamennyi hadtudományi területünkre jellemző – felszínes a gyakorlat tapasztalatainak feldolgozása, kevés az olyan megalapozott következtetéseknek a száma, amelyek hadtáp elméletünket gazdagítaná.

Félreértés ne essék, nemcsak a hadászati, hadműveleti, harcászati, vagy szakharcászati gyakorlatok tapasztalatairól van szó, hanem a mindennapi hadtápmunka tapasztalatairól is.

Tekintsük át folyóiratainkat, valymi kevés olyan munkát találunk azokban, amelyek a mindennapi hadtápmunka problémáit vizsgálják és teszik közzé az általánosító tapasztalatokat. Márpedig az élet közismerten nagy iskola, ez jelentősen hozzá kell, hogy járuljon a hadtápelméletünk fejlesztéséhez.

6. A hadtáp fejlesztése terén jelentkező igények elméleti megalapozása. E terület kapcsán idéznénk a HM 1981–1990 időszakra szóló prognózisból: „a hadtápbiztosítás valamennyi tagozatában a hadtáp mozgékonyságának, életképességének, védettségének, önvédelmi képességének és a túlélés feltételeinek javításához, fokozásához, továbbá a készletek és a szállítótér összhangjának



fenntartásához szükséges lehetőségeket kell növelni". Eddig az idézet. Szépen hangzik. De bármelyik kérdését ragadjuk ki az idézetnek meg kell mondanunk, hogy a teljesítéséhez milyen elvek alapján, milyen módszerekkel, eszközökkel, mikor mit kell tennünk. Ezt pedig csak akkor tudjuk, ha feltárjuk az igény eredőjétől a teljesítésig jelentkező összes problémákat. Ezt pedig a hadtápelméletünk fejlesztésének igen fontos gyakorlati oldalát jelenti.

7. Tudományos tanácsokon, szekcióüléseken elhangzottak elemzése, értelmezése, következtetések levonása. Úgy látjuk, hogy egy-egy téma vitájának kapcsán minden ilyen esetben elhangzanak a témához szóló konkrét észrevételek melyek egyenes arányban járulnak hozzá az elmélet fejlesztéséhez, de másrészt ezen túlmenően sok olyan kapcsolatos észrevétel merül fel, ami nem csupán és szorosan a témához tartozik, hanem érint más témákat is. Nem engedhetjük veszendőbe ezen legtöbbször hasznos gondolatokat.

8. A baráti hadseregekben művelt szocialista hadtudomány eredményeinek adaptálása. Azért itt befejezésül szólunk erről, mert a tanulmány elején tisztáztuk, hogy hadtudományunk, hadtápelméletünk alapja a szovjet szocialista hadtudomány, illetve hadtápelmélet. Ezért itt ezzel bővebben nem kívánunk foglalkozni.

Néhány szót a hadtápelmélet fejlesztésének módszereiről.

1. Úgy ítéljük meg, hogy a kidolgozott elméleti tételek gyakorlatban történő ellenőrzése terén nem teszünk mindenkor tudatosan annyit, amennyit kellene. E téren is vannak elismerésre méltó eredményeink, de inkább dominál az a helyzet, hogy gyakorlati ellenőrzés nélkül foganatosítunk kötelező érvényű rendszabályokat és utólag vonjuk le a következtetéseket, nem egy esetben anyagi és erkölcsi hátrányban. Ha közhelynek is számít, de megismételjük, hogy a legfelsőbb iskola, a legszínvonalasabb vizsga a gyakorlat.

2. Bár az utóbbi években jelentős javulás tapasztalható, mégis úgy látjuk, hogy a szellemi és anyagi ráfordításokat nem összpontosítjuk kellően a legfontosabb feladatok kutatására, megoldására. Tudományos kutató munkánk tervszerűen folyik, egyrészt kapcsolódik a néphadseregi témákhoz, másrészt saját igényeink kielégítését tervezzük, mégis a jövőt illetően nagyobb figyelmet kell tudományos kutatási célkitűzéseinknek szentelni összpontosítva a meghatározó témákra.

3. A téma kapcsán szót kell ejteni arról is, hogy közel sem használjuk ki kellően tanintézeink szellemi kapacitását egyes kutatási feladataink megoldásában. E kapacitások kihasználásának pedig elsősorban a hadtáp elméletének fejlesztésében lenne jelentős szerepe. Úgy véljük, az elméleti munkára a legjobb feltételek e szervezeteknél a legteljesebben biztosítottak, hiszen a hadtudomány valamennyi tudományterületéhez tartozó kérdéseket vizsgálják nap mint nap, kitűnő irodalmi bázissal rendelkeznek és képesek a kitűzött elméleti kutatási feladatok megoldására.

Mondanivalónkat két gondolatsorral fejezzük be.

Az elmúlt években fogalmazták meg a szovjet hadtudománnyal szemben támasztott legfontosabb követelményt, amely így hangzik: „állandóan előzze meg a gyakorlatot, előre tekintsen, tárja fel a hadügy fejlődésének valószínű útjait, rakja le a gyakorlati utat és ezáltal gyorsítsa meg és tökéletesítse a sze-

mélyi állomány kiképzésének és nevelésének folyamatát, segítse elő a fegyveres erők harckészültségének állandó fokozását”.

Úgy véljük, hogy ahogy ez a követelmény – saját lehetőségeinknek megfelelően – érvényes az általunk művelt hadtudományra, úgy érvényes a maga vonatkozásaiban hadtáplélméletünkre is.

Végezetül hangsúlyoznánk, hogy a felgyorsult ütemű, bonyolult világhelyzetben amikor a fejlődés perspektíváit vizsgáljuk, a katonai kérdések értelmezésében fokozódik a marxizmus-leninizmus valamennyi alkotó részének szerepe, ezért a hadtáplélmélet művelőinek kiemelt figyelemmel kell kísérniök a marxizmus-leninizmus kutatási eredményeit.

# HARCKÉSZÜLTÉG, MOZGÓSÍTÁS ÉS HADTÁPKIKÉPZÉS

## Ellátó század alkalmazása az ezred harctevékenységében

*Dr. Generál Tibor alezredes,  
a hadtudományok kandidátusa*

Harctevékenység anyagi eszközök felhasználása nélkül elképzelhetetlen. A fegyveres erők anyagi szükségletei minden korban egyfelől a harc megvívásának eszközeiből, másfelől magának az életnek a fenntartáshoz szükséges anyagokból tevődnek össze. Az anyagi biztosítás tehát a fegyveres erők minden dologi – anyagi, technikai, egészségügyi és egyéb tárgyi jellegű – szükségletének kielégítésére hivatott hadtápbiztosítás legalapvetőbb ága, a hadtáp legfontosabb és legbonyolultabb feladata, ezért amikor a hadtápot szervezzük, mindenekelőtt az anyagi biztosítás legcélszerűbb megvalósítását tartjuk szem előtt.

A harc jellegének változásai és a fegyveres erők korszerű szervezeti keretei – a második világháborúhoz képest – jelentősen megnövelték a csapatok anyagi eszközszükségleteinek méreteit és sokszorososan kibővítették e szükségletek körét. Elegendő utalni arra, hogy a szárazföldi csapatoknál az egy főre eső anyagfogyasztás a második világháború óta mintegy tízszeresére – 16–20 kg-ról 200 kg-ra – növekedett. Az anyagi biztosítás megszervezésének bonyolultságára jellemző, hogy egy korszerűen szervezett gépesített gépesített lövészadosztály löszerszükséglete mintegy 140 lőszerfajtából tevődik össze.<sup>1</sup>

Az anyagi biztosítás méreteinek gyors növekedése és az anyagi eszközfajták sokféleségének állandó bővülése napjainkban a csapatok anyagi eszközökkel való folyamatos és teljes ellátását a győzelem kivívásának egyik döntő feltételévé tette.

Az anyagi biztosítás folyamata – a hadtápbiztosítási rendszer keretén belül – viszonylag önálló alrendszer alkot, mely meghatározó szerepet játszik a hadtápbiztosítás megszervezésének és megvalósításának egész mechanizmusában. Ez a meghatározó szerep a következőkben jut kifejezésre:

– a hadtáp megszervezésének legfőbb rendszabályait az ellátás, továbbá az után- és hátraszállítások legcélszerűbb feltételeinek megteremtése érdekében fogantatosítjuk;

– a hadtápbiztosítás többi ágazata azokat az eszközöket alkalmazza, amelyekkel az anyagi biztosítás keretén belül látjuk el a csapatokat;

<sup>1</sup> A magasabbegységek és egységek anyagi biztosítása. ZMKA Tudományos Könyvtár. Lelt. sz.: 24601–A. (Kéziratfordítás), 5. oldal.

- a hadtáp különös feladatai egyfelől közvetve az anyagi biztosításhoz tartoznak (pl. katonakereskedelmi kiszolgálás, szákmányszolgálat, hadifoglyok ellátása), másfelől az ellátási feladatok dominálnak bennük (pl. elhelyezési, állat-egészségügyi biztosítás stb.) .

Az anyagi biztosítás rendszere a hadtápbiztosítási rendszer alapvető összetevője, mely felöleli az ellátás ágazatonkénti és szakaszos szervezeti felépítését, az ellátásért való felelősség elveit, továbbá a csapatok szükségletei kielégítésének és a felhasznált készletek pótlásának normáit, a katonai anyagmozgatást és egyéb rendszabályokat.<sup>2</sup>

A közelmúltban az anyagi biztosításra hivatott hadtápszervezeteket a csapat-hadtápnál is ellátó kötelekbe vonták össze. Ezek közül az egyik alapvető kötelék a gépesített lövész- (harckocsi) ezred ellátó százada. A következőkben az ellátó század szervezetének és rendeltetésszerű tevékenységének alapjait elemezzük.

### *1. Az ellátó század szervezeti felépítése, feladatai és teljesítőképessége.*

Az *ellátó század* az ezred alapvető hadtápszervezete, mely az ezred alegységeinek anyagi eszközökkel (páncélos és gépjárműtechnikai, egészségügyi anyagok, illetve a térképellátás körébe tartozó cikkek kivételével), továbbá alapvető szolgáltatásokkal való ellátására hivatott és amelynek szerteágazó tevékenységét a hadtáp vezetőszervek által központilag tervezett anyagmozgatási rendszabályok egységes technológiai folyamattá kapcsolnak össze.

Korszerű harcban az ezred rövid idő alatt, sokféle és nagytömegű anyagi eszközt használhat fel, miközben térbeli helyzetét gyakran és gyorsan változtatja. Az ellátó század szervezeti felépítése egyfelől megfelel a hadtápszervezetekkel szemben támasztott általános követelményeknek, másfelől pedig kapcsolódik az előjáró és alárendelt ellátási szakaszokhoz, amelyekkel feszes munkamegosztásban, időben és teljes mértékben biztosítja az ezred szükségleteinek kielégítését az alapvető anyagi eszközökkel és az előírt szolgáltatásokkal.

Az ellátó század *parancsnoka* általános hadtáptiszt, aki az ezredparancsnok hadtáphelyettesének van közvetlenül alárendelve. Általános parancsnoki teendői mellett felelős az ezred ellátási szakaszán az előírt ellátási és szállítási (anyagmozgatási) feladatok szervezett megvalósításáért, a zászlóalj ellátó szakaszok, továbbá az ezred biztosító, kiszolgáló és egyéb közvetlen alegységek parancsnokaival (illetve az anyagellátásért felelős személyekkel) a kapcsolat fenntartásáért.

Az ellátó század szerteágazó és bonyolult tevékenységének összhangja, életképességének fenntartása céljából a századparancsnok esetenkénti alkalmazási tervet készít, melyet a hadtáphelyettes hagy jóvá. Az ellátó század parancsnoka - közvetlen segítőivel - kidolgozza, fenntartja vagy saját hatáskörébe tartozó kérdésekben megváltoztatja:

- a század alkalmazási tervét, az erők és eszközök lépcsőzését, illetve az ellátási-szállítási feladatok konkrét struktúrájának megfelelő elosztását;
- megszervezi a század alegységei elhelyezését, áttelepítését;
- megszervezi és ellenőrzi az alegységekhez kiszállításra (kiadásra) kerülő anyagi eszközök idejében történő előkészítését és a rakodási munkák végrehajtását;

<sup>2</sup> A szárazföldi csapatok hadtápbiztosításának alapjai ZMKA tankönyv. Kézirati példány. 36/086/Ea. 76. oldal.

- elosztja a szállítóeszközöket és intézkedik a szállítások végrehajtására a szállítási tervfeladatok alapján;
- megszervezi az előljárástól érkező anyag fogadását és átvételét;
- foganatosítja a tömegpusztító fegyverek elleni védelem, őrzés, védelem rendszabályait;
- vezényli a helyőrségi és komendáns szolgálatokat;
- megszervezi a forgalomszabályozást és a belső összeköttetés fenntartását a század elhelyezési körleteiben;
- irányítja az állomány anyagi, technikai, egészségügyi biztosítását;
- felkészíti a személyi állományt a küszöbön álló feladatokra és közvetlenül irányítja a körükben végzendő pártpolitikai munkát.

A gépesített lövészezred ellátó századában *közvetlen állomány, vegyes szállító szakasz, ellátó szakasz és raktári állomány (tároló szakasz)* található.<sup>3</sup>

A harcokosi ellátó század alapvetően megegyezik a gépesített lövészezred ellátó századával. Különbség van a szállító alegységek, az ellátó szakasz és a raktárak szervezetében, illetve állományában, mivel a harcokosiezred ellátó századában három szállító szakasz van szervezve (lőszer-, üzemanyag- és egyéb anyagszállító szakaszok), ugyanakkor az ellátó szakasza kisebb és a raktári állománya kevesebb.

Az ellátó század *közvetlen állományához* századparancsnok helyettes (általános hadtáptiszt, aki háborús körülmények között egyben az ezred raktárak – tároló szakasz – parancsnoka is), szolgálatvezető tiszthelyettes, gépjármű technikai tiszthelyettes (század technikus), elektromos és gépkocsi szerelő, illetve szerelő-gépkocsivezető tisztesek és honvédek, terepjáró tehergépkocsik, gépkocsi-karbantartó gépkocsi és személygépkocsi vagy motorkerékpár tartoznak. A szerelő állomány – a század technikus közvetlen parancsnoksága alatt – javító rajban is szervezhető.

Felszerelésükhöz – a TASZT- (tartalék alkatrész, szerszám és tartozék) készleteken kívül – az alegység-szintű kisjavításokhoz szükséges szerszámok, tartalék alkatrészek és egyéb javító anyagok tartoznak.

*A szállító alegységek szervezeti felépítése a következő:*

A gépesített lövészezred *szállító szakaszának* élén szállító szakképzettségű tiszthelyettes szakaszparancsnok áll, akinek lőszer-, üzemanyag- és egy, vagy két egyéb anyagszállító raj van alárendelve.

A harcokosiezred *lőszer- és üzemanyag-szállító szakaszai* 3–3 rajból, az *egyéb anyagszállító szakasz* pedig 2 rajból állhat.

*A lőszerszállító raj (szakasz)*, amelynek a parancsnoka szállító szakképzettségű tiszthelyettes – lőszerkezelésre és rakodógép üzemeltetésére is kiképzett gépkocsivezetőkből (akik közül a harcokosiezrednél 3 tisztes rajparancsnoki beosztást tölt be), az ezred fegyverzeti anyagraktár részére előírt lőszer mozgókészleteknek egy fordulóval történő elszállításához szükséges, különböző típusú és raktárfelületű tehergépkocsikból, esetleg pótkocsikból áll. A lőszerszállító alegységek – a lőszerkezelőkön kívül – szállítják és tárolják az ezred fegyverzeti anyagraktár lőszerkezelő berendezéseit és anyagmozgató eszközeit is (göngyö-

<sup>3</sup> Vö.: Dr. Deák Péter alezredes: „Gépesített lövész- (harcokosi-)ezred ellátó század működésének és alkalmazásának elvei” című tanulmányának (ZMKMF, Szemelvények 1975/1. sz.) 2–7. oldalával.

legek, bevizsgáló műszerek, rakodólapok, kézi rakodóeszközök, mini konténerek, karbantartó anyagok, átmenetileg tárolt fegyverek stb.).

Az *üzemanyagszállító raj (szakasz)* élén szintén szállító tiszthelyettes áll, akinek tartály- és töltőgépkocsi (esetleg töltősor) kezelésére is kiképzett gépkocsivezető tisztesek és honvédek (harckocsiszrednél: tisztes rajparancsnokok útján) vannak alárendelve. Az üzemanyag-szállító alegységek technikai állományába az ezred üzemanyagraktár részére előírt mozgó- (kiegészítő) készletek egy fordulóval történő elszállításához szükséges terepjáró tehergépkocsik, töltőgépkocsik, 5 köbméteres hajlékony tartályok és motoros üzemanyag-szivattyú – esetenként: üzemanyag pótkocsik és utánfutók – tartoznak.

Az *üzemanyag-szállító raj (szakasz)* személyi állománya a különböző üzemanyagok felismerésére és az üzemanyag-technikai eszközök kezelésére is ki van képezve. A hozzájuk tartozó terepjáró töltőgépkocsik különleges felépítményűek, rendszerint 5000 literes tartály térfogattal rendelkeznek és egyidejűleg két tömlőn keresztül képesek gép- (harc-) járművek utántöltésére. A terepjáró tehergépkocsik rendeltetése a kenő-, karbantartó és vegyi anyagok, az üzemanyag technikai eszközök, üzemanyaggal feltöltött hordók, kannák, zsíros dobozok, ballonok és hajlékony tartályok; továbbá az ezred üzemanyagraktár tartálylefejtő és anyagmozgató eszközeinek (töltőfejek, hordó targoncák, hordó állványok, hordó korcsolyák, kanna rekeszek stb.), valamint kézi laboratóriumának szállítására.

Az *első egyéb anyag szállító raj* parancsnoka szállító tiszthelyettes, akinek műszaki felszerelések, vegyi fegyverzet és vegyivédelmi anyagok, továbbá híradóeszközök, üzemeltető, javító és karbantartó anyagok kezelésére, illetve rakodógépek üzemeltetésére is kiképzett gépkocsivezetők vannak alárendelve. A raj technikai eszközeihez az ezred műszaki, vegyivédelmi és híradó-anyagraktár mozgókészleteinek, tároló, anyagmozgató és bevizsgáló eszközeinek egy fordulóval való elszállításához szükséges – rendszerint 5 tonnás – tehergépkocsik és pótkocsik tartoznak. A raj együttműködik az ezred híradószázaddal, a műszaki-utászszázaddal, a vegyivédelmi szakasszal és a javító századdal.

A *második egyéb anyag szállító raj* parancsnoka szállító tiszthelyettes vagy tisztes. A rajhoz az ezred élelmezési és ruházati raktárak mozgó anyagi eszközkészleteit, tábori élelmezési raktár felszerelését, vágatási egységfelszerelések készletét, ruházati raktár felszerelését, irodaszer, nyomtatvány és ruházati javító-karbantartó anyagkészletét, továbbá ezen raktárak anyagmozgató eszközeit (zsák-targonca, ládatargonca, kézi kocsi, kézi emelővillás targonca, rakodólapok, fém szállító ládák, hajlékony falú ruhaszállító konténerek stb.) egy fordulóval elszállítani képes – rendszerint 3 tonnás terepjáró – tehergépkocsik, pótkocsik, kenyérszállító, vízszállító gépkocsik (esetleg hűtőgépkocsi vagy hűtő utánfutó), valamint forgó- és terepjáró villás rakodógépek tartoznak. A raj személyi állománya a különleges gépjárművek és rakodógépek kezelésére is ki van képezve.

Az *ellátó szakasz* rendeltetése az ezred vezető szerveinek, harcbiztosító, kiszolgáló és egyéb közvetlen alegységeinek alapvető anyagi eszközökkel való közvetlen ellátása. Élén hadtáptiszt-helyettes áll, akinek szállító raj és élelem-ellátó raj tartozik az alárendeltségébe. A *szállító raj* parancsnoka szállító tisztes, akihez a rajba beosztott – 3 és 5 tonnás terepjáró – tehergépkocsik vezetői tartoznak, akik rendelkeznek az általuk vontatott pótkocsik, üzemanyag- és vízszállító utánfutók kezeléséhez, továbbá a lőszer és üzemanyag kezeléséhez, szabályszerű kiadásához (gépjárművek töltéséhez) szükséges kiképzéssel.

Az *élelem ellátó raj* parancsnoka élelmezési tiszthelyettes, akinek 2 főszakács és az ellátó szakaszhoz utalt alegységek élelem ellátásához szükséges létszámú beosztott szakács van alárendelve.

A raj felszereléséhez mozgókonyhák, ezek tartozékai, kenyér- és vízszállító ládák, kézi anyagmozgató eszközök, továbbá a mozgókonyhák tüzelőanyaga (tűzifa, tüzelőolaj) tartoznak. Az élelem ellátó raj harcban rendszerint megosztva tevékenykedik.

Az *ezred raktárak (tároló szakasz)* fegyverzeti (lőszer-) üzemanyag-, élelmezési, ruházati és harci-technikai anyagraktárakból tevődnek össze, amelyekhez fegyverzeti-, üzemanyag-, műszaki-, híradó-, élelmezési anyag-, és ruházati ellátó raktárvezető tiszthelyettesek és ugyanilyen képesítésű raktáros tisztesek tartoznak (ez utóbbiak között vegyvédelmi raktáros is található). A harci-technikai anyagraktár parancsnoka a műszaki, helyettese a híradó raktárvezető tiszthelyettes.

A raktárak rendelkeznek a hozzájuk tartozó ellátási ágazatok vonatkozásában a raktári tevékenységekhez szükséges tároló, anyagmozgató, bevizsgáló, számviteli stb. eszközökkel (raktári egységfelszereléssel) is. Az ezred raktárak személyi állománya a fokozott harcckészültség elrendelése után (harci körülmények között) *tároló szakasz*ként kerül alkalmazásra, amelynek parancsnoki teendőit az ellátó századparancsnok helyettese látja el. A tároló szakasz nem önállóan, hanem a szállító rajokhoz (szakaszokhoz) kapcsolódva tevékenykedik.

Az ezred raktárak vezetői és kezelői szakmailag az illetékes szolgálatiágfőnök (vezető) alárendeltségébe tartoznak.<sup>4</sup>

Az ellátó század szervezeti felépítése az 1. sz. ábra szerint.

Az ezred ellátó század alapvető rendeltetésének megfelelően a következő feladatokat hajtja végre:

a) Az ezred raktárakban fegyverzeti anyagokból, üzemanyagból, műszaki felszerelésekből, híradó anyagokból, vegyifegyverzetből és vegyvédelmi anyagokból, élelmezési-, ruházati-, politikai-nevelési és elhelyezési anyagokból (9 ellátási ágazat) létrehozza és folyamatosan fenntartja az ezred ellátási szakaszára előírt csapat (mozgó- és kiegészítő) anyagi eszközkészleteket. Ennek keretén belül rendelkezik az ezred vezető szervei, harcbiztosító-, kiszolgáló- és egyéb közvetlen alegységei részére – a zászlóalj ellátási szakaszhoz – előírt csapatkészletekkel is.

b) A hadosztály ellátó zászlóalj települési (elhelyezési) körletében, kijelölt anyagátadó-, vagy találkozási pontokon, helyben, vagy a számára meghatározott helyszíni ellátási forrásnál időben, mennyiségi és minőségi előírások szerint átveszi, kézi és gépi rakodóeszközökkel fel-, le-, vagy átrakja az ezred részére a fentebb felsorolt ellátási ágazatok köréből kiutalt anyagi eszközöket.

c) Az átvett anyagi eszközöket – a biztonsági rendszabályok megvalósításával – szállító, töltő- és különleges gépkocsikon, vagy földön, mini konténerekben, szállító ládákban, rakodólapokon, rakodószőnyegen, rakodólemezen (tároló keretekben, szilárd és hajlékony üzemanyagtartályokban, egyéb edényzetben) át-

<sup>4</sup> A szervezeti felépítésben közölt adatokhoz felhasználására kerültek a gépesített lövész- és harcokocsiszerekek állománytáblái, a ZMKA gyakorló hadrendjének vonatkozó táblázatai és a MN ideiglenes hadinormái (üzemanyag-, közlekedési-, élelmezési- és ruházati szolgálat).

menetileg (1-2 napig) tárolja. Eközben az üzemanyagot kézi laboratóriumi-, a tűzér-, aknavető-, páncéltörő- és harcokcslőszer etalon (szabványmintához viszonyított), vagy ránézéssel és eszközzel bevizsgálja.

d) Az ezred szolgálatiág-főnökök (vezetők) intézkedései (elosztói, utalványai) alapján – a szállító és egyéb anyagmozgató eszközökkel együtt – elosztja az alegységek anyagi eszközszükségeit. Szállító alegységeivel az ellátó szakaszok részére kiutalt anyagi eszközöket szállítóoszlopokba, rakománycsoportokba,<sup>5</sup> rakatsejtekbé<sup>6</sup> csoportosítja és ennek megfelelően a raktárak rakodóállásaiban fel-, vagy átrakja, illetve átrakás nélkül szállítóoszlopokba, illetve lépcsőkre rendezi, majd útbaindítja vagy helyben átadja (áttölti) az ellátó szakaszok, esetenként közvetlenül a harcoló vagy harcbiztosító alegységek részére.

A rakománycsoportokat alapvetően úgy alakítja ki, hogy a lövészlőszer, az üzemanyagok egyrésze, az élelmezési anyagok és – idényruhacsere, vagy tiszta fehérnemű-ellátás idején – a ruházati anyagok az ellátó szakaszok útján; a tűzér-, aknavető-, páncéltörő-, rakéta páncéltörő- és rakéta légvédelmi-lőszer, az üzemanyagok más része, a műszaki, híradó és vegyvédelmi anyagok pedig közvetlenül az érintett raktárakból kerüljenek az illetékes alegységekhez.

Az ezred ellátási struktúrája a 2. sz. ábra szerint.

e) Az ezred vezető szervei, harcbiztosító, kiszolgáló és egyéb közvetlen alegységei részére a saját ellátó szakasza által átvett anyagi eszközöket közvetlen fogyasztás céljából előkészíti, illetve feldolgozza, majd részükre helyben átadja, illetve esetenként kiszállítja. Ennek során előkészíti és kiadja a lövész lőszerkeket; az ezred üzemanyagraktárnál létesített feltöltőhelyen vagy a harcrendben, töltőgépkocsiból avagy edénycserés módszerrel feltölti a gépjárműveiket; elkészíti majd rendszerint ételhordó és más edényekben kiadja az alegységek meleg- és hidegételét, esetenként az anyagjárandósági illetményét. Ha lehetőség van rá: az ezred vezetési pontjain étkezést hoz létre.

f) Az ezred alegységeit időszakonként ellátja új vagy javított, utánfestett és tisztított ruházati anyagokkal, tiszta fehérneművel és a ruházati szolgálat által más szolgálati ágak megbízásából kezelt anyagokkal (politikai-nevelési anyagok, tábori bútorzat, tüzelő- és világító anyagok).<sup>7</sup>

g) Az ezred haditechnikai eszközök tervszerű megelőző kiszolgálási (TMK) rendszerének követelményei szerint időben biztosítja a napi és időszakos karbantartási műveletekhez, műszaki (technikai) szemlékhez, javító tevékenységekhez szükséges – az ellátó század által kezelt – fegyverzeti, műszaki, híradó és vegyvédelmi igénybevételi anyagokat, hajtó- és kenőanyagokat.

h) A megfelelő szakanyagokkal való ellátás, a szállítás és az alkalmazás feltételeinek megteremtése vonatkozásában szorosan együttműködik az ezred megfelelő harcoló, harcbiztosító vagy kiszolgáló alegységeivel. Ezek szakanyagi eszközeit, szállítójárműveit átmenetileg kezeli, mozgatja, irányítja.

i) Gyűjti, rendszerezi, saját eszközeivel bevizsgálja, veszélyteleníti, hátra szállítja, utasítás szerint a hadosztály ellátó zászlóaljnak átadja vagy ellátás céljából felhasználja az elszórt, visszahagyott, felesleges vagy zsákmányolt anyagokat, csomagolóeszközöket, az egységakományok megbontása, felhasználása

<sup>5</sup> Vö.: az Ált./66. „Egységes Málházási Utasítás”. HM 1968. 324. oldalával.

<sup>6</sup> Vö.: Közl./11. Katonai Szállítási Utasítás II. rész. HM 1973. 81. oldal.

<sup>7</sup> Ruh./2. Ruházati szolgálati utasítás. HM 1971. 17. oldal.



után felszabadult konténereket, rakodólapokat, egyéb anyagmozgató eszközöket. Az ezred segélyhelyről esetenként hátraszállítja a sérültek fegyvereit, egyéb felszerelését.

j) Részt vesz az alegységek katona-kereskedelmi kiszolgálásában, a hadifoglyok ellátásában, a sérülteknek az ezred segélyhelyre történő hátraszállításában.<sup>8</sup>

Az ellátó század harcban rendszerint egy vagy két lépcsőben tevékenykedik. Szétbontakozásának alapelvei:

- feleljen meg az anyagáramlás várható ütemének (átlagosan 16–18 km/óra), mely szorosan összefügg az alegységek anyagi eszközszükségletének mennyiségével és szerkezetével;<sup>9</sup>

- igazodjon az anyagi eszközök átadás-átvétel módjaihoz (átrakással, földre rakással, átrakás nélkül – a szállítóeszközök átrendezésével stb.);

- tegye lehetővé a fennakadás nélküli anyagi biztosítást a harctevékenységek során bekövetkezett éles fordulatok eseteiben;

- óvja meg az ellátó század által kezelt anyagi eszközöket attól, hogy ugyanazon ellenséges ráhatástól egyszerre semmisüljenek meg.

Az ellátó század lépcsőzésére vonatkozó konkrét követelményeket – a szállítóeszközök központositott felhasználása elvének alkalmazásával – az ezredparancsnok hadtáphelyettese határozza meg.

Az ezred ellátó százada képes:

- az ezred ellátási szakaszára utasításokban előírt csapat- (mozgó és ki-egészítő) készleteket egyszerre felmárházni és elszállítani;

- az ezred vezető szervei, harcbiztosító, kiszolgáló és egyéb közvetlen alegységei részére a zászlóalj ellátási szakaszára előírt csapatkészleteket szállítani;

- valamennyi rendszeresített pótkocsit és egyéb utánfutó jellegű technikát egyszerre vontatni;

- a kenyeret, a friss húst és húskészítményeket 1-2 napig termosztáltan tárolni (kezelni) és szállítani;

- a részben egységakományként érkező anyagi eszközkészletek jelentős hányadát gépkocsin tárolni, a le-, fel- vagy átrakási munkák egy részét gépi rakodóeszközökkel elvégezni;

- szétbontakozását a küszöbön álló ellátási-szállítási (belső és külső anyagmozgató) feladatokkal összehangolni;

- alapvetően az anyagkezelésre is kiképzett gépkocsivezetők alkalmazásával egyszerű (főleg tranzit jellegű) raktári műveleteket végezni;

- harcból kivont alegységeket egyidejűleg, minden alapvető anyaggal feltölteni;

- az ezred vezető, harcbiztosító, kiszolgáló és egyéb közvetlen (tűzér-, aknavető-, páncéltörő-, légvédelmi-) alegységeit – a gépjárműtechnikai, az egészségügyi és térképészeti anyagokat kivéve – minden más anyaggal közvetlenül ellátni;

- saját technikai eszközeinek igénybevételét TMK-rendszerben biztosítani, az alegységszintű javításokat elvégezni;

<sup>8</sup> Az ellátó század feladatainak feltárása a 3. sz. lábjegyzetben hivatkozott tanulmány 7–12. oldalainak felhasználásával történt.

<sup>9</sup> Irányelvek a hadtápcsatatok és -törzsek felkészítésére. MNHF 0314/23/1977. 9. oldal.

- kisebb erejű ellenséges földi- vagy légitámadást a segítség beérkeztéig - sikeresen elhárítani;
- mentőosztagként működni.

Az ezred szállító százada egyidejű teljesítőképességének főbb mutatói:

a) Szállítókapacitás (a szállítóeszközök különböző típusaival, 80–90%-os raksúlykihasználással és 90%-os technikai együttthatóval számolva):

- gépesített lövészezred szállító szakaszánál 100–130 tonna szilárd és (töltőgépkocsikban) 30 000–35 000 liter hajtóanyag; ellátó szakasznál további 12–14 tonna szilárd és (töltőgépkocsikban) 6 500–7 000 liter hajtóanyag;

- harcokosi ezred szállító szakaszainál 130–180 tonna szilárd és (töltőgépkocsikban) 30 000–70 000 liter hajtóanyag; ellátó szakasznál külön 12–14 tonna szilárd és (töltőgépkocsikban) 5 000–6 000 liter hajtóanyag.

b) Üzemanyagtároló kapacitás:

- hajlékony tartályban 10 köbméter;
- 200 literes, illetve 50 literes hordókban a mozgó anyagi eszközkészletű hajtóanyag azon részét, amely töltőgépkocsikban, tartálygépkocsikban, üzemanyag-utánfutókban nem helyezhető el;

- üzemanyagkannákban a mozgó anyagi eszközkészletű hajtóanyagokból 0,2 javadalmazást (a lánctalpas harcjárművek után meghatározottak kivételével).<sup>10</sup>

c) Üzemanyag-átfejtő kapacitás:

- töltőgépkocsikkal (a típustól függően 2, 3 vagy 4 tömlővel) gépesített lövészezrednél 20–28; harcokosi ezrednél 32–52 gépjármű 5–10 (6–13) perc alatt történő feltöltése;

- a rendszeresített motoros szivattyúval 20 köbméter/óra hajtóanyag átfejtése, illetve

- „gépkocsi (hordó) töltő-elosztó” csatlakoztatásával 4 gépjármű;

- kannatöltő berendezés csatlakoztatásával pedig 20 üzemanyagkanna feltöltése.<sup>11</sup>

d) Kenyér termosztált tároló- és szállítókapacitása 1500–1600 kp.

e) Hús és húskészítmények hűtött (mélyhűtött) tároló- és szállítókapacitása 200 kp.

f) Víz hőszigetelt szállítókapacitása:

- az élelmezési anyagraktárnál 3000 liter, 380 liter/perc szivattyúzással;

- az ellátó szakasznál 1000 liter, 100 liter/perc szivattyúzással.<sup>12</sup>

g) Gépi rakodókapacitás:

- forgó rakodóval 800–1000 kp/sec névleges emelőképesség;

- rakodó targoncával 2000 kp, maximálisan 3,2 méter magasságra.<sup>13</sup>

<sup>10</sup> MN Üzemanyag Szolgálatának ideiglenes hadinormái MN USZF-ség. Klt. szám: 4/00354. 9. oldal.

<sup>11</sup> Üzemanyag-szolgálat technikai eszközei. 1966. 159–162.

<sup>12</sup> Az MN tábori élelmezési technikai eszközei és felszerelése. Budapest. 1973. 47., 51., 76., 89. oldalak.

<sup>13</sup> Az MN anyagmozgatási rendszerének korszerűsítéséről. Honvédelem. 1969. Különkiadás. Szám: 01807–69. 57., 60. oldalak.

h) Melegétel-ellátás az ellátó szakasznál maximálisan:

- gépesített lövészezredeknél egytál ételből 1200; kéttál ételből 680 adag;
- harcsocksi ezrednél egytál ételből 900; kéttál ételből 500 adag.<sup>14</sup>

A fentiekén kívül az ellátó század – a hadinormákban számára rendszeresített anyagmozgató és egyéb technikai eszközök alkalmazásával – képes a század technikai biztosítás feladatait megvalósítani, továbbá a raktári tevékenységek terén (rakodás, tárolás, számvitel) teljesítőképességét jelentősen növelni.

## II. Az ellátó század alkalmazása

Az ellátó század alkalmazása nem tűri a sablont, mivel funkcionális alegységei különböző rendeltetésűek, miközben az alkalmazott működési formák az alegységek differenciált szükségleteiből, az anyagmozgatás konkrét feladataitól, térben és időben várható kibontakozásától közvetlenül függenek. Az ezred segélyhely és az ezred sérült technikai gyűjtőhely működésére különböző helyzetekben is többnyire azonos vonások jellemzőek. (Hátraszállítás, meghatározott terjedelmű segélynyújtás, javítás.)

Az ellátó század azonban szinte minden egyes alkalommal más csoportosításban és más méretek szerint tevékenykedik, ezért lépcsőzését, működési formáit és belső csoportosítását a következő tényezők határozzák meg:

a) *Az ezred feladatai, harcrendje, az ezredparancsnoknak a harc lefolytatására hozott elhatározása. Az ezredparancsnok elhatározásából ered, hogy*

- mely zászlóalj és milyen megerősítők kerülnek az első lépcsőbe, mivel ezek részére mindennemű anyagi eszközszükségletet – rendszerint a feladatuk teljesítése után – az ellátó szakaszokhoz és a zászlóalj tüzérség tüzelőállásaiba kell az ezred szállító alegységeivel szállítani;

- milyen tűzfeladatokat hajt végre és hogyan manőverez az ezred tüzérség és a rakéta légvédelmi üteg, mivel ezek részére a tüzérségi, aknavető, páncéltörő, rakéta páncéltörő és rakéta légvédelmi löszert gyakran a tüzelőállásaikban (vagy anyagátadó helyeken) kell a fegyverzeti részlegeiknek átadni;

- előre láthatólag mikor és hol, melyik zászlóalj, illetve mely alegységek lesznek a harcból kivonva, mivel ezek anyagi eszközökkel (különösen üzemanyaggal) való feltöltésében az ezred (sőt a hadosztály) szállító alegységeinek közvetlenül is részt kell venni;

- mely alegységek szállítóeszközei vonhatók be az ezred (hadosztály) tagozatban folyó utánszállításokba;

- az ezred harc feladatát, a harcnap végén hol és mikor fejezi be, mivel ebben az időszakban az alegységeket a technikai kiszolgálás közben – meghatározott fontossági sorrend szerint – szinte egyidejűleg kell feltölteni;

- az ezred részére megszabott készleteket a harc kezdetén és végén hogyan kell lépcsőzni; a fogyasztási normákból mely alegység hogyan részesedik;

- mikor és hol, illetve milyen módon kell közvetlenül ellátni az ezred vezető szerveit, biztosító, kiszolgáló és egyéb közvetlen alegységeit lövészlőszerekkel, üzemanyaggal, meleg- vagy hidegélélemmel (készétel konzervekkel), egyéb anyagi eszközökkel.

<sup>14</sup> A 12. lábjegyzetben hivatkozott segédlet 7. oldalán.

b) *A badosztály anyagi-technikai vezető szerveinek szándéka, az ellátó zászlóalj települése (elhelyezése) és manővere. Ezekből ered, hogy*

- mikor és hol kell találkozási pontokon fogadni, anyagátadóhelyeken átvenni (átrakni) az ezred részére érkező ellátmányi anyagokat;
- mely anyagi eszközöket kell - oszlop rendezése után - átrakás nélkül továbbszállítani;
- mikor és hol kell az ezred szállító alegységeinek az ezred részére kiutalt anyagi eszközöket felvételezni;
- mikor és hol, mit kell helyszínről beszerezni.

c) *Az után- és hátraszállítási utak rendszeréből ered, hogy*

- milyen közlekedési viszonyok között valósítható meg az anyagi eszközök utanszállítása, a sérültek és a felesleges anyag hátraszállítása;
- mennyi és milyen bekötő utat kell előkészíteni az ellátó század funkcionális részlegeinek tevékenységéhez, a körforgalom megteremtéséhez.

d) *A terepviszonyokból ered, hogy*

- milyen természetes rejtési és óvási lehetőségekkel vonható ki az ellátó század az ellenség légi és földi megfigyelése alól, milyen mesterséges létesítményekre és rendszabályokra van szükség;
- a sérültek, vegyi-, sugárszennyezések, rombolások, vízbetörések (előntések) és tüzek keletkezése milyen következményekkel jár az ellátó század tevékenysége szempontjából;
- a telepítésre (elhelyezésre) számításba vett körletben megvannak-e a kellő feltételek a széttagolt elhelyezéshez, a szállítóeszközök szükséges forgalmához és a rendeltetészerű feladatokhoz;
- van-e bőséges vízlelőhely, vannak-e helyszíni anyagok speciális feladatokhoz, eszközökhöz;
- biztosítva van-e a feltétele a szilárd vezetésnek és a körlet gyors elhagyásának.

e) *Egyéb tényezők:*

- a felesleges és zsákmányolt anyagokat gyűjteni, kezelni, veszélyteleníteni kell, majd hátraszállítani;
- a hadifoglyokat szükség esetén el kell látni.

Az *ellátó század* parancsnoksága, közvetlen állománya és alapvető funkcionális részlegei az ezred összpontosítási, várakozási, gyülekezési vagy nyugvási körletében rendszerint az ellenséggel átellenben levő oldalon, az alegységektől 3-4 km-re helyezkedik el. A szállító alegységek és az ellátó szakasz (itt tartózkodó része) egymástól 500-1000 méterre, a terep védőképességét kihasználva bontakozik szét. A löszerszállító és üzemanyag-szállító alegységek legyenek egymástól legtávolabb. Az ellátó szakasz élelemellátó pontot hozhat létre.

A szállító alegységek rendszerint megőrzik a menetrendben felvett csoportosítást és az előrevonulási út két- (vagy egyik) oldalán, avagy az abból leágazó mellékutakon vonalas elhelyezésben, állandó készenlétben állnak a működőkészség gyors elérésére, illetve besorolásra az előrevonás folytatása céljából. A vonalas elhelyezésen belül az egyes gépkocsik „saktáblaszerűen” vagy - motorházzal az út felé - „fenyőágszerűen” tagolódnak szét.<sup>15</sup>

<sup>15</sup> Vö.: a 3 .sz. lábjegyzetben hivatkozott tanulmány 22-23. oldalával.

A gépkocsik között olyan távolság legyen, hogy az biztosítsa más gépkocsik anyagátrakáshoz oldalt, vagy véggel beállását, illetve – amennyiben a szállító alegység az útpadkán bontakozott szét – más oszlopok elhaladását. (3. sz. ábra)

Ha az ezred harcrendbe bontakozik szét, az ellátó század – a harctevékenység fajtájától és a harcmódtól függően – a harcoló alegységek élétől 10–20 km-re, általában az ezredhadtáp vezetési pont közelében (vagy azzal együtt) helyezkedik el, illetve részlegesen vagy teljes egészében települ.<sup>16</sup> A hadosztály első lépcsőjében alkalmazott ezred ellátó századai települési (elhelyezési) körleteinek vonalában a hadosztály többnyire harántutat jelöl ki.

Az ellátó századhoz vezető útvonalakon jól látható jelzéseket kell elhelyezni. Az ellátó század lépcsőzését és az egyes lépcsők elhelyezkedését vagy települési helyét és áttelepülésének feltételeit az ezredparancsnok határozza meg a hadtáphelyettes jelentése és javaslata alapján. A hadtáp első lépcsőjébe kijelölt és anyagi eszközökkel megrakott szállítóeszközök feladatát, elhelyezkedését és manőverét, továbbá az ellátó század zömének működési körleteit (helyeit), a racionális munkaszervezés kiinduló adatait (parancsnok elhatározásából, a hadosztály anyagi-technikai vezető szervek szándékából eredő feladatokat, a biztosítás rendszabályait stb.), az áttelepülés rendjét, a mentvonalakat, az anyagátadóhelyeket és találkozási pontokat a hadtáphelyettes jelöli ki.

A kijelölt működési körleteken, helyeken, pontokon belül az egyes szállító (ellátó) alegységek szétbontakozását, az állandó jellegű elemek helyeit és feladatait, a belső forgalmat, az együttműködés, a szétbontakozás és besorolás rendjét az ellátó század parancsnoka, a kijelölt oszlop- (lépcső-) parancsnok, vagy szállító, ellátó alegységparancsnok határozza meg.

Az ellátó század személyi és technikai állományát úgy kell elosztani, illetve a század csoportosítását úgy kell meghatározni, hogy az biztosítsa:

– az anyagmozgatások legcélszerűbb végrehajtását az előzőekben felsorolt tényezőknek megfelelően;

– azt, hogy a bekötőutak előkészítése és egyéb – nem szakmai jellegű – feladatok minél kevesebb munkaerőt vonjanak el;

– a kedvező munkafeltételeket a munka racionális megszervezéséhez, a belső átcsoportosításhoz, a körlet gyors elhagyásához.

Ebből a célból az ellátó század települési (elhelyezési) körletében, illetve működési körzetében objektumparancsnokságot, irányító pontot, tárolóhelyeket, rakodóállásokat és -frontokat, oszlopképző helyeket, számviteli, ügyviteli helyeket, anyaggyűjtő helyeket, riadókörletet, őrséget, védelmi szakaszokat, vegyi-sugárfigyelő pontokat, mentesítőhelyet, kiszolgáló blokkot, fedezékeket, várakozási és gyülekezési körleteket, találkozási pontokat és anyagátadóhelyeket kell kijelölni. (4. sz. ábra)

Az ellátó század települési (elhelyezési) körletéhez hozzávetőleg 4–8 km<sup>2</sup> alapterület szükséges.<sup>17</sup> Az ellátó századnak készen kell lennie arra, hogy teljes állományával 2 óra alatt szétbontakozzon, továbbá szállító oszlopokból 25 perc alatt anyagátadóhelyet hozzon létre.<sup>18</sup>

<sup>16</sup> Uo.

<sup>17</sup> A csapathadtáp feladatai és megszervezése. ZMKA tudományos könyvtár. Lelt. sz.: 24490—A. Kéziratfordítás. 25. oldal.

<sup>18</sup> A 3. sz. lábjegyzetben hivatkozott tanulmány 23. oldal.

Az ellátó század funkcionális részlegei munkáját elvileg a következők szerint célszerű megszervezni:

a) Az *objektum parancsnokságon* a parancsnok és a szolgálatvezető sátorban, fedezékben, lakóépületben, olyan központi helyen települ, ahonnet – a belső híradás eszközeivel, küldőncökkel, jelekkel és jelzésekkel – az anyagmozgatásra érkező parancsokat venni tudja, azok végrehajtására intézkedhet, a biztosítás rendszabályait érvényesíteni és az alkalmazást tervezni, szervezni képes.

b) Az ellátó század működési körletének bejáratánál jelölik ki az *irányító pontot*. Ezen a helyen a századparancsnok helyettes (távollétében szállító tiszt-helyettes) dolgozik, akihez az ezred komendáns és forgalomszabályozó alegységből vezényelt katona és vegyi-, sugárfigyelő (őrs) lehet beosztva. Ez a tiszt vagy tiszthelyettes végzi a vételezésre vagy anyagátadásra érkező szállítóoszlopok oszlopmenetleivelének ellenőrzését, a rakjegyzékek vizsgálatát, a gépkocsivezetők (oszlopparancsnok) eligazítását, a várakozási körletből történő bebocsátását. A rakodásra való irányítás 4–6 gépkocsiból álló csoportonként történhet. Az irányító pontnak állandó összeköttetésben kell lenni a raktárakkal, rakodófrontokkal és az oszlopképző hellyel. Biztosítani kell, hogy minden gépkocsivezető a várakozási körletben megismerje a számára kijelölt rakodóállás jelét (számát), az odavezető utat, a mozgási sebességet a bekötőúton (15 km/óra) és a rakodófrontoknál (5 km/óra), továbbá teendőket az ellenség különböző behatása esetén.<sup>19</sup>

Az irányítópont személyi állománya egyúttal légi megfigyelést is végez, figyelési és füleli a környező területet és a felderítő eszközökkel felfedi a vegyi- és sugárszennyezettséget. Szükség esetén – az ügyeleti szolgálat útján, vagy közvetlenül – elrendeli a légi-, vegyi- vagy atomriadót. Sugárszennyezettség-mérővel méri a beérkező és az alegységektől hátraszállított anyagi eszközöket, a szennyezett anyagokat a *mentesítőhelyre* irányítja.

Az irányító pont felszerelése részletes települési vázlatból, sugárszennyezettségmérő készülékből, vegyi harcanyag indikáló felszerelésből, riadó elrendelésére szolgáló lát- és hangjelzést keltő eszközökből, technikai híradó eszközökből, forgalomszabályozó és világítóeszközökből áll.

c) Az ellátó század legalapvetőbb funkcionális részlegei a *fegyverzeti, az üzemanyag, a harci-technikai (műszaki, vegyivédelmi, híradó), az élelmezési és a rubázati raktárak*.

Az ezredraktárak meglévő anyagi eszközkészletei – alapvetően az ellátási terveknek megfelelő rakománycsoportokban – a szállításukra kijelölt szállítóallegység gépkocsijain, rakodólapokra, különböző mini konténerekbe málházva, rakatsejtekbe csoportosítva, vagy egyszerűen a gyári göngyölegben (láda, zsák, doboz, hordó, kanna, ballon, fólia stb.), illetve töltő- (tartály-) gépkocsikban tárolnak.

A gépkocsikat lehetőleg természetes, vagy – csapatok által visszahagyott, esetleg külön erre a célra kiépített – mesterséges fedezékekben, illetve megfelelő olyan helyeken kell elhelyezni, ahonnan akadály nélkül, gyorsan ki tudnak hajtani.

Ha az ezred részére érkező anyagi eszközök átrakására nem áll rendelkezésre elegendő szállítójármű és az átrakás nélküli szállítás módszere sem alkalmaz-

<sup>19</sup> A 6. sz. lábjegyzetben hivatkozott utasítás 89. oldal.

ható, illetve létfontosságú anyagi eszközök átvétele céljából üres szállítógépkocsikra van szükség, akkor a kevésbé fontos anyagok egy részét földre kell rakni, illetve a hajtóanyagot a rendszeresített edényzetbe vagy hajlékony tartályba le kell fejteni. A földre rakott anyagi eszközöket – nyílt terepen vagy terep-képződményekben – ponyvával, fóliával le kell takarni (élelmiszereket kötelező), illetve – a konténerekbe vagy rakodólapokra málházott egység rakományok kivételével – a helyszínen található fa- vagy egyéb anyagokból készült alátétekre (ászkfa, rózse, nád, sás stb. szőnyeg, köteg) kell helyezni. A földre rakott anyagi eszközöket minél előbb olyan alegységek részére kell kiadni, amelyek saját szállítóeszközeikkel vételeznek az ezred raktáránál.<sup>20</sup>

A tárolóhelyeken a következő széttagolási normákat kell betartani:

- nem veszélyes anyagokkal megrakott járművek között 15–20 méter;
- lőszerfajták, illetve lőszerkekből az alegységek szükségletének megfelelően képzett rakománycsoportok között 50–70 méter;
- rakéta páncéltörő és légvédelmi lőszerke, továbbá gyújtófejek – külön tárolva – legalább 50 méter;
- üzemanyagraktár, fegyverzeti raktár és robbanóanyagok tárolóhelye egymástól lehetőleg 1,5–2 km-re, forgalmasabb úttól legalább 100 méterre.

Komplex egység rakományok esetében a veszélyes anyagokra vonatkozó széttagolási normák érvényesek.<sup>21</sup>

Valamennyi raktárnál (szállító alegységnél) az anyagi eszközöket tároló gépkocsiallásokon kívül rakodóállásokból rakodófrontot kell kialakítani az előjárótól érkező anyagi eszközök átvételével, az alárendelt vételezésével és a raktáron belüli anyagátcsoportosításokkal, rakománycsoportok kialakításával kapcsolatos beállítások, átrakások és kiállítások lebonyolítása céljából. Kedvezőtlen körülmények között a tárolóállások egybeeshetnek a rakodóállásokkal. Ebben az esetben biztosítani kell más gépkocsik oldalra vagy véggel össze történő beállítását.

A rakodóállásoknak lehetővé kell tenni a gépkocsik manőverezés nélküli szabad mozgását, gyors beállítását, kiállítását, fordulását és széttelepülését, amelyet – a rakodórészleg parancsnokának bevonásával – jelzésekkel irányítanak. Ezt a követelményt leginkább a „véggel össze” rakodási módszer elégíti ki. A rakodóállás munkaterülete (a gépkocsi típusától függően):

- oldalrakodás esetén 6–12 méter;
- véggel össze rakodás esetén 3–4 méter.<sup>22</sup>

Az üzemanyagraktárnál a hajtóanyagoknak töltő- vagy tartálygépkocsikba, illetve tárolóedényzetbe való átadás-átvétele céljából *benzin- és gázolajtároló és átadóhelyeket* (átfejtő állásokat); az itt tankoló gépkocsik feltöltése céljából *benzin- és gázolajtöltőhelyeket* kell kijelölni. Ezen kívül meg kell határozni az üzemanyag technikai eszköz tároló- és a fáradtanyag-gyűjtőhelyet. A töltő-, tartály- vagy tehergépkocsikat egymástól 15–30 méterre, az egyes hajtóanyag fajtákat, vagy gépkocsicsoportokat 75–100 méterre kell elhelyezni.<sup>23</sup>

A raktárak területén külön munkahelyeket kell kijelölni a speciális anyag-

<sup>20</sup> Lásd: a 2. sz. lábjegyzetben hivatkozott tankönyv 99. oldal.

<sup>21</sup> Ua. 34–35. oldal.

<sup>22</sup> A 6. sz. lábjegyzetben hivatkozott utasítás 88. oldal.

<sup>23</sup> Tankönyv az üzemanyag-raktárkezelők szakképzéséhez. MN Kik. Fcsf.-ség. 1965. Szám: 578. 304. oldal.

kezeléshez (ctalon vagy ránézéses bevizsgálás, szétmérés, laboratóriumi elemzés, göngyölegtelenítés, fegyverek, lőszeres és más haditechikai eszközök megtisztítása a kenőanyagoktól, konzisztens anyagok készletezése, kiserelése, hajtóanyagok kannázása, szűrese stb.).

d) Olyan szállítmányok rendezése céljából, amelyekben belül az egyes szállítógépkocsikra különböző anyagi eszközajták is kerülnek (inhomogén rakomány), vagyis a rakodást különböző raktáraknál levő gépkocsikról kell végrehajtani, *központi rakodófrontot* jelölünk ki.

e) Azoknak a különböző anyagi eszközajtákat magukba foglaló szállítmányoknak az összerendezése, amelyeket az ellátó század különböző szállító oszlopaiból – átrakás nélkül – alakítunk meg, erre alkalmas *oszlopképző helyen* történik. Az oszlopképző helyen alakulnak meg a vételezésre induló üres járművekből álló gépkocsioszlopok is.

f) Az ellátó század ügyviteli szempontból rendszerint kapcsolódik az ezred hadtáp vezetési pont ügyviteli szolgálatához. Az ügyintézők (munkacsoportok) ügyviteli tevékenységének összefogására és a más alegységekkel való ügykezelési kapcsolat biztosítására célszerű a század szolgálatvezetőt *ügykezelőként* kijelölni.

Az anyagelosztók, (utalványok, teljességi jegyzékek) gyűjtözése, nyilvántartása, a rakodási jegyek, rakjegyzékek kiállítása, továbbá a raktári készletekről szóló jelentések összeállítása a raktáraknál (szállító alegységeknél) kijelölt *számviteli helyeken* történik. Az anyagátadási okmányok vezetéséért, gyűjtözéséért és nyilvántartásáért a raktárvezető (raktárkezelő) a felelős.

g) Az elszórt és szákmányolt, vagy felesleges kézfegyverek, kisebb haditechikai eszközök, alkatrészek, elhasznált hüvelyek, csomagolóeszközök, rakodólapok, szállítótartályok gyűjtése, bevizsgálása, veszélytelenítése céljából elvileg valamennyi raktárnál *anyaggyűjtő helyeket* kell kijelölni. Kedvezőtlen körülmények között az ilyen anyagok kezelése az ellátó századnál közös anyaggyűjtő helyen történik.

h) Az *ügyeleti szolgálatot* a hadtáp vezetési pont ügyeleti szolgálatával együtt kell megszervezni. Ha erre nincs mód, akkor valamelyik tiszthelyettest vagy tisztet kell szolgálatba vezényelni és az objektumparancsnok közelében elhelyezni. Kötelmeit és felszerelését a HTP/3. Csapathadtáp Utasítás tartalmazza.<sup>24</sup>

i) A *riadókörtletet* az objektumparancsnok, illetve az ügyeletes elhelyezési körtlete mellett kell kijelölni. Földi ellenség támadása esetén itt történik a támadással közvetlenül nem érintett személyek gyülekezése, új harci alegységekbe való csoportosítása és konkrét harcfeladatuk meghatározása.

j) A *védelmi szakaszokat* az egyes alegységek körtleteinek az objektumparancsnoksággal átellenes szegélyén kell kijelölni úgy, hogy összességükben biztosítva legyen az ellátó század összefüggő körkörös védelme, illetve tűzösszeköttetése.

k) Az ellátó századnál a *vegyi-, sugárfelderítés* céljából rendszerint a meg erősítő, illetve az erre a feladatra kiképzett saját erőkből a hadtáp vezetési pontnál (ellátó század parancsnokságnál) vegyi-, sugárfelderítő őrsöt, az irányító ponton, a szállító alegységeknél és az ellátó szakasznál pedig vegyi-, sugárfigyelő pontokat kell kijelölni.

<sup>24</sup> 31–32. old.



l) Az őrséget (fegyveres figyelőket) és a járőröket a parancsnok szervezi meg. Elvileg a szállítóalegységeknél és az ellátó szakasznál kell fegyveres figyelőket kijelölni, illetve rendszertelen időközönként és meghatározott vonalakon járőrt indítani.

m) A vételezésre, le- vagy átrakásra beérkező gépkocsioszlop fogadása, eligazítása az egyes raktárakhoz, kisebb csoportokban, szervezett formában történő irányítása *várakozó körletekben* történik. Az ellátmányi, vagy hátraszállítandó anyagokkal megrakott kiinduló gépkocsik (gépkocsicsoportok) *gyülekezési körletekben* csatlakoznak egymáshoz és ezekből sorolnak menetrendbe.

n) Az előljárástól érkező szállítmányok fogadására, eligazítására, rakodó-állásokba vagy oszlopképző helyekre való bevezetésére, illetve a harcoló alegységekhez történő továbbirányítására – az előljáró intézkedése szerint – *találkozási pontot* jelölnek ki. A zászlóalj ellátó szakaszok, ütegek részére történő utánszállítások eseteiben a találkozási pontok szintén alkalmazhatók.

o) Abban az esetben, ha az előljáró több ezred, illetve az ellátó század több alegység számára szállít ki egyidejűleg anyagot, azok átadása – átvétele *anyagátadóhelyen* valósul meg.

p) Az ellátó század *ellátó szakasza* rendszerint megosztva tevékenykedik. Az ezred vezető szerveinek, a tüzér, légvédelmi tüzér, a biztosító és kiszolgáló alegységeinek ellátása céljából kiszolgáló blokkot (lőszer-, üzemanyag- és élelem-ellátó pontokat, pihenőhelyeket és – ha lehetőség van rá – a vezető szervek részére étkezdét) hoz létre:

- az ezred harcálláspontján a komendáns és forgalomszabályozó alegység elhelyezési körletében;

- az ellátó századnál vagy az ezred hadtáp vezetési ponton kijelölt helyen;
- egyes esetekben – ha az ezred tüzérségéből, a biztosító és kiszolgáló alegységekből egymáshoz közel jelentős erőket és eszközöket csoportosítanak össze – ezek álláskörletei mögött.<sup>25</sup>

r) Az ellátó század szállító (töltő) gépkocsijainak, gépi rakodó eszközeinek, egyéb hadtáp technikai eszközeinek javítása, az üzemképtelen szállítógépkocsik bevonatása céljából *technikai biztosító pontot* kell kijelölni.

Rendszerint támadásban, találkozóharcban és az ezrednek előrevetett osztagként való alkalmazása esetén (de esetenként más harcmódokban is) – az ezredparancsnok elhatározása szerint – az ellátó század állományából többnyire lőszer, üzemanyagot, robbanóanyagot és egyéb műszaki felszereléseket, esetleg vizet szállító járművek különíthetők ki az ezred hadtáp első lépcsőjébe. Az anyagi eszközökkel megrakott szállítójárművek kikülönítése nem lehet tetszőleges, hanem annak szervesen illeszkedni kell az ellátás tervszerű rendjébe és menetébe.

Alapvetően a fő feladatot ellátó és harc közben kivonásra tervezett zászlóalj feltöltéséhez, illetve az e zászlóaljat megerősítő alegységek készleteinek kiegészítéséhez szükséges anyagi eszközök kerülnek a hadtáp első lépcsőjébe.

Az anyagi eszközök kikülönítésének célja lehet még a felmerült, terven felül jelentkező többletszükséglet gyors kielégítésére való készenlét a harc menetében bekövetkező éles fordulat eseteiben. Ebben az esetben a kikülönített anyagi eszközök „biztonsági tartalék” szerepét töltik be. Létrehozhatjuk az ez-

<sup>25</sup> Vö.: A 3. sz. lánjegyzetben hivatkozott tanulmány 62–65. oldalával.

red alegységeinek megerősítése céljából olyan esetekben, amikor a nagyobb méretű anyagfogyasztás nem közvetlenül a harc kezdetén várható. (pl. mélybiztosítási övben). Ebben az esetben a szállító gépkocsikat besoroljuk a zászlóalj ellátó szakaszok menetrendjébe.

Védelemben az anyagi eszközökkel megrakott szállító gépkocsik kikülönítése az ezred anyagi eszközkészleteinek decentralizálása céljából történhet.<sup>26</sup>

Az ellátó század áttelepítése – rendszerint az ezred hadtáp vezetési pontjával együtt – az ezredparancsnok által meghatározott irányban, a hadtáphelyettes utasítására történik. Az új települési (elhelyezési) körlet szemrevételezését, az egyes funkcionális részlegek besorolását, menetét, az új körlet elfoglalását, valamint az áttelepítés közben végrehajtandó ellátási – szállítási feladatok végrehajtását az ellátó századparancsnok szervezi meg és irányítja. Az áttelepítés végrehajtását jelenteni kell az ezredparancsnoknak vagy a törzsfőnöknek, továbbá a hadosztályparancsnok hadtáphelyettesének (a hadosztály hadtáp-törzsnök).

Az ellátó század áttelepítéséről az ezredparancsnok hadtáphelyettese (vagy megbízásából: az ellátó század parancsnoka) értesíti a hadosztály ellátó zászlóalj parancsnokát, a zászlóaljparancsnokokat és az ezred közvetlen alegységek parancsnokai közül azokat, akiknek az alegységei nincsenek a zászlóalj meg erősítésére rendelve.

Az ellátó század áttelepítésének (átcsoportosításának) rendjét és idejét az ezred harchelyzete, az alegységek térbeli elhelyezkedése, anyagi ellátottságuk, továbbá a hadosztály ellátó zászlóalj elhelyezkedése és tervezett manővere határozza meg. Végrehajtását össze kell hangolni az alegységek ellátásával és az ezred részére kiutalt anyagi eszközök fogadásával, felvételezésével.

Az áttelepítés (átcsoportosítás) alapvető célja, hogy az ellátó század főbb funkcionális részlegei a harc folyamán olyan kedvező körülmények közé kerüljenek, amelyek lehetővé teszik a felmerült ellátási és szállítási feladatok időben történő, célszerű végrehajtását. Az ellátó század zömének áttelepítését (átcsoportosítását) elvileg végre kell hajtani:

- támadásban, ha az alegységek élétől 20 km-re lemaradtak;
- védelemben, ha a földi ellenség 8–10 km-re megközelítette őket.

Olyan esetekben, amikor az ellátó század az ellenség ráhatásának nyilvánvaló objektumává vált, áttelepítését a csapások alóli kivonás céljából kell végrehajtani. Az ellátó század alapvető funkcionális részlegeit célszerű egyszerre gyors ütemben áttelepíteni. Ha az ellátó századtól az ezredhadtáp első lépcsőjébe anyagi eszközökkel megrakott szállítójárművek vannak kikülönítve, a támadás folyamán – amikor az első lépcsőben levő szállítójárművek leürültek – célszerű „rájuk települni”. Az alegységek harcadatainak teljesítése után az ellátó századnak az új körletben (helyeken, pontokon) a legcélszerűbb működési formákban és belső csoportosítással készenlétben kell lenni az alegységek anyagi eszközkészleteinek feltöltésére, egyéb ellátási, kiszolgálási feladatok végrehajtására, a soronkövetkező harcadatainak anyagi feltételeinek megteremtése céljából.

Ha a régi körletben földre rakott készletek, vagy elvégzendő feladatok maradtak hátra, a visszamaradó részleg ezek felszámolása, illetve végrehajtása után

<sup>26</sup> Vö.: Tanköny a tartalékos hadtáptisztek részére. MHSZ OK. Bp. 1973. 55. oldal.

települ át. Lépcsőzetes áttelepítés esetén az egyes lépcsőket célszerű úgy összeállítani, hogy külön-külön képesek legyenek meghatározott alegységek feltöltésére.

Az ezred alegységei anyagi biztosításával foglalkozó kisebb-nagyobb szervezeteknek ellátó századába való összevonása kiszélesítette az ellátás és szállítás (anyagmozgatás) tervszerű és központosított megvalósításának alapjait.

A tanulmány akkor éri el a kitűzött célját, ha a benne foglalt kutató munkával és a szerző szerény gondolataival hozzájárul ennek az alapnak további rendszerezéséhez.

(Az 1-4. sz. ábrák a folyóirat végén találhatóak.)

#### *Felhasznált kútforrások*

1. Htp/3. Csapathadtáp Utasítás. HM 1965.
2. A Magyar Néphadsereg ideiglenes hadinormái (üzemanyag-, közlekedési-, élelmezési-, ruházati szolgálatok).
3. Gépesített lövész- és harckocsiszeredek állománytáblái.
4. Gépesített lövész- (harckocsi-) hadosztály gyakorló hadrendje. ZMKA. Lelt. sz.: 4068/Ea.
5. Közl./11. Katonai szállítási utasítás. HM 1973.
6. Ru./2. Ruházati szolgálati utasítás. HM 1971.
7. Elm./17. Utasítás a csapat élelmezési szolgálat megszervezésére és működésére háborúban. HM 1968.
8. Úza./21, Haborús üzemanyag-ellátási utasítás. HM 1966.
9. Ált./66. Egységes málházási utasítás. HM 1968.
10. Ált./45. Az MN általános ügyviteli szabályzata. HM 1976.
11. Irányelvek a hadtápcsapatok és -törzsek felkészítésére. MNHF. Nyt. szám: 0314/23/1977.
12. A szárazföldi csapatok hadtápbiztosításának alapjai. ZMKA tankönyv. Kltsz.: 36/086/Ea. Kézirati példány.
13. Tankönyv a tartalékos hadtáptisztek részére. MHSZ OK 1973.
14. Tankönyv az üzemanyag-raktárkezelők szakkiképzéséhez. MN Kik. Fcsf.-ség 1965.
15. Dr. Deák Péter alez.: Gépesített lövész- (harckocsi-) ezred ellátó század működésének és alkalmazásának elvei: MN ZMKMF. Szemelvények. 1975/1. Szám: B/1651.
16. Az MN anyagmozgatási rendszerének korszerűsítéséről. Az MN I. Anyagmozgatási konferenciájának anyaga. Honvédelem melléklete, 1969. Szám: 01807-1969.
17. Üzemanyag-szolgálat technikai eszközei. MNHF Ó üza. o., 1966.
18. Az MN tábori élelmezési technikai eszközei és felszerelési. MN ÉSZF-ség. 1973.
19. A csapathadtáp feladatai és megszervezése. A Lenin-Renddel kitüntetett Hadtáp és Szállítási Akadémia jegyzete. 1973. Leningrád. ZMKA Tudományos Könyvtár. Nytsz.: 24490-A.
20. Normatáblázatok gyűjteménye a katonai közlekedési és szállítási munkák szervezéséhez. ZMKA. 3002/Klt.
21. Gépkocsizó lövész- (harckocsi-) zászlóalj ellátó szakasz alkalmazása. Segédlet. MN ZMKMF. 1974. Szám: B/1517.



# A CSAPATGAZDÁLKODÁS ELMÉLETE, ELLÁTÁS, GAZDÁLKODÁS, KATONAI KÖZLEKEDÉS

## A hadtápgazdálkodás fejlesztéséért . . .

Az ötödik ötéves tervidőszak jóváhagyott feladatai a Magyar Néphadsereg hadtápjá teljes személyi állományától megfeszített munkát, becsületes helytállást követelnek. Ezeket a feladatokat a honvédelmi miniszter elvtárs a következők szerint határozta meg:

„A hadtápgazdálkodás – az MN gazdálkodási rendszere részeként – biztosítsa a fejlesztési és felkészítési követelményekből adódó igények kielégítését; a személyi állomány életszínvonalának, szociális ellátottságának, szolgálati körülményeinek javításából eredő szakfeladatok és szolgáltatások növekvő színvonalú teljesítését . . ., a hatékonyság valamennyi szinten történő javítását, a jó tapasztalatok általánosítását, a szolgálatok tevékenységi területén a belső és külső tartalékok feltárását . . .”

A végrehajtás érdekében folytatott tevékenység a hadtápgazdálkodás minden területén jelentős eredményekhez, fejlődéshez vezetett, amelyek közrebo csátását, a tapasztalatok átadását folyóiratunk útján is célszerűnek látjuk.

A mai számban megjelenő cikkgyűjtemény kezdetét jelenti egy rendszere sebb, célratoróbb, az aktuális kérdéseket feldolgozó sorozat megjelenésének – ezeket további anyagok megjelenése követi – amelyek a katonai gazdálkodás, a hadtápgazdálkodás rendszerének elméleti és gyakorlati kérdéseit vizsgálják, tárgyalják. Ennek megfelelően jelennek meg folyamatosan a hadtáp költségvetési tervezéssel, gazdálkodással, a gazdaságirányítással; az ellátás, a szolgáltatás és a számvitel rendszerével; a tárolással, a felügyeleti és belső ellenőrzések végrehajtásával kapcsolatos elméleti jellegű, vagy a gyakorlati célkitűzéseket és megvalósításuk problémáit, tapasztalatait tartalmazó anyagok. Természetesen helyt kívánunk adni a csapatgazdálkodás hatékonyságának, fejlesztésének, korszerűsítésének elvi kérdéseit; a személy állományról történő gondoskodás, ellátás, szolgáltatás helyzetének elemzését, a laktanya hadtápgazdálkodás tapasztalatainak feldolgozását tartalmazó tanulmányoknak is.

Úgy gondoljuk, hogy ezek a témák olyan jellegűek, amelyek általános érdeklődésre tarthatnak számot, ezért kérjük folyóiratunk olvasóit, hogy hasonló jellegű, a gazdálkodás bármely területét tárgyaló tanulmányaikat, véleményüket, észrevételeiket és javaslataikat a Hadtápbiztosítás Szerkesztőségéhez juttassák el

*a szerkesztőség*

## **A csapathadtáp tevékenységének átfogó szabályozásáról**

*Dr. K. Tóth Lajos alezredes, a hadtudományok kandidátusa*

A csapatok általános és szakmai tevékenységének rendjét átfogó módon szabályzatok, és szolgálati utasítások szabályozzák. A csapathadtáp szolgálati ágainak tevékenységét átfogó módon szabályozó szolgálati utasítások az 1960-as évek elején jelentek meg. Az elmúlt években a csapatok szakanyag-ellátásának, gazdálkodásának rendjében alapvető változások, fejlesztések következtek be, melyekre egyedi rendelkezések kerültek kiadásra. Az érvényben levő rendelkezések nagy száma ma már megnehezíti a végrehajtók tisztánlátását, eligazodását a szabályozott kérdésekben.

Az elmúlt időszakban a csapatok gazdálkodásában bekövetkezett fejlődés, illetve az ez irányú fejlesztési törekvések egyik fő jellemzője, hogy erőteljes tevékenység indult meg az ágazatokat átfogó, az azonos folyamatokat egységbe foglaló komplex rendszerek kialakítására, az erőforrások koncentrálására, a szervezetek összevonására, a munkafolyamatok ésszerűsítésére, gépesítésére. Ezen törekvések csapatoknál is tapasztalható megnyilvánulásai többek között a csapatszámviteli részlegek (CSSZR), a laktanyahadtápek (LHTP), az egységes technikai javító szervek.

Mindezek a tényezők, körülmények szükségessé tették napjainkra a csapathadtáp – állandó harcckészültség időszakában folyó – tevékenységének átfogó újra szabályozását.

A cikk keretében a 41/1977. (HK 11.) MNHF számú intézkedésével hatályba lépő CSAPATHADTÁP SZABÁLYZAT I. rész (A csapathadtáp megszervezésének, működésének és vezetésének alapjai) című szolgálati könyvben foglalt szabályozások főbb elvi és gyakorlati kérdéseivel foglalkozom.

### *A szabályzat helye, szerepe a szabályozás rendszerében*

A szabályzat első ízben jelenik meg az MN hadtáp történetében. A csapathadtáp tevékenységét átfogóan szabályozó szabályzat – egy állandó harcckészültség időszakára vonatkozóan – ez ideig még nem volt. Mint ilyen – az adott körülmények között, és a felgyorsult változások közepette – az első határozott lépés a csapathadtáp szolgálati ágainak *egységes rendszerbe* foglalására, a hadtáp szakanyaggazdálkodási és gazdaságirányítási folyamatok integrálására.

A szabályzat összességében azt a törekvést fejezi ki, hogy a hadtáp rendszerét nem az egymástól független, elkülönült, önálló zárt egységet alkotó

szolgálati ágak egymásmellettsége alkotja, hanem olyan egységes hadtápgazdálkodási, működési folyamatrend fokozatos megteremtése vette kezdetét, amelynek keretei között, sajátosságaiuknak megfelelően – egymással összehangoltan és kölcsönös kapcsolatban, egységes irányítással – a szervezeti rendszerébe tartozó szolgálati ágak tevékenykednek.

Alapját képezi a csapathadtápra vonatkozó valamennyi szakágazati szabályozásnak. Általános elveket, követelményeket, szabályozásokat fogalmaz meg a csapathadtáp egészére, illetve valamennyi szolgálati ágra. Ugyanakkor szorosan kapcsolódik a szakágazati szabályzatokhoz is, az ágazati folyamatokban történő alkalmazása azokkal együtt válik teljes értékűvé.

Átfogó, egységes követelményeken alapuló rendjét határozza meg az állandó harcckészültség időszakában:

- a csapathadtáp megszervezésének,
- a csapathadtáp gazdálkodásnak,
- a csapathadtáp vezetésének,
- a csapathadtáp ellenőrzésének,
- a katonai feladatok hadtápbiztosításának, és
- más általános hadtáptevékenységnek.

#### *A szabályzás jellege, szintje, időszaka*

A szabályzat a megfelelő konkrétság mellett zömmel elvi, keret jellegű szabályozás, mely tág lehetőséget nyújt mind a szakági vezetés, mind a csapathadtáp középírányító szervei (a seregtest, magasabbegység hadtáptörzsek), valamint a végrehajtók szintjén is az alkotó kezdeményezések, a szakmai, a fegyvernemi sajátosságok, helyi követelmények érvényre juttatásának. Ez a lehetőség a szabályozásnak kellő rugalmasságot biztosít arra, hogy elvei a végrehajtás különböző esetei, körülményei között, illetve a további fejlesztés során is kellően és maradandóan érvényesüljenek, amelynek realizálására a szabályzatban meghatározott ez irányú követelmények nyújtanak garanciát. Ebből következik, hogy a végrehajtás nem nélkülözheti az egyes feladatok konkrétabb, általános, vagy haderőnemenkénti, illetve helyi szabályozását a szükségnek megfelelően.

A szabályzat a magasabb szintű szabályozásokra alapoz és támaszkodik mindazon kapcsolódó rendelkezésekre, amelyek általános érvényűek, így alkalmazása ezek figyelembevételével történhet.

A szabályzat alapvetően egység szintű, vonatkozik a csapatgazdálkodást folytató, illetve gazdálkodásra, ellátásra utalt, békében élő katonai szervezetre, és ezek hadtápjaira, illetve hadtáp szolgálati ágaira. Ezen túlmenően szabályozza a csapatok előljáró szerveinek, illetve az előljáró hadtáptörzseknek a csapathadtáp irányításával kapcsolatos feladat- és hatáskörét.

A szabályozás időszakát tekintve az állandó harcckészültség feladatait öleli fel, egységbe foglalva mind a béke ellátással, gazdálkodással, mind a háborús felkészítést szolgáló hadtápbiztosítással kapcsolatos kérdéseket.

#### *A szabályzat általános tartalma*

A szabályzat általános tartalmát tekintve részben rendszerezett összefoglalása, az elmúlt években megjelent általános hadtáp rendelkezéseknek. (Megjelenésével számos egyedi rendelkezés veszti hatályát.) A hadtáp mechanizmu-

sával összhangban, az általános jellegű anyagi, pénzügyi rendelkezések csapathadtápban történő alkalmazásának rendjét, módját rögzíti, értelmezi. Ezekon túlmenően számos új szabályozást tartalmaz, amelyek

- kifejezik, megfogalmazzák az egységesítésre, az erők és eszközök koncentrálására való törekvést a csapathadtápban;
- a tapasztalatokat felhasználva rendezik, rögzítik az eddig nem szabályozott, a gyakorlatban jól bevált, előremutató kérdéseket;
- meghatározzák a csapathadtáp rendszerének fejlesztési irányát.

#### *A szabályzatban érvényre jutó alapelvek, alapvető követelmények*

A szabályzatban a csapathadtáp összetevékenységére vonatkozóan az alábbi alapelvek, alapvető követelmények jutnak kifejezésre:

- a PK HTPH vezette, komplex egységet alkotó csapathadtáp, melynek keretében, átfogóan szabályozott rendszerben, több szakágazat tevékenykedik, egymással összehangoltan;
- a PK HTPH helyének, szerepének erősítése, jog- és hatáskörének, valamint felelősségének növelése a hadtápgazdálkodás terén;
- a szervezet-centrikusság: a csapathadtáp, mint egységes szervezeti elem hivatott a szakterületébe tartozó valamennyi feladat ellátására, megoldására, a rendelkezésre álló erőkkel, eszközökkel;
- a gazdasági önállóság fokozása, erősítése, feltételeinek javítása, a gazdasági (anyagi) érdekeltiség szélesítése;
- az erők és eszközök koncentrált felhasználási lehetőségeinek biztosítása a feladatok hatékonyabb, gazdaságosabb megoldása érdekében;
- a gazdasági folyamatok egységének fokozása, az integráltság erősítése, melyek kifejezésre jutnak az egységes készletgazdálkodás elvében; a pénzgazdálkodás általános érvényűségének fokozódásában; az egységes számviteli és gazdasági adatfeldolgozási rendszer kialakítására való törekvésben, vagy a csapathadtáp egységes anyagi, pénzügyi tervezési és beszámoltatási rendszere megvalósításában;
- az állapotért való felelősség elve, mely a merev központi szabályozások helyett, minden szinten a kialakult helyzetnek megfelelő, differenciált rendszabályok foganatosítására kötelez, s feltételezi a gazdasági folyamatok, tendenciák állandó figyelemmel kísérését;
- az előljáró hadtápszervek irányító funkciójának erősítése, feltételeinek javítása.

#### *A csapathadtáp a szabályzat tükrében*

A szabályzat az első fejezet keretében eleget tesz annak az igénynek, hogy jogilag is megfogalmazott legyen az állandó harcászultság időszakában a csapathadtáp fogalma, rendeltetése, általános feladatai, ágazati tagozódása, továbbá a csapathadtáp vezető, szakirányító és végrehajtó szerveinek, valamint ezek fontosabb hadtáp szolgálati személyeinek feladatai.

A csapathadtáp általános megfogalmazása, feladatkörének meghatározása teremti meg azt a lehetőséget, hogy a hagyományosan, szolgálati ágakhoz kötött szakanyaggazdálkodási funkciókon és feladatokon túl tág teret kapjanak a fejlődéssel együttjáró, az egyes szakágazatokba egyre kevésbé beilleszthető funkciók és feladatok is, mint például: az adott szervezeti egységet átfogó költ-



ségvetési gazdálkodás, a számvitel és gépi adatfeldolgozás, a tárolás és anyagmozgatás, a szállítás stb. komplex szervezése, irányítása, ellenőrzése.

A fejlődés ma már csapatszinten is a belső erőforrások feltárását, hatékonyabb kihasználását, a gazdaságosság, takarékoság elveinek fokozottabb érvényre juttatását követeli. Ez pedig indokolja, hogy az egyes szakágazatok lehetőségeit koncentráljuk, arányosabban használjuk fel az előttünk álló feladatok megoldása érdekében. A csapathadtáp egységének szilárdítása, fokozása ennek kedvező feltételeit teremtheti meg.

A szolgálati ágak körvonalazott feladatai is az ellátás, a szolgáltatás terén az elmúlt években bekövetkezett fejlődést, a tevékenységek ez irányú kiteljesedését tükrözik.

A hadtápbiztosítás és gazdálkodás irányító, szervező és végrehajtó szervezeti struktúrája, az egyes szervezeti egységek feladatai e szabályozásban jelenik meg először átfogó módon.

Szabályzásra kerültek a legfontosabb, általános hadtáp szolgálati személyek, mint a hadtáp törzsfőnök, a hadtáp tervező, szervező tiszt, az ellátó al egységparancsnok, a raktárvezető, a számviteli részlegvezető feladatai.

Ezek közül kiemelten hívnám fel a figyelmet a hadtáp törzsfőnök jogállására, valamint a hadtápgazdálkodás tervezése, szervezése terén meghatározott feladataira.

A szabályozás szerint a hadtáptörzsfőnök a csapathadtáp egész személyi állományának szolgálati előjárója, a PK HTPH helyettese. Személyében újabb erősítést kapott a csapathadtáp vezetése.

Feladatai között a kor követelményeiből adódóan fogalmazódott meg a hadtáp szolgálati ágak ellátást, gazdálkodást tervező, szervező, irányító tevékenységének koordinálása, a hadtápgazdálkodás komplex feladatainak szervezése, átfogó elemzése, komplex tervek, intézkedések, javaslatok kimunkálása.

A szabályozás alapján a hadtáp tervező, szervező tisztek megszűnnek konkrét felelősség, feladatok, kötetmek nélküli mindenekes lenni. Körvonalazottabbá válik helyük, szerepük, felelősségük a csapathadtáp rendszerében.

Bár még a csapatok egy részénél jelentek meg az állománytáblákban a csapat számviteli részlegek (CSSZR), a szabályzat a csapathadtáp szerves elemeként tárgyalja, melynek feladatköre az egység valamennyi anyagi ágazatában folyó számviteli tevékenység ellátására kiterjed. A CSSZR fontos, újszerű elem, az integrációs törekvések egyik megtestesítője a csapathadtápban. Fejlesztése az MN ATB adatfeldolgozási és információ rendszere keretében, napjaink egyik soronlevő feladata. Szükséges, hogy a PK HTPH-ek kiemelten foglalkozzanak a már működő CSSZR-ek megszilárdításával, illetve a kialakításra kerülő CSSZR-ek rendszerbe állításával.

Kiemelt figyelmet fordít a szabályzat a szolgálati beosztások átadás-átvételére. Meghatározza, hogy az alapvető hadtáp szolgálati személyek beosztásának átadás-átvételét bizottságilag kell végrehajtani. Részletesen szabályozza a PK HTPH-i és a szolgálati ág-vezetői teendők átadás-átvételének feladatkörét, módszerét, az átadás-átvételi jegyzőkönyv tartalmát. E témakör fontosságát aláhúzza az átadás-átvételi eljárások végrehajtása során jelenleg tapasztalható lazaság, felületesség, amely minden bizonnyal magyarázható az ezzel kapcsolatos egységes követelmények hiányával is.

## A csapathadtáp-gazdálkodás fontosabb kérdései

A szabályzat második fejezete átfogó rendszerét, rendjét és követelményeit rögzíti a csapathadtáp-gazdálkodásnak, melynek fontosabb kérdései többek között:

- az egységes készletgazdálkodás elve;
- a laktanyahadtáp-gazdálkodás elve;
- a PK HTPH gazdálkodási jogkörének szélesítése;
- az egységes anyagi, pénzügyi (költségvetési) tervezés és beszámoltatási rendszer;
- a gazdasági elemzés gyakorlatának fokozása.

Az *egységes készletgazdálkodás* elve azt a törekvést fejezi ki, hogy a csapatok alaprendeltetéséhez, a kiképzés, a működés biztosításához felhalmozott különböző anyagi készleteket egységes rendszerbe foglaljuk, a megalakítás, készletezés rendjét egységes folyamatba illesszük, s ezáltal rugalmasabb lehetőséget teremtsünk a katonai feladatok anyagi szükségleteinek a csapatok saját hatáskörében történő kielégítésére, egyszerűsítsük az ezzel kapcsolatos ügyintézés, adminisztrációt, a meglévő készletekről egységes formában és átfogó módon lehessen tájékozódni, elszámolni.

A *laktanyahadtáp-gazdálkodás* elve annak lehetőségeit teremti meg, hogy a jelenleg folyó, központilag irányított kísérletek tapasztalatai alapján, az ez irányú döntések szerint, a következő években megtörténhessen a rendszer végleges és fokozatos kiszélesítését szolgáló szabályozások kimunkálása és törvényesítése.

A szabályzatban fogalmazódik meg első ízben kellő részletességgel a PK HTPH *gazdálkodási hatásköre*, melynek értelmében a hadtáp költségvetési előirányzatok felhasználásának, a szükséges átcsoportosítás kezdeményezésének, továbbá a hadtápanyagok kiadása elrendelésének joga alapvetően személyéhez fűződik, melyet – a rá háruló felelőssége mellett – szolgálatiág-vezetői útján gyakorol.

A PK HTPH hatáskörébe kerültek mindazok a jogok, amelyek eddig formálisan a parancsnokra voltak ruházva, de érdemben azokat elbírálni nem tudta. Ilyenek például a hadtáp szolgálati ágak illetmény felszámításainak költségvetési előirányzat- és anyagszükségleti terveinek, igényléseinek jóváhagyása.

Míndezzel érdemi tartalmat nyer a PK HTPH parancsnok helyettesi funkciója, s egyben konkrétábbá válik személyes felelőssége az egység hadtápellátásáért, gazdálkodásáért, amelynek megvalósításához megfelelő hatáskörrel rendelkezik.

A csapathadtáp gazdálkodás egységes rendszerének megteremtésére irányuló törekvésből következik az *egységes anyagi, pénzügyi tervezési és beszámoltatási rendszer* megvalósítási igénye, mely fontos feltétele a csapathadtáp felügyelete hatékonysága fokozásának is. Az elmúlt évek fejlesztése során ugyanis az ellátás és elszámoltatás rendszerében bekövetkezett változások összességében pozitív eredményei mellett, a csapatok középírányító szerveinek (a seregest, és magasabbegység hadtáptörzsek) erőteljes mérvű kirekesztése az ellátás szervezés, irányítás rendjéből mindinkább negatívan érezteti hatását. Meggyengült a csapathadtáp felügyeleti rendszere, melyet többek között a csapatok tervezésének lazaságai, hiányosságai, a gazdálkodásban gyakran tapasztalható szabálytalansá-

gok, tervszerűtlenségek, az ellátási színvonalban mutatkozó különbségek, lemaradások mutatnak.

A csapathadtáp egységes anyagi, pénzügyi tervezési és beszámoltatási rendszerének kialakítása azt a célt szolgálja, hogy megfelelő alapot teremtsünk

- a PK HTPH szervező, irányító, ellenőrző tevékenységéhez a csapathadtáp valamennyi szolgálati ágát, szakterületét átfogóan, valamint

- a csapathadtáp anyagi, pénzügyi tervezése, és gazdálkodása hatékony felügyeleti rendszere megvalósításához.

Indokolt, hogy a csapatok középírányító szervei jobban bekapcsolásra kerüljenek a csapathadtápok költségvetési tervezése, gazdálkodása felügyeletének ellátásába, a tervek és az elszámolások közvetlen ellenőrzési kötelezettsége, a gazdálkodás helyzetéről átfogó, rendszeres információ biztosítás útján.

A szabályzatban követelményként fogalmazódott meg a *hadtápgazdálkodás elemzése*. E kérdésben is a csapatgazdálkodás terén az elmúlt időszakban bekövetkezett minőségi fejlődés tükröződik.

A hadtápgazdálkodáson belül a csapatgazdálkodás jelentős részarányt képvisel. Az összhadtáp költségvetési előirányzat közel 60%-a csapatszinten kerül felhasználásra, s tendenciában ennek további növekedése várható. Nem mindegy, hogy a csapatok az évről évre rájuk bízott jelentős összegekkel hogyan gazdálkodnak, azokat milyen célokra, feladatokra, milyen hatékonysággal használják fel. A megnövekedett önállóság felelősséggel is párosul. Ez arra kötelezi a végrehajtókat, hogy a pénzügyi, anyagi eszközökkel „jó gazda” módjára sáfárkodjanak, a feladatok végrehajtása során törekedjenek a gazdaságos megoldásokra, ésszerűen takarékoskodjanak, tárják fel, illetve fokozottabban használják ki a belső tartalékokat, valamint szüntessék meg, illetve korlátozzák a veszteségforrásokat. Ebből következik, hogy a gazdálkodás hatékonyságának fokozása csapatszinten sem nélkülözheti azokat a módszereket, amelyek ennek elérését szolgálják: a költségtervezés, költségelemzés, gazdasági elemzés, statisztikai megfigyelések stb.

#### *A csapathadtáp vezetése*

A szabályzat harmadik fejezete a csapathadtáp vezetésének központilag szabályzandó fontosabb kérdéseivel foglalkozik, melyben meghatározza a vezetés alapjait, az információ biztosítás, a hadtápfeladatok tervezésének, a feladatszabás, valamint a beszámoltatás rendjét, követelményeit.

A szabályzat ezen fejezete lényegében az elmúlt évek során a csapatok középírányító hadtápszervei ez irányú erőfeszítéseinek tapasztalatain alapszik. Ezúton fogalmazódtak meg az MN szinten általánosítható s egységes, meghatározható vezetési elvek, követelmények, feladatok.

Régi igénynek tesz eleget a szabályzat a fejezet keretében amikor meghatározza a parancsnoki vezetés, irányítás tartalmát a hadtápot érintően. Rögzíti a parancsnok jóváhagyási, döntési hatáskörébe tartozó kérdéseket.

Itt bontakozik ki teljeskörűen a PK HTPH hatásköre, a hadtáp - illetve a csapatgazdálkodás kérdéseiben az egység egészére, valamint az utalt egységekre kiterjedően.

Fontos része a szabályozásnak a hadtápfeladatok tervezésére vonatkozó követelményei. Rendszerbe foglalja az alapvető terveket, azok kiépítésének rendjét. Kötelezővé teszi általánosan a vezetés fontos kellékét képező operatív

adattárak készítését, használatát, melynek konkrét formai és tartalmi szabályozását a csapatok középírányító hadtápszerveinek hatáskörébe utalja.

Egységes elveket, követelményeket határoz meg a munkatervezés rendjére, tartalmára, valamint általános rendszerré teszi a feladatszabást és a beszámoltatást. Mindezzel a szabályozás a hadtápvezetés hatékonyságának fokozását kívánja szolgálni.

### *A csapathadtáp ellenőrzése*

A szabályzat negyedik fejezete a csapathadtáp ellenőrzésének kérdéseivel foglalkozik. E fejezet tartalmi kimunkálásának alapját az 1975-ben tervezetként kiadott ellenőrzési utasítás gyakorlati alkalmazásának tapasztalatai képezték.

Általános megállapítás, hogy a hadtápellenőrzés korábbi években bevezetett rendszere összességében megállta a gyakorlat próbáját. A tapasztalatok felhasználásával kiegészítve, módosítva alkalmas a véglegesítésre.

A szabályozás gerincét az „*állapotért való felelősség elve*” képezi. Ez azt a követelményt támasztja a vezető és végrehajtó szervekkel szemben, hogy az ellenőrzést – a központilag meghatározott ez irányú követelmények maradéktalan érvényesítése mellett – az alárendelték hadtáphelyzetéből, illetve a szakfeladatok súlyától, teljesítésétől, valamint a helyi körülményektől függően, differenciált tartalommal, módszerekkel és gyakorisággal végezzék, annak érdekében, hogy a szabályzatok szerinti működést, rendet, állapotokat, fegyelmet biztosítsák.

A lényeg tehát nem az ellenőrzések számszerűségében, hanem a meglévő állapoton van, amelynek színvonala mindenkor utal a vezetés, irányítás szilárdságára, az ellenőrzések hatékonyságára.

A hadtápellenőrzés rendszere szervesen beilleszkedik a néphadsereg, a csapatok ellenőrzési rendszerébe. A különböző szinten, illetve a különböző szolgálati személyek által vezetett ellenőrzés része a hadtápellenőrzésnek. Az ellenőrzés ténye, tartalma, szakszerűsége, és az ennek alapján foganatosított rendszabályok a meghatározó.

A hadtápellenőrzés fő szervezője minden szinten a PK HTPH. Ez nem csökkenti a szakellenőrzés terén az ágazati vezetők hatáskörét, felelősségét.

Magyarázatra szorul a „*hadtápellenőrzés*” fogalma, mivel ennek a szabályzat kidolgozása, jóváhagyásra történő előkészítése időszakában voltak ellenzói. Az ellenőrzés rendszerét taglalva a 2/1975. HM számú utasítás többek között „*szakellenőrzés*”-ről beszél. Az ellenőrzés mely fajtájába illeszthető be a hadtápellenőrzés? Valami új ellenőrzési fajtáról van szó? Nem. A hadtápellenőrzés és a szakellenőrzés egy (összetett) fajtája. A szakellenőrzés elvont fogalom, konkrétá akkor válik, amikor meghatározzuk annak szakterületét, amelyre az kiterjed: például ételmezési szolgálat, vagy ezen belül ételmezési gazdálkodás ellenőrzése.

A hadtápellenőrzésnek a hadtáp rendszerében van létjogosultsága, s ez a hadtápgazdálkodás tartalmának szélesedésével, elmélyülésével méginkább fokozódik. Ebből következően a szabályzat kiemelten foglalkozik a „*gazdasági ellenőrzés*” kérdéseivel is, mint a szakellenőrzés másik (összetett) fajtájával, mely a hadtáp tevékenységének fontos részét képezi.

A felügyeleti ellenőrzés rendszerében szabályozásra került a csapatok középírányító hadtápszervei ellenőrzési kötelezettségének gyakorisága. Ebben meg-

határozó szempont volt az adott kötelék nagyságrendje, az alárendeltek száma. Ezzel indokolható, hogy az MN 5232 és a HÁVP hadtáptörzsnek 5 évenként, a többi középírányító hadtáptörzsnek 2 évenként kell az alárendeltnél átfogó felügyeleti ellenőrzést végezni. A felügyelet keretében ezen túlmenően témavizsgálatokat és célellenőrzéseket kötelesek végezni, saját terveiknek megfelelően.

A belső ellenőrzésre meghatározott követelmények újszerűsége, hogy nem személyhez köti az ellenőrzési feladatokat hanem szervezethez. Az ellenőrzés gyakoriságát pedig anyagfajtánként, tárolási, felhasználási helyenként, illetve szakterületenként differenciáltan határozza meg.

A belső ellenőrzés szabályozott rendje lehetővé teszi a PK HTPH részére, hogy az ellenőrzési feladatok végrehajtásába bárkit bevonjon, aki a feladat végrehajtására megfelelő felkészültséggel rendelkezik. Ez a lehetőség egyben azzal a kötelezettséggel is jár, hogy az ellenőrzési feladatoknak akkor is eleget kell tenni, ha az adott szolgálatiág vezetője annak végrehajtásában akadályoztatva van.

#### *A szabályzathoz kapcsolódó mellékletekben szabályozott kérdések*

A szabályzat egyes fejezeteibe nem illeszthető, illetve részleteket tartalmazó kérdések mellékletként kapcsolódnak a szabályzathoz.

Hasznos segítséget nyújt a PK HTPH-ek részére a katonai feladatok hadtápbiztosításának általános követelményeit, rendszabályait tartalmazó melléklet. Ez átfogó iránymutatást ad

- a katonai szervezetek felállítása, áttelepülése, átalárendelése, átszervezése, megszűnése;

- a leszerelés, bevonulás;

- a HKSZ-i, csapat-, és külföldi gyakorlatok;

- a csapatszállítmány;

- a polgári szervek megsegítésére kirendelt állomány, valamint

- a különböző időjárási viszonyok közötti ténykedés

hadtápbiztosításának megszervezéséhez, végrehajtásának irányításához.

Egy melléklet foglalkozik a csapathadtáp tevékenysége értékelésének szempontjaival. Ennek kidolgozását is több éves előkészítő munka előzte meg, a gyakorlati tapasztalatok a végleges összeállításban kerültek hasznosításra. Újszerű a csapatgazdálkodás értékeléséhez kimunkált mutatószám-rendszerek és számítási eljárások. Alkalmazásuk a felügyeleti ellenőrzés során kötelező jellegű, de a belső gazdasági tervező, irányító, elemző munkában is hasznosíthatók.

Egy-egy további mellékletben került rögzítésre a hadtápanyagok leltározásának rendje, valamint az állategészségügyi ellátás kérdései. Ez utóbbi átfogóan tartalmazza a korábbi években megjelent, érvényes szakrendelkezéseket az állategészségügyi ellátással, a járványvédelemmel, a vágóhelyek közegészségügyi előírásaival kapcsolatban.

A PK HTPH szervező, irányító munkáját fogják segíteni az áttekinthető táblázat a csapathadtápot tervekről, jelentésekről, a gazdasági feladatokról; az okmányminta gyűjtemény; valamint a tárgymutató, mely átfogja a szabályzat valamennyi részét.

Maradtak rendelkezések, amelyeket nem lehetett bedolgozni a szabályzatba. Számolni kell azzal is, hogy a gyorsan változó körülmények, a fejlődés

újabb módosításokat, kiegészítéseket, új megoldásokat igényel, melyeket szabályozni kell. Tervbe van véve, hogy a fennmaradt rendelkezésekről gyűjtemény kerül kiadásra, melynek az évenként megjelenő rendelkezésekkel történő kiegészítése folyamatosan megtörténik.

Döntés született arra is, hogy az új szabályozások alapján, megkezdődik egy, a hadtápgazdálkodást és ezen belül a hadtáp szolgálati ágak szaktevékenységét átfogó segédlet sorozat kidolgozása, amely módszertani segítséget fog nyújtani a végrehajtók részére a feladatok megoldásához, s alapját képezheti a hadtáptisztek, -tiszthelyettesek közigazdasági képzésének, továbbképzésének.

#### *Elvárások a szabályzat rendszerbe állításáról.*

A szabályzat jóváhagyását több éves előkészítő munka előzte meg. Benne a csapathadtáp legkiválóbbjainak több évtizedes tapasztalatai halmozódtak fel. Megjelenése, napjainkban egyre erőteljesebben kibontakozó, eleven, élő szükségletet elégít ki.

Rendszerbe állításától azt várjuk, hogy tovább erősödjön és szilárduljon a csapathadtáp egysége, javuljon vezetettsége, szabályozottsága. Ennek keretében erősödjön a PK HTPH-ek szerepe a hadtápgazdálkodás tervezésében, szervezésében, irányításában. Váljon összehangoltabbá a hadtáp szolgálati ágak tevékenysége. Javuljon a tervszerűség, a gazdálkodás hatékonysága, erősödjön a közigazdasági szemléletmód, váljon általános gyakorlattá a korszerű közigazdasági módszerek alkalmazása. Javuljon a hadtápellenzés színvonala, hatékonysága.

Az új szabályzat önmagában nem csinál csodát. Célját akkor éri el, ha minden szinten tudatos, szervezett tevékenység kezdődik meg elveinek, követelményeinek, előírásainak gyakorlati érvényesítésére. Ebben meghatározó szerepük lesz a PK HTPH-eknek. Példamutatásaikkal, követelménytámasztásaikkal, szívós, kitartó oktató, nevelő munkával hathatnak oda, hogy a szabályzatban foglaltak minél előbb teljesértékűen realizálódjanak a gyakorlatban.

**A személyi állomány  
élet-, munka és szolgálati körülményeinek helyzete,  
a hadtápellátás- és szolgáltatás fejlesztésének feladatai**

*Dr. Kajdi József alezredes*

1975 december 31-ével befejeződött a negyedik ötéves tervidőszak, lezajlott az MSZMP XI. kongresszusa. A társadalom különböző rétegeinek, azok képviselőinek aktív részvételével került kidolgozásra, majd a kongresszuson elfogadásra a párt programnyilatkozata. Ez a program – a Magyar Néphadseregre vonatkoztatva – többek között meghatározza:

„Hazánk védelmi képességének erősítése érdekében folytatjuk néphadseregünk fejlesztését, harckészültségének növelését, a személyi állomány erkölcsi-politikai színvonalának további emelését, szolgálati és életkörülményeinek javítását...”

A negyedik ötéves terv eredményeit és a fejlesztés célkitűzéseit figyelembe véve fogadta el az országgyűlés az ötödik ötéves tervet, amelynek 1980-ig tartó időszakára tervezett feladatai meghatározták hazánk gazdaságpolitikáját, a hadsereg fejlesztésének követelményeit is.

Most a XI. kongresszus utáni időszak és az ötödik ötéves népgazdasági terv végrehajtásának félidejében, a hatodik ötéves tervjavaslat kidolgozása előtt célszerűnek látszik áttekinteni a hadtáp alapvető feladatai közül a személyi állomány élet-, munka- és szolgálati körülményei fejlődésének eredményeit, a még meglévő problémákat, feszültségeket, szűk keresztmetszeteket, tájékoztatást nyújtani azokról a feladatokról, amelyek – az MN hadtápjá vezetésének követelményei szerint – az MSZMP szociálpolitikai törekvésciből az MN hadtápjára hárulnak.

A tájékoztatást megkönnyíti számomra az a tény, hogy a Magyar Néphadsereg hadtápjának vezetői – a hadsereg állami és politikai vezetői és vezető testületei előtt egyaránt – részletes felmérésen alapuló értékelést adtak a személyi állomány létkörülményei helyzetéről, a tervezett feladatokról. Miután ezen okmányok összeállításában részt vehettem és az anyagokat megismerhettem, továbbá rendelkezem bizonyos tapasztalatokkal, mertem vállalkozni e cikk megírására.

Ha ehhez hozzáteszem azt, hogy az élet- és szolgálati körülmények fejlesztésében mindannyian érdekeltek vagyunk, és nem mindegy a megvalósítás

milyensége, ütemének gyorsítása, továbbá hogy a Magyar Néphadsereg hadtápa – sajátos helyzeténél és feladatai sokrétűségénél fogva – egyik alapvető feladatuként végzi a személyi állomány létkörülményeivel való törődést, alátámasztja az ezzel való foglalkozás fontosságát.

### *Mi indokolja a kérdés feltevését?*

Az MSZMP következetes életszínvonal-politikájának, az erre vonatkozó párthatározatoknak – legutóbb az 1978 április 19–20-i KB-i határozatának – alapján társadalmi-gazdasági fejlődésünk jelen szakaszában előtérbe került a lakosság, ezen belül is az ifjúság, a nők életkörülményeinek, szociális, kulturális és egészségügyi ellátásának intenzív ütemű és mérvű javításának kérdése. Mind erőteljesebben bontakozik ki a párt szociálpolitikájának, az egész nép – ezen belül a néphadsereg – anyagi helyzetének javítását célzó, a megvalósításra irányuló feladatoknak végrehajtása.

A szocialista társadalmi-gazdasági viszonyok változása, fejlődése objektív törvényszerűségként hat a néphadseregre, és annak sajátos funkciójából adódóan különösen fontos, hogy a hadsereg vezetése kellő figyelmet fordítson a párt és a kormány életszínvonal-politikájának megfelelő realizálására. Nagyon egyértelműen fogalmazódik ez meg a honvédelmi miniszter elvtárs direktívájában:

„A hadtápgazdálkodás – a Magyar Néphadsereg gazdálkodási rendszere részeként – biztosítsa ... a személyi állomány életszínvonalának és szolgálati körülményeinek javításából eredő szakfeladatok és szolgáltatások növekvő színvonalú teljesítését, a rendelkezésre álló kereteknek, erőforrásoknak a fő célkitűzések érdekében történő koncentrált felhasználását...”

Úgy gondolom, hogy a hadtáp területein dolgozók számára rendkívül jelentős, hogy a társadalmi viszonyokban bekövetkezett változások hatása különösen szembetűnően jelentkezik az ifjúságnál. Ebből következik, hogy a fiatalokra jellemző kulturális-műveltségi színvonal, önmaguk és környezetük iránti igényességük növekedése egyben a szolgálatot teljesítő katonafiatalok anyagi, kulturális ellátásának egyik alapvető mércéje kell, hogy legyen. A legkorszerűbb technika teljes értékű alkalmazása csak hozzáértő, a feladatai ellátásához szükséges feltételekkel rendelkező, kiegyensúlyozott életet élő és gondoktól mentes személyi állománnyal érhető el. Ezek a tényezők arra köteleznek mindannyiunkat, hogy tevékenységünk során tudatosan és előrelátóan – a társadalmi fejlődéssel összhangban – a létkörülményeket meghatározó valamennyi tényező komplex hatását figyelembe véve hajtsuk végre a Magyar Néphadsereg személyi állománya szolgálati és életkörülményeinek állandó javítására irányuló feladatokat.

Az ezzel összefüggő feladatok sokrétűsége, a végrehajtásban résztvevők széles köre, a rendelkezésre álló erőforrások hatékonyabb, célirányosabb felhasználása indokolja, hogy a vezető és végrehajtó szervek ez irányú törekvése és munkája egységes elveken és követelményeken, összehangolt, hosszútávú tervekben alapuljon. Hogy az eddig elért eredmények az MN hadtáp területén kielégítik a követelményeket, az többek között a vázolt elvek betartásából is adódott.



Mielőtt a létkörülmények fejlesztésében elért eredményeket, a jövő feladatait vázolnám, szükségesnek tartom meghatározni az egyes fogalmakat, azok tartalmát.

A Magyar Értelmező Kéziszótár szerint az életszínvonal fogalmán valamely társadalom, közösség jólétének mértékét, fokát értjük.

Az életszínvonal fogalmát vizsgálva sokfajta meghatározással találkozunk. A definícióknak a sokasága részben a tárgy bonyolultságából, részben az eltérő megközelítésből adódik. Eltekintve most a különböző meghatározások felsorolásától, az életszínvonal fogalmát illetően a legfontosabb kérdés az, hogy mi a fogalom tartalma és melyek az összetevői.

A kapitalizmus politikai gazdaságtanában, a polgári közgazdaságtanban az életszínvonal fogalmának, tartalmának mind objektív, mind szubjektív megközelítése ismert. A különbség természetesen a két felfogás között jelentős. Amíg az objektív felfogás a megközelítéshez az anyagi javakból való részesedésből, a fogyasztásból, végső soron a szükségletek kielégítésének valóságos folyamatából indul ki, a szubjektív felfogás ugyanakkor a szubjektív érzeteket veszi alapul, amelyek a szükségletkielégítés során keletkeznek.

A marxista közdaságtan az életszínvonal fogalmának meghatározásánál más elvet követ. A szükségleteket a termelőerők fejlettségéből és fejlődéséből, a társadalmi viszonyokból levezetve határozza meg, és lényegüknek objektív voltukat tekintti. Ezzel egyidejűleg vizsgálja az életszínvonal körébe tartozó szükségletek kielégítésének valóságos folyamatait.

Gondot okoz, hogy az életszínvonal fogalmát és a rokonfogalmakat (életkörülmények, életmód, életvitel stb.) következtelenül használjuk. Ez főként azal függ össze, hogy a tudományos kutatás eddig nem volt képes e kategóriák tartalmának és így a közöttük levő különbségeknek olyan meghatározására, amely általánosan elfogadható alapja lehetne következetes használatuknak.

A szocialista építés gyakorlatának tapasztalatai alapján megállapítható, hogy az életszínvonal fogalmának tartalma jelentősen bővült. A gazdasági tervezés egyre inkább társadalmi-gazdasági tervezéssé vált, a társadalmi célok pedig egyre inkább az életszínvonal tervezésével jutnak el a szűkebb gazdasági szférához.

Első öt éves tervünk például még egyszerűen arról intézkedett, hogy a lakosság életszínvonalának kell öt év alatt 35<sup>0</sup>/<sub>0</sub>-kal nőnie. Úgy gondolom nem kell mondanom mai fejjel, hogy egy ilyen cél megvalósításának mérhetősége enyhén szólva kétséges volt. Ha ezzel szemben ötödik öt éves tervünk egzakt módon megfogalmazott életszínvonal-politikai céljait nézzük, láthatjuk, milyen hatalmas minőségi változás történt az életszínvonal fogalmának használatában.

Az életszínvonal fogalmának bővülése két, egymástól el nem választható folyamatot foglal magába. Bővült az életszínvonal fogalma abban az értelemben, hogy növekedett a fogalom összetevőinek a száma. Ez együtt járt az anyagi elemek csak közvetetten anyagi vagy nem anyagi vonásokkal való kiegészülésével. Az uralkodó mennyiségi szemlélethez – először a közvetlenül anyagi jellegű folyamatokhoz kapcsolódva, majd rajtuk túlmenően – minőségi vonások és elemek társultak.

Szocialista fejlődésünk kezdeti szakaszában – termelőerőink akkori színvonala miatt – elsősorban a tömegek alapvető szükségleteit kellett kielégítenünk. Az elmúlt évtizedben viszont – és a jövőben még inkább – az életszín-

vonaltól-politika stratégiai céljait már hosszabb távú társadalompolitikai elgondolásaink, a fejlett szocializmus építésének követelményei határozzák meg; az alapvető szükségleteket társadalmi méretekben lényegében képesek vagyunk már kielégíteni.

Az életszínvonal fogalmának összetevői között kezdetben szinte kizárólagos szerepe volt a jövedelemnek és a fogyasztásnak. Szerepük ma is meghatározó, de a hatvanas évek elejétől mind szervezettebben kapcsolódott hozzájuk a népesedés és a foglalkozáspolitikai, majd a hetvenes évek elejétől a „fogyasztói” vagy „lakossági” infrastruktúra fejlesztése.

Mindezek alapján az életszínvonal fogalmának összetevői ma a következők:

- a jövedelem (munkajövedelmek és szociális ellátás);
- a fogyasztás és a fogyasztói árak;
- a kereskedelmi, és termelő szolgáltatások (közlekedés; hírközlés; víz- és javító szolgáltatások);
- lakás- és kommunális ellátás;
- az egészségügyi ellátás;
- népesedés;
- foglalkoztatottság;
- oktatás, szakképzés, közművelődés;
- a testnevelés és a sport.

#### *Az életszínvonal fogalma a néphadsereg sajátos viszonyai között*

Az életszínvonal tartalmát és összetevőit nemcsak társadalmunk, de a néphadsereg sajátos gazdálkodási és ellátási viszonyai között is vizsgálnunk kell annak érdekében, hogy felmérhessük és helyesen értelmezzük a jövő feladatait. És ezt a vizsgálatot a teljes személyi állományra, a sor- és hivatásos, továbbá a polgári alkalmazottakra is el kell végezni.

A hadseregben a személyi állomány élet- és szolgálati körülményei, létkörülményei kifejezést használjuk leginkább. A fogalom összetett, lényegében – sajátos érvényesülési körülmények között – az életszínvonal fogalmát takarja. A személyi állomány élet-, szolgálati és munkakörülményeinek fogalmán a katonának (a hadsereg összes személyi állománya, dolgozó) tényleges egyéni és kollektív szükségletei kielégítettségi fokát, kielégítettségi mértékét értjük. Tartalmazza a néphadsereg sajátos viszonyainak és követelményeinek megfelelő anyagi, szellemi és erkölcsi javak, értékek iránti szükségletet, valamint mindazon tényezőket, amelyek – összhangban az általános társadalmi fejlődéssel – a hadsereg kötelékében meghatározzák a szükségletek kielégítésének lehetséges mértékét és módjait. A létkörülmények színvonalát számos tényező motíválja, melyek egy része mennyiségileg mérhető, becsülhető; más része közvetetten hat. A meghatározó tényezők közé azok sorolhatók, amelyek közvetlenül hatnak a személyi állomány élet- és munkakörülményeire.

Az életszínvonal fejlődését legközvetlenebbül az anyagi javak fogyasztása, a szolgáltatások minőségi színvonala mutatja, amelyek jelentős része az MN hadtáp tevékenységi körébe tartozik. Ez természetesen nem jelenti, hogy a személyi állomány életszínvonalának megítélését más, szintén jelentős ellátási mutatók (pl.: elhelyezés, lakásellátottság; kulturális, sport-lehetőségek; illetményhelyzet stb.) nem befolyásolják.

A hadtáp területén a létkörülmények tartalma a következőket foglalja magába:

a) a sorállomány vonatkozásában:

- az élelemzési ellátás mennyiségi, minőségi emelését, változatossága biztosítását; az egyéb járandóságok kielégítését; az étkeztetés körülményeinek, kulturáltságának fejlesztését; az ellátást segítő egyéb tevékenységek (kiszolgált gazdaság; kereskedelmi ellátás stb.) színvonalának javítását;

- a ruházati ellátás színvonalának növelését; a laktanyai és tábori pihenés lehetőségei megteremtését; a szolgáltatások magas szintű és a társadalmi igényeket mind jobban megközelítő biztosítását;

- az egészségügyi alap- és kórházi ellátás fejlesztését; az egészség- és munkavédelem feladatai végrehajtását;

b) A hivatásos és a polgári állomány vonatkozásában:

- az üdültetés, pihenés szervezett biztosítását;

- a szociális juttatások (bölcsődei, óvodai ellátás, kollégiumi férőhely biztosítás; hozzátartozók foglalkoztatása, távoli helyőrségek ellátásában közreműködés; szolgálati és munkaruha, üzemi étkezés körének biztosítását, kiterjesztését);

- az egészségügyi ellátás, gyógyüdültetés, szanatóriumi ellátás feltételei megteremtését és végrehajtását;

- a szolgálati és szakmai feladatok ellátása feltételeinek megteremtését, annak helyzetét, körülményeit.

Ez a vázlatos felsorolás is mutatja, hogy a Magyar Néphadsereg hadtápjának széles területeken végzi azokat a feladatokat, amelyeket a párt és a kormány határozatai alapján a hadsereg felső vezetése meghatározott.

### *Az életszínvonal mérhetősége*

A néphadsereg személyi állományának élet-, munka és szolgálati körülményeit vizsgálva – véleményem szerint – jogosan merült fel az igény arra, hogy az előző (bázis) időszakhoz viszonyított fejlődés összehasonlíthatóvá, mérhetővé váljon.

Az elért eredmények – mindenképp az életszínvonal fogalmának összetettsége miatt – pontosan és mindenre kiterjedően nem mérhetők. Úgy gondolom, nagyon egyszerű példát választva, mint ahogyan nem adható, keverhető össze az alma, a hal és a kosár, ugyanúgy nehéz ugyanezt elképzelni pl. az élelemzési, ruházati ellátásról és az üdülésről.

A mérés lehetősége a hadtápgazdálkodásban (a népgazdaságban) akkor sem biztosítható, ha az életkörülmények, az életszínvonal tartalmát leszűkítjük az anyagi elemekre. Ebben az esetben a mérést mindenképp a szükségletek kielégítő használati értékek (élelemzési, ruházati anyagok) összemérhetősége nehezíti. Lehetséges azonban, és ennek már mind a csapatoknál spontán módon, illetve szervezettebben a Csapathadtáp Szabályzat I. részében és mellékletében foglaltak alapján nem egy jele fellelhető, az életszínvonal elemeit alkotó egyes részek természetes számbavétele és mutatószám-rendszerű kifejezése.

Felmerül a kérdés, hogyan tudunk összehasonlítást tenni az ellátás és szolgáltatás nem anyagi jellegű elemeinek fejlődésében? Ma még ezen nem anyagi természetű elemek szükségletei kielégítésének inkább csak a lehetősé-

geit vagyunk képesek mérni, azoknak az objektum rendszereknek (konyha, étterem, körlet, fürdő stb.) korszerűsítését, amelyek jelentős befolyást gyakorolnak a személyi állomány életkörülményeinek fejlődésére.

Az életszínvonal, az életkörülmények fejlődésének van egy még kevésbé mérhető oldala, ez pedig a fejlődés minőségi vonásainak tömege. A mérhetőség a minőségi összefüggések mennyiségében való kifejezését, feloldását igényelné.

Természetesen mi sem tekinthetünk el ma már attól, hogy az életkörülmények jellemző értékben vagy természetes számokban kifejezhető mutatóit a hadtápgazdálkodás folyamatában mind jobban kihasználjuk. Számunkra adott az a lehetőség, hogy azonos társadalmi helyzetű emberek csoportjaira, a néphadsereg személyi állományára vonatkozó méréseket végezzünk, s a mutatók mind jobban megközelítsék az objektivitást és a teljességet. Erre annál inkább szükség van, hogy az elvégzett elemzések segítségével, a rendelkezésre álló mutatószámok ismeretében helyesen lehessen megfogalmazni a néphadsereg, ezen belül a hadtápszolgálat életszínvonal-politikai céljait.

### *A személyi állomány életszínvonalának helyzete, eredményeink*

A lakosság életszínvonalát, annak fejlettségi fokát alapvetően és döntően az adott ország gazdasági fejlettsége határozza meg, alakulását pedig az ország gazdasági növekedésének üteme befolyásolja. Fokozottabban érvényes mindez a hadseregre, annak személyi állományára is, amely amellet, hogy része a társadalmunknak, szükségleteinek kielégítése egy sajátos gazdálkodási, ellátási rendszer fejlődésének függvénye.

A népgazdaság elért helyzetét elemezve – a Központi Statisztikai Hivatal Gazdaságkutató Intézete által végzett nemzetközi felmérés szerint – csak a Magyar Néphadsereg hadtápjához tartozó szolgáltatási feladatok (vagy hasonlóak) teljesítménye, színvonala összességében megfelel a gazdaság fejlettségének. Sőt az összehasonlításban – a nemzetközi szintet 1,0-nek véve – pl. az egészségügyi szolgáltatás 1,3-es indexel szerepel. Az általános gazdasági fejlettségnek megfelelő színvonalú a személyszállítás, a kereskedelem és a vendéglátás is.

A szakemberek véleménye szerint napjainkra olyan szintet ért el népgazdaságunk, hogy a lakosság döntő többsége számára lehetségessé vált az alapvető szükségletek kielégítése. Azt jelenti ez, hogy az élelmiszer ellátással nincsenek különösebb gondok; hogy a ruházatkodás a fiziológiailag szükséges igények szerint megoldható. Mindenki számára ingyenes az egészségügyi ellátás; egyre inkább erősödnek a feltételei bizonyos új szükségletek térhódításának (szabad idő hasznos eltöltése stb.), mely azonban – mindenekelőtt a jövedelemarányokban mutatkozó különbségek miatt – nem érinti egyformán a lakosság egészét.

Mint később látni fogjuk, a népgazdaság helyzete és elért eredményei nem különböznek jelentősen a néphadsereg helyzetétől és elért eredményeitől.

Tekintsük most át azokat a *hadtáp területeket*, amelyek a párt szociálpolitikai törekvéseinek megvalósítását szolgálják. Ezek az élelmezési ellátás, a ruházati ellátás és szolgáltatás, az egészségügyi ellátás, a szociális ellátás és az üdültetés.

Az ismertetés – gondolom érthetően – csak vázlatos áttekintést nyújthat a személyi állomány élet- és szolgálati körülményeit alkotó és azt befolyásoló területekről, de bízom abban, hogy kiolvashatóvá válnak a következő oldalak

soraiból azok a feladatok, amelyeket a hadtáp vezetése a szolgálat dolgozói részére meghatározott.

Az általános megítélés és értékelés szerint a személyi állomány *élelmezési ellátási* színvonalának – az életkörülmények egyik jelentős tényezőjének – javítására hozott központi rendelkezések, anyagi erőfeszítések, helyi kezdeményezések a kívánt eredményhez vezettek; hatásukra lényegesen megváltozott az ellátás minősége, módja, jobban igazodik a társadalmilag indokolt igényekhez.

A hadkötelezettség alapján szolgálatot teljesítő állomány élelmezése az általánossá vált napi négyszeri étkezéssel, a választható főétkezéssel alapvetően megváltozott. Az ellátást napjainkban – statisztikai felmérések szerint – a viszonylag magas kalóriaszint, (kb. 4100 kalória/nap átlagban), és a jelen időszakra elérni tervezett, egy főre jutó naponkénti 55 gr feletti állati eredetű fehérje biztosítása jellemzi. Az élelmiszer-fogyasztás szerkezetét a tervezettnél valamivel magasabb húsfogyasztás, a tervezettel megegyező tej- és tejtermék, jelentős sütőipari és édesipari termék fogyasztása jellemzi. Alacsony az idényen kívüli zöldsézelék felhasználás, általában a zöldsézelék konzerv, a gyorsfagyasztott termékek fogyasztása. Nem kielégítő a gyümölcsfogyasztás sem.

Ennek alátámasztására ismertetem néhány fontosabb élelmiszer fogyasztásának alakulását 1975-ben kilogrammban, egy főre vetítve:

	MN-ben	Népgazdaságban
húsok	112,9	70,5
tej, tejtermék	159,7	125,0
cukor	29,5	39,5
zöldség, zöldsézelék	89,9	91,2
gyümölcs	43,5	73,8

(Az MN adatok a bevonultatott 18–25 éves állományra, a népgazdasági adatok az összlakosságra vonatkoznak.)

A fenti adatok is igazolják, hogy a személyi állomány élelmezési pénznormája alapvetően biztosítja a társadalmi szokásoknak, a katonafiatalok fejlődésének és igénybevételének megfelelő élelmezési szükségletek kielégítését.

A személyi állomány igényeihez igazodó, kellő differenciáltságot biztosító, többmenüs étkeztetés helyesnek bizonyult. A legénységi éttermek rozsdamentes acél és műanyag edényzettel történő ellátása biztosította a kulturált étkezési követelmények kielégítését.

Úgy gondolom jelentős előrelépésnek ítéelhető, hogy miniszteri rendelkezés szabályozta az állandó őrségek állománya részére a kiegészítő élelmezési norma biztosítását is.

Az élelmezési szolgálat vizsgálatainak általános tapasztalata, hogy az állomány változatosabb – kevesebb főtt ételt tartalmazó – vacsora étrendet kíván. Többek között ezzel is magyarázható, hogy 20–30%-uk nem fogyasztja el a meleg vacsorát. E tapasztalatok alapján folynak biztató kísérletek a büfé-rendszerű vacsoráztatási forma kiterjesztésére az alakulatok mintegy 40%-ánál, de intenzíven és kellő eredménnyel kb. 20%-uknál. Ezekre a kísérletekre a jövőben nagyobb gondot kell az érintetteknek fordítani.

A vizsgálatok és a személyes tapasztalatok mást is igazolnak. Annak ellenére, hogy a feltételek a mainál magasabb színvonalú élelmezési ellátást tesz-

nek lehetővé, egyes parancsnokok igénytelensége miatt, az azonos lehetőségekkel rendelkező csapatoknál eltérés mutatkozik a katonák élelmezésében. Emellett hibák a tervezésben, az étkezők igényei felőli tájékozódásban, a szakácsállomány felkészültségében is találhatóak, melynek rendezésére már történtek lépések.

Meg kell említenem két kisegítő gazdasági tevékenység helyzetét, hogy teljessé váljon az a kép, amely ma a csapatokat jellemzi.

Az egyik a laktanyai vegyesboltok, népszerűen kantinok helyzete. Ez a hálózat a sorállomány és kisebb mértékben a hivatásos állomány ellátásában kiegészítő szerepet tölt be. A problémát az jelenti, hogy ezek nagyobb részének mérete, általános képe, felszereltsége, áruösszetétele, szolgáltatási kulturáltsága elmarad a kereskedelem általános fejlődésétől, a személyi állomány igényeitől. Változás ezen a területen az elmúlt évben megkezdődött vegyesbolt-hálózat korszerűsítésétől várható. Amíg 1975-ben 17<sup>0</sup>/<sub>0</sub>-uk volt korszerű, ez két év alatt 30<sup>0</sup>/<sub>0</sub>-ra nőtt, és a jóváhagyott tervek szerint az ötéves terv végére a nagylétszámú laktanyákban üzemelő boltok teljes egészében, a kisebb laktanyákban működők 70–80<sup>0</sup>/<sub>0</sub>-a kerül korszerűsítésre.

Az élelmezési ellátás javítását – különösen gyakorlatok és más fokozott igénybevétel alkalmával – jól szolgálják a csapatoknál, intézeteknél a különböző lehetőségek miatt eltérő hatásfokkal működő kisegítő gazdaságok, amelyek – néphadsereg szinten – az élelmezési norma mintegy 3<sup>0</sup>/<sub>0</sub>-ának megfelelő összegét (átlagban mintegy napi 70 fillért) adják étkezés feljavításaként.

Ezen eredményeket a következő abszolút értékek és mutatószámok reprezentálják.

Kisegítő gazdaságok termelési eredményei 1975-ben (vagon) az élelmezési szolgálat felmérései szerint.

Állattartásból eredő termékek: sertéshús 36,2; fehéráru 26,1; szárnyas 0,4; egyéb hús 0,7.

Növénytermelésből eredő termékek: burgonya 9,1; zöldsézelék, zöldség 26,4; gyümölcs 0,9; takarmány 100,5.

A termelési eredmény alapján egy évre jutó feljavítás értéke: sorállomány-nál 209,6 Ft/fő; tisztí étkezdenél 151,9 Ft/fő.

Kiemelt területe a személyi állomány létkörülményeinek a *ruházati ellátás és szolgáltatás*. A Magyar Néphadsereg öltözeti rendszere egyaránt megfelel a katonai követelményeknek és az általános társadalmi igényeknek. Az 1960-as évek elején kialakított hadi (gyakorló) öltözet, kimenő ruházat és egyéb felszerelési cikkek köre a következő tervidőszakokban tovább bővült, minőségük javult. A katonák a kimenő öltözetükön kívül a mindennapi tevékenységhez szükséges mennyiségű, és állapotukra nézve az igénybevétel jellegével összhangban álló szolgálati, gyakorló- és munkaruházattal (3 rend), a sportoláshoz és a szabad idő kényelmes eltöltéséhez külön sportöltözettel rendelkeznek.

A kulturáltabb, jobb pihenést szolgálják azok a rendszeresített új cikkek (derékalkj, hálóruga, gumisaru stb.), amelyekkel 1961 és 1975 között egészült ki a katonák felszerelése. Jelentős előrelépésként értékelhető, hogy a sorállomány a sportöltözetét, a sporttáskát, valamint a kimenő félcipőt és zoknit a leszereléskor magával viheti.

A sorállomány kulturált megjelenésében fontos szerep jut a textiltisztító és javító szolgáltatásnak is. A textiltisztító és javító üzem rekonstrukciója befejezés előtt áll, csaknem teljesen kiépült a vegytisztító hálózat is. 1970 óta utánszínezést, 1972-től a tisztított ruhanemű javítását is végzi. A ruházat javi-

tásának átszervezése lényegesen tehermentesítette a csapatok ruházati szakszolgálatát, a tisztításból csak használható, javított anyagot kapnak vissza, melyet azonnal fel tudnak használni az öltöztetéshez.

Előbbre lépés történt a sorállomány fürdetése és fehérnemű váltásának heti kétszeri biztosításában. Az eredmények még szerények, a korábbi évek átlagosan 10 naponkénti fehérnemű váltása csak 6 napra csökkent, az MN saját üzeme a szükséglet 90<sup>0</sup>/o-át képes ellátni. Az év második felében üzembe lépő új gyöngyösi és kalocsai üzemegységek kapacitása lehetővé teszi a szolgáltatások egész MN-re történő kiterjesztését.

Az utóbbi években számottevően javult az öltözködés színvonala, ezt segítette, hogy 1976-ban befejeződött a hivatásos állomány öltözeti rendszerének kialakítása. A tisztek, tiszthelyettesek kötelezően előírt ruhatára módot ad arra, hogy a különböző feladatnak és a társadalmi kötelezettségeknek megfelelően változatosan öltözködjének. Az ellátás színvonalának érdekében 1977-ben megkezdődött a konfekcionált felsőruházati cikkek árusítása. Problémát a kisipari szövetkezetek kapacitásának elégtelensége okoz, mely nehezíti a hivatásos állomány ellátását méretes felsőruházati cikkekkel és bokszcizmával.

Az egészségügyi ellátás kiemelt alkotóeleme a személyi állomány és az igényjogosult hozzátartozók életkörülményeinek, ezért rendszeres továbbfejlesztést, korszerűsítést, illetve korszerű szintentartást követel. Az ellátással kapcsolatos feladatokat – a szolgálat megítélése szerint – alapvetően két tényező befolyásolja:

- a sorállomány tekintetében az, hogy a bevonultak kb. 10<sup>0</sup>/o-a C és D kategóriába tartozik, akik részére folyamatos gondozás biztosítása, egészségi állapotuk fenntartása szükséges;

- az ellátandók létszámának jelen és perspektivikus növekedése (nyugállományúak arányával 1990-ig várható számottevő növekedése), valamint a magasabb életkorral együttjáró megbetegedések arányszámának emelkedése és ebből adódóan a kezelés átlagos időtartamának hosszabbodása.

A személyi állomány megelőző egészségvédelmének fejlesztését több hatékony intézkedés biztosítja. Ezek körében fontos szerep jut a megelőző-regeneráló gyógyüdültetésnek.

Jogos örömmel tölt el bennünket, hogy a tervidőszak egészségügyi beruházásai – a pécsi, kecskeméti kórházakba új szakorvosi rendelők, a hévizi 100 ágyas bővítés, a belépő balatonfüredi szívszanatórium – a 10 000 főre eső kórházi (szanatóriumi) ágyszámot 12-re emelik és bővítik egyes megbetegedések (mozgásszervi, szív-érrendszeri) gyógykezelési és rehabilitációs lehetőségét.

A sorállomány egészségügyi ellátásában a hivatásos csapatorvosi helyek feltöltési arányának növekedése és a csapatgyengélkedők felszereltségének folyamatos javítása következményeként az alapellátás színvonala a jelenlegi követelményeknek alapvetően megfelel. Ebben a vonatkozásban is kedvezően hat az egyetem elvégzése után bevonult fiatal orvosok megnövekedett szolgálati ideje.

Az alapellátásban a feltöltöttségi viszonyok és a felszereltség javítása lehetővé tette az általános orvosi színvonalnak megfelelő ellátást, a szűrővizsgálatok tervszerűbb és folyamatos végzését.

A személyi állomány ellátásában a legtöbb gondot a fogászat okozza. Az országosan is rossz fogászati helyzet eredményeként a sorállomány mintegy

90%-a szorul fogászati ellátásra. Ugyanakkor az ellátás megszervezése nehézségekbe ütközik. A polgári szakrendelők a teljes szanációt nem vállalják, vagy azt csak nagyon hosszú átfutási idővel végzik. Az alakulatok fogorvosi státuszsal nem rendelkeznek, mellékfoglalkozás formájában pedig – vállalkozó hiányában – nem tudnak fogorvost szerződtetni.

Az alapellátásban javuló színvonalú gyógyító munka eredményének tekinthető, hogy az egészségügyi okból szolgálatképtelenek aránya a két évvel ezelőtti 15,7-ről 14,9-re csökkent. Az egészségügyi hálózat javuló munkáját jellemzi, hogy az egészségügyi ok miatt leszereltek száma 5 év alatt 4414-ről 2895-re csökkent.

Úgy gondolom, nem lenne teljes a tájékoztatás, ha nem érinteném a szociális ellátás és üdültetés helyzetét. Az üdülők és a gyermekintézmények fejlesztése elsősorban a szolgáltatások minőségét tekintve folytatódott. Az üdülők férőhely befogadó képessége 1970-hez viszonyítva 22%-kal nőtt, ugyanakkor az igényjogosultak száma is mintegy 38,1%-kal növekedett. Az elmúlt időszakban zömében befejeződött az üdülők rekonstrukciója, tovább bővült az aktív pihenést szolgáló sportolási lehetőség. Javult a szolgáltatások színvonala, választékossága, kulturáltsága.

A férőhely bővítésére hasznos kezdeményezés volt a bérleményes üdültetés szervezése, amely évente mintegy 3000 fő pihentetésére adott módot. Hasonlóan kedvezően segíti a gondok enyhítését az egyszerűsített csereüdültetés is a baráti államok (NDK, Csehszlovákia, Lengyelország) hadseregének objektumaiban.

A központilag biztosított üdültetői kapacitás az igényjogosult állomány üdültetését főszezonban 7, elő- és utószezonban 4, egész évi egyenletes kihasználtságát feltételezve 5 évenként teszi lehetővé.

A csapatpihenőhelyek létesítése csapaterőből tovább folytatódott. Jelenleg 27 csapatpihenő üzemel, mintegy 1200 fő befogadóképességgel. A csapatpihenők rendszerének növekedése, a pihentetésben betöltött szerepük fokozódása indokolja, hogy ezek fejlesztésével mind többet foglalkozzanak az illetékes szervek.

Az óvodai, bölcsődei férőhelyek száma tovább növekedett, javultak a működés feltételei, körülményei, melyhez a saját lehetőségek mellett a tanácsokkal való együttműködés révén biztosított férőhelyek is hozzájárulnak.

### *Feladataink a létkörülmények fejlesztésében*

A személyi állomány életkörülményei fejlesztését továbbra is a párt és kormány életszínvonal- és szociálpolitikájának megfelelően, valamint a 00080-as Direktívában meghatározott követelmények alapján kell végezni. „A személyi állomány életszínvonalának, szociális ellátottságának, szolgálati körülményeinek javítását a társadalom általános fejlődésével, pártunk életszínvonal-politikájával, a néphadsereg alapvető szabályzataiban meghatározott elvekkel összhangban kell folytatni, az erre a célra fordítható keretek hatékony felhasználásával.” Úgy ítélni meg, hogy a Direktíva követelményei alapvetően időarányosan teljesítésre kerülnek.

Míndezeket figyelembe véve a személyi állomány életkörülményeinek fejlesztése érdekében a fejlesztés fő irányai és a feladatok a következőkben foglalhatók össze.

*Az ételmezési ellátás terén a költségek várható árszintnövekedésének*



kompenzálásával tervezi biztosítani a szolgálat vezetése az élelmezési normák reálértékének szinten tartását; döntésre előterjeszteni az élelmezési pénznormák fejlesztését, korszerűsítését. A tervekben szerepel a személyi állomány reális igényeihez igazodó, valamennyi étkezésre kiterjedő többmenüs étkeztetés fokozatos általánossá tétele, az önkiszolgáló étkeztetési forma szilárdítása, az ezen feladatokkal összefüggő személyi és tárgyi feltételek megteremtése. Lezárva a büfé-rendszerű vacsoráztatás kísérleteit, kimunkálás alatt áll az általánosítható módszereket, a szabályozásra vonatkozó elgondolást tartalmazó előterjesztés. Fokozott ütemben folytatódik a laktanyai bolthálózat felújítása, korszerűsítése.

*A ruházati ellátás terén:* a kialakult öltözködési rendszer keretén belül a minőség fejlesztését, a szolgáltatások bővítését és teljes körűvé tételét tervezi a szolgálat előterébe helyezni. Erről az Ercsiben 1977. évben megtartott ruházati bemutató – véleményem szerint – meggyőző bizonyítékokat szolgáltatott.

Ennek megfelelően befejezni tervezik a hadi (gyakorló) öltözet összes cikkeit érintő fejlesztési munkát, a téli bélelek súlyának csökkentését, növelni a 85 M bakancs vízhatlanságát, formatartását. Nyári időszakra könnyű, szellős, kényelmes lábbeli kialakításán dolgoznak. Ahol a kiképzés jellege lehetővé teszi, tovább tervezik szélesíteni az öltözeti könnyítéseket. Elkészültek a javaslatok, amelyek véglegesen megoldják az állomány csapadék elleni védelmét és tábori pihentetését.

A hadsereg növekvő technikai felszereltségét figyelembe véve – a sorállomány részére – modern, a mainál sportosabb, könnyebb kabátot, a testhez jobban idomuló hadi (gyakorló) öltönyt és egyidejűleg egy kizárólag kimenő célra alkalmas kabátot terveznek kialakítani.

A textiltisztító és javító üzemegységek rekonstrukciójának befejezésével párhuzamosan kiterjesztésre kerül a nagyüzemi, komplex karbantartás a néphadsereg valamennyi katonai szervezetére; a tervidőszakban megkezdik és fokozatosan bevezetik a személyre szóló szolgáltatást, javítva egyidejűleg a minőség szállítás alatti megóvásának feltételeit egészen a katonáig.

Teljes körűvé válik a heti kétszeri fürdetés és fehérneműváltás.

*Egészségügyi ellátás terén:* a csapategészségügyi ellátás színvonalának és hatékonyságának további javítása érdekében még a jelen 5 éves tervidőszakban – a tovább javuló és 90%-ot megközelítő csapatorvos feltöltöttségre támaszkodva – előbbre lépést tervez a szolgálat az alapellátás általános orvosi szintről általános szakorvosi szintre történő emelésében, a megelőző, a rendszeres gondozási tevékenység megvalósításában. Ezt segíti elő az összevont laktanya, illetve helyőrségi egészségügyi ellátás rendszerének folyamatban levő kialakítása is. A csapatrendelők folyamatos rekonstrukciója mellett folytatódik az egészségügyi szakfelszerelések (orvos-technikai berendezések) bővítése, illetve korszerűsítése.

A kialakuló összevont laktanya, illetve helyőrségi egészségügyi ellátás rendszere lehetővé teszi a magasabb, általános szakorvosi színvonalú ellátást végző erők és eszközök koncentrációját, továbbá a személyi feltételek biztosításával átfogó intézkedések foganatosítását, a sorállomány fogászati ellátásában mutatkozó problémák megoldását.

Az intézeti hálózat tervezett fejlesztése (új katonakórházak rendszerbe lépése, budapesti katonakórházak rekonstrukciója) a szakrendelői és kórházi

ellátás elérhetőségét és ellátási színvonalának további emelését teszi lehetővé, mely az egész személyi állomány, ezen belül a sorállomány érdekeit is szolgálja.

*Az üdültetés fejlesztésére* a tervidőszak folyamán az a célkitűzés, hogy továbbra is szélesedjék a bérleményes és csereüdültetés.

Az MN SZŰI feladata folytatni az erőfeszítéseket a bölcsődei elhelyezési körülmények javítására, a férőhely kapacitás bővítésére, a katonahozzá tartozók foglalkoztatásának zavartalan biztosítására.

Összegezve úgy ítélhető meg, hogy a Magyar Néphadsereg személyi állományának élet- és munkakörülményeivel kapcsolatos ellátási és szolgáltatási feladatok fejlesztési feltételei a tervidőszakban – az MN hadtáp részére – összességében biztosítottak. Nyugodtan levonható az a következtetés, hogy a tervezett célkitűzések megvalósítása jelentős fejlődést eredményez a személyi állomány valamennyi kategóriájának létkörülményeiben.

A feladatok eredményes megoldásának feltételei azonban – véleményem szerint – túlnőnek a hadtáp keretein és lehetőségein. Ez mindenekelőtt abból adódik, hogy a létkörülményeket meghatározó tényezők rendkívül összetettek, komplex jellegűek. Csak akkor érhetőek el a várt eredmények, ha az ez irányú gazdasági vonatkozású erőfeszítések, minden szinten párosulnak a katonai és politikai vezetés, a nevelés, a kiképzés hasonló törekvéseivel. Mindig szem előtt kell tartanunk, hogy hadseregünkben a párt és a kormány életszínvonal-politikája csak a társadalom általános fejlődésével összhangban realizálható.

A személyi állomány létkörülményeinek javítása terén végzendő tevékenységgel összefüggő, fontos feladat a megfelelő szemlélet kialakítása és fenntartása. Az emberekről való gondoskodást nem lehet csupán adminisztratív rendszabályok meghozatalára, anyagi ellátási kérdésekre vagy néhány szolgálat ügyévé leegyszerűsíteni. Ezt közüggé kell tenni és tudatosítani, hogy a megvalósítás folyamatos tevékenységet igényel minden szinten, mind a parancsnokok, mind a pártpolitikai szervek részéről.

## **Normák, normatívák kialakításának elvei, tervezési eljárásai az egészségügyi szolgálatban**

*Dr. Nagy Dénes gyógyszerész alezredes*

Az egészségügyi anyagellátás, az egészségügyi technikai fejlesztés alapvető feladata azoknak az anyagoknak, orvos-technikai eszközöknek folyamatos és tervszerű biztosítása, amelyek lehetővé teszik valamennyi ellátó tagozatban a gyógyító-megelőző, közegészségügyi-járványügyi és tudományos tevékenységnek, az orvostudomány legújabb ismereteinek és módszereinek megfelelő színvonalú művelését, békében, háborúban egyaránt.

A Magyar Néphadsereg egészségügyi ellátását előírt színvonalon biztosító egészségügyi anyagi helyzet elérését a perspektivikus, középtávú és éves terv fő célkitűzései meghatározzák.

Az egészségügyi (anyagi) szolgálat feladata, hogy ezen irányelvek figyelembevételével – az elért eredményekre támaszkodva – a katonapolitikai és a hadászati-hadművelési követelményekből kiindulva biztosítsa az egészségügyi szolgálat arányos, egyenletes fejlődéséhez szükséges egészségügyi szakanyagokat. Az egészségügyi anyagellátást végző állomány feladatait a tudomány legújabb ismereteinek és módszereinek felhasználásával hivatott teljesíteni. Ebből következik, hogy az ellátás rendszerének, a gyógyeljárásoknál alkalmazott anyagoknak, készülékeknek, valamint az egészségügyi technikai eszközöknek a korszerűsítése törvényszerű, állandó folyamat.

A felszabadulás után 1950-ig a csapatok béke egészségügyi anyagellátását a kórházak végezték. Így már ebben az időszakban a területi ellátás elve érvényesült.

A hadsereg fejlesztésével egy időben normákat állapítottak meg mind a csapatok, mind a kórházak számára. A normák alapján számított mennyiségű egészségügyi anyagot az ellátandóknak automatikusan kiszállították. A mintegy egyéves időszak tapasztalata alapján a számadás-igénylés rendszerének bevezetésére térek át, amely a felhasználás és igény figyelembevételével az inkurrencia képződését megakadályozta.

A tábori egészségügyi anyagok készletezése és az ellátás is norma alapján történt. Erre lehetőséget adott és ad ma is a béke és háborús egészségügyi ellátás elve közötti különbség. Amíg a béke gyógyítómunkában mindig a tudomány állásának megfelelő korszerű diagnosztikai és terápiás eljárásokat kell alkalmazni az individum – a beteg ember – mielőbbi gyógyulása érdekében, addig a tömeges sérült áramlás és ellátás esetén az egységes gyógyeljárás alkalmazásával lehet hatékonyabb gyógykezelést folytatni.

Az egészségügyi anyagellátás jelenlegi rendszere az 1950-es évek végére kialakult és kisebb változtatásokkal ma is érvényes. Alapvető követelmény, hogy a szükséges egészségügyi anyag a megfelelő minőségben, választékban, mennyiségben álljon rendelkezésre időben és ott, ahol arra szükség van.

### *Normák, irányszámok*

#### *1. Költségvetés*

A közép- és rövidtávú tervezés során normákat és irányszámokat alkalmazunk. A norma a tábori egészségügyi felszerelés tételes tervezésénél felhasználható, de a költségkihatás megítélésénél az évenként várható áremelkedéssel számolni kell. Az egyes cikksoportok árszínvonalának változásáról – az árstatisztika alapján – adatokkal rendelkezünk, illetve az előrejelzéseket vesszük figyelembe.

Több évtizedes tapasztalat bizonyítja, hogy változatlan összetételű készlet beszerzésre a ráfordítás változó, emelkedő tendenciát mutat.

Irányszámokat az egyéb költségvetési rovatok, illetve tételek tervezésénél alkalmazunk. Ilyenek:

- egy ápolási napra eső gyógyszer, kötszer költség;
- egy kórházi ágyra eső fogyóeszköz utánpótlási érték;
- egy csapatorvosi rendelőre jutó fogyóeszköz utánpótlási érték;
- egy kórházi ágyra eső állóeszköz szintentartási költség.

Az irányszámokat tapasztalat alapján alakítottuk ki. A számok évenként változnak és egyenletes emelkedést mutatnak. Az egyenletes növekedés lehetővé teszi a hosszabb távú tervek reális elkészítését. A mutatók, az áremelkedés mellett a műszaki-technikai színvonal emelkedésével együttjáró költségnövelő tényezőt is magukban foglalják.

#### *2. Beszerzés-ellátás*

##### *2.1 Csapattagozat*

###### *2.1.1 Fogyó egészségügyi anyag*

A csapatok számára szükséges gyógyszer, kötszer és egyéb fogyó anyagok beszerzése norma alapján történik. A normát az ötéves tervidőszakot megelőző évben felülvizsgáljuk. A korszerűsítés során figyelembe vesszük az újabban megjelent, az alapellátásban alkalmazható, illetve szükséges gyógyszereket és anyagokat.

A javaslatot a csapategészségügyi szolgálat terjeszti elő. A kidolgozott munka során felhasználjuk a gyógyszerfelhasználásra vonatkozó saját adatainkat, a szakmai követelményeket az illetékes főszakorvosok határozzák meg. Amennyiben lehetőségeink megengedik ötéves tervidőszakon belül soron kívül is intézkedünk korszerű eljárás, terápiás alkalmazásának bevezetésére. Így jártunk el jelen ötéves terv során is, amikor az egyszerűhasználatos tüket és fecskendőket a csapattagozatban bevezettük.

A normában szereplő anyagok mennyiségét 100 főre, egyes ritkábban szükséges, de jelentős – életmentő – gyógyszerekre egy csapatrendelőre határozzuk meg. Ezen anyagokat központi beszerzéssel biztosítjuk, de az igénylés a csapatfelhasználás, illetve készlet figyelembevételével történik.

A csapatok tényleges gyógyszerfelhasználása nem mérhető, mivel csak a központi készletből természetbeni ellátás útján átadott anyagok képezik elszámolás tárgyát. A vényre felírt gyógyszerek állampolgári jog alapján illetményesek és más csatornán kerülnek elszámolásra, mely költségek a HM tárcát nem terhelik.

### *2.12 Nem fogyó egészségügyi anyagok*

Ebbe a csoportba a csapatrendelők és fogászati rendelők normatáblázatba foglalt fogyó- és állóeszközei tartoznak. Az első felszerelés után már csak a felújításra és javításra szoruló anyagok cserekészletét tervezzük, tapasztalati adatok alapján.

A norma felülvizsgálatát ötvenként elvégezzük, amelynek során a szakmai követelmények növelésével együttljáró anyagi feltételeket biztosítjuk. Azokat a csapatrendelőket – ahol a szakmai feltételek adottak – normában nem szereplő eszközökkel is, pl.: EKG, ellátjuk.

## *2.2 Egészségügyi intézetek*

### *2.21. Fogyó egészségügyi anyag*

Az anyagok beszerzése és az igénylés a felhasználási adatok alapján történik. Figyelembe vesszük az egyes cikkek forgalmában jelentkező emelkedő, vagy csökkenő tendenciát. A fekvőbeteg ellátó intézeteinkben normát nem alkalmazunk, a szükséges gyógyszereket biztosítjuk. A kórházi felhasználást az egy ágyra, egy ápolási napra eső gyógyszer, kötszer, röntgen anyag felhasználás forint mutatójával mérjük.

Ezt a mérőszámot alkalmazzák az állami egészségügyi szolgálat intézményeiben is, így bizonyos összehasonlításra és elemzésre is lehetőség nyílik. Számértékét a kórház profilja – osztályainak típusa és azok ágymegoszlása –, valamint a beteganyag összetétele befolyásolja, így az kórházanként változó. Az egy ágyra, egy ápolási napra eső költség, az országos átlagnak megfelelően évi 10<sup>0</sup>/<sub>0</sub>-os emelkedést mutat.

### *2.22 Nem fogyó egészségügyi anyagok*

A kórházak, egészségügyi intézetek fogyó- és állóeszköz szükségletét az adott intézet feladatai határozzák meg. Lényeges tényező továbbá az épületek korszerűségének foka. Pavillon rendszerű kórházban több műtő, intenzív ellátó részleg van, így közel sem lehet az erővel és eszközökkel olyan hatékonyan gazdálkodni, mint korszerű létesítmény esetén, ahol a központi műtők és ellátó részlegek kialakításának feltételei adottak. Az új kórházak egészségügyi felszerelésének tervezéséhez az Egészségügyi Minisztérium normatíváit alkalmazzuk.

### *2.21 Szintentartás*

A kórházak a készletükben levő hazai, vagy szocialista importból beszerezhető fogyó- és állóeszközök szintentartását (az elévült, vagy gazdaságosan nem üzemeltethető készülékek lecserélését), az egy ágyra, egy évre meghatározott költségkeret terhére tervezik.

#### *2.222 Fejlesztés és tőkés import*

A fejlesztési és tőkés import igények elbírálása a főszakorvosok bevonásával, a szolgálatfőnökségen történik. A sorrend kialakításánál, a rendelkezésre álló források mellett döntő az elért színvonal tartása és a szolgálat fejlesztési feladatainak, minél hatékonyabb megvalósítása.

### *Összefoglalás*

Az egészségügyi szolgálatnál alkalmazott normákat, normatívákat (irányszámokat) elemezve megállapíthatjuk, hogy azok a béke eü. ellátás vonatkozásában elsősorban a tervezéshez és a csapatellátáshoz alkalmazhatók. A normák karbantartása ötévenként megtörténik, a tervezési irányszámok az ötéves terv készítésének időszakában kerülnek meghatározásra.

## Az üzemanyag és üzemanyag-technikai eszköz normák, normatívák kialakításának elvei, tervezési eljárásai

*Bogyai István alezredes*

A Magyar Néphadsereg üzemanyag szolgálat egyik alapvető rendeltetése: az MN földi, légi, vízi harceszközei, valamint gépi berendezései és egyéb eszközei üzemeltetéséhez, karbantartásához, javításához szükséges hajtó-, kenő-, karbantartó- és vegyi anyagok, valamint az ellátási körébe tartozó egyéb anyagok, továbbá ezek tárolására, szállítására és kiadására szolgáló üzemanyag technikai eszközök biztosítása.

Az MN üzemanyag szolgálat gazdálkodásában alapvetően természetbeni normagazdálkodás folyik amellet, hogy egy néhány anyagféleségre a pénzgazdálkodás is bevezetésre került.

A természetbeni normagazdálkodás kereteiben valósul meg:

- az MN fenntartási és „M”-i üza. és üza. technikai eszköz szükségleteinek megtervezése és ezeknek a szükségleteknek a beszerzése;

- a csapatok döntő többségének üza., valamint üza. technikai eszköz ellátása;

- a kifogyasztású csapatok hajtóanyag és motorolaj ellátása – amelyek kijelölése esetenként rendeletileg kerül szabályozásra –, ÁFOR üzemanyag-utalvánnyal történik, mint a természetbeni normagazdálkodás sajátos formája;

A pénzgazdálkodás kereteiben kerül megvalósításra valamennyi csapatra kiterjedően a kereskedelembe beszerezhető és minőségi átvételt (laboratóriumi vizsgálatot) nem igénylő egyes kenő-, karbantartó anyagokkal történő ellátás.

A költségvetési folyószámlás szervek; a költségvetési üzemek és az új kiképzési rendszerű műszaki csapatok üzemanyag- és üzemanyag-technikai eszköz gazdálkodását pénzgazdálkodás alapján végzik. E szervek pénzgazdálkodásának sajátossága, hogy a felszámítás alapja a természetbeni norma, amely alapján a számított pénzérték képezi az illetményes költségvetési előirányzatot.

Az előzőeknek megfelelően a Magyar Néphadsereg üzemanyag-szolgálatában alapvetően kétféle normarendszer van:

1. A „Készletképzési norma rendszer”, amely magába foglalja

- a „mozgósítási zárolt készlet”-ek normáit és

- a „fenntartási készlet”-ek normáit.

2. A „Fogyasztási norma rendszer”, amely magába foglalja a felhasználást szabályozó „fogyasztási norma”-kat.

A mozgósítási készletek tervezése részben az állománytáblák előírásai, részben a mindenkor érvényben levő MNHF HM h. vonatkozó rendeletében meghatározott üzemanyag- és üzemanyag-technikai eszköz normák alapján történik, amely meghatározza:

- a gépek 1 javadalmazás hajtóanyag-szükségleteit, amely nem más mint a gépjármű 100 km-re előírt hajtóanyag normájának 500 km-re szükséges - illetve munkagépnél 1 üzemóra előírt hajtóanyag normájának 25 üzemóra szükséges -, repülőgépnél az 1 bevetésre szükséges hajtóanyag mennyisége;

- a gépekre szükséges kenő- és karbantartó anyag-normákat a hajtóanyag százaléklában;

- üzemanyag-technikai eszközökből: az állománytáblában rendszeresített mennyiséget, tároló eszközökből a megalakítandó, illetve szállítandó hajtóanyaghoz szükséges mennyiséget, kiszolgáló és egyéb eszközökből a gépek száma után járó mennyiséget.

A fenntartási készletek tervezése:

- üzemanyagból az „Üzemanyag-fogyasztási normák és feltöltési adatok” című szolgálati könyvben meghatározott normák alapján;

- üzemanyag-technikai eszközökből a „CSHSZ az ÁHKSZ időszakára V. rész Üzemanyag Szolgálat” 1. sz. mellékletében meghatározott „fenntartási üzemanyag-technikai eszközök tervezési normái, felszámítási jogcímei” alapján történik.

A csapatok üzemanyag és üzemanyag-technikai eszköz ellátásának alapja:

- a mozgósítási tervekben számított szükségletek;
- fenntartási üzemanyagból a „fogyasztási keretek” és „a csapatok törzskészlet” szükségletek;
- üzemanyag-technikai eszközökből a „norma”.

Következésképpen az előzőkből megállapítható, hogy az üzemanyag-szolgálat gazdálkodásának minden területét az előírt normák határolják be.

Az üzemanyag-szolgálatban a normák meghonosítása a népgazdaságban bevezetett szabályozás idejére vetődik vissza, amelyek kialakításának jelenlegi elvei a következők:

1. *Az üzemanyagot fogyasztó, felhasználó gépeknél, berendezéseknél*

- *Hajtóanyag norma*

A népgazdaságban is meglévő típusokra felhasználjuk a KPM által kiadott normákat, de átalakítjuk a sajátos honvédségi viszonyoknak megfelelően. A KPM alapszabályát határozza meg, amely: meghatározott minőségű tüzelőanyagnak az a mennyisége, amelyet a jó műszaki állapotban levő gépjármű keményburkolatú sík úton terheletlen állapotban - 50<sup>0</sup>/<sub>0</sub>-os terheléssel - 100 km-ként fogyaszt. Véleményünk szerint ez a norma nem ösztönöz a gépjármű teherbírásának 100<sup>0</sup>/<sub>0</sub>-os kihasználására, mert így túlfogyasztana. Mi a norma meghatározásában teljes terhelést veszünk figyelembe. A gépkocsijaink nagy része állandóan teljes terheléssel üzemel (híradó, vv., lokátor, PSZH stb.). A szállító gépjárműveknél - amely egyébként is előírás -, ösztönözünk a 100<sup>0</sup>/<sub>0</sub>-os kihasználtságra.

Jelentős az olyan harcjárművek mennyisége, amelyek csak a néphadsereg-



ben található meg. Ezeknél felhasználjuk az adott típus kezelési utasításában levő adatokat. Ha nem áll rendelkezésünkre megfelelő fogyasztási norma, akkor azt műszeres bemérések útján határozzuk meg.

Bizonyos probléma jelentkezik a munkagépek 1 üzemórás fogyasztási norma meghatározásában, illetve inkább gyakorlati alkalmazásában. Ezeknél a gépeknél a normát teljes terhelésre állapítjuk meg és írjuk elő, viszont alkalmazásukban sokszor csökkentett terheléssel üzemelnek. Egy 50 KW-os áramfejlesztő aggregátor fogyasztása másként alakul teljes terhelésnél és másként 20 KW-os áramfejlesztési terhelésnél. Egy földmunkagépnél nem mindegy a talaj minősége, a kotrókanál markolási feltöltöttsége stb. Ezeknél az üzemanyagot fogyasztó berendezéseknél nem lehet az üzemi viszonyokat úgy reprodukálni, mint a gépjárműveknél.

Ismeretes az a tény, hogy a hadsereg járművei zömmel a terepen, az átlagtól eltérő viszonyok között üzemelnek. Ezért a mi normaelőírásaink úgynevezett „normakülönbözeti szorzókat” is tartalmaznak, amelyek alkalmazásával biztosítjuk az átlagtól eltérő üzemi viszonyokhoz szükséges többlet hajtóanyag-fogyasztást.

#### *- Olajfogyasztási norma*

Ennek megállapításánál a gyártó vállalat műszaki előírásaira támaszkodunk és 100 km-re, ill. 1 üzemórára csere és utántöltési mennyiséget írunk elő literben. Ez biztosítja az olajcsere végrehajtásáig szükséges utántöltési és a cseréhez szükséges olajmennyiséget.

#### *- Egyéb normák*

A gépek üzemeltetése, karbantartása és javítása során olyan technológiai előírások vannak, amelyekhez rendszeresen és folyamatosan kenő-, karbantartó-, vegyi- és egyéb anyagokat kell biztosítani.

A tervezések, az ellátás, a gazdaságos felhasználás elemzésének megkönnyítésére – a sok éves tapasztalatok figyelembevétele mellett –, a technológiai előírás szükségleteit normásítottuk és határoztuk meg az ilyen egyéb üzemanyag normákat. Ezek közül a legfontosabbak a javítási és karbantartási normák.

A normákat az időközben beálló változások kapcsán felül kell vizsgálni, újíólag meg kell állapítani, folyamatosan karban kell tartani.

Az MN-ben alkalmazandó normák megállapítására, kidolgozására az MNHF HM h. bizottságot jelöl ki. A bizottság tagjai az MN fegyvernemi és szolgálati ágak főnökei, a Magyar Ásványolaj és Földgáz Kísérleti Intézet, a KPM Autófelügyelet és az ÁFOR vezetése által kijelölt szakemberek. A bizottság munkáját az MN ŰSZF-ség fogja össze.

A bizottság által kidolgozott normákat az MNHF HM h. hagyja jóvá és adja ki alkalmazásra.

#### *2. Az üzemanyag-technikai eszközöknél*

Az üzemanyag-technikai eszköz norma alapvetően három területről tevődik össze:

- az állománytáblában rendszeresített és az MNVKF által jóváhagyott;
- a hadi normákban előírt, meghatározott és az MNHF HM h. által jóváhagyott;

– a „CSHSZ az ÁHKSZ időszakára, V. rész üzemanyag-szolgálat” 1. sz. mellékletében előírt, meghatározott és az MNHF HM h. által jóváhagyott eszközök.

Az üzemanyag-szolgálatban kialakított normák jól segítik elő a gazdálkodást;

– a tervezés területén lehetővé teszik és biztosítják az egyszerű, de optimális tervek készítését;

– a normák alapján készült ellátási tervek optimális anyagbiztosítást tesznek lehetővé;

– segítik, egyben szabályozzák az elosztási, kiszolgálási és felhasználási munkát;

– az elszámolások kapcsán lehetővé teszik a kialakított mutatók alapján a gazdálkodási hatékonyság, a takarékoság elemzését, a szükséges rendszabályok foganatosítását, intézkedések megtételét.

Az üzemanyag-szolgálatban kialakított normák és normarendszerek lehetővé tették ezek bármikori és bármely viszonyok közötti alkalmazását.

Lehetővé tették, de egyben biztosították is a korszerű tervezési és elszámolási rendszer kialakítását. Ennek kapcsán valósítottuk meg kis-, közép- és elektronikus számítógépek alkalmazását, felhasználását a következő területeken:

– a fogyasztási keret módosítások;

– gépjárművek, munkagépek és egyéb gépek menetlevél, üzemóra lap számféjtését ASCOTA típusú könyvelő automatával;

– éves üzemanyag-szükségleti tervek, valamint éves üzemanyag- és üzemanyag-technikai eszköz, hiány-kár elszámolások feldolgozását, gazdálkodási mutatók kidolgozását elektronikus számítógépen;

– mozgósítás üzemanyag- és üzemanyag-technikai eszköz szükségleti tervek, számvetések feldolgozását elektronikus számítógépen;

– háborús számvetések, ellátási tervek feldolgozása közép-gépen és elektronikus számítógépen.

Az üzemanyag-szolgálat jelenlegi normarendszere mintegy két és fél évtized gazdag tapasztalatain alapul. A gyakorlati élet azt bizonyítja, hogy elődeink és mi is helyes utat jártunk be, jó úton haladunk. További feladataink:

– keresni és kutatni a minél rugalmasabb, racionálisabb és optimális normákat;

– a kialakított normáinkat állandóan mérni és viszonyítani a felhasználás alakulásához;

– biztosítani a folyamatos karbantartást, szükséges időközönként a teljes átdolgozást.

## A Magyar Néphadsereg szállítási rendszerének korszerűsítése

*Ettig Antal ezredes*

A Magyar Néphadseregben gyors ütemű fejlődés következtében különösen az utóbbi években többszörösére növekedett a csapatok anyagszükséglete. Ez időszakban jelentősen korszerűsödött az ország közlekedése, befejező szakaszába lépett a közlekedési koncepció megvalósítása. A szállítási feladatok növekvő volumene, struktúra változása a népgazdasághoz hasonlóan, a hadseregben is mind inkább érezteti hatását.

Ma már a harcészültség magas szinten tartása érdekében végrehajtott kiképzési és ellátó jellegű szállítások költsége eléri és meghaladja az évi fél-milliárd forintot.

A várható növekedés, a közúti szállítás irányába jelentkező eltolódás már a tervidőszakot megelőzően szükségessé tette átgondolt, komplex elemző, felmérő munka elvégzését – a korszerűsítés érdekében. E tevékenység során olyan – a szállítást szervező és végrehajtó szervezetek egészét érintő – következtetésekre, megállapításokra jutottunk, amely rövid és hosszabb távú feladatok rendszerezett végrehajtását teszik szükségessé.

Fontosabb megállapítások a következők:

- a megnövekedett, nagy volumenű szállítási feladatokat az MN közlekedési és szállító szervezetei csak nagy erőfeszítések árán képesek megoldani;
- a végrehajtott szállítások jelentős része alacsony gazdasági hatékonysággal valósul meg és nem elégíti ki a pénzeszközök, valamint az energiahordozók felhasználására előírt kötelező takarékosági követelményeket;
- egységes és alkalmazott szállítási rendszer hiányában széttagoltság, párhuzamosság, sok esetben – a vasúti szállítások kivételével – tervszerűtlenség a jellemző;
- a szállítási ágazatok koordinációja a vezetési szinteknek megfelelően nincs kialakítva, amely káros kettősséget eredményez.

Mіндеzen főbb megállapítások az alapvető okokhoz vezetnek, amelyek így összegezhethetők:

- tudatos, tudományosan megalapozott, korszerű szállítás-szervezési módszerek és ehhez alkalmazott technológiák nem honosodtak meg, az anyagellátási és szállítási rendszerek kellő összhangja még nem valósult meg.

Ebből fogalmazódnak feladataink, melyek következetes végrehajtása a miniszteri direktívában meghatározott követelmények teljesítését jelentik.

## A korszerűsítés rövid távú feladatai

A Magyar Néphadsereg szállítási rendszere átfogó, komplex fejlesztése alapelveinek – a hatékonyság előnyben tartásával – a gazdaságosság növelését kell tekintenünk. Meg kell valósítani a közúti szállítások vonatkozásában is a központi automatizált információ és gépi adatfeldolgozási rendszerre épített hatékony szállítási, szállítás-szervezési és irányítási rendszert. A rendszer fontos elemeinek kell tekintenünk a központ hadtáp – csapathadtáp viszonylatban szervezett nagy teherbírású (camion) járművekből összeállított (terítő) járatokat, a konténeres szállítást, a távolsági szállítások diszpécser szolgálattal történő összehangolását, valamint a helyi szállításban külön erre a célra rendszeresített, csak béke állományú, helyőrségileg koordinált (helyőrség hadtápban működő) szállító eszközök alkalmazását. A közúti szállítási rendszert a vasúti, valamint egyéb polgári közlekedési és szállítási lehetőségek igénybevételének kiterjesztésével és a konténerizációval együttesen szükséges és célszerű kialakítani.

Amint arra bevezetőmben már utaltam, a szállítási rendszer komplex korszerűsítését *két ütemre* célszerű osztani, ennek megfelelően megvalósítani.

Az *első ütemben* mindazon rövid távú, reális lehetőségeinkhez méretezett feladatokat kell elvégezni, amelyre meglévő szervezeteink is képesek. Időben ez egybeesik a közép távú fejlesztési terv befejező – két éves – időszakával. Ebben az időszakban tehát csak a korszerűsítés egyes elemeinek megvalósításáról lehet szó, pontosabban a korszerűsítés érdekében elvégzendő legfontosabb szabályozó tevékenységről. Ennek keretében elsősorban:

– a *szervezetek korrekcióját* kell elvégeznünk, alapvetően a meglévőkre támaszkodva merőben új szervezetek létrehozása nélkül. Nem könnyű feladat, hiszen ebben az időszakban kell számolnunk középkáder állományunk mintegy 25–30%-nak nyugállományba vonulásával, megfelelő utódlásával is;

– az MN sajátosságok figyelembevételével, részben már működő rendszerek adaptációjával *egységes szállítás-tervezési és diszpécser irányítási rendszert* kell bevezetnünk. A rendszer 1979-re tervezett bevezetéséhez átfogó központi intézkedéseket, részletes, átdolgozott, újra szerkesztett – szállítási utasítást kell kiadni.

Az első ütemben kísérleti jelleggel bevezetésre kerülő rendszerrel a Magyar Néphadseregben az anyagszállítások tervezési, szervezési és irányítási rendje változik, amely alapvetően a közlekedési és szállító szolgálat szervein, a katonai szervezetek hadtáphelyettesein és a feladattal megbízott diszpécser szolgálat útján valósul meg.

A megvalósítás rövid lényegét tekintve:

– az MN központi raktáraiból, vagy azokba irányuló anyagszállításokat (központi anyagszállítások) – az MN Katonai Szállítási Igazgatóságok;

– a seregest, a hadműveleti-harcászati magasabbegységek raktáraiból, vagy azokba és a helyőrségek közötti anyagszállításokat (helyközi anyagszállítások) a seregest-, illetve magasabbegységparancsnok hadtáphelyettesei;

– a helyőrségen belüli anyagszállításokat és a katonai szervezet működéséhez szükséges helyőrségen kívüli ellátási szállításokat (helyi anyagszállítás) a helyőrség (laktanya) pk. hadtáphelyettesei szervezik, illetve végzik.

A szállítási feladatok tervezésénél, szervezésénél természetesen figyelembe

kell venni a helyi sajátosságokat, a kiképzési, ellátási és gazdálkodási feladatokat, úgymint: a szállítandó anyagok, eszközök együtt szállíthatóságát, súlyát, terjedelmét, megóvását, a gazdaságossági követelményeknek megfelelő szállítási ágazatot, módot, a szállítmányok összekapcsolásának, pótkocsik, rakodóeszközök, valamint a különböző konténerek alkalmazásának lehetőségeit.

A tervezett rendszerben – szállítási igény szerint – a katonai szervezetek igényeiket:

- a központi anyagszállításokra vonatkozóan a területileg illetékes MN Katonai Szállítási Igazgatóságnak;

- helyközi anyagszállítások vonatkozásában a seregest, illetve magasabbegység szállító szolgálatának;

- helyi anyagszállításra a fegyvernemi és szolgálatiág-főnökök, valamint az utalt katonai szervek a helyőrség (laktanya) pk. hadtáphelyettesnek adják meg.

A közlekedési és szállítószolgálat szervei, a pk. hadtáphelyettesei az igények alapján állapítják meg a leggazdaságosabb szállítási ágazatot, készítik el a „havi szállítási terv”-et és határozzák meg az igények teljesítésének módját, tájékoztatják időben az igénylőket.

A rendszer kísérleti bevezetéséig átgondolt, tervszerű, vezetési szintenként differenciált felkészítést kell végrehajtani. A feladatok betanítása, begyakorlataása elsősorban a közlekedési és szállító szolgálat személyi állományának jelenthet átmeneti többletmunkát.

#### *A korszerűsítés távlati feladatai*

Az ésszerű fokozatosság elveinek betartásával megvalósított első ütem feladatai végrehajtása után, már a következő középtávú fejlesztési tervben szerepelnie kell a korszerűsítés teljes megvalósításának.

Ennek során számolnunk kell azzal, hogy a népgazdaságban is jelentős változások következnek be. Befejeződik a közlekedés-politikai koncepcióban meghatározott alapvető feladatok végrehajtása. Jelentősen felgyorsul az egységes népgazdasági szállítás korszerűsítési, anyagmozgatási és konténerizációs program. Bővül a termékvezeték hálózat, jelentősen növekszik mennyiségben és minőségben egyaránt az ország vonó és szállító kapacitása. Kialakul a korszerű tárolási rendszer, amely a szállítást is meggyorsítja. A szállító kapacitás növelése érdekében megjelennek és széleskörűen elterjednek a rakfelület méreteihez igazodó göngyölegek, gumírozott csomagoló eszközök. A szakszolgálatok fejlesztése alapkoncepciójaként elterjed az egységes alvázra szerelhető konténerrendszer.

Az országban, így a Magyar Néphadsereg viszonylatában is a két legismertebb szállítástechnikai forma az egységgrakomány-képzésen alapul a *rakodólapos* és *konténeres* fuvarozás lesz.

Nyilvánvaló, mindezek figyelembevételével kell egységes szállítási rendszerünk kísérleti fázisából, a kísérlet tapasztalatai felhasználásával átmenetet biztosítanunk a következő évtized küszöbén, a rendszer komplex néphadsereg szintű kiterjesztéséhez, bevezetéséhez.

Továbbra is figyelemmel kísérve a VOLÁN tapasztalatokat is, el kell végeznünk a szállítás irányító, jól bevált diszpécser programok adaptálhatóságá-

gának vizsgálatát, hogy a széleskörűen bevezetett egységes közúti szállítás szervezési rendszerben alkalmazásra kerüljenek.

Ekkor már MN méreteken, teljes intenzitással *szállító járatok rendszerét* kell működtetnünk:

- az MN központi ellátó raktárai (ellátó központok) és az ellátandó csapatok közötti szállításokra a KSZFI és a területileg illetékes KSZI-k;

- a seregtest és a magasabbegységek működő raktárai és az ellátandó csapatok közötti szállításokra a seregtest és a magasabbegységek közlekedési és szállító szolgálata;

- a helyi (helyőrségi, laktanya) ellátási anyagai rendszeres vételezésére a helyőrség, illetve laktanya pk. hadtáphelyettes szervezésében és irányításával.

Mind a közhasználatú, mind az MN szállító járatokon továbbított darab-áru küldeményeknek, azok kezelésére, ideiglenes tárolására megfelelő alapterületű és védelmet nyújtó tranzit raktárakat kell biztosítani, kezelésével a laktanya hadtáptól felelős személyt megbízni.

- A kialakult rendszer teljes körű bevezetése tehát lényegében és alapjaiban változtatja meg az *anyagszállítások irányítását is*.

Az anyagszállítások végrehajtásának irányítása, nyilvántartása, a szállításokat kezdeményező katonai szervezetekkel, a szállításban érdekelt végrehajtókkal, a polgári közlekedési vállalatokkal és a szállítmányokat fogadókkal, a jelentések, értesítések továbbítása a szállító diszpécser szolgálat keretében összpontosul.

A központi diszpécser szolgálat, amelynek intézkedési jogköre akkor már kiterjed valamennyi katonai szervezetenél működő diszpécser szolgálatra - a KSZFI állományába fog tartozni.

A területi diszpécser szolgálat, amely állandó munkakapcsolatban áll a működési körletében elhelyezkedő csapatok diszpécser szolgálatával, a KSZI-k állományába fog tartozni.

A csapat diszpécser szolgálat szervezetszerű állományból kialakítva, szolgálati ténykedése során az előljáró szerv diszpécser szolgálatának jelent, az alárendeltek felé intézkedik.

(Alárendelve a katonai szervezet parancsnokának (htp. helyettesének), illetve közlekedési szállító szolgálat főnökének.)

- *A diszpécser szolgálat* - amely voltaképpen a megvalósítás irányítója, felelős a végrehajtás irányítására átvett időszakos szállítási tervekben foglalt szállítási feladatoknak a tervszerűség és gazdaságosság követelményei szerinti szervezéséért és nyilvántartásáért. Joga van a végrehajtás során az üresen, vagy súlyhiányosan közlekedő szállítmányok parancsnokai részére - ha ez egyébként szolgálati érdeket nem károsít - kiegészítő szállítási feladatokat meghatározni. Alapvető feladatát képezik a következők:

- ismernie kell a szállítási tervek tartalmát;
- a közlekedési hálózat és az igénybe vehető szállító eszközök mennyiségét, hollétét és kapacitását;
- a diszpécser hálózat összeköttetésének módját, rendjét és eszközeit;
- az együttműködő és igénybe vehető polgári szállító kapacitást;
- a járatok indításával, fogadásával kapcsolatos járulékos feladatokat;
- a közlekedési vonalak tranzitraktárainak helyzetét;
- az igénybe vehető segélyszolgálat lehetőségeit.

Fontos feladatát képezi az *ellenőrzés*, amely kiterjed:

- a szállítmányok előkészítésére;
- a rakodási és málházási feltételek biztosítására;
- a szállító eszközök időben történő előállítására;
- a szállítási feladatok érdemben és időben történő végrehajtására;
- az érkeztetett szállítmányok, járatok fogadásában érintett személyek időbeni tájékoztatására, felállítására.

Feladata maradéktalan ellátásához feltétlenül rendelkeznie kell - a lehetőségek függvényében - közvetlen távbeszélő összeköttetéssel, rendszeres géptávíró (telex) kapcsolatokkal.

A diszpécser szolgálat feladatát - mint ügyeleti szolgálat - munkaidőben látja el, kivételt képeznek a rendkívüli időszakok (tömeges szállítás, gyakorlatok stb.) Értelemszerű, hogy a diszpécser szolgálat egyéb feladatokra nem vehető igénybe.

A szállítási fegyelem betartását, gazdaságos végrehajtását, az egységes szállítási rendszer szabályozására kiadott állandó és eseti intézkedések végrehajtását komplex rendszerben kell ellenőrizni.

Az ellenőrzéseket általában és megbízhatóan a rendészeti szolgálat által szervezett közúti gépjármű ellenőrzések keretében, illetve a seregtest, helyőrség hadtáp (szállító) szolgálat belső ellenőrzési rendszerében célszerű megvalósítani.

Az egységes végrehajtás érdekében az ellenőrzésre szintenként, szervezetenként kijelölt állandó személyeket központilag ellenőri igazolvánnyal kell ellátni. (Egyszersmind feljogosítani az MN valamennyi anyagszállító járműve ellenőrzésére.)

A KPM közúti-hálózati ellenőrzési rendszeréhez hasonlóan - a későbbiek során talán együttesen - az ellenőrzéseket tervszerűen a KSZFI, illetve a seregtestek, magasabbegységek közlekedési és szállító szolgálat főnökei koordinációjával célszerű végezni.

Mindezek után, joggal merül fel a kérdés, mit várhatunk a két ütemben bevezetésre tervezett egységes és korszerűsített szállítás tervezési és diszpécser irányítási rendszertől?

Az MN 5232 ez irányú kísérlete pozitív tapasztalatai igazolni látszanak, hogy az új, korszerűsített rendszer távlataiban hatékony, gazdaságos megoldást jelent a pillanatnyi, rövid távú és kétséges eredményt nyújtó megoldásokkal szemben.

Ma már az új rendszer az előkészítés stádiumából a konkrét megvalósítás stádiumába lép, de már az előkészítés során tapasztalhattuk - mint általában minden ami haladó és új - bizonyos konfliktusokkal jár. Ma sem tudok egyet-érteni azzal a megközelítési móddal, amely a korszerűsítési törekvésekben - amelyet mindjárt hozzá kell tennem - éveken át a helybenjárás jellemzett - csak az érdekkülönbséget, érdekellentmondást és a konfliktus veszélyt vélte felfedezni és azt visszatérő reflexiókban szinonimaként kezelte. Természetesen bekövetkezhetnek ilyenek - mégpedig mindenekelőtt akkor, ha az új rendszer érdekellentmondásait nem ismerjük fel idejekorán, és nem igyekszünk megoldani azokat.

Végül néhány gondolatot - mert hisz párhuzamos, bizonyos értelemben

megelőző – de mindenesetre korszerűsített szállítási rendszerünkre kiható tevékenységet jelent – az új szállítási költségtervezési rendről.

Mint ismeretes, az új csapatgazdálkodás, tervezés rendjében módosul a csapatok szállítási költségtervezési folyamata is. A jövőben a csapatok a szállítási feladatok tervezéséhez – az e célra rendelkezésre álló központi költségvetésből felülről – lefelé tervezett keretet kapnak. Az előjáró szervek a részükre kiadott keretből 10<sup>0</sup>/<sub>0</sub> tartalékot képezhetnek. A tartalékolás célja annak biztosítása, hogy a csapatok által felterjesztett tervek felülbírálása után a jogos igények kielégítésére az előjáró hadtáphelyettesek – a pénzügyi szolgálattal együttműködésben – lényegében saját hatáskörben intézkedhessenek.

A jövőben a csapatok a részükre kiadott szállítási költségtervezési keret figyelembevételével, a vonatkozó szakmai rendelkezéseknek megfelelően, a hadtáp anyagi, pénzügyi tervezése rendjébe illeszkedve végzik a költségek felszámítását. Természetesen, az előjáró szervektől kiinduló szállítási feladatokra a szükséges költségek tervezését az előjáró szervek végzik, és az általuk elrendelt szállítási feladatok költségét, az elrendeléssel egy időben biztosítják.

Befejezésül szeretném hangsúlyozni, hogy a vázolt rendszerrel kapcsolatban természetesen az általam elmondottak korántsem merítik ki a felmerülő kérdések sokaságát. Úgy érzem azonban, hogy a kifejtett gondolatok elősegíthetik a témában érintettek előítéletektől mentes, alkotó tevékenységét.



## **A baráti hadseregek közös törekvései az ételmezési szolgálat fejlesztésének néhány főbb kérdésében**

*Pály István ezredes, Balaskó Lajos mk. alezredes*

A Magyar Néphadsereg ételmezési szolgálatja intenzív fejlesztésében már mintegy 15 éve kiemelkedő jelentősége van a baráti hadseregek ételmezési szolgálatai között kialakult jó szakmai kapcsolatoknak, a rendszeresen ismétlődő konzultációknak, vezetői értekezleteknek. A tervszerűen előkészített, az ételmezési szolgálatokat kölcsönösen érdeklő főbb témaköröket illetően kialakított állásfoglalások, véleménycserék és ajánlások hatékonyan elősegítették, illetve segítik a továbbfejlődés helyes útjainak kimunkálását, a közös tevékenységből fakadó feladatok egységes értelmezését. E szempontok figyelembevételével került megrendezésre legutóbb Budapesten a baráti hadseregek ételmezési vezetői állományának értekezlete.

Az értekezlet célja a csapatok ételmezési ellátásának és az ételmezési szolgálat technikai ellátottságának további korszerűsítésével kapcsolatos vélemények és tapasztalatok kicserélése, ezen kérdésekben egységes nézetek kialakítása volt. Az értekezleten 17 előadás és korreferátum hangzott el, amelyek megvitatásában az összes szövetséges hadsereg képviselői részt vettek. Ezenkívül az értekezlet résztvevői megismerkedtek az ételmezési szolgálatok új technikai eszközeivel, ételmiszerfajtáival, a különböző rendeltetésű ételmiszer-komplettekkel, az anyagmozgatás és csomagolás legújabb eredményeivel.

Az elhangzott előadások és hozzászólások 4 fő téma köré csoportosíthatók:

1. Ételmezési biztosítás tökéletesítése és a Varsói Szerződésben részt vevő államok hadseregei ételmezésének megszervezése együttes tevékenységek során.
2. A hadseregek ételmezésének tervezési rendszere. Új ételmezési normák kidolgozása és a meglévők tökéletesítése.
3. Ételmezési szolgálat technikai ellátottságának helyzete és a technikai eszközök fejlesztésének távlatai a szabványosítás és egységesítés figyelembevételével.
4. Ételmiszer-komplettek kialakításának elvei és a gyakorlatban történő alkalmazása, a csomagolóanyagok védőtulajdonságainak további növelése.

E témakörökben elhangzott vélemények, állásfoglalások összegezésével, publikálásával kapcsolatban célunk az, hogy átfogó információt nyújtsunk a baráti hadseregek ételmezési szolgálatai V. vezetői értekezletén végzett munkáról, a kölcsönösen vallott nézetekről és a további főbb fejlesztési törekvésekről.

## I.

*A Varsói Szerződés tagállamai hadseregei közös tevékenysége során az élelmezés megszervezését* illetően számos kérdés együttes vizsgálatát, illetve több feladat közös megoldását kell elvégezni. Általánosítható fő feladatok: a csapatok élelmezési ellátására megfelelő mennyiségű és minőségű szakanyagok és szervezetek komplex rendszerének létrehozása, az élelmezéskészletek ésszerű lépcsőzése a csapatok létrehozandó csoportosításának figyelembevételével, a hadszíntereken található élelmiszerforrások maximális felhasználása, továbbá az élelmezéskészletek megővése a tömegpusztító fegyverek hatásától. A koalíciós állományú csapatok élelmezési biztosításának alapelve abban foglalható össze, hogy minden szövetséges állam saját erőivel és eszközeivel, nemzeti erőforrásaiból látja el saját csapatait, amelyek más szövetséges állam seregtestjeinek állományába vannak kijelölve. Ennek során figyelembe kell venni a seregtestek különböző változatait, valamint azt a körülményt, hogy a seregtestek a harctevékenységeket kezdenek közvetlenül a saját nemzeti, vagy a szövetséges ország területéről, tevékenykedhetnek a nemzeti ellátó bázisuk közelében, vagy távol attól. Ezek a sajátosságok kétségtelenül meghatározott hatást gyakorolnak a csapatok élelmezési biztosításának megszervezésére és rendjére.

Az olyan seregtest (front, hadsereg) élelmezési ellátását, mely egy nemzetiségű hadsereg csapataiból áll, és saját területén, vagy annak közelében tevékenykedik, teljes egészében a saját bázisról kell megvalósítani. Amennyiben egy seregtest más szövetséges állam területén tevékenykedik, szükségleteit egyes esetekben ki lehet elégíteni az adott állam erőforrásainak terhére.

Amikor a koalíciós állományú frontba nemzeti hadseregek tartoznak, az élelmezési biztosítást a helyzettől függően több változat szerint is meg lehet oldani.

*Első változat* – amikor a koalíciós front állományába tartozó nemzeti hadsereg saját területén, vagy attól nem nagy távolságra tevékenykedik. Ebben az esetben a hadsereg élelmezési biztosítását saját szakanyagokból kell megvalósítani, a hadsereget követő élelmezési raktárakból és ellátó bázisokról.

*Második változat* – amikor a koalíciós front állományába tartozó nemzeti hadsereg a saját területétől és ellátó bázisától távol tevékenykedik. A hadsereg élelmezési biztosítását ebben az esetben is – ugyanúgy mint az első változat szerint – a saját nemzeti erőforrások terhére kell megoldani. Azonban ez esetben a közvetlen ellátás a koalíciós front hadtápján keresztül valósul meg, melynek alárendeltségébe a nemzeti parancsnokság hadtápszerveket jelöl ki, többek között élelmezési anyagraktárt, a szükséges élelmezéskészletekkel. Az átadott raktár készleteinek feltöltését a nemzeti parancsnokság szervezi és hajtja végre saját szállítóeszközeivel, saját bázisairól.

*Harmadik változat* – amikor a nemzeti hadsereg nagy távolságra elszakad a saját ország területétől, az ellátó bázisoktól, vagy a széles szennyezett zónák és a hosszú, rombolt utánszállítási útvonalak nem teszik lehetővé, hogy a szövetséges országok erői és eszközei a koalíciós front állományába tartozó nemzeti hadseregeket kövessék. Ebben az esetben a szövetséges állam hadseregeinek élelmezési biztosítása teljes egészében a koalíciós front készleteinek terhére és annak élelmezési raktáraiból kerül végrehajtásra. Az átvett élelmezések elszámolását az elfogadott több-, vagy kétoldalú megállapodások alapján

kell végrehajtani. Ugyanilyen rendszer szerint fogják ellátni a koalíciós front, vagy hadsereg állományába tartozó nemzeti magasabbegységeket és egységeket, a saját területüktől és nemzeti ellátó bázisuktól különösen nagy távolságra történő tevékenységük esetén.

A korszerű harctevékenységek jellege, a növekvő dinamikusság, a nagy területi kiterjedések, az összes fegyverfajták – beleértve a tömegpusztító fegyvereket is – tömeges alkalmazása, valamint a harc- és hadtáphelyzet éles változásai, magas követelményeket támasztanak az élelmezési szolgálat vezetésével szemben, megkövetelik, hogy az szilárd, folyamatos és rugalmas legyen.

A szolgálat vezetésének folyamatosága a szolgálat vezető szerveinek és intézeteinek állandó irányításával biztosítható, amely a megbízható összeköttetés fenntartásával érhető el.

A vezetés rugalmasságát a szolgálat vezető szerveinek a helyzet bármilyen változására történő gyors reagálása jellemzi. Ez mindenekelőtt a szolgálat részére szükséges információk jól megszervezett gyűjtésével, azok gyors feldolgozásával és az elhatározás időben történő meghozatalával érhető el.

A front élelmezési szolgálat vezetésének alapját a frontparancsnok elhatározása, valamint hadtáphelyettesének a csapatok hadtápbiztosítására hozott elhatározása képezi. Ezen elhatározás alapján a front élelmezési szolgálata kidolgozza a frontcsapatok élelmezési biztosításának tervét. A terv kidolgozásánál a frontparancsnok elhatározásán kívül alapadatként szolgálnak: a parancsnok hadtáphelyettesének utasítása, a csapatok létszáma, az ellátási normák, a tervezési időszak kezdetén meglévő élelmiszerek és az előjáró szerv által kijelölt élelmiszer, technikai eszköz és felszerelés források.

Az élelmezési biztosítási terv a következő részekből áll:

- a szolgálat alapvető feladatai a hadművelet előkészítésének időszakában és annak folyamán;
- a front csapatainak élelmezési szükségleti és biztosítottsági számvetése;
- a front csapatok élelmiszer utanszállítási számvetése;
- számvetés az élelmiszerkészletek létrehozására és lépcsőzésére a csapatoknál és a front raktárainál;
- a front csapatainak kenyérszükségleti és biztosítottsági számvetése;
- a szolgálat technikai eszköz- és felszerelés-szükségleti és biztosítottsági számvetése;
- a szolgálat technikai eszközei javításának megszervezése;
- számvetés az élelmiszerek helyszíni beszerzésére és a mezőgazdasági termékek feldolgozására;
- a szolgálat vezetése.

Az élelmezési biztosítási terv okmánymintáit a szovjet elvtársak kidolgozták és azokat felhasználásra az értekezlet résztvevői megkapták.

A szolgálat irányításának megszervezése területén az egyik legfontosabb feladat korszerű viszonyok között a vezetési folyamat automatizálásának kidolgozása és a technikai eszközök meghonosítása a vezető szervek munkájában. Ennek a feladatnak a megoldása nemcsak a csapatok élelmezési biztosítási rendszerének hatékonyságát emeli minőségileg új szintre, hanem lehetővé teszi az élelmezési biztosítás és a szolgálat vezetése rendszerének további korszerűsítését is.

Az elektronikus számítógépeknek a csapatok hadtápbiztosítási feladatai – közöttük az élelmezési szolgálat feladatai is – megoldása érdekében történő alkalmazása, növekvő lehetőségei, valamint a koalíciós állományú csapatok közös harctevékenységek esetén történő élelmezési és élelmezési technikai eszközbiztosítás megszervezésének egységes elvei szükségessé teszik minden szövetséges hadsereg élelmezési szolgálatánál a tervezési, nyilvántartási és elszámolási okmányok tartalmi és formai egységesítését.

Napjainkban az élelmezési szolgálatok tervezési, nyilvántartási és elszámolási okmányai minden hadseregben különbözőek. Ugyanakkor lényegüket tekintve egy és ugyanazon mutatókat tartalmaznak, alapvetően a nyilvántartási adatok alapján kerülnek kidolgozásra, céljaik és feladataik azonosak – megszervezni a csapatok élelmezési biztosítását.

Az értekezleten résztvevők szerint mindezek a körülmények lehetővé teszik annak a következtetésnek a levonását, hogy az élelmezési szolgálatok nyilvántartási, elszámolási és különösen a tervezési okmányainak egységesítését különösebb nehézségek nélkül végre lehet hajtani.

Az egységesítés fő feladata – olyan egyszerű és rövid formátumú okmányok kidolgozása, melyek tartalmazzák a szükséges információkat, könnyen feldolgozhatók elektronikus számítógépen és akadály nélkül továbbíthatók a híradó eszközökön.

Az e témakörben elhangzó előadások foglalkoztak az élelmiszerkészletek kialakításával – erről a későbbiekben szólunk – és azok célszerű lépcsőzéséről is.

A koalíciós tevékenység során igen fontos feladattá válhat a helyszíni élelmiszerforrások beszerzésének, illetve igénybevételének kérdése is. E tekintetben megoldásra vár, hogy milyen hadtáptagozatban hajtsanak végre helyszíni beszerzést és kik szervezzék azt. Egyetértettünk a szovjet elvtársak azon véleményével, hogy ezt a feladatot alapvetően a front élelmezési szolgálata tudja végrehajtani. Az ehhez szükséges feltételek – erők és eszközök – itt rendelkezésre állnak, lehetőség van a tábori feldolgozó eszközök mellett, a helyi feldolgozó üzemek igénybevételére, az élelmiszerek gyors és minden oldalú vizsgálatának végrehajtására is.

Az élelmezési szolgálat fő feladata, az étkeztetés megszervezése, az élelmiszerek kellő mennyiségének és minőségének időben történő biztosítása elengedhetetlen feltétele az állomány fizikai és szellemi igénybevétele miatti munkaképesség-csökkenés gyors helyreállításának, a harcképesség fenntartásának. Elég itt utalnunk a tudományos-technikai forradalom következtében létrejött óriási fejlődésre, a nagyszámú információra, a technika kezeléséhez nélkülözhetetlen tudásigényre, a körülmények miatt egyébként is jelentkező idegi-pszichikai feszültségre. Az étkeztetés megszervezésénél alapelv, hogy az együttes tevékenység során is az élelemellátást a nemzeti normák alapján kell biztosítani, amely magában foglalja a nemzeti sajátosságokat, a történelmileg kialakult tradíciókat, a speciális élelmiszereket, izesítési szokásokat stb. Természetesen, adott körülmények között, ezen alapelvben szükségszerű módosítások is bekövetkezhetnek. Erre való tekintettel célszerű kidolgozni olyan táblázatot, amely tartalmazza azokat a csereszabatos élelmiszereket, amelyekkel az adott esetben a hiányzó élelmiszerek teljesértékűen pótolhatók.

## II.

A hadsereg élelemellátásának tervezési rendszeréről, új élelmezési normák kidolgozásáról és a meglevők tökéletesítéséről az MN élelmezési szolgálata által előterjesztett referátum szolgáltatta a vitaalapot. A hozzászólások lényegében megerősítették azokat a megállapításokat és elgondolásokat, amelyek e téren az MN élelmezési szolgálatban normafejlesztés, korszerűsítés és karbantartás területén kikristályosodtak, illetve az információk alapján kidolgozásra várnak. Az elhangzott előadásból – jelentős terjedelme miatt – e cikk keretében csak néhány, általunk lényegesnek tartott szemelvényt kívánunk kiragadni.

Az 1950-es évek élelmiszer anyagnormáinál a szabályozási körben 20–25 élelmiszer, helyettesítőkkal együtt mintegy 60–80 termék szerepelt. Az élelmiszer-gazdaság fejlődése azonban a termékek számának számottevő növekedését eredményezte. A választékbővülés következtében a szabályozási körben levő termékek száma olyannyira megnőtt, hogy a csapatszintű tervezési-irányítási folyamatot nehézkessé, bürokratikusá tette.

Az élelmiszer anyagnormák ismert előnyeik mellett negatívumokkal is rendelkeznek, amelyek következtében bizonyos problémák mindennaposá váltak. Nevezetesen: az anyagnorma élelmiszer-struktúrája behatárolja az elkészíthető ételek körét, sablonossá téve az étrendet, beszűkíti azt. A „helyettesítési táblázat”-ok szerinti élelmiszer-választék bővítése újabb probléma forrása: könnyen labilissá válik a költségvetési egyensúly.

Az élelmiszer anyagnormák alkalmazásából adódó problémák miatt a felső szintű vezetés az ellátási rendszer felülvizsgálatát, majd ennek eredményeként az élelmezési normák fejlesztését, korszerűsítését látta szükségesnek.

A háborús, valamint a béke élelmezési ellátás követelményrendszerének ismeretében az adott környezeti szituációban nyilvánvalóvá vált hadi és béke élelmezési normák különválasztásának szükségessége. Ez irányú döntések helyességét az elmúlt 1,5–2 évtized igazolta.

Hadinormáink képzésénél a sajátos katonai követelményekkel, a népgazdasági, szűkebb értelemben az élelmiszer-gazdasági lehetőségekkel szembeni megfeleltetés volt az elsődleges. A norma jellegét illetően egyértelműen az élelmiszer anyagnorma mellett döntöttünk. Az anyagnorma ismert előnyei közül lényeges volt számunkra a biztosítási vertikumban megfelelő élelmiszerek alkalmazása egészen az ellátó alegységig, sőt a 10 fős komplettek alkalmazása esetén – ételkonzervek felhasználásával – a gyártótól a harcosig.

A béke élelmezési normák fejlesztésénél más irányú problémák merültek fel. Amint arról már szó volt, az élelmiszer-gazdaság fejlődése eredményeképpen a termékek száma törvényszerűen növekszik. Egy kritikus határ felett – tapasztalatunk szerint 30-at meghaladó élelmiszer esetén – az ellátási folyamat túlszabályozottá, merevvé válik.

Az élelmezési pénznormák alkalmazására, a teljes körű pénzgazdálkodás bevezetésére az 1960-as évek elején került sor.

Az élelmezési pénznorma korántsem a naturális norma értékbeni szintézise. Az élelmezési pénznormák alapján történő ellátás lényegét a következők szerint fogalmazhatjuk meg: a norma pénzkeretén belül kell kielégíteni az élet-tani igényeket a fogyasztási szokásoknak megfelelő ételekkel. A felhasználásra kerülő élelmiszerek kis hányadánál kötöttség előfordulhat. Jól szabályozott rendszernél megengedett a kötetlen anyagfelhasználás.

Az élelmezési normákkal szembeni követelményeknél elsőként az **egyén** tápanyagigényét kell számításba venni, amely mennyiségileg jól meghatározható testépítő, kalorikus és védőtápanyagokra irányul.

A táplálkozástudomány fejlődése következtében a tápanyagokról vallott felfogásunk dinamikussá vált. Korábban azt tartottuk, hogy a szervezet fenntartásához kell bizonyos mennyiségű fehérje, bennük esszenciális aminosavak, azonkívül zsír és szénhidrát, továbbá vitaminok és ásványi sók. Ez a statikus szemlélet ma már nem kielégítő. A régebbi statikus tápanyagtan helyett a táplálkozástudomány alapja a dinamikus egyensúly kérdése lett, amelynek főbb szempontjai a következők szerint összegezhetők: valamely tápanyaggal való el látottság számtalan más összetevőtől és körülménytől függ. Ha változnak a körülmények, változik a szükséglet is. A táplálkozástudomány új szemlélete bonyolultabbá teszi az egészséges táplálkozás megítélését és új kutatási feladatokat szab meg.

A fehérjeszükséglet meghatározása a tápanyagszükségleti normában alapvető kérdés, egyrészt azért, mert a fehérje a táplálkozásban, az élelmiszer-ellátásban a legdrágább, a legkeresettebb és a legtöbb társadalmi ráfordítással elő állítható tápanyag; másrészt pedig azért, mert a gazdasági fejlődés egyik mutatója a fehérjefogyasztás szintje.

Élelmezésinormáinkban az összfehérje mennyiségét a kalóriaérték 13–14<sup>0</sup>/o-ában határoztuk meg. Ezt a mutatót jónak ítéljük meg, perspektívájában is. A változatlan fehérjemennyiségen belül – a társadalmi-gazdasági fejlődés eredményeképpen – az állati eredetű fehérje és a növényi fehérje arányán – az előbbi javára – kívánatos a módosulás.

A szubjektív fogyasztói igényekkel kapcsolatos vizsgálataink eredménye a következőkben összegezhető: az étkezések minőségi és mennyiségi szintjének a katonai szolgálatra bevonulás előttivel megközelítően azonosnak kell lennie, továbbá a néptáplálkozás helyes tradícióival a személyi állomány élelmezési normáinak képzésénél számolni kell.

Az életszínvonal alakulása – mint ismert – legközvetlenebbül az anyagi javak fogyasztásában mutatkozik meg, bár ez nem fejezi ki az életszínvonal egészségét, különösen annak az életmóddal összefüggő, nehezen számszerűsíthető minőségi oldalait. A többéves távon érzékelhető életszínvonal-növekedés fontos részterületeinek egyikét azonban jól tükrözi az élelmiszerfogyasztás színvonala, szerkezete.

Az élelmiszerfogyasztás szerkezetének változása elsősorban abban fejeződik ki, hogy növekszik az értékesebb állati eredetű élelmiszerek, a húсок, húspari termékek; a tej, tejtermékek, a tojás, továbbá a cukor, a zöldségfélék, a gyümölcs fogyasztása. Ezzel párhuzamosan csökken a zömében kalorikus élelmiszerek, a zsiradékok, a cereáliák és a hüvelyesek aránya.

A fogyasztás szerkezetének változását másodsorban az iparilag feldolgozott áruk arányának, továbbá a termék- és választék összetételének a növekedése jelzi. Ennek következtében az azonos mennyiségű és tápanyagtartalmú élelmiszer értékében mind nagyobb hányadot képviselnek a feldolgozási, csomagolási és tárolási ráfordítások.

A katonai élelmezés bonyolult követelményrendszere az élelmiszerek nagy sokaságú változatával elégíthető ki. A normaképzés tulajdonképpen egy véges számú élelmiszer-variáció megállapítását jelenti. Az így meghatározott élelmiszer-mennyiség képezi az élelmezési norma alapját, amely a kifejezés módjától,

illetve a felhasználási szabályoktól függően lehet élelmiszer anyagnorma, vagy élelmezési pénznorma.

Egy élelmezési norma megalkotásánál általában a népgazdaság adott szintjét tükröző élelmiszer-összetétel, pénzérték kerül megállapításra, amely – statisztikus jellegénél fogva – az idő függvényében rendeltetésének mind kevésbé felel meg.

A változások jellegéből adódóan egy meglevő élelmezési normánál karbantartás, vagy fejlesztés szükségessége állhat fenn. E kettő együttesen is jelentkezhethet. Normakarbantartásról akkor beszélünk, amikor ármódosulásokból eredően csak az élelmezési norma nominal értéke változik, az élelmiszer-struktúra változatlan marad. Normafejlesztés élelmiszer-struktúra változást és ármódosulásoktól független értékváltozást, vásárlóérték növekedést eredményez.

Tartós árszintváltozásnál, illetve állami árintézkedések nyomán válik indokolttá – az élelmiszerárak változásának megfelelően – az élelmezési pénznorma értékének módosítása, a norma karbantartása. Az élelmezési normák fejlesztése terén lényegesen több határozatlansági tényezővel, továbbá kutatást igénylő kérdéssel állunk szemben. Rövidtávú fejlesztés – amely legfeljebb egy ötéves tervidőszakra vonatkozik – módszerét illetően megoldottnak tekinthető. Ehhez elegendő információval rendelkezünk mind a fogyasztási statisztikákat, mind a rövidtávú előrejelzéseket illetően. Ezek birtokában elvégezhető az élelmezési norma élelmiszer-struktúrájának módosítása.

A hosszabb távú normafejlesztés metodikájában még több válasz nélküli kérdés található. A hosszú távú fejlesztés élelmiszer-fogyasztási célkitűzései pártunk XI. kongresszusán elfogadott programnyilatkozatából és a népgazdasági prognózisból ismert. A következő 13 évben a lakosság élelmiszerfogyasztásának mennyisége folyamatosan emelkedik, miközben az élelmiszerfogyasztás aránya az összes fogyasztásból csökken. Számottevően növekszik az élettanilag értékeesebb tápanyagokat tartalmazó, az iparilag feldolgozott és csomagolt élelmiszerek, továbbá a félkész- és a készételek fogyasztása.

Új élelmezési norma képzésének járható útját – tapasztalataink szerint – a következőkben összegezzük: a normaképzésnél a törzsadatként kezelhető ételkészítményekből kell kiindulni, amelyekből a táplálkozási szokásoknak megfelelő étrend kerül összeállításra; ügyelve arra, hogy viszonylag nagy időintervallumot, több évszakot fogjon át.

A szelekciós szabályok szerint kapott, egy főre egy napra jutó élelmiszer-struktúra lesz a norma alapja, amelyet a korábban ismertetett követelmények és célkitűzések szerint a továbbiakban hosszadalmas korrekciós eljárás követ. E tevékenységet az adatok tömege, a számolási műveletek mennyisége miatt elektronikus számítógéppel célszerű végzni.

Matematikai eljárások alkalmazásával kapcsolatos állásfoglalásunk a következő: amíg egyszerűbb összetettségi szinten vizsgálunk egy gyakorlati kérdést, addig a matematika alkalmazására nincs feltétlenül szükség. Mihelyt egy kritikus bonyolultsági fokot elérünk, feltétlenül rá leszünk utalva. Annál inkább kell a matematikára támaszkodnunk, minél jobban túlhaladtunk a bonyolultság kritikus fokán, minél sokrétűbb összefüggést vizsgálunk.

Az elektronikus számítástechnika alkalmazása érdekében végzett szervező munka lényeges fázisait a következőkben foglaljuk össze: a vezetés felső szintjén kialakítottuk a szükséges kódrendszereket. Elkészítettük az anyagkódot, amely a Néphadseregi Termékkód részeként is funkcionál. Kódrendszerbe fog-

laltuk a néphadsereg valamennyi élelmezési alapnormáját, kiegészítő és pótnormáját, amelyeket Normafüzetben kiadtunk a csapatok részére. Végül a csapatok konyháin elkészíthető ételeket készítménykódba sorolva ételrecept-gyűjteménybe foglaltuk, s azt étlaptervezési segédlettel a gazdálkodó csapatok rendelkezésére bocsátottuk.

Mind az ételkészítmények, mind az élelmezési normák képzése – a matematikai modell és a megfelelő adatlapok elkészülte után – elektronikus számítógéppel elvégezhető. Élelmszer törzsadatok megléte esetén a képzéshez elegendő az élelmszerstruktúrát megadni egy azonosítóval (anyagkód száma) és a mennyiségi értékkel.

A Magyar Néphadsereg élelemellátási rendszerének fejlesztése eredményeként a békeidőszak szakanyag-gazdálkodásban általánossá, teljeskörűvé vált a pénzgazdálkodás. A naturalis gazdálkodás kereteinek pénzértékben történő szintetizálása önmagában még nem eredményezett magasabb színvonalú tevékenységet. Minőségi változást az ellátás objektív törvényszerűségeire épülő rendszereszerzéssel, szabályozásokkal értünk el. Munkánk eredményeképpen a tervezési tevékenység az ellátási folyamatnak lényeges, egyik meghatározó eleme lett.

### III.

Az értekezés III. fő témaként az *élelmezési szolgálatok technikai ellátottságának helyzetével, fejlesztési távlataival* foglalkozott, különös tekintettel a nemzetközi egységesítés és szabványosítás igényére és lehetőségeire. E témakörben minden részt vevő ország képviselője kifejtette véleményét és elgondolását. Ennek állandó napirenden tartását elsősorban a tudományos-technikai fejlődésben bekövetkezett – és napjainkban is ható – forradalmi változás, illetve a haditechnika ugrásszerű fejlődése indokolja. De indokolja az is, hogy a korszerű haditechnika létrejöttének következtében – és természetesen más tényezők hatására is – jelentősen módosultak, korunk követelményeinek megfelelően mélyrehatóan változtak az anyagi-technikai biztosítás kritériumai is. Ily módon jól érzékelhető, hogy az élelmezési szolgálatban is egyik alapvető és folyamatosan megújuló feladatkomplexumnak kell tekintenünk a technikai ellátottság színvonalának kritikus értékelését, a korszerűsítést, a fejlesztés hatékony formáinak keresését. Már az 1969. évi moszkvai, majd az ezt követő 1973. évi drezdai tanácskozáson is megfogalmazásra kerültek azok az alapkövetelmények, amelyek teljesítése nélkül megvalósíthatatlan a haditechnika és a szaktechnika szükségszerű összhangjának megteremtése. Az azóta eltelt időszak fejlesztési eredményei az alapkövetelményekben ugyan lényegi változást nem hoztak, azonban még plasztikusabbá vált előttünk, hogy a korszerűsítés, a műszaki-technikai fejlesztés területén az intenzív továbblépés csak kölcsönösen vallott és gyakorlatban is realizált egységes követelményrendszer alapján történhet. Ezek az alapkövetelmények a következőképpen összegezhetők:

1. Az eszközök műszaki-technikai színvonala feleljen meg az adott hadsereg általános műszaki fejlettségi szintjének, konstrukciós és üzemeltetési jellemzői legyenek összhangban a műszaki élvonal által nyújtott lehetőségekkel;

2. Az eszközök magas fokú manőverezőképesége, terepjárósága tegye lehetővé a korszerű harc hadművelet jellemzőinek figyelembevételével a csapatok folyamatos ellátását, az igényeknek megfelelően élelmszerekkel, ételekkel és vízzel;



3. Az eszközök nyújtsanak megbízható védelmet a tömegpusztító fegyverek szennyeződéscivel, továbbá a szélsőséges időjárási viszonyokkal és mechanikai behatásokkal szemben;

4. A különböző ellátási tagozatokban működtetett azonos funkciójú, de eltérő kapacitású és különböző paraméterekkel rendelkező eszközök jól illeszkedjenek az ellátási rendszer vertikumához és egymáshoz is, mintegy „ellátási láncot” képezve a tárolás, szállítás, ételfőzés és -kiosztás egész folyamatában;

5. Az együttes tevékenység koncepciójához igazodva alapvető az egységesítési és szabványosítási igények és lehetőségek nemzetközileg összehangolt realizálása;

6. Az eddigieknél hatékonyabb nemzetközi együttműködés, munkamegosztás szükséges a műszaki fejlesztésben és gyártásban.

Az elhangzott összegező előadás és hozzászólások alapján megállapítható, hogy az alapkövetelményeket illetően teljes nézetazonosságról beszélhetünk. Az élelmezési biztosítás fontos részét képező tábori élelmezési technikai eszközök funkcióit és rendeltetését tekintve a baráti hadseregeknél szintén egyeztetett és kölcsönösen vallott elvekkel és elgondolásokkal találkozhattunk. Mind a funkcionális szempontok alapján – ellátási láncok szerinti, pl. kenyérellátás, vízellátás, ételfőzés és -kiszolgálás stb. – mind a konstrukció szerinti felosztás – önjáró gépjárművek, felépítmények, pótkocsik, utánfutók stb. – egyaránt jó lehetőséget nyújt a technikai ellátottság színvonalának elemzésére, a fejlesztési és korszerűsítési kérdések megítélésére, illetve egyeztetésére. Mi úgy véljük, hogy élelmezési technikai eszközök csoportosításának legcélszerűbb formája az eszközök rendeltetésének megfelelő „ellátási láncok” szerinti csoportosítás. Ennek célszerűségét elsősorban abban látjuk, hogy ily módon jól követhető a különböző szintű ellátási tagozatok közötti szakanyag-áramlás, illetve jól érzékelhető, hogy az eszközök fejlesztését nem lehet az ellátási láncban belül egymástól különválasztani. Ezért az eszközrendszerek fejlesztését komplexen kell végezni, hogy az utánszállítási elveknek megfelelően a felsőbb ellátási tagozatoktól a szakanyagok a végső célig, a katonáig eljuttathatók legyenek. Mindezek figyelembevételével élelmezési technikai eszközeink az alábbiak szerint csoportosíthatók:

- tábori ételfőzés és kiszolgálás eszközei;
- tábori hűtéstechnika eszközei;
- tábori kenyérellátás eszközei;
- tábori vízellátás szállító és tároló eszközei;
- raktározás, anyagmozgatás eszközei.

E csoportosítás szerint a Magyar Néphadseregben levő tábori élelmezési technikai eszközöket egy korábbi cikkben elemeztük és vázoltuk a további korszerűsítés, fejlesztés irányait. E tekintetben lényeges módosulásról nem beszélhetünk. Alapvető célkitűzéseink nem változtak: egyrészt a hiányzó eszközök pótlásával, másrészt új technikai eszközök hazai fejlesztésével, illetve importjával teljessé tenni – a különböző ellátási tagozatok követelményeihez igazodva – az előzőekben felsorolt technikai eszközrendszereket.

Amint erre utaltunk, a technikai ellátottság értékelésénél, illetve a műszaki fejlesztés távlatainak vizsgálatánál kiemelkedő hangsúlyt kapott a *nemzetközi egységesítés és szabványosítás* kérdése. A jelenlegi helyzet elemzésénél is számos tényezőt kell figyelembe venni. Mindenekelőtt azt, hogy a követelmények a technikai ellátottsággal szemben is állandóan nőnek. Az élelmezési szol-

gálatok közös törekvése, hogy minőségileg jobb eszközök kerüljenek rendszerbe, új, korszerű szerkezeti anyagokat, konstrukciókat próbálunk ki és alkalmazunk. A fejlesztés során nő a típusok száma és gyakran találkozhatunk sok szellemi energiát és anyagi erőfeszítést feleslegesen fölemésztó párhuzamos fejlesztéssel. Ennek kiküszöbölése, illetve csökkentése csak összehangolt, szakosított fejlesztéssel, illetve gyártással oldható meg. Hogy e téren nagyon kevés eredmény tapasztalható, annak következménye, hogy igen kevés egységes alap (harcászati-műszaki követelmény, egységesítés és szabványosítás) áll rendelkezésre, amely kölcsönösen elfogadott és vallott nézeteket tartalmaz. A jelenleg üzemeltetett eszközök vonatkozásában nemzetközi egységesítés, illetve szabványosítás természetesen nem képzelhető el. A baráti hadseregek élelmezési szolgáltatásainál rendszeresített tábori élelmezési technikai eszközöket általánosságban az jellemzi, hogy azok a sajátos igényeknek és érdekeknek megfelelően kerültek kifejlesztésre. A már meglévő eszközöknél az egységesítés, szabványosítás nemzetközivé tétele sok megoldhatatlan műszaki problémát és indokolatlan gazdasági terheket eredményezne. Ezért a célszerűbb és járhatóbb útnak az új konstrukciók kialakításánál történő egységesítési, illetve szabványosítási lehetőségek érvényesítése mutatkozik. Ennek konkrét alapjait az EFE TT által koordinált és egyeztetett *egységes harcászati-műszaki követelmények (EHMK)* rendszerének kidolgozása és megvalósítása jelentheti. Eddigi gyakorlat alapján a haditechnikai fejlesztés területein már szinte általánosságban megvalósult az EHMK rendszer szerinti fejlesztés és ismert előttünk, hogy történeket már kezdeményezések az élelmezési technikai eszközök fejlesztését illetően is. Az EHMK szempontjai figyelembvételével történjen a csak saját célra történő fejlesztés, illetve gyártás is. Tekintettel arra, hogy az új élelmezési technikai eszközök műszaki fejlesztésénél figyelembe vett egységesítés és szabványosítás lényegesen gazdaságosabb gyártást, szükség esetén közös felhasználást, cserét, célszerűbb tartalékképzést és univerzális javíthatóságot tenne lehetővé – bár az erre irányuló erőfeszítések eddig csak kezdeti eredményt mutatnak.

A tábori élelmezési technikai eszközök legnagyobb része speciális felépítményben, gépjárművön, vagy utánfutó alvázon vannak elhelyezve. Az egységesítés és szabványosítás érdekében a további fejlesztéssel kapcsolatban az általánosítható követelményeket két csoportra oszthatjuk:

- alapgépkocsival, vagy utánfutóval szemben támasztható követelmények;
- a felépítménnyel szemben támasztható követelmények.

1. Az alapgépkocsival szemben támasztható követelmények közül elsősorban a csapatok harcrendjébe való beilleszkedést, a manőverezőképeséget kell kiemelni. Ezért az alapgépkocsinak terepjáró tulajdonsággal kell rendelkeznie. Lényeges szempont a terepen történő mozgás miatt a terhelhetőség figyelembvételével, a rázkódás, a hirtelen és több irányú erőhatás miatt. Hasonlóan fontos a külső határoló méretek, továbbá a vonóhorog (vonóháromszög) talajtól való távolságának megállapítása, a vonóhorog méreteinek egységesítése.

Fejlesztési feladatainknál már tervezünk az egységes felépítmény-rögzítés elvének megvalósításával. Az alvázra szerelt 10' (tíz lábás) konténernek megfelelő megfogási (rögzítési) pontok könnyű, gyors és biztonságos felépítmény-rögzítést tesznek lehetővé.

Az utánfutó alvázak tekintetében lényegesnek tartjuk a futómű, pontosabban a kerékméretek egységesítését. Az alvázkeretek méreteinek, terhelhetőségének be-

határolása, egységes felépítmény-rögzítési rendszer alkalmazása, a vonószem belső átmérő egységesítése véleményünk szerint mind-mind egységes követelmény-rendszerbe foglalható. Az állandó harcckészültség időszakában levezetett gyakorlatok számos esetben bizonyították ezen hiányosságainkat. Az univerzális vontathatóság biztosítása, amely bármely vontató jármű és vontatmány közötti kapcsolhatóság megvalósítását jelenti, nélkülözhetetlen az együttes tevékenységek végrehajtásában.

2. A felépítménnyel szemben támasztott követelmények közül a legtöbb probléma megoldását a felépítmény határoló méreteinek egységesítése jelentené. E tekintetben minőségi változást eredményezhet az önrakodó (fel- és leemelő) szerkezettel ellátott felépítmény kifejlesztése. E szerkezet alkalmazásával megszüntethető a vasúton történő szállíthatóság problémája, a vasúti rakszelvény miatt szükséges ferde tetőkialakítás, amely rossz térkihasználást eredményezett. A felépítményváltozatok közül az élelmezési szolgálatban alkalmazható szerkezeteket illetően célszerű meghatározni a hőszigetelés, a porvédelem követelményét, a szűrő-szellőző berendezés paramétereit.

Az általánosítható követelmények mellett, amelyekkel kapcsolatosan az egységesítés és szabványosítás adaptálható a fegyvernemekre és más szolgálati ágakra is, illetve velük összhangban alakítható ki, indokoltnak tartjuk néhány élelmezési technikai eszközzel kapcsolatos *speciális követelmény egységesítését, illetve szabványosítási* szempontból történő megvizsgálását is.

a) A különböző típusú hűtőszekerek közös jellemzője a hűtőberendezés. Ezek egységesítése, szocialista relációban történő gyártása, beszerzése egyik jelenlegi problémánk megoldását eredményezné.

Véleményünk szerint egy új, egységesen alkalmazható hűtőberendezés fejlesztésénél figyelembe kell venni a konténer, vagy konténerrendszerű felépítmények alkalmazását, és ezért szükséges, hogy a hűtőberendezésnek külön meghajtó motorja (belsőégésű és elektromos) legyen, amely a gépkocsimotortól függetlenül is képes biztonságos üzemelésre.

b) Hasonlóan a hűtőszekerekhez, a kenyér szállítására tervezett eszközöknél is indokoltnak tartjuk egységesen alkalmazható fűtő-szellőző benedezés kialakítását. A kenyér minőségének és a szennyeződésektől való megóvásának érdekében szükséges olyan berendezés alkalmazása, amely képes mind a forró kenyér hűtésére, mind a kenyér fagyástól való megóvására. A berendezést el kell látni olyan egységgel, amely meggátolja, hogy a felépítménybe szennyező anyagok kerülhessenek be.

c) A vízszállító eszközöknél a szilárd vázszerkezetű felépítményeket önálló, motoros szivattyúteleppel célszerű ellátni, illetve – utánfutók esetében – kézi működtetésű szivattyúval felszerelni. Mind a szilárd vázszerkezetű, mind az elasztikus tartályok esetében alapvetőnek tartjuk, hogy a feltöltő és leadó csatlakozók méretei egységesítésre, szabványosításra kerüljenek. Ezzel elérhetővé válik, hogy bármely tartály összekapcsolható legyen, az átadás-átvétel zárt rendszerben történhet.

d) Az ételfőző és kiszolgáló eszközök rendszere már minden baráti ország élelmezési szolgálatánál alapvetően kialakult és ez az eszköz-csoport az, ahol a legsajátosabb, az egyes országra jellemző eszközfélékkel találkozhatunk. Azonban itt is lehetőség van kölcsönösen egyeztetett továbbfejlesztésre, ahogyan ez az égőfejek kialakításánál tapasztalható volt. Ezeknél az eszközöknél elsősorban a részegységek, az üstök, a szállítóeszközök csereszabotosságának megoldása

látszik célszerűnek. Bár nem konstrukciós természetű, de ezen eszközrendszerrel van összefüggésben az ételkészítési technológiák összehangolásának igénye, illetve lehetősége. Úgy véljük, hogy e területen is számottevő jelentősége van a kölcsönösen megismert ételkészítési technológiáknak, amelyek alkalmazásával az együttes tevékenység során felmerülő ellátási problémák jelentős mértékben csökkenthetők.

A racionális és hatékony műszaki fejlesztés, a kölcsönös előnyöket nyújtó nemzetközi kooperáció egyértelműen szükségessé teszi, hogy az élelmezési szolgálatok területén is megtegyük a szükséges intézkedéseket a technikai eszközök fejlesztésének, gyártásának szakosításával kapcsolatosan, az egységesítés és szabványosítás szükséges és lehetséges mérvű kiszélesítése érdekében.

#### IV.

Az értekezés IV. fő témaként az „*Élelmiszerkomplettek kialakításának elvei és gyakorlatban történő alkalmazása, a csomagolóanyagok védőtulajdonságainak további növelése*” tárgyú programot dolgozta fel.

A korszerű harc, hadművelet sikeres megvívása olyan élelemellátás biztosítását igényli, amely messzemenően segíti a csapatok harcászati képességének növelését, biztosítja mozgékonyaságukat, manőverezőképességüket. Ezt csak olyan élelmiszerekkel, illetve élelmiszerkészletekkel lehet megvalósítani, amelyek gyorsan fogyasztásra kész állapotba tehetőek, tápanyagösszetételük az élettani igényeket kielégíti, csomagolásuk pedig az RBV védelem követelményeit teljesíti. Olyan csomagolási egységekből állnak, amelyek lehetővé teszik az élelmiszerek számolás és mérés nélküli szétosztását, adagolását, illetve felhasználását.

A komplettek képzése, a komplettírozás, a korszerű szállítási, anyagmozgatási rendszer egyik fontos és lényeges ismérve. Jelentősége az élelmezési szolgálatban is kiemelkedő, perspektíváját tekintve pedig nélkülözhetetlen. A már széles körben elterjedt rakodólapos egységirakomány-képzés egyes területeken – a védőképesség fokozása érdekében – a konténeres komplettírozás irányába tendál. A megóvás különösen fontos része az élelmiszerkészletek szállítása, anyagmozgatása során betartandó rendszabályoknak is.

Az MN-ben az élelmiszerkomplettek kialakításával kapcsolatban elért eredményekről és a további feladatokról a Honvédelem 1975/5–6. számában megjelent tájékoztató részleteiben foglalkozik, ezért a cikk keretében elsősorban a baráti hadseregek élelmezési szolgálatai e téren elért eredményeiről és az általánosítható tapasztalatokról kívánunk írni. Az elhangzott tájékoztatók alapján levonható az a következtetés, hogy a különböző létszámokra történő komplettírozást minden szövetséges hadsereg kiemelt feladatának tekinti és a komplettírozás, csomagolás és anyagmozgatás kérdéseit komplex feladatként kívánják megoldani.

1. A *Szovjet Hadsereg* képviselője által előadott korreferátum az élelmiszerek tárolása és szállítása konténeres és egységcsomagolt módszereinek megszerzésével, a rakodási munkák gépesítésének növelésével foglalkozott. A szállítás fejlesztésének alapvető iránya az egységes konténerszállítási rendszer kialakításához kapcsolódik. A szállítás, anyagmozgatás komplex rendszere magába foglalja egyrészt a szakanyagok polgári bázisról történő eljuttatását – a különbözőellátási tagozatokon keresztül – az ellátandó alegységekig, másrészt e folya-

mat megvalósítását elősegítő illetve végző gépek, szállító és anyagmozgató eszközök egész módszerét. Az élelmiszerek komplettírozása már a polgári bázison megkezdődik és az igényeknek megfelelően az egyes ellátási tagozatokban tovább folytatódik. E munkák technikai feltételei biztosítására a Szovjet Hadsereg élelmezési szolgálata a gépi eszközök széles választékát alkalmazza, amelyekből a technikai bemutatón is számos korszerű eszközzel megismerkedhetünk. Különös figyelmet keltett az 1 tonna terhelhetőségű csomagátrakó gép, a hidraulikus daruval felszerelt önrakodó gépkocsi és a komplex szállítási rendszerhez – különösen csapattagozatban – jól illeszkedő kis- és közepes méretű konténerek.

2. *A Csehszlovák Néphadsereg* képviselője által e témában előadott referátum foglalkozott:

- a tábori viszonyok közötti élelembiztosítás korszerű rendszerével;
- az élelmiszerek komplettírozásának elveivel és a korszerűsítés érdekében végzett kísérletek tapasztalataival;
- a csomagolási módok védőtulajdonságainak vizsgálatával, továbbá
- az élelmiszerkészletek népgazdaságból – hadműveleti tagozaton keresztül
- a z. gazdasági ellátó ponthoz történő utánszállítási folyamat megszervezésével.

A tudományosan megalapozott és számos kísérleti munka elemzésével gazdagított előadás alapján megállapítható, hogy a Csehszlovák Néphadsereg élelmezési szolgálatában:

- a komplettírozást folyamatos, komplex tudományos feladatként hajtják végre, amelyben részt vesznek a belkereskedelmi minisztérium szervei és az élelmiszeripari vállalatok is;
- a mozgókészlet komplettírozást alapvetően megoldottnak lehet tekinteni és konkrét elgondolás alapján folyik e program technikai oldalának a realizálása is. A komplettírozó vonalak kiépítése mind a népgazdaság, mind a hadsereg bázisán tervszerűen folyik.

3. *Az NDK Nemzeti Néphadsereg* képviselője a rakodólapos és konténeres szállítási rendszer kialakításának eredményeiről és tapasztalatairól nyújtott átfogó információt.

A konténeres szállítás általános elterjedésével összhangban az NDK Nemzeti Néphadsereg élelmezési szolgálata nagy figyelmet fordít e szállítási rendszer kialakításának elvi és gyakorlati kérdéseire. 1975-ben az NDK-ban megtartott ideiglenes munkacsoport értekezlet a konténerizáció problémájával foglalkozott. Az értekezleten megvitatták a VSZT hadseregeinél rendszeresítendő konténeres szállításra alkalmas eszközök egységes műszaki-harcászati követelmény-tervezetét. Ennek figyelembevételével a Nemzeti Néphadsereg élelmezési szolgálata – e három témában – a következő kérdések megoldására koncentrált:

- a konténeres és rakodólapok feleljenek meg a KGST egyeztetett normatíváinak, a főbb paraméterek és az egységesített elemek biztosítsanak univerzális felhasználhatóságot és nyújtsanak megfelelő védelmet a por, víz, a mechanikai behatások és a szélsőséges időjárási tényezők ellen;
- az élelmiszerek konténeres szállításánál követelmény, hogy az egység-csomag-képzés megvalósításán túlmenően a népgazdaság és a hadsereg között egységes szállítási lánc és egységes szállítási technológia kerüljön alkalmazásra,

amellyel biztosítható: a legrövidebb rakodási idő elérése, a magas fokú mozgékony-ság és hatékonyság, a tömegpusztító fegyverek elleni maximális védelem, a szabadban történő tárolás lehetősége, a szállítási, anyagmozgatási munkák minimális fizikai igénybevétel melletti végrehajtása.

Az előadásban átfogó ismertetést kaptunk a jelenleg használatos konténer típusokról és ezek közül néhány eszközt megismerhettünk a technikai bemutatón.

4. *A Lengyel Csapatok* élelmezési szolgálata a hadművelleti tagozat ellátására szolgáló élelmezési anyagok komplettírozásáról nyújtott tájékoztatást. A korreferátum első részében a NATO tagországok hadseregeinél és más nyugati hadseregeknél használt egységcsomagolási megoldásokról szóló összehasonlítás nagy figyelmet keltett. Ezen hadseregek élelmezési szolgálatainál is a komplettírozott élelmiszer-javadalmazások optimalizálására törekcszenek. A napi komplettek átlag kalóriaértéke 4 000 kCal, tárolási, raktározási időtartamuk 1,5–5 év között mozog. Általában 5, 10, 20 és 50 fős kompletteket készítenek és a csomagolóanyagok védőtulajdonsága a korszerű követelményeknek megfelel. Ezenkívül megfigyelhetők a számítógépek alkalmazásán alapuló egységes élelmezési ellátás és szállítás megszervezésére irányuló konkrét törekvések is.

A hozzászóláshoz tájékoztatást kaptunk a Lengyel Csapatok élelmezési szolgálatában alkalmazott javadalmazások összetételéről és fajtáiról, továbbá az alkalmazott rakodólapok, szállítóeszközök, konténerek jellemzőiről, az ezekkel kapcsolatos elgondolásokról. A lengyel elvtársak állásfoglalása a következőkben összegezhető:

- a komplettírozás elvének érvényesítése lényeges korszerűsítést jelent a csapatélelmezésben;

- vizsgálataik szerint az 5-től 20 fős komplettek kialakítása teljes mértékben megfelel a követelményeknek, ezekkel a szükséges létszámra történő kiadás megoldható;

- a rakodólapok és konténerok alkalmazása a harcászati tagozatig célszerű;

- a javadalmazások komplettírozása a központi raktárakban megoldható, viszonylag egyszerű technikai eszközök felhasználásával.

Az előadások alapján levonható az a következtetés, hogy a komplettírozás, egységcsomagolás-képzés, a csomagolás tekintetében vallott koncepciók összhangban vannak a baráti hadseregek élelmezési szolgálatai ez irányú elgondolásaival. A különböző élelmiszerkomplettek kifejlesztésével és rendszerbe állításával sikerült a háborús élelem-ellátást – a népgazdaság lehetőségeinek függvényében – a csapatok igényeinek minél jobb megközelítésével megoldani.

A továbbiakban a kutatás és fejlesztés iránya a táplálkozásélettani követelményeknek és a katonák igénybevételének még jobban megfelelő, komplettált (fehérjékkel és vitaminnal dúsított) élelmiszerek kialakítása és a választék további bővítése.

A korszerűsítés jegyében az elkövetkező évek feladata lesz az élelmiszerkészletek megóvásának és a védőképesség növelésének maximálisan megfelelő szállítási, anyagmozgatási rendszerek, egyedi és gyűjtőcsomagolások kifejlesztése és alkalmazása.

Az értekezlet során bizonyossá vált, hogy a szövetséges hadseregek élelmezési vezetői, szakemberei – a korábbi tanácskozások ajánlásait, útmutatásait

követve – mindent megtettek a további fejlődés érdekében. A tanácskozáson elhangzott előadások, felszólalások a hadtápbiztosítás lényeges kérdésében, a csapatok étellemezési ellátásának, az étellemezési szolgálatok technikai ellátottságának legaktuálisabb problémakörében tették megismerhetővé a megalapozott véleményeket, bocsátották rendelkezésre értékes tapasztalataikat. A sokoldalú és alapos elemzések, a problémák őszinte feltárása tette lehetővé végül is a csapatok étellemezési ellátására, az étellemezési technikai eszközök továbbfejlesztésére vonatkozó egységes nézetek kialakítását. Ezek bázisként szolgálnak további – az ajánlásban megfogalmazott – tevékenységünkhöz.

### *Összegezve*

Az étellemezési szolgálatok időszerű kérdéseivel kapcsolatos véleménycserék, az új étellemezési fajták és étellemezési technikai eszközök megismerése, a fejlesztési elgondolások körvonalazása rendkívül hasznosnak bizonyult és hozzájárult ahhoz, hogy a további tennivalókat illetően egységes nézetek alakuljanak ki. Éspedig:

a fő kérdések megoldására koncentrálna a továbbiakban is kiemelt figyelmet kell fordítani a korszerű étellemezési készletek kifejlesztésére, gyártására és célszerű elhelyezésére, a rakodási munkák maximális gépesítésére, a konténer-ek és más védőképes szállítóeszközök növekvő alkalmazására.

A konzervek, a koncentrált és rövid főzési idejű ételek, illetve étellemeziszer-ek választékának további bővítésével, a közvetlen és gyűjtő-csomagolóeszközök védőképeségének növelésével elősegíteni mind a táplálkozás-élettani, mind a harcászati-hadműveleti követelmények hatékonyabb teljesítését.

Tovább kell folytatni a technikai eszközök „ellátási láncok” szerinti komplex biztosítását, egyrészt új eszközök kifejlesztése, másrészt a meglévők korszerűsítése útján, figyelembe véve az egységesítési és szabványosítási törekvések realizálását. Különös figyelmet kell fordítani a rendszerbe állított technikai eszközök szakszerű kezelésére, karbantartására és hadrafoghatóságának biztosítására, a készletezett technika konzerválására, felhasználva a korrózióvédelem legjobb eredményeit is.

Az értekezlet résztvevői kölcsönösen hasznosnak és kívánatosnak tartották a tapasztalatcserék további folytatását az étellemezési szolgálatok előtti feladatok megoldásában, s szorgalmazták mind a kétoldalú, mind a vezetői értekezletek további megtartását, amelyek alapos előkészítésével, a kérdések elemző feldolgozásával és az egyeztetett állásfoglalások alapján történő fejlesztési munkával a szövetséges hadseregek étellemezési szolgálatai növekvő mértékben lesznek képesek az előttük álló feladatok eredményes elvégzésére.

A baráti szocialista országok hadseregei étellemezési vezetőinek, szakembereinek tanácskozásáról azt is hangsúlyoznunk kell, hogy – a konkrét szakmai tennivalók kifejlesztésén és egyeztetésén túlmenően – fontos politikai tényezőként is hatott. Jól demonstrálta a tervéri népek barátságát, összeforrottságát, a szolgálatunkra is háruló internacionalista kötelezettségek kölcsönös vállalását.

## A ruházati ipar szerepe a fegyveres erők ellátásában

*Keszthelyi László alezredes  
és György Károly őrnagy*

A fegyveres erők fontos és alapvető feladata a szocializmus védelme. A fegyveres erők állandó erősítése a szocializmus és a kommunizmus építésének objektív szükségszerűsége, amely a társadalmi fejlődés törvényszerűségéből, az imperializmus és a szocializmus közötti osztályharc sajátosságaiból adódik. A néphadsereg ellátásában fontos, nem elhanyagolható feladat a katonák megfelelő korszerű ruházattal való ellátása és ennek importból való biztosítása nem képzelhető el. Mindez önmagában is kifejezi a ruházati ipar fontos szerepét a hadsereg ellátásában, melyet úgy összegezhünk, hogy kellő mennyiségben, az előírt időben és helyen a megkövetelt minőségben rendelkezésre kell állnia a szükséges készleteknek.

A ruházat szerepét a fegyveres harc megvívásában az ember szerepével indokolhatjuk. A tudományos technikai forradalom hatása a hadseregek technikai felszerelésében és fegyverzetében jelentős változásokat hozott létre, amelyek lényegesen növelték azok technikai lehetőségét. Hadseregünk fő erejét mégis az emberek képezik, akik a korszerű fegyvereket kezelik. A ruházatnak az ember védelmét kell szolgálnia. A múltban ez kizárólag a környezeti hatások elleni védelemre korlátozódott. Meg kellett védeni a katonát az esőtől, hőtől, hidegtől, a forróságtól és a széltől, azért, hogy tevékenységét a legszélsőségesebb körülmények között is ki tudja fejteni, hiszen a harcoló katona mindig ki van téve az időjárás hatásainak.

A hadügyi terén végbement tudományos technikai fejlődés lényegesen módosította a ruházattal szembeni követelményrendszert. Az elmúlt évtizedek folyamán a harctéri veszélyhelyzetek egyre fokozottabban váltak döntő tényezővé, mindenekelött az atomfegyverek megjelenése, a vegyi és biológiai fegyverek és a felderítő eszközök fejlődése következtében. Mindezek szükségessé tették a katonai ruházattal szembeni követelményrendszer továbbfejlesztését, hogy a katona védelmét mind nagyobb mértékben elégítsük ki. A követelményrendszer több olyan ellentmondást is tartalmaz (például víz át nem eresztés és vízgőz átteresztés), melynek feloldásában az optimum megtalálásában lényeges szerepe van a ruházatfiziológiai kutatások eredményének, illetve jónéhány kérdést, amelyek tisztázására még csak ez után kerül sor. Mindezek alapján leszűrhetjük azt a következtetést, hogy a korszerű harcban részt vevő katona számára nagy körültekintéssel tervezett célminőségű ruházat felelhet csak meg.



A követelményrendszer felállításával mód nyílt az öltözeti rendszer elveinek kidolgozására. Az MN öltözeti rendszere, a társadalmi fejlődést tükröző öltözködési kultúra és közizlés kölcsönhatása napjainkban egyre szembetűnőbb. Mindkettő kielégítésének lehetőségeit az ország anyagi-gazdasági szolgáltató képessége és az ipari háttér alakulása tartja objektív határok között. Az indokolt igények és a reális lehetőségek összehangolása, illetve az igények kielégítési lehetőségeinek kutatása az ipar számos ágazatának mozgósítását teszik szükségessé. Melyek e téren az előttünk álló feladatok?

Az elmúlt években a Magyar Néphadseregben kialakult egy olyan egységes öltözeti rendszer, amely lehetővé teszi, hogy a katona – legyen az sorállományú, vagy hivatásos – minden időben feladatának legmegfelelőbbben tudjon öltözködni, vagyis öltözetének rétegeit, darabjait úgy állítsa össze, hogy megfeleljen az adott időjárási körülményeknek és ne gátolja feladatának elvégzésében.

Mindez azt is jelenti, hogy az öltözet egyes darabjai elnyerték végleges formájukat, s így további feladatunk elsősorban a felhasznált alapanyagok, anyagok minőségének javítása, a gyártási technológiák fejlesztése, s az egyenletes minőség biztosítása.

A hadsereg állománya érzékenyen reagál minden, a minőséggel kapcsolatos problémára, s ez serkentőleg hat mind a fejlesztő, mind a minőségbiztosítási tevékenységünkre. E munkánkban nagy segítséget kapunk a Textilipari Kutató Intézettől, a Bőr- Műbőr- és Cipőipari Kutató Intézettől, s mindig számíthatunk a könnyűipari vállalatok közreműködésére is. Ennek ellenére olyan gondjaink is adódnak, amelyek megoldása kisebb, vagy nagyobb nehézségekbe ütközik. Egyik ilyen még megoldásra váró kérdés a szállítási határidők pontos betartása. Kapcsolataink a könnyűiparral több évtizedesek, s így nyomon követhettük fejlődését, ismerjük nehézségeit a munkaerőellátásban, az anyagbiztosításban, az alkalmazott technológia és technika fejlesztésében, ismerjük bel- és külkereskedelmi kötelezettségeinek jellegét, s a mindezekből adódó szállítási nehézségeket. Mindennek ellenére ragaszkodnunk kell a szerződéses határidőkhöz, mivel saját belső ellátási kötelezettségeinknek csak így tudunk eleget tenni, s a megrendelt ruházati anyag késedelmes beérkezése súlyos következményekkel járhat.

Gondjaink közül meg kell említeni cikkeink minőségi színvonalának ingadozását is. A Magyar Néphadseregben rendszeresített cikkeket szigorú és teljes körű előírások rögzítik, amelyek a ruhadarab rendeltetéséből, várható alkalmazásából indulnak ki. A kényelmes vagy köznap, illetve kimenő ruházatnál a darab esztétikai megjelenése és ennek tartós megőrzése kerül előtérbe, míg a gyakorló ruházatnál a funkcionális követelmények maradéktalan kielégítése a fő cél.

Az „egyenruházat”, mint fogalom eleve magába foglalja az alaki-formai egységességen kívül a kialakított színrendszer állandóságát is. E téren azonban még komoly problémáink vannak és ez nemcsak az adott szín tartósságára vonatkozik, hanem a különböző időben, vagy tételekben gyártott azonos ruházati anyagok színének állandóságára is. Tudjuk, hogy e probléma szerteágazó, s anyagában, technikájában, technológiájában több iparágat is érint, a megoldást mégis szorgalmazni kell, meg kell találni.

A minőséggel kapcsolatos különféle gondjaink arra készítettek, hogy meg-

vizsgáljuk a minőség biztosításának rendszerét, belcérteve a néphadsereg átvételi szervezetének, alkalmazott módszerének elemzését is.

A megkívánt minőség érdekében a gyártó vállalatnak biztosítanunk kell és biztosítjuk is – mindazokat az információkat, amelyek birtokában tudniuk kell megfelelő minőségű árut szállítani. (A megfelelő munkaerő és vezetés, illetve technikai, technológia és szervezet biztosítása a vállalatnak, mint önálló népgazdasági egységnek a belső ügyét képezi.) A minőségi problémák zöme a minőségi és technológiai fegyelem megsértéséből, a munkahelyi vezetés gyengeségéből fakad. A termelés folyamatában általunk végzett ellenőrzések célja az, hogy betartsák-e az előírt elfogadott technológiát.

Jelenlegi átvételi rendszerünk a textil- és textilruházati ipar minőségi fejlődésének időszakában biztosította azt, hogy raktárainkba túlnyomó többségében megfelelő minőségű áru kerüljön, de az ipar és különösen a konfekcióipar mai fejlettségi szintjén gátjává is vált a „belső” minőségi értékek növelésének. Átvételi rendszerünk csökkenti a termelők felelősségét a minőségért, pedig üzemünk zöme ma már rendelkezik azokkal a szervezeti, technológiai, gépi adottságokkal, amelyek tudatos igénybevételével felelősséggel garantálhatnánk a részükre gyártott termékek minőségét.

A gyár készáru-raktárába kerülő áru minőségét „hivatalból” szabályozza, ellenőrzi maga a műveletet végző dolgozó, a gyártási folyamatot, részfolyamatot szabályozó technológus, az ezt irányító és a munkáért általában is felelős munkahelyi vezető, a folyamat különböző pontjain helyet foglaló minőségellenőr és a készáru ellenőr. Mindezen felelős dolgozók munkáját kellene ellenőriznie – és ezek szerint értékelnie is – a hadsereg minőségi átvevőjének, holott az egy-egy darabra, tételre, kiszerezési mennyiségre eső átvizsgálási idő csak szerény töredéke annak az időmennyiségnek, amit az őt megelőző gyári dolgozók fordítanak az ellenőrzésre. Az áruátvevő például a ruházati cikkek esetében megvizsgálja a darab általános megjelenését, szimmetriáját, a tűzések, kontúrok szabályosságát, de nem tudhat választ adni az olyan kérdésekre, hogy méreteiben, fontosabb részmereteiben megfelelő-e, vagy a felhasznált – és az áru kész állapotában már ellenőrizhetetlen – kellékek minősége a belső műveletek milyensége, a varratok szilárdsága stb. kielégítő-e? Ezért a – katonai rendeltetésű ruházatnál különösen fontos szilárdsági, taróssági – mutatókért csak a gyártó vállalatok viselhetik együttesen a felelősséget.

A minőség folyamatos fejlesztésének szükségességére, valamint a minőség biztosításának rendszerében meglévő hiányosságokra a KNEB legutóbbi e témával is foglalkozó részletes vizsgálata is felhívta a figyelmünket.

A szervezés, a technika, a technológia terén vállalataink eljutottak oda, hogy termékeiket teljes minőségi felelősséggel adják át megrendelőiknek, lehetővé téve ezzel számunkra azt, hogy a felszabaduló szakmai-szellemi kapacitást a cikkek további fejlesztésében hasznosíthassuk.

Mindezek szellemében a jövőben még fokozottabban számítunk a könnyűipari vállalatok segítségére terveink megvalósításában, így is ápolva a hadsereg és a szállító vállalatok közötti jó kapcsolatokat, s együtt szolgálva a haza fegyveres védelmének és a népgazdaság fejlődésének ügyét.

## **A ruházati gazdálkodás tervezésének és végrehajtásának elvi kérdései**

*Újvári Mibály százados*

### **I.**

#### *A ruházati gazdálkodás tervezése*

#### *A ruházati gazdálkodásról általában*

A ruházati gazdálkodás a katonai gazdálkodás szerves részét képezi és a hadtápgazdálkodás egyik fontos területe. Az ellátottság színvonala, a rendelkezésre álló ruházat mennyisége és minősége, az állománynak nyújtott szolgáltatások köre, mind közvetlenül hat a katonákra, jelentős hangulati tényező, ezért fontos szerepet tölt be a munka- és életkörülmények javítására irányuló munkánkban.

*A csapat ruházati gazdálkodás* a hadsereg hierarchiájában működő katonai szervezetek sajátos rendeltetéséből, funkciójából fakadó gazdasági tevékenységek sorozata. Magába foglalja az adott szervezet ruházati szolgálathoz tartozó anyagokkal való ellátását, azok szolgáltatások segítségével történő fenntartását, a szolgálat feladat- és hatáskörébe utalt gazdasági tevékenységek összességét. Így a gazdálkodás tervezését, a szükséges költségvetési előirányzatok biztosítását, a megrendelések, szerződéskötések bonyolítását, az anyagok átvételét, tárolását, az ellátandó szervezet részére történő kiszolgáltatását, az alegység szintű ruházati gazdálkodást, a szolgáltatási (fenntartási) tevékenység irányítását és végrehajtását, az illetmény és költségvetési előirányzatok gazdaságos felhasználását (átcsoportosítását), a gazdálkodás számvitelét, az ellenőrzést és a gazdálkodás értékelését, elemzését.

#### *A pénzgazdálkodás kialakulása*

A ruházati gazdálkodás teljes körű pénzforgalmon alapul. Kialakulása két alapvető ütemben történik. A naturális gazdálkodást első lépésként az ún. szimbolikus pénzgazdálkodás váltotta fel, ekkor a pénz csak az értékmérő funkciót töltötte be.

A katonai szervezeteknél és a szakági ellátó szerveknél a felszámított és felhasznált illetményeket párhuzamosan nyilvántartották és meghatározott időközönként egyeztetették. Az ellátás és szolgáltatás erősen központosított volt és szinte kizárólag a hadsereg belső csatornáin valósult meg. A 60-as évek második felében – az új gazdasági mechanizmus kialakításával párhuzamosan – elő-

térbe került a ruházati gazdálkodás továbbfejlesztése. Már nem volt indokolt néhány területen (pl. polgári munka-, védő- és formaruházat, javító, karbantartó anyagok egy részénél) a központi ellátás gyakorlatának fenntartása, mivel beszerzése polgári bázisról is biztosítható volt. Az önálló (helyi) beszerzéshez pedig a gazdálkodók részére pénzt kellett a helyszínen biztosítani. Az új gazdaságirányítási rendszer amellet ösztönzött arra is, hogy a gazdálkodásért való felelősséget, annak irányítását a végrehajtó tagozathoz fokozatosan adjuk le. Ehhez azonban a dologi feltételeket is meg kellett teremteni, melyek következményeként a szolgálat teljes szférájában fokozatosan megvalósításra került a teljes körű pénzgazdálkodáson alapuló rendszer, amelyben a pénz a korábbiakhoz képest már forgalmi eszköz funkciót is betölt.

A ruházati gazdálkodás rendszerének fejlődése  
1950-től napjainkig

1. sz. ábra

Tiszti ruházat	1950-1956	1957	
Sorállomány ruházata	1950-1956	1957-1972	1973
Szolgáltatás	1950-1958	1959-1967	1968
Irodafenntartás	1950-1968		1969
Polgári MVF ruházat	1950-1970		1971

naturális gazdálkodás

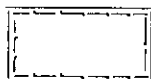

névleges pénzgazdálkodás



teljes körű  
pénzgazdálkodás

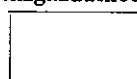

A katonai szervezetek gazdasági önállóságának növekedésével párhuzamosan nőtt a felelősségük is a ruházati szolgálat területén. Ez a gazdálkodás folyamatában a tervezés során is nagy súllyal jelentkezik.

A cikkemben a ruházati gazdálkodás tervezésének és végrehajtásának néhány kérdésével kívánok foglalkozni, azt újszerűen megközelíteni és a legfontosabb összefüggéseket megvilágítani. Mindezt a kiadásra kerülő Csapathadkép Szabályzat elveinek szellemében, azzal a törekvéssel, hogy gondolataimmal segítsen a katonai szervezeteknél dolgozó szakállomány gyakorlati munkáját.

## A gazdálkodás tervezésének elvei

A ruházati gazdálkodás tervezése szerves részét képezi az MN és a hadtáp anyagi-pénzügyi tervezés folyamatának. Az egész rendszeren belül azonban – a többi szakágakhoz hasonlóan – eltérő sajátosságokkal is bír, így viszonylagos önállósággal, közgazdaságilag zárt funkcionális és szervezeti keretekkel rendelkezik. Ezek az eltérések alapvetően a gazdálkodás rendszerében, szabályozásában, a feladatok sokrétűségében, az ellátás és szolgáltatás dialektikus egységében jelölhetők meg, de a tervezés területén is tapasztalhatók. A sajátosságok mellett azonban a tervezésnek objektív elvei vannak, amelyek meghatározott formában a szolgálat területén is érvényesülnek.

A ruházati szükségletek tervezésének *alapelvei* a következők:

- előrelátás,
- folyamatosság,
- teljes körűség,
- szakmai előkészítés,
- a központi szabályozások betartása,
- a harcckészültség feltételeinek biztosítása, az állomány életkörülményeinek folyamatos javítása.

Az *előrelátás* elve azt jelenti, hogy a tervezést a következő gazdálkodási időszak feladatainak figyelembevételével kell elvégezni. Ehhez ismerni kell a várható tevékenységek jellegét és kihatását az anyagi és szolgáltatási szükségletekre és azok volumenére. A tervezéshez ezért elengedhetetlenül szükséges a hozzáértő parancsnoki feladatszabás, a munka végzése során pedig a törzs meghatározott beosztottainak együttműködése.

A tervezés gazdálkodási időszakonként (kétévenként) *folyamatosan* történik, és illeszkedik a hadtáp anyagi, valamint a pénzügyi tervezés rendjéhez. A kétéves időszakon belül az első évi szükségletek tervezése teljes részletességgel, a második évé pedig – a rendelkezésre álló adatoknak megfelelően – megközelítő pontossággal történik. Az első év végén a következő évi szükségleteket pontosítani kell, amennyiben nagymérvű feladat vagy tervezési alapadatváltozás történt, a terv teljes átdolgozását célszerű elvégezni. [1. sz. melléklet a) ábra szerint.]

A *teljes körűség* azt jelöli, hogy a tervezésnek teljes egészében fel kell ölelnie az adott gazdálkodó katonai szervezetnél a szolgálat egész területét.

Így a következő gazdálkodási időszak ruházati, munka-, védő-, formaruházati, irodaszer, nyomdai anyag és nyomtatvány szükségletek megállapítását, a szolgáltatási (textiltisztítási, javítási, utánszínezési stb.) igények felmérését, az illetmények felszámítását, a szükségletek és a pénzügyi lehetőségek összhangjának a megteremtését, a belső ellátás rendjét és a harcckészültség ruházati biztosítását. Az egyes terveket megalapozottan, számszaki összefüggésekkel alátámasztva kell elkészíteni. A részterveket egymással és a gazdálkodási elgondolás egészével egyeztetve célszerű elkészíteni és összhangjukat megteremteni.

A *szakmai előkészítésen* azt értjük, hogy a gazdálkodási időszakban a szolgálat területén az adatokat és a tapasztalatokat folyamatosan gyűjtve, majd elemezve, az egyes tervekbe a tényadatokat már az előkészítő időszakban célszerű bejegyezni, illetve a következő gazdálkodási időszak célkitűzéseit ezek figyelembevételével meghatározni.

A *szakági felelősség* elve azt jelenti, hogy a ruházati szolgálat anyagi-pénzügyi tervezéséért és annak következményeiért, kihatásaiért elsősorban a ruházati szolgálatvezető felelős, összhangban a minden katonai területen érvényesülő „állapotért való felelősség” követelményével.

A *központi szabályok betartásának* az a célja, hogy a helyi kezdeményezéseken és elgondolásokon túl egy központi akarat érvényesüljön. Mivel a felsőszintű szabályozások elvi jellegűek, nem gördítenek akadályt a helyi kezdeményezések elé, így a helyi és az MN szintű érdekek összhangja megteremthető.

A *barckészültségi feltételek biztosítása, az állomány életkörülményeinek folyamatos javítása* jelöli a kettős célt: a katonai (háborús) működéshez szükséges készletek biztosítását, valamint az állomány életkörülményeinek szakmai területen való folyamatos javítását és öltözködési kultúrájának fejlesztését.

### *A tervezés fő feladatai*

A ruházati gazdálkodás tervezésének fő feladata, hogy biztosítsa a kellő összhangot a harcászultság, a személyi állomány ellátása, létkörülményei javítása, öltözködési kultúrája fejlesztése és a gazdasági (anyagi, pénzügyi) lehetőségek között. Ezen belül teremtsen meg a beszerzés, ellátás és a szolgáltatások helyes arányait határozza meg az anyagi és szolgáltatási szükségleteket és ki-  
elégítésük rendjét, módját, ütemezését.

A tervezés tehát az adott katonai szervezet alaprendeltetéséből adódó feladatainak ruházati biztosítására irányul, a központilag kialakított elvek, rendelkezések, normatívák szellemében, a helyi elgondolások alapján.

Összességében úgy vélem, hogy a felsorolt elvek betartásával, a fő feladatok szellemében eredményesen elvégezhető. Az elvek azonban csak a fő irányokat és a lényegi megfogalmazásokat tartalmazzák, ezért a következőkben a tervezési munkák elvégzésének gyakorlati módszereivel foglalkozom.

### *A gazdálkodás tervezésének metodikája*

#### *A ruházati szükségletekre ható tényezők*

Szükségletek alatt azokat az anyagmennyiségeket értjük, amelyek a tervezési időszakban az ellátáshoz, a szolgáltatások végrehajtásához – a meghatározott célkitűzéseknek megfelelő szinten – rendelkezésre kell, hogy álljanak. A tervezés során elsődleges feladat ennek meghatározása. A szükségletek nagyságrendjét több tényező is befolyásolja, ezért hatásukat célszerű elemezni és összegezni.

Ezek a tényezők a következők:

- a meglevő készletek mennyisége,
- a cikkek minősége, méretösszetétele,
- a várható fogyás, a szolgáltatások várható volumene,
- a tervidőszakban megoldandó katonai és egyéb feladatok,
- a „B” és „M” készletek előírt szintje,
- a 2 évnél hosszabb viselési idejű cikkek frissítésére vonatkozó elgondolás. (2. számú melléklet.)

### A ruházati szükségletek meghatározása

A meglevő készletek mennyisége a szükségletek megállapításának egyik fontos elemét képezi. Meghatározását a következő összefüggés alapján célszerű elvégezni:

$$M_t = C_m + (K \cdot k_1) - S_m$$

Ahol:  $M_t$  = a tervezés alapjául figyelembe vehető készlet mennyiségét,

$C_m$  = a cikkenként nyilvántartott mennyiséget,

$K$  = a komplettek számát,

$k_1$  = az adott cikkből 1 komplettben levő mennyiséget,

$S_m$  = a selejtezésre váró III. értékcsoportú anyag mennyiségét jelöli.

Amennyiben a vizsgált cikk meglevő mennyisége az átlagosnál magasabb, akkor kisebb, ha alacsonyabb, akkor nagyobb volumenű beszerzést kell eszközölnünk. Megállapításához azonban megalapozott összehasonlító értékek szükségesek. Ezért célszerű megvizsgálni a készletek belső felépítésének néhány összefüggését.

### A készletek felépítése

Az 1. sz. melléklet b) ábra szerinti csoportosításban mutatható be a ruházati készletek felosztása.

A szükségletek meghatározásánál az „M” tervezés időszakában a mozgókészletek „M” norma szerinti mennyiségét és az attól való eltérést, a „B” szükségletek tervezésekor az „M” és „B” gazdálkodási klt együttes mennyiségét határozzuk meg. A „matematikailag” beszerzésre kerülő mennyiséget (a készletek maximális szintre való feltöltését) a következő összefüggés alapján számítjuk ki:

$$E = K_{\max} - M_k$$

$E$  = a maximális készletszintre való feltöltéshez beszerzendő mennyiségét

$K_{\max}$  = maximális készlet mennyiségét

$M_k$  = meglevő készlet mennyiségét jelöli.

A ténylegesen beszerzésre tervezett mennyiséget ( $T_b$ ) a következő összefüggés jelöli:

$$T_b = (K_{\max} - M_k) \pm V$$

„V” a helyi sajátosságok, a feladatok, a várható fogyás és egyéb elemzett adatok hatását jelöli  $\pm$  irányba befolyásolva az elméleti beszerzés mennyiségét. Tehát a korrekciós hatások összegezett mennyiségét és befolyását a beszerzés volumenére.

A készletek minősége alatt egyrészt az értékcsoport szerinti összetételt, másrészt a használatban levő készleteken belüli minőségi szóródást értjük, melynek aránya a készletek feltöltését befolyásolja.

Az új készletek a frissítés lehetőségét határolják be, a használatban levő készletek mennyisége és „belső minőségi összetétele” pedig a kivonás ütemére és nagyságrendjére van jelentős hatással. Optimális aránynak általában az I. és II. értékcsoport között a 25+75%/o-os összetétel felel meg.

A készletek helyes *méretösszetételének* kialakítása a külső megjelenésre, az esztétikai összképre direkt módon hat, hiszen a méret szerinti öltöztetés csak megfelelő összetételben rendelkezésre álló cikkekből lehetséges. Ehhez állandóan ismerni kell a meglévő állomány legfontosabb méreteit, melyet – az egészségügyi szolgálattal együttműködve – az újonc-bevonulás alkalmával célszerű felmérni. Az állomány méretének megoszlását és ‰-os arányát a következő összefüggéssel számolhatjuk ki.

$$\frac{m_1}{L} \cdot 100 + \frac{m_2}{L} \cdot 100 + \dots + \frac{m_n}{L} \cdot 100 = V_m (100\%)$$

ahol  $m_1, m_2 \dots m_n$  = az egyes méretekhez besorolható katonák számát,  
 $L$  = az összlétszámot jelöli.

Az egyes megoszlási értékek pedig az adott méret összlétszámához viszonyított ‰-os arányát fejezik ki.

*Az állomány szabályos beöltöztetésén túl ügyelni kell arra, hogy a raktári készletekben levő cikkek összetétele is az állomány méretarányának megfelelő összetételű legyen.* Ezért a beszerzendő szükségletek mennyiségének meghatározásán túl annak méret szerinti összetételét is meg kell tervezni és a megrendeléseknél figyelembe venni.

A *várható fogyás* mértéke alapvetően az eltelt (beszámolási) időszak (ok) fogyasztaszistikájának elkészítése, elemzése és a tendenciák előre vetítése útján határozható meg. A készletek csökkenésének (fogyásának) összetétele – egy cikkre vetítve – az 1. sz. melléklet c) ábra szerint jól érzékelhető.

A selejtezést célszerű több gazdálkodási időszak statisztikai adatai alapján elemezni, melynek során az 1 főre eső selejtezett mennyiséget (selejtezett mennyiség és a létszám hányadosa), eltérését az elméleti fogyás mutatótól a selejtezés átlagos évi mennyiségét, változásának irányát kell vizsgálni.

A károk hatásának vizsgálatánál elsősorban azoknak a cikkeknek a vizsgálata érdemel figyelmet, amelyek a katonák körében népszerűek, a polgári életben használhatók, így a fogyásnál jelentős mennyiségi tényezőt képviselnek. (Pl. derékszj, gyakorló ruházat, bakancs, evőeszköz készlet stb.) Ezeknél a cikkeknel az átlagolt mennyiséget – a károk megelőzésének érdekében tett intézkedések várható hatásának figyelembevételével – a beszerzés tervezése során célszerű figyelembe venni.

A katonák tulajdonába kerülő cikkek mennyisége a leszerelési-bevonulási időszak és a változással érintett létszám ismeretében előre, megközelítő pontossággal meghatározható.

Az áthelyezettekkel átadásra kerülő cikkek köre meghatározott, nagyságrendjét az előre tervezhető adatok és a korábbi évek tapasztalatai alapján célszerű figyelembe venni.

Az MN-en belüli, illetve polgári vállalatok felé történő értékesítés alapvetően az adott katonai szervezet szakszolgálatának elgondolásán múlik, így pontosan tervezhető.

*A tervidőszak katonai és egyéb feladatainak* a gazdálkodásra gyakorolt hatásánál figyelembe kell venni:

– a leszerelések és bevonulások időpontjait és várható anyagszükségletét;



- a kiképzésre, továbbképzésre behívott tartalékosok létszámát, a kiképzési ciklusok időszakait, a felszámítható illetményhányad nagyságát;
- a tervezett gyakorlatok, lövészetek, kihelyezések stb. számát és idejét;
- a különböző díszelgési feladatok ruházati szükségleteit;
- egyéb rendezvényeket, és hatásukat a ruházati szükségletekre.

A „B” és „M” készletek előírt szintjét központi előírások szabályozzák. Az „M” készletek megalakítását kötelező normatívák alapján kell elvégezni. A „B” készleteket a szállításokban cikkenként meghatározott maximális és minimális készletmutatók közötti szintre kell feltölteni úgy, hogy azok a következő beszerzésig ne csökkenhessenek a minimális készlet szint alá. A maximális készlet szint átmenetileg, indokoltan átléphető.

A 2 évnél hosszabb viselési idejű cikkek beszerzésére, az ehhez szükséges készletek, illetmények tartalékolására hosszabb távú elgondolást (5-6 év) célszerű kialakítani és a beszerzéseket (a készletek frissítését) ennek megfelelően elvégezni.

*A szükségletek és a rendelkezésre álló illetmények meghatározása, összhangjuk megteremtése*

A gazdálkodás tervezésének két sarkalatos pontját:

- a felszámítható (rendelkezésre álló) illetmények, mint „lehetőség”-ek,
- a tervidőszak szükségletei jelölik.

A „lehetőség”-ek nagyságát a „Felszámítási kimutatás”-on a gazdálkodási időszakra meghatározott illetmény (felszámítási jogcím számadata és a norma szorzata) összege és az előző időszak illetménymaradványának (túllépésnek, áruhitelnek) az összevont számadata jelöli.

A *szükségletek* nagyságrendjét a ruházati gazdálkodási tervben, a számvetésekben (irodaszer, textiltisztítás stb.), a munka-, védő- és formaruházat beszerzésére készített tervben és az „M” tervekben meghatározott készletek (szolgáltatások) értéke jelöli. (A szükségletek tervezésének részletes leírását a CSHSZ VII. rész tartalmazza.)

A két oldal közötti összhang megteremtése a tervezés során a következő fő feladat, melyet az „Összesített ruházati illetményfelhasználási terv” kidolgozása során célszerű elvégezni. A munka során az illetmények felhasználásának nagyságrendjét, ütemét, az esetleges átcsoportosításokat, a tartalékolásra vagy az áruhitel igénybevételére vonatkozó adatokat célszerű meghatározni. A szükségletek és lehetőségek közötti kapcsolatot a következő összefüggés jelöli:

1.	Szükséglet = lehetőség	teljes illetményfelhasználás (a gazdálkodás egyensúlyi helyzete)	Cél: az állomány szükségleteinek teljes kielégítése a legoptimálisabb pénz- és anyagfelhasználással
2.	Szükséglet > lehetőség	költségvetési előirányzat átcsoportosítás, áruhitel igénybevétele	
3.	Szükséglet < lehetőség	tartalékképzés, átcsoportosítás más szükségletek kielégítésére	

Az összhang megteremtése, a gazdálkodással kapcsolatos tervek jóváhagyása után kerül sor a különböző ruházati szolgálathoz tartozó anyagok megrendelésére, a szolgáltatási kapacitások lekötésére, a költségvetési előirányzatok lehívására.

A ruházati gazdálkodás tervezésének főbb összefüggéseit a 3. sz. melléklet szemlélteti.

A leírtakból kitűnik, hogy a ruházati szolgálat rugalmas, sok sajátosságot befogadó, humánus, katonacentrikus gazdálkodási rendszerben dolgozik, melyben a tervezés során meghatározottak végrehajtásának színvonala dönti el a gazdálkodás végső eredményét. A következő számban a ruházati gazdálkodás végrehajtásának néhány fontosabb területével foglalkozom a cikk második részében.

(Az 1., 2. és 3. sz. mellékletek a folyóirat végén találhatóak.)

## Gazdasági mutatók a csapat szintű hadtápgazdálkodás elemzésének, ellenőrzésének szolgálatában

*Bodnár László alezredes*

A hadtápgazdálkodás elveinek folyamatos korszerűsítése, ezen belül a csapatok önállóságának és felelőségének növelése egyre fokozottabban előtérbe helyezi a gazdasági folyamatok, a gazdasági tevékenység figyelemmel kísérését, elemzését. Ahhoz ugyanis, hogy optimális döntéseket hozzassunk, alaposan ismerni kell a gazdálkodás helyzetét, a döntési alternatívákat és ennek érdekében széleskörű információfeldolgozást, adatelemzést kell végrehajtanunk.

A gazdasági elemzés csapatszintű lehetőségeit, elveit és területeit átfogóan most első ízben az új „Csapathadtáp Szabályzat I. Rész” tartalmazza, természetesen a szabályzat terjedelmi lehetőségeinek megfelelően, röviden. Cikkemmel e rész értelmezéséhez szeretnék hozzájárulni.

A szabályzat 238. pontja érthetően és világosan határozza meg a gazdasági elemzés helyét, szerepét, mely szerint: „A gazdasági elemzés elvégzése a gyakorlatban a tervezés, illetve az elszámolás, a gazdasági (költségvetési) beszámoló kimunkálásának folyamatában építetten, továbbá a gazdasági feladatokkal, eseményekkel összefüggésben, a döntések előkészítése, vagy a jelenségek okainak feltárása során, valamint ellenőrzések, kivizsgálások alkalmával történhet.” Ahhoz, hogy a felsorolt esetekben az elemzési munka végrehajtható legyen több alapvető feltétel szükséges, ezek:

- a) korszerű elemzési módszerek;
- b) a gazdasági elemzést biztosító információs rendszer;
- c) kidolgozott mutatószámrendszer;
- d) elméletileg és gyakorlatilag jól felkészült szakembergárda.

A korszerű elemzési módszerek rendelkezésre állnak. A közgazdaságtudomány feltárta mindazon statisztikai és matematikai eszközöket, amelyekből gazdálkodásunk sajátosságainak megfelelően bőven válogathatunk. Tanintézetek és módszerek tanítják, így a hadtáptisztek elméleti megalapozottsága biztosított. Azoknál az egységeknél, ahol az objektív és szubjektív feltételek fennállnak az elemzési munka végzésére, illetve ahol ezt az előjáró szervek igénylik, megkövetelik, szép eredmények tapasztalhatók a gazdálkodás hatékonyságának figyelemmel kíséréséhez és ennek kapcsán tett intézkedés eredményességében. Az információs rendszer korszerűsítése napjaink feladata. A CSSZR-ekben megvalósuló kettős könyvvitel és a gépi adatfeldolgozás egyre inkább biztosítja az elemzéshez szükséges információkat.

A feltételek között megjelölt és legkidolgozatlanabb terület jelenleg a mutatószámok rendszere.

*Mutatószám* alatt olyan információt értünk, amely a rendszeresen ismétlődő gazdasági események, folyamatok meghatározott oldalát tükrözik vissza rendkívül tömör, de könnyen érthető formában. A mutatószám tehát a gazdálkodási feladatok, illetve azok végrehajtásának alakulását csak meghatározott szempontból képes megmutatni, ezért ha egy rendszeresen ismétlődő gazdasági eseményt (pl. költségvetési előirányzatok felhasználása stb.) átfogóan kívánunk jellemezni, akkor ehhez a mutatószámok rendszerezett tömegére van szükségünk. A mutatószámoknak ezt a rendszerezett összességét nevezzük *mutatószámrendszernek*.

A mutatószámok azonkívül, hogy az események lényegi részét emelik ki, kapcsolatba is hozhatók egymással és lehetőséget adnak az összefüggések és kapcsolatok feltárására, beható elemzésére. Az elemzésnél viszont nem használhatók fel akármilyen mutatószámok. Az egyes mutatószámok ugyanis más-más tartalommal bírnak, attól függően is, hogy mit, hol és milyen szinten vizsgálunk. Ez okozza jelenleg az egyik legnagyobb gondot mutatószámrendszerünk megteremtésében. A Csapathadtáp Szabályzat I. Rész függelékében meghatározott „csapatgazdálkodás ellenőrzésének mutatói” az első lépést jelenthetik egy jól felépített mutatószámrendszer megteremtéséhez. E mutatók a csapatgazdálkodás egyes területein belül, egy-egy kiemelt és „számszerűsíthető” részterület vizsgálatára adnak lehetőséget. Objektívabbá tehetik a gazdálkodás hatékonyságának elbírálását nemcsak külső, hanem belső ellenőrzések esetén. Folyamatos és időszaki figyelésük a gazdálkodás operatív vezetéséhez a parancsnok hadtáphelyetesei részéről is szükséges.

Feltétlenül meg kell említeni, hogy a gazdasági mutatók felhasználása az elemzési, ellenőrzési munkában nem csodaszer, tehát nem lehet kizárólagos. Az elemzést nem lehet csak a rendelkezésre álló adatok vizsgálatára korlátozni. A gazdasági munka egyes területei jelenlegi gazdálkodási rendszerünkben nem számszerűsíthetők és egy részük soha nem lesz az. A meglévő mutatóknál is minden esetben meg kell vizsgálni, hogy milyen főbb tényezők és ezen belül milyen intézkedések, döntések, vagy elmaradt intézkedések hatására alakult ki az adott helyzet. Nem hatottak-e olyan tényezők, amelyek a mutatókban nem jutottak kifejezésre.

A mutatók felhasználásánál egyik leggyakrabban alkalmazott módszer az *összehasonlítás*. Az azonos tartalmú mutatószámok általában a következőképpen hasonlíthatók össze:

- tényszámok a tervszámokkal,
- tárgyidőszak tényszámai a bázisidőszak tényszámaival,
- egyes egységek tényszámai más hasonló egységek tényszámaival.

*A tényszámoknak a tervszámokkal történő összehasonlítása* az elemzési munkában az első helyet foglalja el. A tényszám összehasonlítása a tervvel a tervteljesítés megállapítását teszi lehetővé. A tervvel való összehasonlításnál rá kell mutatni az gazdálkodási tervekben meglévő esetleges hibákra és ezek okaira.

*A tárgyidőszak adatainak összehasonlítása a bázisidőszak adataival* lényegében időbeli összehasonlítás, amellyel a tervkészítéshez kapunk több területen használható információkat. E módszerrel a fejlődés (változás) jól mérhető.

*Különböző egységek azonos tartalmú adatainak összehasonlítása* elsősorban akkor célravezető, ha a sajátosságok, feltételek nagyjából azonosak. Egyes esetekben elképzelhető, hogy egy egység adatait magasabbegység, vagy MN átlagokkal hasonlítsuk össze.

Jelenlegi mutatóink e három módszert tükrözik.

A továbbiakban a szabályzatban szereplő mutatók kimunkálásának technikáját, azok összefüggéseit, értékelésének lehetőségeit, használhatóságának tapasztalatait mutatom be egy egység valóságos adatainak kimunkálásával. Bízva abban, hogy az egységadatok a Csapathadtáp Szabályzat kézhezvétele után, ennek értelmezéséhez felhasználják.

*1. A szállító gépjárművek hadrafoghatósága*

$$\frac{G_{uk}}{\Sigma G} \cdot 100$$

$G_{uk}$  = üzemképes gépkocsik darabban

$\Sigma G$  = összes gépkocsi darabban

*Minősítés*

Nem megfelelő = ha a mutató 90% alatti érték.

Megfelelő = ha a mutató 90%, vagy azt meghaladó érték.

Időszak	Meglevő	Üzemképes	Hadrafogható (%)	Értékelés	
	gépjármű (db)				
1978. év					
I. né.	január	39	38	97	Mf
	február	39	39	100	Mf
	március	39	39	100	Mf
Átlag		39	38	97	Mf

Az egységnél az ellátó század állományába szervezett szállító gépjárművek 30%-a vesz részt rendszeresen a szállítási feladatok végrehajtásában. Általában 1-2 gépjármű tervezzerű karbantartás, illetve javítás alatt áll.

A szabályzatokban, utasításokban előírt hadrafoghatósági szint minden esetben biztosított.

## 2. Terven kívüli szállítások helyzete

$$k = \frac{M_{tk}}{\Sigma M} \cdot 100$$

$M_{tk}$  = terven kívüli szállítás kilométerben.

$\Sigma M$  = összes szállítás kilométerben.

### Minősítés

Nem megfelelő = ha a mutató 20% feletti érték.

Megfelelő = ha a mutató 10–20% közötti érték.

Jó = ha a mutató 10% alatti érték.

Időszak		Összes szállítás	Terven kívüli szállítás	Mutató %	Értékelés
		km			
1978. év					
I. né.	január	5157	1121	22	Nmf
	február	4942	806	16	Mf
	március	5746	324	6	Jó
Átlag		5282	750	14	Mf

Az értékelésnél, illetve az adatok összeállításánál az előjáró által elrendelt terven felüli szállítások a „Csapathadtáp Szabályzat” előírásai alapján kompenzálásra kerültek. A mutatók az egység összevont adatait mutatják. A további vizsgálatot különösen abban az időszakban (jelen esetben január) amikor a mutató rossz, szolgálati áganként (szállítatók) szerint kell elvégezni és az okokat felkutatni.

A gyakorlatban nagyon sok esetben a terven felüli szállítások mennyisége a nyilvántartásokból nehezen állapítható meg, ahol ez így van, ott fel kell készülni ezen adatok biztosítására.

A szállítások tervszerűségét mutathatja még a tervezett és tényleges jármű kiállítások (darabban), valamint a tervezett és a tényleges kilométerfelhasználás összehasonlítása és így tervteljesítési mutatók képzése.

A tényleges kilométermegtakarítások kiszámításánál a feladatelmaradásból adódó megtakarításokat figyelembe kell venni.

### 3. A szállítójárművek futáskibasználása

$$F_n = \frac{F_r}{\Sigma F} \cdot 100$$

$F_r$  = rakott futás kilométerben.

$\Sigma F$  = összes futás kilométerben.

#### Minősítés

Nem megfelelő = ha a mutató 40<sup>0</sup>/<sub>0</sub> alatti érték.

Megfelelő = ha a mutató 40–55<sup>0</sup>/<sub>0</sub> közötti érték.

Jó = ha a mutató 55<sup>0</sup>/<sub>0</sub> feletti érték.

Időszak	Járművek futása		Futás- kibasználás % <sub>0</sub>	Értékelés	
	összes	rakott			
	km		1978. év		
I. né.	január	5157	4069	79	Jó
	február	4942	4570	92	Jó
	március	5746	4858	84	Jó
Átlag	5282	4649	88	Jó	

Az igénybevett gépjárművek rakottan megtett futása egyértelműen „jó”-ra értékelhető.

A diszpécsterszolgálat eredményes munkája ennél az egységnél egyebekben is érzékelhető.

### 4. A szállító gépjárművek dinamikus kibasználása

$$d = \frac{M_{tkm}}{M_{rtkm}} \cdot 100$$

$M_{tkm}$  = teljesített szállítási munka.

$M_{rtkm}$  = elméleti szállítási teljesítmény.

#### Minősítés

Nem megfelelő = ha a mutató 35<sup>0</sup>/<sub>0</sub> alatti érték.

Megfelelő = ha a mutató 35–45<sup>0</sup>/<sub>0</sub> közötti érték.

Jó = ha a mutató 45<sup>0</sup>/<sub>0</sub> feletti érték.

Időszak		Elméleti szállítási teljesítmény (rtkm)	Szállítási munka (tkm)	Dinamikus kibasználás % <sub>0</sub>	Értékelés
		1978			
I. né.	január	16 559	6164	37	Mf
	február	12 481	7322	59	Jó
	március	18 995	12 200	64	Jó
Átlag		16 012	8562	53	Jó

Az elméleti szállítási teljesítménynek jelen mutatók szerinti kihasználása a szállítási feladatok helyes koordinálást, valamint a kis teherbírású tehergépkocsi rendszerbe állításának hatékonyságát mutatja.

### 5. Az üzemanyagok felhasználásának mutatója

Tekintettel arra, hogy a következő, a „6. Üzemanyag-megtakarítás helyzete” mutatószám kimunkálása során a tényleges felhasználás aránya a tervezetthez képest kiszámításra kerül, ezen mutatóra nincs szükség.

A végrehajtott felmérés alapján is arra a következtetésre jutottunk, hogy az üzemanyagok felhasználását reprezentáló mutató továbbfejlesztve adja a megtakarítás mutatószámát, ami az értékelés szempontjából jelentősebb és a szolgáltatási általános megítélését megkönnyíti.

### 6. Üzemanyag-megtakarítás helyzete

$$U_x = \frac{U_{\text{tény}}}{U_{\text{terv}}}$$

$U_{\text{tény}}$  = ténylegesen felhasznált üzemanyag (kg).

$U_{\text{terv}}$  = norma szerint felhasználható üzemanyag (kg).

#### Minősítés

Nem megfelelő = ha a mutató 1,0 értéket meghaladja.

Megfelelő = ha a mutató a 0,95–1,0 közötti érték.

Jó = ha a mutató 0,95 értéknél kevesebb.

Anyag megnevezése	Felhasználható	Tényleges felhasználás	Mutató	Értékelés
	tonna			
	1977			
E—86 benzin	63,275	67,525	1,07	Mmf
E—96 benzin	3,816	2,44	0,64	Jó
Gázolaj	305,552	270,403	0,89	Jó

E terület kimunkálásánál különösen ott, ahol a mutató kedvezőtlen külön célszerű a járműveket figyelembe venni járműcsoportonként. Az egységnél e mutatók általában kielégítőek. Kiemelt figyelmet fordítanak a túlfogyasztó gépjárművek beállítására, illetve beszabályozására. A túlfogyasztó járművek aránya az összes járműhöz viszonyítva 3% körül ingadozik, így az értékelést módosítani nem kell. (A szabályzat szerint, ha a többszörösen túlfogyasztó járművek aránya 5%-ot meghaladja, az értékelést egy fokozattal le kell rontani.)



### 7. Motorolaj-felhasználás belyzete

$$mo_x = \frac{\frac{f_{mo}}{km_s}}{\frac{f_{xmo}}{km_s}} \cdot 100$$

$f_{mo}$  = felhasznált motorolaj (kg).

$f_{xmo}$  = norma szerint járó motorolaj (kg).

$km_s$  = súlyozott km.

#### Minősítés

Nem megfelelő = ha a mutató 104<sup>0</sup>/<sub>0</sub>-ot meghaladja.

Megfelelő = ha a mutató 102–104<sup>0</sup>/<sub>0</sub> között van.

Jó = ha a mutató 102<sup>0</sup>/<sub>0</sub> alatti érték.

Anyag megnevezése	Felhasználható	Tényleges felhasználás	Mutató % <sub>0</sub>	Értékelés
	tonna			
	1977			
EMD–13 motorolaj	9,539	11,552	121,1	Nmf
MT–16 P motorolaj	4,943	4,85	98,1	Jó

#### Súlyozott kilométer:

- kerekes járművek: 1 324 899
- lánctalpas : 19 283

Az EMD–13 motorolaj nagymérvű normatúllépése további vizsgálatra szorult. A túllépés egyik oka ebben az esetben az újonnan rendszeresítésre került technikai eszközök (harci- és gépjárművek) bejáratásához szükséges mennyiség volt. Megoldásra vár az a probléma is, hogy az egység javítóműhelyében elvégzett javítások (pl. motorcsere) következtében szükséges üzemanyag tervezhető legyen. Értékelhető mutatót csak akkor kapunk, ha a jogos felszámítási alapok rendezettek.

### 8. Fagyálló folyadék veszteségének alakulása

$$V = \frac{V_{elsz} + V_{mü}}{f\dot{a}_{(1)}} \cdot 100$$

$V_{elsz}$  = elszámolt veszteség.

$V_{mü}$  = műszaki veszteség.

$f\dot{a}_{(1)}$  = egy feltöltött fagyálló mennyiség.

*Minősítés*

- Nem megfelelő = ha a veszteség a 40<sup>0</sup>/<sub>0</sub>-ot meghaladja.  
 Megfelelő = ha a veszteség 30–40<sup>0</sup>/<sub>0</sub> közötti.  
 Jó = ha a veszteség 30<sup>0</sup>/<sub>0</sub> alatti (de veszteségfajtánként a 20<sup>0</sup>/<sub>0</sub>-ot nem haladja meg).

Anyag megnevezése	Egy feltöltés	Elszámolt veszteség	Műszaki veszteség	Mutató % <sub>0</sub>	Értékelés
	kg				
	1977				
B–2 fagyálló folyadék	19 450	3731	3147	35,4	Mf

Tekintettel arra, hogy egyik veszteségfajta sem lépi túl a 20<sup>0</sup>/<sub>0</sub>-ot, a veszteség alakulása kielégítőnek mondható.

*9. Az élelmezési pénzügyi felhasználásának helyzete*

$$EF = \frac{t_{\text{tény}}}{t_f} \cdot 100$$

- $t_{\text{tény}}$  = tényleges felhasználás.  
 $t_f$  = felszámítható illetmény.

*Minősítés*

- Nem megfelelő = ha a mutató 90<sup>0</sup>/<sub>0</sub> alatti vagy 115<sup>0</sup>/<sub>0</sub> feletti érték.  
 Megfelelő = ha a mutató 90–115<sup>0</sup>/<sub>0</sub> közötti érték.

Időszak		Felhasználható	Felhasznált	Mutató % <sub>0</sub>	Értékelés
		Ft			
		1978			
1. né.	január	1 264 699	1 212 682	95,9	Mf
	február	1 320 720	1 317 386	99,7	Mf
	március	1 124 644	1 204 110	107,1	Mf
Összesen:		3 710 063	3 734 178	100,6	Mf

Az egység az élelmezési pénzügyi felhasználására vonatkozó előírásokat betartja. Az élelmezési gazdálkodási terv előrelátó, pontos szerkesztése és az abban foglaltak elvégzése az illetményfelhasználás tervszerűségén túlmenően ennél az egységnél az állomány kiegyensúlyozott jó színvonalú élelmezési ellátásában is megmutatkozik.

Egy költségvetési év értékelésénél, ha a mutató egymást követő három, vagy az év folyamán négy esetben (hónapban) nem megfelelő, akkor az év értékelése nem megfelelő a vonatkozó előírások szerint.

10. Az élelmezési fogyóanyagok raktári készlet-érték helyezete

$$KE = \frac{K_{fa} - I_{tak}}{\bar{I}} \cdot 100$$

$K_{fa}$  = fogyókészlet értéke.

$I_{tak}$  = illetménymegtakarítás.

$\bar{I}$  = egyhavi élelmezési átlagilletmény.

*Minősítés*

Nem megfelelő = ha a mutató 75% feletti érték.

Megfelelő = ha a mutató nem éri el a 65%-ot.

Jó = ha a mutató 65–75% közötti érték.

Időszak		Fogyó- készlet	Megtaka- rítás	Átlag. ill.		Mutató %		Értékelés	
				havi	né.	havi	né.	havi	né.
		Ft						havi	né.
1978									
I. né.	január	1 264 002	298 891	1 297 232	—	74,4	—	Jó	—
	február	1 396 954	350 908	1 296 215	—	80,7	—	Nmf	—
	március	1 227 565	354 242	1 295 731	—	67,4	—	Jó	—
Átlag		1 296 174	334 680	—	1 296 174	—	74,2	—	Jó

E havonta figyelendő mutató alapján egységünkél a készletszint jó képet mutat. Természetesen ebben az összefüggésben a készletek összetétele nem látható, ezért a mutató mellett azt is vizsgálni kell.

Az előírások szerint a szabályozott értékszíntől el lehet térni 10%-nál nagyobb illetménycsökkenés, tartós élelmiszerek több hónapra történő vételezése esetén. Célszerű figyelembe venni a készletek frissítésénél keletkező ideiglenes felhalmozásokat is.

A gazdálkodási év értékelésénél e területre is az „élelmezési pénzügyi felhasználás” mutatónál leírt megkötések vonatkoznak.

11. Kalória- és tápanyagfelhasználás helyezete

$$T_x = \frac{\bar{X}_{tény}}{\bar{X}_{terv}} \cdot 100$$

$\bar{X}$  = a vizsgált hónap tényleges kalória (tápanyag) mennyisége.

$\bar{X}_{tény}$  = a vizsgált negyedév tényleges kalória (tápanyag) mennyisége.

$$\left( \bar{X}_{tény} = \frac{\bar{X}_1 + \bar{X}_2 + \bar{X}_3}{3} \right)$$

*Minősítés* (Az élelmezési szolgálat ellátási és gazdálkodási terv 4. fejezetében kimunkált pontrendszer alapján).

Nem megfelelő = ha a mutató 13 pont, vagy az alatt van.

Megfelelő = ha a mutató 14–20 pont között van.

Jó = ha a mutató 21 pontszám felett van.

Megnevezés		Me.	1978. I. né.			
			Január ( $\bar{X}_1$ )	Február ( $\bar{X}_2$ )	Március ( $\bar{X}_3$ )	N. évi átlagok ( $\bar{X}$ )
			hónap			mutatók ( $T_x$ )
Kalória	terv	KCal	4200	4100	4100	4133
	tény	KCal	4098	4098	4088	4094
	mutató	%	98	100	100	99
Állati fehérje	terv	g	60	60	60	60
	tény	g	68	64	69	67
	mutató	%	113	107	115	112
Növényi fehérje	terv	g	80	80	80	80
	tény	g	88	88	87	87
	mutató	%	104	108	108	106
Zsír	terv	g	140	135	135	136
	tény	g	152	152	147	150
	mutató	%	109	109	108	109
Szénhidrát	terv	g	590	580	580	580
	tény	g	589	560	558	569
	mutató	%	100	97	96	97
Értékelés	pontszám		26	23	24	24
	minősítés		Jó	Jó	Jó	Jó

Megállapítható, hogy az élelmezési szolgálat a kalória- és a tápanyagellátás tervezését és biztosítását a különböző igénybevételi tényezők figyelembevételével a negyedévben példásan hajtotta végre.

### 12. A kisegítő gazdaság eredménye

$$E = (V_1 - V_0 + H) - P$$

$V_1$  = vagyonérték év végén

$V_0$  = vagyonérték év elején

H = hozam (előlegtörlesztés + étkezésfeljavítás)

R = ráfordítások (költségek)

#### Minősítés

Nem megfelelő = ha a mutató ráfizetést jelez.

Megfelelő = ha a mutató hasznot jelez.

1977

Vagyon érték					Költségek összesen	Mutató Ft/év (haszon)	Értékelés
év elején	év végén	előleg- törlesztés	étkezés- fel- javítás	Összesen			
Ft							
695 337	723 083	252 599	368 376	620 976	252 599	396 122	Mf

A kisegítő gazdaság a vizsgált időszakban hasznot ért el. E mutató értékelésénél nagy figyelmet szükséges fordítani a felmerülő költségek lehetőség szerinti legpontosabb felmérésére. Esetenként célszerű a költségek költségfajták szerinti vizsgálata, illetve a nyert termékek önköltségének megállapítása (1 kg élősertés önköltsége stb.).

### 13. A kisegítő gazdaság eredményesség mutatója

$$e = \frac{\dot{E}_t}{P} \cdot 100$$

$\dot{E}_t$  = étkezésfeljavítás összege

P = ráfordítások (költségek)

#### Minősítés

Nem megfelelő = ha a mutató 50<sup>0</sup>/<sub>0</sub> alatti érték.

Megfelelő = ha a mutató 50–200<sup>0</sup>/<sub>0</sub> közötti érték.

Jó = ha a mutató 200<sup>0</sup>/<sub>0</sub> feletti érték.

*Az előző táblázat adataiból kiszámolva 1977. évre:*

e (év<sup>0</sup>/<sub>0</sub>) = 145,8<sup>0</sup>/<sub>0</sub>

értékelés = Megfelelő

Ez a mutató annál jobb, minél inkább 100<sup>0</sup>/<sub>0</sub> fölött van. A kifizethető prémiumkeret a vonatkozó utasításban elrendeltek szerint alakítható ki az eredményesség alapján. Ebben az esetben az étkezés feljavítására átadott összeg 5<sup>0</sup>/<sub>0</sub>-a.

### Egy főre jutó napi étkezésfeljavítás alakulása

$$f = \frac{\dot{E}_t}{\bar{L}}$$

$\dot{E}_t$  = étkezésfeljavítás összege.

$\bar{L}$  = átlagos élelmezési létszám.

#### Minősítés

Nem megfelelő = ha a mutató a viszonyított átlag alatti érték.

Megfelelő = ha a mutató az átlagot  $\pm 0.05$  Ft-ra megközelítő érték.

Jó = ha a mutató az átlag feletti érték.

1977. évben:

$$\dot{E}_x = 368\,376 \text{ Ft}$$

$$\bar{L} = 1654 \text{ fő}$$

$$\text{MN átlag} = 0,65 \text{ Ft/fő/nap}$$

$$f = 0,61 \text{ Ft/fő/nap}$$

Az MN átlaghoz viszonyított eltérés 0,04 Ft, tehát az étkezőfeljavítás alakulása *megfelelő* szintű.

Az értékeléshez viszonyítási alapként felhasználásra kerülő átlagokat (MN átlag, magasabbegység átlag, előző időszak átlaga) célszerű az egység sajátosságait figyelembe véve az előjáró részéről szabályozni, illetve azt rendelkezésre bocsátani, mert erre a szabályzat részletesen nem tér ki.

#### 15. A kisegítő gazdaság év végi vagyonyhelyzete

$$V_x = \frac{V}{\dot{E}_{t6}} \cdot 100$$

V = vagyonerék.

$\dot{E}_{t6}$  = átadott termékek bruttó értéke.

#### Minősítés

Nem megfelelő = ha a mutató 30<sup>0</sup>/<sub>0</sub> alatti érték.

Megfelelő = ha a mutató 30–50<sup>0</sup>/<sub>0</sub> közötti érték.

Jó = ha a mutató 50<sup>0</sup>/<sub>0</sub> feletti érték.

1977. évben:

$$V = 723\,083,- \text{ Ft}$$

$$\dot{E}_{t6} = 620\,976,- \text{ Ft}$$

$$V_x = 116,4 \text{ év}^0/0$$

Értékelés = Jó

A gazdaság folyamatos működéséhez szükséges vagyony rendelkezésre áll. Az év folyamán az ételmezési szolgálatnak átadott (értékesített) termékek bruttó összértékének 50<sup>0</sup>/<sub>0</sub>-át meghaladja, tehát prémium is fizethető. A szabályozások alapján a prémiumkeret teljes összege felosztható.

#### 16. Rubázati összesített vagyonyhelyzet alakulása

$$V = \frac{V_1 - V_0}{V_0} \cdot 100$$

$V_1$  = tárgyév nyitó vagyonerék.

$V_0$  = tárgyévet megelőző nyitó vagyonerék.

#### Minősítés

Nem megfelelő = ha a mutató csökkenő tendenciájú.

Megfelelő = ha a mutató 0–10<sup>0</sup>/<sub>0</sub> közötti érték.

Jó = ha a mutató meghaladja a 10<sup>0</sup>/<sub>0</sub>-ot.

1978. január 1.

Összesített vagyonyhelyzet		Változás		Mutató %	Értéke- lés
Előző időszak nyitás	Tárgyidőszak nyitás	Növekedés	Csökkenés		
14 145 642	14 981 833	836 191	—	5,9	Mf

A ruházati vagyonyhelyzet az elmúlt időszakban növekedést mutat. A mutató használhatóságát a létszámváltozások, illetve az árak változása erősen befolyásolja. Jelen esetben a létszámingadozás a  $\pm 10^0\%$ -ot nem haladja meg, tehát a mutató alkalmazható. Mindkét időszakban a vagyonyértéket azonos árakon kell kiszámítani. Célszerű a vagyonyértéket egy főre vetítve kiszámítani, majd a mutatót ebből kialakítani.

#### 17. Rubázati anyagok értékcsoporthoz szerinti összetétele

$$K_1 = \frac{K'}{\Sigma K} \cdot 100$$

$K'$  = a vizsgált értékcsoporthoz tartozó anyagmennyiség.

$\Sigma K$  = raktári készlet összesen.

#### Minősítés

Nem megfelelő = ha a mutató  $30^0\%$  alatti érték.

Megfelelő = ha a mutató  $30^0\%$  vagy azt meghaladó érték.

Cikk megnevezése	Me.	Raktári készlet összesen	I. écs.	Mutató %	Értékelés
Téli sapka	db	2062	833	40	Mf
65. M. kabát	db	3402	670	20	Nmf
65. M. gyak. zubbony	db	4537	1619	36	Mf

Stb.

E mutatófajtnál elsősorban az I. écs. anyagok arányának kimutatásánál van értelme a raktári készlethez viszonyítva. Meg kell határozni a figyelendő főbb cikkek körét az egység sajátosságainak figyelembe vételével. A terület megfelelő összértékeléséhez célszerű szabályozni az előfordulható nem megfelelő részmutatók maximumát.

#### 18. Mosatási gyakoriság mutatója (fehérnemű, ágynemű)

$$M_q = \frac{\Sigma q}{t \cdot \bar{L}}$$

$\Sigma q$  = mosatott anyagmennyiség (db)

$t$  = vizsgált időszak (hét) száma

$\bar{L}$  = átlaglétszám

### Minősítés

Cikkenként a „Csapathadtáp Szabályzat” szerint. Optimális csere: fehérenmü heti kétszer, ágynemű kéthetenként.

Megfelelő = ha csak egy cikk értékelése nem megfelelő

Jó = ha legalább négy cikk értékelése jó, a többi megfelelő

Időpont: 1978. 04. 30. (18. hét) Átlaglétszám: 800 fő			
Anyag megnevezése	Mosott mennyiség (db)	Mutató	Értékelés
Zöld ing	21 400	1,48	Mf
Tornatrikó	14 200	0,98	Nmf
Rövid alsó	14 300	1,0	Mf
Törülköző	29 700	2,08	Jó
Lepedő	29 300	2,03	Jó
Fejpárna huzat	14 700	1,02	Jó

A minősítés követelményei alapján a mosatási helyzet „megfelelő” szintű. A kiszámított részletmutatókat több tényező torzíthatja (a sorállomány által végzett mosás nincs beszámítva, az esetlegesen leadásra, átadásra kerülő kitisztított anyagok is szerepelnek stb.) Az értékelésénél tehát e követelményeket célszerű figyelembe venni.

### 19. Egy főre jutó rubázati készletek alakulása

$$K_x = \frac{K}{\bar{L}}$$

K = összkészlet (I-II. écs.)

$\bar{L}$  = átlaglétszám

### Minősítés

Nem megfelelő = ha a mutató a minimális készlet alatt, vagy a maximális készlet felett van.

Megfelelő = ha a mutató a kettő között helyezkedik el.

Időszak: 1978. május. Átlaglétszám: 1274 fő					
Anyag megnevezése	Előírt mutató (db/fő)		Összkészlet	Meglevő (db/fő)	Értékelés
	min.	max.			
Téli sapka	1,2	1,5	2646	2,08	Nmf
Nyári sapka	1,5	2,5	3970	3,12	Nmf
Zöld ing	6	8,5	10 669	8,37	Mf

Stb.



A vizsgálat lehet teljeskörű, vagy részleges. Az utóbbi esetben ki kell jelölni a figyelendő főbb cikkek körét. A többi területtől elkülönített elemzésnek nincs értelme. Összefüggései a mosatással, a rendszerből kikerülő cikkek leadásával, az egység sajátos feladataival stb. feltétlenül figyelembe veendő (elsősorban a nem megfelelő értékelésű anyagoknál). Ezek után az összkép egyszerű rátekintéssel is megállapítható.

#### 20. Leltározási eredmény mutatója

$$L = \frac{(+K) + (-K)}{K} \cdot 100$$

(+K) = többletek értéke

(-K) = hiányok értéke

K = összkészlet értéke

#### Minősítés

Nem megfelelő = ha a mutató 0,5% feletti érték.

Megfelelő = ha a mutató 0,2-0,5% közötti érték.

Jó = ha a mutató 0,2% alatti érték.

Szolgálati ág	Többlet	Hiány	Összkészlet értéke (Ft)	Mutató %	Értékelés
	Ft				
Ruházati szolg.	1290	19 128	16 930 790	0,12	Jó

A vizsgált időpontban az egységnél külső szakellenőrzés volt egy szolgálati ágnál. Átfogó leltározásnál e mutató a hadtápszolgálatra összevontan is kiszámolható és értékelhető.

#### 21. Egy főre jutó kárösszeg mutatója

$$H = \frac{\Sigma h}{L}$$

$\Sigma h$  = összhiány értéke

L = kártokozók száma

#### Minősítés

Nem megfelelő = ha a mutató a viszonyított (bázis) átlag feletti érték.

Megfelelő = ha a mutató az átlagot 0,05-re megközelítő érték.

Jó = ha a mutató az átlag alatti érték.

Keletkezett kárösszeg (e. Ft)		Kártokozók száma		Egy kártokozóra Ft/fő		1976=100%	Értékelés
1976	1977	1976	1977	1976	1977		
163,571	386,2	543	686	301	563	187	Nmf

A mutató a hadtápszolgálat összevont adatait tükrözi. Szolgálati áganként történő kiszámítása is szükséges. Bár az egy fő kártokoóra jutó kárösszeg majdnem duplájára emelkedett, az értékelés mégsem egyértelmű. Ebben az esetben a mutató erőteljes romlását az ellenőrzések megszigorítása, illetve az anyagi fegyelem megszilárdítása érdekében tett intézkedések végrehajtásának előző événél fokozottabb megkövetelése is okozta. 1978-ban már pozitív tendencia érezhető.

## 22. Károk elintézésének helyzete

$$H_m = \frac{H_e}{\Sigma H} \cdot 100$$

$H_e$  = elintézetlen káresetek száma.

$\Sigma H$  = káresetek száma összesen.

### Minősítés

Nem megfelelő = ha a mutató 2<sup>0</sup>/<sub>0</sub> felett van.

Megfelelő = ha a mutató 0–2<sup>0</sup>/<sub>0</sub> között van.

Jó = ha nincs elintézetlen káreset.

Szolgálati ág				Értékelés
	Káresetek száma	Elintézetlen káresetek száma	Elintézetlen <sup>0</sup> / <sub>0</sub> -ban	
Üzemanyag-szolgálat	9	—	—	Jó
Élelmezési szolgálat	14	—	—	Jó
Ruházati szolgálat	1244	20	1,6	Mf
Összesen	1267	20	1,5	Mf

Az elintézetlen káreseteknél csak az előírt határidőn túl el nem intézett eseteket, illetve az egység hibájából el nem intézett ügyeket lehet figyelembe venni.

A gazdálkodási mutatók sajátosságainak megfelelően 1978. I. né-re, vagy egy évre, tehát 1977-re kerültek kiszámításra. Az egyes részterületek minősítése alapján a számszerűsíthető gazdálkodási területeken jó színvonalú gazdálkodás érzékelhető. Ha a kapott adatokat egybevetjük az egység legutolsó HM felügyeleti szemlén szerzett „jó” minősítésével, akkor e mutatók reális használhatósága itt már bizonyított.

Bebizonyosodott, hogy egyes területekről az adatok bár rendelkezésre állnak, nehezen gyűjthetők össze. Célszerűnek mutatkozik e mutatók folyamatos (illetve időszakos) nyilvántartása a parancsnok hadtáphelyettesek operatív adattárában. A mutatók mindegyike szükség szerint jól felhasználható, illetve alkalmazható. Egyes kisebb pontatlanságok (számláló felcserélése a nevezővel stb.) jelen anyagban korrigálásra kerültek. A mutatók minősítésének előírt követelményei általában helytállóak. Esetenként az egységek sajátosságainak megfelelően helyi pontosításuk, illetve szabályozásuk szükségesnek látszik (élelmezési raktári

készletértékmutató, egy főre eső ruházati készletmutató). Azokban az esetekben, amikor a mutatót viszonyítani kell, (magasabbegység vagy MN átlaghoz stb.) ennek leszabályozása, illetve az egységek adatokkal való ellátása is szükséges. A mutatók belső szerkezetének, a minősítés előírásainak további tökéletesítése, az értékelhető területek körének további bővítése csak megfelelő gyakorlati tapasztalatok alapján látszik célszerűnek. Tekintettel arra, hogy e mutatók a gazdálkodás minden részterületét nem ölelik fel, egy végértékeléshez nem összesíthetők. Egy-egy terület megítéléséhez viszont eredményesen felhasználhatók.

Összefoglalóan megállapítható, hogy a hadtápgazdálkodás jelenlegi sajátosságait figyelembevevő csapatszintű mutatószámok a gyakorlati tapasztalatok további felhasználásával együtt, megfelelő kezdeti lépésnek és hasznos eszköznek tekinthetők a gazdasági hatékonyság mérésére.

## **A fegyverzeti biztosítás feladatainak tervezése, vezetése és végrehajtása az ezred támadó harcában**

*Soós László alezredes*

A fegyverzeti biztosítás feladatainak tervezésére, szervezésére fordított munkák a végrehajtásban realizálódnak. A vezető szervek tervezési és szervezési tevékenysége mindig a helyes és időbeni végrehajtása érdekében történik.

### *1. A fegyverzeti biztosítás feladatainak végrehajtása*

Az ezred fegyverzeti biztosításával kapcsolatos feladatok végrehajtása a támadóharc szempontjából három időszakra tagozódik:

- a támadás megszervezésének,
- a támadóharc dinamikájának, és
- a támadási feladat teljesítésének időszakában végrehajtható feladatokra.

*A támadóharc megszervezésének időszakában* a támadásba való átmenet körülményei lényegesen befolyásolják ezen időszak fegyverzeti biztosítási feladatok végrehajtását, azok megoldási módjait.

Ha a támadást az ezred mélységből előrevont hadosztály kötelékben hajtja végre, a megszervezés és az alegységek feltöltése, előkészítése a harcra, az ellenségtől távol, viszonylag kedvező körülmények között történhet, és a teljes lőszer mozgókészletekkel kezdhetik meg a harc feladatok végrehajtását.

Amennyiben a támadás az előző körülményekből kiindulva menetből történik, a tevékenység rejtettségének körülményei megnehezítik a tüzérségi tüzelőállásokban biztosítandó kiegészítő lőszerkészletek felhalmozását.

Az ellenséggel közvetlen harcérrintkezésből történő támadáskor, ha az váltás után történt az ezred és alegységei szintén feltöltött készletekkel indulhatnak és fegyverzetük hadrafoghatósági szintje is magasabb. Viszont közvetlen harcérrintkezésből átcsoportosítással vagy anélkül kifejlesztett támadóharc kezdetén a lőszerkészletek rendszerint nem teljesek, és a fegyverzet jelentős hányada is javítást igényel.

Mindezek ellenére a támadóharc fegyverzeti biztosítás alapvető feladatait meg kell oldani. Ezek a következők:

- meg kell tervezni és szervezni a lőszerbiztosítás feladatainak végrehajtását,

- el kell végezni a fegyverzettechnikai biztosítás tervezési és szervezési feladatait,

- biztosítani kell az ezred fegyverzeti raktár, az ezred fegyverzeti javító-műhely munkafeltételeit,

- el kell végezni (végeztetni) a fegyverzet technikai kiszolgálását és javítását (technikai ellenőrzés, beszabályozási, karbantartási és javítási feladatokat),

- összegyűjteni és hátraszállítani a lőszer hüvelyeket, üres lőszerzsomagoló eszközöket, továbbá a felesleges és zsákmány anyagokat,

- hátraszállításra előkészíteni mindazon sérült vagy hibás fegyverzeti eszközöket, melyek javítása saját erőből nem lehetséges,

- irányítani és ellenőrizni a feladatok végrehajtását.

Függően a támadásba való átmenet körülményeitől, ezen feladatok végrehajtásának módjai és időtartama változó. Egyes esetekben ezen feladatok némelyike a szükségesség hiányában el is maradhat.

A *támadóharc dinamikájának időszakában* különösen komoly jelentőséggel bír a lőszerbiztosításnak a támadóharc alatt megoldásra kerülő feladatai. A korszerű harcra jellemző egyenetlen lőszerfelhasználás időben történő korrigálása szintén fontos feladatként jelentkezik. Időben meg kell szervezni a szükséges lőszerutánpótlást, vagy lőszermanővert. Az időben megtett intézkedések kiküszöbölhetik a lőszerhiány következtében kritikussá válható harchelyzeteket.

A fegyverzeti szolgálatnak meg kell tenni a szükséges intézkedéseket az ellenséges atomcsapások következtében keletkezett károk felmérésére és a rendelkezésre álló erővel és eszközökkel meg kell kezdeni azok helyreállítását.

Folyamatosan figyelemmel kell kísérni a harchelyzet alakulását, abból le kell vonni a szükséges következtetéseket a fegyverzettechnikai biztosítás feladatait illetően és operatív intézkedések kiadásával biztosítani azok időbeni végrehajtását.

Fenn kell tartani az együttműködést az ezredtörzs különböző szerveivel és folyamatosan irányítani a fegyverzeti raktár, fegyverzeti javító műhely munkáját. Ki kell jelölni a gyűjtőhelyeket és megszervezni az ott tárolt felesleges és hátraszállítandó fegyverzeti anyagok kiürítését.

Ha a támadóharc dinamikájában megoldásra váró feladatok végrehajtása megtörténik, akkor a támadás napjának végén mutatkozó feladatok megoldása sokkal egyszerűbb lesz.

Ezek a következők:

- az alegységek folyamatos lőszerfeltöltése a terv szerint;

- a sérült fegyverek összegyűjtése, hátraszállítása a sérült technikai gyűjtőhelyre;

- a javítások időben való elvégzése;

- a fegyverzeti raktár, fegyverzeti javító-műhely időben történő áttelepítése;

- az alárendeltektől a fegyver, a lőszer helyzet összegezése.

Az *ezred támadási feladatának teljesítése időszakában* a fegyverzeti biztosítás szempontjából lényegében két alapvető változás lehetséges.

Amennyiben az ezred újabb harcfeladatot kapott, akkor alapvetően a megszervezési időszak feladatait kell végrehajtani. A sajátosságuk abban mutatkozik, hogy rövidebb idő áll rendelkezésre. A rendelkezésre álló időmenyiség még jobban lecsökken, ha az ezred éjszakai harcfeladatot kapott. Ilyen

esetekben bonyolítja a feladatokat a különböző világító, jelző és fényjelző löszerek gyors biztosításának követelménye.

Ha az ezred a harcból kivonásra került, ez esetben a feladatok zöme megegyezik az előző változattal. A sajátosságuk abban mutatkozik, hogy hosszabb idő áll rendelkezésre. Számolni lehet az elöljárótól a teljes löszerkészletek lebiztosítására. E változatnál az idő tényezőjének függvényében a technikai biztosítási feladatok sokkal eredményesebben hajthatók végre.

## *II. A fegyverzeti biztosítási feladatok végrehajtásának vezetése*

A legjobban megtervezett és megszervezett feladatok végrehajtása is veszélyeztetve van, ha a végrehajtás folyamatában nincs meg az egységes és operatív irányítás.

A korszerű harc azon sajátossága, hogy a helyzetek igen gyorsan változnak, a fegyverzeti biztosítás végrehajtásának körülményeit is gyakran megváltoztatja. Ennek következtében az ezred fegyverzeti szolgálat vezetési tevékenységének gyors és operatív intézkedésekkel biztosítani kell a végrehajtásra kerülő feladatok módosítását a megváltozott körülményeknek megfelelően.

A feladatok végrehajtásának irányításában az ezred fegyverzeti szolgálat vezetési tevékenységének döntő szerepe van.

Az ezred fegyverzeti szolgálat vezetési tevékenységét az ezredparancsnok parancsai, a hadosztály fegyverzeti szolgálat főnök intézkedései szerint végzi. Tevékenységét szoros együttműködésben végzi az ezredparancsnokság és a törzs más szerveivel. E tevékenységek a tervezett feladatok összehangolásában, továbbá a fegyverzeti biztosítás feladatainak végrehajtására kiadott parancsok, intézkedések kidolgozásában, koordinálásában nyilvánul meg.

Az ezred fegyverzeti szolgálat munkáját közvetlenül a fegyverzeti szolgálat főnök irányítja. A fegyverzeti szolgálat tervezési, szervezési és vezetési tevékenysége szervesen kell, hogy beilleszkedjen az ezredtörzs ilyen irányú tevékenységébe.

A fenti követelmények figyelembevételével az ezred fegyverzeti szolgálat főnök és a fegyverzeti szolgálat munkáját a következők szerint kell kialakítani:

*A) Az ezred fegyverzeti szolgálat főnök és az ezred fegyverzeti szolgálat munkarendje a támadás megszervezésének időszakában*

A fegyverzeti szolgálat főnök és a fegyverzeti szolgálat munkarendje a támadás megszervezésének időszakában a következő elemekből tevődik össze:

### *a) Feladattisztázás*

A feladattisztázás során a parancsnok tájékoztatója és a hadosztály fegyverzeti szolgálat főnök intézkedése alapján tisztázni kell:

- az ezred előtt álló feladatok milyen irányú fegyverzeti biztosítási feladatokat követelnek meg,
- milyen erők és eszközök állnak rendelkezésre a feladatok megoldására,
- milyen adatokat kell az alárendeltekől és az ezredtörzs különböző szerveitől beszerezni a tervezés megkezdéséhez.

### *b) Időszámvetés*

Rövid időszámvetésben rögzíteni kell:

- a feladatok kézhezvételétől kezdődően a támadás készenlétéig mennyi idő áll rendelkezésre,

- ebből mennyi idő biztosítható a tervezési és szervezési, továbbá a végrehajtási feladatok megvalósítására.

A rendelkezésre álló időt gondosan kell elosztani, kihasználni és feltétlen elegendő időt kell biztosítani a végrehajtás feladatainak megvalósítására.

#### *c) Tájékoztató az alárendeltek részére*

Rövid tájékoztatót kell tartani a fegyverzeti szolgálat részére, melyben:

- tájékoztatni kell a fegyverzeti szolgálat operatív beosztottjait a feladattisztázás során feldolgozott kérdésekről,
- röviden meg kell határozni a tervezéssel kapcsolatos feladatokat, valamint az ezredtörzs különböző szerveivel koordinálásra kerülő feladatokat,
- meg kell hallgatni a beosztottak javaslatait.

#### *d) Előzetes intézkedés*

Az ezred fegyverzeti szolgálat főnök előzetes intézkedései, amelyeket az alegységek és az ezred fegyverzeti raktár, fegyverzeti javítóműhely felé ad ki, biztosítsák:

- a szervezés, felkészülés megindulásának lehetőségét,
- a fegyverzeti raktár, fegyverzeti javítóműhely felkészülését a feladatok végrehajtására,
- az adott időben már megoldható feladatok megkezdését (technikai kiszolgálások, javítások, hátraszállítandó anyagok kiürítése, egyes szervezési mozzanatok stb.).

#### *e) Helyzetértékelés*

A helyzet értékelése során, a rendelkezésre álló adatok, a konkrét fegyverzeti helyzet és a kapott parancsok, intézkedések alapján gondosan mérlegelni kell:

- a feladatok megoldásának lehetőségeit,
- a feladatok megoldását befolyásoló tényezőket,
- a feladatok megvalósítására rendelkezésre álló erők és eszközök helyzetét és állapotát,
- a koordinálásra kerülő feladatokat,
- változtatokat célszerű előkészíteni az elhatározáshoz szükséges döntés kialakításához.

A helyzet, az adatok, feladatok és lehetőségek minden oldalú és gondos mérlegelése után következtetést kell levonni, melynek tartalmazni kell a feladatok legcélszerűbb megvalósításának elgondolását, azok döntési változatait.

Ezt követően ki kell alakítani a fegyverzeti szolgálat főnök elgondolását a fegyverzeti biztosítás feladatainak végrehajtására.

A következtetések birtokában készen kell lenni az ezredparancsnok felé a meghatározott szempontok szerinti jelentés megtételére.

#### *f) A fegyverzeti szolgálat főnök elgondolása (elhatározása)*

Az ezred fegyverzeti szolgálat főnök elgondolását (elhatározását) az ezred parancsnok elgondolása, a hadosztály fegyverzeti szolgálat főnök intézkedése alapján kell kimunkálni és rögzíteni. Az elgondolásnak tartalmaznia kell:

- röviden és szabatosan a fegyverzeti biztosítás megoldandó feladatait, azok megoldásának módszereit, rendjét és a végrehajtás elgondolását;

– részletesen, hogy a lőszer, fegyverzeti anyagi és technikai vonatkozású feladatai, mely erőkkal és eszközökkel, milyen sorrendben kerülnek végrehajtásra.

Az elgondolást jelenteni kell az ezredparancsnoknak. A jóváhagyás után azt ki kell hirdetni a fegyverzeti javítóműhely parancsnoknak, fegyverzeti raktárvezetőnek, mely a továbbiakban irányelvként szolgál. Az elgondolás lényegét a hadműveleti naplóba rögzíteni kell.

Meg kell jegyezni, hogy a korszerű támadóharcban a munkafázisok egy része az ezred harcállásponton történhet, ahol a fegyverzeti szolgálat főnök a hadtáp operatív csoporttal előretelepülve elvégzi a tervezési munkák jelentős részét, együttműködve az ezredtörzs érintett szerveivel.

Az itt elvégzendő munka menetében rögzített adatokat eljuttatja a hadtáp vezetési ponton maradt segítőinek (fegyverzeti főtechnikus, fegyverzeti nyilván-taró), így a munka párhuzamosan folyhat.

Az ezred fegyverzeti szolgálat főnök elgondolásának (elhatározásának) egy változata (példával szemléltetve) a következő:

*Az „N” gl. e. FVSZF elgondolása (elhatározása)*

*Hadműveleti idő: 5. 9. 12.00.*

*1. Elgondolás az 5. gl. e. támadóharcának fegyverzeti biztosítására:*

– az „N” gl. e. FVSZ-a fő figyelmét a készenlét időszakára elrendelt lőszerkészlet megalakítására, illetve a TEK lőszerszükségletének időbeni biztosítására, valamint a folyó javítások végrehajtására, továbbá a támadóharc alatt a 2. gl. z., 1. gl. z. és megerősítői fegyverzeti biztosításának végrehajtására tervezem fordítani.

*2. Az ezred fegyverzeti alegységeinek (fegyverzeti raktár, fegyverzeti javítóműhely) előrevonását, valamint a harc alatti telepítését áttelepítését az alábbiak szerint tervezem végrehajtani:*

– az ezred fegyverzeti javítóműhelyt a páncélos és gépjármű javítóműhely-lyel együtt, az ezred első lépcsője mögött balszárnyon (2. gl. z. mögött), az ezred fegyverzeti raktárt az ezredhadtáp lépcsővel, az ezred második lépcsője mögött (a 3. gl. z. mögött) tervezem előrevonni,

– az ezred közelebbi feladatának teljesítése időszakában az ezred fegyverzei javítóműhelyt és a hadosztály megerősítő javítócsoporthat Erdőhát É-i szegélye (4835) az ezred sérült technikai gyűjtőhelyre, az ezred fegyverzeti raktárt Martonvásár D 500 m Szabadság Tsz. területére tervezem telepíteni,

– az ezred további feladata teljesítése időszakában az ezred fegyverzeti javítóműhelyt nem tervezem telepíteni – helyben marad és végzi a javítási munkákat – mivel várható a 3–4 órás lemaradása a javítandó fegyverek javítása végett. A fegyverzettechnikai biztosítás folyamatossága érdekében, a hadosztály megerősítő fegyverzeti javítócsoporthat Hajdútanya (3224) kiserdő területére tervezem telepíteni. Az ezred fegyverzeti raktárt Mátyás puszta É 300 m területén (ezred hadtáp körletben) tervezem telepíteni,

– a hadosztály napi feladata időszakában az ezred fegyverzeti javítóműhelyt, a hadosztály fegyverzeti javítócsoporthat Elza major (2616) – az ezred sérült technikai gyűjtőhelyen – területén, az ezred fegyverzeti raktárt Csirik major É 300 m erdő területén tervezem telepíteni.



### 3. Lőszerbiztosítás

#### a) Lőszerkészletképzés

– a támadás készenlétére elrendelt lőszerkészletek megalakítását (mely mozgókészlet az alegységeknél és az ezred fegyverzeti raktárban) 5. 9. 22,30-ra tervezem végrehajtani,

– a ho. fegyverzeti raktár által kiszállított lőszerkészletek árvételére szükséges bevonni lőszerszállító eszközöket az alárendeltektől. A nap végére az alegységeknél és az ezred fegyverzeti raktárban a mozgókészlet előírt mennyisége lesz, ehhez a szükséges lőszert az előljáró kiszállítja.

#### b) Lőszerfelhasználási normák

– a lőszerfelhasználási norma elosztása – a fegyvernemi főnökök által egyeztetve – a következő:

Megnevezés	Lőszer csoportosítása							
	löv.	av.	tü.	pct.	rpt.	hk.	lé.	
első lépcső gl. z. (1., 2. gl. z.)	z. ja.	1,2	1,4	–	1,2	–	–	1,4
második lépcső gl. z. (3. gl. z.)		0,8	1,0	–	0,6	–	–	1,4
4. hk. z.		0,8	–	–	–	–	1,0	1,4
e. tü-ség		0,2	1,2	1,2	1,0	1,2	–	1,4
e. közv-ek		0,3	–	–	–	–	1,0	–
„N” gl. e. összesen	e. ja.	1,0	1,2	1,2	1,0	1,2	1,0	1,4

Jelentem a fn-i főnökök által javasolt felhasználási normákat a rendelkezésre álló készletek biztosítják.

#### c) A lőszerellátás folyamata

– a VÁK-ban elrendelt lőszerkészletek megalakítása érdekében a ho. fegyverzeti raktár kiszállít 5,9 t lőszert,

– a gl. z.-ok és megerősítőik részére az ezred közelebbi feladata teljesítése időszakában tervezem átadni az ezred fegyverzeti raktár lőszerkészleteit, az így leürült gépkocsikra átveszem a ho. fegyverzeti raktár által kiszállított lőszerkészleteket,

– a nap végén feltöltöm az alegységeket, melyhez berendelem vételezni az e. tü. és közv. alegységeket, átveszem a ho. fegyverzeti raktár által kiszállított lőszert és befejezem az elrendelt készletek megalakítását.

#### 4. Fegyverzettechnikai biztosítás

– a harcnapon 12–15<sup>0</sup>/<sub>0</sub>-os veszteséggel számolok. Az ezred erejével és eszközével (a megerősítő javítócsoporttal együtt a 12–15<sup>0</sup>/<sub>0</sub>-os veszteségből 7–8<sup>0</sup>/<sub>0</sub>-

ot képes megjavítani, a többi nem. Így a nap végén 90–92<sup>0</sup>/<sub>0</sub>-os fegyverzeti hadrafoghatósággal lehet tervezni. Amennyiben az ellenség tömegpusztító fegyvereket alkalmaz, úgy veszteségünk 25–30<sup>0</sup>/<sub>0</sub>-os lehet, a hadrafoghatóság a nap végén 70–75<sup>0</sup>/<sub>0</sub>-os lesz,

– a javítási alap megteremtése érdekében az e. elló. szd.-tól 2 db 5 t tkg. bevonását javaslom az ezred fegyverzeti javítóműhelyhez a sérült fegyverek hátraszállítása érdekében,

– az ezred fegyverzeti javítóműhely a közelebbi feladat időszakában mintegy 8–10 órás településsel végzi a javítást. Az ezred által nem javítható fegyvereket az ezred STGYH-ról a hadosztály szállítja el saját eszközével,

– a harc folyamán, a nap végén fegyverzetből feltöltést az előjáró nem biztosít,

– a javítási feladatok időbeni elvégzése érdekében javaslom bevonni a sérült fegyverek kezelőit az ezred fegyverzeti javítóműhelybe,

– a fegyverzet technikai kiszolgálását harc alatt nem tervezem, javaslom a nap végén, technikai ellenőrzés keretében, az 1. gl. z. technikai kiszolgálását pedig a harcból való kivonása után tervezem végrehajtani.

#### 5. A fegyverzeti biztosítás vezetése

– a fegyverzeti biztosítás vezetését a HVP-ről hajtom végre, mely a HTPH elhatározása szerint települ (ismert, térkép szerint),

– a Z. PK-októl és az ezred közv. alegységek parancsnokaitól a lőszer és a fegyverzet helyzetére vonatkozóan kérek jelentést harcjelentéseikben.

Kérem elgondolásom (elhatározásom) jóváhagyását.

.....  
„N” gl. e. FVSZF

Az ezredparancsnok jóváhagyása után az ezred fegyverzeti szolgálat elkészíti az ezred támadóharcának *fegyverzeti anyagi és technikai biztosítási tervét* (fegyverzeti biztosítási terv). A fegyverzeti biztosítási tervet az ezred parancsnoka hagyja jóvá.

A fegyverzeti biztosítás tervezésének célja megállapítani a fegyverzeti biztosítás végrehajtásának módszerét, folyamatát a támadóharc teljes időszakára.

*Alapvető tervező fegyverzeti okmányok a következők:*

– fegyverzeti biztosítási terv (munkatérkép), grafikus formában, 1 db 1:100 000-es, (1. sz. melléklet),

– lőszerbiztosítási terv (számvetés) táblázat formában, (2. sz. melléklet).

– lőszernorma elosztási számvetés, táblázat formában (3. sz. melléklet),

– lőszerkiszállítási terv, táblázat formában, (4. sz. melléklet),

– számvetés a várható fegyverzeti veszteségről a hadrafoghatóság alakulásáról, táblázat formában (5. sz. melléklet),

– számvetés a fegyverzeti javító (vontató) erőszköz-elosztásról, a létre-

hozandó technikai biztosító elemeknek megfelelően, táblázat formában (6. sz. melléklet),

- jelek és jelzések, összeköttetés rendje, táblázat és vázlat formában (7. sz. melléklet).

Továbbá, szükséges a fenti okmányok vezetése mellett:

-operatív (O), dokumentációs (D) nyilvántartások és jelentések készítése és felterjesztése,

- rejtjelzett vezetési táblák,

- különböző vezetési táblák és segédeszközök léte és használata.

A jóváhagyott tervek alapján kerül kidolgozásra az ezred fegyverzeti szolgálat főnök szakmai intézkedése, melyet annak tartalmától és az időtényezőktől függően írásban, vagy híreszközön kell továbbítani az alárendeltek felé.

Az ezred fegyverzeti szolgálat főnök intézkedésének egy változatát a 8. sz. melléklet tartalmazza.

*B) Az ezred támadóharcának dinamikája időszakában a fegyverzeti szolgálat vezetési tevékenysége*

Az ezred támadóharcának dinamikája időszakában a fegyverzeti szolgálat vezetési tevékenysége felé támasztott alapvető követelmény az operativitás.

Állandóan ismerni kell a harci, valamint a fegyverzeti anyagi és technikai helyzetet. Ezeket értékelve levonni a szükséges következtetéseket a fegyverzeti biztosítás feladatainak továbbvitelére vonatkozóan.

Szükség esetén rövid, gyors intézkedésekkel utasítást adni az alárendelteknek a megváltozott feladatok végrehajtására. Folyamatosan meg kell követelni a feladatok végrehajtásának jelentését és a lehetőségekhez mérten ellenőriztetni kell azok végrehajtását. Ezen időszakban fő feladatként a lőszerbiztosítás területe mutatkozik. A fő figyelmet ezek megoldására kell összpontosítani.

Fontos mozzanata a fegyverzeti szolgálat ezen időszakában végzett vezetési tevékenységnek az alárendeltektől érkező jelentések, adatok értékelése, és azok jelentése a hadosztály fegyverzeti szolgálat főnök felé.

Különösen fontos a harc közben megrongálódott fegyverzetnek, még a harc időszakában történő helyreállítása érdekében kiadott gyors intézkedések.

Folyamatosan kézben kell tartani a hátraszállítandó fegyverzeti anyagok, eszközök helyzetére vonatkozó adatok gyűjtését. Az összegyűjtött anyagok pontos koordinátáit jelenteni kell az előljárónak, ha azok kiürítését az ezred eszközölni nem képes.

A harc dinamikája időszakában a beérkező adatok, információk feldolgozása érdekében különös jelentőséggel bír az adat- és információfeldolgozás kiszélesítése.

Ennek napjainkban reális lehetősége van. A következő táblázat szemléltetően mutatja, hogy a kiszélesítés kategóriájába tartozó számítástechnikai eszközök milyen hatékonyan képesek meggyorsítani az adatfeldolgozást és a különböző számvetések kidolgozását.

Az alkalmazott számítástechnikai eszközcsoporthoz megnevezése	Az alkalmazás hatékonysági mutatója
Egyszerű számítástechnikai eszközök (táblázatok, grafikonok, nomogramok és egyéb számítási segédeszközök)	1,1–2,0
Mechanikus billentyűs számológépek	1,3–3,5
Elektromechanikus billentyűs számológépek	1,5–4,5

Igen fontos vezetési tevékenység még a hadtáp, a páncélos és gépjármű technikai szolgálatokkal való folyamatos együttműködés, a szállítási, a helyreállítási, vontatási, a telepítési és áttelepítési feladatok területén. Enélkül a fegyverzeti szolgálat vezetési feladatait eredményesen megoldani a dinamika időszakában nem lehet.

*C) A támadó harc feladat teljesítésének időszakában a fegyverzeti szolgálat vezetési tevékenysége*

A támadó harc feladat teljesítésének időszakában az ezred fegyverzeti szolgálat vezetési tevékenységének jellemző feladatai a következők:

a) Ha az ezred újabb harc feladatot kap, akkor tisztázni kell a fegyverzeti anyagi és technikai helyzetet. A küszöbön álló feladat fegyverzeti biztosítására új elhatározásra kell jutni rövid idő alatt.

A fegyverzeti biztosítás végrehajtására vonatkozó intézkedéseket időben kell kiadni az alárendeltek felé, azonban ezek végrehajtásának lehetőségeit minden körülmények között biztosítani kell.

Fokozott figyelmet kell fordítani a lőszerbiztosításra vonatkozó adatok gyors és pontos továbbítására. Feltétlenül meg kell szervezni a technikai biztosítás céljából a rendelkezésre álló erők és eszközök helyes elosztását, valamint azok maximális kihasználását.

E változatnál alapjaiban a harc megszervezési időszakának vezetési tevékenysége hárul a fegyverzeti szolgálatra, azonban ezeket bonyolultabb helyzetben és lényegesen rövidebb idő alatt kell megvalósítani.

b) Ha az ezred harcból kivonásra került, az ezred fegyverzeti szolgálat vezetési tevékenységének első mozzanataként a fegyverzeti anyagi és technikai helyzet pontos számbavétele mutatkozik. Ennek alapján kell a feltöltéssel és a helyreállítással kapcsolatos vezetési tevékenységet folytatni.

Különös figyelmet kell fordítani a helyreállítási feladatokra és a felesleges anyagok kiürítésének irányítására.

A vezetési tevékenység terjedjen ki a fegyverzeti szolgálat személyi veszteségének pótlására, az érkező személyi feltöltés gyors felmérésére és képességeinek megfelelő helyre való beosztására, a meglévő személyi állomány pihentetésére.

Ezen időszakban a vezetési tevékenység szerves részét képezi a támadó harc

fegyverzeti biztosítása területén szerzett tapasztalatok összegezése és értékelése, melyektől az alárendeltekől (FVR, FVJM, LER)\* is be kell kérni.

A szerzett tapasztalatokat írásban kell a hadosztály fegyverzeti szolgálat főnökének felterjeszteni és a pozitív tapasztalatokat széleskörűen már a soronkövetkező harcfelelet folyamán alkalmazni kell.

*Összegezve* az ezred fegyverzeti biztosítás feladatainak végrehajtása és annak folyamatos vezetése szoros egységet alkot egymással, mert a végrehajtás mint a fegyverzeti biztosítás kritériuma csak akkor eredményes, ha annak folyamatos, operatív vezetése biztosítva van.

(Az 1-8. sz. mellékletek a folyóirat végén található.)

---

\* FVR — fegyverzeti raktár  
FVJM — fegyverzeti javítóműhely  
LER — lőszerellátó raj



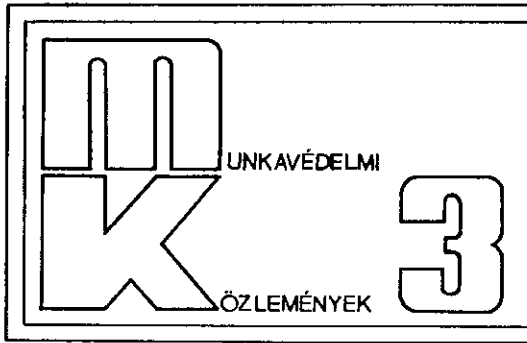

*Osszeállította: az MN Pénzügyi Szolgálat Főnökség  
baleset-elbáritási és munkavédelmi osztálya*

#### TARTALOM:

750 kilovoltos távvezeték épül hazánkban

Tájékoztató a szolgálati betegségek jelentéséről

Tájékoztató a kárügyek rendezéséről

#### **750 kV-os távvezeték épül hazánkban**

Növekvő villamosenergia-szükségletünket – újabb hazai erőművek üzembe helyezésén túl – a szomszédos országokból, mindenekelőtt a Szovjetunióból származó importtal fedezzük. Vinnyicától az albertirsai állomásig épülő távvezeték igen nagy, 750 000 Volt feszültség alkalmazása mellett szállítja a villamos energiát.

A nagy villamos feszültségű távvezetékek alkalmazása biztonsági problémákat vet fel, ezért a vezeték környezetében dolgozók életének védelme új biztonsági rendszabályokat, fokozottabb vezetői ellenőrzést, körlütekintőbb munkavégzést igényel. Mindezek elősegítésére tesszük közzé az „ERŐTERV” tanulmánya alapján összeállított tájékoztatást a távvezetékek közelében keletkező veszélyekről, a védekezés lehetőségeiről, a tiltott és korlátozás alá eső tevékenységekről.

Reméljük, hogy az anyag tanulmányozása segítséget nyújt a személyi állomány életének, testi épségének hatékony védelméhez.

*A 750 kV-os távvezeték környezetében végzett feladatok  
baleset-elbáritási munkavédelmi követelményeire vonatkozó tudnivalók*

A nagyfeszültségű távvezetékek behálózzák az egész ország területét. A vezeték legnagyobb része 10 000 Voltnál nagyobb feszültségű, de nem ritkák a 100 000 Volt fölötti távvezetékek sem. 1978 őszén üzembe kerül hazánk leg-

nagyobb feszültségű távvezetéke a Szovjetunióból Vásárosnaménytől északra belépő 750 kV-os vezeték, amely Debrecen és Nyíregyháza között áthaladva Szolnoktól északra keresztezi a Tiszát és az Albertirsán épülő állomásban ér véget. Bár ilyen nagy feszültségű vezeték (750 kilo-Volt = 750 000 Volt) eddig csak a Szovjetunióban, az Amerikai Egyesült Államokban és Kanadában épült, az építés biztonsági követelményei és a vezeték alatt dolgozók ismeretei alapján nem fog nagyobb veszélyt okozni, mint a már megszokott korábbi vezetékek. A nagyobb feszültség azonban az eddiginél alaposabb munkavédelmi ismereteket és biztonsági követelmények betartását teszi szükségessé. Bevezetőben is hangsúlyozni kell azonban, hogy a szabályozott tevékenység nemcsak nem veszélyes, de észrevehető hatást sem okoz. Életveszélyt csak a vezeték megközelítése vagy megérintése okoz, ami azonban a sokkal kisebb feszültségű vezetékek esetében is fennáll és csak szándékosan vagy különleges eszközökkel idézhető elő.

### *Hogyan ismerjük fel a 750 kV-os távvezetékét*

Jellegzetesek a 750 kV-os távvezeték oszlopai, amelyek közül a leggyakrabban előforduló típusok vázlatát az 1., 2. és 3. ábra mutatja be. Megbízható ismertetőjel a 750 kV-os vezetékek zöldes színű üvegből készült, 7 méter hosszú szigetelőlánc, ami a legtöbb oszlopon függőlegesen helyezkedik el, a feszítő oszlopokon azonban vízszintesen kihúzva tartja a vezetékét. A tartóoszlopokon két függőleges, a feszítőoszlopokon három vízszintes szigetelőlánc is van egymás mellett. A kisebb feszültségű távvezetékeken sötétbarna színű porcelán szigetelőláncok vannak. Az oszlopokat az elmondottakon kívül a rajtuk elhelyezett figyelmeztető tábláról is fel lehet ismerni.

Az oszlopoktól távol is fel lehet ismerni a 750 kV-os vezetékét, mert a sodronyok mindenütt négyes köteget alkotnak. A nagyfeszültségű vezeték 3 ilyen négyes kötegből áll, amelyek fölött két egyszerű villámvédelmi vezető fut. A négyes köteg sodronyai között két-két sodronyhoz kapcsolódó távolságtartók is vannak elhelyezve. Az olyan vezeték, amelynek egyszerű sodronyai vannak, vagy a köteget 2 vagy 3 sodrony alkotja, biztosan kisebb feszültségű.

### *A vezeték érintése vagy veszélyes megközelítése*

Minden nagyfeszültségű távvezeték vezetőinek (sodronyainak) megérintése életveszélyes, ezért ebből a szempontból nincs különbség a kisebb feszültségű vezetékek és a 750 kV-os vezeték között. A 220 Voltos vagy a 380 Voltos kisfeszültségű vezeték megérintése áramütést okoz, a vezeték „táz”.

A nagyfeszültségű vezeték pillanatnyi megérintése is nagy áramerősségű zárlatot okoz és villamos ív is keletkezhet, ami az áramütésen kívül súlyos égési sérüléseket is okoz.

Nagyfeszültségen nemcsak a közvetlen érintés okoz zárlatot és áramütést, hanem a megszokott körülmények között szigetelőnek tekintett tárgyakon (pl. fa- vagy műanyagrudon, zsinóron) keresztül is keletkezhet zárlat, különösen akkor, ha kissé nedves vagy ködös az idő. A 750 kV-os vezeték érintése ilyen tárgyakkal is életveszélyes, ezért hosszú rossz vezető tárgyakkal sem szabad a vezeték alatt dolgozni.

A 750 kV már olyan nagy feszültség, hogy több méter távolságot is átüthet a levegőben, ezért a feszültségen levő vezetékét sem embernek, sem tárgynak vagy gépnek 6 méternél kisebb távolságra nem szabad megközelítenie. A



vezetők föld fölötti magassága az oszlopközben a legmélyebb belógás helyén is mindig legalább 10,5 m még a legkedvezőtlenebb időjárási viszonyok esetén is. A vezetők alatt levő tárgyak, pl. járművek, munkagépek magassága ezért *sebol sem érheti el a 4,5 métert*. Különösen veszélyesek az autódaruk, amelyeknek gémje magasra felnyúlik és kisebb feszültségű vezetékek megérintésével már több lekedésben okozója volt. Olyan géppel, amelynek magassága a közúti közlekedésben megengedett 4,0 métert munka közben meghaladja, vagy egyes részecinek magassága mozgás közben ennél nagyobb is lehet csak a távvezeték üzemben tartó OVIT (Országos Villamos Távvezeték Vállalat) szakemberének, vagy általa külön erre feljogosított szakembernek a felügyeletével szabad a 750 kV-os távvezeték közelében munkát végezni. Nem kell felügyelet azonban abban az esetben, ha a gép 10,0 méterrel növelt magasságánál nagyobb távolságra dolgozik a vezeték legszélső áramvezetőitől.

Például: – egy 4,0 m-nél alacsonyabb, közúti közlekedésben is korlátlanul használható járművel és géppel felügyelet nélkül is lehet a vezeték alatt dolgozni.

– Egy 20 m magas toronydaru csak  $20 + 10 \text{ m} = 30 \text{ m}$  távolságnál messzebb dolgozhat állandó szakértő felügyelet nélkül.

### *Öntözés, csővezetékrendszer felépítése a távvezeték közelében*

Vízugaras vagy porlasztófejes öntözőberendezés csak akkor használható a távvezeték közelében, ha a vízugár nem közelíti meg a vezetéket 7 méternél kisebb távolságra.

Csővezetékrendszer földben levő vagy talajon fekvő fémből készült vezetékai természetes úton földeltnek tekinthetők, ezért külön intézkedést nem igényelnek. A föld fölött levő, de fémkerekeken a talajra támaszkodó csőrendszer ugyancsak földeltnek tekinthető. Külön földelést kell készíteni viszont a fémből készült, de szigetelőanyagból készült bakra vagy kerékre helyezett csővezetékek földelésére. Az ilyen vezetéket kb. 20 m távolságonként földelni kell, ami csak helyhez kötött csőrendszer használatát teszi lehetővé.

A csőrendszerben a nagyfeszültségű vezetéken távolabb keletkező zárlat esetén is indukált feszültség jön létre, amit a leghatásosabban a vezetékre merőleges csőrendszerrel lehet kiküszöbölni. A földelési problémák elkerülésére a legcélszerűbb a földbe, vagy a talajba fektetni a vezetéket. A 4. ábra a legkevésbé problémát okozó csőrendszer vázlatát adja meg példaként. A csővezetékrendszerben indukált feszültség bonyolult problémákat vet fel, ezért létesítésekor feltétlenül ki kell kérni a vezetéket üzemeltető OVIT hozzájárulását.

### *A 750 kV-os vezeték erőtere*

Az eddig tárgyalt veszélyek kisebb feszültségű távvezetékeknél is főlépnek, sőt esetleg a 750 kV-os vezetéknél nagyobb problémát is okoznak. A 750 kV-os vezetékre jellemző a nagy elektrosztatikus erőter. Ez a kisebb feszültségű vezeték alatt észre sem vehető, legföljebb a 400 kV-os vezetékknél van érezhető hatása.

Ismert, hogy az ellentétes villamos töltések vonzzák egymást. Ha tehát egy éppen pozitív töltésű nagyfeszültségű vezeték alatt egy kiemelkedő földelt tárgy van, a vezeték pozitív töltései negatív töltéseket vonzzanak maguk felé, és a földelt tárgy az 5. ábra szerint negatív töltésekkel telítődik. Ezt a jelenséget

nevezik elektrosztatikus megosztásnak. A megosztást a vezeték elektrosztatikus erőtere hozza létre.

Az erőteret a térerősséggel fejezzük ki, ami azt jelenti, hogy a levegőben két egymástól 1 m távolságra levő pont között mekkora feszültségkülönbség van. A térerősség a talaj fölött szép tiszta időben 100 . . . 200 Volt/m körül van, de zivataros időben elérheti az 1000 Volt/m vagy másként 1 kV/1000 m értéket is. Ezt a feszültségkülönbséget azonban nem érezzük, mert bármilyen vezető test és így az emberi test hatására nullára csökken. *A villamosan vezető testek rövidrezárlják az erőteret!* A 750 kV-os távvezeték alatt azon a helyen, ahol a sodronyok mélypontja 10,5 m magasan van a talaj fölött, a térerősség elérheti a 15 kV/m értéket is. A vezeték által létesített térerősség arányosan nagyobb, tehát esetleg több mint tízszeres töltést hoz létre az 5. ábrán már látott megosztás következtében a földelt tárgyakon, pl. az emberi testen is. Ezt a feltöltődést azonban egyáltalán nem észleljük és önmagában semmi hatása nincs.

A nagyfeszültségű vezetéken azonban váltakozó feszültség van, ami azt jelenti, hogy váltakozva hol pozitív, hol negatív töltések áramlanak a földből a kiemelkedő testbe. Ezt a töltőáramot a 6. ábra szerint szigetelőkre állított fémtest földvezetőjébe beiktatott ampermérővel (árammérő műszerrel) közvetlenül is meg lehet mérni. Ha viszont az előbbi fémtest nincs földelve, hanem egy földön álló ember érinti meg, akkor ugyanaz a töltőáram a 7. ábra szerint a testen keresztül folyik a földbe. Ez a töltőáram semmiben sem különbözik a feszültségen levő vezeték érintésekor fellépő áramtól és a keletkező áramütést csak az áramerősség nagysága és az áram útja határozza meg. Az áramerősség a megérintett fémtest nagyságától függ és az érzékelhetetlenül kis értéktől a kellemetlen ütésig terjedő hatást válthat ki, de az életveszélyes szintet a gyakorlatilag várható esetekben nem éri el.

Az erőterben álló emberen fémtárgy megérintése nélkül is keletkezhet váltakozó áram. Ez az eltolási áram a testnek minden részén más, de a földön állva a 750 kV-os vezeték erőterében sehol sem éri el az érzékelhető szint tizedrészét. Magas járművön vagy gépen a vezetőket megközelítő emberen már érzékelhető eltolási áram is keletkezhet. Ugyancsak érzékelhető egy pillanatnyi kis áramütés, ha két ember megérinti egymást, pl. kézfogáskor. A nagyfeszültségű vezetők erős megközelítésétől eltekintve az *eltolási áram közvetlen hatása elbanyagolható*. Mivel föl lehet tételezni, hogy a kicsi eltolási áram hosszú idő alatt biológiai hatást is kiválthat, elővigyázatosságból kerülni kell a tartós behatást. Ilyen akkor léphet föl, ha valaki rendszeresen mindennap órákat tölt el a vezeték alatt, azon a részen, ahol a belógó sodronyok mélypontja van. Mivel ezt csak szándékosan lehet előidézni, a munkavégzés szempontjából nem játszik szerepet. Nem célszerű azonban éppen a kritikus helyen tartani pihenőt vagy ott végezni a karbantartási vagy egyéb szerelési munkát a munkaeszközökön. *Ok nélkül ne tartózkodjunk a távvezeték alatti környezetben!*

#### *Járművek közlekedése a 750 kV-os vezeték közelében*

A nyilvános közutakat keresztező távvezetékek magasabban vannak elhelyezve, ezért az út fölött a legrosszabb esetben keletkező térerősség sem haladja meg a 10 kV/m értéket. Ezzel a térerősséggel a vezeték alatt megálló személygépkocsit, kis teherautót vagy hasonló méretű traktort, illetve munkagépet meg-

érintve a testen átfolyó áram nem éri el az érzékelhető szintet. Teherautó (kb. 3 tonnás) esetén közvetlenül a sodronyok alatt állva már érezhető áramütést okoz, a jármű gyengén „ráz”, ha a földön állva megérintik. Pótkocsis szerelvény, nagyobb autóbusz vagy kamion ezen a helyen állva már erős, de nem életveszélyes áramütést is okozhat. Tekintettel az előbb említett hatásokra a *750 kV-os távvezetékét keresztező útszakaszokon táblával jelzett megállási tilalom lesz érvényben.*

A távvezetékét keresztező vagy éppen alatta haladó dűlőutakon nem lehet mindenütt jelzőtáblával megtiltani a járművek megállását, de jelzőtáblától függetlenül tudni kell, hogy a földön állva a gumikerekek járművek érintése kellemtelen áramütéssel járhat. A vezeték legmélyebben belégo szakasza alatt már személygépkocsi is okozhat éppen érzékelhető áramütést, ha a földön állva megérintik. A jármű méreteinek növekedésével az áramütés erőssége nagyobb lesz, de még 4,5 m magas, 15x2,5 m befoglaló méretű járműnél (pl. pótkocsis szerelvény) sem éri el az életveszélyes szintet. Némely munkagép méretei esetleg az előbbi méreteket is meghaladhatják, ezért a vezeték közelében ennél nagyobb, főleg ennél magasabb géppel nem szabad dolgozni. Nagyméretű, *életveszélyt okozó munkagépet a 750 kV-os vezeték közelében nem szabad üzemeltetni!*

A vezeték alatt közlekedő járművek zárt fülkéjében levő személyek nincsenek kitéve az erőtér hatásának. Ugyancsak véd az erőtértől a nyitott traktorok borulás elleni védőkosara, a ponyvatető teherautó acélból készült ponyvartartó váza, a nyitott vezetőülés fölé nyúló bármilyen fémszerkezet. Különösen ki van téve az erőtér hatásának a nyitott tehergépkocsin vagy pótkocsin álló ember, vagy a magas munkagép tetején dolgozó gépkezelő, ezért *a vezeték alatt csak a vezető- vagy kezelőfülkében, vagy az előbb felsorolt más árnyékoló védőtető alatt szabad járművön tartózkodni.*

A földön állva a fémtestű járműveket megérintő embert érő áramütést ki lehet küszöbölni a jármű földelésével. Földelés lehet a villamosan jól vezető gumiabroncs is, ebben az esetben csak akkor lehet bízni, ha méréssel ellenőrizték és ez magán a járművön is jelezve van. Ha a saját kerekeken álló, de egyébként a talajjal nem érintkező jármű vagy munkagép és a föld között 100 Ohmnál kisebb ellenállást mértek, akkor a járműre vagy gépre „FÖLDELVE” feliratot vagy földeltséget kifejező jelet kell elhelyezni. Az abroncsok cseréje esetén az ellenőrző mérést meg kell ismételni. A fémabroncsú és a láncalpas járművek és munkagépek ellenőrző mérés nélkül is földeltnek tekinthetők. A szigetelő gumiabroncsú járművek vagy munkagépek állandó földelését meg lehet oldani a jármű vagy gép testére erősített kalonccal vagy földelő láncokkal.

A függesztett földelő kalonc egy láncból és a végére erősített legalább 1 kp súlyú gömbvas kaloncból áll. A lánc hosszát úgy kell megválasztani, hogy mozgás közben a gömbvas kalonc a talajon feküdjön.

Függesztett földelő lánc (súly nélkül) esetén két láncot kell alkalmazni, azért, hogy a láncszemek bizonytalan érintkezése ellenére se szakadjon meg a kapcsolat a földdel. A két láncot ugyanazon a helyen is lehet rögzíteni a jármű vagy gép fémtestén, úgy, hogy mozgás közben legalább 0,5 m hosszón a földön csússzon. Ügyelni kell arra, hogy a földelő kalonc vagy a földelőláncok ne kerüljenek a kerekek alá kanyarodás vagy tolatás esetén sem. Bár az állandóan földelt jármű vagy munkagép érintése nem okoz veszélyes áramütést *a 750 kV-os vezeték sodronyai alatt csak rendkívüli esetben tanácsos megállni.*

### *Mozgásképtelenné vált járművel kapcsolatos teendők*

Ha a mozgásképtelenné vált jármű vagy munkagép a rajta levő „FÖLDELVE” felirat, ill. jel szerint állandóan földelt, a vezető vagy gépkezelő minden korlátozás nélkül elhagyhatja és a földön állva meg lehet érinteni pl. javítás céljából.

Ha a jármű vagy gép nincs állandóan földelve, tehát gumiabroncsai elszigeteltek a földtől, akkor a vezeték közelében üzemképtelenné vált gépet nem szabad úgy elhagyni, hogy az ember egyszerre érintse a földet és a jármű vagy gép fémtestét. Kisméretű jármű esetén az egyidejű érintés csak gyenge áramütést okoz, amit a kiszálló vezető vagy gépkezelő, különösen ha előre számít rá, könnyen elvisel, sőt esetleg alig érez. Ilyen járművet külön intézkedés nélkül is el lehet hagyni. Tehergépkocsiról vagy hasonló méretű illetve nagyobb járműről és munkagépről nem célszerű így leszállni, mert az áramütés kellemetlenül erős is lehet. Ilyenkor a 8. ábra szerint két lábbal kell a földre leugrani és utána nem szabad a járművet vagy gépet a földön állva megérinteni.

*A mozgásképtelenné vált járművet vagy gépet a javításig vagy elvontatásig ideiglenes földelővel földelni kell.* Ideiglenes földelőként olyan kihegyezett földelőrúd használható, amit legalább 30 cm mélyre lehet a talajba leverni vagy leszúrni. Az ideiglenes földelőt nem lehet magáról a földelendő járműről vagy gépről a földön állva levenni, mert éppen ekkor keletkezne áramütés, ezért kézben vagy más állandóan földelt járművön kell a helyszínre vinni. Ha magán a mozgásképtelenné vált járművön vagy gépen is van földelő, akkor azt a földregrás előtt le kell dobní a földre az esetleg szükséges szerszámokkal együtt, hogy a legrás után elérhetőek legyenek.

*Az ideiglenes földelés* elkészítésének szigorú menetrendje van, aminek betartásával a legrosszabb helyen mozgásképtelenné vált nagyméretű jármű vagy munkagép is földelhető a legkisebb áramütés veszélye nélkül. A művelethez ideiglenes földelőrúdra és földelővezetőre van szükség.

Az ideiglenes földelőrúd olyan kihegyezett végű, kb. 15...20 mm átmérőjű rúd, amit legalább 30 cm mélyen lehet a talajba leverni vagy leszúrni. Használható: késhez vagy törhöz hasonló alakú és megfelelő hosszúságú szerszám, sőt a szokásos méretű ásó is.

A földelővezető olyan hajlékony réz vagy acélsodrony, aminek keresztmetszete legalább 2,5 mm<sup>2</sup>. A legcélszerűbb csupasz vezetőt használni, mert azon az esetleges törések vagy egyéb hibák azonnal észrevehetőek. Célszerű a 750 kV-os vezeték környezetében rendszeresen közlekedő járműveket és munkagépeket olyan földelővezetővel ellátni, ami megfelel az előbbi követelményeknek, a hossza 3...5 méter és a végén olyan csatlakozó szerelvények vannak, amivel mind a földhöz, mind a földelendő fémtesthez csatlakozni lehet.

A földelő csatlakozóknak jó fémes érintkezést kell létrehozniuk a földelővezető és a földelendő test, valamint a földelőrúd között. Ebből a célból a földelővezető végén elhelyezett saru és a csatlakozási helyen levő szárnyas csavar a legmegbízhatóbb. A földelőn levő csavar különösen akkor, ha a rudat kalapácsütésekkel verik be a földbe, rövid idő alatt letörnek. Saru és csavar helyett használható szorítócsavaros csatlakozóbilincs vagy rugós csiptető (olyan, mint az akkumulátorok töltésénél használt csiptető) illetve csatlakozó dugó és hüvely (furat) is. Szükséghelyzetben a földelővezető és a földelő csatlakozását a vezető

körülcsavarásával és szoros megkötésével is meg lehet oldani, de ekkor különösen ügyelni kell arra, hogy ne kerüljön szigetelő (pl. festék) réteg a vezető alá.

Az ideiglenes földelést a jármű vagy munkagép mellett a földön állva a következő műveleti sorrendben kell elkészíteni:

- a földelendő jármű, vagy gép közelében le kell verni vagy szűrni az ideiglenes földelőt,

- a földelőhöz hozzá kell csatlakoztatni a földelővezetőt. A földelővezető másik vége ezalatt a járműtől vagy géptől távol a talajon fekszik,

- a földelővezető szabad végével meg kell érinteni a földelendő jármű vagy gép fémtestét és úgy kell hozzá rögzíteni, hogy az érintkezés *ezután már ne szakadjon meg*. Amikor a földelővezető már érintkezik a földelendő fémtesttel, a rögzítés céljából kézzel is meg lehet érinteni a járművet vagy gépet,

- a földelővezető a rögzítés folyamán ha rövid időre esetleg nem érintkezik a jármű vagy gép testével, ez áramütést okozhat. Ennek elkerülésére célszerű lehet a tulajdonképpeni földelővezető mellett egy segédvezetőt is használni. Először ezt a segédvezetőt kell a földelendő fémtesthez érinteni és állandóan hozzászorítani, amíg esetleg egy másik személy a földelővezetőt magát véglegesen rögzíti. Ezután a segédvezető már eltávolítható és a földelőről is lebontható.

Az ideiglenes földelés után a jármű vagy gép fémteste már megérinthető és a szükséges javítást el lehet végezni, vagy az elvontatást elő lehet készíteni.

A megjavított és ismét mozgásképes járművel való elindulás előtt a vezetőnek még akkor kell beülnie a vezetőfülkébe, amikor a jármű, vagy gép még földelve van. Az ideiglenes földelést ezután egy másik személynek kell a következő sorrendben lebontani:

- a földelővezetőt lebontva a jármű vagy gép csatlakozójáról a fémtest földelését megszüntetjük. Ezután a test már nem érinthető meg. A vezetőfülkében ülő vezető a járművel vagy géppel elindulhat.

- a földelővezetőt le lehet bontani a földelőről és a földelőt ki lehet húzni a földből. Ezeknek a műveleteknek a sorrendje már megcserélhető egymással,

- a járműre vagy gépre felszállni csak akkor lehet, ha az már *legalább 40 m-re eltávolodott* a távvezetőktől.

Az ideiglenes földelés elkészítésének és bontásának leírt menetrendje azt a célt szolgálja, hogy *földön álló ember csak akkor érintse a jármű vagy gép fémtestét, amikor földelve van*.

#### *Jármű vagy munkagép elvontatása a vezeték alól*

A vezeték alatt levő mozgásképtelen járművet csak úgy szabad hozzákapcsolni a vontató járműhöz, ha egyik jármű töltőárama sem folyhat át az összekapcsolást végző személyen. Ebből a célból az egyik járműnek ideiglenes földelővel földeltnek kell lennie, a másikat pedig hajlékony összekötővezetővel ehhez kell csatlakoztatni.

Az esetek legnagyobb részében arra lehet számítani, hogy a mozgásképtelené vált jármű vagy gép már földelve van akkor, amikor a vontató odaérkezik. Ebben az esetben a műveletek sorrendje a következő:

- a vontató járműhöz, vagy géphez kb. 3...5 m hosszú hajlékony összekötővezetőt kell csatlakoztatni. Célszerű az összekötővezetőt ugyanoda csatla-

kozatni, ahol a földelővezető csatlakozik, de választható a vontatószerkezet csatlakozó szerelvényének közelébe eső más pont is. A vezető hosszát az határozza meg, hogy a menetkészén összekapcsolt vontató és vontatott járművet is össze tudja kötni egymással,

- a vontató csak az előző művelet végrehajtása után közelíti meg a mozgásképtelen járművet vagy gépet és annak közelében megáll. A vontatót a földön álló személynek nem szabad megérinteni,

- az előkészített összekötővezetővel meg kell érinteni a vontató fémtestét és ezt a vezetéket úgy kell hozzá rögzíteni, hogy közben az érintkezés egy pillanatra se szakadjon meg,

- a vontató szerelvényt (vonórudat, vontatókötelet) csak az összekötés rögzítése után szabad elhelyezni, mert ekkor már mindkét jármű külön is, egyszerre is megérinthető,

- a földelt jármű ideiglenes földelésének bontása után, amit ugyanúgy kell végrehajtani, mint előbb már szó volt róla, a vontatás végrehajtható. Addig, amíg a két jármű nem távolodott el a távvezeték szélső vezetőjétől legalább 40 m távolságra, egyiket sem szabad a földről megérinteni.

Abban az esetben, ha a vontatás megkezdése előtt egyik jármű sem volt földelve, a vontató megközelítheti a másik járművet vagy gépet és mindegy, hogy melyiket földelik közülük először. Ezt a földelést ugyanolyan műveletekkel kell elvégezni, mintha az a jármű vagy gép egyedül lenne.

Ha valamelyik jármű állandóan földelt (a korábban leírt „FÖLDELVE” jelzés van rajta) és a másik még nincs földelve, akkor az összekötővezetőt az állandóan földelt járműre kell először csatlakoztatni és azután hozzákapcsolni a nem földelt járművet.

Ha az egyik jármű állandóan földelt („FÖLDELVE” jelzés van rajta), a másik viszont az előbb leírt ideiglenes földelővel van ellátva, akkor összekötő vezetőt kell elhelyezni, de a csatlakoztatás sorrendje nincs megkötve.

Ha mind a vontató, mind a vontatott jármű vagy gép állandóan földelt, összekötő vezető nélkül is elhelyezhető közöttük a vonószerkezet, és nincs szükség különleges biztonsági intézkedésre. Ez az eset főleg fémkerekű munkagépek és lánctalpas járművek esetén fordul elő.

#### *A 750 kV-os távvezeték biztonsági övezetének meghatározása a helyszínen*

A 750 kV-os távvezeték biztonsági övezetének szélességét a távvezeték mindkét oldalán, a legszélső nyugalomban levő (szél által nem kilendült) áramvezetőtől vízszintesen és nyomvonalukra merőlegesen mért távolságban levő (elképzelt) függőleges síkok határolják.

A mérést a következő képpen végezhetjük

Álljunk a távvezeték legszélső – 4 vezetőből álló – vezetője alá arccal a vezetőt tartó függőleges helyzetű szigetelőlánc felé, és addig mozogjunk jobbra, vagy balra, amíg hozzánk legközelebb levő vezetőt tartó kettős szigetelőlánc eltakarja a mögötte távolból is látható, soron következő szigetelőláncokat vagy a szigetelőláncok egy függőleges egyenesbe esnek. Ha ez megtörtént gyakorlatilag, elégséges pontossággal állunk a vezető alatt. Ez után a távvezetékétől kifelé 40 m-t mérünk. (53 normál lépés.)

A mérést a távvezeték mindkét szélső vezetőjétől elvégezve megkapjuk a távvezeték biztonsági övezetének szélső határait.

Az ismertetett helyszíni mérés elégséges pontosságú. Ha azonban a biztonsági övezet határát szeretnénk tudni, *forduljunk a távvezeték üzemeltető OVIT-boz.*

*Tiltott és korlátozás alá eső tevékenységek a távvezeték biztonsági övezetében*

Összefoglaljuk röviden azokat a tevékenységeket, amelyeket tilos a 750 kV-os távvezeték biztonsági övezetében végezni és azokat a tevékenységeket, amelyeket a biztonsági övezetben vagy azon kívül korlátozással, bizonyos előírt feltételek betartásával lehet végezni.

### *I. Tiltott tevékenységek a biztonsági övezetben*

- (1) Bármilyen 3 m-nél magasabb berendezés vagy létesítmény telepítése.
- (2) Emberi tartózkodás céljára szolgáló épület, valamint emberek huza-mosabb tartózkodására szolgáló létesítmény (sportpálya, játszótér, gyakorló-vagy lőtér, tábor, camping, vásártér, autóparkoló, tömegközlekedési járművek megállóhelyei stb.) létesítése.
- (3) Olyan fa vagy növények telepítése, amelyek az áramvezetőt 9,5 m-nél jobban megközelíthetik.
- (4) Tűz-és robbanásveszélyes anyagok (pl. széna, szalma, nád, fa, gumi, szilárd és folyékony gáznemű tüzelő- és üzemanyag, lőszer stb.) ideiglenes és végleges jellegű tárolása vagy ilyen anyagok elégetése, illetőleg ilyen anyagokkal munkák végzése, gépjárművek, munkagépek üzemanyaggal való feltöltése.
- (5) A vezeték tartószerkezetén, illetőleg alapozásán villamosműhöz nem tartozó tárgyak (pl. szemétygyűjtő, zászló, hirdetés, idegen vezeték vagy táv-közlési berendezés szerkezeti elemeinek stb.) elhelyezése.
- (6) A szabadvezeték jelzéseinek, jelzőtábláinak eltávolítása.
- (7) Nem éghető anyag (pl. építőanyag, föld, törmelék, ócskavas stb.) fel-halmozása és tárolása.
- (8) A szabadvezetékhez vagy egyéb villamosműhöz nem tartozó huzal, sodrony, lánc ki- vagy átfeszítése, továbbá 3 m-nél magasabb kerítés létesítése.
- (9) Kordonos, lugasos művelés, (pl. szőlő, komlótelep, villanypásztor stb.) létesítése, illetve üzemeltetése.
- (10) Felmászás a vezeték tartószerkezetére.
- (11) A terület mezőgazdasági műveléséhez szükséges, valamint idegen lé-tesítmények létesítéséhez szükséges munkavégzésen kívüli és a munkavégzéshez szükséges időtartamon túlmenő tartózkodás.
- (12) Azoknak a járműveknek és munkagépeknek üzemeltetése és közúton kívüli közlekedése, amelyek nincsenek ellátva előírás szerinti földelőberendezés-sel vagy árnyékoló berendezéssel.
- (13) Járművel vagy munkagéppel történő megállás, illetve tartózkodás, Elromlott jármű vagy munkagép javítása.

### *II. Korlátozás alá eső tevékenységek a biztonsági övezetben*

- (1) Olyan hosszúságú vas, fém vagy egyéb villamos vezetőanyagot, amely legalább két ember szállít, amennyiben ilyen tárgy biztonsági övezeten ke-resztül történő szállítása nem kerülhető el, a tartószerkezettől lehetőleg távol, a

vezetőre merőleges helyzetben, a földdel párhuzamosan (leeresztett kézzel) kell szállítani. Ilyen vezetőanyagú tárgy maximum 5 m hosszú lehet.

(2) Összefüggő fémszerkezet, fémkerítés, föld feletti, vagy alatti fémcsövezeték az MSZ 172/3-73 sz. szabvány előírásainak megfelelő érintésvédelemmel ellátva létesíthető.

(3) Árasztásos öntözőgazdálkodás (pl. rizstermesztés) esetén biztosítani kell a tartószerkezetek állékonyosságát és terepjáró gépkocsival bármely időben való megközelíthetőségét.

(4) Öntözésre berendezett területen csakis vegyileg nem szennyezett víz (természetes víz) használható, az öntözőberendezés által kijuttatott kötött víz-sugár az áramvezetőket 7,0 m-nél jobban nem közelítheti meg.

(5) Föld feletti, mozgatható öntözőberendezések csak akkor használhatók, ha a berendezés kezelőszemélyzetet kizárólag az áttelepítéskor igényel és fémrészeinél az MSZ 172/3-73 sz. szabvány előírásait betartották. Olyan öntözőberendezéseknél, amelyeknél áttelepítéskor a hivatkozott szabvány előírásai nem tarthatók be, szigetelő anyagú csöveket kell alkalmazni.

(6) Vegyi anyag (növényvédőszer, műtrágya stb.) kijuttatása esetén a vegyi anyag a tartószerkezetet 3,0 m-nél, az áramvezetőket pedig 8,0 m-nél jobban nem közelítheti meg. Amennyiben a vegyi anyag kijuttatása csövezetek felhasználásával történik, értelemszerűen a (2), (3) és (5) pontban közölteket is be kell tartani.

(7) A járművek által használt szilárd burkolatú utak kivételével csak előírás szerinti védőberendezéssel (földelő- és árnyékoló berendezés) ellátott, 4 m-nél alacsonyabb építésű vagy anyaggal rakott járművek, munkagépek stb. közlekedhetnek, illetőleg dolgozhatnak. E magasságba bele kell érteni a járműveken vagy rakományokon szállított személyek, illetőleg szerszámok legkiállóbb részét is. A fenti méreteket meghaladó gépek, szállítmányok esetén a közlekedéshez, illetőleg a szállításhoz a villamosmű üzemben tartójának az írásbeli hozzájárulása szükséges.

(8) Állandó jellegű nyílt árok vagy gödör a szabadvezeték tartószerkezetének szélétől, vízszintesen mért 10 m-en belüli, illetőleg e távolságtól kezdődő 45°-os lejtőszögű sík által határolt térrészben, csak a villamosmű üzemben tartójának hozzájárulásával létesíthető. Ilyen esetekben a vezeték tartószerkezetének tehergépkocsival való megközelítését biztosítani kell.

(9) Bányászt csak a szabadvezeték üzemben tartójának hozzájárulásával lehet végezni.

(10) Munkagépek a biztonsági övezetben csak az előírás szerinti védőberendezéssel ellátva és csak úgy közlekedhetnek, dolgozhatnak, hogy a vezeték tartószerkezeit, illetve alapozásait a gépek legkiállóbb részei vízszintesen 1 m-nél, az áramvezetőket pedig sem vízszintesen sem függőleges irányban 6 m-nél jobban legkedvezőtlenebb helyzetben és esetben sem közelíthetik meg.

### *III. Korlátozás alá eső egyes tevékenységek a biztonsági övezeten kívül*

Itt azok a biztonsági övezeten kívül végzett tevékenységek vannak összefoglalva, amelyek magát a 750 kV-os távvezetőket és annak üzembiztonságát veszélyeztethetik.

(1) Robbantásnál (pl. kő-, jég-, trágyarobbantás stb.) – az általános robbantási biztonsági szabályzat betartásán túlmenően – biztosítani kell, hogy



- a felrobbantott anyag a szabadvezeték szélső áramvezetőjének függőleges síkján kívül érjen talajt, valamint

- a robbanás által keletkezett légnyomás és talajrezgés a vezeték szerkezeti részeiben károsodást ne okozzon.

(2) Légi járművek a szabadvezeték legfelső pontját, illetőleg a vezetékkel való párhuzamos repülés esetén a szélső vezetőket, az érvényes légügyi utasításokban előírtaknál jobban nem közelíthetik meg. Ezek a távolságok nem lehetnek kisebbek, mint a legfelsőbb ponttól mért 10 m és legszélsőbb vezetőtől mért 30 m.

(3) Szilárd és vegyi szennyeződést okozó létesítményektől számított 10 km-en belül felül kell vizsgálni a biztonsági övezet által határolt légtér szennyezettségének mértékét.

(4) Magasra nyúló tárgyak (pl. fa, oszlop, kémény stb.) ledöntése esetén a tárgyak, illetőleg széthulló részei a vezeték áramvezetőitől 8 m-nél vagy a tartószerkezetének bármely pontjától 3 m-nél jobban nem közelíthetik meg. A ki-döntés csak a vezeték üzemben tartójának írásbeli hozzájárulása alapján végezhető.

(5) A villamosműtől 300 m-en belül létesítendő, vagy az azt keresztező egyenárammal táplált közlekedési, ipari létesítmény vagy katódosan védett csővezeték esetében a beruházó, illetve üzemeltető köteles a villamosmű üzemeltetőjét egyeztetés céljából megkeresni, a szükséges keresztezési és katódvédelmi terveket hozzájárulásra megküldeni, gondoskodni a veszélyeztetett villamosmű megfelelő védelméről és a kapcsolatos ellenőrző mérésekről.

(1-8. sz. ábrák a folyóirat végén található.)

## Tájékoztató a szolgálati betegségek jelentéséről

Tájékoztatjuk a baleset-elhárítási és munkavédelmi megbízottakat, hogy a szolgálati betegségek jelentésére új adatlap jelent meg.

Az MN Pénzügyi Szolgálat Főnökség baleset-elhárítási és munkavédelmi osztálya HM-szerv, magasabbegység, valamint seregestest szintig ellátta adatlapokkal a baleset-elhárítási és munkavédelmi megbízottakat. Az alárendeltek részére így biztosított az elosztás.

Felhívjuk a figyelmet, a kitöltési útmutató szerinti pontos adatszolgáltatásra, az ügyviteli kezelés szabályainak betartására:

- a szolgálati megbetegedésre vonatkozó véleményeknél a parancsnoknak azt kell igazolnia, hogy a felsorolt beosztásokban a károsult ténylegesen, folyamatosan szolgálatot teljesített, és a munkaköre lehetővé tette az ártalom elszívését. Zajártalom estén igazolnia kell, hogy 1966 július 1-ét követően a megbetegedett személy hány évet (ezen belül napi, havi, illetve évi átlagban mennyi időt) töltött a KÁBESZ-ban (Ált/38.) megengedettnél nagyobb zajszintű szolgálati helyen;

- a beosztások felsorolásánál csak azok a szolgálati megbetegedéssel feltehetően összefüggő beosztások szerepeljenek, amelyek a szolgálati betegség kialakulását elősegítették.

Az adatlapot lehetőleg úgy kell kitölteni, hogy titkos adatokat ne tartalmazzon.

Katonák esetében a 4 példányban kitöltött adatlapból 3 példányt MN Központi Egészségügyi Felülvizsgáló Bizottság 1553 Budapest XIII., Róbert Károly krt. 44. címre kell megküldeni.

Az adatlapok kitöltésének és ügyvitelének szabályait pontosan be kell tartani, mert nélkülük a FÜV eljárás nem folytatható és az ártalom jogilag nem ismerhető el.

## Tájékoztató a kárügyek rendezéséről

A felügyeleti ellenőrzések tapasztalatai, valamint a balesetek során megsérült katonák és polgári alkalmazottak egy részének panaszai azt mutatják, hogy a személyi állomány baleseteihez kapcsolódó kárügyeket nem rendezik mindenhol az előírásoknak megfelelően.

Rendelkezés írja elő, hogy a katonai szolgálattal, munkával összefüggésben keletkezett károkat a néphadsereg a sérülteknek térítse meg. A keletkezett károk jellegét, a kár összegét azonban a sérülteknek kell felmérni és annak megtérítését kérelmezni. A sérültek tájékozottsága, jogait, a káreljárás lefolytatásában rájuk háruló feladataikat illetően, nem mindig teljes, ezért a kárigény benyújtására (a sérülés minősítéséről történő értesítéssel egy időben) a sérülést követő 30 napon belül írásban kell figyelmeztetést felhívni, a kérelem tartalmára, alaki kellékeire vonatkozóan pedig szóbeli tájékoztatást kell számukra adni. (Meg kell jegyezni, hogy a „Katonai szolgálattal, munkával nem összefüggő” minősítés ellen a sérültek 15 napon belül fellebbezhetnek, e joguk érvényesítését azonban szintén csak az írásos értesítés átvétele teszi lehetővé.)

Tapasztalataink szerint sok alakulatnál az írásos értesítésre, a kárigény benyújtásának lehetőségére vonatkozó felhívás kiadására nem fordítanak kellő figyelmet. Példák mutatják, hogy jogaikra a leszerelés után kioktatott katonák kárügyi már sokkal nehezebben rendezhetők, mint a balesetet közvetlenül követő időszakban, amikor az események még frissen élnek minden érintett személy emlékezetében.

A kárigény benyújtására való felhívást sok helyen olyan meg gondolás alapján nem adják ki, hogy a sérülteknek nyilvánvalóan semmiféle kárjuk nem keletkezett. Különösen gyakori ez a néphadsereg kinevezett polgári alkalmazottai esetében, akik betegségük alatt is megkapják teljes illetményüket, így elmaradt jövedelmük nem keletkezik.

Az igényelt kártérítési összegnek a betegség alatt elmaradt jövedelem összegén túl, sok egyéb olyan összetevője lehet, amelyek keletkezését csak a sérült képes megállapítani. Ezen túlmenően a balesetet követő három éven belül a sérült érvényesítheti mindazon kárigényét, amely egészségének további romlásával függ össze, ha az balesete következtében keletkezett. Amennyiben mindezekre az alakulatok parancsnokai nem hívják fel a sérültek figyelmét, megfoszthatják őket törvényes jogaik érvényesítése lehetőségétől, megkárosítják a balesetek egyéb következményeivel is sújtott sérülteket, hozzátartozóikat, és sok felesleges bonyodalmat okoznak önmaguknak.

Mindaz olyan gyakorlat általánossá válását sürgeti, melyben a sérültek kárügyeit az előírásoknak megfelelően intézik, a kárigényük benyújtására vonatkozó felhívást a sérülést követő 30 napon belül részükre kiadják, kárigényüket pedig a hatályos jogszabályok szerint bírálják el, illetve intézik.



## KÜLFÖLDI FOLYÓIRATSZEMLE

# ТЫЛ И СНАБЖЕНИЕ СОВЕТСКИХ ВООРУЖЕННЫХ СИЛ

### A csapatok hadtápbiztosítása hegyekben

*Írta: L. Szorocsenko altábornagy,*

*a Vörös Zászló Erdemrenddel kitüntetett  
Kaukázusontúli katonai körzeti parancsnokának hadtápbhelyettese*

*Megjelent a Tül i Sznaбzsenyje 1977. évi 9. sz.-ban*

A csapatok által hegyekben folytatott harctevékenység hadtápbiztosításakor különös jelentőségre tesznek szert az utak, amelyeken történik az anyagi eszközök utánszállítása és a sebesültek hátraszállítása. Ezen utak mentén híradó vonalakat, üzemanyagszállításra szolgáló csővezetékeket stb. építenek. Ezért fordítanak nálunk komoly figyelmet gyakorlatok alatt a közúti biztosítás kérdéseire. A következőkben ismertetni szeretnénk egy közúti alegységek bevónásával végrehajtott gyakorlatot.

Az időjárás nem volt kedvező, este hirtelen lehűlt a levegő, havaseső esett. Virradatkor azonban, amikor az alegységoszlopok elérték azokat a helyeket, ahol le kellett fordulni a földutakra, azok már agyon voltak „dagsztva”. Nagyon kitétek magukért az útgyalú-, talajgyengető és egyéb technikai eszközök vezetői.

A megfeszített és bonyolult menet biztosítására a közútiak körültekintően felkészültek. A menet kezdete előtt néhány órával előbb kiérték a menetvonalra és megszervezték a forgalomszabályozást. Egyes útszakaszokat meg kellett tisztítani a hótól, a jéggel borított helyeket pedig le kellett szórni zúzott kővel és homokkal. Az átjáróknál, meredek emelkedőknél és lejtőknél, kanyaroknál, alagutaknál, hágóknál vontatókötelekkel, drótkötelekkel és csőrlőkkel felszerelt vontatók álltak készenlétben. Kiszolgáló, diszpécser pontokat, a megindulási és a forgalomszabályzó terepszakaszokon való áthaladást, ellenőrző őrsöket telepítettek.

Amikor meredek emelkedőkkel és lejtőkkel, kanyarokkal, szerpentinekkel tüzeldt szakaszokat kellett leküzdeni, ami maga után vonta a sebesség észrevehető csökkenését és a járművek közötti térközök növekedését, kiegészítő forgalomszabályozó őrsöket, figyelmeztető jelzéseket, korlátokat állítottak fel. A hegyi folyókon és patakokon keresztül vezető gázlók határait pontosan mejelölték.

A kiszolgáló pontokon mindent átgondoltak és úgy szervezték meg, hogy a rövid pihenő alatt az embereknek maradt idejük arra, hogy harapjanak valamit, pihenjenek, karbantartsák és feltöltsék a technikát.

Hegyvidéken a technika üzemanyaggal való feltöltésének meg vannak a maga sajátosságai, mivel erre a munkafolyamatra a fokozott üzemanyagfogyasztás következtében jóval gyakrabban kerül sor, mint rendes körülmények között. Azon a gyakorlaton, amelyről cikkünkben szólunk, a gépkocsizólóvész alegységek és az együttműködő harcokocsizók pihenőkörletében az üzemanyagszolgálat szakemberei több tábori töltőállomást is telepítettek az utak mentén. A kiszolgáló harcosok, a járművezetők és a harcokcsi kezelők együttműködése jó volt, azok gyorsan és ügyesen tevékenykedtek, érezhető volt a megfelelő gyakorlottság, a magasfokú kiképzés.

A közútiak a Nagy Honvédó Háború tapasztalatainak figyelembevételével szerezték meg a menetvonalakon a kiszolgáló pontok működését. Azoknak ellenőrzését a melegedő és pihenőhellyel kezdjük. Belépünk egy nagy sátorba. A sátorban jó meleg van, körben kályhák és padok állnak. A távoli sarokban két sor összerakható ágy a pihenésre. A sátor másik végében három tábori asztal. Az asztalon teával megtöltött hőtartóedény, csészék, villák, kanalak. A sátorban négy vezető tartózkodik, akik az éjszaka folyamán javították meg járműveiket és rajtuk kívül még melegedni betért közútiak is tartózkodnak a sátorban.

A technikai kiszolgáló helyen a javítók eredményesen megszüntették a hianyosságokat a járművükön, segítettek a vezetőknek a vezérművek, a fékrendszerek, a porlasztók stb. ellenőrzésében és besabályozásában.

A segélyhelyen mintaszerű a rend. Itt az illető megkaphatja a kellő orvosi segélynyújtást. A segélyhely mellett áll a lazarett. Két lázas beteg zavartan mosolyog, gyakorlatra készültek és kórházi ágyra kerültek. Bizakodnak abban, hogy holnapra utólérik az övéiket, ha az orvos erre engedélyt ad. Sz. Gartvih orvos százados mosolyogva mondja, utóléritek őket, csak előzőleg meggyógyítunk benneteket.

Betérünk az étkeztető pontra. Az étkeztető pont a kiszolgáló pontok személyi állományának és a menetvonalon haladó harcosok ellátására szolgál. Egy század részére pl. az ebédet el lehet készíteni 20-30 perc alatt. Rendelkezésre állnak konzervek, gyorsan megfőzhető élelmiszerek és forróvíz. Az étkeztető pont vezetője F. Oszika zászlós, segítő társai pedig Sz. Klikov és M. Zorin szakácsok, komszomolisták. Az ételmezési naplót rendszeresen vezetik.

A kiszolgáló pontok munkáját magától értetődően állandóan tökéletesíteni kell. Ehhez legelső sorban arra van szükség, hogy a közútiak szorosán együttműködjenek a többi szolgálati ágakkal és valamennyi hadtáptiszt kellően viszonyuljon az adott kérdéshez.

Kedvezőtlen időjárás esetén a forgalomszabályozóknak nem könnyű a dolguk. V. Kraszilov főhadnagy és V. Iscsenko hadnagy harcosai azonban példásan látták el szolgálatukat. Az utóbbi a villogókkal, szirénákkal, rádióálla-

másokkal felszerelt UAZ-469 gépkocsiról és motorkerékpárokról irányította a mozgó forgalomszabályozó eszközöket. A gyakorlat alatt gyakorolták az oszlopok kíséréssel történő forgalomszabályozását is. Igen szellemesen és határozottan intézkedett az a mozgó forgalomszabályozó őr, amelynek élén V. Sztankevicsusz szakaszvezető állott. A megadott életritmust több napon át nem zavarta meg sem rossz időjárás, sem a bonyolult közúti helyzet.

Véleményünk szerint annak érdekében, hogy a forgalomszabályozók szolgálati körülményei javíthatók legyenek, elasztikusabbá (könnyebben alkalmazkodóvá) kell tenni ruházatukat, melegebb lábbelivel kell őket ellátni, olyan fényvisszaverőkkel kell őket felszerelni, amelyeket minden irányba alkalmazhatnak.

Összehangoltan tevékenykedett a gyakorlaton V. Ptasinszkij hadnagy hídépítő század. A fiatal tiszt hozzáértően irányította a kis közúti híd megépítését a hegyi folyón keresztül. A munkát szigorúan a grafikon alapján végezték, sőt valamivel mindig előbbre is tartottak. A hidat a tervezettnél korábban, a normákat túlteljesítve szerelték össze. A legjobb szerelőnek a pillérek szerelését és a híd felépítményt lerakó, fiatal T. Konakadze közlegény bizonyult.

Az alagutak, támfalak, tárolók és más létesítmények elleség általi felrobbantásának következtében utánszállításra, hátraszállításra és a csapatok áttelepítésére olykor felhasználták a helyi ösvényeket és az oszlopukat is. Egyes helyeken elágazókat és parkírozó helyeket kellett építeni. A forgalomszabályozókat eléggé sűrűn állították fel különösen olyan szakaszokon, ahol az útszűkület miatt szabályozni kellett a járművek átbocsátását mindkét irányba kipróbálták a szállítóeszközök átbocsátásának különböző módjait: időben, irányrúd alapján, a tényleges szükséglet alapján. Meg kívánjuk jegyezni, hogy a hegyi utakon, különösen a hágókon a sűrű köd és az alacsonyan húzóódó felhők nagyon megnehezítették a forgalmat.

Ismeretes, hogy a levegő ritkulása és a nyomás csökkenése következtében az emelkedés mérvének megfelelően a motorok teljesítménye 1000 méterenként 11-13 százalékkal csökken, az üzemanyag fogyasztás pedig 10-12 százalékkal nő. Meredek emelkedőn, hágókon és kis ívű szerpentineken a gépkocsik menetsebessége óránként 10-12 kilométer, a teherbíróképesség és a vontatási erő 20-30 százalékkal csökken. Ezen oknál fogva a járművek menetsebességét útszakaszonként kell megtervezni. Nagyon gyakran ez a sebesség azonban jóval alacsonyabb, mint szeretnénk, következtésképpen sokat csökken a gépkocsik napi teljesítménye is. A hosszú ideig tartó kis sebességen történő üzemelés a bonyolult útprofil, az úttalan tereppel a közlekedés maga után vonja a technika intenzívebb elhasználódását, a javító és karbantartó munkák volumenének növekedését.

A hegyekben történő tevékenykedés különös követelményeket támaszt a vezetők felkészítésével kapcsolatban. A gyakorlat előestéjén minden alegységünknel gyakorolják a hegyekben való közlekedést pótkocsikkal és azok nélkül, emelkedőkön, lejtőkön, száraz hidegben és hegyi folyókon keresztül. Ennek a munkának a későbbiek során az eredményei meg is látszanak.

A feladat azonban nem csak abból áll, hogy biztosítsuk az anyagi eszközök folyamatos utánszállítását és maximális mértékig gépesítsük a rakodási munkálatokat. Az egyik legutóbbi gyakorlaton a konténereknek és egységcsoomagoknak daruk, targoncák és más alkalmatosságok segítségével történő átrakása a norma idővel gyorsabban történt. Igaz, hogy a konténerek, a rakodó-

lapok és az azok rakodására szolgáló eszközök különbözősége miatt bizonyos nehézségek merültek fel.

Az anyagi eszközöket megpróbáltuk alegységenként komplettírozva kiszállítani. Ehhez azonban arra volt szükség, hogy idejében osztályozzuk a rakományokat és kellően előkészítsük a szállítóeszközöket. Valamennyi rakomány komplettekben történő kiszállításának célszerűségéhez nem férhet kétség. A zászlóalj harci állomány gyakori változásának (veszteséget szenved, vagy feltöltik élőerővel) következtében azonban meghatározott nehézségek merülhetnek fel. Ezen kérdés megoldása felett még komolyan kell gondolkodni.

Hegyekben a rakományoknak harcászati légideszanthoz, avagy az elszigetelt irányokban tevékenykedő megkerülő osztagokhoz és alegységekhez való kiszállítására igénybe lehet venni mind repülőgépet, mind helikoptereket. Majdnem valamennyi gyakorlaton megszervezzük az anyagi eszközöknek repülőgépeken, vagy helikoptereken történő kiszállítását. Mindez fáradságos előkészítő munkát és szoros együttműködést igényel a hadtáp és a repülő szakemberek között. Az egyik irányban málhásállat szállítóeszközök és teherhordók alkalmazásához kellett folyamodni, amivel korábban nem számoltunk. Mivel a fiatal tisztek közül még sokan nem találkoztak ilyen jelenséggel, az előjáró parancsnokok kénytelenek voltak segítséget nyújtani a kérdés megoldásában. Segítettek a számvetéseket elkészíteni, megmutatták, hogyan kell az állatokat felmálházni, ismertették a teherhordó-részlegek munkájának rendjét. A gépköcsi és málhásállat szállítóeszközök találkozásánál átrakó állomásokat szerveztünk. Itt jól fel tudtuk használni a Nagy Honvédő Háború éveiben a Kaukázus védelméért vívott harcok és a Kárpátokban lefolyt támadások tapasztalatait.

Hegyekben nagy körültekintéssel kell kezelni a hadtápegységek és intézetek elhelyezését, a technika és az anyagi készletek rejtését. Itt a feltételek sajátosak. Egyik oldalról a sziklás talaj megnehezíti a műszaki munkák elvégzését, másrészről a terep gyűrődések, a hegyek túlsó lejtői, a meglevő vágatok és a helyenként előforduló barlangok majdnem felére csökkentik a munka terjedelmét.

Kevés számú út – amelyeken az utánszállítást, a hátraszállítást és az áttelepítést végre kell hajtani – arra kényszeríti a hadtápegységeket, hogy azok hozzájuk „igazodjanak”. Az erősen átszegdelt terep ugyancsak nehézségeket okoz azért, hogy kevés az elhelyezésre alkalmas terep. Ezért voltak esetek, amikor a zászlóalj és az egységek hadtápegységeit „egymás mögé”, mélységben lépcsőzve kellett telepíteni. Igaz hogy amire leghamarabb szükség lehetett (egészségügyi, javító eszközök, az anyagi készletek egy része, amelyekből a legnagyobb fogyasztással számolhattak stb.) a zászlóalj – és egységparancsnokok igyekeztek minél előbbre vonni a peremvonalhoz.

A hadtáp elhelyezésekor nagyon fontos a terepnek, megközelíthetőségének és a rajta található akadályoknak a helyes értékelése. Számolni kell a hóomlások, kőlavínok veszélyével, az elárasztás olyan lehetőségével, hogy a hegyi folyók, patakok folyásának útjában akadályok keletkezhetnek.

Előfordult egy olyan eset, amikor az egyik zászlóaljparancsnok az elsőkélyesedett hegyi folyó alkalmasnak tűnő medrének kanyaraiban helyezte el a hadtápját. Az előre jelzés azonban felmelegedést jelzett, számolni lehetett intenzív hóomlással és esővel, ilyen esetekben pedig a hegyi patakocskák vízszintje néhány óra leforgása alatt erőteljesen felduzzadhat, mindent elmoshat



ami az útjába kerül, beleértve a gépkocsikat és pótkocsikat is, nem beszélve a sátrakról és a földre rakott anyagokról. Fel kell hívni a tiszt figyelmét arra, hogy döntése milyen veszélyekkel jár. A zászlóalj hadtápot jóval feljebb, kevésbé forgalmas, a terepjáró gépkocsik mozgását biztosító út mentén helyezték el.

Vannak esetek, amikor a hadtápot nem sikerül biztonságosan, megfelelően elhelyezni. Hegyekben gyakorlatilag lehetetlen az összefüggő arcvonal létrehozása, tehát számolni kell azzal, hogy az ellenség megkerülő osztagai, felderítő és diverziós csoportjai megpróbálnak behatolni állásainkba. Ezért nemcsak közvetlenül a zászlóalj hadtáp körletét, hanem a szomszédos terep és a körlet bekötő útjainak őrzését és védelmét is meg kell szervezni. Olyan esetekben, amikor ennek megvalósítása nehézségekbe ütközik a zászlóalj hadtáp vagy felzárkózik az egyik század harcrendjéhez, vagy a harci alegységek állományából jelölnek ki erőket a védelmére.

A gyakorlatok tapasztalata azt bizonyítja, hogy valószínűleg gyakoriak lesznek az olyan esetek, amikor a hadtáp, az útsomópontok, a fontosabb műtárgyak és más objektumok őrzését és védelmét meg kell erősíteni harci alegységekkel. Számolva azzal, hogy hegyekben a manőverezés lehetőségei korlátozottak, a hadtápot úgy kell elhelyezni, hogy az ne akadályozza a harci alegységek manőverezését, ne tartózkodjon azok fő előrevonulási útvonalán. Mindez szükségessé teszi nemcsak a terep gondos értékelését, hanem a küszöbön álló harc jellegének, a parancsnok elgondolásának, az előrevonás idejének, valamint a második lépcsők és tartalékok harcbetétési terepszakaszának figyelembevételét is.

Bonyolult feladatokat kell megoldani az ételmezés megszervezésekor is, mivel hegyekben sok kis csoport tevékenykedik. A megkerülő osztagok és a harcászati légi deszantok gyakran visznek magukkal főzőládákat, ételmezeket, vizet termoszkban. A kisebb létszámú csoportok, ör-, alegységek evőcsészékben főzik meg az ételt, vagy hidegételt fogyasztanak. Hasonlóképpen járnak el a forgalomszabályozók, a híradók és a harcfeladataikat alegységeitől elszakadva végrehajtó, más harcosok is. Ezért nagyon fontos, hogy a parancsnokok és a hadtápszakemberek ismerjék minden ember tartózkodási helyét, pontosan határozzák meg az ételmezést, majd ellenőrizzék a hozott elhatárolás végrehajtását.

Jó gyakorlatra tesznek szert hegyekben az egészségügyi alegységek. Az egyik ilyen gyakorlaton azok működését G. Szmisljajev orvos százados irányította. A gyakorlatra kijelölt zászlóalj egészségügyi intézeteit az előjáró parancsnok saját eszközeivel megerősítette, ami nagy önállóságot biztosított, amikor azok elszigetelt irányokban, megkerülő osztagoknál tevékenykedtek. A zászlóalj segélyhelyeket megerősítették sebesültszállító gépkocsikkal. Az egészségügyi katonák rendelkeztek adókészülékkel, a sebesültszállító gépkocsikon pedig vevőkészülékek voltak, amelyek lehetővé tették a „sebesült fészkek” gyors felkutatását. Ezeket a gépkocsikat máskülönbön más célokra is fel lehet használni. Helyesen döntött az egyik zászlóalj törzsfőnöke, amikor úgy intézkedett, hogy a sebesültekért menő sebesültszállító gépkocsik szállítsanak löszert a század lösztervező helyekre.

A sebesülteknek a sziklákról és hegyszakadékokból történő hátraszállítására hegyi felszerelési eszközöket: köteleket, drótköteleket, újítók által konstruált blokkrendszereket, rendszeresített hordágyakat, saroglyákat (vontató tek-

nőket) használtak, ami lehetővé tette azt, hogy a sebesülteket hátraszállítsák kanyonokon keresztül, leengedjék meredek sziklákon, felhúzzák mély szakadékokból.

Az egészségügyieknek kiegészítőleg el kellett végezni a meghüléses megbetegedések, a hegyi betegségek, kimerültség, szemgyulladás megelőzésével kapcsolatos feladatokat is. Ennek megelőzésére, hogy a sebesültek meg ne fázzanak, az orvosok hálósákokat, meleg holmikát, különleges melegítőket használtak. A hátraszállítási útvonalakon pihenő-, melegedő-, és étkeztető pontokat szerveztek. A sebesültszállító gépkocsikat felszerelték a terepjáró képességet biztosító és kiegészítő fékezést fokozó eszközökkel.

A sebesülteknek a peremvonalról való hátraszállítására több esetben igénybe vették a gyalogsági harcjárműveket, a páncélozott, sőt még a málhásállat szállítóeszközöket is. A helikopterek – amelyeket azzal vontak be a gyakorlatokba, hogy az anyagi eszközöket eljuttassák a megkerülő osztagok működési területére – visszafelé ugyancsak szállítottak sebesülteket. A köd és a rossz látási viszonyok nem akadályozták az N. Koskarjov és N. Cses tiszt parancsnoksága alatt álló személyzetet feladatának pontos végrehajtásában.

Egy néhány szót a hadtáp hegyekben való vezetéséről. Megszervezésekor a tiszteknek számolni kell a harctevékenységek hegyekben való megvívásának sajátosságaival, a parancsnokoknak pedig a kialakult helyzetnek megfelelő konkrét elhatározások meghozatalával. Figyelembe kell venni egyes sajátosságokat, mint: a csapatok széles sávban való tevékenykedése és a harc megvívása elszigetelt irányokban, utak mentén, völgyekben, szakadékokban; a hágók, hegyi átjárók, uralgó magaslatok, lakott területek birtokbavételéért és megtartásáért folyó harc; a támadás viszonylag alacsony üteme; a gyengén fejlett úthálózat és az azon való nehéz közlekedés miatt a második lépcsők, tartalékok bonyolult harcbevételése.

Ezek csak a főbb sajátosságai a hegyekben folyó harctevékenységeknek. Azokat az ellenség tevékenységének taktikája, a domborzat és az éghajlat sajátossága, a technika lehetőségei határozzák meg. A hadtáp hegyekben történő megszervezésekor számolni kell a híradóeszközök, különösen a rádióállomások lehetőségeivel, amelyeknek hatótávolsága a terep árnyékoló jellegétől függően változhat (uralgó magaslatokon nő, lentebb – szurdokokban és völgyekben – csökken). Ezért a hadtápot és a vezetési pontokat gyakran kis távolságokra kell telepíteni, hogy biztosított legyen a megbízható összeköttetés a technika és a mozgó eszközök között.

Ez a hegyekben menetet végrehajtó és ott harctevékenységet folytató csapatok hadtápbiztosításának csak néhány kérdése.

A körzet csapatainál most folyik a megfeszített nyári kiképzés. A körzet harcosai nagy lelkesedéssel és lendülettel tanulmányozzák az SZKP KB plénumának anyagait, a Szovjetunió új Alkotmányának tervezetét, ami meggyőző bizonyítéka a Szovjetunió Fegyveres Erői által ébren őrzött szovjet rendszer igazi humanizmusának és a szocialista demokráciának.

A személyi állomány, köztük a hadtáp beosztottak bárhol tevékenykednek, akár magas hegyekben, vagy sík terepen, gondolataik a nyári kiképzési időszak feladatainak pontos végrehajtására, az ország dicső jubileumának – a Nagy Október 60. évfordulójának méltó ünneplésére irányulnak.

## Szigorúan teljesítsük a belső pénzügyi ellenőrzés megszervezésével szembeni követelményeket

*Irta: A. Kazarin bbs. ezredes*

*Megjelent: a Til i Sztabzsenyije 1977. évi 11. sz.-ba*

Az SZKP XXV. kongresszusa kihangsúlyozta az anyagi és pénzeszközök racionálisabb és gazdaságosabb felhasználásának szükségességét. Ez a követelmény az SZKP KB októberi plénumának, a Szovjetunió Legfelsőbb Tanácsa soronkívüli ülészakának határozataiból és az új Alkotmány cikkelyeiből erednek.

Nekünk katonáknak mindig szem előtt kell ezt tartanunk. A harckészültség, a személyi állomány életkörülménye nagy mértékben függ attól, milyen hozzáértő és célszerűen használják fel az állam által biztosított eszközöket. A pénz- és anyagi eszközök, valamint a munkaidő hatékony felhasználásáért folytatott harcban fontos szerepet játszik a belső pénzügyi ellenőrzés, aminek az a célja, hogy idejében feltárja és főképpen megelőzze a szabálytalanságokat a pénzügyi-gazdasági tevékenységben.

A Szovjetunió Fegyveres Erőinek Belsőszolgálati Utasítása és az egység pénzügyi szolgálati Utasítása egy sor feladatot határoz meg a parancsnok számára a különböző fajtájú ellenőrzések megszervezésével kapcsolatosan. Így pl. a parancsnok köteles elvégezni a pénztárban levő értékpapírok és készpénz tervszerű és váratlan ellenőrzését, továbbá ellenőrizni a Szovjetunió Állami Bankjának fiókjai által átutalt pénzösszegek bevételezését. Azonkívül el kell rendelnie a kertgazdálkodás és a kisegítő gazdaságok pénzügyi-gazdasági tevékenységének okmányos revízióját és biztosítani kell az egység pénzügyi szolgálatának a belső ellenőrző bizottság általi ellenőrzését.

Meglepetésszerű ellenőrzések alkalmával véleményünk szerint különös figyelmet kell fordítani azokra a pénzügyi szolgálatokra, amelyeknek vezetői nem régen végezték el a tiszti iskolát. Ezek rendszerint még nem rendelkeznek tapasztalattal a gyakorlati munkában és kiegészítő ellenőrzésre szorulnak az egységparancsnok részéről.

A Szovjetunió Fegyveres Erői Belsőszolgálati Utasításának és az egység Pénzügyi Szolgálati Utasításának megfelelően a pénzügyi ellenőrzés területén széleskörű munkát folytat a pénzügyi szolgálatvezető, aki pl. ellenőrzi a kertgazdálkodás és a kisegítő gazdaságok pénzügyi-gazdasági tevékenységét, az elszámolásra kötelezett személyeket, a beszerzett értékek időben és teljes mér-

tékben való bevételezését, továbbá a raktárak tényleges készletét. Hogy az ellenőrzés hatékonyabb legyen a pénzügyi szolgálatvezető külön jogokkal van felruházva és különleges felelősség is terheli.

Más szolgálati közegek is végeznek egyes ellenőrzési feladatokat. Így pl. a törzsfőnök, a parancsnok helyettesek (segítők) és a parancsnoknak közvetlenül alárendelt szolgálati ág főnökök fel vannak jogosítva arra, hogy engedélyezzék az előlegek kiadását és jóváhagyják a kiadási összegeket meghatározott összegig. Ezen funkció teljesítése során a felsorolt szolgálati közegek ellenőrzik a tervezett, vagy már megtörtént kiadások törvényességét és célszerűségét.

A pénzeszközök helyes felhasználásának ellenőrzésében hathatós segítséget kell nyújtának a belső ellenőrző bizottságok. Ki kell hangsúlyozni, hogy munkájuk minősége függ a bizottságokba kijelölt tisztek, zászlósok, tengerészszázadosok és polgári alkalmazottak aktivitásától, elvszerűségétől és tapasztalataitól, továbbá attól, mennyire ismerik a csapatgazdálkodást és a pénzügyi szolgálatot. Az ilyen személyek hozzáértő kiválogatása a pénzügyi szolgálattal kapcsolatos fontosabb okmányok alapos ismertetése, oktató foglalkozások levezetése, az ellenőrzés módjainak ismertetése, a pénzügyi szervek fontos és felelősségteljes kötelessége. Mindezeknek miképpen végrehajtásától nagymértékben függ a belső ellenőrzés hatékonysága.

Az ellátó pénzügyi szervek és szolgálatok vezetőinek többsége kellő figyelmet fordít a belső pénzügyi ellenőrzés irányítására. Annál az alakulatnál pl. ahol a pénzügyi szolgálatvezető A. Zlobin tiszt, a belső ellenőrző bizottságok elnökeinek részére minden évben összevonásokat szerveznek, ezeken tanulmányozzák az alakulat pénzügyi ellenőrzésére vonatkozó utasítás által előírt revíziók lefolytatásának valamennyi módozatát. Rendszeresen elemzik a jegyzőkönyveket. A pénzügyi szolgálatnál vezetik úgy a betervezett, mint a váratlan ellenőrzések nyilvántartását. Erre a célra külön táblázatokat készítenek, amelyekbe beírják az ellenőrzések megtartásának idejére vonatkozó adatokat. A táblázatok szemléltetőek és hozzájárulnak a belső pénzügyi ellenőrzés operatív irányításának növeléséhez.

Számtalan példát lehet felhozni arra, hogy egyes helyeken milyen nagy jelentőséget tulajdonítanak a belső ellenőrző bizottságok tagjainak kiválasztására, folyamatos munkájuk biztosítására és felhalmozott tapasztalataik felhasználására. Az egyik katonai tanintézetben egy ilyen bizottság élén 15 éven át megszakítás nélkül V. Tatarenkov tiszt áll. Gazdag munkatapasztalatai segítik őt a pénzügyi szolgálat ellenőrzésének helyes megszervezésében, a bizottsági tagok ismereteinek hozzáértő felhasználásában. Tatarenkov elvtárs állandó kapcsolatban áll az előjáró pénzügyi szervekkel, rendszeresen tanulmányozza a szolgálattal kapcsolatosan újonnan megjelenő utasításokat. Az irányítása alatt álló csoport különféle kiegészítő feladatokat kapott a katonai tanintézet parancsnokságától, melyeket eredményesen végrehajtottak. A csoport munkájára az a jellemző hogy mindig igyekszik megelőzni a mulasztásokat, feltárni az észlelt hiányosságok okait és elérni azok teljes megszüntetését. Jóllehet ezek egyes esetekben igen nagy erőfeszítésbe kerülnek. Gyakoriak az olyan esetek is, amikor egy sor kérdés ellenőrzését a belső ellenőrző bizottság a népi ellenőrzéssel közösen végzi.

Tatarenkov tisztában van azzal, hogy e munka hatékonysága jelentős mértékben függ az ellenőrzés eredményeinek nyilvánosságra hozatalától. Ezért

mindent megtesz annak érdekében, hogy az ellenőrzések eredményei eljussanak a pénzeszközök felhasználását végző személyekhez.

Lelkiismeretesen végzik a pénzügyi szolgálat ellenőrzéseivel kapcsolatos feladatukat, a belső ellenőrző bizottságok munkáját már több éve irányító V. Ruvinszkij tisztt, A. Tatarincev polgári alkalmazott, A. Rebrik zászlós, T. Sarafutdinov polgári alkalmazott bizottsági tagok. Ezek az emberek aktívan harcolnak azért, hogy megvalósítsák a gyakorlatban a pártnak és a kormánynak a szocialista tulajdon megóvásával kapcsolatosan az ellenőrzés fokozására hozott határozatait.

Sajnos vannak még helyek, ahol nem megfelelő a belső ellenőrzés, nem értik szerepét és jelentőségét a pénzügyi fegyelem megerősítésében és a pénzügyi szolgálat megjavításában. A revíziók által feltárt mulasztások elemzése során gyakran meggyőződhetünk arról, hogy a mulasztások közül sokat az ellenőrző bizottságok maguk is megszüntethettek volna a pénzügyi ellenőrzések során, ha a bizottságokba lelkiismeretesebb és kvalifikáltabb emberek tartoztak volna.

Megengedhetetlen az is, hogy minden évben majdnem mindig ugyanazon személyeket jelölik ki bizottsági tagokként. Ilyen esetekben az emberek kiválogatása nem hozzáértésük alapján, hanem gyakran a gyengébb ismeretekkel rendelkezők kiválasztásával történik. A legutóbbi időpontig így jelölték ki a bizottsági tagokat abban a katonai tanintézetben, ahol a pénzügyi szolgálat vezetője Sz. Kalinyin tisztt. Nem lehet tehát csodálkozni, ha itt az ellenőrzések formálisokká váltak.

A parancsnokoknak az a feladatuk, hogy minden eszközzel erősítsék a belső pénzügyi ellenőrzést, javítsák minőségét, fokozzák hatékonyságát. Ebben a munkában állandóan támaszkodni kell a politikai szervek és a párt szervezetek segítségére. Természetes, hogy a pénzeszközök célszerű és helyes felhasználása jelentősen elősegíti az egységek harckészültségének további növelését, a szovjet harcosok életkörülményeinek javítását.

## A szovjet hadtudomány győzelme

*Írta: V. Petrubin ezredes,  
a hadtudományok kandidátusa*

*Megjelent a Til i Sztabzsenyije 1978. évi 16. sz.-ban*

„A második világháború történeté”-nek kilencedik kötete, összefüggésében tárgyalja az 1944. évi nyári és őszi hadjárat politikai, társadalmi-gazdasági katonai és diplomáciai eseményeit. Sokoldalúan megvilágítja a Szovjet Hadsereg által 1944 nyarán és őszén vívott fontosabb hadműveleteket, az SZK(P) KB, az Állami Honvédelmi Bizottság és a Legfelsőbb Főparancsnokság Főhadiszállása által a politikai, szervezési és anyagi biztosítással kapcsolatban fogatósított rendszabályokat.

Ebben az időszakban a szovjet-német arcvonalon a harc fő célját az ellenség hadászati csoportosításainak megsemmisítése és országunk területének felszabadítása képezte. A Szovjet Fegyveres Erők becsülettel eleget tettek ennek a feladatnak és internacionalista küldetésüknek, kiűzték az ellenséget több Közép-és Dél-Kelet Európai ország területéről.

A Szovjetunió Fegyveres Erői által 1944. év második felében aratott történelmi jelentőségű győzelmeinek előfeltételeit a Szovjet csapatok által korábban, elsősorban azonban 1944 telén és tavaszán végrehajtott támadó tevékenységek teremtették meg, amelyeknek eredményeképpen meghiúsultak a németfasiszta parancsnokság azon kísérletei, hogy stabilizálják a helyzetet az arcvonalakon. A szovjet csapatok sikeres előrenyomulása hozzájárult ahhoz, hogy a szövetségesek sokoldalúan előkészítsék a partraszállást Nyugat Európában, kihatással volt a Csendes-óceánon és Ázsiában vívott fegyveres harc méreteinek növekedésére és a népek felszabadító mozgalmának aktivizálására.

A könyv szoros összefüggésben tárgyalja a harctevékenységeket a politikai, gazdasági és nemzetközi kérdésekkel. Részletesen ismerteti a hadműveletek terveit. Mindezek az anyagok lehetővé teszik azt, hogy megalapozottabb véleményt mondhassunk a szovjet hadtudományról, annak fejlődéséről és korszerűsödéséről, különösen a hadászat és a hadművészet vonatkozásában.

A munkában a felek 1944 nyarán kialakult erőviszonyaira vonatkozóan közölt, pontosított adatok, meggyőzően rácafolnak a hitlerista tábornokok

---

\* A második világháború története 1939–1945, kilencedik kötet. A szovjetunió és az európai országok területének felszabadítása. A főszerkesztő-bizottság elnöke D. F. Usztyinov, a Szovjetunió marsallja, Vojenizdet 1978. 540 oldal.

és burzsoá történészek azon állításaira, hogy ebben az időszakban a Szovjet Hadsereg sokszoros számbeli fölényben állt az ellenséggel szemben és csak azért tudott elérni ilyen kimagasló eredményeket.

Ha már beszélünk a fölényről, akkor meg kell mondani, hogy az nem annyira számbeli, mint inkább minőségi volt és a szerzők ezt eléggé szemléltetően is bizonyítják.

Külön fejezet tárgyalja a két koalíció hadművészetének fontosabb vonásait. Különös figyelmet fordítanak a szovjet hadművészetre. A Szovjetunió Fegyveres Erői az egész szovjet-német arcvonalon sikeresen mérte az ellenségre erős, folyamatos és mély csapásait, melyek közül nagyon sok nagyobb ellenséges csoportosítás bekerítésével fejeződött be. A szovjet csapatok egy sor ragyogó hadászati műveletet hajtottak végre Belorussziában, Ukrajna nyugati részén, Moldáviában, a Baltikumban, majd a Szovjetunió határain túl. Mindezek meggyőzően demonstrálták a szovjet hadművészetnek a hitleri Németország hadművészete feletti fölényét.

A döntő erő-, harcitechnika- és fegyverzeti fölényt felhasználó angol-amerikai parancsnokság sikeresen végrehajtott egy néhány tengeri deszant hadműveletet Európában és a Csendes óceánon. A hitleri Németország és az Imperialista Japán hadászati vezetése változatlanul megtett mindent annak érdekében, hogy megtartsa az elfoglalt állásokat.

A könyv érdemlő módon kimutatja azt, hogy az arcvonalakon elért sikerek semmit sem értek volna népünk által a háterszágban elért hatalmas győzelmek nélkül. 1944. év második felében még inkább bővültek a szovjet gazdaság lehetőségei. Gyorsított ütemben folyt a népgazdaság vezető ágazatainak, különösen a nehéziparnak a fejlesztése, az üzemekben mindenütt meghonosították az élenjáró gyártási módszereket, jelentősen javult a helyzet a mezőgazdaságban, az ellenségtől felszabadított területeken pedig a gazdaságot gyorsan helyreállították.

A gazdaság valamennyi ágazatában elért sikerek lehetővé tették a haditermelés színvonalának emelését. Folyamatosan emelkedett a fontosabb harci technika és fegyverzetfajták gyártása. Tökéletesedtek azok harcászati-műszaki mutatói. Az ország ipara ellátta a harcoló hadsereget minden szükséges harceszkővel.

A kötet érdekes, eddig sehol sem publikált adatokat tartalmaz a Szovjetunió és más ország fegyveres erőinek anyagi és technikai ellátottságára és létszámára vonatkozóan.

A szovjet nép és hadseregének, flottájának győzelmei megteremtették reális előfeltételét annak, hogy Európa népei gyorsan megszabaduljanak a fasiszta rabságtól.

Nagy figyelmet fordít a könyv az 1944. év második felében végbement szociál-politikai eseményeknek, amelyek közül a legjelentősebb az volt, hogy Európa több országában győzött a népidemokratikus és a szocialista forradalom. A kapitalizmus ellentmondásai tovább élesedésének viszonyai között az új, népi rendszer létrehozása ezekben az országokban a dolgozók, kommunista- és munkáspártok vezette forradalmi harcának, a Szovjet Fegyveres Erők által aratott – Európa népeinek a német fasiszta rabság alóli felszabadulását biztosító – döntő győzelmének eredményeképpen vált lehetségessé.

Lényeges kihatással volt a háború menetére a harcoló országok külpolitikai tevékenysége. A szovjet külpolitika arra irányult, hogy védelmezze a

Szovjetunió létfontosságú érdekeit, tovább erősítse a Hitler-ellenes koalíciót; meggyőzve az ellenségnek a koalíció gyengítésére irányuló törekvéseit, és minden lehetséges segítséget megadjon a megszállt országok népeinek. 1944. év második felétől kezdődően a Szovjet Kormány előtt újabb, nagyobb történelmi jelentőségű feladat – a felszabadított országokkal való kapcsolatok megteremtése – állott.

A Szovjet kormány külpolitikájában fontos helyet foglalt el a Hitler-ellenes koalícióban részvevő országok világháború utáni berendezkedése. Többek között ebben az időszakban dolgozták ki az Egyesült Nemzetek Szervezetének főbb működési elveit. A szovjet kormány a népek biztonsága érdekében szílánan és állhatatosan törekedett arra, hogy megkímélje az emberiséget a fasiszmus újjászületésének veszélyétől. Az USA és Anglia reakciós körei azonban nem vesztették el azon reményüket, hogy a háború után visszaállíthatják világuralmukat és korlátlanul dönthetnek a népek sorsa felett.

Ezen időszak eseményei, mivel nagymértékben meghatározták a háború további menetét és a háború utáni fejlődést, nagy érdeklődésre tartottak és tartanak továbbra is számot mind a szocialista, mind a kapitalista országokban. Míg a szovjet tudósok, más szocialista országok tudósai és a burzsoá országok haladó kutatói tárgyilagosan elemzik és helyesen értékelik az 1944. év második felének eseményeit, addig a burzsoá reakciós történészek a kizsákmányoló osztályok érdekében igyekeznek azokat torzított formában bemutatni. Túlbecsülve a második front megnyitásának szerepét Európában, megpróbálják csökkenteni a szovjet-német arcvonalon vívott grandiózus ütközetek jelentőségét, elferdítik a szovjet hadsereg felszabadító küldetésének jellegét, meghamisítják a Közép- és délkelet-európai országokban végbement forradalmak okait, mozgató erőit és eredményeit. A megjelent kötetben a háború menetének tárgyilagos kutatása alátámasztja azt a következtetést, mely szerint a Hitler-ellenes koalícióban részvevő országok és népek mindenekelőtt azonban a Szovjetunió erőfeszítései teremtették meg 1944. év végére azokat a kedvező katonapolitikai feltételeket, melyek lehetővé tették a fasiszta-militarista tömb legrövidebb időn belüli megsemmisítését, továbbá Európa és Ázsia népeinek a hitleri Németország és az imperialista Japán elnyomása alóli teljes felszabadítását.

A könyvben leírt események után több évtized telt el. Az emberek mégsem felejtették el, hogy a haladó erők szolidaritása és összeforrottsága képezte a népek fasiszmus feletti győzelmének egyik legfontosabb előfeltételét.



## A csapatgazdálkodás tartalékai

*Írta: Sz. Szulackov altábornagy*

*Megjelent a Tűl i Sznabzsényije 1978. évi 6. sz-ban*

A harctechnikai és a hadügy fejlődése korunkban gyökereiben megváltoztatta az ország védelmi képességének megfelelő szinten tartására hivatott emberek munkakörülményeit. Fokozódtak mindazok a fizikai és erkölcsi-pszichológiai megterhelések, amelyeknek a harcosok ki vannak téve a kiképzés és a szolgálat folyamán. Mindez növeli a személyi állomány életkörülményei legjobb feltételeinek megteremtéséért a parancsnokokra, politikai szervekre és a hadtáp szakemberekre háruló felelősséget. A magasfokú harckészültség fenntartásának egyik előfeltétele a csapatok jól szervezett ételmezési-, ruházati-, pénzügyi-, egészségügyi-, kommunális és kulturális ellátása. A jó életkörülmények hozzájárulnak a fegyelem megszilárdításához és pozitív hatással vannak a katona kollektívák erkölcsi helyzetének alakítására.

D. F. Usztyinov marsall, a Szovjetunió honvédelmi minisztere a csapatok életkörülményeinek javításával foglalkozó hadsereg értekezleten megállapította, hogy az egységek és hajók magasfokú harckészültségének biztosítása, azok katonai fegyelmének és szervezetségének színvonala, közvetlen összefüggésben áll az emberek anyagi, szociális szükségleteinek kielégítésével.

A csapatoknál meg van minden feltétele annak, hogy harcosaink folyamatosan tökéletesíteni tudják saját szakmai jártasságaikat és politikai ismereteiket, fizikailag edzzék magukat, kulturálisan töltsék el a harckiképzéstől és a szolgálattól mentes szabadidőt. A személyállomány állandóan el van látva jó minőségű ruházattal, idejében megkapja az ízletes és tápláló ételt, kényelmes és jól felszerelt körletekkel, laktanyákkal, sportkombinátókkal és kulturális felvilágosító intézményekkel rendelkezik.

Mindezek elérésében nagy szerepet játszik a csapatgazdálkodás, amelyen belül jelentős – a katonák és a tiszthelyettesek mindennapi életének és kiképzésének biztosítására szolgáló – anyagi értékek összpontosulnak. Ezért igen fontos az, hogy a csapatgazdálkodást minden egységnél hozzáértően vezessék, állandóan korszerűsítsék, hogy a szovjet nép munkájával megtermelt anyagi javakat ésszerűen és takarékosan használják fel. Újabb tartalékokat kell felkutatni a személyi állomány anyagi-szociális szükségletei biztosításának további megjavítására. Pontosan ezt követeli tőlünk az SZKP KB-nak, a Szovjetunió Minisztertanácsának és a Lenini Komszomol Központi Bizottságának a szoci-

alista munkaverseny 1978. évi továbbfejlesztésére vonatkozó levele. „Jó gazdához méltóan vizsgáljuk meg elvtársak, hogyan szervezhetnénk meg a munkát jobban az új évben, hogy használhatnánk fel teljesebben a tartalékokat” olvashatjuk a levélben. Ilyen lehetőségekkel és tartalékokkal márpedig mi tényleg rendelkezünk.

A Szovjetunió Fegyveres Erői csapat (hajó) gazdálkodásra vonatkozó új szabályzat kihangsúlyozza, hogy a csapatgazdálkodás alapvető feladatát a harc kiképzés sokoldalú és folyamatos biztosítása, az egységek és magasabbegységek állandó harckészültségének és mozgósítási készségének fenntartása és olyan feltételek képezik, amelyek biztosítják a béke helyzetből való gyors átállítást.

Következésképpen a csapatgazdálkodás az egység és magasabbegység harckészültségének fontos alkotó részét képezi. Teljesen jogosan állapítja meg a szabályzat, hogy csapatgazdálkodást a parancsnok szervezi meg, aki irányítja is azt és felelős az egység (magasabbegység) harckészültségéért, mozgósítási készségéért mind békében, mind háborúban. A csapatgazdálkodás hatékonyságát növelő belső tartalékokról beszélve ezért kell kihangsúlyozni az egyszemélyparancsnok döntő jelentőségű szerepét ebben a fontos ügyben.

A csapatgazdálkodás hozzáértő irányításához alaposan el kell mélyülni annak részleteiben, mindenáron fejleszteni kell a tisztek kezdeményező-készségét, meg kell tanítani azokat az anyagi-, egészségügyi-, kereskedelmi-, és szociális ellátás gyakorlatában megszületett új és élenjáró tapasztalatok széleskörű alkalmazására. Ez a gyakorlat pedig rendkívül gazdag. Számptalan példát lehet felhozni arra, amikor a hozzáértő kezdeményezés eredményeképpen jelentős gazdasági tartalékok tárulnak fel, korszerűsödik a hadtáp anyagi-technikai bázisa, javul a harcosok anyagellátása és életkörülménye.

Mindehhez hozzáértésre van szükség. Itt szeretnénk külön felhívni a figyelmet a csapat (hajó) gazdálkodási utasítás és a csapat életkörülmények javításával foglalkozó hadsereg értekezlet tanulmányozására. Tisztelet illeti azokat az egység parancsnokokat, akik készségesen és érdeklődéssel ismerkednek meg a csapatgazdálkodás megszervezésének és vezetésének alapjaival. A szerzett ismeretek, a jó elméleti felkészülés összességében kedvezően hat a csapatok hadtápbiztosításának minőségére.

A csapatgazdálkodás évről évre bonyolultabb lesz. Annak hozzáértő vezetéséhez arra van szükség, hogy a parancsnokok, azok hadtáphelyettesei és a szolgálatág főnökök felismerjék az előttük álló sokrétű feladatok közül a legfontosabbat, meghatározzák a kollektíva tevékenységének perspektíváját és programját.

A belső tartalékok és a csapatgazdálkodás korszerűsítésében fel nem használt lehetőségek felkutatása mindig lehetséges, ha az egységnél feszesen és megalapozottan tervezik a munkát. Ilyen esetben nem lesz nehéz helyesen elosztani a szolgálatiágak között a munkaterületeket, megtalálni a lehetőségeket az új feladatok megoldásához, maradéktalanul és időben biztosítani a harc kiképzést, a harcosok életkörülményét, gazdaságosan felhasználni a rendelkezésre álló tartalékokat.

A személyi állománynak a csapatgazdálkodás további korszerűsítésével kapcsolatos feladatok megoldására való mozgósítás céljából az egységeknél távlati terveket készítenek, amelyekben jelentős helyet foglal el a hadtáp anyagi-technikai bázisának fejlesztése. Az ötödik ötéves terv végéig tervbe vették

nagyszámú hadtáp objektum felépítését és nagyjavítását, a korszerű technológia követelményeinek és a gépesítési eszközök meghonosításának figyelembe vételével.

1978-ban teljes mértékben befolyezik a burgonya és zöldsőfélék konténerekben, az anyagi eszközök egységcsomagokban és rakodó lapokon történő tárolására való áttérést. A raktárakban széleskörűen alkalmazzák a rakodási munkák gépesítésére szolgáló eszközöket. Ez lehetővé teszi az anyagi eszközök tárolási feltételeinek javítását, a személyi állomány munkájának könnyebbé tételét, a hadtáp mozgékonyságának növelését.

Befejeződik a legénységi étkezdék rekonstrukciója, aminek eredményeképpen nagyobb lesz a főző-, előkészítő és edénymosogató helyiségek térfogata és területe, ami lehetővé teszi az élelmiszer előkészítés technológiájának, az előételek és édességek tárolási szabályainak pontos betartását.

Folyik a tartalékok felkutatása a csapatétkezdék korszerű technológiai és hűtő berendezéssel való felszerelésére. Sokat tesznek azok esztétikai kialakításának érdekében is. Több alakulat étkezdéiben a sorállomány négy személyes asztaloknál fogyasztja az ételt.

A csapatok életkörülményeinek javításához jelentős mértékben hozzájárult a legjobb csapatgazdálkodás és pénzügyi szolgálat cím elnyeréséért folyó hadsereg verseny, továbbá a mintaszerű és kulturált viszonyokat biztosító laktanyák kialakításáért indított mozgalom. Ezen idő alatt mintaszerű állapotba hozták az egységek és intézetek hadtáp anyagi-technikai bázisait. A laktanyák minden kényelemmel el vannak látva, javult a körletek, klubok, étkezdék, segélyhelyek, üzletek, teázók és más objektumok karbantartása és esztétikai kiképzése, azok modern felszereléssel vannak berendezve. Az ezermester-katonák szeretettel és hozzáértéssel rendezik be a lenini szobákat. A körletek hálószobáiban tisztaság, kényelem és rend uralkodik. A gazdasági szobákban minden rendelkezésre áll ahhoz, hogy a harcosok megborotválkozzanak, megnyiratkozzanak, rendbe hozhassák ruházatukat és lábbeliüket. Rendelkezésükre állnak a fürdő- és szárító szobák, a jó minőségű aleggység raktárak. Több egységnél a harcosok a konyhai munkának elvégzése, vagy a laktanya területének rendbehozása után használhatják a körletekben levő zuhanyozókat.

Sok egységnél vannak legénységi szolgáltató kombinátok, amelyekben vannak lábbeli-, ruházat, ágy és fehérmű javító műhelyek, vegytisztító üzemek, fodrász műhelyek. A foganatosított intézkedések eredményeképpen javult a katonák külseje és a szolgálati öltözeti rend, fokozódott a szervezethez.

Az utóbbi időben újból különös figyelmet fordítanak a lakóházak és laktanyák építésére. Nagyon célszerű lenne, ha az új laktanyák és étkezdék tervezésekor figyelembe vennék a csapatok kívánságait és javaslatait. Így pld. az új laktanyákban a központi fűtésen kívül tervezzék meg a melegvíz biztosítását a zuhanyozók, mosdók és gazdasági szobák részére. Az a tény, hogy a szárítókat felszerelik automatikus hőmérséklet szabályozó villamos fűtéssel, lehetővé teszi azok állandó használatát.

A tizedik és tizenegyedik ötéves tervek éveiben minden külön elhelyezésben levő egységnél és aleggységénél a meglévő ruházati anyagjavító műhelyek bázisán fel kell építeni, vagy be kell rendezni a típus szolgáltató kombinátokat, meg kell szervezni ezen kombinátok legújabb berendezéssel és bútorzattal való központi ellátását, szervezetszerű szakemberekkel való feltöltését. A csapatoknál

igen elterjedt a hadtáp objektumok házilag történő építésének módja. A korszerű anyagi bázis felhasználásával az egységek többségének parancsnokai, politikai és hadtáp szakemberei kiváló feltételeket tudnak teremteni a személyi állomány életének, kiképzésének és harci ügyeletének részére. Egyszóval a gyakorlat bebizonyította, hogy az építkezés módja jó. A rendelkezésre álló pénz és a munkaerő mellett azonban az egyes objektumok felépítése több esetben lelassul (leáll) az építési anyagok hiánya miatt. A kivitelező által végzett beruházásokhoz hasonlóan meg kell szervezni ezen munkálatok folyamatos ellátását mindenfajta anyagi eszközzel és berendezési tárggyal.

A hadtáp objektumok karbantartásának minőségi javításához az anyagi és pénzeszközök ésszerű felhasználásához hozzájárul az egységek személyi állománya között kibontakoztatott szocialista munkaverseny, továbbá a laktanyák nintyszerű rendben tartásáért és magasfokú kulturáltságért indított mozgalom, ami „Tanulj, dolgozz és élj leninistához, komszomolistához méltóan” jelszó alatt folyik. Ez a mozgalom csak a közelmúltban vette kezdetét. Annak eredményeképpen azonban, hogy a harcosok és a laktanyák lakosai között a parancsnokság és a politikai szervek mellett a párt-, komszomol- és szakszervezetek is végeznek szervezői és felvilágosító munkát, az igen hatékonyra és tömegméretűvé lett.

Az egyik legfontosabb tartalomnak mi az élenjáró tapasztalatok hatékony felhasználását látjuk. A személyi állomány életkörülményeinek javítása érdekében ezen gondok tanulmányozása és a gyakorlati megvalósítása eredményezi, a csapatgazdálkodás anyagi-technikai bázisának fejlesztését és korszerűsítését, a csapatok feszes hadtápbiztosítását. A hadtáp egységek és intézetek tevékenységének sokoldalú elemzése, az évről évre elért magasabb mutatók lehetővé tették, hogy kiválogassuk azokat a javaslatokat, amelyeket eljuttatunk az egységparancsnokokig, valamennyi hadtáp tisztig és középkáderig. Az élenjáró tapasztalatok általánosításának és teljesítésének módjai a legkülönbözőbbek. A leggyakoribbak közé tartoznak a minden kategóriájú katonák részére levezetendő kiképző-módszertani összevonások, értekezletek, konferenciák, szemlék és versenyek, valamint minden újnak, élenjárónak a sajtón és a helyi rádióközvetítéseken keresztül történő propagálása.

A felhalmozódott tapasztalat általánosításának és terjesztésének leghatásosabb formáját az összevonások résztvevői részére a csapatgazdálkodás mintá objektumain levezetendő foglalkozások képezik. Magas színvonalon vezették le a hadtáp tisztek összevonását annál az alakulatnál, ahol Ivanov tiszt teljesített szolgálatot. A csapatgazdálkodás megszervezésének élenjáró tapasztalatát most igen sok katonai kollektívánál alkalmazzák.

Ilyen összevonásokat véleményünk szerint célszerű olyan csapatgazdálkodás objektumokon megtartani, amelyek nem tartoznak a legjobbba közé. Az ilyen összevonások előkészítésének időszakában, annál az alakulatnál, ahol annak megtartását tervezik, aktivizálódik a parancsnoknak, hadtáp mintaszerű állapotba való hozásával kapcsolatos munkája.

A párt XXV. Kongresszusa határozatainak, az SZKP KB, a Szovjetunió Minisztertanácsa és a lenini komszomol KB levelében foglaltaknak, valamint a csapatok életkörülményének javításával foglalkozó hadsereg értekezlet javaslatainak gyakorlati megvalósításán munkálkodó parancsnokok, pártszervezetek és hadtáptisztek nagyon sokat tesznek annak érdekében, hogy az anyagi érté-

keket és a pénzeszközöket ésszerűen és a leggazdaságosabban használják fel. Aktivizálódott a kenyér, üzemanyag, villamosenergia és a víz takarékos felhasználásával, továbbá azzal kapcsolatos munka, hogy a katonákat hozzászoktassák a laktanyák és lakóházak, a helyiségek berendezése és a ruházati anyag kíméletes használatához.

Az anyagi alap utánpótlásának egyik alapvető forrását a kisegítő gazdaságok képezik, ahol szarvasmarhát, sertést, nyulat, szárnyast tenyésztenek, üvegházak és halastavak vannak. A jól szervezett kisegítő gazdaság nagy lehetőségeket biztosít a parancsnok számára a harcosok ételmezésének és életkörülményeinek javítására.

Figyelemre és terjesztésre alkalmas annak a kisegítő gazdaságnak a tapasztalata, amelyiknek irányításáért Makovjev tiszt felelős. Ebben a gazdaságban sertést, szarvasmarhát, birkát, tyúkot tenyésztenek, van 900 m<sup>2</sup> területű üvegházuk.

Nagyon sok az olyan példa, amikor viszonylag nagy területen természetnek gabonaféléket, napraforgót és más mezőgazdasági kultúrákat. Annál az alakulatnál pl. ahol a gazdaságot Zdioruk tiszt irányítja a gabonafélék vetésterülete 61 hektárnak felel meg.

A kisegítő gazdaságok fejlesztése tudományos alapon történik. Tanulmányozzák a mezőgazdasági tudományos kutató és kísérleti intézmények, az élenjáró szovhozok és kolhozok eredményeit. A hús és tej előállítás, a burgonya és zöldsézelék felék termesztése, a hal tenyésztés élenjáró módszereinek alkalmazása lehetővé teszi jelentős gazdasági eredmények elérését.

Nagy figyelmet fordítunk arra, hogy saját mezőgazdasági bázist hozzunk létre a távoli helyőrségekben. Ezek a gazdaságok nagyon jól beváltak, lehetővé teszik a katonák friss bússal, tejtermékkel, tojással és zöldséggel való ellátását.

1977-ben a csapatok központosítottan egyenként 1000 m<sup>2</sup> alapterületű üvegházakat kaptak. Az ötéves terv végére négyszerte több üvegházat terveznek beszerezni.

Ez azonban nem jelenti azt, hogy a csapatoknál megszűnik a házilag történő építkezés. Ez a munka párhuzamosan folyik és a jelenlegi ötéves terv végére nagyon sok üvegházat fel fognak építeni.

Korszerű viszonyok között magas követelményeket támasztanak a harcosok egészségügyi biztosításával szemben. Megértve saját felelősségüket a személyi állomány egészségügyi állapotáért az egészségügyi dolgozók közösen az egységek és alegységek parancsnokaival állandóan gondoskodnak minden kategóriájú katona megbetegedésének megelőzéséről. Tudott dolog, hogy ebben a vonatkozásban magas eredményeket csak ott lehet elérni, ahol azt együttesen végzik az anyagi- és szociális ellátás valamennyi kérdésének minőségi megoldásával. És ezt a gyakorlat is igazolja. Azoknál az alakulatoknál, ahol mintaszerű a csapatgazdálkodás és jók az életkörülmények, magától értetődően alacsonyabb a megbetegedések arányszáma.

Az utóbbi időben észrevehetően javult a katonák és családtagjaik egészségügyi biztosításának minősége, a gyógyító-diagnosztikai munka. Ehhez hozzájárult az, hogy a gyakorlatban bevezettek és elsajátítottak több mint száz diagnosztikai és gyógyító eljárást. A katona orvosok igen szigorúan és éssze-

rően vigyáznak a személyi állomány egészségének állapotára, munka és pihenése körülményeire.

A szovjet állam nem sajnálja az eszközöket arra, hogy fegyveres erői el legyenek látva minden szükségessel, és hogy biztosítsák a normális élet- és munkafeltételeket. A parancsnokoknak, politikai munkásoknak és hadtáp szakembereknek nemcsak az a feladata, hogy minden illetményt eljuttassanak a személyi állományhoz, hanem az is, hogy állandóan keressék a belső tartalékokat a csapatgazdálkodás továbbfejlesztéséhez, a harcosok életkörülményeinek javításához, ami a harckészültség erősítésének egyik összetevője.



## A hadtápszolgálat potenciáljával való racionális gazdálkodás

*Irta: Paruzel Jan ezredes*

*Megjelent: a Przegląd Kwatermistrzowski 1977. évi 3. sz.-ban*

Az elmúlt ötéves tervidőszakban országunkban végbement gazdasági és társadalompolitikai fejlődés eredményeként az állam védelmi struktúrájával és védelmi szükségleteivel kapcsolatos gazdasági erő megnövekedett. Országunk gyors ütemben válik mind gazdagabbá és mind erősebbé.

Minden országos fórum elismeri, hogy a gazdasági potenciállal való racionális gazdálkodás a nemzeti jövedelem gyarapításának és az ország védelmi ereje növelésének fő tényezője, amellet ez volt a vezetés valamennyi szintjén megvalósuló gazdaságpolitika egyik legfontosabb összetevője.

Az ezzel kapcsolatos feladatokat a LEMP VI. kongresszusának határozataiban fogalmazták meg, melyet a VII. kongresszus továbbszélesített. A gazdálkodás hatékonyságát növelő újabb impulzust a LEMP II. és IV. plenumának határozatai adták. Az egész népgazdaságban a vezetés minden szintje elé a tartalékok kiaknázásának általános feladatát tűzték ki célul. A tartalékok általános feltárása és kihasználása a társadalom dinamikus fejlődésének, a munka minőségi javulásának és a lakossági életkörülmények jobbátételének alapvető tényezője. A katonai életben az optimális feltételek biztosítására kijelölt erők és eszközök teljes és hatékony kihasználásával, a racionális gazdálkodás teszi lehetővé a fegyveres erők harcászati színvonalának növelését.

A gazdálkodási formák és módszerek a jobb munkaszervezési folyamatok, az anyagi és személyi tartalékok feltárása, kihasználása, formák-, módszerek tökéletesítése, ezek szükségyszerűsége éppen a Varsói Katonai Kerületben jelentkezik szembetűnően. A Varsói Katonai Körzet hadtápszolgálati ágai, üzemei, egységei és intézményei az ország gazdasági fejlődésének legjobb tapasztalatait a saját talajukon bátran adaptálták. Az elmúlt ötéves tervidőszakban a gazdasági magasabbegységek és egységek tevékenységét számos olyan új megoldás keresése és bevezetése jellemezte, melynek célja a csapatok harcászati képességének a tökéletesítése, a felszereltség növelése, valamint a katonák és a polgári alkalmazottak élet- és egészségügyi-higiéniai körülményeinek a javítása volt.

Körzetünkben a katonai gazdálkodás tökéletesítésének fontos tényezője a vezetés különböző területein fellelt belső tartalékok mozgásba hozása és működésben tartása.

Ezeknek az intézkedéseknek az elemzése és értékelése lehetővé tette, hogy a racionalizáló-takarékossági tevékenység célkitűzéseit, lehetőségeit a gazdasági magasabbegységek és egységek helyesen realizálják. Az ingatlanok használatának, a ruházati anyagok felhasználásának, az üzemanyag – elsősorban az üzemanyag-felhasználás hatékony nyilvántartása – az étellemezési ellátásnak elemzése, és értékelése, a gazdasági információs rendszer sokféle alkalmazási programjának bevezetése olyan folyamatot indított el, amelyben az információkat a döntés alkotáshoz széleskörűen kihasználják.

Egy ilyen példa: az elszámolás elemzéséhez elektronikus számítógépeken kidolgozott programot használtak, eredményeként az élelmiszerek és a közszükségleti cikkek felhasználási stuktúrája, az előző évekhez viszonyítva jelentősen javult. A stuktúraváltozás alapvetően azt mutatta, hogy jelentősen csökkent a szénhidrát tartalmú élelmiszerek, főként a pékáruk és a burgonya felhasználása, viszont növekedett a fehérjetartalmú élelmiszerek, a gyümölcs- és zöldségfogyasztás.

Fejlődött az egészségvédelmi rendszer tevékenysége, főleg a megelőzés, a tömegméretű általános és speciális orvosi vizsgálatok lefolytatása területén, valamint a testnevelő kultúrát propagáló társadalmi nevelő tevékenység aktivizálása következtében.

A tényleges szolgálatot teljesítő katonák számára módosított kiképzési programokat vezettek be, valamint jelentősen kiszélesítették a hadtápszolgálat fiatal szakembereinek a továbbképzési lehetőségeit. Körzet és tanfolyamok, ezen kívül a szakmai tevékenység gyakorlati végrehajtása során is nagyobb gondot fordítottak az önkéntesekre és az ez irányú nevelőmunkára.

A realizált takarékosági intézkedések nyomán a különböző szolgálati ágaknál együttesen 275 millió zloty megtakarítás mutatkozott. Ez az eredmény különböző tételekből tevődik össze. Például megtakarítottak 650 tonna üzemanyagot, több mint 7 ezer tonnával csökkent a tüzelőanyag (szén, koks.), majd 8 millió KWH-val a villamosenergia fogyasztás. Jelentős megtakarítás keletkezett az áruk (eszközök) határidős térítéséből, a felszerelések és az anyagi-technikai eszközök használati idejének a növeléséből, a szállítási költségek csökkentéséből (elsősorban is a szállító járművek rakterületének ésszerű kihasználása útján), a csökkent értékű anyagok felhasználásából, az anyagfeleslegek felszámolásából, (a használhatatlan anyagok, eszközök összegyűjtéséből és felújításából) az újítások bevezetéséből, az eszközök folyamatos javításából, valamint a különféle kisegítő és terven felüli anyagok-eszközök termeléséből. A Varsói Katonai Körzet jelentős gazdasági tartalékát eredményezték a katonák társadalmi munkájából és a társadalmi érdeket szolgáló szolgáltatásokból származó bevételek, amelyek egyben hozzájárulnak az ország társadalmi és gazdasági fejlődéséhez is. Az elmúlt ötéves tervidőszakban a katonáknak a népgazdaság érdekeit szolgáló munkája 3,5 milliárd zloty összértéket tett ki; társadalmi munkájuk értéke pedig 164 millió zloty volt.

A rendelkezésre bocsátott anyagi-technikai és pénzeszközökkel való racionális gazdálkodás biztosította a csapatok folyamatos és előírt minőségű ellátást, kiszolgálást. Ennek következtében azok a nehézségek, amelyek egyes esztendő-



ben időszakosan jelentkeztek, néhány eszköz vagy anyagféleség ellátásában, szállításában a csapatok anyagi biztosítása folyamatosságát nem zavarta meg. E nehézségek következményeit az anyagkészletekkel, valamint az erő- és eszköz-tartalékokkal való manőverezés útján hártották el.

A csapatok életkörülményeinek néhány exponált elemére fordított kiemelt figyelem – a racionális gazdálkodásnak köszönhetően – a csapatok szükségleteinek biztosítása terén pozitív eredmények és minőségi javulás elérését tették lehetővé. A lakásépítés továbbfejlesztése, illetve a tervszámok 8,2%-os túlteljesítése révén sikerült az elhelyezési és beruházási szolgálat feladatait megvalósítani.

Kibontakozott a családi és a szövetkezeti építkezési akció, de fejlődött a típusépületekben levő lakások értékesítési akciója is. Kiszélesítették a polgári alkalmazottakkal kapcsolatos szolgáltatásokat, különösen a szolgálati és a szövetkezeti lakások juttatása, az egészségvédelem, a védőételekben való részese-  
dés, higiéniai eszközökkel való ellátás tekintetében.

A termelés és a szolgáltatás értéke dinamikusabban növekedett. A kivitelezés saját eszközeivel és erőivel realizált építő-szerelő és javító-építő munkák vonatkozásában a növekedés dinamikája 37,4%-os volt. A katonai mosodák és pékségek a termelési értéket 2,3%-kal növelték. A kisegítő gazdaságok eredményeként a mezőgazdaság termelési értékének növekedése az 57,6%-ot is meghaladta.

A racionalizáló és újító mozgalom keretében a kerületben mintegy 4000 tervdokumentációból több mint 450 hadtápszolgálati jellegű volt, ennek hatásaként szolgálatunkban az újítások bevezetése révén elért megtakarítás meghaladta az 50 millió zlotyt.

A fent említett mutatószámokat az elmúlt öt éves tervidőszakban a termelőszolgáltató potenciál korszerűsítése, a munkaszervezés és vezetés javítása, az eszköz- és anyagellátás biztosítása, a gazdálkodási fegyelem megszilárdítása és az ellenőrzés (felügyelet) hatékonyabbá tétele útján lehet elérni.

Azonban, ha az eddigi gazdasági tevékenységet bármennyire is pozitívan értékeljük, mégis – e feladatok realizálása során olyan negatív jelenségek is mutatkoznak, amelyek az optimális eredmény eltérését nehezítették.

Egyes csapatoknál nem volt kielégítő a fejlődés üteme, ami a gazdasági eredmények elérésének a kampányszerűségében nem időtálló voltában fejeződött ki. E jelenségek okai elsősorban, hogy pl. a ruházat használatával kapcsolatos előírásokat következetesen nem hajtották végre, a katonák nem tartották be a személyi higiéniai szabályokat és az egészségügyi előírásokat, nem becsülték kellően a társadalmi vagyont, de mindezek ellenőrzését is elhanyagolták. Ismétlődtek olyan esetek is, amikor a katonák nem tartották be a katonai rendet szabályozó utasítások rendelkezéseit, nem gondozták elhelyezési körleteiket, sőt a tűzrendészeti előírásokat is megsértették.

A gazdasági tevékenység területén észlelt ilyen irányú fogyatékoságok a csapaton belül, elsősorban az alacsony színvonalú katonai fegyelem következménye. Az elégtelen szervezőképesség, a feladatok pontatlan meghatározása, a feladatvégrehajtásról való elszámoltatás rendszertelensége, a hadtáp-apparátus részéről végzett ellenőrzés túlzott realizmusa, azok a szubjektív tényezők, melyek következtében ezek a problémák előfordulnak. A jobb eredmények elérése érdekében ezek felszámolása napirenden van.

A felsorolt eredmények és negatív jelenségek tükrében kirajzolódik a Var-

sói Katonai Körzet hadtápszolgálatának széles panorámájú problémái, amelyet szabályoznunk kell és amelyet a jelenlegi ötéves tervidőszakban tovább kell fejleszteniünk.

Meghatározásra kerül az ország társadalmi-gazdasági fejlődésének üteme és így – mint annak szerves része – a fegyveres erők fejlesztésének a feladata is.

A Varsói Katonai Körzet magasabbegységeinek és egységeinek gazdasági tevékenysége összességében a LEMP VII. kongresszusán a honvédelmi miniszter által kifejtett azon gondolat megvalósítására összpontosult, amelyet így fogalmazott meg: „... minden hazafias és pártpolitikai törekvésünk az, hogy a hadsereg jó gazdává váljék, hogy mind nagyobb és nehezebb feladatokat jobban, racionálisabban felhasználva, viszonylag kevesebb erő igénybevételével hajtson végre. Ennek – a gazdaságin kívül – lényegbevágó nevelési aspektusa is van: elmélyíti a katonák állampolgári, gazdasági nevelését.”

A probléma mind jelentősebbé válik azért is, mert a most folyó ötéves tervidőszakban súlyt helyezünk a feladatok minőségi végrehajtására. Ennek már látványos bizonyítéka az 1977. esztendő, amelyben a hadtápszolgálat potenciáljával való helyesebb és racionálisabb gazdálkodást célzó tevékenységre irányuló előírások teljes mértékben realizálódnak.

A Lengyel Néphadsereg hadtápfőnökének, honvédelmi miniszterhelyettesnek az irányelvei és a Varsói Katonai Körzet parancsnokának az utasításai, valamint a jelenlegi ötéves tervidőszak első esztendejével kapcsolatos feladatvégrehajtási és gazdasági helyzet értékelés alapján meghatározásra kerültek az 1977. év céljai és adatai.

Elhatározásunk, hogy a hadtápparátus hibátlanabb funkcionálására, a gazdálkodás állapotának a megszilárdítására, a színvonal emelésére törekszünk az élenjáró magasabb-, gazdasági-, és hadtápegységek erkölcsi, anyagi ösztönzésével. Célul tűztük ki továbbá a katonákat ellátó és kiszolgáló rendszer tökéletesítését és a katonai gazdálkodás minőségi fejlesztését.

Továbbfolytatjuk a katonai gazdálkodás potenciáljában rejtő tartalékok feltárását és kihasználását, valamint a racionális és takarékos gazdálkodás formáinak és módszereinek a tökéletesítését, továbbfejlesztését. Teljesíteni kívánjuk a kitűzött gazdasági célkitűzéseket és következetesen törekszünk a tervezett mutatószámok túlszárnyalására, a csapatok folyamatos ellátásában és kiszolgálásában a racionális gazdálkodás alapelveinek a megszilárdítására, a termelő és szolgáltató bázisok, a csapategységek gazdasági hátterének korszerűsítésére és fejlesztésére.

A magasabbegységeknél és egységeknél szükség van a gazdálkodási fegyelem megszilárdítására, amit a hadtápszolgálat egészét érintő folyamatos vezetés tökéletesítése valamint az ellenőrző-felügyeleti tevékenység formáinak hatékonyabb tétele útján kívánunk elérni. A takarékosági feladatok realizálása tekintetében a csapatok minden szervezeti részlegével összefüggésben, egységes, koordinált és célirányos tevékenységet kell folytatnunk. A hadtápszolgálat mellett – a lehetőségek tág terével rendelkezik a műszaki szolgálat, amely a laktanyákat jelentős területeken üzemelteti és így hatalmas fogyasztója a villamos és a hőenergiának, valamint más eszközöknek, anyagoknak.

A munkaszervezés és tökéletesítése, valamint az információ szélesebb alkalmazása útján fő erőfeszítéseinket a személyi állomány ésszerű kihasználására, a fegyelem megszilárdítására, a munkaidő jobb kihasználására és a hadtápszolgálat tiszti állományának a közgazdasági és technikai-szakmai vonatkozású to-

vábbképzésre, valamint arra összpontosítjuk, hogy a magasabbegységeknél és a gazdasági egységeknél a gazdasági tervezés egységes, komplex rendszerét vezessük be. Módosítjuk és szélesítjük az információs programot, növelve az elektronikus számítógépeken és a híradás technikai eszközeinek az információáramlásban és a vezetési műveletekben való alkalmazási fokát, valamint tovább folytatjuk azokat a kísérleteket, amelyek az ellátás és szolgáltatási rendszerben az újabb szervezeti struktúrák és megoldások bevezetését célozzák. Továbbfejlesztjük azokat a módszereket, amelyek a hadtápszolgálat területén a veszteségek és károk keletkezését megelőzhetik.

A fejlődés minőségi tényezői közül a káderállomány helyes kihasználása különös szerepet kap. A személyi állománnyal való gazdálkodás területén az előrehaladás a beosztottnál a funkcionális beosztásban való megfelelő foglalkoztatást követeli meg. Olyan foglalkoztatásról van itt szó, amely figyelembe veszi a szakmai képzettséget és biztosítja a dolgozó képességeinek és kezdeményezőkézségének a teljes kihasználását.

A munkaidő racionális kihasználását illető eddigi elemzések még igen nagy tartalékok meglétére mutatnak, amelyek a helytelen munkaszervezés, avagy a munkafegyelem hiányának a következményei. Az ilyen vonatkozású részleges megoldások az adott csapat sajátosságaitól függően kerülnek alkalmazásra. Ennek megfelelően a munkafegyelem megszüldítésére ösztönző eszközök kiválasztását a munkaidő-veszteségek okait és összetevőit vizsgáló elemzés kell megelőzze. A munkaszervezés és irányítás kérdése elsősorban a törzsek és a hadtápszervek vezető kádereinek a vállán nyugszik. De minden végrehajtó egyben a maga területén a munka szervezője is.

A katonai közgazdaságtan jó elsajátítása hozzásegít a katonai gazdálkodás területén fellépő jelenségek általánosításához, valamint a tevékenység fejlődési tendencia törvényszerűségeinek a meghatározásához. Ez összefügg a katonai gazdálkodás különböző ágait érintő szakismeretek fejlődésével. A vezetés minden szintjén a gazdasági döntések meghozatalakor rendszeresen végzett gazdasági számvetés elengedhetetlen követelmény, mivel reális alapul szolgál a gazdasági tervezéshez. A feladatok realizálása folyamatában a tervezés lehetővé teszi a szisztematikus felügyeletet és az elhatározások koordinálását. Tehát a feladatok határidős, valamint a mennyiségi és minőségi tényezőket is figyelembe vevő realizáláshoz nem nélkülözhető.

A csapatoknak a helyőrségi és a táborig kiképző központban végzett, az ellátási rendszerre vonatkozó oktatási folyamatnak is nagy tartalékai vannak még. A gyakorlatokon a gazdasági háttér kiképzése útján jelentős anyagi-technikai és pénzügyi megtakarításokat értünk el, jobbá tettük a csapatok gyakorlat közbeni ellátási és szolgáltatási műveleteit. Ez azonban még a szervezeti felépítés további elemzését, valamint az ezekkel az objektumokkal kapcsolatos beruházókorszerűsítő munkálatok további javítását igényli.

A hadtápszolgálat és a helyőrségi ellátási rendszer struktúrájának tökéletesítésére irányuló kísérletek tapasztalatait hasznosítva egyes kijelölt helyőrségekben, ez évben irányított integrációs racionalizálást vezettünk be, azért, hogy a gyakorlatban szerzett tapasztalatok alapján további megoldásokat találjunk. Az integrációs tendenciák ugyanis kedvezőbb körülményeket teremtenek az elektronikai számítástechnika szélesebb körű alkalmazásához és ezáltal jelentősen javul a csapatok ellátási és szolgáltató rendszere, valamint a gazdasági tevékenység ökonómiai eredménye is.

A dologi elhatározások kialakulásában az inspirálás komoly forrását képezi a kibontakozó, rendszeresen művelt kezdeményezések, újítások, racionalizálások és találmányok mozgalma.

Alapvető feladatnak tekintjük, hogy a vezetés minden szintjén az irányító apparátust, de a katonák széles tömegét is minden polgári alkalmazottat is megnyerjünk az egységek és alegységek életében jelentkező problémák felszínre hozatalára és megoldására, hogy érzékennyé váljanak a katonai vagyont tiszteletben nem tartó jelenségekkel szemben és kialakuljon mindnyájukban egy olyan beállítottság, amely eleve szembehelyezkedik a gazdaságtalanság, pazarlás; a tékozlás minden jelenségével szemben. Szükségesnek tartjuk e területen a társadalmi aktíváknak, a pártpolitikai apparátusnak a sokkal határozottabb segítségét és tevékenységét is. Ezen negatív jelenségekkel szemben vívott harcba bevonjuk a hivatásos tiszthelyettesek tanácsát, a becsületügyi és a bajtársi bíróságokat, valamint a társadalmi ellenőrök közösségeit. E szervek tevékenysége és tapasztalatai szintén nagy mértékben segítik a csapatok kiképzésének és ellátásának tökéletesítését, a katonai kaszinók, étkezdék, kantinok, üzletek, valamint a katonai üzemek jobb tevékenységét.

Rendkívüli személyi tartaléknak tekintjük a hadtáp személyi állomány fiatal értelmiségi kádereit, a katonai akadémiák, a tiszti főiskolák, a zászlós és kadetiskolák, valamint a tartalékos tiszti iskolák végzős hallgatóit. Úgy ítéljük meg, hogy újonnan szerzett ismereteiket, fiatalos lendületüket a munka, a képzés és a katonai gazdálkodás tökéletesítésének a folyamataiban maximálisan ki kell használnunk.

Meg vagyunk győződve arról, hogy az 1977. évi határozatok, az emberrel való racionális gazdálkodás formáinak és módszereinek a tökéletesítése, a munkatermelékenység fokozása, az üzemeltetési költségek határozott csökkentése, az anyagkészletekkel való gazdálkodás jelentős megjavítása terén elérhető előrehaladás katonai körzetünkben tartós értékeket teremt és hozzájárul a jelenlegi ötéves tervidőszakban a gazdálkodás racionalizálási programjából folyó feladatok teljes értékű végrehajtásához.

# Vojennaja Miszl

## A csapatok hadtápbiztosításának néhány sajátossága hegyes sivatagi terepen

(az elmúlt háborúk tapasztalatai alapján)

*Írta: Butkov P. P. mérnök-ezredes, a hadtudományok kandidátusa, docens és  
Oszjannyikov V. V. ezredes, a hadtudományok kandidátusa*

*Megjelent: a Vojennaja Miszl 1978. évi 5.- sz-ban*

Számtalan háború tapasztalata bizonyítja, hogy zord természeti és éghajlati viszonyokkal, gyengén fejlett közlekedési hálózattal rendelkező hegyes-sivatagi terepen a hadműveletek előkészítése és megvívása, a csapatok felszerelése és hadtápbiztosítása különös gondoságot igényel.

A nagy kiterjedés, a nehezen járható terep szükségessé tehetik a harctevékenységek elszigetelt irányokban történő megvívását. Ilyenkor a csapatok közötti távolság elérheti a több száz kilométert is. Ezért minden működési irányban megfelelő csapathadtáp erő és eszközcsoportosításokat kell létrehozni. Az úthiány és a terep bonyolult domborzata ugyanakkor jelentősen akadályozzák a közlekedési utak berendezését, használatát, az anyagi eszközök utánszállítását, a hadtáp egységek és intézetek áttelepítését.

A csapatok hadtápbiztosításával kapcsolatosan a kellő mennyiségű helyi tartalékok, mindenekelőtt a víz és a tüzelőanyag hiánya külön kiegészítő intézkedések megtételét követeli a csapathadtáptól, a napi hőmérséklet erőteljes ingadozása és a változékony meteorológiai viszonyok pedig sajátos erőfeszítéseket kívánnak a ruházati és az egészségügyi szolgálattól.

Mindezek bonyolítják a harctevékenységek megvívását, a hadtápbiztosítás megszervezését és megkövetelik a hegyes-sivatagi hadszíntéren a sajátos viszonyoknak megfelelő módszerek alkalmazását.

Ezért különös jelentőséggel bír a csapatoknak a törzsek és hadtápnak a hadműveletek és a hadtápbiztosítás hegyes-sivatagi terepen való tervezésére és megszervezésére történő különleges kiképzése.

Az elmúlt háborúk, a Nagy Honvédő Háború, a helyi háborúk és gyakorlatok tapasztalatai alapján a hegyes-sivatagi körzetekben folyó hadműveletek sajátosságai közé az alábbiakat lehet sorolni: harctevékenységek megvívása széles sávban, az összefüggő arcvonal hiánya és a támadás elszigetelt irányokban történő kifejlődése utak, sík vidékek, sivatagok és hegy-völgyek mentén; önálló csapatok megkerülő osztagok és hadtáp létrehozása.

A Hszingán-Mukdeni hadművelet (1945) időszakában pl. 2300 kilométeres arcvonalon három össz fegyvernemi, egy harckocsi hadsereggel és egy lovas-gépesített csoporttal rendelkező Bajkálontúli Front tevékenykedett; a seregtettek támadási sávja meghaladta a 200–300 kilométert<sup>1</sup>. Széles arcvonalon támadtak a Mongol Néphadsereg csapatai is.

A csapatoknak ilyen arcvonalon történő tevékenysége, a csapatok önnállóságának hadtápbiztosítása szükségessé tette megfelelő hadtáp erő és eszközcsoporthozások létrehozását minden irányban.

A támadás üteme ilyen hadszíntéren, az ellenség védelmének jellegétől, megsemmisítésének fokától, a terep viszonyaitól és a csapatok anyagi ellátottságától függ.

Az ellenség védelme rendszerint széles arcvonalon, önálló irányokban, az irányok között nagy távolságokkal épült fel.

A támadó hadműveleteket egymástó jelentős távolságban fekvő, önálló irányban szervezték. A Bajkálontúli Front harctevékenysége pl. 18 önálló, elszigetelt irányban folyt, közülük négy irányban hadtestek, tizennégy irányban pedig hadosztályok támadtak. Ugyanezen Front 36. hadserege hét irányban támadott, a hadosztályok közötti 10–80 km között mozogtak.

Az irányokban való harctevékenységeket széles körben alkalmazták a „Kavkaz” és hasonló terepen lefolytatott gyakorlatokon is.

A háborúk, különösen a világháborúk, az 1967 évi izraeli agresszió, az arab csapatoknak az Izrael által megszállt földek felszabadításáért 1973-ban folytatott tevékenységének elemzésekor meg lehet állapítani, hogy először a csapatok, főképpen sűrűn lakott helyen fekvő, vízzel ellátott, fejlett közlekedési hálózattal rendelkező, fontos gazdasági körzetek felszabadításáért folytattak támadó hadműveleteket.

Másodszor a szétagolt irányokban folyó harctevékenység (az erőkkel és eszközökkel megrakott szállítóeszközökkel való manőverezés itt nehézségekbe ütközik, vagy lehetetlen) szükségessé teszi azt, hogy minden irányban teljesen önálló csapat és hadtáp csoportosításokat hozzanak létre. Ezért a csapatok hadműveleti felépítését több, önálló irányokban tevékenykedő csoportosítások létrehozása jellemezte. (A csoportosítások számát minden esetben az összekötő utak megléte határozta meg.)<sup>2</sup> A csapatok és a hadtáp mélyebb lépcsőzését az tette szükségessé, hogy kicsi volt a támadásra alkalmas irányok befogadóképessége és a hadművelet folyamán az erőkifejtést a mélységből kellett növelni. Ez a következtetés korszerű viszonyok között sem veszített jelentőségéből.

A támadó hadműveletek előkészítésének és megvívásának sajátossága különlegességeket igényel az anyagi biztosítással kapcsolatos fontosabb feladatok (a fogyasztás igen nagyfokú egyenlőtlensége, anyagi készletek létrehozása, azok lépcsőzése, stb.), az utánszállítás, a közúti biztosítás megoldásában, megszervezésében.

Harmadszor a háborúk tapasztalata azt is bizonyítja, hogy az anyagi eszközök hiánya több esetben maga után vonta a támadás lelassulását, avagy az aktív tevékenységek beszüntetését. A Hszingán-Mukdeni hadműveletben (1945.

<sup>1</sup> Az imperialista Japán 1945. évi megsemmisítéséről, Moszkva, „Nauka” 1969. 101–1020.

<sup>2</sup> A Szovjet Fegyveres Erők hadműveletei az 1941–1945. évi Nagy Honvédő Háborúban, 4. kötet, Vojenizdat, 1959, 7580.

augusztus) a Bajkálontúli Front csapatainak helyzete pl. egyes napokon az üzemanyag hiány miatt kritikussá vált. A 6. gárda harckocsi hadsereg egységénél már a hadművelet harmadik napján alig maradt gázolaj és még előttük volt a Nagy Hszingán hágó. Ugyanezen hadsereg 46. gárda harckocsi dandárja augusztus közepén üzemanyag hiány miatt csak 18, a 30. gépesített dandár pedig 7 harckocsival és két gépesített gyalog századdal folytatta a támadást (ezen harckocsik és gépkocsik részére az üzemanyagot kiöntötték az összes többi járműből.)<sup>3</sup>

Hegyes-sivatagi terepen igen élesen vetődik fel az anyagi eszköz szükséglet meghatározásának, a szükséges készletek létrehozásának, valamint az egész anyagi biztosítás és utánszállítás folyamatának kérdése, mind a hadművelet előtt, mind annak folyamán. Ilyenkor feltétlenül számolni kell az üzemanyag-, víz-, lőszer-, építőanyagok és más anyagi eszközök megnövekedett fogyasztásával.

Ezért a hadművelet előkészítésének időszakában felemelt anyagi eszköz-készleteket kell a csapatoknál, különösen az első lépcső hadosztályainál létrehozni.

A közlekedési utak rendkívüli korlátozottsága esetén az utánszállítás és a második lépcső előrevonása történhet egy úton. Nem kizárt az olyan szituáció sem, amikor az anyagi eszközök gépkocsikon történő utánszállítása igen nagy nehézségekbe ütközik. Ilyen viszonyok között, ahogy azt a tapasztalat is mutatja, az anyagi készletek helyes lépcsőzése és irányonkénti elosztása a csapatok megalkotás nélküli anyagi biztosításának elmaradhatatlan előfeltételévé válik.

Az anyagi eszközök utánszállítására fel lehet használni valamennyi hozzáférhető szállítóeszköz fajtát. A legmegbízhatóbb azonban a terepjáró gépkocsik és a helikopterek lesznek. A szállítóeszközök felhasználásának koordinálása (a többszöri átrakás következtében) kulcskérdéssé válhat.

Hegyekben az ellátás rendkívül bonyolult: több esetben csak utánszállítási út áll rendelkezésre. Ilyenkor különösen megnő a szállító helikopterek szerepe. Az anyagi eszközöket minél előbbre (ha a helyzet és a terep megengedi, akkor a századokig) fogják kiszállítani.

Szükség esetén igénybeveszik a málhás állat szállítóeszközöket is, amelyek közül mindegyik elbír szállítani mintegy 140 kg. terhet. Az anyagi eszközök szállítására igénybeveszik a teherhordókat is. Mindezek a kérdések bonyolultak, azokat minden részleteiben a törzsek tervezik meg. A tervek tartalmazzák azt is, hogy a hegyi utak áteresztőképességét korlátozza a köd, az eső, a hóesés, a jégkéreg, ami megnehezíti még a helikopterek igénybevételét is. A gépkocsitak előkészítése jóval nagyobb volumenű közúti munkát igényel, mint hagyományos terepen.

Ahogy azt a második világháború tapasztalata is mutatja, a támadás méretétől, a csapatok összetételétől, az ellenség védelmének mélységétől, annak erőitől és eszközeitől, a harctevékenység körletének földrajzi és éghajlati viszonyaitól. A korszerű hadművelet megvívása összefüggésben áll az atomfegyver el-lenség általi alkalmazásának veszélyével, ami nagy anyagi eszköz veszteségeket eredményez, jelentős mértékben bonyolítja és nehezíti a készletek meghatározását és lépcsőzését, az utánszállítás és a közúti biztosítás megszervezését, a szük-

<sup>3</sup> A Szovjet Fegyveres Erők hadműveletei az 1941–1945. évi Nagy Honvédő Háborúban. 4. kötet, 707–708. oldal.

séges hadtápállomány meghatározását, felépítését és vezetését. Ezekkel és más kérdésekkel találja magát szemben a parancsnok, a törzs, a harc (hadművelet) megszervezésekor és megvizsgálásakor.

A csapatok technikai ellátottságának megnövekedésével jelentősen emelkedett az üzemanyagszükséglet is. A külföldi sajtó adatai szerint egy hadsereg napi fogyasztása rendes körülmények között vívot támadó hadműveletében tízszerese lesz a második világháború alatt felhasznált mennyiségnek. A csapatok hegyes-sivatagi terepen való tevékenykedésekor az üzemanyagfogyasztás még magasabb lesz. A Hszingán-Mukdeni hadműveletben például rossz időjárási viszonyok között a 4. gárda harckocsi hadsereg 4 nap alatt 3 javadalmazás gk. benzint, 3,1 javadalmazás gázolajat használt fel. A túlfogyasztást technikai eszközfajtánként itt az 1. sz. táblázat adatai jellemezték.

A Hszingán-Mukdeni hadműveletben folytatott harc tevékenységek elemzése azt bizonyítja, hogy ha a technika száraz időben közlekedik az utakon, akkor a alapfogyasztási normák túllépése jelentéktelen lesz. Kedvezőtlen időjárás esetén (mind nyáron, mind télen) az üzemanyagfogyasztás sokkal magasabb lesz.

1. sz. táblázat

Harcetevékenység fajtái	Technikai eszköz fajta	Üzemanyag-fogyasztási norma harckocsiknál 1 üzemórára, gépkocsiknál 100 km-re kg-ban	Tényleges fogyasztás gk.	Túlfogyasztás %-ban
Menet a Mongol NK területén	T—34	24,0	35—40	35—87
	ZISZ—5	25,0	30	18
Támadás sivatagi hóval borított terepen	T—34	24,0	45	87
	ZISZ—5	25,0	33	30
Támadás hegyekben	T—34	32,0	62	95
	ZISZ—5	28,0	37	30

A karavánutakon vannak vízgyűjtők, ásott kutak, melyek térfogata eléri a 200 m<sup>3</sup>-t. (A víz itt hosszú ideig tárolható). Az eső vagy csatornavíz tárolására zárt földalatti tárolók állnak rendelkezésre. Ezek már vízgyűjtő létesítmények, amelyek térfogata eléri a 2000-8000 m<sup>3</sup>-t. Ezekben a víz, egészségügyi vonatkozásokban fogyasztható állapotban 6 hónapig tárolható.

A sivatagok hegyes vidékein és előhegységeiben a talajvíz gyűjtésére és felszínre hozására alagsöveket, földalatti öntöző csatornákat építenek. De ezek a létesítmények is rendszerint kevés vizet adnak. A nyitott forrásokban a víz szennyezett, gondos tisztítást és szigorú egészségügyi ellenőrzést igényel. A sós tavak vize is sóalanításra és tisztításra szorul.

Sivatagban ritkák a jól berendezett kutak. Azt, hogy a földalatti vizek nem mélyen fekszenek, meg lehet állapítani a homok közötti növényzet, muslicák jelenlétéből, amelyek nagyszámban, főleg virradatkor jelennek meg.

Sivatagban a föld feletti és föld alatti források felkutatását véleményünk



szerint az első lépcső hadosztályoktól kiküldött felderítő csoportoknak és az előjáró hadművelleti tagozat felderítő alegységeknek kell végezni. Ugyanezzel a feladattal meg lehet bízni a légi felderítést is. Ezek állományába be kell osztani víz felderítő eszközökkel felszerelt szakembereket.

Az elmondottakból le lehet vonni azt a következtetést, hogy az üzemanyag lépcsőzését valamennyi hadtáp tagozatban idejében meg kell szervezni, az alsóbb tagozatokban pedig felemelt készleteket kell létrehozni. A harc folyamán pedig energikus intézkedésekre van szükség, a szilárd üzemanyag utánszállítás biztosításához.

A Nagy Honvédő Háború, a háború utáni gyakorlatok tapasztalatai azt mutatják, hogy a tárgyalat viszonyok között a lőszerfogyasztás jelentős lehet, ami a hadszíntér fizikai, földrajzi viszonyaival, a megsemmisítendő objektumok jellegével és a megoldandó feladatok volumenével magyarázható.

A csapatok által hegyes-sivatagi terepen folytatott harctevékenységek folyamán igen bonyolult és munkaigényes feladat volt és marad a vízellátás. A víz-ellátás nem kevésbé fontos, mint a csapatok lőszerrel, üzemanyaggal és élelmi-szerekkel való ellátása.

A probléma bonyolultságára következtetni lehet, ha megvizsgáljuk a 6. gárda harcokosi hadsereg tevékenységét a Hszingán-Mukdeni hadműveletben. A hadművelet előkészítésének időszakában az összpontosítási körletben 223 kutat fúrtak, összesen napi 1279, a megindulási helyzetben pedig 864 m<sup>3</sup> vízhozammal. A Bajkálontúli Frontnál a vízfelderítésre és kitermelésre a műszaki csapatok személyi állományának mintegy felét jelölték ki.

A csapatok vízellátása sivatagi és hegyes terepen békében is elsőrendű feladat. Megoldásához rendszeres intézkedéseket kell foganatosítani a víz felderítésével, kitermelésével, tárolásával és utánszállításával kapcsolatosan. Meg kell jegyezni, hogy sivatagban a kútfúrás igen fejletlen és kevés a felszínre törő forrásvíz.

A karavánutakon előfordulnak kutak. Azok vízhozama korlátozott és napi 3–5 m<sup>3</sup> között ingadozik.

A völgyekben és a kiszáradt folyómedrekben olykor találhatunk vízgyűjtőket, korlátozott vízkészletekkel. A természetes vízgyűjtőkben a víz kora tavasszal halmozódik fel, amikor a legtöbb csapadék hull. Sivatagban csapadék gyűjtése különböző módokon történhet, pl. felhasználják az agyagos talajú, természetes üregeket (az üreg méreteitől függően a vizet nem tárolják egy hónapnál tovább).

A víz minőségével kapcsolatosan meg kell állapítani azt, hogy alkalmas-e emberi fogyasztásra, gazdasági célokra és szükséges-e sugármentesítése. Ezért célszerű, hogy a felderítés állományában vegyvédelmi és egészségügyi szakemberek tartozzanak.

Annak érdekében, hogy minél több vízforrásról lehessen adatokat beszerezni, ami lehetővé teszi a fő- és tartalék vízellátó állomások szervezését, a felderítő alegységeket el kell látni korszerű technikai eszközökkel, megfelelő berendezéssel és dokumentációval. Az egységek és hadtáp intézetek rendelkezzenek vízkataszterrel, az adott terep összes víztartalékára vonatkozó rendszerbe foglalt adatokkal. Ezek hozzáértő felhasználása megkönnyíti a műszaki felderítés megszervezését.

Azonban a vízkataszter sem tükrözi teljesen a vízkészleteket, amit alátá-

maszt pl. csapataink japán csapatok elleni harca Belső Mongóliában, 1945 augusztusában. A 248. lövész hadosztály egyes egységei abban a reményben, hogy vízellátásra fel tudják használni a térképen feltüntetett tavakat, nem tudtak kellő mennyiségű vízkészletet létrehozni. A támadás folyamán nyilvánvalóvá lett, hogy ezek a kutak kiszáradtak. A támadók nehéz helyzetbe kerültek.

Másképpen oldották meg ezt a feladatot ugyanebben az időszakban a 17. hadseregnél, ahol az egységek és magasabbegységek külön térképeket és adat-tárakat kaptak a vízforrásokról. A sávhatárokat és az irányokat a parancsnokság úgy határozta meg, hogy a magasabbegységek között egyformán legyenek az ismert vízforrások elosztva; meghatározták azokat a körleteket, ahol be lehetett rendezni vízellátó állomásokat, stb.

A víz felderítése magától értetődően fontos, de ez még nem jelenti a feladat teljes megoldását. Az elmúlt háború tapasztalata azt bizonyítja, hogy egy ázott kút berendezésére átlagban 160 órát kellett fordítani. A kutak fúrása, különösen sivatagi körzetekben, ahol a víz mélyen fekszik, sok időt igényel.

Hadművelet folyamán a víz időben történő utánszállításának megszervezéséhez tartós, rozsdamentes, a vizet a felmelegedéstől védő tárolókra van szükség. A második világháború, többek között az afrikai hadműveletek, a helyi háborúk és a háború utáni gyakorlatok tapasztalata szerint a legmegfelelőbb tartályoknak a 20 literes kannák bizonyultak. Azok könnyen szállíthatók, szétosztásuk kis időt vesz igénybe. A kannák valamennyi szállítóeszköz fajtán könnyen szállíthatók.

Az elmondottak összegezéséül ki kell hangsúlyozni, hogy a csapatok tárgyalat viszonyok közötti vízellátása hadműveleti jelentőségű tényező. Ez szükségessé teszi a szállító-, kitermelő- és tárolóeszközökkel felszerelt vízellátó szolgálat további korszerűsítését.

A hegyes-sivatagi terepre a hőmérséklet hirtelen ingadozása jellemző. A csapatoknak tüzelőre van szüksége; a tüzelő fogyasztás az évszaktól és a magasságtól függően rendkívüli módon ingadozik. Míg nyári hónapokban a tüzelő főképpen ételkészítésre kell, addig a hideg idő beálltával és a csapatok hegyekben való tevékenykedésekor a tüzelőszükséglet igen magas lesz.

A vízszállításra nem kis mennyiségű szállítóeszközre van szükség. Ezért célszerű lenne, ha tábori viszonyok között fűtésre és a ruházat szárítására folyékony tüzelőanyagot, vagy gázt használnának. Az összes konyhát és tábori sütődeket már ilyen tüzelőkkel fűtik.

Egyes sajátosságok vonatkoztathatók más hadtáp szolgálati ágakra is.

Hegyes-sivatagi terepen a csapatok élelmiszer készletének több mint felét konzerv és sűrített élelmiszerek teszik ki, a mi véleményünk szerint először lehetővé teszi felemelt készletek létrehozását, anélkül, hogy a szállítóeszközök számát növelni kellene, másodszor pedig, és ez igen lényeges, feldolgozásukhoz sokkal kevesebb vízre és tüzelőre van szükség.

Jelentősége van az élelmiszerek összetételének is, azok maximális mértékben tartalmazzanak vasat, B vitamint és jódot. A választékban maximális mennyiségben tartozzon kenyér, bab, borsó, zabdara és zöldségfélék, hal, stb. Magas hegyekben a személyi állománynak szüksége van jódos sóra.

A hegyi és sivatagi éghajlat negatívan hat az élelmiszerek megővására; azokat célszerű fém, vagy más légmentes göngyölegben tárolni. A göngyölegek-

kel szembeni követelményeket fokozzák a rossz útviszonyok és az utánszállítás távolságának növekedése.

A csapatok hússal és más gyorsan romló élelmiszerekkel való ellátásában meleg évszakban különös jelentőségre tesznek szert a hűtőgépkocsik; ilyen viszonyok között „hosszabb ideig” tárolható kenyér szükséges.

A hegyes-sivatagi terep bonyolult domborzatának viszonyai között a láb-beli és a ruházat gyorsabban kopik, több anyag válik használhatatlanná és kerül javításba. Hegyekben a személyi állomány részére még nyáron is téli ruházatra, melegedő sátorra, stb. van szükség.

A történelem azt bizonyítja, hogy ha a hegyes sivatagi terep sajátosságait a csapatok ruházati anyaggal történő ellátásánál nem veszik figyelembe, akkor az végzetes kihatással lehet magának a hadműveletnek a jellegére. Így pl. az 1877-1878 évi orosz-török háború idején gyakoriak voltak az olyan esetek, amikor az erős fagyok és a nagy havazások miatt a csapatok gyakran kerültek nehéz helyzetbe. A Szarikamizsi hadműveletben (1914 telén) annak következtében, hogy az embereket nem látták el meleg ruházattal és tüzelővel, éhen halt kb. 5 ezer katona és altiszt. A török csapatok személyi állománya közül több mint 30 ezer ember fagyott meg. Annak elemzése, hogy 1942-1943-ban a Kaukázusontúli front, az 1944-1945. évi Kárpáti hadműveletben az 1. és 4. Ukrán Front egységeinél, magasabbegységeinél és seregstestjeinél hogyan használták fel a ruházati anyagot bizonyította, hogy a sajátos domborzatú és éghajlatú hegyes-sivatagi terep jelentősen növeli a ruházati anyag kopásának intenzitását. Azonkívül gyakran kell készíteni különleges ruházatot, kisegítő eszközöket a nehezen járható körletek, terepszakaszok, stb. leküzdésére.

A harcfeleladatok eredményes megoldása hadműveletben, nagy mértékben függ az anyagi eszközök idejében történő kiszállításától. Ez különösen vonatkozik a hegyes-sivatagi terepre, ahol ahogy már szövegtünk, az alapvető szállítóeszközt a gépkocsi fogja képezni.

A gépkocsi már a múlt háborúban is ilyen szerepet játszott. A Bajkálontúli Frontnál a gépkocsik 1945 augusztus 9-20 között végezték a legnagyobb volumenű szállítást, amikor is 49,6 ezer tonna anyagi eszközt szállítottak (ennek 1/3-át a front gépkocsi szállító egységek szállították el.) A munkát bonyolította az esőzéseket követően használhatatlanná vált földutak rossz állapota.

Gyors ütemű támadás során sivatagban majdnem kizárt annak a lehetősége, hogy a csapat szállítóeszközöket felhasználják az anyagi eszközök „magára” történő utánszállítására; a terheket az előljáró tagozat szállítóeszközei szállították ki a magasabbegységekhez és önálló egységekhez.

A Nagy Honvédő Háború és a lefolytatott gyakorlatok tapasztalata azt mutatja, hogy a gépkocsikon kívül széleskörű felhasználásra kerülhetnek a repülőgépek is. Így pl. a 6. gárda harckocsi hadsereg (Hszingán-Mukdeni hadművelet) hadtápbiztosításának tervezésekor szállítótérrel kapcsolatosan kérdés nem merült fel, mivel a szervezetszerű és a megerősítésül kapott gépkocsik elegendőnek bizonyultak. A hadművelet azonban gyors ütemben fejlődött, a zuhogó eső pedig megnehezítette a kerekes gépkocsik közlekedését. Be kellett vonni a légi szállítóeszközöket, különösen az üzemanyagnak az előrevetett csapatokhoz történő kiszállításába (kiszállítottak 940 tonna gázolajat, ami az összes üzemanyag fogyasztás 15<sup>0</sup>/<sub>0</sub>-ának felelt meg.)

A hadművelet egyes időszakában (1945 augusztus 12-15 között) a légierő szállította ki azokban a napokban kiszállított gázolajnak 60%-át és az összes üzemanyagnak 45%-át.

Az elmúlt háború tapasztalataira alapozva és figyelembe véve a háború utáni gyakorlatokat, meg lehet állapítani, hogy korszerű viszonyok között a szóban forgó terepen a szállító légierő jelentős helyet foglal el az anyagi eszközök csapathoz való kiszállításában. A leggazdaságosabbaknak a helikopterek tognak bizonyulni.

Az anyagi eszközök csapatokhoz történő folyamatos kiszállítása függ a gépkocsi utak időben történő előkészítésétől és karbantartásától. Hegyes-sivatagi terepen a hadművelet közötti biztosításának jellemző sajátosságát a munkák volumenének növekedése és egy sor sajátos feladat végrehajtása fogja képezni. Közülük az alapvetőek az alábbiak lesznek.

*Hegyes terepen:* a támfalak és a szerpentin helyreállítása és felépítése, az utak megtisztítása az omladékoktól, a földcsuszamlásoktól, a kő- és hóomlástól, a kilátás biztosítása és az utakon levő kanyarok íveinek bővítése; a hágók előkészítése, karbantartása, azok maximális áteresztőképességét és a balesetmentes forgalmát biztosító közúti kommandáns szolgálat megszervezése; az alagutakban vezető utak helyreállítása; a drótkötélpályák megépítése és üzemeltetése (egyes esetekben); a hegyi vízfolyásokon keresztül vezető gázlok berendezése és karbantartása. Az utak berendezésekor, a csapatok, a hadtáp egységek és raktárak elhelyezésekor, a szállítások tervezésekor feltétlenül számolni kell a hegyi folyók vízhozatalával, azok váratlan és jelentős áradásával.

*Sivatagi terepen:* katonai gépkocsiutak (KGU) építése az érintetlen területen, gyakran jelentős hosszúságban (sivatagi körzetekben a KGU többsége nem más, mint az érintetlen területen lehengerelt földutak); az anyagi eszközök csapatokhoz történő egyszerű kiszállításának közötti biztosítása; a vízellátó állomások bekötő útjainak építése és karbantartása; a forgalomszabályozása a bekötőutakon és a vízellátó körzetekben; az utánpótlásra érkező részlegek, a háraszállítandó betegek és sebesültek, valamint az egyedül haladó katonák vízzel való ellátása; a KGU-n áthaladó technika vízzel való feltöltése.

A csapatok elszigetelt irányokban fognak tevékenykedni, ezért a KGU száma meg kell egyezzen az irányok számával. A Hszingán-Mukdeni hadműveletben (Bajkálontúli Front) KGU-at szerveztek minden irányban, minden csoportosítás részére. A háború tapasztalata azonban azt bizonyítja, hogy az eszközök hiánya arra kényszerítette a közötti csapatokat, hogy csak a főcsapások irányában – ahol a főerők összpontosultak – építsenek katonai gépkocsiutakat. A többi irányokban csak utászállítási útvonalakat építsenek (a bázistól, raktártól a magasabbegység raktáráig), amelyeket először az abban az irányban tevékenykedő műszaki csapatok, a későbbiek során pedig azokban az irányokban, amelyek a hadművelet végéig megtartották jelentőségüket, a front, hadsereg, közötti csapatai tartották karban.

Ez a helyzet nem vesztett jelentőségéből.

A helyreállító munkák megszervezésekor, az erő és eszközszükséglet meghatározásakor a fő figyelmet annak biztosítására kell fordítani, hogy a homokos és szikes szakaszon folyamatos legyen a forgalom, kerülőutakat építsenek a nehezen járható és a folyékony szakaszokon.

A hadművelet közúti biztosításának sikere attól függ, hogyan vannak felszerelve a közúti egységek és alegységek fűróberendezéssel, kisméretű, nagyteljesítményű gépekkel, terepjáró gépkocsikkal, a nyompályás utak építéséhez szükséges vágányfektetőkkal, felemelt, összerakható útburkolat készletekkel, útjelző oszlopokkal, más szakanyagokkal és berendezésekkel.

Hegyes sivatagi terepen a technikai biztosítást nagy mélységben és önálló irányokban célszerű megszervezni. Ehhez magától értetődően olyan mozgó javító eszközök szükségesek, amelyekben elvégezhető a javítás a sérült járművek gyűjtőhelyein. A javító objektumok javító-vontató eszközök általi megközelítése nagy jelentőségre tesz szert, mivel a technika hátraszállítása itt még kis távolságra sem lehetséges, annak helyreállítását ott végzik el, ahol az leállt.

Befejezésül foglalkozni kívánunk a hadtáp ilyen hádszintéren történő vezetésének sajátosságaival.

A második világháború és az utóbbi helyi háborúk tapasztalata azt bizonyítja, hogy itt összehasonlíthatatlanul nagyobb jelenőséggel bír a hadtáp centralizált vezetése, mint a fejlett úthálózattal rendelkező terepen. Még a hadseregek (front) kisszámú hadtápegységeinek helytelen áttelepítése is torlódást eredményezett az utakon, akadályozta a hadtáp működését, gátolta a csapatok biztosítását. Ezért a hadtápegységek, -alegységek, -intézetek áttelepítésével kapcsolatos kérdéseket – még abban az esetben is, ha azok nem tartoznak a seregtestparancsnok hadtáphelyettesének alárendeltségébe – csak egységes terv alapján lehet megvalósítani.

A Nagy Honvédő Háborúnak a cikkben közölt példáiból látható, hogy az egységek és magasabbegységek hegyes-sivatagi terepen önálló, elszigetelt irányokban történő ténykedése szükségessé teszi a hadtápbiztosításnak nemcsak feladatként, hanem irányonkénti tervezését és megszervezését, a csapatok harci állományának esetleges megváltozása pedig megköveteli a szükséges hadtáp erők és eszközök gyors megszervezését, azok önállóságát hadtáp vonatkozásban.

Az elmúlt háború tapasztalata igazolta azt a következtetést, mely szerint a hadtápvezetéstől függ valamennyi hadtápegység és -intézet feszes és folyamatos működése, függetlenül a harc és hadtáphelyzet viszonyaitól. A vezetés történhet a csapatok főerő kifejtésének irányában elhelyezett vezetési pontról, avagy az önálló irányokban gyakran kiküldött hadműveleti csoportok segítségével.

Nem lehet figyelmen kívül hagyni a következőket. Hegyes-sivatagi terepen a harctevékenységek alkalmazásával, aminek következtében a hegyzorosokban, szakadékokban és a hágókban torlaszok, a sivatagi körzetekben pedig kiterjedt radioaktív övezetek keletkezhetnek. Fokozódik az egészségügyi veszteség is, ami bonyolítja a szállítóeszközöknek az anyagi eszközök utánszállításával, a sebesültek és betegek hátraszállításával kapcsolatos munkáját. Hadművelet folyamán összehasonlíthatatlanul növekedik az egészségügyi szolgálat szerepe. Az egészségügyi szolgálatnak a számtalan új intézkedés mellett hagyományos intézkedéseket is kell foganatosítani, hogy megóvják a személyi állományt mind a sivatagok perzselő melegétől, mind a hegyes körzetekben gyakori lehülés és hűléses megbetegedések ellen.

Befejezésül megjegyezzük, hogy a fegyveres harc eszközeiben és módjaiban bekövetkezett minőségi változások, a csapatok és a hadtáp magasfokú technikai felszereltsége, a hegyes-sivatagi terep viszonyai közötti hadműveletek előkészítésének és megvívásának sajátosságai egy sor újabb követelményt támaszta-

nak a csapatok hadtápbiztosításával szemben. A hadműveletek jellege szükségessé teszi több hadtáp csoportosítás létrehozását, amelyeket a csapatok működésének irányában kell elhelyezni és növelni kell önállóságukat.

A hadtáp csoportosítások állományának meghatározásakor figyelembe kell venni a csapatok által végrehajtandó feladatokat, a rendelkezésre álló hadtáp erőket és eszközöket, továbbá a katona-földrajzi, gazdasági és más tényezőket. A hadtáp csoportosítást nemcsak a csapatok harctevékenységének irányáiként, hanem mélységben is kell lépcsőzni.

A hegyes-sivatagi körzetekben működő csapatok időben történő hadtápbiztosításának megszervezése érdekes elméleti és gyakorlati kérdés. A probléma korszerű megközelítése a leírtak alapján elképzelhetetlen az elmúlt háború tapasztalatának figyelembevétele nélkül.

### TUDOMÁNYOS ÉLET

Az MN Hadtáp Tudományos Tanácsa ez évben tartott szekcióülésén napirendre került témák alapvetően az állami feladatok tudományos színvonalon történő kidolgozását célozták.

A szekcióüléseken megvitatásra kerültek „A VI. ötéves terv fejlesztésének irányelvei”, az „Anyagi visszaélés”, „A koalíciós összetételű hadsereg erdőshegyes terepen vívott támadó hadműveletek hadtápbiztosításának sajátosságai”, „Elgondolás az MN hadtáp gépi adatfeldolgozási rendszerépítési feladataira (1978–80; 1981–85. időszakra)”, továbbá feldolgozásra került az MN-ben folyó tudományos munka rendjét szabályozó 47/1977. sz. HM utasítás.

A szekcióüléseken magas színvonalú, alkotó légkörű, hatékony és termékeny viták alakultak ki. A tudományos igénnyel összeállított előterjesztések és velük kapcsolatban elhangzott észrevételek, hozzászólások lehetővé tették, hogy végleges formába olyan anyagok készültek el, amelyek mint ajánlások jelentős segítséget jelentettek a vezetés számára, döntéseik meghozatalában.

A munkánk tudományos alapon történő végzése feltételezi, hogy kutatási terveinkben szereplő feladatok előkészítése időben megkezdődjék. A szakirodalom és aktuális információk gyűjtése, feldolgozása útján olyan bázisanyag teremthető, amely alapján va-

lóban tudományos igényű végtermékek készülhetnek el.

Igen fontos az előrelátás, az időarányos feladatok előzetes tervezése, szervezése. Az elkövetkezendő időszakban néhány igen nagy volumenű tudományos téma feldolgozása van folyamatban. Tanulmány készül a HM szemlék rendszerének, ezen belül a gazdálkodás hatékonysága értékelését szolgáló mutatók kialakítására. Ugyancsak tanulmány készül a pártpolitikai munka néhány tapasztalatáról, a kórházbázis főnökségek és tábori kórházak személyi állománya háborúra történő felkészítésében. Elgondolások kialakítására kerül sor a hadtáp technika javítási rendszerére, az integrált alap-, szakorvosi és gyógyintézeti ellátás kialakítására, valamint az MN hadtáp gazdálkodási, tervezési és információs rendszere fejlesztésének, korszerűsítésének vizsgálatára.

Igen fontos feladatként jelentkezik az MN 5232 htp. törzs részéről a csapathadtáp tagozatok, ellátó alegységek komplex tevékenységének tudományos feldolgozása a hadtápbiztosítás rendszerében. Ezekben túlmenően, még számos olyan téma tudományos kidolgozására készült ilyen terv, amelyek az állami feladatok szerves részét képezik, azok eredményesebb megvalósítását szolgálják.

\*

### KONZULTÁCIÓ

Folyóiratunk társadalmi szerkesztő bizottságának néhány tagja ez év júni-

usában szakmai konzultáción vett részt testvérlepünk szerkesztőségénél. Tapasztalatainkról a következőkben adunk összefoglaló tájékoztatást.

A „Til i Sznabzsenyije Vooruzsonnih szil” c. szovjet folyóirat hivatásos szerkesztősége (18 fő) társadalmi szerkesztőbizottság irányításával tevékenykedik.

A szerkesztőség évente 12 nyílt számot jelentet meg. Titkos kiadványuk nincs.

A folyóirat a Szovjet Fegyveres Erők lapja, a Szovjetunió Honvédelmi Minisztériumának havi folyóirata. Először 1940-ben jelent meg „Hadbiztos” címmel, majd a Nagy Honvédő Háború folyamán kapta a „Hadtáp és ellátás” elnevezést és terjesztették ki tartalmát valamennyi haderőnemre.

A különböző rendeltetésű vezér- és szerkesztőségi cikken kívül a következő állandó rovatokat tartalmazza:

- Harc-, politikai és szakkiképzés;
- Anyagi és egészségügyi ellátás, pénzellátás, a csapatok életkörülményei;
- Közlekedési utak, szállítóeszközök, utánszállítás, technikai biztosítás;
- Levelek a szerkesztőségnek;
- Tájékoztató-, szemle-, annotáció.

A folyóirat rendeltetése – a mi kiadványunkhoz hasonlóan – a katonai és polgári szakállomány tájékoztatása a hadtápbiztosítás különböző kérdéseiről, továbbá ráirányítani a figyelmet a szolgálat aktuális feladataira, tapasztalatokat nyújtani azok végrehajtásához.

A társadalmi szerkesztő bizottság (SZB) a szolgálat vezető állományából áll, elnöke a HTP TÖF elvtárs. Munkájuk alapját az éves tematikus terv képezi, rovatonként rendezve 240–250 cikkel. Az éves tervet havi bontásban

tárgyalja az SZB, a végrehajtás a fő-szerkesztő irányításával a hivatásos szerkesztőség (rovatvezetők, szerkesztők, titkárság, irodalmi lektorok, ügykezelő, gépirók, fényképész) feladata. A szerkesztőség tagjai munkaterületeiken személyesen felelősek a rovatvezetők, illetve a főszerkesztők felé az egyes rovatokban megjelentetésre tervezett cikkek megíratásáért, a szerzők munkájának segítéséért, a cikkek szakmai-, elvi- és nyelvi helyességéért.

A szerkesztőség – jelentős állományánál fogva – igen jó kapcsolatot tart a csapatokkal, illetve írókkal, olvasókkal.

A szovjet folyóiratot 36 000 példányban készítik és központilag terjesztik postai úton, a szocialista országokban és a nyugati országokban is.

Érdekes gyakorlat, hogy a csapatoknál társadalmi aktivisták, de esetenként a szerkesztőség tagjai is a helyszínen segítik a szerzők írói munkáját.

A konzultáció során több azonos gonddal is találkoztunk. Ott is kevés fiatal tiszt próbálkozik írással, a szerzők többsége nem domborítja ki eléggé cikkében a parancsnokok, a pártszervezetek és más társadalmi szervezetek szerepét a hadtápbiztosítás napi feladatainak megoldásában.

Jövőbeni törekvéseik nekünk is példamutatóak. Jelentős szerepet kívánnak szentelni a szabályzatok előírásainak propagálására, az anyagi és katonai fegyelem megszilárdítására, a parancsnoki állomány és politikai apparátus megnyerésére, a publikációkhoz, a személyi állomány munka- és életkörülményei javítására vonatkozó kedvező tapasztalatok közreadására.



## A GYAKORLÓ CSAPAT- SZOLGÁLATRÓL

(Oktatás-hadtápgazdálkodás)

A Zrínyi Miklós Katonai Akadémia végzős hadtáp hallgatói a tematikai program szerint a hadtápgazdálkodás tárgykerben szereplő gyakorlati feladatok végrehajtására – szorosan együttműködve az 5. HDS és a honi légvédelmi HDS hadtáp törzsével, minden évben 2–3 hetes gyakorlati munkán vesznek részt. A gyakorlati munkának hármasképe van:

1. A végzős hallgatók az akadémián tanult elméleti tananyag után gyakorlatban is ismerkedjenek meg a hadtápgazdálkodás sokrétűségével.

2. A külső szemlélők szemével nyújtósanak segítséget a csapatok parancsnok hadtáphelyetteseinek a további eredményes munkához.

3. A tanszék, a kísérő tanár és a hallgatók gyakorlati munkájának tapasztalatait értékelve, hozza közelebb az elméleti oktatást a gyakorlathoz és fordítva.

A hadtáp tanszék e célok érdekében egyre növekvőbb igényességgel, mindig nagy figyelmet fordít a gyakorlati munka konkrét tapasztalatainak összegezésére. A kezdeti időszakban készített gyakorlati munkák (elemzések, tanulmányok) után azok egyre komplexebbek lettek és egyre inkább találkoznak a felsővezetést is foglalkoztató témákkal. A témák kiválasztása során vizsgálat tárgyát képezi, hogy:

– a felső szakmai vezetés az adott időben mely kérdéseket tart a legaktuálisabbaknak;

– milyen témakörben akarjuk okta-

tási bázisanyagunkat kialakítani, továbbfejleszteni, és hogy

– a seregestest törzsek által kijelölt csapatoknál – figyelembe véve az érintett csapatok ajánlatait is – mely témaköröket a legcélszerűbb a helyszínen tanulmányozni.

Ezután következik a végzős hallgatók részére a témakörök kijelölése, tekintetbe véve a lehetőség szerint:

a) a végzős hallgatók leendő beosztását;

b) érdeklődési körüket;

c) esetleg a témakörhöz tartozó egyéni elméleti felkészültségüket.

Például az elmúlt kiképzési esztendőben egyik hallgató a tatabányai helyőrség laktanyagazdálkodásának gyakorlati kérdéseivel foglalkozott tanulmányában, tapasztalatait jelenlegi beosztásában igen jól tudja hasznosítani.

Igy történt ez az 1977–78-as kiképzési évben végzett hallgatókkal is, akik számos témakört dolgoztak ki tanulmány formájában.

A tanulmányok elkészítésére a tanészék vezető ad megbízást. A szinopsziszokat a hadtápgazdálkodást oktató szekció tanárai dolgozzák ki részletesen és konzultálják a témakörre kijelölt hallgatókat első ütemben a tanszéken, majd később az egységeknél és a helyszínen nyújtanak gyakorlati segítséget a tanulmány elkészítéséhez. Az elkészített tanulmányokat a szakmai szekció tanárai elbírálják és annak eredményét a hadtápgazdálkodási tantárgy szigorlati értékelésébe beszámítják.

Az 1978-ban végzett hallgatók igen értékes tanulmányokat készítettek, amelyek jól hasznosíthatók mind az oktatás területén, mind a felsővezetés számára, de igen nagy segítséget nyújtanak az önálló gazdálkodást folytató parancsnokok hadtáp helyetteseinek is.

Különösen figyelemre méltóak az alábbi tanulmányok:

A) „A társadalmi tulajdon védelme érdekében végzett tevékenységek helye és szerepe a gazdálkodás rendszerében, a tett intézkedések hatása, az anyagi feyelem megszilárdításában”. A tanulmányok többsége igen jól összefoglalja az adott alakulatoknak, a társadalmi tulajdon védelme érdekében tett intézkedéseit, azok gyakorlati jelentőségét.

Igen jól rámutatnak a tanulmányok szerzői arra is, hogy a károkat milyen szintű ellenőrzések során derítették fel, sőt arra is, hogy a keletkezett kátok milyen arányban vannak az egyes szolgálati ágak vagyoni helyzetével.

E tanulmányok minden gazdálkodást irányító számára általánosítható következtetéseket is levonnak.

B) „A számviteli részleg adat- és információs rendszere. A számviteli részleg mint a parancsnok hadtáphelyettes információs forrása” című tanulmányok bár egy-egy konkrét alakulatra érvényes rendszer vizsgálatát tartalmazák, azok mégis tanulságosak lehetnek minden számviteli részleggel rendelkező alakulat parancsnok hadtáphelyettese számára az információáramlás gyarapításához és munkaszervezéséhez. Különösen figyelemre méltó e tanulmányok azon része, amely a laktanya hadtápgazdálkodás számviteli részleg munkájára gyakorolt hatásait elemzi.

C) „Az egység szintű hadtápgazdálkodás eredményességének mérési mutatói.” A tanulmányok arra adnak választ, hogy a felügyeleti ellenőrzések során alkalmazott értékelési mutatók kiszámításánál milyen nehézségek vannak, s a helyes és gyors értékeléshez milyen csoportosításban célszerű az adatokat gyűjteni és azokat csoportosítani.

E rövid tájékoztatónak az volt a célja, hogy felhívja a gazdálkodó szervek (alakulatok) vezetőinek figyelmét a Zrínyi Miklós Katonai Akadémia

hadtáp tanszékének irányításával készített végzős hallgatók tanulmányainak hasznosíthatóságára. A tanulmányok bázisanyagként a ZMKA hadtáp tanszéken több évre visszamenőleg is megtekinthetők.

(Gabulya Zoltán százados)

## FOLYÓIRATAINKBÓL

### *Tábori üzemanyag-töltő állomások (pontok) fejlesztése és alkalmazása*

A cikk ismerteti a tábori üzemanyag-töltő állomások iránt támasztott követelményeket és célszerű technikai felszereltségüket.

Til i Sznabzsényic, 1978. 4. sz. 84-86. oldal

### *Ellátó-szolgáltató kombinát*

A Szovjet Hadsereg több katonai körzetében igen jól beváltak az utóbbi években épített szolgáltató kombinátok. A kombináthoz rendszerint fürdő, mosoda, szabó- és cipész műhely, valamint vegytisztító tartozik. A helyzettől függően a kombinát egy egységet (lak-tanyát), vagy helyőrséget szolgálhat ki. A cikk ismerteti egy ilyen kombinát tervrajzát és működését.

Til i Sznabzsényic, 1978. 4. sz. 73-76. oldal

### *Csővezeték telepítése és üzemeltetési gyakorlat*

A szerző részletesen ismerteti a szadzgyakorlat előkészítését és a gyakorlat levezetési tervét.

Til i Sznabzsényic, 1978. 5. sz. 33-36. oldal

### *A hatékonyabb ellenőrzés érdekében*

A Szovjet Hadsereg hadtápfőnökének helyettese, Pnomarjev M. altábornagy ismerteti az ellenőrző bizottság

felkészítésének és működésének legcélzerűbb módszerét.

Til i Sznabzényie, 1978. 5. sz. 50-54. oldal

#### *Szakbarcászati gyakorlat előkészítésének módszere*

A szerző ismerteti a hadtápolegységek és -intézetek gyakorlatának levelezési tervét, a feladatot, valamint a felkészülés egyéb konkrét kérdéseit.

Til i Sznabzényie, 1978. 6. sz. 31-34. oldal

#### *Katonai szállítások optimális megtervezésének módszerei*

A cikk különböző szállítási módok optimális megtervezésének matematikai módszereivel foglalkozik.

Til i Sznabzényie, 1978. 6. sz. 77-80. oldal

#### *Információ az űz. szolgálat vezetésében*

A készlet naprakész nyilvántartása, a szállítóeszközök rugalmas felhasználása, a gyors döntés rendszeres információt igényel. E biztosításának a módszereit ismerteti a cikk.

Przeglad Kwatermistrzowski, 1978. 1. sz. 55-58. oldal

#### *A pénzügyi ellenőrzés tökéletesítésének útjai a LNH-ben*

1977 decemberében a LNH-ben értekezletet tartottak, amelyen a pénzügyi szolgálat munkáját beszélték meg. A cikk röviden ismerteti a konferencia anyagát.

Przeglad Kwatermistrzowski, 1978. 1. sz. 85-87. oldal

#### *Az anyagi ellátás megtervezése*

A szerző vázolja a fogyasztási normákat, majd ismerteti a különböző idő-

tartamú tervek kiindulási adatait és a tervezés módszereit.

Przeglad Kwatermistrzowski, 1978. 1. sz. 88-97. oldal

#### *Egészségügyi biztosítás megszervezése a Bundeswebrben*

A cikk ismerteti az egészségügyi szolgálat szervezését, az egészségügyi ellátás és kiürítés rendjét.

Przeglad Kwatermistrzowski, 1978. 2. sz. 58-62. oldal

#### *Helyőrségi szállítások megszervezése*

A szerző bírálja a helyőrségi szállítások jelenlegi rendszerét és javaslatot tesz új módszerek bevezetésére.

Przeglag Kwatermistrzowski, 1978. 2. sz. 108-120. oldal

#### *Dokumentáció egykor és ma*

A gépi adatfeldolgozási rendszer és a mikrofilmtechnika új lehetőséget biztosít az információk dokumentálásában és nyilvántartásában, különös tekintettel a szakinformációk egyre növekvő mennyiségének rendezésére. A szerző cikkében rávilágít a korszerű mikrofilm-technika adta előnyökre, majd hivatkozik a légielő automatizált hadtápolevezetési rendszerére, ahol a mikrofilm-eljárást már sikeresen alkalmazzák az alkatrészek nyilvántartásában. Hálóterven mutatja be az alkatrész nyilvántartás mikrofilmezésének folyamatát.

Truppenpraxis, 1977. 11. sz. 862-864. oldal

#### *A kutatás-fejlesztés beszerzése és anyagi ellátás terén elértük, hogy nincs gyenge láncszem az anyagi készletláncban*

Az USA Szárazföldi Erők Anyagfejlesztési és Készletlánc Parancsnoksá-

ga (DARCOM) 13 milliárd értékű anyag felett rendelkezik, 70 katonai objektum és létesítmény ellátásáért felel, állományába – beleértve a nőket is – mintegy 116 000 fő tartozik. Ez a parancsnokság felel valamennyi szárazföldi alakulat ellátásáért. A szerző részletesen ismerteti a parancsnokság tevékenységét, az ellátó hálózatot és a vezetés néhány jellemző vonását. Adatai figyelemre méltóak, mivel a parancsnokság tevékenysége közvetlenül kihat az Európában állomásozó amerikai csapatok ellátására és utánpótlására.

Army, 1977. 10. sz. 56–66. oldal

#### *Élelem biztosítása, mint a polgári védelem feladata 2. rész*

Az élelmiszerkészletek megteremtése az egyik legfontosabb feladat az állam honvédelmi előkészítő tevékenységében. Szigorú és konkrét intézkedések szabják meg minden szinten a kötelező feladatokat. A feladatok növekedése szükségessé tett bizonyos szervezeti változtatásokat és a különböző szervek feladatainak pontosítását. A szerző ismerteti egy célszerű szervezési felépítést, körvonalazott feladatokkal, valamint elképzelést a szükséges létszám és eszközmenyiségről, mely utóbbiakat a területileg illetékes szervek és gazdaságok bocsátanak rendelkezésre. A nagyobb volumenű beruházások és tartalékképzés állami feladat (pl. az állandó jellegű építmények is). A szerző vázolja a készletképzés rendszerét, indokolja annak szükségességét. A cikk értékes részét a jogi alapok ismertetése képezi.

Zivilverteidigung, 1977. 4. sz. 48–57. pont

#### *Katonai egészségügyi szolgálat problémái*

Az egészségügyi szolgálat kialakításánál a következőket kell számításba

venni: a katonai egészségügyi szervezetnek egységesnek kell lennie, ugyanakkor szoros kapcsolatban kell állnia a polgári egészségügyi szervezettel; a polgári és katonai kórházak szolgálnak az egészségügyi szakszemélyzet kiképzésének központjául. Az egészségügyi szolgálat vezetését, ügyintézését és más adminisztrációját ne az egészségügyi szakképzettségű személyek végezzék, hanem más katonai vagy polgári személyek. A szerző a felsorolt szempontok alapján vizsgálja a katonai egészségügyi szolgálat kialakításának elvi kérdéseit.

Rivista Militare, 1977. 6. sz. 73–78. pont

#### *Dokumentumok létrehozása és az információ*

A szerző ismerteti, hogy a Bundeswehr Dokumentációs Központban hogyan történik az információ beszerzése, értékelés és tárolása. Ezzel elősegíti a dokumentált adatok hasznosítását. Tájékoztatást ad az információk beszerzési forrásairól, a források kiválasztásáról. A felhasználható információkat dokumentációk formájában rendszerezik. Vázolja a tárolt információk csoportosítását. A Bundeswehr Dokumentációs Központjában közel 1100 szakfolyóirat anyagát értékelik és dokumentálják. A könyvekből, a nyugatnémet és más fegyveres erők szabályzataiból és folyóirataiból is csak a Bundeswehrt érintő témákat dolgozzák fel. Ezenkívül rendszeresen igénybe veszik a Nyugatnémet Szabadalmi Hivatal (München) és a Hadtörténelmi Kutató Hivatal (Freiburg) szolgáltatásait.

Truppenpraxis, 1978. 1. sz. 3–5. pont

#### *Szállítási problémák megoldása a csapatoknál (a megoldás egyik eszköze a költségcsökkentés)*

A szerző a csapatok után- és hátra szállítási problémái megoldásához nyújt

hasznos tanácsokat. Súlyt helyez a gazdaságosságra is. Vázolja, hogy miként lehet a takarékosági követelményeknek legjobban megfelelni, mik a szállítási problémák elvi alapjai és a szállítási problémát hogyan lehet matematikailag kifejezni (zárt és nyílt szállítási problémák). Gyakorlati módszerrel egy hadosztály szállítási probléma megoldását vezeti le. A szállításokat a hadosztály utánpótló zászlóalj és a három dandár utánpótló századai hajtják végre három raktárból. A szállítási problémák megoldásában az elektronikus gépi adatfeldolgozó rendszerre kell támaszkodni. Ahol lehet, ott a Bundeswehr hadtáp szállítási rendszerét (Stratrass) kell igénybe venni, mivel ezúton sok anyagi eszköz takarítható meg.

Truppenpraxis, 1978. 1. sz. 34-44. pont

## KÖNYVSZEMLE- ÚJ KÖNYVEK

Kövágó László:

### *Kisebbség-nemzetiség*

című könyve. Napjaink politikai eseményei hol lappangva, hol nagyon is ijesztő látványossággal hívják fel a figyelmet arra a tényre, amit a szaktudomány az etnikai tudat, vagy a kisebbségi kérdés reneszánszának nevez. (Gondoljunk csak az ír vagy a baszk terrorista akciókra, az afrikai törzsi háborúkra, az amerikai indiánok vagy az ausztrál őslakók mozgalmaira, a flamand-vallón ellentétre – a példák sorát végelethatalanul szaporítnánk!) Maga a fogalom is rendkívül összetett. Kövágó részletesen ismerteti a terminológiai sokszínűséget, ami a jelenségek

megközelítési, értelmezési, de főként megoldási lehetőségeit jellemzi. Nem nyelvészeti zavar ez, hanem a sokféle ágazó valóságos problémák megoldatlanságának kíméletlenül éles tükre.

Kövágó összehasonlítást tesz a hajdani Népszövetség és az ENSZ kisebbség-politikája közt. Míg az előbbinek volt egy – ha nem is hatékony – kisebbségi koncepciója, bizottsága, addig az ENSZ lényegében még ma is az általános emberi jogok körébe utalná a megoldást. Jelentős állomásnak tekinthető az 1974 nyarán a jugoszláviai Ohriba összehívott ENSZ-szeminárium, „A nemzeti, etnikai és más kisebbségek emberi jogainak támogatása és védelme” címmel. A szerző résztvevője volt e tanácskozásnak, ismerteti annak lefolyását, és függelékében közreadja a konferencia ajánlásait. Ezen a nyomon elindulva tanulmányozhatjuk a kisebbségek típusainak meghatározására tett kísérleteket. Kövágó írja: „A nemzeti- és osztályozása, típusba sorolása különböző szempontok, kritériumok alapján lehetséges. Ezek részben azonosak lehetnek a nemzetek típusba sorolásainak kritériumaival. Ilyenek: földrajzi fekvés, a történelmi fejlődés fejlettség, társadalmi szerkezet, társadalmi-gazdasági rendszer stb.” Vannak azonban további speciális osztályozási szempontok is, ilyen pl. a mennyiségi, települési, állampolgársági, vallási, származás szerinti megkülönböztetés. Mindezek felvetik az asszimiláció, az integráció és konszolidáció – gyakran a lét vagy nemlét korántsem megoldott, még csak nem is szabályozott, sőt elméletileg sem tisztázott feladatait. Az immár két kiadásban megjelent könyv nagy segítséget nyújt e problémák alaposabb megértéséhez. Anyaggazdagsága, problémafeltáró jellege és időszerűsége miatt megkülönböztetett figyelmet érdemel.

(Kossuth Könyvkiadó 1976., 1977.)

Simai Mihály:

### *Az ENSZ és a világpblémák*

című tanulmánykötete is csak néhányat ragad ki a legnagyobbak közül. Erdemleges választ ad azoknak, akik alábecsülik az ENSZ jelentőségét, nem ismervén fejlődését, történelmét, tevékenységét, de azoknak is, akik túlbecsülik lehetőségeit, s azt várják, hogy egy minden konfliktust vagy feladatot megoldó „világkormány” szerepét töltsse be. A kötet témaköreinek felvázolása is mutatja, milyen szerteágazó ez a munka. Simai Mihály bevezető tanulmánya: „A globális problémák és az ENSZ lehetőségei”, az ENSZ tényleges szerepét világítja meg, s kitér a világszervezet megreformálását célzó vitákra is. Az ő írása zárja a kötetet arról, mit tehet az ENSZ a nemzetközi gazdasági kapcsolatok új rendszérért. Köves Vince az ENSZ ée a le-szerelés tárgykörét elemzi. Szabó Imre az emberi jogok ENSZ-deklarációinak fejlődését tárgyalja, Szilágyi Zoltán pedig a világszervezet szerepét a gyarmatosítás felszámolásában. Blahó András a világ népesedési gondjairól és az ENSZ ezzel kapcsolatos vizsgálatairól és lehetőségeiről ír. Ehhez kapcsolódik értelemszerűen Lipovecz Iván tanulmánya a világelelmezési helyzetről és kilátásairól. Bora Gyula és Krandler Árpád a környezetvédelemről, ezen belül a tengerek és óceánok tisztaságáról, az új tengerjogi rendezési irányzatokról adnak képet. Nehéz feladatot oldottak meg a szerzők, hogy az olvasók ismereteit szélesítsék, világlátásukat árnyaltabbá tegyék.

(Kossuth Könyvkiadó 1977.)

Örülünk minden olyan könyvnek, amely az események valamilyen fokú szintézisére törekszik, hiszen a napi hírek özönében néha már nem tudjuk megkülönböztetni a lényegest a lényegtelentől.

Berényi Pál:

### *Európa Helsinki után*

c. tanulmánya is kulcskönyvnek tekinthető. Bár a belgrádi tanácskozás befejezése előtt jelent meg, ez semmit sem von le értékéből, sőt objektívbbé teszi annak megítélését. Az együttműködés és a konfrontáció két évének történelmével dokumentálja, hogy a Helsinki-ben 1975 augusztus elsején aláírt záróokmány nem lett egyike a világtörténelem számos ünnepélyes, de senkit nem kötelező deklarációjának, hogy Helsinki szellemét – bárhogy is igyekeztek a nemzetközi enyhülés ellenségei – nem lehetett visszaparancsolni a palackba. Ismerteti a záródokumentum fogadtatásának visszhangját, s szól arról, hogy a nemzetközi munkásmozgalom – szövetségben más progresszív erőkkel – milyen jelentőséget tulajdonít annak, s miként építette bele politikájába. Részletesen tárgyalja a tíz alapelv realizálásának folyamatát. Egyezményeket, vitákat, kampányokat, a gazdasági és kulturális együttműködés eredményeit idézi, s bemutatja a katonai enyhülésnek a neutronfegyver megjelenésével súlyosbított bonyolult folyamatát. Áttekintést ad a Helsinki-hez fűződő magyar politikai erőfeszítésekről, eredményeikről, s a konferencia hatásáról a világpolitika egészére. A gazdag tényanyag, a szuggesztív érvelés és a higgadt elemzés egyaránt erénye Berényi könyvének. Egyes fejezetei a pártmunkásnak adnak nagy segítséget olyan alapvetően fontos elvi összefüggésekről, mint az enyhülés és az osztályharc, illetve az ideológiai harc összefüggései. Sajátos taktikai vetülete ennek egyes nyugati hatalmak válogatása a „kosarak” között, az „emberi jogok védelme” címen üzött kampány. E kérdéskomplexumról Berényi könyve jóval többet közöl annál, mint amennyit pusztán a sajtóból megtudhatunk. (Kossuth Könyvkiadó 1977.)

A. G. Korjagin:

*A szocializmus politikai gazdaságtanának időszerű kérdései*

c. tanulmánya a fejlett szocialista társadalom stádiumába lépett szovjet gazdaság időszerű közgazdaságtani problémáit tárgyalja. Mit tartalmaz ma a társadalmi tulajdon fogalma, melyek a máris uralkodó vagy most kibontakozó új gazdasági törvényszerűségek, hogyan történt a tervszerűség és a szocialista újratermelés arányainak kialakítása a mai szocialista gazdaságban – ezek Korjagin könyvének fő rémái.

(Kossuth Könyvkiadó 1977.)

Murányi Mihály:

*Társadalmi tudat – társadalmi ideológia*

Az elmúlt hónapokban több, az ideológia problematikájával foglalkozó cikk jelent meg a Világosság hasábjain. Ezek sorát folytatja Murányi Mihály cikke.

A világnézet-világkép-ideológia kapcsolatát röviden jellemezve a cikk rámutat arra, hogy az ideológiák minősítésénél az „igaz” vagy „hamis” kategóriájának használata nem vezet kielégítő eredményre. Sokkal inkább alkalmas erre az „adekvát” és az „inadekvát” fogalom pár, melyekkel az mutatható ki, hogy egy ideológia mennyiben képes az adott kor lehetőségei közt a nembeliség és a partikularitás osztályviszonyokban rejlő ellentmondásos egységét megragadni. A tulajdonképpeni ideológia kritériumait keresve lehet azután feltárni az osztálytudat, az ezt kifejező tágabb eszmei integrációként megfogalmazó ideológia és a nem ideológiaszerű társadalmi tudati szerveződések közt fennálló különbségeket és kölcsönhatásokat.

Ennek alapján az ideológia képző-

désének három, egyidejűleg szükséges feltételét lehet megfogalmazni:

a) A társadalom osztályokra hasadásának olyan, viszonylag kiértelmezett szintje szükséges, amelyen a társadalmi tudat valami módon „irritálódik” e meghasadottság ténye által. Hogy ez a meghasadottság ne meghasadottságként tudatosuljon ahhoz egy „moderáló”, kompenzáló eszmei tényező, maga az ideológia szükséges.

b) Szükséges az is, hogy létezzék egy olyan partikularitás (osztály, réteg, rétegek komplexuma), amely hordozója lehet az ideológiának.

c) Egy olyan eszmetermelő réteg s egy olyan teoretikus apparátus kialakítása, amely ennek a rétegnek a „szerszáma”, eszköze.

Jól látható e szükséges feltételeknek a problematikája a vallás és az ideológia viszonyában. A vallás a történelmi fejlődés egy szakaszán még nem ideológia, csupán a társadalmiság differenciálatlan tudatosságának objektivációs módja; az osztályokra hasadt társadalom esetében komplex ideológiává válhat (például a középkorban); jelenleg pedig ha nem tekinthető is a társadalmi cselekvés eszmei programját döntően meghatározó tényezőnek, mégis fontos szerepet játszhat az egyéni lét és a nembeliség kapcsolatának kifejezésében. A polgári társadalom evilági összefüggésekre támaszkodó ideológiai antropológiai fogalmak révén teszik a polgár tulajdonosságait „emberi lényegé”, s erre hivatkozva keresik e lényegnek megfelelő viszonylatokat. A marxizmus ott hoz gyökeresen újat, hogy az „emberi lényeg” alapját a társadalmi viszonyokban, azok történelmi mozgástörvényeiben tárja fel, s így alapozza meg tudományos ideológiáját. Ez az ideológia egyúttal önmagát történetileg megszüntető ideológia, bár mindaddig, míg az osztályviszonyokat fel nem számolják,

ideológiaként funkcionálva az osztályviszonyok ösztönösreflexióiként hamis tudati elemeket is magában foglalhat. Ezeknek az elemeknek a meghaladása a marxizmus tudományos ideológiaként való funkcionálásának alapfeltétele. (Társadalmi Szemle 1978. 7. szám).

Kósa Erzsébet:

*Az életmód változásának néhány kérdése – különös tekintettel a családra*

A hazai szakirodalomban a szocialista életmód meghatározására, normatív oldalról történő leírására vagy modellezésére törekvő írások vannak túlsúlyban. A cikk az életmód változásainak mechanizmusával (illetve ennek vizsgálati elemeivel és módszereivel) foglalkozik, s ezen belül is elsősorban azt kutatja, hogyan megy végbe az életmód változása a családban.

Az életmód marxista megközelítésénél szinte mindenki a cselekvésből indul ki, és hangsúlyozza annak komplexitását. Ezen túlmenően azonban már nagyon az értelmezési eltérések. Vannak, akik szerint az életmód az egyéni cselekvések, mások szerint az egyes csoportok tevékenységének rendszere. Az életmód fogalma értelmezhető az egyén, a kiscsoportok és a makrostruktúrák szintjén is, azzal a megközelítéssel, hogy minden konkrét esetben megfelelően elhelyezzük az adott cselekvési rendszert a társadalom szociális struktúrájának egészében. Ebben az esetben van értelme egyéni életmódról, családi életmódról, az egyes társadalmi rétegek életmódjáról beszélni (vertikális dimenzió).

A fogalom használatában fellelhető különbségek másik csoportja arra vonatkozik, hogy milyen tevékenységek tartoznak az életmódhoz, illetve melyek határozzák meg azt (horizontális dimenzió). Az egyes tevékenységi szférák külön-külön megragadott vonalai

az emberi cselekvésben nem egymás mellé helyeződnek, hanem egységes rendszerré ötvöződnek. Ebben a rendszerben a külön-külön elemzett tevékenységek összhatása többé-kevésbé eltérhet attól, amit az elkülönített vizsgálat során várhatónak ítélünk.

A vertikális és a horizontális dimenziókat együttesen a rendszerelméleti megközelítésben lehetne figyelembe venni. Így válna lehetővé a két dimenzióban nyert részeredmények szintézise; sőt az egyes csoportok sajátos életmódi problémáinak vizsgálata is eredményesebb lehetne.

Az életmód változásának folyamatát úgy lehetne megragadni, ha – természetesen és operacionális célokkal – elkülönítjük a cselekvés módjait (viszonyokat, értékorientációkat) az itt és most adott feltételektől. Az életmód feltételeit alkotó tényezők meghatározó szerepe semmiképpen sem értelmezhető mechanikusan. Am az életmód sem alakulhat tetszőlegesen, hanem csak a feltételek közötti lehetőségek cselekvési alternatíváiban. Ezeknek az alternatíváknak a figyelmen kívül hagyása azzal járna, hogy például feltételeznénk: a család életfeltételeinek, életszínvonalának megjavítása, a tárgyintézményi ellátottság szintjének emelése magával hozza a szocialista család életmódját.

Minden eddigi tapasztalat azt mutatja azonban, hogy pusztán a feltételek változása még csak elindítója lehet az életmód tényleges változásának, de nem azonos a változással. A munka jellege, a szakképzettség foka, a műszakbeosztás és általában a munkaidő, a különféle intézmények stb. a család mindennapi életének olyan külső környezetét alkotják, amelyek lényegesen meghatározzák azt. Ezért számbavételük ugyanolyan fontos, mint a tárgyi-dologi tényezők.

A család életmódját és az egyes rétegek, osztályok életmódja nem ugyan



az a szintje a társadalmilag kialakult életmódnak. E strukturális szintek megkülönböztetése azért is szükséges, mert a család esetében egy-egy réteg, illetve osztály objektív helyzetének, életmódjának sajátos áttételéről, konkretizálásáról van szó. A család közvetíti és konkretizálja az egyén számára saját rétegének, osztályának objektív létfeltételeit, életmódját, annak kialakult cselekvési mintáit, viszonyait, értékorientációit; közvetíti az egyén számára a társadalmilag adott mozgás feltételeit, s az egyik rétegből a másikba való átlépés lehetőségeit.

(Társadalmi Szemle 1978. 7. szám)

#### *Művészetpolitikánk időszzerű kérdései*

Budapest, Kossuth Könyvkiadó

1977. 404. oldal

A könyvben közölt dokumentumok, cikkek és egyéb anyagok ismertetik a Magyar Szocialista Munkáspártnak a fejlett szocializmus építésének szakaszában alkalmazott kulturális politikáját. A gyűjtemény anyagai hangsúlyozzák az irodalomnak és a művészetnek az ideológiával való kapcsolatát, fontos szerepét az új ember nevelésében, a szocialista életmód kialakításában.

(Béke és Szocializmus 1978. 6. szám)

V. A. Prokugyin, L. Riha:

#### *A tudományos-technikai forradalom és a szocialista integráció*

A szovjet és a csehszlovák tudós arról ír, milyen fontos szerepet játszik a tudományos-technikai forradalom és a szocialista integráció.

A szerzők hangsúlyozzák, milyen nagy jelentőségük van a tudomány és technika fejlődésének irányítására vonatkozó lenini elveknek, továbbá a népgazdaság irányítása tudományos

alapjainak, konkrét példákat hoznak fel a szocialista országok eredményes együttműködésére a tervezés, az integrációs folyamatok bővítése és elmélyítése terén.

(Béke és Szocializmus 1978. 5. szám)

#### *A béke és a háború problémái a tudományos-technikai forradalom körülményei között. A leszerelés történelmi szükségességé.*

Bukarest

1977. 488. oldal

A könyv a Román Szocialista Köztársaság Akadémiája, a Társadalom és Politikai Tudományok Akadémiája és a nemzetvédelmi minisztérium által rendezett tudományos ülészak anyagait tartalmazza. A szerzők, a békéért és a leszerelésért vívott küzdelem kérdéseinek széles körét elemezve, e kérdéseket a tudományos-technikai forradalommal szoros kapcsolatban szemléltetve vizsgálják a fegyverkezési hajszát politikai, gazdasági, társadalmi és ökológiai következményeit, a honvédelem kérdéseit; bemutatják a szocialista országok harcát a tevékeny nemzetközi együttműködésért, az imperiaizmus háborús előkészületei ellen.

(Béke és Szocializmus 1978. 6. szám)

V. Sova:

#### *Az életszínvonal és tervezése*

Az életszínvonal fogalmának tartalmát tagolva a szerző rámutat ennek konkrét történelmi meghatározottságára, és hangsúlyozza, hogy a nép anyagi jólétének további emelése a szocializmusban a társadalom tervszerű gazdasági fejlesztésének a célja. Megmutatja, hogy az életszínvonal emelése a szocializmus körülményei között elősegíti az ember szükségleteinek komplex kielégítését, a szocialista életmód for-

málását és a személyiség sokoldalú fejlődését.

(Béke és Szocializmus 1978. 7. szám)

E. Wimmer:

*Demokrácia, osztálybarc*

E. Wimmer, Ausztria Kommunista Pártja KB Politikai Bizottságának tagja a demokrácia kérdései körül fo-

lyó ideológiai küzdelemmel szoros összefüggésben elemzi a jelenkori osztályharc törvényszerűségeit és sajátosságait. A szerző, megvilágítva a polgári demokrácia lényegét, szembeállítja vele a szocialista demokráciát, bírálja az elvont „demokratikus eszménynek” az osztrák szocialisták vezetői által terjesztett koncepcióit.

(Béke és Szocializmus 1978. 7. szám)

## TARTALOMJEGYZÉK

### *A hadtápbiztosítás elmélete*

Elekes János ezds.	A hadtáp elmélet helye a tudományok ismereti rendszerében — — — —	3
--------------------	---	---

### *Harckészültség, mozgósítás és hadtápkiképzés*

Dr. Generál Tibor alez. a hadtudományok kandidátusa	Ellátó század alkalmazása az ezred harctevékenységében — — — —	17
--	--	----

### *A csapatgazdálkodás elmélete, ellátás, gazdálkodás, katonai közlekedés*

Dr. K. Tóth Lajos alez. a hadtudományok kandidátusa	A csapathadtáp tevékenységének átfogó szabályozásáról — — — —	36
--	---	----

Dr. Kajdi József alez.	A személyi állomány élet-, munka- és szolgálati körülményeinek helyzete, a hadtápellátás és szolgáltatás fejlesztésének feladatai — — — —	45
------------------------	---	----

Dr. Nagy Dénes gy. alez.	Normák, normatívák kialakításának elvei, tervezési eljárásai az egészségügyi szolgálatban — — — —	57
--------------------------	---	----

Bogyay István alez.	Az üzemanyag- és üzemanyag technikai eszköz normák, normatívák kialakításának elvei, tervezési eljárásai — — —	61
---------------------	--	----

Ettig Antal ezds.	A Magyar Néphadsereg szállítási rendszerének korszerűsítése — — — —	65
-------------------	---	----

Pály István ezds., Balaskó Lajos mk. alez.	A baráti hadseregek közös törekvései az ételmezési szolgálat fejlesztésének néhány főbb kérdésében — — — —	71
---	--	----

Keszthelyi László alez., György Károly mk. örgy.	A ruházati ipar szerepe a fegyveres erők ellátásában — — — —	86
---	--	----

Ujvári Mihály szds.	A ruházati gazdálkodás tervezésének és végrehajtásának elvi kérdései — —	89
---------------------	--	----

Bodnár László alez.	Gazdasági mutatók a csapatszintű hadtápgazdálkodás elemzésének, ellenőrzésének szolgálatában — — — —	97
Soós László alez.	A fegyverzeti biztosítás feladatainak tervezése, vezetése és végrehajtása az ezred támadó harcában — — — —	114
<i>Munkavédelmi közlemények</i>		
MN Pénzügyi Szolgálat Főnökség	750 kilowattos távvezeték épül hazánkban — — — — — — — —	125
	Tájékoztató a szolgálati betegségek jelentéséről — — — — — — — —	136
	Tájékoztató a kárügyek rendezéséről —	137
<i>Külföldi folyóirat szemle</i>		
L. Szorocsenkó altábornagy	A csapatok hadtápbiztosítása hegyekben	139
A. Kazarin hbs. ezredes	Szigorúan teljesítsük a belső pénzügyi ellenőrzés megszervezésével szembeni követelményeket — — — — —	145
V. Petruhin ezredes	A szovjet hadtudomány győzelme — —	148
Sz. Szulackov altábornagy	A csapatgazdálkodás tartalékai — —	151
Paruzel Jan ezredes	A hadtápszolgálat potenciáljával való racionális gazdálkodás — — — —	157
P. P. Butkov mk. ezredes	A csapatok hadtápbiztosításának néhány sajátossága hegyes sivatagi terepen —	163
V. V. Oszjannyikov ezredes		
<i>Tájékoztató közlemények</i>		
* * *	Tudományos élet — — — — —	173
* * *	A gyakorló csapatszolgálatról (oktatás-hadtápgazdálkodás) — — — — —	175
* * *	Folyóiratainkból — — — — —	176
* * *	Könyvszemle — új könyvek — — —	179

## СО Д Е Р Ж А Н И Е

### *Теория тылового обеспечения*

Полковник Елекеш Янош	Место теории тыла в системе наук — —	3
<i>Боевая готовность, мобилизационное развертывание и тыловая подготовка</i>		
Подполковник д-р Генерал Тибор, кандидат военных наук	Применение роты снабжения в боевых действиях полка — — — — —	17
<i>Теория войскового хозяйства, снабжение, хозяйствование, военное сообщение</i>		
Подполковник д-р К. Тот Лайош, кандидат военных наук	Об универсальном урегулировании работы войскового тыла — — — — —	36
Подполковник д-р Кайди Йожеф	Состояние бытовых, рабочих и служебных условий личного состава, задачи развития тылового обеспечения и предоставления услуг — — — — —	45
Подполковник-фармацевт д-р Надь Деиеш	Принцип разработки, способы планирования норм и нормативов в военно-медицинской службе — — — — —	57
Подполковник Бодьаи Иштван	Принципы разработки, способы планирования норм и нормативов горючего и технических средств службы ГСМ — —	61
Полковник Эттиг Аитал	Совершенствование системы подвоза в Венгерской Народной Армии — — —	65
Полковник Пали Иштван Подполковник-инженер Балашко Лайош	Совместные стремления дружественных армий в области развития продовольственной службы — — — — —	71
Подполковник Кестхен Ласло Майор-инженер Дьердь Карой	Роль вещевой промышленности в обеспечении вооруженных сил — — —	86

Капитан Уйвари Михай	Принципальные вопросы планирования и ведения вещевого хозяйствования —	89
Подполковник Боднар Ласло	Экономические показатели в службе анализа, и проверки войскового тыла — —	97
Подполковник Шоош Ласло	Планирование, руководство и выполнение задач по обеспечению вооружения в наступательном бою полка — — —	114
<i>Сообщения по охране труда</i>		
Финансовое управление ВНА	В Венгрии строится линия электроэнергии мощностью 750 киловатт — — —	125
	Информация о докладе служебных заболеваний — — — — — — — —	136
	Информация об урегулировании ущерба	137
<i>Обзор зарубежной печати</i>		
Генерал-лейтенант Л. Сороченко	Тыловое обеспечение войск в горах —	139
Полковник и/с А. Казарин	Строго выполнять требования к организации внутренней финансовой проверке	145
Полковник В. Петрухин	Победа советской военной науки — —	148
Генерал-лейтенант С. Сулацков	Запасы войскового хозяйства — — —	151
Полковник Ян Парузел	Рациональное хозяйствование с потенциалом службы тыла — — — —	157
Полковник-инженер П. Бутков	Некоторые особенности тылового обеспечения войск в горно-пустынной местности	163
Полковник В. Овсянников		
<i>Сообщения информационного характера</i>		
* * *	Научная жизнь — — — — —	173
* * *	О войсковой стажировке слушателей —	175
* * *	Обзор журналов — — — — —	176
* * *	Обзор книг — новые книги — — —	179

MELLÉKLETOK, VÁZLATOK





1-4. sz. Ábrák

az "Ellátó század alkalmazása az ezred harctevékenységében"

c. cikkhez x



# EZRED ELLÁTÓ SZÁZAD SZERVEZETI FELÉPÍTÉSE

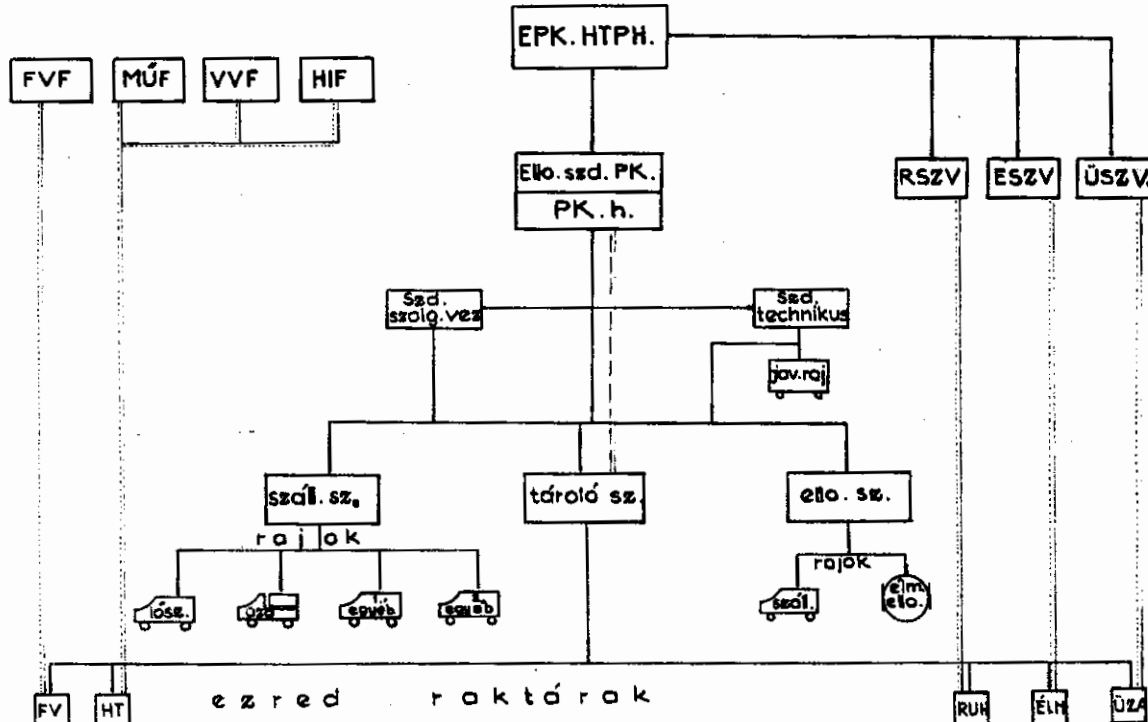

Megjegyzés: hk. ezrednél lösszer-, üzemanyag- és egyéb anyag szállító szakaszok

Jelmagyarozás:

- szolgálati alárendeltség
- szakmai alárendeltség
- ==== kettős beosztás

# AZ EZRED ELLÁTÁSI STRUKTURÁJA

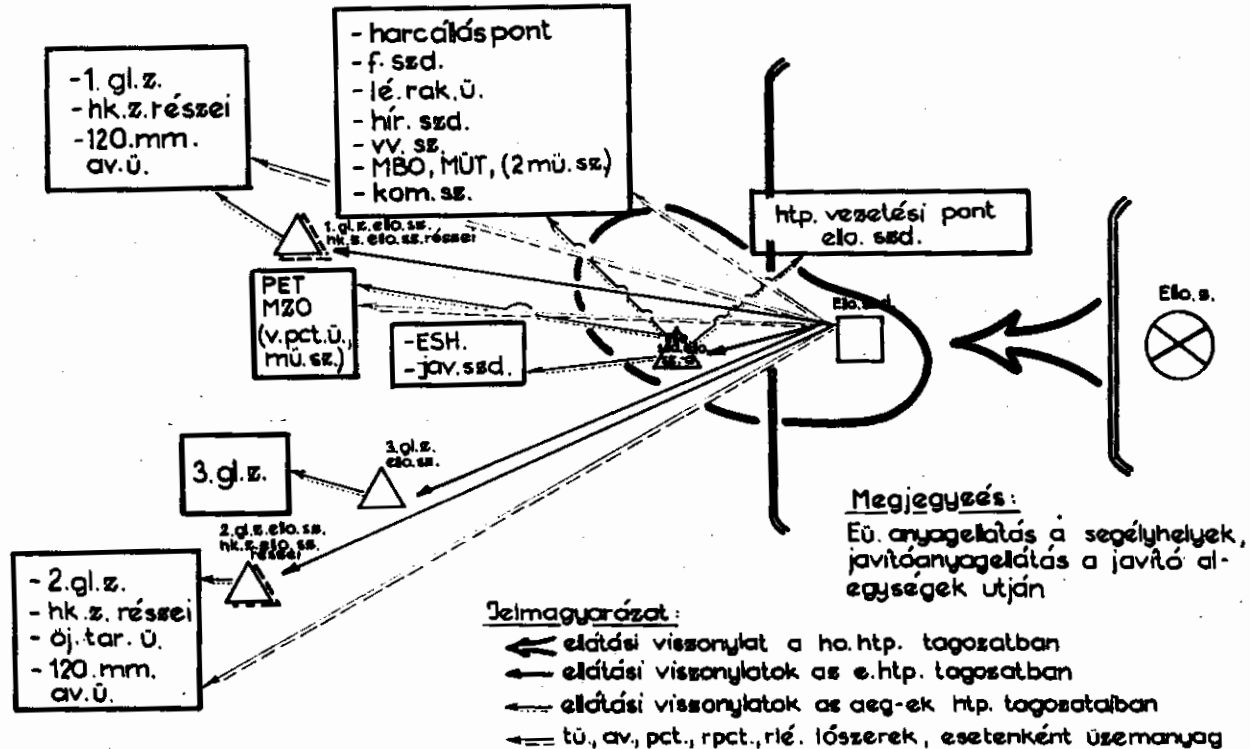





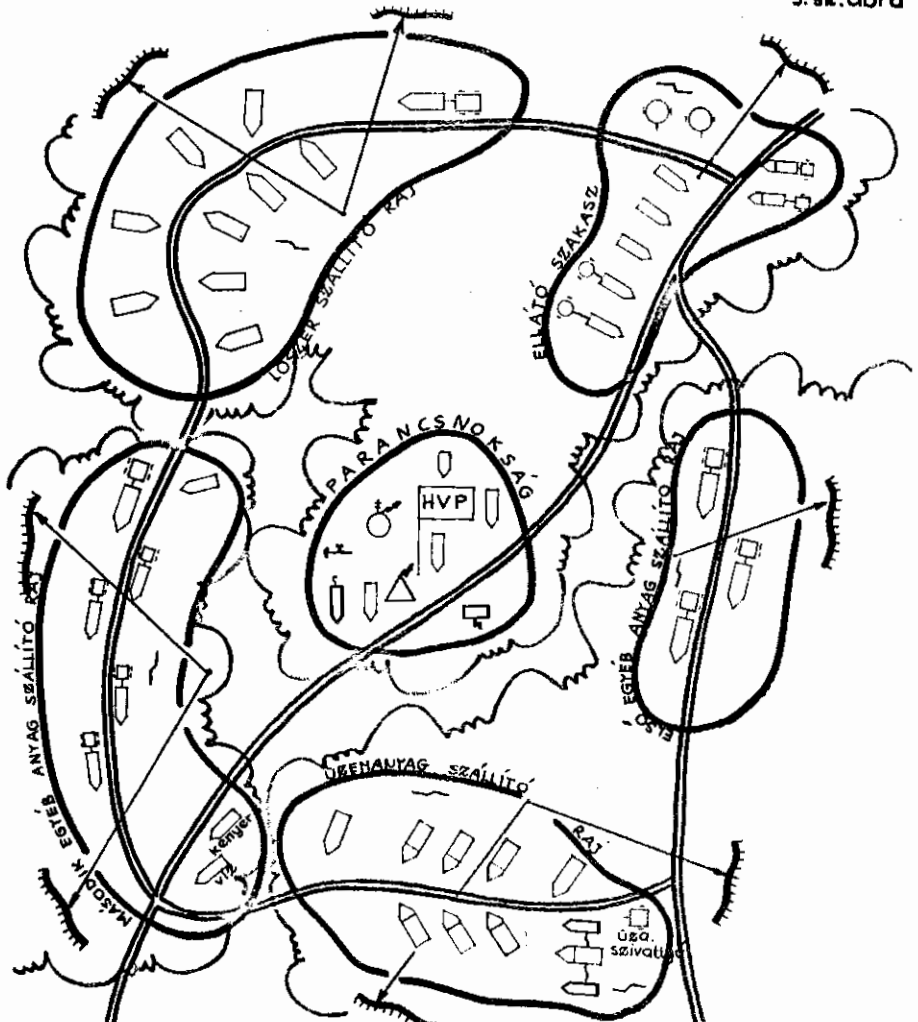



# ELLÁTÓ SZÁZAD ELHELYEZKEDÉSÉNEK ELVI VÁZLATA

3. sz. ábra



Jelmagyarázat:

- |   |           |   |                     |
|---|-----------|---|---------------------|
|  | 5 t. tég. |  | mozgó konyha        |
|  | 3 t. tég. |  | könnyű tip. óvóhely |
|  | töltő gk. |  | óvóárok             |
|  | pótkocsi  |   |                     |
|  | után futó |   |                     |

# ELLÁTÓ SZÁZAD SZÉTBONTAKOZÁSA

(ha huzamosabb ideig egyhelyben tartózkodik)

4. sz. ábra

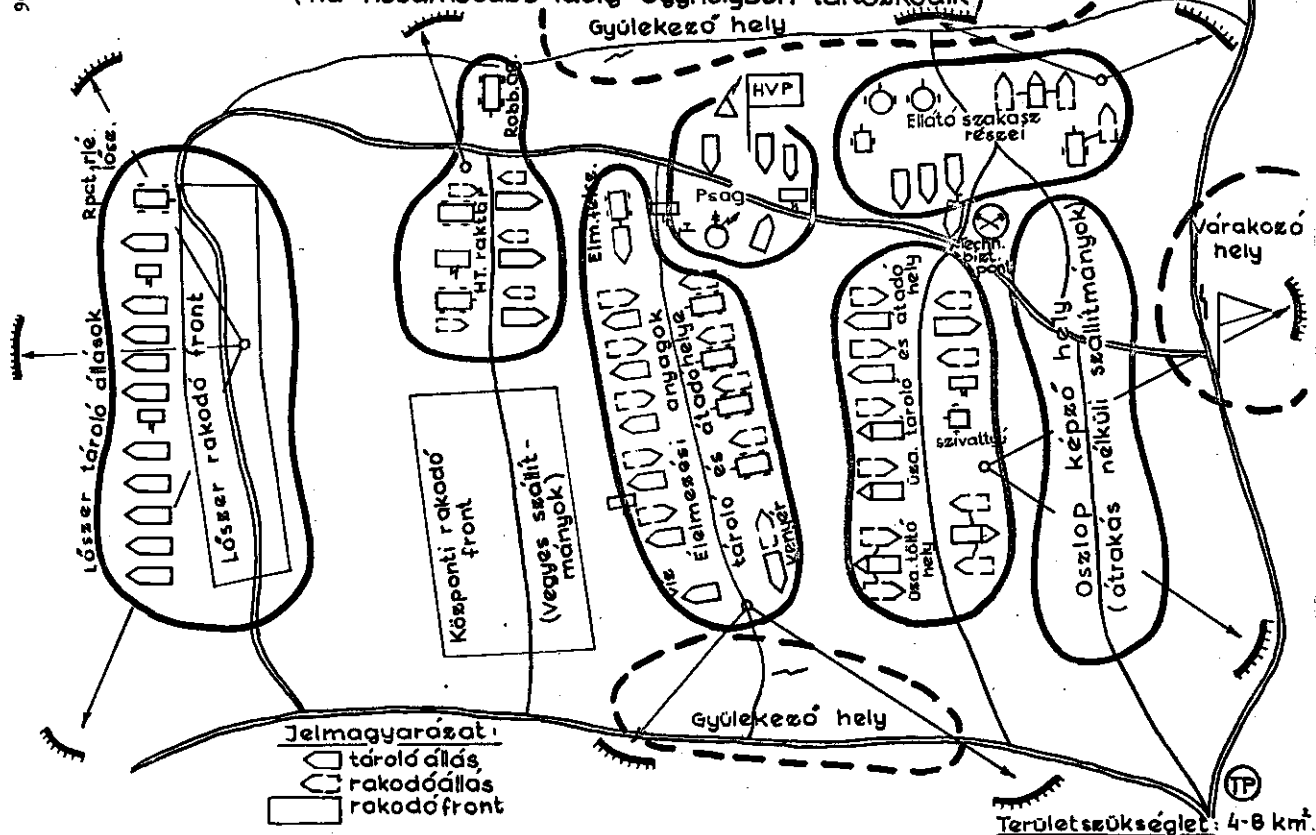

Területszükséglet: 4-8 km<sup>2</sup>

1-, 2. és 3.sz. mellékletek

"A ruházati gazdálkodás tervezése" c. cikkhez.





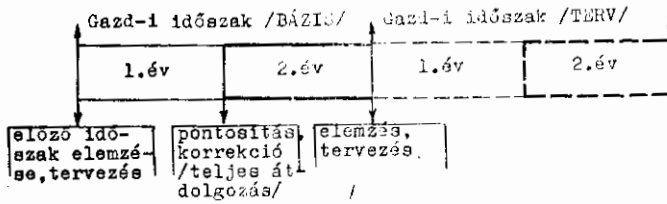

a./ ábra

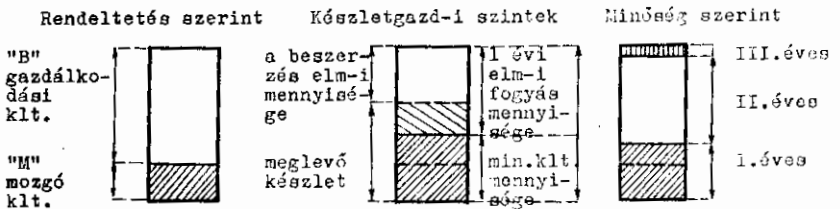

b./ ábra

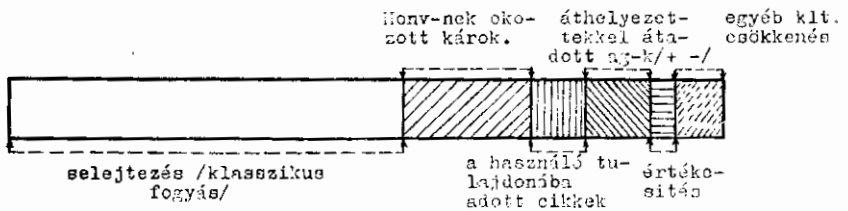

c./ ábra

A szükségleteket meghatározó fontosabb tényezők

2.sz.melléklet

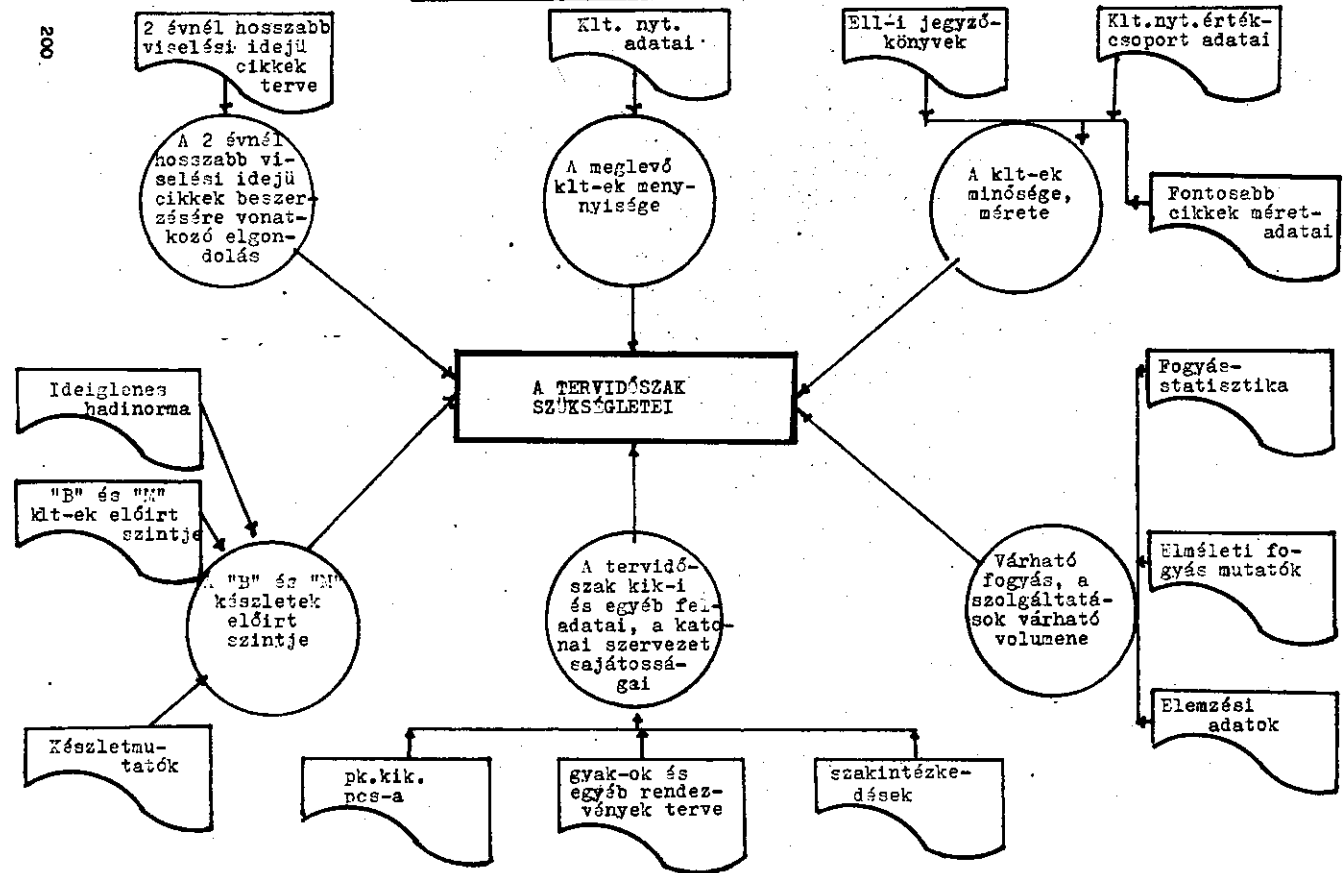

A ruházati gazdálkodás tervezésének főbb összefüggései

3.sz.melléklet

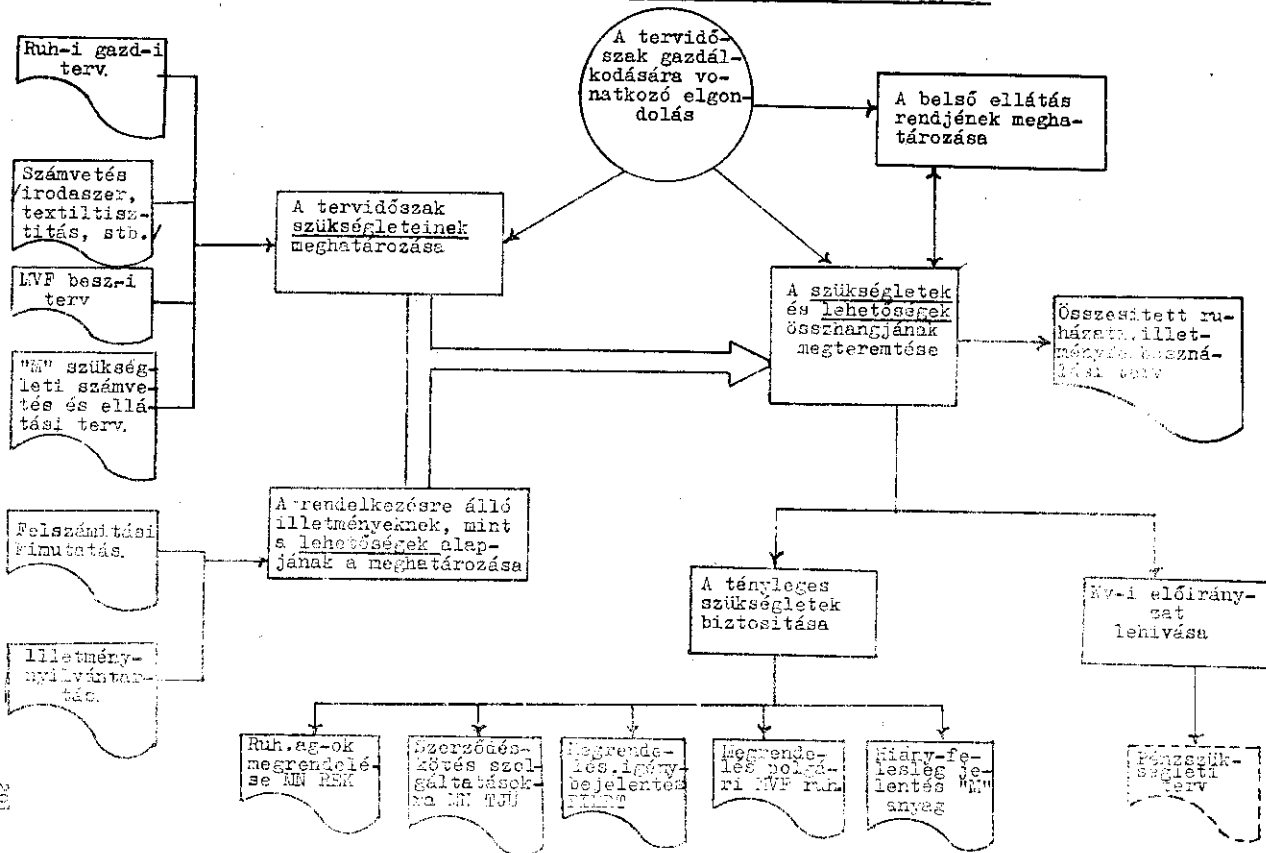



1-8. sz. mellékletek

A "A fegyverzeti biztosítás feladatainak tervezése,  
vezetése és végrehajtása az ezred támadó harcában"  
c. cikkhez



# N°GL.E. TÁMADÓHARCÁNAK FEGYVERZETI BIZTOSÍTÁSI TERVE

5. 10. 01, 30

Jávahagyom!

N°gl.B. PK.

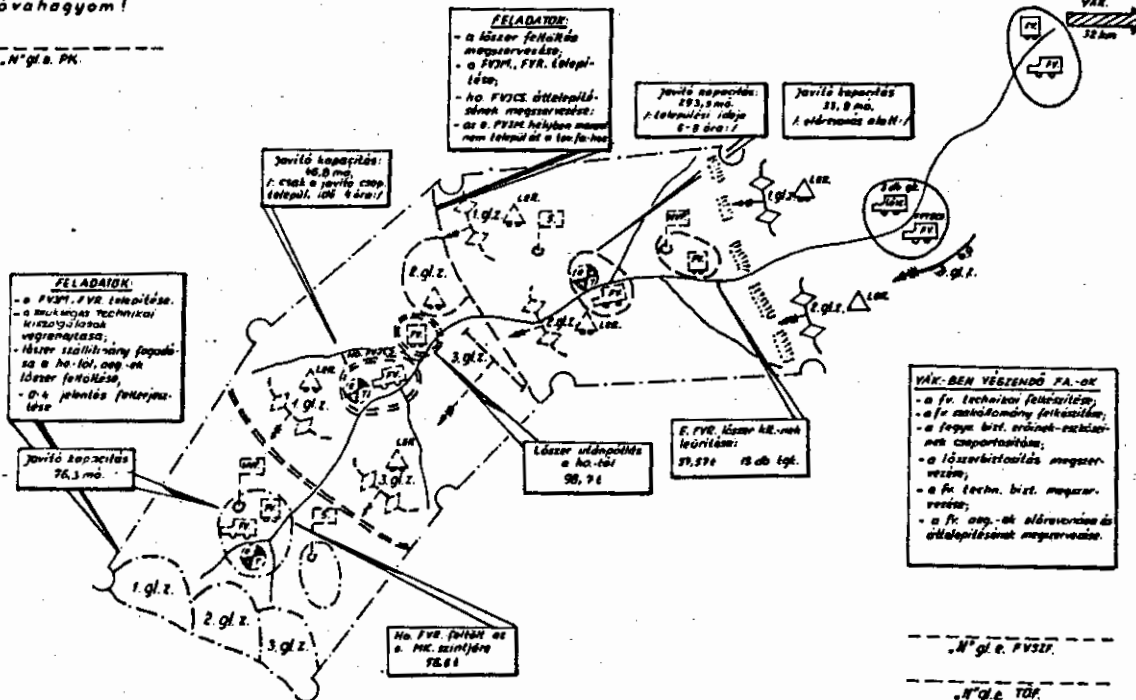





LŐSZERNORMA ELOSZTÁSI SZÁMVETÉSE

3.sz.melléklet

Nevnevezés	Hadosztály által engedélyezett		1.	2.	3.	4.hk. sz.	e.tü.	e. lérak. /léltü/ ü.	e. /küzv- ek
			gl.z.						
	e. ja.	t.	Zászlóalj /:alegység:/ ja-ban /:db-ban:/ engedélyezve						
Löv. egyéni fe.									
Löv. PSZH.HK. fe.									
Aknavető									
Tűzér									
Páncéltörő									
Rakéta-páncéltörő									
Harokosi									
Légvédelmi tü.									
Légvédelmi rak.									



SZÁMVETÉS

a várható fegyverzet veszteségről a  
hadrafoghatóság alakulásáról

5.sz.melléklet

A fegyverek fajta szerinti csoportosítása		N nap órai helyzet							N nap óra			Előjárótól				
		Kell es ál- lomány tábla szerint	vesztesség			van				saját kap. javítva	hadrafogható lesz		igény		biztosít- va	
			VNTV.	nagy jav.	összesen	összesen	kis. kőz. jav.	hadrafog-					jav. kap.	esetős	jav. kap.	esetős
								ható	%							
ö	ö	ö	ö	ö	ö	ö	%	ö	ö	ö	ö	ö	ö			
1.	Lőfe.															
2.	Aknavető															
3.	Tű.lőveg															
4.	Pot.lőveg															
5.	RPT.															
6.	Lé.lőveg															
7.	Lérek.fe.															
8.	Opt.és infr.műsz.															



JELEK-JELZÉSEK, ÖSSZEKÖTTETÉS RENDJE

7.sz.melléklet

F s z.	Nevnevezés	Távbe- szélőn	Rádióan	A híradás vázlatja

Titkos!

8.sz.melléklet

.....sz.pld.

gl.e.

A .....gl.e.FVSZF. ....sz.intézkedése

Harcálláspontról

HVP. ....év .....hó .....nap .....óra

Térkép: 1 100 000-es ..... évi kiadás

1. A .....gl.e.fegyverzeti alegységei /:FVR., FVJM.:/  
.....ig települnek:

- e.FVR. ....területén
- e.FVJM. ....területén

A közelebbi fa.időszakában:

- e.FVR. ....területén
- e.FVJM. ....területén

A nap végén:

- e.FVR. ....területén
- e.FVJM. ....területén

2.Lőszerbiztosítás

a./ Készletképzés

- a támadás készletéig:
  - MK.szint
  - KK.szint .....

- a nap végén:
  - MK.szint

b./ Lőszerfelhasználási normák

Alegységek	Lőszer csoportosítása /:ja.:/									
	löv. fe. egység	löv. PSZH, PK 16	av.	tü.	pot.	rpt.	hk.	lé-tü.	lé-rak.	
gl.z.										
gl.z.										
gl.z.										
hk.z.										
e.tü.										
e.létü.										
e.közv.										
gl.e. összesen										

c./ Lőszer kiszállítás

Az e.saját eszközeivel végzi /az aeg-ek száll. eszközei bevonásra kerülnek!/, az erőt az átrakáshoz az aeg.PK-ok biztosítják.

Alegységek	Lőszer csoportosítása										Szállítás	
	löv. egység fe.	löv. PSZH, HK 16	av.	tü.	pot.	rpt.	hk.	lérak.	t.össz.	ideje	helye	
	ja.											
	t.											
	ja.											
	t.											
	ja.											
	t.											
	ja.											
	t.											
ezred	ja.											
	t.											
Összesen	t.											

### 3. Fegyverzettechnikai biztosítás

a./ Az alegységparancsnokok a fegyverzet .....-os hadrafoghatóságát a támadás kászenlétéig biztosítsák.

b./ A fegyverzet technikai kiszolgálását a harc kezdetéig .....  
..... keretében hajtsák végre.

A nap végén .....  
.....hajtsák végre.

c./ A támadóharc kezdetéig javításban /:e.FVJM-  
ben, ho.FVJM-ben:/ lévő fegyvereket az alegységek a  
/iaz:/ ..... körlet-  
ben veszik át .....-ig.

d./ A ....gl.z. /:hk.z.:/ érdekében megerősítést  
/:támogatást:/ tervezek /:nem tervezek:/ .....-tól  
.....-ig.

e./ Kenő és karbantartó anyag TASZT feltöltést  
az aeg.PK-ok igénylése alapján .....-ig biztosítom.

f./ A harc folyamán a sérült és meghibásodott  
fegyvereket az aeg-ek szállítsák /:vontassák:/ hátra  
..... terepszakasgra.

### 4. A fegyverzeti biztosítás vezetése

A .....gl.e. /:hk.e.:/ FVSZF. /:FVSZ.:/ .....-ig  
az e.HVP-on tartózkodik, a harc folyamán az e. HVP-on  
/:H-on:/.



Üszeköttetés a HTP. /:TECHN.:/ hírhálón, illetve az Üszekötő útján.

A fegyverzeti helyzetre vonatkozóan a parancsnoknak tett jelentésben kérek információt.

-----  
gl. /shk.:/ e. TÖF.

-----  
gl. /shk.:/ e. FVSZF.

Készült: 2 pld.-ban  
1 példány: ...lap  
Itsz.: 2002  
1.sz.pld.: gl.e.H-ján  
2.sz.pld.: gl.e. HVP-ján  
Készítette: .....  
Lnsz.: .....

Megjegyzés:

Az intézkedés eljuttatásának az alárendeltek felé, két alapvető módja lehetséges.

- 1./ Amikor az ezred törzsfőnök kihirdeti a harcbiztosítási parancsot, azzal egyidőben a fegyverzeti intézkedést is.
- 2./ Kivonat készítése, forma nyomtatványon és azt a harcbiztosítási parancs kihirdetésekor átadni a zászlóaljparancsnokoknak, fegyvernemi főnököknek.



1-8 -ig Ábrák

a "Munkavédelmi közlemények" című cikk 1.pontjához



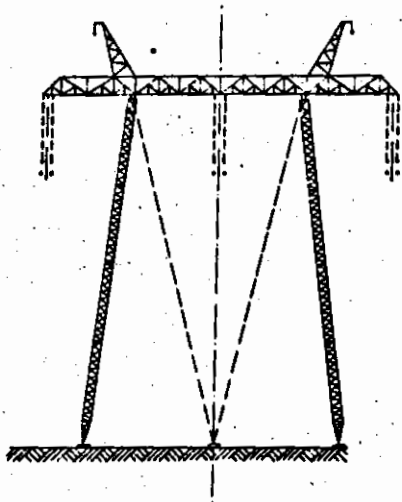

1. ábr. 750 kV-os kikötési tartószerlep

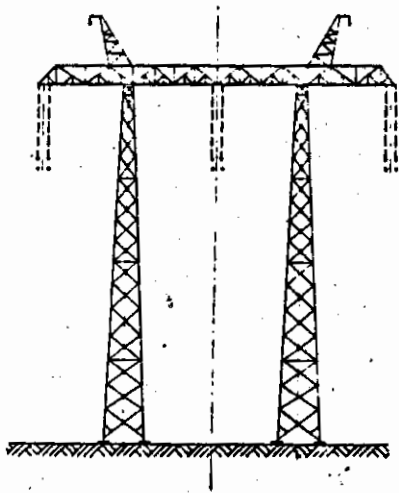

2. ábr. 750 kV-os átkerülő tartószerlep

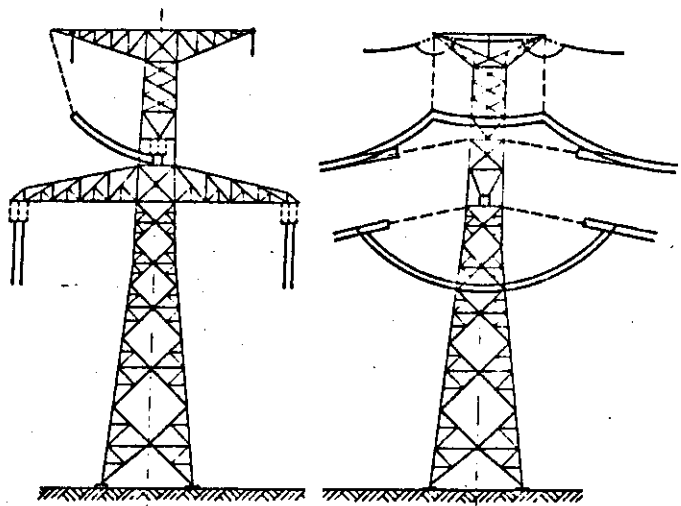

3. ábra 110 kV-es  
egyirányú feszültség

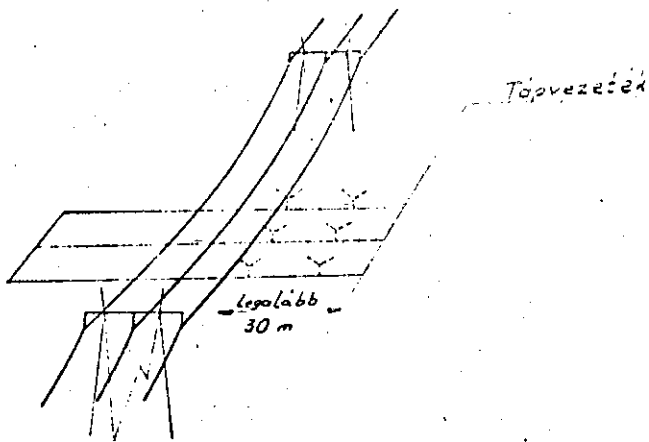

4. ábra

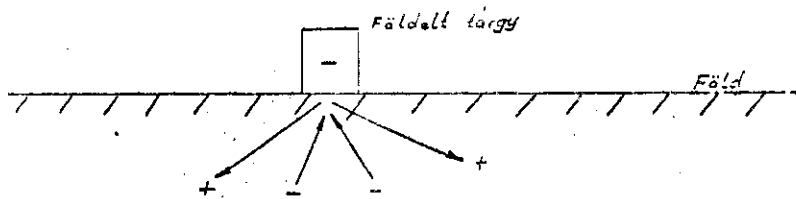

5. ábra

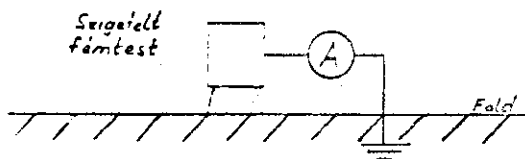
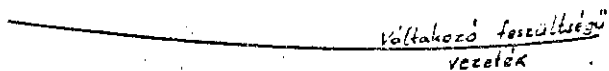

6. ábra

Váltakozó feszültségű  
vezeték

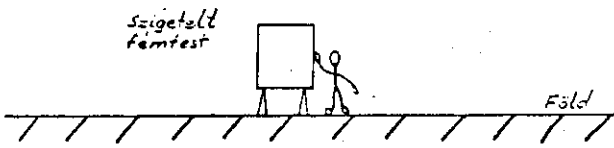

7. ábra

Váltakozó feszültségű  
vezeték

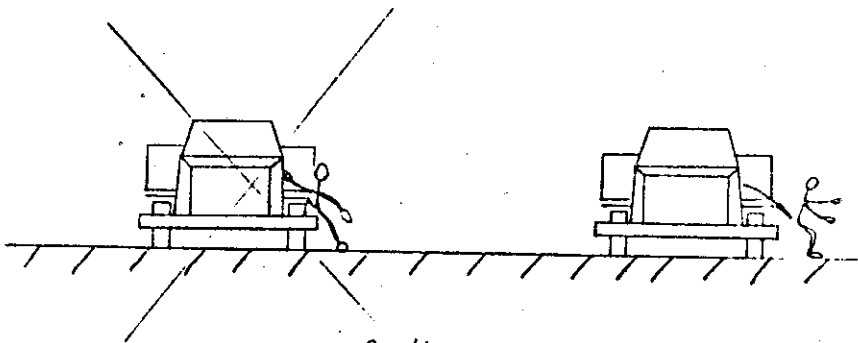

8. ábra