

12/1961 6/0210- (178)

Kl. sz.: 180 012. 1978

TITKOS



TÖRÖLVE 1993

MH. MTPCSF INT ALAPJÁN

1993. 10. 13.

Nyt. sz. 467

HADTÁP BIZTOSÍTÁS



2

XI. ÉVFOLYAM
1978. II. SZÁM

MEGJELENIK NEGYEDÉVENKÉNT
AZ MNHF-SÉG BELSŐ KIADVÁNYA

TITKOS

„A hadtápbiztosítás magában foglalja mindazokat a rendszabályokat, amelyek a hadtáp megszervezésére, valamint a csapatok anyagi, technikai, egészségügyi és egyéb irányú biztosítására és kiszolgálására irányulnak.”

[MN HARCÁSZATI
SZABÁLYZATA (ho.-e.) 47. pont]

HADTÁPBIZTOSÍTÁS



1978

2

MN HADTÁPFŐNÖKSÉG BELSŐ KIADVÁNYA

Készült: 650 példányban
Egy példány: 137 lap

Szerkeszti: a Szerkesztő Bizottság
A Szerkesztő Bizottság elnöke: Dr. Lapos Mihály ezredes
Szerkesztőség: Budapest, XIII., Dózsa György út 49/a MN HTP Törzs
Felelős szerkesztő: Tóth József alezredes
Felelős kiadó: Elekes János ezredes

HADTÁPBIZTOSÍTÁS ELMÉLETE

A Magyar Néphadsereg hadtápjá fejlesztését befolyásoló hatástényezők

*Dr. Deák Péter alezredes,
a hadtudományok kandidátusa*

A cikk a szerző doktori értekezésének részét képezi és a HONVÉDELEM pályázatán díjat nyert. (A szerkesztőség megjegyzése)

A címben kifejtettek szerint valamiféle előrejelzésre vállalkoznák. E néhány oldalon céloim azonban csupán azoknak a tényezőknek a feltárása, melyek meghatározzák vagy befolyásolhatják néphadseregünk hadtápjának, anyagi-technikai biztosítási rendszerének fejlődését, lehetősitik fejlesztését az előttünk álló 10–15 éves, tehát hosszabb távú időszakban. Megítélésem szerint az ilyen, részben a „környezetből”, részben a hadügy belső, immanens fejlődéséből, önmozgásából eredő hatástényezők viszonylag pontos kiemelése, megragadása, ugyanakkor megfelelő elvonatkoztatása, rendszerezése az alapja mindenfajta prognózisnak. Mai bonyolult, a tudományos-technikai forradalom jellemző körülményei között létező világunkban, ahol úgyszólván minden összefügg, egy adott jelenség kauzális tényezőinek, illetve közvetlen, vagy távlati hatásainak rendszerszemléletű feltárása nélkülözhetetlen a megalapozott, valóban reális fejlesztési döntések megalkotásához.

A hatástényezők alapvető tendenciáinak feltárása képes arra, hogy a fejlesztési koncepció alapelveit, fő irányait, a megvalósítandó fő feladatok sorrendjét, alapeszközeit és módszereit megfogalmazza, ugyanakkor felhívja a figyelmet arra, ami zavar, gátol, vagy ami a konstruktív eredmények mellett káros mellékhatásokat eredményezhet.¹

Az ilyen előrejelzések tehát alapként szolgálhatnak, különösen olyan komplex területeken, mint a hadügy-, vagy mint annak egy sajátos jelensége, az anyagi-technikai biztosítás. A valóban pontos, konkrét, prognózis szerkesztésre csak hozzáértő specialisták munkaközössége vállalkozhat megfelelő (és

¹ Erdel Grúz Tibor erről így fogalmaz: „Ez elősegíti számunkra kedvező tendenciák támogatását, és erősítését, a kedvezőtleneknek pedig a gyengítését, illetve háttérbe szorítását.” (Erdel Grúz Tibor: A tudományos technikai forradalom és a társadalmi haladás. Kossuth 1971.)

feldolgozott) információbázis birtokában, megfigyelések, prognosztikai segéd-eljárások és a matematikai programozás módszereinek alkalmazásával.

Napjainkban az anyagi-technikai biztosítás perspektíváinak, a fegyveres erők tevékenysége teljes és bonyolult hátterének kérdéseivel való foglalkozás igen körültekintő megközelítést igényel. Egyszerűen azért, mert ennek a jelenség csoportnak, mint rendszernek igen sok a környezeti behatása, melyek nem csupán érintenek bennünket, nem csupán áteresztésükről van szó, hanem arról, hogy hadseregünk hadtápjában ezek a tényezők konvertálódnak, átalakítva, megsűrve, a harc-készültségnek alárendelve kerülnek érvényesülésre. „A hadtápbiztosítás erőinek, eszközeinek és szervezeteinek korszerűsítése érdekében a perspektív tudományos technikai fejlődésnek, a gazdasági bázis figyelembevételével összeállított tudományos előrejelzés alapján végrehajtott széles körű tudományos kutatások szükségesei”.²

Merem remélni, hogy az általam ebben a szellemben felvetett gondolatok – melyek több mint egy esztendeje a tárgyban végzett konkrét kutatásaim, tevékenységem következtetései, – és ennek alapját képező többé kevésbé hitelesnek ítélt megállapításaim lehetőséget adnak az 1970-es évek elején nagyjából 10–15 évre szerkesztett, tudományos kollektívák által alkotott hadtudományi prognózisok karbantartásához.

Első feladatomban tekintem, hogy azt a kört jelöljem meg, amelyet kutatásaim objektumának tekintek. Ezért tanulmányom első kérdésének címe:

1. A hadtápfogalom rendszerelméletű megközelítése a hatástényezők feltárása és csoportosítása érdekében

Köznapi értelemben a hadtáp kifejezés – mint ezt már számos, tanfolyam nyitó, bevezető előadásban hallottuk – értelmezhető mint:

– *terület*, érzékeltetve a harcoló csapatok mögött levő, különböző rendeltetésű, úgynevezett „mögöttes” szervezetek, elemek által benépesített sávot, terepet, körletet – tehát földrajzi tényezőt, megfelelő berendezésével, objektumokkal stb.;

– meghatározott *folyamat*, amelyen keresztül anyagok (oda), illetve kiürítésre kerülő sebesültek, technikák, egyéb anyagok, hadifoglyok (vissza) áramlanak meghatározott rend és irányítás szerint;

– *szervezetek* összessége, melyek a csapatok különböző kötelékein belül a harc-hadművelet anyagi, technikai, egészségügyi, közúti-közlekedési és egyéb irányú biztosítására hivatottak.

A továbbképzéshez két elfogadott, egzaktabb meghatározást idézek.

Katonai Értelmező szótár:

hadtáp – a hadi- (harc-) tevékenység minden oldalú anyagi biztosítását végző szervek, szervezetek, intézetek stb., valamint a szükségletek kielégítésére rendelkezésükre álló anyagi-technikai készletek összességének általános megnevezése;

Csathadtáp Utasítás:

a csathadtáp a magasabbegységek, egységek és alegységek állományába

² Abramov—Zsernoszek: A szárazföldi csapatok hadműveleti hadtápjá a korszerű hadműveletekben. Voennaja Míszl 1975. 2. szám, 60–67. old.

tartozó hadtápegységekből és alegységekből, valamint a náluk levő anyagi eszköz készletekből áll.

A hatástényezők feltárása érdekében a meghatározásokon túl olyan rendszermodell körvonalazására van szükségem, melynek egyes elemei pontosan körülhatárolhatók, tovább bonthatók és melyek között a funkcionális kapcsolatok jól felismerhetők s mind emellett önállóan is értelmezni lehet a környezethez fűződő kapcsolataikat. Miután anyag-technikai folyamatról van szó, segítségül, illetve kiinduló alapul az ember – technika – környezet relációt legtisztábban kifejező marxi termelőerő formulához folyamodnék.

Ennek megfelelően minden termelőerő struktúra munkaeszköz + munkatárgy = termelőeszközökből, valamint azokat mozgásba hozó (természettálatalkító képességekkel, tulajdonságokkal rendelkező) emberekből, azok csoportjaiból áll. Ez az egyik kiinduló pontom. A másik, amiből el kell indulnom, hogy ma minden anyagi-technikai tevékenység magasan műszaki tartalmú anyagi-technikai bázison valósul meg, éspedig sohasem spontán módon, hanem technológiák szerint.

Ebben az értelemben a fegyveres erők hadtáprendszere eszközökből (hadtáp technikából) és anyagokból (termékekből, a munka, a biztosítás tárgyából) áll.

Ezt nevezem a hadtápbiztosítás eszközrendszerének. (1. számú ábra)

Ez az eszközrendszer azonban globálisabb méretekben önmagában nem képes érvényesülni. Úgynevezett „infrastrukturális” elemek szükségesek hozzá, mint a szállítási-közlekedési, illetve komplex kommunikációs hálózat, utak, állandó jellegű – építményhez kötött – objektumok, raktárak, intézetek, ezen belül az egészségügyi, oktatási-képzési, kutatási bázisok stb. – de legfőképpen berendezett (vagy hiányosan előkészített) hadszíntér, harci méretekben terep.

A hadtárendszer e létesítményi oldal nélkül nem működhet, ezért ezt a magam részéről a hadtáp anyagi-technikai bázisaként, a teljes rendszer szerves részeként értelmezem. (2. számú ábra)

Ennek az anyagi-technikai bázisnak egyes elemei, komponensei részben szervezetszerűek, állandóak, másrészt azonban változóak, szervezetenként, állományilag nem – vagy csak mozgósítás után – képezik a csapatok, fegyveres erők hadtápjának szerves részét.

Különösebb magyarázat, vagy leírás nélkül kell bővítenünk a kört, annak alapvető elemével, az emberrel, saját szaknyelvünkön szólva az állománnyal. A hadtápszervezetek meghatározott szakmasztruktúrájú hivatásos, polgári, sorkatonai – ezen túlmenően tartalékos – állománya meghatározó jellegű, és a rendszeresített eszközökkel, valamint anyagi készletekkel együtt szervezetet alkot, kifejezi a hadtápot, mint a biztosítás terén reá háruló folyamat termelőerejét. (3. számú ábra.)

Ezzel a modellel egyelőre eleget tettünk annak a tényezőnek, illetve követelménynek, hogy a szervezet minden esetben ember és technika konkrét feladataira, tevékenységre létrehozott, megfelelő arányú együttese. Említettük azonban, hogy az anyagi-technikai bázis realizálása, a szervezet mozgásba hozása meghatározott rend, technológia, a mi esetünkben szabályozott harci-harcászati, vezetési, illetve sajátos gazdasági, esetenként műszaki, a felkészítés terén pedig képzési folyamatok szerint valósul meg.

Még ezt figyelembe véve, a hadtápbiztosítás rendszerének egyszerűsített modellje a 4. számú ábra szerint alakul.

Szeretném elkerülni azt, hogy pályázatom esetleges olvasói a fentiekben vázoltakat elvont, okoskodó, „akadémikus”, a tudományos munka praktikumá szempontjából nem jelentős eszmefuttatásnak tekinték. Ezért hangsúlyozom, e modell ilyen egyszerű rendezésére éppen azért volt szükségem, hogy egyes elemekre a környezetből ható tényezőket, illetve egymásra, a funkcionálás során jelentkező befolyásaikat csoportosítani, illetve rendezni tudjam. Ezért a következőkben a figyelmemet a rendszeren, a hadtáp körén kívül álló területekre irányítom.

2. A hadtápot befolyásoló környezet és annak behatási csatornái

A hadtápbiztosítási rendszer szempontjából a legalapvetőbb környezeti elem maga a fegyveres erő, fegyveres szervezet, melynek ő maga alrendszerét képezi. Egyértelmű, hogy a fegyveres küzdelemben részt vevő, azt alapvetően megvívó csapatok, harci kötelékek, mint követelménytámasztó elemek, ha úgy tetszik „megrendelők” meghatározó, mégpedig elsődlegesen meghatározó tényezőt képeznek a mi szempontunkból. Ezt egy szovjet szerző igen figyelemreméltó cikkében így fogalmazta meg: „A fegyveres erők anyagi-technikai bázisában és szervezeti felépítésében végbemenő mennyiségi és minőségi változások, a hadművészet elméletében, a csapatok harckiképzésének gyakorlatában és a haditevékenységek megvívásának módjaiban végbemenő átalakulások meghatározó befolyást gyakorolnak a hadtáp fejlődésére.”³

Az idézet azért fontos, mert egyértelműen tükrözi a hadügyben végbemenő immanens fejlődést, a hadügy egyes egymásra ható elemeinek belső rendjét, úgymint: haditechnika-szervezet-harceljárás-felkészítés, kiképzés; továbbá ennek hadtápra gyakorolt hatását. Megítélésem szerint a biztosítás szférája ebben a dialektikus és logikus belső fejlődési rendben nem annak végpontjaként, ötödik fokozatként jelenik meg, hanem az egyes fejlődési elemek konkrét részeként is, az 5. számú ábra szerint.

Koscs professzor az idézett néhány sorban a „fegyveres erők anyagi-technikai bázisa” kifejezést alkalmazza. Ezt kihasználva kezdeném meg a hadtápbiztosítási rendszer környezeti elemeinek modellbe rendezését azzal, hogy – megítélésem szerint – a hadtáp anyagi-technikai bázisa a fegyveres erők anyagi-technikai bázisának részét, alrendszerét képezi, mely rendszeren belül az alapvető elemet a haditechnikai bázis képezi (6. számú ábra).

Egyértelmű, hogy a hadtáp fejlődése szempontjából meghatározó tényezők primer oldalát a fegyveres erők által támasztott követelmények képezik. Amik ezt a kört csak kibővítik, azok a faktorok, amelyek magának a fegyveres erőnek, a MN-nek is környezetét, mégpedig meghatározó környezetét képezik. Ezek két irányból jelentkeznek: először a fejlett szocializmus építésének alapvető érdekeiből, illetve az építés eredményeként jelentkező politikai-társadalmi-gazdasági változásokból, helyzetből; másodsor nemzetközi kötelezettségeinkből, a Varsói Szerződés, a koalíció belül ránk háruló feladatokból, a katonai munka- és hadszíntér megosztás tényezőiből.

Ezzel a magam részéről befejeztem az MN hadtáp fejlesztését meghatározó tényezők rendszer-jellegű, általános felsorolását. E követelményoldal azonban még távolról sem fejezi ki a környezetet, túl egyszerű lenne olyan képletet fel-

³ KUSCS: A fegyveres erők hadtápjának anyagi-technikai bázisa és fejlesztésének tendenciái. Voennaja Miszt, 1974. 11. szám.

állítani, mint: **KÖVETELMÉNYEK = FEJLESZTÉS**. A további 10-15 (illetve újabb 10-15) évek feladatait egyaránt korlátozó vagy serkentő objektív, illetve szubjektív feltételek, tehát lehetőségek közepette kell végrehajtanunk. E feltétel oldal figyelmen kívül hagyása konfliktusokat, ellentmondásokat, gyakorta „katasztrófákat” okozhat a fejlesztésben, a harckészültséget is károsan befolyásoló közvetlen, esetleg hosszútávú, nehezebben felismerhető hatásokat eredményezhet. Ezért véleményem szerint a fejlesztési elgondolások megfogalmazásánál ezeket a feltétel oldalakat a követelményeknél is mélyebben és sokoldalúbban kell elemezni. Itt kell még nagyobb figyelmet szentelni a tudományos előrelátásnak. Nagyon hatásos példák tömegét lehetne felhozni, mint azt némely, a **HONVÉDELEM**-ben megjelent cikkemben már meg is tettem, de itt szándékosan mellőzöm őket.

A hatástényezők teljes rendszere tehát a 7. számú ábra szerint alakul. Ezek a feltétel-lehetőség-körülmény tényezők már csak részben jelentkeznek a MN szervezetén belül, zömükben az általános társadalmi-természeti közegben található. Saját megítélésem szerint a fejlett szocialista társadalom építésével együttesen kibontakozó tudományos-technikai forradalom, illetve annak egyenes következményeként a gazdaságban és életmódban jelentkező változások képezik ezeknek a hatásoknak a magját, középpontját.

Ezek után megkísérlem a hadtápbiztosítási rendszer egészének, illetve elemeinek fejlesztését meghatározó és befolyásoló külső (környezeti) és belső (immanens) hatástényezők egységes modellben való ábrázolását, a 8. számú ábra szerint.

Mint már több esetben is hangsúlyoztam, e rendszertényezők vizsgálata részéről nem volt öncél, pályázatomban e rendszernek megfelelően próbáltam összefoglalni azokat a várható folyamatokat, eseményeket, jelenségeket, helyzet-tényezőket, melyek néphadseregünk hadtápjá következő hosszútávú, tehát két ötéves tervet felölelő fejlesztési időszakában kiinduló pontot és behatároló vonalakat jelentenek számunkra.

Megítélésem szerint az általam vázolt modell nemcsak „tartalomjegyzékét”, részletes vázlatát alkothatja az e tárgyban prognózis jelleggel készülő általános, vagy ágazati tanulmányoknak, de ismeretelméleti, módszertani szempontból is fontos, irányt adhat az előrejelzésük kidolgozási sorrendjének. Nem volt szándékom, hogy a feltárt hatástényezőket tartalommal is kitöltssem, mert ezt más kötelezettségekből eredően már megtettem.

(Az 1-8. számú ábra a folyóirat végén található.)

Néhány logikai probléma a hadtápbiztosítás elméletének fejlődésében

*Dr. Generál Tibor alezredes,
a hadtudományok kandidátusa*

A tudományos-technikai forradalom – és ennek talaján a hadügy forradalmának közismert szakaszai – megteremtették azokat az anyagi eszközöket, amelyek a fegyveres küzdelem jellegének, a katonai szervezetek struktúrájának és a katonai (csapat) vezetés módszereinek gyökeres megváltoztatásához vezettek.

A változás és fejlődés a társadalmi (benne: a katonai) szervezetben – végsősoron – ugyanolyan objektív törvényeknek (tendenciáknak) engedelmessé válik le, mint a valóság bármely más jelenségében, azzal a sajátos különbséggel, hogy a társadalmi szervezetben a szubjektív faktor nagyobb szerepet játszik (időszerűség felismerése, az alternatívák közötti választás lehetősége, az érdekkonfliktusok stb.). Mint minden társadalmi változás, a katonai rendszer fejlődése is először „a fejekben” valósul meg, és csak azután tárgyasul.

Ennek megfelelően a hadtápbiztosítási rendszer változása, fejlődése is először a hadtápbiztosítás elméletében bontakozik ki¹, amely nem más, mint a hadtápbiztosítás rendszerének és gyakorlatának tudományos igényvel fellépő, átfogó és szabatos tükörképe. Az utóbbi időkben több szerző foglalkozott ennek az elméletnek a rendszerezésével, melynek során feltárták jellemző vonásait.

A hadtápbiztosítás elmélete a hadművészet szerves része, összetevője. A hadművészet részterületeinek megfelelően a fegyveres erők (csapatok) mindenoldalú biztosítási módjainak keretén belül azokat a törvényszerűségeket, összefüggéseket, szabályszerűségeket, rendszerbeli és módszertani elveket kutatja, amelyek a hadtápbiztosítás komplex és ágazatonkénti megvalósításának célszerű módozataira vonatkoznak. Tárnya szerint biztosítással foglalkozik, így kutatásainak zömét nem előre végzi, hanem a fegyveres küzdelem új eszközeihez, eljárásaihoz, az általa támasztott követelményekhez igazodik, a felmerült kérdéseket együtt vizsgálják.

A hadtápbiztosítás elméletének saját tárgya, belső logikája, megfelelő szakmai nyelve (szakterminológiája) és megfelelő kutatási módszere van. A szakmai nyelvezet és módszer fejlődésének folyamatos alapját egyfelől a hadmű-

¹ Pontosabban: „A hadigazdaság és a hadtáp elméleté”-ben. L.: a Honvédelem 1978. 1. száma 8. oldalán közölt szöveget.

vészet általános elmélete, másfelől a rendszerelmélet, a vezetéselmélet, továbbá a gazdasági, a műszaki és az orvostudományok képezik. Ugyanakkor a hadtápbiztosítás elmélete maga is elvi alapul szolgál a hozzátartozó szakmai elméletek részletes kifejtéséhez.

Mint minden elméleti rendszer, így a hadtápbiztosítás elmélete is megfelelően képlékeny, mozgó és fejlődő logikai építmény. Az a körülmény, hogy a hadtápbiztosítás elmélete a többi – vele összefüggő – tudománnyal és tudományággal együtt fejlődik, megköveteli, hogy eredményeit elméleti és gyakorlati művelői megfelelő rugalmassággal alkalmazzák.

A fejlődés a hadtápbiztosítás elméleténél is az ellentmondások tételeződé-
sének, és lassú vagy gyors feloldásának útján megy végbe (problémamegoldás). Ennek során alapvetően ugyanazon gyakorlati tényeket tükröző elméleti érvek csapnak össze oly módon, hogy ezeket az érveket a felek így, vagy úgy – gyakran lenyűgöző logikával – csoportosítják és használják fel a helyzetükből, érdekeikből is fakadó álláspontjuk védelmében. A megismerésnek, továbbá az ismeret gyakorlati igazolásának és felhasználásának ez természetes velejárója, ezért ebben nincs semmi kivetnivaló. A kivetnivaló abban van, ha valaki az objektív igazságot összekeveri a logikával, nem tartja be a bizonyítás szabályait – vagyis eleve az igazság csalhatatlan „bajnokaként” lép fel.

Az igaz ismeret feltárásának, bizonyításának és célszerű gyakorlati felhasználásának fentebb vázolt útja a hadtápbiztosítás elméletében is odavezet, hogy irodalmi- és szabályzatbázisában előfordulnak az egymásnak részben, vagy egészen ellentmondó fogalmi műveletek, ítéletek, elvek és szabályok. Ez a tendencia különösen érvényesül napjainkban, amikor a hadügy forradalmának harmadik fejlődési szakasza valósul meg. E forradalom lezajlása során azonban látni kell a „letisztulás”, az „elvek kikristályosodásának” ellentendenciáját is, mely hangsúlyosan befolyásolja az elmélet fejlődésének folyamatát. A két tendencia hatásának viszonyai között a hadtápbiztosítás elveit is a gyakorlati élet következményeihez lehet és kell hangolni.

A Magyar Néphadsereg az Egyesített Fegyveres Erőkhöz tartozik, ezért hadtápbiztosítási elmélete alapjaiban megfelel a szocialista (koalíciós) hadművészet hadtápbiztosítási elméletének. Az általános elméleti megfelelésen belül azonban néhány olyan sajátosság is érvényesül, melyek főleg néphadseregünk katonapolitikai és katonaföldrajzi helyzetével függnek közvetlenül össze. Ez a körülmény a mi viszonyaink között további ellentmondásokhoz vezethet. Ezért a hadtápbiztosítás elmélete és gyakorlata hazai művelőinek – az általános összefüggések és elvek keretén belül – főleg azoknak a különös ismérveknek egyértelmű feltárására, szabatos meghatározására, megfogalmazására kell törekedni, amelyek a koalíciós hadműveletekben részt vevő magyar csapatok hadtápbiztosítására vonatkoznak.

Az utóbbi években megjelent új szabályzatok, parancsok és utasítások egyfelől új fogalmakat alkalmaztak, másfelől részben más értelemben használják a régieket, vagy ugyanazon tárgyra különböző kifejezéseket honosítottak meg. A jelen munka célja, hogy a hadtápbiztosítás elméleti kérdéseivel foglalkozó szakemberek és munkaközösségek figyelmét ráirányítsa azokra a legfontosabb hadtápbiztosítási terminológiai kifejezésekkel, fogalmakkal kapcsolatos ellentmondásokra, problémákra, melyeknek összefgyvernemi kihatásai is vannak. Egyben olyan ajánlások kimunkálását is célul tűzi ki, amelyek segítik a döntésre jogosult

szerveket – többek között – az oktatáson belüli egyértelem megteremtésében, esetleg egy átfogó munka szélesebb keretei között.

1. Mindenekelőtt magával a „*hadtáp*” fogalmával célszerű foglalkozni.

Általában elfogadott jelenlegi meghatározása a „Csapathadtáp Utasítás”-ban az alábbi formában történik: „A csapathadtáp a magasabbegységek, egységek és alegységek állományába tartozó hadtápegységekből és -alegységekből, valamint a náluk levő anyagi eszközkészletekből áll.”²

Lényegében ugyanezen ismérvek szerepelnek pl. „A szárazföldi csapatok hadművelési hadtápjá” c. tanszékletben is hadművelési hadtápra, front- és hadsereghadtápra alkalmazva.³

Ezenkívül az utóbbi 10–12 évben megjelent összes segédlet, tankönyv stb. is többnyire ezeket az ismérveket használja.

A Nagy Szovjet Enciklopédia a hadtáp fogalmának tágabb és szűkebb értelmét különbözteti meg. Tágabb értelemben a hátországot (vagyis a fegyveres küzdelem dologi és szellemi erőforrásait), illetve a szárazföldi csapatok egész mögöttes területeit is belefoglalja a hadtáp fogalmába. Szűkebb értelemben a fent idézett meghatározás ismertetőjegyeit, vagyis alapvetően a fegyveres erők (csapatok) állományába tartozó és ezen erők hadtápbiztosítására hivatott katonai szervezeteket, a náluk levő anyagi eszközkészleteket és a működésükhöz szükséges más feltételeket érti a hadtáp fogalmán.

A gyakorlati életben néphadseregünkben a hadtáp fogalmát kettős értelemben alkalmazzák és a két értelmet – rendszerint a kötelmek és a felelősség relativizálása céljából – egyesek összemossák vagy túl mereven fogják fel. Első értelemben valamennyi ellátó, szállító, javító, vontató, egészségügyi, repülőter-műszaki, baleseti mentő és katonaközlekedési szervezetet, valamint ezek szakvezető szerveit is beleértik. Ilyen értelemben használatosak pl. az olyan kifejezések és szókapcsolatok, mint a hadtápbiztosítás, hadtáp megszervezése, a hadtáp felkészítése, hadtápfelderítés, hadtápszervezetek, a hadtáp felépítése, csoportosítása, a hadtáp települése, ártelepülése, a hadtáp életképessége stb.

Második értelemben csak a parancsnok hadtáphelyettesének alárendelt szolgálati ágakat (közlekedés és szállítás, üzemanyag, élelem, ruházar és – magasabbegységektől felfelé – az egészségügy; az elhelyezési szolgálatot újabban csak háborús körülmények között) foglalják e fogalom keretébe. Ebben a második értelemben használatosak pl. a parancsnok hadtáphelyettese, hadtáptiszt, hadtáp-sorállomány, hadtápgazdálkodás, hadtápanyagok, hadtáptechnika; harc-készültség, mozgósítás hadtápbiztosítása stb. szókapcsolatok.

A félreértések lehetőségének csökkentése érdekében célszerű az utasításokban, segédletekben és a mindennapi gyakorlatban részletesen körülírni, hogy mikor, milyen értelemben használjuk a „hadtáp” fogalmát. Ezt abból a célból kell végrehajtani, hogy a „hadtápbiztosítás” fogalomkörébe tartozó tevékenységekért felelős valamennyi személy és szerv tisztán értse felelősségét és kötelmeit, amennyiben a „hadtáp” átfogó kategóriájának alkalmazásával kap utasítást, vagy jelentést tesz.

A fennálló bonyolult terminológiai helyzetben ugyanis szükségképpen problematikussá válhat pl. az Ált/67. Harcászati Szabályzat (hadosztály–ezred) 533.

² Htp/3. Csapathadtáp Utasítás. HM 1965. I/2. pont. 4. oldal.

³ Kl.1170/1386. A szárazföldi csapatok hadművelési hadtápjá MNHF 1971. 5. oldal.

pont utolsó bekezdésének („A hadtápot a ... parancsnok a hadtáphelyettesén keresztül, a technikai biztosítás terén pedig technikai helyettese útján vezesse”); vagy az 534. pont első bekezdésének („A ... parancsnok hadtáphelyettese a hadtáp közvetlen szervezője”) következetes végrehajtása.

A hadtáp fogalmának többféle értelmezéséből eredő félreértések lehetőségét csökkenti e fogalom felosztására irányuló logikai művelet. A hadtápot vertikálisan, horizontálisan és vezetési elvek alapján oszthatjuk fel.

a) A *vertikális* felosztás a fegyveres erők szervezeti felépítését követi, tehát – ennek megfelelően – beszélhetünk

– hadászati (központ) hadtápról;

– hadműveleti (front, összefegyvernemi-, harcokosi-, légi-, honi légvédelmi, légvédelmi körzet; flotta, haditengerészeti bázis, hátországvédelmi katonai erők, hadtest) hadtápról;

– csapat- (harcászati) hadtápról.

b) A *horizontális* vizsgálat alapján a hadtápot a haderő- és fegyvernemi tagozódásnak megfelelően osztályozzuk (a Központ Hadtáp összhaderőnemi jellegű).

c) *Vezetési elvek szerint* egyfelől az alá-fölérendelési viszonyok, másfelől a vezető-végrehajtó viszonyok képezik a felosztás alapjait.

– *Alá-fölérendelési viszony szerint* megkülönböztetjük a hadtápnak azokat a szervezeteit, amelyek a parancsnok hadtáphelyettesének közvetlenül vannak alárendelve, azoktól a szervezetektől, amelyek a komplex hadtápbiztosítási rendszerben más vezetőszervek (személyek) alárendeltségében működnek.

– *Vezető-végrehajtó viszony szerint* a hadtáp esetében is megtalálhatók a hadtápvezetésben részt vevő, illetve a végrehajtó szervezetek.

Hadtáp vezetőszervek a parancsnoki vezetéshez tartozó személyek; a koordinátor hadtáptörzsek (szakhadműveleti vagy tervező-szervező szervek); a szolgálati ág főnökségek (vezetők); illetve az ilyen funkciók ellátásával megbízott személyek.

Végrehajtó szervek – valamennyi tagozatban – a rakéta-technikai; az ellátó; az önálló gépkocsiszállító; a javító; a vontató-javító; a közlekedési; az egészségügyi; a repülőter kiszolgáló; repülő műszaki; a termelő; a szolgáltató katonai szervezetek, illetve a népgazdaságból átvett ilyen vagy hasonló üzemek.

A hadtáp fogalma helyes alkalmazásának – mint a fentiekből is kiténik – rendkívül nagy elméleti és gyakorlati jelentősége van, mivel kisugárzik a hadtápbiztosításhoz tartozó valamennyi tevékenység és rendszabály egyértelmére és végrehajtásának egységére.

2. Hasonlóan fontos a „*hadtápbiztosítás*” kategóriájának rendezése is.

Általánosan használt jelenlegi meghatározása szintén a „Csapathadtáp Utaítás”-ban foglaltak szerint történik: „A hadtápbiztosítás magában foglalja mindazokat a rendszabályokat, amelyek a hadtáp megszervezésére, valamint a csapatok anyagi, technikai, egészségügyi és egyéb irányú biztosítására és kiszolgálására irányulnak”.⁴

⁴ Lásd: a 2. sz. lábjegyzetben hivatkozott utasítás I/1. pont 3. bekezdésében foglaltakat.

E meghatározás burkolt fogyatékoságai az alábbiak:

- feltételezi a „hadtáp” fogalmának egyértelmű meghatározását,
- nem tűnik ki, hogy mely szélesebb katonai tevékenységkörhöz (csapatok biztosítása) tartozik,
- a „rendszer szabályok” szó nem fejezi ki a gyakorlati végrehajtást, a tevékenység mozzanatát,
- nem tisztázott az „egyéb irányú” biztosítás tartalma és kapcsolatai.

E fogyatékoságokat alapvetően kiküszöböli a 01/1974. sz. HM parancs (továbbiakban: „Alapokmány”), mely a hadtápbiztosítás célját tárja – a fenti meghatározástól eltérő, alábbi formában – fel: „Az Egyesített Fegyveres Erők hadtápbiztosítását a csapatok fegyverzeti, technikai, rakéta-, lőszer-, üzemanyag- és egyéb anyagi eszköz-szükségleteinek teljes kielégítése, továbbá a különféle katonai szállítások időben történő végrehajtása, a fegyverzet és a technika harci alkalmazásra készen tartása és gyors helyreállítása, a sebesültek és betegek részére történő segélynyújtás, a légi erők és a flotta megbízható települését biztosító feltételek megteremtése, valamint a csapatok harctevékenységének és életkörülményeinek biztosításával kapcsolatos más speciális feladatok megoldása céljából kell megszervezni.”⁵

A hadtápbiztosítás fogalmát csupán az állandó harc-készültség időszakára határozza meg a „Csapathadtáp Szabályzat” (Tervezet) – ismét más értelemben.⁶

Gyakran használják az olyan szókapcsolatot is, mint a „mindenoldalú hadtápbiztosítás”.

A hadtápbiztosítás fogalma tulajdonképpen a hadtápszervezetek és a hadtáphegység szervei rendeltetés szerű feladatainak elvont általánosítása.

A fent idézett szövegekben foglalt ismertetőjegyeket felhasználva tehát a hadtápbiztosítás fogalmát úgy célszerű meghatározni, hogy abból feltétlenül tűnjön ki:

- ez a tevékenység a csapatok biztosításának egyik alapvető ága (szélesebb fogalom alá rendelés);
- felöleli a fegyveres erők anyagi, technikai, egészségügyi, közlekedési és szállítási, és más dologi szükségleteinek kielégítésére, valamint a légi erők és haditengerészeti flotta megbízható települési feltételeinek megteremtésére irányuló tervszerű tevékenység egységes (komplex) rendszerét;
- békében és háborúban egyaránt érvényes.

A tárgyalt fogalom helyes meghatározásának szintén jelentős elméleti és gyakorlati kihatásai vannak, mivel:

- a) összefügg a „csapatok biztosítása” fogalomkörrel, annak részét képezi;
- b) visszahat a „hadtáp” fogalmára;
- c) kisugárzik a csapatok valamennyi dologi szükséglete kielégítésének megszervezésére és megvalósítására;
- d) a „mindenoldalú hadtápbiztosítás” használata zavart okozhat a „csapatok mindenoldalú biztosítása” terminológia értelmezésében, ezért nem célszerű alkalmazni.

⁵ 01/1974. HM parancs. Alapokmány érvénybe léptetése. I/2. pont, 7. oldal.

⁶ 99–69/74. Csapathadtáp Szabályzat (tervezet) MNHF-ség. 145. oldal.

Természetesen a fogalom kidolgozásához – az ágazati alkotóelemek fel-tárásán kívül – hozzátartozik a funkcionális alkotóelemeknek a leírása is, ame-lyek átfogják a hadtápbiztosítás ágait, és egységes rendszerre kövcsolják (a hadtáp felkészítésére, felépítésére, vezetésére, életképességének fenntartására stb. irányuló revékenységek és rendszabályok).

3. A fent elemzett fogalmakkal szorosan összefüggő a „*csapatbaptáp*” szak-mai terminológia is.

A MNK Fegyveres Erőinek Szolgálati Szabályzata a „csapatok” fogal-mába a seregtesteket, a hadműveleti-harcászati magasabbegységeket, a maga-sabbegységet, az egységet, alegységet és önálló alegységet sorolja.⁷ Ugyanakkor valamennyi érvényben levő alapvető okmány a „csapathadtáp” fogalmán a magasabbegységek, egységek és alegységek állományába tartozó hadtápszerveze-teket érti.⁸

Bonyolítja a fogalom egységes értelmezését az a körülmény, hogy pl az „Alapokmány”-ban a „csapatok hadtápbiztosítása”, vagy „szövetséges csapatok hadtápjá” szóösszetételekben a „csapat” fogalma a Szolgálati Szabályzat által meghatározott módon van alkalmazva.⁹ Ahhoz, hogy megteremtjük a „csapat-hadtáp” fogalmának azonos értelemben való használatát, az alábbi alternatív megoldás kínálkozik:

a) A hagyományok miatt – továbbá azért, mert a szovjet terminológiában is régi értelemben hagyták a „vojszkovoj túl” fogalmát – meg hagyjuk a fo-galom jelenlegi meghatározását, de használata közben megköveteljük a rész-letes, árnyalt körülírást.

b) Bevezetjük a „harcászati hadtáp” fogalmát és emiatt átdolgozzuk vagy helyesbítjük az érvényben levő okmányokat. Ez utóbbinak hátránya még, hogy a „harcászati hadtáp” kifejezés a békeszolgálatban rosszul alkalmazható.

A csapathadtáp fogalma szerves összetevője a különböző tagozatokból fel-épülő hadtápbiztosítási rendszert – teljes szélességben és mélységben – tükröző szakmai fogalomkörnek. Lényegében az e fogalomban általánosított valóságos katonai szervezetek és anyagi eszközök adott halmazát – bármely szóval jelöl-ve – meg kell különböztetni a hadműveleti és a hadászati (központ) hadtápok-tól, mivel az utóbbiaktól lényegesen eltérő szervezeti és működési feltételek kö-zött tevékenykedik.

4. Számos probléma merül fel a „*hadtápalegységek, -egységek, magasabb-egységek, -intézetek, -szervek* fogalomkörével is.

Jelenlegi szabályzataink, utasításaink, segédleteink és tankönyveink a kü-lönböző hadtáp tagozatokhoz tartozó katonai szervezeteket és a fegyveres erők-nek átadott vállalatokat a hadtáp megszervezésére és a hadtápbiztosítási ága-zatok tevékenységére vonatkozó ismeretek kifejtése, elemzése során gyakran a fenti részletességgel sorolják fel. Ezek szerint a hadászati (központ) és a hadműveleti hadtápban legalábbis „hadtáp magasabbegységek, -egységek, -al-

⁷ Alt/20. A MNK Fegyveres Erőinek Szolgálati Szabályzata 14. pont 16. oldal.

⁸ Pl. MN Harcászati Szabályzata, hadosztály–ezred 532. pont; Htp/3. Csapathadtáp Utasítás 3. pont; 01/1974. HM parancs („Alapokmány”) 7., 8. és 13. pontok második be-kezdései.

⁹ Lásd: a 4. sz. lánjegyzetben idézett parancs 5. és 9. pontjait, 8., 11. oldal.

egységek, -intézetek, vállalatok”; a csapathadtápban pedig „hadtápalegységek, -egységek,” felsorolást kell alkalmazni.

A hadtápbiztosítás alapjait általában kifejtő okmányokban – a jelenlegi gyakorlat szerint – részletesen fel kell sorolni valamennyi olyan szervezeti egységet, amelyek – alaprendeltesük szerint – részt vesznek a hadtápbiztosítás folyamatában. A vázolt körülmény gyakran oda vezet, hogy ezeket a szervezeteket egy nyomtatott oldalon többször (néha ötször-hatszor) is felsorolják, amely da-gályossághoz vezet és nagymértékben zavarja a szöveg szabatoságát.¹⁰

Tekintettel arra, hogy a MNK Fegyveres Erőinek Szolgálati Szabályzata meghatározza és felosztja a „katonai szervezetek” fogalmát¹¹, továbbá arra, hogy a hadtáphoz központi és egyéb szervek, intézetek és csapatok is tartoznak, ezért – a dedukció elve alapján – logikai szabálysértés nélkül alkalmazhatjuk a „hadtápszervezetek” terminusát, melyben a fent felsorolt valamennyi szervezeti elemet összevonhatjuk.

Amennyiben a „hadtápszervezetek” fogalmának fenti értelmű alkalmazását bevezetjük és leszabályozzuk:

- a) biztosíthatjuk a Szolgálati Szabályzat szellemének érvényesülését;
- b) elősegíthetjük a hadtáp szakszövegek szabatoságát, árnyalt érthetőséget;
- c) tömöríthetjük a mondanivalót.

5. Új kérdésként merült fel a „hadtápbiztosítási rendszer” kategóriája.

Az „Alapokmány” – a korszerű rendszerelmélet eredményeit felhasználva – bevezeti és alkalmazza a „hadtápbiztosítási rendszer” fogalmát¹², amellyel a legújabb szovjet szakirodalomban – de néhány hazai irodalmi termékben is – egyre gyakrabban találkozunk. Ugyanakkor azonban hivatalosan elfogadható meghatározást és felosztást sehol sem találunk, csak megfelelő olyan utalásokat, amelyekből következtetni lehet annak a kutató munkának az eredményére, amelyet lényegében ebben a fogalomban összegeztek.

Ezen utalások és következtetések alapján célszerű az alábbi olyan meghatározás-tervezetet vizsgálni és vitaalapként rendelkezésre bocsátani, amelynek a kimunkálásánál mind a hadtápbiztosítás alkotóelemeit, mind a „rendszer” fogalmának általánosan elfogadott deffinícióját figyelembe vettük. „A hadtápbiztosítási rendszer a katonai rendszer alrendszere, a hadtápbiztosítás ágainak és ezek ágazatainak, a hadtápvezetés szerveinek, hadtápszervezeteknek, hadtáptagozatoknak és az ezekhez tartozó ellátási-, kiürítési szakaszoknak, továbbá megfelelő rendszabályoknak olyan kapcsolata (mechanizmusa), mely saját elvek és törvényszerűségek szerint működő viszonylagos egészet alkot.”

A fentiek szerint deffiniált hadtápbiztosítási rendszer összetevői két alapon vizsgálhatók.

- a) A szaktevékenység fajtái szerint vannak:
 - *funkcionális* összetevők, azok a viszonylag azonos típusú szervezetek és szabályozó viszonyok (eszközök, rendszabályok), amelyek a hadtápbiztosítás

¹⁰ Pl. a Htp/3. Csapathadtáp Utasítás I. fejezetének valamennyi lapoldalán kétszer-háromszor szerepel a „hadtápegységek, -alegységek”, illetve az Alapokmány 9. oldalán négyszer, 11. oldalán pedig hatszor került felsorolásra a „hadtáp magasabbegységek, -egységek és -intézetek” szókapcsolat.

¹¹ A 13., 14. és 15. pontokban.

¹² Lásd: a 4. sz. lábjegyzetben idézett okmány 7., 8. és 11. oldalain.

valamennyi ágát átfogják és integrálják. Ilyenek a hadtápbiztosítás megszervezésére és a hadtápfelderítésre irányuló rendszabályok, a táborig automatizált csapatvezetési rendszer (TACSVÉR) hadtápalrendszere, a katonák közlekedés rendszere, a katonai anyagmozgatás rendszere, a haditechnika igénybevételenek tervező, megelőző, kiszolgáló (TMK) rendszere stb.

– *lineáris* (ágazati) összetevők a hadtápbiztosítás ágai és ezeken belül az anyagi biztosításhoz tartozó ellátási ágazatok, a technikai biztosítás ágazatai, az egészségügyi biztosítás területei, az építő- és elhelyezési szakágazatok stb. (Lásd: az érvényben levő szabályzatok, utasítások szerint).

b) A katonai rendszernek való megfelelés alapján:

– *batókörok* szerint megkülönböztetjük a parancsnoki vezetés alárendeléhez tartozó hadtápszerveket, az általános hadtápalrendszert (koordinátor) szerveket, a hadtápbiztosítást végző szolgálati ágazatokat, továbbá a hadtápbiztosításba a fegyvernemek és más szolgálati ágazatok részéről bekapcsolódó szerveket, illetve minden esetben szervezetek feszes munkamegosztásának szabályozóit.

– *tagozatok* szerint – a hadművészet felosztását követve – megkülönböztetjük a hadászati (központ-), a hadműveleti- és a csapat- (harcászati) hadtápbiztosítási alárendeléseket.

A „hadtápbiztosítási rendszer” fogalma szervesen illeszkedik a korszerű katonai rendszerelmélet alapvető szakfogalmai közé. Belső struktúrájának ki kell fejeznie a katonai rendszer felosztásának általános metodikáját, de a sajátos hadtápalrendszereket és a hadtápbiztosítási ágazatokat is.

6. Az összes eddigi terminológiai problémák visszatükröződnek „a hadtápalrendszervezés”-nek fogalmában.

Az MN Harcászati Szabályzata hadosztály-¹³ezred, továbbá a Csapat-¹⁴hadtápalrendszervezés és más alapvető szabályzatok, utasítások és egyéb okmányok „a hadtápalrendszervezés” fogalmát használják, melyhez hozzásorolják:

- a hadtápalrendszervezetek felkészítését;
- telepítését és áttelepítését a csapatok időben és folyamatosan történő anyagi, technikai és egészségügyi biztosítása céljából;
- az után- és hátraszállítási utak kijelölését, előkészítését;
- a hadtápalrendszervezési tervdokumentumok elleni védelmére, őrzésére és védelmére irányuló rendszabályokat.

Ugyanakkor az „Alapokmány” a „hadtápbiztosítás megszervezés”-nek fogalmát használja, amelybe belefoglalja:

„a hadtápalrendszervezésről háborús helyzetre időben történő áttérésre való felkészítésével, a hadtápalrendszervezésével, a katonai szállítások megszervezésével, az anyagi, technikai, szállítási, egészségügyi, repülőter-műszaki, repülőter karbantartó, baleseti mentő és egyéb hadtápbiztosítási ágazatokkal, továbbá a hadtápalrendszervezési és feszes vezetésével és az egész hadtápbiztosítási rendszer életképességének fenntartásával kapcsolatos összehangolt rendszabályok tervezését és végrehajtását a fegyveres küzdelem megvívásának viszonyai között.”¹⁵

¹³ Ált/67. A MN Harcászati Szabályzata, hadosztály-¹³ezred. HM 1964. 536. pont, 315. oldal.

¹⁴ Lásd: a 2. sz. lábjegyzetben hivatkozott utasítás 6. pontját, 7. oldal.

¹⁵ Lásd: a 4. sz. lábjegyzetben hivatkozott okmány 2., 3., 4., és 5. pontjait. Az idézet a 7. oldalról.

A két fogalom hivatalos meghatározásának hiánya és egymástól eltérő felosztása által felidézett problémát motiválja az a körülmény, hogy a hadműveleti hadtáp kérdéseivel foglalkozó elméleti anyagok is a „hadtáp megszervezése” fogalmát használják, melyet a „Csapathadtáp Utasítás”-ban foglaltaknak megfelelően alkalmaznak a hadműveleti hadtáp viszonyaira.¹⁶

A felmerült dilemma megoldása érdekében célszerű lenne:

a) eldönteni, hogy melyik fogalmat használjuk, illetve a kettő közül esetleg melyiket, milyen hadtáptagozatra alkalmazzuk?;

b) e fogalmakat meghatározni, felosztani és tartalmukat részletesen kidolgozni.

A hadtáp-(biztosítás) megszervezésének valamennyi rendszabálya átfogja a hadtápbiztosításban részt vevő összes vezető- és végrehajtó szervet – függetlenül attól, hogy a parancsnok hadtáphelyettesének, a parancsnok technikai helyettesének, vagy más fegyvernemi és szolgálatiág-főnöknek vannak-e alárendelve –, ezért hatásköri szempontból rendkívül fontos e tevékenység tartalmának részletes tisztázása. Ugyanakkor a fogalom meghatározása és felosztása visszahat a „hadtáp”, a „hadtápbiztosítás”, a „hadtápbiztosítási rendszer”, továbbá a hadtápbiztosítás ágazataival kapcsolatos valamennyi szűkebb fogalomra is.

7. Szintén új terminológiaiaként merült fel a „*hadtápbiztosítási rendszer életképessége*”-nek kategóriája is.

Az „Alapokmány” alkalmazza a „hadtápbiztosítási rendszer életképessége”-re vonatkozó összetett fogalmat¹⁷, de számos – az utóbbi években közölt – tudományos jellegű munkában is lehet találkozni ezekkel a kifejezésekkel.

Problémát okoz az a körülmény, hogy a tárgyban szereplő fogalom részletes és hivatalos meghatározása sehol sem szerepel. Bizonyos utalás történik a probléma egyes vonatkozásainak feltárására az „Alapokmány” megfelelő helyén, ahol megfogalmazást nyert, hogy: „A hadtápbiztosítási rendszer életképessége a hadtáp magasabbegységek, -egységek, -intézetek és anyagi eszközkészletek széttagolt elhelyezésével, továbbá a terep védelmi és álcázó sajátosságainak maximális kihasználásával érhető el. A legfontosabb hadtáp magasabbegységek, -egységek, -intézetek és anyagi eszközkészletek számára fedezékeket kell előkészíteni.”¹⁸

Az „életképesség” komplexitást kifejező kategória és így – a fenti idézetnek is megfelelően – a hadtápbiztosítás egész rendszerére, nem pedig az egyes hadtápszervezetekre vonatkozik. Ugyanakkor azonban a hadtápszervezetek rendeltetészerű működőképessége, az erre való alkalmasságuk megőrzése, az egymással összefüggő tevékenységek feltételeinek megteremtése visszahat a rendszer egészének életképességére, ezért célszerű lenne a fentieknél tágabban értelmezni.

A „hadtápbiztosítási rendszer életképessége” fenntartásának követelményét – egy változatként – fel lehet tární úgy, hogy az a hadtápmunka folyamatosságára és viszonylagos teljességére vonatkozó követelmény, amelynek alapvető

¹⁶ Pl. a 3. sz. lábjegyzetben már idézett K1 1170/1386. sz. „A szárazföldi csapatok hadműveleti hadtápjá” című tansegédlet.

¹⁷ Lásd: a 4. sz. lábjegyzetben hivatkozott okmány 7., 8. és 11. oldalain.

¹⁸ Ugyanaz a 11. oldalon.

rendszabálya a hadtáp tömegpusztító fegyverek elleni védelem őrzése, védelme, a hadtáp szilárd és folyamatos vezetése, továbbá a célratörő politikai munka, de ezt a célt szolgálják az erőkből és anyagi eszközökből, kapacitásokból létrehozott és célszerűen megosztott (lépcsőzött) tartalékok, a hadtáp mélységben való lépcsőzése és szélességben való tagolása, a helyzetet által megkívánt működési formák és az ezeknek megfelelő belső csoportosítások létrehozása, az aktivitás és mozgékonyág, továbbá a (hadtáp-) sávban levő más erőkkel való együttműködés is.

A tárgyalt terminus kidolgozásának jelentős elméleti és gyakorlati kihatása van, mivel:

- a „hadtápbiztosítási rendszer életképessége” fogalmának célszerű meghatározása és felosztása visszahat a „hadtáp”, a „hadtápbiztosítás”, a „hadtápbiztosítási rendszer” fogalmára és alapot teremt a „hadtáp (biztosítás) megszerzése” fogalmának kidolgozásához;

- az életképesség fenntartása rendszabályainak feltárása a hadtápbiztosítás ágai tevékenységének leírását is meghatározza (pl. a katona-közlekedési rendszer életképessége összetevője lesz a hadtápbiztosítási rendszer életképességének).

8. A hadtáp békeállapotról háborús helyzetre való áttérésének értelmezése.

A hadtáp békeállapotról háborús helyzetre való áttérése kérdésével – ebben a megfogalmazásban – találkozunk a „Csapathadtáp Utasítás”-ban¹⁹, valamint az „Alapokmány”-ban is.²⁰

Ugyanakkor más intézkedések, illetve okmányok a „harckészültség-mozgósítás hadtápbiztosítása”, illetve a „hadtáp harckészültségi-mozgósítási feladatai” kifejezéseket (szókapsolatokat) alkalmazzák.²¹

E kétfajta kifejezőmód gyakran egymásnak megfelelő (szinonim) fogalomként szerepel.

Megoldásnak tűnik a „hadtáp békeállapotról háborús helyzetre való áttérése” kifejezést átfogó értelemben alkalmazni az összes alapvető parancsban és utasításban. Ez a tevékenység – „Alapokmány”-nak megfelelően – foglalja magába:

- a hadtápok magasabb harckészültségi fokozatokba való helyezését;
- mozgósításukat és az előírt anyagi tartalékok átvételét a Központ Hadtáptól;
- a szükséges hadtápbiztosító erők és eszközök előrevonását a meghatározott körletekbe;
- a hadtáp felépítését és közvetlen felkészítését a kitűzött feladatok végrehajtására.²²

A probléma megoldását indokolja, hogy a „hadtáp békeállapotról háborús helyzetre való áttérése” kifejezés áthidalást biztosít a békegazdálkodás és a háborús hadtápbiztosítás sajátos feladatcsoportjai között.

¹⁹ Lásd: a 2. sz. lábjegyzetben hivatkozott utasítás 5. pontját, 6. oldal.

²⁰ Lásd: a 4. sz. lábjegyzetben hivatkozott okmány 9. pontját, 11. oldal.

²¹ Lásd: pl. a 6. sz. lábjegyzetben hivatkozott szabályzat 153–156., 251–276. oldalain stb.

²² Lásd: a 4. sz. lábjegyzetben hivatkozott okmány 9. pontját, 11. oldal.

9. A hadtáp tömegpusztító fegyverek elleni védelme – megóvása.

Az MN „Harcászati Szabályzata hadosztály-ezred”, továbbá a „Csapat-hadtáp Utasítás”, illetve a legtöbb érvényben levő segédlet a hadtáp- (biztosítás) megszervezésének egyik feladatát a „hadtáp tömegpusztító fegyverek elleni védelme, őrzése-védelme” rendszabályaiként írja elő.

Ugyanakkor az „Alapokmány” ezt a kifejezést nem alkalmazza, hanem a hozzátartozó rendszabályokat besorolja a „hadtápbiztosítási rendszer életképességének fenntartása” feladatai közé.

Az utóbbi öt évben megjelent irodalom (pl. a leningrádi Lenin Renddel kitüntetett Hadtáp és Közlekedési Akadémia tankönyvei) viszont a „hadtáp megóvása” kifejezést használja, mely alatt a hadtáp tömegpusztító fegyverek elleni védelme rendszabályainak komplexumát érti.

A vázolt terminussal kapcsolatban a tömörségre való törekvés azt indokolja, hogy alkalmazzuk a „hadtáp megóvása” kifejezést, melyet illesszünk be a „hadtápbiztosítási rendszer életképességének fenntartása” feladatai közé.

A téma kihat az általános katonai terminológiára is, mivel részét képezi a „csapatok megóvása”-nak.

10. Katona-közlekedési ágazatok, katonai szállítási ágazatok, szállítóeszköz fajták.

A különböző utasításokban, segédletekben egymásnak megfelelő (szinonim) értelemben használják a „közlekedési ágazat”, „szállítási ágazat” kifejezéseket.

Az „Alapokmány” a Közlekedési biztosítás című fejezetében a „közlekedési ágazatok” és a „szállítóeszköz fajták” fogalmakat használja.²³

A „Katonai közlekedés” című tansegédlet egyes helyeken „szállítási ágazatok”-ról²⁴, más helyeken viszont a „közlekedés ágairól”²⁵ beszél. Az MHSZ vasútforgalmi tartalékos tiszti könyve „a közlekedés szállítási ágazatai” kifejezést használja.²⁶

Tekintettel arra, hogy a közlekedés a népgazdaság egyik ága, így a vasúti, közúti, víziúti és légi közlekedési fajták a közlekedés „ágazatai”. A szállítás „a közlekedés terméke”, ezért a közlekedés ágazati felosztása kihat a szállításokra is, tehát feloszlik vasúti, gépjármű, vízi, légi és csővezetékes szállítási ágazatokra.

Ezek szerint célszerű lenne az „ágazat” kifejezést – eltérő értelemben és ennek megfelelő árnyalt fogalmazással – a közlekedés és a szállítás esetében is meghagyni. Megoldás lehet az is, ha közlekedési vonatkozásban „ágazat”-ról beszélünk, a szállítások esetében viszont a „fajták” szót alkalmazzuk.

A probléma túlnő a katonai terminológia fogalmi rendszerének körén. Ugyanakkor a „katona-közlekedés” és „katonai szállítások” fogalmainak szabatos meghatározása és felosztása viszonylagos rendet teremthet ezen a téren.

11. Sebesültek, betegek – sérültek

A legtöbb érvényben levő utasítás és segédlet a „sebesültek és betegek”

²³ Lásd: a 4. sz. lábjegyzetben hivatkozott okmány III. fejezetét. 17–19. oldalak.

²⁴ Közl/9. Katonai közlekedés. HM 1965. 10. oldal első bekezdés.

²⁵ Ugyanaz 294., 295. oldalak.

²⁶ Tankönyv a tartalékos vasútforgalmi tisztek részére. MHSZ Bp., 1973. 303. oldal.

kifejezést használja²⁷, de az újabb segédletekben²⁸ és számos irodalmi közleményben, továbbá a gyakorlatban és továbbképzéseken a „sérültek” fogalmát használják, melybe rendszerint beleértik az összes károsító tényezőt elszennvedett és gyógyításra szoruló személyt (sebesült, beteg, mérgezett, fertőzött, neurózist szenvedett stb.).

Célszerű lenne a „sérült” fogalmát egyöntetűen bevezetni, mivel tömöríti a szaknyelvezetet és jobban kifejezi a korszerű viszonyok között több károsító tényező által, kombinált módon való harcképtelenné válás eseteit.

A kérdés ebben a vonatkozásban is túlnő a katonai terminológia keretein. Ugyanakkor érint számos olyan „hagyományos” fogalmat, mint pl. „sebesültszállító gépkocsi”, „sebesültgyűjtő és -kihordó erő és eszköz”, „sebesült-fészek” stb., amelyeket az új terminológiához kellene hangolni.

12. Szolgálati ág, szakágazat; szolgálati ág főnök, szolgálati ág vezető

„Az MNK Fegyveres Erőinek Szolgálati Szabályzata” egység szinten a műszaki, vegyvédelmi, fegyverzeti, egészségügyi, felderítő és híradó szakvezető személyeket „szolgálati ág főnökök”-nek, a gépjárműtechnikai, a technikai üzemeltető, a pénzügyi, üzemanyag, élelmezési, ruházati és elhelyezési vezető személyeket pedig „szolgálati ág vezető”-nek nevezi.

Ugyanakkor számos hivatalos okmányban – az utóbbi kategóriában – a tiszti helyeket „főnök” szóval, a tiszthelyettesi helyeket „vezető” szóval jelölik. A „Tábori Törzsszolgálati Utasítás” elvont értelemben beszél a „fegyvernemi és szolgálati ág főnökök”-ről.²⁹

Az „MN Harcászati Szabályzata, hadosztály-ezred” a „szolgálati ágak főnökei”, illetve az „alacsonyabb fokozatú szolgálati ág főnökök, vezetők” kifejezést használja.³⁰

A „Csapathadtáp Utasítás” szolgálati ág főnökök (vezetők)”-ről ír.³¹

Célszerű lenne valamennyi utasítást és segédletet „Az MNK Szolgálati Szabályzata”-ban meghatározottak szerint összehangolni. Egység szinttől fölfelé pedig – kategóriáktól függetlenül – a „főnök” kifejezést alkalmazni.

Ez a gyakorlatban lényegében azt jelenti, hogy a konkrét beosztási helyek megnevezésére alkalmazzuk a Szolgálati Szabályzatot.

A hadtápbiztosítás elméletének terminológiájában fent elemzett néhány kérdés nem meríti ki a téma egészét. Ugyanakkor a megoldásuk hangsúlyosan meghatározna az egész elmélet jobb logikai „összecsiszolását”, a színvonal növelését az új okmányokban tükröződő követelményeknek megfelelően.

²⁷ Pl. az „Alapokmány” VII. fejezete. Htp/3. „Csapathadtáp Utasítás” IV/4. fejezete. „A MN Harcászati Szabályzata, hadosztály-ezred” XIV/5. fejezete, EU/46. „Segédlet a csapatok egészségügyi biztosításának tervezéséhez” stb.

²⁸ Pl. EU/50. „Segédlet a szövetséges hadseregek háborús egészségügyi biztosításának szervezéséhez”.

²⁹ Ált/7. Tábori Törzsszolgálati Utasítás I. rész. (Szárzafföldi csapatok). HM 1965. 10., 15., 102. oldalak.

³⁰ Lásd: a 13. sz. lábjegyzetben hivatkozott szabályzat 314. és 315. oldalak.

³¹ Lásd: a 2. sz. lábjegyzetben hivatkozott utasítás 22. oldalán.

HARCKÉSZÜLTSEG, MOZGÓSÍTÁS ÉS HADTÁPKIKÉPZÉS

A mozgósítási gyakorlatról

Az MNHF-ség fejlesztési tervének megfelelően befejeződött az MN Központ Tábori Hadtáp tagozatok mozgósítása, a mozgósítás irányítása, a tartalékos állomány felkészítése, a mozgósítási anyagi készletek tárolása és széttelepítése, korszerű elveinek a kidolgozása, valamint szabályozása.

A korszerűsített elvek gyakorlatban történő végrehajtása, az „M” rendszer további tökéletesítése érdekében 1978 március bónapban az MNHF, HM b. elvtárs utasítása alapján az MN HTP TÖF (MNHF b.) vezetésével mozgósítási és alkalmazási módszertani gyakorlat került megtartásra.

A kétnapos gyakorlatot, illetve az azt megelőző főpróbát megtekintették az MNHF-ség szolgálat főnökei, a seregtestparancsnokok hadtápbelyettesei, az MN jegyvernemi és szolgálati ágak főnökségeinek alárendelt raktárak parancsnokai, az MN Központ Hadtáp középírányító szervek és alárendeltjeik vezető állománya, valamint az MN Központ, Tábori és HDS hadtáp „M” törzsek állománya.

A gyakorlatot az MNHF, HM b. elvtárs nyitotta meg és a befejezést követően megtartotta az értékelést. A gyakorlat egyes mozzanatait az MN HTP TÖF (MNHF b.), az MN ŰSZF belyettes, az MNHF-ség törzs osztályvezetői és azok belyettesei, az MN Hadtáp Központi „M” törzs parancsnoka és belyettese, valamint az MN THF-ség és alárendelt „M” törzsei állományából kijelölt főtisztek mutatták be, illetve tartották meg az azokat megelőző tájékoztatókat.

A gyakorlat eredményesen szolgálta a mozgósítással foglalkozó állomány elméleti és gyakorlati ismereteinek a bővítését a mozgósítás előkészítése és végrehajtása módszereinek helyes értelmezésében, a követelmények és elvárások megismerésében.

A gyakorlaton szerzett tapasztalatok megerősítettek bennünket az MN Központ és Tábori Hadtáp hadrendi elemei mozgósításának irányításával, a bevonuló tartalékos hadkötelesek fogadásával és beosztásba helyezésével, valamint a hadműveleti készletek málbázásával kapcsolatban bevezetett rendszabályok helyességéről. Beigazolódom, hogy:

– az MNHF-ség „M” irányítási rendszere megfelel az MNVKF által a vezetéssel szemben támasztott követelményeknek és egyben biztosítja a mozgósítás feszes vezetését és az információk gyors áramlását a végrehajtóktól a felső vezetési pontig;

– az ideiglenesen igénybe vett polgári munkaerő segítségével képesek vagyunk rövid időn belül a működőképesség elérésére, a bevonuló tartalékos állomány fogadására, elosztására és a felszerelés kiegészítésére;

- a központi raktárakban tárolt hadműveleti készletek gépkocsiszállító eszközökre és vasúti szerelvényekbe történő gyors málbázása az érintett alakulatok összehangolt HKSZ és „M” tervei alapján biztosítható.

A gyakorlat a pozitív megállapítások mellett arra is felhívta a figyelmünket, hogy a magas szintű mozgósítási készség csak úgy tartható fenn, ha a mozgósítással foglalkozó állomány elméleti és gyakorlati ismereteit egyre magasabb szintre emeljük. Ebhez kívánunk hozzájárulni azzal, hogy a mozgósítási és alkalmazási módszertani gyakorlat elméleti anyagait itt közreadjuk

az MNHF-ség törzse

Mozgósítási és alkalmazási módszertani gyakorlat elméleti anyaga

*Dr. Lapos Mibály ezredes, a hadtudományok kandidátusa
vezetésével összeállították:*

*Lex Mibály ezredes, Gombás Kálmán ezredes, Galambos János alezredes,
Dr. Deák Péter alezredes a hadtudományok kandidátusa,
Kentner László alezredes, Kiss János alezredes, Pártos György mk. százados*

MEGNYITÓ

Mint az mindnyájunk előtt ismeretes, a Magyar Szocialista Munkáspárt és a kormány mindig nagy figyelmet fordított és fordít néphadseregünk fejlesztésére, felkészítésére és a nemzetközi katonapolitikai helyzet követelményeinek megfelelő késznlétére.

Ezt igazolja az a tény is, hogy pártunk XI. kongresszusa kiemelten foglalkozott a katonapolitikai kérdésekkel, megerősítette honvédelmi politikánk célkitűzéseit és lerögzítette, hogy „Tovább kell szilárdítani a Varsói Szerződés tagországainak védelmét és katonai együttműködését mindaddig, amíg a NATO fennállása ezt szükségessé teszi”.

Ennek érdekében továbbra is azt szabta feladatul, hogy a Magyar Néphadsereget a korszerű háború kitörése és várható lefolyása körülményeinek megfelelően, lehetőségeink alapján úgy kell felkészíteni, hogy minden körülmények között teljesíteni tudja a szocialista haza védelméből és a Varsói Szerződésből reánk háruló kötelezettségeket.

Hogy e követelményeknek eleget tudjunk tenni, elsősorban – egyéb rendszabályok mellett – magas szintre kell emelni a néphadsereg harckészültségét, ezen belül a mozgósítási készséget.

A mozgósítás jelentőségét döntő mértékben aláhúzza az a tény, hogy a Magyar Néphadsereg – más alapvető tevékenységekkel együtt – csak mozgósítás végrehajtásával válik készzé és képessé arra, hogy megfeleljen a vállalt kötelezettségeinknek, a korszerű háború követelményeinek.

Az elmondott tényekből kiindulva szabta meg a *miniszter elvtárs* is az ötödik ötéves tervünk munkaprogramját meghatározó *direktívájában* a vezető szerveknek, parancsnokoknak, törzseknek és pártpolitikai szerveknek, hogy tevékenységük fő tartalmát a Magyar Néphadsereg magas fokú harckészültségének és hadrafoghatóságának – ezen belül a mozgósítási készenlétnek – biztosítása képezze.

A korszerű háború kitörésének lebetőségeit és lefolytatásának valószínű körülményeit figyelembe véve az lenne a célszerű, ha a háború sikeres megvívásához szükséges fegyveres erők békében teljes feltöltöttséggel készen állnának. Ezt azonban még a legnagyobb államok sem engedhetik meg maguknak, a kisebb országok pedig különösen nem. Ezért nálunk is úgy fejlesztjük a néphadsereget, hogy

- meghatározott része mindenkor készen álljon a Varsói Szerződés tagállamainak hadseregeivel együttműködésben váratlanul és tömeges csapásokkal kezdődő agresszió elhárítására, a kezdeményezés megragadására;

- a másik részük pedig, amelybe az MN hadtáptagozatai is beletartoznak, olyan állapotban legyen, hogy mozgósítás végrehajtásával rövid időn belül alkalmassá váljon a funkcionális feladatok végrehajtására, képes legyen részt venni az ellenség teljes megsemmisítésében.

Az említett „rövid időn belül” kifejezés számunkra azt jelenti, hogy reálisan számolunk azzal, hogy egy esetleges háború kirobbantását néhány órától több napig tartó veszélyeztetettségi időszak előzheti meg.

Figyelembe kell venni továbbá azt, hogy az ellenség hadászati nézetei szerint a háború kezdeti tevékenységének egyik fő feladatának tekinti mozgósítási tevékenységünk meghiusítását, illetve szétverését. Ennek következtében tehát nincs biztosítékunk arra, hogy a megkezdett mozgósítást nem kell-e az ellenség tömeges csapásai által befolyásolt, rendkívül bonyolult viszonyok között befejezni.

A harcokészültségi és mozgósítási rendszerünknek tehát az ilyen, az ellenség tömeges csapásai következtében kialakult bonyolult viszonyok között is képesnek kell lenni a háborús hadrend felvételére, az alakulatok, intézetek és szervek kiegészítésére, illetve a békében nem élők megalakítására. Ennek megfelelően a mozgósítási rendszerrel szemben támasztott alapvető követelmények az alábbiak:

- biztosítsa a hadrendi elemek részleges és általános, rejtett és nyílt, több változatban és differenciáltan végrehajtható mozgósítását;

- tegye lehetővé, hogy korszerűen képzett tartalékosokkal, valamint a népgazdaságból igénybe vett alkalmas technikával a meghatározott időre az alakulatok háborús feladatok végrehajtására készen álljanak;

- biztosítsa a mozgósítás vezetésének és irányításának szilárdságát és folyamatoságát az ellenség csapásai által teremtett bonyolult viszonyok között is.

Annak következtében, hogy az MN Központi és Táborig Hadtáp hadrendi elemeinek nagy része mozgósítás útján kerül létrehozásra, természetesen az ismertett alapvető követelmények fokozott mértékben vonatkoznak ezekre a tagozatokra. Továbbá, mint döntő tényezővel, azzal is számolnunk kell, hogy a „M” törzssel rendelkező alakulatok a mozgósítás elrendelésének pillanatában gyakorlatilag a hadiállományukhoz viszonyított null pontról kezdik meg tevékenységüket.

Az elmondottakat figyelembe véve az MNHF-ség vezetése mindig nagy és kiemelt jelentőséget tulajdonít a mozgósítási tevékenységnek. Az MNHF-ség törzs kollektívája a különböző szintű „M” összekovácsolási gyakorlatokon szerzett tapasztalatokkal, a külföldi konzultációk során nyert információk és a szakirodalomból levont következtetések alapján komoly tudományos értékű munkát végzett az „M” rendszer korszerűsítése elméleti alapjai megteremtése érdekében.

Ez irányú tevékenységünk különösen az „M” rendszer korszerűsítése iránti fokozott igény következtében vett nagy lendületet.

Terveinknek megfelelően az elmúlt évben elkészültek a mozgósítási tevékenység valamennyi területére vonatkozó segédleteink. Ezekben egyértelműen szabályoztuk:

- a mozgósítás vezetésének és irányításának rendszerét;
- a mozgósítási felkészítés rendjét;
- az „MZ” anyagok és technikai eszközök tárolása, karbantartása és frissítésének követelményrendszerét;
- az „M” ellenőrzések szempontjait és egyéb, a végrehajtók munkáját segítő rendszabályokat.

Ugyancsak az elmúlt évben megkezdtük az MNHF-ség „M” apparátusa tanfolyamrendszerű továbbképzés és bemutató foglalkozások keretében történő intenzív felkészítését.

Amint azt az elmondottakból láthatjuk, az MNHF-ség törzs sokat tett annak érdekében, hogy a magas szintű „M” készség előfeltételei biztosítottak legyenek.

A közelmúltban lefolytatott „TRANZIT-78” „M” összekovácsolási gyakorlat és az annak keretében elrendelt váratlan mozgósítás, valamint a január hónapban végrehajtott céllenőrzések összegezett és általánosítható tapasztalatai azonban arra is felhívják a figyelmünket, hogy a mozgósítási munka területén még további erőfeszítésekre van szükség ahhoz, hogy az egyre fokozódó követelményeknek maradéktalanul meg tudjunk felelni, hogy lépést tudjunk tartani az egész MN-ben folyó fejlődéssel.

Gyakorlatilag ez a mozgósítási módszertani bemutató is erre hivatott. Ennek megfelelően a gyakorlat során:

1. A mozgósítási tevékenység további javítása és korszerűsítése érdekében módszeresen bemutatjuk:

- a mozgósítás előkészítésének, végrehajtása megszervezésének és irányításának célszerű rendjét;
- a központi üzemanyagraktár tevékenységét a különböző rendeltetésű „M” anyagi készletek (M utalványon levő és tábori raktárak készletei, önálló gépkocsi-szállító zászlóaljok üzemanyag tartálykocsit helyettesítő tartályai stb.) egy időben történő kiadásával és a vételezőkkel való együttműködés megszervezésével kapcsolatban;
- az MN Tábori Hadtáp tagozatba tartozó ö. üzemanyagszállító zászlóalj és tábori üzemanyagraktár összehangolt HKSZ-be helyezését, valamint az MN Tábori Hadtáp üzemanyagkészletei kombinált (gépkocsi és vasút) szállítással történő előrevonását.

2. A fentiekben túlmenően a mozgósítási rendszer további korszerűsítése érdekében tanulmányozzuk:

- a mozgósítás szervezettségét és ütemét fokozó további rendszabályokat;
- a mozgósításban érintett szervezetek közötti együttműködés fejlesztésének lehetőségeit.

3. A mozgósítási apparátus elméleti felkészültsége, tájékozottsága, ismereteinek bővítése, az érvényben levő utasítások és intézkedések előírásainak helyes értelmezése érdekében *tájékoztatót adunk:*

- a mozgósítás vezetésének és irányításának korszerű körzeti rendszeréről;
- a mozgósítás alatt folyó politikai munka módszereiről;
- a személyi állományt és technikai eszközöket biztosító megyei parancsnokságok funkcionális feladatairól, az alakulatok tevékenységét elősegítő lehetőségeiről.

Végezetül meg kívánom jegyezni, hogy a gyakorlat a célját maradéktalanul csak abban az esetben fogja elérni, ha a részt vevők megfigyelik annak valamennyi mozzanatát, saját egységeikre vonatkozóan levonják a megfelelő következtetéseket és az itt kapott módszereket „M” terveikben realizálják.

A mozgósítási készség állandó magas szintű fenntartása a parancsnokok („M” törzsparancsnokok) folyamatos és elsődrendű kötelessége

Kapcsolódva a megnyitó előadáshoz összefoglalom azokat az elveket, feladatokat, amelyek érvényesítése, megvalósítása biztosítja a mozgósítás szervezett és gyors végrehajtását, valamint a készenlét elérését.

A megnyitó előadásban az „M” készség magas szintű biztosításának szükségessége sokoldalúan indoklásra került. Ezt nem ismételve, ennek fontosságát más oldalról megvilágítva kihangsúlyozom, hogy kiindulva a NATO katonai doktrínájából, a háború kitörésének általuk vallott lehetséges változatából, valamint abból, hogy a NATO katonai felső vezetés a háború kitörése esetén – a többek között – egyik alapvető rendszabályának tekinti a szemben álló fél csapatai mozgósításának meghiusítását, szükséges mindazon rendszabályokat fogadtatósítani, amelyek biztosítják, hogy a csapataink mozgósítását mindenkor, még az ellenség aktív tevékenységének közepette is rendkívül gyorsan és szervezeten tudjuk végrehajtani.

E követelmény teljesítése szempontjából alapvető, hogy minden területre kiterjedően jól le szabályozott mozgósítási rendszerrel rendelkezünk. Ezt vizsgálva mi is megállapíthatjuk, hogy a mozgósítási rendszerünk az elmúlt évtizedekben jelentősen fejlődött, s ha az párosul a parancsnokok, a mozgósítás végrehajtásában részt vevő személyi állomány aktív cselekvő közreműködésével, úgy az lehetővé teszi a csapataink „M” készségének magas szintű fenntartását és az „M” gyors végrehajtását.

A mozgósítási rendszerünk messzemenően alkalmazkodik ahhoz a törvényszerűséghez, amely szerint a mozgósítás előkészítése egyrészt állandóan befejezett (amely azt jelenti, hogy mindenkor készen kell lenni az „M” végrehajtására), másrészt folyamatosan pontosítandó feladat, abból eredően, hogy konkrétan változik a hadsereg helyzete, szervezete, létszáma, anyagi-technikai ellátottsága, diszlokációja és egyéb, a háborúra való felkészülés objektív és szubjektív feltételei.

Az MN mozgósítási rendszerére támaszkodva a fegyvernemi sajátosságokat figyelembe véve dolgoztuk ki az MN Központ és Tábori Hadtáp mozgósításának rendjét, mely megítélésünk szerint minden területen megfelel a korszerű követelményeknek. E feladat megoldása során egy pillanatra sem feledkeztünk meg a rendszer folyamatos továbbfejlesztéséről, tökéletesítéséről, a végrehajtók segítéséről, a lehetőségek maximális kihasználásáról.

Sajnos a gyakorlati tapasztalataink arra hívják fel a figyelmet, hogy a tökéletes rendszer ellenére a megvalósítás nem a legtökéletesebb, a követelmények és az elvek a gyakorlatban igen sok hiányossággal valósulnak meg.

A mozgósítás fontosságából, valamint helyzetünk elemzéséből kiindulva vontuk le azt a következtetést, hogy az e területen meglévő tartalékaink hatékonyabb kihasználása szempontjából komplex rendszabályok kimunkálására és megvalósítására van szükség.

Ennek megfelelően az elmúlt két-három évben:

1. Kidolgoztuk és pontosítottuk a Központ és Tábori Hadtáp szervezetek felkészítésének rendszerét, követelményeit. Alapvetően azzal a céllal, hogy a rendelkezésre álló kereteket elsősorban azon hadtápszervek, szervezeti elemek felkészítésére használják fel, amelyek az egész hadtáp, vagy szervezet működőképessége szempontjából meghatározóak. Lényegében annak az elvnek a megvalósításáról van szó, hogy azt készítsük fel, akinek az szükséges és annyiszor, ahányszor az szükséges. E vonatkozásban másodlagos célnak tekinthettük, hogy a rendelkezésre álló keretek hatékony kihasználásaival biztosítsunk lehetőséget a nagy mennyiségű anyagi és technikai eszközeink folyamatos karbantartásához, azok hadi használhatóságának fenntartásához.

2. Ellenőrzéseink tapasztalatai arra utaltak, hogy az „M” végrehajtásában közreműködő személyi állomány jelentős része a vonatkozó utasításokat hiányosan ismeri. Ezért megszerveztük és lefolytattuk a parancsnoki állomány tanfolyamrendszerű továbbképzését.

3. Vezetési rendszerünket felülvizsgálva kidolgoztuk az „M” új irányítási rendszerét, amely alapvetően a területi irányítási rendszer. Szeretném itt is kiemelni, hogy a kidolgozott irányítási rendszer elsősorban az információ gyorsaságát segíti és semmilyen vonatkozásban nem csökkenti, vagy módosítja a szolgálati eljárók felelősségét és kötelességét az alárendeltjeik magas szintű mozgósítási készségének biztosítása vonatkozásában.

4. A harcászati követelményekkel összhangban kidolgoztuk az anyagi és technikai eszközök tárolásával kapcsolatos követelményeket, normatívákat, melynek eredményeként a tárolóter kihasználtságát jelentősen növeltük, az új tárolók építését jelentősen csökkentettük, s a kidolgozott tárolási rend mind az ellenőrzés, mind a karbantartás szempontjából kedvezőbb helyzetet teremtett.

5. E rendszabályok „koronájaként” kerül sor a mai és holnapi módszertani gyakorlásra, melynek célkitűzései önmaguk előtt a megnyitó előadás kapcsán ismertek.

Az előadásom további részében kitérek azon követelményekre, rendszabályokra, amelyek nap mint nap történő folyamatos megvalósítása alapvető biztosítéka az „M” magas szintű fenntartásának.

1. Az egész tevékenység megalapozása szempontjából alapvető jelentőséggel bír a résztvevő személyi állomány politikai és szakmai felkészítése.

A politikai felkészítés alatt azt kell hogy értsük, hogy a résztvevők megértsék az általuk végrehajtandó feladat politikai jelentőségét, megértsék azt, hogy a Központi és Tábori Hadtáp egységek mozgósítása, annak milyensége, annak hatása nem marad a raktár kapuján belül, hanem azok alapvető rendeltetése miatt kihat az MN csapatainak hadtápbiztosítására, és ezen keresztül azok tevékenységét segíti, vagy károsan befolyásolja. A politikai felkészítés alatt azonban nemcsak azt kell érteni, hogy a résztvevők megértsék e feladat politikai jelentő-

ségét, hanem azt is, hogy a megértésen túl annak szellemében nagyon határozot-
tan és tudatosan ténykedjenek. A szavak és a tettek egységére van szükség.

A szakmai felkészítés vonatkozásában követelménynek tekinthetjük, hogy az érintettek alkalmazási készség szintjén ismerjék a mozgósítással és az adott hadtápegység működésével kapcsolatos elveket, utasításokat. Minden parancsnok-
kal szemben követelmény, hogy ismerje egysége alaprendeltetését, szervezetét, működésének rendjét, a működés biztosításának tartalmát és módját, valamint azt, hogy annak vezetésére tudatosan készüljön.

E követelménynek csak akkor lehet eleget tenni, ha hatékonyan és tudato-
san felhasználjuk az összes lehetőséget. Nevezetesen: az évi továbbképzést; a tanfolyamrendszerű továbbképzést; és az önképzést. E vonatkozásban fontos je-
lentőséget tulajdonítunk a rendszeres előjárói követelmény-támasztásnak, ellen-
őrzésnek, valamint az önképzésnek. A tiszt ismeretei bővítése, „naprakészége”
biztosításának szempontjából a legnagyobb tartalék az önképzés. Ezért nagyon
fontosnak tartjuk az erre irányuló nevelőmunkát, azt, hogy segítsük kialakulni
minden munkatársunkban azt a belső igényt, amelynek alapján minden fajta
külső kényszer nélkül – amely egyébként sem sokat ér – az önképzés rendsze-
resen folyjék.

2. A magas szintű mozgósítási készség biztosítása szempontjából a másik
fontos rendszabály a tervező munka, *a mozgósítási tervek gondos és körültekintő
kidolgozása.*

E vonatkozásban abból az alapelvből kell kiindulni, hogy mindenfajta siker,
így a katonai siker alapja is a jó tervezőmunka, a tervek előrelátó és pontos
kidolgozása.

Ha ennek alapján vizsgáljuk az ilyen irányú tevékenységünket, sajnos meg
kell állapítani, hogy továbbra is ezen a területen vannak a legnagyobb gondjaink.
Az „M” terveink:

- nem speciális jellegűek, tartalmukban nem differenciálnak kellően az adott alakulatra, szervezre;
- nem eléggé áttekinthetőek a megadott tartalom és forma ellenére sem, sok az e célra szükségtelen adathalmaz rögzítése;
- nem tükrözik a végrehajtás sorrendjét, folyamatát, nehezen pontosíthatók;
- nem mindig naprakészek;
- nincsenek helyes arányban rögzítve az általános és a konkrét feladatok;
- a szükséges mértékben nem tükrözik az újszerű feladatokat (pl. a csapat szervezete változott);
- nehéz belőlük összegezett, gyors operatív jelentést összeállítani a felada-
tok teljesítésének helyzetéről.

Az „M” tervezéssel szemben legfontosabb követelmény az, hogy az a fel-
adatok végrehajtásának folyamatát tükrözze, szükségtelen információt ne tartal-
mazzon, a tev alapján a mozgósítás, „M” kiképzés stb. feladatok végrehajtása
vezethető, ellenőrizhető legyen. Továbbá szükséges, hogy az „M” elrendelésének
bármelyik pillanatára valós, végrehajtható feladatokat tartalmazzon, az arányait
tekintve az állandó elemek legyenek túlsúlyban.

Az „M” tervezésénél – mint egyéb más tervezési feladatnál – alapul kell
tekinteni a tervezés alapját képező megbízható információk megszerzését:

- az előjáró katonai szervektől (követelmények);

- együttműködőktől (megyei Hadkieg. Pság);
- polgári vállalatoktól;
- saját, megalakításra kerülő szervezetről.

Ha az említett információ források egyike is hiányzik, már megbízható tervet készíteni nem lehet. A tervezésnél is döntő fontosságú az öntevékenység, az adatok beszerzésére való önálló törekvés, a jó, hasznosítható tapasztalatok átvétele.

Az elmondottakat figyelembe véve célszerű a tervezés megkezdése előtt egy munkagrafikonon (1. sz. vázlat) rögzíteni a tervezés során a szükséges adatokat. Értelemszerűen a tervezés folyamán előfordulhat, hogy egyes feladatok fedik egymást (amit a munkagrafikonból azonnal meg lehet állapítani), ez esetben - ha annak külső okai vannak - rögtön az együttműködővel közös nevezőre jutni, nem szabad az eleve végrehajthatatlan feladatot a tervekben véglegesen rögzíteni, hanem haladéktalanul kérni kell az előljáró közreműködését a probléma elhárítására.

Az idő rövidsége miatt valamennyi „M” tervvel nem tudok foglalkozni, azok egy része a bemutatás során megtekinthető, a legfontosabbakról azonban néhány gondolatot szükségesnek tartok elmondani.

Az adott alakulat legfontosabb vezetési okmánya a hálódiaagram (2. sz. vázlat), melyet harmonikaszerűen összehajtott formában célszerű elkészíteni, és a parancsnok állandóan magánál tarthatja, illetve a mozgósítási körzetbe magával viheti. Ez lényegében tartalmazza a mozgósítás elrendelésének pillanatától a készenlét eléréséig, illetve az azt követő időszakban végrehajtandó feladatokat.

Ezen okmány alapján a parancsnok képes a mozgósítást vezetni és az ellenőrzési feladatait végrehajtani.

Az alegységparancsnoknak fő vezetési okmánya az egyéni munkafüzet, melyet célszerű úgy elkészíteni, hogy két részből álljon:

- a mozgósítási tevékenység rendje;
- a készenlét elérése utáni feladatok tervezéséhez és végrehajtásához szükséges feladatok.

Annak érdekében, hogy az alegységparancsnokok túlzott mértékben okmánynyal ne legyenek leterhelve, célszerű a munkafüzet első részébe szöveges és táblázatos formában valamennyi adatot bedolgozni.

A munkafüzeteket a tervezést követő első parancsnoki eligazításon a tartalékos parancsnokok részére át tanulmányozásra ki kell adni.

3. A jól és körültekintően kidolgozott terv végrehajtása szempontjából fontos körülmény a *végrehajtás feltételeinek megteremtése*. Ezek az alábbiak: megfelelően képzett, az adott beosztásokra alkalmas személyi állomány biztosítása; a katonai követelményeknek megfelelő technikai eszközök megléte; a megalakulás legkedvezőbb feltételeit biztosító körletek kiválasztása; az anyagok és technikai eszközök megalakulási hely közelében történő tárolása.

A fentiek érdekében legcélravezetőbb módszer a szoros személyes együttműködés kialakítása a kereteket átadó alakulatokkal, a megyei parancsnokságokkal, „M” bázisokkal és polgári vállalatokkal.

A mozgósítás személyi szükségleteinek megállapítása a megalakító szervek részéről körültekintő, gondos munkát igényel, amelyet alapvetően a megyei parancsnokságokon kell végrehajtani, törekedve arra, hogy a korábban biztosított

állomány szakmai összetételében a biztosítás körzeteiben lényeges változás ne álljon be. A polgári vállalatokra települő hadrendi elemeknek arra kell törekedni, hogy lehetőleg az „M” szükségletük minél nagyobb hányada az adott vállalatból legyen biztosítva. Ez vonatkozik az MVCS ideiglenes polgári munkaerő biztosítására is.

A népgazdasági technikai eszközök szükségletének megállapítása során kiemelt figyelmet kell fordítani arra, hogy a katonai technika vontatásához (mko., AKVA stb.), illetve különleges berendezések felszereléséhez (PDP-2, hordágyfüggesztő, acéltartály) olyan technikai eszköz legyen számításba véve, amelyhez csatlakoztatható a katonai utánfutó, illetve amelyre elhelyezhető a különleges berendezés.

A polgári körletben megalakuló hadrendi elemek az objektumokat olyan számvetéssel igényeljk, hogy megfelelő körletek, illetve területek álljanak rendelkezésre az MVCS elemei működtetéséhez és az alegységek elhelyezéséhez.

A személyi állomány, népgazdasági technika és polgári objektumok biztosításával kapcsolatos tevékenység nem tekinthető befejezettnek. Azt követően részt kell venni a megyei parancsnokságoknál a kiírásokon, ahol el kell érni, hogy az előző évben részünkre korszerűen kiképzett tartalékos állomány legyen biztosítva, az MVCS állománya az alakulatról kerüljön kijelölésre, a technika feleljen meg a katonai követelményeknek, a megalakuláshoz szükséges objektumok és területek kijelölésre kerüljenek.

Tudomásul kell venni, hogy a megyei parancsnokságokra kiküldött tisztek ilyen irányú munkája szerves része a naprakésztség biztosításának és a megyei parancsnokságokon végzett munka meghatározó jelleggel bír az „M” feladatok teljesítésében, ezért fontos követelmény az igényesség, e lehetőségek maximális kiaknázása, nem pedig a belenyugvás.

Ugyancsak lényeges kérdés a kiutalt objektumok és területek előzetes szemrevételezése, az „M” anyagok és technikai eszközök megalakulási hely közelében történő tárolásának biztosítása. Az utóbbival kapcsolatban azokra a rendszabályokra és módszerekre kívánom a figyelmet felhívni, melyeket e téren az elmúlt évben bevezettünk és amelyekkel már a rendelkezésre álló tárolóteret ésszerűbben kihasználva, további készletek helyszíni tárolását tudjuk megoldani.

Ennek megfelelően a raktárakban olyan tárolási rendet kell fenntartani, amely biztosítja:

- az anyagok és technikai eszközök kiadás sorrendjének megfelelő csoportosítását;
- az anyagkarbantartás és ellenőrzés raktáron belüli végrehajtásának feltételeit, a hozzáférhetőséget;
- egy időben több helyen (ajtón, ablakon) történő anyagkiadás;
- emeletes raktáraknál valamennyi szint egy időben történő kiürítését;
- a színekből a technikai eszközök több irányban történő kijárását, azok közelébe a kikonzerválás és gyülekeztetés lehetőségeit;
- a rakodóeszközök (csúzdák, targoncák stb.) hatékony felhasználását;
- tűz esetén a gyors oltás és mentés lehetőségeit. (Az elmondottakat a 3. és 4. sz. vázlat szemlélteti.)

A mozgósítás előfeltételeinek megteremtése érdekében azokra a rontosabb feladatokra kívánom a figyelmet felhívni, mely feladatok teljesítése egynéhány szervünknel csorbát szenved.

Ezek a következők: a kidolgozott tervekben és okmányokban a különböző változások azonnali átvezetése; a megyei parancsnokságokon a kiírt állomány és technikai eszközök negyedévenkénti ellenőrzése; az éves technikai szemlén való részvétel; a polgári vállalatokra települő alakulatok havi egyeztetése a katonai nyilvántartókkal; a keretátadásban beállt változások folyamatos átvezetése; az „M” anyagok és technikai eszközök állandó karbantartása és frissítése.

A fenti feladatok végrehajtása „M” törzseinktől jelentős erőfeszítést követel, ezért nem engedhető meg, hogy szakfeladataik rovására egyéb feladatokat végezzenek.

4. A magas szintű mozgósítás végrehajtásának, a működőképesség biztosításának egyik lényeges feltétele a *személyi állomány és az alakulat korszerű felkészítése, összekovácsolása*. Ebben – számos rendszabály mellett – döntő szerepe van a tisztek, tiszthelyettesek, legénységi állomány, valamint a törzsek és alegységek szervezetszerű feladataik végrehajtására való felkészítésének. Ennek fő célja és tartalma az, hogy tanítsuk a személyi állományt, a parancsnokokat és törzseket:

- az „M” szervezett végrehajtására;
- az együttműködési feladatok tartalmára és módszerére;
- hadtápegységek kiképzésének végrehajtására;
- a különböző körletek szervezett elfoglalására;
- az anyagi eszközök (sebesült állomány) fogadásának, kiadásának, szállításának megszervezésére és végrehajtására;
- az alaprendeltetés megvalósítása érdekében a működés rendjére, annak minden oldalú biztosítására és vezetésére.

Az „M” felkészítéssel szemben jelenleg támasztott magas fokú követelmények csak egy tartós, egyúttal jól szervezett, tartalmilag pontosan körülhatárolt kiképzési és továbbképzési rendszerben teljesíthetők. E kiképzési rendszer évek óta folyamatosan korszerűsödik, ennek fő formáit az 5. sz. vázlat tartalmazza.

Az „M” kiképzés hatékonyságának növelése érdekében évek óta jelentős személyi keretek kerülnek kijelölésre, azonban úgy érezzük, hogy a kiképzésben érintett szervek (végrehajtók) ezeket a lehetőségeket még nem képesek kellően kihasználni.

A rendelkezésre álló keretek ésszerű kihasználásával arra törekszünk, hogy egy ötéves időszakon belül a parancsnoki állományt, vezető törzseket legalább két esetben, a hadtápegységeket pedig egy alkalommal gyakoroltassuk. Tapasztalataink szerint a parancsnokok és törzsek kiképzésének az a leghatékonyabb módja, ha az adott szervezet gyakorlatát megelőző időszakban elvégezzük az azonos típusú szervezetek parancsnokainak, törzseibe beosztott operatív tisztjeinek az ún. „parancsnoki kiképzését”. Ezen meg kell ismertetni velük, illetve szinten kell tartani náluk a szervezetek munkájának, alkalmazásának szervezéséhez szükséges legfontosabb elméleti alapokat. A fő figyelmet pedig a vezetett szervezetek alkalmazásának, munkájának szervezésére, irányítására, a vezetés praktikus begyakorlására a vezetési feladatok szinte rutinszerű végrehajtásának elsajátítására kell fordítani. A parancsnoki állomány – törzsek – következő gyakorlása a tervidőszakon belül már magasabbrendű, mivel egységeik gyakorlatain vesznek részt, már ténylegesen és teljes terjedelemben gyakorolva az alaprendeltetésükből fakadó feladataik végrehajtását.

A parancsnokok és törzsek felkészítésében még számos hiányosság tapasztalható. Elsősorban az elméleti felkészítés nincs kellően összhangban a várható gyakorlati tevékenységekkel, a képzés tartalma és módszere nem segíti megfelelően a vezetési tevékenység követelmények szerinti végrehajtását.

Kevés a csapat rendeltetésére, az ágazati (közl., cü. stb.) biztosítás általános rendszerére, az „M” és „M” összekovácsoló kiképzés helyi sajátosságainak feltárására vonatkozó elméleti ismeret. Hiányos a tisztek és tiszthelyettesek szakharcászati felkészültsége, a különleges hadtáp technikai eszközök alkalmazására való készség.

A közép-, esetenként még a felső irányító szervek sem tudják még kellően átfogni, megtervezni és irányítani az „M” felkészítés tartalmi és módszertani területeit. Nagyfokú az egyszerűbb és könnyen elsajátítható feladatok ismétlése.

A felkészítés, összekovácsolás másik lényeges, de az előbbiekhöz viszonyítva már sokkal szűkebb lehetőségekkel rendelkező területe az állomány „M” végrehajtását követő kiképzés.

Ennek tartalmát és módszerét az alkalmazásig rendelkezésre álló idő határozza meg. Ezért alapvetően több idő intervallumhoz kell a felkészítést megtervezni. Alapvető célnak kell tekinteni a kiképzés formáinál az alkalmazási (szaktechnika kezelési) feladatok gyakorlását.

Az MN-ben kialakult „M” kiképzési rendszer szerint valamennyi szervezet részére 12 napos kiképzést kell előkészíteni olyan számvetéssel, hogy az „M” készenlét eléréseig – készenléti időtől függően 4–12 órás foglalkozásokat kell levezetni első ütemben, majd a készenlét elérése után a 12 napból fennmaradó időben kell végrehajtani a kiképzés második ütemét. Erre vonatkozó követelményekről, a kiképzés módszereiről a különböző foglalkozási helyeken a bemutatók során megfelelő tájékoztatást kapnak.

Az alkalmazási készség színvonalának növelésére irányuló tervek – az elmúlt időszakban végrehajtott gyakorlatok tapasztalatai alapján – legnagyobb hiányosságai, hogy nem kellően részletesek és speciálisak, nem veszik alapul, hogy a rendelkezésre álló időben milyen fő feladatokat kell gyakoroltatni, ezek a tervek nem mindenhol biztosítják az alegységek önálló kiképzését, a kiképzési feladatok folyamatosságát. Súlyos hiányosságként említhető meg, hogy nem mindenhol veszik figyelembe a szervezet, csapat és hadtáptechnika korszerűsödését. Semmiképpen nem elégedhetünk meg a különböző szolgálatok működésével, azok munkájának megszervezésével kapcsolatos gyakorlattal. Ezekkel szemben hiányos mind a központi, mind a helyi követelmény.

Elég sok helytelen nézettel találkozunk abban a vonatkozásban is, hogy mit kell érteni az alegység összekovácsolása alatt és azon belül mi a kiképzés szerepe. Nem eléggé tették magukévá a különböző beosztású parancsnokok azt az alapvető, hogy a mozgósítás utáni összekovácsolást, a felkészítést abban a pillanatban meg kell kezdeni, amikor a személyi állomány bevonult, függetlenül attól, hogy kötelékben való foglalkozás még nem lehetséges és ezt az alkalmat is fel kell használni annak érdekében, hogy a bevonult tartalékos katonává válása meggyorsuljon.

E témát zárva, az elmondottak figyelembevételével kell a jövőben a kiképzéssel kapcsolatos okmányokat ismételtelen felülvizsgálni és a tartalékosokat, első sorban a parancsnoki állományt békében felkészíteni.

A gyakorlati tapasztalatok arra utalnak, hogy e helyen is szükséges szólni a kiképzésről, gyakorlatokon a behívott tartalékos állományról történő gondoskodásról. E vonatkozásban abból kell kiindulni, hogy pártunk és kormányunk gondoskodása alapján minden szükségessel rendelkezünk a bevonuló – a szocialista haza védelmével kapcsolatos kötelességeit teljesítő – tartalékos ellátásához. Ezért ha magas követelményeket támasztunk a tartalékosainkkal szemben, úgy az párosuljon a magas szintű gondoskodással is. Ehhez a feltételek adottak, csupán az szükséges, hogy a parancsnoki, politikai állomány és a hadtáp szakemberek a szokásosnál egy kicsit nagyobb figyelmet tanúsítsanak e kérdés iránt.

5. A mozgósítás eredményes végrehajtása szempontjából különösen azoknál az alakulatoknál, ahol a szó szoros értelmében a „nulláról” kell indulni, a „semiből” kell az alakulatokat létrehozni, döntő szerep hárul az „MVCS”-ok követelmények szerinti létrehozására, azok felkészítésére, összekovácsolására és az „M” végrehajtásának feszes vezetésére.

Az „MVCS”-ok rendeltetése az, hogy meghatározott idő alatt biztosítsák az alakulatok mozgósítását, azok készenlétének elérését. A bemutató keretében ezek állományát, működésük rendjét látni fogják, most csupán arra hívom fel a figyelmet, hogy az „MVCS”-ok állományába olyan erőket és eszközöket kell beosztani, amelyek minden helyzetben képesek az „M” elrendelése után azonnal bevonulni és felkészülni a beérkező tartalékok fogadására. Az „MVCS”-ok munkájával kapcsolatosan többször felmerült, hogy milyen legyen a viszony az „MVCS”-ok és a bevonuló állomány között. Ismerve azt a követelményt, hogy egy adott egység mozgósítását a teljes parancsnoki állománynak, az alakulat teljes személyi állományának kell biztosítani, azt tartjuk helyesnek, ha az alakulat parancsnoka az „MVCS”-ok munkájába a beérkező erőket csak akkor kapcsolja be, ha ott segítség szükséges. A beérkező – elsősorban parancsnoki – állományt arra kell igénybe venni, hogy az az első pillanattól biztosítsa az alegység szervezett megalakítását, aktívan kapcsolódjon be a „tartalékos-katonává” válása folyamatának meggyorsításába és végezze az „M” politikai biztosítását.

Az „M” végrehajtása szempontjából – mint ahogy már utaltam rá – döntő szerepe van a feszes vezetésnek. Ennek megvalósítása érdekében a parancsnok alárendeltségében operatív-diszpécseri csoportot kell létrehozni. Ez a csoport kezdettől fogva átfogja az egész mozgósítást, felügyeletet gyakorol, nyilvántartja a helyzetet és azonnal rendszabályokat foganatosít a szervezett katonai rend fenntartására. Ez a csoport gondoskodik arról, hogy minden beérkező tartalékos tiszt, tiszthelyettes megkapja konkrét feladatát és aktívan megkezdje a munkáját. A csoport ellenőrző tevékenységét a már jelzett hálódigrammon kell megtervezni és a felkészülés időszakában az ellenőrzések célját, módját célszerű tisztázni.

A mozgósítási tevékenység befejező aktusa az alaki szemle, melynek célja, hogy a parancsnok meggyőződjön arról, hogy az alakulat felvette e a szervezett katonai rendet, a személyi állomány összetétele és a technikai eszközök állapota biztosítja e a hadrafoghatóságot. Az alakulat életének ez egy jelentős és döntő eseménye. A parancsnok itt találkozik először a szervezett katonai rendben felsorakozott állományával.

Az elvtársak a mozgósítás e fontos mozzanatát is láthatják a bemutató alatt.

Az alaki szemlével lényegében az alakulat megalakítási tevékenysége fejeződik csak be és ezzel egy időben máris kezdetét veszi az alkalmazásra való

felkészülés első fázisa, amely lényegében még szorosan a HKSZ-be helyezési kategóriájába tartozik. Ilyenek:

- az anyagi készletek kiadása, felmálházása, széttelepítése;
- a HKSZ-i körletek elfoglalása.

Az anyagi készletek kiadása, felmálházása, széttelepítése a központi raktáraink vonatkozásában rendkívül jelentős és bonyolult feladat. Lényegében egy időben, rövid idő alatt biztosítani kell a saját mozgósítás végrehajtását, az anyagi készletek kiadását a csapatok részére, a hadművelleti hadtáp részére, amelynek málházása történhet gk.-ra, vagy vasútra és végre kell hajtani a hadászati készletek széttelepítését.

E feladat eredményes végrehajtása csak jól szervezett diszpécser szolgálat létrehozása és az anyagkiadás feltételének megteremtése útján lehetséges.

A központi raktárakból vételező alakulatok részére önálló várakozási körletet célszerű kijelölni ahonnan azokat jól szervezett diszpécser szolgálat útján lehet mozgósítani. Erről az alakulatokat az „M” utalvány kiadásával egy időben értesíteni kell.

A hadművelleti körletek felmálházására érkező gk. száll. zászlóalj(-ak) részére szintén önálló várakozási körletet kell kijelölni, ahol a beérkezés után a málházás rendjét a raktár képviselőjével pontosítják és a szállító járműveket a raktár területére a diszpécser szolgálat utasításának megfelelően engedik. A felmálházott járműveket a részükre kijelölt várakozási körletbe kell irányítani, ahonnan a kiadásra kerülő utasításnak megfelelően vagy elfoglalják a harcckészültségi körletet, vagy megkezdik az előrevonulást.

E feladat végrehajtása bonyolult, a raktár és száll. z. pság szoros együttműködését, együttes tevékenységét igényli, melynek alapjait a HKSZ-i tervek kidolgozása során kell biztosítani, a tervek összehangolása, az együttműködés részletes tervének kimunkálása és a szemrevételezések végrehajtása útján.

A vasúton elszállításra kerülő hadművelleti készletek berakásának megszervezése és végrehajtása a kijelölt raktár feladata. E munka végrehajtásának alapját az a normatíva képezi, amelyet az előljáró békében meghatároz az elszállítandó anyagokra és egy vasúti szerelvény berakási idejére vonatkozóan. Ebből kiindulva kell elkészíteni – a katonai vasúti szervekkel együttműködve – az anyagok berakásának terveit, azt a HKSZ-i tervek szerves részeként kezelve. A terv kidolgozása során elsősorban a meglévő saját erőkre kell támaszkodni. A feladat végrehajtását azonban még akkor is biztosítani kell, ha annak érdekében ideiglenes jelleggel polgári munkaerőt és szállítójárműveket veszünk igénybe, természetesen a területvédelmi és hadkiegészítő parancsnokság képviselőjével egyeztetve.

E feladat szerves részét képezi a hadászati készletek széttelepítésének megszervezése és végrehajtása, melyre sor kerülhet az „M”-t megelőzően, az „M” végrehajtása alatt, vagy után. A lényeg itt is az, hogy az előljáró által meghatározott követelményeknek megfelelően a HKSZ-i tervek részeként meg kell ezeket tervezni és biztosítani kell a végrehajtás összes feltételeit.

E komplex jellegű feladat eredményes végrehajtása szempontjából ismételten hangsúlyozni kell az összehangolt munka fontosságát.

Az „M” befejezése, készletek felmálházása után az elvonuló és kijelölt hadtápalakulatok elfoglalják a HKSZ-i körleteiket. Ez az első alkalom, amikor a mozgósítás útján felállított alakulataink megkezdik a tábori körülmények közötti

életet. Ezért ez ugyancsak nagy fontosságú feladat és annak elfoglalását a HKSZ-i terv részeként meg kell tervezni. A terv kidolgozása során alapvető követelménynek kell tekinteni, hogy a körlet elfoglalásának rendje biztosítsa: a szervezett rend, fegyelem és feszes vezetés fenntartását; az élethez és a működéshez szükséges feltételeket; az őrzés-védelmet, a tömegpusztító fegyverek elleni védelmet, valamint a körlet szervezett és gyors elhagyását.

Befejezésül még egyszer kihangsúlyozom, hogy meggyőződésünk szerint az „M” készség magas szintű fenntartása, az „M” szervezett és gyors végrehajtása csak akkor biztosítható, ha a jól kidolgozott rendszer párosul a parancsnoki, de a teljes személyi állomány politikai meggyőződésén alapuló tudatos és aktív tevékenységével.

Az MVCS létrehozása, telepítése és tevékenységének rendje

A mozgósítás vezetésére hivatott MNHF-ség Mozgósítást Irányító Operatív Csoport (a továbbiakban: MNHF-ség MIOCS), a Körzeti Mozgósítást Irányító Csoportok (a továbbiakban: KMICS), valamint a Mozgósítást Végrehajtó Csoportok (a továbbiakban: MVCS) közül az egységek mozgósításának közvetlen irányítását az MVCS-k végzik. Tevékenységük jelentős mértékben befolyásolja az adott egységek „M” készenlétének határidőre történő elérését. Ezért úgy vélem, nem túlzok – nem kisebbitem a középírányító és felső szervek jelentőségét – ha kijelentem, hogy a mozgósítás sikere alapvetően az MVCS-k tökéletes funkcionálásán múlik.

Azt figyelembe véve, hogy az MVCS-k megszervezésével és tevékenységük rendjével kapcsolatban az elmúlt időszakban részben az MNVK „M” és Hadkieg. Csf-ség részéről szakutasítás (00105/1973. sz.), részben pedig a különböző folyóiratokban (pl. Hadtápbiztosítás 1/1978. sz.) elméleti cikkek jelentek meg, ezért a továbbiakban az ö. gépkocsiszállító zászlóalj terepen végrehajtandó mozgósítása érdekében létrehozott MVCS kérdéseivel foglalkozom.

* * *

Az ö. gk. száll. z. MVCS-je a zászlóaljparancsnok mozgósítás időszakában működő ideiglenes apparátusa.

Alapvető rendeltetése a megalakításra kijelölt körletben a zászlóalj mozgósításának végrehajtása, egyes szervezeti elemei és alegységei ezirányú tevékenységének irányítása, a személyi állomány és népgazdasági technikai eszközök átvétele; a központi raktárakban tárolt anyagok és technikai eszközök felvételezése, a saját raktárakban levők kiszállításának koordinálása; a mozgósítás menetét akadályozó tényezők megszüntetése; a tartalék körletek előkészítése; az „M” határidős jelentések továbbítása a területileg illetékes KMICS felé; a zászlóalj „M” készenléte határidőre történő elérésének biztosítása.

Az ö. gk. száll. z. MVCS-je *szervezeti felépítését* a 6. sz. vázlat szemlélteti.

Itt kívánom megjegyezni, hogy az általam bemutatott szervezeti felépítés kizárólag a jelenlegi körülményekre van lekonkretizálva. Az adott egység típusától, a mozgósítás helyéről és körülményeitől függően – az elvi követelmények határain belül – változhat.

Az ö. gk. száll. z. mozgósításának feszes vezetése érdekében az MVCS-parancsnok az „M” törzs parancsnoka kell hogy legyen, aki az esetek többségében zpk-nak van „M” esetén kinevezve.

Az MVCS beosztott állománya a helyzetektől függően vagy ideiglenes polgári munkaerőből, vagy a zászlóalj részére lebiztosított tartalékosokból tevődhet össze. Azt, hogy a két lehetőség közül melyik változat biztosítja maradéktalanul a feladatok végrehajtását, a zászlóalj objektív körülményei határozzák meg. Azoknál a zászlóaljaknál, amelyek VOLÁN vállalatokra települnek, célszerűbb a vállalatok állományából biztosított tartalékosokat igénybe venni. Azok a zászlóaljak viszont, amelyek nem települnek vállalatra, feltétlenül ideiglenes polgári munkaerőt kell, hogy igénybe vegyenek.

Mindkét esetben alapvető igény, hogy az MVCS állománya a megalakulási helyre annyal korábban érkezzen be, hogy az első tartalékosokat már működőképes állapotban tudja fogadni. Ez a VOLÁN vállalatokra települő zászlóaljaknál úgy érhető el, ha az MVCS-be beosztott tartalékosok riasztását a vállalat vezetésével együttműködésben elkészített terv alapján a zászlóaljparancsnok szervezi meg. Ez esetben értelemszerűen a behívóparancsok kézbesítését is magára kell hogy vállalja az „M” törzs parancsnoka. A nem vállalatokra települő zászlóaljaknál pedig akkor valósítható meg, ha az MVCS állománya abból a helységről van kiírva, ahol a megalakulási hely van.

A zászlóalj MVCS-je *telepítését* minden esetben az objektív körülmények határozzák meg. Ennek megfelelően az MVCS telepíthető:

- a VOLÁN telephelyen;
- a polgári körletben;
- terepen, vagy
- a fentiek kombinációjával.

Az ö. gk. száll. z-ak vonatkozásában az MVCS-t általában – néhány kivétellel – kombinált módszerrel telepítjük. Ez gyakorlatilag a VOLÁN vállalatokra települő zászlóaljaknál úgy valósul meg, hogy az MVCS alapvető elemei a VOLÁN telephelyen funkcionálnak, itt veszik át a személyi állományt és technikai eszközöket, majd innen az átvétel ütemében indítják azokat útba a kijelölt megalakulási helyre. Ennek megfelelően az MVCS parancsnokság – amely szintén a VOLÁN telephelyen működik – operatív csoportot működtet a megalakulási helyen, amelynek feladata az alegységek felszerelése kiegészítésének, mozgókészletei kiszállításának, a személyi állomány ellátásának, valamint a mozgósítás alatt végrehajtandó összekovácsolási feladatoknak az operatív irányítása.

A nem VOLÁN vállalatra települő ö. gk. száll. z-ak a mozgósítást vagy polgári körletekben, vagy terepen hajtják végre. Ezeknél a zászlóaljaknál is célszerű a kombinált módszer alkalmazása, mely szerint a parancsnokság és a személyi átvételi hely az adott helységben található objektumokban települ, a gépjármű átvételi hely pedig a helységen belüli, vagy annak közelében található szabad területen. Emellett – ha a helyzet ezt úgy kívánja meg – telepíthető kizárólag terepen is.

Az ismertetett változatok közül a terepen funkcionáló MVCS elhelyezkedését a 7. sz. vázlat szemlélteti.

Mint az a vázlaton látható, a kiválasztott települési hely biztosítja az MVCS valamennyi elemének funkcionálásához szükséges elhelyezkedését; az egyes elemek tagoltan vannak elhelyezve, biztosított azok ABV védelme; meg-

oldott a körleten belül a körforgalom és akadálymentes mozgás; a bevezető utak lehetővé teszik mind a személyi állomány, mind a technikai eszközök egymástól elhatárolt mozgását; megvannak a természetes álcázás kedvező előfeltételei; lehetséges a gépjárművek mozgásának ellenőrzése és szabályozása; nincs akadályozva a közúti közlekedés és a polgári szervek tevékenysége; a körlet közforgalmú utakról nem deríthető fel; biztosított az összeköttetés és végezetül a körlet közelében van elegendő szabad terület, ahová a csapások elől a személyi állomány kivonható.

Az ö. gk. száll. z. MVCS-je *terveit* a vonatkozó utasítások és intézkedések figyelembevételével a mozgósítás előkészítésének időszakában az „M” törzs parancsnoka dolgozza ki, és tartja naprakész állapotban.

Mozgósítás elrendelése esetén az ö. gk. száll. z. „M” törzs parancsnokot annak az egységnek az ügyeltesre rendeli be, amelyhez riasztásra utalva van. A tartalékos állományt és gépjárműveket értelemszerűen a megyei parancsnokságok vonultatják be.

A VOLÁN vállalatra települő „M” törzs parancsnoka szolgálati helyére történő beérkezés után a vállalat diszpécser szolgálata útján azonnal riasztja a vállalat vezető állományát, valamint intézkedik a nála levő behívóparancsok MVCS állománya részére történő haladéktalan kiképzésére. Ezt követően jelentkezik a területileg illetékes KMICS parancsnokánál, majd a biztosító megyei parancsnoksággal lép összeköttetésbe. A vállalat vezetői beérkezése után azokkal közösen felkészül az MVCS megszervezésére.

A nem vállalatra települő „M” törzs parancsnok szolgálati helyére történő beérkezése után – a vele egyidejűleg, vagy általa riasztott – raktárosát eligazítja, becsomagolja „M” okmányait és a részére – a befogadó, vagy a megyei parancsnokság által – biztosított gépjárművel útbaindul a megalakulási helyre. Kierkezés után felveszi a kapcsolatot az objektumokat biztosító szerv vezetőjével és tisztázza az átadás-átvétel rendjét. Ha terepen települ, úgy a raktárosával együtt előkészíti a működéshez szükséges anyagokat (sátor, bútorzat stb.).

Az „M” törzsparancsnok tevékenységének rendje a fenti feladatok végrehajtása után mindkét változatnál azonos. Értelemszerűen természetesen a VOLÁN vállalatra települő ö. gk. száll. z. körleteit a megalakulási helyen az „M” törzsparancsnok által kiküldött operatív csoport veszi át.

Az MVCS részére biztosított tartalékos állományt az ö. gk. száll. z. „M” törzsparancsnok személyesen fogadja, a vezető állománynak kiadja a mozgósítási okmányokat és eligazítja őket feladataik végrehajtására.

A parancsnokság körletének berendezését és a tartalékkörlet előkészítését személyesen irányítja, az MVCS egyéb szervezeti elemei berendeztetését a komendáns részleggel és azok saját állományával hajtja végre. Ennek megtörténte után személyesen ellenőrzi valamennyi szervezeti elemnél a működőképesség elérését és a feladatok végrehajtására való készenlétet.

A működőképesség elérése után a parancsnok az MVCS tevékenységét a mozgósítás előkészítésének időszakában kidolgozott „M” irányítási terv és hálódiagram alapján saját vezetési pontjáról irányítja.

A beérkező alegségparancsnokok és szolgálati közegek részére kiadja a

HKSZ és „M” részletterveket és eligazítja őket feladataikra vonatkozóan, majd ezt követően segíti és ellenőrzi azok tevékenységét.

A funkcionális szervezeti elemek részére követelményeket támaszt, biztosítja tevékenységük feltételeit. Intézkedéseket foganatosít a mozgósítás menetét akadályozó tényezők elhárítására, az ellenség csapásai felszámolására.

A kialakult helyzet függvényében dönt a 2. sz. feltöltési rendre történő áttérésre.

A biztonsági hányaddal gazdálkodik, alegységektől függetlenül a fontosság sorrendjében intézkedik azok beosztásba helyezésére, a ki nem elégíthető hiányokat a megyei parancsnokság tartalékából igényli.

A diszpécserek által összeállított „M” határidős jelentéseket ellenőrzi és leadja a KMICS mozgósítást irányító részlegnek.

A tevékenység folyamán szoros kapcsolatot tart fenn a megyei parancsnokság irányítási csoport parancsnokával.

A *politikai munkás* a bevonulási, gépjárműátvételi helyeken és az alegységek elhelyezési körleteiben felvilágosító munkát folytat a hadkötelesek körében, tanulmányozza azok hangulatát. Az alegységek politikai munkáinak segítségét nyújt feladataik végrehajtásában. Szoros kapcsolatot tart fenn a helyi pártpolitikai és társadalmi szervekkel. Gondoskodik a politikai felvilágosító anyagokról és sajtótermékekről. A zászlóaljparancsnok politikai helyettese beérkezése után, mint annak segítője tevékenykedik.

A *diszpécser* váltásos rendszerben folyamatos ügyeleti szolgálatot adnak. Egy időben a feladatok méreteinek függvényében 1-2 fő van szolgálatban, a többi a parancsnok utasításának megfelelően ellenőrzést folytat.

Operatíván irányítják a bevonulási és gépjárműátvételi helyek tevékenységét; folyamatosan tájékozódnak az alegységek „M” tevékenységének helyzetéről; összegyűjtik az „M” határidős jelentésekhez szükséges adatokat, azokat értékelik; elkészítik a KMICS részére az „M” határidős jelentéseket, jelentik a parancsnoknak.

A *hadtáptiszt* terveinek megfelelően a gépjárműátvételi helytől átveszi a saját raktárból a felszerelés kiegészítéséhez, valamint a központi raktárakból „M” utalványon levő anyagok és technikai eszközök kiszállításához szükséges gépjárműveket.

A kiszállítandó anyagok és technikai eszközök vételezőit az adott alegységektől vagy az ideiglenes polgári munkaerőből jelöli ki.

Személyesen segíti az alegységek parancsnokait a személyi állomány felszerelésével és az ellátás megszervezésével kapcsolatos feladataik ellátásában.

Megszervezi az MVCS állománya meleg étellel történő ellátását és pihenetését. Irányítja a komendáns szolgálat e feladatokat végrehajtó közegeinek tevékenységét.

A ZPK HTPH beérkezése után azt tájékoztatja a hadtápbiztosítás helyzetéről, és a továbbiakban mint annak segítője tevékenykedik.

A *komendáns szolgálat* ellátó részlege végrehajtja a parancsnokság vezetési pontjának és pihenőhelyek berendezését, a megalakulási hely őrzés-védelmének megszervezését, valamint az MVCS állománya meleg étellel történő ellátását.

Kijelöli a parancsnokság gépjárműveinek parkírozó helyét, biztosítja a szükséges hajtóanyagot és megszervezi, hogy a parancsnokság igényének megfelelően a gépkocsik előálljanak, illetve a hírvivők készenlétben legyenek.

A *forgalomszabályozó részlege* felállítja a forgalomszabályozókat és elhelyezi az eligazító táblákat.

Megszervezi a járőrszolgálatot, örökkel és rendfenntartókkal biztosítja a működési helyen és annak közelében a rendet és fegyelmet.

A hadtáptiszt igényének megfelelően az anyagvételezésre útbainduló oszlopokhoz kirendeli a mozgó forgalomszabályozókat.

Feladatai megszervezése és végrehajtása során együttműködik a helyi rendőri és munkásőr-szervekkel.

A tevékenység során a forgalomszabályozók a bevonuló hadköteleseket és gépjárműveket folyamatosan a személyi és gépjárműátvételi helyekre irányítják, illetve onnan a csoportokat az alegységeikhez.

Az ö. gk. száll. z. MVCS-je másik két eleme a *személyi átvételi hely és gépjárműátvételi hely szervezeti felépítését* a 8. és 9. sz. vázlat, *telepítését* a 10. és 11. sz. vázlat szemlélteti.

* * *

A szerkesztő megjegyzése: A személyi, illetve gépjárműátvételi helyek egyes részelei és csoportjai feladatait az előadók az MNVK „M” és Hadkieg. Csf. 00105/1973. sz. utasításában foglaltaknak megfelelően ismertették, ezért a cikk korlátozott terjedelme miatt ezzel a továbbiakban nem foglalkozunk.

* * *

A személyi átvétel rendje a következő:

A tartalékos hadköteleseket az MVCS körletének határán az MVCS parancsnokság komendáns szolgálata forgalomszabályozói előzetes rendezés céljából gyülekeztetik és csoportosítják. Ezt követően csoportokban, vagy egyenként a kötélkordonnal behatárolt személyi átvételi hely bejáratához irányítják, amely előtt a sugárellenőrző őrs elvégzi a sugárfertőzött személyek kiszűrését. Innen a tartalékosok a kordonon keresztül a megyei parancsnokság nyilvántartó – átadó részlege sátráig haladnak, ahol átadják személyi igazolványukat és behívóparancsaikat. A nyilvántartó – átadó részleg beosztottja a személyi igazolványokat – egyeztetés után – magánál tartja, a behívóparancsokat pedig visszaadja a tartalékosoknak és tovább irányítja őket az átvételi – elosztó részleghez. Ott a behívóparancsokat bevonják és a zászlóalj beosztási könyvében rögzítik a bevonulás tényét, kiadják a beosztásuknak megfelelő zsetonokat és bejegyzik a katonakönyvbe a bevonulás időpontját. Gyakorlatilag ezzel az aktussal a tartalékosok katonává válnak.

A tartalékosok ezután a kordonon keresztül a saját alegységük felszerelés-kiegészítő helyére távoznak, ahol kiadják részükre

- a fegyvert;
- egyéni vv. eszközöket;
- egészségügyi csomagot, valamint
- az első étkezéshez a hideg élelmet (valamint hideg időjárás esetén a forró teát).

Az RFK aláírása után a tartalékosok alegységükhöz távoznak, ahol megkapják beosztásukat és megismerik közvetlen parancsnokaikat és a továbbiakban azok utasítása szerint tevékenykednek.

A személyi átvétellel kapcsolatban meg kívánom még jegyezni, hogy a megyei parancsnokság nyilvántartó-átadó részlegétől az ismertetett módon csak azok a tartalékosok kerülnek továbbírányításra, akik problémát nem jelentenek. Az eu. problémásokat az egészségügyi ellenőrző állomásra, a szociális problémájukat pedig a be nem oszthatók gyülekezési helyére irányítják. Az orvosi vizsgálat, illetve a szoc. probléma kivizsgálása után a tartalékosok vagy beosztásra, vagy felszerelésre kerülnek. A BH, illetve megyei és egyéb tartalékokat értelemszerűen a külön e célra kijelölt sátorba gyülekeztetik.

A gépjárművek átvétele az alábbi rendszerben történik.

A beérkező gépjárművek a gépjárműátvételi hely településének bevezető útszakaszán találkoznak a saját vezetővel, illetve a polgári vezetővel érkező járműveket kettéválasztó forgalomszabályozóval, aki a saját vezetővel érkező gépjárműveket a megyei parancsnokság irányítási csoport mellett települt átvételi hely parancsnoksághoz, a polgári vezetővel beérkezőket pedig az erre külön kijelölt gyülekezőhelyre irányítja.

A saját gépjárművel érkező vezetőket a megyei parancsnokság irányítási csoportparancsnok és a gépjárműátvételi hely pk. közösen fogadja, ahol az irányítási csoport pk. az egyeztetés után bevonja az előállítási parancsok, valamint a vezetők behívóparancsának borítólapjait. A gépjárműátvételi hely pk-a pedig az előállítási parancsok és a behívóparancsok nyilvántartó lapjai alapján a bevonulás tényét rögzíti a gépjármű elosztási táblázaton és a gépjárművezetők személyi elosztási táblázatán. Ezt követően meghatározza írnokainak a gépjárművezetők és gépjárművek pontos beosztását, akik a névjegyzéken ezt bekarikázzák és a gépjárművezető neve mellé a gépjármű polgári rendszámát bejegyzik. Ha teljes HKSZ-el rendelték el a mozgósítást, kiadják a hadi rendszámokat, és ezt is bejegyzik a fenti helyre. Az írnokok ezután kiadják a gépjárművezetőknek a zsetonokat és a századok irányába telepített átvételi csoportokhoz irányítják őket, ahol megtörténik a műszaki átvétel és menetokmányok kiadása.

A műszaki átvétel után az alegység összekötők bevezetik a gépjárműveket a részükre kijelölt besorolási helyre. Ezután a gépjárművezetők a zsetonjukkal és katonakönyveikkel jelentkeznek az alegységeik felszerelést kiegészítő helyein, ahol – hasonló sorrendben, mint ahogy a személyi átvételi helynél – megtörténik a felszerelésük.

Amennyiben a gépjármű átvétele műszaki, vagy egyéb okok miatt nem történhet meg, átírányítják a javító csoporthoz, melynek tényét mind a megyei parancsnokság irányítási csoport, mind a gépjárműátvételi hely parancsnoka és írnokok a megfelelő okmányokon rögzítik. Ha a javítás után a gépjármű átvételre kerül, a fenti személyek az okmányokon a megjegyzést törlik. A polgári vezetőkkel beérkező gépjárművek gyülekezési helyén a gépjárműátvételi hely parancsnok utasításának megfelelően a polgári vezetők járműveiket előkészítik az előzetes átadáshoz.

A gépkocsik nélkül érkező tartalékos gépjárművezetők jelentkeznek a gépjárműátvételi hely parancsnoknál, aki a megyei parancsnokság irányítási cso-

porttal közösen, valamint a vállalat képviselőjének bevonásával meghatározzák részükre, hogy melyik gépjárműveket vegyék át előzetesen a polgári vezetőktől. Ezután a polgári vezetőkkel együtt jelentkeznek a gépjárműátvételi hely és iránytishti csoport parancsnokainál, akik az előállítási okmányokat, valamint a gépkocsivezetők okmányait hasonlóan rendezik, mint a saját gépjárművel bevonultakét. Ezt követően a polgári vezetőkkel együtt elmennek a gépjárműátvételi csoporthoz, ahol megtörténik a műszaki átvétel és a menetokmányok kiadása. Ezután a polgári vezetők elhagyják a gépjárműátvételi helyet, katona gépkocsivezetők pedig az átvett gépjárművek besorolásával, valamint a személyi felszerelés kiegészítésével az alegységeknél történő állományba vételükkel kapcsolatban azonos módon járnak el, mint a saját gépjárművel bevonultak.

A mozgósítás időszakában folyó politikai munka tartalma és módszerei

Mint ismeretes, a magasabb harcckészültség pártpolitikai munkájának feladatait – összhangban a Magyar Néphadsereg vezérkarfőnök elvtárs vonatkozó intézkedéseivel – a politikai főcsoportfőnök 0020. számú utasítása határozza meg.

A politikai munka jelentőségét aláhúzza:

- hogy a harcckészültség – ezen belül a mozgósítási készség – szilárd alapja a személyi állomány magas fokú erkölcsi-politikai tudatossága, fegyelme;
- a parancsnokok, pártpolitikai szervek hatékony nevelő munkája az, amelynek eredményeként az állomány elfogadja és megérti a Magyar Szocialista Munkáspárt politikáját, tudatosan vállalja a haza fegyveres védelmét.

Eppen ezért a magas fokú harcckészültség biztosítása érdekében végzett politikai munka a személyi állomány eszmei-politikai nevelésének mindenkor részét kell, hogy képezze, és valamennyi szintű parancsnok, pártpolitikai munkás alapvető feladata.

A Központ Hadtáp alárendelt alakulatainál és intézeteinél, a politikai munka követelményeinek végrehajtásához a feltételek adottak, megalapozottak:

- az alakulatok megalakításáért felelős parancsnokok, politikai szervek „M” törzsek a politikai főcsoportfőnök 0020. sz. utasítását 1977. március 31-ig feloldozták;

- minden parancsnokság, szerv rendelkezik a szükséges politikai biztosítási tervekkel, munkajegyekkel. Azok többsége azonos szemlélet és követelmények alapján készült. Egy célt szolgálnak, a magasabb harcckészültség biztosítását;

- a kiválasztott tartalékos politikai munkás állomány döntő többsége beosztásának ellátására alkalmas, kötelemeiket jórészt ismerik. Az elmúlt két esztendő alatt mintegy 100 fő tanfolyamszerű képzését hajtottuk végre a Tábori Hadtápnál, és 65 fő rendfokozatban történő előrehaladásáról gondoskodtunk.

Egyik legfontosabb teendő a jövőre nézve kialakítani a hatékonyabb politikai munka feltételeit, tökéletesíteni módszereit.

A referátummal ahhoz kívánunk segítséget nyújtani, hogy a mozgósítás elrendelésétől a készenlét eléréséig – az egyéb tevékenység mellett – milyen politikai feladatokat kell végrehajtani.

Először néhány szót a magasabb harcckészültség politikai munkájának alapelveiről és tartalmáról.

Egyik ilyen alapelv, hogy a személyi állomány politikai felkészítése a szocialista haza védelmére minden szinten állandó, folyamatos, tervszerű tevékenységet igényel.

Másik nagyon fontos alapelv, hogy a politikai felkészítés tennivalói egymásra épüljenek, céltudatosan szervezeten és a parancsnok által meghatározott sorrendben legyenek végrehajtva.

A politikai munka tartalmát az a szükségszerűség határozza meg, hogy a korszerű viszonyok között gyakran és váratlanul alakulnak ki olyan nagyfokú morális próbatételek, amelyek magukban hordják az állomány megingásának veszélyét. Más szavakkal az erkölcsi, fizikai és lélektani követelmények rendkívüli mértékben megnöttek. Olyan erkölcsi, politikai állapotot kell biztosítani, hogy az állomány minden nehéz helyzetből acélosodott erkölcsi, politikai tartással kerüljön ki.

Fontos politikai teendőnek kell tekinteni, hogy a személyi állomány tájékozottsággal rendelkezzen. Ez vonatkozik mind a politikai, mind a szakmai kérdésekre. Erre elsősorban azért van szükség, hogy az állomány értse a politikát, a feladatát, mi miért történik és képes legyen azonosulni azzal.

Lényeges tartalmi követelménye a politikai munkának, hogy erősödjenek és meghatározóak legyenek olyan vonások az állomány körében, mint a kezdeményezés, a bátorság, az áldozatkészség, az önfeláldozás, a harci fegyelem biztosítása.

A mozgósítás elrendelésétől a készenlét eléréséig a következő politikai feladatokat kell végrehajtani.

1. A megalakításáért felelős parancsnokságok biztosítsák a beérkező állomány körütekintő fogadását. Ennek során több nagyon fontos kérdésre célszerű – tapasztalataink szerint – a jövőben jobban odafigyelni:

– a mozgósítást végrehajtó csoportba beosztott személyek – feladataik el látása mellett – emberileg kerüljenek közel a tartalékosokhoz, kérdéseiket válaszolják meg, problémáikat – amennyiben lehetséges – azonnal orvosolják;

– kísérjék figyelemmel a tartalékos állományú parancsnokok, politikai munkások beérkezését, azonnal tájékoztassák őket és mindenkit bizzanak meg a készenlét elérését biztosító feladatokkal;

– kutassák fel a párt- és KISZ-funkcióba biztosításra került személyeket, tájékoztassák őket a konkrét feladatról, a parancsnok elgondolásáról, a tervezett politikai munka feladatairól, végrehajtásának várható sorrendjéről. Bizzák meg őket az állomány hangulatának figyelemmel kíséréseivel, a feladatok tudatosításával;

– a beérkezéssel párhuzamosan minősítsék a szociális problémákat, a halszthatatlannak tűnő ügyeket a biztonsági hányadra építve meg kell oldani. Ügyelni kell arra, nehogy egy-egy valós probléma humánus elrendezése jogtalan kérelmeknek is helyt adjon, elindítson;

– fontos politikai és parancsnoki feladat, hogy az állomány a beérkezés pillanatától kezdve érezze a róla való figyelmes gondoskodást. Ez fejlődjön ki a mindenirányú ellátásban. Érezze az állomány továbbá, hogy szükség van munkájára és a kezdet kezdetétől szervezett legyen foglalkoztatása;

- gondoskodni kell az ittas személyek elkülönítéséről, a rendbontásokat meg kell előzni. A tervezett együttartás idejének függvényében, a Szolgálati Szabályzat vonatkozó pontjának megfelelően, az állomány hajzatát rendbe kell hozatni. Az intézkedést előzze meg a követelmény ismertetése, nehogy ennek elmulasztása miatt a függelmi viszonyokat megsértsék.

2. A bevonulás kezdetétől biztosítani kell a párt- és KISZ-tagság nyilvántartásba vételét. A bevonulási helyeken a névjegyzék megjegyzés rovatában tüntessék ezt fel minden személy esetében.

Ezt követően a nyilvántartást el kell helyezni a politikai biztosítási tervekben. A nyilvántartáson a párt- vagy KISZ-tagság kelte, a polgári életben viselt funkció szerepeljen.

3. A mozgósítás idején további feladat a párt- és KISZ-szervezetek megalkotása, működésükhöz a szükséges feltételek biztosítása.

Ennek érdekében taggyűlést kell összehívni a készenlét eléréséig a legalkalmasabb időben. Alapelv legyen, hogy akkor történjen, amikor:

- az állomány már bevonult;
- biztosított a tervezett politikai cél elérése.

A taggyűlés a mozgósítás időszakában rövid néhány perccel legyen tervezve. Két napirendet kell beállítani:

- a) A vezetőség bemutatása:
 - választás nincs, a politikai helyettes bejelenti, hogy az irányító pártszerv jóváhagyása alapján ki a titkár és kik a vezetőségi tagok.
- b) A kommunisták és KISZ-tagok feladatainak ismertetése:
 - az a helyes, ha erre a parancsnok vállalkozik.

4. Már a mozgósítás időszakában meg kell szervezni a politikai agitációt.

Ezt a parancsnokok úgy adják feladatul politikai helyetteseiknek, hogy azt egyrészt az alparancsnokokra, másrészt a párt- és KISZ-aktivistákra építsék.

Az a célja az agitációnak, hogy eljusson valamennyi állomány réteghez, tudatosítsa az alakulat, szerv előtt álló feladatokat, megnyerje annak végrehajtására az állományt, közvetítse a hangulatot, a felmerült problémákat, válaszolja meg azok megoldási lehetőségét.

5. Fontos politikai feladatnak kell tekinteni az állomány összekovácsolását.

Ezért az alaki szemlére való felkészülés idején biztosítani kell, hogy a raj-, szakasz-, szd. és a hasonló szervezetű parancsnokok az állományuk előtt bemutatkozzanak, néhány szót mondjanak magukról.

6. A mozgósítás időszakában egy alkalommal rövid politikai tájékoztatót kell tartani:

- témakörét mindig az előjáró politikai szervek szabályozzák;
- az a helyes, ha az első politikai tájékoztató hangsúlyozza a katonai szolgálat szükségességét, az alakulat előtt álló feladatokat;
- összefoglalja azokat a legszükségesebb, időszerű katonapolitikai érveket, tényeket, amelyek alátámasztják a harcckészültség erősítésének szükségességét;
- az M-1-es alakulatoknál az alaki szemlét követően, az M-2-es és M-3-as

alakulatoknál pedig amikor az alegységek megalakultak, az állomány bevonult, akkor kell a politikai tájékoztatót megtartani;

- a tájékoztatók előadói az alegységparancsnokok, vagy a politikai munkások legyenek szd., vagy annak megfelelő nagyságú kötelékben, legfeljebb zászlóalj kötelékben.

7. A mozgósítás egész időszakában fontos feladatnak kell tekinteni a területi párt-, tanácsi és társadalmi szervekkel való együttműködést. Azoknál a zászlóaljknál, amelyek VOLÁN vállalatokra települtek, lényeges a vállalat vezetésével való együttműködés:

- ennek során ki kell használni azokat a lehetőségeket, amelyek a morális állapot, a szilárd erkölcsi, politikai alapok és fegyelmi helyzet erősítését biztosíthatják;

- kérni a területi szerveket, hogy a hátramaradt munkahelyi gondokat a katonai szolgálatot teljesítő nélkül oldják meg;

- törődjenek a családi problémákkal;

- segítsék, hogy mind az állomány, mind a technika bevonultatása időben megtörténjen.

8. A politikai munka az „M” egész időszakában kísérje figyelemmel az állomány teljesítményét, népszerűsége a helyállásokat, a példamutató munkát és magatartást.

9. A készenlét elérésig fel kell készülni a politikai nevelőmunka anyagi és technikai eszközeinek fogadására, rendeltetésszerű felhasználására:

- az eszközök mennyiségét a 0020. számú politikai főcsoportfőnöki utasítás szabályozza:

- békében a feltöltés – tekintettel a nagy értékekre és sérülékenységekre – nem történik meg;

- az ellátás és beszerzés központi kezdeményezésre történik.

Összességében: a mozgósítás során végzett politikai munka nagy operativitást, előrelátást követel, a parancsoki munkarendnek megfelelően kell szervezni. Akkor felel meg a követelményeknek, ha a készenlét elérését szolgálja.

A mozgósítás időszakában előírt kiképzési feladatok szervezett levezetése

A magas szintű „M” készség biztosításának a pontos tervezés, a szervezett bevonultatás és az állományrendezés csupán egy feltétele. A hadrafoghatóságot az „M” készenléti időre a szervezet akkor éri el, ha a kiegészítésre bevonult állomány személyileg és kötelékként alkalmassá válik – „M” befejezése után – az alaprendeltetéséből eredő feladatok végrehajtására. Ez a képesség abból áll, hogy a minden oldalú biztosítás – ezen belül elsősorban az önvédelem és oltalmazás – megvalósítása útján meg tudja szervezni tevékenységének feltételeit, illetve képes a szaktechnikai eszközök, szállítóeszközök terepen való mozgására, alkalmazására.

A cél az, hogy a tartalékosok képesek legyenek beosztásukban tevékenységük legalapvetőbb feltételeinek megfelelni, meg tudják védeni magukat, jártasság szintjén tudjanak bánni fegyverükkel, felszerelésükkel, technikai eszközökkel.

E cél elérését szolgálja az „M” összekovácsoló kiképzés. Ennek általános követelményeit az MN kiképzési főfelügyelő, miniszterhelyettes elvtárs 0018/1974. számú utasítása határozza meg. Ez a kiképzés a személyi állomány szervezeten belül elfoglalt helye szerinti konkrét felkészítést szolgálja, tehát kifejezetten arra irányul, hogy a tartalékosok az adott köteléken belül a részükre megszabott feladatot, feladatokat magas hatékonysággal tudják végrehajtani.

Ismerve azokat a körülményeket és feladatokat, amelyek – hadműveleti viszonyok között – egy-egy hadtápalakulat tevékenységét jellemzik, nem kétséges, hogy ezeknek a követelményeknek – a viszonylag rövid mozgósítási időt figyelembe véve – csak akkor tudnak megfelelni, ha a tartalékos állomány már békében megfelelően fel van készítve. Az idő korlátai, valamint a mozgósítás alatti szerteágazó, több irányú feladat feltétlenül szükségessé teszi, hogy mind a mozgósítás előtt, mind a mozgósítási gyakorlatok során a kiképzésben a legcélszerűbb, a leghatékonyabb és konkrétan az adott feladatra legjellemzőbb kiképzési módszereket és formákat alkalmazzuk.

Fontos azonban, hogy értsük, milyen sajátosságok jelentkeznek e téren a hadtápalakulatok „M” alatti és „M” utáni felkészítésében.

E sajátos tényezők a következők:

- a tartalékosok jelentős része viszonylag régen teljesített szolgálatot, így általános katonai készségeik, ismereteik felfrissítésre szorulnak;
- a teljes mozgósítást megelőző kiképzési formák viszonylag ritkábbak,

kevésbé intenzív a behívási gyakoriság, ezért kötelékben nem kellően begyakorlottak;

– a tartalékos állomány zöme – főleg a gépkocsivezetők – nem hadtáp és egyáltalán nem hadművelési hadtáp szervezeteknél töltötte sorkatonai idejét, ezért tájékozatlanok a feladatok egészét, általános körvonalait tekintve.

A sajátosságokból eredően az „M” összekovácsoló kiképzés feladata – akár gyakorlaton, akár éles „M” folyamatban kerül végrehajtásra, – *kettős*:

– *először* fel kell frissíteni, korszerűsíteni a bevonultatottak katonai ismereteit, egyéni és szakesszközök kezelési jártasságát, viszonylag gyors ütemben. Ez minden szakmai tevékenység feltétele, így biztosítja szükségszerűen a kötelékben való alkalmazás lehetőségeit;

– *másodszor* az egész szervezetet először egyszerű, majd mind bonyolultabb körülmények között be kell gyakoroltatni az alaprendeltetéséből eredő feladatok végrehajtására.

A személyi állomány felkészítése időben két nagy szakaszra oszlik (5. sz. vázlat), melynek formáit a 12. sz. vázlat tartalmazza.

A békében való előkészítés, felkészítés legfontosabb feladata, hogy kialakítson a szervezetnél egy olyan munkarendet, amely átgondolt, részletes, de ugyanakkor rugalmas, és biztosítja, hogy a mozgósítás elrendelése után részben a különböző átvétohelyeken és egyéb elemeken, de ezen túl a megalakult alegységeknél is meghatározott, fegyelmezett, ésszerű, az alakulat felkészülését szolgáló munka folyék. Ezt úgy kell értelmezni, hogy a tartalékosok felkészítése abban a pillanatban meg kell, hogy kezdődjön, amikor bevonultak az alegységhez, függetlenül attól, hogy a szervezett foglalkozások megkezdésére még nincs lehetőség. Ezért a parancsnokok haladéktalanul meg kell, hogy kezdjék a személyi állomány felszerelésének ellenőrzését, gyakoroltatniuk kell a katona magatartásával kapcsolatos készségeket, ideiglenesen összeállított rajkötelékben alaki foglalkozást kell tartani, meg kell kezdeni a fegyverzettel, védőeszközökkel való megismerkedést, be kell sulykoltatni a szolgálati előjárók neveit, oktatni kell konkrét beosztási kötelemeiken kívül a helyettesítésből rájuk háruló feladatokat stb. Ez a tevékenység nem fog spontán megindulni, hanem még békében meg kell tervezni és a munkajegyeken utalni kell ezekre a feladatokra.

A céloknak és követelményeknek megfelelően az összekovácsoló kiképzésen belül két ütemet különböztetünk meg. Az első ütemet a készenléti időn belül kell végrehajtani, biztosítva általa, hogy a szervezet a feladatait szükség esetén meg tudja kezdeni. Ebben az ütemben az egyéni kiképzés módszere dominál és tartalmát illetően az általános katonai kiképzésnek van elsőbbsége (de nem kizárólagosan). Az előírt óraszám az alakulatok „M” készenléti időtartamától függően, differenciáltan van megállapítva, az egyes foglalkozások sorrendjét didaktikai követelmények határozzák meg (tehát sorrendben először az egyszerűbb témákat kell beállítani, később azokat, amelyek ismeretanyaga az előbbiekből következik). Feltétlenül helyet kell adni az első ütemben politikai tájékoztatónak, az egyéni fegyverzet és felszerelés megismertetésének, a védőeszközök használata oktatásának és a szaktechnika elemi kezelésének.

Az első ütem kiképzési feladatait az „M” készenléti idejére kell végrehajtani, ezért azt abban a pillanatban el kell kezdeni, amikor a bevonultatott létszám az egyes alegységeknél a foglalkozások hatékonyságát biztosítani tudja.

Ez általában a teljes állomány 60-70%-a. Ezért a beosztásba helyezés, felszerelés kiegészítés, körletfoglalás után az alegységparancsnokoknak jelenteni kell, hogy mikor készek a tervszerinti foglalkozás megkezdésére. Azokat a tartalékosokat, akik a biztonsági hányadból kerülnek beosztásba, vagy valamely oknál fogva később vonulnak be, a későbbiek folyamán rugalmasan kell bevonni a kiképzés folyamatába.

Célszerűnek látszik, hogy a Központ és Tábori Hadtáp csapatoknál az összekovácsoló kiképzés első ütemében a fő figyelmet a következő témakörökre, tárgykörökre fordítsuk:

1. Általános politikai helyzet, az abból eredő katonapolitikai követelmények megértése, a legfrissebb politikai információk átadása.

2. Az egyéni lőfegyver, valamint védőeszközök alkalmazásának megismertetése, begyakoroltatása, az ezzel kapcsolatos balesetvédelmi rendszabályok tisztázása.

3. A rájuk bízott szaktechnika alkalmazásával kapcsolatos legalapvetőbb olyan fogások, eljárások és biztonsági rendszabályok tanítása, melyet polgári munkakörükben nem gyakoroltak. (Felesleges olyan kérdések beállítása, melyek a mindennapi tevékenység során általában gyakorlásra kerülnek.)

Az egyes foglalkozások tartalmának megítélésénél, illetve a módszer kiválasztásánál a következő tényezőket célszerű figyelembe venni:

- kiemelt figyelmet kell fordítani a biztonsági rendszabályokra, régen nem találkoztak fegyverrel, feledésbe mentek a veszélyei;

- miután az idő kevés és a célt rövid időn belül is el kell érni, az egyes foglalkozásokra legjellemzőbb kiképzési ág kérdéseinek ismertetésén és gyakoroltatásán kívül - komplex módon - más, az adott felszereléshez kapcsolódó feladatokat is el kell végezni. Így pl.: a TÖPFE foglalkozásokon a védőeszközök alkalmazásának gyakorlásán kívül meg kell ejteni a mérethelyesség ellenőrzését, az eszközök állapotának ellenőrzését, és minimális mértékben egészségügyi kiképzést is kell tartani. A fegyverismereti foglalkozáson a tüzelőállások elfoglalását oktatva, egyben felfrissítjük a harcászati ismereteket is;

- a bevonuló állományt úgy kell megítélni, hogy azok, bár különböző időben, de a szükséges kiképzést az általános katonai témakörből megkapták. Ezért nem elemi ismereteket kell oktatni, hanem a felfrissítésre kell a súlyt helyezni. Ennek érdekében az egyes technikai eszközök alkatrészeit, működési elvét ne ismertessük, magát az eszközt „fekete doboz”-ként kezeljük, de gyakoroltassuk az összes olyan fogást, mely az üzemeltetéshez szükséges;

- az „M” összekovácsolás első üteme nem tűri el az előadást mint módszert. Az ismertetést, a magyarázatot, a gyakoroltatást, a bemutatást és a számonkérést tehát egy időben, egy foyamatként kell alkalmazni, elérve, hogy a tartalékosok az egyes mozzanatokot a foglalkozásvezetővel együtt hajtsák végre;

- az előbbiekből ered, hogy elsősorban az élő szemléltetést kell alkalmazni. Nem a tablók, falitáblák útján való szemléltetést kell erőltetni, hanem minden foglalkozást teljes felszereléssel, hozzáférhető helyen, lehetőleg terepen - sőtét időszakban tanteremben -, éles eszközökkel vezessünk le;

- a rendelkezésre álló kiképzési időt egyórás egységben használjuk fel.

A képzés második ütemét a készenlét elérése után kell lefolytatni alapvetően kötelék, először szakasz, majd század, végül egység kiképzés módszerével. A második ütem 9–11 napig, sőt tovább is tarthat, és ezalatt az a cél, hogy minőségileg mind magasabb szinten kovácsolódják össze az egység, mind bonyolultabb feladatokat legyen képes megoldani. Ezért a képzés második ütemében a szakkiképzésnek van elsődlegessége, a foglalkozások sorrendjét pedig azok fontossága határozza meg. Mindenképpen helyt kell adni a második ütem elején az adott alegység vagy egység helyének, szerepének ismertetését szolgáló előadásnak, a politikai tájékoztatóknak, az előírt gépjárművezetési gyakorlatoknak és szakharcászati foglalkozásoknak. A második ütemmel egy időben az egységtörzs részére törzsfoglalkozást kell levezetni.

A vázolt sajátosságok és követelmények szükségessé teszik az „M” összekovácsoló kiképzés békében történő körütekintő előkészítését. Ez részben okmányi előkészítés, részben anyagi biztosító jellegű és a foglalkozásvezetők felkészítését a foglalkozások levezetésére foglalja magába.

A személyi állomány felkészítésének különböző formái alkalmazásának viszonyai között – különösen „M” parancsnoki továbbképzések, „M” ellenőrző szemlék – az előbevonultatás ideje alatt célszerű pontosítani a kiképzési feladatokat, frissíteni a foglalkozásvezetők felkészültségét. Az egynapos „M” ellenőrző szemlére kötelezően beállítandó két órát kifejezetten erre kell fordítani.

A kiegészítésre kerülő alakulat törzsének, a felállítandó szervezet „M” törzsének, vagy a felállító alakulatnak már békében el kell készíteni a meghatározott okmányokat (3. sz. vázlat), melyet az összekovácsoló kiképzés során alkalmazni is kell. Arra kell törekedni, hogy ezek az okmányok reálisak, színvonalasak és megfelelő részletességűek legyenek. Kerülni kell a sablont, a kiképzési tervektől a foglalkozási jegyekig minden okmányt részben az adott alakulat sajátos követelményeihez kell igazítani, és reálisan számításba venni a megfelelő lehetőségeket is. Nem szükséges tehát az első ütemben – hogy durva példával éljek – gépkocsivezetők részére KRESZ oktatást vagy szerkezetant oktatni, de fontos, hogy megismerjék a forgalomirányítás különböző módjait, vagy az adott szervezet által szállítandó anyagok sajátos málházási szabályait. Ne tervezzük a kiképzést bonyolult szemléltető eszközök használatával, hanem azt vegyük számításba, amihez hozzá is tudunk férni. A foglalkozási jegyeket olyan részletességgel kell elkészíteni, hogy az alapján esetleg frissen beosztásba került parancsnok is képes legyen az adott foglalkozást levezetni.

A kiképzéssel, felkészítéssel összefüggésben szólni kell a tartalékos állománnyal való hatékony gazdálkodás kérdéséről is. Megengedhetetlen az a felületes gyakorlat, hogy a behívott tartalékosok éppen a legképzettebbek, sok esetben rövid idővel ezelőtt hasonló feladatra voltak behíva, a karbantartás során olyan munkát végeznek, ami a polgári életben a kenyerük, beosztási kötelmeiket is jól ismerik; ugyanakkor azokat a tartalékosokat, akikkel előjáróik még egyszer sem találkoztak, a polgári életben teljesen más területen dolgoznak, még a megalakulási hely környezetét sem ismerik, a felkészítésből rendszeresen kihagyják.

Ismeretes, hogy a különböző tényezők miatt még a viszonylag nagy létszámmal végrehajtott gyakorlatokon is, csak az állomány és technika egy része kerül

bevonulatra. Ezért nagyon fontos, hogy a huzamosabb ideig benn tartózkodó tartalékosok elsősorban azok legyenek, akik a kiképzésre jobban rászorulnak, aegységeik elsősorban a vezetés és a biztosítás területén tevékenykednek, technikai eszközeik gyakrabban változnak.

A vázolt néhány sajátosság elgondolkasztó, a felvetett kérdések célszerűsége időszerű és arra ösztönöz bennünket, hogy azokat elemezve, figyelmünket ráirányítva, megpróbáljuk feltárni a megoldás legcélszerűbb változatait és, hogy ezáltal biztosítani tudjuk a magasszintű „M” készség elérését.

Alaki szemle célja, tartalma és végrehajtásának változatai a Központ és Tábori Hadtáp bemozgósított alakulatainál

Ismert, hogy a Központ és Tábori Hadtáp alakulatok (a továbbiakban csak hadtápalakulatok) nagy része mozgósítás útján kerül megalakításra. A szervezett megalakulás egyik igen fontos része a hadtápalakulatok és azok alegységeinek alaki szemlére való felkészítése, az alaki szemle szervezett céltudatos levezetése.

Az alaki szemle célja

Meggyőződni arról, hogy az alakulat a mozgósítási feladatok szervezett végrehajtását alapvetően befejezte-e és miként képes az alkalmazási feladat megkezdésére, illetve a harckészültségi vagy várakozási körlet szervezett elfoglalására, a parancsnokok képesek-e alegységeiket vezetni.

Az alaki szemle tartalma

A békében nem élő hadtápalakulatok ahhoz, hogy az alaki szemle céljában foglaltaknak eleget tudjanak tenni, alapvetően négy nagy feladatcsoport végrehajtását célszerű ha megtervezik, begyakorolják és végrehajtják, a következők szerint:

1. A hadtápalakulatok személyi állományának alegység, majd egység kötelekben való alaki felkészítése, amely az alábbi alapvető feladatok végrehajtását foglalja magában:

- rajok, szakaszok, (részlegek) századok szervezett megalakítását, felszerelések kiegészítését, ellenőrzését;

- a beosztottak, előljárók megismerését, a beosztással járó kötelek felfrissítését;

- a raj, szakasz, század, egység speciális sajátosságainak megismerését;

- az alapvető alaki fogások elsajátítását, a parancsnoki állománnyal az alapvető vezényszavak megtanítását, az új szabályzatban foglaltak rövid áttekintését.

2. A hadtápalakulatokhoz, azok alegységeihez rendszeresített technikai eszközök ismereteinek felfrissítése, rajokba, szakaszokba, századokba való szervezett beosztása, az alaki szemle tervének megfelelő folyamatos besorolása.

A fenti feladatok sikeres végrehajtása az alábbiakkal biztosítható:

- a rendszeresített technikai eszközök alegységek között a beérkezési sorrend szerinti arányos elosztásával, a gépkocsivezetőknek, raj-, szakasz-, századparancsnokoknak való gyors átadásával;

- az átvett technikai eszközök gyors kiszolgálásával, málházáshoz való előkészítésének megszervezésével, megfelelő menetokmányokkal való ellátásával;
- a kötelező rendszámcsere végrehajtásával, az alegységek jelzéseivel való ellátásával;
- a technikai eszközök málházásra való előkészítésével;
- a gépjármű oszlopok jelek, jelzésekkel való vezetésének begyakorlásával;
- a technikai eszközök hűtő- és kenőanyagokkal való kiszolgálásával, hosszú menetre való felkészítésével.

3. A személyi állomány összekovácsoló kiképzésének levezetése, melynek az alábbiakra kell irányulnia:

- biztosítva legyen a rendszeresített fegyverzet és vegyvédelmi anyagok megismerése, kezelése;
- a személyi állomány sajátítsa el azokat az alaki fogásokat, amelyek szükségesek az alaki szemlén való sikeres szerepléshez;
- a raj-, szakasz-, századparancsnokok tanulják meg az alegységük vezetéséhez szükséges vezényszavakat, jeleket, jelzéseket és legyenek képesek alegységeik vezetésére;
- a parancsnokok ismerjék meg beosztottaikat és rendelkezzenek a személyi állományról és technikáról pontos nyilvántartással, feljegyzéssel;
- az egység, alegység beosztási könyveivel összhangban az egység törzs legyen képes elkészíteni és ismertetni az állományparancsot.

4. Málházások folyamatos végrehajtása, amely az alábbi főfeladatok végrehajtását foglalja magába:

- a parancsnokok útján a személyi állományt megismertetni a málházási terv rájuk vonatkozó részével és megkövetelni, hogy ezeket be is tartsák;
- a kisebb részlegek megalakulásával párhuzamosan a málházási feladatok folyamatos végrehajtását;
- a részlegek személyi állományának – szükséges mértékig – a saját málházási feladatok végrehajtásába való bevonását;
- a málházások befejezése után a részlegek járműveinek az alaki szemle tervének megfelelő besorolását;
- a besorolt alegységek személyi állományával az oszlopvezetés (éjjel-nappal) jelek, jelzéseinek begyakorlását;
- rakományok pontos rögzítését;
- a személyi állománnyal a járművekre való felszállással, leszállással kapcsolatos mozzanatok begyakorlását.

Az alaki szemlére való felkészülés lényegében már az állandó harcalkészítési időszakban kezdetét veszi azzal, hogy a málházási tervvel összhangban elkészítjük az *alaki szemle tervét*, azt mint mozgósítási részokmányt kezeljük és a szervezetben beállott változásoknak megfelelően pontosítjuk. A mozgósítási parancsnoki vezetési foglalkozásokon a parancsnoki állománnyal azt megismertetjük és a mozzanatokot begyakoroltatjuk.

Az előkészítés egyik igen fontos szakasza a mozgósítással kezdődik és amikor a személyi állomány, a technika 30–40%-a bevonult. Ettől kezdve a kiképzés céltudatos végrehajtásával, az átvett járművek alaki szemle tervének megfelelő besorolásával, az anyagi készletek folyamatos málházásával, a személyi állomány öltözetének rendbehozásával, a kisebb alegységek önálló ösz-

szekovácslásával, a feszes vezetés fokozatos megteremtésével jutunk el oda, hogy az alaki szemlére való felkészülés lényegében az alakulat összekovácslását eredményezte és rövid idő alatt képes az elért eredményt egységszinten is szimbolizálni, vagyis az alaki szemlét szervezeten megkezdeni, végrehajtani és utána – ha az szükséges – a harckészültségi, várakozási, alkalmazási körlet elfoglalását szervezeten megkezdeni.

Az alaki szemlét lehetőleg nappal kell megtartani, még akkor is, ha egyes kevésbé fontos feladatok még nem nyertek befejezést és annak befejezését az alaki szemle után a megalakulási helyen, illetve a harckészültségi körletben kell befejezni. Az alaki szemle után kerülhet sor például a gépjárművek utántöltésére, a menetparancsnak emberekig való levitelére. A gépjárművek utántöltését ebben az esetben a harckészültségi körletben célszerű végrehajtani.

Az alegység az alaki szemlére az alaki szemle tervének megfelelően kell hogy felsorakozzon. Az alaki szemle tervével a parancsnoki állományt rajparancsnokig bezárólag az összekovácsló kiképzés megkezdése előtt meg kell ismertetni. A gyakorlati tapasztalatok azt bizonyítják, hogy ha a parancsnoki állomány ismeri az alaki szemle tervét és megértette az abban foglalt követelményeket, 40–50 perc elegendő arra, hogy egység kötelékben a mozzanatokot begyakorolják.

Annak érdekében, hogy a tartalékos parancsnoki állományt a gyakorlatokon felkészítsük arra, hogy legyen képes a saját alakulatánál önállóan az alaki szemlét előkészíteni és levezetni, célszerű szakítanunk azzal a nem célravezető módszerrel, hogy az alaki szemle levezetésére egyes helyeken hivatásos állományt jelölnek ki. Ez igen veszélyes módszer, különösen azoknál a hadtápalakulatoknál, ahol a parancsnok is tartalékos.

A gyakorlati tapasztalatok szerint az a helyes módszer, ha a hivatásosok a felkészítésben nyújtanak segítséget és nem veszik ki az alakulat vezetését a tartalékos parancsnokok kezéből. Annak érdekében, hogy a tartalékos parancsnokok képesek legyenek az alaki szemle levezetésére, szükség van egy alapos terv elkészítésére.

Az alaki szemle tervének elkészítésénél az alábbiakat kell figyelembe venni:

- az alakulat alegységeinek az „M” állománytábla szerinti szervezetét, a lebiztosított személyi állományát és technikai eszközeit;
- az alaki szemle levezetésére rendelkezésre álló terület sajátosságait;
- az állomány – elsősorban a parancsnoki – felkészültségének fokát;
- a rendelkezésre álló időt;
- az alakulatnak a szemle végrehajtása utáni várható feladatát;
- az alaki szemle végrehajtásának várható napszakait (nappal vagy éjjel; célszerű mindkét változatra felkészülni).

Az éjjeli változat – a gyakorlati tapasztalatok szerint – a nappali változathoz viszonyítva sokkal bonyolultabb feladatok elé állítja a parancsnokokat. Az éjjel végrehajtott alaki szemle eredményességét nagymértékben befolyásolja az, hogy milyen gondossággal terveztük meg és hajtottuk végre annak megvilágítását.

A megvilágítást a hadtápalakulatok nagy részénél – mivel ehhez szükséges eszközökkel nem rendelkeznek – a rendszeresített gépjármű állományból kiválasztott, erre a célra napközben előkészített gépjárművekkel célszerű meg-

oldani úgy, hogy a felsorakoztatott állomány és technika jól látható legyen. A gépjárműveket a szélső sorokból, lehetőleg azok végeiből célszerű kijelölni, abból a megfontolásból, hogy a feladat végrehajtása után be tudjanak sorolni eredeti helyükre anélkül, hogy a besorolt járművek rendjét megbontanák.

A fentiekből kiindulva célszerű az alaki szemle tervét az alábbi fejezetekre bontva kidolgozni:

- az első fejezetben célszerű rögzíteni az alaki szemle mozzanatait és a mozzanatok végrehajtására tervezett időt;

- a második fejezetben a mozzanatok végrehajtását elrendelő vezényszavakat és az ezekkel kapcsolatos tevékenységeket;

- a harmadik fejezetben a személyi állomány és technika felsorakozásának rendjét (vázlatos formában);

- a negyedik fejezetben az alaki szemle megvilágításának rendjét (vázlatos formában).

Az alaki szemle tervének fejezeteit olyan részletességgel kell kidolgozni, hogy annak alapján az alaki szemlét szervezetteren elő lehessen készíteni és levezetni. Törekednünk kell ugyanakkor a rövidegre annak érdekében, hogy gyorsan áttekinthetőek legyenek a soron következő mozzanatok feladatai.

Az alaki szemle levezetési terv egyik célszerű változata az 1. számú melléklet szerinti lehet.

Az MNHF-ség „M” irányítási rendszere a KMICS tevékenysége

Összhangban az MNVK mozgósítás vezetése korszerűsítésével kapcsolatos igényével, az elmúlt év őszén a „FERTŐD-I” keretében az MN Központ és Tábori Hadtáp tagozatokra kiterjedően a korszerű követelményeknek jobban megfelelő „M” irányítási rendszert vezetünk be.

Az új rendszer alapvető lényege, hogy a tagozatok és szolgálati ágak szerint differenciált rendszer helyett a mozgósítási körzetekre felépülő vezetés és irányítás valósul meg.

Ez természetesen nem jelenti a megalakításért való felelősség átvételét, a hadrend szerinti és szolgálati előjárók vezetésből történő kirekesztését, csupán a régi decentralizált, bonyolult, szerteágazó, a kereszt- és párhuzamos tevékenységeket fogjuk össze egy logikusan felépített rendszerbe. Ebben egyaránt érvényesül mind a központi, mind a tagozati és szolgálati ági akarat. Ezt gyakorlatilag azzal érjük el, hogy az MNHF-ség MIOCS-ban az SZF-ségek és MN THF-ség, a területi KMICS-ekben pedig a középírányító szervek képviselik magukat. Valamennyi előjáró jogosult a mozgósítást irányító szervezeten keresztül a mozgósításra vonatkozó intézkedések kiadására, illetve ha azokat közvetlenül a végrehajtóknak adják ki igény, hogy arról a megfelelő szintű „M” irányító szervet is értesítsék.

Mint az mindenki előtt ismeretes, az MN mozgósítási tevékenységét legfelső szinten az MNVK vezeti, melyhez az MNHF-ség rendszere szervesen kapcsolódik. (14. sz. vázlat)

Amint azt az elmondottakból láthatjuk, az MNHF-ség legfelsőbb „M” irányító apparátusa az *MNHF-ség MIOCS*.

Alapvető *rendeltetése* az MN Központ és Tábori Hadtáp alakulatok mozgósításának irányítása; az „M” jelentések vétele, értékelése, összesítése és továbbítása; az előjáróktól érkező intézkedések, utasítások továbbítása; a mozgósítás alatt jelentkező problémák megoldása. Szervezeti felépítését a 15. sz. vázlat szemlélteti.

Általános nyílt, rejtett, vagy részleges rejtett mozgósítás esetén kerül létrehozásra az MNHF-ség törzs szervezési és „M” osztály, az MN Hadtáp Központi „M” törzse, az MN THF-ség törzs „M”, kiegészítési osztály állományából és a szolgálatfőnökségektől kijelölt tisztekből. Tevékenységét az MNHF-ség törzs szervezési és „M” osztály körletében az elrendelést követő 3 órán belül kezdi meg és M-4 24.00-ig funkcionál.

Szolgálati előjárója az MNHF-ség megfelelő vezetési csoportja, szakmai előjárója az MNVK „M” vezetési csoport hadtáp részlege.

Közvetlenül vezeti a Körzeti Mozgósítást Irányító Csoportok (a továbbiakban: KMICS) és a KMICS-ekhez nem tartozó alakulatok Mozgósítást Vezető Csoportjai (a továbbiakban: MVCS) tevékenységét. Abban az esetben, ha a KMICS-ekkel az összeköttetés megszakad, azok alárendelt MVCS-eit közvetlenül irányítja.

Tevékenysége során együttműködik az MNVK Központi „M” törzsével és a területi törzsekkel.

Feladatai:

- az MN Központ és Tábori Hadtáp alakulatok mozgósításának irányítása;
- a mozgósítással kapcsolatos jelentések vétele, értékelése, összesítése;
- összesített jelentések leadása az MNVK „M” vezetési csoport hadtáp részlegének és az MNHF-ség vezetési csoportjának;
- az MN THF, KSZFI, EK és HEÁP parancsnokok tájékoztatása alárendeltjeik mozgósítási helyzetéről;
- az előjárók intézkedéseinek és utasításainak a továbbítása;
- a mozgósítás alatti veszteségek pótlására intézkedések kiadása az alakulatok biztonsági hányadának szükség szerinti átcsoportosítására;
- a központi raktárakból az anyagok és technikai eszközök kiadásának koordinálása;
- a hadiruházati ellátó részlegek útján a polgári ruhában bevonult állomány részére a hadiruházat biztosítása, a szükséges átcsoportosítás és szállítások megszervezése;
- az alárendelték által jelentett problémák saját hatáskörben történő megoldása, intézkedések foganatosítása a mozgósítást akadályozó tényezők elhárítására;
- a mozgósítás helyzetének folyamatos elemzése, ennek alapján a szükséges intézkedések foganatosítása;
- az alárendelték mozgósítási tevékenységének segítése és ellenőrzése a helyszínre kiküldött tisztek útján;
- az „M” készenlétet elért alakulatok átadás-átvételének koordinálása.

Az MNHF-ség MIOCS alárendeltségébe a mozgósítás időszakában 12 - nem függetlenített állományú - KMICS tartozik.

A KMICS alapvető *rendeltetése* a kijelölt körzetben megalakuló (hadiszervezetre áttérő) MN Központ és Tábori Hadtáp alakulatok mozgósítás végrehajtásával kapcsolatos tevékenységének irányítása, segítése, a mozgósítás végrehajtását akadályozó problémák - megyei parancsnokságokkal együttműködésben történő - megszüntetése, az alakulatok „M” készenléte meghatározott határidőre történő elérésének biztosítása.

Szervezetét a 16. sz. vázlat szemlélteti.

Gyakorlatilag a szervezete a hozzá utalt alakulatok számának és létszámának függvényében az ismertetett három alaptípusnak megfelelően kerül kialakításra.

A mozgósítás alatti tevékenysége előkészítésével és végrehajtásával kapcsolatos feladatai realizálása érdekében, a kijelölt parancsnok az alábbiakra *jogosult:*

A mozgósítás előkészítésének (ÁHKSZ) időszakában:

– a területén megalakuló (hadiszervezetre áttérő) MN Központ és Tábori Hadtáp alakulatoktól a KMICS irányítási terveihez szükséges adatok bekérésére a tervezési időszakokban;

– egyeztetések végrehajtására (évente egyszer);

– a tartalékos állomány és gépjárművek megyei parancsnokságoktól történő igénylésére;

– az előjárók által kijelölt állomány irányítási tervek kidolgozásába történő bevonására (az MN HTP TÖF „M” intézkedésében megszabott időtartamban), a tervek kidolgozása után a ht. állomány (2–3 nap időtartamra) berendelésére törzsfoglalkozás levezetése céljából (kétévenként a tervezési időszakot követő évben);

– „M” összekovácsolási gyakorlatok esetén a KMICS csökkentett állománnyal való működtetéséhez szükséges ht. állomány berendelésére.

A mozgósítás végrehajtásának (FHKSZ, THKSZ) időszakában:

– a KMICS-be beosztott állomány (részleges mozgósítás esetén annak egy része) berendelésére, riasztására;

– az utalt alakulatok mozgósítást végrehajtó tevékenységének koordinálására, irányítására, segítésére és ellenőrzésére;

– az „M” határidős jelentések és egyéb információk bekérésére;

– az operatív intézkedések foganatosítására;

– a mozgósítás alatti veszteségek esetén – az MNHF-ség MIOCS hozzájárulásával – a BH MVCS-k és alakulatok közötti átcsoportosításra;

– a területén levő megyei parancsnokságokkal történő együttműködésre.

A bozzá utalt alakulatok mozgósítás előkészítésének időszakában végzett „M” tervező, szervező tevékenységébe beavatkozni tilos! Azok mozgósításra történő felkészítéséért előjáró szerveik a felelősek.

A mozgósítás előkészítésének időszakában a kijelölt parancsnokok tervező, szervező tevékenységét a közvetlen előjáró parancsnokságok irányítják, koordinálják és ellenőrzik. A parancsnok és ht. állomány felkészítését az „M” szak kiképzés keretében az MNHF-ség törzs szerv. és „M” ov., MN Htp. Közp. „M” törzs pk. és az MN THF-ség törzs „M”, kieg. ov. hajtja végre.

A KMICS „M” irányítási terveit az előjárók hagyják jóvá. Jóváhagyás előtt a terveket az MNHF-ség törzs szervezési és „M” osztállyal egyeztetik.

A mozgósítás végrehajtásának időszakában a KMICS az MNHF-ség MIOCS közvetlen szolgálati alárendeltségébe, a területén megalakuló MN Központ és Tábori Hadtáp alakulatok MVCS-i a KMICS közvetlen szakmai irányítása alá kerülnek.

Tevékenységét a mozgósítás elrendelése után azonnal megkezdi és a területén megalakuló alakulatok mozgósítási feladatai befejezését követő 24 órán belül befejezi.

Mozgósítás elrendelése esetén a KMICS-be kijelölt személyi állomány riasztását a békebeosztás szerint állományilletékes ügyeleti szolgálat (illetve „M” törzs esetében az azt befogadó alakulat) hajtja végre. Egyes alakulatok részére elrendelt mozgósítás („GYÉMÁNT”) és „M” összekovácsolási gyakorlatok esetén a riasztást a parancsnok útján az MNHF-ség MIOCS ügyeletel rendeli el.

A mozgósítás végrehajtásának időszakában egyes körzetekben az MNVK „M” és hadkieg. csf. döntése alapján a Hadkieg. és Tv. parancsnokságok irányítási csoportjai működnek.

A vezető állomány feladatai a mozgósítás előkészítésének időszakában

Parancsnok:

- az „M” irányítási terv, a működéshez szükséges nyilvántartások és okmányok kidolgozása, naprakész vezetése, egyeztetések végrehajtása;
- a tartalékos állomány és gépjárművek megyei parancsnokságoktól történő biztosítása;
- a személyi állomány riasztásának megtervezése, megszervezése, begyakoroltatása;
- a személyi állomány feladatai végrehajtására történő felkészítése;
- a kijelölt vezetési pont előkészítése, a munka és pihenési feltételek biztosítása, továbbá a személyi állomány ellátásának megszervezése;
- az utalt és ht. állományt biztosító alakulatokkal (megalakítóikkal, „M” törzsekkel) a folyamatos együttműködés kialakítása;
- az alakulatok „M” összekovácsolási gyakorlatain a részleges funkcionálás.

A kijelölt vezető állomány:

- a parancsnokok vezetésével saját részlettervei kidolgozása, naprakész állapotban tartása;
- a felkészítésben való részvétel;
- az alakulatok „M” összekovácsolási gyakorlatain a funkcionális tevékenység végrehajtása.

A parancsnok és funkcionális részlegek feladatai a mozgósítás végrehajtásának időszakában

Parancsnok:

közvetlenül az MNHF-ség MIOCS parancsnoknak van alárendelve.

A KMICS állományának szolgálati, a területén megalakuló MN Központ és Tábori Hadtáp alakulatok MVCS-ainak „M” szakmai előljárója,

Feladatai:

- a ht. állomány riasztásának végrehajtása, a részleges működőképesség 3 órán belüli biztosítása;
- a tartalékos állomány és népgazdasági gépjárművek átvétele, a teljes működőképesség 6 órán belüli elérésének biztosítása;
- a KMICS tevékenységének vezetése, alaprendeltetéséből adódó feladatok maradéktalan végrehajtásának megszervezése;
- a mozgósítást akadályozó tényezők megszüntetésével kapcsolatos döntések meghozatala, a szükséges intézkedések foganatosítása, a saját hatáskörben meg nem oldható problémák jelentése az MNHF-ség MIOCS PK-nak;
- folyamatos kapcsolattartás a területén levő megyei parancsnokságokkal;
- a működés befejezése után a felszámolás végrehajtása.

Politikai munkás:

- az MVCS-ok politikai munkásai tevékenységének irányítása;

- az alakulatok pol. munkás állománya feltöltésének figyelemmel kísérése és erről az MNHF-ség MIOCS Pk. pol. h. tájékoztatása;
- az utalt alakulatok állományával kapcsolatos hangulatjelentések gyűjtése, értékelése, a szükséges operatív intézkedések fogantatosítása;
- kapcsolattartás a körzetében levő polgári szervek és megyei parancsnokságok politikai apparátusaival.

Mozgósítást irányító részleg:

a KMICS parancsnoknak van alárendelve. A részlegvezető egyben a KMICS parancsnok helyettese is, annak távollétében a részére megszabott feladatokat is végrehajtja.

Feladatai:

- folyamatos kapcsolattartás az alakulatok MVCS-aival, azok tevékenységének operatív irányítása;
- „M” határidős jelentések és információk vétele, feldolgozása és továbbítása az MNHF-ség MIOCS részére;
- az illetékes megyei parancsnokságokkal együttműködés a t. személyi állomány és népgazdasági technikai eszközök biztosításával kapcsolatban;
- a mozgósítás alatti veszteségek pótlására intézkedések kiadása – az MNHF-ség MIOCS előzetes hozzájárulásával – az alakulatok biztonsági hányadának a szükséglet szerinti átcsoportosítására;
- javaslatok kidolgozása a parancsnok részére a mozgósítást akadályozó tényezők megszüntetésével kapcsolatos rendszabályok fogantatosítására;
- összeköttetés megszakadása esetén futárok útbaindítása az „M” határidős jelentések összegyűjtésére, illetve az előljáró MNHF-ség MIOCS-nak történő továbbítására;
- az MNHF-ség MIOCS irányító csoportja által adott egyéb utasítások és intézkedések végrehajtása.

Segítő-ellenőrző részleg:

a KMICS parancsnokának van alárendelve, az általa megadott követelmények alapján tevékenykedik.

Feladatai:

- előre elkészített ütemterv alapján helyszínen segíti és ellenőrzi az alakulatok MVCS-ok tevékenységét, felfedi a mozgósítást akadályozó tényezőket és operatív intézkedéseket fogantatosít azok megszüntetésére;
- felméri az ellenséges csapások körzeteiben a veszteségeket, értékeli a kialakult helyzetet, javaslatot tesz a KMICS parancsnokoknak a felszámolással kapcsolatos rendszabályokra és aktívan részt vesz azok végrehajtásában;
- együttműködik a Hadkieg. és Tv. parancsnokságok irányítási csoportjaival, a problémák megoldásához igénybe veszi azok segítségét;
- megállapításait a helyszínről jelenti a KMICS parancsnokának.

Tevékenysége során az MVCS-októl a vezetést csak a KMICS parancsnok előzetes engedélye alapján, az „M” készenlétet – az MVCS hibájából – súlyosan veszélyeztető körülmények között veheti át.

Futár részleg:

a KMICS parancsnokának van alárendelve.

Feladatai:

- a mozgósítási jelentések MVCS-októl történő összegyűjtése;
- KMICS mozgósítási jelentéseinek továbbítása az MNHF-ség MIOCS részére;
- (A fenti feladatokat összeköttetés megszakadása esetén végzi);
- egyéb futárküldemények továbbítása körzeten belül és az MNHF-ség MIOCS és KMICS között.

A KMICS működéséhez szükséges feltételek biztosításáért az MNHF-ség „M” intézkedésében kijelölt befogadó alakulat a felelős.

A KMICS vezetési pontját mozgósítás elrendelése esetén a befogadó saját körletében, az általa biztosított anyagokkal és munkaerővel rendezi be.

A vezetési pont berendezéséhez az alábbiakat biztosítja:

- berendezett irodahelyiségeket;
- távbeszélő vonalakat;
- pihenő helyiséget a teljes személyi állomány részére.

Továbbá megszervezi a személyi állomány folyamatos ellátását saját rendszerében és készletei terhére.

A hivatásos állomány szolgálatát saját felszerelésében (hadiruházat, fegyver, lőszer, egyéni vegyvédelmi eszközök) látja el.

A tartalékos állomány részére a hadiruházatot a befogadó saját készleteiből biztosítja, ha ez nem lehetséges, a területileg illetékes megyei hadiruházati ellátó részlegtől a feladat elrendelése után utalványos kölcsönhasználatra veszi át a kompletteket.

*

A szerkesztő megjegyzése: A bemutató során a fenti elméleti előadást követően a résztvevők megsejlelték a Bugyi „M” bázison az élő tervek szerint is tevékenykedő KMICS-t funkcionálás közben.

Az MN Központ és Tábori Hadtáp alakulatok körletei, elfoglalása, megtervezése és végrehajtása

A lefolytatott ellenőrzések tapasztalatai arra hívják fel a figyelmünket, hogy a Központ és Tábori Hadtáp alakulatok, intézetek, szervek (továbbiakban: Központ és Tábori Hadtáp alakulat) parancsnokai, „M” törzsparancsnokai egy része nem értelmezi helyesen a Központ és Tábori Hadtáp alakulatok körletrendszerét és azok elfoglalásának gyakorlati végrehajtását.

A fentiek következtében az ezzel kapcsolatos terveik – amellet, hogy sok pontatlan adatot tartalmaznak – nem minden esetben a valóságos helyzetet tükrözik, mivel nem hajtják végre időben a polgári objektumok leigénylését, a kiutalt polgári és katonai objektumok felderítését. Mindezzel veszélyeztetik a hadtápalakulatok megalakulását, magasabb harcckészültségbe való helyezését.

A körletek berendezéséhez szükséges erőket és eszközöket az állandó harcckészültség időszakában nem tervezik meg a gyakorlatokon fiktív helyzetek beállításával, nem gyakorolják a harcckészültségi és háborús működési körletek elfoglalását. A mozgósítás végrehajtásának időszakában nem fordítanak kellő figyelmet az előkészítő részlegek időbeni megalakítására, felkészítésére és begyakoroltatására.

A fentiek elkerülése érdekében célszerűnek tartjuk néhány ezzel kapcsolatos elvi kérdés tisztázását.

Ismeretes, hogy az MN Központ és Tábori Hadtáp alakulatok kijelölt körletekbe történő előrevonása az állandó harcckészültség időszakában kidolgozott terveknek megfelelően kerül végrehajtásra.

A Központ Hadtáp alakulatok a teljes harcckészültséget a részükre kijelölt béke elhelyezési körletekben, vagy megalakulási helyen, a Tábori Hadtáp alakulatok a teljes harcckészültséget a részükre meghatározott harcckészültségi körletekben – külön intézkedésre a megalakulási helyen – érhetik el.

A teljes harcckészültség elérésével mind a béke helyőrségben, mind a HKSZ-i körletekben, mind pedig a megalakulási helyeken biztosítani kell a további feladatok legrövidebb időn belüli megkezdését. Ezek alapvetően a következők lehetnek.

A Központ Hadtáp alakulatok egy része helyben marad és ott folytatja munkáját, más része feladatai végrehajtása érdekében háborús működési helyére, vagy külön parancsra alkalmazási körletbe kerül előrevonásra.

A Tábori Hadtáp nagyobb része harcckészültségi körletből külön parancsra a kijelölt összpontosítási (előrevonási) körletbe mozog előre, míg kisebb része – alapvetően a szállító zászlóaljnak – a harcckészültségi vagy a megalakulási

körletből a tervekben előre meghatározott központi raktárak közelében levő várakozási körletbe vonul, onnan a raktárakba málházásra és a felmálházott anyagokkal együtt vagy visszamegy a harcckészültségi körletbe, vagy pedig – ha arra külön parancsot kap – az összpontosítási (előrevonási) körletbe kerül előrevonásra.

Az MN Tábori Hadtáp alakulatok részére a csapások alóli kivonás, a mozgósítási feladatok befejezése, az előrevonáshoz való felkészülés, valamint a teljes harcckészültség és a háborús feladatok végrehajtása, begyakorlása érdekében a készenléti idejüknek megfelelően kerülnek a körletek kijelölésre.

A Tábori Hadtáp alakulatoknál a harcckészültségi körletek szervezett elfoglalása magába foglalja:

- az állandó harcckészültség időszakában elkészített tervek pontosítását;
- az alakulat személyi és technikai állománya szervezett felkészítését;
- az előkészítő csoport felkészítését és útbaindítását;
- a vezetékes híradó eszközök aktivizálását;
- a szállítóeszközök előkészítését, az előírt anyagi készletek málházását;
- forgalomszabályzók eligazítását és felállítását;
- menetparancs pontosítását, kiadását;
- a menet végrehajtásának megszervezését és végrehajtását;
- a vasúton elszállításra kerülő készletek berakását és útbaindítását;
- a harcckészültségi körletekbe beérkező alegységek fogadásának, bevezetésének, elhelyezkedésének megszervezését, végrehajtását;
- a funkcionális feladatok végrehajtási feltételeinek megteremtését;
- a körletekben a mindenoldalú biztosítás megszervezésének végrehajtását.

A továbbiakban részletezni kívánjuk a harcckészültségi körletek elfoglalásának rendjét.

Amennyiben a mozgósítás és a teljes harcckészültség elrendelése egybeesik, akkor az alakulatok az „M” készenléti időn belül foglalják el a részükre kijelölt harcckészültségi körleteket.

Az alakulatok a megalakulási hely elhagyását készenlétük sorrendjében, technikai eszközeikkel együtt, általában alegység kötelékben hajtják végre. Az elhagyás során elsőbbséget kell biztosítani a vezető és vezetést biztosító szervezeteknek. Azokon a megalakulási helyeken, ahol egy időben több alakulat alakul meg, az elvonulás rendjét és a forgalomszabályozást a közös MVCS pk., a helyőrségparancsnok kell, hogy koordinálja.

A megalakulási hely elhagyásának, a harcckészültségi körlet elfoglalásának rendjét, a foganatosítandó és betartandó rendszabályokat a harcckészültségi és mozgósítási tervekben teljes részletességgel kell kidolgozni.

A harcckészültségi körlet elfoglalását a mozgósítással megalakított hadtáp-alakulatok a részükre megtervezett időn belül, a teljes harcckészültség elrendelése után foglalják el. Azoknál az alakulatoknál, ahol több körlet van kijelölve, a teljes harcckészültség elrendelésekor meghatározásra kerül, mely körletet kell elfoglalni.

A harcckészültségi körlet határán, a bevető úton (utakon) találkozási pontot kell kijelölni, ahonnan az alegységek, részlegek bevezetése történik az elhelyezési, települési helyeikre.

Az előkészítő felderítő részleg parancsnoka is a találkozási ponton tesz jelentést a beérkező Tábori Hadtáp alakulat parancsnokának a harckészültségi körlet elfoglalhatóságának körülményeiről, a végrehajtott feladatokról.

Az alegységek elhelyezkedésénél minden esetben figyelembe kell venni, hogy biztosítva legyen a körforgalom. Különös gonddal kell megszervezni az alegységek között és az előljáróval az összeköttetést.

A harckészültségi körletben az alegységeket önállóan úgy kell elhelyezni, hogy azok legyenek képesek a menetet szervezeten bármikor megkezdeni. Az elhelyezésnél irányelveként az alábbiakat célszerű figyelembe venni:

- a járművek közötti távolság 20-50 m;
- a kórház alegységen belüli funkcionális részlegek közötti távolság 100-150 méter;
- a szállító, közúti, vasúti, híradó zászlóaljknál a századok közötti távolság 3-5 km.

A harckészültségi körleteket és a hozzájuk vezető utakat minden esetben fel kell deríteni és elő kell készíteni, ezt az állandó harckészültség időszakában folyamatosan úgy kell végezni, hogy az elfoglalás, a megbízható összeköttetés, a funkcionális feladatok végrehajtása és az előrevonás feltételei állandóan biztosítva legyenek.

A harckészültségi és a háborús működési körletek kiválasztása, felderítése, előkészítése, a megengedett mértékig való berendezése és a további berendezésekre való felkészülés az állandó harckészültség időszakában történik. A körletek felderítését, megengedett mértékig való berendezését, a további berendezéshez szükséges anyagi és technikai eszközök előkészítését nagy körültekintéssel kell megszervezni abból a célból, hogy biztosítva legyen az alakulatok háborús követelmények szerinti létfeltétele, őrzés-védelme és tömegpusztító fegyverek elleni védelme, a körlet elfoglalásának, elhagyásának szervezett feltételei, az alakulatok további összekovácsolási és funkcionális tevékenysége végrehajtásának lehetőségei.

A harckészültségi körleteknek számos követelményt kell kielégíteni. Ezek egy részét előljárói utasítások szabják meg, más részét az alakulatok feladatai, sajátosságai figyelembevételével, a helyszín konkrét tanulmányozásával, szemrevételezésekkel, a belső csoportosítás célszerű kialakításával az alakulatok parancsnokai határozzák meg. Ezen követelmények átgondolt, a konkrét helyi és terepviszonyokat figyelembe vevő teljesítésére kell az érintett parancsnokoknak maximális figyelmet fordítani.

Általános követelmény, hogy a harckészültségi körletek illeszkedjenek a hadtápbiztosítási rendszerbe, legyenek összhangban az előljáró szándékával, kapcsolódjanak a megalakulási helyekhez, az ellátó forrásokhoz.

Célszerű követelmény, hogy a körletek lehetőleg legyenek közel a közutakhoz, vasúthoz, a körletben legyen megfelelő belső úthálózat, mely a körforgalmat biztosítja, burkolatok feleljen meg a járművek terepjáró képességének, tegye lehetővé az őrzés-védelem, a tömegpusztító fegyverek elleni védelem rendszabályainak betartását. Közéleben ne legyen az ellenség ráhatásának kitett fontosabb objektum, tegye lehetővé a megfelelő rejtési és megóvási rendszabályok betartását, a természetes fedezékek kihasználását.

A Központ Hadtáp alakulatok tevékenysége

Amint azt az előadás elején jeleztem, a Központ Hadtáp alakulatok jelentős része a magasabb harcckészültségbe helyezés után háborús feladatait a béke elhelyezési, illetve megalakulási körletében hajtja végre. Funkcionális feladataik alapvetően nem változnak, jellemző, hogy feladataik a béke tevékenység többszörösére nőhetnek, mindez bonyolult viszonyok között, ezért előtérbe kerül a szervezetek és anyagi készletek védelmének feszes megszervezése és végrehajtása. Ezen alakulatoknak ez a háborús működési helyük is.

Az alakulatok másik csoportja (elsősorban a veszélyeztetett városokból) új háborús működési helyre települ ki. A kitelepítést az állandó harcckészültség időszakában kell megtervezni és a szükséges szállító, rakodó és egyéb erőket-eszközöket ideiglenes jelleggel az illetékes megyei parancsnokságoktól kell igényelni.

A Központ Hadtáp alakulatok egy része – főleg a mozgékony szervek – feladatai végrehajtása érdekében – külön parancsra – elhagyhatja a kijelölt háborús működési helyét.

Saját feladatot hajtanak végre egyes Központ Hadtáp raktárak, melyek tábori raktárak készleteit tárolják.

A Központ Hadtáp raktáraknak mozgósítási és a magasabb harcckészültségbe helyezés feladatuk mellett – melyek saját harcckészültségbe helyezésükön túlmenően egy sor náluk tárolt anyag tömegesen, rövid idő alatt jelentkező szervezett kiadását is jelentik –, külön parancsra a náluk tárolt tábori raktárak készleteit is fel kell gépkocsira, a jelzett tábori szállító zászlóaljakra vagy vasútra málházni. Ez párhuzamosan, tehát hármassal tevékenységet jelent, vagy jelenthet.

Míndezek mellett az anyagok megóvása érdekében szükséges igényként jelentkezik a meglévő és beérkező hadászati készletek decentralizált elhelyezése. Ez a veszélyeztetett városokból kitelepülésre tervezett raktáraknál már parancsralapvetően rendezett, ugyanakkor minden tárintézetnél fel kell készülni az anyagok, eszközök kitelepítésére, decentralizálására. Ez főleg az MNHF-ség törzse és szolgálatfőnökségei, a középírányító szervek átgondolt tervező és felmérő munkáját igényli, ugyanakkor megfelelő kezdeményezést követel meg az érintett szervek parancsnokaitól is.

Az elmondottakból is érzékelhető, hogy összetett és bonyolult feladat a Központ és Tábori Hadtáp körletrendszerének megtervezése és a körletek elfoglalásának megszervezése. Bonyolítja a tevékenységet, hogy egyes feladatok összetetten, csak a különböző tagozatok szoros együttműködése útján hajthatók végre. Mindez azt követeli, hogy már az állandó harcckészültség időszakában rendelkezünk pontos és megbízható tervekkel, győződjünk meg azok végrehajthatóságáról, mindenki hajtja végre a rá vonatkozó együttműködési feladatokat, biztosítsa a tervekben foglaltak begyakorlását és a tervek naprakészségét.

Az ismertetett elveknek megfelelően az önálló gépkocsiszállító zászlóalj HKSZ körlete elfoglalásának rendjét a 17. számú vázlat szemlélteti.

Az MN Központi Üzemanyagraktárban tárolt különböző rendeltetésű készletek csoportosítása, kiadáshoz és szállításhoz történő előkészítettsége

Az MN Központi Üzemanyagraktár (KÜZAR) alapvető rendeltetése az ÁHKSZ időszakában a hozzá utalt katonai szervezetek üzemanyaggal, üzemanyagtechnikai-eszközökkel (szakanyagokkal) történő ellátása, a folyószámos alakulatok MZ készleteinek tárolása, továbbá az MN kezelésében levő üzemanyagutak javításának, karbantartásának, időszakos nyomáspróbájának végrehajtása, az üzemanyag szaktechnikai eszközök javítása.

Alapvető feladat az ÁHKSZ időszakában a harcckészültségi és mozgósítási tevékenység megtervezése és megszervezése, végrehajtásának begyakorlása, az ehhez szükséges technikai feltételek megteremtése, a különböző rendeltetésű készletek csoportosítása, kiadáshoz és szállításhoz történő előkészítése.

Az ÁHKSZ időszakában végrehajtandó szakmai tevékenysége kétprofilú:

- *raktározási*, amelyhez hozzá tartozik a mennyiségi és minőségi átvétel, minőség-, illetve állagmegóvás, tárolás és kiadás, szállítások szervezése és bonyolítása;

- *javítási-karbantartási*, amelyhez hozzá tartozik a kútjavításon és karbantartáson kívül az üza. technikai eszközök javítása, tartályok tisztítása.

Mozgósítás esetén az első napokban a KÜZAR által végrehajtandó feladatok megsokszorozódnak és jellegében is eltérőek az ÁHKSZ időszakáétól.

Fő feladatai:

- a raktár hadiszervezetre történő feltöltése;
- a „Tábori Üzemanyagraktár” (TÜZAR) felállítás, tároló-kiszolgáló eszközeinek málházása, az anyag készletek vasúti berakása;
- üza. száll. z. felmáhházása tartályokkal, majd a TÜZAR anyagának feltöltése, kenő-karbantartó anyagok felmáhházása;
- egyéb rendeltetésű készletek kiadása az objektumon kívüli területen, kikülönített részleggel;
- az „M” utalványok alapján tárolt üzemanyag és üzemanyag-technikai eszközeinek a kiadása;
- az ipartól érkező anyagok átvétele, tárolása, kiadása;
- továbbá a háborús utaltsági rendre való átállás, a hátországi alakulatok ellátása.

E feladatok végrehajtására jellemző, hogy viszonylag egy időben párhuzamosan, igen rövid idő alatt (2-3 nap) kell megoldani. A tevékenység rendjét ennek megfelelően a 18-19. sz. vázlat szemlélteti.

E tevékenység végrehajtása a KÜZAR állományától - már az ÁHKSZ időszakában is - feszes tervezői, jól megszervezett, technikailag előkészített végrehajtói munkát követel. Nagyon fontos a raktár katonai és polgári állományának felkészítése, összehangolt tevékenységének begyakoroltatása, a feladat ismeretének állandó, folyamatos ellenőrzése. A raktár jelenlegi területnagyságával, technikai előkészítettségével a felsorolt feladatok egyidejű, időbeni végrehajtását csak szükségszerűen tudja megoldani.

Az M-4. napjától kezdve a tevékenység jellege - bár megnövekedett forgalommal - hasonlóvá válik az ÁHKSZ időszak feladataihoz. Az eltérő jelleget egyrészt a megnövekedett vasúti szállítás adja - hadműveleti tartalékok kiszállítása miatt -, másrészt a tömeges hajtóanyag kiadása üza. száll. zászlóaljakra, amelyek kiszolgálása érdekében töltősorok kerültek kiépítésre. A hajtóanyag-ellátásban különösen kiemelkedő jelentőségű a KÜZAR, mivel a Központ Hadtáp üzemanyagraktárak közül ez az egy raktár van az ÁFOR telepen keresztül bekapcsolva az országos termékvezeték-hálózatba, így az újratöltés, a hiányzó anyagok pótlása rövid időn belül - a vasút kikapcsolása esetén is - megoldható, sőt arra is van lehetőség, hogy betárolás nélkül a vezetéken érkező anyagot közvetlen vasúti tartályvagonokba töltsük, és a továbbszállítást vasúton biztosítsuk.

Amint az a fentiekből látható, a KÜZAR-nál különböző rendeltetésű anyagokat tárolunk, így például:

- a TÚZAR-ok anyagának egy részét, amelyet a bemozgósított üza. száll. z.-ak szállítanak el, illetve vasúti szállítással kerül előrevonásra;
- a hadműveleti tartalék anyagok egy részét, úgy mint a központi tartalékok. (E készletek hivatottak biztosítani az elvonuló és háttországi rendeltetésű katonai szervezetek folyamatos - háborús - ellátását.)

A fentiekén kívül az „M”-kor felálló alakulatok részére tárolunk - utalványok alapján - különböző anyagokat és technikai eszközöket.

A hajtóanyagok tárolása - a párolgási veszteségek, a mechanikai szennyeződések csökkentése, valamint a tűzbiztonsági szabályok előírásai miatt - nagytartályokban történik. A hajtóanyagok kitárolását, hordozását a veszélyeztetettségi időszakban, vagy magasabb HKSZ fokozat elrendelése után kezdi meg az intézet, a HKSZ tervében - a kiadás sorrendjének megfelelő - ütemezettek szerint.

A TÚZAR-ok anyagának elszállítása a gépkocsiszállításon kívül - a békében lebiztosított - vasúti járműveken is történik. Egy katonavonat málházását kell végrehajtani a KÜZAR-nak M-2 nulla órától. E szerelvényvel aránylag kis mennyiségű hajtóanyagot szállítunk, ami a KÜZAR-nál van tárolva, ugyanis a központ üzemanyagraktáraknál főként a kenő-karbantartó anyagokat tároljuk. A szűkös központi tárolótér-kapacitás miatt hajtóanyagot csak a mobilizálható tárolóternek megfelelő mennyiségben tudunk elhelyezni. A raktárak hajtóanyagának nagy részét népgazdasági bázisokon tároljuk. Adott esetben a kiszállítást (vagy vételezést) e bázisokról fogjuk biztosítani vasúti, vagy közúti szállítással. A kenő-karbantartó anyag - a motorolajok kivételével - kiszerelt állapotban, külön raktárban (a málházás sorrendjének megfelelően) van tá-

rolva a különböző TÚZAR-ok részére. A motorolajokat ugyancsak nagytartályokban tároljuk (a szűkös tárolóterület miatt), amelyek kiszerelését a hajtóanyaggal egy időben kezdik meg. A motorolajoknál azonban minden esetben figyelembe vesszük a béke ellátáshoz előkészített hordozott anyagokat (amelyek mintegy egy-másfél havi békeszükségletet fedeznek), ami a málházandó anyag 35-40⁰/₀-át képezheti, így biztosítható a málházás gyors megkezdése, illetve a határidőn belüli végrehajtása.

A folyószámos - „M”-kor megalakuló - alakulatok anyagának tárolása hajtóanyag vonatkozásban szintén nagytartályban történik. A kenő-karbantartó anyagokat, valamint a technikai eszközöket külön raktárban, folyószámonként, a kiadás - vételezés - sorrendjében tároljuk. Az anyagok frissítésének megkönnyítése, valamint a mechanikai szennyeződés csökkentése érdekében azonban az anyagok kiszerelését - az elkészített tervek alapján - a magasabb HKSZ elrendelésekor kezdik meg. A kiadásra előkészített tároló eszközökön az anyag megnevezését és a betárolandó mennyiséget előre feltüntetik, ezzel is rövidítve az előkészítés idejét. Ez évben megkezdtuk a különböző anyagok műanyag flakonok, illetve a kenőzsírok műanyag dobozos kiszerelését, ezzel is elősegítve a minőség megővését és a gyors kiadást. Megkezdtuk a folyószámos alakulatok anyagának konténerizálását, mivel biztosítani akarjuk a gyors kiadást, illetve az adott alakulatnál a biztonságos tárolást. A hálós konténer rendszerbe állításával az előkészítettség, a tárolótér jobb kihasználása, a gépi rakodás, ezzel az élő munkaerő kikapcsolása, átcsoportosítása biztosítható a kritikus munkahelyekre.

A raktár tevékenységének folyamatossága és a megbízhatóbb végrehajtás érdekében a tervezői-szervezői munka javítása mellett a technikai előkészítettséget tervezzük továbbfejleszteni. Nevezetesen:

- a rakodás további gépesítését, az ehhez szükséges úthálózat és a tárolási módok fejlesztésével együtt;
- az ideiglenes munkaerő létszámának növelését, a mindenoldalú anyagmozgatás végrehajtása érdekében;
- javaslatot dolgozunk ki az űz. száll. z.-ra málházandó 4 m³-es acéltartályok intézetén kívüli (a felállítási helyhez közeli) elhelyezésére, málházáshoz alkalmasabb elrendezésére, illetve a málházás meggyorsítása érdekében;
- tovább folytatjuk az elmúlt évben megkezdett munka- és üzemszervezési tevékenységet.

A végrehajtott gyakorlat alapvetően bizonyította, hogy a kialakított tárolási és kiadási rend megfelel a követelményeknek. A KÚZAR az elkészített tervek aktivizálásával képes a feladatok gyors, szervezett végrehajtására, a TÚZAR felállítására, a folyószámos alakulatok kiszolgálására. Felkészült a nagy tömegű anyag tárolására és kiadására, az ellátás zavartalan végrehajtására.

**Az üzemanyag-szállító zászlóalj, az MN KÜZAR
és a tábori üzemanyagraktár együttműködésének,
együttes tevékenységének megszervezése
az összehangolt HKSZ tervek alapján**

A központi üzemanyagraktárak legfontosabb háborús feladatai a mozgósítás első napjaiban a tábori üzemanyagraktárak megalakítása és a részükre, valamint az „M” esetén felálló alakulatok részére tárolt nagy tömegű üzemanyag és üzemanyag technikai eszköz kiadása. Az MN Központi Üzemanyagraktár tárolja – hadműveleti tartalékok egy részén túl – a tábori üzemanyagraktár és jelentős mennyiségű folyószámos alakulat teljes anyagát. Ennek a hatalmas anyagmennyiségnek a kiadása az üzemanyagszállító zászlóalj és az egyes alakulatok szállító gépkocsijai részére már az állandó harcckészültség időszakában gondos előkészítő, tervező munkát igényel, a végrehajts periódusában pedig nem kevésbé jól szervezett, összehangolt tevékenységet tesz szükségessé, mind a Központi Üzemanyagraktár, mind a vételező alakulatok részéről.

Fentiekben túlmenően a nagy tömegű anyagkiadás technikai és szervezeti feltételeinek megteremtését indokolja az előjárók által támasztott azon követelmény is, amely szerint a központi üzemanyagraktáraknál (ugyanígy az Állami Termékgazdálkodási Igazgatóság üzemanyagraktárainál is) lehetővé kell tenni a külön feladatban meghatározott egyéb rendeltetésű üzemanyagszállító zászlóaljak normaidőre történő feltöltését. Ez több száz tonna üzemanyag óránkénti kiadását jelenti üzemanyag-szállító gépkocsikba, vagy egyéb szállítóeszközökbe.

A módszertani gyakorlat érintett mozzanatában a valóságban is párhuzamosan folyó tevékenység egy része lett végrehajtván. A mozzanat fő célja volt a nagy tömegű anyagkiadás megszervezési és lebonyolítási módszereinek ismertetése.

A TÚZAR készleteit egy önálló üzemanyagszállító zászlóalj málházza. A feladat végrehajtásának előkészítése már az állandó harcckészültség időszakában megkezdődött. A Központi Üzemanyagraktár és a szállító zászlóalj elkészítették egyeztetett málházási terveiket (20. sz. vázlat). A málházási terv tartalmazza grafikus és táblázatos formában a töltőfrontok és rakodóállások helyét és jelölését, a közlekedési útvonalakat, az egyes rakodóállásokon felmálházandó anyagok fajtáját és mennyiségét, a rakodásra tervezett gépkocsik és pótkocsik mennyiségét, az alkalmazandó technikai eszközöket, a szükséges munkaerőt, a töltési kapacitást és a málházási időszükségletet.

A málházási terv és az ahhoz kapcsolódó ütemterv szerves összhangban vannak az egyéb harcckészültségi tervekkel.

Az üzemanyag-szállító zászlóalj vezető állománya – beleértve a rajparancsnokokat is – szemrevételezést hajtott végre az üzemanyagraktárban. Ennek során tájékoztatást kaptak a közlekedési utakról, megtekintették a rakodóállások pontos helyét, felmérték a beállási lehetőségeket, megismerték a forgalmi rendet és az együttműködő személyi állományt.

Miután a szállító zászlóalj utasítást kapott a málházási feladat végrehajtására, a zászlóaljparancsnok és a raktárparancsnok pontosították terveiket, megszervezték az együttműködést és a híradást.

A Központi Üzemanyagraktár előkészítő csoportot küldött ki a várakozási körletben levő szállító zászlóalj elé. A csoportot a laboratóriumvezető vezette. Az előkészítő csoport feladata volt a feltöltendő tartályok tisztaságának, töltésre való alkalmasságának ellenőrzése. Miután ez megtörtént, kiosztották minden egyes gépkocsivezető részére azt a zsetont, amelyen fel volt tüntetve a feltöltendő vagy felmálházandó anyag fajtája és a töltőhely, illetve rakodóállás száma.

Az előkészítő csoport kiérkezésétől kezdve a központ raktár és az attól 1000–1500 m-re levő várakozási körlet között rádióösszeköttetés volt, egyidejűleg megkezdődött a telefonvonal kiépítése.

A raktárban ezalatt aktivizálták az előzetesen megszervezett és begyakorolt diszpécser-rendszert, felállították az ellenőrző-áteresztő pontot, elhelyezték az ideiglenes forgalomszabályozó jelzőablakokat és készségbe helyezték a tűzoltó rajt. Személyre menően – az előzetes tervek alapján – meghatározták az állomány feladatait. A kijelölt helyekre felállították a forgalomszabályozókat.

Az üzemanyag-szállító zászlóaljak a benzint és a gázolajat a tehergépkocsik és pótkocsik platójára málházott 4 m³-es acéltartályokban szállítják. Ezeket a tartályokat jelenleg a központ üzemanyagraktárak tárolják. A tartályok autodarukkal történő felmálházása és a platón történő rögzítése időigényes feladat. A daruk és a gépkocsioszlopok mozgását biztosító elhelyezés a központ üzemanyagraktárak területéből igen nagy részt köt le, ezenkívül az egyszer már feltöltött tartályok tüzendészeti szempontból megfelelő tárolóterének kialakítása igen munkaigényes, különösen akkor, ha – amint a konkrét helyszínen is – a terület nem sík. Ezen túlmenően ennél a módszernél a zászlóalj málházását csak a raktárba történő beérkezése után lehet megkezdeni és így a raktár töltési kapacitását nem lehet kihasználni, a tömeges anyagkiadás ideje megnövekszik. Ezért a jövőben célszerűnek tartjuk vizsgálni azt a megoldást, hogy a tartályok a szállító zászlóalj megalakulási helyén vagy annak közelében legyenek tárolva és a platóra történő málházásuk és rögzítésük a megalakulással egyidejűleg történjen, a holtidők kihasználásával.

A gyakorlaton mindkét változatot kipróbáltuk. A tartályok nagyobb részét előzetesen kiszállítottuk a várakozási körletbe.

Mivel a szállító zászlóalj állományába csak autómotó daru tartozik, a málházást a központ raktár és a tábori raktár darui hajtották végre. Ezek az előkészítő csoporttal együtt mentek ki a várakozási körletbe.

A tartályok egy kisebb részének málházása a raktár területén belül történt. Így mód nyílt a két módszer összehasonlítására, idő- és helyszükségletének összevetésére.

Miután a Központi Üzemanyagraktár és az üzemanyag-szállító zászlóalj (illetve annak a gyakorlat ezen mozzanatában részt vevő százada) felkészült a feladat végrehajtására, megkezdődhetett a málházás. A raktárba beérkező gépkocsikat az ellenőrző-áteresztő pont léptette be és irányította a rakodóállások-

hoz. A század egy szakasza málházta fel a Tábori Üzemanyagraktár kenő- és karbantartó anyagait, valamint – a párhuzamosan folyó tevékenységek illusztrálására – egy folyószámos alakulat valamennyi üzemanyagát és üzemanyagtechnikai eszközét.

A gépkocsik beálltak a rakodási pontokra, ahol a Központi és a Tábori Üzemanyagraktár kijelölt állománya felmálházta az előkészített anyagokat. Ahol a tárolt anyagok csomagolása és kiszérése lehetővé tette, ott ezt a munkát gépesítettük, a zárt raktárakban gyalogvezérlésű elektromos targoncák, a nyitott tárolóterületen Diesel-üzemű emelővillás targoncák és hordórakodógépek alkalmazásával.

A gépesítést a szűkös hely eléggé megnehezíti, ezért a kézi munka még nem küszöbölhető ki mindenhol. Ennek megkönnyítésére süllyesztett, vagy kiemelt rakodóállásokat alakítottunk ki.

A század másik két szakasza a tehergépkocsik és pótkocsik platójára málházott 4 m³-es acéltartályokkal benzint és gázolajat vételezett. A tömeges anyagkiadáshoz a Központi Üzemanyagraktár három kiadóteret hozott létre, egyet a benzin, és kettőt a gázolaj töltésére, egyenként 8 töltőhellyel. A nyolc töltőhelyes töltősorok egyébként a tábori üzemanyagraktárak rendszeresített eszközei, de célszerűen alkalmazhatók a központi raktárakban is. Üzemeltetésükre 160–160 m³/óra névleges teljesítményű tábori szivattyúállomásokat alkalmaztunk. A tábori szivattyúállomások alkalmazására azért van szükség az állandó raktárakban is, mert a gyakorlatban egyidejűleg vasúti tartálykocsitöltés is folyhat és ez leköti a beépített szivattyúházak kapacitását.

A tömeges feltöltés irányítására vezetési pontot hoztunk létre. A kiadótereken folyó tevékenységeket – a gépkocsik beállítását, a szivattyúállomások működtetését, a tartályok töltését – a diszpécser irányítja. Bár ez a munka előre kidolgozott ütemterv alapján folyik, az előre nem látható nehézségek, esetleg bekövetkező műszaki meghibásodások miatt nagyfokú operativitást igényel. A tömeges feltöltés menetében a programtól való eltérés ugyanis csökkenti a rendszer határfokát, rontja a szivattyúállomások kihasználtságát, szélsőséges esetben lehetetlenné teszi a málházási tervben meghatározott normaidők betartását. A vezetési pontot ezért is célszerű olyan helyre telepíteni, ahonnan a diszpécser az egész folyamatot át tudja tekinteni. A konkrét esetben a vezetési pontot a kiadóterek között levő szivattyúház tetején helyeztük el. A töltés ideje alatt a diszpécserrel együtt itt tartózkodott a szállító század parancsnoka is, hogy szükség esetén segíthessen a vezetésben.

Az elgondolás szerint a tömeges feltöltést a diszpécser külön az erre a célra telepített K-10-es telefonközpont és az egyes munkahelyeken levő állomások felhasználásával irányította volna. A vonalak ki lettek építve a várakozási körletbe, az ellenőrző-áteresztő pontra, a három szivattyúállomáshoz és a három kiadóterre.

Bebizonyosodott, hogy ez a megoldás nem megfelelő, elsősorban az összeköttetések létrehozásának aránylag lassú volta miatt. Elsősorban a szivattyúállomások részére kiadandó parancsok vétele és visszaigazolása igényelt más megoldást, de a kb. 120 m hosszú töltőfrontok mentén tevékenykedő kiadóterparancsnokok számára sem volt megfelelő. Ezért menet közben át kellett térni az eredetileg másodlagosnak szánt, kishatósugarú, rögzített frekvenciás URH-sávós kisorádiók használatára. Ez a továbbiakban megfelelő eszköznek bizonyult a vezetés részére.

A kiadótér-parancsnokok a felügyeletük alatt álló területen folyó tevékenységeket hangosbeszélő segítségével irányították. Az itt folyó munkáknál, elsősorban a gépkocsik töltéséhez való beállításánál nagy szükség volt a kiadótér-parancsnokok és a szállító alegységparancsnokok együttműködésére. A beállítás és a töltésre történő felkészülés gyors és szervezett lebonyolításával a holtidők jelentősen csökkenthetők, javítható a rendszer hatékonysága.

A tömeges feltöltés kiadóterein egyidejűleg 24 tartály töltése volt végrehajtható. A töltés alatt a következő váltás már előrevonásra került a várakozási körletből az ellenőrző-átesztző pontra, hogy a váltási idővesztés minimális legyen. A feltöltött gépkocsik a raktár területét elhagyva a 3-4 km-re levő gyülekezési körletbe mentek, ahol a szállító zászlóalj az őzlopokat újból megalakította és folytathatta feladatának végrehajtását.

A rakodási-málházási folyamat egész időtartama alatt nagy gondot kellett fordítani a tűzbiztonsági rendszabályok betartására. A nagy gépjárműforgalom és a korlátozott mozgási lehetőségek egy esetleges tűz esetén fokozott veszélyt jelentenek a raktár egészére nézve. Ezért központi hely lett kijelölve a tűzoltó gépkocsi részére és mindenhol rendelkezésre álltak az előírt tűzoltókészülékek és egyéb tűzvédelmi eszközök.

Összegezve a gyakorlat ezen mozzanatának tapasztalatait, bebizonyosodott, hogy a központi és tábori üzemanyagraktárak, valamint az üzemanyag-szállító zászlóalj képesek együttesen végrehajtani a részükre meghatározott feladatokat. Ez a tevékenység igényli az összehangolt tervek elkészítését és naprakészen tartását már az állandó harckészültség időszakában, a személyi állomány kiképzését és eligazítását a várható feladatokra, az operatív együttműködést a végrehajtás folyamatában, valamint a célnak legmegfelelőbb híradó eszközök begyakorlott alkalmazását.

A vasúti berakások megszervezése és a rakodási munkák mechanizmusa

A katonai szervezetek üzemanyag-szükségletének kielégítése mind békében, mind a hadműveletek folyamán csak a szállítási ágazatok komplex igénybevételel történhet. Az egyes szállítási ágazatok különböző arányokban kerülnek alkalmazásra a hátszág és a harcoló szervezetek ellátására telepített „bázisok” anyagi készletei utánszállítására. Míg a mögöttes területek (a hátszág) központi raktárai feltöltése közel 100%-ban vasúti szállítással megoldható, addig a tábori bázisok ellátásának, feltöltésének szállítási ágazatai aránya igen jelentős szóródást mutat.

E néhány bevezető gondolat azért is célszerű, hogy jelen helyzetben a tábori üzemanyagraktár vasúti szállítását, a kapcsolatos tervek kimunkálását és végrehajtását – bizonyos sajátosságok figyelembevételével – a realitások talaján kellő áttekintéssel lehessen vizsgálni.

Az általános elvek alkalmazását befolyásoló konkrét sajátosságok az alábbiak:

- az esetben, ha a Központi Üzemanyagraktár az országos termékvezeték hálózatba be van kötve, a raktár feltöltése – hajtóanyagok vonatkozásában B.-go. – csővezetékes szállítási móddal történhet, a vasúti szállítás ezért zömmel a raktárból való kiszállítás esetén kerül tehát előtérbe;

- a raktárnak az országos termékvezeték hálózatba történő bekötése esetén fel kell készülni ún. anyagmentési feladatok végzésére is. A csővezetékrendszer végpontjára, vagy közbülső szakaszaira telepített fogadóállomások, illetve vonalszakasz rombolása esetén a finomítótól érkező hajtóanyagot a Tábori Üzemanyagraktár vasúti berakásával egyidejűleg kell vasúti tartálykocsikba tölteni;

- a Központi Üzemanyagraktár helyéből és szerepéből következően nem csupán az elvonuló szárazföldi seregtettek részére irányuló szállítmányok berakásával foglalkozik, hanem részben az ipartól fogad vasúti szállítmányokat, részben a hátszági seregtettek, csapatok részére szállít ki vasúton készleteket;

- a be- és kirakásra szolgáló iparvágány szakasz mellett a hajtóanyagok fel- és letöltésére kiépített rendszerek vannak, melyek igénybevételel a vasúti tartálykocsik viszonylag gyorsan, zökkenőmentesen feltölthetők. Emellett az egyéb – szilárd – anyagok be- és kirakásához kiépített rakodóállások nem állnak rendelkezésre, ezért az ilyen anyagok be- és kirakása viszonylag bonyolultabban végezhető el;

- a vasúti rakodással egyidejűleg gépkocsi szállítmányok málházását, készletek feltöltését, „M” folyószámok alakulatok részére anyagok kiadását is végezni kell - amely nemcsak a rendelkezésre álló erők és eszközök rakodási feladatokra történő igénybevételét korlátozza, hanem a raktári utak egy részét is leköri, azok használati lehetőségét is csökkenti.

E néhány sajátosság mellett még számtalan befolyásoló tényező van, amely részben az üzemanyag-szállítmányok tűz- és balaszveszélyességéből, részben a valós helyzetből következően a több változat szerinti berakásra való felkészülés szükségességét teszi indokolttá.

Az általános elvek és a helyi sajátosságok együttes alkalmazása

Az „M” után a vasúti szállítási tevékenység a Központi Üzemanyagraktárnak egyik legfontosabb feladatát képezi, melynek kapcsán csaknem az egész állomány együttes munkája szükséges a gyors és pontos feladatvégrehajtás érdekében. Kiszállítandó ugyanis a TÚZAR anyagának egy része - vasúti gördülőanyagon -, amelyhez egy teljes vasúti szerelvény szükséges.

A részletszámvetések előzetes kimunkálását követően az anyagnemenként egyidejűleg tölthető anyagfajta figyelembevételével, gondos tervező munka szükséges ahhoz, hogy a lehetőség - az időtényezők figyelembevételével - a legkedvezőbbben hasznosítható legyen.

Alapvetően befolyásoló tényező a fővonalra csatlakozó iparvágány hossza és igénybevételi lehetősége. Egy változat szerint közel 300 méteres vágányszakaszon esetén ez kéttengelyes vasúti tartálykocsiból 24 db, vagy 4 tengelyesből 12 db egyidejű befogadását (be- és kirakását) teszi lehetővé.

Ezért a TÚZAR elszállítandó anyagának berakásához szükséges gördülőanyag (25 db kéttengelyes tartálykocsi és 37 db kéttengelyes vasúti kocsi, illetve ennek megfelelő mennyiségű négytengelyes kocsi) csak három részletben állítható be.

A berakás ütemezésénél figyelembe kell venni azt is, hogy az egyes lefejtőaknak csak meghatározott anyagféleséghez használhatók, a minőséget károsan befolyásoló anyagkeveredés elkerülése végett.

Az egyes szerelvényrészeket ezért úgy célszerű összeállítani, hogy tartálykocsikat és darabáru szállítására alkalmas kocsikat egyaránt tartalmazzanak, mert így az eltérő jellegű tevékenységek párhuzamosan végezhetők.

A vasúti rakodás szűk keresztmetszetét jelen esetben a szilárd anyagok berakása jelenti. Ezeket az anyagokat tehergépkocsival kell az iparvágányhoz kiszállítani, melyhez 73 kocsifordulóra van szükség, ezen belül szerelvényrészenként 24-25 fordulóra. A 4 rakodóbrigád létrehozása esetén és 1 kocsi/óra brigádonkénti teljesítménnyel számolva, 12 db vasúti kocsit 3 óra alatt meg lehet rakni. Ez azonban a jelenleg rendelkezésre álló gépkocsiállománynak - 5 db 6 tonnás és 3 db 4,5 tonnás tehergépkocsi - maximális igénybevételét jelenti, egy rendkívüli műszaki meghibásodás fennakadásokat okozhat.

Mindezeket azért is szükséges részletesen vizsgálni, mert ismeretes, hogy más fegyvernemek és szolgálati ágak az üzemanyag szolgálathoz hasonló nehézségekkel küzdenek a berakási időnormák betartása terén, a nagy tömegű anyag rövid idő alatti felmáhházása következtében. A feladat végrehajtásához a központi raktáraknál ideiglenes polgári munkaerőt is igénybe kell venni, saját állományukon túlmenően.

Az egyes szerelvényrészekbe – a szilárd anyagokat szállító kocsikon kívül – jutó 7–8 tartálykocsi a rendelkezésre álló mintegy 3 óra alatt zavartalanul fel-tölthető, mivel erre a célra kb. 300 m³/óra beépített szivattyúteljesítmény vehető igénybe.

Éz idő alatt elvégezhetők az előírt vizsgálatok is, mégpedig:

– ellenőrizni kell a tartálykocsik tisztaságát, a bennük levő maradék anyagot;

– a tolózarak állapotát, csöpögésmentességét;

– a feltöltés biztonsági rendszabályainak betartását.

Mindezeket alapul véve az előzőekben ismertetett anyagokkal és módszerekkel a szerelvény 9 óra alatt rakható be. Figyelembe kell azonban venni a szerelvényrészek beállításához és cseréjéhez szükséges időt is, ezért a szállítmány málházási, rendezési ideje 12 órára tehető.

A vasúti berakás technológiai folyamata

A nagy mennyiségű, tartálykocsi tételű hajtóanyagok, valamint az ennél kisebb kiserelésű és ezért gyakorlatilag darabárúknak felfogható üzemanyagok és üzemanyag-technikai eszközök vonatkozásában ez eltérő lehet. Ilyen értelemben darabárúként kezelhető a 4 m³-es acéltartálytól kezdve a 200 l-es hordón át valamennyi olyan anyag, amiből egységgrakomány képezhető, vagyis rakodólap, ketrec, kiskonténer stb.

A nagy tömegű hajtóanyagok berakásának technológiai folyamata aránylag egyszerű, mivel a tartálykocsik és az aknák csőcsatlakozásának bekötése után csak a megfelelő tolózarak nyitása és a szivattyúk bekapcsolása szükséges.

Bonyolultabb azonban a szilárd anyagok berakása, mivel ez több egymáshoz csatlakozó műveleti elemből áll. Hagyományos módszerekkel a raktárban először tehergépkocsira rakják az anyagokat, ez történhet géppel vagy kézi erővel. Ezután kiszállítják az iparvágányhoz, majd itt megtörténik a tényleges berakás. Anyagmozgató gépek alkalmazásával természetesen ezen anyagmozgatási többszörös jelentősen csökkenthető.

A vasúti berakás időbeni ütemezése

A berakás megszervezésének és végrehajtásának folyamata időben két, egymástól elkülönülő részre tagozódik:

– az állandó harckészültség időszakára, és,

– a feladat végrehajtásának időszakára.

Mindkét részben egyaránt szerepel mind a raktár részéről, mind a vasút részéről elvégzendő tevékenység összessége.

Az *állandó harckészültség időszakában* a feladattisztázás keretében fel kell mérni az elszállítandó anyagok mennyiségét, meg kell határozni és le kell igényelni a szállítóeszközöket és az ideiglenes munkaerőt. Ennek biztosítása és vizsgálata után el kell készíteni a berakási tervet (21. sz. vázlat), meg kell tervezni a berakáshoz szükséges erőket és eszközöket.

Ezek az okmányok a HKSZ tervek szervez részét képezik.

A feladat végrehajtásának időszakában:

- a vasút a tervekben meghatározott időben beállítja a szerelvényt a vasútállomásra, illetve a szerelvényrészeket a Központi Üzemanyagraktár iparvágányára. Bontják a szerelvényrészeket, és a tartálykocsikat az aknákhöz állítják. A vasút feladata továbbá a feltöltött, megrakott kocsik ellenőrzése, szállításhoz való előkészítése, a szerelvényrészek cseréje, majd a szerelvény összeállítása és indítása. Ez a tevékenység a raktár és az illetékes katonai szállítási igazgatóság együttműködését és a tervek folyamatos egyeztetését igényli. A MÁV és a vasúti katonai szervek képviselői a berakás lebonyolításában személyesen is közreműködnek;

- a raktár feladata a végrehajtáshoz szükséges erők és eszközök előkészítése, az állomány eligazítása, felkészítése, tűzbiztonsági rendszabályok fogantatása, őrzés-védelem és híradás megszervezése. A rakodást és a feltöltést az előre kidolgozott tervek és technológia szerint hajtják végre.

Összegezve: A vasúti szállítás előkészítése során több olyan sajátosságot figyelembe kell venni, amely részben a berakásra kerülő anyag, részben a rendelkezésre álló erő és eszköz függvényében meghatározó a feladat időbeni teljesítéséhez. Már az állandó harckészültség időszakában gondos, körültekintő és egyeztetett tervező munkára van szükség mind a Központi Üzemanyagraktár, mind az illetékes KSZI és a MÁV részéről. A végrehajtás időszakában pedig elengedhetetlen a feszes együttműködés és gyors reagálóképesség ezen szervek között, a berakás időbeni befejezése érdekében. A gyakorlati életben gyakran olyan előre nem tervezhető akadállyal, gonddal és problémával számolhatunk, amelyeket csak a korábban ütemezett átprogramozásával, erők, eszközök átcsoportosításával lehet eredményesen megoldani.

Az „M” útján felállított alegységek összekovácsoltságának minőségi fokozása a kiképzés második ütemében

Az „M” készenlét minőségi fokozásának legfontosabb módszere az összekovácsoló kiképzés folyamatos, megszakítás nélküli folytatása. A kiképzés második üteme az „M” készenlét elérése után kezdődik és tulajdonképpen meghatározatlan ideig folyhat. Miután a második ütem alapvető rendeltetése, hogy a tartalékos állomány alegység, egység kötelékben az összes várható feladatát együttműködve, mind bonyolultabb feltételek közepette legyen képes végrehajtani, a kiképzés fő formája e szakaszban a kötelékfoglalkozások rendszere. Mindez nem zárja ki, hogy ebben az ütemben az egyes harcok kiképzés gyakorlati formái, vezetési és lőgyakorlatok egyéni számai ne kapjanak helyet. A kiképzési tervet sorrendileg úgy kell felépíteni, hogy az első napokban a legfontosabb kérdések kerüljenek gyakoroltatásra és az egész folyamat bármikor megszakítva mégis egységes szintet biztosítson.

Az „M” összekovácsoló kiképzés második ütemének bemutatása során az üzemanyag-szállító zászlóalj végrehajtotta első mozzanatként az 5/a számú gépjárművezetési gyakorlatot. Bebizonyosodott, hogy ezt a gyakorlatot a kiképzés elején még a legtapasztaltabb vezetők részére is le kell folytatni, mert a gyakorlat természetéből eredően abban az oszlopvezetés, terepen történő mozgás, akadályok áthidalása kerül gyakorlásra, harci körülmények között. Azt is tapasztalhattuk, hogy a járművezetők jelentős része – akik nem saját gépkocsijukkal vonultak be – nem ismerik a típusokat, külön bonyodalmat jelentett a speciális rakomány, a vezetőknek meg kellett szokni az acéltartályok szállítását, mert kezdetben attól féltek, hogy azok a rakfelületről lezuhanhatnak.

Még az első kiképzési nap délutánjára, a vezetési gyakorlat folytatásaként célszerű szakharcászati foglalkozást beállítani 4 óra időtartamban, melyet a zászlóaljparancsnok vezet. Ez a bemutató során végrehajtásra is került. A szakharcászati foglalkozások a kiképzés második ütemének leghatékonyabb, legcélravezetőbb típusai. Alkalmasak arra, hogy az első ütemben begyakorolt fogásokat a tartalékosok tovább fejlesszék, egymás között súlykolják, gyakoroljon a vezetőállomány, illetve a foglalkozás egyes mozzanataiban átvételre kerülhetnek olyan oktatási kérdések is, melyekre az első ütemben az idő hiánya miatt nem kerülhetett sor. A levezetés szervezett végrehajtása érdekében már békében ki kell dogozni a zászlóalj szintű szakharcászati foglalkozás levezetési tervét térképen, a századparancsnokok foglalkozási jegyeit vázlaton és a részfoglalkozást vezető szakaszparancsnokok, rajparancsnokok foglalkozási jegyeit füzetben.

Az üzemanyag-szállító zászlóalj szakbarcászati foglalkozásának levezetésére elkészített terv tartalmazza:

- a foglalkozás tárgyát;
- a foglalkozás módszerét;
- a foglalkozás célját;
- mozzanatokot (ezen belül oktatási kérdéseket);
- 1:25 000-es méretarányú térképen részletesen a foglalkozás levezetésének rendjét, foglalkozási helyeit;
- menetrendet (oszlopfordítás előtt és után).

Részleteiben:

A foglalkozás tárgya: málházás után körletbe történő menet, szétbontakozás, őrzés-védelmi feladatok megszervezése, felkészülés feladatvégrehajtásra.

A foglalkozás módszere: teljes állománnyal, technikával terepen végrehajtott gyakorlat.

A foglalkozás célja: fokozni az alegységek összekovácsoltságát, szakfeladatok végrehajtását.

A foglalkozás ideje: „M” összekovácsoló kiképzés második ütemének első napján 14.00–18.00-ig (4 óra).

Mozzanatok:

I. Menet a kijelölt körletbe

Oktatási kérdések:

- a) diverziós csoport támadásának elhárítása menetben
- b) szennyezett terepszakasz leküzdése
- c) légicsapás következményeinek felszámolása
- d) oszlopfordítás

II. Szemrevételezés, alegységek bevezetése

III. Körletelfoglalás, őrzés-védelem megszervezése

IV. Ellenséges diverziós csoport támadásának elhárítása

V. Értékelés, bevonulás

Az első mozzanatban a körlet megközelítési útján a zászlóalj oszloptechnikai és oszlopvezetési gyakorlatot hajtott végre, melyek közül – tekintetbe véve a nagyszámú pótkocsit – századonként külön végrehajtott oszlopfordítás volt a legbonyolultabb. A menet után a zászlóalj századonként szétbontakozott. Ezt követően a jobb hatékonyság érdekében zászlóalj keretben és századonként külön meghatározott körletekben került levezetésre a II-es, IV-es mozzanat. A bemutató során megtekintésre került az első üzemanyag-szállító század szétbontakozása, a század alegységeinek elhelyezése a terepen, az őrzés-védelem megszervezése és begyakorlása. Az egyes szakaszok gyakorlási helyein a szakaszparancsnokok módszeresen, külön foglalkozási jegy alapján, de már az állomány kiképzettségére építve vezették le a foglalkozásokat. A dinamizmus, a mozgási módok gyakorlása érdekében a szakaszok foglalkozási helyeiket meghatározott rendben váltották.

A zászlóalj gyakorlat keretében a települt zászlóalj törzs részére a törzsfőnök törzsgyakorló foglalkozást vezetett a vezetési pont telepítésének, a munka megszervezésének kérdéseiből.

E szakharcászati gyakorlat levezetése után az összekovácsolás további napjain magasabb módszertani színvonalon mind bonyolultabb gyakorlatok kerülhetnek végrehajtásra. Ezen belül elsősorban ki kell bővíteni a gyakorlás körét a szaktechnikai eszközök tábori jellegű alkalmazására; fokozni kell a zászlóalj szintű együttműködő tevékenységet; rövidíteni kell az egyes mozzanatok végrehajtására fordítandó időt; s végül gyakorlatokat kell végrehajtani éjszaka, rossz látási viszonyok között.

A tartalékos hadkötelesek leszerelése

A tartalékos hadkötelesek leszerelése megszervezésével kapcsolatban végrehajtott ellenőrzések tapasztalatai arra engednek következtetni, hogy ennek az igen fontos feladatnak a szervezett előkészítésére és végrehajtására a Központ és Tábori Hadtáp alakulatok parancsnokai, „M” törzs parancsnokai nem fordítanak kellő gondot, nem mindenütt értették meg ezzel kapcsolatban az alábbiakat.

A jól szervezett és mindenoldalúan biztosított „M” összekovácsolási gyakorlatok egyik fontos mozzanata az állampolgári kötelezettségeiket becületesen teljesítő tartalékos hadkötelesek ünnepélyes elbocsátása.

A körültekintően megszervezett leszerelés végrehajtása amellet, hogy biztosítja a kiadott katonai anyagok és technikai eszközök hadihasználható állapotban és hiányok nélküli visszavételét, az anyagi károk megelőzését, fontos politikai kérdés is.

A haza védelmére való felkészülés szempontjából nem közömbös részünkre, hogy a hadtápalakulatok hadi létszámának jelentős hányadát kitevő tartalékos állományt milyen mértékben tudjuk a hadsereghez kötni, megnyerni célkitűzéseinknek. A tartalékosoknak végig a gyakorlat során érezni kell a megbecsülést, azt, hogy nagyra értékeljük azt az áldozatot, hogy a haza védelmére való felkészülés érdekében családjuktól, megszokott munkahelyüktől elszakítva napokat, esetenként heteket töltenek el – sokszor tábori körülmények között – a hadsereg kötelékében.

Ezért a tartalékos állomány leszerelését rendkívül szervezeten, előre elkészített terv alapján kell végrehajtani és annak zárómozzanatát ünnepélyessé kell tenni.

E kétirányú feladat csak gondos előkészítéssel hajtható végre maradéktalanul. Ennek megfelelően a leszerelés előkészítése során végrehajtandó feladatok a következők.

1. Az alakulat parancsnoka a gyakorlat tapasztalataira támaszkodva el kell, hogy döntse a tiszti állomány „M” beosztásra való alkalmasságát. Ugyanezt személyekre menően, az alegységparancsnokok bevonásával, a teljes állomány vonatkozásában is el kell végezni.

2. Még a leszerelés megkezdése előtt a nyilvántartólap és katonai igazolvány megfelelő rovataiba be kell jegyezni a katonai szolgálatra vonatkozó adatokat és azokat átadáshoz elő kell készíteni.

3. Ki kell tölteni a tartalékos kereset (jövedelem) kiegészítésének folyósításához szükséges pénzügyi igazolásokat.

4. Elő kell készíteni a tartalékosoknak kifizetendő pénzilletményeket (illetmény, mosatási pénz stb.) és azok kifizetését igazoló okmányokat.

5. Meg kell szervezni a hadkötelesek hazaszállítását olyan igénnyel, hogy azok még a leszerelés napján hazaérkezzenek. Ha a szállítás távolsága azt indokolja, a hadtápszolgálat készítse elő a hidegételt.

6. Elő kell készíteni egy vázlatot, a leszerelő hadkötelesek tájékoztatására, amely tartalmazza azokat a legfontosabb kérdéseket, amelyeket a hadkötelezettséggel összefüggésben meg kell ismerniük. Azt ki kell adni az alegységparancsnokoknak és időt kell biztosítani, hogy foglalkozás keretében a tartalékosokkal megismertessék.

7. A politikai szerveknek fel kell készülniük a búcsúztatásra, a hadtápszolgálatnak pedig a díszbéd előkészítésére és annak megfelelő körülmények közötti kiszolgálására.

A gondos előkészítés után a leszerelés alapvetően ütemezésben történik.

1. Az MN készletbe tartozó anyagok és technikai eszközök karbantartása, alegységenként a tartalékosoktól történő visszavétele; csomagolása, konzerválása, és az alakulat raktáraiba történő beszállítása.

Továbbá a hiányzó anyagokkal és technikai eszközökkel kapcsolatban a kéreljárás lefolytatása, a veszendőbe ment anyagok leírása.

2. A népgazdasági technikai eszközök feltöltése üzemanyaggal és visszaadása, okmányolása.

Az átadás után a technikai eszközök vezetői még visszatérnek alegységeikhez.

3. Ünnepeles állománygyűlés levezetése, amelyre célszerű a területi párt- és állami szervek képviselőit is meghívni.

Ennek során az alakulat felsorakozik, ahol a parancsnok értékeli a tevékenységet, megköszöni a tartalékosok munkáját. Ezt követően kihirdeti a díszparancsot, felolvassák az előléptetési és jutalmazási parancsokat.

Jelentősebb gyakorlatok esetén itt szólnak az állományhoz a magasabb előljárók, párt- és állami szervek vezetői is.

Ha az ünnepeles állománygyűlést terepen tartják, az az alakulat díszmenetével fejeződhet be.

4. Díszbéd

5. A díszbédet követően a tartalékos állomány rendben elvonul az alakulat és a megyei parancsnokság leszerelést végrehajtó csoportjához, ahol:

- kiadják a személyi és katonai igazolványokat,
- a kereset (jövedelem) kiegészítésére vonatkozó igazolást,
- utazási okmányait,
- illetményét.

Továbbá a megyei parancsnokság képviselője végrehajtja saját okmányai egyeztetését.

A leszerelést követően értelemszerűen gondoskodni kell a tartalékos állomány lakhelyére történő elszállításáról. Abban az esetben, ha ez vonattal történik, a tartalékosokat ki kell szállítani a legközelebbi vasútállomásra.

Alapvető követelmény a leszerelések megszervezése terén, hogy a tartalékos állomány családjához történő visszaérkezéséig érezze a hadsereg gondoskodását.

A fenti feladatok sikeres végrehajtása csak akkor biztosítható, ha a gyakorlat levezetési tervével egy időben elkészítjük az anyagok és technikai eszközök karbantartási és a tartalékos hadkötelesek leszerelési tervét. A tervnek alapvetően két feladat szervezett végrehajtását kell elősegítenie. Az egyik ilyen feladat a gyakorlatra igénybe vett anyagi és technikai eszközökkel való elszámoltatás és ezek karbantartásának elvégzése, újabb feladat végrehajtásához való előkészítése.

A másik ilyen feladat a tartalékos hadkötelesek ünnepélyes leszerelése, a népgazdasági technika szervezett visszaadása. A terv elkészítését alapos felmérő munka kell, hogy megelőzze. Tisztázni kell mindazon feladatokat, amelyeket végre kell hajtani és biztosítani kell a végrehajtáshoz szükséges személyi, anyagi és technikai feltételeket.

A gyakorlat azt bizonyította, hogy ahol a leszerelést a gyakorlat szerves részeként kezelték, a tartalékos hadkötelesek meglegedéssel köszöntek el alakulataiktól és a leszerelés előtt biztosítva volt – kisebb karbantartási munkák kivételével – az anyagi és technikai eszközök időbeni karbantartása és újabb felhasználáshoz való előkészítése.

(A „Mozgósítási és alkalmazási módszertani gyakorlat elméleti anyaga” 1–21. számú vázlatai, valamint az 1. sz. melléklet a folyóirat (kivonat) végén található.)

Z Á R S Z Ó

Végére érve a mozgósítási módszertani bemutató gyakorlatnak, úgy vélem röviden összegeznünk kell a látottakból, elmondottakból levonható tanulságokat abból a célból, hogy ehhez hasonló jellegű feladatoknál már az elkövetkezendő napoktól hasznosíthatók legyenek.

Előjáróban az az összegezett megállapításom e gyakorlatról, hogy célját elérte; a mozgósítási feladatok előkészítésében és végrehajtásában érintett és jelenlevő állomány részére olyan, az apró részletkérdéseket is feltáró, de e munka egészét átfogó módszereket adott, amelyek hasznosítása feltétlenül nagy mértékben elősegítheti az ilyen irányú munkánk színvonalának növelését, ami egyben a mozgósítási és alkalmazási készség magasabb fokában realizálódik. Az ilyen irányú tevékenységünk fontosságáról, jelentőségéről nem kívánok ismételtelen szólni, hiszen elég hangsúlyt kapott a kétnapos tevékenységünk során. Azt a reményemet azonban kifejezésre kívánom juttatni, hogy az e tevékenység fontosságával kapcsolatos meggyőződésünk jelentősen szilárdult.

A mozgósítási módszertani gyakorlat meggyőzően igazolta és bizonyította azoknak az elveknek és módszereknek a helyességét, amelyek ezt a munkát vezérlik és szabályozzák, de igazolta azt is, hogy ezeket maradéktalanul érvényesíteni kell ahhoz, hogy hadtápalakulataink a meghatározott időre szervezetten képesek legyenek feladataik megkezdésére. Úgy vélem, azt is sikerült kellőképpen érzékeltetnünk, hogy a mozgósítás, az alkalmazásra való előkészítés sokoldalú, csak ésszerűen, az alakulatok típusához, a megalakulási hely körülményeihez igazodó komplex rendszabályok megvalósításával hajtható végre az elvárásoknak megfelelően.

Érzékeltette a módszertani bemutató gyakorlat az ilyen feladatok előkészítésének és végrehajtásának politikai jelentőségét, és azt a közös erőfeszítést, amelyet az ilyen jellegű feladatok sikeres végrehajtása követel mind a hivatásos, mind a tartalékos állomány részéről, mind pedig a feladatban érintett polgári vállalatok, párt-, állami és társadalmi szervek részéről.

A gyakorlat hangsúlyozottan irányította a figyelmet a mozgósítás előkészítésének, a kellő feltételek megteremtésének, az e munkával foglalkozó állomány felkészítésének fontosságára, és úgy ítélem meg, hogy ennek helyes végzésére nagyon jó módszereket adott, amelyek a további munkában valamennyi szinten hasznosíthatók.

Áttekintést kaptak az elvtársak a hadkiegészítő szervekkel való együttműködés területeiről, összevetést ezen szervek és az „M” törzsek igényeiről, a közös feladat végrehajtását illetően. Érzékeltettük az együttműködés gyakorlati

végrehajtásának azon gyenge területeit, amelyeken korábbi tapasztalataink szerint a nem kellő mélységű, vagy elhanyagolt együttműködési tevékenységek nagy mértékben hozzájárultak a mozgósítási feladatok kevésbé sikeres, vagy – volt példa rá – sikertelen végrehajtásához.

Felhívom a mozgósítással végrehajtási szinten foglalkozók figyelmét, hogy a jelenleginél lényegesen aktívabban, következetesebben használják ki mindazon lehetőségeket, amelyek a megyei parancsnokságokkal, a részükre állományt és technikát biztosító szervekkel való szorosabb kapcsolattartásban rejlenek.

A gyakorlat rámutatott a mozgósítás végrehajtása során felfolytatandó kiképzés fontosságára, arra, hogy ez a rövid néhány órás kiképzés mit jelent a bevonuló állomány szervezetté formálódása, vezethetősége, tevékenysége, tudatossága, az állomány katonai magatartásának formálása szempontjából. Nem véletlenül adtunk e kérdésnek hangsúlyt, ugyanis tapasztalataink szerint éppen ez a kiképzés szenved csorbát a mozgósítások során és ez hosszabb időre károsan befolyásolja az alakulatok tevékenységét.

A gyakorlat második napján alapvetően azokkal a tevékenységekkel foglalkoztunk, amelyek a hadtápalakulatok alkalmazási, tevékenységi feltételeinek megteremtésével kapcsolatosak és azokkal a módszerekkel, amelyeknek alkalmazásával magasabb szintre emelhető e tevékenységek színvonala.

Néhány kérdést ismételten hangsúlyozok abból a szempontból, hogy a tapasztalatokból a tanulságokat egyértelműen levonjuk. Így kiemelt jelentőséggel bír a Központ Hadtáp raktárai, a hadműveleti készleteket felvételező, illetve a folyószámos alakulatok közötti együttműködés és a közös feladat gondos, körültekintő megszervezése.

Amint látták az elvtársak, a mozgósítást végrehajtó alakulat, a mozgósítás útján teljessé váló üzemanyagraktár egyidejűleg kell végezze a saját hadrafoghatóságának biztosításával, a hadműveleti készletek vasútra és gépkocsira történő kiadásával, a nagyszámú folyószámos alakulat szükségleteinek kielégítésével kapcsolatos feladatait.

Első alkalommal vizsgáltuk komplexen ezt a bonyolult tevékenységet és számos olyan tapasztalatot szereztünk, mely a többi raktáraink és a velük közös feladatot végrehajtó alakulatok munkájának szervezésében nem tűr halasztást.

Igazolta ez a gyakorlat, hogy előre kell lépünk a harcckészültségi és „M”, a hadászati-hadműveleti készletek gyors kiadása, kitelepítése tervszerűbbé, szervezettebbé való tétele érdekében. Ezek egy része úgy tekinthető, mint a harcckészültség szerves része, más részük központilag kell, hogy szabályozásra kerüljön.

Felhívom a figyelmet a harcckészültségi körlet elfoglalása és az ott folyó tevékenység gondos előkészítésének és szervezett végrehajtásának fontosságára. Látnunk kell, hogy újonnan felállított alakulat, amely éppen hogy elérte a mozgósítási készenléletet, először került tábori körülmények közé, ahol az élet nem áll meg, hanem tovább folyik, bármelyik pillanatban új feladatot kaphat. Amíg viszont ezt nem kapja, gondosan előkészített, szigorú rendben folyó kiképzést kell végezzen.

Különös hangsúllyal szólok az emberekről való gondoskodás, a velük való törődés kérdéseiről. A felkészítés során az alakulatok jellegétől függően elég gyakran találkozunk azzal a tartalékos állománnyal, amellyel feladatainkat adott esetben teljesítenünk kell.

Nem mindegy, hogy a felkészítés során hogyan bánunk ezekkel az emberekkel és hogyan gondoskodunk róluk. Ezzel összefüggésben kiemelem a leszerelés kellő ünnepélyességének jelentőségét. Az legyen a célunk, hogy a tartalékos leszereléskor érezze a végzett munka örömét, a megbecsülést, olyan gondolatokkal szereljen le, melyek a hadsereg hivatásos és tartalékos állománya közötti kötődést és pártunk honvédelmi politikájának erősítését is szolgálják.

A módszertani bemutató gyakorlat – bár alapvetően a mozgósítás végrehajtásának szervezését, irányítását gyakoroltatták és mutatták be –, meggyőzően igazolta, hogy a mozgósítással összefüggő munkában jelentősen növelni kell az előljáró szervek szerepét, felelősségét. Ezért ezt a munkát a vezetés valamennyi szintjén az egyik kiemelt feladatnak kell tekinteni.

A közlekedési rendszergyakorlat tapasztalatai

*Sárközi István ezredes és
Dobó Ferenc alezredes*

Az 1978 február hónapban lefolytatott „TRANZIT-78” közlekedési rendszergyakorlat szervesen illeszkedett a Magyar Néphadsereg, ezen belül a közlekedési szolgálat, a közlekedési központi szervek, parancsnokságok és csapatok felkészítési rendszerébe. Tapasztalatai további jó alapokat adnak a közlekedési szolgálat korszerűsítésével kapcsolatos munkákhoz, szervezeteinek felkészítéséhez a közlekedési biztosítási feladatok megoldására, az irányítás és vezetés javítására.

A gyakorlat alapvető célkitűzéseként a résztvevő közlekedési központi szervek, parancsnokságok és csapatok további összekovácsolása, az MN közlekedési rendszere, a közlekedési csapatok jelenlegi felkészültségének vizsgálata került meghatározásra. További, az alapvető célkitűzéshez kapcsolódó cél volt gyakorlati tapasztalatokat szerezni a közlekedési biztosítás főbb kérdéseit illetően a közlekedési rendszer teljes mélységében mind az ország, mind a hadszíntér területén. Ezen belül is kiemelt figyelmet fordított a gyakorlat a Magyar Népköztársaság és a hadszíntér közlekedési hálózatának egységes rendszerben történő üzemeltetése, fenntartása, helyreállítása kérdéseinek vizsgálatára; a különböző tagozatok közlekedési hálózatát kiszolgáló, helyreállító közlekedési csapatok tevékenységének kapcsolódására; továbbá a csapat- és anyagszállítványok központ és hadművelleti hadtáptagozatokon keresztül történő szállításának gyorsítására, az anyagáramlás sebességének fokozására, egyes ellátási tagozatok kikapcsolása lehetőségeinek elemzésére. E kérdések vizsgálatát felhasználtuk a szövetséges közlekedési központi szervekkel, parancsnokságokkal és csapatokkal való együttes tevékenység helyes módszereinek kialakítására, annak gyakoroltatására mind a tervező-szervező tevékenységben, mind a feladatok végrehajtása során. Hasznos tapasztalatokat kapott a gyakorlatvezetőség a közlekedési csapatok téli időjárási viszonyok, bonyolult körülmények közötti működtetésének, alkalmazásának kérdéseiben. Elemeztük ilyen körülmények közötti tevékenységük feltételeit, azok hatását a közlekedési biztosítási feladatok végrehajtására. Vizsgáltuk továbbá a személyi állomány tábori körülmények közötti pihentetésének, ellátásának lehetőségeit, feltételeit a téli időjárási viszonyok között.

A rendszergyakorlaton, mivel azon az MN központ és a hadművelleti hadtáptagozatok közlekedési központi szervei, parancsnokságai és szakcsapatai te-

vékenykedtek, továbbá a gyakorlat jellege és célkitűzései is lehetővé tették, tapasztalati úton is ellenőriztük a közlekedési biztosítás megszervezésével és végrehajtásával kapcsolatosan az Egyesített Fegyveres Erők Főparancsnoksága koordinálásával az elmúlt években kialakított elveket, szabályozásokat, továbbá az eddigi vizsgálódások eredményeit, elképzeléseinket, a szövetséges csapatokkal, azok közlekedési szerveivel való együttműködés kérdéseit. Lehetőséget adott a gyakorlat a különböző tagozatok közlekedési csapatai, központi szervei egységes rendszerben egymáshoz kapcsolódó tevékenységének vizsgálatára, mind a hátszág, mind a hadszíntér területén, a szövetséges csapatokkal, a szövetséges közlekedési szervekkel közös tevékenységben, együttműködésben.

A továbbiakban a teljességre törekvés igénye nélkül a rendszergyakorlat néhány – megítélésünk szerint fontos és a jövőben hasznosítható, vagy további vizsgálatot igénylő – kérdéssel foglalkozunk. Közülük néhányra a téli időjárási viszonyok irányították a figyelmünket és mutatták meg a nehézségeket. Másoknál elvi vizsgálódás már folyt, gyakorlatban azonban még nem bizonyosodtunk meg a következtetések, a kialakított metodikák helyességéről. Most a gyakorlati megvalósítás, végrehajtás ezeket a következtetéseket részben megerősítette, részben olyan új tapasztalatokat adott, melynek alapján további, más irányra is kiterjedő vizsgálatot kell végezni.

A gyakorlatra és a téli időjárási viszonyok közötti tevékenységre való felkészülés

A gyakorlatra való felkészülés a gyakorlat vezető állománya és a létrehozott kidolgozó csoport feladat megfogalmazásával, az elérendő célok meghatározásával kezdődött. A gyakorlatot nemcsak „egy gyakorlatnak” tekintettük, hanem az MN közlekedési szolgálat minden tagozatra kiterjedő helyzetfelismerésének és a háborús feladatokra való felkészítés egyik igen fontos állomásának.

A felkészülésre és a résztvevő közlekedési szervezetek felkészítésére is kiemelt figyelmet fordítottunk. A tervszerű munka biztosítására részletes tervet dolgoztunk ki. A meghatározott feladatok határidőre való végrehajtása nagymértékben biztosította, hogy a gyakorlatot megelőző végső felkészítési időben sem kerültünk „időzavarba”. Gondosan ügyeltünk a kidolgozás és felkészítés során arra is, hogy minden tevékenységnél megfelelő időt biztosítsunk a végrehajtó szervezetek részére. Hiszen bármilyen jó tervet is dolgoz ki a gyakorlatvezetőség, nem érheti el teljes mértékben a kitűzött célt, ha nincsenek megfelelően felkészítve a gyakorló szervezetek. Az eredményes gyakorlati tevékenység érdekében a lehetőségeknek megfelelően a párhuzamos munkamódszert alkalmaztuk. Ez egyben azt is lehetővé tette, hogy a gyakorlatvezetőségnek és a kidolgozó csoportnak a helyzet teljes ismeretében volt módja és lehetősége – a kidolgozás minden fázisában – az alárendelt munkájának ellenőrzésére, segítésére, szükség esetén a beavatkozásra. Ennek eredményeként a legritkább esetben vált szükségessé, hogy a kidolgozás, a felkészítés előrehaladtával később kelljen régebbi témához visszatérni a gyakorló szervezetek felkészítése során.

A gyakorlatra való felkészülés, az előkészítő, kidolgozó munka során a legfőbb figyelmet a következő három kérdésre fordítottuk:

1. A célkitűzések megvalósítása érdekében a gyakorlat levezetéséhez szükséges tervek (elgondolás, levezetési terv, szervezési intézkedés), egyéb okmányok kidolgozása, a gyakorló közlekedési szervezetek felkészítése.

2. A közlekedési csapatok téli időjárási viszonyok közötti tevékenysége feltételeinek megteremtése.

3. A szövetséges közlekedési csapatokkal való együttműködés megszervezése, feltételeinek megteremtése.

A gyakorlat elgondolásának kidolgozásánál a célkitűzés megvalósításához jó módszerekkel itéljük, ha összehangoljuk az ugyanabban az időben levezetésre kerülő harcászati gyakorlattal. Ezzel a módszerrel egyrészt lehetővé vált a tervezett közlekedési biztosítási tevékenységet egységes elgondolás alapján nemcsak a központ és hadművelleti tagozatokban, hanem a csapathadtáp tagozatra is kiterjesztve gyakoroltatni, másrészt mind a tervező-szervező, mind a gyakorlati tevékenységben módunk nyílt a szövetséges közlekedési csapatokkal, központi szervekkel való együttes anyagátadási, forgalomszabályozási feladat végrehajtására is. Ezzel a módszerrel egy időszakban tudtuk működtetni a közlekedési rendszer alapvető tagozatait: a központ, a hátszágai, a tábori, a hadsereg, a hadosztály és ezred tagozatokat. Ezzel vertikumban teljes mértékben átfogtuk a közlekedési biztosítás legfontosabb területein tevékenykedő közlekedési csapatokat az MN ben. Lehetővé vált, hogy a közlekedési biztosítás ezen alapvető területein a felső tagozattól a „harcoló csapatokig”, illetve a csapathadtáp tagozatba tartozó közlekedési és szállító csapatokig rendszerében vizsgáljuk a közlekedési tevékenységet. Végigkísérhetjük pl. a Központ Hadtáp tagozatból vasúton vagy gépkocsin érkező anyagok útját – az egyes tagozatokon keresztül – a csapatokig. A tagozatok között a harcászati gyakorlaton részt vevő csapatok ellátása érdekében jelentős mennyiségű anyag szállítása, átadása valósult meg. Kipróbáltunk több olyan készletezési, csomagolási, gépi rakodási eszközt és eljárást, üzemanyagtartály át-emelési módszert is, amelyeket a jövőben is alkalmasnak vélünk az ellátás és elosztás ütemének gyorsítására, a nehéz fizikai munka és élőerő szükséglet csökkentésére, illetve a szállítmányok gyors átcsoportosítására, átirányítására.

A gyakorlat a célkitűzésekben meghatározottak teljesítésére, illetve a harcászati gyakorlattal való összehangolásból nyert lehetőségek kihasználására öt mozzanatban került lefolytatásra.

I. mozzanat: A közlekedési csapatok, szervek mozgósítása, megalakítása.

II. mozzanat: A közlekedési csapatok, szervek összekovácsoló kiképzése, előrevonása, szétbontakozása.

III. mozzanat: A közlekedési csapatok, szervek, alkalmazásának megtervezése, megszervezése a hadsereg első támadó hadműveletének időszakára, a közlekedési csapatok és szervek vezetése. A közlekedési csapatok és szervek tevékenysége a saját és szövetséges csapatok érdekében végzendő szállítási, anyagátadási, forgalomirányítási feladatok végrehajtásában.

IV. mozzanat: A közlekedési csapatok és szervek tevékenysége a tömegpusztító fegyverek hatásának csökkentése, a csapások következményeinek felszámolása és a rendszer működtetésének helyreállítása érdekében, a hadsereg távolabbi feladata teljesítéséhez azok tevékenységének pontosítása.

V. mozzanat: A gyakorlat előzetes értékelése. Az állomány helyőrségekbe, megalakulási helyre történő bevonulása, a tartalékos állomány leszerelése, anyag és technika karbantartása. A népgazdaságból bevonultatott technika visszaadása.

A gyakorlatvezetőség az oktatási kérdések beállítása során nagy gondot fordított arra, hogy az egyes tagozatokba tartozó közlekedési csapatok olyan feladatokat kapjanak, melyek egyrésztől megfelelnek sajátos rendeltetésüknek, más-

részről a tagozatok erőit egységes rendszerbe fogva csak a kölcsönösen végzett együttműködés alapján kerülhetnek megszervezésre és végrehajtásra. Kiemelt figyelmet fordítottunk a szövetséges közlekedési szervekkel való együttes tevékenységekre, mint a közös útberendezési, forgalomszabályozási feladatok ellátása, anyagok kölcsönös vételezése és szállítása stb. Külön foglalkoztunk néhány gyakorlati kérdés módszeres vizsgálatával, mint a vegyes anyagú kirakó állomásra érkeztetett szállítmányok fogadásának, az anyagok átadásának, elszállításának megszervezésével, irányításával, az egyes anyagfajták különböző egységcsomagolású terhei rakodóeszközökkel és gépekkel való mozgatásának módszereivel, a közúti komendáns szolgálat két alapvető szervezete – a diszpécser és az ellenőrző-áteresztő pontok – telepítésének, működési feltételeinek és munkájának lehetőségeivel. Feladat volt a tagozatok közötti anyagátadások, illetve a közbeeső tagozat átlépésével a Tábori Előretolt Bázis szállítóeszközeinek közvetlenül a magasabbegység raktárakhoz való irányítása módszereinek a gyakorlása.

Az előző kérdések mellett komoly figyelmet fordítottunk a mozzanatokon belül az MNK közlekedési rendszere működésének vizsgálatára, lehetőségei felhasználására, valamint a közlekedési és egyéb szakcsoportok alkalmazási, együttműködési kérdéseire.

A cikk terjedelmének és lehetőségeinek korlátozottsága miatt az egyes mozzanatoknál és oktatási kérdésekben végzett munka részletes elemzését nem végezzük. A szaktevékenység néhány fontosabb kérdésének vizsgálatára, elsődlegesen a közúti biztosítás és az anyagi eszközök szállítása, átadása terén, a későbbiekben még kitérünk.

A gyakorlaton részt vevő közlekedési szervezetek felkészítése keretében a hivatásos állományon kívül fontosnak tartottuk a tartalékos parancsnoki állomány ismereteinek felfrissítését, előkészítését is a legénységi állomány összekovácsoló kiképzésének végrehajtására és a gyakorlat időszakának feladataira. Ennek érdekében a mozgósítás során megalakuló közlekedési csapatoknál előbehívás során változó időtartamú (zömében kétnapos) mozgósítási parancsnoki kiképzés került lefolytatásra. A kiképzés alapvetően kellő feltételt teremtett a bevonuló állomány fogadására, elhelyezésére, ellátására és kiképzésének előkészítésére. A tapasztalatok alapján azonban le kell vonnunk azt a következtetést, hogy az előbehívással bevonultatott tartalékos tiszti állomány többirányú feladatra való felkészítéséhez a rendelkezésre álló két nap nem bizonyult elegendőnek. Emiatt alapvetően az alegységek kiképzésére való felkészülés szenvedett csorbát.

A jövőben végrehajtásra tervezett gyakorlatok tervezésénél a tartalékos tiszti állomány feladatra való felkészítéséhez, a törzsek összekovácsolásához az alábbi időszámvetést és módszert célszerű alkalmazni:

- egy napot az általános elméleti kérdések felfrissítésére;
- két napot a törzset összekovácsoló hadijátéokra;
- egy napot – beosztás szerint – a mozgósítási feladat második ütemének feladataira, illetve az alegységek kiképzésére való felkészülésre kell fordítani. Összesen tehát legalább négy napot kell részükre biztosítani.

E kérdéshez kívánkozik annak az eredményes módszernek a megemlítése, amelyet a gyakorlaton az összekovácsoló kiképzésnél alkalmaztunk. Az egyes közlekedési csapatok összekovácsoló kiképzésénél a kiképzést összekapcsoltuk a közlekedési egység rendeltetésének megfelelő, az MNK érdekében végzendő

anyagszállítási, vasútépítési és egyéb szakfeladatokkal. Ez a szakcsapatok magas színvonalú összekovácsoló kiképzése, háborús feladatra való felkészítése mellett jelentős anyagi hasznot is hozott a néphadseregnek. Ezt a módszert a jövőben is célszerű alkalmazni.

2. A gyakorlatra való felkészülésben kiemelt figyelmet fordítottunk a téli időjárási viszonyok közötti tevékenységre, a szükséges anyagi-, technikai- és egészségügyi rendszabályok megtételére. Ezt két alapvető okból tartottuk fontosnak. Egyrészt a meghatározó cél miatt, hogy a személyi állományt megóvjuk a zord téli időjárási viszonyok károsító hatásaitól és a lehetőségeknek megfelelően biztosítsuk számukra a pihenési és munkafeltételeket, a téli időjárásnak megfelelő étkeztést és mindazokat az anyagi eszközöket, felszereléseket, amelyek ehhez szükségesek. Másrészt gyakorlatban is vizsgálni kívántuk a közlekedési csapatok – ezen belül is elsősorban a gépkocsiszállító és a közúti csapatok – téli időjárási viszonyok közötti működésének lehetőségeit, a biztosított eszközök alkalmasságát, elégségességét.

A közlekedési csapatok téli időjárási viszonyok közötti működése zavar-
talanságának biztosításához néhány igen hasznos tapasztalattal szolgált a gyakorlat, amelyeket a jövőben részletesen elemezni kell. Közülük néhányra itt is szeretnénk a figyelmet ráirányítani.

– A katonai gépkocsiutakon tevékenykedő közúti komendáns egységek szervezetébe tartozó forgalomszabályozó őrsök állományának pihentetése, melege-
dése a katonák felszereléséhez tartozó egyéni védőeszközök felhasználásával ké-
szített sátrakban csak szükségszerűen oldható meg. Ezzel szemben igen jó tapasztal-
atokat adott a népgazdaságból erre a célra igénybe vett zárt felépítményű,
kisteherbírási tehergépkocsik, mikrobuszok felhasználása.

– A gyakorlat bizonyította, hogy fel kell készíteni elsősorban a közúti csa-
patokat, de a gépkocsiszállító egységeket is az utak hóakadályoktól való meg-
tisztítására és ehhez a szükséges eszközöket biztosítani kell. Emellett a gépkocsi-
szállító egységeknél a téli időjárási viszonyok között nagyobb figyelmet kell for-
dítani a gépjárművek gumibroncsainak állapotára és, hogy a járművek rendel-
kezzenek a hóakadály leküzdését elősegítő különböző tartozékokkal.

– A terepen települő és működő különböző raktáraknál, bázisoknál mind
nagyobb számban alkalmaznak különböző rakodóeszközöket, targoncákat stb.
Ezek megbízható üzemeltetése a téli időjárási viszonyok között körültekintő fig-
yelmet és kifogástalan technikai állapotot követel. Hóban való mozgásuk még
korlátozottabb, mint a gépjárművéké. Alkalmazásuk megtervezése, a technológiai
folyamat kimunkálása minden körülmény figyelembevételét követeli és több vál-
tozatban szükséges.

3. Amint már a bevezetőben mondtuk, fontos célként határozta meg a
gyakorlatvezetőség, hogy a szövetséges közlekedési csapatokkal való együttmü-
ködés terén újabb tapasztalatokat szerezzünk a közlekedési biztosítás különböző
területein. Az előzetes egyeztetések alapján a következő együttes, illetve együtt-
működési tevékenységet igénylő feladatokat terveztük:

– az MN és a szövetséges közúti komendáns egységek által közösen beren-
dezett katonai gépkocsiúton a szövetséges csapatok mozgásának forgalomszabá-
lyozása;

– az MN által telepített és üzemeltetett vasúti kirakó állomáson és a szö-

vetséges csapatok tábori bázisán a szövetséges és az MN gépkocsiszállító csapatai által különböző anyagi eszközök vételezése és szállítása a csapatokhoz.

A gyakorlat tapasztalatai szerint az MN közlekedési csapatai és a szövetséges közlekedési csapatok a közös feladatokat, az együttműködést eredményesen oldották meg. Jó alapot biztosítanak ehhez a szövetséges csapatok hadtápbiztosítását és a közlekedési biztosítás különböző területeit szabályozó, az Egyesített Fegyveres Erők Főparancsnoksága koordinálásával kialakított alapelvek. Emellett azonban néhány, a gyakorlati végrehajtást érintő kérdésre is ráirányították a figyelmet.

A végrehajtás területén is alapvető akadályozó tényezőként mutatkoznak a nyelvi nehézségek. A gyakorlatvezetőség a közös forgalomszabályozási feladatot ellátó közúti komendáns egységhez biztosított egy katonát, aki az orosz nyelvet beszélte. A tapasztalat azt mutatja, hogy ez kevés. Minden századnál szükség van legalább egy-egy ilyen személyre.

A másik kérdés, amelynek megoldása ismét előtérbe került, a különböző okmányok azonosságának célszerűsége és kettős nyelvűsége. Vonatkozik ez a közúti biztosítás és a közúti mozgások okmányaira, de természetesen az anyagellátás bizonylataira és egyéb okmányokra is.

A közlekedési hálózat felhasználása, helyreállítása

A közlekedési hálózat felhasználása és biztosítási feladatainak tanulmányozása a gyakorlat egyik fő célkitűzése volt. Az utánszállítás csak megfelelő mennyiségű és minőségű útvonal megléte esetén oldható meg sikeresen. A HM 01/1974. számú parancsa III/30. pontjában a közlekedési biztosítás fogalmában az alábbiak szerint említi az utánszállítási útvonalak jelentőségét. „A közlekedési biztosítás magába foglalja a közlekedési utak és szállító eszközök előkészítésével és üzemeltetésével, a közlekedési hálózat műszaki biztosításával és helyreállításával kapcsolatos rendszabályok komplexumát valamennyi közlekedési ágazat fennakadás nélküli működésének biztosítása céljából, továbbá az Egyesített Fegyveres Erők érdekében végzendő katonai szállítások teljes és időben történő végrehajtását”.

Az utánszállítási útvonalakat a legelső ellátó ponttól (szd., z.) a központ hadtáp, a főparancsnokság anyagi bázisáig, illetve az előállító üzemekig szükséges kijelölni.

Az alsóbb hadtáptagozatokban az utánszállítási útvonalak kijelölése során törekedni kell, hogy azok megfeleljenek, egybeessenek a felsőbb hadtáptagozatok utánszállítási útvonalaival. Ezáltal az alsóbb tagozatokban végzett helyreállítási munka elősegíti és csökkenti a felsőbb tagozatok helyreállítási tevékenységét.

Különösen körültekintő figyelmet igényel az utak kijelölése az országban, amikor annak területe részben, vagy teljesen egybeesik a fronttáptáp sávjával. Ilyen esetben az utak kijelölésénél a front szükségletének elsőbbséget biztosítva kell egyeztetni a központ hadtáp és a népgazdaság szükségleteit.

Az előző néhány gondolat is mutatja a jelentőségét és bonyolultságát a különböző hadtáptagozatok (e., ho., hdt., HDS, front, Központ, Főparancsnokság) utánszállítási útvonalai kijelölésének a meglévő közlekedési hálózatból.

A gyakorló törzseknél, annak ellenére, hogy az utánszállítási útvonalakkal kapcsolatos elvi követelményeket, mennyiségi szükségletet és a technikai mutatókat ismerték, az utak konkrét kijelölésénél problémák mutatkoztak. Mint pl.

a felsőbb tagozatokban, ahol az utánszállítási útvonalak kijelölésénél nem vették figyelembe az alsóbb tagozatok által igénybevételekre tervezett utak továbbfejlesztését, ugyanakkor nem is szabták meg számukra, hogy melyik útvonalat használják fel. Egyes törzsek az utánszállítási útvonalakat a normák szerint jelölték ki, de több esetben figyelmen kívül hagyták, hogy az utak anyagi bázistól – anyagi bázisig kell, hogy vezessenek. Olyan esetek is voltak az anyagi bázis elhelyezésénél, hogy nem vették figyelembe a megközelítő utak lehetőségét. A gyakorlat során közlekedési törzseink leggyengébb oldalaként mutatkozott a gépkocsiutak egyeztetett és megfelelően forgalomszabályozott igénybevételének kérdése. A gépkocsiutak forgalomszabályozásában a begyakorlottság, híradás, diszpécser rendszer kialakításában még sok a tennivalónk. Úgy gondoljuk, a gépkocsiutak forgalomszabályozásának problémáival szükséges önálló témaként foglalkozni. A gyakorlat során az elhatározás jelentésénél a törzsek figyelmét felhívták e problémákra és a későbbiek során észrevehető javulás jelei mutatkoztak e téren.

A gyakorlat során foglalkoztunk a közlekedési hálózat, illetve az utánszállítási útvonalak helyreállítása kérdéseivel is.

A közlekedési hálózat helyreállítása tervezésében a törzsek helyesen alkalmazták az elveket és a helyreállító erőiket. A törzsek a feladatokat egymás között egyeztetették. A gyakorlat során hiányzott a KPM és a front operatív csoportja. E csoportok meglete érzékelhetőbbé tette volna az együttműködést és több probléma esetleg rendezésre kerülhetett volna.

A közlekedési hálózat helyreállításának tervezési munkáiban meg kell említeni egy alapvető hiányosságot, azt, hogy a számvetéseikben a hidak biztosítását, helyreállítását felületesen végezték. A helyreállító munkákban a hídhelyreállítási tevékenység a legnehezebb és legbonyolultabb. A várható hadszintér folyóktól eléggé átszegdelt, 30–35 kilométerenként 100 méternél szélesebb folyók találhatóak. Általában 1 km útra 3–5 fm híd jut. A front hadművelet mélységéig a közúti komendáns dandárnak mintegy 2400 km gépkocsiút helyreállítását kell biztosítani.

A 2400 kilométeren mintegy 7200–14 000 fm híddal számolhatunk, ebből az ellenség rombolhat 1400–2800 fm hidat. Ezt a front hadműveletében 15–22 nap alatt szükséges helyreállítani, illetve pótolni. Ugyanakkor a ku. kom. dd. hidépítési lehetősége 30–50 fm/nap, amely 15–22 nap alatt 450–1100 fm híd helyreállítását teszi lehetővé. Ez a hídhelyreállítási szükséglet mintegy 30%-ának felel meg. A hidépítési kapacitás előregyártott hídelemek és korszerűbb hídepítő technika alkalmazásával fokozható. Megfelelő technológiát kell kidolgoznunk hídelemek gyors gyártására.

A gyakorlat tapasztalatai mutatják, hogy a közlekedési hálózat biztosítási kérdéseivel továbbra is kiemelt feladatként kell foglalkozni. Tisztázni kell az utánszállítási útvonalak kijelölésében mutakozó problémákat. Fel kell dolgoznunk a gépkocsiutak forgalomszabályozása elméleti és gyakorlati kérdéseit. Össze kell állítani a KPM és katonai helyreállító erő együttműködési rendjét.

Az anyagi eszközök szállítása, anyagátadási munkák megszervezése

A szállítási feladatok gyakoroltatásának megtervezésénél a gyakorlatvezetés abból az utóbbi években levont következtetésből indult ki, mely szerint egy korszerű háború magas követelményei nagy feladatokat rónak a csapatok

folyamatos és megbízható hadtápbiztosítására. Ennek megfelelően a szállító szolgálat szerepe és jelentősége, a közlekedési utak és szállítóeszközök felhasználása az összes előző háborúhoz képest alapvetően megváltozik. A Nagy Honvédó Háború idején szerzett tapasztalatok, a vietnami és a közel-keleti események tanulságai, valamint az előrejelzések azt bizonyítják, hogy korszerű viszonyok között a hadműveletek megvívása jelentős mértékben függ a katonai szállító rendszer stabilitásától is.

Az elmúlt időszak alatt lezajlott tudományos és technikai forradalom eredményeként a fegyveres küzdelem megvívása fokozott követelményeket állít a hadtápbiztosításban belül a szállításokkal szemben. A korszerű hadműveleteket az jellemzi, hogy megnövekedett a katonai szállítások valamennyi fajtájának terjedelme és a szállításokat rövid idő alatt kell végrehajtani. A szállítási feladatok ilyen irányú végrehajtása megköveteli a szállítási ágazatok összehangolt, komplex felhasználását. A különböző viszonyok között a tömeges csapat- és anyagszállítások megbízható és folyamatos biztosítása csakis a különböző szállítási ágazatok komplex felhasználásával valósítható meg. A komplex szállítások megvalósításának egy lehetséges változatát a mellékelt modellen mutatjuk be.

A szállítások időbeni, gyors végrehajtásának egyik igen fontos tényezője a rakodások gépesítése, a különböző szállítótartályok alkalmazása. Az anyagok a csapatokhoz több tagozaton keresztül jutnak el. Ennek megfelelően többszöri átrakások szükségesek. Bár gépi rakodóeszközök beállításával a rakodási-, és ezzel a szállítási idő jelentősen rövidíthető, megítélésünk szerint a probléma az átrakások számának csökkentésével oldható meg.

Ezen elvi alapnak tekinthető irányelvekre támaszkodva vizsgálta a gyakorlatvezetés az anyagi eszközök szállításának kérdéseit, beleértve az anyagok egyik szállítóeszköztől a másikra való átrakását, a gépi eszközök alkalmazását, és mindenekelett ezen keresztül az anyagáramlás sebessége növelésének lehetőségeit.

A szállításoknál a különböző szállítási ágazatok összehangolt, komplex alkalmazását a két alapvető szállítási ágazat: a vasúti és a közúti szállítás és mint kiegészítő szállítási ágazat, a vízi szállítás felhasználásával valósítottuk meg.

A gyakorlat tapasztalatai ismételten aláhúzták, hogy korszerű harctevékenységek során a központ- és a fronttápbiztosításban továbbra is alapvető szállítási ágazatnak kell tekinteni a nagy tömegű és nagy távolságra történő csapat- és anyagszállításoknál a vasúti szállítását. A vasúti szállításnál jó tapasztalatokat szereztünk a Tábori Hadtápbiztosítás anyagi készletei egy részének vasúti szerelvényeken való tárolásában mind a harctevékenységek megszervezésének időszakában, mind a hadművelet folyamán. A tapasztalatok szerint az anyagi készletek mintegy 20–30%-át célszerű a vasúti szerelvényeken tárolni a bázisoktól legfeljebb 50–60 km távolságra, megfelelő vágányhálózattal és összeköttetéssel rendelkező vasútállomásokon. A szükséges gördülőanyag biztosítása számításaink szerint az egyéb katonai és népgazdasági szállításokat nem akadályozza. Az anyagok ilyen módon történő tárolása nagymértékben elősegíti az anyagi készletekkel való manőverezést, a szükségletek gyors kielégítését.

Korszerű hadműveletekben az ellenség egyik fő törekvése a közlekedési hálózat rombolása. Ez legkedvezőtlenebbül a vasúti hálózatot, a vasúti szállítását érinti. Ezért úgy ítéljük meg, hogy a harctevékenységet folytató csapatok felé az utánszállítás fő terhére a gépkocsiszállításnak kell átvinni. A fő célkitűzés, hogy

a vasúti szállítás időleges szünetelése esetén is biztosítani tudjuk a harchoz legfontosabb anyagok utánszállítását.

A gépkocsiszállítást a gépjárművek nagymértékű fejlődése és lehetőségeinek növekedése folytán a vasúti szállítás mellett a legfontosabb szállítási ágazatnak kell tekinteni. A vasúti és különösen a vízi szállításához viszonyítva, magas manőverező képességgel és nagy életképességgel rendelkezik. A legteljesebb mértékben kielégíti a korszerű hadműveletekben a folyamatos utánszállítás biztosításának követelményeit. Manőverező képességénél fogva kevésbé sérülékeny, mint a többi szállítási ágazat. A gépkocsikat sűrű hálózata biztosítja a zökkenőmentes működéshez és a meghatározott feladatok végrehajtására. Alkalmas az anyagoknak a berakóhelyektől közvetlenül a rendeltetési helyig való kiszállítására.

A gépkocsiszállításra döntő szerep hárul az összes utánszállítási tagozatban a felhasználandó különböző szállítási ágazatok közönsös kapcsolatának biztosításában, vagyis a rakományok egyik szállítási ágazatról a másikra való átadásánál és a vasutakon, víziutakon rombolt létesítmények megkerülésénél. Mindezek következtében a gépkocsiszállítás a hadszíntéren valamennyi szállítási ágazat működését egyesítő összekötő kapocs különleges szerepét tölti be. Teljesen nyilvánvaló, hogy a vasúti- és gépkocsiszállítás működésének legszorosabb összehangolása és egyesítése képezi a közlekedés komplex felkészítésének egyik legfontosabb problémáját.

Az egyik szállítási ágazatról a másikra való anyagátadások fontos pontjai a vasúti kirakó állomások. Az anyagi eszközök utánszállítási rendjében nagy jelentőségük a hadművelleti hadtáp tagozatban a különböző bázisok feltöltésénél, illetve esetenként a magasabbegységek ellátásában. A gyakorlaton az általános célhoz illesztve a hadsereg mozgó bázis érdekében tevékenykedő kirakó állomás munkáját szerveztük meg és gyakoroltattuk a különböző fajtájú anyagi eszközök átadásában. A kirakó vasútállomás berendezésének, munkája megszervezésének egy lehetséges változatát a mellékelt vázlatok mutatják.

A kirakó vasútállomás berendezése, üzemeltetése, a folyamatos anyagátadás megszervezése és végzése széles körű előkészítő munkát igényel és megköveteli a katonai közlekedési szervek, a vasút szerveinek és természetesen annak a bázisfőnökségnek az összehangolt tevékenységét, amelynek érdekében az működik. A gyakorlaton a kialakított helyzetnek megfelelően a kirakó állomásra érkezett vegyes anyagok fogadásának, az odaérkezett közúti szállítóoszlopok mozgásának, az anyagok rakodásának, átvételének hasznos tapasztalatai – korábbi ilyen irányú gyakorlatok tapasztalataival együttesen – bizonyították, hogy a közlekedési hálózat, a szállítási rendszer igen fontos láncszemei. A látottak arról is egyértelműen meggyőző választ adtak, hogy a meglévő rakodógép állományt eredményesen lehet használni a kirakó állomásokon. A szükséges hatékonyságot azonban csak akkor lehet elérni, ha azok üzemeltetésére megfelelő szakképzett állomány áll rendelkezésre, valamint ha az anyagok csomagolása, az egységirakomány képzés a szükséges technológiai követelményeket a rakodáshoz kielégítik.

Amint már említettük a gyakorlat célkitűzései között szerepelt annak a vizsgálata, milyen módon lehetséges az anyagáramlás sebességének fokozása, a szállítások gyorsítása.

A gyakorlat jó példákat adott az anyagáramlás meggyorsítása egyes lehetséges módszereihez, mint például az átrakás nélküli anyagtovábbítás, a rakodások gépesítése, egyéb segédeszközök alkalmazása. Megmutatta továbbá, hogy a jövőben a fő tevékenységeket milyen irányban célszerű az anyagáramlás meggyorsí-

tása érdekében végezni. De feltárta egyben a gyengébb oldalakat is, elsődlegesen az anyagok szétosztása, a rakodások végrehajtása terén.

Az anyagi eszközök áramlásának meggyorsítása egy sor kérdés újszerű megközelítését követeli meg. Melyek a legfontosabb területei és lehetőségei ennek a fejlesztési feladatnak? Mindenekelőtt a szállítások módozatainak további bővítése, a rakodási munkák lehető legkisebb mértékre való szűkítése, az elengedhetetlen rakodási és átrakási munkák meggyorsítása. Ez a gyakorlat ezekből is érzékeltetett egyes kérdéseket. Megítélésünk szerint az útkeresésnél kiemelt figyelmet kell fordítani az átrakás nélküli szállítványképzés módozataira. Megvizsgáltuk, mint a szállítványok egyes ellátási tagozatokon való gyors átfutásának egyik módját, a gépjárművek cseréjének lehetőségét. A jelenlegi tapasztalatokon túl azonban gyakorlati megvalósításhoz még további elemzés, vizsgálódás szükséges. Hasonlóan hatékonyan alkalmaztuk most, de már az előző gyakorlatokon is azt a módszert, hogy az előljáró tagozattól anyaggal érkező járműveket átrakás nélkül besoroljuk az alsóbb tagozat által az alárendeltjei felé képzett szállítóoszlopba, így valószínű meg az átrakás nélküli anyagtovábbítást. Ide tartozik az a módszer is, hogy a szállítóegységek (-alegységek) a körleteikben való tartózkodást arra használják fel, hogy átmálházzák anyagaikat a soronlevő utánszállításhoz úgy, hogy amikor az szükségessé válik, a járművek menetoszlopba sorolásával elvégezhesék azt. A gyakorlat is azt bizonyította, hogy túl kell lépni a szállítások eddig megismert és begyakorolt módszerein. Azt tartjuk helyes felfogásnak, ha a csapatok az anyagi eszközök utánszállításának minden változatát megtanulják, majd begyakorolják és mindenkor az adott helyzet követelményeinek legjobban megfelelően alkalmazzák. Ezen az úton minden bizonnyal jelentős időmegtakarításhoz juthatunk – nem is beszélve a mindig szűkében levő rakodóról – és jelentősen növelhetjük az anyagáramlás ütemét.

Szorosan kapcsolódik az anyagáramlás sebességének fokozásához, a szállítások gyorsításához és annak mintegy részét képezi a rakodások gépesítése, az egységcsomagképzés. Bizonyította, hogy az eddig végzett munkák e témában helyes irányúak. A szállítások gyorsítása a rakodási munkák korszerűsítése, időigényének csökkentése nélkül elképzelhetetlen. Megmutatta azonban azt is, hogy a zömében az állandó elhelyezési körletekben működtetett gépek tábori körülmények között csak kisebb intenzitással képesek dolgozni. A feladat tehát adott, a jövőben nagyobb ütemben kell keresni azokat az eszközöket, amelyek ezen követelményeknek is megfelelnek. A gépek alkalmazásához az egységcsomagképzés, a különböző méretű szállítótartályok felhasználása szükséges. A rakodások, és ezen keresztül a szállítások meggyorsítása mellett fokozza ezen eszközök jelentőségét az a tény is, hogy nagyobb védelmet nyújtanak a különböző behatások ellen. A gyakorlaton alkalmazott csomagolások, egységcsomagok, szállítótartályok megmutatták, hogy kedvező a hatásuk az anyagok védelmére a zord téli időjárás behatásai ellen is.

Amint e néhány gondolatból is látható, az anyagi eszközök szállításának kérdései összetettek, bonyolultak és sok még a megoldatlan kérdés, amelyekre a gyakorlat néhány vonatkozásban előremutató tapasztalatokat adott.

Összegezőként megállapítható, hogy a gyakorlat mind a gyakorlatvezetőség, mind a gyakorlók számára egyaránt hasznos volt. Jelentősen hozzájárult a közlekedési szolgálat háborúra való felkészítésének magasabb színvonalra történő emeléséhez. Jelentősen gazdagodtunk gyakorlati tapasztalatokban. Jobban látjuk a szervező, irányító és végrehajtó munka módszereit és formáit, valamint

a közlekedési rendszer, a közlekedési szolgálat és állományába tartozó közlekedési szervezetek további felkészítésének feladatait.

A gyakorlat az eddiginél nagyobb mélységben mutatta meg egy sor kérdés rendezésében fennálló feladatainkat és hasznosítható tapasztalatokat nyújtott a közlekedési csapatok, szervek felkészítéséhez. További mélyreható elemzésekkel, az egyes területek részletes felmérésével igen eredményesen lehet még e munkát hatékonyabbá tenni. Ehhez kívántunk e néhány gondolattal hozzájárulni és kezdeti alapokat adni a tapasztalatok közzétételére, megvitatására.

(Az 1-4. számú melléklet a folyóirat végén található.)

Tanintézetek hadtápoktatóinak és a hadtápszolgálat vezetőinek közös konferenciája

Az MN hadtápfőnök, miniszterhelyettes elvtárs intézkedésének megfelelően 1977. november 23-án került megtartásra a tanintézetek hadtápoktatóinak és a hadtápszolgálat vezetőinek közös konferenciája.

A megbeszélésen megbívoittként részt vettek az MN tiszti és tiszthelyettesi csoportfőnök elvtárs, valamint az MN Vezérkar és a Személyügyi Főcsoportfőnökség képviselői.

A konferencia célja a hivatásos hadtáptiszti és tiszthelyettesi káderképzés belyzetének felmérése, elemzése, perspektívájának megítélése, a közelebbi és távolabbi célkitűzések, konkrét feladatok meghatározása volt.

A konferencia az MNHF, HM b. elvtárs megnyitóját követően elvégezte feladatát. A számos felszólaló basznos útbaindítást adott a felvetett gondok, problémák megoldásához, a soronkövetkező feladatok megfogalmazásához. Ezt juttatta kifejezésre az MNHF, HM b. elvtárs zárszava is.

A konferencián elbangzott referátumot, korreferátumokat és a legfontosabb felszólalásokat a következőkben adjuk közre.

A Szerkesztőség

MNHF, HM h. elvtárs megnyitója

Tisztelettel köszöntöm mai munkaértekezletünk valamennyi résztvevőjét, és várhatóan aktív részvételüket mai munkánkban, amely szolgálatunk távlati jövője formálásának egyik kiemelkedő kérdését – a hivatásos hadtáp-káderképzés 1980-tól tervezett fejlesztését – hivatott megvitatni.

Ezt az alkalmat ragadom meg arra is – bár valamennyi tanintézetrel külön-külön is találkoztam a közelmúltban –, hogy köszöntsem a hadtáp-káderképzésen hivatásszerűen munkálkodó tanszékvezetőket, helyetteseket, tanárokat, oktatókat, osztályfőnököket, politikai nevelőket, akiknek hosszú évek, sőt egyeseknek évtizedek során szerzett tapasztalatait különösen nem nélkülözhetjük a káderképzés jövője feletti vitában.

Tudatos szándékkal kértük a seregtestek képviselőinek a részvételét is a mai vitánkhoz. Hadseregünk, s ezen belül a hadtápszolgálat, főleg az utóbbi két 5 éves terv során igen dinamikus minőségi fejlődésen ment keresztül. Rendkívül gazdag és napról-napra bővülő az a tapasztalati anyag, amelyet folyamatosan érvényesíteni kell a káderek felkészítésében. De különösen fontos ennek átfogóbb összegezése és szembeesítése a képzés gyakorlatával egy olyan kiemelkedő feladatnál, mint a káderképzés reformja. Ezért csak ösztönözni tudom a seregtestek megjelölt képviselőit aktív részvételükre a káderképzés reálisabb, élethez közelítettebb kimunkálására irányuló vitában.

Kedves Elvtársak!

Ugy gondolom, hogy Önök előtt nem szükséges a káderképzés jelentőségét külön elemezni. De engedjék meg, hogy néhány gondolatban mégis foglalkozzam ennek a kiemelkedő aktualitásával.

Társadalmi méretekben széles körű munka folyik a fejlett szocialista társadalom új embertípusának, s természetesen ezen belül szakembertípusának a kialakítása érdekében. Pártunk az 1972-ben kiadott oktatáspolitikai irányelvekben vázolta fel az erre irányuló oktatási reform lényegi célkitűzéseit és elveit. A XI. kongresszus szintén megerősítette, ha szabad így értelmezni, tovább sürgette ennek kibontakoztatását. Az MSZMP KB 1973. évi határozatában meghatározta általában a vezetőkkel szembeni követelményrendszert – a jól ismert hármas követelmény formájában. Ezeknek a mi kádereink képzésében, nevelésében való érvényesítése és szüntelen szem előtt tartása tisztjeink, tiszthelyetteseink felkészítésében mindig biztos iránytű és legfőbb kötelességünk ezek maradéktalan megvalósítása. Mindezekből számos tennivalónk adódik – általában a Magyar Néphadsereg egészében – hivatásos kádereink nevelésére, képzésére vonatkozóan.

Másik oldalról – de az előbbivel egységben – tanúis egyben szervezői, végrehajtói is vagyunk a Varsói Szerződés, és azon belül a Magyar Néphadsereg dinamikus minőségi fejlődésének. Hadseregeink átfegyverzése, a harcéljárások tökéletesítése, ennek érdekében a csapatok felkészítése és az új követelményekhez, feltételekhez igazodó ellátása, kiszolgálása – a stabilitás fenntartása mellett – egy szüntelen fejlesztési folyamatban valósul meg. És ennek a munkának „élő-hordozói”, szervezői és végrehajtói elsősorban az MN hivatásos káderei, a tisztek és tiszthelyettesek. Ezért szántunk és szánunk mindenkor megkülönböztetett figyelmet a hivatásos káderképzésre.

Mindezekon túlmenően egy sor szakmai igény is jelzi a káderképzés átfogóbb rendezésének szükségességét, amelyekről Lapos ezredes elvtárs részletesebben tájékoztatja az elvtársakat.

Korábbi, valamint mostani beosztásomban szerzett tapasztalataim egyaránt azt mutatják, hogy a hadtápszolgálat sok tehetséges, dolgozni tudó és szerető káderrel rendelkezik és ezek között öröndetesen nő a tehetséges, fiatal tisztek, tiszthelyettesek száma is. Ez önmagában kedvező feltétel. De azt is látni kell, hogy minőséget a szolgálatban csak úgy és akkor követelhetünk, ha valamennyi hadtáptiszt, tiszthelyettes, szolgálatteljáró vezető, valamint egyéb beosztott – és itt most elsősorban az ezredekéről és önálló zászlóaljakról beszélek – a saját szakmájának mindenféle vonatkozásban mestere. Én a jövő élelmezési szolgálat vezetőjét nem tudom elképzelni olyan elméleti tudás és gyakorlati készségek nélkül, amelyek birtokában ne lenne képes a táplálkozás ésszerű megszervezésére, az élelmiszerek legjobb hatásfokot nyújtó feldolgozására, a csapatok étkeztetésének kulturált megszervezésére és annak a sokfajta technikai eszköznek a kezelésére, hibaelhárítására, a szakbeosztásúaknak mindezekre való megtanítására, amivel a csapatok ma és a jövőben még nagyobb számban fognak rendelkezni.

De így vagyunk az üzemanyag, ruházati szolgálatvezetők, raktárkezelők, ellátó századparancsnokok felkészítésével kapcsolatos követelményeink terén is.

Elvtársak én nem mennék bele a részletekbe, figyelmükbe elsősorban olyan kérdések megvitatását ajánlom és kérem ehhez a résztvevők észrevételeit, hogy milyen legyen a képzésünk profilja, a képzés csomóponti követelményei, a képzési idő felosztása, az elmélet és a gyakorlat aránya, mivel biztosítható a kiképzésben annak stabilitása és ugyanakkor a tananyag dinamikus, az élet változásait mindjobban követő fejlesztése.

Szenteljének a vita során nagy figyelemet a tanintézetek, a képzés és a csapatok tapasztalatainak, gyakorlatának kapcsolatára. Keressék azokat az új, érdemi hasznot hozó munkakapcsolatokat és formákat, amelyek előbbre viszik, sőt megbízhatóan megoldják az elmélet, gyakorlat egységének érvényesülését a képzésben. Mi ez évben is jelentős erőfeszítéseket tettünk a békében és a háborúban folyó hadtápbiztosítás tökéletesítésére. Ezek sokban gazdagították az eddig ismert eljárásokat, módszereket és jelentős értékű elméleti általánosításokra is módot nyújtottak. Az ilyen és az ehhez hasonló gyakorlati források a tananyag, a képzés megújításának a legfőbb kincsei.

Még egy gondolatra hívnám fel a figyelmüket. Nem elég a hallgatókat tanítani, a rájuk váró munkát begyakoroltatni. Szükséges emellett olyan tulajdonságokkal, személyiségjegyekkel is felruházni őket – elsősorban a képzés folyamatában – mint a párt, a társadalom és hadsereg iránti szilárd elkötelezettség,

állhatatosság, célratörés, célszerűség és következetesség a munkában, magas fokú pszichikai, fizikai helytállás, a ránk bízott vagyon és javak szenvedélyes megóvása, takarékos felhasználása, igényesség stb.

Eltársak!

Mi a tegnapi napon nagyon hasznos, főleg a képzés időszerű tökéletesítéséhez igen sok tapasztalatot, megszívlelendő tanulságot kaptunk a mintegy száz pályakezdő hadtáptiszttel és tisztehelytessel végrehajtott tanácskozáson. Úgy gondolom, a mai napi munkánk hasonló eredményekkel zárul.

Ezekkel a gondolatokkal nyitom meg konferenciánk második napját azzal a biztos tudattal, hogy önöktől is hathatós segítséget kapunk a káderképzés jelenlegi és előrelátható gondjainak megoldásához, és a mai napi munka alapján tovább léphetünk a káderképzés távlati jövőjének minél jobb megalapozásában.

Hasznos tanácskozást, jó munkát kívánok!

MN HTP TÖF (MNHF h.) elvtárs referátuma

Mai munkaértekezletünk – melynek célját, jelentőségét és a vele szembeni elvárásokat Stadler vezérőrnagy elvtárs ismertette – egy hosszabb vizsgálódási folyamat összegező aktusa. Ezen vizsgálódás következtetéseit tárjuk ma Önök elé, hogy ezek sokoldalú vitájával, elképzeléseinket kiegészítő vagy módosító indoklások alapján a következő hónapokban kellő pontossággal meg tudjuk fogalmazni a hadtáptiszt-, tiszthelyettes-képzés fejlesztésére irányuló feladatokat és azok megoldásának lényegi kérdéseit. Tehát mai napi munkánknak jelentős szerepe van ezen tárgyan elvégzendő döntéselőkészítésben.

Az Önök pontosabb orientálásához még jelzem azt is, hogy ez irányú munkánkat a Magyar Néphadseregben folyó hivatásos kádereképzés átfogó vizsgálatának, elemzésének keretében végeztük, az MN kiképzési főfelügyelő idevonatkozó 02. számú intézkedésének szellemében. Az ebben meghatározott munkamegosztás szem előtt tartásával, mi figyelmünket elsősorban a hadtáptisztek és tiszthelyettesek várható első és további beosztásaira irányuló speciális követelményrendszer tökéletesítésére, valamint az ennek legjobban megfelelő képzési struktúra, képzési folyamat és módszerek lényegi kérdéseinek feltárására összpontosítottuk. Mindebből következően mi elsősorban a fejlesztés szakmai indítékait és az arra épülő megoldási lehetőségeket vettük számba. Ugyanakkor nem hagyhattuk figyelmen kívül azokat a fontosabb összefüggéseket sem, amelyek a tiszt-, tiszthelyettes-képzés általános, fegyvernemtől független alapvető kérdéseinek igényeink szerinti fejlesztésére vonatkoznak.

Mindezek alapján ma elsősorban a hadtáp-kádereképzés szakmai gondjait és ezek megoldásának lehetőségeit tűzzük napirendre, s ezen belül azokra a fő kérdésekre, képzés csomópontokra összpontosítunk, amelyek megfelelő irányt mutatnak ezen problémakör későbbi teljes kibontásához.

Ugyanakkor ezt az alkalmat szeretnénk felhasználni arra is, hogy számba vegyük a hivatásos hadtáp-kádereképzés azon problémáit is, amelyek megoldását mindenfajta reform nélkül, a képzés folyamatos tökéletesítésének mindennapos folyamatában kell megoldanunk, hogy kádereink minél jobban megfeleljenek a Magyar Néphadsereg és a hadtápszolgálat egyre fokozódó követelményeinek.

Eltársak!

Vezérőrnagy elvtárs jelezte azt a sokirányú fejlődési folyamatot, amely napjainkra és az előttünk álló időszakra jellemző. Az ezek kapcsán jelentkező feladatok megoldásának döntő feltétele, hogy mindenkor olyan káderekkel rendelkezünk, akiknek szilárd a politikai elkötelezettségük, társadalmi rendszerünk fölényébe vetett hitük, hivatástudatuk, hosszabb távra megalapozott ismeretek-

kel, sokoldalúan formált személyiségjegyekkel, szervezői-vezetői tulajdonságokkal, megfelelő mesterségbeli tudással, fejlett pszichikai-fizikai adottságokkal bírnak. Csak ilyen lényegi vonásokkal jellemzett káderekkel, tisztekkel, tiszthelyettesekkel leszünk képesek a csapatok harcckészültségének, harcképességének és harctevékenységeinek igen bonyolult feltételek, valamint magas igények szerinti biztosítására, de nem kisebb kádereinkkel szembeni követelmények a béke időszakában a csapatok gazdálkodásának, a személyi állomány magas szintű ellátásának vezetése és végrehajtása vonatkozásában sem.

A követelmények meghatározásához ma már elég pontosan orientálnak bennünket a szolgálat jövőjének, fejlesztése fő területeinek és irányelveinek meghatározását célzó prognosztikai vizsgálatok. Ezekből, valamint a káderképzés jelenlegi helyzetének sokoldalú elemzéséből jól meghatározható tartalmi és módszertani követelmények rajzolódnak ki a hadtáp-káderképzés követendő útjának felvázolásához.

Ezek előrebocsátása után engedjék meg, hogy a továbbiakban a hivatásos hadtáp-káderképzés továbbfejlesztése, illetve – ahol szükséges – annak reformja szükségességének részletesebb indoklásával foglalkozzam.

A hivatásos hadtáptiszt-, tiszthelyettes-képzés, hazai akadémiai képzésünk – minden hiányossága ellenére – becsülettel teljesítette és végzi feladatát. A tanintézetek és azok hadtáptanszékei, a tisztehelyettes és tartalékos kiképző szervek évről évre újabb kezdeményezésekkel, bővülő tapasztalatokkal, hozzáértéssel végzik a fiatal káderek felkészítését. Döntő részük van abban, hogy évről évre nő a tehetséges, munkáját szerető és értő fiatal hadtáptisztek és tiszthelyettesek száma, akik elkötelezettségükkel, műveltségükkel, szaktudásukkal, emberi és katonai tulajdonságaikkal szolgálatunk szilárd bázisát képezik. Örömmel konstatáljuk, hogy évről-évre nő azoknak a száma, akik szolgálati munkájukban egyre alkotóbban dolgoznak.

Nagyot léptek előre a hadtáptisztek, tiszthelyettesek háborús felkészítésében, a hadtáptisztek gazdasági képzésében, személyiségük formálásában. Valamennyien büszkék vagyunk, és örömünk közös abban, hogy elenyésző azok száma, akik nem megfelelően végzik munkájukat és egyre több azoké, akik kiváló és jó eredményeket érnek el szolgálati áruk, hadtápalagságuk vezetésében, a rájuk háruló sokoldalú kötelezettségük teljesítésében. Ma már olyan magasabbegységeink is vannak, ahol a munka meghatározói a pár éve végzett fiatal hadtáptisztek, tiszthelyettesek. Számos, az MN egészét érintő kísérletet, fejlesztési feladatot oldottunk meg fiatal, pályakezdő, vagy alig néhány éves csapatgyakorlattal rendelkező kádereink bevonásával. Hogy csak néhányat említsék: raktározás (Lenti), létkörülmények fejlesztése (Ercsi), számos csapatnál a szükséglet szerinti fehérneműcsere, büférendszerű vacsoráztatás, vegyes boltok kialakítása. Jó helytállást tanúsítanak a csapat- és szakharcászati gyakorlatokon, a hadtáp HKSZ-nek a fenntartásában. Közülük többen – 3-4 év után – magasabb besorításba kerülnek és egyre nagyobb számban kerülnek felsőbb katonai tanintézetekbe. Megbecsülésüket jelzi az is, hogy többen a párt- és KISZ-szervezetek választott testületeinek tagjai.

Mindezekkel együtt a káderképzésben egy sor problémával küszködünk, amelyek pontos és bátor számbavétele egyik oldalról megfelelő alapot nyújt a reform megfontolt kidolgozására, másfelől sürgeti a képzés azonnali javítását.

Tájékoztató előadásom további részében először a reformmal kapcsolatos elgondolásainkról, majd a képzés közvetlen javítását célzó feladatokról beszélek.

Első gondolatként arról, hogy nálunk miért és hol jelentkezik élesebben és sürgetőbben a hivatásos hadtáp-káderképzés reformja, s melyek annak az eredői és okai.

Mi a 70-es évek elején, a hivatásos tiszti alapképzésben az akkor engedélyezett alacsony számú (20–25 fős) beiskolázási keretek mellett egy átfogó kiképzési profil kialakítására kényszerültünk. Önök előtt is jól ismert ennek a modellnek a lényeg: egy olyan általános felkészítettségű hadtáptiszt kibocsátása, aki valamennyi hadtáp kezdő tiszti beosztáshoz – az egészségügy kivételével – rendelkezik a szükséges alapismeretekkel. Ez akkoriban hat szakterületre terjedt ki. Az emeltszintű tisztképzés bevezetésével ezek képzését üzemgazdász szintre emeltük. Ezzel lényegesen tovább bővült a hadtáp hallgatók gazdasági-gazdálkodást szervező felkészültsége, bár őszintén meg kell mondani elsősorban csak az általános kérdések területén. Az élet már az elmúlt években rákényszerített bennünket arra, hogy nagyobb helyet biztosítsunk a szakági ismereteknek, mivel pályakezdő tisztjeink zöme az egységtípusú szervezetek különböző szolgálati ág főnöki beosztásba kerül, míg egy másik részük ellátó századparancsnok vagy ezred tervező-szervező tiszt lesz.

Ez a megoldás némileg javította a helyzetet, azonban csak szükségszerű és a jelenlegi formájában a hozzá kötődő tananyaggal nem tartósítható. A képzés rendszerének biztosítania kell, hogy olyan káderekkel rendelkezünk, akik megalapozott harcászati-szakharcászati, technikai-technológiai, ellátás, kiszolgálás szervezési ismeretek birtokában, korszerű közgazdasági szemlélettel rendelkeznek és képesek az ellátás, szolgáltatások, élet-létkörülmények rájuk háruló feladatainak jobb minőségben, nagyobb hatásfokkal történő szervezésére és végrehajtására. Ehhez a hadtáptisztek képzésének eddigi tananyagában meglévő arányok a hadtápszolgálat általános és szakági ismeretei között nem tarthatók fenn. Ha jobb minőséget, hatékonyságot akarunk a hadtápmunkában, el kell érniünk, hogy a hadtápszolgálat káderei – különösen a végrehajtás közvetlen szférájában – az ezredeknél, önálló zászlóaljknál – *szilárd általános alapokkal és szakági kvalifikációval rendelkezzenek*. Különösen követeli ezt az a tény, hogy a szolgálati ágakban kezdő tiszt az ezrednél az egyetlen vezető szakember az élelmezés, üzemanyag, ruházati szolgálatban.

A másik lényeges indítékunk a képzés reformjára az, hogy a *képzés polgári tananyaga számunkra igen sok boltismeretet tartalmaz, sok időt von el a kiképzésből*. Anélkül, hogy ma foglalkoznánk a hadtáp tisztképzéshez kapcsolt polgári profil kérdésével, úgy látjuk, hogy megtalálhatók azok a célszerű, a katonai és szakmai képzést erősítő polgári tárgyak, valamint tananyag, amelyek oktatásával társadalmilag is elismert, polgári kvalifikációt is adhatunk tisztjeinknek, és amely segítheti elsősorban a gazdálkodás vezetésével kapcsolatos feladatok színvonalasabb végrehajtását.

Van még ezenkívül egy nagyon nehezen áthidalható problémánk. Nevezetesen az, hogy a hazai hadtáptiszti alapképzésünk jellegében nagyon eltávolodott a szovjet tisztképzési rendszertől. Ennek az a lényege, hogy a Szovjetunióban a korábbi években a hadtáptiszti alapképzésben is áttértek az üzemmérnöki képzésre és ennek alapján módosították az akadémián folyó szakági képzés idejét. Az ezekre történő hazai beiskolázás feltétele az üzemmérnöki képesítés. A mi kádereink ezzel nem rendelkeznek.

Hivatásos tiszthelyettes képzésünk ágazati rendszerben folyik, ezen továbbra sem tervezünk változtatni. E területen egyik alapvető problémánk abban

van, hogy – a nagy óraszámú – ágazati képzésben még mindig nem sikerült olyan módszereket alkalmazni, amelyek nagyobb teret biztosítanak a tiszt-helyettesek gyakorlati munkában való kiképzésére. Ez a fejlesztés egyik jelentős belső tartaléka.

A tiszthelyettes-képzés fejlesztésének másik útját abban látjuk, hogy szolgálati érdekeinkkel egybeeső, ugyanakkor számukra is vonzó katonai szakmát adjunk a kezükbe, amely katonailag és polgári életben egyaránt elismert.

Gondjaink vannak az akadémiai képzésben is. Ezek lényege abban fogalmazható meg, hogy ezideig nagyon különböző előképzettségű, mondhatnám úgy is, hogy nagyon eltérő katonai műveltséggel rendelkezők kerültek beiskolázásra. Ezért az akadémianak jelentős időt kell fordítani az akadémiai tananyag elsajátításához szükséges előképzettség nivellálására. Sőt több olyan példánk van, miszerint egyes tisztek előképzettség hiányait nem is tudták behozni, s így bizonytalan ismeretekkel, nem megfelelő alkalmazási készségekkel kerültek ki a csapatokhoz. Tehát ez ideig nem beszélhetünk arról, hogy az akadémiai képzés nagyon tudatosan és szervesen, gazdaságosan épül a főiskolai tisztképzésre. Bár az akadémiai képzés profilja egyértelműen meg van határozva (ezred HTPH, magasabb hadtáptörzsekbe beosztott tiszt), még mindig több kívánnivalót hagy maga után a hallgatók sokoldalú katonai és gazdasági vezetővé való képzése. Kibocsátott hallgatóink egy jelentős része nem tanúsít kellő következetességet, önállóságot, állhatatosságot, magabiztosságot a hadtápbiztosítási folyamatok szervezett fenntartásában, a munka igényes vezetésében, egyéni és hadtáptörzseik munkájának megszervezésében. Éves, időszakos, havi és napi tevékenységüket az események „sodrásában”, kellő előrelátás, időben átgondolt intézkedések hiányában végzik.

Ezekben kívántam röviden összefoglalni – lehetőleg úgy, hogy a fejlesztés fő irányait is jelezzem, – a hivatásos káderképzés tökéletesítése szükségességének speciális, szakmai indítékait. Ezek mellett természetesen egy sor egyéb, az MN-ben folyó káderképzés egészének fejlesztésére érvényes követelményt is számba kell vennünk, amelyek a párt állásfoglalásaiból, az oktatás-politikai irányelvekből és az MN felső vezetésének utasításaiból fakadnak.

Elvtársak!

A továbbiakban ismertetem a káderképzés fejlesztésének legfontosabb fejlesztési irányait.

Mindenekelőtt abból indulunk ki, szükségesnek tartjuk, hogy a képzési idő a tiszti alapképzésben változatlanul 4 év, a tiszt-helyettes képzésben 2 év, illetve a szakmunkásképzéssel egybekötött tiszt-helyettesképzés 4 év legyen.

A távlati fejlesztés egyik legfontosabb kérdése annak meghatározása, hogy milyen követelményrendszert elégítsen ki a hivatásos káderképzés a 80-as évektől. Ehhez viszont abból kell kiindulni, hogy milyenek lesznek a követelmények a hadtáppal szemben és milyenné kell formálni ezt erre az időszakra. Anélkül, hogy belemennénk a 10–15 évre szóló prognosztikánk részleteibe, néhány lényegi mutatót abból ki kell emelnünk. Mi megalapozottan úgy látjuk, hogy az 1980-as évek hadtápjának a jelenleginél lényegesen nagyobb teljesítőképességgel, életképességgel kell rendelkeznie. Képesnek kell lennie a csapatok magas ütemű, mozgékony, manőverező harctevékenységének hadtápbiztosítására – mind tömegpusztító fegyverek alkalmazása közpette, mind anélkül –, erőinek jobb megővésére, harcban a csapatok rövid idő alatti teljes feltöltésére. A béke időszaká-

ban magasabb színvonalon, tudományosabb megalapozottsággal kell elvégeznünk a csapatok ellátását, kiszolgálását, szerveznünk a szolgáltatások önkiszolgáló formáit. Mindehhez nagyobb, speciális technikai parkkal fogunk rendelkezni. Az eddig rendszeresített technikai eszközök, vagy azok korszerűsített változatai mellett megjelennek a technikai rakodó-tároló eszközök, a csoportos feltöltés, kiszolgálás technikai eszközei, a laktanyai ellátás-kiszolgálás egyre korszerűbb technikai felszerelései (gépei).

Alapvetőnek kell tekinteni azt, hogy hazánkban a fejlett szocialista társadalom építése az életszínvonal növekedésével, az életmód jelentős megváltozásával jár. Ezért csapatainknál az ellátás egyes területein, ágazataiban folyamatosan lépést kell tartani ezzel a színvonallal. A hadseregben szolgáló fiatal katonáknak egyértelműen biztosítani kell a polgári életben elért ellátási és szolgáltatási színvonalat, a korszerű szerkezetű, összetételű és izletes, változatos élelmézést; a praktikus ruházzkodást, a felszerelésekkel történő rugalmas ellátást, kulturált katonai-kereskedelmi szolgáltatásokat; a gyakori fürdést, tisztálkodást, ruhacserét, felszerelésének javíthatóságát stb. Ezek a szolgáltató ágazatok rohamosan fognak fejlődni.

Ezekre támaszkodva a hadtáp fejlesztésének fő irányait a következő időszakban mind a háborúra való felkészülés, mind pedig a mindennapos ellátás területén a hadtáp sokoldalú műszaki fejlesztésében, *a hadtápmunka gépesítésében, technológiai szintjének növelésében, a racionális és korszerű üzem- és munkaszervezési eljárások meghonosításában, valamint a hadtápvezetés és gazdálkodásszervezési folyamatok modellszerű fejlesztésében és automatizálásában látjuk.*

Nekünk tehát olyan kibocsátott tisztekre és tiszthelyettesekre, ezen belül szakemberekre van szükségünk, akik megalapozott technikai képzettséggel rendelkeznek, jól ismerik az ellátás, szolgáltatások technológiáját, tudják és értik, hogy mit, miért, mikor, milyen összetételben és hogyan kell kiszolgáltatni a katonának, az egységeknek békében és háborúban. Jól értik és számba tudják venni a hadtápmunka politikai, hangulati következményeit és hatásait.

A képzés tartalmi fejlesztésére vonatkozó alapelgondolásunk tebát a következő.

Már az eddigiekből is világossá vált, hogy a képzés valamennyi szintjén – tehát az akadémiát is beleértve – intenzívebbé kell tennünk a technológiai-műszaki képzést, több technikai ismeretet kell nyújtanunk leendő kádereinknek.

Természetesen a műszaki műveltséget kiképzési szintenként differenciáltan értelmezzük.

A tiszthelyettes-képzésben olyan ismereteket kell adnunk, melynek birtokában, mint jó vezető szakmunkás, az eszközök alkalmazásán túl meg tudja tanítani beosztottait annak használatára, érti az eszközök csínját-bínját, ki tudja azt javítani, van politechnikai-barkácsoló érzéke. De ezeknek a berendezéseknek a természettudományos alapjait, a technikai rendszerbe való elhelyezését nyilván csak a tájékozottság szintjén köteles ismerni. Így tebát mindenképpen szakmunkás képzettségű, a fizikai munkához, a végrehajtáshoz közel álló, gyakorlatias tiszthelyettest kell képeznünk, aki a maga közvetlen munkahelyén mindenhez ért.

A tisztképzésben megítélésünk szerint azt a típust kell keresnünk, aki a *műszaki, illetve a technológiai folyamatot jól ismeri, tudatos benne a berendezések, eljárások egymással való kapcsolata, szervezni tudja az üzemjellegű tevé-*

kenységet. Ebhez az kell, hogy egy minimális politechnikai érteken kívül erős legyen a természettudományosan megalapozott technológiai képzettsége, képes legyen a fiatal tisztt az általa irányított üzembn, tehát a hadtáplétesítményben, az egész élelmezési blokkban, az egész telephelyen, repülőtéri töltökomplexumban folyó munka teljes mechanizmusát szervezni, a kiesett eszközöket pótolni, vagy helyrehozni.

A gazdasági vezetővé képzés szempontjából fontos kérdés annak meghatározása, hogy hol, milyen képzésben, milyen célokat kövessünk.

Alapvető követelménynek tekintjük azt, hogy mind a tiszthelyettesi, mind a tisztképzésben olyan közzgazdasági alapismereteket kell nyújtani, amelyek képessé teszik a tisztit, tiszthelyettesi állományunkat arra, hogy értsék az alapvető közzgazdasági összefüggéseket, kezdettől fogva vérükké váljon a hatékonyság, gazdaságosság, takarékoság és képesek legyenek arra, hogy az erősen szabályozott gazdlázkodási rendben el tudják végezni az alapvető elemző munkát mind a gazdlázkodás célkitűzéseinek, mind a gazdlázkodás hatékonyságának meghatározása, illetve megítélése során.

Ennek megfelelően a képzés fő tartalmát az egyes szolgálati ágak feladatai szakszerű végrehajtásának biztosítására kell összpontosítani: a tiszthelyettesképzésben az adott szolgálat működésének szabályait, a feladatok végrehajtásának módjait; a tisztképzésben erősebb közzgazdasági alapokon a költségvetési gazdlázkodás alapismereteit, a gazdlázkodási célkitűzések helyes meghatározásának, a hatékony és takarékos gazdlázkodás megvalósításának, elemzésének, valamint az ellátás végrehajtása, a személyi állomány részére nyújtandó szolgáltatások szervezésének módszereit kell tanítani.

Az akadémián erre az ismeretre támaszkodva tágítani kell a közzgazdasági alapokat, látókört, változatlanul érvényesíteni az életközelséget, a képzés fő követelményeinek arra kell irányulni, hogy tisztjeink gazdasági vezetőkké váljanak és képesek legyenek a gazdlázkodás célkitűzéseinek önálló meghatározására, a döntések gazdasági kihatásainak elemzésére, az ezzel kapcsolatos matematikai módszerek alkalmazására, a gazdlázkodás hatékonysága teljes összefüggésben történő elemzésére. Természetesen a gazdasági vezetővé képzést a katonai vezetővé képzés szoros részének kell tekinteni és végrehajtani, egy pillanattig sem tévesztve szem elől azt, hogy mindez járuljon hozzá a háború estén megoldandó feladatok eredményes teljesítéséhez.

A nevelési feladatokból nébány speciális kérdést említek meg.

Megítélésünk szerint minden szinten a képzési folyamat két oldala – az oktatás és a nevelés – között a nevelésnek van a primátusa. A nevelés általános, minden hivatásosra egységes követelmények szerint vonatkozó világnézeti, erkölcsi, politikai esztétikai és testi területein kívül az ún. szakmai nevelés jelentőségéről szeretnék beszélni. Az általános életmódalakítás mellett, illetve azon belül nekünk szakmai specialistává is kell nevelnünk a tisztet, tiszthelyetteseket, mert az adott területen az eredményes munkához nélkülözhetetlen szakmai szokások, jártasságok, készségek és sajátos, jellemző életformajegyek, magatartási tulajdonságok szükségesek. Semmiképp sem akarok valamiféle elkülönült hadtápl ideált meghirdetni, de azt tudnunk kell, hogy a jó hadtápltsztnnek, tiszthelyettesnek jellemvonásai közé tartoznak a következők:

– örökös nyugtalanság a személyi állomány ellátásának teljességért és színvonaláért érzett felelősség békében és háborúban egyaránt;

- következetesség, állhatatosság a munkában, nap, mint nap megújuló képességek a személyi állományról való gondoskodás terén;
- abszolút, mondhatnám „bigorr” tisztakezűség, a közvagyon egyértelmű tisztelete és védelme, az ezzel járó puritánság;
- kialakult helyes közgazdasági szemlélet;
- a hatékony és takarékos gazdálkodás megvalósítására való törekvés és képesség;

Ezek a „sajátos” tulajdonságjegyek természetesen csak a MN valamennyi hivatásos katonájára jellemző tulajdonságjegyekkel közös összhangban alakíthatók ki. Mindenekelőtt kiemelném annak a fontosságát, hogy tisztjeink és tiszthelyetteseink egyértelműen értsék – és annak szellemében dolgozzanak –, hogy a hivatásos katonai pálya, a hivatás a politikai elkötelezettséget, pártunk és népünk szolgálatát jelenti.

E tulajdonságok kialakítása a képzés része, nem előtte, nem utána, hanem a képzési folyamat alatt kell eleget tenni ennek, s e feladatok döntő részét tantervesíteniünk kell, be kell építeni a tananyagba és az oktatás útján kell nevelnünk.

Reformtervezetünk egy másik lényeges kérdése a képzés szerkezetének a jelenleginél egyértelműbb, a képzési követelményekkel pontosabban összehangolt felvázolása.

E tekintetben a fő problémánk az, *bogyan bidaljuk át az általános katonai, egységes hadtáp- és ágazati szakképzés látszólagos ellentmondásait.*

A tiszthelyettes-képzésben az a felfogásunk, hogy egy általános katonai alapozás után első pillanattól erős szakmai képzést adjunk a továbbiakban is. Az elvárásoknál már elmondtuk, hogy tiszthelyettest specialistának tartjuk. Két vagy több éven keresztül arra a beosztásra kell egyértelműen felkészíteni, amit először fog ellátni, tehát vastag szakmai képzést kell, hogy kapjon.

Tehát változatlanul, kezdettől fogva szakági képzést tartunk szükségesnek, viszont vizsgáljuk annak lehetőségét, hogyan lehetne – főleg egy szakmunkástanulói képzéssel egybekötött – tiszthelyettes-képzés keretében összevonni a gépkocsiszállító és üzemanyag szakokat, ahol a képzés fő tárgya a gépkocsi. A ruházati tiszthelyettes-képzés kivételével mindenütt a 4 éves szakmunkás-tiszthelyettes-képzést tartjuk nálunk is legcélravezetőbbnek.

Vizsgálataink azt mutatják, hogy a hadtáptiszti alapképzésben nem indokolt kezdettől fogva a szakmai-ágazati különválasztás. Olyan mennyiségű az a valamennyi hadtáptiszti beosztáshoz egyaránt szükséges közös ismeretanyag, amely nélkül nem lehet megérteni a szolgálati ágak speciális tananyagát a szakharcászatban, technikai-technológiai, üzemszervezési-gazdálkodási kérdésekben. Azt mi is látjuk előre, hogy az egyes szolgálati ágakra való speciális felkészítés időigénye eltérő. Ezt úgy véljük áthidalhatónak, hogy a közös alapozást igen körültekintően alakítjuk ki.

Eszerint a hadtáptisztek főiskolai képzésének a felépítésére a következőket javasoljuk:

- valamennyi hadtáphallgató részére közös politikai, általános katonai és nyelvi kiképzés;
- ezt követően a tartós és általános alapismereteket magában foglaló egységes harcászati-hadtáp szakharcászati, technikai, technológiai és gazdasági szakalapozó kiképzés;

— a képzés befejező szakasza az első tiszti beosztásra való közvetlen felkészítés.

Tehát a képzés utolsó fázisában látjuk célszerűnek az ágazati bontást, az adott szolgálati ág, illetve közvetlen munkaterületre való képzést minden szakra (élelm., ruh., űz. szolg. főnök, ello. szd. pk.) sajátosan meghatározott árnyok, tehát külön tanterv szerint.

Így érvényesíthetjük a hadtáptiszti alapképzésben az egész hivatásra történő felkészítés és elmélet megalapozás, továbbá az első beosztásra való kiképzés és gyakorlati alkalmazóképesség kialakításának egységét.

Néhány gondolat a módszertani munka fejlesztéséről.

Lényeges változásokkal kell számolnunk az oktatás technikai bázisának fejlesztésében és az új oktatási technikai eszközökre épülő módszertani munkában. A következő tíz évben ehhez megfontolt, koncepciózus és kitartó előkészületek kellenek. Az új tantervek felépítésénél meg kell határozni az erre alkalmas tantárgyakat és a tantárgyprogramnak már ilyen audiovizuális rendszerre kell épülnie. Hangsúlyozom, hogy ez csak az ismeretek kis körére terjedhet ki, nem lehet erőszakos, mert a mi tananyagunknak csak töredéke alkalmas arra, hogy ilyen formában közöljük.

Addig is azonban meghatározott program alapján, elsősorban a magas szintű szemléltetés megvalósítása érdekében sokkal határozottabban kell előrelépni egyes foglalkozások, foglalkozás sorozatok, tárgykörök, tantárgyrészek módszertani korszerűsítése terén.

Mi úgy látjuk, e vonatkozásban a legszeleesebb lehetőségek az egészségügyi képzés, a tiszthelyettesek általános katonai kiképzése és a technológiai-műszaki képzés területén.

A képzés módszertani fejlesztése területén jelentős feladat számunkra a számonkérések hatékonyságának biztosítása. Megítélésünk szerint a vizsgák nagy száma, tantárgyanként való elkülönítése és komplex jellegük hiánya miatt a vizsgarendszer nem tölti be eléggé szerepét és különösen vonatkozik ez az állam-, illetve a kibocsátó vizsgákra. Itt a hiba nemcsak és nem annyira a vizsgamódszerekben van, mint inkább magában a tantárgyrendszerben. Egymástól tantárgyanként elszigetelt ismeretanyagot rendkívül nehéz komplex vizsgákon számonkérni.

Itt mindjárt rátérhetünk arra a problémára is, amit a sok tantárgy és ezzel kapcsolatban a szétdarabolt ismeretek jelentenek. Az új tantervek kialakítása során csökkenteni kell a tárgyak számát. Az ismereteket össze kell vonnunk, integrálnunk kell néhány vezető tantárgyban, melyek a képzés fő irányának felelnek meg. Ebben a vonatkozásban jó példa számunkra az akadémiai képzés, ahol a tantárgyak száma kevesebb és komplexebb.

Elvtársak!

Mint ismeretes a rohamos fejlődéssel a korábban megszerzett ismeretek egy része elavulttá válik, s gyakran az egyes feladatok végrehajtásához új, nagyobb hatékonyságot nyújtó ismeretek szükségesek. Ez alapvetően felveti az „élettel való lépéstartás” problémáját. Az is köztudott, hogy a kiképzési programok sürű változtatására nincsen mód, s nem is indokolt. De ugyanakkor a már elavult anyag oktatása sem tűrhető el. Ezért a képzés viszonylagos stabilitását és a naprakészséget biztosító dinamizmust a tananyag fejlesztésében — a már jelzett

rendszabályokon túl – csak komplex módon lehet megoldani. Elsősorban úgy, hogy tudomásul vesszük – s úgy is nevelünk –, hogy napjainkban is alapelv „a holtig tanulás”. Nem mondhatunk le tehát arról, hogy a tanintézetek megtanítsák a hallgatókat tanulni. Neveljék őket úgy, hogy a tanulás, az önképzés természetes igényük és szükségletük legyen.

Az ellentmondás feloldásának másik módja a rugalmas, szervezett továbbképzési rendszer. Úgy véljük, hogy a tanfolyamrendszerű továbbképzés – melyen valamilyen formában ötévenként keresztül kell mennjen a tisztek, tiszthelyettesek zöme –, valamint a parancsnoki és szakmai továbbképzési rendszer ötvözötten képes arra, hogy a megszerzett, vagy továbbfejlesztett gyakorlati tapasztalatokkal kibővített ismereteket időszerűsítse. Ezért a tanfolyamrendszerű kiképzések programjait évről-évre újra, a követelményekhez igazodva kiadjuk. Így az alapképzés stabilitása és a továbbképzés változékonysága kölcsönösen kiegészíthetik egymást.

Az ellentmondás feloldásának harmadik útja a tanári önfejlesztés. Magyarán mondva, olyan tanszékvezetőkre, alosztályvezetőkre, csoportvezetőkre és tanárookra van szükség, akik képesek a tananyagot folyamatosan tartalmilag és módszertanilag megújítani.

Elvtársak!

Befejezésül a képzés néhány aktuális, elég sürgető tennivalóira hívom fel a figyelmüket. Első gondolatként a képzésnek az élettel való kapcsolatáról néhány szót.

Az élettel való kapcsolat erősítése, az életre való felkészítés igényének kielégítése nem várhat az új tantervekig, mert ez most is szűk keresztmetszete a kiképzésnek. Ahhoz, hogy az oktatásban minden kérdést gyakorlati oldalról közelítsünk meg, szükségessé válik néhány rendszabály foganatosítása. Tudjuk, hogy tanintézetek egy része és főleg a ZMKMF nincs olyan állapotban, hogy a hadtáplétesítményeket, magát a szervezetet tancsapatnak használjuk, ezért még ebben az esztendőben, elsősorban Budapest közelében kijelöljük azokat az alkulatokat, melyek egyes tiszti, vagy tiszthelyettes szak részére bázis-alkulatnak számítanak. Ezzel párhuzamosan növelni kell a csapatoknál levezetett foglalkozások számát és fokozottabban igénybe kell venni a csapatok hadtáptisztjeit különböző gyakorlati foglalkozások levezetésére. Intenzívebbé kell tennünk a tanárok és csapatok kapcsolatát, a csapatgyakorlatok tapasztalatainak dinamikusabb ütemű beépítését az oktatásba.

Rendet kell teremtenünk a technikai kiképzésben. A tanintézet falait nem hagyhatja el olyan ember, aki az éppen rendszeresített eszközöket nem ismeri. Olyan gazdagok sem vagyunk viszont, hogy megengedhetnénk a drága technikai eszközeinknek az egymás közelében levő három budapesti tanintézet mindegyikénél történő felhalmozását.

Ezért 1978 közepéig, tehát a következő kiképzési év kezdetére, de közel teljes nomenklátúra szerint, tehát minden technikát beleértve, létrehozzuk a kiképzés budapesti technikai bázisát, és meg fogjuk teremteni kölcsönös használatának feltételeit is.

A gyakorlatias kiképzés érdekében jóval fegyelmezettebben, körültekintőbben és hatékonyabban kell kihasználni a hallgatók gyakorló csapatszolgálatát. Elsősorban nem tűrhetünk meg semmiféle ötletszerűséget. A gyakorló csapatszolgálat a kiképzés része és nem azért van, hogy ideiglenes megoldást találjunk

egyes csapatok létszám gondjainak a megoldására, vagy végrehajtsuk a tanintézetek leltározását, esetleg tömegeket adjunk bemutatókra, filmforgatáshoz, vagy éppen pihentessük a hallgatókat. A gyakorló csapatszolgálatot akkor és azzal a céllal kell lefolytatni, ahogy a tanterv meghatározza. A hallgatóknak mintát kell látniuk, ezért a tiszthelyetteseket a legmagasabb szintű gazdálkodást, béke-ellátást nyújtó alakulatokhoz kell vezényelni, mert elsősorban ezen a területen kell a munkába lépéshez szükséges tapasztalatokat viszonylag rövid idő alatt megszerezniük. Itt tehát az elv az, hogy adott szolgálatban legmagasabb szinten dolgozó, teljesítő alakulathoz kerüljenek.

A tisztjelöltek gyakorló csapatszolgálatával kapcsolatban nagyobb célokra tűzünk ki, itt fontos annak a parancsnoknak, hadtáphelyettesnek tanító és oktató képessége, aki mellé kerül, fontos a komplexitás, az alakulat tevékenységében jelentkező sokrétűség, valamint az a követelmény, hogy abban az egyhónapban sok esemény történjen. Törekedni fogunk arra: a végzés előtt álló hallgató oda kerüljön gyakorló csapatszolgálatra, ahová várhatóan beosztásra kerül kibocsátás után.

Elvtársak!

Pályakezdő tisztek, tiszthelyettesek munkájával kapcsolatos tapasztalatok azt mutatják, hogy sok esetben nem is a tárgyi ismeretek hiánya képezi munkájuk fogyatékoságainak a legfőbb okát. Sokszor azért kerülnek konfliktus helyzetbe, mert nem elég céltudatosak, pontatlanok, helyenként hanyagok, nem elég következetesek egy-egy munkafolyamat szigorú rend szerinti fenntartásában. Esetenként igénytelenek. Egyesekből hiányzik a kitartó törekvés, hivatásuk gyakorlásához szükséges tudás és tulajdonságaik állandó tökéletesítése. Nem képesek saját magatartásuk ellenőrzésére, a végrehajtók mozgósítására, alárendeltjeik aktív tevékenységének kibontakoztatására.

A kiképzések, továbbképzések időszakában nem alakult ki bennük és nem erősödik szabályzataink megfelelő tisztelete, a szabályzatok, szolgálati rend betartásának megkövetelésére irányuló tevékenység módszere. Tanintézetünk keveset tesznek meg annak érdekében, hogy a hallgatók jártasságot szerezzenek a munkában érintett szervekkel megvalósítandó együttműködésben, valamint annak érdekében, hogy a hadtáp jó értelemben vett propagandistáivá váljanak.

Ezek mind-mind olyan lényeges nevelési feladatok, amelyeket a kiképzésen túli élet szervezett keretei között kell megoldani egy jól átgondolt, a képzés folyamatába épített tervszerűséggel.

A hivatásos tiszthelyettes-képzésben ma még sok a hiba az előírt oktatási kérdések gyakorlatias feldolgozásában. Sok a „szöveg” a kiképzésükben, alapvető szolgálati tennivalóik gyakoroltatása és az ezek alapját képező szabályok pontos, egyértelmű rögzítése helyett.

A tiszti alapképzésben általában gyenge, felületes, igénytelen a hallgatók egyéni tanulása. Gyakorlati foglalkozásaik sablonosak. Még a jelenlegi tanterv keretein belül sem élnek olyan gyakorlati foglalkozások lehetőségeivel, amikor a hallgatókat az egyes munkafolyamatok megszerzésére és főleg módosított feltételek közötti átszervezésére kényszerítik.

Mind a ZMKMF, mind a ZMKA alapvető és életbevágó feladatának kell tekinteni a katonai vezetővé nevelés és képzés erősítését. Meg kell tanítani a hallgatókat arra, hogy béke időszakban képesek legyenek egy-egy szolgálati ág vagy az egész hadtáp követelmények szerinti vezetésére. Arra, hogy az egyre

bonyolódó élet viszonyai között képesek legyenek a gyors eligazodásra, a hatékony, élenjáró módszerek alkalmazására, a döntések, megoldások politikai és gazdasági kihatásainak előzetes megítélésére, valamint döntéseikkel elősegíteni ezek kedvező alakulását. Erősíteni kell a szakszerűségre, a feladatok végrehajtásának megszervezésére irányuló képzést. Nagyobb figyelmet kell fordítani a munkarendbe beépített belső és külső ellenőrzések szervezésének, végrehajtásának megtanítására.

A csapatok harcászati viszonyok közötti hadtápbiztosításának folyamatos vezetése érdekében javítani kell a szakharcászati, dinamikai foglalkozásokat. Meg kell tanítani a rendelkezésre álló erők-eszközök legcélszerűbb és leghatékonyabb igénybevételének, alkalmazásának megszervezését. Képesse kell tenni a hallgatókat, hogy lényegesen rövidebb idő alatt elvégezzék a tervező munkát, figyelmüket jobban összpontosítsák a gyakorlati munka végrehajtására, a hadtápalegységek folyamatos vezetésére, a munka és mozgás helyes összhangjára, az anyagáramlás ütemének gyorsítására. Mindenképpen fontos annak a megtanítása, hogyan dolgozzon harcban a szolgálati ág fönök.

Minden tanintézetnél ~ tartalmilag és módszertanilag egyaránt ~ erősíteni kell a mozgósítás hadtápbiztosításának megszervezésére és végrehajtására, a tárolt anyagi-technikai eszközök hadrafoghatóságának biztosítására irányuló képzést és nevelést.

Végül, de nem utolsósorban tovább kell javítani az állam-, illetve a kibocsátó vizsgák rendszerét, módszerét és tartalmát. Tudjuk, hogy az államvizsga bizottság egy 20 perces feleletből nem kaphat képet az adott hallgató 4 éves munkájáról, fejlődéséről, ezt minden vizsga nélkül jobban tudja a tanár. De az egész évfolyam, az egész kurzus általánosítható tulajdonságairól és képzettségéről feltétlenül szükségünk van egy megbízható információra. Ezért a vizsgában meg kell szüntetni az átfedéseket, azt a gyakorlatot, hogy záróvizsgákon alapozó tananyagot kérjünk számon, hogy a vizsgák nem komplexek és nem alkalmazható ismereteket követelnek. Ezzel kapcsolatban a vita során számítunk az elvtársak javaslataira és észrevételeire.

Elvtársak!

Ezekben kívántam összefoglalni hivatásos káderképzésünk távlati és időszzerű fejlesztésére irányuló elgondolásainkat. Arra kérem Önöket - mindezeket a vita alapjának tekintve -, véleményük kifejtésével járuljanak hozzá ezirányú céljaink minél eredményesebb eléréséhez.

MN tábori hadtápfőnök kiképzési helyettesének korreferátuma

Felszólalásomban fő vonalaiban kifejteném az elmélet és a gyakorlat célszerű arányainak alakításában és a gyakorlati képzés módszereinek fejlesztésében eddig kialakult elképzeléseinket.

Meggyőződésünk, hogy e feladat megoldása csak akkor lehetséges, ha többkevesebb pontossággal meghatározzuk a 80-as évek htp. tiszthelyettesének modelljét. A rendelkezésünkre álló információk alapján ez a következő lehet:

- a hivatásos hadtáptiszthelyettes az a személyiség néphadseregünkben, aki a hadtápellátás (kiszolgálás) feladatait a hadtápszolgálat „végpontján” részben személyes, részben a rendelkezésre álló szervezetszerű (illetve ideiglenes) állomány irányításán keresztül oldja meg, aki képes a szervezetszerű állomány katonai, politikai, szakmai képzésére, az irányítása alatt álló kisközösség szocialista szellemű nevelésére. Tehát a htp. tts. a hadtápszolgálatban ráháruló feladatok mestere kell, hogy legyen, aki képes az anyagok kezelésére, tárolására, karbantartására, mozgatására, a rábízott kis alegység vezetésére, velük különböző feladatok megoldására.

Ebben a felfogásban világossá válik, hogy a hivatásos tiszthelyettes a hadtápszolgálatban senkivel nem pótolható, kulcsszerepet tölt be, aminek konzekvenciáit érvényesíteni kell e tiszthelyettesek képzésében és nevelésében, anyagi-erkölcsi elismerésében is.

A jövő hadtáptiszthelyetteseinek nevelésében – az általános nevelési irányelvekben foglaltakon túl – egy sor, részben újszerű tényező miatt az eddiginél nagyobb figyelmet kell fordítani általában a tiszthelyettes társadalmi presztizsének elismertetésére, másrészt e fiatalok munkára nevelésére. A feladatnak tükröződnie kell a módosuló összkövetelményi programban és ugyanakkor megköveteli az erkölcsi és anyagi ösztönzők konkrétabb és hatékonyabb alkalmazását. Ezek közül csak utalásképpen a következőket említeném meg:

- a tiszthelyettesek társadalmi presztizsében csak úgy tudunk változást elérni, ha sikerül jelenlegi megítélésük általános elvei és a mindennapi gyakorlat közötti ellentmondást megszüntetni, vagyis: egyrészt erkölcsileg tisztázni e kategória helyét és szerepét a hadseregben, másrészt ezt a helyet és szerepet anyagilag is megfelelően elismerni;

- a hivatástudatra nevelésben döntő feladat az ellátásban betöltött kulcsszerep felismertetése és az érvényesítéséhez szükséges helyes gazdasági szemlélet, felelősségtudat, rendszeretet kialakítása e fiatalok között;

- a munkára nevelésben egyrészt a szükséges erkölcsi tudatosság kialakítása a feladat, másrészt már a bázison végzett munka folyamatos értékelése, anyagi- és erkölcsi elismerése. Célszerű lenne, ha a mindennapi munka az eddiginél konkrétabb helyet kapna a szocialista versenymozgalomban és nagyobb súllyal esne latba az értékelésnél.

A Lapos ezds. elvtárs által betervezett referátumból jól értjük, hogy gyakorlati munkára felkészített, szakmában jártas tiszthelyettesekre van szükség. Egyetértésünket ezzel kapcsolatban már kifejtetem.

Az elmúlt időszakban végrehajtottuk a végzett tiszthelyettesek helyállás vizsgálatát, valamint előljáró szakszolgálatiág-főnökeikkel beszélgettünk. Ezek alapján megállapítottuk, hogy volt hallgatóink kevésnek tartják a gyakorló csapat-szolgálat időtartamát, és kivétel nélkül a gyakorlatiasabb oktatás mellett foglalnak állást. Általános véleményük, hogy az iskolán kevés volt a „béke” gyakorlati kiképzés, ugyanakkor soknak találják a „háborús” szakkiképzést.

A szolgálati előljárók véleménye a következőkben foglalható össze: szakmai képzés előtérbe helyezése, a gyakorló csapatszolgálat időtartamának növelése, csapatoktól előadók meghívása az iskolára, adjunk nagyobb teret a HKSZ feladatok tervezésének, szervezésének és végrehajtásának, végül pedig a centrikusabb technikai képzés igénye.

A továbbiakban vizsgálat alá vettük, hogy fenti igények kielégítésére milyen lehetőségeink vannak szakmánként. Egyértelműen jelenthetem, hogy a rendelkezésünkre álló kiképzési anyagi bázis a jelenlegi követelményeknek megfelel. A várható követelmények alakulását figyelembe véve, helyzetünket a következőképp ítéljük meg.

Az üza., élm., ruh., eü.-i szolgálat részére képzendő tiszthelyettesi állományunknál a kiképzés anyagi bázisa hosszú távra és magasabb követelmények mellett is megfelelő.

A szállítószerelőknél már probléma jelentkezik. Felmerül az az igényünk, hogy központilag jelöljenek ki bázis-alakulatot, ahol megoldható a segélyhely parancsnokká képzés. A szállító szakkiképzés részére gépkocsivezetői tanpálya kell vagy az MHSZ, vagy más budapesti helyőrségi alakulatnál, amelyen az új vezetési számok levezethetők.

Összességében megállapítható, hogy a tiszthelyettes hallgatók szakmára nevelésének bázison belüli feltételei alapvetően rendelkezésre állnak, azokat az újabb követelményeknek megfelelően csak ki kell egészíteni, a lényeg abban foglalható össze, hogy a rendelkezésre álló feltételeket maximálisan használjuk ki a gyakorlati oktatásban.

Az 1973-ban elkészített ht. htp. tts.-i képzés programjaiban megfogalmazott kiképzési célok, követelmények és az azokat megtestesítő tartalom néhány évig eredményesnek bizonyult.

Az MN-ben, és ezen belül a hadtápszolgálatban bekövetkezett alapvető változásoknál, valamint a ht. htp. tts.-kel szemben támasztott magasabb felkészültségi követelmények 1975/76-ban szükségessé tették a kik. programok felülvizsgálatát, jelentős korszerűsítését, az abban foglalt ismeretanyag közelítését a csapatok igényeihez, illetve a végzett tts.-kel szembeni elvárásokhoz.

Alapvetően elfogadott elv és az így érvényes a ht. htp. tts. képzésre is, hogy a kiképzés céljának, követelményeinek, ismeretrendszerének, vagyis tananyagának meghatározásánál abból kell kiindulni, hogy az iskola nem adhat befejezett fel-

készültséget sem az általános, sem a szakkiképzés területén. A kik. követelményekben a jövőt illetően célszerűnek látszik kifejezésre juttatni a speciális képzés elsődlegességét. Ezen belül tehát előtérbe kerül a konkrét, szakosított felkészítés, amely segítségével a tts. hallgató avatása után egy-egy beosztás konkrét ellátására válik alkalmassá.

Mégis melyek azok az alapvető területek, amelyeknél további korrekciók szükségesek?

1. A szakkiképzés és az egyéb kik. ágak arányának vizsgálatánál azt látjuk, hogy az arány 50-50⁰%. Véleményem szerint a tantárgyak számának csökkentése mellett az egyéb kik. ágak egyes tantárgyait célszerű lenne a szakkiképzés keretén belül oktatni, ez a tény méginkább biztosítaná a képzés komplex jellegét, így olyan általános katonai tantárgyakat, mint pl. műszaki kik., harcászat, tömegpusztító fegyverek elleni védelem, statisztika stb. célszerű lenne a béke, vagy háborús szakkiképzés programján belül oktatni.

2. A különböző szakok szakkiképzési tantárgyainál mást mutatnak a háborús és béke szakkiképzés arányai. Ha abból indulunk ki, hogy a ht. htp. tts. képzés jövője, vagyis a tts. első beosztása után alapvetően a békeellátás problémájával kerül szembe, úgy követendő példának az űza. szakkiképzés arányait célszerű tekinteni.

3. A programokban egyértelműen nagyobb teret kell szentelni a tts.-re háruló munkának, azaz munkacentrikus legyen. Az elmélet csak annyi legyen, ami a gyakorlati feladatok tudatos elvégzéséhez szükséges. Közelítenénk a szakmunkás iskolák módszerét.

Az egyik alapvető lépés ezen a területen: a később kifejtésre kerülő oktató-parancsnoki állomány alkalmassága és felkészítése mellett megteremteni a ht. htp. tts. képzés azon modelljét bázisunkon, ahol hallgatóink a tevékenységük minden fázisában tapasztalják, látják ezt a szervezettséget, valamint a hadtápszolgálatunk egyes szintjeit, amelyek alkalmasak ezen gyakorlati kiképzés feladatainak megoldására.

A másik megoldási lehetőség: ezeket a gyakorlati foglalkozásokat olyan élő alakulatoknál levezetni, ahol a közös együttműködés feltételeinek maradéktalan betartása mellett szervezhető és tervezhető ezek a gyakorlati foglalkozások.

Tovább kell vizsgálni a szaktantárgyak oktatásánál jelenleg alkalmazott oktatási módszereket, oktatási eszközöket. El kell vetni és meg kell szüntetni a kik. munka elavult szokásait, beidegződéseit, a rutin munkát, ugyanakkor kutatni az újat, a jobbat, az életszerűt.

Erősíteni kell a kiképzési időn túli, aktív tanulói munkát, tovább kell csökkenteni az előadások arányát, növelni a hallgatók irányított, önálló, ismeretszerző tevékenységét.

A ht. htp. tts. képzés gyakorlati végrehajtásának egyik alapvető területe, a hallgatóink IV. félévben végrehajtásra kerülő csapatgyakorlata. Ezen tevékenység eredményes végrehajtása érdekében biztosítjuk az oktató-parancsnoki állomány részvételét, készítjük azokat a segítségnyújtásra, annak érdekében, hogy hallgatóink a csapatnál azt tanulják meg és azt gyakorolják, amire két-három hónap múlva életszerűen szükség lesz. Azonban e területen mindjárt szembe találkozunk több problémával:

- vajon hallgatóink avatás után az általuk gyakorolt beosztásba kerülnek-e?

- vajon hallgatóink avatásuk után azon fegyvernemhez, vagy szakcsoportokhoz kerülnek-e és abba a helyőrségbe?

- a csapatok érdekeltek-e hallgatóink felkészítésében, vagy sem?

E problémákat is meg lehet előzni a gyakorló csapatszolgálat előrelátó, körültekintő megszervezésével, ugyanakkor érdekeltté tudjuk tenni a csapatokat is leendő tiszthelyettesek felkészítésében.

Összefoglalásként jelentem a tisztelt konferenciának, hogy az MN és azon belül az MN hadtápszolgálat fejlesztésével összhangban, a következő években várhatóan bevonuló tts. hallgatók felkészültségének megfelelően kell alakítani az oktandó anyag elméleti-gyakorlati arányait, valamint ezen belül a gyakorlatias felkészítés kérdéseinek továbbfejlesztését.

A képzés gyakorlatias oldalának további erősítésére kívánjuk felhasználni saját bázisunk hadtápbjektumait, továbbá a részünkre kijelölésre kerülő csapatok különböző objektumait mind a békegazdálkodás, mind a háborús felkészítés érdekében.

A másodéves hallgatók gyakorló csapatszolgálatát még előrelátóbban, még körültekintőbben kell megszervezni az MN kiképzési főfelügyelő 050. sz. utasítása alapján, hogy a hallgatók a várható beosztásukban azon alakulatnál gyakoroljanak, ahová avatásuk után első beosztásukba kerülnek, így az adott alakulatot is érdekeltté tudjuk tenni a hallgatók célirányos felkészítésében.

Célszerűnek tartom és javaslom a perspektívában vizsgálat alá venni a hallgatók szakmunkásképzésének feltételeit, egyáltalán azt a tényt, hogy egyes hallgatói kategóriákból jelenleg bohti eladókat képezünk, illetve ilyen szakmából kapnak szakmunkás bizonyítványt. Ennél a kérdésnél kérjük az előjárók segítségét a szállító tiszthelyettes hallgatók szakmunkás képzésének megnyugtató megoldásához, illetve beindításához.

A perspektívában előttünk álló feladatok eredményes végrehajtásához elengedhetetlenül szükséges a kiképző állomány stabilizálása, folyamatos frissítése megfelelő elméleti alapokkal és gyakorlati jártassággal rendelkező állománnyal, a hiányzó kiképzői helyek feltöltése, valamint segítségnyújtás az MNHF-ség részéről a kevés gyakorlati tapasztalattal rendelkező kiképző tisztek csapatgyakorlatának levezetéséhez.

Megértve és egyetértve azon elgondolással, hogy a tiszthelyettes képzésben alapvetően a békegazdálkodásnak kell a fő hangsúlyt kapnia, ezen belül is a gyakorlati végrehajtó munkára kell hallgatóinkat felkészíteni, kutassuk a gyakorlatias képzés módszerei fejlesztésének lehetőségeit további munkánkban.

A Zalka Máté Katonai Műszaki Főiskola hadtáp tanszékvezető helyettes korreferátuma

Hozzászólásomban az MN HTP TÖF (MNHF h.) elvtárs referátumához kapcsolódva elsősorban a tisztképzésre vonatkozó megállapításaira kívánok reflektálni.

Először is a hadtáp tisztképzés jelenlegi helyzetét, problémáit próbálom vázolni.

A jóváhagyott tanterv és tantárgy program alapján az általános hadtáp szak célja olyan általános hadtáptisztek képzése, akik első tiszti szolgálatuk kezdetén alkalmasak az ezred tagozat hadtápszervezetében beosztott tiszti (szolgálatiág-vezetői és tervező-szervező tiszti) beosztás ellátására. A 4. tanév végére olyan célkitűzés elérését fogalmazza meg a tanterv, hogy a hallgató avatása után képes legyen, mint általános hadtáptiszt:

- a) a csapatgazdálkodás egész rendszerében tájékozódni,
- b) és bármely szolgálatiág-vezetői beosztást ellátni.

Ebben a kettős célkitűzésben domborodik ki képzésünk egyik lényeges ellentmondása. A helyzet jelenleg ugyanis az, hogy a tantervet szinte egyértelműen az általános hadtáp szakra való felkészítés feladatai jellemzik, ugyanakkor az utóbbi három évben az első tiszti beosztásba helyezést az jellemzi, hogy közel azonos számban kerültek fiatal tisztek valamennyi szolgálati ágba.

Ezt figyelembe véve, valamint a csapatoktól érkezett információkat feldolgozva 1974-től – a még konkrétabb első tiszti beosztásra való felkészítés érdekében – bevezettük az ún. szakosított (kiscsoportos) képzést, amely azt jelenti, hogy az utolsó két félévben viszonylag terjedelmes (kb. 340 óra) időtartamban a leendő konkrét beosztásra készítjük fel a hallgatókat. Tapasztalatokon alapuló véleményünk szerint ez a képzésbeli módosítás valamelyest enyhített a csapatok és a tanszék gondjain, de le kell szögeznünk, hogy az eredmény is „csak” módosított és nem minőségi. A konkrét szakra való még jobb képzés érdekében a tanszék egy olyan megoldáson dolgozik, mely szerint – az MNHF-ség által 1985-ig megadott szaktishti igény figyelembevételére alapján – javasolni fogjuk, hogy 1978-tól – a szakosított képzés még hatékonyabbá tétele, és erősítése érdekében – már az 5. és 6. félévben megkezdődjék a szakirányultságú képzés. Az időrendi feltételeket óra átcsoportosítással kívánjuk megteremteni. Ezért is értünk egyet a referátum azzal a részével, hogy az új tantervbe nem ált. htp. tiszti, hanem szolgálatiág-vezetői (ello. szd. pk.-i) funkcióra kívánjuk felkészíteni leendő tisztjeinket.

A konkrét tiszti beosztás ellátására való felkészítés problematikáján belül továbbra is gondunk (vagy ha úgy tetszik, módszertani feladatunk) a gyakorla-

tiasságra való nevelés. A fiatal tisztek beválás-vizsgálata alapján ugyanis megállapítottuk, hogy az elvárási körök közül a csapathadtáp szervezői készség kialakítása, a béke gazdálkodásra történő felkészítés komplexé tétele oktató-nevelő munkánknak még gyenge pontjai közé sorolható. Ezt bizonyítják egyébként a beválás-vizsgálat eredményei is, melyek szerint az utóbbi három évben végzett fiatal tisztek kb. 30%-a csak elégségesen, 10%-a csak nagy nehézségek árán képes helytállni az első tiszti beosztásban.

Az éltszerűség érdekében is tettünk és kívánunk tenni lépéseket:

- a) az utóbbi évben 4 főtánár vett részt 3–3 hónapos csapatgyakorlaton;
- b) a tanszék teljes állománya minden évben részt vesz – mint önálló albizottság – HM szemléken;
- c) a tanári állomány 1976/77. kik. évben kb. 120 napot töltött csapatoknál különböző kérdések tanulmányozása céljából;
- d) nem utolsó sorban a gyakorlatiasságra való nevelést szolgálta, hogy megszerveztük az ez évben végzett hallgatók részére, hogy az államvizsgát megelőzően egy hetet a csapatoknál tölthessenek, mégpedig a legjobban dolgozó szolgálatiág-vezetők alárendeltségében, hogy az ő segítségükkel tanulmányozhassák azokat a speciális gyakorlati fogásokat, amelyeket a főiskolán nehezen lehet bemutatni, esetleg tanulmányoztatni.

Ezek után rátérek hozzászólásom második fő gondolatsorára, amely annyiban kapcsolódik az elsőhöz, amennyiben az ált. hadtáptiszt-képzés jelenleg egy ún. polgári profil (üzemgazdász) kialakításával párhuzamosan valósul meg. Miután Lapos ezds. elvtárs referátumából ismeretessé vált, hogy 1990-ig előreláthatólag milyen új követelményeknek kell megfelelni a leendő fiatal hadtáptiszteknek, ezért felmerült a tanszék oktatóinak többségénél, hogy a jelenlegi polgári profilon kell-e változtatni vagy sem.

Az a vélemény alakult ki, hogy az újonnan vázolt hadtáptiszti kvalitások, a szolgálatiág-vezetővé képzés is igényli az üzemgazdasági vetületet kidomborító követelményeket, ilyen pl. a csapatok készletgazdálkodásának szervezése, irányítása, ellenőrzése és elemzése, tervezés, számvitel, pénzügyi és információs kérdések ismerete stb. De ugyanakkor igényli a műszaki, technikai üzemeltetési, technológiai folyamatok szervezői stb. ismereteket is. A Pénzügyi Számviteli Főiskola (üzemgazdász) jelenlegi tanterve az utóbbit nem tartalmazza. Felmerül a kérdés, hogy akkor milyen polgári profil tantervét vegyük figyelembe az új 1980-as tanterv elkészítésénél. Az eddigi vizsgalódás, keresés során még nem sikerült ilyen polgári profilt találni.

Mi lehet a megoldás?

Egyik elképzelésünk szerint megtartani az üzemgazdász profil tantervét és abból átvenni a szolgálatiág-vezető részére szükséges gazdasági alapokat – elhagyni az ún. „holt” tananyagot és e helyett – betenni olyan tárgyakba rejlő ismereteket, amelyek erősítik a műszaki-technikai, üzemeltetési és a fent vázolt új követelményeket.

A másik elképzelésünk egy kicsit merészebb, vagyis az, hogy ha nem találunk a mi igényeinknek megfelelő polgári profilt, akkor egy gondosan és nagy körültekintéssel elkészített tanterv alapján hajtánánk végre a htp. tisztképzést, amely konkrétan nem kötődne – csak részlegesen – egy polgári profilhoz. A bátorságot erre a javaslatra az adta, hogy főiskolánkon van már ehhez hasonló példa, a

vegyvédelmi parancsnoki radiókémiai szak, amely konkrétan nem kötődik semmilyen polgári főiskola programjához, de mégis ad üzemmérnöki diplomát.

Hozzászólásom harmadik fő kérdéseként kívánom felvetni a htp. tisztképzéssel kapcsolatos egyéb kérdéseket.

1. A számonkérés és államvizsgák problémái

A számonkérés formája, tartalma és gyakorisága régi problémája, gondja a főiskolának és ezen belül a tanszáknek is. Úgy érezzük, hogy formai és tartalmi vonatkozásban egyaránt sikerült előre lépniünk, miután az ez évi tematikában ezek a fontos oktatási-nevelési elemek sokkal konkrétan megfogalmazódtak, mint az elmúlt évek során. Egyértelműen hasznosnak ítéljük meg a folyamatos napi számonkérés bevezetését, hiszen így mérhető legplasztikusabban a tárgyi felkészültség, valamint komplex képet kap a nevelő az egyéni képesség és összegyéniség összhangjáról. Ide tartozó kérdés a hallgatók önképzési idejének kihasználása is. Sajnos a tanszék hallgatói állományának ezirányú tevékenysége nem éri el a kívánt színvonalat.

Ennek oka:

- egyrészt mert ezirányú nevelőmunkánk, tudati ráhatásunk nem elég erős, másrészt a hallgatók délutáni elfoglaltsága szubjektív és objektív okok miatt igen kötött és ez általában az önképzés hatékonyságát csökkenti. Még hozzájárul az a tény is, hogy csak a vizsgákra alakulnak ki kampányszerűen tanuló centrumok a hallgatók körében. Ezeket a negatívumokat még jobb nevelőmunkával ki lehet és ki is kell küszöbölni.

Többéves problémánk az államvizsgák lebonyolítása (tartalma, módszerbeli stb.).

Az ellentmondás abban van, hogy az ÁV bizottságok - véleményünk szerint helyesen - komplex teljesítményképes tudást követelnek a hallgatóktól. Ugyanakkor a hallgató 8 féléven keresztül közel 5000 órában kapta meg, egyes tantárgyak oktatásán keresztül (31 tantárgyban) azokat az információkat, melyeket tőle komplexen várunk az államvizsgán. Ez is bizonyítja a tantárgyak integrálásának szükségességét. Ezzel kapcsolatban a legnagyobb problémánk az ÁV kérdések összeállításában van, ugyanis ezek a kérdések biztosítják a legjobban a komplexitást. Egy kevés fejlődés tapasztalható ezen a téren, de nem vagyunk elégedettek.

Javítani kívánunk a „csapatgazdálkodás” c. tantárgy ÁV kérdéseinek összeállításában is. Az ezévihez hasonlóan számonkérjük az ált. htp. képzéssel kapcsolatos ismereteket és komplexitásra törekedve a szakirányú ismereteket is. Ezzel is javítani szeretnénk a számonkérés tartalmi és formai vonatkozású kérdéseiben, problémáiban.

2. Az oktatási módszerek fejlődésének helyzete

A szaktanszék éves munkatervében szereplő módszertani foglalkozásokat megtartottuk és úgy ítéljük meg, hogy a beállított témák elősegítették a képzés-nevelés hatékonyságának növelését.

Ez az alábbiakban jutott kifejezésre.

- A tanszék 17 fős oktató-nevelő állományából eddig 9 fő rendelkezik magasabb pedagógiai képzettséggel, ez évben egy főt iskolázunk be.

- 1976/77. kik. évben elkészült 3 viszonylag nagy óraszámú tárgyból (számvitel, élelmezés, harc- és ált. htp. biztosítás) a szakmódszertan és terveink szerint 1980-ra újabbak készülnek el.

- Elkészültek a tervek a szakkabinetek szemléltető anyagokkal való berendezéséhez, e helyről is kérjük a szolgálati főnök elvtársak segítségét ezek megvalósításához.

- A tanszék oktató állománya nagy intenzitással és megfelelő hatékonysággal alkalmazza a korszerű oktatás-technikai eszközöket és fejleszti ezzel kapcsolatos módszereit.

- Növeljük a gyakorlati képzés óraszámait az elméleti órák terhére.

Ezzel kapcsolatos gondjaink a következők.

- A tananyagok dinamikus tartalmi változásai, valamint a viszonylag nagyfokú óramegterhelések miatt kevés az elvárásnak megfelelő mennyiségű és minőségű „tansegédlet” és jegyzet.

- A szakcsoportok módszertani tevékenysége még nem éri el a kívánt szintet.

- Nem tartjuk kielégítőnek a szaktanszék egyes tanárai továbbképzését, de különösen nem a harc- és csapathadtáp c. tárgyat oktató tanárokat.

- A lehetőségekhez mérten kevésbé használtuk fel az oktatás hatékonysága érdekében a csapatoktól jól képzett hadtáptisztek meghívását – foglalkozások megtartására.

A Zrínyi Miklós Katonai Akadémia hadtáp tanszékvezető korreferátuma

Közel 20 esztendeje dolgozom a felsőfokú hadtáptiszt-képzés területén, de első ízben van módom résztvenni ilyen vertikálisan egymásra építettséget vizsgáló konferencián. Úgy ítélem meg, hogy a képzés fejlesztésének most egy olyan „váltó pontján” vagyunk, amikor igen időszerű volt, hogy a különböző tanintézeti szintek összeüljenek. Most van az az időszak, amikor a főiskolai képzés teljes mélységig értékelhető tapasztalatokat ad, amikor az akadémián mint hallgatók először jelentkeznek a főiskolát végzettek tömegesen. Ezen a konferencián helyesen szembeisíthető az előjárói igény, a csapatvezetés általánosított tapasztalata, és a tanintézet véleménye. Ezért ezt a konferenciát olyan fórumnak tekintem, mely sokat ígérő eredményeket képes produkálni a minőség javítása érdekében.

1. Az akadémiai képzés fejlesztésének főbb tapasztalatai, területei és követel- keztetései

A ZMKA-n az akadémia parancsnok 01/1968. sz. intézkedése kapcsán intenzíven elkezdtünk egy tudományos alapokon nyugvó tervszerű, a képzés perspektivikus célját feltáró elemzési folyamatot azzal a céllal, hogy felkészüljünk a 4 éves ETI-t, későbbiekben főiskolát végzettek emelt szintű képzésére.

A közel tíz éves munka vizsgálatának eredményeképpen – a célkitűzéseknek megfelelően – kialakítottuk a követelményrendszert, az ezzel összhangban levő tantárgy struktúrát és a kapcsolódó oktatási módszereket.

A vizsgált időszakban a hadtáptisztek képzésének körülményeit a célkitűzések „kettős” jellege határozta meg és úgy véljük, hogy a továbbiakban is ez a meghatározó, mely szerint:

- középszintű hadtáp vezetőket kell képezni háborús feladatok végrehajtására,
- katonai, gazdasági vezetőket kell képezni béke feladatok ellátására.

A célkitűzések elérése érdekében az oktatási folyamat közben az elemzések eredményeit megítélésünk és tapasztalatunk szerint fokozatosan bevezettük és kritikusan kezeltük.

Ez gyakorlatilag azt jelentette, hogy a tanulmányi tervek, a tematikai programok évente revízió alá kerültek és pontosításukat végrehajtottuk.

Ez évben a vezérkar főnök elvtárs parancsára az akadémia parancsnok irányításával végrehajtottuk a célkitűzéseknek megfelelően a követelmények és a tanulmányi tervek korrekcióját.

A feladat végrehajtása során részletes vizsgálatot folytattunk és dokumentáltunk:

- a ZMKÁ hadtáp szaktanszékével a tantárgyak koordinációjáról, a képzési módszerekről;
- a csapatokkal való kapcsolatainkról, az együttműködés területeiről, a kölcsönös segítségnyújtás módszereiről;
- az oktatásunk gyakorlatiasabbá, a gyakorlati életre való nevelés hatékonyabb tételének módszereiről;
- a csapatok békekiképzésének és törzskiképzést szolgáló témakörök oktatásának helyzetéről;
- a várható beiskolázási lehetőségekről és a felvételi követelmények pontosításáról;
- helyzetelemzés alapján prognózis tanulmányt készítettünk a perspektivikus elképzelések felvázolása céljából.

Az elmúlt időszak elemzése és a közelmúltban végrehajtott vizsgálatok eredményeképpen a következő főbb területeken tudtunk előbbre lépni.

A tananyag szelekciója során

- Kialakítottuk a főprofil képező *ezred* és *hadosztály* tagozatok oktatásának helyes óraarányait. Annak érdekében, hogy a hallgatók e két alapvető tagozat helyét és szerepét megfelelően lássák a hadtápbiztosítás egész rendszerében – bővítettük a bevezető kiképzés e tárgykörök oktatására fordítandó tananyagot. Ezzel párhuzamosan kialakítottuk a hadművelleti hadtápkiképzés megfelelő óraarányait is. A szakmai felkészítés 7 tantárgy oktatásával realizálódik (korábban 14–16).

A korábban vázolt vizsgálati folyamatban a tantárgy-szelekción túl mélyítettük a hadtápbiztosítás oktatásának tartalmát is. Előtérbe kerültek olyan kérdések, melyeknek vetületi kihatásai a vezetőképzés irányultságát erősítik, különösen pedig az operatív döntések kialakítását és meghozatalát segítik elő.

A gazdasági vezetőképzésben megszüntettük a korábbi kizárólagos ágazati irányultságot, meghagyva annak lényeges elemeit, integráltnan beépítve a hadtápgazdálkodás egységes tantárgyába. E tekintetben az ágazati ismeretek mellett komplex gazdálkodási tananyagot oktatunk. Az oktatást azonban a szakágak konkrét bázisán realizáljuk.

- A katonai gépkocsiszállítások vonatkozásában sikerült kiválasztanunk a hadtáphelyettesi képzéshez szükséges szállító szakmai profilt.

- A hadtáptechnika oktatásában áttértünk az egyes technikai eszköz ismeretéről a munkaszervezés és a technikai eszközök komplex alkalmazása vizsgálatára.

- Végrehajtottuk a határtantárgyakkal kapcsolatos egyeztetést és ezek differenciáltnan, igényünk szerint kerülnek oktatásra.

A tananyag integrációjában jelentős szerepet kapott a tananyag elrendezése, mely szerint minden oktatási kérdés ott kerül oktatásra, ahol az alapvető profilhoz kapcsolódik és a számonkérés is beépül az egyes profilok számonkérési rendszerébe.

A tananyag tartalmi és szerkezeti átalakítása kapcsán megváltoztattuk az oktatási módszerek óraarányait és néhány új módszert is bevezettünk.

Az új módszerek közül kiemelném a következőket:

- a számonkéréseket minden esetben gyakorlati feladatokkal kombináljuk;
- az oktatási időszak alatt a hallgatók önállóan elkészítik a főbb hadtápokmányokat;
 - eredményesen alkalmazzuk a gyakorlati jellegű – főleg a hadtápvezetés – tárgykörök oktatásában a hadtáp vezetési szaktantermet; (lényegében új módszer, a csoportos foglalkozás és a terepfogl. között);
 - a hallgatók csapatgyakorlatokon önállóan elemzési tanulmányokat készítenek a részükre megszabott témákban;
 - jó tapasztalatokat szolgáltatott a hadtápgazdálkodás egyes témaköreiből kidolgozott komplex teljes feladatok rendszere;
 - az oktatási tárgyköröket törzsfoglalkozásokkal, hadijátékokkal, vezetési gyakorlatokkal zárjuk.

Az elemző munkánk során feltárt lehetőségeket természetesen nem minden vonatkozásban volt lehetőségünk feldolgozni és az oktatásba bevinni. Vannak még olyan területek, melyek kiaknázása elősegíthetné a hallgatók gyakorlati életre való nevelését.

Ezek közül kiemelném a következőket

- A szakmai szemlélet bővítése és fejlesztése céljából lehetőséget látunk arra, hogy hallgatóink a csapatok igényeinek megfelelően – szervezett koordinálás szerint – a hadtáp állomány képzéséhez szükséges foglalkozásokat dolgozzanak ki és vezessenek le.

Természetesen ennek fordítottjára is igényt tartanánk olyan formában, hogy a hadtápegységek kiképzése során levezetett foglalkozások tapasztalatairól esetenként tájékoztatnánk a hallgatóinkat.

- Mint ahogy az ismert, a hallgatóink *évfolyammunkát és szakdolgozatot* készítenek és ezek a kidolgozások energia befektetést igényelnek. Lehetőséget látunk arra, hogy ezen dolgozatok témái még erőteljesebben a csapatoknál felmerülő „apró” problémák vizsgálatára, elemzésére irányuljanak, továbbá a seregstest és magasabbegység hadtáptörzsek igényei szerint kerüljenek kidolgozásra.

Tapasztaljuk azt is, hogy a hallgatók által elkészített kidolgozások nem kerestek a csapatok által és igen minimális a publikálási lehetőség is.

- Több lehetőséget kell biztosítani a végzett hallgatóinkkal meglévő élő kapcsolataink oktatásban történő direktebb felhasználására.

- Intenzívebbé kell tenni a felügyeleti szemlék, a csapatok által végrehajtott gyakorlatok tapasztalatainak tematikai módosítás nélküli, de a foglalkozásokba beépített felhasználását.

- Oktatási rendszerünkben régen beállított és bevált módszer az, hogy a végzős hallgatókat a szolgálatiág-főnökök, seregstest parancsnok hadtáphelyettesek tájékoztatják a szolgálat, illetve a seregest előtt álló főbb feladatairól. Úgy tapasztaltuk, hogy ebben a felsőszintű személyes kapcsolat igen fontos elem. Az utóbbi időben több esetben előfordult, hogy csak megbízott személyek helyettesítették a szolgálat főnökeit. A célt így is elérjük, de mégsem teljesen. A szolgálat főnökének személyes jelenléte elkötelező hatású az adott szolgálat irányában a hallgató részére.

Mindezek az elemzések, változások azt a célt szolgálták és szolgálják, hogy megfelelő módon fogadjuk a főiskolát végzett, kellő csapatgyakorlattal rendelkező

hallgatói állományt. Ez nagy erőfeszítést igényelt és igényel a tanszék tanári állományától, de a ZMKÁ minden szervétől együttesen. A vizsgalódás központilag irányított, az eredmények is kölcsönösen kerülnek felhasználásra. Mégis legfontosabb összetevőnek továbbra is a szakmai követelmények érvényesülését tekintjük.

2. Az akadémiai képzés követelményei a beiskolázásra kerülő állomány felkészültségével szemben

Az akadémiai képzés célkitűzése és követelményrendszere abból indul ki, hogy a beiskolázásra kerülő hallgatói állomány katonai főiskolát végzett, szakmai gyakorlattal rendelkező tisztekből kerül ki és eleget tesz a felvételi követelményeknek.

A valóságban a hadtáp hallgatók körében még mindig rendkívül „heterogén” az összetétel. Iskolai végzettség tekintetében a tiszti vizsgát tett tiszttól a két diplomásig minden kategória megtalálható.

Szakmai gyakorlatukat illetően az elhelyezési szolgálatvezetőtől a hadtápheyyettség tart a skála. Például a jelenleg bennülő hallgatók 21 féle különböző beosztásból kerültek ki.

Természetesen jól tudjuk, hogy az elmúlt időszakban és a továbbiakban is nagyon nehéz megvalósítani az optimális beiskolázási igényt és nem tartanánk célszerűnek, hogy a főiskolát nem végzettek kategórikusan *nem* kerüljenek akadémiaira. Mégis célszerűbb lenne, ha legalább a beiskolázott hallgatók 70–80%-a főiskolai végzettséggel rendelkezne, a kivétel aki bekerül, csak kiemelkedő képességű, szorgalmas tiszt lehessen, mint az 1977. évben történt.

Annak érdekében, hogy a pályázó tisztek a felvételi követelményeknek eleget tegyenek, az akadémia már régóta konkrét felkészítést vezet félévvel a felvételi vizsgák előtt havi *kétnapos* összevonással, illetve konkrét tematika szerint a vizsgák előtt *kéthetes* időben. A tanszék közel *egy évvel* előtte megkapja a pályázók személyi anyagát és az összevonások alkalmával személyes kapcsolatba kerül a pályázókkal.

Ezen erőfeszítések csupán segítik a hallgatókat a felvételi vizsgaanyag megismerésében, de közel sem oldjuk meg a *szintrehozás* problémáját.

A szintrehozás érdekében már korábban be kellett vezetni – tematika szerint – az ún. „szintrehozó” csapatgyakorlatot.

Ugyanis azt minden esetben tapasztaljuk, hogy a pályázó tisztek nem ismerik néha még a saját alakulatukat sem. Pl. tavaly az egyik gépesített lövészezrednél voltak a hallgatók csapatgyakorlaton. Egy hallgató, aki 6 évig volt az alakulatnál élm. szolg. vez., megdöbbenve tapasztalta, hogy a laktanyában mennyi olyan hadtáp jellegű objektum van, amelyeket még nem látott, ahol még nem járt és a harcászati rendszeréről most tájékozódott komplex formában.

Vagy az idén, az elsőéves hallgatók közül 16 főből 14-en saját maguk elmondták, hogy a csapatgyakorlaton igen sok olyan dolgot (objektumot, technikát stb.) láttak, amely számukra teljesen új volt.

Úgy ítéljük meg, hogy az általunk végrehajtott és folyamatosan végzett elemző munka arra vonatkozó tapasztalatait is célszerű ezen a fórumon felvetni, melyek még jobban segíthetnék a pályázó hadtáptisztek felkészülését. Ezek természetesen részünkről javaslat jellegűek és a következőkben foglalhatók össze.

a) Igen fontosnak tartanánk: hogy a katonai főiskolán a tisztek nevelése során hatásosan kell erősíteni a hivatásszeretetet, a szakma iránti elhivatottságot, az igényességet, a tanulmánygyást.

Ugyanebben a témában a csapatoknál a vezetőknek a gyakorlati életben jelentkező módszerekkel a felsoroltakat szintén erősíteni kellene és állandóan ébren kell tartani az önképzésre vonatkozó igényt. Az a fiatal tiszt pedig, aki hosszútávon gondolkodik, rendfokozatban, beosztásban előre akar haladni, a főiskola utáni csapatszolgálatát tekintse egyben az akadémiára történő felvétel és a vezetővé válás indító és alapvető bázisának. Ennek megfelelően legyen igényes az önképzésben és igényes a tájékozódásban.

b) A katonai-szakmai felkészítés során kívánatosnak tartanánk egy *széles általános és sziláré* megalapozást adni a szakmai felkészítés előtt.

A csapatoknál pedig az újonnan kikerült tisztek „mikrokörnyezetében” intenzíven kell folytatni a szakmai felkészítést és folyamatosan meg kell követelni a szakma részleteinek pontos és aprólékos ismeretét.

c) Sokszor tapasztaljuk, hogy a hallgatók hiányosan ismerik a szakmájukba tartozó technológiai folyamatokat, illetve technikai eszközöket. Ezért az akadémiai képzésben mindig vissza kell nyúlni alapismeretek felfrissítéséhez.

A mi követelményünk szerint a hallgatóknak a hadtáp technikát egyedenként ismerni kell ahhoz, hogy munkaszervezést és a technika komplex alkalmazását tudjuk oktatni.

A főiskolán tehát úgy kell a hadtáp technikát és egyéb szaktechnológiát megtanítani, hogy arra alapozva lehetőség legyen folyamatszervezés oktatására.

A csapatoknál nagyon sok lehetőség van a technika pontos megismerésére és a főiskolán szerzett tudás elmélyítésére.

d) Hadtápgazdálkodás vonatkozásában az a tapasztalatunk, hogy a főiskolai képzés során a közgazdasági alapozó tantárgyak nagyobb hányadában kellene a katonai orientáltság, a csapatoknál viszont továbbképzési formákban a szakmai ismeretanyagot tovább kellene bővíteni, hogy az akadémiai képzésben lehetőség legyen ezekre az alapismeretekre támaszkodva komplex gazdálkodási ismereteket adni.

Összességében: azok amelyeket itt jelentettem, az elmúlt tíz évi elemző munkánk és gyakorlatunk tapasztalataiból származtatható következtetések.

Ezeket a vizsgáldásokat nem tekintjük véglegesen lezártnak. Annál is inkább, mert nagy tömegben ez évben jelentek meg a főiskolát végzettek. Tehát a tapasztalatok főleg ezután válnak értékelhetővé.

Véleményünk szerint az itt felvetett kérdésekre vissza kell térni a tanszék konferenciánkon és folyamatosan felszínen kell tartani.

Úgy ítéljük meg, hogy ez a konferencia ezt a célt jól szolgálja.

Az MN üzemanyag-szolgálat főnök helyettes korreferátuma

Munkaértekezletünkön eddig elhangzottakból kitűnik, hogy időszerű és szükséges a tiszti és tiszthelyettesi alapképzés – 1980-tól történő fejlesztésének főirányaira vonatkozó – főbb kérdéseinek beható vizsgálata. Ennek első vizsgálható területe a szervezeti felépítés helyzete. Ismert, hogy az üzemanyag-szolgálat ht. állományának összetétele az összfégyvernemi, illetve a más fégyvernemi csapatokhoz, szolgálati ágakhoz viszonyítva – a szervezeti felépítés különbözőségeiből adódó – eltérő sajátosságot mutat.

A szervezeti eltérések következtében az alacsonyabb beosztású tisztek, tiszthelyettesek száma viszonylag magas, míg a középszintű beosztásúaké viszonylag alacsony. Így az üzemanyag-szolgálat fiatal tisztjei, tiszthelyettesei az átlagosnál több időt töltenek el az üza. raktárvezetői, szolgálatvezetői beosztásban, kisebb az állomány mozgása (fluktuációja) hosszabb idő múlva kerülnek magasabb beosztásokba. Ebből adódik, hogy más fégyvernemi és szolgálati ágakhoz viszonyítva, fokozottabb mérvű az első beosztás ellátására történő alapos felkészítés igénye. Az alapos felkészítést az is szükségessé teszi, hogy az utóbbi évek gyors műszaki fejlődése miatt megnövekedett az igény a fiatal tisztek és tiszthelyettesek szaktudásával szemben.

Ennek teszünk eleget akkor, amikor – mint most is – vizsgáljuk:

- az oktató bázisok, iskolák személyi és szaktechnikai feltöltöttségének helyzetét, állapotát;
- az összkövetelményi programok megfelelő összetételét és tartalmát;
- az elméleti és gyakorlati oktatás differenciált összhangját;
- a csapatok káderhelyzetét adott HM szemlék során;
- személyekre menően a kiválogatást;
- az első tiszti, tiszthelyettesi beosztás elfoglalásának körülményeit;
- a továbbképzések, beiskolázások helyzetét.

Míndezekből következik, hogy a szakszolgálatba irányított fiatalok, az itt tevékenykedő ht. állomány, legyen az tiszt, vagy tiszthelyettes, nemcsak mint – helyesen vagy kevésbé helyesen – oktató, tanított, nevelt egyének és személyek fontosak a számunkra, hanem mint olyan káderek, akik vállalán nyugszik többmillió forintos nagyságrendű anyagi értékeken túlmenően az adott alakulat hadrafoghatósága és mozgékonyága. Lényeges és fontos a reájuk bízott állomány és saját maguk vonatkozásában kialakítani (megteremteni):

- a jó szintű általános és politikai műveltséget;
- a szakmai, mesterségbeli tudást;

- a parancsnoki vezetői kvalitásokat;
- a társadalmi-közéleti tevékenységet;
- a pedagógiai-kiképzői színvonalat;
- a fizikai-pszichikai állapotot; valamint
- a pozitív személyiségjegyek kialakítását, illetve szinten tartását.

Csak a kádermunka és az oktató-nevelő munka folyamatos egységének biztosításával tudjuk és leszünk képesek elérni azt a célt, amely alapján arra tudjuk felkészíteni a ht. állományt, amire nekik életpályájukhoz és beosztásuk ellátásához maradéktalanul szükségük van.

Tudjuk, hogy a mi iskoláink, de semmilyen más iskola sem képes a csapatok sokrétű igényeit úgy teljesíteni, hogy tökéletes „specialistákat” bocsásson ki. Az elhangzott javaslatokból azonban az is kitűnt, hogy közelíteni kívánunk igenis a jó gyakorlati szakemberek képzéséhez és neveléséhez. Arra kell törekednünk, hogy olyan tudással, szakismerettel és emberi tulajdonsággal vértesszük fel a hivatásos katonai pályát választó fiatalokat, amelyek birtokában képesek az első tiszti, tiszthelyettesi beosztásuk megfelelő ellátására, a gyorsan változó csapatigényekkel és a technika korszerűsödésével való együttfejlődésre és további beosztásaik egész skáláján a rövid beilleszkedési idő utáni helytállásra. Tudniuk kell e fiataloknak, hogy bár a szakszolgálat változatlan marad, da a tartalma más és más, ha laboratórium vezetői, raktárvezetői, szolgálatiág-vezetői, tan-, illetve tárintézeti beosztásba kerülnek pályájuk során. Ezenkívül módosulhat pályájuk úgy is, hogy 4-6 év csapatszolgálatot követően a ZMKÁ-n végzett tanulmányaik után a hadtápszolgálat egyéb területein kapnak beosztást.

Elhangzott ezen az értekezleten az, hogy a jelenleg oktatott tananyag egy jelentős része inkább a hadtápfőnöki képzésbe tartozik, így részben felesleges, részben pedig kevés a szaktszízi képzéshez.

Éppen ezért igen örömdetes a számunkra annak megfogalmazása, hogy a továbbiakban megtörténik az áttérés a műszakibb tartalmú képzésre és így előreláthatóan megoldódik a megfelelő szakági képzés. Ez biztosíthatja a lehetőségét a 3225/1970. sz. kormányhatározatnak a hadtápszolgálatra történő érvényre juttatására.

Van egy másik képzési utánpótlási forrásunk is, amely eddig is biztosította a szakkáder utánpótlásunkat, nevezetesen a levelező, illetve a bentlakásos rendszerű 1 éves alhadnagyi tiszti vizsga, alhadnagyi tanfolyam. E lehetőség azoknak áll a rendelkezésére, akik kiváló, vagy jó szintű teljesítményt értek el napi munkájuk területén. és képesek az önálló egyéni tanulás útján az ismeretek megszerzésére. Felhívom szíves figyelmüket, hogy az ilyen feltételeknek megfelelő fiatal ht., illetve tsz. tiszthelyettesek beiskolázását munkaterületén mindenki szorgalmazza és kísérelje figyelemmel, ezzel is hozzájárulva ahhoz, hogy tiszti állományunk e forrásból is folyamatosan erősödjék. Megjegyezni kívánom, hogy nagyon jó a tapasztalatom a tts.-ből kinevelődött tiszteknél a csapattagozatban.

A tiszthelyettesi utánpótlás során olyan probléma jelentkezik, hogy törés, azaz szünet állt be a folyamatos képzésben. Ezt a tanári állomány felé úgy hidaljuk át, hogy különböző tartalékos tiszti, illetve ht. tts.-i ismeretkiegészítő tanfolyamok oktatását bízzuk rájuk most és a következő években is folyamatosan. A csapatok, seregtettek szakszolgálatainak feladatává válik az ún. „központi képzés” kimaradása következtében a „helyszíni beszerzés”, azaz a sorállományból az arra alkalmasak kiválogatása, kinevelése és továbbszolgálat vállalása útján a hiányok pótlásáról ezúton is gondoskodni. Látni kell, hogy csodák nincsenek, a

létszámhiányok megszüntetése csak folyamatos nevelő, illetve szervező munkával oldható meg és ez tipikusan összhadtáp jellegű feladat, ahol van még tennivalónk.

A tiszthelyettesképző bázisunknak a fő feladatát abban látom, hogy a stabilizálódott és jó összetételű szaktanári állomány segítségével megbízható alapokat adjon és „tanítson meg tanulni”. Szükségesnek tartom, hogy a képzés folyamán a technikai szemlélet és a szakalapozás erősítését, z. és c. harcának a szükséges mérvű és komplex oktatását biztosítsa, továbbá a kiképzővé való nevelés érdekében a szakmódszertani ismeretek oktatását erősítse.

Az alap-előadásban elhangzott az, hogy vizsgálat tárgyát képezi, miként lehetne – főleg agy szakmunkástanuló képzéssel egybekötött 4 éves tiszthelyettes képzés keretében összevonni a gk. szállító és üza. szakokat, ahol a képzés fő tárgya a gépkocsi. Ennek a megoldásnak sok az előnye, a hátránya egyaránt. Bevezetéséig el kell dönteni, hogy maradjon-e a rendszerben a kettős beosztású tiszthelyettesi státusz, ha igen, akkor annak szervezeti, anyagi elismerése miben, hogyan térjen el az üza. raktárvezetőkétől. Továbbá annak tisztázása is szükséges, hogy maradjon-e és milyen tartalommal a 2 éves tiszthelyettesi képzés. Elképzelhetőnek tartjuk, hogy ez módosul, illetve kiegészül – a váltakozva tartott – laborvezetői, illetve a techn. eszköz javító műszerészi beosztások profiljával.

E néhány gondolattal kívántam érzékeltetni véleményünket, gondjainkat, problémáinkat, továbbá azt, hogy egyik fő feladatunknak tekintjük minden szakemberünk részére a szilárd alapismeretek biztosítását és a szakszolgálatokhoz való kötődés erősítése érdekében a szakosított képzés mielőbbi bevezetésének vizsgálatát, megvalósítását.

Összefoglalásként: Miben látjuk röviden a problémák megoldását, ezek megoldására javaslataink a következők.

1. Az összevont szakmunkástanulói képzés előfeltételeinek, bázisának kialakítása, létszámkereteinek és oktatási körülményeinek mindenoldalú biztosítása, az emelt szintű szakközépiskolai – érettségit biztosító – program alapján, a későbbi technikus minősítő vizsga letételének lehetőségével.

2. Módosított profilú (üza. laboráns, üza. techn. eszközjavító műszerész) tiszthelyettes képzésre történő áttérés kialakítása, program-módosítások és a képzés megvalósítása.

3. A tiszti képzés mindkét formájának folyamatos biztosítása olyan követelmények szerint, mely egyrészt a ZMKMF 4 éves tisztképzés módszerén keresztül üzemanyagellátó – üzemmérnököket képez, másrészt a legkiválóbb tiszthelyettesek beiskolázása útján – esetleg az MN 4010 bázisán – csapat üzemanyagszolgálatvezető szaktiszteket eredményez.

4. A ZMKA-ra, illetve a Szovjetunió akadémiáira irányított üzemmérnök végzettségű fiatal tisztek részére e bázisokon olyan képzés biztosítása, mely a szükséges harcászati, hadműveleti, gazdasági vezetői felkészítésen felül, további emeltebb szintű szakmai szervezési, üzemeltetési, javítási ismereteket adjon.

Így a ZMKA-ról a szakszolgálatba történő visszairányítás a legjobb szak-kadereinket alkalmassá teszi a felső- és középirányító szervekbe történő vezetők beosztás betöltésére. Ez a vezetőállomány feszes és tervszerű váltása érdekében kiemelt fő feladatként jelentkezik. Ehhez viszont szükségessé válik az, hogy legalább az elsőlépcsős magasabbegységeknél és a seregtesteknél minden beosztást akadémiái végzettséghez kössünk. Ezzel tudnánk az egészséges vérkeringést a szolgálatban biztosítani. Ezt azért mondtam el, hogy a jelenlevők közül akiknek ez területe, és egyeteérteneik velünk, elgondolásaikat segítsék valóra váltani.

Az MN ruházati szolgálat főnök korreferátuma

Több év óta visszatérő kérdés, hogy általános felkészültségű káderekre, vagy szakspecialistákra van-e szükségünk. A gyakorlat, a tapasztalatok is megerősítenek bennünket abban, hogy az utóbbit fogadjuk el irányadóul.

Nem várunk a tanintézetektől kész kádereket. De azt igen, hogy ne a katonai szervezeteknél kelljen magtanítani a hallgatókat a nyilvántartások vezetésére, okmányok kitöltésére stb. Olyan szakembereket várunk, akik

- megfelelő tárgyi ismeretekkel és ehhez kapcsolódó alkalmazási készséggel rendelkeznek, vagyis ismerik a kibocsátásig megjelent szakutasításokat és azokat helyesen értelmezik, ilymódon alkalmazni is tudják;

- jártassággal rendelkezzenek a gazdálkodás megtervezésében és a szolgálat terveinek kidolgozásában, a szolgálat számvitelének minden részletében.

A pályakezdők többsége szolgálatvezetői beosztásba kerül és itt sok éven át ténykedik. Tegnap a szekció ülésen megfogalmazták a fiatalok, hogy mindenhez értenek, de csak a felszínen mozognak, a szakma rejtelmeiben nem tudnak eligazodni. A képzési idő alatt tanultaknak az a része, amelyet nem hasznosítanak a gyakorlati életben, a feledés homályába merül.

Tapasztalataink szerint az oktatásban nem kap kellő hangsúlyt néhány sarkallatos kérdés. Például:

- az egység ruházati gazdálkodásának és ellátásának megszervezése teljes folyamatában. Hiányos a közgazdasági szemlélet kialakítása;

- az előbbiekhöz kapcsolódó tervező munka, a tervek, okmányok kidolgozásának módszere;

- tévesen ítélik meg a technológia oktatásának tartalmát és módszerét. A technológiai alapokat csak a karbantartás, kezelés, az általános szakmai műveltséghez szükséges mélységben célszerű oktatni; az áruismeretet viszont teljes mélységben, mert az adott katonai szervezetnél a ruházati szolgálatvezető a szakember és választ kell tudnia adni olyan szakmai kérdésekre, amelyet mások nem ismernek;

- már a képzés során nagyobb gondot kell fordítani a méret szerinti öltöztetésre, bizonyos anatómiai ismeretek elsajátítására. Mindezt olyan mélységben, hogy a hallgató önállóan tudja megítélni, hogy a katona mérethelyesen van-e felöltözve, avagy sem.

A képzés jövőjét az alábbiakban látjuk célszerűnek:

- az első két évben általános tantárgyak oktatására kerüljön sor (közgazda-

sági, számvitel, katonai stb.), de már az alapozó kiképzés időszakában hadtáp irányultságú foglalkozásokat kellene tartani;

– a második két évben szakosítani, de ekkor már semmilyen általános tantárgy ne legyen. Minden rendelkezésre álló időt a szakszolgálatra orientáltan kell fordítani, ennek felét csapatgyakorlat keretében letölteni.

Ez utóbbihoz „bázis” alakulatokat célszerű kijelölni, ahol jó feltételek mellett, meghatározott program alapján, gyakorlatban kerülne oktatásra a konkrét feladatok elsajátítása és a vizsgadolgozat témaköre és követelménye is annak szellemében kerülne meghatározásra.

Hasznosnak tartanám, ha a jövőben meghatározott témákban a főnökség felkészült tagjai óraadó tanárként rendszeresen, teljes felelősséggel vennének részt az oktatásban. Ezzel párhuzamosan bevonnák a seregtestek, magasabbegységek és egységek ruházati szolgálat főnökeit is az előadások megtartásában.

Az 5. hadsereg hadtáp törzsfőnökének korreferátuma

Hozzászólásomban röviden jelenteni kívánok először a hadsereg hadtápszolgálat állományába kerülő – elsősorban a Zrínyi Miklós Katonai Akadémiát végzett tisztekkel szemben megnövekedett követelményekről, másodsorban arról, hogy ezeknek a követelményeknek a végzett tisztek hogyan képesek megfelelni, ezzel kapcsolatosan milyen tapasztalataink vannak. Végül pedig röviden jelenteném javaslatunkat a jövőre vonatkozóan.

Bevezetőként jelentem, ma a hadsereg hadtápszolgálatában egy igen kritikus káderváltás időszakának vagyunk tanúi és ismerői is.

A nagyarányú, és az élet által követelt fiatalítás mind a tanintézeti képzésre, mind a hadsereg hadtápvezetésére felelősségteljes feladatot ró, mert a követelmények az elmúlt évek során dinamikusan növekedtek a katonai vezetőkkel szemben. Példaként említeném az átfegyverzések, a szervezeti változások kihatásait és ezekre való reagálás szükségességét. De említhetném a gyakorlatok hadtápbiztosításának, a hadtápcsapatok harc alatti vezetésének megnövekedett követelményeit is.

A gazdálkodásban és a napi ellátásban a szervezethez, a hatékonyság érvényesítése, az ellátás minőségének javítása, az integrált csapatszámvitel stb. jelentett újabb követelményeket.

A felgyorsult fejlődés kellően dinamikus vezetőket és hatékony vezetési módszereket kíván, mert enélkül az adott szakterület óhatatlanul lépéshátrányba kerül. A hadtápszolgálat elé állított feladatok eredményes megoldásának egyetlen titka van, a hatékony vezetés.

Bizonyára emlékeznek rá, a KB 1977 október 20-i üléséről kiadott záróközleményében a gazdálkodás hatékonysága növelésének egyik fontos feltételként az irányítás hatékonyságát jelölte meg.

Tapasztalataink alapján jelenthetem, hogy ma egy ezred hadtápszolgálat helyzete, a személyi állomány ellátásának színvonala már nem az anyagi-pénzügyi feltételektől függ, hanem attól, hogy az adott helyen dolgozó vezető képes-e hatékonyan vezetni, azaz képes-e konkrét feladatot állítani, ebbe az érintett állományt bevonni, a végrehajtást megszervezni és végig vinni a megvalósításig.

A „Hadtáp és ellátás” 1977/78. számában Zajcev vezérőrnagy azt írja: „a hadtáptiszt, bármilyen beosztást is lát el, kell, hogy egyesítse magában:

- az egyszemélyi parancsnokot;
- a szakembert;
- a politikai vezetőt és a
- pedagógust jellemző tulajdonságokat”.

Különösen az akadémiát végzett tisztnek a maga felelős beosztásában parancsnoki tulajdonságokkal, jó szaktudással, politikai érzékkel, felkészültséggel és vezetőképességgel kell rendelkeznie. Ezenkívül értenie kell beosztottai neveléséhez, tanításához, tehát pedagógusnak is kell lennie egyszemélyben.

A továbbiakban néhány szót arról, hogy tapasztalataink szerint a ZMKA-t végzett tisztnek hogyan felelnek meg a követelményeknek a csapatéletben.

A beosztásukban új, akadémiát végzett tisztnek tevékenységében számos pozitív vonás jelentkezik, hozzáértően alkalmazzák a gazdálkodás irányításában az elemzés, értékelés módszereit. Nem zárkoznak el az új módszerek bevezetésétől, hajlanak a „beállt” rendszer ésszerű javítására, fejlesztésére, tökéletesítésére. Elméleti tudásukat – megismerve a beosztásukhoz szükséges munkamódszereket és azok formáit – egy-két éven belül megfelelően tudják kamatoztatni. Viszonylag rövid idő alatt, jó érzékkel beilleszkednek a parancsnokság munkájába és – néhány kivételtől eltekintve – kellő tekintélyt is szereznek.

A jó elméleti felkészültség mellett gondot jelent, hogy elgondolásaikat igen nehezen tudják valóra váltani és végrehajtani.

Gyakorlatokon tapasztalható, hogy a hadtápbiztosítás tervezését az esetek többségében nem követi a végrehajtás megszervezése. A szolgálati ág főnököket a törzsmunkában nem vonják be. Különösen a harc dinamikájában elmaradnak az eseményektől, nem ismerik a harcászati helyzetet, a hadtáptörzset tétlenségre kárhoztatják. A hadtápegységek részére nem szabnak konkrét szakfeladatot. Gyakori, hogy a hadtáphelyettes a harcnapot az ellátószázad oszlopának vezetésével tölti. Úgy lehetne megfogalmazni, hogy az ezredek nem érzik magukénak, csak az ellátó századot.

A laktanyában folyó munka során szinte általános tapasztalat, hogy a hadtáphelyettesek öncélúan, nagyvonalúan terveznek. A szolgálati ág főnökök és hadtápegységparancsnokok részére nem szabnak konkrét feladatokat, hiányos a végrehajtásról való elszámoltatás. A központi akarat megvalósítása éppen ezért gyakran az egység szinten szenvedett csorbát.

Példákat tudnék felsorolni arra, hogy a beosztásba került jól képzett, rátermett tisztnek is milyen gonddal küzdenek az első időszakban. A hadtápszolgálatot rendszerint csak az ezred raktárakig érzik magukénak és mint parancsnokhelyettesek nem érzik az egész ezred állapotáért – katonáig bezárólag – a felelősséget.

Miben látjuk mi ezeknek a gondoknak az okait?

Először is jelenteni kívánom, tudjuk, hogy azt kapjuk, akit adunk, tehát a ZMKA „hozott anyagból” dolgozik. Ez egyértelműen a mi felelőségünket is jelzi, amikor gyenge jellemű és nem a legrátermettebb tisztnek kerülnek a ZMKARA. Ezt felismerve fokozottabb gonddal válogatjuk ki a beiskolázásra javasolt kádereket. Így például ez évben először valamennyi jelentkező javaslatát bizottsági beszélgetésen bíráltuk el, az illető szakmai előjáró jelenlétében.

Ez a kérdés egyik oldala. Az okokat tovább vizsgálva az a véleményünk, hogy a beiskolázott tisztnek – akik rendszerint egység szolgálatiág-főnökök – zömében kevés gyakorlati és főleg vezetési, munkaszervezési tapasztalattal rendelkeznek. A ZMKA-n magas szintű elméleti felkészültséget szereznek, a szakma jó ismerőjévé válnak. Vezetőképességük azonban nem fejlődik a szükséges mértékben. Alapvetően tudják mit, milyen követelmény szerint kell tenni, de a „hogyan”, a megoldás módját nehezen ismerik fel.

A megoldást a következőkben látom.

Egyrészt a tanintézeti képzés során:

1. Erősíteni kell a vezetővé képzést. Ennek érdekében gyakoroltatni kell a hallgatókat a munkaszervezésben, a feladatok végrehajtásának megszervezésében és megkövetelésében.

2. Több gyakorlati foglalkozást célszerű beállítani, pl. harcgyakorlatokon való részvétel, konkrét beosztásokban (ho. HTP TÖF, c. PK HTPH).

3. A hatékony ellenőrző munka módszereinek oktatását és gyakorlatban történő alkalmazását előtérbe célszerű helyezni.

4. Javaslom a gyakorlati munkában eredményesen dolgozó tisztekkel tapasztalatcsere folytatását.

5. Tovább kell erősíteni azt a jelenlegi helyes gyakorlatot, amikor a ZMKA tanárai gyakorlatainkon, esetleg egyes gyakorlatok kidolgozásában is résztvesznek.

A seregtest hadtáptörzs és a ZMKA hadtáptanszék közötti kapcsolat, együttműködés jó, erre a jövőben is alapoznunk kell.

A beosztásba került tisztek esetében az előjáró hadtáptörzsnek is felelőségük van. Ahol a ráhatás megalapozott, kellően szilárd és követelménytámasztó, egyben segítő, ott azt tapasztaljuk, hogy gyengébb felkészültségű emberek is gyorsabban „felnőnek”.

Összességében tehát az előrelépést:

- a megalapozottabb kiválogatásban;
- a vezetővé képzés erősítésében;
- az oktatás gyakorlati oldalának erősítésében;
- a beosztásba került tisztekkel való fokozottabb törődésben látom.

Az 1. honi légvédelmi hadseregparancsnok hadtáphelyettesének hozzászólása

A honi légvédelmi csapatok érdekeinek képviseletében a hadtáptisztek képzésével, akadémiai továbbképzésével és a hadtáptiszthelyettes képzéssel, s annak korszerűsítésével kapcsolatban kívánok ismertetni néhány gondolatot.

Először: a hadtáptisztek képzéséről

A honi légvédelmi hadsereg fiatal pályakezdő, főiskolát végzett hadtáptiszteket a következő beosztásokba igényel 1980 után is:

– általános hadtáptisztként ellátó századparancsnokokat a vadászrepülő és légvédelmi tüzérezredekhez;

– tervező-szervező tiszteket a vadászrepülő, a rádiótechnikai és légvédelmi tüzérezred hadtáptörzsekbe, valamint hadosztály hadtáptörzsekbe;

– élelmezési, ruházati és üzemanyagszolgálat-vezetőket mindennapi ellátáshoz vadászrepülő-ezredekhez és néhány hadsereg közvetlen alakulathoz;

–élelmezési, ruházati és üzemanyagszolgálat-vezetőket középírányító funkcióra a rádiótechnikai ezred és légvédelmi tüzérdandár, ezredtörzsekben az alárendelt, önálló gazdálkodást folytató századok, osztályok szakmai irányítására, ellenőrzésére.

E szükségletek összességükben azt tükrözik, hogy elsősorban és többségében nem végrehajtó, hanem vezető, középírányító funkciót betöltő káderekre van szüksége a honi légvédelmi hadseregeknek.

Ismerve a hadtáptisztképzés eddigi rendjét és tartalmát, úgy véljük, reális a véleményünk, ha azt mondjuk, hogy a tisztképzés ma nem ezen igények szerint folyik. Következésképpen annak reformja egyértelműen szükséges.

Azt javasoljuk, hogy a főiskola vezetőket képezzen, akik helyt tudnak állni a hadtápszolgálat bármely területén. Vagyis erősíteni kell a kibocsátásra kerülők általános hadtáptisztji jellegét. Különösen indokolja ezt az a körülmény, hogy háborús viszonyok között kimondottan vezetői erényekkel rendelkező általános hadtáp szemléletű hadtáptisztek tudják csak megoldani a hadtápbiztosítás feladatait a rádiótechnikai ezredeknél, légvédelmi tüzérezredeknel és -dandárnál.

Úgy gondoljuk jelentős előrelépést eredményezne a hadtáptisztképzésben az, ha a tisztjelölt beosztásba-tervezése már a második év során befejeződne és a hátralevő időt az összhaderőnemi szemlélet alakítása mellett, a tervezett beosztás szerinti haderőnem sajátosságainak megismertetésére, elmélyültebb oktatására fordítaná a főiskola. Ehhez a szükséges segítséget a főiskolának tapasztalt PK HTPH-eink útján örömmel és rendszeresen megadnánk.

További jelentős előrelépést eredményezne, ha a hallgatók csapatgyakorlata teljesen új alapokon folyna. Mindenekelőtt meg kell javítani, előbbé kell tenni a főiskola és csapataink hadtáptörzsei közötti kapcsolatokat. Ezt szolgálná, ha a csapatgyakorlatra állandó jelleggel ugyanazon jó alakulatoknál kerülne sor a jövőben. Az is fontos feladat, hogy a hallgatók életszerű feladattal menjenek ki a csapatgyakorlatra, teljesítsék feladataikat, számoljanak el annak teljesítéséről és a hallgatók fejlődésének megítélésében, minősítésében döntő szerepet töltsenek be a jövőben a csapatok.

Ma már a csapatéletet a szigorú szabályozottság jellemzi. A tevékenységet szabályozó rendelkezések jók, nem bonyolultak, de számuk – a dolog természeténél fogva – nagy és a szabályozók részletességük miatt elég terjedelmesek. Úgy véljük a Honvédségi Közlönyökben megjelenő szabályozók az oktatásban még nem kapnak elég időt és helyet. Ezek ismerete nélkül viszont vezetni ma már nem lehet. Ezekben a szabályozókban az élet van benne, tehát ezt kellene a jövőben jobban tanítani.

Másodszor: a hadtáptisztek akadémiai továbbképzéséről

Magasabb képesítésű magyar akadémiát végzett hadtáptisztekre, alapvetően a légvédelmi tüzér és rádiótechnikai ezredparancsnok hadtáphelyettesi beosztásokba van szükségünk. A vadászpilótaezred-parancsnok hadtáphelyettesi beosztásokba szovjet repülő-hadtáp akadémiát végzett tiszteket igénylünk. Emellett szükségünk van hadosztály hadtáptörzsfőnökre és hadsereg hadtáp hadművelési tisztekre is, akár a magyar, akár a szovjet akadémiákról.

Az akadémiai hadtáptiszti továbbképzés megítélésünk szerint ma még kevésbé elégti ki a honi légvédelem haderőnemi sajátosságából eredő igényeket. E vonatkozásban a tananyag arányát jelentősen változtatni kellene a honi légvédelmi témák javára.

Mindemellett az akadémiai továbbképzésben még fokozottabban jelentkezik részünkről az az igény, hogy a végzős tiszt magasán kvalifikált vezetőként kerüljön ki az akadémiáról. Nem hadtápfőnökökre, hanem rádiótechnikai ezred, légvédelmi tüzérezred-parancsnok hadtáphelyettesekre van szükségünk, akik a parancsnokságok szervezetébe beilleszkedve meghatározó politikai személyiségek, a szállítások szervezésében szinte egyszemélyi parancsnokok, a gazdálkodás-szervezésében az egyszemélyi parancsnokok fő segítői, a gazdálkodási bizottságok elnökei, gazdasági jogtanácsosok és természetesen a hadtápbiztosítás szűkebb értelemben vett ágazatainak parancsnokai, felelős vezetői. Ennél még magasabb követelményeknek kell, hogy megfeleljenek a hadosztály hadtáp törzsfőnökök és a hadsereg hadtáp hadművelési tisztek.

Ahhoz, hogy az akadémiától mi ilyen tiszteket kapjunk, véleményünk szerint a jövőben:

– jobban figyelembe kell venni, hogy a Zrínyi Miklós Katonai Akadémia a mi honi légvédelmi hadseregünk számára, nem pedig valamilyen hadsereg számára képez hadtáptiszteket. S ha ez a honi légvédelmi hadsereg rádiótechnikai századokból, rádiótechnikai zászlóaljából, rádiótechnikai ezred parancsnokságokból, hadosztály parancsnokságokból és hadsereg parancsnokságból épül fel, akkor a hadtápbiztosítást akár békére, akár háborúra, ennek a konkrét helyzetnek a figyelembevételével kell oktatni;

– jobban figyelembe kell venni, hogy a honi légvédelmi hadsereg csapatainak hadtápbiztosítására széttagolt diszlokációja miatt csak területi ellátási rend-

szerben lehetséges. Ezért a rádiótechnikai ezred, légvédelmi tüzérezred és -ezred PK HTPH jelöltek elsősorban arra kell megtanítani: tudják, hogy alárendeltjeik milyen rendszerben kerülnek ellátásra, s legyenek tudatában annak, hogy mi az ő helyük és szerepük a területi elv alapján ellátott századaik, osztályaik hadtápbiztosításában. Úgy véljük e vonatkozásban jelentős tudományos kutatási feladatok is állnak a Zrínyi Miklós Katonai Akadémia előtt;

– végül jobban figyelembe kell venni, hogy mi vezetőket várunk az akadémiától. Kérjük tehát, hogy elsősorban a vezetői készséget alakítsák, erősítsék a hallgatókban. Tanítsák meg őket tervezni, végrehajtást szervezni, végrehajtást irányítani és főként hatékonyan ellenőrizni, az alárendeltet segíteni, módszertani bemutatókat szervezni és végrehajtani, az alárendeltre ráhatni. Vértessék fel őket jogi ismeretekkel és módszerekkel gazdasági kérdések bonyolításához.

Meggyőződésünk, hogy a honi légvédelmi hadsereg, a hadosztályok, valamint a rádiótechnikai és légvédelmi tüzérezredek tapasztalt parancsnok hadtáphelyettesei az akadémia számára e feladatok megoldásához jelentős segítséget tudnának adni nagy gyakorlati tapasztalataik átadásával, hasznosításával.

Mi készek vagyunk arra, hogy az akadémiának ezt a segítséget megadjuk.

Harmadszor: a hadtáp-tiszthelyettesképzésről.

Legyen szabad e kérdésnél is először szükségleteinket vázolni. Csapataink többsége tiszthelyettesekből álló hadtápszervezettel rendelkezik. A rádiótechnikai századok, légvédelmi tüzérezred parancsnok hadtáphelyettesei – ma hadtápszolgálat vezetői – általános hadtáptiszthelyettesek. Az élelmezési, ruházati, üzemanyagszolgálat-vezetők szaktiszthelyettesek, egyben a szakraktárak vezetői. A segélyhely parancsnokok egészségügyi tiszthelyettesek.

Gyakorlati tapasztalataink szerint a hadtáp-tiszthelyettesképzés alapvető problémája, hogy még nem a Szolgálati Szabályzatban a PK HTPH-re, valamint az élelmezési, ruházati, üzemanyag és egészségügyi szolgálatvezetőkre meghatározott követelmények szerint folyik a felkészítés. Nekünk viszont gyakorlatilag ilyen jelleggel felkészült tiszthelyettesekre van szükségünk.

A hadtáp-tiszthelyettesképzés reformját abban tudnám megfogalmazni, hogy a jövőben a raktárvezetők mellett az arra rátermett tiszthelyettesekből vezetőket is képezzünk, mert nekünk elsősorban ilyen káderekre van szükségünk.

Tisztelt munkaértekezlet!

Összefoglalva: a tisztképzésben azt kérjük, hogy részünkre elsősorban általános hadtáptiszteket képezzen a Zalka Máté Katonai Műszaki Főiskola. Ennek érdekében oktató munkájában kapjon nagyobb helyet és időt a honi légvédelmi csapatok béke és háborús hadtápbiztosításának témája.

A Zrínyi Miklós Katonai Akadémia szolgálja jobban az igazi katonai vezetővé képzést.

A tiszthelyettesképző iskola képezzen számunkra tiszthelyettesi rendfokozatot viselő parancsnok hadtáphelyetteseket, élelmezési, ruházati, üzemanyag és egészségügyi szolgálatvezető tiszthelyetteseket, akik képesek 150–200 fős alakulatok önálló hadtápbiztosítására.

Ha ez megvalósul, csapataink hadtápbiztosításának színvonala az elvárt ütemben növekedni fog.

Köszönöm figyelmüket!

**Bogdány Tamás főhadnagy,
a Zalka Máté Katonai Műszaki Főiskola
hadtáp szaktanárának hozzászólása**

Mindenekelőtt jelentem, hogy a főiskola hadtáptanszék közgazdasági szakcsoportját vezetem, amely a jelenlegi oktatási rendben, a közgazdasági szemlélet megalapozásának a letéteményese. Ebből következik, hogy gondolataimat – a hadtápbiztosítás egységes egész rendszerének legmesszebbmenő figyelembevétele mellett, annak alárendelve – a gazdasági rendszerre összpontosítva fogalmazom meg.

Előjáróban jelenteni szeretném, hogy a Lapos ezredes elvtárs által felvázolt fejlődés alapvető tendenciáit megértettem és megerősödött bennem az a vélemény, mely szerint: a tisztképzés objektív alapjául egyértelműen a tudományos-technikai fejlődés által determinált követelményeknek kell szolgálniuk.

Ebből adódóan helyesnek tartom a műszaki-technikai oldal kidomborítását, a képzés megszervezése során. Ez a követelmény egyértelműen és közvetlenül azt a feladatot rója ránk, hogy kiemelt oktatási célcsoportként kezeljük a jövőben a

- technikai-technológiai ismeretátadás fokozását;
- az üzemeltetői készség javítását;
- a szervezői kvalitások tudatos felszínre hozását és kifejlesztését.

Ezt a feladatot – a magam részéről – egy, már régen érlelődő következményként fogom fel.

Három olyan hiányosság következményeként, amelyek a jelenlegi követelmény-rendszer kidolgozására vezethetők vissza.

Melyek ezek a hiányosságok?

1. A hadtápbiztosítás fejlődésének tendenciái nem az arra alapvető befolyással bíró technikai-gazdasági alapokkal kölcsönhatásban lettek elemezve a kiképzési program szerkesztése során. Ez azt jelenti, hogy a hadtápbiztosítás fejlődésének technikai-gazdasági alapját a technikai oldal rovására nem reális arányokban mértük fel.

2. A hadtápbiztosításnak, mint feladat struktúrájának az értelmezésénél nem fordítottunk kellő hangsúlyt az integrálódással együttjáró és azzal kölcsönhatásban levő szakági és funkcionális specializáció elemzésére.

3. Egyrészt: a technikai fejlődés hatásait leszűkítettük az ún. fejlesztési szférára, míg a megjelenési formák bonyolult összetételét pedig az ügyvitel gépesítésére és szervezésére, másrészt: a fenntartási feladatok eszközmennyiségét vagy nem, vagy pedig a fejlesztéstől elkülönülten hangsúlyoztuk.

Ami a jövőt illeti, egyértelműen alá kell húznunk – oktató-nevelő munkánkban – a műszaki-technikai oldal jelentőségét. Ennek közvetlen okát abban

látom, hogy a hadtápbiztosítást átfogó tervezési, beszerzési, szállítási, tárolási, ellátási, üzemeltetési és információs alrendszerek, a szolgáltatás-ellátás komplex folyamatában, éppen a szakadatlan gépesítés talaján szerveződnek rendszerré.

A rendszerre jellemző technikai-gazdasági arányoknak a kialakítandó tantárgy struktúrában kell visszatükröződniük. Ez egyben azt is jelenti, hogy nem hagyhatjuk figyelmen kívül a fejlődésből fakadó arány-módosulásokat.

Itt szeretném elmondani, hogy – véleményem szerint – a hatékonyság és gazdaságosság, mint követelmények nem választhatók el mereven egymástól. Együtt, egymással szoros kölcsönhatásban értelmezendők már csak azért is, mert az esetek többségében azonos törekvéseket is indukálnak.

Nem lehet csak a jó szervezésnek tulajdonítani a hatékonyságot és csak az ésszerű gazdálkodásnak a gazdaságosságot. A hadtápbiztosítás rendszerének korszerű és célirányos szervezése – mint tudjuk – rejtett tartaléka a hatékony működésnek. Ugyanakkor ennek a szervezésből eredő hatékonyságnak egyik lényeges megjelenési formája az erőforrások gazdaságos működtetése.

Ennek a kölcsönhatásnak a megvilágítását már az ún. általános gazdálkodási ismeretek átadása során meg kell kezdeni. A siker egyik biztosítékát abban látom, hogy – a hadtápbiztosítás realitásaiból kiindulva – konvertálható ismeretekkel vétezzük fel a tisztjelölteket.

Ennek érdekében körültekintően és ésszerű szelekcióval kell felépíteni a tantárgyi struktúrát. Természetesen nem valamilyen önkényes rangsorolásra gondolok. Éppe ellenkezőleg: reálisan és pontosan fel kell mérni a hadtápbiztosítás rendszerében működő funkcionális folyamatok általános vonásait és szakági specialításait és a működés megkívánt rendje fogja megadni a képzés objektív logikáját. A felméréshez egyértelmű segítséget ad a Lapos ezredes elvtárs által felvázolt jövő.

Magam is ennek a munkának a sikeréhez kívánok hozzájárulni, mikor néhány, az oktatás során kikristályosodott gondolatomat fogalmazom meg és jelentem a konferenciának.

Az a prognózis, mely szerint a néphadsereg gazdálkodásának mechanizmusában nem várható alapvető változás, sürgető feladatunkká teszi a „számvitel és gazdálkodás” című tantárgy szerkezetbeli helyének – de tartalmának is – felülvizsgálását és egyértelmű meghatározását. Azzal ugyanis, hogy a főiskola óra- és vizsgaterve – önkényesen – az alapozó tantárgyak körébe sorolja a tárgyat, eleve tagadja a számviteli információ-szervezés funkcionális szerepét és így a szaktan-tárgyi jellegét.

Mivel program-szerkesztés során nem lettek feltárva a „számvitel és gazdálkodás” igenis létező alapozó tantárgyi kapcsolatai (politikai gazdaságtan, pénzügy), a hallgatókat olyan helyzetbe hozzuk, hogy a szocialista bővített újratermelés ismerete nélkül kívánjuk meg az ebből fakadó gazdasági információk szervezését, rendszerezését.

A „számvitel és gazdálkodás” tartalmára vonatkozóan meg kell szüntetni a jelenlegi káros elkülönültséget. Véleményem szerint ugyanis nincs költségvetési szervek számvitele és ún. katonai számvitel. Az MN csapatai bruttó módon kapcsolódnak a költségvetéshez, következésképpen költségvetési gazdálkodást folytatnak. Ennek a hangsúlyozása a szemlélet kialakítása szempontjából igen fontos. A célokból adódó sajátosságok azonban a népgazdasághoz történő közelítési kísérlet ellenére is meg vannak és igen jellemzőek. Ez a tény viszont az oktatás gyakorlatának szempontjából döntő.

Azt hiszem, ennek figyelembevételével kell a már említett szefekciót elvégezni és a kettősséget megszüntetni ezen a téren.

Hasonló a helyzet a pénzügytan oktatásával is. Ami a programban elfoglalt helyet illeti: pénzügyi kihatású folyamatokat oktatunk az első, második és harmadik félévben, de csak a negyedik szemeszter során ismertetjük meg a hallgatóval a marxi érték- és pénzelmélet lényegét.

A tartalomra vonatkozóan úgy vélem, hogy a pénzgazdálkodás ma már egy olyan modell, amely a néphadsereg készletgazdálkodása mögött – ágazati megosztástól függetlenül – meghúzódik. Ennek egyértelművé tételét a hallgatóban nem úgy képzelem, hogy az ún. pénzügyi órák számát direkt módon felemeljük, hanem összekapcsolva ezt a törekvést az ágazati képzés erősítésével, az adott szakág általános és sajátos vonásainak ismertetésekor kell nagyobb hangsúlyt adni a pénzügyi háttérnek.

Mint már jelentettem, nincs kellőképpen figyelembe véve a hadtáptisztképzés jelenlegi rendszerében az MN technikai fejlesztésének szakadatlan folyamata. Ebből adódnak azok a – beválás vizsgálatokból egyértelműen következő – feladatok, amelyek a technikai-technológiai ismeretek oktatásának hatékonyabb megszervezését, az üzemeltetői készség fokozását tűzik ki célul.

Az a véleményem, hogy nem korlátozódhat ez az erőfeszítés csak a meglévő, vagy a jövőben rendszerbe kerülő hadtáp technikai eszközök fokozottabb ismertetésére. Úgy kell bekapcsolni ezeket az elvárásokat a képzési struktúrába, hogy ne elkülönítve, hanem a szerves egységet hangsúlyozva mutassuk be a hadtápbiztosítás folyamatát és ennek technikai hátterét. Vagyis a gépesítést, mint a szolgáltató-ellátó tevékenység hatékony funkcionálását biztosító rendszer alkotó elemét, és így, mint a szervezési feladatok tárgyát kell a hallgatókban egyértelművé tenni.

A szervezőkészség kialakításával és fokozásával kapcsolatos konkrét kiképzési feladatok megfogalmazása előtt jelenteni szeretném, hogy ezek a feladatok szerintem nem szűkíthetők le az ún. „adatfeldolgozás szervezése és gépesítése” című tantárgy reformjára.

Egy koncepcionális követelmény érvényesítéséről van szó, amely nem merülhet ki sem a számviteli információk szervezésében, sem a l'art pour l'art hálótervezésben.

Azoknak a hatékonysági követelményeknek a személyi feltételeit kell megteremtenünk, amelyek a hadtápbiztosítás egész rendszerét átfogják. Ennek érdekében az alapozás egész struktúráját alá kell rendelnünk az ebből adódó feladatoknak.

Úgy kell megválasztanunk a kiképzési profilt és az oktatandó tantárgyakat, hogy azokban visszatükröződjék a hadtápbiztosítás megszervezésének dinamizmusa.

Végezetül el kell ismernünk azt is, hogy az oktatásunk jelenlegi rendszerére jellemző kettősség a célt illetően is meg van. Eszerint: hadtáptiszteket képezünk egyfelől és üzemgazdászokat másfelől.

Az igazság az – véleményem szerint –, hogy a hadtápbiztosítás rendszerének hatékony szervezése a cél. Az a tény természetesen, hogy a hadtápbiztosítás tartalmaz bizonyos üzemgazdasági folyamatokat is. Mindenesetre végső konklúzióként én úgy vélem, hogy nem a meglévő ún. polgári oktatási formulák egyikére kell ráhúzni a jövőbeni képzést, hanem a folyamatok által meghatározott gazdasági közeg vezetőjét kell kiképeznünk.

Miniszterhelyettesi zárszó

A kétnapos tanácskozásunk végéhez értünk. Mint ilyenkor illik és azért mert szükséges, hátra van még munkánk mérlegének a megvonása.

Úgy érzem akkor vagyok igazságos, ha bátran és meggyőződéssel úgy summázzuk, hogy külön-külön mind a két nap és a kettő egésze igen hasznos, de mindjárt hozzáteszem, előremutató és tanulságos volt. Az első napon mi több mint száz fiatal, jó benyomást keltő, tehetséges hadtáptisztel, tiszthelyetessel találkoztunk, tanácskoztunk. Ma megint egy más összetételben kb. hatvanan vetünk részt a munkában. És a mai napon azok dolgoztak együtt, akik felelősek vagyunk a káderutánpótlás szervezéséért, irányításáért, végrehajtásáért.

A munkánk hasznát nemcsak az igazolja, hogy a két napon 60-70 igen különböző beosztású tiszt, tiszthelyettes, vezető és beosztott mondott véleményt és - hadd jelezzem - a kérdéseket sokoldalúan érintve elemezte. Hanem az elvégzett munka értékének lényegét főleg abban látom, hogy - ha én jól tudom - sikerült a hadtápszolgálat utolsó 8-10 éves történetében először egy nagyon értelmes, a képzést hosszabb időre meghatározó, ugyanakkor szemléletet is formáló, átfogó vitát rendeznünk ebben a nagyon fontos, minden vezetőnek, főnöknek elsőrendű kötelességei közé tartozó kérdésben. Mindjárt ki is mondom azt, hogy az ilyen munkaforma, a hozott eredményével lényegesen elősegíti magabiztosságunk fokozódását a döntésekben. De megkönnyíti azok munkáját is, akik majd elvégzik a képzés felsőszintű szervezését, dokumentációját a kidolgozását. De legalább ennyi előnyt jelent a végrehajtóknak, a tanintézeteknek, a kiképző szervezeteknek, akik az indító szemléletet már itt megszerezték ahhoz, hogy lehetőleg mindent - vagy ahhoz közelítve - majd aprópénzre tudjanak váltani kiképző-nevelő munkájukban.

Még egy gondolatot az elvégzett munka, és a kapott eredmények általános értékének jellemzéséhez: a hadtápszolgálat jövője - és ebbe beleértem a zászlóalj és a központhadtapot is - elválaszthatatlan a káderképzés jövőjétől. Hogy nagyon egyszerűen mondjam, a mi „álmainkat-vágyainkat” - a pénzügyi és dologi feltételei mellett - kádereink, tisztjeink, tiszthelyetteseink, a polgári dolgozók egészével tudjuk csak megoldani. Ezért tették és tettük helyesen, hogy a káderképzés jövőjét a hadtápszolgálat tervezett jövőjével összefüggésben, annak mintegy elősegítőjeként és egyúttal feltételeként vizsgáltuk. Csak ez a szemléletmód lehet korszerű és életszerű, csak az ilyen felfogás tartható.

Hadd szóljak kiemelt hangsúllyal - mert alapvetőnek tartom - arról is, hogy tanácskozásunkat mélyen áthatotta a káderképzésben, a kádernevelésben, nélkülözhetetlen, biztos iránytűt mutató politikai tudatosság. Annak a hadtáp-

tiszt-, tiszthelyettes típusnak a megfogalmazása, aki társadalmi rendünkhöz aktívan elkötelezett, aki helyállásának legfőbb garanciája a szilárd hivatástudat, aki képes a maga eszközeivel hadseregünk szocialista jellegének szüntelen erősítésére, aki érti a hadtápmunka politikai és hangulati hatását, aki képes e munkát az utóbbiak kedvező irányú kibontakoztatásának szolgálatába állítani.

Jó érzés volt tegnap hallani a fiatal tisztektől és tiszthelyettesektől, hogy elsősorban segítséget, jobb felkészítést igényelnek, nem pedig nehézségeik felett siránkoznak. Ez is nagy eredmény.

Elvtársak!

Úgy gondolom nem várnak most tőlem az előadásban, referátumokban és a vitában felvetett kérdésekre azonnali állásfoglalást. A vitára tárt elgondolásunkhoz megtett észrevételeket gondosan elemezni fogjuk és érvényesítjük a káderképzés távlati fejlesztésére hozott elhatározásunkban.

Bár úgy látom – a munka jelenlegi stádiumában – a fő kontúrok kialakításánál nem leszünk nehéz helyzetben.

Úgy érzem Önök – hogy mi, akik itt tanácskoztunk – mint „káder-megrendelők” – úgy is mint „kivitelezők”, valamennyien egyetértenek velünk, hogy szükséges a hadtápmunka káderképzésének a jelenlegihez viszonyított lényegesebb módosítása. Ez a tisztképzésben egy jelentősebb reformot igényel, a tiszthelyettesképzésben a fő súlyt inkább a belső tartalékok jobb kihasználására, a képzési szemlélet, módszerek lényeges változtatására kell helyezni.

Egyetértenek az általános vonásokban jellemzett követelményrendszerünkkel is, valamint a szilárd alapokon nyugvó, a képzés befejező szakaszában (ami lehet 1–1,5 év) végrehajtandó, az első beosztásra orientált ágazati szakosítással.

Ezen túlmenően szinte egyértelműen kirajzolódott – tegnap és ma egyaránt – a technikai-technológiai, üzem- és gazdaságszervezési ismeretek oktatásának megkerülhetetlen szükségessége. Ugyanakkor változatlan igény marad a gazdasági felkészítés is. A képzés hosszú távra történő „megalapozó” funkciójának érvényesítése mellett az életszerűség, gyakorlatiasság, a csapat-tanintézet kapcsolatok, hallgatói csapatgyakorlatok továbbfejlesztését sürgetik és sürgetjük.

Jelentős szerepet és helyet kaptak a munkában a nevelési feladatok, főleg a szakmai tulajdonság- és képességjegyek feltárása, ezeknek a képzési folyamatba illesztett tervszerű kialakítása.

Ezek a további korszerűsítésnek – ha lehet úgy fogalmazom –, a jövő hadtápmunka-, tiszthelyettesképzés elképzelt modelljének az alapjai. A témával kapcsolatos további munkánkhoz ezek pontos megfogalmazása az egyik döntő feladatunk.

Elvtársak!

Még sok munkánk van hátra ahhoz, hogy reformtörekvéseinket teljes részletességgel, a kiképzési programokig bezárólag kidolgozzuk. Ennek első állomása, valamikor a jövő év első félévének a végén a Katona Tanács állásfoglalása a tiszti, tiszthelyettesi alapképzés egészéről. Nekünk ehhez a közeljövőben a tervezett rendszerünk lényegi kérdéseire vonatkozó elgondolásunkat el kell juttatni a kiképzési főfelügyelő elvtárhoz. Tehát az 1978/1979-es évek egyik kiemelt feladata marad a káderképzés fejlesztésének teljes részletességgel történő kimunkálása.

Úgy értékelem, ehhez a hosszú távú munkához ma jó alapvetést végeztünk.

Még néhány gondolatot a képzés időszerű fejlesztéséről.

Ez nem várhat a reformig. A mostani képzést ért bírálatokat haladéktanul fel kell dolgozni és meg kell keresni a képzési-nevelési hiányosságok pótlásának a lehetőségeit. Ezek mind olyan kérdések, amelyeket a képzés jelenlegi rendszere, programja és tananyaga befogad. Ezért a két napos értekezlet alapján – és azon túl, amit még ezek Önökben felvetettek – elsősorban a tantszékek, kiképzési szervek tekintsék át programjaikat, tárgykör- és óraterveiket és határozzák meg ezekben a jelzett problémák megoldását, a hadtápfőnökség törzse, szolgálat főnökségei nyújtsanak ehhez segítséget.

Befejezésül köszönetet mondok mindenekelött e nagy jelentőségű, s méreteiben sem lebecsülendő konferencia előkészítőinek, szervezőinek, referáló és hozzászóló elvtársaknak, valamenyi résztvevőnek. Még egyszer megköszönöm a meghívott elvtársak részvételét, segítségét.

Ezzel a konferenciát befejezettnek nyilvánítom.

A CSAPATGAZDÁLKODÁS ELMÉLETE, ELLÁTÁS GAZDÁLKODÁS, KATONAI KÜZLEKEDÉS

A kiképzési löszerek szabályos kezelése, felhasználása és elszámolása

Dr. Kazinczi István alezredes, a hadtudományok kandidátusa

Számos olyan esettel találkozhatunk a csapatok, alegységek mindennapi életében, amikor a kiképzési löszerek helytelen kezelése, a vonatkozó szabályok be nem tartása rendkívüli eseményekhez vezet. Sajnos több alkalommal a kiképzési löszerek szabálytalan, vagy hanyag kezelése volt az oka nem egy halálos kimenetelű rendkívüli eseménynek is. Az is leszögezhető, hogy szinte valamennyi vizsgálat a kiképzési löszerek szabálytalan, hanyag kezelésében vagy elszámolásában jelölte meg a bekövetkezett rendkívüli események alapvető okát.

Elemezve a kiképzési löszerek kezelésének, felhasználásának és elszámolásának szabályait megállapítható, hogy a vonatkozó előírások több szabályzatban, utasításban vannak rögzítve, amelyek túlnyomórészt csak a száraz előírásokat tartalmazzák, azonban módszert a végrehajtás hogyanjára, mikéntjére kevésbé nyújtanak. Ezért e tanulmány – rendszerszemléletű elemzés alapján – megkísérelti rögzíteni a kiképzési löszerek kezelésének, felhasználásának és elszámolásának gyakorlati módszereit, hogy ezzel segítséget nyújtson azoknak az alegységparancsnokoknak és szolgálatvezetőknek, akik e kérdésben érintettek. Mivel kiképzési löszerfelhasználás minden alegységnél folyik – úgy vélem – a tanulmány valamilyen vonatkozásban az alegységek vezetésében érintett parancsnoki állomány túlnyomó többségét érinti. Meggyőződésem, hogy elolvasásával széles áttekintést és sok hasznos gyakorlati módszert nyerhetnek az olvasók.

A kiképzési löszerfelhasználás folyamata

A kiképzési löszereket a csapatraktárakban vagy a kiképzési bázisok löszerraktáraiban tárolják. Kezelésüket itt a löszereállítás szakemberek (raktárvezetők és raktárkezelők) végzik. Az alegységek parancsnokai és szolgálatvezetői akkor kerülnek kapcsolatba a kiképzési löszerek kezelésével, amikor valamilyen kiképzési feladat végrehajtása (lövészet, harcászati kiképzés, imitációs feladat stb.) löszerfelhasználással jár együtt. Ilyen esetben az alegységekre is löszerkezelési és -elszámolási feladatok hárulnak.

A kiképzési löszerfelhasználást – rendszerszemléletű megközelítésben – felfoghatjuk egy olyan összetett folyamatnak, amely több részfolyamatból tevődik össze. (Lásd az 1. számú mellékleten bemutatott vázlatot.) A kiképzési löszerfelhasználás tehát – mint a vázlat mutatja – 18 részfolyamatot magába

foglaló összetett folyamat, amely az igénylés összeállításával veszi kezdetét és a felhasznált lőszer elszámolásával ér véget. A részfolyamatok tartalmát és egymásutániségüknek logikai rendjét a vázlatban feltüntetett folyamatábrák szemléltetően és közérthetően mutatják.

A folyamatábra tanulmányozása után olyan megállapítás tehető, hogy a kiképzési lőszerfelhasználás folyamatát három alapvető periódusra lehet tagolni.

1. A felhasználáshoz szükséges kiképzési lőszer *igénylése, felvételezése és a felhasználás helyére történő eljuttatása*, amely az 1–6-ig tartó részfolyamatok megvalósítása útján érhető el.

2. A kiképzési lőszer *felhasználásához történő előkészítése*, felhasználáshoz való kiadása, *felhasználása*, és *felhasználás utáni összegyűjtése*, valamint a felhasználóktól történő visszavétele. Ezt a 7–13-ig folyó részfolyamatokkal lehet megvalósítani.

3. A *felhasznált kiképzési lőszer* és összegyűjtött lőszerhulladékok *számbavétele, visszaszállítása* a laktanyába és *elszámolása a csapatraktárakban*, amely a 14–18-ig tartó részfolyamatok végrehajtásán keresztül valósul meg.

A következők során e három alapvető periódus tükrében tárgyalom – részfolyamatonkénti bontásban – a kiképzési lőszerfelhasználás végrehajtásának valamennyi lényeges elvi és gyakorlati módszerét.

A kiképzési lőszer igénylése és vételezése

Mint a folyamatábrából kitűnik, a kiképzési lőszerfelhasználás folyamata a szükséglet megállapításával és az igényléssel kezdődik. A részfolyamatok tartalma, azok végrehajtásának elvi és gyakorlati módszerei a következők szerint alakulnak.

1. sz. folyamat

Tartalma: Kiképzési lőszerigénylés összeállítása az alegységnél.

A részletes kiképzési tervek az alegységeknél tartalmazzák mindazokat a kiképzési feladatokat, amelyek kiképzési lőszerfelhasználást igényelnek. Sőt a kiképzési tervben (mivel az magában kell, hogy foglalja a kiképzési feladatok komplex, mindenoldalú biztosításának tervét is) rögzítve vannak a kiképzési feladatok lőszer-szükségei is. Ennek alapján az alegységnél (minden lőszerfelhasználást igénylő foglalkozás előtt) a foglalkozásvezető összeállítja a szükséges kiképzési lőszer jegyzékét és azt átadja a szolgálatvezetőnek, aki a rendszeresített nyomtatvány (könyvalakban vezetendő lőszerigénylés és -elszámolás) kitöltésével összeállítja az alegység lőszerigénylését.

Ismeretes, hogy a lőszer veszélyes anyag, ezért kezelésére és mozgatásának, felhasználásának dokumentálására – jogilag megalapozott – szigorú szabályok vannak érvényben. Ezért a lőszerigénylést a felhasználó (század, üteg nagyságrendű) alegység parancsnokának kell aláírásával hitelesítenie. Ez egyben kontrollt is biztosít a századparancsnoknak arra, hogy meggyőződhessen: szükséges mennyiségű lőszer van-e igényelve. Ez a kiképzési feladat lőszerrel történő megvalósítása és takarékosági szempontokból is egyaránt fontos lehet.

2. sz. folyamat

Tartalma: Lőszerkiadás (-kiutalás) engedélyeztetése az egység parancsnokán.

Előljáróban megemlítem, hogy az érvényben levő központi előírások szerint minden alakulatnál kiképzési időszakonként század nagyságrendű alegységig lebontva el kell osztani a kiképzési lőszerfelhasználási normákat. Így a kiképzési időszak kezdetén az alegységek megkapják azt a lőszerfelhasználási keretet, amelyből gazdálkodva meg kell oldani a kiképzési feladatok lőszerrel történő biztosítását. Az egységparancsnokság természetesen kiképzési lőszerterheléseket is képez, amellyel be tud avatkozni a kiképzés menetébe.

Amennyiben az igényelt kiképzési lőszer mennyiségét az alegység saját normájának terhére igényli, az esetben csak annak kiadását kell engedélyeztetni az alakulat fegyverzeti főnökével, aki (az engedélyezéssel egyidejűleg intézkedik a lőszerraktár felé a lőszer kiadáshoz történő előkészítésére) egyúttal meghatározza az egység raktárából történő felvételezés idejét is.

Olyan esetben, ha az alegység normán felül igényel lőszer (számos ilyen feladat lehet), akkor a normán felüli mennyiség kiutalásának engedélyezését kell kérni az egységparancsnoktól, vagy annak azon helyettesétől, akire az engedélyezés jogát átruházták. Csak az engedélyt követően lehet a raktárból való kiadást kérni az egység fegyverzeti főnökétől.

3. sz. folyamat

Tartalma: A kiképzési lőszer felvételezése az egység-raktárból.

A kiképzési lőszer felvételezése lényegében egy átadás-átvételi művelet, amelyben átadóként az egység-lőszerraktár vezetője, átvévőként pedig az érintett alegység szolgálatvezetője szerepel.

Az átadást végrehajtó egység lőszerraktár-vezetőnek fel kell készülni az átadás végrehajtására. Ennek gyakorlatban bevált módszereként a következők ajánlhatók:

– célszerű, ha az átadás-átvételi helyen ki van függesztve egy plakát, amelyen fel vannak tüntetve a lőszerkelet csomagolási adatai. Vagyis hány db lőszer van egy originált ládában, a ládán belüli horganyzott vagy műanyag csomagolásban, valamint a legkisebb papír vagy karton csomagolásban. Ennek az a célja, hogy az átvévőnek megbízható adatok álljanak rendelkezésére az átvétel megkezdéséhez;

– feltétlen célszerű, ha a lőszer számolás megkönnyítése érdekében számolólapok¹ vannak előkészítve, amelyek házilag elkészíthetők és sokszorosan meggyorsítják az ömlesztett vagy megbontottan tárolt lőszerkelet átadás-átvétel alkalmával történő megszámlálását;

– és végül elő kell készíteni a kiadásra engedélyezett lőszerkeletkeletet, ami annyit jelent, hogy a lőszerkelet-vezető a raktárkezelővel együtt fajta és mennyiség szerint külön rakja a lőszerkeletet, ahány alegység (azon a napon vételez), annyi csoportba elkülönítve, átadáshoz kész helyzetben.

Ugyancsak fel kell készülni az alegység szolgálatvezetőnek is a kiképzési lőszerkelet átvételére. Ennek megvalósítása érdekében a legfontosabb előkészületi tevékenység a zárható lőszerkeletláda előkészítése. Ez gyakorlatilag abban áll, hogy az alegységnek rendelkeznie kell néhány (legalább két, egy kisebb és

¹ A számolólapok általában 15x20 cm-es falapok, melyeken tíz sorban 10–10 furat van a lőszerkelet behelyezésére. (Szerkesztő)

egy nagyobb) lakattal zárható és pecsételhető ládával, amelybe majd a felvételezett kiképzési löszereket helyezik és tárolni fogják egészen a felhasználásig.

Megjegyzendő, hogy az elmúlt évek során a kiképzési löszerek elvesztésének, vagy eltulajdonításának az egyik lehetősége akkor mutatkozott, amikor a löszereket a raktárból felvételezték és a lőtérré kijuttatták. Ugyanis a darab ládák kezelése és őrzése nem volt biztonságos. Ezért célszerű, ha az alegységeket az egység fegyverzeti szolgálata ellátja zárható, lakatolható ládákkal, amelyeket selejt és szabálytalan ládákból a műhely házilag is el tud készíteni.

Az alegység szolgálatvezetője tehát célszerű, ha előkészíteti a zárható és pecsételhető löszertároló-ládákat, majd kijelöli a löszér hordásához szükséges katonákat és így felkészülve jelenik meg (legtöbb helyen a laktanya területén elhelyezett) kiképzési löszerraktárban az igényelt löszerek felvételezésére.

Mint említettem, a kiképzési löszerek csapatraktárból történő vételezése lényegében egy átadás-átvételi folyamat. Átadó az egység löszerraktár vezetője, aki köteles tételesen (mennyiségileg és minőségileg) átadni az átvevő szolgálatvezetőnek az igényelt és előkészített kiképzési löszereket. Az átadás-átvétel alapvető műveletei (amelyeket kötelező érvénnyel végre kell hajtani) a következők:

– az okmányok alapján fajta és darab szerint a löszerraktár-vezető átadja az alegység szolgálatvezetőnek a löszereket, mégpedig oly módon, hogy először az originált ládákat és a légcserementes csomagolási egységeket, amelyeknél a benne levő löszerek fajtáját és mennyiségét a gyári felírások és az említett plakáton feltüntetett adatok alapján ellenőrzik; majd az ömlesztett állapotban levő löszerek átadás-átvételére térnek át, amelyeket dobozolva vagy számoló lapokra helyezve (gyorsan számolható állapotban előkészítve) tesznek az átvevő elé és azt darabonként leszámolva adják-veszik át;

– az átvétel következő művelete során a szolgálatvezető által átvett löszereket behelyezik a zárható löszertároló-ládába, ezt követően a ládát a szolgálatvezető lakattal bezárja és lepecsételi, majd aláírja az átvett löszerekről felfektetett okmányokat.

Ezzel a vételezés folyamata befejeződik. Külön ráirányítanám a figyelmet arra, hogy a vételezés szabályos végrehajtása nagyon fontos, mert megteremti annak az anyagi fegyelemnek az alapját, amely elengedhetetlen a kiképzési löszérfelhasználás teljes folyamatának előírászerű végrehajtásához.

4. sz. folyamat

Tartalma: A felvételezett löszér elszállítása az alegységhez.

Ha a vételezést az előzőekben vázoltak szerint szabályosan végrehajtotta a szolgálatvezető, akkor a felvételezett löszernek az alegységhez való elszállítása nem okoz különösebb problémát. A felvételezett löszert lezárt (lakatolt) és pecsételt ládában az alegység állományából kijelölt katonák viszik el az alegység körletébe.

Célszerű, ha a szolgálatvezető személyesen kíséri a löszervivő katonákat és felügyel arra, hogy a ládákat ne dobálják, és a löszert szabályosan vigyék.

5. sz. folyamat

Tartalma: A felvételezett kiképzési löszér ideiglenes, rövid idejű tárolása és őrzése az alegységnél.

Általában az alegységnél a kiképzési löszereket 24 óránál rövidebb ideig

tárolják. Mivel a csapat-lőszerraktárak éjjel-nappal nem üzemelnek, ezért egy adott feladat kiképzési lőszerszükségletét a megelőző napon vételezik fel. Így a felhasználáshoz történő elszállításig az alegységnél kényszerülnek tárolni és őrizni a lőszert. Ennek során a következő rendszabályok betartása feltétlen indokolt:

- a felvételezett kiképzési lőszerkeket az alegységnél lezárt (lakatolt) és pecsételt ládában tároljuk, a pirotechnikai anyagokat vasládába (vagy vas iratszekrénybe) tesszük bele;

- elhelyezése (ha az alegységnél őrséglőszert is tárolnak) az őrséglőszerrel együtt, ha nem tárolnak őrséglőszert, akkor az alegység raktárában, vagy ha van más lőszertárolóhely (pl. MZ lőszerraktár) az alegységnél, akkor ott tárolhatjuk;

- semmilyen körülmények között sem szabad (még lezárt ládában sem) elhelyezni a kiképzési lőszert az alegység fegyverszobában (alapvető tárolási törvény, hogy fegyvert és lőszert egy helyiségben tárolni az alegységnél szigorúan tilos);

- az alegységnél tárolt kiképzési lőszerkeket lezárt és pecsételt raktárban kell őrizni (a zárt és pecsételt raktárt munkaidő után az alegység ügyeleti szolgálatnak át kell adni megőrzésre), amelyet csak a szolgálatvezető, vagy tiszt nyithat fel.

6. sz. folyamat

Tartalma: a kiképzési lőszer elszállítása a felhasználás helyére.

A lőszer szállításának alapvető szabályai vannak, amelyeket be kell tartani a kiképzési lőszernek a felhasználás helyére történő elszállítása alkalmával is. Ezek:

- a lőszert őrizetlenül hagyni nem szabad;
- meg kell akadályozni, hogy jogtalanul, vagy illetéktelenül bárki lőszerhez jusson;

- más gyúlékony, vagy robbanásveszélyes anyaggal nem szabad egy azon eszközön lőszert szállítani;

- a lőszerszállító járművet a KRESZ-ben előírt jelzéssel (fekete zászló) meg kell jelölni;

- olyan járművel, amely lőszert szállít, lakott helyen megállni és várakozni tilos!

Gyakorlatilag a kiképzési lőszer szállítására ilyen esetben nem szükséges külön járművet kijelölni, csak be kell tartani a szállítási rendszabályokat. A gyakorlati tapasztalatok azt a változatot támasztják alá, hogy célszerű, ha annak a járműnek a parancsnoka, (amelyiken a lőszert is szállítják) a szolgálatvezető. A lőszert lezárt, lepecsételt ládában – úgy, ahogyan azt a szállításig az alegység-raktárban tárolták – célszerű elhelyezni a jármű rakfelületén és őrzetével a rakfelületen elhelyezkedő személyek közül a rangidőst megbízni. Ha a rakfelületen személyi állomány szállítását nem tervezik, egy főt célszerű a lőszer őrzésére kijelölni, aki a jármű rakfelületén köteles tartózkodni és őrizni a lőszert.

A kiképzési lőszer felhasználásának szabályai és módszerei

A kiképzési lőszer felhasználásának szabályait és módszereit a 7–13-ig tartó folyamatok során végrehajtandó tevékenységek tükrözik. Ezért továbbra is rendszer-szemléletű megközelítésben, az egyes folyamatok tartalmának és szabályos végrehajtásának leírásával folytatjuk ismertetésünket.

7. sz. folyamat

Tartalma: Lőszerfelvételező-hely megalakítása.

A lövészet szabályzat (Utasítás a lövészfegyverekkel végrehajtandó lögyakorlatokhoz, Löv./8.) 36. pontja – a lőtér berendezésével kapcsolatos követelmények között – egyértelműen rögzíti, hogy minden lövészet végrehajtásakor lőszerfelvételező-helyet kell berendezni. Ennek elhelyezése a megindulási helytől (terepszakasztól) hátrafelé 25–50 m közötti távolságban – a lőtérügyeletes által meghatározott ponton – történhet, amelyet sárga zászlóval kell megjelölni.

A lőszerfelvételező-hely berendezését egy db tábori asztal és egy-két db tábori szék alkotja, valamint a kiképzési lőszertároló-ládák (bennük) a felhasználásra tervezett kiképzési lőszerkészletekkel, továbbá a lőszer kiadásakor (esős, csapadékos időben célszerű sátort biztosítani) a számolást megkönnyítő számoló lapok a szükséges mennyiségben. Logikusnak tűnik, ha a lőszerfelvételező-hely parancsnokál az alegység szolgálatvezetőt jelöl ki, tevékenységét a Löv./8. utasítás 7. sz. mellékletében (218. old.) meghatározottak szerint köteles végezni. Alapvető feladatait a következők alkotják:

- a lőszer előkészítése és kiadása a lőszereseknek;
- a lőszeresek felkészítése és eligazítása feladatuk végrehajtására;
- a lőszerfelhasználási napló vezetése;
- lőszeresek elszámoltatása a fel nem használt lőszerrel és hüvelyekkel;
- a lőszerfelhasználás összesítése, okmányaik elkészítése és jelentése a lövészetvezetőnek.

Nehezebb a lőszerfelvételező-hely parancsnok dolga, ha a lövészet végrehajtása egyidejűleg több lőtérsektoron folyik, mert ilyen esetben gondoskodni kell arról, hogy a szektoronként kijelölt lőszereseknek a szükséges mennyiségű és fajtájú lőszert időben és rendezetten kiadja, majd őket a lőszer kiosztásával, felhasználásával és elszámolásával kapcsolatos feladatok előírászerű és precíz végrehajtására kioktassa. A gyakorlati tapasztalatok azt igazolják, hogy célszerű, ha a lövészetet megelőző napon – a következő napi foglalkozásra történő felkészülés keretében – a szolgálatvezető foglalkozásszerűen felkészíti a lőszereseket, sőt számvetéseket készít a szektoronkénti lőszerkészületről és ennek szelvényében csoportosítja a lőtérré kiszállításra váró kiképzési lőszereseket. Az ilyen előkészítés nagymértékben megkönnyíti a lőszerfelvételező-hely parancsnok munkáját.

Az esetek jelentős hányadában – főként a fegyvernemi és szakalegységeknél – egyidejűleg csak egy lőtérsektoron folyik lövészet. Ilyen körülmények között elegendő a lőszerfelvételező-hely parancsnok mellett egy lőszeres (rendszerint a szolgálatvezető raktáros katonája), aki a lőszeres feladatait végrehajtja. Mindkét esetben azonban előírás szerint ki kell adni a lőszert a lőszereseknek.

8. sz. folyamat

Tartalma: Felhasználásra kerülő lőszer kiadása a lőszereseknek.

Ez a lőszerfelvételező-hely egyik alapvető funkciója, tehát a kiképzési lő-

szerek kiadása a lőszeresek részére itt történik. A kiképzési lőszeresek kiadása lényegében egy átadás-átvételi folyamat a lőszerfelvételező-hely parancsnok és a lőszeresek között, amelynek tartalmát és módszereit a 3. folyamat elemzésekor kifejtettük. Annnyit azonban itt is célszerű hozzáfűzni (mivel a lőszereseknek túlnyomórészt ömlesztett, bontott lőszeresek kerülnek kiadásra), hogy az átadás-átvételi művelet hatékonyságát a számoló lapok alkalmazásának módszere megsokszorozza, vagyis lényegesen rövidíti annak idejét. A lőszereseknek a lőszeres csak az 514. raktári számú kimutatáson aláírás ellenében (Löv./8. sz. utasítás 218. old.) lehet kiadni, akik kötelesek azzal a lőszerfelvételező-hely parancsnokának elszámolni.

A lőszereseket az alegység katonáiból kell kijelölni (Löv./8. sz. utasítás 219. old.), akiknek alárendeltsége kettős. Lőszerfelhasználás (lövőknek történő kiadás, fel nem használt lőszeresek, hüvelyek leszedése) szempontjából a lövészetvezetőnek, elszámolás szempontjából pedig a lőszerfelvételező-hely parancsnokának vannak alárendelve. Alapvető feladatuk:

- a lőszer felvételezése a lőszerfelvételező-hely parancsnokától;
- a lőszer kiosztása a lövőknek;
- a megmaradt lőszeresek és összegyűjtött hüvelyek leszedése;
- a lőszer elszámolása a lőszerfelvételező-helyen.

Feladatuk igen felelősségteljes a feszes lőszerkezelés szempontjából, ezért csak rátermett katonát célszerű kijelölni lőszeresnek.

9. sz. folyamat

Tartalma: Lőszer kiosztása felhasználó tüzesszerek kezelői részére.

Amennyiben a lövészet végrehajtása szektoronként történik, az esetben a szektorban folyó lögyakorlatvezető parancsára a lőszeres osztja ki a meghatározott (lögyakorlat szerint előírt) lőszer mennyiséget a lövőknek. A kiosztás a „Figyelem” jelzés elhangzása után a lögyakorlat vezető (Lőszeres, A lőszeret oszd ki!) parancsára történhet. (Löv./8. sz. ut. 42. pont)

A lőszer kiosztásához a lőszeres előkészíti a váltás részére a szükséges mennyiségű lőszeret. E feladat módszereként is célravezetőnek tartom, ha a lőszeres számoló lapokon adja ki a lőszeret a katonáknak, mert így az átadás-átvétel gyors és megbízható. Ez esetben célszerű, ha a töltés megkönnyítése céljából – házilag – néhány egyszerű állványt készítetünk, amelyekre töltés előtt a lövők ráhelyezik a számoló lapokra készletezett lőszeret és a töltéshez innen szedik el a betározandó lőszereseket. Így kiosztás és töltés közben nem esik le a lőszer, nem szennyeződik és nem kell a sűrű aljnövényzetben keresgetni.

Amennyiben csak egy szektoron folyik lövészet, úgy a lőszerkiosztást a lőszerfelvételező-hely parancsnoka egy lőszeresrel oldja meg. Ez esetben a lövők közvetlenül a lőszerfelvételező-helyen is felvételezhetik a lőszeret, de történhet olyan módszerrel is, ahogyan azt az előzőekben a szektoronkénti kiosztásnál említettem.

Még egy lőszerkiosztási módszert megemlítek, mégpedig a kiképzési lőszereseknek kötelék lögyakorlatok alkalmával történő kiosztása módszerét. Ilyen esetben a felhasználásra kerülő kiképzési lőszer mennyiség a löfeladatot végrehajtó kötelék egészére van előírva. A lőszer felvételezése a kötelék részére ugyanúgy történik, mint ahogyan az valamennyi kiképzési lőszer tekintetében elő van írva. Vagyis a lőszerfelvételező-helyről a kijelölt (raj, szakasz) lőszeresek

vételezik fel és az előírások, illetve a kötelékparancsnok döntése szerint osztják ki a löfeladatot végrehajtó tűzfegyverek kezelőinek. Ez esetben is felhívom a figyelmet a lőszerfelvételező-helyről kiadott lőszerdokumentálására.

10. sz. folyamat

Tartalma: A kiképzési lőszer felhasználása.

A löfeladatok végrehajtása során a kiképzési lőszerfelhasználás a „TÖLTS!” vezényszóától, az „ÜRÍTS!” vezényszó végrehajtásáig terjed. Ennek végrehajtásának törvényeit és módjait alapvetően a Löv./8. sz. utasítás tartalmazza. Ezért részletesen nem elemzem ezeket, csupán néhány gyakorlati tapasztalatra hívom fel az olvasók figyelmét.

Itt nyílik lehetőség arra, – ha a lövészetvezető és a lőtér más szolgálati személyei nem állnak hivatásuk magaslatán, – hogy fegyelem megsértésével a lövők közül esetleg valaki illetéktelenül éleslőszerhez jusson, vagy éleslőszerrel elveszítsen, illetve azokból elszórjanak. Ugyanis (a löfeladat természetétől függően) a tárcsere vagy az ürítés során – ha azok szabályos végrehajtása nincs kellően ellenőrizve, – könnyen megtörténhet, hogy egy-egy éleslőszer elszóródik, illetve a zsebbe kerül.

Az ilyen esetek elkerülése és megelőzése érdekében a lögyakorlat vezetőknél a következő gyakorlatban bevált módszerek alkalmazását ajánlom:

- a lövők mögé (ha a löfeladat végrehajtásának rendje megengedi) a soron következő lövőköt, vagy a löfeladatot már végrehajtott állományból, egy-egy főt hüvelygyújtási feladatokkal megbízni, akik 2–3 m távolságban követik a lövőket, figyelik a hüvelyek kiszóródási helyeit és összegyűjtik azokat;

- a figyelőként kijelölt és a jelzőeszközök kezelésével megbízott szolgálati személyeknek feladatait is ki lehet bővíteni azzal, hogy – többek között – figyelik a lőszerkezelés szabályainak betartását is;

- a lövészetvezető az „ÜRÍTS!” vezényszó végrehajtását fokozott figyelemmel ellenőrzi és az ürítési tevékenység végrehajtása utáni kötelező ellenőrzés során, jelentést kér minden egyes lövőtől személyenként a megmaradt lőszer mennyiségéről és ellenőrzi a jelentés helyességét (ez ugyan nincs előírva kötelei között, de különösebb idővesztés nélkül végrehajtható és elejét veszi a későbbi esetleges lőszermanipulációnak.)

Meg kell említenem azt a tényt, hogy kiképzési lőszeret (pl. vaklőszeret, imitációs, robbanó, hangjelző és füstjelző lőszeret, valamint pirotechnikai eszközöket) nemcsak löfeladatokon, hanem harcászati gyakorlatok alkalmával is felhasználhatnak az alegységek. Ilyen esetben is különös gondot célszerű fordítani:

- a kiképzési lőszer rendeltetészerű felhasználására (ne engedjük meg a vaklőszerrel való indokolatlan pufogatást);

- a felhasználáskor előírt biztonsági rendszabályok betartására (külön ráirányítom a figyelmet a pirotechnikai jelzőeszközök alkalmazása során betartandó biztonsági rendszabályokra, mert azok betartásával jelentős tűzkárok kerülhetnek el. Továbbá arra a fegyelmetlenségéből adódó biztonsági rendszabály elmulasztására, amikor a robbanó hangjelző vagy a füstjelző lőszer gyújtás után nem közvetlenül dobják, hanem a gyújtóoszínór égési idejét kivárva úgy dobják el, hogy az levegőben, vagy közvetlen földreérés után robbanjon. Saj-

nos ebből már sok „kézben-robbanás” következett be, amely egy életre kiható kézfejcsongulást eredményezett);

– a fel nem használt lőszeres és lőszerhulladékok elszámolására, amelynek rendszabályai nem térnek el a kiképzési lőszeres lövészet utáni elszámolásának követelményeitől.

11. sz. *folyamat*

Tartalma: A megmaradt éleslőszeres és összegyűjtött lőszerhulladékok leszedése a felhasználóktól.

E folyamat keretében végrehajtandó tevékenységek igen fontosak a későbbi lőszerelszámolás szempontjából, ezért megoldásukra célszerű fokozott figyelmet fordítani. Első kérdésként célszerű tisztázni: mit kell leszedni a löfeladatokat már végrehajtott katonáktól; valamint, hogy mit köteles tenni leadáskor és azt megelőzően a lövő?

A löfeladat befejezésével az „ÜRITS!” vezényszóra a lövő köteles fegyverét előírászerűen üríteni, a megmaradt éleslőszereseket a töltényürből és a tárból kiszedni. Ezt követően a hüvelyeket (külön parancsra) összegyűjteni (vagy a gyűjtésre kijelölt személytől darabszám szerint átvenni.) Majd a megmaradt éleslőszereseket és a hüvelyeket összevetni és megállapítani, hány hüvely nem lett összegyűjtve. Ennek megtörténte után a lövő felkészül a löfeladat végrehajtásának jelentésére, majd megteszi azt a lögyakorlat vezetőjének.

Ráirányítanám e helyen a figyelmet arra, hogy milyen fontos a lögyakorlat vezető szerepe a feszes lőszerkezelésben. Az ürítés és a löfeladat végrehajtásának jelentése (Löv./8. sz. ut. 47. pont) között csupán néhány perc telik el, így a megmaradt éleslőszeresekre vonatkozó információ még frissen él a lögyakorlat vezetőben és a lövőben egyaránt. Tehát hamis jelentésre nincs mód. Ezzel párhuzamosan a lövészetvezetőnek lehetősége van meggyőződni az összegyűjtött hüvelyek mennyiségéről – az esetben, ha hüvelyszedők voltak kijelölve, – mert ezek, mint említettük, 2–3 méterre a lövő mögött állnak és a lövészetvezető bármikor rájuk kérdezhet, vagy megkövetelheti tőlük, hogy jelentsék az általuk összegyűjtött hüvelyek mennyiségét. Tehát mind a megmaradt éleslőszeresek, mind az összegyűjtött hüvelyek mennyiségéről hiteltérdemlően meggyőződhet a lögyakorlat vezetője. Azt az időt, amit erre rá kell fordítani, csupán másodpercekben fejezhetjük ki. Tehát érdemes a lögyakorlatvezetőnek gondot fordítani erre, mert ezzel megteremtheti a feszes lőszerelszámolás alapjait. Ennek eredményességét a gyakorlati tapasztalatok – minden kétséget kizáróan – igazolták. Ezért ajánlom e módszer alkalmazását a lögyakorlat vezetőnek.

Igen egyszerű, de eredményes másik módszert is figyelemre méltónak tartok, amely szintén fokozhatja a lőszer elszámolási fegyelmet. Ez abban áll, hogy amikor a lögyakorlat vezető fogadja a jelentéseket a löfeladat végrehajtásáról, a lőszeres (ha a lövészet egy szektoron folyik lehet ez a személy a lőszerfelvételező-hely parancsnok is) a lögyakorlat vezető mellett (vagy mögötte oldalt) 1–2 lépésre áll és szintén hallgatva a jelentést feljegyzi a lőszerre vonatkozó adatokat. Később a leadáskor ezen adatok szerint követeli meg a lőszeres és hüvelyek visszaigazoltatását. Egyszerű, de célirányos módszer, amelynek eredményességét a gyakorlati tapasztalatok szintén alátámasztják.

Ha az előzőekben említettek szerint jártunk el, a lögyakorlat vezető megnyugodva adhatja ki parancsát: „Lőszert, hüvelyt add le!”, mert mindent megtett annak érdekében, hogy a lőszerelszámolás reális alapjait megteremtse. Az

említett vezényszót követően a váltás a lőszereshez (lőszerfelvételező-helyhez) vonul. Ott a lőszeresnek leadják egyenként a megmaradt éleslőszert és az összegyűjtött hüvelyt. A lőszeres (ha a lövészet egy szektoron folyik a lőszerfelvételező-hely parancsnoka is) a készített feljegyzés alapján ellenőrzi, hogy helyes mennyiségben adják-e le a lövők a lőszert és a hüvelyt.

Külön feljegyzést kell készíteni azon lövőkről, akik a lőszerekkel vagy hüvelyekkel elszámolni nem tudnak. Ezt a feljegyzést a lőszerfelvételező-helyen történő elszámoláskor le kell adni. Amennyiben éleslőszerből vagy hüvelyből az elszámoláskor valaki kevesebbet akar leadni, mint azt a löfeladat végrehajtásakor jelentette, a levételt nem szabad végrehajtani, hanem azonnal jelenteni kell a lögyakorlat-vezetőnek, aki a helyszínen köteles foganatosítani a szükséges intézkedéseket és vizsgálatot az igazság kiderítésére, a lőszer megkeresésére. Ezt nagyon figyelmebe ajánlom minden lögyakorlat vezetőnek, mett néhány perces hatékony kereséssel és tisztázással, az elveszett lőszerrel esetleg egy később elkövethető rendkívüli eseményt előz meg.

12. sz. folyamat

Tartalma: A felhasználótól leszedett lőszer és hüvelyek előkészítése a lőszerfelvételező-helyen történő leadáshoz, elszámoláshoz.

Csak az esetben kerül ez a folyamat realizálásra, ha több szektoron folyt a lövészet. A lögyakorlat befejeztével a lőszeres összesíti feljegyzései alapján a visszaszolgáltatott hüvelyt és az elveszett hüvelyeket. (Ha elveszett, vissza nem szolgáltatott lőszer van, azt rendkívüli eseményként azonnal jelenteni kell!) A meglévő és elveszett hüvelyek összegét ki kell vonni a felvételezett lőszerből (fajtánként), a különbség összegének egyenlőnek kell lenni a megmaradt és megszámlolt éleslőszer összegével. Ha nem így van, újólapon ellenőrizni kell a számításokat. Ha az eltérés ezt követően is fennáll, és kevesebb, akkor lőszer ment veszendőbe és azonnal jelenteni kell a lögyakorlat vezetőnek, aki köteles haladéktalanul foganatosítani az előzőekben említett intézkedéseket.

Amennyiben a számítások és a valóságban meglévő lőszer, hüvelyek mennyisége megegyezik, meg lehet kezdeni a lőszerelszámolást a lőszerfelvételező-helyen. Ehhez célszerű (az átadás-átvételi műveletek meggyorsítása érdekében) számoló lapok alkalmazása. Az éleslőszert a hüvelytől elkülönítve kell átadni és elszámolni. Célszerű ennek szellemében előkészíteni. A lőszeresek kötelesek a lőszerfelvételező-hely parancsnok felé írásban beszámolni arról, hogy a hiányzó hüvelyekkel (esetleg lőszerrel) név szerint kik nem tudtak elszámolni. Ezt névjegyzékkel és a nevek mellett az el nem számlolt anyagok pontos feltüntetésével kell foganatosítani. Ha mindezeket a lőszeres végrehajtotta, felkészültnek tekinthető arra, hogy a lőszerelszámolást a lőszerfelvételező-hely megtegye.

13. sz. folyamat

Tartalma: Elszámolás a lőszerfelvételező-helyen.

Mint az előző folyamatnál említettem, a lőszeresek felkészülten kötelesek jelentkezni a lőszerfelvételező-hely parancsnokánál, az elszámolás végrehajtására. Az elszámolást a lőszerfelvételező-hely parancsnok személyesen köteles irányítani és jelen kell lenni a lőszeresnek (aki elszámolásra személyében van kötelezve). A lőszeres elszámolási kötelezettsége csak a lögyakorlat vezetőre hárítható át. Az elszámolás a következő részfolyamatokból tevődik össze:

– első mozzanatként a lőszerfelvételező-hely parancsnok előveszi azt az

514. raktári számú kimutatást, amelyen a lőszeresnek kiadta a lőszereket (és amelyen a lőszeres aláírásával elismerte azok átvételét), majd egyeztetni ezt a lőszeres számvetésének induló adataival;

- ezt követően kontrollálja a lőszeres elszámolási számvetéseit olyan módszerrel, hogy átszámolja azokat (megjegyzendő, hogy erre célszerű valamilyen egyszerű pl. zsebszámológépet használni, mert ez amellett, hogy meggyorsítja, megbízhatóvá is teszi a számítási műveleteket);

- a következő részmozzanatként az ellenőrzött elszámolási adatok alapján átveszi a lőszerestől: a fel nem használt lőszereket és hüvelyeket, darabszám szerint átszámolva azokat (számoló lapok alkalmazásával);

- végül ellenőrzi a hiányzó hüvelyek (lőszer) kimutatását és átveszi azt a lőszerestől;

- befejező mozzanatként az elszámolás adatai alapján kitölti (a lőszeres jelenlétében) a vonatkozó 514. raktári számú kimutatást és aláírja azt.

Jogilag csak így fogadható el a megmaradt lőszeres és a hüvelyek elszámolása a lőszeresek részéről a lőszerfelvételező-hely parancsnok felé.

A lőszer kezelése és elszámolása a lövészet (gyakorlat) befejezése után

Nem kevesebb figyelemet és törődést érdemelnek az eddig ismertetetteknel a kiképzési lőszeresek lövészet utáni kezelésének, elszámolásának szabályai és módszerei, amelyeket a 14–18. sz. folyamatok foglalnak magukban.

14. sz. folyamat

Tartalma: Lőszerfelhasználás összesítése és az elszámolás előkészítése az alagságnál.

A lőszerelszámolás összesítését és a fel nem használt lőszeres, valamint a lőszerhulladékok elszámolásához történő előkészítését még a lőtéren a lőszerfelvételező-hely parancsnokának (1-2 fő lőszeres bevonásával) célszerű elvégezni. E feladat több részfeladattól, műveletből tevődik össze, amelyek végrehajtásának elvei és gyakorlati módszerei a következők lehetnek.

Első részfolyamatként célszerű az okmányok rendezése, amely a következő műveleteket foglalja magában:

- el kell végezni a lőszeresek elszámolási okmányainak összesítését, amelynek keretében a lőszerfelvételező-hely parancsnok rögzíti: a felhasznált lőszeresek, a beszolgáltatott hüvelyek és az elvesztett hüvelyek mennyiségét, majd számba veszi a megmaradt lőszeres darabszámát és ezeket összeveti;

- az összevetésnél a következő képlet szerinti egyenlegnek kell fennállnia:

$$L_{tv_i} = L_{tnh_i} + L_{nb_i} + L_{hv_i}$$
 amely összefüggésen belül igaznak kell lennie a következő összefüggésnek is:

$$L_{tn_i} = L_{nb_i} + L_{hv_i}$$
 amelyből következik, hogy:

$$L_{tv_i} = L_{tn_i} + L_{tnh_i}$$

ahol:

L_{tv} = felvételezett lőszer mennyisége (db)

i = egy (bármely) lőszerfajtára vonatkoztatva

L_{tnh} = fel nem használt lőszeres mennyisége (db)

L_{nb} = beszolgáltatott lőszerhüvelyek száma (db)

L_{hv} = vissza nem adott (veszendőbe ment) hüvelyek száma (db)

L_{tn} = felhasznált lőszeresek száma (db)

- az összevetést úgy végezzük el, hogy lőszerfajtánként összesíteni kell a lőszeresek elszámolásait és ezek végösszegét összevetni az előző képletekkel rögzített összefüggésekben;

- ha az összevetéskor az egyenlegek nem igazak: újólapon ellenőrizni kell a számítási műveleteket (lehetőleg géppel) és meg kell keresni a hiba okát;

- amennyiben az összevetésünk egyenleget mutat, meg lehet kezdeni a megmaradt lőszeresek és a hüvelyek leszárolását.

Második részmozzanata az elszámolásnak a megmaradt lőszeresek és hüvelyek leszárolása. Ezt a lőszerfelvételező-hely parancsnok vezetésével 1-2 lőszeres hajthatja végre, mégpedig olyan módszerrel, hogy szároló lapok alkalmazásával először megszárolják (fajtánként) a megmaradt lőszereseket, majd a hüvelyeket. A szárolás adatait összehasonlítják a számítások adataival és amennyiben az adatok egyeznek, az elszámoláshoz történő előkészítés befejeződött. Ha az adatok nem egyeznek, addig kell keresni a hibát, amíg rá nem bukkantunk. Többek között végre kell hajtani a Löv./8. sz. utasítás 51. pontjában foglaltakat is a hiányzó lőszeresek vagy hüvelyek megszerzése érdekében.

A gyakorlatban alkalmazzák a lőszerfelvételező-helyen történő lőszer- és hüvelyleszárolásnak egy másik, gyorsabb módszerét is. Ennek során, amikor a lőszeresek szárolnak el a lőszerfelvételező-helyen (13. sz. folyamat), megteremtik a visszaellenőrizhető leszárolás alapját. Vagyis minden egyes lőszeres által visszaszolgáltatót lőszeres és hüvelyt pontosan átszárolnak és üres ládába helyezik bele, úgy, hogy egy kis papírlapot helyeznek minden lőszeres anyaga közé, amelyen fel van tüntetve, melyik lőszeres mennyi lőszeres vagy hüvelyt adott le. Ha a szárolás pontos és megbízható volt, csak az anyagnál levő feljegyzések adatait kell összeadni és rendelkezésre áll az összevetéshez a „van” készlet anyaga. Találkozni lehet olyan módszerrel is (ha a lőszereseknek külön kiképzési lőszerládájuk van), hogy az elszámolás után fajtánként elkülönítve a lőszeres eredeti ládájában hagyják a visszaadott lőszereseket és hüvelyeket, természetesen feljegyzést helyezve el a ládában arról, hogy milyen fajtából mennyi anyag van benne. Leszárolás helyett szintén ezeket a feljegyzéseket összegezik. Ez utóbbi módszernél gyakorlatilag is visszaellenőrizhető – lőszeresenként – a visszaszolgáltatót lőszeranyagok mennyisége. Mindkét módszer előnye azonban abban rejlik, hogy a lőszerfelvételező-helyen csak egyszer kell megszárolni a visszaadott lőszeres, de akkor pontosan és precízen.

Szólni kell még a lőszerfelvételező-hely parancsnok egy fontos feladatáról, amelyet a Löv./8. sz. utasítás ír elő számára a 218. oldalon: „... vezessen naplót a lőszerfelhasználásról (az MN FVSZF-ség ide vonatkozó előírásai szerint)”. E feladatot a lőszeresek elszámolása után (felhasználva a tőlük kapott feljegyzéseket) lehet végrehajtani. Az alegység lőszerfelhasználási naplójában pontosan, löfeladatonkénti bontásban rögzíteni kell: milyen feladatra mennyi lőszeres használtak fel; továbbá mennyi hüvelyt szolgáltattak vissza; valamint a vissza nem adott hüvelyek (vagy lőszeresek) mennyiségét (feltüntetve, hogy ki és hány darab hüvelyt veszett el, illetve nem szolgáltatót vissza). Erre célszerű alegységenként egy nagyalakú füzetet felfektetni és francia fejes megoldással ebben vezesse a naplót a lőszerfelhasználásról a lőszerfelvételező-hely parancsnoka.

Mindezen túl a csapatlőszerraktárban történő elszámoláshoz mellékelni kell egy 514. raktári számú kimutatást is, összesítve rajta a lőszeresek hasonló kimutatásának adatait is. Célszerű, ha ehhez hozzácsatoljuk az összesítés alapjául szolgáló részkimutatásokat, amelyekről az összesítést végeztük. A lőszerfelhasz-

nálási napló adatainak és az összesített 514. raktári számú kimutatás adatainak meg kell egyeznie.

Végül megjegyzem, hogy amikor csupán egy szektoron folyik a lövészet, az elszámoláshoz történő felkészülés lényegesen egyszerűbb, kevesebb munkát igényel, de az alapvető folyamatokat és műveleteket (a 13. sz. folyamat kivételével) ugyanúgy végre kell hajtani, mint ahogyan azt az előzőek során kifejtettem. Hasonlóan kell megejteni a lőszerelszámolást a harcászati foglalkozásokon felhasznált vaklőszeresek, imitációs és pirotechnikai eszközök tekintetében is.

A lőtéren vagy a gyakorlótéren talált hüvelyeket, vagy éleslőszereseket néhány soros jegyzőkönyv kíséretében (amelyben fel van tüntetve: hol, mikor, kik és milyen körülmények között találták azokat) be kell adni (be kell szolgáltatni) a csapatlőszerraktárnak. Ezeket felhasználni az elszámoláshoz szigorúan tilos!

Az ismertetett rendszabályok, részfolyamatok és műveletek végrehajtása után a lőszerfelvételező-hely parancsnok köteles jelenteni a lövészetvezetőnek a lőszer elszámoláshoz való előkészítését, külön kitérve a hüvely- (lőszer-) hiányokra.

15. sz. folyamat

Tartalma: A fel nem használt lőszeresek és lőszerhulladékok visszaszállítása a laktanyába.

E folyamat keretében tulajdonképpen a 6. sz. folyamat ismétlődik fordított irányban (lőtérrel-laktanyába). A rendszabályok és módszerek hasonlóak, ezért ezek ismétlésébe nem bocsátkozom. Csupán arra hívom fel a figyelmet, hogy a szállítójárműre történő felmálházás előtt le kell lakatozni és pecsételni még a hüvelyes ládá(ka)t is.

Ha a feladat végrehajtása során valamennyi lőszer felhasználásra került (csak ritka esetben fordul ilyen elő), akkor a hüvely szállításánál nem kötelező betartani a lőszereszállításra vonatkozó rendszabályokat. Kötelező azonban ezen szabályok betartása, ha csupán egy darab lőszer is megmaradt. A vaklőszeresek szállítására és kezelésére vonatkozóan minden tekintetben az éleslőszeresekre érvényes szabályok az irányadók.

16. sz. folyamat

Tartalma: Fel nem használt lőszeresek és a lőszerhulladékok rövid idejű, ideiglenes tárolása az alegységnél.

A módszerek és rendszabályok azonosak az 5. sz. folyamatnál ismertettekkel. Ráirányítom az olvasó figyelmét arra, hogy a hüvelyeket is ugyanolyan rendszabályok és módszerek betartása mellett kell tárolni és őrizni, mint az éleslőszereseket.

17. sz. folyamat

Tartalma: Fel nem használt lőszeresek és lőszerhulladékok elszállítása az alegység kiképzési lőszerraktárába.

Ez a folyamat alapvetően analóg a 4. sz. művelettel, fordított (alegység, alegység lőszerraktár) irányban. Az ott ismertetett elvek, műveletek és módszerek szintén azonosak. Tehát a 17. sz. folyamatot a 4. sz. folyamatnál rögzítettek szerint célszerű megvalósítani.

18. sz. folyamat

Tartalma: Fel nem használt lőszer és lőszerhulladékok elszámolása az alegység lőszerraktárnál.

Az elszámolás két alapvető részfolyamatból tevődik össze, ezek: az anyag-átadás-átvétel (amely a visszaadandó anyagok tételes leszámolását foglalja magába); és az okmányolás végrehajtása.

A fel nem használt lőszer és a hüvelyek visszaadását a 3. sz. folyamatnál rögzítettek szerint, fordított irányú (alegység, egység lőszerraktár) művelettel kell végrehajtani. Anyagátadó az alegység szolgálatvezetője, átvevő pedig a lőszer-raktár-vezető. E művelet során a lőszer és hüvelyek leszámolását szintén célszerű számoló lapokkal végezni, sőt ez esetben a lőszerraktár-vezető részéről követelményként merül fel annak szükségessége is, hogy a kartondobozba csomagolt lőszeret átszámolja és a darab dobozokat kiegészítse teljesre. A lőszerraktárba tárolásra csak teljes dobozok kerülhetnek, a többi lőszeret ömleszttként kell kezelni.

A leszámolás (anyag-átadás-átvétel) műveleteinek elvégzése után át kell térni az okmányolás részfolyamatához tartozó műveletek végrehajtására. Ennek főbb műveletei:

- a leszámolás adataival egybeveti a lőszerraktár-vezető az alegység szolgálatvezető által készített és az alegységparancsnok által aláírt 514. raktári számú (összesített) kimutatás adatait;

- ha az adatok egyeznek, a raktárvezető elkezdi az okmányolás műveleteit, na nem egyeznek, addig nem fogadja el az elszámolást, amíg az alegység (a valóságban és az okmányokon is) egyező adatokkal rendelkező elszámolást pre-entálni nem képes;

- egyező adatok esetén: a szolgálatvezető kitölti az alegység lőszerigénylési könyvének megfelelő (elszámolási) rovatait, a lőszerraktár-vezető pedig záradékolja azt;

- ezt követően a lőszerraktár-vezető kitölti a raktárban vezetendő lőszerel-számolási kimutatás „visszaadott” rovatait, amely bejegyzéseket a szolgálatve-zető aláírásával hitelesít, majd a kimutatás mellé csatolja az alegység által leadott 514. raktári számú kimutatást.

Ezzel tulajdonképpen befejeződik az elszámolás folyamata, amely egyben a lőszerfelhasználás folyamatrendjének végét is jelenti.

Úgy vélem, hogy a tanulmányban foglaltak elvi és gyakorlati segítséget nyújtanak az alegységparancsnokok és a szolgálatvezető ilyen irányú tevékenységéhez, segíthetik a lőszerraktárosok munkáját, továbbá néhány használható szempontként szolgálhatnak a lövészetvezető, ellenőrző parancsnoki személyek és a lőszerfelhasználás rendszabályai betartását ellenőrző fegyverzeti szakemberek tevékenységéhez. Segítséget nyújthat a tiszt és tiszthelyettes képző tanintézetekben a téma oktatásához is.

Megjegyzem, hogy ezideig a kiképzési lőszerfelhasználás vonatkozásában a lőszerkezelés, -tárolás, -szállítás és -elszámolás elvei és módszerei összefogottan nem voltak rögzítve. A tanulmány tehát a maga nemében úttörőnek tekinthető.

Végül úgy vélem, hogy a tanulmány alapjául szolgálhat egy hasonló tárgyú oktatófilm forgatókönyvének megírásához. Egy ilyen oktatófilm – minden kétséget kizáróan – növelné a kiképzési lőszerkezelésének és elszámolásának hatékonyságát. (Az 1. számú melléklet a folyóirat végén található.)

Duálkártyák alkalmazása a páncélos és gépjármű javítóanyagok igénylésénél

Erdélyi György mk. alezredes

1. A jelenlegi helyzet rövid ismertetése

A MN alakulatainak páncélos és gépjármű javítóanyaggal történő ellátása békében két forrásból történik:

központi ellátásból; melyet pénznorma alapján kiszámított anyagi keretek szabályoznak, valamint

csapatbeszerzésből; melyre az alakulatok gépjármű-technikai állományuk darabszáma és igénybevételi terve alapján csapathitel kapnak.

A Gépjármű Szolgálati Utasítás egyértelműen szabályozza a központi ellátásban szereplő javítóanyag-féleségeket. Körülhatárolja a csapathitelből közvetlenül beszerezhető cikkek típusait, továbbá meghatározza a csapathitelből kifizethető javításokat és az egyéb szolgáltatásokat.

A központi ellátásban szereplő anyagféleségek ötjegyű kóddal vannak jelölve.

Az éves anyagkeretet – amely a központi ellátású gépjárműtechnikai javítóanyagok pénzben kifejezett értéke – három összetevő határozza meg:

- az éves üzemeltetési (km, üzemóra) kiszabatok,
- a ténylegesen meglevő gépjárműtechnikai eszközök típusok szerinti mennyisége,
- a tárolható forgókészletű anyagok értéke.

Az éves anyagkereteket a km kiszabattal együtt a Pc. és Gépjármű Technikai Szolgálat Főnökség adja ki az alárendeltekkel rendelkező HM-szervek, se-regtestek és harcászati-hadművelési magasabbegységek részére. Az alárendeltek anyagkereteit az előjáró szervek differenciáltan határozzák meg.

Az anyagellátás utaltsági rendje hierarchikus; három, illetve négylépcsős utaltsági rend. Az ellátás az anyagellátási utaltságnak megfelelően igénylések alapján történik.

Az anyagigényléseket a rendszeresített ötpéldányos anyagutalványokon készítik el. (1. számú melléklet)

Az anyagutalványokat raktáranként, növekvő kódszámsorrendben kell kitölteni.

Az igénylő alakulat a kitöltött igénylőlapokat az utaltsági rendszernek

megfelelően – meghatározott időpontra – felterjeszti az előljáró szervnek. Az előljáró szerv technikai szolgálata az igényeket összesíti, új igénylőlapot állít ki, és azt tovább terjeszti.

A kiutalt anyag ugyanezen az úton jut el az igénylőhöz.

Ennek a hosszú útnak és rengeteg manuális munkának megfelelően igen sok idő szükséges az anyagigényléstől az anyag átvételéig, ez esetenként a 2–3 hónapot is elérheti.

A páncélos és gépjárműtechnikai szolgálat főnök elvtárs 1976-ban elrendelte, hogy a javítóanyag-elosztás elektronikus számítógéppel történő végrehajtása érdekében dolgozzuk ki a rendszer tervét.

Az új rendszer egyik fő feladata az igénylés és az anyag átvétele közötti idő jelentős csökkentése. Ennek egyik módja az igénylési rend és módszer megváltoztatása volt. Kerestük azt a lehetőséget, amely nagytömegű adatok közlését teszi lehetővé kevesebb manuális munkával, a lehető legkisebb hibaszázalékkal. Erre legalkalmasabbnak az ún. duálkártya látszott.

2. A duálkártyák felépítése és kitöltésének szabályai

A duálkártya mérete megegyezik a szabványos 80 oszlopos lyukkártyáéval.

A kártya három fő mezőre osztható:

- a lyukkártya mezőre,
- az optikai jelfelismerő mezejére, valamint
- a feliratokra szolgáló mezőre.

Az ilyen felépítésű kártyákat OMR (Optical Mark Reading) kártyáknak is nevezik.

Ennek megfelelően az olvasóberendezés alkalmas lyukasztott és jelzett adatok felismerésére, olvasására.

Az OMR kártyák tervezésénél kell az egyes területek nagyságát meghatározni. Egy optikai jelölésre alkalmas oszlop két lyukkártya oszlopnak felel meg. Ezért tehát egy 80 oszlopos lyukkártya területére maximum 40 optikai jelölésre alkalmas oszlop helyezhető el (ilyenkor azonban lyukasztási lehetőség nincs!).

A lyukasztási mezőre azok a legfontosabb azonosító adatok kerülnek, melyek szükségesek a kártyán levő jelzések értelmezéséhez.

A nyomdai úton előállított OMR kártyák lyukasztása és feliratozása két lépésben történik:

- az azonosításhoz szükséges adatokat a lyukasztási mezőre lyukasztják (a lyukasztást számítógép vezérli);
- a lyukasztott adatok alapján a szükséges feliratokat rányomtatják a kártyára a könnyű felismerés, illetve azonosítás érdekében.

Az így előkészített kártyákat adják ki az adatszolgáltatónak.

Az adatszolgáltatásra (vagy igénylésre) szolgáló mezőben számok jelölésére (markírozására) van lehetőség az alábbi formában.

Például: jelölni akarom az 1526-os értéket, akkor:

- az ezres helyértéken az 1-est
- a százasként az 5-öst
- a tizes helyértéken a 2-est

az egyes helyértéken a 6-ost jelölöm úgy, hogy a jelzésre szolgáló mezőt 2B keménységű grafit ceruzával teljesen kitöltöm. (2. számú melléklet)

A kitöltésnél vigyázni kell arra, hogy a jelzés jól látható legyen és ne legyen túlhúzva a jelzésre szolgáló területen.

Egy oszlopban csak egy jelzés lehet.

A hibás jelzést radirozni már nem szabad.

Amennyiben ezeket a szabályokat nem tartjuk be, az olvasóberendezés a kártya adatait nem olvassa be, hanem leáll.

3. A vételezési kártya

A vételezési kártya megtervezésénél kiindulási alapul szolgált az, hogy az alakulatok évente négy alkalommal vételezzenek. Ennek megfelelően a négy vételezéshez négy vételezési mezőt alakítottunk ki. (Példa a 3. számú melléklet szerint.)

Minden vételezési mezőben van:

- egy értékcsoport jelzésére szolgáló oszlop;
- három helyérték a raktárban levő „van” készletek jelentésére (ebben a mezőben tehát max. 999 db jelenthető);
- négy helyérték az „igény” jelzésére (kivéve a 3. vételezést, ahol csak három van).

A lyukkártya mezőn 18 lyukasztási oszlopra van hely. Az egyes oszlopokba az alábbiak kerülnek lyukasztásra.

A raktári készlet mennyiségét minden év első vételezésénél az összes anyagra vonatkozóan jelenteni kell. A 2., 3., 4. vételezésnél ez a kötelezettség csak az anyagok egy bizonyos körére – az ún. „tervköteles” anyagokra – vonatkozik.

A vételezési kártya kitöltése igen egyszerű, jóval kevesebb manuális munkát jelent, mint a hagyományos utalványok kitöltése. Továbbá nem fordulhat elő téves kódszám vagy megnevezés írása – mint a hagyományos utalványoknál –, mivel ehhez az igénylő itt nem nyúl.

A kártyáknak nem kell sorrendben lenniük a beolvasásnál, mivel a számítógép a beolvasott adatokat növekvő kódszám-sorrendbe rendezi. A kártyák adatainak – jelzéseinek – beolvasási sebessége a kártyaolvasó-berendezésen gyakorlatilag: 30 000 kártya/óra, ami annyit jelent, hogy pl. egy magasabbegység összes anyagigényét a számítógép egy óra alatt beolvassa és még aznap képes az összes utalvány és hozzá kapcsolódó táblázat kinyomtatására. Ezzel tehát elértük azt, hogy a magasabbegységek 2–3 hétig tartó összesítő munkáját és kb 1 heti elosztó munkáját elhagyva, az utalványok előállítására – az igények beolvasásától számítva – egy napot vesz igénybe.

4. A „leadási” kártya

Az alakulatoknál lévő elfekvő anyagok, valamint a 3. értékcsoportú (javításra váró, vagy selejt) anyagok leadásának kérésére szolgáló kártya.

Felépítését tekintve megegyezik a vételezési kártyával, eltérés csak az optikai jelölésre szolgáló mezőnél van. (Példa a 4. számú melléklet szerint.)

Az egyes leadási ciklusoknál kétféle értékcsoportú anyag (pl. 1-es és 3-as) leadásának kérésére van lehetőség.

A kártya kitöltésének szabályai megegyeznek a vételezési kártyánál leírtakkal.

A kártyák tárolására és szállítására fémből készült – műbőrrel bélelt – zárható dobozokat készítettünk. A dobozok kétféle méretben készültek:

- 1000 db kártya tárolására és
- 2000 db kártya tárolására alkalmas kivitelben.

A vételezési és leadási kártyák dobozai különböző színűek a könnyebb megkülönböztethetőség érdekében.

Ezek a dobozok biztosítják azt, hogy a kártyák – előírás szerint – álló helyzetben legyenek tárolva és szállítva.

A dobozok külső oldalára felfestett azonosító számok vannak, melyek biztosítják, hogy a kártyákat a megfelelő alakulatok kapják vissza.

5. Tapasztalatok az első feldolgozás után

Az OMR kártyák alkalmazásának akadtak ellenzői, akik attól félték, hogy a kitöltések pontatlanok lesznek, túl nagy lesz a hibaszázalék.

Egy biztos: *a kitöltéshez nyugodt légkört kell biztosítani* a kitöltést végző személy részére.

A kísérleti feldolgozás megkezdése előtt kiképzést tartottunk az érintett alakulatok parancsnok technikai helyettesei (gépjárműszolgálat vezetői), valamint az anyagellátó tisztjei és anyagraktárosai részére. A kiképzés során próbakitöltést végeztünk (mindenki 100 db kártyát töltött ki). A kitöltést első alkalommal 1,5⁰/₀-os hibával végezték a résztvevők. Az anyagellátó tisztek és anyagraktárosok még egy kétnapos összevonáson megismerték a teljes rendszert és ismét gyakorolták az OMR kártyák kitöltését.

Az első vételezési ciklus alkalmával az igénylők 21 170 db OMR kártyát töltöttek ki, ebből 108 volt hibásan kitöltve, ami 0,1⁰/₀ hibának felel meg. Ez nagyon jó eredmény. Volt négy alakulat, amely teljesen hibátlanul végezte a kitöltést (37. Forradalmi ezred, MN 3930, MN 5023, MN 2312).

Annak ellenére, hogy a hibák százalékos aránya kicsi, egyekszünk ezt az arányt csökkenteni. Minden alakulatnál megbeszéltük a kitöltési hibákat és felhívtuk a figyelmet a kitöltés hibátlan végrehajtásának szükségességére. A hibátlan kitöltés elsősorban az igénylő alakulat érdeke, mert a hibás kártyák adatai hibalistára kerülnek, vagyis az igénylést a számítógép nem veszi figyelembe, így az alakulat nem kapja meg az anyagot.

Összefoglalva megállapítható, hogy az OMR kártyák alkalmazása a páncélos és gépjármű javítóanyag igénylésénél eredményesen alkalmazható, jelentősen csökkenti a manuális munkát, a vételezéshez szükséges időt és nagyban csökkenti az elírások lehetőségét.

(Az 1–4. számú melléklet a folyóirat végén található.)

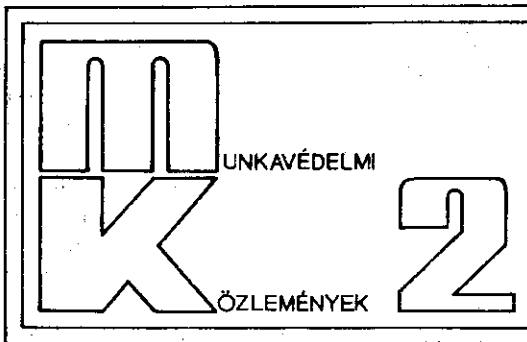

Összeállította:

az MN Pénzügyi Szolgálat Főnökség
Balesetelhárítási és Munkavédelmi Osztálya

1. Balesetelhárítási és munkavédelmi megbízottak továbbképzése

A Magyar Néphadsereg Pénzügyi Szolgálat Főnökség ez év április 25–28. között tartotta meg a HM-szervek, seregtestek és magasabbegységek balesetelhárítási és munkavédelmi megbízottainak éves továbbképzését.

A továbbképzést Dr. Nyitrai Lajos vezérőrnagy, az MN pénzügyi szolgálat főnöke, valamint Főcze Lajos a SZOT munkavédelmi osztályvezetője és a Közalkalmazottak Szakszervezetének meghívott képviselői jelenlétében Dr. Lontai Lajos ezredes a főnök első helyettese nyitotta meg. Bevezetőjében kihangsúlyozta a munkavédelem jelentőségének növekedését, a balesetek és egészség károsodások – szolgálati megbetegedések – megelőzésének nemes feladatát, majd eredményes munkát kívánt a továbbképzés résztvevőinek.

Az első előadást Főcze Lajos elvtárs tartotta, ebben ismertette: a munkavédelem jelentőségének növekedését a foglalkozási veszélyek szaporodásával, a veszélyforrások hatóképességének növekedésével indokolva; a népgazdaság munkavédelmi helyzetét, munkavédelmünk korszerű színvonalát és fejlesztésének tendenciáit; a munka-balesetek alakulását 1977-ben, illetve az előző évekhez viszonyítva; valamint a balesetek és egészség károsodások csökkentésére irányuló legfontosabb általános és konkrét feladatokat.

A következő előadásban a néphadsereg munkavédelmi helyzetéről tartott tájékoztatót Kürti Imre mérnök alezredes, osztályvezető. Bevezetőjében elmondta, hogy a katonai szervezeteknél balesetelhárítási és munkavédelmi feladattal megbízott elvtársak igyekezettel és többnyire nagy szorgalommal végzik ez irányú feladataikat, bár ehhez a megfelelő támogatást még nem mindenhol kapják meg. Vannak helyek, ahol a munkavédelmi tevékenységet formálisan, csak a legszükségesebb adminisztráció elvégzésére korlátozva végzik. A baleset megelőzés, egészségmegóvás még nem vált mindenhol a parancsnoki munka

szerves részévé. Egyes helyeken még mindig magas a nem jelentett balesetek száma.

A parancsnokok balesetelhárítási és munkavédelmi tervező, szervező és ellenőrző munkáját hivatott segíteni a munkavédelmi megbízott, aki ezen feladatok egy részének gyakorlati végrehajtója, másrésztben pedig szakmai segítséget nyújt az alakulat szolgálati személyeinek, pl. a szolgálati ágak vezetőinek, a század-, műhelyparancsnokoknak ez irányú tevékenységükben.

A munkavédelmi megbízottakat feladataik ellátásában gyakran gátolja a szükséges szakismeret hiánya. Ezért szükségszerű, hogy a megbízottak évente továbbképzés keretében gyarapítsák munkavédelmi szakismereteiket, tájékozódjanak a néphadsereg baleseti helyzetének alakulásáról, ismerjék meg a munkavédelemmel kapcsolatos aktuális problémákat és feladatokat.

Ezután előadásában kiemelte, hogy az 1977. évi baleseti helyzet 1976-hoz képest csak csekély mértékű javulást mutat, sajnos lényegesen megnőtt a szolgálattal nem összefüggő halálos balesetek száma. Sok helyen már igen szervezetten lépnek fel a gépjármű közlekedési balesetekkel szemben, ugyanakkor magas a technikai kiszolgálás – javítás, a testnevelési kiképzés és a szabad időben bekövetkezett balesetek száma. A jelenlegi baleseti helyzetben kedvező irányú fordulat elérése mindenkitől fokozott erőfeszítést követel.

A következő előadásban dr. Bíró György o. ezredes ismertette a néphadsereg munkaegészségügyi helyzetét, problémáit, részletes tájékoztatást tartott az egészséges feladat-, illetve munkavégzés személyi, tárgyi és környezeti feltételeinek összhangjáról, az egészségkárosító hatásokról.

Ugyancsak az első nap rendezvényei közé tartozott egy védőeszköz kiállítás bemutatása, a SZOT Munkavédelmi Tudományos Kutató Intézet által rendelkezésre bocsátott korszerű eszközökből. Ezek jellemzőiről, beszerzési lehetőségeiről és ennek módjáról kaptak tájékoztatást a résztvevők.

A további napokon előadások hangzottak el a kiképzési, munka- és közlekedési balesetekről, ezen belül szó volt a baleseti helyzetről, az egyes súlyosabb balesetek tanulságairól és az említett területek aktuális baleset-elhárítási feladatairól.

Előadás keretében került sor a néphadsereg tagjai munkavédelmi oktatása, képzése és továbbképzése feladatainak egységes értelmezésére, az oktatandó anyag tematikus ismertetésére.

Az előadás alap gondolata az volt, hogy „a balesetmentes és egészségkárosodás nélküli katonai kiképzés egyik alapvető feltétele a balesetelhárítási és egészségvédelmi képzés.”

A biztonságos feladatvégzés feltételei közé tartoznak:

- a fizikai, pszichikai alkalmasság;
- az általános balesetelhárítási és egészségvédő előírások ismerete;
- a biztonsági rendszabályok ismerete, és
- a gyakorlottság – jártasság, készség – a biztonsági rendszabályok alkalmazásában.

Ennek megfelelően oktatni kell az *általános* balesetelhárítási és munkavédelmi kiképzés keretében a katonák jogait, kötelességeit balesetek, egészségkárosodások esetén, továbbá azokat a veszélyeket, amelyek a katonai élettel, a néphadseregben folyó munkáival, tevékenységével kapcsolatosak, valamint az

azokkal összefüggésben előforduló balesetek, egészségkárosodások megelőzésének módszereit.

Oktatni kell még a balesetelhárítási és munkavédelmi *szakkiképzés* keretében a beosztáshoz, feladat-, illetve munkakörhöz kapcsolódó veszélyeket és azok elhárításának szabályait. Végül esetenkénti oktatást kell tartani minden különösen veszélyes feladat végrehajtása előtt.

A hivatásos és továbbszolgáló állomány balesetelhárítási és munkavédelmi továbbképzését az MN továbbképzési rendszerében kell megvalósítani. Ennek időtartamát és anyagát az előljáró parancsnokok határozzák meg a 32/1976. MN PÜSZF sz. utasítás előírásainak figyelembevételével.

Jelentős rendezvény volt a – Kossuth Lajos Katonai Főiskolán tartott – munkavédelmi szemle módszertani bemutatása és azt megelőző elméleti összefoglaló a munkavédelmi szemlék tervezésére, szervezésére, végrehajtására, a visszaellenőrzésére vonatkozóan, majd az utána következő elemző vita és értékelés.

Előadás hangzott el a központilag már elrendelt munkavédelmi ellenőrzések rendjéről, ezek tartalmáról és módszereiről.

Az előadásban hangsúlyt kapott, hogy a munkavédelmi ellenőrzéseket az alárendelték ellenőrzésének szerves részeként a felügyeleti és belső ellenőrzések rendszerében kell megvalósítani (42/1976. MN PÜSZF sz. utasítás). Ennek során ellenőrizni kell a balesetelhárítási és munkavédelmi tevékenység területeit, a rendelkezésekben meghatározott feladatokat teljesítését és értékelni kell a balesetmegelőzés, egészségvédelem hatékonyságát.

A munkavédelmi ellenőrzés főbb területeinek az alábbiakat kell tekinteni:

- a munkavédelmi tevékenység vezetésének, vezetési eszközeinek formális és tartalmi ellenőrzése;

- a biztonságos és egészséges feladatvégzés személyi feltételei megteremtésének és meglétének felmérése;

- a tárgyi és környezeti feltételek meglétének és megteremtésének felmérése, és végül

- a balesetek és egészségkárosodások helyzetének felmérése.

Az értékelésnél ki kell térni: a központi és előljárói rendelkezések érvényesülésének helyzetére; a munkavédelmi tevékenység színvonalára, annak tervszerűsége, szakszerűsége és a feltárt hiányosságok kijavításának hatékonysága tekintetében; a vezetők és beosztottak munkavédelmi ismereteinek szintjére; és a baleseti helyzet alakulására.

Előadás hangzott el a nem központi beruházások szakhatósági eljárásának feladatrendszeréről. Ezen belül az eljárás előkészítésének feladatairól a különböző fázisokban úgy mint a munkavédelmi szakági felkészülés, a felmentések véleményezése és továbbítása, a szakszervezeti társadalmi munkavédelmi felügyelővel és a társhatóságokkal való együttműködés megszervezése. Ezeket követi az üzembehelyezési eljárás részfeladatainak végrehajtása;

- tervdokumentáció – létesítési dokumentáció – egyeztetése, ellenőrzése;

- tervezői, kivitelezői nyilatkozatok ellenőrzése;

- szakhatósági-, közmű nyilatkozat tanulmányozása;

- próbanyomási, mérési, próbaüzemi jegyzőkönyvek ellenőrzése;

- bizottsági előírásoktól való eltérések tisztázása, rendezése;

- a biztonságos munkavégzés, katonai feladatteljesítés szervezési, technológiai rendjének ellenőrzése;
- szakhatósági nyilatkozat kiadása;
- üzemeltetési engedély tanulmányozása.

A fenti témával kapcsolatban az előadásban hasznos gyakorlati tanácsok és módszertani útmutatók hangzottak el.

A továbbképzés ideje alatt a résztvevőknek számos katonai balesetelhárítási és polgári munkavédelmi film került bemutatásra.

A zárófoglalkozáson az osztályvezető általánosan értékelt a munkavédelmi tevékenységet, az egyes területekre jellemző hibákat, hiányosságokat, továbbá a megbízott elvtársak részére aktuális feladatokat szabott meg.

A négynapos továbbképzés dr. Lontai Lajos ezredes elvtárs zárszavával fejeződött be, aki hasznosnak és eredményesnek ítélte a végzett munkát és kifejtette, hogy a továbbképzés jelentősen hozzájárult ahhoz, hogy a katonai szervezeteknél szakmailag magasabb szinten kevesebb hibával végezzék a balesetelhárítási és munkavédelmi tevékenységet, így az még hatékonyabban fogja szolgálni az egészség és testi épség védelmét.

2. A munkavédelmi szemlék

A balesetek, egészségkárosodások megelőzésének sokrétű feladatai sorában egyik legfontosabb tennivaló a veszélyforrások, egészségkárosító hatások felkutatása és felszámolása, a veszélymentes környezet megteremtése. Ennek érdekében az alapvető követelmények folyamatos figyelemmel kísérésén túl szükséges a szolgálati-munkahelyek, a munkaeszközök állapotát, a tevékenység körülményeit időszakonként részletesen is megvizsgálni. Erre a baleset-elhárítási, munkavédelmi szemléken kerül sor. A szemléket a baleset-elhárítási és munkavédelmi ellenőrzések rendjét szabályozó 42/1976. (HK 31.) MN PÜSZF számú utasítás rendelkezései alapján kell lefolytatni. Mivel a feladatok végzése során az állomány biztonságát szolgáló berendezések megsérülhetnek, ott addig nem tapasztalt, új veszélyek keletkezhetnek, ezért a katonai szervezetek a szemléket legalább negyedévenként, az önálló ipari jellegű tevékenységet folytató szervezetek pedig havonta szervezzék meg és végezzék.

A baleseti veszélyek megjelenési formái, azok jellege igen változatos, jelentős részük a tevékenységre, a szolgálat-, vagy munkahelyre jellemző, így felismerésükre, az ellenük való védekezés módszereinek meghatározására egyetlen szakember sem vállalkozhat egyedül. A baleset-elhárítási és munkavédelmi szemle akkor lesz igazán hatékony, ha azt a vizsgált terület valamennyi sajátosságát ismerő bizottság végzi el. Ezért *a bizottságban minden* esetben vegyen részt:

- a parancsnok, (igazgató) vagy helyettese, illetve az általa megbízott szolgálati személy;
- a baleset-elhárítási, munkavédelmi megbízott;
- az egészségügyi szolgálat főnöke;
- a vizsgált szakterület, munkahely által érintett fegyvernemi szolgálatiág-főnöke;
- polgári dolgozókat is foglalkoztató munkahelyek szemléje esetén a szakszervezeti bizottság társadalmi munkavédelmi felügyelője.

A bizottság munkája szakértő bevonásával tovább javítható. Növekszik a szemlebizottság megállapításainak tárgyilagossága azáltal, hogy az egészségkárosító hatások nagyságát, a veszélyeztetettség mértékét *műszeres mérésekkel* határozzák meg.

A szemle előkészítése

A szemle nem lehet szemlélődés, a baleseti veszélyek feltárása nem alapulhat a véletlen felismeréseken. A bizottság jó munkájának előfeltétele a szemle megfelelő előkészítése. A szemlére kijelölt bizottság mindenképp előtt tájékozód-

jon a vizsgálandó területről, a tevékenység jellegéről és körülményeiről. Ismer-
nie kell a baleseti helyzetet is, így a bekövetkezett balesetek számát, azok főbb
jellemzőit, okait. Több azonos okra visszavezethető, vagy azonos természetű,
esetleg rövid idő alatt bekövetkezett nagyszámú baleset meghatározza a vizs-
gálandó főbb irányait. Ugyancsak tájékozottság alapján kérhető fel közremű-
ködésre a megfelelő végzettségű szakértő, illetve elkészíthetők a szükségesnek
ítélt, egyszerűbb műszeres vizsgálatok.

A szemlék lefolytatása előtt a baleset-elhárítási és munkavédelmi intézke-
dési terveket is tanulmányozni kell annak érdekében, hogy értékelhető legyen
azok időarányos teljesítésének mértéke, a biztonság tervezett változtatások köre.
Át kell tekinteni az előző szemléken felvett jegyzőkönyvek megállapításait, a
megszabott feladatokat, így ellenőrizhető az intézkedések végrehajtása, de érzé-
kelhető a feladatteljesítés biztonságában mutatkozó fejlődés is. Tanulmányozni
kell a Parancsnoki Baleset-elhárítási és Egészségvédelmi Utasítás (Vállalati
Munkavédelmi Szabályzat) vonatkozó előírásait, a szemle során pedig vizs-
gálni kell azok érvényesülését, az abban megszabott feladatok teljesítését.

A szükséges tájékozottság megszerzése után el kell készíteni a szemle ter-
vét, amelyben rögzíteni kell a szemle lefolytatásának menetét az egyes bizott-
sági tagok feladatait. A szemle területeinek meghatározásánál vegyük figye-
lembe a vizsgált terület veszélyeinek jellegét, a balesetek természetét, az eset-
leges új eszközök üzembe állítását. A szemle terveit a parancsnok hagyja jóvá.

Kiterjedt üzemek, sokféle, vagy bonyolult feladatokat ellátó műhelyek
szemléje alkalmával ne törekedjünk minden eszköz, technológiai folyamat,
valamennyi baleset-elhárítási és munkavédelmi tevékenységi terület átfogó el-
lenőrzésére. Az ilyen esetekben célszerű a szemléket szakosítani. Biztosítani
kell azonban azt, hogy időszakonként a katonai szervezet teljeskörű munkavé-
delmi vizsgálata megtörténjen.

A szemle lefolytatása

Mivel a baleseti veszélyek, az egészségkárosító hatások legtöbbször az
üzemelő berendezések fizikai tulajdonságaiból adódnak, így azok jellege üzem
közben válik nyilvánvalóvá. Fontos tehát, hogy a baleset-elhárítási munkavé-
delmi szemle üzemi körülmények között folyjon, anélkül, hogy a tevékenység
szokásos menetét megzavarná.

A szemle alkalmával mindenekelőtt ellenőrizni kell a szükséges okmányok
meglétét, illetve a biztonságos és egészséges munkavégzés érdekében korábban
végzett kötelező tevékenység bizonylatolását (dokumentálását).

A biztonságos feladatteljesítés személyi feltételei kialakításának fontos
eleme a veszélyek természetének a baleset-megelőzés szabályainak elsajátítása.
Az oktatást, vizsgáztatást oly módon kell dokumentálni, hogy abból rekonstru-
álható legyen az oktatott tananyag, illetve az elsajátítás foka. Szemlék alkalmá-
val ellenőrizni kell az oktatással kapcsolatos okmányok vezetését. Az oktatás
katékonyságáról célszerű szűrőpróba szerűen a helyszínen, az állománnyal foly-
tatott beszélgetés során is tájékozódni.

Ellenőrizni kell a személyi állomány egészségügyi alkalmassági vizsgálatai-
nak megtörténtét: az új belépők vizsgálatait, valamint az előírt időszakos or-
vosi vizsgálatok végzését, az eredmények okmányolását.

Meg kell győződni arról, hogy nőket, illetve fiatalkorúakat nem alkalmaz-
nak-e olyan beosztásokban, amelyekre foglalkoztatásuk tilalma kiterjed.

A helyszínen kell tájékozódni az előző szemle óta bekövetkezett balesetekről, a kivizsgálási, jelentési kötelezettségből adódó feladatok teljesítéséről, a baleseti napló pontos vezetéséről.

Ellenőrizni kell a műszaki jellegű dokumentumok: a gépkönyv, a kenési, karbantartási utasítás meglétét, Meg kell győződni a kezelési utasítások, a figyelmeztető, tiltó táblák kifüggesztéséről, helytálló tartalmukról, a tájékoztatás egyértelműségéről.

A szemle egyik legfontosabb mozzanata a berendezések, gépek, eszközök vizsgálata. Ezt üzemeltetés előtt, nyugvó helyzetben is el kell végezni, amikor a berendezés tulajdonsága, fontos jellemzői részletesen és zavartalanul tanulmányozhatók. A veszélyek jelentős része azonban üzem közben, a működtetés gondos tanulmányozása során fedhető fel.

Sok esetben a baleseti veszélyek a működtetés körülményeiből adódnak, ezért nem elég a berendezéseket önmagukban vizsgálni, hanem tanulmányozni kell az eszközöknek a technológiai folyamat más eszközeivel, illetve a környezettel kialakuló kapcsolatát, kölcsönhatását is. A technikai eszközök, a technológiai folyamatok baleset-elhárítási és munkavédelmi szemléje során vizsgálni kell:

- a működtetés, a kezelés, a kezelői környezet, a szerelés, javítás, karbantartás biztonságát;
- a munkaeszközök, szerszámok megfelelő kivitelét és állapotát;
- kiterjedt rendszerek információs (jelző- riasztó-) berendezéseinek megbízhatóságát;
- védőberendezések, egyéni védőeszközök meglétét, alkalmazását, hatékonyságát;
- a védőétel, védőital ellátottságát;
- az anyagmozgatás. tárolás biztonságát, a nehéz fizikai munka kiküszöbölését;
- a feliratok, adattáblák meglétét, megfelelő kivitelét.

Meg kell győződni arról, hogy a feladatteljesítés során nem kerül-e a munkatérbe a megengedtnél nagyobb mennyiségű, egészségre ártalmas anyag, nem állhat-e elő tűz és robbanás keletkezésének veszélye.

A technikai eszközök megbízható állapotán túl szükséges, hogy a környezet zavaró hatása, vagy alkalmatlansága ne veszélyeztesse a feladatteljesítés biztonságát. Ezért szükséges az épületek, a szolgálati- és munkahelyek belső terének gondos vizsgálata is. Ezen belül vizsgáljuk, illetve mérjük meg:

- a közlekedő, valamint az anyagmozgatási útvonalak állapotát;
- a szellőzés szükségességét, kialakítását és hatékonyságát;
- a munkahelyi megvilágítás minőségét;
- a kialakuló zajszintet, a zajvédelem szükségességét és megvalósulását;
- a klíma jellemzőket;
- a lépcsők, hágcsók, emelvények, aknák, csatornák állapotát;
- a padlás falburkolatok állapotát;
- a munkahelyi rendet, a tisztaságot;
- az energia hordozó vezetékek biztonságos állapotát;
- az érintés-védelem, villámvédelmi ellenőrzések, szabványossági felülvizsgálatok megtörténtét.

Különös gonddal kell eljárni a veszélyesnek minősített berendezések szemlésekor.

Meg kell győződni:

- az előírt hatósági ellenőrzések megtörténtéről;
- a biztonsági berendezések működőképességéről;
- a kezelési jogosultságról (a kezelők képzéséről);
- a menekülési utak, vészkijáratok használhatóságáról;
- a szakszerű elsősegélynyújtás lehetőségéről.

A baleset-elhárítási és munkavédelmi szemle alkalmával győződjünk meg a szociális létesítmények meglétéről, vizsgáljuk meg alkalmasságukat, a továbbfejlesztés lehetőségeit.

A baleset-elhárítási és munkavédelmi szemléről jegyzőkönyvet kell felvenni. A jegyzőkönyv tartalmazza a megállapításokat, de abban kell meghatározni a szemlén feltárt hiányosságok felszámolásának feladatait, a végrehajtásért felelős személyeket, a határidőket. A szemlejegyzőkönyv tartalmával a parancsnok értsen egyet, azt hagyja jóvá.

3. A katonai tevékenységhez kapcsolódó munkahelyi-környezeti károsító hatások, egészségkárosodások veszélyei

A tudományos technikai forradalom hatására a gépek, berendezések, valamint az alkalmazott technológiák gyors ütemű fejlődése új helyzetet teremtett az ember és környezetének kölcsönhatásában. Ugrásszerűen megnövekedtek a termelés mutatói, az új technikák új veszélyforrásokat eredményeztek. A minőségileg új veszélyekkel szemben az ember hatásos védelmét csak az elmúlt évtizedekben kezdték megszervezni. Szocialista társadalmunk arra törekszik, hogy a termelés és a termelékenység fejlesztésével együtt, a dolgozók életének, egészségének és testi épségének a védelme is állandóan fokozódjék. Ez biztosítja a szervezett munkavédelmi tevékenység társadalmi méretű kizontakozását.

A néphadseregben is hasonló szellemben erősödött meg az utóbbi években az egészségkárosodások elleni küzdelem. A hosszabb múlttal rendelkező közegészségügyi tevékenység mellett kibontakozóban van a szervezett munkavédelmi és környezetvédelmi tevékenység is.

Jelentősen bővültek a néphadsereg munkavédelmi eszközei, számos új műszaki és egészségügyi vívmány segíti a biztonságosabb, egészségesebb szolgálati és munkafeltételek biztosítását. Új, a korszerű követelményeknek jobban megfelelő jogszabályok léptek hatályba. A nevelés, a felvilágosítás és a megelőzés mind több és sokrétűbb eszközt alkalmaznak a néphadseregben a balesetek és a szolgálati eredetű megbetegedések elleni küzdelemben.

A honvédelmi miniszter elvtárs 74/1975. számú utasításában a Katonai Általános Baleset-elhárító és Egészségvédő Szabályzat kiadásáról - KÁBESZ - intézkedett. A néphadsereg teljes személyi állománya egészségének és testi épségének megóvása céljából valamennyi szolgálati és munkahelyen a KÁBESZ előírásait kell alkalmazni. A KÁBESZ VI. fejezete a környezeti tényezők biztonsági és egészségvédelmi előírásaival foglalkozik. E fejezet jobb megismerésére az egészségvédelmi előírások egységes értelmezésére a függelék tartalmának felhasználására kívánunk segítséget nyújtani.

A néphadsereg személyi állománya feladatait meghatározó környezeti feltételek között végzi, miközben a környezetből jövő különböző hatásnak vannak kitéve. Ezek a hatások alkotják összességükben a munkakörülményeket.

A következőkben a környezet fogalmi meghatározását, csoportosítását és az egészségkárosító hatás mechanizmusát vizsgáljuk, a különféle károsító hatások csoportosításában.

A környezet fogalma, csoportosítása

Az ember és munka, ember és technikai eszközök összetartozó fogalom-párhoz szervesen kapcsolódik a környezet. A környezet fogalmi meghatározása makro és mikro rendszerre csoportosítható.

Makrokörnyezet: naprendszerünk által meghatározott légköri viszonyaink, földrajzi helyzetünk.

Mikrokörnyezet: Szolgálati és életkörülményeink, az egyén tevékenységi körével határoltan.

Mind a makro-, mind a mikrorendszernek közös jellemvonása, hogy benne különböző hatások, ellen- és visszahatások érvényesülnek, amely objektív és szubjektív tényezők függvénye.

Subjektív ítélet alapján a környezeti paraméterek csoportosítása az egyéni érzékenységtől függ. Van aki egy motor zaját elviselhetetlennek tartja, más viszont – aki pl. ugyanennek a motornak a beszabályozását végzi – a hangosság-érzet változásából állapít meg bizonyos hibákat. Szubjektív ítélet alapján munkakörnyezetünket az alábbiak szerint csoportosíthatjuk.

– *Kényelmes*, vagy kedvező a munkatér, ha a munkát végző ember fizikai, vagy fiziológiai terhelése kizárt.

– *Megfelelő* a környezet, ha a munkatérben ható tényezők nem zavaró hatásúak.

– *Elviselhetőnek* ítéltető a környezet, ha kellemetlen hatása intenzív, de rövid hatásidejű, illetve ha a hatás folyamatos, de a regenerálódáshoz szükséges idő biztosított.

– *Nebezen elviselhető* környezetben a személyi állomány egészségromlást, halláskárosodást, sugárártalmakat, szembántalmakat, vagy egyéb szervi elváltozást szenved.

– *Elviselhetetlen* a munkatér, ha egyetlen impulzus olyan mennyiségben, nagy intenzitással hat, hogy az egészségromlások bármelyike rövid idő alatt bekövetkezhet.

A környezetében minden ember információ-felfogóként is tekinthető. Ezek az információk az érzékszerveken keresztül jutnak az észlelőhöz. Az információk mennyiségétől, mértékétől és hatásidejétől függően alakul ki az emberben a szubjektív értékítélet, a kényelmestől az elviselhetetlenig.

Korunk feszített életritmusa, amelyet a mindennapiság jelzőjével illetünk, új ingerhalmazokat, információkat jelentenek. Ha ehhez hozzáadjuk azt az inger mennyiséget, amelyet az ember munkahelyi, szolgálati környezetétől kap nap-mint nap, felmerül a kérdés, mit visel el az ember károsodás nélkül? Hol az a határérték, ameddig az emberi szervezet alkalmazkodni képes a számára kedvezőtlen helyzethez, légkörhöz, a környezeti elégtelenségekhez?

Ezekre a kérdésekre széles körű munkaegészségügyi kutatások alapozták meg a válaszokat. Ilyenek a munkaélettani, a toxikológiai, a zaj-, a rázkódás, az ionizáló sugárzás, a munka pszichológia, higiéniai kutatások és még sok más.

Ezek az alapkutatások azt vizsgálták, hogy az anyagoknak, a különböző technológiai folyamatokra milyen a hatása, expozíciója az emberi szervezetre és környezetére, vizsgálták továbbá a kölcsönhatást, az ember és környezete, mind biológiai egység között. Így alakultak ki a levegőszennyeződés elviselhető

mértékének (MAK-értékek) mérőszámai, az egyes munkakörökhöz szükséges megvilágítási értékek, a zajnormák, a sugárvédelmi normák.

Példák a környezeti határértékekre:

világítás 1000 lux
zaj N 80
hőmérséklet 19° eff
relatív nedvesség 60%/o
porkoncentráció 200 db/cm³

A környezet megítélésének objektív tényezőit azoknak a hatásoknak összessége képezi, amelyek az ember közvetlen közelében műszeres mérésekkel regisztrálhatók. A környezeti tényezők mérésével lehetőség van adott munkakörnyezetben ható valamennyi fizikai tényező mennyiségi vizsgálatára. A mennyiségi tényezők összehasonlítása a szabályozott értékekkel, lehetővé teszi a hatások nagyságának megállapítását. Végül e kettő ismeretében a terhelés mértéke, illetve az ártalom hatása megszabható.

Környezet terhelő, károsító hatása az emberre

Az ember cselekedetét nagy mértékben befolyásolják a levegő állapota (mikroklíma, levegő összetétele) világítási viszonyok (kellő fényerősség), káprázatmentesség) az akusztikai viszonyok (zaj és rezgés). Ehhez járul még a teljesítőképességet befolyásoló sugárzás, színekialakítás, optikai, vagy akusztikai jelzések elégtelensége, amelyek együttesen eredményezik a munka- és szolgálati környezet terhelő hatását.

A továbbiakban a környezeti tényezők bontásában külön-külön jellemezzük az emberi szervezetre gyakorolt károsító hatásokat. A hatások rövid felsorolásával az a célunk, hogy egymás mellé állítva, átfogó képet kapjunk a veszélytetettség mértékéről, a szolgálati és munkakörülmények biztonsági és egészségvédelmi előírásainak betartásához.

1. Zaj

A zaj és a zaj veszélye elég régen ismert, de a technika gyors fejlődésével az utóbbi évtizedekben okoz sok problémát.

Zajnak azokat a hangjelenségeket nevezzük, amelyek az emberben kellemetlen érzést váltanak ki, fárasztják, a figyelmét elvonják és hatásukra a szervezet működésében átmeneti változások, vagy végleges károsodások alakulnak ki.

Igen nehéz pontosan meghatározni a zaj szerepét az emberi szervezet különféle bántalmainak létrehozásában, de károsító hatása nyilvánvaló. Intenzív zaj hatására emelkedik a vérnyomás, meggyorsul az érverés, az agyerek vérnyomása nő, csökken a látás élessége és változik a légzés ritmusa. Az erős zaj hatására gyengül a figyelem és a pszichikai reakció, meggyorsul az elfáradás, kimerülés következik be és elváltozások keletkeznek a vegetatív idegrendszerben.

A zajban végzett munka balesetveszélyesebb, mint az egyébként azonos körülmények között csendes környezetben végzett munka. Sok esetben ezen túlmenően a zaj veszélyessége abban nyilvánul meg, hogy a nagy zajban a környezet veszélyeire figyelmeztető jelek nem hallhatók – vagy ami nem ugyanaz, nem érthetők – és ezáltal a zaj miatt fordulnak elő olyan balesetek, amelyek

zaj nélkül nem történtek volna meg. A zaj tartós hatása egészségi károsodást okoz, oly mértékű halláskárosodást eredményezhet, hogy szolgálati betegségnek, kártérítési kötelezettséggel járó ártalomnak is okozója lehet.

A zajelhárítás, zajcsökkentés tehát nem öncélú feladat, az ember egészségének és munkavégző képességének a megóvása gazdasági, társadalmi és egyéni szempontból egyaránt fontos.

2. Világítás

A nem megfelelő mesterséges világítás a zárt térben a zajhoz hasonló terhelő hatásokat, nyugtalanságot, ingerlékenységet, káprázást, vagy látási elégtelenséget okoz. A látás az érzékszervi hatások 40%-át biztosítja, informál a világról. Látási mechanizmus pontosságát befolyásolja, hogy szemünk hogyan reagál a szemlélt tárgy formájára, kontrasztjára és színére. Egy térben végzett tevékenység során a benyomás attól függően lehet kielégítő, vagy nem, hogy a megvilágítás erősségén túl a fényűrűség a térben milyen értékű. A munka követelményeinek nem megfelelő színhőmérsékletű fényforrások alkalmazása színtorzításhoz, egyfázisú fénycsövek alkalmazása pedig sztroposzkóp hatáshoz vezet. Mindezek együttesen a teljesítménycsökkenésen túl, baleseti veszélyt is jelentenek.

3. Klíma

A klíma az emberi szervezet hőegyensúlyát befolyásolja. Normális körülmények között a szervezet hőtermelése és hőleadása egyensúlyban van. Az ebben bekövetkező kismértékű változás kellemetlen közérzetet, nagyobb eltérés a szervezet rendellenes működését jelző rosszulletet okoz.

Szolgálati-munkahelyeken az ember termikus szempontból vett jó közérzetét (komfort-érzés) akkor érhetjük el, ha a szervezet szabályozó képességét nem terheljük túlságosan, vagyis a feladat nehézségi fokától függően a hőleadás mértékét 70–400 kcal/ó/fő értékek között szabályozzuk.

Tehát a zaj, világítás és klímátényezők fizikai paraméterek, jól definiálhatók és mérhetők. Joggal gondolhatjuk, hogy objektív, műszeres mérésekkel megfelelően szabályozhatók az egészség szempontjából megengedhető értékek. A határértékek kialakítása azonban rendkívül nehéz, mert a tényezők sok tekintetben kölcsönhatásban vannak egymással, másrészt egyetlen fizikai tényező jelenléte esetén is igen nagy eltérés tapasztalható az egyén részéről megnyilvánuló szubjektív ítélet szempontjából.

4. Vibráció (rezgés)

A vibrációérzést kiváltó mechanikus rezgés skáláját megközelítően 0–300 Hz közötti frekvenciatartományban értelmezik. Az emberi testrészek, szövetek maguk is átveszik a mechanikus rezgést, ha ilyen külső hatásokkal kerülnek kontaktusba. A rezgések az emberre gyakorolt kedvezőtlen, vagy károsító hatása elsősorban attól függ, hogyan történik a rezgés átvitele az emberre és továbbítása az emberi testen belül, továbbá a rezgés fizikai jellegétől, a hatás időtartalmától és a rezgésnek kitett személy egyéni tulajdonságaitól. A kezekre átadódó rezgéseknél a káros hatás nagymértékben függ a hideg egyidejű hatásától is.

Az átvitel módja szerint különbséget kell tenni az egész testre ható rezgések és a test egy részére ható rezgések között. Ilyenek a kézen- karon keresztül

ható rezgések. Az elviselhetőség mértékének megállapításánál ezeket a tényezőket súlyozottan veszik figyelembe.

A nagyfrekvenciájú vibráció esetén a szövetek helyi együttrezgését alacsonyabb frekvenciákon az egész test kényszerrezgését váltják ki. A kényszerrezgés mellett egyes szervek, szövetek bizonyos frekvenciáknál rezonáló rezgéseket is végeznek pl. a szemgolyó 40 és 80 Hz körüli frekvenciákra rezonál, ezért ilyen frekvenciájú rezgéshatások látási panaszokat is okozhatnak. A 0,5 Hz-nél magasabb frekvenciák támasztószöveti elváltozásokat, idegrendszeri és táplálkozással kapcsolatos (trófikus) zavarokat eredményezhetnek. A vibrációs ártalom tünetei leginkább csont- és ízületi elváltozásokkal, valamint érgörcsök formájában jelentkeznek.

Minden impulzus, amelyet a környezettől kap valamely testrész (kar, váll, alsó végtag, gerincoszlop stb.) saját reflexeket vált ki. Az izmok saját reflexeinek igen nagy szerepe van a mozgások szabályozásában. Bármely izom passzív nyújtása olyan reflexeket vált ki, amely szabályozólag, fékezőleg hat. Újabb ilyen reflexmozgás csak akkor váltható ki, ha a megelőző már lezajlott. Ha ez előtt külső hatásra újabb impulzus érkezik, akkor e lökessel szemben a mozgásszervek védelmét szolgáló mechanizmus tehetetlennek bizonyul.

Bizonyos idő után ízületi és csontkárosodások alakulnak ki. A csontokban felrikkulások, az ízületekben porcleválások jelentkeznek. Ezek egy része mechanikus más része trófikus eredetű. Ilyen szempontból leggyakoribb a gerincoszlop degeneratív elváltozása.

A hatások másik nagy csoportjában a hajszálér eredetű panaszok vannak, amelyek kötőszöveti elváltozásokhoz, érzészavarokhoz vezetnek. Ezek különösen az erős vibrációs hatásnak kitett kézujjakon keletkeznek. A panaszok a szolgálatban eltöltött idő arányában és főleg télen jelentkeznek.

5. Levegő-szennyezettség

A légszennyező anyagok károsító hatásukat bizonyos mennyiségi (dózis) előfordulása válthatja ki. A szervezetbe jutó anyag mennyisége az expozíciótól függ: az egyén milyen szennyezettségű (szennyezőanyag koncentrációjú) levegőben, mennyi ideig (expozíciós idő) tartózkodik. A károsító hatás elvileg a két tényező szorzatától függ. Meg kell jegyezni, hogy azonos expozíciót adó, de más szorzótényezőkből adódó értékek nem tekinthetők mindig azonosnak. Nagyobb koncentráció olyan hatásokat válthat ki, amelyek kisebb szennyezettség-nél hosszabb idő után sem jelentkeznek. Így a rövid ideig ható nagyobb koncentráció veszélyesebb lehet, mint a hosszú ideig ható kisebb.

A levegőben levő szerves és szervetlen szennyező anyagok halmazállapotukat tekintve lehetnek szilárdak, gázok, gőzök vagy kisméretű folyadékcseppek (pl. köd). Egészségkárosító hatásukat elsősorban a légutakon és a tüdőn keresztül fejtik ki, de bejutnak a szervezetbe az emésztőszerveken és a bőrön keresztül is. Hatásuk nagymértékben függ az anyag kémiai és fizikai állapotától és tulajdonságaitól, természetesen a dózistól, valamint a szervezet egyéni érzékenységétől.

A *szénmonoxid* károsító hatása a legjellemzőbb. A koncentrációtól és időtartamtól függően a vér oxihemoglobinjából az oxigént karboxi-hemoglobin képződése közben kiszorítja, ezáltal csökkenti a testszövetekhez szállított mennyiséget. Veszélyességét fokozza, hogy szagtalan. A vér karboxi-hemoglobin

tartalmának 60–80%-ánál fulladásos halált okoz. Enyhe mérgezés esetén öntudat-csupulás, reakcióképesség csökkenés keletkezik.

A *kéndioxid* nagyobb koncentrációban a szem és felső légutak nyálkahártyáját izgatja, kisebb koncentrációban az alsó légutak csillószőreit károsítja. Gyulladásos betegségek kialakulását teszi lehetővé. Zavarja a fehérje anyagcserét, izgatja az idegvégződéseket.

A *klór* erőlyes oxidáló, roncsoló hatású.

A *hidrogén-fluorid* izgatja a légutakat, az égéshez hasonló sebeket okoz.

Az *ammonia* 0,5 mg/l-nél nagyobb koncentrációban könnyezést, szemfájdalmat és gyulladást kelt, 0,7 mg/l felett súlyos légzési és keringési zavarokat, halált okozhat.

A *szilárd* szennyező anyagok (por) az egészségre szintén káros hatásúak. A szervezetbe való behatolás szempontjából a 0,25–10 μm -nél nagyobb részecskéket belélegezve azok csak a felső légutakig jutnak, a 0,25 μm -nél kisebbeket pedig a tüdő nem tartja vissza, így az elhasznált levegővel újra a szabadba kerülnek.

A nem kimondottan mérgező tulajdonságú porok káros hatása esetén csak évek elteltével mutatható ki (pl. szilikózis). Ha gáznemű és szilárd szennyezők egyidejűleg vannak jelen, az egészségkárosító hatás mértéke nagyobb.

6. Sugárzás

A sugárzás az emberi környezet természetes fizikai tényezője. Két nagy csoportját különböztetjük meg: részecske – (korpuszkuláris) és az *elektromágneses* sugárzást. A sugárzások energiatartománya igen széles és az emberre gyakorolt hatásai is különbözőek.

A rövidhullámú, látható sugárzások közé tartozó *ultraibolya* sugárzás biológiai hatása közismert. Nem hatol a szervezetbe, csupán a bőrön barna elszíneződést, bővérőséggel járó gyulladást és hosszabb idő után égési sérülést okozhat.

Az *infravörös sugárzás* károsító hatása a bőr anyagcserezavarában jelentkezik. Emiatt a bőr száraz, hámló, elveszti rugalmasságát. A károsodott bőr sérülése nehezen, lassan gyógyul és másodlagos fertőzésnek is jobban ki van téve, mert ellenálló képessége csökken.

Nagyfrekvenciás elektromágneses tér energiája az emberi szervezetben kölcsönhatások láncolatát idézi elő. Biológiai szempontból a változásokat mindig az elnyelt energia okozza. Az elnyelődés mértéke függ:

- a szövet tulajdonságaitól;
- a hatást okozó tér tulajdonságaitól;
- a besugárzás időtartamától.

A testszövetek, sőt a sejttípusok dielektromos állandói, valamint a fajlagos vezetőképességük igen eltérőek. A frekvenciától függően különböző mértékben keletkezik hő a szervezetben. A GHz-es tartományba eső sugárzás hatására elsősorban a testfelület melegszik fel. A káros diathermiás sugárzás hőreakciói a szövetekben éppen abban a mélységben a legintenzívebbek, amelyben a szemlencse helyezkedik el. A szem károsodását már 10 $\mu\text{W}/\text{cm}^2$ teljesítményű mikrohullámú besugárzás is kiválthatja. Nagyobb teljesítménysűrűségek esetén a belső szervekben bevérzések, égések jöhetnek létre a testhőmérséklet emelkedése nélkül. A mikrohullámú besugárzást káros elváltozások követik, melyek sejtpusztulásban, vagy enyhébb esetben szervi, működési zava-

rokban jelentkeznek. Ezek között a válaszreakciók között meg kell említeni a hályogképződést, a központi idegrendszer aktivitás változásait, genetikai elváltozásokat, a szív és keringési rendszer (vérnyomás) változásait.

Az *ionizáló sugárzást* fokozott hatóképességű veszélyforrásnak sorolják. Ezt nem csak az teszi szükségessé, hogy a sugárzás tényét érzékszerveinkkel nem tudjuk érzékelni, azaz ún. hideg sugárzások – szemben az infravörös és az ultraviolet sugárzásokkal – hanem az a tény is, hogy a sugárhatásra bekövetkező szervezeti reakciók az élő szervezet sejtjeiben, szöveteiben csak hónapok, évek múlva jelentkeznek. A károsodás egyidejűleg azon a testrészen, szerven jelentkezik, amelyet a sugárzás közvetlenül ért, és az egész szervezetben általában. Ez a szomatikus (testi) károsodás. A szervezet nem „felejt el” az egyszer kapott dózist, és így az egészségkárosító hatás a sok dózis összegéből adódó jelentékeny hatásként is létrejöhet.

A néphadseregben a műszaki és egészségügyi sugárvédelem feladata, hogy olyan szolgálati és munkakörülményeket biztosítson, hogy a személyi állomány és környezete ne szenvedjen el egészségkárosító mértéket meghaladó sugárzást.

Összefoglalásként meg kell állapítani, hogy a néphadsereg teljes személyi állománya egészségének és testi épségének megóvására a környezeti károsító hatások okozta – itt röviden ismertetett – egészségkárosodások megelőzésére szükség van a KÁBESZ szabályainak, a Parancsnoki Baleset-elhárító és Egészségvédő Utasítások előírásainak pontos betartására és betartatására.

A folyóirat következő számának munkavédelmi közleményeiben az itt felsorolt egészségkárosító hatásokkal kapcsolatos következő kérdésekkel foglalkozunk:

- a jelenségek fizikai leírásával;
- hatásuk néphadseregi vonatkozásaival;
- a szabályzatokban előírt megengedhető értékek ismertetésével;
- az objektív mérési lehetőségek leírásával;
- valamint a megelőzés, védekezés műszaki, szervezési kérdéseivel.

4. A munkavédelmi filmek kölcsönzéséről

A munkavédelmi agitációs és propagandamunka leghatásosabb szemléltető-eszközei közé tartozik a film. Egy jól kiválasztott, jól előkészített (rövid bevezetővel, előadással, szabályok ismertetésével) filmvetítés maradandó élményt jelent, megnöveli a munkavédelmi oktatás eredményességét.

Hasznos lehet a játékfilmek vetítését összekapcsolni munkavédelmi filmek bemutatásával, – így kamatoztatva azok látogatottságát.

Köztudott, hogy munkavédelmi filmek kölcsönzésével Budapesten a Szalvai Mihály laktanya is foglalkozik, vidéken különböző filmbázisoknál lehet hozzájutni.

A leggazdagabb film-anyag azonban minden megyeszékhelyen a SZOT Munkavédelmi Filmkölcsönzőben található. A filmeket pecséttel ellátott megbízólevéllel, heti tíz forintért lehet kölcsönözni:

Budapesten: SZOT Központi Filmtár, 1051 Guszev u. 12.

Vidéken: a szakszervezetek megyei tanácsainál.

Baranya megye: 7621 Pécs, Szalay András u. 11.

Bács-Kiskun megye: 6001 Kecskemét, Rákóczi út 1.

Békés megye: 5601 Békéscsaba, Tanácsköztársaság út 12.

Borsod-Abaúj-Zemplén megye: 3501 Miskolc, MSZBT tér 1.

Csongrád megye: 6743 Szeged, Eszperantó u. 3–5.

Fejér megye: 8000 Székesfehérvár, Engels Frigyes u. 3.

Győr-Sopron megye: 9002 Győr, Csaba u. 16.

Hajdú-Bihar megye: 4001 Debrecen, Vörös Hadsereg útja 49.

Heves megye: 3300 Eger, Szálloda u. 8.

Komárom megye: 2805 Tatabánya, Előd vezér u. 17.

Nógrád megye: 3101 Salgótarján, Tanácsköztársaság tér 1.

Somogy megye: 7401 Kaposvár, Kossuth u. 1–9.

Szabolcs-Szatmár megye: 4101 Nyíregyháza, Bethlen Gábor u. 24.

Szolnok megye: 5001 Solnok, Ságvári Endre u. 16.

Tolna megye: 7101 Szekszárd, Bajcsy Zsilinszky út 9.

Vas megye: 9701 Szombathely, Szécsenyi u. 4.

Veszprém megye: 8201 Veszprém, Lenin liget 3.

Zala megye: 8901 Zalaegerszeg, November 7 tér 1.

A felsorolt filmkölcsönzőkben mintegy kétszáz munkavédelmi film található. Ezek közül vetítésre ajánljuk a következő oktatófilmeket, játékfilmeket, dokumentumfilmeket.

I. Általános baleset-elbáritás és munkaegészségügy

1. Baleseti jegyzőkönyv nyomában (11 perc)
(csúszás, botlás, esés nyomán bekövetkezett balesetekről);
2. Előzzük meg (11 perc)
(kéz- és lábsérülések okainál, megelőzésről, egyéni védőeszközökről)
3. Gyanú (18 perc)
(jogosítvány nélküli vezetésről)
4. Italozás ellen I–IV. (4 perc)
5. Kéziszerszám (7 perc)
(hibás kéziszerszám veszélyforrásairól)
6. Sérülések, bőrmegbetegedések (10 perc)
(savak, lúgok, olajok hatása, következményei, bőrmegbetegedések okai, megelőzésük)
7. Szemed világa (7 perc)
(ipari szemsérülések leggyakrabban előforduló okai, megelőzésük módja)
8. Villamos kézi fűrógépek (8 perc)
(érintésvédelmi módszerek, javítás, karbantartás).

II. Anyagmozgatás, tárolás, emelőberendezések

9. Egy kis mulasztás is elég (12 perc)
(nehéz tárgyak szállításának szabályairól)
10. Ne túrjuk (13 perc)
(szállítómunkások baleseti veszélyforrásairól)
11. Szemtanúk (20 perc).

III. Elektromosság

12. Érintésvédelem I. (16 perc)
(általános érintésvédelmi szabályokról)
13. Feszültségmentesítés (13 perc)
(feszültségmentesítés szabályairól)
14. Lebilincselte ügyek (5 perc)
(érintésvédelemről).

IV. Élelmiszeripar

15. Ismét a kés (15 perc)
(húsfeldolgozási veszélyforrások, védőeszközök).

V. Építő- és faipar

16. Biztonságos kikötések (9 perc)
(hevederes biztonsági övek ismertetése)
17. Az eltitkolt baleset (18 perc)
18. Ezt láttuk egy építkezésen (8 perc)
(elektromosság biztonságtechnikája az építőiparban)
19. Porártalmak megelőzése az építőiparban (20 perc)
20. Zajártalom megelőzése az építőiparban.

VI. Közlekedés

21. Csúszós utakon (10 perc)
(út- és látási viszonyok figyelembevételéről)

22. Fáradtság (5 perc)
(az idegi túlterhelés következményeiről, megelőzésükről)
23. Kerék biztonságos szerelése (5 perc)
(baleseti veszélyforrásokról, védőeszközökről)
24. Szabályos tolatás (14 perc)
(tolatás módjai, biztonságos elvégzésük)
25. Végtelen szürke csatatér (10 perc)
(közlekedésbiztonsági film).

VII. Vasipar, kobászat

26. Az ipari porvédőeszköz (6 perc)
(védőeszközök fajtái)
27. Az ívhegesztés egyéni védőeszközei (6 perc)
28. A lánghegesztés egyéni védőeszközei (6 perc)
29. Kösörűgépek (6 perc)
30. Védőfelszerelések (14 perc)
(megtörtént esetek tanulságai)
31. Egy átgondolt pillanat (10 perc)
(gáz- és oxigénpalackok szállítása).

5. Így történt ...

A baleseti adatlapok értékelésénél számos tipikus eset található. A Munkavédelmi Közlemények minden alkalommal ismertet egy-egy ilyen tipikusnak mondható balesetet – mintegy szemléltetve a statisztikát.

Célunk, hogy rávilágítsunk azokra a jellemző körülményekre, melyek növelik a baleseti veszélyeztetettséget. Minden olvasó segíthet csökkenteni a balesetek számát, ha megvizsgálja: megtörténhetne-e ugyanez saját alakulatánál?

Kiképzési balesetek

Figyelemre méltó baleseti sorozat történt Szabadszálláson (MN 7260) 1978 február 11–15-e között. Öt ugyanolyan jellegű sérülés, ugyanazon a helyen, egyforma körülmények között. Az adatlapok szerint „kiképzési tervben előírt akadálypályán” való gyakorlás közben öt bokarándulás következett be.

Az adatlapok leírása szerint:

„Február 15-én 15.30 órakor testnevelési vizsgára felkészülés során akadálypálya elemenkénti leküzdését gyakorolták. Az elem ferde gerendán való felfutás, onnan rúddal leugrás volt. A leugrás után elvesztette egyensúlyát és bokája megrándult.”

Ugyanez megismétlődött négyszer. Öt nap alatt öt bokarándulás.

A kiképzési balesetek egy része a fokozott fizikai igénybevételre, a nem elégséges felkészítésre vezethető vissza. Okozhat azonban sérülést – sőt sérüléseket (!) – a rosszul előkészített akadálypálya, a fizikai képességeket meghaladó igénybevétel, a kiképzésvezető hibája – egyedi esetekben.

Viszont a kiképzésnek nem szükségszerű velejárója, hogy öt nap alatt öt azonos helyen, azonos természetű sérülés következzen be.

A balesetek előtt pár nappal a kiképzés vezetője tartotta a munkavédelmi oktatást (a kiképzési veszélyforrásokról is?). A fizikai állóképesség fokozatosabb fejlesztésével, a kiképzés jobb előkészítésével megelőzhetők ezek a balesetek.

Ki a felelős a balesetekért? Az adatlapok megfelelő rovatában ezt találjuk „nem kell megjelölni” (?).

A munkabalesetek közül kiválasztottuk a következő eseteket:

A karbantartó raj egyik katonája F. L. az előírt munka végeztével, létra javítás közben baltával a bal kezére ütött. A balta éle megroncsolta három ujját olyan szerencsétlenül, hogy gyűrűsujjának első percét csonkolni kellett. Az utolsó munkavédelmi oktatás óta csak tíz nap telt el, tehát a sérültnek

ismernie kellett az ide vonatkozó előírásokat. A baleset a munkaidő nyolcadik órájában történt, amikor csökkent a figyelem.

Fúrógépen dolgozó társának segített D. L. honvéd. Egy felpattanó forgács jobb szemébe vágódott, felsértve a szemhártyát és a szemhéjat (14 nap munkaképtelenség). Az ok egyértelmű: védőszemüveg hiánya. Nem használt védőeszközt az a katona sem aki a fúrást ténylegesen végezte. Szerencsére most nem történt súlyos sérülés. Meg kell értetnünk a gépműhelyekben dolgozókkal is: az előírt védőeszközök használata mindenkinek saját, egyéni érdeke. Aki ennek hiányát tapasztalja, tegye szövé. Ez viszont már közérdek.

Oxigén-palack cseréje közben történt. A tároló előtt sorba állított palackok közül egyik dőlni kezdett. P. Gy. polgári alkalmazott (aki „mütös”-ként dolgozik a kórházban!), a zuhanó palack után kapott, amely mutatóujját egy másik oxigén-palackhoz nyomta.

Kiképzési anyagraktárban, anyagátvételezés közben, egy 70–80 (!) kp súlyú műanyag tekeracet emelt K. F. honvéd. A tekeracs kicsúszott kezéből, és jobb lábának nagyujját eltörte. Sokszor elhangzott, és mégsem elégszer: nehéz tárgyak emelésénél, szállításánál több személy segítségére, kézikocsira van szükség. Sok hasonló sérülés történik: nehéz tárgy leesik, eldől, és következménye gyakran csonttörés.

Közlekedési balesetek

Február közepén az egyik alakulattól teherautókon indult az állomány ünnepi gyűlésre. Megérkezve a laktanyába a gépkocsisor megállt, leállították a motort is. Az egyik teherautóról előbb két tartalékos, majd G. I. sorállományú honvéd ugrott le. A leugrás pillanatában a teherautót elindították, G. I. honvéd a betonra esett, súlyos combnyaktörtést szenvedett. A történetekért G. I. honvéd csak részben érzi magát felelősnek. Nem adtak parancsot a leszállásra, mégis többen leugrottak.

A csoportos személyszállításnak határozott szabályai vannak (KÁBESZ); a le- és felszállásra, a gépkocsi elindítására csak a gépkocsi-parancsnok adhat parancsot. Pontos idézet a jegyzőkönyvből: „Láttuk, hogy a többi gépjárműről is leszállnak az emberek. Mi is elkezdtünk leszállni...” Többszörös szabályszegés és fegyelemzetlenség idézte elő a balesetet.

Nem jellemző, de megtörtént. J. S. honvéd rendszeres feladata a tábor vízellátása volt. Februárban, egyik este – azzal a indokkal, hogy vízért megy – közelben lakó ismerősét akarta meglátogatni. A teherautó azonban elakadt a mély talajon. Helybeli polgári személyek segítségével kiszabadították a megsüllyedt gépkocsit. Tolatás közben J. S. honvéd elgázolta K. L. polgári személyt, aki előzőleg segített a gépkocsit kimenteni, majd visszatérve a tábor területére, az eseményt senkinek nem jelentette. J. S. honvéd ügyét a katonai ügyészség tárgyalja.

Sok súlyos baleset történik *eltávozás, szabadság* alatt.

M. S. honvéd jutalomszabadsága végén vonattal indult vissza alakulatához. Indulás előtt, majd a vonaton alkalmi ismerősével nagyobb mennyiségű szeszes italt fogyasztott. A vonat ajtó közelében beszélgettek, amikor – eddig ismeretlen körülmények között – M. S. kiesett a robogó gyorsvonatból. Szerencsésen könnyű sérülésekkel túlélte a balesetet. Szomorú tény, hogy minden évben sok hasonló, súlyosabb kimenetelű baleset történik.

Az eltávozásra, szabadságra induló katonák figyelmét hívjuk fel a közúti és vasúti közlekedés veszélyeire!

Tragikus, halálos kimenetelű a következő baleset: áldozata nagy igyekezetű, fegyelmezett katona volt. H. J. honvéd négy hónapja gépkocsivezetőként teljesített szolgálatot. Fegyelmi jellemzői között csak dicséretet találunk, balesete nem volt. Előjárói – végzett munkája alapján – szabadságot engedélyeztek részére. Február 16-án H. J. autóbusszal utazott szülei lakására. Nemsokára nővéréhez készült a szomszéd községbe. Mielőtt motorkerékpárjára ült kólát és féldeci konyakot fogyasztott. A szakértői bizottság megállapítása szerint 40 km/ó sebességgel haladt a község belterületén, amikor ismeretlen okból áttért a menetirány szerinti bal oldalra, felhajtott a járdára, ahol 14 m megtétele után beton villanyoszlopnak ütközött. Az ütközéskor bekövetkezett sérülésekbe a gyors orvosi beavatkozás ellenére belehalt.

Gondoljuk végig: H. J. honvéd ismerte a laktanyán kívüli magatartás szabályait, jó vezető volt, ismerős környéken, saját gépjárművén motorozott. Talán a csúszós út? A féldeci konyak? A figyelem pillanatnyi kihagyása? A fáradtság? Mindezek együtt H. J. halálos sérüléséhez vezettek.

Végül, de nem utolsósorban, *a sport közben bekövetkezett sérülésekről:*

Az 1977-es statisztikai adatok szerint a sérülések mintegy 25%-a sportbaleset következménye. Leggyakoribb a labdarúgás közbeni sérülés, de sok izomhúzó-dás, bokarándulás történik futás, röplabda, tornatermi edzések közben is. Szakszerű bemelegítéssel, hozzáértő játévezetők megválasztásával, játékra alkalmas helyen, sportszerűbb magatartással, és főleg jobban figyelni egymás testi épségére, csökkenthetők ezek a fájdalmas sérülést előidéző balesetek.

ТЫЛ И СНАБЖЕНИЕ СОВЕТСКИХ ВООРУЖЕННЫХ СИЛ

A csapathadtáp mozgékonyaságáról

*A. Kornye v vezérőrnagy,
a Vörös Zászló érdemrenddel kitüntetett Belorusz Katonai Körzet
parancsnokának hadtápbelyettese*

(Fordítás a „Тил и Снабзеније” c. folyóirat 1977. évi 7. számából)

Ismeretes, hogy a korszerű háborúra az intenzitás, a megfeszítettség és a manőverezőképeség a jellemző. A csapatok megnövekvő mozgékonyasága szükségessé tette azok hadtápbiztosításával kapcsolatos problémák megoldásának újszerű megközelítését, mindenekelőtt a hadtáp mozgékonyaságának jelentős fokozását. Ennek figyelembevételével korszerűsödött annak technikája is. Napjainkban a szállító alegységek fel vannak töltve nagy teljesítményű üzemanyagtöltőgépkocsikkal és mindenféle úton, még oszlop úton is mozgatható terepjáró gépkocsialvázakra szerelt tartálygépkocsikkal. Az alegységeknek, egységeknek, tábori töltőállomás-készlettel való feltöltése lehetővé tette a tankolás idejének jelentős csökkentését.

A hadtáp többi szolgálati ágainál is jelentős változások mentek végbe a mozgékonyaság növelésének érdekében.

Mit is jelent a hadtáp mobilitása? Ez a fogalom egyenlő mindenekelőtt a mozgékonyasággal, a megszabott feladatok gyors végrehajtásával, az operativitással, az energikus kezdeményező tevékenységgel. A mozgékonyaság anyagi alapját a hadtápegységeknek, alegységeknek és intézeteknek magas fokú hatékonysággal rendelkező korszerű technikával, mozgó és terepjáró szállítóeszközökkel való ellátása, a hadtáp folyamatos és szilárd vezetését rövid idő alatt biztosító, jól szervezett után- és hátraszállítási utak megléte képezi.

Ki kell hangsúlyozni, hogy a mozgékonyaság alapvető mutatóit a rendszerint az együttesen megnyilvánuló sebesség, idő és tér képezi.

A csapathadtáp mozgékonyaságának növelésében kétségtelenül fontos szerep jut az egységparancsnokok hadtáphelyetteseinek, a hadtápegységek és alegységek parancsnokainak, az intézetparancsnokoknak és a szolgálatiág főnököknek. Az ezen kategóriához tartozó személyi állomány tudjon pillanatok alatt

reagálni a helyzet megváltozott viszonyaira, megtalálni és alkalmazni a hadtáp működésének olyan módjait, amelyek biztosítanak a harcfeleladatoknak a csapatok által történő feltétlen végrehajtását.

Ismeretes, hogy mindezek a kérdések a hadtápvezetés tárgykörébe tartoznak. Ezért nagyon fontos, hogy mindenütt honosítsuk meg a vezetés korszerű módszereit, széleskörűen és hatékonyan alkalmazzuk az automatizáló eszközöket és a számítógép-technikát, állandóan korszerűsítsük a vezetési szervek felépítését, a híradó eszközöket, a vezetési pontok berendezését. A vezetéssel kapcsolatos problémák éles felvetődése, azok megoldásának szükségszerűsége azzal magyarázható, hogy korszerű harcban megnőtt a hadtáp szerepe a csapatok anyagi eszközökkel történő tömeges ellátásában.

A hadtáp irányítása – a csapatok vezetésének szerves része és azok folyamatos hadtápbiztosításának egyik elengedhetetlen feltétele. A hadtáp irányítása magas fokú szakmai felkészülést igényel minden fokozatú parancsnoktól és az magában foglalja a kérdések széles körét – az anyagi biztosítás tervezését, a feladatok gyors eljuttatását a végrehajtókhoz, a hadtápegység és szolgálati ágak közötti együttműködés feszes megszervezését, az erővel és eszközökkel való manőverezést, a kiadott parancsok és intézkedések végrehajtásának ellenőrzését, a megbízható összeköttetés fenntartását a hadtáp előljáróval, a parancsnokkal, a törzsszel és az alárendelt hadtápegységekkel.

Nagy jelentőséggel bír a tisztok gyors intézkedőképessége is, aminek kialakítása foglalkozásokon, gyakorlatásokon, különböző röpfeladatok megoldása során és magától értetődően harcászati és szakharcászati gyakorlatok ideje alatt történik. Ebben a vonatkozásban igen fontos a hadtápegység-, alegységparancsnok és szolgálatiág főnök részére az, hogy állandóan gazdagítsa világnézetét, keresse a vezetés új, racionálisabb formáit és módszereit. Ismeretes, hogy a magas fokú katonai ismeretekkel rendelkező, rugalmasan gondolkodó tiszt a legbonyolultabb helyzetekben is képes rövid idő alatt optimális elhatározásra jutni és megszervezni annak végrehajtását.

A Vörös Zászló Érdemrenddel kitüntetett Belorusz Katonai Körzet személyi állománya állhatatosan munkálkodik a hadtápvezetés további korszerűsítésével, a technika és a szállítóeszközök észszerű felhasználásával kapcsolatos feladatok megoldásán. A hadtápegységek és -alegységek magas fokú harcalkészültségért, mozgékonyágáért folyik a harc a megfeszített napi kiképzés, a terepfoglalkozások és a gyakorlati feladatok végrehajtásának ideje alatt.

Vegyünk legalább egy példát. Az egyik gyakorlat elgondolása szerint az állandó elhelyezési körletben állomásozó katonai alakulatnak rövid idő alatt el kellett érni a harcalkészültségét, majd menetet kellett végrehajtani és gyors ütemben kellett támadni.

A gyakorlat váratlanul, előzetes felkészülés nélkül kezdődött. Az I. Asztenyin százados parancsnoksága alatt álló gépkocsiszállító-zászlóalj személyi állománya összeszokottan tevékenykedett. A vezetők hamar beérkeztek a telephelyre, beindították a motorokat, kiállították a gépkocsikat az objektumokhoz, megszervezték az anyagi eszközök helyes felrakását és a megadott időre kiérték a gyülekezési körletbe. A gépkocsiszállító-alegység mozgékonyágához ebben az időben hozzájárult az anyagi eszközök gyors felrakása érdekében korábban végzett munka. A felrakandó anyagokat külön helyiségekben tárolták és azoknak kiadása nemcsak az ajtókon, hanem a falakon külön e célra épített nyílásokon keresztül is történt.

A lőszereket, az élelmiszereket, a ruházati-, egészségügyi és haditechnikai anyagokat az alakulatnál különleges konténerekben tárolták, amelyeket a raktáros és a vezető külön erre a célra készített szerkezetek segítségével könnyen felgurítottak a gépkocsi rakfelületére. A többi anyagokat a járművekre, vagy pótkocsikra, az üzemanyagot a töltőgépkocsira felrakva, illetve felmálházva tárolták. A kenőanyaggal telített hordók rakodóhidakon helyezkedtek el.

A raktáraknak az anyagi eszközök gyors kiadásához való előkészítése, a rakodógépek alkalmazása és az alegységek összehangolt tevékenysége tehát lehetővé tette az ezred harcalképességének elérésére meghatározott idő jelentős csökkentését. Azt gondolhatjuk, hogy ez a hadtáp mozgékonyága növelésének egyik hatásos útja.

A kapott parancsból az ezredparancsnok hadtáphelyettese, V. Kosztyikov őrnagy ismerte a hadtáposzlop menetoszlopon belüli helyét, távolságát a főerőktől és a menetvonalat, a hadtáp elhelyezésének és a pihenők körleteit, az anyagi eszközök fogyasztási normáit, a technika üzemanyaggal való feltöltésének idejét és helyét, a sebesültek és betegek hátraszállításának rendjét, a hadtáp őrzésére és védelmére kijelölt erőket és eszközöket.

Gyors menet-ütemet terveztek. Kosztyikov őrnagy megértette, hogy a hadtáp működése nemcsak az éghajlati és útviszonyoktól – amelyek között az alegységeknek a menetet végre kell hajtani –, a nagymenet időtartamától, a menetrendtől, hanem az ellenség tevékenységének jellegétől és fokától is fog függni.

Úgy tervezték, hogy a menet alatt, különösen az utolsó szakaszon az „ellenesség” törekedni fog csapataink előrevonásának megállítására, csapásokat mérve annak menetoszlopaire, a közúti hidakra és magukra az utakra, ami által lényegesen megnehezíti a hadtáplegységek előrenyomulását, csökkentheti azok biztosításával kapcsolatos lehetőségeit.

Megérkezve a hadtápvezetési pontra, ahol már a tisztek várták, Kosztyikov őrnagy ismertette azokkal a parancsot, meghatározta a HVP és minden alegység hadtáposzlopon belüli helyét, pontosította a harci alegységek üzemanyaggal és más anyagi eszközökkel való ellátásának időpontjait, felelevenítette a vezetéssel kapcsolatos jelzéseket a menet alatt.

A parancs kézhezvételét követően a tisztek gyorsan felkészítették alegységeiket a menetre.

A hadtáposzlop felépítése lehetővé tette azt, hogy a menet alatt az ezred alegységeit időben elláthassák minden szükségessel, elsősorban üzemanyaggal. Rövid megállók alatt a technikát a járművekben levő marmon kannákból, a nagy pihenők alatt az ezred szállítóeszközein levő készletekből töltötték fel üzemanyaggal. Az alegységparancsnokok előkészítették a technikát az üzemanyaggal való feltöltésre, meghatározták a sorrendet, szélesebb munkafrontot biztosítottak az üzemanyagtöltő-gépkocsik számára.

Az egyik pihenő alatt a gépkocsiszállító-zászlóalj parancsnoka, I. Asztanyin százados – V. Kosztyikov őrnagy parancsára – gyorsan előre vonta az üzemanyagszállító gépkocsikat az alegységekhez. A Usakov főhadnagy, üzemanyag-szolgálatvezető, a raktárvezetővel és a gépkocsiszállító-szakaszparancsnokkal közösen biztosította a töltőeszközök folyamatos működését, helyesen és gyorsan végezték az üzemanyag-kiszolgálás okmányolását. Észrevehetően lerövidítette a harci járművek üzemanyaggal való feltöltésének idejét a telepített táborig töltőállomás.

Jelkeskedtek a többi szakemberek is. V. Szmírnov százados, élelmezési szol-

gálatvezető átgondoltan szervezte meg a melegétel készítését. Megállók alatt azt termoszkokban osztották ki minden alegység részére külön. A személyi állomány minden esetben időben érkezett. N. Abramenko szakaszvezető, R. Scsukov, N. Fazijev közlegény stb. szakácsok gyakorlati szakemberhez méltón tevékenykedtek.

Menet alatt az első segélyadás, ön- és kölcsönös segélynyújtás formájában történt. A „harctevékenység” körletéhez való közeledéskor tömeges „veszteségek” nem voltak. Az ezredsegélyhely telepítésére nem volt szükség. A hátraszállításra nem szoruló „sebesültek” saját alegységeikkel haladtak, a többieket pedig a legközelebbi kórházakba irányították.

A „harc” virradatkor vette kezdetét. Az „ellenség” ellenállása jelentéktelen volt, az ezred alegységei sikeresen továbbfejlesztették a támadást. A harcokocsizóknak és a gépkocsizó lövészeknek sikerült jelentős mélységre előnyomulni. A lőszerük azonban hamarosan kevésnek bizonyult. Felhasználták a zászlóalj lőszerfelvételező-helyek készleteit is. Ez fékezte az előrenyomulást. V. Ganyijev zászlós, gépkocsiszállító szakaszparancsnok megkapta a századparancsnok parancsát: szállítson ki a gépkocsizó lövésszázlóalj számára minden szükséges anyagfajta. Miután pontosította térképen a zászlóaljhadtáp településének helyét, a legmegfelelőbb menetvonalon közelítette azt meg. A terepgyűrődések mesteri kihasználásával. V. Janyickij, G. Koscsuk közlegény stb. gépkocsivezetők sikeresen eljuttatták a löszert a rendeltetési helyére.

Az „ellenség” makacsul védekezett. Az ezred alegységei kénytelenek voltak manőverezni, megkerülni a támpontokat, szárnyról és hátulról mérni csapásokat. Mindez tetemes lőszer- és üzemanyagfelhasználással járt és szükségessé tette az üzemanyag gyors utánszállítását. Az alegységekhez üzemanyagtöltő-gépkocsikat küldtek ki, N. Dubovotkin zászlós, szakaszparancsnok irányítása alatt.

Megérkezve a kijelölt körletbe, a gépkocsizók gyorsan elvégezték a töltőeszközök telepítését. Folyamatosan érkeztek oda a harcjárművek. De voltak esetek, amikor az üzemanyagtöltő-gépkocsik közelítették meg a harci technikát. Tehát az üzemanyaggal való feltöltésnek több módját is alkalmazták és ez a hadtápalagségek és szolgálati ágak mozgékonyasága növelésének is egyik változata.

A gyakorlatunk egyik szakaszán az ellenség a támadók megállításának céljából „atomcsapást” mért. Itt nyilvánult meg az egészségügyi eszközök magas fokú mozgékonyaságának szükségessége. A parancsnok az „atomrobbanási” göc-höz irányította az ezredsegélyhelyet. Megérkeztek ide az alegységek a „sebesültek” összegyűjtésére és hátraszállítására, a vontatók és más járművek a „megrongált” technika kivontatására. A személyi állomány néhány percen belül segélynyújtásban részesült, felkutatták és hátravontatták a „megrongált” technikát, helyreállították az alegységek hadrafoghatóságát.

A gyakorlatokon a harcászati helyzet bonyolult és dinamikus volt. A gépkocsizólovászek és harcokocsizók gyors ütemben tevékenykedtek. A hadtápalagségek a harci alegységeket követően települtek át, csak a feladatok megbízásának céljából állottak meg, majd járműveik nagyobb és kisebb csoportokban előrenyomultak, hogy minden szükségést eljuttassanak a támadókhoz. És ez így ment több napon át. Ezen nehéz viszonyok között az ezredhadtáp szakemberei precízen, önfeláldozóan és nagy erőbedobással dolgoztak. A magas fokú mozgékonyasághoz hozzájárult az a céltudatos pártpolitikai munka is, amelyet az

aktívák folytattak annak érdekében, hogy mozgósítsák a harcosokat a megszbott feladatok végrehajtására.

Az ezredparancsnok hadtáphelyettese hozzáértően szervezte meg a hadtápaegységek munkáját a gyakorlat minden szakaszában, állandó összeköttetést tartva a parancsnokkal, a törzssel és előljáró hadtápfőnökkel. Mindig ismerte az ügyek állását az aegységeknél és a harchelyzetet, helyesen reagált arra, helyes elhatározásokat hozott a hadtápbiztosítással kapcsolatosan és azokat idejében eljuttatta az alárendeltekhez, személyesen ellenőrizte a végrehajtást.

Magától értetődően tudatában vagyunk annak, hogy a csapathadtáp mozgósítása növelésének még nagyon sok felhasználatlan tartalékai vannak más egysegeknél, aegységeknél és szolgálati ágaknál is. Ezek elsősorban a hadtáptiszti állomány egész kiképzési rendszere és a közép-kaderek oktatása és nevelése minőségének és hatékonyságának növelésében nyilvánulnak meg. Ide lehet sorolni még a hadtápvezetés további korszerűsítését minden folyamat automatizálásának alapján és az új híradó eszközök alkalmazását, a hadtápnak korszerű szállítóeszközökkel történő felszerelését és azok helyes felhasználását, a konténerek, az egységcsomagok és a rakodólapok, valamint a tábori töltőállomások stb. meghonosítását.

Véleményünk szerint a csapatok mozgékonyága magasabb lesz, ha a felsorolt rendszabályokat komplex módon valósítjuk meg.

A gazdasági potenciál és az ország katonai ereje

A. Plebov 1. osztályú kapitány
docens, a filozófiai tudományok kandidátusa

(Fordítás a „Til i Sztabzsenyje” c. folyóirat 1977. évi 7. számából)

Hazánk és szocialista országaink közös védelmi képességének állandó növelését az teszi szükségessé, hogy a világon vannak még agresszív imperialista erők, amelyek saját érdekükben szeretnék lejátszani a XX. század történelmi jelentőségű ütközeteit.

„A kapitalista világ agresszív erői – mondotta L. I. Brezsnyev elvtárs az SZKP KB (1976) októberi plenumán – a katonai készülődések lázas kifejtésével reagálnak a gyarmati uralom elvesztésére, mind újabb és újabb országok kapitalizmustól való távolodására, a szocialista világ eredményeire, a kommunista pártok befolyásának növekedésére a burzsoá országokban. Növelik a katonai költségvetéseket, újabb fegyverzet-fajtákat fejlesztenek ki, katonai támaszpontokat építenek, katonai demonstrációkhoz folyamodnak. Ilyen viszonyok között a Szovjetunió, a többi baráti országgal együttesen megfelelő intézkedéseket foganatosít a szocializmus vívmányainak megvédésére, hogy a potenciális agresszor ne hogy megkísérelje erőszakkal a maga javára fordítani a két ellentétes társadalmi rend közötti nézetkülönbségeket. A párt politikájának a XXV. kongresszus által megszabott irányvonala – hangzik az SZKP KB-nak „A Nagy Októberi Szocialista Forradalom 60. évfordulójára” vonatkozó határozatában – „biztosítja a Szovjetunió gazdasági hatalmának és védelmi képességének állandó erősödését és fejlődését”.

A lenini pártnak a haza felvirágoztatásáért, hatalmának erősítéséért való gondoskodásának legújabb megnyilvánulása a Szovjetunió új alkotmány tervezetében mutatkozik meg. Ez a tervezet elsőként tartalmazza „A szocialista haza védelme” c. fejezetet, törvényesíti az államnak a szocialista vívmányok védelmével kapcsolatos funkcióját.

Ismeretes, hogy egy ország védelmi képességét sok tényező határozza meg és közülük a legfontosabb az ország gazdasági potenciálja. Az, hogy az ország katonai ereje függ a gazdasági viszonyoktól és lehetőségektől, a háborúról és a hadseregről szóló marxista-leninista tanítás egyik alap- és elvi tételét képezi. „A hadseregek egész szervezése és a harc megvívásának általuk alkalmazott módja – állapította meg már Engels – ezzel együtt a győzelem és a vereség módja az anyagi, vagyis a gazdasági körülményektől, az élőerőtől és a fegyvertől, következés-

képpen a lakosság minőségétől és számától, továbbá a technikától függ. A fegyverzet, az állomány, a szervezés, a taktika és stratégia – állapította meg Engels – elsősorban a termelésnek az adott pillanatban elért fokától és a közlekedési eszközöktől függ”.

Nagy figyelmet fordított a gazdaság szerepére V. I. Lenin is. Kimutatta, hogy az ország katonai szervezése összefüggésben áll annak gazdasági és kulturális berendezkedésével. „Korszerű háborúban – mondotta – a gazdaság szervezése döntő jelentőséggel bír.”

A lenini irányelveket követő SZKP előtérbe helyezi és szerves egységben oldja meg a kommunizmus építésének feladatait. A tizedik ötéves terv, amelynek fő irányvonala a hatékonyság és a minőség, nemcsak új szakasz a kommunizmus anyagi-technikai bázisának létrehozásában, a társadalmi viszonyok korszerűsítésében, új típusú ember formálásában, a szocialista életforma fejlesztésében, hanem arra is irányul, hogy az ország biztonságának, a szovjet nép békés alkotó munkájának védelme biztosítva legyen.

A kongresszusnak „A Szovjetunió népgazdasága fejlesztésének főbb irányai 1976–1980-ban” c. okmánya kihangsúlyozza, hogy a tizedik ötéves terv „a társadalmi termelés fokozásának, a népgazdaság lehetőségeinek, a nemzeti vagyon megsokszorozásának, az ország gazdasági hatalma és védelmi képessége erősítésének időszaka”.

Milyen összetevőkből áll az ország védelmi ereje?

A „védelmi képesség” fogalom jelentőségét V. I. Lenin „A fenyegető katasztrófa és hogyan harcoljunk ellene” című művében fejtette ki. „A védelmi képességet” és a „véderőt” Lenin egymáshoz közelálló kategóriáknak tekintette.

Az ország katonai hatalma azt jelenti, hogy két szemben álló ország az adott társadalmi rend viszonyai között miként tud háborút folytatni, a társadalom összes anyagi és szellemi erőinek maximális igénybevétele mellett. Lényegében ez egy viszonyított érték és az ország gazdasági és politikai rendjétől függ. A haladó társadalmi rendnek mindig szélesebb lehetőségei vannak a győzelem kivívására a háborúban, mint az ember ember általi kizsákmányoláson alapuló, idejétmúlt rendnek.

A Szovjetunió és az egész szocialista közösség védelmének erősítése fontos tényezője a szocializmus vívmányai megvédésének, az imperializmus megfékezésének, olyan erő minőségében nyilvánul meg, amelytől függ a termonukleáris világháború megelőzése. Egészen más szociális szerepet játszik az imperialista ország katonai hatalma, amely az agressziós politikának, a gazdasági és a tudomány militarizálásának, a fegyverkezési hajszának és a háborús készülődésnek az eredménye.

Az ország katonai hatalmának meghatározott felépítése van és annak elemei szorosan összefüggnek egymással. Maga a katonai hatalom (erő, védelmi képesség) magába foglalja a gazdasági, a szociális és politikai, a tudományos, a szellemi és a tulajdonképpeni katonai potenciálokat, amelyek összességükben teljes képet adnak egyik, vagy másik ország katonai erejéről.

V. I. Lenin nagy figyelmet szentelt „az ország katonai lehetőségei”, „az ország katonai (védelmi) képessége”, „az ország katonai készenléte”, „a háború megvívása (a háború tényezői)” fogalmak közötti összefüggések dialektikájának. Ezek tartalmának pontos meghatározása lehetővé teszi először az ország katonai

erejének fokozását szolgáló tartalékok meghatározását elméleti tervben, majd azoknak gyakorlatban való realizálását.

„Az ország katonai lehetőségei” kategória kifejezésre juttatja a háború megvívásával kapcsolatosan meglevő előfeltételeket, azokat az irányzatokat, amelyek meghatározott viszonyok között képesek új minőséget nyújtani – biztosítani a győzelmet, a politikai célok elérését. Ez a kategória feltárja az állam lehetőségeit a háború győzelmes kimenetelének biztosításában.

Az ország katonai lehetőségei realizálásának sorrendje a következő: a katonai (védelmi) képesség, a katonai készenlét, a háború megvívása. A katonai (védelmi) képesség nem más, mint az ország gazdasági, szociális és politikai fejlettségének szintjét, a tudomány társadalmi életben való megvalósulását, a lakosság szellemi képességét, a fegyveres erők harcalképességét, az ország mozgósítási készenlétét jellemző mutatók összessége. A katonai (védelmi) képesség a katonai készenlét alapja, fundamentuma.

Az ország katonai lehetőségeinek realizálásában a második láncszemet annak készenléte (gazdasági, tudományos, szellemi, szociális és politikai, és a tulajdonképpeni katonai készenlét) képezi. Ennek legfontosabb kritériuma az idő tényező. És végül az ország katonai lehetőségei realizálásának legmagasabb láncszemét maga a háború megvívása képezi.

Az ország katonai ereje potenciális (potenciálok rendszere) és reális (tényezők rendszere) erőkre oszlik. A katonai készenlét közbülső láncszeme a potenciálok rendszere és a tényezők rendszere között. Ez a potenciális és a reális katonai erő momentumainak szintézise, valamint a potenciálok részleges realizálása békében.

Az ország háborús készenléte a népgazdaságnak, a lakoságnak és a társadalom katonai szervezetének olyan állapota, amely biztosítani tudja az ellenség legrövidebb időn belüli megsemmisítését, továbbá a gazdaság, a fegyveres erők és a lakosság maximális védelmét az ellenség atomcsapásainak viszonyai között. Áll a hadigazdasági, a hadtudományi készenlétből és a készenlét más formáiból, beleértve a tulajdonképpeni háborús készenlétet is. Az utóbbi többek között magába foglalja a fegyveres erők harcalképességét, a mozgósítási készenlétet és a polgári védelem háborúhoz való készenlétét.

Az ország háborús készenlétének fő összetevője a fegyveres erők harcalképessége. Ez magába foglalja az ország képességét, hogy megsemmisítő csapást tud mérni az ellenségre. Korszerű viszonyok között, amikor rendelkezésre áll a rakéta-atomfegyver, az ország háborús készenléte hatalmas jelentőségű tényezővé válik. Az állam katonai ereje tehát az ország potenciális lehetőségeinek, és azok reális megnyilvánulásának összessége, vagyis mint a meghatározott anyagi és szellemi alapoknak összehangolása jelentkezik.

Vizsgáljuk meg részletesebben a gazdasági potenciált és annak katonai struktúráját.

A gazdaság az állam katonai erejének anyagi alapja. Az állam népgazdaságára jellemző gazdasági potenciál maximális lehetőségeket biztosít a társadalom anyagi szükségleteinek megteremtéséhez és minden szükségességet előteremt a háború megvívásához. A hadigazdasági potenciál a gazdasági potenciálnak az a része, amit közvetlenül a fegyveres erők, az egész katonai szervezet szükségleteinek kielégítésére használnak fel.

Korszerű viszonyok között az ország katonai erejének a gazdaságtól való függése még mélyrehatóbbá és sokoldalúbbá vált, és ez teljesen érthető is. A

hadseregek háborúról háborúra mind nagyobb létszámúak lesznek. Azok technikai felszereltsége állandóan gyarapodik, egyre bonyolultabb és költségesebb lesz.

Ezt meggyőzően bizonyítja a történelem tapasztalata is. Míg az első világháborúban a hadseregek anyagi és technikai biztosítására 260 milliárd dollárt költöttek, addig a második világháborúban erre a célra 3300 milliárd dollárra, vagyis 15-ször nagyobb összegre volt szükség. Vegyük például a következő összehasonlítást. A vietnami kaland, ami csak egy helyi háború volt, 150 millió dollárnál többet került az amerikai imperializmusnak, ami majdnem 60⁰/₀-a az első világháború valamennyi részvevője összkiadásának.

Korszerű fegyveres harc viszonyai között a gazdaságnak a fegyveres erők fejlesztésére és erősítésére, azok állandó harcckészültségben való tartására gyakorolt hatása még jobban megnőtt. A hadsereg és a flotta anyagi és technikai biztosításában már békében gyakorlatilag részt vesz a népgazdaság minden ágazata.

Az SZKP XXV. kongresszusának anyagai és az utóbbi időben született más pártokmányok jellemzik azokat az állomásokat, amelyeket a mai fejlett szocialista társadalmunk elért. Az utóbbi tíz év alatt a Szovjetunióknak az előző fél-évszázad alatt létrehozott gazdasági potenciálja gyakorlatilag megkétszereződött, hangsúlyozza az SZKP KB-nak „A Nagy Októberi Szocialista Forradalom 60. évfordulójára” vonatkozó határozata. Üzembe helyeztek mintegy négyezer nagy ipari vállalatot. A tudomány és a technika legújabb vívmányai alapján rekonstruáltak több tízezer működő üzemet és gyárat. A párt gazdasági stratégiájának középpontját az ország gazdasági hatalmának további növelése, a termelési állapotok bővítése és gyökeres felújítása, a gazdaság alapját alkotó szilárdan kiegyensúlyozott nehézipar biztosítása képezi. A távlati számvetésekből az következik, hogy a nehézipar az 1976–1990-es években kétszer annyi anyagi és pénztartalékkal fog rendelkezni, mint az elmúlt 15 év alatt rendelkezett, tehát védelmének erősítésével kapcsolatos lehetőségei jóval megnövekedtek.

Az egész népgazdaság további fellendítésének és az ország védelmi képessége erősítésének szempontjából nagy jelentősége van a nehéziparnak. Fejlettségének fokától teljes egészében függ a fegyveres erők korszerű harcitechnika és fegyverfajta-szükségeiteinek kielégítése. A Szovjetunió ipara 1976-ban majdnem 18-szorosára nőtt az 1940-es évekhez viszonyítva. A tizedik ötéves terv kezdetén országunk el volt látva tüzelővel, nyersanyaggal és az alapvető szerkezeti anyagokkal. A tizedik ötéves terv újabb nagy lépést jelent a szovjet állam termelési potenciáljának növelésében, gazdasági hatalmának erősítésében, valamint országunk biztonságának szavatolásában.

Az anyagi termelés minden ágazata műszaki színvonalának növelésében és mennyiségi mutatóinak javításában elsőrendű szerepet játszik a gépgyártás, amelynek termelése öt év alatt kb. 1,6-szeresére nő. A terv előírja az atomfémkohászati, vegyi gépgyártás, valamint az elektronikai, rádióelektronikai, szerzőgépgyártó ipar és a műszergyártás több ágazata termelésének fokozott növelését. Megteremtik az alapot ahhoz, hogy minőségi haladást érjenek el a népgazdaság minden ágazatának fejlesztésében.

A nehéziparban, akárcsak a népgazdaság többi ágazatában is, mind nagyobb jelentőségre tesznek szert a két-három ötéves tervre vonatkozó komplex programok, mint pl a fűtő és energetikai komplexum és fémkohászat, a gépgyártás főbb ágazati tervének kidolgozása. Ezeknek a programoknak biztosítani kell a termelőerők országon belüli célszerűbb elosztását, számolni kell újabb, kü-

lönösen nyersanyagokban és tüzelőben gazdag körzetek meghódításával. Meg kell mondani, hogy a Szovjetunió az egyedüli olyan ipari nagyhatalom a világon, amely gazdasága fejlesztésében saját tüzelő és energetikai készletekkel rendelkezik. Ez képezi gazdaságunk állandó erősödésének megbízható előnyét és igen fontos előfeltételét.

A hadsereg és a flotta technikai ellátásában hatalmas szerepet játszik a színesfémkohászat és vaskohászat. A járművek, a harcitechnika és a fegyverzet előállításának anyaga a fém volt és marad.

1980-ban országunkban az acélolvasztás eléri az évi 168,5 millió tonnát. Az alumínium, a réz és a nikkelt termelése 20-70%-kal, a titáné 40%-kal nő, jelentősen növekszik az ötvözőt, a ritka és drágafém termelése is.

Az állam katonai erejének erősítése szempontjából különös jelentősége van a kőolaj-kitermelés növelésének. A harckocsik, a repülőgépek, a különböző típusú rakéták és a többi harcitechnika hatalmas mennyiségű folyékony üzemanyagot igényel. Elegendő megemlíteni azt, hogy a Nagy Honvédő Háború végén egy front támadó hadműveletének megvívásához kb. 40 ezer tonna üzemanyagot használtak fel. Napjainkban ez a fogyasztás összehasonlíthatatlanul nagyobb lesz. És a mi országunk elegendő üzemanyag-tartalékkal rendelkezik. A tizedik ötéves tervben a kőolaj és a gázszűrítvény-kitermelést 640 millió tonnára, a szén-kitermelést 805 millió tonnára, a gázkitermelést pedig 435 milliárd köbméterre tervezik növelni.

A tizedik ötéves terv végére országunkban a villamosenergia-termelés eléri az 1380 milliárd kilowattórát. Az atom- és vízierőművek aránya több mint kétszeresére növekszik, és azok 1980-ban 277 milliárd kilowattóra villamosenergiát adnak.

Az ipar tizedik ötéves tervben való fejlesztése perspektíváinak vizsgálatához ki kell hangsúlyozni, hogy nem a hadiipar kapacitásának közvetlen növeléséről, hanem az ipar dinamikus fejlődéséről, országunk potenciális hadigazdasági lehetőségeinek növekedéséről és megszilárdulásáról van szó.

Az ország védelmi képessége gazdasági bázisának erősödésében az ipar mellett fontos helyet foglal el a mezőgazdasági termelés. A mezőgazdaság látja el a lakosságot, a hadsereg és a flotta személyi állományát élelmiszerrel, a könnyű- és az élelmiszeripart nyersanyaggal.

Az ötéves terv időszakára előirányzott intézkedések alapján a kenyérgabona-termelés 1980-ban el fogja érni az évi 235 millió tonnát. A mezőgazdaságban a munka energiaellátottsága az 1975-ben egy dolgozóra jutó 17 lóerőről 28 lóerőre fog növekedni az ötéves terv végére. Ez lehetővé teszi azt, hogy megközelítsük a gabona és a cukorrépa termelés komplex gépesítésének befejezését. Jelentősen növeljük a más mezőgazdasági kultúrák művelése és betakarítása, továbbá az állattenyésztéssel és a takarmányelőállítással kapcsolatos munkák gépesítésének színvonalát is.

Jelentősen fejlődik a közlekedés is. Bővítik a vasút áteresztő- és szállító-képességét, meghonosítják a konténerekben történő szállítást. A tervek szerint mintegy 3,4 ezer kilométer hosszú új vasútvonalakat helyeznek üzembe.

A gépkocsiszállítási ágazat száz és százezer új KAMAZ, ZIL, BELAZ márkájú gépkocsikat kap. Az ötéves terv ideje alatt át kell adni 61,5 ezer kilométer hosszú szilárdburkolatú gépkocsiutat a megyei és a helyi jelentőségűeken kívül.

A légi szállítási ágazatnál a terv szerint a légijáratokat el kell látni modern, minden kényelmet biztosító utasszállító-repülőgépcsaládokkal.

A tengeri szállító ágazat anyagi-technikai bázis fejlesztésének céljából bővíteni kívánják a kikötőket, a parti rakodó-komplexumokat. A flottát feltöltik nagy tonnaterhelésű és különleges hajókkal. Növekszik a folyami flotta teheráru-forgalma és műszaki felszereltsége, amely egyéb technika mellett tengeren, folyón egyaránt alkalmazható hajókat is kap. Gyorsított ütemben fog fejlődni a leg-gazdaságosabb és legmegbízhatóbb szállítási ágazat, a csővezetékes szállítás.

Most az a feladat, hogy fokozzuk a tervezői munka színvonalát, hozzuk egy szintbe népgazdaságunk új arányaival és arculatával, a mai idők legújabb követelményeivel. Nagyon fontos láncszem a gazdaságirányítás megjavításában a vezetés szervezési felépítésének és módszereinek korszerűsítése.

A gazdasági, következőképpen a hadigazdasági potenciál jellemzésekor tehát számításba kell venni a termelés erőforrásait, a termelés intenzitásának fokát, annak minőségi jellemzőit, struktúráját, technikai felszereltségét és mobilitását. A gazdasági potenciál több rész – (ipari, mezőgazdasági, energetikai stb.) potenciál összessége, amelyek közül mindegyik jellemzi a népgazdaság megfelelő ágazatának, avagy azok komplexumának lehetőségeit.

Gazdasági potenciálnak azokat a reális lehetőségeket nevezzük, amelyekkel egy ország (vagy országok koalíciója) az ipari és más termékek előállításához rendelkezik. A realizált lehetőségek képezik az állam tényleges gazdasági erejét. Annak nagyságát és dinamikáját a termelés mértékeinek, valamint relatív és abszolút növekedése alapján lehet meghatározni. Minél teljesebben realizálódnak a termelési lehetőségek, annál nagyobb az ország gazdasági ereje és annál nagyobb katonai ereje is.

A fejlett szocializmus felépítésének eredményeképpen országunkban erős gazdaság jött létre. Napjainkban két és fél nap alatt az ipar annyit termel, mint 1913-ban egy egész év alatt. Még inkább növekszik a Szovjetunió gazdasági ereje a tizedik ötéves terv teljesítése során, amely L. I. Brezsnyev szavai szerint az óriási méretek és a nagy gazdasági lehetőségek terve. Az SZKP irányítása mellett a szovjet nép alkotó munkájával valóra váltja ezeket a lehetőségeket, még nagyobb reális erőt biztosítva ezáltal.

Évről-évre erősödik a testvéri szocialista országok népeinek közössége, új típusú nemzetközi szövetsége. Megvalósult a KGST tagországok szocialista gazdasági integrációjának hosszútávú komplex programja. Napjainkban a szocialista országok közössége a világ legdinamikusabb gazdasági erejévé lett. 1975-ben a KGST országok ipari termelése több mint kétszerese volt a „Közös Piac” tagországok ipari termelésének. A Varsói Szerződés tagállamainak gazdasági potenciálja állandóan nő. Szüntelenül növekszik azok gazdasági ereje, védelmi képességüknek színvonala. Az agresszív imperialista erők kénytelenek számolni a Szovjetunió és a szocialista országok egész koalíciójának katonai erejével, amelyek biztosítják saját biztonságunkat, védelmezik a béke ügyét, szüntelenül harcolnak a kommunista ideálok megvalósításáért.



Az alegységparancsnokok gazdasági képzése a racionális és tartalékos gazdálkodás rendszerében

Írta: KOWALSKI Antoni ezredes

*(Fordítás: Przegląd Kwatermistrzowski c. lengyel folyóirat
1977. évi 3. számából)*

A Lengyel Néphadsereg hadtápfőnökének döntése alapján 1975-ben megkezdtek az alegység- (század-, zászlóalj-) parancsnokok hadtáp továbbképzését, amelynek célja az alegységek gazdasági tevékenységét irányító készség tökéletesítése volt.

A 25 órás továbbképzés megszervezésével és lebonyolításával a magasabbegységek és az egységek hadtápszerveit bízták meg.

A kiadott tematika 1975-ben lehetőséget nyújtott az olyan időszerű kérdések megismerésére, mint az ország folyamatos és távlati társadalmi és gazdasági feladatai, a Lengyel Néphadsereg kiképzési, szervezési és gazdasági feladatai.

A következő években a továbbképzést korszerűsítették. Kedvezően befolyásolta ezt a miniszternek a hadsereg takarékos gazdálkodása tárgyában 1976 február 12-én kiadott parancsa.

Ez a parancs többek között arra is kitér, hogy a katonák és a polgári alkalmazottak katonai-gazdasági ismereteit állandóan növelni kell, meghatározza a kiképzés szervezeti-módszertani formáit és a racionális, takarékos gazdálkodás irányait. Az illetékes katonai intézetek részére kötelezővé tették, hogy dolgozzanak ki oktatási-módszertani anyagokat, a gazdasági eredmények számítására megfelelő módszereket, mintákat és képleteket, valamint a racionális és takarékos gazdálkodással kapcsolatban tett minden lépést ellenőrizzenek, koordináljanak és ösztönözzenek. Tehát a racionális gazdálkodás bevezetett egységes rendszerének megfelelően, létrehozták a katonatársadalom olyan oktató-nevelő rendszerét is, amely minden funkcionális szervet és vezetési szintet felölel. Mindezek keretében az alegységparancsnokok részére a hadtáptörzs által szervezett és lebonyolított gazdasági képzés a hadsereg gazdasági oktató-nevelő rendszerének szerves részévé vált és komoly jelentőségre tett szert.

Bár sok esetben fenntartással kell élni a képzés tartalmát, módszerét, szervezését és formális kezelését, olykor pedig még a foglalkozások eléggé alacsony színvonalát illetően is, mégis ezek az esetek nem képesek aláásva a gazdasági képzés megalapozottságát. Erősíti ugyanis a legalacsonyabb szervezetek területén is a gazdasági, a társadalmi és az ideológiai eredményekért vívott harc arcvonalán a szolgálati tevékenységet, ahol végül is a hadsereg talaján materializálódnak pártunk határozatai, a szocialista államhatalom társadalmi és gazdasági politikája, valamint előjáróink parancsai.

Az ellenőrzések során összegyűjtött anyag arról tanúskodik, hogy szükség van az alegységparancsnokok gazdasági képzése terén szerzett legjobb tapasztalatok terjesztésére, majd ezen felül az egész hivatásos állomány és a polgári alkalmazottak továbbképzését szolgáló programokba néhány kiegészítő téma bevezetésére.

Íme a különféle gazdasági egységek gazdasági oktatási programjából néhány olyan kiválasztott téma, amely – a szerző véleménye szerint – terjesztésre érdemes.

A gazdasági oktatás *bevezető témája*, amely 2–3 órai foglalkozást kíván és amelyet előadásos módszerrel oldanak meg.

E foglalkozás célja a katonai- és a hadigazdaságtan lényeges fogalmainak a magyarázata, a Lengyel Népköztársaság társadalmi-gazdasági stratégiája és a közigazgatásán bizonyos kategóriái tükrében.

A bevezető téma tartalmi szempontból a katonai- és a hadigazdaságtant, a politikai gazdaságtant, a nemzeti jövedelmet és ennek felosztását, az állami költségvetést, és a védelmi kiadásokat foglalja magába.

A témán belül a HM költségvetés elosztási elveit a VI. és a VII. pártkongresszus határozatai, valamint a hadseregen belül szervezett központi gazdasági tanácskozások anyaga alapján tárgyalja.

Az előadásokra való felkészülésre használt anyagként széleskörűen támaszkodnak az olyan folyóiratokra, mint a hetvenes években kiadott „Przegląd Kwartmistrzowski” (Hadtbiztosítás) és a „Wojskowy Przegląd Ekonomiczny” (Katonai Közgazdasági szemle).

A második – bizonyára alapvető – témakör „A racionális és takarékos gazdálkodás alapelvei a hadseregben”.

Ezeken az előadásokon a hallgatók megismerkedhetnek a honvédelmi miniszternek a hadsereg gazdasági eszközeivel való racionális és takarékos gazdálkodás tárgyában 1976 február 12-én kiadott parancsában foglalt rendelkezésekkel.

Ha az alegységparancsnokokkal a racionális és takarékos gazdálkodás alapelveinek a megismertetése egy elméleti foglalkozáson elégségesnek látszik is, úgy az ezzel kapcsolatos problémaköröket a különböző szervezeti részlegek vonatkozásában további tanulmányok útján kell megismertetni. Itt kell megjegyezni, hogy nem minden egységben, katonai üzemben és intézetben sajtóították el a racionális és takarékos gazdálkodás szabályait a probléma súlyának megfelelő mértékben. Ez a kidolgozásra került tervekben és a katonai körzetekhez küldött pénzügyi jelentésekből világosan kitűnik. E probléma elemzése és megítélése önálló megbeszélést igényelne.

Az alegységparancsnokok *gazdasági képzésének* említésre méltó témája: „A katonák hadtbiztosítási kiképzési rendszerében az alegység szerepe, helye és feladatai”. E témakör öt egymást követő foglalkozáson oldható meg és pedig döntő mértékben eligazítások és bemutatók útján.

Az alegység birtokában levő katonai javak és az egység által az alegységnek juttatott erők és eszközök mennyiségi és érték szerinti számbavétele (értékelése) alapján e foglalkozások alatt ki kell mutatni:

- a szolgálat, a munka és a katonák felszerelése terén javuló körülményeket;
- annak szükségességét, hogy a katonák helyőrségi és tábori vonatkozású igényeit teljes mértékben, határidőben és megfelelően ki kell elégíteni;
- a katonai gazdálkodás terén a helyesen értelmezett takarékoság forrásait.

E foglalkozások közül az első elméleti óra keretében a hallgatókkal megismertetik az egység hadtápszolgálat állományi szervezeti struktúráját, a különböző szolgálati ágak és az alájuk rendelt szervek munkakörét. Itt ki kell emelni a hadtápszolgálat gazdasági tervezésének és vezetésének alapelveit, bemutatva a megfelelő okmányanyagot, pl. az éves gazdasági tervet mellékleteivel együtt, valamint a racionális gazdálkodás tervét.

A következő téma az alegység elhelyezési gazdálkodása.

Itt a figyelmet az alegység rendelkezésére bocsátott helyiségek, technikai felszerelési tárgyak, elhelyezési és gazdasági eszközök racionális kihasználására kell felhívni. Közölni kell a helyiségek technikai karbantartásával, az elhelyezési eszközök javításával és konzerválásával, a tisztaság fenntartásával, a kommunális szolgáltatásokkal kapcsolatban felmerülő költségek nagyságrendjét és példákat kell közölni a sikeresen megoldott takarékosági akciókra. A foglalkozásokat valamely előre kiszemelt alegység elhelyezési körletének egyik helyiségében, majd az alegység egyéb szolgálati és munkahelyein, mint pl. a technikai kiszolgáló részleg helyiségében, garázsban, őrházban stb. kell megtartani. E helyiségekben főleg olyan szervezési és technikai műveletekkel kell foglalkozni, amelyek a harckészültséget, a tűzbiztonságot, általában a biztonságot, a munkavédelmet, a higiénéért szolgálnak.

A további foglalkozások a hadtápszolgálat feladatkörébe tartozó többi gazdasági jellegű tevékenységet ölelik fel.

Ajánlatos például e foglalkozásokon közölni a ruhaellátásra, a gazdasági háttér felszerelésére, egy alegység felszerelésére, a ruhatisztításra, a testi higiénéért eszközölt pénzügyi ráfordítások nagyságát. Helyes konkrét példákon keresztül megbeszélni az alegységparancsnok és a szolgálatvezető, a szakasz- és rajparancsnok, valamint az alegység ügyeleti szolgálata által folytatott felügyeleti és ellenőrző tevékenységet. A ruhagazdálkodással kapcsolatos oktatások tág lehetőséget nyitnak az eligazítási módszer alkalmazásának, amit gyakorlatban nem méltányolnak eléggé.

Az ételmezés-gazdálkodás oktatása keretében a hallgatók figyelmét főleg az ételmezés helyőrségi és tábori körülmények közötti megszervezésére, a higiéniai követelmények betartására és a kulturált étkezés iránti igények kielégítésére kell irányítani.

Figyelembe véve azt, hogy sok egységben még mindig előfordulnak szabálytalanságok, célszerű az alábbiakat hangsúlyozni:

- mi az alegységparancsnok szerepe és feladata az ételmezés tábori körülmények közötti megszervezésével kapcsolatban, megadva az előkészítést, oda szállításra és az ételkészítés kiadására szánt időnormákat;
- hogyan kell az ételkészítésben résztvevőket nyilvántartani, az ehhez szükséges adatokat begyűjteni, valamint az ételkészítés-egyenértékeket kifizetni;

- mi módon történik az alegység katonáinak a konyhai ügyeleti szolgálatra való kijelölése;

- milyen mértékben befolyásolja a mezőgazdasági-kereskedelmi tevékenység a katonák élelmezési színvonalát, milyen lehetőségek vannak arra, hogy az alegység érdekeltté váljon a gazdálkodás segítésében.

Az üzem- és kenőanyaggazdálkodás oktatása terén a gépjárművek tartályai-ban levő üzemanyag ellenőrzését mind helyőrségi, mind tábori körülmények között, a „tele tartályok” alapelveinek a betartását, valamint a gépjárművezetőknek az üzemanyagtakarékosságért való premizálását kell kihangsúlyozni.

Az eddigiekben felsorolt témakörök nem merítik ki a kiképzés éves ciklusában feldolgozandó teljes tematikát. De ezeknek a megfelelő elsajátítása az alegységparancsnokok gazdasági képzése eredményességét már eleve biztosítja.

Érthető dolog, hogy a fentiekben megbeszélt foglalkozási témákat nem lehet minden gazdasági egységben azonos mértékben oktatni. Amellett tanévenként is megfelelő időszerűsítő módosításokon kell, hogy átessenek. Ebből a szempontból a foglalkozások időtartamát témánként nem határozták meg és az egyes kérdések oktatási módszerei sem voltak előírva. Ezért a gazdasági oktatások tervét minden tanévre külön kell kidolgozni, figyelembe véve az adott gazdasági egység hadtápszolgálati állapotával kapcsolatos beható és lelkiismeretes vizsgálatból származó észrevételeket, valamint az oktatásba bevont alegységparancsnokok által ezideig elsajátított ismeretanyagot és e parancsnokok rátermettségét. A tervek kidolgozásához azok a feladatok is alapul szolgálnak, amelyeket a katonai körzet parancsnokának helyettese, a hadtápszolgálat főnöke az adott esztendőre szóló érvénnyel a kiképzési tervekben és kiadott irányelvekben előírt.

Az egységek és a magasabbegységek hadtápfőnöke, az ellátási és a szolgálati ágak vezetői naponta kellő mennyiségű információval rendelkeznek a csapatok gazdasági helyzetéről. Ismerik az alegységparancsnokok gazdálkodási képességeit és az egész egység gyenge és erős oldalait egyaránt figyelemmel kísérik. A gyakorlati tevékenység során gyűjtött ismeretanyag főleg a „Przeгляд Kwatermistrzowski” folyóiratban megjelenő cikkek tartalmával bővült. Így biztosíthatja azt, hogy a képzés magas színvonalú legyen és saját egységeiben a gazdasági problémákat a makrogazdasági szinten jelentkező problémákkal párhuzamban tárgyalja.

A csapatok gazdasági tevékenységéből merített példák megkönnyítik az általános gazdasági folyamatok megértését, amellyel lehetővé teszik jobban értékelni a saját részvételt az általános problémák megoldásában.

A gazdasági képzés szervezése, tervezése és megvalósítása terén az egységek és magasabbegységek hadtápfőnökeinek módjuk van arra, és kell is, hogy segítséget kapjanak az illetékes parancsnokságoktól és pártpolitikai szervektől a HM-nek a racionális és takarékos gazdálkodás tárgyában elfoglalt álláspontja érvényesítésében és annak megvalósításában, hogy a hadtápszervek a pártpolitikai apparátussal az irányelvekben lefektetett módon együttműködjenek.

Hangsúlyozásra érdemes, hogy a Varsói Katonai Körzet egységeinek és magasabbegységeinek döntő többségében a hadtápszolgálat tisztjei a racionális és takarékos gazdálkodást szolgáló megmozdulások kitűnő kezdeményezői és a katonai közösségen belüli gazdasági oktatások minden formájának aktív résztvevői. A szolgálati értekezleteken, tanácskozáson és a párttaggyűléseken adott tájékoztatásokon és felszólalásokon kívül követésre érdemes a hadtápszolgálat tisztjeinek a részvétele a tényleges szolgálatot teljesítő katonák közötti oktató-tájé-

koztató tevékenységben, amelyet többek között a Lengyel Szocialista Ifjúsági Szövetség keretében, a politikai szemináriumvezetők körében és különböző tanulmányi mozgalmak keretében fejtenek ki.

Az egységek és magasabbegységek hadtápszolgálati apparátusának az eddigieknél nagyobb mértékben kell részt venni a racionális és takarékos gazdálkodás terén legjobb eredmények népszerűsítésében, aminek többek között az alegységek kultúrszobáiban, a katonai klubokban, az elhelyezési körletekben művelt vizuális propagandában kell megnyilvánulnia. Akárcsak az egyes csapategységek gazdasági helyzetében, a gazdasági képzés színvonalában és a katonai közösségek gazdasági nevelése formáiban is komoly mérvű differenciálódás észlelhető. Minden egyes gazdasági egységben azonban olyan áldozatkész és elkötelezett hadtápszolgálati káderekkel rendelkezünk, akik a gazdasági szemléletre való nevelés hatását a gazdálkodás minőségére értékelni tudják és képesek lesznek egységeiket, helyőrségeiket a „Gazdaságosság Katonai Mestere” versenyben kitűntek színvonalára emelni.

Alá kell húzni, hogy a gazdálkodás problematikája és ökonómiai tartalma minden területen és a vezetés minden szintjén az ideológiai képzés állandó összetevője. Elsődleges súlyú dolog annak megértése, hogy a folyamatos gazdasági tevékenység még a legalacsonyabb szintű szerveknél is az ország távlati-stratégiai fejlesztési tervei megvalósításának van alárendelve. E megértésnek nagy gazdasági, társadalmi és politikai jelentősége van, ugyanis becsületes, fegyelmezett gazdálkodásra ösztönöz a folyamatos döntések tekintetében, azokat egyéni kezdeményezéssel kiegészíti, növeli a párt és annak döntései iránti bizalom légkörét. Mindebből a szempontból a gazdaságosságra való nevelés a hadsereg talaján is egyike az ideológiai arcvonalon végzendő legfontosabb feladatoknak.

A tiszti klubokban az önkiszolgáló rendszerre való áttérés szervezeti, gazdasági és társadalmi szempontjai

Irta: Witold Zaslowski ezredes

*(Fordítás: Przegląd Kwatermistrzowski című lengyel folyóirat
1977. év 3. számából)*

A technikai haladás a korszerű gasztronómia egyik olyan alapvető tényezője, amely a termelési és a kiszolgálási folyamat megjavítása irányában hat. Az előfizetéses étkeztetési formát választott fogyasztók gyors kiszolgálásának a biztosítása viszonylag nagy létszámú személyzet foglalkoztatását követeli meg. Ennek a személyzetnek a munkaidéje, különösen a csupán ebédet szolgáltatató klubokban, nincs teljes mértékben kihasználva.

Egyes klubok azon próbálkozásai, hogy a pincéreket ún. fél munkaidőben foglalkoztassák, nem hoztak kielégítő eredményeket.

Az önkiszolgáló rendszer bevezetésének célszerűsége

A zártkörű ételmezési intézményekben – mint amilyenek a dolgozók üzemi konyhái, az étkezdék és különösen a bisztrók – a bevezetett önkiszolgáló rendszer, biztosítva a gyors és viszonylag olcsó szolgáltatást, kitűnőre vizsgázott.

Az önkiszolgáló rendszer a hadsereg keretében is általános alkalmazásra került a katonák étkezdéiben, a három éves tiszti főiskola hallgatóinak menzáján és néhány tiszti klubban is.

Ez a rendszer jelentős mértékben javította és meggyorsította a kiszolgálást, lehetővé tette a kiszolgáló személyzet jelentős csökkentését a klubokban, a katonák étkezdéiben pedig azoknak a katonáknak a számát, akiket az ételek asztalhoz való széthordására kellett igénybe venni.

A szerző véleménye szerint célszerű és indokolt lenne az önkiszolgáló rendszert azokban a tiszti klubokban is bevezetni, amelyek előfizetéses ételmezési rendszerben működnek, tehát szolgáltatásaikat egy meghatározott, állandó jellegű fogyasztási csoport javára teszik.

Az önkiszolgáló rendszer bevezetésének az az alapvető feltétele, hogy a kijelölt klubokat – a fogyasztók kényelmes és kedvező kiszolgálásának biztosítására – megfelelően átalakítsák. Ennek érdekében célszerűen kell az expedíciót (azaz az ételek kiadását) megszervezni, átvéve a már meglevő önkiszolgáló éttermekben jól bevált megoldásokat. E célból az alábbiakra lenne szükség:

- az étkezőtermet az ételkiadó (expedíciós) berendezéstől esztétikus, a belső architektúrához igazodó ételkiadó sorral kell elválasztani, melynek példaképpen megoldását az 1. számú mellékleten közölt rajzok mutatják be;
- a klubot el kell látni megfelelő mennyiségű tálcával, lehetővé téve az egyes fogyasztóknak, hogy ételüket egyszerre vegyék ki;
- a helyi lehetőségektől függően az expedíciós berendezéseket úgy kell elhelyezni, hogy biztosítva legyen a gyors kiszolgálás és az ételkiadás sorrendjének a betartása;
- a pékárukat és mindennemű izesítőket az eddig is alkalmazott módon elhelyezett éttermi asztalokon kell tartani.

Az előfizetéses rendszerben a fogyasztóknak célszerű biztosítani az ételválasztás lehetőségét. Ezt az ételek átvételekor, az erre a célra kijelölt személy útján kellene megoldani.

Különös figyelmet kell szentelni annak, hogy az ételek kivételekor a fogyasztók valóban az előző napon kiválasztott fogásokat kapják.

Következtetések

A tisztí klubok, étkezdék tevékenységének több éves megfigyelése és kialakult gyakorlata alapján tett előbbi észrevételekből azt a következtetést lehet levonni, hogy az önkiszolgáló rendszer bevezetése a technikai fejlődés olyan lényeges elemét képezi, ami lehetővé teszi meghatározott eredmények elérését, nevezetesen a következőket.

1. Szervezeti téren:

- a fogyasztók kiszolgálásának jelentős meggyorsítását;
- az étkezés átbocsátóképességének növelését;
- a pincéri képzéssel rendelkező felszolgáló személyzettel kapcsolatos foglalkoztatási nehézségek kiküszöbölését;
- a produktív létszám jelentős növelésének lehetőségét.

2. Gazdasági téren:

- a bérköltség csökkentését, ami a létszámcsökkentés következménye, valamint a megtakarításból eredő pénzalap más célú felhasználását;
- a termelés növekedését a felszerelést képező gasztronómiai berendezések jobb kihasználása révén;
- a megtakarított pénzüsszegek olyan új technikai megoldásokra való fordítását, amelyek a termelési folyamatok és a fogyasztók kiszolgálásának műveletei magasabb fokú gépesítését teszi lehetővé.

3. Társadalmi téren:

- az ún. társadalmi (nem mérhető) eredmények az olyan mérhető eredményekkel karöltve jelentkeznek, mint amilyenek a fentebb tárgyalt szervezeti, vagy gazdasági eredmények. Nem lehet ezeket számokban kimutatni, de ennek ellenére a javulás tevőlegesen tényezőit képezik. Ilyenek: az ételek minősége, az egészségügyi-higiéniiai körülmények; a fogyasztók, valamint a termelésben használt gépek és berendezések megtakarított ideje; a gépek pedig hozzájárulnak ahhoz, hogy a tömegétkeztetési helyeken foglalkoztatott dolgozók munkája nemcsak termelékenyebbé, hanem könnyebbé és kellemesebbé is válik.

Természetesen az önkiszolgáló rendszert valamennyi klubban bevezetni le-

hetetlen. Ezen a téren a helyi adottságok a döntőek. Ezért az ilyen vonatkozású döntéseket a lehetőség megvizsgálása kell hogy megelőzze.

Az önkiszolgálás bevezetése, a megoldásnak a fogyasztók tudatában megfelelő rangra emelése nem könnyű, de szükségszerű feladat ahhoz, hogy a mai követelményeknek eleget tudjunk tenni. E vállalkozás sikere mindenképpen a szervezeti és a technikai felkészítés minőségétől függ.

(Az 1. számú melléklet a folyóirat végén található.)

TÁJÉKOZTATÓ KÖZLEMÉNYEK

KULTÚRA — TUDOMÁNY

NÉPSZABADSÁG – interjú Horváth Istvánnal, az MSZMP Bács-Kiskun megyei Bizottságának első titkárával a megyében folyó kulturális munkáról (XI. 13.); Interjú Márta Ferencsel, a Magyar Tudományos Akadémia főtítkárával a tudományos kutatással kapcsolatos kérdésekről (XI. 13.); Juhász Ferenc és Óvári Miklós beszéde az Ady Endre születésének 100. évfordulója alkalmából rendezett díszünnepségen (XI. 13.); Fejér Gyula: Az iskolák társadalmi kapcsolatai (XI. 27.).

NÉPSZAVA – Köpeczi Béla: A szovjet kultúra Magyarországon (XI. 13.); Dr. Pungor Ernő: A kutatómunka az egyetemi oktatás alapvető érdeke (XI. 27.).

NÉPMŰVELÉS – Molnár Ferenc: Magyar-szovjet kulturális kapcsolatok (11.); Vitányi Iván: Magyar-szovjet együttműködés a kultúra kialakításában (11.). (Pártélet, 1978/1. sz.)

NÉPSZABADSÁG – Gosztonyi János: Igények és realitások a közoktatásban (XII. 21.); Pozsgay Imre: A kultúra tervezése (XII. 25.); Interjú Köpeczi Béla akadémikussal a társadalomtudományokban alkalmazott módszerekről és irányzatokról (I. 3.).

MAGYAR HÍRLAP – Kornidesz Mihály: Szocialista munka és művelődés (I. 1.).

NÉPSZAVA – Tóth Dezső: A művészet válasza (XII. 25.).

MAGYAR NEMZET – Pál Lénárd: Tudomány és termelési szerkezet (XII. 25., 28., 30.).

ÁLLAM ÉS IGAZGATÁS – Az MSZMP KB Agitációs és Propaganda Bizottságának ellásfoglalása az állam- és jogtudományok helyzetéről (12.). (Pártélet 1978/2. sz.)

NÉPSZABADSÁG – Interjú Tétényi Pál akadémikussal, a tudománypolitikai bizottság titkárával a tudománypolitika időszerű feladatairól (I. 14.); Pozsgay Imre kulturális miniszter sajtótájékoztatója művészetpolitikánk elveiről, eredményeiről, terveiről. (II. 2.).

TÁRSADALMI SZEMLE – Szerdahelyi István: A magyar kultúra és művészetelmélet néhány időszerű kérdése (2.); Esti Béla: A magyar Munkásmozgalmi Múzeum az ismeretterjesztés és a tudomány szolgálatában (2.).

MAGYAR HÍRLAP – Császtvay István: Tudománypolitikánk időszerű feladatai (I. 13.). (Pártélet 1978/3. sz.)

NÉPSZABADSÁG – Kovács Dénes: A tudományos minősítésről (II. 21. A Magyar Tudomány című folyóiratban indult vita ismertetése); Polinszky Károly: Vegyipar és vegyész-képzés (II. 24. Részletek akadémiai székfoglaló előadásából).

TÁRSADALMI SZEMLE – Dr. Pál Lénárd: A termelési struktúra és a kutatás kapcsolatáról (3.).

NÉPSZAVA - Virizlay Gyula: A szakszervezetek nevelő szerepe és a művelődés (II. 19.). (Pártélet 1978/4. sz.)

A Zrínyi Katonai Kiadó 1978. évben megjelenő „terméséből” különösen az alábbi kiadványokat ajánljuk szíves figyelmükbe:

Kovács György-Deres László: Kék nyilak a béke ellen; Vajda Péter: Bombaüzlet; Szovjet szerzői munkaközösség: Harcászat - harci példákban (szakasz - század); Magyar Szerzői munkaközösség: A katonai vezetés időszzerű kérdései (Válogatás a nyugati katonai vezetési irodalomból); Szovjet szerzői munkaközösség: A zászlóalj harcászata; Magyar szerzői munkaközösség: Az alegségparancsnok kiképző-nevelő munkájáról. (Válogatás kiképzési tapasztalatokat közreadó publikációkból); Bolgár szerzői munkaközösség: Pártpolitikai munka a Bolgár Néphadseregben; Dr. Tarján Imre: A pályakezdő fiatal tisztek életmódja, értékorientációi, hivatásukkal való azonosulásuk mértéke; Dr. Magyar István: Az alkalmatlan katona; Révai Zoltán: Titkosítások (Fejezetek a rejtjelzés történetéből); Szovjet szerzői munkaközösség: A második világháború története 1941-1945. (5. és 6. kötet); Dr. Zágoni Ernő-Dr. Mucs Sándor: A Magyar Néphadsereg története (1945-1958.); Bokor László: Idegháború; Dr. Somos József: A Honvédelmi Törvény és a végrehajtásáról szóló jogszabályok kézikönyve.

Zrínyi Katonai Kiadó

SZAKIRODALMI TÁJÉKOZTATÓ

Az amerikai hadsereg fejlesztésének tervezése

A rendszerelemzés lényege az, hogy bármilyen jelenséget bonyolult egészként vizsgál, amely magába foglalja mindazon kölcsönösen összefüggő elemek összességét, amelyek működése egy célnak van alárendelve (pl. rakéta-rendszer).

A gazdasági szemlélet lényege abban áll, hogy a haderő fejlesztését egy olyan termelési folyamatnak tekintik, amelyet költség (hatékonyság) kritériuma szerint optimalizálnak. A két módszer tételeinek közös alkalmazása a „tervezés-, programozás-, költségvetési kidolgozás” mechanizmusához vezetett.

A hadászati tervezés az évenként elkészített felderítő értékelés, hosszútávú (10-15 év) hadászati elemzés, hadászati feladatok terve és a hadászati lehetőségek terve alapján készül.

A programozáskor meghatározzák a hadászati tervezéskor megszabott feladatok végrehajtásának racionális útját. A programozás eredménye az öt-éves program, amely 9 részből (hadászati erők, általános rendeltetési erők, felderítés és híradás, hadászati szállítás, nemzeti gárda és tartalék, kutatás, anyagi-technikai biztosítás, személyi állomány kiképzése, egészségügyi biztosítása, adminisztráció és vezetési tevékenység és katonai segély) áll. A

tervezés folyamata a költségvetési kongresszusi jóváhagyása előtt 26 hónappal kezdődik meg. Zarubezsnoje Vojennoje Oobozrenyje. 1978/1. sz.

„Totális erők” amerikai koncepciója

A totális erők elméletét 1971-ben, a „reális elrettentés” hadászati nézettel egy időben fogadták el. Az elmélet lényege az USA-nak abban a törekvésében mutatkozik meg, hogy mozgósítsa a kapitalista világ minden erejét a világ forradalmi folyamata ellen, hogy felhasználja ne csak az USA, hanem szövetségeseinek is élőerő- és anyagi tartalékát a szocialista országok elleni katonai fölény létrehozására. Zarubezsnoje Vojennoje Oobozrenyje, 1978/1. sz.

Az egészségügyi szolgálatot emeljük a korszerű követelmények szintjére

A Szovjet Fegyveres Erők egészségügyi szolgálatának főnöke Komarov vezérezredes ismerteti az eddig elért eredményeket, a még meglévő hiányosságokat, majd megszabja az egészségügyi szolgálat előtt álló feladatokat. Til i Sznabzszenyje, 1977. 12. sz.

A barckészültség fokozása érdekében

A cikk ismerteti Usztyinov, Kurkotkin és Jepisev elvtársak beszédét a Szovjet Fegyveres Erők 1977. december 19–20-án megtartott értekezletén, amelyen a csapatok szolgálati és életkörülményeinek megjavításával foglalkoztak. Til i Sznabzszenyje, 1978. 1. sz.

A Nagy Október szülötte

A Szovjet Fegyveres Erők hadtápjának és pénzügyi szolgálatának vezetői röviden ismertetik az adott szolgálat által megtett utat és a feladatokat. Til i Sznabzszenyje, 1978. 2. sz.

Egészségügyi információs rendszer használatának tapasztalatai

A „Konzultáns” egészségügyi információs rendszer célja: segítségnyújtás az orvosnak az optimális gyógymód kiválasztásában. A szerző ismerteti e rendszer kidolgozásának módját, lehetőségeit és felhasználásának tapasztalatait. Vojenno-Medicinskij Zsurnal, 1978. 2. sz.

Az osztrák hadsereg ellátásának részleges automatizálása

A beszerzés és az igénylés automatikus teljesítésének rendjét ismerteti a cikk. Truppenienst, 1978. 2. sz.

Tervezés az anyagellátás irányításának alapvető funkciója

A szerző ismerteti azokat a kiindulási adatokat, amelyeket a tervezés megkezdésekor ismerni kell, valamint javaslatokat ad a prognózis elkészítésére vonatkozóan. Przeglad Kwatermistrzowski, 1977. 6. sz.

Költségvetés (pénzügyi biztosítás) feldolgozása a „Sriednia-1” elnevezésű adatfeldolgozó-rendszerben

A Lengyel Néphadseregben a számítógépes feldolgozás első szakaszaként az ASCOTA gépeket rendszerezítették. A cikk az ASCOTA-ról az ESZG-re való áttérés problémáit fejtegeti. Przeglad Kwatermistrzowski, 1977. 4. sz.

A szocialista verseny hatékonysága emelésének útjai a hadseregben

A szocialista verseny három lenini elvének, a nyilvánosság, az eredmények összehasonlíthatósága és az élenjárók tapasztalatai ismételtetősége követelményei alapján a szerző kifejti a verseny hatékonysága növelésének módjait. Til i Sznabzszenyje, 1978. 1. sz.

*Pártpolitikai munka
egy kórbáz-gyakorlaton*

A szerző gyakorlati példán keresztül ismerteti a célirányos, folyamatos és tervszerű pártpolitikai munka formáit. Vojenno-Medicinskij Zsurnal, 1978. 1. sz.

*Új csapatgazdálkodási utasítás
a Szovjet Fegyveres Erőknél*

Az új szabályzat jelentősen különbözik az előzőtől. A szabályzat 11 fejezetből és 9 mellékletből áll. Az 1-3. fejezet a csapatgazdálkodás tervezésének és vezetésének elveivel foglalkozik, a 4-8. fejezet ismerteti az egységek és magasabbegységek anyagi, technikai, egészségügyi, állategészségügyi, katonakereskedelmi, elhelyezési és pénzügyi biztosítását, míg a 9-11. fejezet az ellenőrzés rendjét tartalmazza. Továbbiakban a cikk méltatja a szabályzat jelentőségét. Til i Sznabzsenyje, 1977. 12. sz.

*Diszpécserpontok
a katonai gépkocsiúton*

A cikk ismerteti a katonai gépkocsiútak diszpécserpontjainak telepítését és működését. Til i Sznabzsenyje, 1977. 12. sz.

*Üzemanyag tömeges kiadása
üzemanyag-szállító alegységeknek*

A cikk ismerteti a töltőállomás berendezését, az üzemanyag kiadásának és könyvelésének rendjét. Til i Sznabzsenyje, 1978. 1. sz.

*Helyőrségi üzemanyag-megrendelés
és szállítás*

A Lengyel Néphadsereg egyes helyőrségeiben kísérletként bevezetik az üzemanyag-ellátás központi rendszerét. A megrendezésért a koordináló egység üzemanyag-szolgáltatának főnö-

ke a felelős. A szállítás is összevont eszközökkel történik. Przegląd Kwatermistrzowski, 1977. 3. sz.

*Szállítási probléma
megoldása a csapatoknál*

A szerző különböző matematikai módszereket ismertet a békeszállítások költségeinek optimalizálására. Truppenpraxis, 1978. 1. sz.

*Elszámolás rendje
a lengyel csapatbaktápban*

A szerző ismerteti az elszámolás fogalmát, típusait és módszereit, majd egy felmérés alapján kapott eredményeket. Przegląd Kwatermistrzowski, 1977. 5. és 6. sz.

*Önkiszolgálás bevezetése
a tisztii klubokban*

A szerző értékeli az önkiszolgálás bevezetése óta szerzett tapasztalatokat, és megadja az étterem berendezésének normatíváit. Przegląd Kwatermistrzowski, 1977. 3. és 6. sz.

*A katonai kereskedelem bálózatának
belyzete és korszerűsítésének távlatai*

A cikkben a katonakereskedelmi boltok telepítésének és berendezésének eddig elért eredményeiről, valamint fejlesztéséről van szó. Przegląd Kwatermistrzowski, 1977. 6. sz.

*Racionális gazdálkodás
a hadtápszolgálat potenciáljával*

A szerző ismerteti a Varsói Katonai Körzet eredményeit a takarékos gazdálkodás terén. Przegląd Kwatermistrzowski, 1977. 3. sz.

*Zöldség- és gyümölcsfeldolgozás
a hadseregben*

A cikk a Varsói Katonai Körzet feladatait ismerteti a zöldségfélék tartósítása terén. Przegląd Kwatermistrzowski, 1977. 3. sz.

Korszerűsítsük a hadtáp-szakemberek felkészítését

A kiképzési helyzet általános ismertetése után a cikk szolgálati áganként ismerteti a főbb kiképzési feladatokat. Til i Sznabzszenyije, 1977. 12. sz.

Tábori kórház települési körletének műszaki berendezése

A szerző gyakorlatok tapasztalatai alapján vázlaton ismerteti a kórház telepítésének és műszaki berendezésének rendjét, valamint tárgyalja a végrehajtás módját és időnormáit. Til i Sznabzszenyije, 1977. 12. sz.

Gépkocsivezetés gyakorlása oszlopban

A cikk részletesen ismerteti a 6 órás foglalkozás részletes levezetési tervét és a menetvonalvázlatot. A cikk igen hasznos szállító alegységparancsnokok részére. Til i Sznabzszenyije, 1977. 12. sz.

USA hadtest barcorientált általános hadtáp támogatása

Az 1973. évi arab-izraeli háború tapasztalatait figyelembe véve a cikk ismerteti a hadtest javító alegységeinek telepítését, működését és lehetőségeit. Military Review, 1977. 7. sz.

Hadtápegységek harcbiztosítása

A szerző több szállító alegység gyakorlatának tapasztalatait figyelembe véve bemutatja az őrzés-védelem célszerű megszervezését. Til i Sznabzszenyije, 1978. 3. sz.

Közúti komendáns szakasz szakbarcászati foglalkozása

A cikkben részletesen ismertetik a felkészülés kérdéseit, a levezetési tervet és az értékelést. Til i Sznabzszenyije, 1978. 3. sz.

Osztrák dandár hadtápbiztosítása

A szerző ismerteti az osztrák dandár hadtáp szervezését, feladatát, lehetőségét és telepítésének elvét. Truppen-dienst, 1977. 6. sz.

Alegységparancsnokok továbbképzése a csapatgazdálkodás területén

A Lengyel Néphadsereg hadtápfőnökének parancsára 1975-ben bevezették az alegységparancsnokok gazdasági továbbképzését. A szerző ismerteti a 26 órás továbbképzés eddig szerzett tapasztalatait. Przegląd Kwatermistrzowski, 1977. 3. sz.

A Lengyel Hadtáptiszti Főiskola rubázati tanszékeim jól bevált a különös képességű tisztjelöltek képzése

A szerző ismerteti a különös képességű tisztjelöltek kiválasztásának, képzésének és a róluk való gondoskodásnak kérdéseit. Przegląd Kwatermistrzowski, 1977. 4. sz.

A Lengyel Hadtáptiszti Főiskola tudományos diákkörei tevékenységének eredményei az 1975/76. tanévben

A szerző több kutatómunkát ismerttet és foglalkozik az együttműködés kérdéseivel. Przegląd Kwatermistrzowski, 1977. 4. sz.

Amerikai badosztályok hadtápparancsnokságainak a szervezése

A parancsnokság alárendeltségébe három önálló század (törzsszázad, adjuváns század és pénzügyi század) és három zászlóalj (egészségügyi, ellátó és szállító, valamint javító) tartozik. Az egészségügyi zászlóalj törzs- és biztosító, valamint három egészségügyi századból áll. Az ellátó és szállító zászlóaljhoz törzsszázad, ellátó és kiszolgáló század, valamint egy szállító század tartozik. A javító zászlóalj állománya: törzs és könnyű technikai javító század, nehéz technikai javító

század, 3 dandárt támogató javító század, repülőgép javító század és rakéta-javító század. Zarubezsnoje Vojennoje Obozrenyje, 1978. 3. sz.

*Üzemanyag-szállítás
tehergépkocsin*

A szerző ismerteti azokat a módszereket, kiegészítő eszközöket, amelyek biztosítják a rugalmas tartályokban és hordókban levő üzemanyag elszállítását tehergépkocsin. Til i Szsnabzsenyije, 1977. 12. sz.

*Az 1975 mintájú osztrák
egyenruha kiegészítése overállal*

A cikk ismerteti az overál előnyeit a régi munkaruhához viszonyítva. Truppendienst, 1977. 6. sz.

**KÖNYVSZEMLE —
ÚJ KÖNYVEK**

*A Nagy Október és a negyvenes évek
forradalmi a közép-
és délkelet-európai országokban*
Moszkva, 1977. 541. old.

A szovjet tudósok kollektív munkája összehasonlító módszerrel vizsgálja a szovjet állam fennállásának kezdeti periódusában, illetve a közép- és délkelet-európai országokban a népi hatalom kialakulásakor végrehajtott forradalmi átalakításokat. A monográfia elemzi a forradalmak társadalmi és gazdasági előfeltételeit, feltárja, hogy mi az, ami tipikus az új termelési viszonyok megteremtésében és a szocialista társadalom alapjainak lerakásában, megmutatja a kapitalizmusból a szocializmusba való átmenet törvényszerűségeiről szóló lenini tanítás egyetemes jellegét. A szerzők megkülönböztetett figyelemmel tanulmányozzák az általános törvényszerűségek összefü-

gését az egyes országok konkrét körülmények közötti megnyilvánulásuk specifikumával.

(Béke és Szocializmus 1978. 3. sz.)

J. A. Kraszín:

*A szocialista forradalom elmélete:
a lenini hagyaték és korunk*

Moszkva, 1977. 192. old.

Elemezve Leninnek a szocialista forradalom marxista elméletéhez való hozzájárulását, amelyben az osztályharc nemzetközi tapasztalatai tükröződnek, a szerző mindenekelőtt olyan problémákat taglal, mint a forradalmi helyzet érlelődése, az objektív és szubjektív tényező szerepe a forradalomban, a demokráciáért vívott küzdelem, a hatalom megragadása. A monográfia bemutatja, hogyan fejlesztette tovább alkotó szellemében az SZKP és a többi marxista-leninista párt a szocialista forradalom elméletét, érvekkel alátámasztva bírálja a szocialista forradalom lényegét és törvényszerűségeit eltorzító burzsoá és revizionista koncepciókat.

(Béke és Szocializmus 1978. 4. sz.)

Le Duan:

Válogatott művek
Hanoi, 1977. 540. old.

Az angol nyelvű gyűjteményes kötet, amely Le Duannak, a Vietnami Kommunista Párt Központi Bizottsága főtítkárnak beszédeit, beszámolóit és egyéb műveit tartalmazza, az 1960–1975-ös időszakot fogja át, és megismerteti a külföldi olvasóközönséggel a vietnami népnek a szocialista társadalom építésére irányuló erőfeszítéseit, hősi harcát az amerikai imperializmus katonai agressziója ellen. Le Duan írásaiból megismerhetjük, milyen feladatai vannak a Vietnami Kommunista Pártnak az ország politikai és gazdasági fejlesztése terén.

(Béke és Szocializmus 1978. 4. sz.)

TARTALOMJEGYZÉK

A hadtápbiztosítás elmélete

Dr. Deák Péter alezredes a hadtudományok kandidátusa	A Magyar Néphadsereg hadtápjá fejlesztését befolyásoló hatástényezők — — — — —	3
Dr. Generál Tibor alezredes, a hadtudományok kandidátusa	Néhány logikai probléma a hadtápbiztosítás elméletének fejlődésében — — — — —	8

Harckészültség, mozgósítás és hadtápkiképzés

MNHF-ség szerzői kollektívája	Mozgósítási és alkalmazási módszertani gyakorlat	21
Sárközi Sándor ezredes és Dobó Ferenc alezredes	A közlekedési rendszergyakorlat tapasztalatai —	87
MN hadtáptörzs	Tanintézetek hadtáp oktatóinak és a hadtápszolgálat vezetőinek közös konferenciája — — —	99

A csapatgazdálkodás elmélete, ellátás, gazdálkodás, katonai közlekedés

Dr. Kazinczi István alezredes, a hadtudományok kandidátusa	Kiképzési löszerek szabályos kezelése, felhasználása és elszámolása — — — — —	145
Erdélyi György mk. alezredes	Duálkartyák alkalmazása a páncélos és gépjármű javítóanyagok igénylésénél — — — — —	159

Munkavédelmi közlemények

MN PÜSZF-ség baleset-elhárítási és munkavédelmi osztálya	1. Baleset-elhárítási és munkavédelmi megbízottak továbbképzése — — — — —	163
	2. Munkavédelmi szemlék — — — — —	167
	3. Katonai tevékenységhez kapcsolódó munkaügyi-környezeti károsító hatások, egészségkárosodások veszélyei — — — — —	171
	4. Munkavédelmi filmek kölcsönzéséről — —	178
	5. Így történt... — — — — —	181

Külföldi folyóiratszemle

A. Kornyejev vezérőrnagy	A csapathadtáp mozgékonyaságáról — — — —	185
A. Plehov 1. osztályú kapitány	A gazdálkodási potenciál és az ország katonai ereje — — — — —	190

Antoni Kowalski ezredes	Az alegységparancsnokok gazdasági képzése a racionális és takarékos gazdálkodás rendszerében	196
Witold Zaslawski ezredes	A tiszti klubokban az önkiszolgáló rendszerre való áttérés szervezeti, gazdasági és társadalmi szempontjai — — — — — — — — —	201

Tájékoztató közlemények

* * *	Kultúra — Tudomány — — — — — — —	205
* * *	Szakirodalmi tájékoztató — — — — — — —	206
* * *	Könyvszemle — Új könyvek — — — — — — —	210

СОДЕРЖАНИЕ

Теория тылового обеспечения

Подполковник д-р ДЕАК ПЕТЕР, кандидат военных наук.	Эффекты, влияющие на развитие тыла венгерской Народной армии. — — — — —	3
Подполковник д-р ГЕНЕРАЛ ТИБОР, кандидат военных наук	Некоторые логические проблемы в области развития теории тылового обеспечения. — — — —	8

Боевая готовность, мобилизационное развертывание и тыловая подготовка

Авторский коллектив Главного управления Тыла ВНР	Методическое учение по мобилизационному развертыванию и применению. — — — — —	21
Полковник ШАРКЕЗИ ИШТВАН Подполковник ДОБО ФЕРЕНЦ	Опыт проведения учения службы военных сообщений. — — — — —	87
Штаб тыла ВНА	Совместная конференция преподавателей тыла учебных заведений и руководителей службы тыла	99

Теория войскового хозяйства, снабжение, хозяйствование, военное сообщение

Подполковник д-р КАЗИНЦИ ИШТВАН, кандидат военных наук	Правильный уход, использование и отчет учебных боеприпасов. — — — — —	145
Подполковник-инженер ЭРДЕИ ДЬЕРДЬ	Использование дуаль-карт при истребовании бронетанкового и автомобильного ремонтного материала. — — — — —	159

Сообщения по охране труда

Отдел предупреждения травматизма и охраны труда финансового Управления ВНА.	1. Усовершенствование уполномоченных по предупреждению травматизма и охране труда. —	163
	2. Смотры по охране труда. — — — — —	167
	3. Вредное влияние рабочего места и окружающей среды связанной с военной деятельностью и опасности ущерба здоровья. — — — — —	171
	4. О прокате кинокартин об охране труда. — —	178
	5. Так получилось. — — — — —	181

Обзор зарубежной печати

Генерал-майор КОРНЕВ А.	О подвижности войскового тыла. — — — —	185
Капитан I ранга ПЛЕХАНОВ Н.	Экономический потенциал и военная мощь государства. — — — — — — — — — —	190
Полковник КОВАЛЬСКИ	Экономическая подготовка командиров подразделений в системе рационального и экономного хозяйствования. — — — — — — — — — —	196
Полковник ЗАСЛАВСКИ	Организационные, экономические и общественные принципы перехода на систему самообслуживания в офицерских клубах. — — — — — — — —	201
<i>Сообщения информационного характера</i>		
* * *	Культура — наука. — — — — — — — — — —	205
* * *	Информация по специальной литературе. — — — — — — — — — —	206
* * *	Обзор книг — новые книги. — — — — — — — — — —	210

M E L L É K L E T E K

1 - 8. számú ábra
"A Magyar Néphadsereg hadtápjá fejlesztését
befolyásoló hatástényezők"

c. cikkhez

1. számú ábra

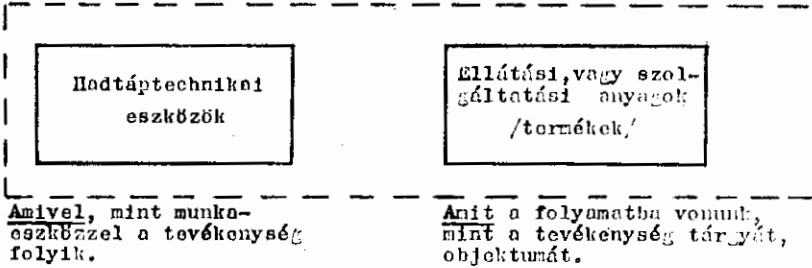

2. számú ábra

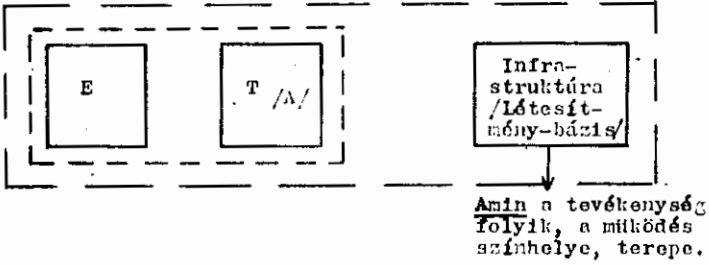

3. számú ábra

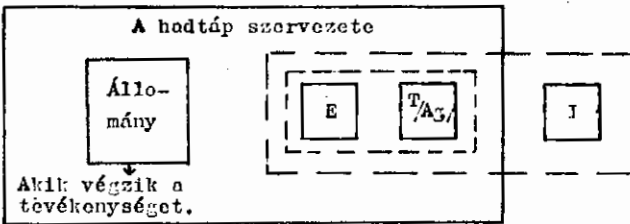

4. számú ábra

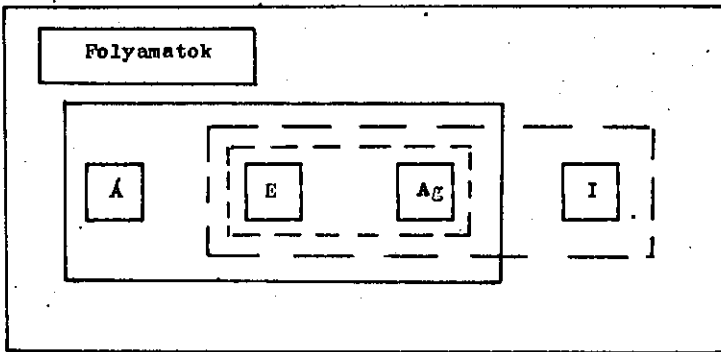

5. számú ábra

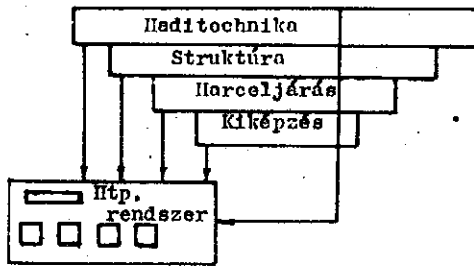

6. számú ábra

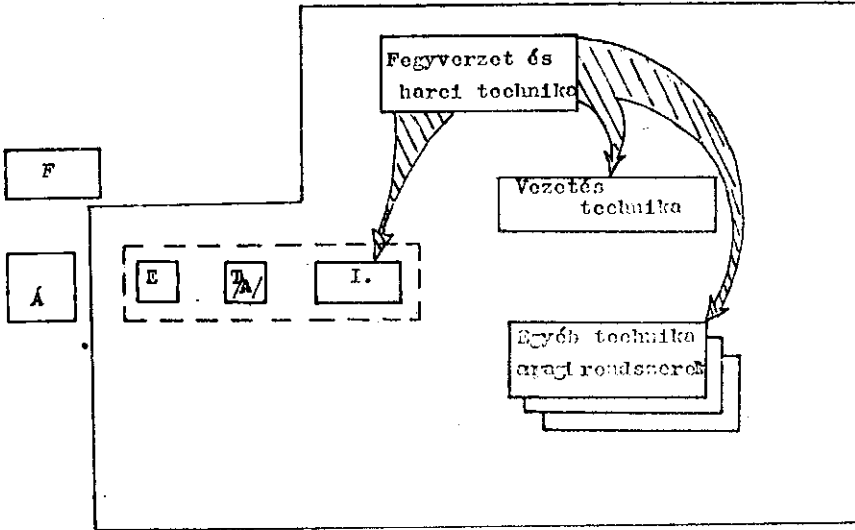

7. számú ábra

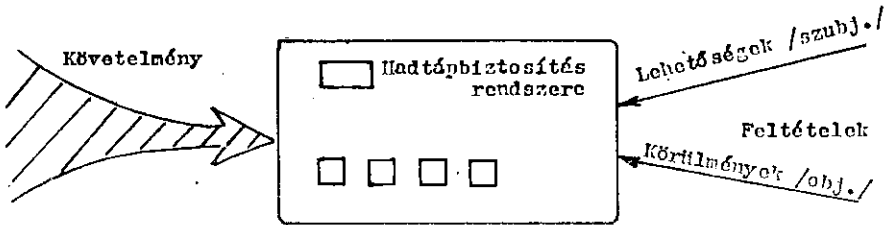

A társadalmi fejlődés és a gazdasági fejlődés viszonyai

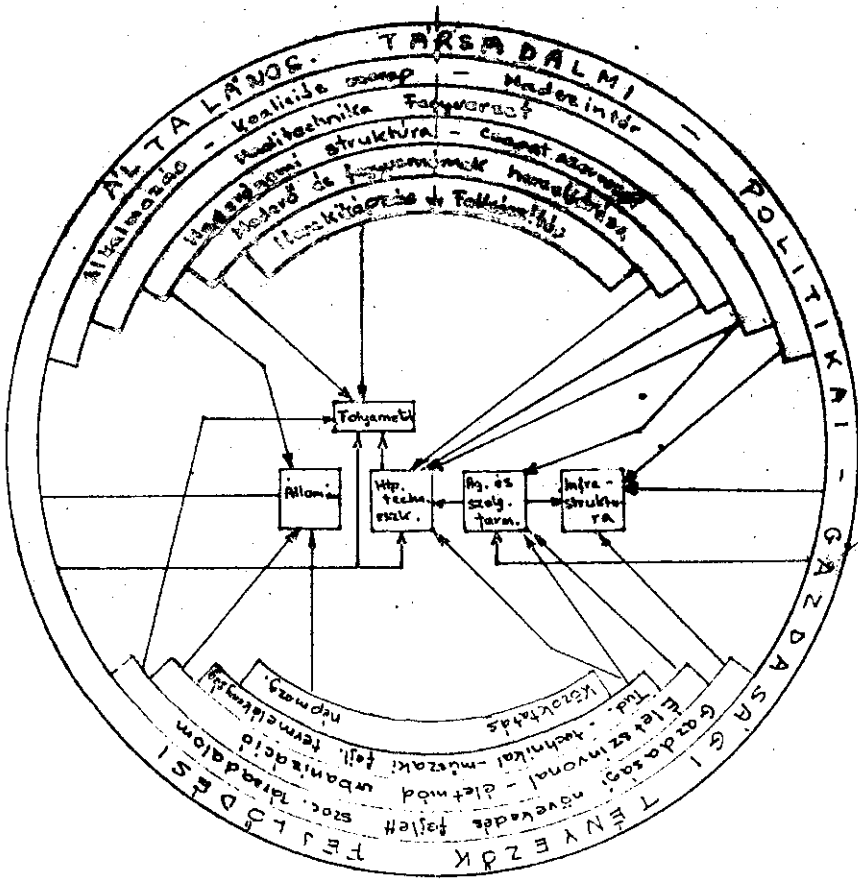

1 - 21. számú vázlat és 1. számú melléklet a
"Mozgósítási és alkalmazási módszertani gyakorlat"
c. cikkhez

MUNKAGRAFIKON

1. sz. vázlat

Végrehajtás	Feladatok és azok végrehajtásának időpontja /"M" csillagászati/				
	1	2	3	4	5
Pk.					
Pk.Pol.H.					
Pk.Htp.H.					
Pk.Techn.H.					
TÖF					
Úza.Szolg. Vez.					
Elm.Szolg. Vez.					
1.szdz.					
2.szdz.					
3.szdz.					

A 166. Ö. GK. SZÁLL. ZÁSZLÓALJ MEGALKOTÁSÁNAK HÁLÓDIAGRAMJA

Rendelésre álló idő = 24 óra / M-1 00.00 - M-1 24.00 /

M* elrendelése
1975.3.9. 04.00
M idő = 0

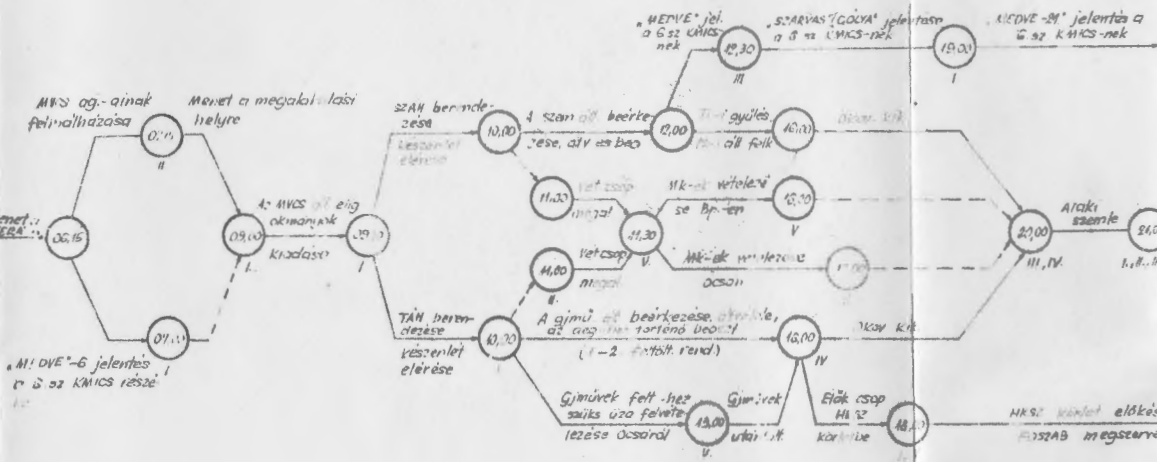
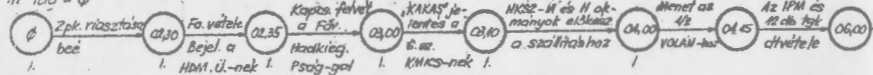

Megjegyzés:

- I. - 2pk. személyes ellenőrzési tevékenységének ideje és tartalma
- 2pk munkáját segítő ellenőrző csoport ellenőrzésének ideje és tartalma
- II. - PK Pol. h.
- III. - TÖF
- IV. - PK Tiszt. h.
- V. - PE HTPH

VÁZLAT

a raktárban tárolt anyagok elhelyezéséről

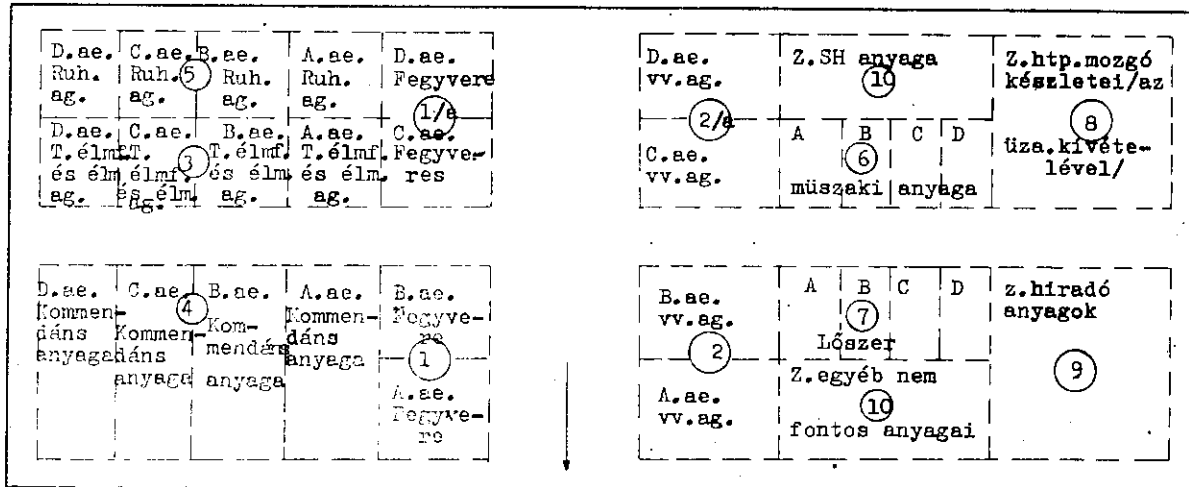

Megjegyzés: komm.ag. = tábori elhelyezési anyagok, sátrak, tüzelő anyagok

→ = mállházások iránya

1- 10 számokat az anyagcsoportokra dipán ki kell függeszteni az alegységek betűjelzéseivel ábrázolva

V Á Z L A T

zárt szinben tárolt technikai eszközök csoportosításáról

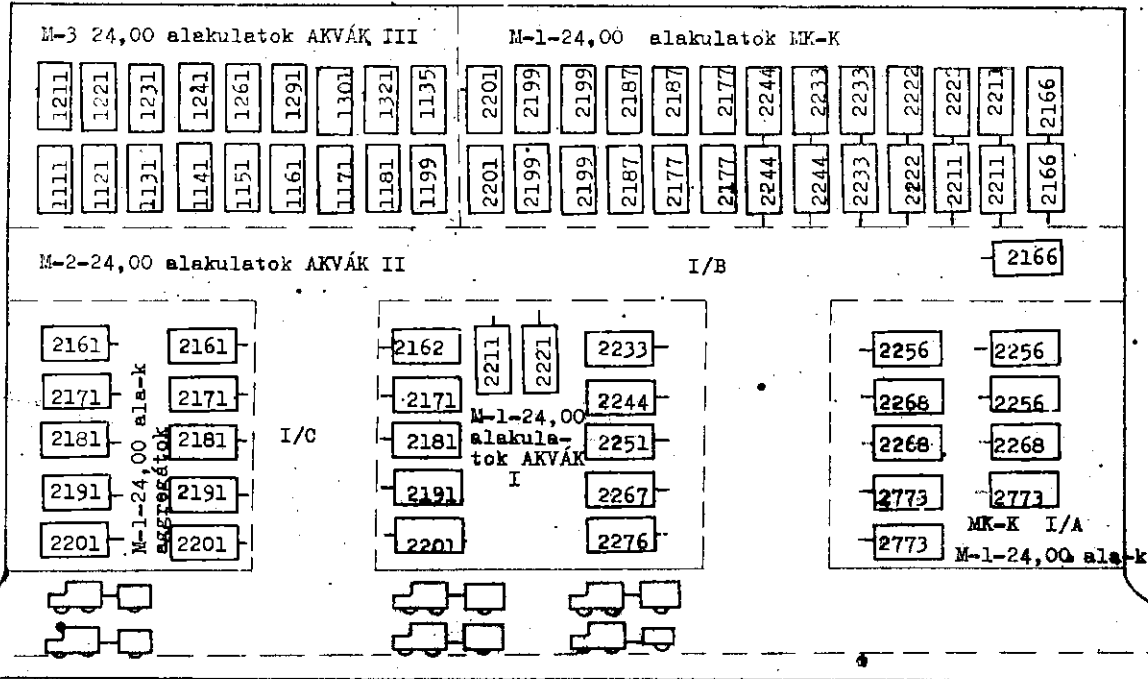

= utánfutók felkapcsolási helyei 2167 = technika elhelyezése a szinben az alakulat törzsszámán feltüntetve

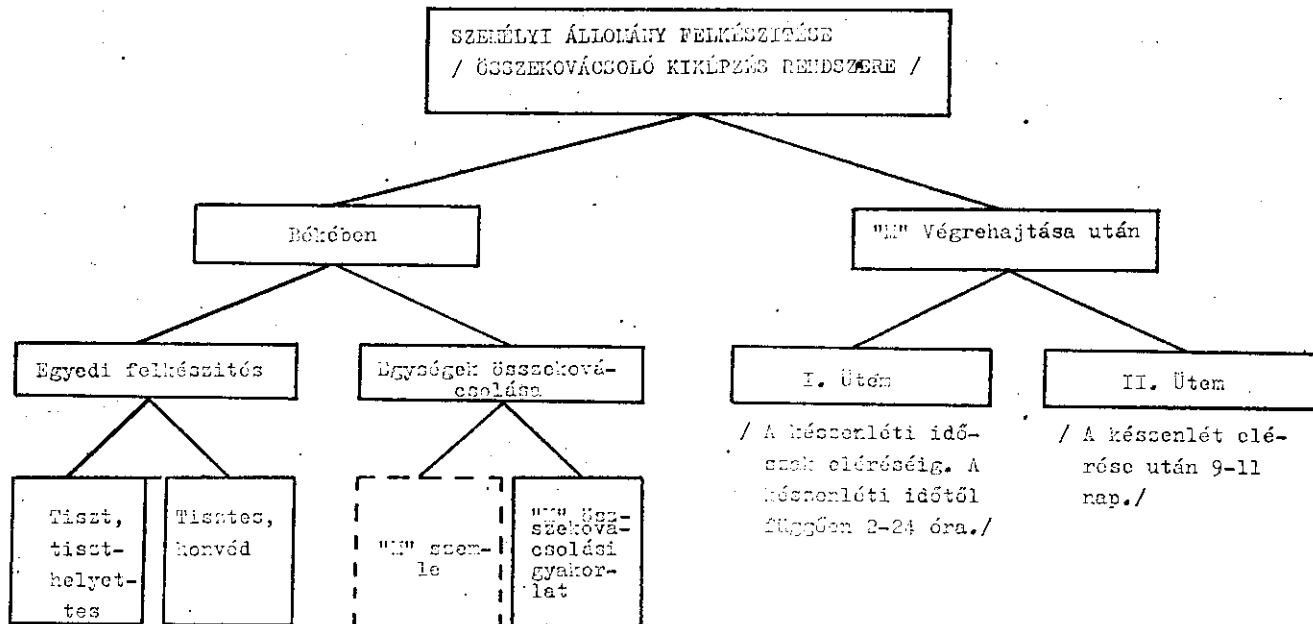

Személyi átvételi hely szervezeti felépítése

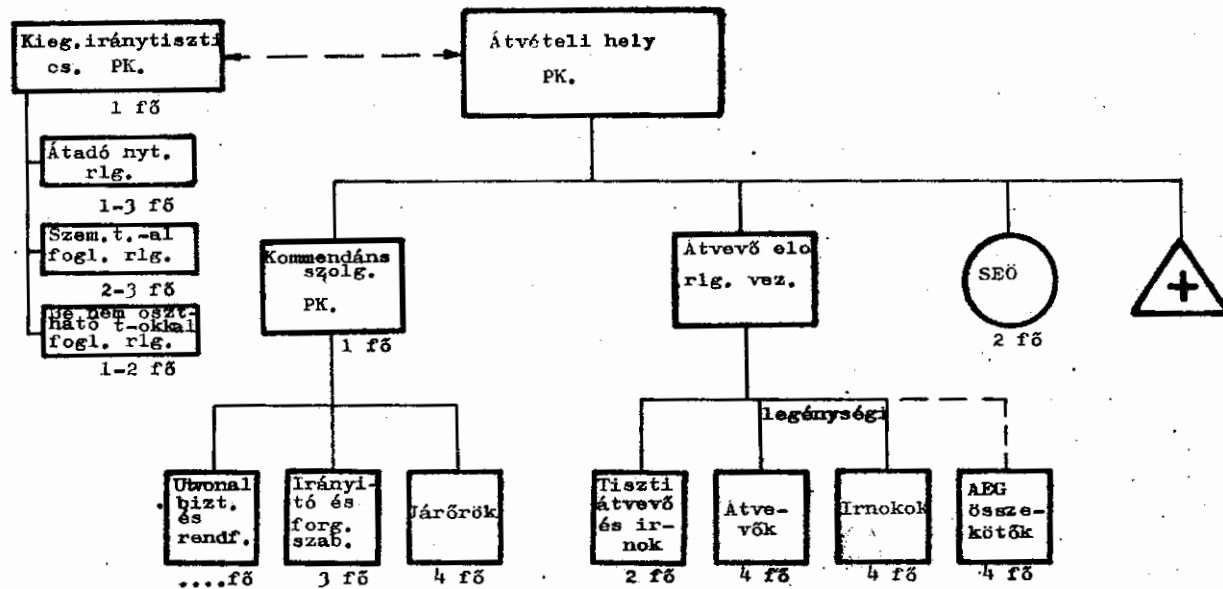

Gépjármű átvételi hely szervezeti felépítése

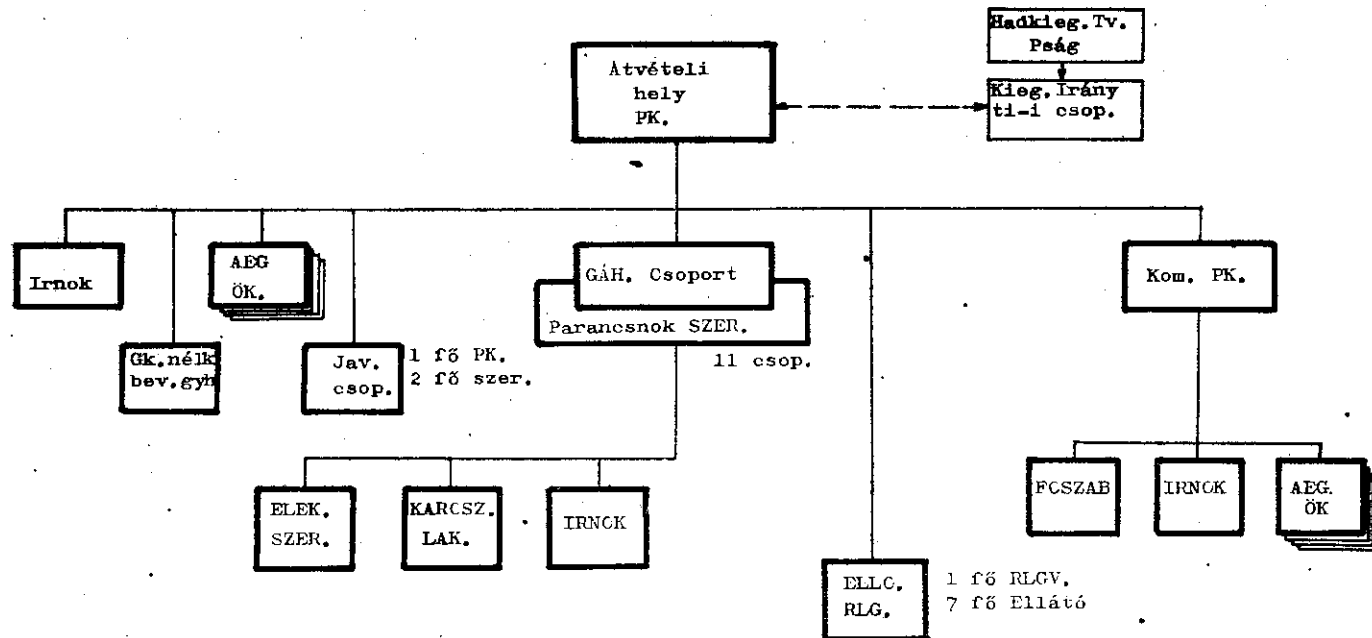

Létszám: 70 fő

Tízkes

11. számú vázlat

Gépjármű átvételi hely telepítése

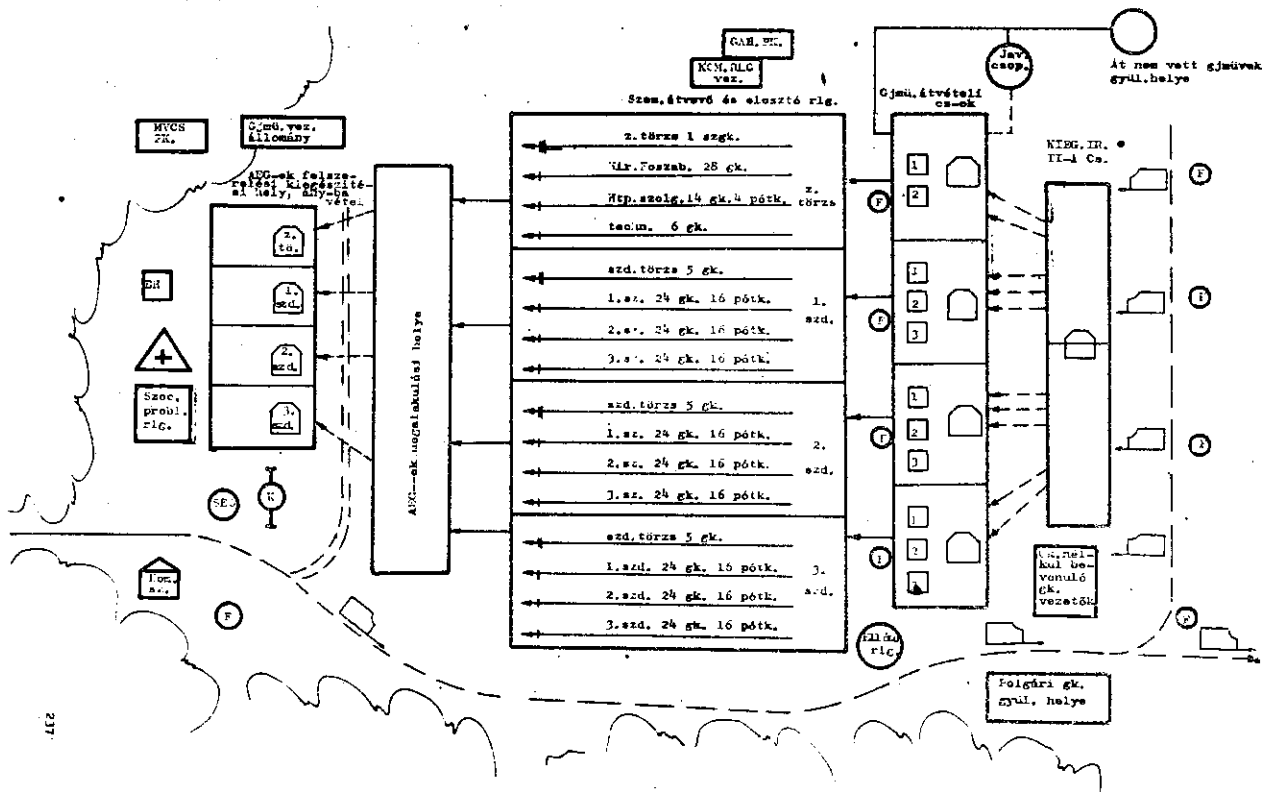

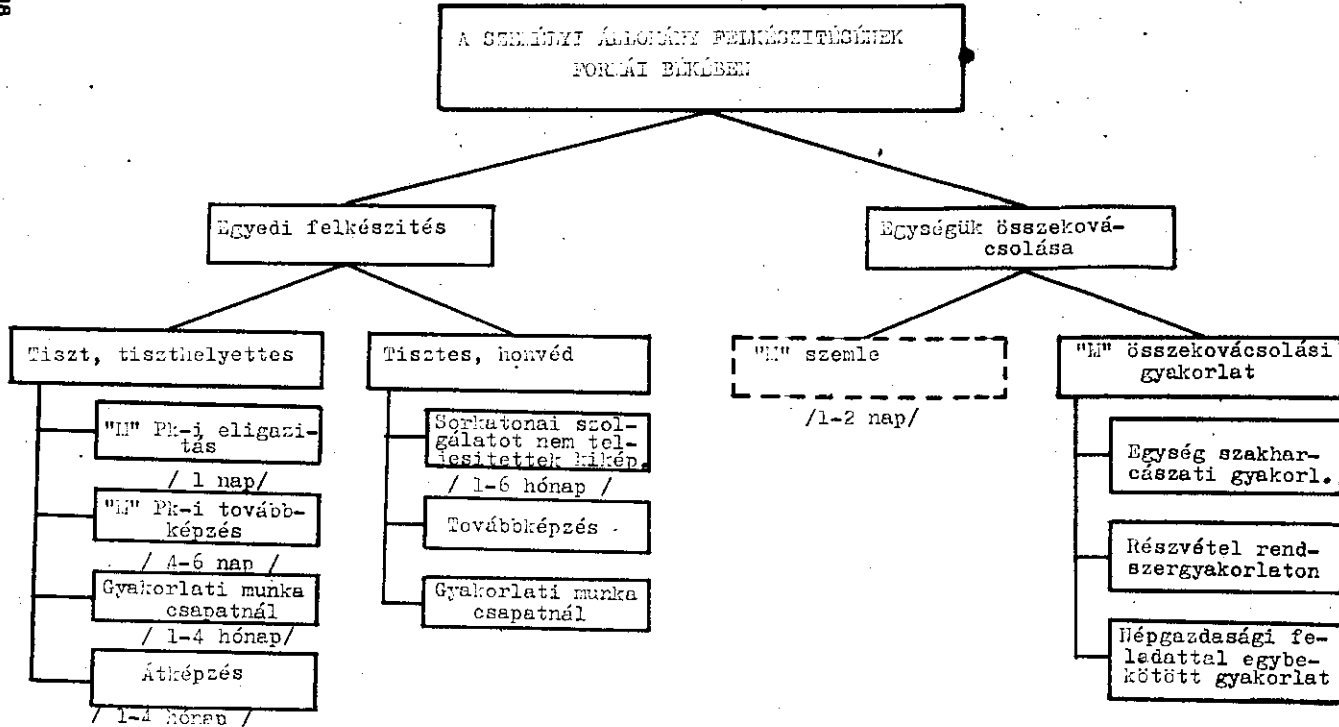

RENDSZEREN ELKÉSZITENDŐ LEGFONTOSABB
OKMÁNYOK

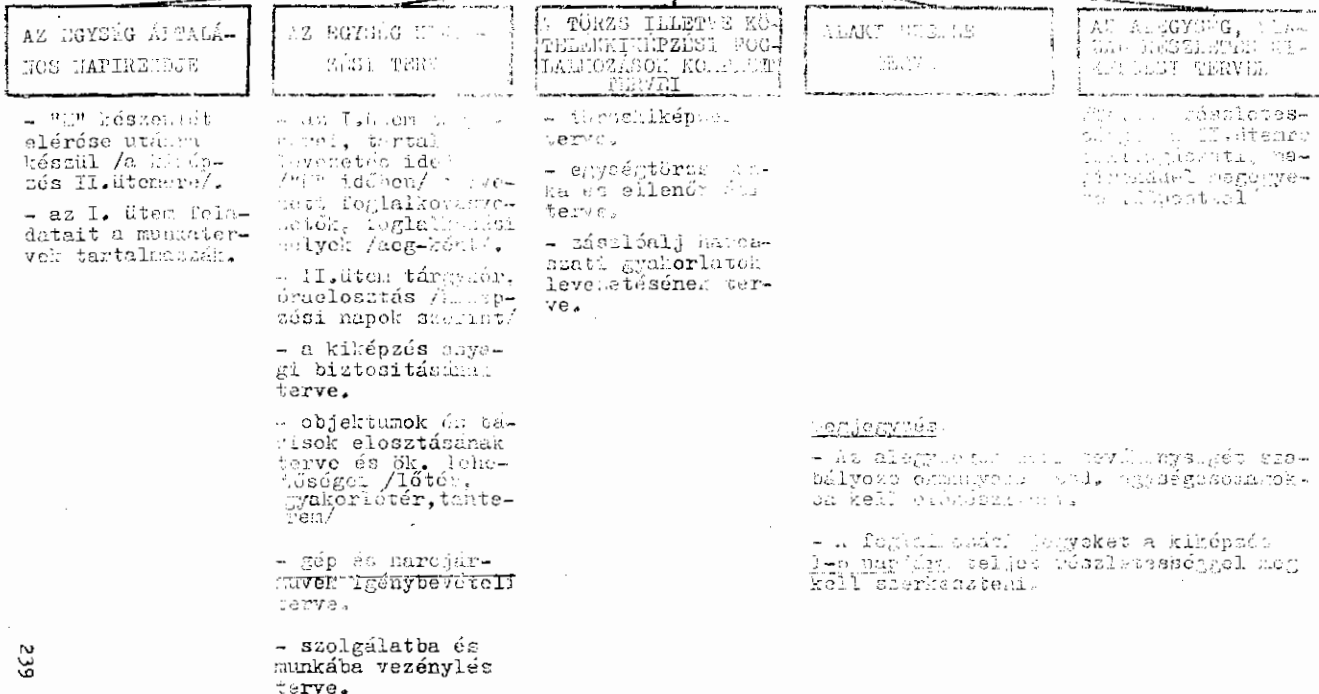

A MOZGÓSÍTÁS IRÁNYÍTÁSÁNAK MODELLJE

240

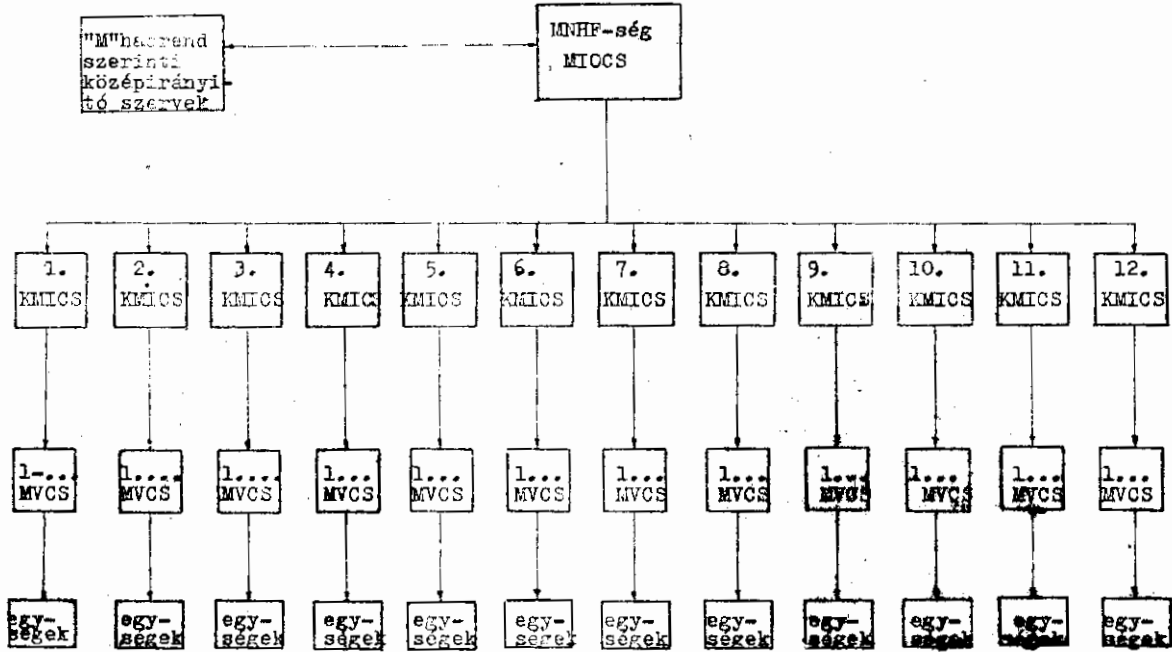

MNHF-SÉG MIICS SZERVEZETI FELÉPÍTÉSE

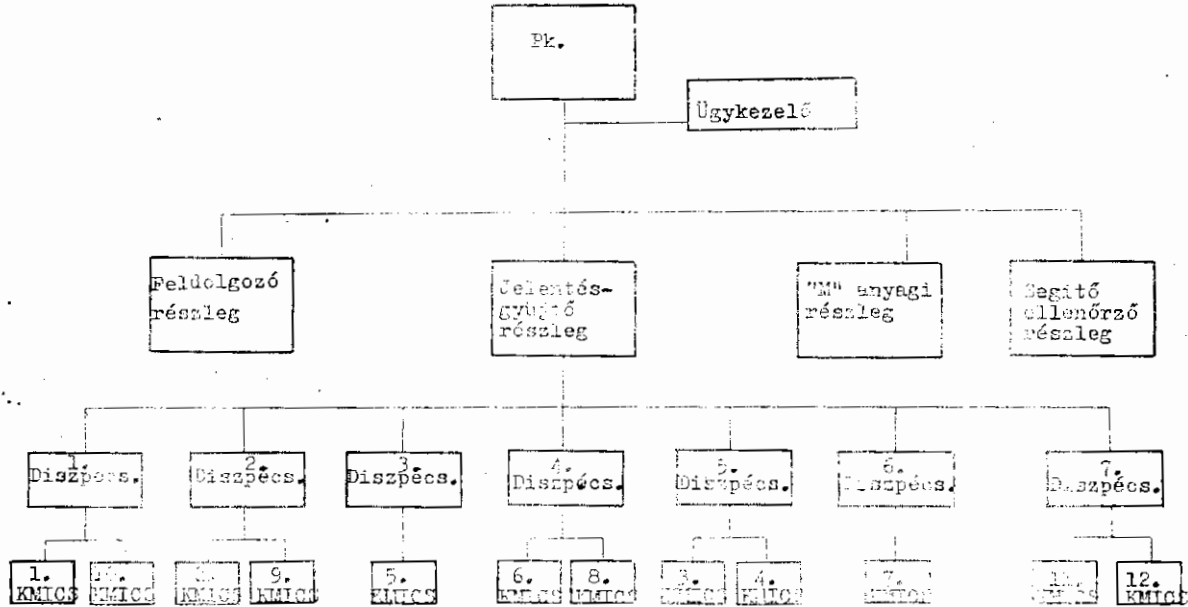

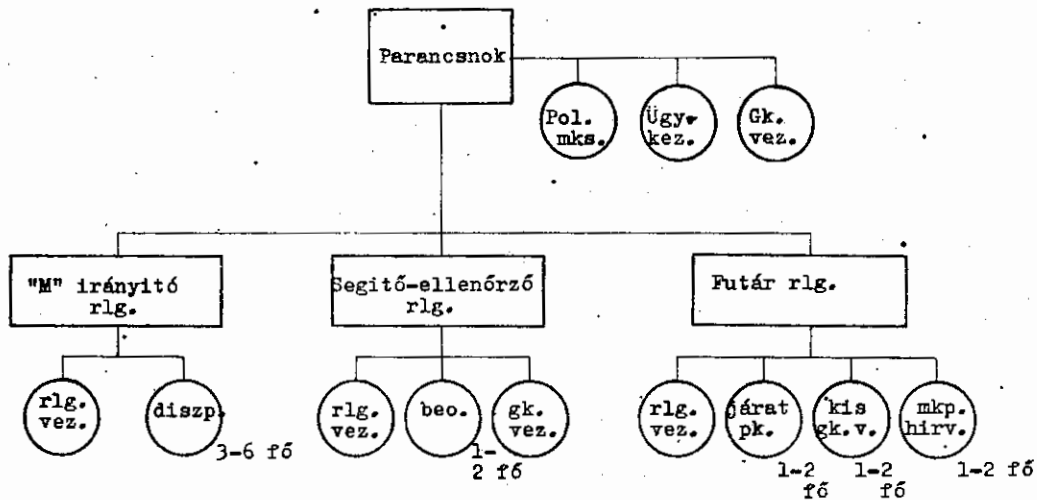
KMICS SZERVEZETI FELEPÍTÉSE

Megjegyzés: Az utalt egységek számának függvényében a létszáma 10-22 fő, ebből békeállományból biztosítva 4-7 fő.

HKSE körlet elfoglalásának rendje.

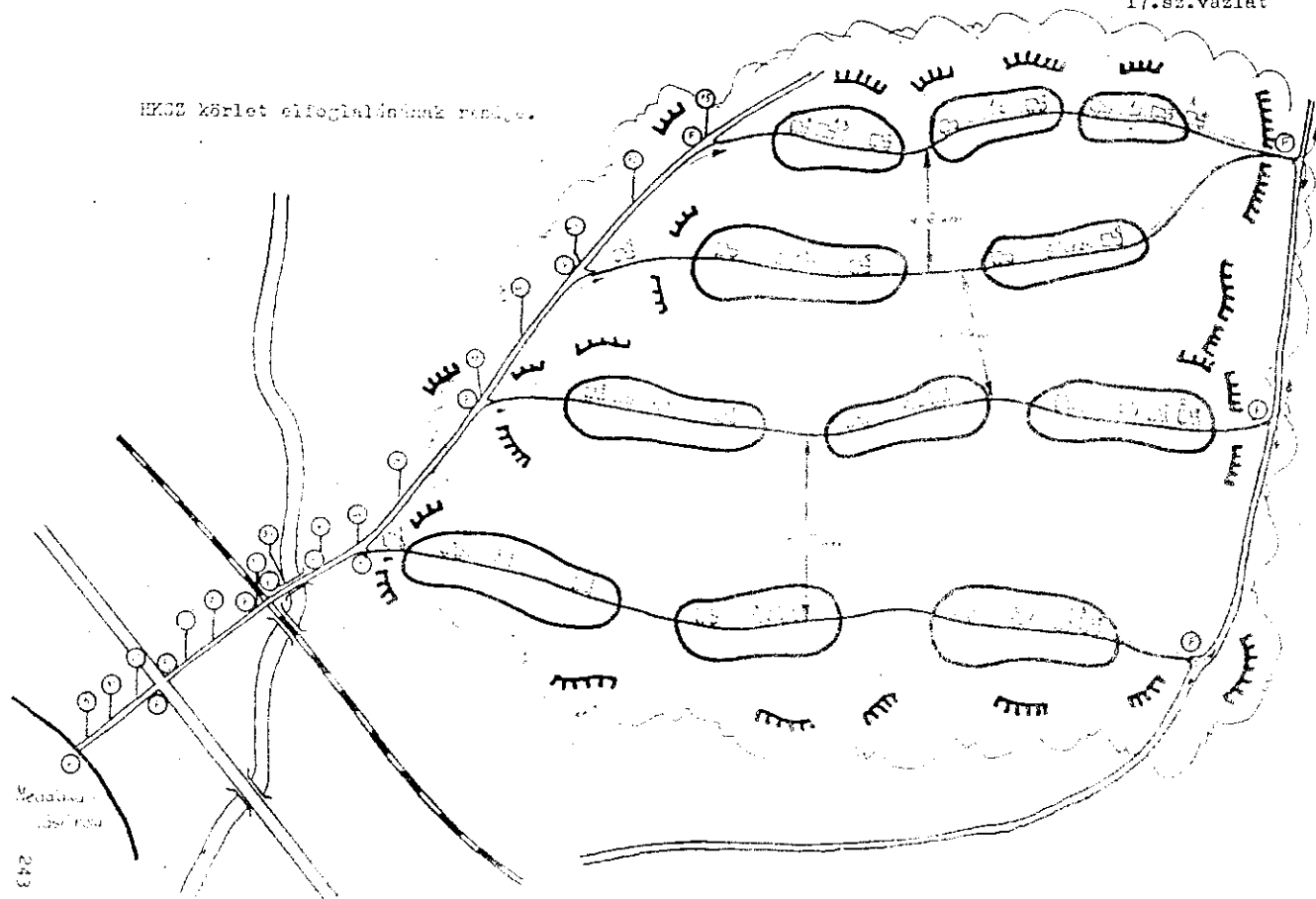

Magyar
Köztársaság

AZ MŰ. KÜZAR-NAI FOLYÓ TEVEKÉNYSEG, M¹ ELREHOELÉSE UTÁN

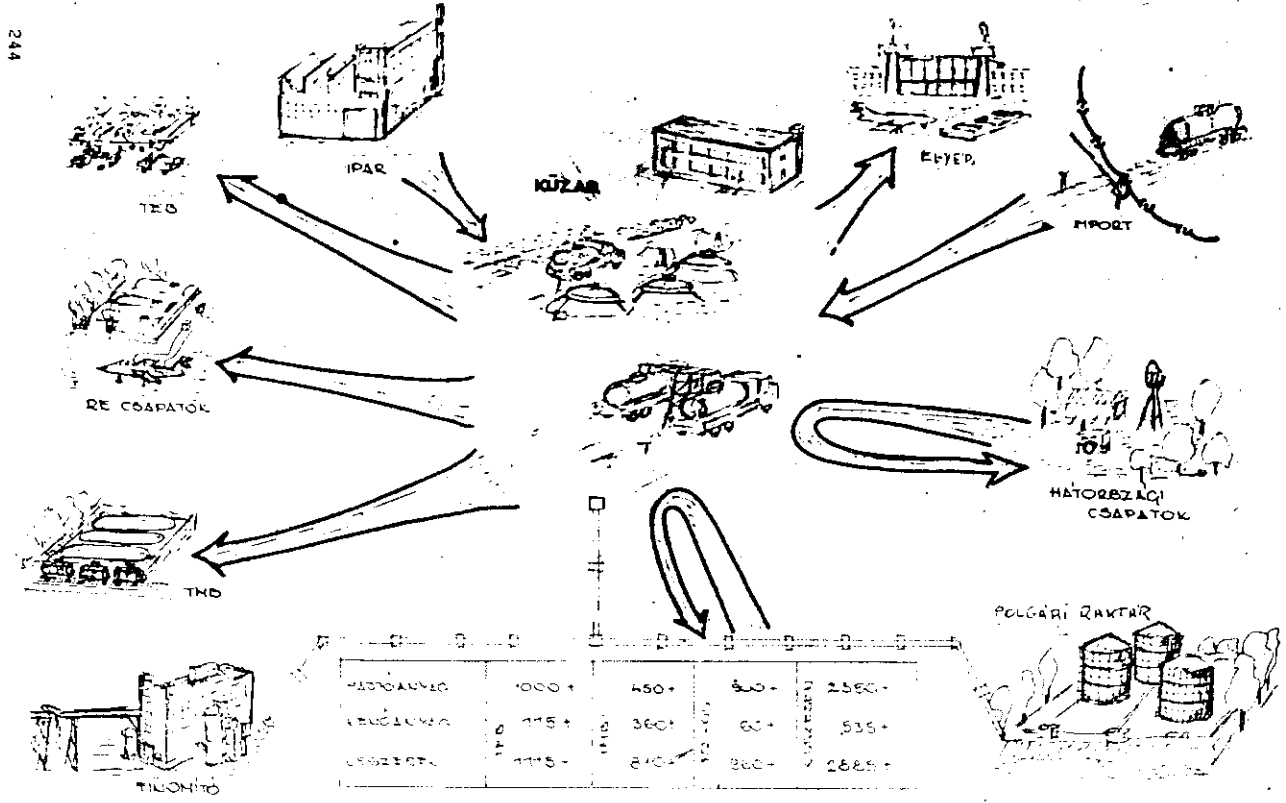

244

TERV A MEGALAPULÁSRA ÉS ALKALMAZÁSRA

"M-1"

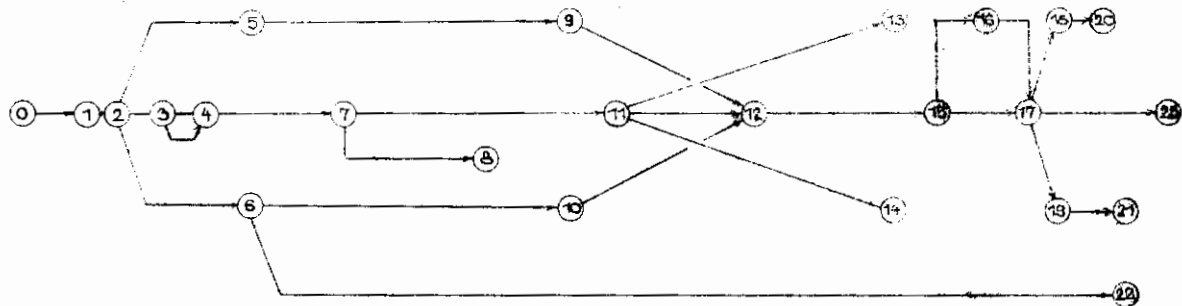

Magyarázat: Az 1-2 napi azonos elvek alapján készül

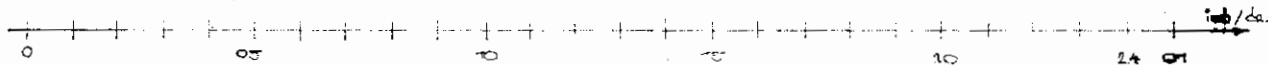

VÁZLAT A TŰZAR VASÚTI BERAKASÁHOZ

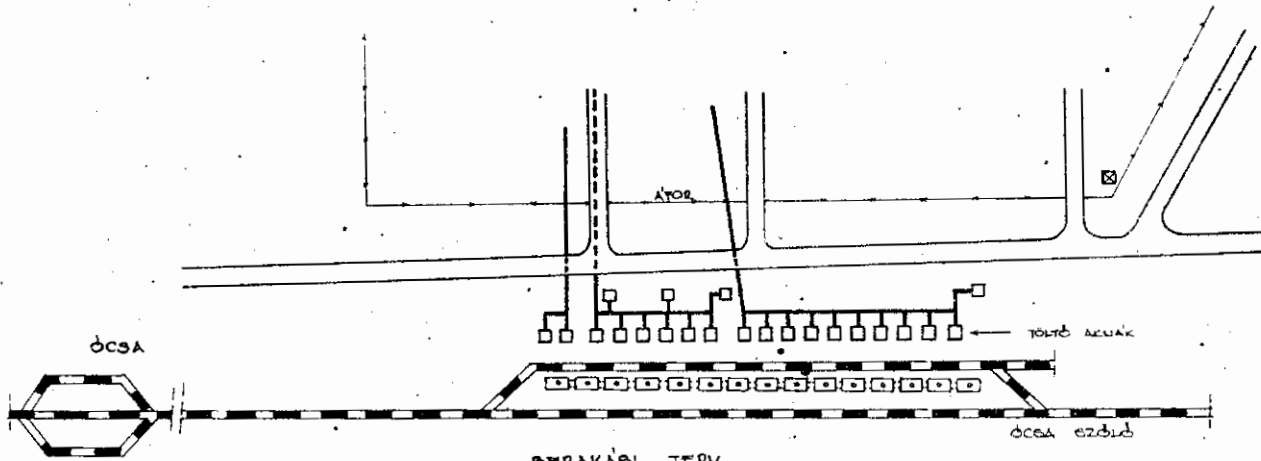

BERAKÁSI TERV

VONAT TÍPUS	BERAKÁS IDEJE		ANYAG / MEQNEVEZÉS MELLETT	VAGONI TÍPUS		SZEMÉLYLET		A BERAKÁS FEJZŐDÉSÉN- SÉGLETE	BIZTONSÁG BIZTOSÍTÁS	MUNKARŐT SZÜKSÉGLET	MUNKARŐT BIZTOSÍTÁS	VÉGREHÁZTÁ- SÁRT TELEPÍTÉS
	TÖL.	-IQ		ESTELY	11-12	11-12	PROFET					
ÓCSA EZÜLD I. SZEREL- VELY RÉSZ	00,00	01,00	BEUZA E-00		3			DEP. EZN.				
	02,00	01,00	BEUZA E-02		1			MPC. 00. EZN.	KÜZAR	71 fő	KÜZAR	KÜZAR. TÁR. OV.
	03,00	01,00	BEUZA E-03		1							
	04,00	01,00	BEUZA E-04		1	4						

I. számú melléklet

MAGYAR NÉPHADSEREG Szigorúan titkos
... 8.gk.száll.z. parancsnokság

Nyt.szám:

J ó v á h a g y o m
Budapest, 1978 február 10-én.

/ Tóth Károly őrgy. /
M. törzs pk.

LEVEZTÉSI TERV

a ... 8.gk.száll.z. alaki szemléjének végrehajtására

/M-1 - 18,00-19,00-1g: Csill.idő 19...../

/ Takács István t.alhdgy. /
162.8.gk.száll.z. TÖF

A tevékenység			Végrehajtók	Megjegyzés
Psz.	Idő-tartam	T á r g y a		
1.	2.	3.	4.	5.
1.	18,00-18,05.	Kilépő fogadása: - jelentés tétel; - arcvonal lejárása; - közléstétel	zpk. vez.pk.	
2.	18,05-18,10.	Parancsnoki állomány kiléptetése: - raj.pk. 5 lépés - szakasz.pk. 10 lépés - szd. pk. 15 lépés zárkóztatás: - raj.pk-k jobbra - szakasz.pk-k balra - szd.pk. jobbra	vez.pk.	
3.	18,10-18,20.	Személyi állomány ellenőrzése: - szd.pk-kat - szakasz.pk-kat - raj.pk-kat - személyi állomány	zpk. TÖF Pol.H. Techn.h.TÖF H. Htp.H.,RUSZP.	Ellenőrzni kell: -beosztottak ismerete, -fe.megl.vv.felész ruházat
4.	18,20-18,25.	Ellenőrzés befejezése, parancsnoki állomány beléptetése	zpk. vez.pk.	
5.	18,25-18,40.	Gépjárműre szállás Személyi állomány elhelyezkedésének, anyagok máltázásának a technika üzemképességének ellenőrzése; Gépjárműről leszállás; Sorakozó /eredeti alakzat felvétele/	zpk. vez.pk. szd.pk-k, szakasz.pk-k.	
6.	18,40-18,50.	Diszmenet végrehajtása	vez.pk.	
7.	18,50-18,55.	Eredeti alakzat felvétele	vez.pk.aeg. pk-k.	
8.	18,55-19,00.	Zpk. beszéde: - Köszönti az állományt; - Ismerteti a bevonulás célját, gyakorlat időtartamát; leszerelések ütemenkénti idejét, "HATÁR"-val fejezi be beszédét.	zpk.	

1.	2.	3.	4.	5.
9.	19,00- 19,05.	Alegységek foglalkozásra való elvezetése	z.TÖF. aeg.pk-k.	
10.	19,05- 19,15.	Z.pk. Pol.H. beszéde; /politikai tájékoztató/ /lehet egység kötetékben, akkor a z.pk. beszéde után az állomány helyben marad és ott tartják meg a pol. tájé- koztatót/	Pol.H.	

VEZÉNYSZAVAK

1. Fsz-hoz: vez.pk.: Zászlóalj "vigyázz!"
jobbra nézz!
- Jelent: "Órnagy et. Sohár t.alhadnagy
a 322.8.úta.száll.z.TÖF-e je-
lentem, a z. alaki szemlére
felsorakozott!"
2. Fsz-hoz: előljáró - "Vigyázz!"
pk.: - Parancsnokok kilépni!
 - Ellenőrzést kezd meg!
- vez.pk.: - "Vigyázz!"
 - szd.pk-k 15; szakasz pk-k 10;
 raj.pk-k 5; lépést előre!
 - Lépés indulj!
 - szd.pk-k jobbra, szakasz pk-k
 balra, raj.pk-k jobbra zárkózz!
 - pihenj! ellenőrzést kezd meg!
4. Fsz-hoz: vez.pk.: - Ellenőrzést befejezni! Vigyázz!
század pk-k balra, szakasz pk-k
jobbra, raj pk-k balra nyitódj!
- "Hátra arc!" Parancsnokok be-
 osztási helyre!
 "Lépés indulj!"
5. Fsz-hoz: vezénylő - "Járműhöz!" /jelet adja/
pk.: - "Járműre!" "
 - "Motort indíts!" "
 - "Motort állíts!" "
 - "Járműről!" "
 - "Sorakozó!" "
6. Fsz-hoz: előljáró - "Diszmenet!"
pk.:
- vezénylő - "Zászlóalj vigyázz!"
pk.: - "Kérem a további parancsot!"
 - "Diszmenet!"
 - "Oszlop a zászlóalj törzere!,
századonként egy irányjelző
távköz!, zászlóalj törzs egye-
rest a többiek jobbra át! lépés
indulj!"

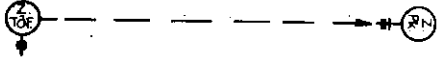

századparancsnoki állomány kilépési vonala /15 lépés/

Kikérdezés helye

szakaszparancsnoki állomány kilépési vonala /10 lépés/

Kikérdezés helye

rajparancsnoki állomány kilépési vonala /5 lépés/

Kikérdezés helye

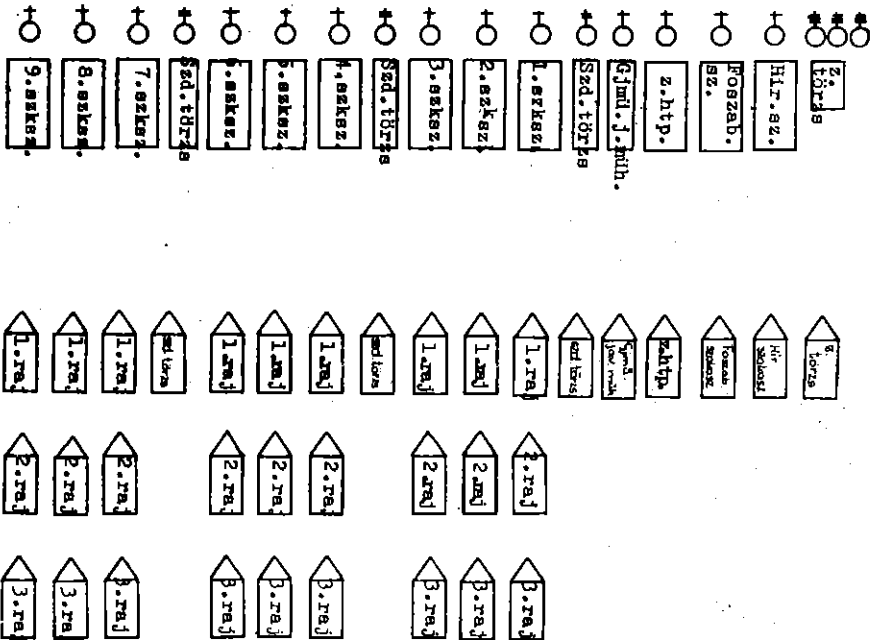

• 1 - 4. számú melléklet

"A közlekedési rendszergyakorlat tapasztalatai"

c. cikkhez

TTTMB

1. sz. rajz

A SZÁLLITÁSI ÁGAZATOK KOMPLEX FELHASZNÁLÁSÁNAK MODELLJE

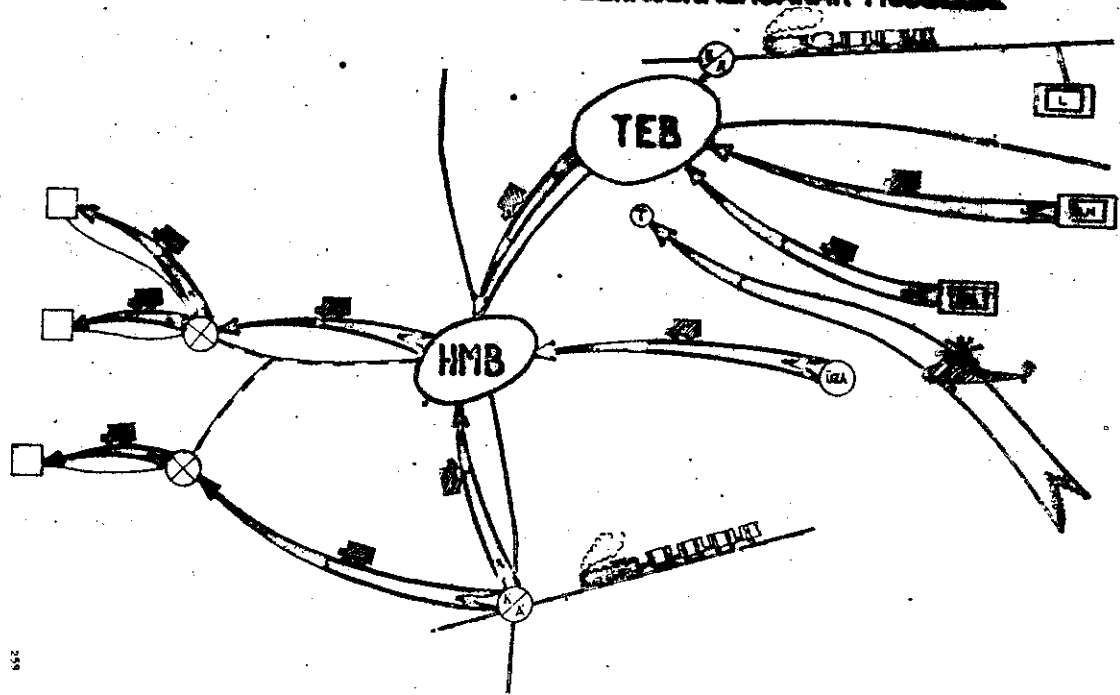

TITKOS

2. sz. rajz

TERV
A HADSEREG KIRAKÓ ÁLLOMÁS
BERENDEZÉSÉRE ÉS A SZÁLLÍTÁSOK
MEGSZERVEZÉSÉRE

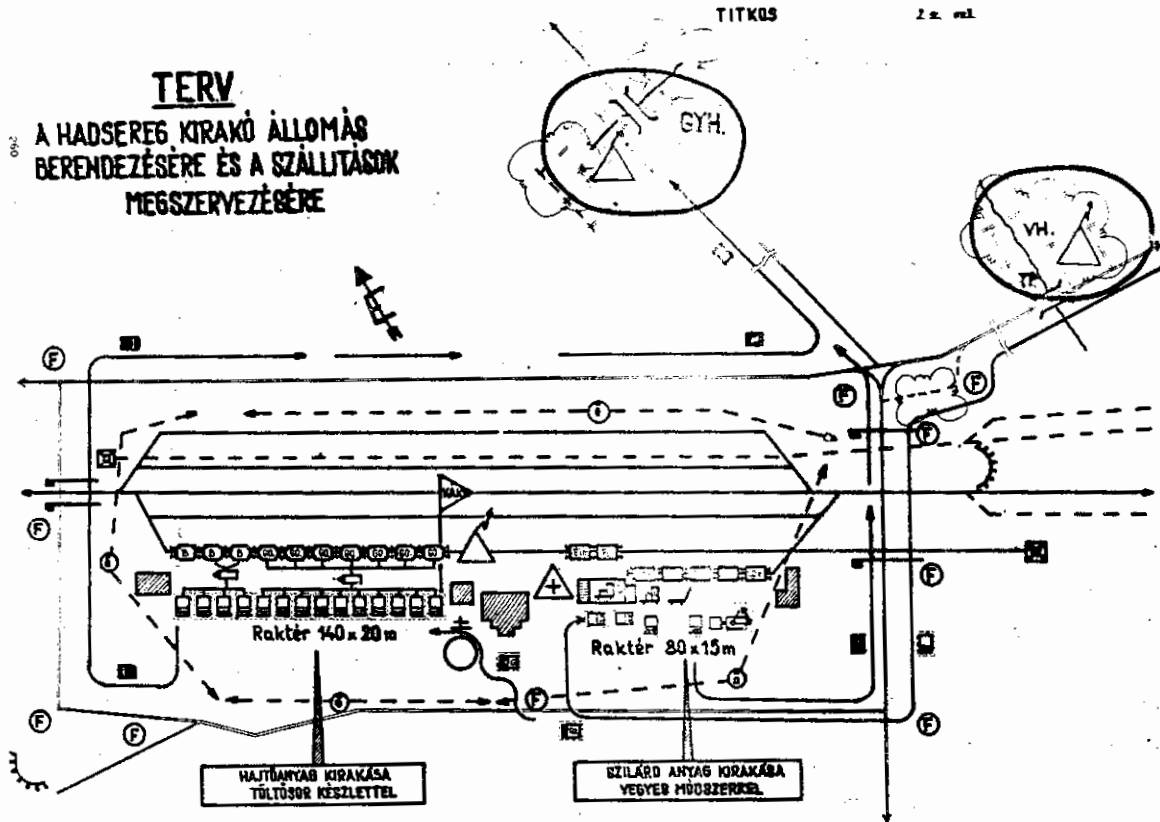

TERV

A KIRAKÓ ÁLLOMÁSON TÖRTÉNŐ SZILÁRD ANYAG VÉTELEZÉS VEGREHAJTÁSÁRA

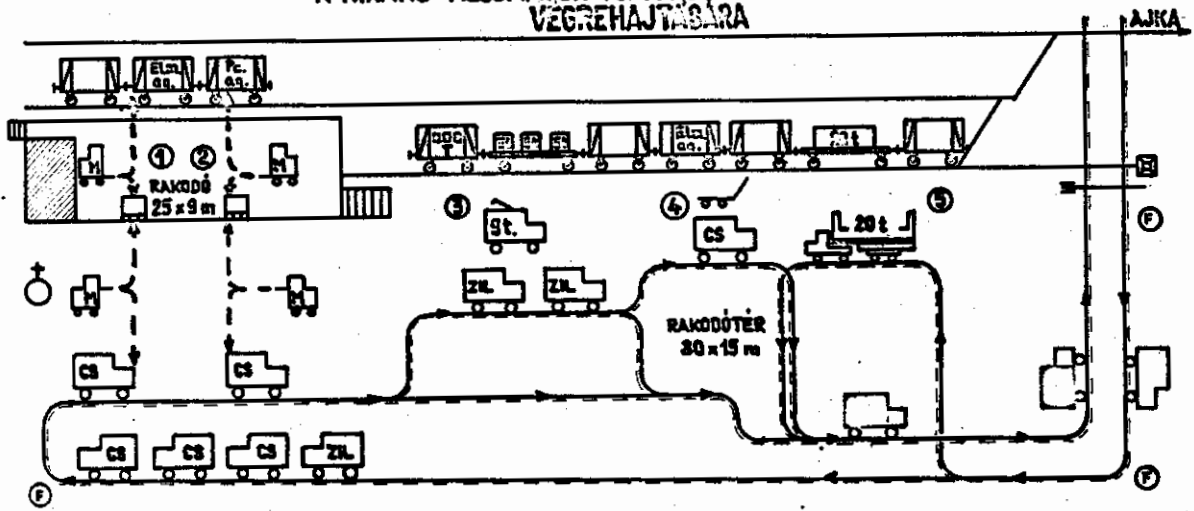

A SZILÁRD ANYAG RAKODÓFRONT RAKODÓÁLLÁSAI

- ① ② ③ ④ ⑤

Elő- és háttérterület, akadályok, más létesítmények	Elő- és háttérterület	Elő- és háttérterület	Elő- és háttérterület
Elő- és háttérterület, akadályok, más létesítmények	Elő- és háttérterület	Elő- és háttérterület	Elő- és háttérterület
Elő- és háttérterület, akadályok, más létesítmények	Elő- és háttérterület	Elő- és háttérterület	Elő- és háttérterület
Elő- és háttérterület, akadályok, más létesítmények	Elő- és háttérterület	Elő- és háttérterület	Elő- és háttérterület

SZILÁRDANYAG RAKODÓFRONTON KIRAKÁSRA KERÜLŐ ANYAG

RENDELÉSKÖZÖLŐ	ANYAG	MENNYISÉG	TELEPÍTÉSI TÍPUS	TELEPÍTÉSI MÓD	TELEPÍTÉSI HATÁROZAT
ELŐREHÁZÁSI ANYAG	20 t	Bakancs lapos	Vegyes	ELM. 2. 0101-0221 F. 0101-0221	0,5
F. sz. any. h. any.	20 t	Bakancs lapos	Állvány	ELM. 2. 0101-0221 F. 0101-0221	0,5
5 tonna kőzet	5 db	Kőzet	Bakancs	St. 2. 0101-0221	0,25
20 tonna kőzet	1 db	Kőzet	Állvány	ELM. 2. 0101-0221	0,5

RAKODÓFRONTON ALKALMAZÁSRA KERÜLŐ RAKODÓGÉPEK

TÍPUS	TELEPÍTÉSI MÓD	TELEPÍTÉSI HATÁROZAT	TELEPÍTÉSI HATÁROZAT	TELEPÍTÉSI HATÁROZAT	TELEPÍTÉSI HATÁROZAT
ELM. 2. 0101-0221	Állvány	1	25	0,5	0,5
F. 0101-0221	Állvány	1	30	0,5	0,5
St. 2. 0101-0221	Bakancs	1 + 2	20	0,25	0,25
ZL 20 t	Bakancs	1 + 1	100	0,2	0,2

1/2

TERV

A KIRAKÓ ÁLLOMÁSON TÖRTÉNŐ ÜZEMANYAG VÉTELEZÉS VÉGREHAJTÁSÁRA

BENZIN KIADÓ HELY

GÁZOLAJ KIADÓ HELY

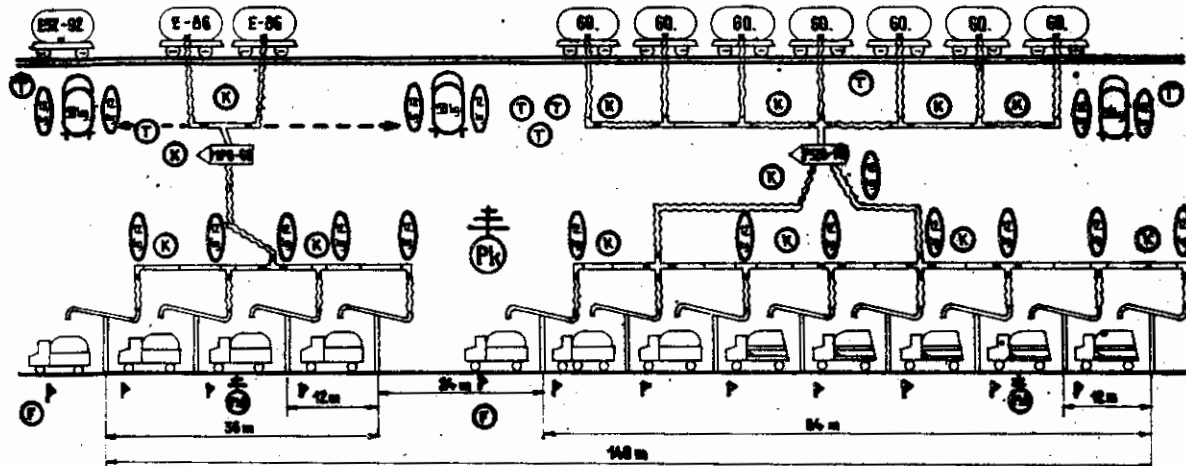

ÜZEMANYAG ÁTADÁSI TERV

MÉRLEKADÉK	Autóbenzín		Gázolaj
	E-86	E-82	
sz. lé.	20	20	30
sz. lérv. sz.	20	—	20
sz. lérv. sz. sz.	—	—	20
összesen	20	20	60

FOLYÉKONY KAPACITÁS ADATOK

Bonyolultság	E-86	E-82	Gázolaj
	csatlakozások száma	1,42m	1,42m
vezeték hossza	—	—	—
sz. lérv. sz.	20	20	20
összesen	20	20	20

1. számú melléklet

"A kiképzési létszerek szabályos hozelése, felhasználása
és elszámolása"

o. cíkhhez

KIKÉPRÉSI LŐSZER-ELHASZNÁLÁS FOLYAMATA

1. számú melléklet

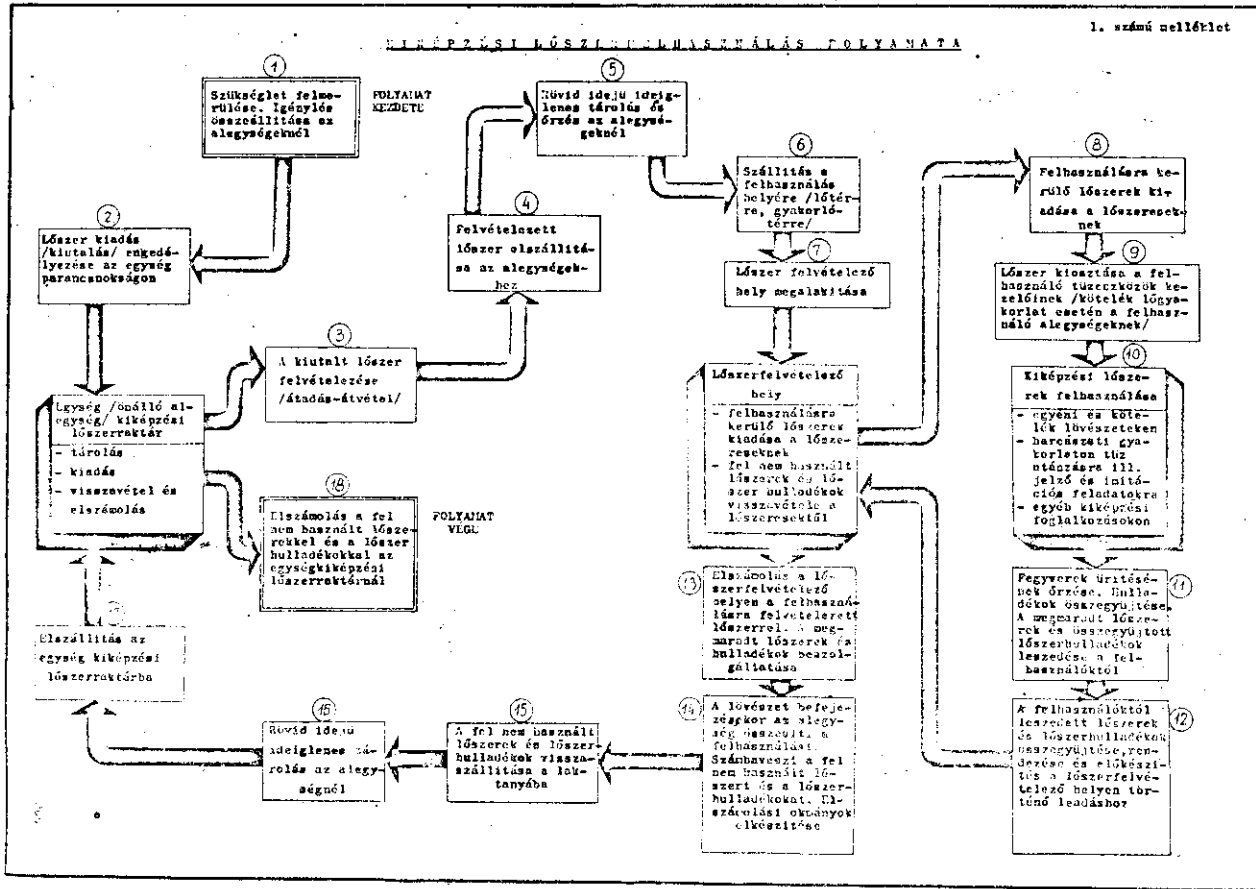

1 - 4. számú melléklet a
"Dudikártyák alkalmazása a páncélos és gépjármű
javítóanyagok igénylésénél"
c. cikkhez

1. számú melléklet

MIN 9182

Írógéppel töltendő ki!

Palócföld

szőlőiskola

206429

A/ ~~206429~~ sz. Gjmű ag. igénylőlap

Az igényelt anyag		Mért. egys.	Mér. jel.	Mér. jel.	Ígyelt mennyiség
cikkszám	megnevezése				
1	2	3	4	5	
14364	Golyoscsapágy	db			50
57901	Műszerzsinór	fm			1000
82980	Részev	db			3

2. számú melléklet

0	0	0	0	0	0
1	1	1	1	1	1
2	2	2	2	2	2
3	3	3	3	3	3
4	4	4	4	4	4
5	5	5	5	5	5
6	6	6	6	6	6
7	7	7	7	7	7
8	8	8	8	8	8
9	9	9	9	9	9

1. számú melléklet

**"A tiszti klubokban az önkiszolgáló rendszerre való
áttérés szervezeti, gazdasági és társadalmi szempontjai"**

c. cikkhez

1. számú melléklet

Expedíciós ablak változatai

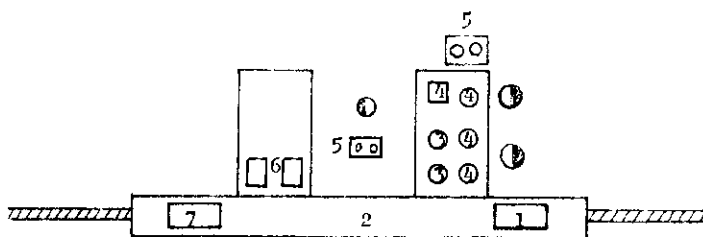
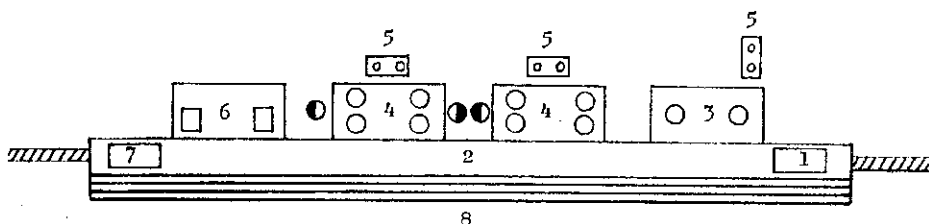

Az expedíciós /kiadó ablak/ sor célszerű megoldása:

1 - tálcák; 2 - expedíciós sor pultja; 3 - az I. fogás kiadóhelye;
 4 - a II. fogás kiadóhelye; 5 - tányér készlet; 6 - sütemény és
 pékáru pult; 7 - evőeszköz készlet; 8 - tálcacsúsztató sín