

316.861

W

Társadalom-
tudományi
Közlemények

1983|1

9

Társadalom- tudományi Közlemények

1983·1

TÁRSADALOMTUDOMÁNYI KÖZLEMÉNYEK

Az MSZMP KB Társadalomtudományi Intézetének folyóirata
XIII. évf. 1983/1.

Szerkeszti: a szerkesztő bizottság
Felelős szerkesztő: dr. Halay Tibor
Szerkesztő: Rathmanné Túry Mária

Tartalom

ELMÉLETI TANÁCSKOZÁSOK

Mezőgazdaság és élelmiszer-termelés a szocialista országokban (Nemzetközi tanácskozás Budapesten)	5
A szocialista átalakulás jellemzői falun (Országos elméleti konferencia Kecskeméten)	36
<i>Orbán Sándor:</i> Átalakuló parasztság — változó parasztpolitika	36
<i>Enyedi György:</i> A magyar falvak helyzete és jövőfejlődése	42
Összefoglaló a szekciók munkájáról (<i>Bethlendi László, Bóhm Antal, Kormos Sándor</i>)	49

TANULMÁNYOK

<i>Tóth Pál:</i> Lakótelepi társadalom mint helyi társadalom	67
<i>Bód Péter Ákos</i> A szociáldemokrácia és az állami szektor — a közgazdasági elmélet és a gazdasági gyakorlat	82

VITA

<i>Ferge Zsuzsa:</i> Emberi viszonyok és társadalmi értékek	102
<i>Bokor Ágnes:</i> Depriváció — társadalmpolitika — szociálpolitika	126

TÁJÉKOZÓDÁS

Pártintézmények vezetőinek nemzetközi tanácskozásai	144
A szocialista országok oktatási és tudományos intézetei vezetőinek értekezlete Tihanyban (<i>Guba László</i>)	144

A pártintézmények vezetőinek havannai tanácskozásáról (<i>Habuda Miklós, Halay Tibor</i>)	149
A szociológiai világkongresszusról (<i>Kolosi Tamás</i>)	156
A jövőkutató világgörögkonferenciáról (<i>Gidai Erzsébet</i>)	160
Adatok a tsz-tagság szociális ellátásához (<i>Virágh Ferenc</i>)	167
IDEGEN NYELVŰ ÖSSZEFOGLALÓK	186
IDEGEN NYELVŰ TARTALOM	

Mezőgazdaság és élelmiszer-termelés a szocialista országokban

(NEMZETKÖZI TANÁCSKOZÁS BUDAPESTEN)

A Béke és Szocializmus című folyóirat szerkesztősége és az MSZMP KB Társadalomtudományi Intézete nemzetközi tanácskozást szervezett 1982. szeptember 29—30-án Budapesten. A mezőgazdaság a fejlett szocializmus építésének időszakában címmel, amelyen hét európai szocialista országból vettek részt a téma szakértői:

Bulgáriából: Vaszil Misev professzor, a BKP KB mellett működő Társadalomtudományi Akadémia Gazdaságirányítási Központ igazgatója, Csehszlovákiából: Ctibor Ledl, a tudományok doktora, a Mezőgazdasági Főiskola rektora, Lengyelországból: Wieslaw Mlynarczik, a tudományok doktora, a LEMP KB Mezőgazdasági Osztályának alosztályvezető-helyettese, Magyarországról: Csizmadia Ernő akadémikus, a Marx Károly Közgazdaságtudományi Egyetem rektora és Sipos Aladár akadémikus, az MTA Közgazdaságtudományi Intézetének igazgatója, az NDK-ból: Hermann Wirsig professzor, a közgazdaságtudományok doktora, az NSZEP Társadalomtudományi Akadémiája Szocializmus Politikai Gazdaságtana Intézet igazgatóhelyettese, Romániából: Petru Constantin, a közgazdaságtudományok doktora, a St. Gheorgiu Akadémia docense, a Szovjetunióból: Alekszandr Alekszandrovics Nyikonov professzor, akadémikus, a Leninről elnevezett Össz-szövetségi Mezőgazdasági Akadémia első elnökhelyettese és Lev Vasziljevics Nyikiforov professzor, a közgazdaságtudományok doktora, a SZUTA Közgazdasági Intézete osztályvezetője.

A Béke és Szocializmus folyóirat főszerkesztője, J. A. Szkljarov nyitotta meg a tanácskozást (a konferencián részt vett a folyóirat szerkesztő bizottságának több tagja, köztük Lipkovic Károly, az MSZMP képviselője, valamint a kubai és vietnami testvérpárt képviselője is).

A meghívottak előzetesen elküldték előadásuk téziseit. A konferencián kilenc előadás hangzott el, az előadásokat eszmecsere és élénk vita követte. A tanácskozáson Huszár István, az MSZMP KB Társadalomtudományi Intézete főigazgatója mondott zárszót.

A tanácskozás anyagát a rendező szervek többféle módon hasznosítják és publikálják. Folyóiratunkban az alábbiakban áttekintést adunk a tanácskozásról az előadók előzetesen írásban beküldött tézisei, valamint a konferencián elhangzottakról készült feljegyzések alapján.

J. A. SZKLIJAROV: BEVEZETŐ

A kommunisták az agrárkérdésre mindig nagy figyelmet fordítottak. Marx és Engels elsőként adtak tudományos elemzést a falu szerepéről és jelentőségéről a kapitalista rendszerben, rámutatva a parasztság szerepére az osztályharcban és a társadalom forradalmi átalakításában. Az agrárkérdés Lenin elméleti tevékenységének is fontos részévé vált; különösen a munkásosztály és a parasztság szövetségéről, valamint a szövetkezeti tervről szóló lenini tételek váltak a huszadik századi világforradalmi mozgalom alapvető elméleti tételévé. A Komintern a húszas években folytatott vitát az agrár—parasztkérdésről.

Az agrárkérdés és a mezőgazdasági termelés problémái országonként más és más konkrét tartalommal jelentkeznek, nem lehet egyformán, sablonos formában megközelíteni. Szükséges azonban a tapasztalatok összevetése, az általános törvényszerűségek és a sajátos vonások tanulmányozása már csak azért is, hogy ellenőrizni lehessen azoknak a következtetéseknek a helyességét, amelyek az agrárpolitika alapját képezik.

A jelenlegi szimpózium az agrárkérdés mai összefüggéseinek megvitatásával a kommunista mozgalom haladó hagyományának folytatását jelenti.

A téma napjainkban különösen aktuális. A mezőgazdaság produktivitásának és szervezésének kérdése az elmúlt évtizedben globális témává vált. Az imperialista reakció képviselői az élmezőnyt fegyverként használják — egyszer a „segítés” jelszavával, máskor a politikai nyomás eszközeként, s igen gyakran manipulációs szándékkal a monopóliumok befolyásának növelésére.

Ilyen körülmények között nagyon fontos realisan bemutatni a világnak, hogy a szocializmus milyen eredményeket ért el az agrárgazdaságban, s milyenek növekvő potenciális lehetőségei, perspektívái.

Az előadó az alábbi kérdések megvitatását ajánlotta a tanácskozás résztvevőinek:

1. A mezőgazdasági termelés specializációja és koncentrációja.
2. A mezőgazdasági termelés intenzifikálása.
3. A mezőgazdaság különböző ágazatainak gépesítése, a szocialista országok együttműködésének lehetőségei e területen.
4. Az össznépi és a szövetkezeti tulajdon közötti viszony kérdése; ezzel összefüggésben az agrár-ipari komplexum fejlődése.
5. Az osztálykülönbségek megszűnésének folyamata, tényezői — annak figyelembevételével, hogy a szocialista parasztság megőrzi saját osztálykarakterét, „szociális arculatát”.
6. A szocialista országok együttműködése az élelmiszer-termelésben, a diszkriminációs akadályok leküzdésében.

A. A. NYIKONOV: A MEZŐGAZDASÁG SZEREPE A FEJLETT SZOCIALISTA TÁRSADALOM ÉPÍTÉSÉBEN

Az SZKP legutóbbi kongresszusai és vezető szerveinek plénumai hangsúlyozták, hogy fejlett mezőgazdaság nélkül nem képzelhető el a kommunizmus építése. E szektor társadalmi és politikai jelentősége egyre inkább növekszik.

bár részaránya a társadalmi bruttó termelésben és a nemzeti jövedelem termelésében csökken.

Ez a paradox jelenség azzal magyarázható, hogy az agrár-ipari komplexumban előállított termékek értéke a fogyasztói alap mintegy 70 százalékát teszi ki. Így érthető, hogy a mezőgazdaság fejlettségi szintjétől nagymértékben függ a lakosság folyamatosan növekvő szükségleteinek kielégítése. A nemzeti jövedelem felhasználásában a fogyasztási alap súlya több mint 75 százalék. Az SZKP Központi Bizottságának 1982 májusában tartott plénuma két ötéves tervre szóló élelmiszer-termelési programot fogadott el, amely a fejlesztés ütemének meggyorsítását írja elő. Az élelmiszer-termelési program nem csupán a mennyiségi, hanem a minőségi fejlesztést is hangsúlyozza; lényeges strukturális változásokat irányoz elő mind magában a mezőgazdaságban, mind az egész agrár-iparban.

A szovjet mezőgazdaság fejlődését nehezítő gondok leküzdése érdekében megoldásra váró feladat korszerűbb mezőgazdasági gépek gyártása, továbbá a technikai színvonal javítása az állattenyésztésben, a takarmányozásban, a talajjavításban. Fejleszteni kell az úthálózatot és a közlekedést, ezért is fordítanak a nyolcvanas években útépitésre kétszer annyi összeget, mint az előző ötéves terv idején. (A nyolcvanas években 150 ezer km gazdaságon belüli, 130 ezer km általános használatú utat kívánnak megépíteni.)

A Szovjetunió mezőgazdaságában objektív adottságként kell számolni a kedvezőtlen természeti viszonyokkal. Az összes művelt földterület 70 százaléka, a szántóföldnek 60 százaléka olyan földrajzi adottságok között található, ahol vízhiány van. Az összes megművelt földterületnek mindössze 1 százaléka található azokban a körzetekben, ahol az évi csapadékmennyiség átlaga több 700 mm-nél. 106 millió hektárnál több földet veszélyeztet a víz és szél által okozott erózió, 100 millió hektárnál nagyobb terület szikes. Ezért a talajjavítás óriási beruházást tesz szükségessé a nyolcvanas években. Kedvezőtlenek a biológiai-éghajlati körülmények is.

A Szovjetunióban a kolhozok átlagban 6,6, a szovhozok 17,2 ezer hektáron gazdálkodnak, 1,8, illetve 2,2 millió rubel bruttó értéket előállítva. Történelmileg jól érzékelhető a mezőgazdasági gazdálkodás koncentrációjának folyamata. Míg a húszas években 25 millió paraszti gazdaság volt, a negyvenes évek elején már több mint 250 ezer szocialista mezőgazdasági vállalat, zömmel kolhoz működött, jelenleg pedig kb. 50 ezer gazdasággal számolnak. Ugyanakkor a termelés 3,5-szeresére növekedett az említett időszakban.

A Szovjetunióban a kolhozok és a szovhozok a szocialista mezőgazdaság gerincét alkotják. Mindezek mellett az utóbbi időben méltó helyre került az egyéni háztáji gazdálkodás is, amely a szocialista mezőgazdaság szerves részévé vált, bár az aránya nem túlságosan jelentős (a mezőgazdasági bruttó termelésnek 25, az áruellátásnak 10 százalékát adja). Nem érthetünk egyet a háztáji gazdaság jelentőségét lebecsülő nézetekkel; gazdasági hasznossága mellett a háztáji gazdálkodásnak fontos szerepe van a szabad idő hasznos eltöltésében és a fiatalok munkára nevelésében is. Mindemellett a tények cáfolják azokat a nyugati apologetákat, akik túlhangsúlyozzák a kisgazdaságok „magas hatékonyságát”.

Az ármechanizmusok rendezése a gazdaságirányítási rendszer egyik fontos kérdése. A hetvenes években átlagban 20 százalékkal növekedett a mezőgazdasági termékek felvásárlási ára (az alapvető élelmiszeripari cikkek kiskeres-

kedelmi ára stabil volt), viszont 40 százalékkal nőtt a mezőgazdaságban alkalmazott ipari termékek ára; ez csökkentette a mezőgazdasági termelés hatékonyságát. Határozat született arról, hogy jelentősen növelni kell a mezőgazdasági termékek felvásárlási árát.

A mezőgazdaságra fordított pénzeszközökkel kapcsolatban — bár ideiglenesen — szükséges a dotációs rendszer fenntartása a kedvezőtlen körülmények között működő mezőgazdasági üzemek segítésére, másfelől meg kell őrizni — mint szociális vívmányt — a kenyér, a tej, a hús és más élelmiszeripari termékek alacsony árát.

Az agrár-ipari komplexumok irányításában a területi-ágazati irányításról át kell térni a területi-ágazatközi irányításra, s törekedni kell az irányító apparátus létszámának csökkentésére.

Növekszik a szerepe és hatása az alap- és alkalmazott kutatásnak az agrár-ipari komplexumok fejlődésében. 1982 szeptemberében a Szovjetunió Tudományos Akadémiája és az agrárkutatással foglalkozó akadémia közös tanácskozáson vitatta meg az SZKP KB élelmiszer-termelési programjából adódó tudományos feladatokat.

SIPOS ALADÁR: AZ ÉLELMISZER-TERMELÉS INTEGRÁCIÓS KAPCSOLATAINAK NÉHÁNY KÉRDÉSE

Az élelmiszer-termelés hatékonysága növelésének egyik legnagyobb tartaléka hazánkban a vállalatközi kapcsolatok szervezetségének javítása, az *integráció elmélyítése*. Ez vonatkozik mind a mezőgazdasági üzemek közötti, mind az élelmiszer-termelő üzemek és a számukra termelési eszközöket gyártó vállalatok közötti kapcsolatokra. Az élelmiszer-termelés hatékonyságának fokozása céljából azonban különösen jelentős a mezőgazdasági üzemek és a feldolgozó, a kereskedelmi vállalatok — beleértve a külkereskedelmi vállalatokat is — közötti vertikális kapcsolatok megteremtése. A mezőgazdaság iparosodásának előrehaladásával egyre fontosabb követelmény a termelési tényezők optimális egyesítése, ami megköveteli a rendszerszemlélet alkalmazását. A rendszerszemléletre jellemző, hogy valamennyi ható tényezőt számba vesszük: a termelés folyamatának minden szakaszában komplexen alkalmazzák a legkorszerűbb termelési tényezőket. Ezt joggal nevezhetjük ipari vagy iparszerű termelési rendszernek, mert a termelés koncentrációja, tervezhetősége, programozottsága, a szervezés színvonala és a technológiai fegyelem ugyanolyan, mint egy jól szervezett ipari üzemben. Mivel a mezőgazdaságban egyre több ágazatban alakul ki az iparszerű tömegtermelés, növekszik a mezőgazdasági üzemek *árukibocsátása*: nemcsak a végső fogyasztásra szánt áruk volumene nő, hanem a mezőgazdasági üzemek közti munkamegosztás fokozódása következtében a közbenső termékek egész sora válik áruvá. A mezőgazdaságban lezajlott üzemösszevonások eredményeként új közgazdasági törvényszerűségek hatnak, egy-egy mezőgazdasági üzem magatartása érezhető az élelmiszer-termelés vertikumában részt vevő többi vállalat számára.

Az élelmiszer-termelés vertikális kapcsolatainak elmélyítését az a tény is indokolja, hogy kivitelünkben jelentős helyet foglalnak el az élelmiszerek, és az éleződő nemzetközi versenyben az exportot fokozni, illetve a piacokat megtartani csak jó minőségű áruval lehet. Emellett Magyarországon is a me-

zőgazdasági termékeknek csak körülbelül 8—10 százaléka kerül közvetlen fogyasztói értékesítésre, a többi több-kevesebb feldolgozáson megy át. Az export összetételének változtatását, a feldolgozottsági fok növelését vagy csökkentését elsősorban az élelmiszeriparnak kell megoldania. Ez viszont megköveteli, hogy a piaci információk folyamatosan eljussanak az élelmiszeripari vállalatokhoz a vertikális láncon keresztül.

Az agrár-ipari integráció folyamatában a társadalmi munkamegosztás következtében az egymásra épülő gazdasági tevékenységek korábban széttagolt vertikális láncolata új komplex egységgé szerveződik, amit a szakirodalom igen gyakran *népgazdasági agrár-ipari komplexumnak* nevez. A zavarok, veszteségek megelőzése, illetve minimálisra csökkentése teszi elengedhetetlenül szükségessé az integrációs kapcsolatok rendszerszemléletű fejlesztését.

Az integrációban rejlő objektív előnyök felismerése és a tudatos cselekvés Magyarországon az MSZMP agrárpolitikájával kezdődött, amikor a begyűjtési rendszert az állami felvásárlás rendszere, az alá- és fölrendeltségre alapozott kapcsolatrendszert a mellérendeltségi jellegű szerződéseken alapuló árukapcsolat váltotta fel.

Az integrációs kapcsolatok fejlődésében minőségi változást eredményeztek az élelmiszer-termelésben létrejött gazdasági társulások. E társulásoknak csaknem 90 százaléka folytat mezőgazdasági, illetve ahhoz kapcsolódó tevékenységet.

Mindennek nagy szerepe volt abban, hogy a magyar mezőgazdaság termelésének növekedési üteme a hatvanas évek második felében, a hetvenes években felgyorsult és világviszonylatban is előkelő helyet foglalt el.

Ugyanakkor élesen vetődnek fel bizonyos korlátozó tényezők is — például az élelmiszer-termelés és forgalmazás, valamint az e szférákat ellátó ipari háttér megoldatlan problémái. A gép- és eszközellátást sem a belföldi termelés, sem az import nem tudja megfelelően kielégíteni. Komoly veszteségforrást jelentenek az élelmiszer-termelés vertikumában meglévő „gazdátlan” fázisok, amelyekért a vertikumban részt vevők egyike sem akarja a felelőséget vállalni, illetve a terheket a partnerre próbálja áthárítani.

E kérdések megoldatlansága az egyik forrása annak, hogy a mezőgazdasági termelés, a feldolgozás és az értékesítés között a kapacitások és azok működtetésének összehangoltsága nem kielégítő. Nem kevés megoldatlan probléma mutatkozik a mezőgazdaság és a mezőgazdasági termékeket felvásárló és feldolgozó vállalatok kapcsolatában is.

A mezőgazdasági termelés említett gyors ütemű növekedése következtében az élelmiszertermékek piacán jórészt sikerült felszámolni a hiányt, és ez a piac egyre inkább a vevők piacából az eladók piacává válik. Ebből mindenekelőtt azt a következtetést kell levonni, hogy a mezőgazdasági termékek felvásárlásában növekszik a piaci módszerek jelentősége, azonban az áruk még ma is egy sor, legtöbbször ellentétes érdekű szervezet közvetítésével jutnak el a fogyasztókhoz, amelyek erősen lefékezik a piac termelésorientáló hatását; következésképpen a piaci igények változásáról a termelők rosszul vagy nagy késésekkel szerezhetnek tudomást. Különösen káros ez az export szempontjából.

Hazánkban a mezőgazdasági és az élelmiszeripari, valamint a kereskedel-

mi vállalatok közti kapcsolatok legrégebb és alapvetően bevált formája a *termelési és a szállítási szerződések rendszere*.

A mezőgazdasági termékeket felvevő partnervállalatok részben monopolisztikus helyzetűek, részben a mezőgazdaságtól eltérő orientáló szabályozó rendszerük miatt nem minden esetben alkalmazkodnak a mezőgazdasági termelés ágazati sajátosságaihoz.

Az élelmiszer-termelés hatékonyságát növelné az élelmiszeripari vállalatok nagyobb részvétele a vertikális integrációban. Ennek érdekében át kell törni a népgazdaság ágazati és szektorális tagozódásából adódó korlátokat, és vertikális integrált kapcsolatokkal kell fejleszteni a hagyományos áruforgalmi kapcsolatokat.

A társulások tevékenységére a sokszínűség jellemző. Bár elég sok köztük a kérészéletű, kellően meg nem alapozott képződmény, sok ígéretes kezdeménnyel is találkozhatunk. Kívánatos, hogy a jól bevált tapasztalatokat felhasználva, társulás formájában szervezzük meg a gépjavítást, az agrokémiai szolgáltatást, a meliorációt, a vízrendezést, a keveréktakarmány-gyártást és egyéb üzemi szolgáltatásokat.

Szükséges a társulások vertikális jellegének erősítése. Ösztönözni kell az állami vállalatokat a társulásba való belépésre, ugyanakkor igen fontos a különböző szövetkezeti ágazatok társulásos együttműködése is.

A gazdasági társulásokra igen fontos feladat vár a térségi együttműködés és a szakmai, ágazati kapcsolatok fejlesztésében. Az ilyen jellegű társulások jelentősen elősegíthetik az eszközök összehangolását, az adott körzet vagy ágazat termelési optimumának kialakulását.

HERMANN WIRSIG: A MEZŐGAZDASÁG A FEJLETT SZOCIALISTA TÁRSADALOM ÉPÍTÉSÉNEK IDŐSZAKÁBAN A NÉMET DEMOKRATIKUS KÖZTÁRSASÁGBAN

A szocialista mezőgazdaság a szocialista társadalom politikai és gazdasági stabilitásának egyik feltétele. A NSZEP agrárpolitikájának fő célkitűzései: egyrészt a mezőgazdasági termelés volumenének és hatékonyságának szisztematikus növelése, annak érdekében, hogy magas színvonalon lássa el a lakosságot élelmiszerekkel, és hogy a népgazdaság más ágazatainak nyersanyagigényeit kielégítse; másrészt, hogy a városi és falusi munka- és életkörülményeket még jobban közelítsék egymáshoz.

Az NDK mezőgazdaságának 30 éves fejlődése alatt kialakultak a szocialista szövetkezetek, jelentősen nőtt a termelés, megváltozott a mezőgazdasági munka tartalma, átalakult a falu élete. Emelkedett a mezőgazdaságban foglalkoztatottak képzettségi szintje. Az élőkommunka hatékonysága több mint 2,5-szeresére nőtt. A mezőgazdaságban is hasznosítják a modern tudomány és technika vívmányait, bevezették az iparszerű termelést.

A stabil termelőszövetkezetek a termelés és a hatékonyság további növelésének gazdasági, politikai és társadalmi bázisát jelentik.

A lakosság magasabb életszínvonalának megteremtésében fontos szerepe van a mezőgazdaságnak. A népgazdaság fejlődéséhez nélkülözhetetlen feladatait azonban csak akkor képes ellátni, ha a társadalom megteremti számára a szükséges feltételeket.

A NSZEP következetes agrárpolitikája megszilárdította a munkásosztály és a parasztság szövetségét. Ennek nagy szerepe van abban, hogy az NDK mezőgazdasága sikeresen fejlődött, és kielégítően betölti funkcióját a népgazdaságban, a szocialista társadalom építésében. A szervezeteti parasztok az NDK legfőbb élelmiszer- és nyersanyagtermelői, ők művelik a mezőgazdasági területek 87,5 százalékát, 1980-ban ők állították elő az állattenyésztésből származó termékek 77 százalékát. A 80-as évek elején a népgazdaság egyéb ágazataihoz hasonlóan a mezőgazdaságban is fontos problémákat kell megoldani. Az NDK mezőgazdaságában a legfőbb gondot az okozza, hogy a növénytermesztési hozamok nem nőttek olyan mértékben, hogy kielégítheték volna az állattenyésztés takarmányigényét. A devizamegtakarítás, azaz a takarmányimport megszüntetése érdekében elsőbbséget kell biztosítani a gabona, burgonya, cukorrépa, szalastakarmányok termelésének, a rét-legelőgazdálkodás fejlesztésének, annál is inkább, mivel az élelmiszer-termelés egyre fontosabb szerepet kap a világméretű osztályharcban.

Nagy jelentősége van az energiaproblémák megoldásának is. Az olaj felhasználását jelentős mértékben csökkenteni kell, illetve át kell térni más energiahordozók alkalmazására. Ugyanakkor jelentősen megemelkedtek a szénkitermelés költségei is; tehát a feladat jelenleg az, hogy összességében csökkenjen az egységnyi termékre jutó energiafelhasználás. Ennek egyik — igen fontos — eszköze a szállítási költségek csökkentése: javítani kell a munkaszervezést, a szállítóeszközök kihasználását, csökkenteni kell a munkaerő és a nyersanyagok szállítási távolságát, modernizálni a szállítás technikáját és technológiáját.

Mivel az NDK energiahordozókból nagy behozatalra szorul, minden saját erőforrását alaposan ki kell aknáznia, hogy importfogyasztását tehermentesítse. A nyersanyagbázis kihasználásának gazdasági szükségszerűsége fokozza a mezőgazdaságnak mint nyersanyag-előállítónak a jelentőségét, különösen, mivel az ásványi nyersanyagkészletektől eltérően a mezőgazdaság megújuló nyersanyagforrást jelent. Fontos tehát a földnek mint a legnagyobb természeti kincsnek és legfőbb mezőgazdasági termelőeszköznek maximális hasznosítása.

A lakosság ellátásának stabilizálása érdekében az alapvető élelmiszer-szükségletet az ország saját termékeiből kell kielégíteni. A gazdaságosság fokozása érdekében jobban ki kell használni a természeti adottságokat, a vegetációs időszakokat, fejleszteni kell az agrotechnikát. Javítani kell az együttműködést a növénytermesztésre, illetve az állattenyésztésre szakosodott gazdaságok között.

Mindezek figyelembevételével a nyolcvanas évek mezőgazdasági feladatai a következők: több, jobb minőségű mezőgazdasági terméket kell létrehozni, hogy elláthassuk a lakosságot a megfelelő élelmiszerekkel, az ipart pedig nyersanyaggal. Ennek érdekében fokozni kell a termelés hatékonyságát, a termelési kapacitás kihasználását.

Ezzel egyidőben növelni kell a szervezeteti demokráciát a tsz-ekben, ösztönözni kell a feladatok megoldásában való aktív egyéni részvételt; figyelembe kell venni, illetve formálni kell a helyi érdekeket.

Mindent meg kell tenni azért, hogy a fiatalok szívesen maradjanak falun, lépjenek be és dolgozzanak a termelőszövetkezetben, vegyenek részt a mezőgazdaság feladatainak megoldásában.

WIESLAW MLYNARCZIK: A LENGYEL MEZŐGAZDASÁG TÁRSADALMI-GAZDASÁGI FEJLŐDÉSÉNEK IRÁNYAI

A mezőgazdaság továbbfejlesztése a legfontosabb feladatok között szerepelt a LEMP IX. rendkívüli kongresszusán. A kongresszuson a mezőgazdaság előtt álló legfontosabb feladatok között a lakosság élelmiszerekkel való jobb ellátását, a vidéki lakosság életkörülményeinek javítását, az agrárstruktúra fokozatos átalakítását jelölték meg.

A feladatok megfogalmazásakor abból kell kiindulni, hogy a lengyel lakosság átlagban jövedelmének 35 százalékát költi élelmiszerekre (dohánnyal és alkohollal együtt 50 százalékát). A mezőgazdaság helyzetének javítása a mezőgazdasági termelés egyes szektorainak koncentrációján keresztül valósítható meg. A társadalmiasított mezőgazdasági termelésnek Lengyelországban három szektora van: az állami gazdaságok, a mezőgazdasági termelőszövetkezetek és a mezőgazdasági körök kollektív gazdaságai.

Az iparosodás előrehaladtával egyre csökkent a mezőgazdaságilag hasznosított terület nagysága. E csökkenés azonban a magángazdaságokat érintette. A társadalmiasított szektorban a földterület nagysága nőtt. Az egyéni gazdaságokból a föld főként nyugdíj fejében kerül át az egyéb szektorokba. Végbemegy tehát a földterület koncentrációja.

A földterület tulajdona szempontjából azonban erősebb a koncentráció, mint a földhasználat tekintetében. A társadalmi tulajdonú földeknek a társadalmiasított szektorok általi felhasználása ugyanis a mezőgazdasági területek tagosítását tette volna szükségessé. Ez eddig még csak az állami gazdaságok esetében történt meg. Minden más szektorban, s főként a magángazdaságokban, nagyon erős a területek szétaprózottsága.

A gazdaságok átlagos nagysága nagy aránytalanságokat mutat, s a néhány holdas magángazdaságoktól a több mint ezer hektáros állami gazdaságokig terjed. Valódi területi koncentrációról csak az állami gazdaságok esetében beszélhetünk. Csak ez a szektor jutott el a nagyüzemi mezőgazdasági termelés szintjére.

A szövetkezetek és a mezőgazdasági körök több mint háromnegyedének területnagysága 400 hektárnál kisebb. Vannak azonban már biztató példák az ezer hektárnál nagyobb egységek kialakulására is.

A magángazdaságok majd 60 százalékának kevesebb mint 5 hektár van a birtokában. E magángazdaságok általában családi gazdaságok, amelyekben már az ipari kereset is szerepet játszik. A tíz hektárnál nagyobb családi árutermelő gazdaságok aránya nem éri el e gazdaságok 15 százalékát sem. Ezért a magángazdaságok a magántulajdon ellenére jellegükben szocialista családi vállalkozásoknak tekinthetők. Szocialista jellegüket biztosítja mindezekelőtt a szocialista mezőgazdasági piac, ahol a termékek majdnem teljes tömege (az összes árutertermelés 85 százaléka, s ezen belül a szarvasmarha-tenyésztés 95 százaléka, a sertésenyésztés 99 százaléka) állami felvásárlási szerződéseken keresztül kerül a forgalomba. A magángazdaságokat a termelőszövetkezetekkel való ellátás rendszere is szoros szálakkal fűzi az állami szocialista gazdasághoz.

A hetvenes években a mezőgazdaság viszonylag stabilizálni tudta a lakosság ellátásának színvonalát, a földterület csökkenése és a lakosság 3 millió fővel való növekedése ellenére is. Az 1970-től 1980-ig terjedő évtizedben —

bár 1975-ben, 1980-ban megtorpanás volt — mindvégig magasabb volt a termelés az 1970. évinél. 1978-ig a termelés növekedési üteme felülmúlta a népszaporulat ütemét, és csak 1980-ban mutatható ki elmaradás.

A bruttó termelés a szocialista szektorokban a magángazdaságokénál nagyobb ütemben nőtt, s ez a különbség főként az 1976—1980-as periódusban volt jelentős.

E növekedésnek volt ugyanakkor két súlyos hiányossága. Az egyik, hogy a bruttó termelési érték az importanyagok tömeges felhasználása következtében növekvő mértékben haladta meg a nettó termelési értéket. Ennek fő oka az volt, hogy az import fokozott felhasználásával párhuzamosan nem nőtt kellő mértékben a munka termelékenysége. A másik hiányosság az volt, hogy nagymértékben megnöttek a termelési költségek, miközben a költségek egyégyeni növekedésére jutó termelésnövekedés elmarad a szükséges mértéktől.

A IX. rendkívüli pártkongresszus rámutatott a hiányosságokra, és feloldásuk módjaira. Előírányozta a jelen ötéves tervre a mezőgazdaság számára folytatott ipari termelés (különösen a mezőgazdasági gépek, műtrágya, növényvédők szerek) jelentős növelését. Elhatározták ezenkívül az összes beruházások 30 százalékának a mezőgazdaságban történő felhasználását.

Az agrárpolitikában nagy szerepet kap a falusi lakosság életkörülményeinek javítása.

A falusi szocialista megújulás szimbóluma a földműves öngazgatás újraélesztése. Ehhez biztosítani kell az öngazgatás szerveinek a falu társadalmi-gazdasági életében való hathatós részvétele szervezeti, jogi feltételeit. Szükséges, hogy az öngazgatási szervezetek teljes jogú résztvevői legyenek a falu életét érintő valamennyi kérdés megoldásának.

CTIBOR LEDL: A MEZŐGAZDASÁG SZEREPE ÉS EREDMÉNYEI A CSEHSZLOVÁK NÉPGAZDASÁGBAN

A Csehszlovák Kommunista Párt gazdaságpolitikájában elsőrendű fontosságúnak tekinti a népélelmezés magas szintjének biztosítását, valamint azt, hogy az ország egyre inkább önellátó legyen élelmiszerekből és mezőgazdasági nyersanyagokból. A csehszlovák mezőgazdaság fejlődésében három alapvető szakasz különböztethető meg. Az első szakasz az ötvenes éveket öleli fel, ekkorra esik a mezőgazdaság szocialista átalakítása; a második szakasz a hatvanas évek — ekkor történt az egységes termelőszövetkezetek és az állami gazdaságok szervezeti-gazdasági megerősítése és a mezőgazdasági termelés hatékonyságának fokozása. A harmadik szakasz, amely a hetvenes évekkor vette kezdetét, a mezőgazdaság fokozatos iparosításának a feladatait foglalja magában.

Napjainkban a termelőszövetkezetek az összes mezőgazdasági terület 62,5 százalékán, a szántóföldnek pedig 66,8 százalékán gazdálkodnak, az állami gazdaságok a mezőgazdasági terület 30,5 százalékát, a szántóföldeknek pedig 30 százalékát művelik.

A csehszlovák mezőgazdaság fejlődését jól érzékelteti, hogy az egy hektárra jutó termelés évi átlagos növekedési üteme 2,3 százalék volt a hetvenes években, ez megfelel a fejlett országok ütemének.

A termelés technológiájában bekövetkezett minőségi változások és a növénytermesztés növekedése — némi takarmányimporttal — lehetővé tette az állattenyésztés fejlesztését is. Az ötvenes évek elejétől a hetvenes évek végéig megkétszereződött az állattenyésztésből származó produktum.

A fejlett szocializmus építésének jelenlegi szakaszában a feladat a mezőgazdasági termelés minőségi struktúrájának javítása. Az utóbbi tíz évben növekedett az állati eredetű fehérje, mindenekelőtt a húsfélék iránti szükséglet, 1970 és 1981 között 72 kg-ról 85,5 kg-ra növekedett az egy főre jutó évi húsfogyasztás, a tej és tejtermék-fogyasztás majdnem 233 kg évi átlagot ért el, a vajfogyasztás 8 kg, a tojásfogyasztás évi 316 db. Hiányosságok vannak viszont a gyümölcs- és zöldségfogyasztásban.

Csehszlovákiában a fejlett szocializmus építésének időszakában évi átlagban 5 százalékkal növekedett a mezőgazdasági munka termelékenysége.

Csehszlovákia néhány mezőgazdasági termékből jelentős mennyiséget exportra termel (komló, maláta, sör). Ezenkívül saját nyersanyagainak feldolgozásával exportál textilt és lábbelit. A mezőgazdasági munka hatékonyságának növelése azért is fontos, mert számos könnyűipari termék alapanyagát a mezőgazdaság biztosítja.

A szocialista országokban a fejlődés új momentumaként jelent meg egy olyan hatalmas gazdasági potenciál létrehozásának a követelménye, amely lehetővé teszi a mezőgazdasági termelés és az élelmiszer-termelés forrásainak szélesítését. Ma már az ipar, a vegyipar és a népgazdaság más ágazatai is a mezőgazdaság modernizálásának fontos bázisaivá váltak. Széles körű kutatómunka folyik a tudományos-technikai vívmányok mezőgazdasági alkalmazásával kapcsolatban, bővülnek a környezeti viszonyokkal és az agrárbiológiai feltételekkel kapcsolatos kutatások is.

A külkereskedelmi kapcsolatokban a szocialista országoknak számolniuk kell a tőkésországok diszkriminációs politikájával is. Ezért igen fontos a mezőgazdasági termelésben a szocialista országok közötti munkamegosztás és az önellátás biztosítása. Az élelmiszer-termelés feladatainak megoldásában a mezőgazdasági termelés intenzifikálása a legfontosabb.

Csehszlovákiában a jelenlegi ötéves terv időszakában 10 százalékkal kívánják növelni a mezőgazdasági termelést, ezen belül 14—16 százalékkal a növénytermesztést.

A mezőgazdasági termelés és az egész agrár-ipari komplexum fejlesztése szükségessé teszi a szervezeti, gazdasági és tervezésműködési körülmények alakítását, amely magával hozza az egész mezőgazdaság társadalmi-gazdasági jellegének megváltozását. A tervezés és irányítás korszerűsítése az alábbi feladatokat foglalja magában: az állami irányítás javítását (a tervezés korszerűsítését, az anyagi érdekeltiségi rendszer kidolgozását stb.); a mezőgazdasági vállalatok kezdeményezésének és aktivitásának fejlesztését; az élelmiszer-termelésben részt vevő összes ágazat érdekeltiségeinek és felelősségeinek fokozását; a tudományos-technikai vívmányok alkalmazására ösztönző rendszer kidolgozását; a termelés koncentrációjának és specializációjának bővítését a növénytermesztésben és az állattenyésztésben; a minőségi termelés szempontjainak erőteljesebb érvényesítését az egyének és kollektívák bérezésében.

A mezőgazdasági termelés korszerűsítésével kapcsolatban ki kell emelni annak fontosságát, hogy a tervezés minden szintjén objektív, normatív alapot

kell teremteni a tervek folyamatos pontosításához, csökkenteni kell a kötelező mutatók számát, növelni kell a vállalatok és szervezetek önállóságát a mezőgazdasági nyersanyagok ellátásában a gazdasági ösztönzők alkalmazásával. Biztosítani kell az élelmiszer-termelésben részt vevő ágazatok közötti együttműködést. Növelni kell a mezőgazdasági vállalatok saját beruházási tevékenységét, egyszerűsíteni a szállító és megrendelő viszonyát.

A gazdasági eszközök újabb sorával szükséges bővíteni az árrendszert is.

A nyolcvanas években a mezőgazdaság fejlődésében törvényszerű tendenciaként megy végbe a termelés koncentrációja és specializációja, amely különböző formákban jelentkezik.

VASZIL MISEV: BULGÁRIA AGRÁRPOLITIKÁJA

Az agrárpolitika a BKP politikájának fontos eleme, abban a stratégiában és taktikában fejeződik ki, melyet a párt saját fórumain az ország társadalmi-gazdasági fejlődésének egyes szakaszaiban kidolgoz.

A mezőgazdaságban az objektív gazdasági törvények hatásának mind szélesebb kihasználására törekszünk. E hatások elemzése révén alakítja ki a párt a mezőgazdasági termelés céljainak és eszközeinek hatékony rendszerét.

A tervezés és a tervszerű fejlődés ma elsősorban az árutermeléssel való egybehangolással történik. Ez biztosítja az Agrár-ipari Komplexumok (AIK) önállóságát a termelés és az értékesítés bizonyos területein. Fontos törekvés a nagybani termelés előnyeinek kihasználása a kistermeléssel szemben. A mezőgazdaság koncentrációja 3 lépésben történt: 1,2 millió egyéni kistermelőből megalakult 3290 szövetkezet. 1958-ban a szövetkezetek megerősítése eredményeként létrejött 970 egyesült szövetkezet, majd 1971-ben létrejöttek az Agrár-Ipari Komplexumok.

A marxista—leninista agrárelmélet alkotó alkalmazása és továbbfejlesztése a bolgár mezőgazdaság nemzeti és történeti sajátosságainak megfelelően történik. A szövetkezetek a bolgár mezőgazdaság szocialista átalakításának sajátos és legalkalmasabb formái voltak. A szövetkezetekben a föld magántulajdoni jellege megőrzött, és a bennük tömörült parasztság a bevitt föld után járadékot kapott. Ezáltal a szövetkezetesítés üteme felgyorsulhatott. A szövetkezetek egyesítése idején a föld magántulajdoni jellege és a földjáradék megszűnt.

Az AIK-k a bolgár mezőgazdaság sajátos gazdasági szervezetei a fejlett szocializmus építésének időszakában. Létrehozásuk célja a termelés koncentrációja és centralizációja, és ezzel együtt a tudományos technikai eredmények bevezetésének felgyorsítása volt. Fontos feladat az irányítás mai követelményeinek megfelelő szervezeti struktúra kialakítása is a bolgár mezőgazdaságban. 1979-ben létrehozták az Országos Agrár-ipari Szövetséget, melynek tagjai: minden Agrár-Ipari Komplexum, a gabonaiipari vállalatok, a mezőgazdasági karbantartó üzemek, a mezőgazdasági kutatásokat végző és a szakemberképzéssel foglalkozó intézmények. Ennek a gazdasági egyesülésnek alapelvei a következők. A tagság önkéntes, azaz a szövetkezetek önállóan döntenek arról, hogy belépjenek-e a szövetségbe. A szövetség valamennyi

alsó és felső irányító szervét választják. Bevezették a társadalmi kezdeményezést a szövetség megerősítésében: figyelemmel kísérik a társadalmi szervezeteknek a szövetséghez intézett javaslatait; a társadalmi szervezetek képviselőit beválasztják a szövetség vezetőségébe stb.

A mezőgazdaság felgyorsult integrációja és koncentrációja, következetes iparosítása megköveteli, hogy elsősorban gazdasági ösztönzőkkel és eszközökkel irányítsák, hogy elterjedjen a gazdasági szemlélet. Ennek érdekében az Agrár-Ipari Komplexumoknak joguk van arra, hogy áru- és pénzkapcsolataikat részben saját maguk alakíthassák ki. Következésképpen alkalmazzák a teljes gazdasági önelszámolást: ez egyrészt az állammal szembeni fizetési kötelezettségek teljesítését, másrészt saját pénzügyi alapok és beralap képzését jelenti. Ha az AIK saját jövedelme ezekre nem elegendő, különleges esetekben bankhitelt vehet fel, de dotációt nem kap. Így a gazdasági önelszámolás egyben önfinanszírozást és önújratermelést jelent.

A szövetkezeti időszakhoz képest most minőségileg új körülmények közt működik az eredményességet kifejező beralap. A beralap ilyen képzésének pozitívuma egyrészt, hogy bármilyen irányú változása a munkáskollektívától függ, másrészt, hogy minden bérért megdolgoznak, és a bérnövekmény a társadalmi árualap növekedésével jár együtt. Fontos elem az AIK-k vezetőségének kockázatvállalása. Ha a fentiek teljesülnek, nő a bizonytalansági tényező az AIK-k tevékenységében, s a vezetőségnek a kockázatot vállalnia kell. A kockázatvállalás a beralap terhére történik, így központi szankcionálás nem feltétlenül szükséges.

E gazdasági szemlélet bevezetéséhez bizonyos feltételeket biztosítani kell. Egységes gazdasági feltételeket kell teremteni minden AIK számára, figyelembe véve a természeti és gazdálkodási sajátosságokat. Meg kell szüntetni egyes állami szervezeteknek a szállításban, iparcikkellátásban élvezett monopolhelyzetét, mivel ez átcsoportosítja az AIK-ban megtermelt jövedelmeket és akadályozza a termelő és fogyasztó közti közvetlen kapcsolatok kialakítását.

A BKP a tulajdonviszonyok kérdésében az 1971-es X. pártkongresszus által kialakított és elfogadott programból indul ki. A szövetkezeti és az állami tulajdonforma fejlődésük során kölcsönösen egymásba olvadnak. Ezt a dialektikus folyamatot gyorsította az AIK-k létrehozása a szövetkezetek és az állami gazdaságok egyesítésével, az új szervezeti formák, a szakosodott vállalatok kialakulása. Ezáltal a két tulajdonforma pozitív vonásai integrálódtak, negatív vonásai leváltak. Ez a folyamat oly mértékben előrehaladt, hogy a kétféle tulajdonforma fenntartása feleslegessé vált, s egy új tulajdonforma alakult ki és erősödött meg. Az egységes össznépi tulajdon lényeges eleme a tervszerű gazdálkodásnak, a mezőgazdaság egységes irányításának. Mindez lényeges változásokat okozott a falu társadalmi és osztálystruktúrájában: a parasztok és munkások bére, szociális juttatásai kiegyenlítődnek, országosan egységes státustáblázatokat és tarifarendszert alkalmaznak.

A BKP XII. kongresszusa által kialakított és elfogadott agrárpolitika két fő stratégiai feladata a VIII. ötéves tervidőszakban: egyrészt az élelmiszer- és nyersanyagtermelés mennyiségi növelése az országos és az exportszükségletek kielégítése céljából, a szocialista nemzetközi munkamegosztásnak megfelelően, másrészt a falusi népesség munka- és létfeltételeinek további javítása, a falu és város közt létező gazdasági és társadalmi különbségek csökken-

tése. Ezt a BKP társadalompolitikájának következetes alkalmazásával, a mezőgazdasági dolgozók reálbérének növelésével, az átlagos keresetek és nyugdíjak emelésével kívánják elérni.

E két fő stratégiai feladat megoldásának feltétele elsősorban a gabonatermelés növekedési ütemének felgyorsítása, mivel a gabonatermelés az alapja az állati termékek termelésének és a különböző élelmiszeripari ágazatok működésének. Ezt olyan helyzetben kell megoldani, amikor a gabonatermelés nemzetközileg egyre kevésbé kifizetődő.

Szükség van az állattenyésztési ágazatban létrehozott termékek ugrásszerű növelésére. Ez a feltétele annak, hogy Bulgária behozza az állati fehérjék fogyasztása terén mutatkozó lemaradását. E feltételek megteremtését a mezőgazdasági termelés intenzívebbé tételével kívánják elérni, mivel az extenzív fejlesztés forrásai kimerültek. Egyrészt nem növelhető tovább a megművelt földterület, másrészt pótlólagos munkaerőre sem számíthatnak még akkor sem, ha a mezőgazdasági népesség elvándorlásának üteme csökkent is.

PETRU CONSTANTIN: ROMÁNIA MEZŐGAZDASÁGÁNAK NÉHÁNY ASPEKTUSA A MINDENOLDALÚAN FEJLETT SZOCIALISTA TÁRSADALOM LÉTREHOZÁSÁNAK IDŐSZAKÁBAN

A gyorsított ipari fejlesztés politikáját folytatva a Román Kommunista Párt egyre nagyobb figyelmet szentel a mezőgazdaság fejlesztésének. A mezőgazdasági szféra súlyát és szerepét a szocializmus építésének egészében az RKP IX. kongresszusa határozta meg, és megjelölte a fejlődés fő irányzatait.

Az RKP szerint a jelen fejlődési szakaszban az extenzív erőforrások kimerültek, így előtérbe kerülnek az intenzív fejlesztés tényezői.

A román mezőgazdaság 60,55 százaléka a szövetkezeti, 29,99 százaléka az állami és 9,46 százaléka a magánszférába tartozik. A mezőgazdasági termelés gépekkel való ellátását a gépállomások biztosítják. A termelési eszközök és a társadalmi viszonyok tökéletesedése a föld mind maradéktalanabb kihasználásának és a munka hatékonyságának növeléséhez vezet. Mindez az egyre bőségesebb és stabilabb terméseredményekben fejeződik ki. 1976 és 1980 között a mezőgazdasági termelés évi átlaga 4,8 százalékkal nőtt, ami biztosította a lakosság élelmiszerral, és az ipar mezőgazdasági nyersanyaggal való ellátását. Ezzel párhuzamosan fejlődött a szocialista falu, és számos település alakult át agrár-ipari jellegűvé.

A román mezőgazdaságban 558 egységes állami és szövetkezeti tanács működik, amelyhez 4011 termelőszövetkezet tartozik (9061,3 ezer hektárnyi területtel, 2 195 200 fővel) továbbá 407 állami gazdaság (2036,4 ezer hektárral és mintegy 200 ezer dolgozóval). A hegyvidékeken és domboságokon működő magángazdaságok 1413,8 ezer hektárnyi területet tesznek ki.

A termelés növekedése a beruházások növelésének, a mezőgazdaság anyagi-technikai bázisa bővülésének és a szocialista termelési viszonyok tökéletesedésének köszönhető. A mezőgazdaság anyagi-technikai bázisa forradalmasításának folyamata feltételezi a biológiai forradalom vívmányainak alkalmazását, a komplex gépesítést, kemizálást, öntözési rendszerek kiépítését.

A mezőgazdaság sikereinek jelentőségét fokozza az a tény, hogy az 1976—1980-as tervidőszakban a népgazdaság néhány nehézséggel küszködött, amit részben az elmúlt évek kedvezőtlen éghajlata, részben a világgazdasági hatások — elsősorban az energia- és nyersanyag-válság okoztak.

A jelenlegi ötéves terv fő mezőgazdasági célkitűzése az új agrárforradalom megvalósítása. Ez komplex szervezési, technikai, gazdasági és társadalmi folyamat, amely biztosítaná a termelés további forradalmi fejlődését, a tudomány és technika vívmányainak bevezetését, a termelékenység növelését, a falu fejlettségi színvonalának emelkedését a mezőgazdasági dolgozók szakmai képzettsége és öntudata fejlődésének alapján.

Az új agrárforradalom fő céljait a következőkben foglalhatjuk össze: a mezőgazdasági termelés, a termelékenység és hatékonyság növelése; a mezőgazdasági termelés népgazdasági részesedésének növelése, ezáltal a mezőgazdaság részesedése fokozódik a szocialista haza megerősödésében, a népjólét növekedésében, a falu és város különbségének fokozatos eltűnésében.

A párt XII. kongresszusa részletesen előírta a mezőgazdaság fejlesztésének konkrét feladatait az egyes területeken, a főbb ágazatokban. E célok megvalósítása érdekében fontosnak tartják a termelőerők és az anyagi-technikai bázis további fejlesztését: a mezőgazdasági irányítás és vezetés, a természeti és társadalmi viszonyok tökéletesítését; a technikai haladás vívmányainak alkalmazásával a mezőgazdasági kutatás fejlesztését; a mezőgazdasági dolgozók politikai és ideológiai világnézetének szüntelen szélesítését; az új pénzügyi-gazdasági mechanizmus, az önigazgatás, az önálló gazdálkodás és az önálló pénzügyi finanszírozás szigorú bevezetését.

Mindezen folyamatok közben nagy hangsúlyt kell helyezni a nevelőmunkára, amelyben a különböző szintű pártszervezetek nagyon fontos szerepet játszanak.

A romániai szocializmus építésében nagy szerepet játszik a nemzetközi — elsősorban a szocialista országokkal való — együttműködés. Nagy hangsúlyt kell helyezni a KGST-n belül folytatott munkára és e munka további tökéletesítésére.

L. V. NYIKIFOROV: A FALU TÁRSADALMI-GAZDASÁGI VISZONYAINAK FEJLŐDÉSE A FEJLETT SZOCIALISTA TÁRSADALOMBAN

A Szovjetunió élelmiszer-termelési programja — többek között — hangsúlyozza, hogy a párt-, a tanácsi szervek, valamint a szakszervezetek legfontosabb feladata a falu szociális fejlesztésével kapcsolatos intézkedések következetes megvalósítása, a népjólét további emelése, a mezőgazdaságban folyó munka presztízsének növelése, a szovhozban és a kolhozban dolgozók pihenéséhez, kulturált időtöltéséhez és művelődéséhez szükséges feltételek biztosítása.

Következésképpen a falu szociális fejlesztésével kapcsolatos intézkedések az élelmiszertermelési program szerves részét képezik.

A fejlett szocializmus viszonyai között falun az agrármunka speciális jellegéből, a falusi gazdaságban dolgozók sajátos struktúrájából következően komoly változások mennek végbe. Nemcsak a szűken vett munkafeltételek, hanem az életkörülmények is átalakulnak, a falu egyre inkább közeledik a

városhoz. Oldódik a falusi viszonyok agrárspecifikus jellege. Fokozatosan eltűnnek a falut hagyományos meghatározó agrársajátosságok, mint például a munka- és a termelési eszközök alacsonyabb termelékenységé, a munka kisebb társadalmisítotttsága.

A szovjet falu fejlődésével ezek a megkülönböztető sajátosságok csökkennek, és a társadalmi-gazdasági viszonyok fokozatos kiegyenlítődése figyelhető meg. Megváltoznak a város és a falu közti társadalmi munkamegosztás fő vonásai, megvalósul a termelés és a különböző társadalmi-gazdasági funkciók integrálódása, mindinkább ipari jellegűvé válik a mezőgazdasági termelés. Napjainkban a falu már nemcsak a mezőgazdaság, hanem az ipar és az infrastruktúra fejlődésének is a színtere.

E változások eredményeként fokozatosan egy olyan egységes rendszer formálódik majd, ami a termelési, gazdasági és társadalmi viszonyok szempontjából egyaránt egyezíti a várost és a falut.

A falu társadalmi-gazdasági viszonyainak fejlődési eredményei megnyilvánulnak a Szovjetunió élelmiszer-programjának megvalósulásához szükséges társadalmi előfeltételek megteremtésében, a mezőgazdaságban folyó munka feltételei, a lakáskörülmények, a közszolgáltatás minőségének javításában, a közlekedés fejlesztésében, a tulajdon két formájának egymáshoz való közeledésében, a társadalmi különbségek kiegyenlítődéésében, a népgazdaság és a legtágabb értelemben vett népjólét emelésében.

Az agrár-ipari integráció és a falu strukturális átalakulása sokoldalú társadalmi-gazdasági következményekkel jár. Megváltozik a mezőgazdasági munka jellege, nő a gépesítés, átalakul a munkaerő szerkezete és felhasználása.

A város és a falu közötti gazdasági kapcsolatok nemcsak a termékcsere, hanem a tevékenységcsere vonatkozásában is erősödnek. Szükségsszerűvé válik az ipari és mezőgazdasági termelőegységek térbeli közeledése is. Egyre nagyobb mértékben alkalmazzák a mezőgazdasági termelésben a technikai haladás vívmányait. A szocialista tulajdon két formája, a kolhoz- és szovhoz-tulajdon egyre inkább közeledik egymáshoz. Ez lehetővé teszi egységes felvásárlási árak, önelszámoló gazdasági egységek és azonos termelésszervezési elvek bevezetését. Mód nyílt a mezőgazdasági jövedelmek növelésére, az állami alkalmazottak és a kolhoztagok bérezési és juttatási formáinak közelítésére is. A mezőgazdasági dolgozók egyre jobban részt vesznek a társadalmi életben.

Az agrár-ipari integráció kialakulásának eredményeként folyamatosan változik a vidéki települések struktúrája, a vállalatok területi eloszlása, az infrastrukturális hálózat stb. is. Fokozatosan átalakulnak a hagyományos vidéki-városi funkciók, ami a város és a falu közötti termelési-ágazati határok eltűnéséhez vezet. Mindez hozzájárul a falu viszonylagos társadalmi elszigeteltségének csökkenéséhez, a társadalmi különbségek kiegyenlítődééséhez; fokozatosan lehetővé válik egy egységes „város-falu” rendszer kiépülése, amely különböző alrendszeréből álló integrált társadalmi-gazdasági egész lesz.

A falusi lakosság élet- és munkakörülményeinek javítására, a városi és falusi feltételek közelítésére már eddig is igen sokat fordítottak. A beruházások mértéke a jövőben fokozódni fog. A feltételek közelítése azonban nem jelenti az — elsősorban regionális — sajátosságok eltörlését. A falunak nem kell várossá alakulnia, a lényeg, hogy a két forma közötti integráció, a termelési

és társadalmi együttműködés fokozódjék. Mind a városi, mind a falusi élet előnyeit és eredeti vonásait meg kell őrizni. Ennek érdekében javítani kell a társadalmi-gazdasági folyamatok irányításának mechanizmusát. Egy olyan komplex, sokszempontú közelítésre van szükség, amely figyelembe veszi az egyes területek adottságait, jelenlegi fejlettségi szintjét is.

CSIZMADIA ERNŐ: A MEZŐGAZDASÁG A FEJLETT SZOCIALISTA TÁRSADALOM ÉPÍTÉSÉNEK IDŐSZAKÁBAN MAGYARORSZÁGON

Olyan országokban, mint Magyarország, ahol a mezőgazdasági adottságok viszonylag kedvezőek és hazai termelésből ki lehet elégíteni a lakosság növekvő élelmiszer-fogyasztását, ahol ezzel együtt még számottevő agrárexport-ra is lehetőség van, az agrárpolitika kulcsfontosságú szerepet tölt be az ország életében. A Magyar Szocialista Munkáspárt és a magyar kormány politikájának az utóbbi 25 évben egyik fő törekvése volt az agrár-paraszti kérdés megoldása, az agrártermelés korszerűsítésének a magyar társadalmi és gazdasági fejlődésbe történő beágyazása, a mezőgazdaság, az ipar és a kereskedelem összehangolt fejlesztése. Az utóbbi évtizedek eredményeinek egyik fő forrása éppen a gyümölcsöző agrárpolitika volt, illetve e politika alkalmazásának kedvező hatása a magyar gazdaságra, az egész magyar társadalom életére.

A mezőgazdaság az utóbbi időben a magyar gazdasági élet dinamikusan fejlődő ágai közé került. *Fejlesztési úteme* a nyolcvanas években elérte az iparét és szorosabbra fűzte kapcsolatait a népgazdaság többi ágával is.

A nyolcvanas évek elején a magyar mezőgazdaság 10 százalékkal kisebb területen, feleannyi munkaerővel kétszer annyit termelt, mint 25 évvel korábban, a magángazdálkodás időszakában. Jó színvonalon fedezte a lakosság élelmiszer-fogyasztását, amely egy főre számítva az utóbbi negyedszázadban kétszeresére emelkedett. Ezzel egyidőben többszörösére növelte exportját, ami tartósan aktív egyenleggel párosul, bővíti a magyar gazdasági fejlesztés forrásait, és egyrészt a politikai stabilitás szempontjából annyira fontos élelmiszer-ellátásban, másrészt a magyar gazdasági fejlődést meghatározó külkereskedelmi egyensúly alakulásában kedvezően működik közre.

A népgazdaság termeléséből és a nemzeti jövedelemből mindössze 16—17 százalékot kitevő mezőgazdaság azonban nem helyettesítheti az ipar meghatározó szerepét. A magyar gazdasági életben — a szocialista országokhoz és a fejlett iparral rendelkező tőkésországokhoz hasonlóan — az ipar van túlsúlyban, és az ipar határozza meg a gazdasági fejlődést.

A világgpiacon tartós tendencia az alapvető nyersanyag- és energiaárak emelkedése, ami jelentősen növeli az élelmiszertermelés költségeit is. Az agrár-világgpiacot uraló exportőrök monopolhelyzetben vannak, s az élelmiszerkereskedelmet hatalmi-stratégiai érdekeiknek rendelik alá. Magasan tartják azoknak az áruknak — például fehérjetakarmányoknak, gépeknek, vegyi anyagoknak — az árakat, amelyekből behozatalra szorulunk, lenyomják viszont számos élelmiszerét, amiből exportálunk. Ez a tartós tendencia nehezíti a hatékonyabb növénytermelés és állattenyésztés fejlesztését, amihez hozzájárul az is, hogy a mezőgazdaság ipari háttere — sem itthon, sem a KGST-országokban — nem épült ki. Sok esetben a termelés szinten tartása is tö-

kés importot igényel. Ez a helyzet magas beszerzési árakkal jár, amelyek továbbgyűrűzve, aránytalanul magas termelési költségekhez vezetnek.

Mindaz, amit az utóbbi évtizedekben a mezőgazdaság Magyarországon fel tud mutatni, sok tényező eredménye. Ezek közül egyik leglényegesebb az, hogy *sikerült gyökeres javulást elérni a parasztság életében, a falu elmaradottságának felszámolásában.*

A nagyüzemek megszervezésekor, a hatvanas évek elején a paraszti reáljövedelem még mintegy 15—17 százalékkal elmaradt a munkásoké és az alkalmazottaké mögött. A hatvanas évek közepén és második felében megtett intézkedések nyomán a termelőségvetkezeti jövedelmek gyors ütemű növekedése eredményeként a paraszti jövedelmek szintje elérte a városi munkásokét és alkalmazottakét. Mindez szorosan egybekapcsolódott a mezőgazdasági termelés növekedésével és a városi népesség életszínvonalának emelkedésével.

A hetvenes években történelmi horderejű változás kezdődött a magyar termelőségvetkezeti parasztság szociális körülményeiben, a nyugdíj-, a családi pótlék és az egészségügyi ellátásban is. Jelenleg már több százezer szövetkezeti paraszt kap nyugdíjat, öregségi járadékot, szociális juttatást. A nemzedékváltással sokkal kulturáltabb, szakképzettebb munkaerő foglalja el a régi helyét, amely gondolkodásmódban, életkörülményekben, igényekben is egyre inkább azonossá válik az iparban dolgozókkal, a városlakókkal. Ennek a folyamatnak szerves része a falu átalakulása, az urbanizáció előrehaladása is.

A mezőgazdasági eredmények növekedésének másik tartós forrása *a biológiai, műszaki-technológiai és jelentős részben szervezeti korszerűsítés*, amely Magyarországon a nagyüzemek kialakításával kezdődött, s napjainkban is tart: a szocialista nagyüzemi gazdálkodás korszerű technikai bázison fejlődik.

A fejlesztés fő iránya a gazdaságos termelést — kiemelten az exportcélokat — szolgáló befektetések bővítése és a nagyhozamú fajták széles körű felhasználása, a korszerű termelőeszközök gazdaságos üzemeltetése. A hatékonyság növelése és a termelőeszköz-, az energiaárak tartós emelkedése miatt a kormány az energia- és eszköztakarékos gazdálkodást ösztönzi. A műszaki fejlesztésben azok az ipari eszközök kerülnek előtérbe, amelyek felhasználásával a gazdasági célt kisebb költségekkel lehet elérni.

A magyar mezőgazdasági eredmények tartós alapja *a szocialista nagyüzemi termelés*, amelynek szerves kiegészítői a háztáji és kisegítő gazdaságok, valamint a vállalati társulások. Az állami gazdaságok átlagterülete jelenleg 7600 ha, a termelőségvetkezeteké 4000 ha. A háztáji gazdaságok átlagosan háromnegyed, a kisegítő gazdaságok fél hektáron gazdálkodnak. A szövetkezeti háztáji gazdaságok, továbbá a munkások és alkalmazottak kisegítő gazdaságai adják a mezőgazdaság összes termelésének egyharmadát. A kistermelést azonban Magyarországon a termelőségvetkezeti nagyüzemek és más szocialista szervezetek (állami gazdaságok, fogyasztási szövetkezetek) integrálják.

Az utóbbi évtizedek lendületes agrárfejlődésének következő tartós eleme *a gazdasági önállóság és az anyagi ösztönzés érvényesítése a gazdaságirányítás, mindenekelőtt a szabályozórendszer ésszerű fejlesztése útján.*

A hatvanas évek közepén elkezdődött a gazdaságirányítás általános reformjának az előkészítése, amelybe szervesen illeszkedett a mezőgazdasági irányítás fejlesztése. Gazdasági tartalmát illetően *a reform a vállalati önálló-*

ság, a bővített újratermelés anyagi megalapozását szolgálta a többszöri és jelentős termelői áremeléssel, a fejlesztést és üzemelést egyaránt szolgáló támogatási rendszerrel, a hitelrendszerrel, a vállalati jövedelem keletkezését és felhasználását befolyásoló pénzügyi szabályozó rendszerrel (adózás, vállalati alapképzés, bérézési rendszer) és a termékforgalmazás szabályozásával.

Tartós jellemzője és követelménye a mezőgazdasági irányítás fejlesztésének a termelési és értékesítési biztonság, érdekelttség. Ezért állandó törekvés a zavartalan termelőeszköz-, anyag- és alkatrész-ellátás, valamint a kiegyensúlyozott értékesítés biztosítása. A mezőgazdasági irányítás jelentős mértékben támogatja a vállalati kezdeményezéseket, de az anyagi ösztönzést — a gazdasági szabályozás, az ár-, a pénzügyi rendszer és keresetszabályozás felhasználásával — a gazdasági eredményhez, a gazdaságos termelésnöveléshez igyekszik kapcsolni. A termelői árak egyre több termék esetében a minőségtől függően differenciáltak, a támogatás és a hitelezés a többtermeléshez és a megtérüléshez kötött. A dolgozók és vezetők bérézése, anyagi ösztönzése mindinkább összekapcsolódik a termelés, a gazdálkodás eredményével. A gazdaságirányítás tehát a társadalmi, vállalati és egyéni érdekek minél jobb összehangolására törekszik.

A magyar agrárpolitika tartósan érvényesülő elvei és jellemzői közé sorolhatjuk az önkéntesség elvének betartását, a fokozatosságot, a korszerű és hagyományos megoldások kombinált alkalmazását is. Ez tükröződik abban, hogy a gazdaságok a vállalati koncentrációnak, az agrár-ipari integrációnak, a szervezeti formáknak, a vállalatban belüli szervezeti és elosztási módszereknek többféle módozatát, változatát alkalmazzák, a termelőerők fejlettségi szintjével, adottságaikkal összhangban.

Végül az agrárpolitika igen fontos jellemzője Magyarországon, hogy a mezőgazdaságot sohasem szakította ki népgazdasági összefüggéseiből, más ágazatokkal kiépült kapcsolataiból, hanem igyekezett minél szervezesebben beilleszteni azokba.

A magyar gazdaságpolitikát az utóbbi évtizedben egyre jobban áthatotta az a felismerés, hogy korszakunkban az élelmiszer az olajhoz és más energia-hordozókhöz hasonlóan stratégiai cikké vált. A fejlett szocialista társadalom csakis fejlett mezőgazdaságra támaszkodhat.

A VITA FŐ KÉRDÉSEINEK ÖSSZEFOGLALÁSA

Az első kérdéscsoport a részt vevő országok gazdaságirányítási mechanizmusával foglalkozott, egyaránt érintve a gyakorlati megvalósítás módjait és az irányítás általános ideológiai vonatkozásait. A felszólalók a kérdések nyomán ismertették hazai megoldásaikat, kísérleteiket és tapasztalataikat. Részletesen kitértek egyebek közt arra, hogyan működnek a dotációs rendszerek, ösztönző mechanizmusok, milyen az adórendszer, hogyan valósul meg az ellenőrzés a gazdaságban.

E kérdésekre válaszolva A. A. Nyikonov elmondta, hogy véleménye szerint a gazdasági mechanizmus tökéletesítésének legfontosabb eszköze az árképzés. A Szovjetunióban például e téren az a helyzet, hogy miközben a felvásárlási árakat emelték — de kevésbé, mint a mezőgazdasági berendezések és eszközök árát —, a kiskereskedelmi árakat változatlanul hagyták. Ennek az lett

a következménye, hogy a mezőgazdasági vállalatok és ezek között is elsősorban a kolhozok rentabilitása csökkent. Látható, hogy ezen a gyakorlaton változtatni kell. A vállalatirányítás terén is ki kell alakítani a gazdasági önelszámolási rendszer új formáit, úgy, hogy ezek jobban ösztönözzenek a takarékosabb termelésre. Ezzel kapcsolatban L. V. Nyikiforov mutatott rá arra, miért nem volt megtakarításra ösztönző hatása a korábban alkalmazott bér- és prémiumalap-képzési módszereknek. Amíg az alapok képzése a dolgozók számához kapcsolódott, ha több volt a dolgozó, növekedett a beralap, tehát a vállalatnak nem volt érdeke a munkamegtakarításra törekedni. Most fokozatosan az ún. „brigádelszámolási” rendszerre térnek át. Ennek az a lényege, hogy a beralapot nem a létszám, hanem az elvégzett munka függvényében képzik — ezzel racionálisabb munkaerő-felhasználásra ösztönöznek, ugyanakkor a munkamegtakarítás következtében növekszik az egyes dolgozók bére is. Nagyobb takarékoságra kell törekedni a beruházásoknál is. Ennek érdekében a Szovjetunióban folyamatosan bővítik a beruházások ún. visszatérítési formáit: a hosszú lejáratú hiteleket az állami vállalatok számára. A kolhozok már eddig is saját erejükből valósították meg beruházásaikat; a visszatérítési kötelezettség az állami vállalatokat is nagyobb takarékoságra ösztönzi.

Bulgáriában az állami vállalatok számára egy ún. „szabad döntéshozatali szféra” létrehozását tervezik. V. Misev ismertette ennek a tervnek az alapkoncepcióját: bár az állam a továbbiakban is központilag fog irányítani, az állami tervelőírások nem fogják felölelni a vállalatok teljes termelési kapacitását. A vállalat, termelésének egy (nem egész 50 százalékot kitevő) részénél maga dönti el, hogy mit, mennyit és hogyan termeljen, és ezt hogyan értékesítse — beleértve az exportot is. Ezáltal a vállalat végrehajtja az állami tervet is, ugyanakkor ez a forma önálló döntéshozatalra, kockázatok ésszerű vállalására, piackutatásra, takarékoságra, rugalmasabb termelőtevékenységre ösztönöz.

A résztvevők fokozottan érdeklődtek a magyar gazdaságirányítási tapasztalatok iránt. Konkrét kérdéseikre válaszolva Csizmadia Ernő részletesen ismertette a dotációk nálunk használatos mechanizmusát, amely egyrészt közvetlenül a mezőgazdasághoz kapcsolódó eszközberuházások és támogatások, másrészt a fogyasztási árakhoz adott dotációk formájában működik. A dotációk összege az elmúlt időszakban jelentősen csökkent, és a tervek szerint 1983-ban negatív lesz, azaz a mezőgazdasági vállalatok összességében többet fizetnek be adóban, mint amennyit kapnak dotációban.

Igen sok kérdés érkezett a tanácskozás magyar résztvevőihöz a magyar gazdasági reform lényegével, a tervgazdálkodás részleteivel kapcsolatban. Sipos Aladár válaszában kifejtette, hogy az 1968-as reformok nyomán a gazdaság a tervutasításos rendszerről áttért a közvetett irányítási rendszerre. A rövid, közép- és hosszú távú tervek szabják meg a gazdasági fejlődés irányát, amelyekbe a vállalatok szerződések, illetve a különböző közzgazdasági szabályozók révén integrálódnak. Csizmadia Ernő arra mutatott rá, hogy a magyar gazdaságirányítási rendszerben az állam nem utasít, a vállalatokat a szabályozók készítetik a termelőkenység növelésére, hogy az elvonások mellett is nyereségesek legyenek. A szabályozórendszer nagyon szigorú, de nagyon ösztönző is. Míg a tervutasításos rendszerben komoly gondot jelentett az ellen-

őrzés, a közvetett irányítási rendszerben az ellenőrzési funkciót a vállalat saját érdekeltsége tölti be.

A gazdaságirányítás szempontjából is nagy érdeklődés kísérte az *áruviszonyokról*, a piacról, különösen a *szabad piacról* kialakult vitát. A kérdések egyrészt az állami felvásárlás rendszerére, másrészt a szabad piac működtetésére, az ellenőrzési, adóztatási, szabályozási mechanizmusokra, a szolgáltatási magánszféra működésének arányaira, a szabad piac szocializmusbeli perspektíváira vonatkoztak. A gyakorlati kérdések mellett ideológiai szempontok is felmerültek: hogyan képes a szabad piac közreműködni a szocializmus célkitűzéseinek megvalósításában, illetve léte, működése nem éppen ellentétes-e ezekkel a célkitűzésekkel?

W. Mlynarczik rámutatott, hogy Lengyelországban a nagyiparban előállított mezőgazdasági termelőeszközök nem kerülnek be a kereskedelmi hálózatba: az egyéni gazdálkodók ezeket csak az állami—szövetkezeti felvásárlási szerződéseken keresztül biztosíthatják gazdaságaik számára, szerződéskötés, illetve a szerződés teljesítése nélkül nem juthatnak hozzá a szükséges gépekhez, műtrágyákhoz, növényvédő szerekhez. Ezzel a módszerrel el lehet érni, hogy az egyéni gazdák is az állami tervgazdálkodás keretén belül tevékenykedjenek.

A Szovjetunióban azért létezik a szabad piac vagy kolhozpiac, fejtette ki A. A. Nyikonov, mert a mezőgazdasági termékekből hiány van. Eppen ebből következik, hogy a szabad piac csak átmeneti jelenség lesz; amint képes lesz az állami szektor kielégíteni a szükségleteket, a kolhozpiac helyét teljesen át fogja venni az állami piac.

Bár Csehszlovákiában nem törekednek arra, hogy legyen szabad piac, kismértékben mégis megtalálható. C. Ledl szerint a csehszlovákiai szabad piac fejlődése azonban igen lassú, mivel a termelőknek nem éri meg, hogy a városba szállítsák és ott adják el a termést, hiszen az állami kereskedelemmel nem képesek konkurrálni.

A piac működési mechanizmusairól és magyar tapasztalatairól Csizmadia Ernő elmondta, hogy szemben egyes nyugati közgazdászok állításaival, Magyarországon nem a piaci automatizmus rendszere működik. A kereskedelem nem „rabolhatja ki” a fogyasztót, nem szabhatja meg önkényesen az árakat, mivel az árszínvonalat a kormány megtervezi, és erről a közvéleményt folyamatosan tájékoztatja. A kormány csak bizonyos feltételek teljesítése esetén engedi meg, hogy a kereskedő a piacra menjen, és ott már szabadon eladhaszon. Ha a magánkereskedő megszegi az előírásokat, áruja elkobozható, a kereskedő a piacról kitiltható, még a bíróság elé is állítható. Emellett az állam él az intervenciók árpolitika eszközével is, ha egy-egy termék szabadpiaci árát valamilyen okból befolyásolni akarja.

V. Misev erősen vitatta azoknak a kérdéseknek a létjogosultságát, hogy létezik-e egyáltalán áru a szocializmusban, illetve nem okoz-e kárt a szabad piac? Véleménye szerint a kérdés inkább az, hogy hogyan lehet az áru- és pénzviszonyokat hasznosítani. Mivel úgy látszik, hogy a társadalmi szféra nem képes egyedül megoldani az élelmiszer-ellátás problémáját, e téren szükség van a magánszférára, illetve a szabad piacra is. Jó szabályozók működése mellett a szabad piac nem okoz kárt a szocializmusnak, amint az Bulgária vagy Magyarország példája is bizonyítja, mondta V. Misev, sőt kijelentette: „minél kevésbé terjesztettük el a szabad piacot, annál rosszabb a

szocializmusnak". Egyelőre attól sem kell félni, különösen nem az élelmiszer-termelés területén, hogy a szabad piac működése túltermelést okozhat. Az ellátás problémáit nem a szabad piac léte okozza, hanem éppen az, hogy nem fejlesztették eléggé. Bulgáriában az a gyakorlat alakult ki, és be is vált, hogy a terven felüli termékeiket az Agrár-Ipari Komplexumok is a szabad piacon adják el, sőt szabadon exportálhatják is; ez esetben a valutanyereség egy részét visszakapják és beruházásokra fordíthatják.

Egy kérdésre válaszolva V. Misev elmondta, hogy Bulgáriában is van kisipar és kiskereskedelem, bár sokkal kisebb jelentőségű, és más formában is valósul meg, mint Magyarországon. Az állampolgárok szerződhetnek az állami kereskedelmi szervezetekkel, és ennek a szerződésnek az alapján folytathatnak kereskedelmi tevékenységet. Diákok, munkások, parasztek köthetnek ilyen szerződést: a főfoglalkozásuk mellett megszervezik a boltot, és igen gyakran a szocialista szektorban szokásos munkaidőn túl is üzemeltetik, tehát nincs olyan gond, mint Magyarországon, hogy este vagy vasárnap már semmit sem lehet vásárolni. Ezek a boltok kizárólag családi munkaerőt vehetnek igénybe, bér munkát nem. Ez a szervezeti forma bevált, és a jövőben fejleszteni akarják Bulgáriában.

A gazdaságirányítás kérdésköréhez szorosan kapcsolódik egy másik gazdasági tényezőnek, a *háztáji gazdaságnak* a problematikája is, amely a tanácskozáson szintén az érdeklődés középpontjában állt. A kérdések főként a háztáji és kiegészítő gazdaságok perspektíváira, a szabályozás és a támogatás eszközeire, a helyi tapasztalatokra, a kisgazdaságok fajtáira, működési feltételeire vonatkoznak.

C. Ledl kérdésekre válaszolva elmondta, hogy e tekintetben Csehszlovákia speciális helyzetben van, mivel ott háztáji gazdaság gyakorlatilag nem létezik. A hatvanas évektől kezdve a gazdaságirányításban a háztáji likvidálására irányuló tendencia érvényesült. Ezt a törekvést kezdetben az indokolta, hogy a háztáji gazdaságok nem voltak termelékenyebbek, mint a szövetkezetiek; ugyanakkor a térbeli elhelyezkedésük gyakran gátolta a nagyobb termelékenységű, egy tagban művelhető, nagy kollektív gazdaságok kialakítását. Az állam felszámolási törekvései mellett a háztáji spontán visszafejlődése is megfigyelhető volt; mivel az élelmiszer-kínálat megfelelő volt, a parasztek könnyebben elégtették ki a saját szükségleteiket is a piacon, mint a háztáji gazdaságban. Jelentős szerepet játszott az is, hogy a közgondolkodás többre értékelte a szabad időt, mint a háztájiban fáradtságosan megszerezhető pluszjövedelmet.

Az elmúlt évben ugyan újra felmerült, hogy támogassák-e a háztáji gazdaságot, de látható, hogy fejlődéséhez már nem jók a feltételek. Azok a földek ugyanis, amelyek jelenleg nem állnak kollektív gazdaság művelése alatt, nehezen művelhető területek, tulajdonosaik pedig többnyire nem parasztek, hanem olyan városi lakosok, akik telküket nem művelésre, hanem üdülésre akarják használni.

Egyik hozzászólásában A. A. Nyikonov kitért arra, hogy a Szovjetunióban egyrészt a kolhoztagok termelnek a háztáji gazdaságokban, másrészt a falun lakó munkások és alkalmazottak jelentős része is folytat mezőgazdasági termelést a háztáji-kiegészítő gazdaságokban. Az ötvenes évek végéig egyéni gazdálkodó réteg is volt, de ez ma már gyakorlatilag nincs meg.

A háztáji gazdaságok távlatairól szólva L. V. Nyikiforov kifejtette, hogy náluk a különböző formáknak különböző perspektívája van. A Szovjetunióban az alapvető forma a saját szükségletre termelő gazdaság, amelyik valószínűleg sokáig megmarad, ez állami támogatást élvez. E forma mellett kezd elterjedni a Nyikiforov által „magyar formának” nevezett, azaz a mezőgazdasági nagyüzembe szerződésekkal integrált háztáji gazdaság, amely főleg az állattenyésztés területén található meg. Ez a forma tulajdonképpen a társadalmi szféra folytatásának tekinthető, azaz mintegy a magán- és a társadalmi szféra határeseté. Ez a háztáji típus is fejlődni fog a jövőben, olyan módon, hogy a támogatások (technika, takarmány stb.) révén az egyéni szféra szorosan függ a közösségtől.

A harmadik forma a szakosodott város-környéki gazdaság, amely a városi piacok speciális (pl. primőrök, virág stb.) igényeinek kielégítésére vállalkozik. Nyikiforov szerint ezzel kapcsolatban a gazdaságirányítás óvatosabb politikát fog alkalmazni a jövőben, mivel ez a forma sok negatív tendenciával kapcsolódhat össze, úgyhogy valószínű, hogy ennek perspektívái szűkebbek lesznek.

A szovjet közvéleményt erősen foglalkoztatja a háztáji gazdaság jelensége. Nyikonorov elmondta, hogy sajtóvitákon tárgyalják kialakulásának okait, létének szükségességét, jövőjét.

Sokan tartanak attól, hogy a háztáji gazdaság túl nagy jelentőségre tesz szert a népgazdaságon belül. Nyikonorov úgy véli, hogy ez a félelem alaptalan; a társadalomnak megvannak az eszközei arra, hogy (adókkal, illetve egyéb közigazdasági szabályozókkal) ezt a formát is ellenőrzése alatt tartsa. Ugyanakkor a háztáji gazdaságnak igen fontos, pozitív szerepe van egyrészt a hiányok pótlásában, másrészt a munkára nevelésben, a mezőgazdasági munka társadalmi presztízsének növelésében.

Nyikiforov szerint a háztájiban saját szükségletre megtermelt termékek feleslegét is hasznosítani kell. Ehhez szerződések, rögzített tervek kellenek, amelyeket főleg a fogyasztási szövetkezetek keretében lehet kidolgozni és megvalósítani.

V. Misev úgy vélte, hogy a tapasztalatok már megmutatták, melyek a háztáji gazdaság szabályozásának bevált módjai: a progresszív adózás, a bér-munka alkalmazásának tilalma és a földnagyság szabályozása. Ezen túl más, például azt, hogy a háztáji mit termeljen, nem célszerű előírni. Az adminisztratív eszközök, tervelőírások inkább ártanak, mint segítenek. Bulgáriában történtek kísérletek a háztáji gazdaság tervutasításos irányítására, de ezek nem váltak be. A perspektívákról szólva V. Misev úgy vélekedett, hogy amíg fel nem épül a szocializmus, addig megmarad a háztáji gazdaság; ez a szocializmus érdeke, hogy „az emberek úgy tudjanak táplálkozni és élni, ahogy kell”.

Többször fölmerült az a kérdés: nem ellentétes-e a háztáji gazdaság nyújtott munkaideje a tétellel, hogy a szocializmusban csökken a munkaidő?

Nyikiforov kifejtette, hogy a szocialista mezőgazdaságban rövidebb a munkanap, mint akár a legfejlettebb farmergazdaságban. A kolhozokban a munkanap rövidebb, mint a szovhozokban, viszont a kolhoztagok háztáji gazdasága nagyobb; ez a munkaidőt és a jövedelmet kiegyenlíti. Igaz ugyan, hogy azoknak, akik a napi munkájuk után még a háztáji gazdaságban is dolgoz-

nak, a munkaidejük hosszabb lesz — de ez önkéntes; aki nem akarja, nem csinálja.

A munkaidőről szólva Csizmadia Ernő elmondta, hogy nálunk a napi 8 órás főmunkaidőn túl a háztáji gazdaságban még 4,5 óra, a kisegítő gazdaságban még 2 óra az átlagos munkaidő. A háztáji nagyon jövedelmező ugyan, de nagyon munkaigényes is. Részben ezzel magyarázható, hogy bár a háztáji gazdaságok fejlesztésére törekszünk, a gazdaságok száma mégis csökken: 10 év alatt ötvenezerrel lett kevesebb.

A háztáji gazdaságokkal kapcsolatos tennivalókról szólva V. Misev a magyar gazdaságirányítás eredményeit a háztáji eszközellátásban, takarmányellátásban, a korszerű technikák és technológiák elterjesztésében követésre méltónak ítélte. Úgy vélekedett, hogy másoknak is át kell venni azt a gyakorlatot, hogy a közös gazdaság háztáji ágazatát szakember irányítja és szervezi, és hogy a háztáji fejlesztésének lehetőségét széles körben megteremtik. A kisgazdaságok támogatásának máshol is konzekvensebbnek kellene lenni: például Bulgáriában jelenleg akadozik a háztáji takarmányellátása, ami az állattenyésztés visszaesésével járhat. További lehetőségként említette a munkaerő-gazdálkodás fejlesztését: például nyugdíjasok munkaerő-tartalékának megszervezésével.

Végezetül V. Misev elmondta, hogy a tanácskozás sok mindent tisztázott a háztájival kapcsolatban. A legfontosabb eredmény annak megállapítása, hogy a háztáji gazdaság gyökeresen eltér a kisárutermelő kapitalista magángazdaságtól. A szabályozás azonban döntő jelentőségű, mert ha nem megfelelő az irányítás és az ellenőrzés, akkor előtérbe kerülhetnek bizonyos kapitalista vonásai. E tekintetben a magyar megoldást azért tartja jónak, mert a háztáji gazdaság nem egyszerűen a társadalmi szféra irányítása alatt működik, hanem a társadalmi szféra számára állítja elő termékeit. Ezt a gyakorlatot Bulgáriában is át akarják venni.

A háztáji gazdaság tulajdonformájáról szólva Nyikiforov is úgy vélekedett, hogy ez nem a régi paraszti magángazdaság módosított formában történő újraeledése, hanem új szocialista mezőgazdasági tulajdonforma.

A harmadik nagy témakört és vitaforrást az utóbb tárgyalathoz közel álló problematika, a mezőgazdaság szocialista tulajdonformáinak problémája jelentette. A fő kérdés a szövetkezeti és az állami tulajdon együttes jelenléte, továbbfejlődésének, megszűnésének, esetleg összeolvadásának lehetősége volt.

Nyikonov vázolta a mezőgazdaságban létező tulajdonformák szovjetunióbeli fejlődését. Az első szakaszban, amely a húszas-harmincas évekre tehető, végbement az egyéni parasztgazdaságok szövetkezetesítése. A második szakaszban, a negyvenes-ötvenes években a szövetkezetek mezőgazdasági nagyvállalatokba tömörültek. A harmadik szakasz még tart: a hetvenes-nyolcvanas évek tendenciája az, hogy végbemegy a mezőgazdasági nagyvállalatok területi, vertikális integrációja, sőt egyes területeken még szorosabb, termőterületenkénti integrációk valósulnak meg. Ezeket a szervezeteket az állami és a szövetkezeti mezőgazdasági üzemek együttes jelenléte jellemzi, ami a különböző jellegű tulajdonformák közeledésére utal.

A lengyel mezőgazdaság tulajdonviszonyaira vonatkozó kérdések nyomán Mlynarczik rámutatott arra, hogy a mezőgazdaság kollektivizálása nemcsak a szocializmus alapelveiből fakadó szükségszerűség, hanem a gazdaság létérdeke. Lengyelországban mások a problémák, mint a többi szocialista ország-

ban, mert itt igen fejletlen a szövetkezeti szektor (a földterületnek csak 21 százaléka tartozik ide). A kis területű szövetkezeteknek olyan gazdálkodást kell folytatniuk, hogy vonzóvá tegyék a szövetkezeti formát az egyéni gazdálkodók számára, és ez elég gyakran be is következik.

A lengyel kollektivizálást azonban gátolja a földterület szétaprózottsága, valamint az, hogy a jelenlegi körülmények között a mezőgazdaságból elvándorlóknak nem tudnak lakást és munkahelyet adni a városokban. Így azok az egyéni gazdák sem adhatják fel a kistermelői tevékenységet, akik ezt szívesen megtennék.

Egy kérdésre válaszolva Mlynarczik határozottan kijelentette, hogy a lengyel mezőgazdaságban nincsenek kapitalista jellegű vagy irányú változások. Az egyénileg művelhető földterület limitált, és ezér csak családi keretben művelhető, bér munkában nem. Ez azt jelenti, hogy nincs kizsákmányolás.

Napjaink egyik jelentős folyamata, hogy az idős gazdák, nyugdíj fejében felajánlják kisgazdaságukat az államnak. Ezek a földterületek átkerülnek művelésre a szövetkezetekhez vagy a speciális lengyel mezőgazdasági szervezetekhez, a gazdakörökhöz.

Csehszlovákiában a mezőgazdasági szövetkezetek, tevékenységük során különböző tulajdonformákhoz kapcsolódhatnak. Létezik olyan forma, amelyben néhány termelőszövetkezet közösen létrehoz egy feldolgozó vagy egyéb profilú vállalatot. Ez a vállalat közös szövetkezeti tulajdon lesz. Előfordul az is, hogy egy közös vállalatot szövetkezetek és állami vállalatok közösen hoznak létre — ennek a vállalatnak tulajdonformáját már nehezebb meghatározni. Még bonyolultabb az az eset, amelyre szintén van példa: a szövetkezet és az állami gazdaság mellett a bankhitel is szerepet kap egy közös vállalat létrejötténél. Ezekben az esetekben Ledl szerint abból kell kiindulni a közös vállalatok tulajdonformájának eldöntésénél, hogy a gazdálkodás feltételei a közös vállalatoknál és az állami vállalatoknál ugyanazok, vagyis a vállalatok termelési tevékenységét szabályozó rendszer (a jövedelem elosztása, a munka bérézése, az újratermelés biztosítása terén) azonos. Ezek a közös vállalatok tehát állami vállalatokként fognak működni a jövőben.

Sipos Aladár elmondta, hogy Magyarországon a hetvenes években voltak kísérletek az állami gazdaságok és a szövetkezetek egyesítésére. Ezek azonban nem bizonyultak időtálló formáknak, és ma már elméleti megfontolásokból sem tartjuk helyesnek az egyesítés siettetését. Csizmadia Ernő pedig úgy foglalt állást, hogy a jelenlegi körülmények között a szövetkezeti forma jobban hasznosítható.

V. Misev kijelentette, hogy hibás szemlélet eredményeként gyakran fetisizálják az állami és a szövetkezeti tulajdonformát, túlságosan elvontan használják és túlságosan mereven szétválasztják őket szervezeten is. Úgy vélekedett, hogy ez a szétválasztás túlhaladott, a tendencia a két tulajdonforma szintézise lesz. Bulgáriában már meg is szűnt a különbség az állami és a szövetkezeti forma között, és az Agrár-Ipari Komplexumok tulajdonformája már új „szocialista tulajdonforma”, amely úgy fog fejlődni, mint a fejlett szocializmus tulajdonformája. Ez is a nép tulajdonát képezi, csak hogy a jövőben egyre kevésbé a „kinek a tulajdona” kérdése a lényeges, hanem a termelési viszonyok milyensége. A továbbiakban V. Misev megkérdőjelezte az állami tulajdonformának a szövetkezettel szemben megmutatkozó pozitív tulajdonságait. Mivel a szövetkezeti forma ösztönzőbb, szerinte haladóbb is.

Válaszában Nyikiforov egyetértett azzal, hogy hibás a két tulajdonforma merev szétválasztása. Eltérő sajátosságok azonban vannak, például a finanszírozás módja, a munkaerő-gazdálkodás stb. terén. Mindkét tulajdonformának megvannak az előnyei, amelyeket hasznosítani lehet és kell a másik formánál is. Az állami tulajdonforma előnye a szövetkezettel szemben: ez a szektor biztosítja a népgazdaság tervszerű fejlődését, az ágazati struktúraváltoztatás lehetőségét. A szovhoz által az állam olyan feladatokat is végrehajthat, amelyeket a kolhoztól nem lehetne elvárni (például a szűzföldek feltörése). Ezek tehát főleg elvi előnyök. A szövetkezeti formának is megvannak az előnyei: például a környezeti feltételeket jobban kihasználják a kolhozban, mint a szovhozban. De a rentabilitás elve az állami vállalatoknál éppúgy működik, mint a szövetkezeteknél, ez tehát nem bizonyítja a szövetkezeti forma előnyét és az állami tulajdonforma felesleges voltát. A Szovjetunióban nemcsak a szövetkezetek pozitív vonásait veszik át az állami vállalatok, hanem fordítva is megvan ez a folyamat: például a társadalombiztosítási rendszerek állami alapokból való biztosításának kiterjesztése a kolhoztagok számára is. Mindkét formának vannak pozitív tulajdonságai, ezért mindkét formára szükség van.

V. Misev kijelentette, hogy Bulgáriában minden mezőgazdasági vállalat számára azonos a tervezés, az árképzés, az adórendszer, a hitelrendszer. Az ország területén egységes tarifarendszer működik. A munkások és parasztok között a társadalombiztosítás tekintetében sincs különbség: egyenlők a nyugdíj, a szabadság, a nők támogatásának feltételei stb. Tehát: Bulgáriában nincs semmi különbség a két tulajdonforma között.

Sipos Aladár úgy vélekedett, hogy ma az alapvető kérdés nem a tulajdonformák különbözőségének elméleti megvitatása (hogy szükség van-e mindkét, vagy akár egy harmadik, szocialista vagy össznépi tulajdonformára); a döntő szempont az, hogy a mezőgazdaság milyen szervezeti felépítés mellett képes a lakosság élelmiszerigényét kielégíteni. Ez utóbbi pedig nemcsak gazdaságirányítási vagy elvi, hanem elsősorban politikai kérdés.

A tanácskozás résztvevőinek többsége részletesen ismertette az egyes országok mezőgazdaságára jellemző *integrációs formákat*, a tapasztalatokat és az elképzeléseket. A kérdések jelentős része is e formák pontosabb megismerését, a tapasztalatok értékelését, a folyamat perspektíváit érintette.

V. Misev kiegészítő referátumában, majd a kérdésekre válaszolva elmondta, hogy Bulgáriában nincs Mezőgazdasági Minisztérium, hanem a Nemzeti Agrár-Ipari Szövetség végzi a szükséges irányító-koordináló feladatokat. Ez az integráltság igen magas szintjét jelenti. Vannak ugyan a Szövetségen kívüli szervezetek is, de nem sokan. Ezeket is szoros szálak fűzik a Szövetséghez, és valószínű, hogy idővel be is lépnek a tagok sorába.

Az Agrár-Ipari Komplexumok és az általuk megrendelt termék (berendezés, vegyszer stb.) előállítója közé Bulgáriában is sok állami szervezet lép be, amelyek közvetítik a folyamatot és hasznot is húznak belőle. Misev ezeket „parazita szervezeteknek” nevezte. Véleménye szerint ezeket meg kell szüntetni, és helyébe a termelő és megrendelő közötti közvetlen kapcsolatot kell állítani. Ez a mezőgazdasági, illetve az ahhoz kapcsolódó üzemek szorosabb integrációját fogja eredményezni.

C. Ledl elmondta, hogy a Bulgáriából ismert Agrár-Ipari Komplexumokhoz

igen hasonló szervezetek működnek Csehszlovákiában is, Agrár-Élelmiszeripari Komplexumok formájában.

Nyikonov az integrációs formák fejlődését a Szovjetunióban a következőképpen szakaszolta: a kollektivizálás a horizontális integráció szakaszának, a nagyvállalatok kialakulása a koncentráció, centralizáció szakaszának, a jelen korszak fejlődése pedig a vertikális integráció szakaszának felel meg. Ezen kívül egyes köztársaságokban, így főleg az észti, lett, grúz mezőgazdaságban a mezőgazdasági termelőüzemek szoros integrációban működnek az adott termőterületen működő szállító, feldolgozó, szolgáltató vállalatokkal is; Moldáviában pedig még szorosabb integrációs formák fejlődtek ki.

P. Constantin is felvázolta a Romániában működő integrációs formák fejlődéstörténetét. Eszerint az első lépés ott is a horizontális integrációnak nevezett szövetkezetesítés volt. Ez követte a szövetkezetek méretének növelése, majd a szövetkezetek egyesülése. Jelenleg, főleg az állattenyésztés és a zöldségtermesztés területén már a vertikális integráció kezdetei tapasztalhatók. Az egységes agrár-ipari tanácsok létrejötte jó kiindulási alapot biztosít a fejlettebb vertikális integrációs forma kialakulásához.

Lengyelország speciális helyzetében az integrációs formák is speciális módon jelennek meg. A lengyel mezőgazdaság jellegzetes szervezeti képződményét, integrációs bázisát jelentik a gazdakörök. E gazdakörök önkéntes szervezetek, öngazgatási formát is jelentenek. Mlynarczik elmondta, hogy e társulások eszközeiket egyesítve közösen veszik és használják a technikát, és viszonylag gazdaságosan termelnek ott is, ahol a szövetkezet nem lenne nyereséges. A nyugdíj fejében az államnak átadott kisbirtokokat az állam ezért gyakran adja bérbe a gazdaköröknek.

A Bábolnai Mezőgazdasági Kombinátra vonatkozó kérdés kapcsán, a magyar megoldásokról szólva Sipos Aladár elmondta, hogy Bábolna e téren nem kivétel, hanem kezdeményező. Ma Magyarországon hivatalosan 8 ilyen jellegű mezőgazdasági kombinát van, amelyek sokoldalú ipari tevékenységet is folytatnak. Emellett igen elterjedt integrációs formát jelentenek a magyar mezőgazdaságban a termelési rendszerek. Igen fontos mezőgazdasági problémák oldódtak meg a termelési rendszerekben; ebben a formában kezdődött meg az iparszerű termelés is. A rendszer központjában egy ún. gesztor-gazdaság áll. Ez magába gyűjti a modern technikákat és technológiákat, a termelési tapasztalatokat, és átadja a rendszer többi gazdaságának.

Magyarországon jelenleg 4 agrár-ipari egyesülés működik. Először tanulmányozzák a tapasztalatokat, amelyek a működés feltételeire, eredményeire vonatkoznak, mielőtt ezt a formát szélesebb körben elterjesztenék. Egyelőre komoly viták folynak a kísérlet sikeréről, Sipos Aladár azonban úgy vélekedett, hogy az agrár-ipari egyesülés a fejlődés következő lépcsőfokát jelenti.

HUSZÁR ISTVÁN: ZÁRSZÓ

Közismert, hogy a mezőgazdaság helye, szerepe a népgazdaság egészében átalakulóban van. A kapitalizmus, az előző században csakúgy, mint a 20. század első felében, az ipar és a mezőgazdaság között (és ezzel együtt a város és a falu között) kirívó különbségeket és ellentéteket hozott létre, a mezőgazdaságot és annak mozgását lényegében alávetette a nagyiparnak. Ilyen körül-

mények között a mezőgazdaság alapjaiban hosszú időre kívül rekedt a termelőerők fejlődésének fő folyamatain. Különösen súlyos volt ez a lemaradás az olyan félféudális maradványokkal rendelkező országokban, mint amilyen Magyarország volt.

E helyzet világviszonylatban napjainkban változik meg. A mezőgazdasági termelés modern nagyüzemi jellegének kialakulása, a műszaki-technikai haladás, különösen a tudományos-technikai forradalom eredményeinek behatolása a mezőgazdaságba, a mezőgazdasági termelőerők forradalmi jellegű átalakulása gyökeresen formálja át a mezőgazdaság helyét a népgazdaság egészében.

Néhány szót a magyar mezőgazdaságról. Saját eredményeinkkel nem vagyunk minden tekintetben elégedettek. Joggal tesszük szóvá, hogy a termelési eszközök felhasználásának a hatékonysága nem minden területen kielégítő; az anyag- és energiafelhasználás mutatói sok helyen nem a legmegfelelőbbek; sok még a kihasználatlan tartalék, az irányításban sok zavaró elmentmondás tapasztalható. Mégsem alaptalanul vagyunk büszkéek arra, hogy az egy lakosra jutó mezőgazdasági termelési érték, az egy főre jutó hús- és tojástermelés, alapvető szántóföldi növényeink (búza és kukorica) egy hektárra eső termésátlaga tekintetében a világranglistákon jó helyezést értünk el; mezőgazdaságunk a világ e téren legfejlettebb országaival való összehasonlítást is kiállja, lényegében közöttük foglal helyet.

A magyar mezőgazdaság nem csak, illetve nem elsősorban a fejlődés ütemében, nemcsak a hektáronkénti termésátlagok színvonalában, az élőmunka termelékenysége terén javított lényegesen helyzetén, hanem egy sor területen a fejlődés iránya, az ösztönzés megoldási módjai tekintetében is szép sikereket mondhat magáénak. A magyar mezőgazdaságban több vonatkozásban lényegében sikerült a világviszonylatban tapasztalható tudományos-műszaki haladást, benne a tudományos-technikai forradalom eredményeit a szocialista termelési viszonyok előnyeivel ötvözni. Hasonló megállapítások más szocialista ország mezőgazdaságáról is elmondhatók.

A mezőgazdaság jelentősége, az ország gazdasági és belpolitikai helyzetére gyakorolt hatása pártjaink számára egyértelmű, és világossá vált a társadalom egésze előtt is. Napjainkban szinte mindenki számára nyilvánvaló a szerepe a népgazdaság — és benne a külgazdaság — egyensúlyának megteremtésében és fenntartásában, a lakosság szükségleteinek mind jobb kielégítésében, az életszínvonal-politikában, a közellátás — és ezen keresztül a lakosság közérzetének — alakításában, s így a társadalmi stabilitás biztosításában.

A mezőgazdaság fejlődése nem spontán módon, hanem a felismerés alapján kialakított és fejlesztett tudatos agrárpolitika alapján ment végbe.

Az MSZMP agrárpolitikájának tapasztalatai alapján kiemelek néhány elvi, politikai jelentőségű kérdést.

Fájó tapasztalatokból tanulhattuk meg, hogy sikerre csak olyan agrárpolitika számíthat, amely a szocialista nemzeti egység alapját képező munkás—paraszt szövetség erősítését is szolgálja. Nemcsak tartósan, de még viszonylag rövidebb ideig sem lehetséges a parasztság alapvető érdekeivel szemben „politizálni”, a parasztságot sértő irányvonal egyben munkásellenes is, és aláássa a munkásosztály hatalmát. Mindezek alapján nem volt véletlen, hogy Magyarországon az ellenforradalmi felkelés leverése után a Munkás—Paraszt Forradalmi Kormány gyorsan és több fontos intézkedést hozott a

szövetkezetek és az akkor még túlsúlyban egyénileg dolgozó parasztok termelési kedvének fokozása céljából.

A mezőgazdaság, a benne végzett munka jellege és a szövetkezeti paraszt-ság gondolkodásmódja az elmúlt két évtized alatt gyökeresen megváltozott. De a változások nem tették semmissé az érdekeltség felhasználása szükségességének elvét sem nagyüzemi, sem a kisüzemi termelés tekintetében.

Nemcsak az anyagi érdekeltség biztosítása játszott szerepet agrárpolitikánk eszköztárában. Legalább ennyire jelentős volt a parasztság és a gazdasági-társadalmi szervezetei, a szövetkezetek egyenjogúságának és egyenértékűségének elfogadása, az ennek az elvnek megfelelő irányvonal és gyakorlat kidolgozása és alkalmazása. Meggyőződésünk, hogy a szocialista tulajdonban nincsenek „alsóbb- és felsőbbrendű formák”. Fokozatosan vontuk le ennek a felismerésnek következtetéseit, és juttattuk érvényre a gyakorlatban. Gazdasági építőmunkánk egészének, gazdaságpolitikánknak és a gazdasági irányítórendszernek újragondolásával, a gazdasági mechanizmus reformjának kidolgozásával egyidejűleg, ezekre építve zárult le „hivatalosan” az a vita, mely a szövetkezeti tulajdon értelmezéséről folyt. A szövetkezeti tulajdon egyenértékű, tehát nem „alacsonyabb rendű” szocialista tulajdonként való elismerése megindította az átalakulást az állami szerveknek és vállalatoknak a szövetkezetek felé irányuló magatartásában, melynek pozitív hatása fokozatosan kibontakozott. A szövetkezeteknek a hatvanas évek vége óta ugyanúgy tulajdonában lehetnek és vannak a termelőeszközök, köztük a legnagyobb gépek is, mint az állami vállalatoknak, az állami vállalatokkal szemben pedig az egyenjogú partner szerepével és jogkörével rendelkeznek. Sajátos módon ezzel jelentős akadály hárult el a sokféle integrációs folyamat kibontakozása előtt.

Nem volt egyszerű — és valószínű még ma sem jutottunk el e folyamat végéig — annak végiggondolása és a gyakorlatba történő átültetése, hogy a szövetkezetek esetében hogyan lehet és kell érvényre juttatni az egyenjogúság és egyenértékűség elvével együtt, azzal egyeztetve, a csoporttulajdon tisztelben tartását, az ezzel járó önálló döntési jog biztosítását. Hiszen ennek kapcsán olyan folyamatokat indítottunk meg, amelyek a gyakorlatra, a gazdasági életre hosszan tartó hatást fejtenek ki. Olyan kérdésekre kellett válaszolnunk, hogy milyen határai vannak a szövetkezetek döntési jogkörének saját tevékenységi körüket illetően, mennyire és milyen területekre terjedhet ki működésük az ipar, a szolgáltatás, a kereskedelem stb. területén, miben szükséges az állami monopóliumot a továbbiakban is fenntartani — és hol lehetséges és/vagy szükséges feloldani stb., a megnövekedett önállóság, kiszélesedett döntési jogkör milyen állami szabályozórendszerrel igényel, milyen eszközökkel lehet az össztársadalmi és a csoportérdekeket ilyen körülmények között egyeztetni, integrálni. A szövetkezetek eddigi önállóságának tisztelben tartása, önálló döntési joguk olyan mérvű kiszélesítése, melynek határát a szocializmus érdekei és államérdekeink képezik, helyes lépésnek bizonyult.

Agrárpolitikánk fontos vonása, hogy egyaránt törekszik biztosítani a fejlődés folytonosságát és fokozatosságát; ott és úgy törekszik az előrelépés ösztönzésére, ahol és ahogyan annak feltételeit is sikerült egy reális cél közelítésének menetében létrehozni, és nem erőlteti azokon a területeken, melyeken az anyagi, a társadalmi és a személyi feltételek még nem teremtdtek meg.

A mezőgazdaság arculatának átalakulása maga is fokozatosan megy végbe.

A mezőgazdasági nagyüzemek — különösen a termelőszövetkezetek — a fokozatosság következtében ma még kettős értelemben is vegyes képet mutatnak. Egyrészt a termelés folyamatában természetszerűleg egyszerre, egymás mellett találhatók meg a különböző fejlettségi szintű eszközök és módszerek. Másrészt a végzett munka, a termelési folyamat menetében levő különbségeknek megfelelően egymástól eltérő jellegű munkaszervezési formákkal is találkozunk.

E formák egyik sajátos megnyilvánulása a háztáji gazdaságok tevékenységében, a szövetkezeti nagyüzemek és a háztáji gazdaságok kapcsolatrendszerében végbemenő változások.

A szövetkezeti dolgozók háztáji gazdaságainak jellege — azon túl, hogy a saját ellátáson túlmenő árutermelésük kibővült és hogy specializálódási folyamat indult meg tevékenységükben — fontos változáson megy keresztül napjainkban. A szövetkezeti nagyüzemek ugyanis egyre egyértelműbben vállalják magukra a háztáji gazdaságok termelési feltételei kibontakoztatásának és termelésük folyamatának szervezését, tevékenységük irányítását; segítik a háztáji gazdaságokban alkalmazott technika fejlesztését, kidolgozzák technológiájukat és gondoskodnak azok betarthatóságáról és betartásáról. Lényegében a nagyüzem tevékenységébe integrálják a háztáji gazdaságokat, azok pedig ennek következtében a nagyüzemek sajátos üzemágává válnak, melynek termelését, annak eredményeit tervszerűen számításba vehetik és veszik, s melynek irányításával is ugyanúgy képzett szakember foglalkozik, mint bármely más üzemágéval.

A termelőszövetkezetek nagyüzemeinek és a háztáji gazdaságoknak ez az újfajta kapcsolatrendszere társadalmunk jelenlegi fejlettségi szintjén új és érdekes megoldási módot hozott felszínre. A szocializmus alapjainak lerakása ugyanis a szocialista termelési viszonyok uralkodóvá válását eredményezi — és nem azok kizárólagosságát, egyetlen típusú viszonyként való létezését; termelőerők fejlettségi szintje hazánkban még napjainkban sem tenné ezt lehetővé, ennek feltételei nem teremődtek meg. Viszont ez a kapcsolatrendszer erősíti társadalmunkat, sok tekintetben nélkülözhetetlen erőforrás.

Ebből következően nemcsak a korábbi — elsősorban kisárutermelő — viszonyoknak vagy azok maradványainak, részleges érvényesülésének fennmaradásával és hatásaival szükséges számolni, hanem ezek felhasználásával is, mégpedig — megfelelő módszerek segítségével — a szocialista célok szolgálataiba állítva. Ez a szolgálat vagy „alárendeltség” általában állami eszközökkel, az állam szabályozó szerepének érvényesülésével valósul meg.

A mezőgazdaságban a szövetkezetekkel olyan forma jött létre, amely sajátos módon képes a kétféle — nagy- és kisüzemi — termelést és az ezeknek megfelelő és eltérő jellegű termelési viszonyokat is összefogni és a szocializmus céljainak megfelelően irányítani és formálni. Egy és ugyanazon termelési és egyben társadalmi-szervezeti keretben fogja össze mindkettőt, és biztosítja a szocialista viszonyok alapján működő nagyüzemek, a szocialista tulajdon vezető, meghatározó szerepét. Egyben ennek során — ki- és felhasználva az egységes szervezeti keret adta lehetőségeket — képessé vált nemcsak a termelési folyamatok, hanem az érdekek integrálására is, az egyéni érdekeket a szocializmus céljaira irányítva.

Agrárpolitikánk egyik legalapvetőbb és legfontosabb jellemzőjének komp-

lexitását, a gazdasági és társadalmi folyamatok kölcsönhatásainak szemmel kísérését és figyelembevételét tekinthetjük.

Hazánkban a mezőgazdaság egy sor alapvető ágazatában szélesen elterjedtek az iparszerű termelési rendszerek, melyek természetesen a műszaki-technológiai, a közgazdasági és az emberi tényezők komplex közelítését és kezelését, tervezését és szervezését igénylik. Gyakran ezzel azonosítják, erre szűkítik agrárpolitikánk komplexitását. A valóságban azonban ennek sokkal szélesebb tartalma van.

Agrárpolitikánkat úgy kezeljük, mint ami a maga önállósága mellett szerves részét képezi egész társadalompolitikánknak, és a legszorosabb kapcsolatban, kölcsönhatásban áll gazdaságpolitikánk egészével és belpolitikánkkal. Tapasztalataink azt mutatják, hogy Magyarországon belpolitikai helyzetünk szilárdsága, a társadalmi stabilitás nem kis mértékben a lakosság alapvető szükségletei kielégítésének mértékével és módjával is összefügg. Egyben meggyőződésünk, hogy a lakosság szükségleteinek mind magasabb szinten történő kielégítése, az ehhez szükséges termékek mennyiségének, minőségének és választékának szinten tartása, növelése és bővítése a szocializmus építésének alapvető oldalát képezi. A mezőgazdaság fejlesztésének kérdései ennek következtében túlmutatnak egy népgazdasági ág fejlődésének önmagában vett jelentőségén; agrárpolitikánkat társadalompolitikánk egyik legalapvetőbb összetevő elemeként kezeljük.

Agrárpolitikánk hatása nemcsak a társadalom, az ország fejlődésének egészére gyakorol hatást. Konkrét, közvetlen és azonnali befolyással rendelkezik a falvak mindennapos életére és fejlődésére. Napjainkban a falu társadalmi összetétele és arculata gyökerében más, mint néhány évtizeddel ezelőtt: itt él a munkásosztály mintegy fele, jelentős és változott összetételű értelmiségi réteg található a falvakban stb. A jelentős ipartelepítés ellenére is az egyetlen nagyüzem, mely minden faluban „jelen van”, a mezőgazdasági nagyüzem; ők „vitték be” a falvakba, azok mindennapi életébe a modern technikát, telepítettek le és hoztak létre új, a falvakban korábban ismeretlen rétegeket (műszaki értelmiség, szakképzett mezőgazdasági és nem mezőgazdasági dolgozók), nyújtanak segítséget — anyagi és egyéb eszközökkel egyaránt — a falvak fejlesztéséhez, a falusi életkörülmények változtatásához, a kulturális szint emeléséhez stb. Egyben éppen ezek a nagyüzemek — köztük is elsősorban a szövetkezetek — azok, amelyek a falvakban folytatott mezőgazdasági kistermelést saját irányításuk alá vonják, magukba integrálják és ezen keresztül egyértelmű és mindennapos gazdasági, politikai, emberi arculatot alakító hatást gyakorolnak a falvak szinte minden lakójára; jóval szélesebb körben, mint saját tagjaik, illetve dolgozóik köre.

A mezőgazdasági vállalatok (köztük a szövetkezetek) jelentős része — felhasználva méreteik, kereteik, önállóságuk stb. által biztosított rugalmasságukat — egyre jobban, pontosabban és hatékonyabban méri fel helyzetét és lehetőségeit; keresik a számukra legmegfelelőbbnek ígérkező formákat, megoldási módokat, az új műszaki-technológiai eljárásoktól kezdve a különböző munkaszervezési rendszerekig. Kikísérletezik őket, saját maguk teremtik meg bevezetésükhöz a szükséges feltételeket. (Nem tekinthető véletlennek, hogy az ország összes vállalatai közül a mezőgazdasági vállalatok — köztük is elsősorban a szövetkezetek — foglalkoznak a legtöbbet saját dolgozóik képzésével és továbbképzésével, szervezik a legtöbb betanított és szakmunkás-tan-

folyamat stb.). Egyben saját kezdeményezésükre rendkívül széles skálájú kapcsolatszerzőket építettek ki, melyekben a legkülönbözőbb területeken teremtettk meg az együttműködést, rugalmasan változtatva annak szorosabb és lazább szervezeti kereteit. Lényegében a mezőgazdasági vállalatok kezdeményezésére és szervezésében alakult ki az a sajátos és igen gazdag formátumú kapcsolatszerzőrendszer a mezőgazdaságban, mely új típusú érdekszerzőt is hozott létre; ebben az újfajta, több irányú érdekszerzőrendszerben pedig olyan tendencia érvényesül, mely az újratermelés folyamatában az általános és rész(csoport)érdekek közti ellentmondás megoldását segíti elő, mégpedig oly módon, hogy azok — mindkettő érvényre juttatása mellett — eredményesen integrálódnak.

A vállalatok önállóságának és kezdeményezőkézségének kibontakozása természetesen elképzelhetetlen lett volna a szövetkezeti tagok, a mezőgazdasági dolgozók hasonló irányú fejlődése nélkül. A mezőgazdasági vállalatok vezetőinek és dolgozóinak többségében kialakult és megerősödött az új befogadásának és alkalmazásának készsége; szélesedik körükben az alkotó munka iránti igény. Egyre szélesebb például az agrárértelmisségnek az a része, mely újabb és újabb megoldási módokat keres, kezdeményezőjévé válik azok kikutatásának és bevezetésének. Talán nemcsak a mezőgazdaság fejlődése és a benne dolgozók jövedelmének növekedése, hanem a mezőgazdasági munka jellegének átalakulása, alkotó jellegének növekedése, a kezdeményezőkézség kibontakoztatásának lehetősége is közrejátszik abban a tényben, hogy az utolsó években a munka termelékenységének növekedése ellenére is megállt a mezőgazdaságban dolgozók létszámának csökkenése, sőt számuk valamenynyivel még emelkedett is.

Agrárpolitikánkat az állandó elemek, jellemzők megléte mellett az állandó változás is jellemzi. A mozgásban levő folyamatok szüntelen figyelemmel kísérése és elemzése, a kialakuló új feltételek és helyzetek értelmezése és értékelése, a szükségesnek látszó fejlődési irányok meghatározása és ezek gyakorlati érvényre juttatása érdekében az eszközök, módszerek, ösztönzők módosítása stb. — tehát a stabilitás és a szakadatlan fejlődés egyidejű biztosítása a agrárpolitikánk eredményességének, hatékonyságának egyik kulcskérdése.

E kettős feladat gyakorlati megvalósítása érdekében szükséges minden időszakban helyesen megválasztani azokat a kulcstémákat, amelyekben az előrelépés a mezőgazdaság, a benne dolgozók egészének továbbfejlődése szempontjából alapvető, s melyekhez való igazodás agrárpolitikánk mindennapos karbantartásának, fejlesztésének is központi kérdése. (Ilyen ma például a mezőgazdaság továbbfejlődése számára szükséges ipari és infrastrukturális háttér megerősítése, a termelési tényezők emberi oldalának továbbfejlesztése.)

Csak vázlatosan érintettem tanácskozásunk néhány jelentős kérdését, s nem reflektáltam minden, a tanácskozáson megfogalmazott igényes és felelősségteljes gondolatra. Megbeszélésünk gazdagította ismereteinket a szocialista országok mezőgazdaságának helyzetéről, azokról a politikai, társadalmi megfontolásokról, amelyek pártjainkat vezérlik a marxi—lenini agrárpolitika elvi és gyakorlati kérdéseinek kimunkálása során. Ez mindannyiunkat további gondolkodásra készítet. Örvedetesen sok lett a további tudományos vizsgálatokat igénylő, elvi, elméleti általánosítást méltán érdemlő tapasztalat. Tanácskozásunk ösztönzést adott ehhez a munkához és a tapasztalatoknak a közvélemény elé tárásához.

A szocialista átalakulás jellemzői falun

(ORSZÁGOS ELMÉLETI KONFERENCIA KECSKEMÉTEN)

Az MSZMP Központi Bizottsága Agitációs és Propaganda Osztálya, a Magyar Tudományos Akadémia, a Termelőszövetkezetek Országos Tanácsa és az MSZMP Bács-Kiskun megyei Bizottsága 1982. november 24. és 26. között országos konferenciát rendezett A szocialista átalakulás jellemzői falun címmel. A konferencia plenáris ülésén az alábbi előadások hangzottak el: Romány Pál: A falu szocialista átalakulásának folyamata; Huszár Tibor: Falu az országban — ország a faluban; Csizmadia Ernő: Mezőgazdaságunk fejlesztése és főbb feltételei; Orbán Sándor: A parasztság és a parasztpolitika átalakulása a szocialista átszervezéssel; Eleki János: A mezőgazdasági szövetkezeti tagok életkörülményeinek alakulása; Enyedi György: A falusi települések helyzete és perspektívája; Lázár István: Területfejlesztésünk és a falu önkormányzata.

A plenáris előadásokat három szekcióban viták követték: az 1. szekcióban, Sipos Aladár elnökletével, A mai falu és a mezőgazdaság; a 2. szekcióban, Huszár István elnökletével, A falu társadalma; és a 3. szekcióban, Kulcsár Kálmán elnökletével, Falusi településviszonyok — életmódváltás falun témakörben folyt vita. A három szekcióban több mint 70 hozzászólás hangzott el.

A konferencia anyagából folyóiratunkban Orbán Sándor és Enyedi György előadását, illetve tanulmányát, valamint a szekciók vitájának összefoglalóját közöljük.

ORBÁN SÁNDOR

ÁTALAKULÓ PARASZTSÁG — VÁLTOZÓ PARASZTPOLITIKA

Ma már polcokat töltenek meg azok a tudományos írások: könyvek, tanulmányok, kinyomtatott előadások, amelyek a mezőgazdaság szocialista átszervezésével, illetve annak nyomán az agrárviszonyok (tulajdoni, üzemi, társadalmi, települési viszonyok) átalakulásával foglalkoznak. Mindezt örömmel

nyugtázhatjuk, mert így is kitetszik, hogy a különböző társadalomtudományok egyként érzékenyen reagálnak a közelmúltban lezajlott, vagy éppen séllel még most is zajló történelmi jelentőségű átalakulásra.

Nem könnyű megítélni, hogy ebben az érdeklődésben vajon a tárgy — az agrárkérdés — művelésének megkülönböztetetten erős történelmi tradíciói, vagy a szocialista átszervezésnek a tudomány optimizmusára is kisugárzó sikere, avagy egyszerűen, a marxista társadalomtudomány lényegéből következően, a dolgok magyarázatán túl azok megváltoztatására való törekvés munkál-e közre (még olyan diszciplináknál is, amelyek korábban a kellő történelmi távlat hiányára hivatkozva meglehetősen rezerváltan viselkedtek). Nehéz, s talán népszerűtlen vállalkozás is lenne az agrárkérdés divatossá vált művelésének okait meghatározni. Rá kell hagyni ezt a jövődó tudománytörténetészeire.

Mindebből számunkra a gondolkodás és a kutatás szempontjából annak van aktuális jelentősége, hogy egyrészt a parasztságot érintő társadalmi és politikai változások megítélésében nem alakult ki valamiféle, a tudomány mihez tartását megszabó, kötelezően egységes álláspont, másrészt a politikai vezetés nemcsak érdeklődést mutat e kutatások eredményei iránt, de ösztönzi és a maga célrendszerének megfelelően fel is használja, alkalmazza azokat.

Ezek előrebocsátásával magam sem valaminő lezárt kutatási eredmény felmutatásának igényével foglalkozom az átalakulás egyik-másik, részben társadalomtörténelmi, részben a szövetségi politikát is érintő kérdésével. Inkább csak néhány olyan megközelítési lehetőséget vázlok fel, amely részben saját, részben mások vizsgálódásai alapján az eddigiekhez képest újabb oldalait is láttatni engedni e kérdésnek.

Kiindulásul engedtessek meg olyan, az átalakulás alaptendenciáját megítő szentenciák ismétlése, amelyekben — ha az előrehaladottság mértékét eltérően becsülik is meg — többé-kevésbé egyetértenek a társadalomtudomány művelői. Szakmai körökben, de a politikai vezetés állásfoglalásaiban is követhető annak a ténynek az elfogadása, miszerint a parasztságnak, vagy pontosabban: az agrárnépességnek nemcsak a száma és aránya csappant a négy évtizeddel korábbinak mintegy kétötödére, (illetve az össznépességnek kevesebb mint egyötödére), s szorult vissza ezzel a falvakban kisebbségben levő társadalmi csoporttá, de szociális minősége is átalakulóban van. Az új tulajdoni viszonyok, az agrártermelés industrializációjának kibontakozása, valamint az elosztás, a bérezés új formái, s nem utolsósorban az a generációváltás, amelynek folyamányaként ma már több mint 40 százalékban olyanok alkotják a termelészövetkezetek dolgozó tömegeit, akik maguk korábban nem voltak egyénileg dolgozó parasztek — nos mindezen (és még további más) tényezők által kiváltott együttes hatások egyre inkább más társadalmi csoportokhoz teszik hasonlóvá a hajdani parasztságot.

Ilyképpen ma már meghaladottnak tűnik az a kérdésfeltevés is, hogy e társadalmi csoportnak a mezőgazdaság szocialista átszervezése és fejlődése nyomán kibontakozó minőségi átalakulása vajon összeegyeztethető-e e csoport valamiféle egységes szocialista paraszti osztállyá való formálódásával. Azért tűnik meghaladottnak, mert ez az átalakulás, történelmi léptékkal mérve, legalábbis a mi régióinkban valójában nem jelent mást, mint a feudalizmusban egységes parasztság polgári fejlődés során megkéssett felbomlásának

más eszközökkel és más formációban: a szocializmusban való befejezését — Lenin, illetve Erdei által közvetített szóval —, teljes „elparasztatlanodását”.

Ez utóbbiról segítenek meggyőzni a politikai vezetésnek a valóságban zajló átalakulási folyamatot regisztráló dokumentumai is. Míg az MSZMP-nek a szövetkezeti átszervezést közvetlenül követő VIII. kongresszusi határozata mint az átszervezés legfontosabb lépését üdvözli „az egységes szocialista szövetkezeti parasztság”, sőt „paraszti osztály” kialakulását, a négy évvel későbbi IX. kongresszus, e formulák megismétlése mellett, már olyan változásokkal is számol, amelyek „közelítették a paraszti életet a munkásokéhoz, a városalakóéhoz”. S alig egy évtized múlik el az átszervezés után, a X. kongresszus dokumentuma, kimondván „az állami és szövetkezeti tulajdon egytípusú” lényegéről ismeretes megállapítást, teljesen felhagyott az egységes termelőszövetkezeti paraszti osztály formulával, s elsősorban a „meglevő osztályjellegű, illetve osztályeredetű különbségek” csökkenéséről, valamint a „munka- és életkörülményeken” túl immár „szemléletében” is a munkásokéhoz közelítő szövetkezeti parasztságról beszél. Még tovább ment a legutolsó, a XII. kongresszus határozata, amikor „a munka, az elosztás és az életmód jellegében bekövetkezett változások” munkásosztályhoz közelítő hatásáról, illetve a továbbiakban is ilyen irányú változások előmozdításáról szól.

Bár ezek a meghatározások az átalakulásnak csupán egyik, ám bizonyosan fő irányát jelzik, mégis teljesen világos, hogy itt egyáltalán nem valamiféle szemantikai okoskodásról, pusztán a fogalmak tisztázódásáról van szó, hanem a valóságban zajló átalakulási folyamat előrehaladásának adekvát, egymást fokozatosan felváltó formulázásaival állunk szemben. Így két évtizede teljesen helyénvaló volt az egységes szövetkezeti paraszti osztály meghatározás és célkitűzés. Nemcsak azért, mert az átszervezéssel valójában a múltba tűnt a parasztság osztályjellegű tagoltsága, hanem azért is, mert célszerűtlen lett volna (mint az ötvenes évek elején az gyakori volt) az ilyen tagoltságra, vagy éppen a régi és az új szövetkezeti tagok különbözőségére apellálva el-lentéteket ápolni vagy kiváltképpen fakasztani akkor, amikor egységesen a közösség javára végzett munkának kellett mércévé válnia a tagság megítélésében. És éppen így a későbbiekben is: e meglehetősen dinamikus fejlődő társadalmi csoport újonnan kialakult viszonyait és jellegzetességeit az immár nem paraszti természetű, hanem a konkrét munkamegosztásban, a munka jellege szerinti újfajta tagozódással összefüggésben már a munkássághoz való hasonlóságként nyugtázhatták. Ekkor már nemhogy zavart keltett volna — mint korábban —, de egyenesen kívánatosá vált ennek az átalakulási, hasonulási folyamatnak a kimondása, és további fő útként való megjelölése. Hiszen a jövőendő társadalmi modellje — ha nem is tisztázott még minden ízében — nemcsak a különböző társadalmi csoportok közti ellentétek, hanem az osztályjellegű különbségek lebontását, az eltérő csoportok tagjainak egy egységes, az osztály nélküli társadalom ideáját követő dolgozók társadalmába való integrálódását is jelenti.

Más kérdés, hogy a „szövetkezeti parasztság” elnevezés változatlanul megmaradt, annak ellenére, hogy a legutolsó kongresszus „a munka, az elosztás és az életmód jellegében bekövetkezett változások” mellett 40 százalékos generációváltást és kétharmadnyi termelőszövetkezeti (munkásokkal, alkalmazottakkal és értelmiségiekkel) „vegyes” családot regisztrál, és annak ellenére, hogy a „mezőgazdaság iparosodásával számottevően csökkent a hagyomá-

nyos ... munka aránya". S ennek mintegy politikai vetületeként, szinte változtatás nélkül hangoztatja a munkás-paraszt szövetség elvét is.

Nem kétséges, a hajdani parasztság társadalmi minőségének átalakulása még nem fejeződött be, hanem csupán folyamatban van, s így a „szövetkezeti parasztság” és a „munkás-paraszt szövetség” kategória is inkább a tegnapi állapotot tükrözi. Ez azonban nem gátolhatja és nem is gátolja meg a társadalomtudomány művelőit abban, hogy kutassák: a parasztság e fáziskéséses felbomlásának miféle társadalmi és politikai következményei vannak, esetleg lehetnek kibontakozóban. Bizonyos mértékben ilyen vizsgálódásra ösztönöz a hivatkozott dokumentum is, amikor kimondja, hogy „a falun élő termelőszövetkezeti dolgozók és munkások életviszonyai kevésbé térnek el egymástól, mint a falusi és városi munkásoké”. S ha ebben a megfogalmazásban csak közvetve érződnek is azok a korlátok, amelyek a termelőszövetkezeti dolgozók társadalmi minőségének kívánt irányú gyorsabb átalakulását gátolják, másutt, vagy más dokumentumokban, már közvetlenül is kifejeződnek ezek — ha nem is egyetlen társadalmi csoportra vonatkoztatva — olyan követelmények formájában, mint „a kispolgári életfelfogás, az önzés, a jogtalan előnyszerzés” stb. elleni fellépés.

Korántsem e veszélyek, tehát nem az önzés vagy a jogtalan előnyszerzés valaminő eltúlzásáról, és még csak nem is a közművelődéssel foglalkozó munkaközösség Társadalmi Szemlében olvasható: életformaváltás = életformaváltság jelzésének megerősítéséről van szó, hanem — megítélésem szerint — arról, hogy az átalakulásnak az eddiginél tágabb értelmezéséhez szükséges kulcsot a már többszörösen említett felbomlási, parasztiatlanodási folyamat táján lehet keresni, netán fellelni. Nem kétséges, hogy a földosztást követő átmeneti stagnálás után nemcsak a parasztságból való kiválás — a munkássá, alkalmazottá, értelmiséggé váló átalakulás — folyamata gyorsul fel, hanem a mezőgazdaságban maradtak társadalmi színképe is meglehetősen széles skálán alakult a továbbiakban. Természetesen e skála sem feltételeiben, sem eredményeiben nem mintázhatja a parasztság tőkés felbomlásával kialakuló képet. A tőkés értelemben vett agrárproletár helyett itt legfeljebb a szocialista mezőgazdaság különböző szektoraiiban dolgozó munkásság megjelenéséről lehet szó. Tőkés mezőgazdasági vállalkozásról pedig alig-alig, még a magánszektorban sem igen adhatunk számot. Helyette inkább — mindenekelőtt Gyenes Antal nyomán — a szocialista szövetkezetekben társult dolgozó típusú vállalkozóról beszélhetünk. Nyomban hozzá kell tenni, hogy részben a szövetkezeti demokrácia fogyatékoságai miatt egyáltalán nem a kívánt mértékben. Így aztán a vállalkozói magatartás és tevékenység főleg a „második” szférában (például a háttájiban) vagy olyan pótcselekvésben nyer valamelyes mozgásteret, amely — az ismeretes korlátok miatt is — nem annyira tartalmilag, gazdasági hasznosságát tekintve, hanem sokszor csak alakilag hasonlít vagy emlékeztet több ponton is a kis tőkés vállalkozásra.

Talán e további részleteket mellőző vázlatos jelzés is érzékeltetni enged, hogy ma már nemcsak arról elégtelen beszélni, hogy a hajdani parasztság társadalmi minősége gyors átalakulásban van, s ez a felbomlás megkésett befejezésének folyamatát jelzi. Azt is tudomásul kell venni, hogy e folyamat fő tendenciája és eredménye mellett, azaz a munkássá, értelmiséggé és alkalmazottá hasonulás és válás mellett, azzal egyidejűleg, akaratlanul is jelentkeznek annak bizonyos korlátai és a korábbi formációkra és formációváltásokra

jellemző társadalmi melléktermékei is. Aligha járunk távol az igazságtól, ha más közelítésben úgy fogalmazzunk, hogy a jelenben zajló átalakulási folyamat, éppen mert jelentős paraszti tömegek számára a felemelkedés, a gyarapodás élményét, egy korábban be nem teljesült történeti fejlődési fázis utólagos „megélését” is jelenti, paradox módon — a szocialista formációban általában adott objektív feltételek ellenére is — kibontakozni enged egy bizonyos megkésett, úgymond „utó-kispolgárosodást” is.

Hogy a részleteket is tekintve miféle — a megszakítottság mellett és ellenható organikus folytonossági — történeti nehézségi erők és milyen új feltételek munkálnak és munkálhatnak közre, e problémák még kutatásra várnak. Annál is inkább, mivel a szociológiai irodalom is éppen csak utal ilyenekre (például Juhász Pál, valamint Gábor R. István és Galasi Péter írásai, a Kolsosi Tamás vezette réteghelyzet-rétegtudat kutatás eredményei stb.). Am így is nyilvánvaló e meghaladott társadalmi minőségnek és mintának a parasztihoz való szerves közelsége. Amiként az sem kétséges, hogy a „kinőtt” paraszti kategóriához képest, vagy azzal szemben, ez „utó-kispolgáriba” mennyire jobban beilleszthetők például még azoknak a termelőszövetkezeti alkalmazottaknak a figurái is, akik alkalmasint ilyen — és nem munkás — irányba tartanak. E jelenségre és típusra még külön is hatást gyakorolt egyik oldalon az „igazi polgárság” megszűnte, másik oldalon pedig, a mi fejlődési feltételeink mellett valóban túlságosan kiterjedt falusi munkásságnak — a korábban már hivatkozott dokumentumokban regisztrált — elégtelen társadalmi alakító ereje és életmód-minta nyújtása. Mindez persze egyáltalán nem azt jelenti, hogy csak — vagy akár elsődlegesen — e társadalmi átalakulás tereiben és pólusai között alakulhat ki az átmenetnek e figurája.

Az adott gondolati összefüggésből kitűnik, hogy a vizsgált történeti folyamattal járó kísérőjelenség: bizonyos „utó-kispolgárosodás” nemcsak képtelenségnek nem tekinthető, de önmagában el sem marasztalható. Már csak azért sem, mert a hajdani paraszti állapothoz képest, ha megkésett is, a felbomlás egyik előre tartó keskeny útját jelzi. Korántsem állítható, hogy ez az út egy kompakt, s különösen egy statisztikailag is körülírható réteg kialakulásához vezet. A jelenséggel azonban mindenképpen számolni kell, már csak azért is, mert nemcsak a parasztság társadalmi átalakulásának a kívánt mellett is fellelhető egyik mellékútjára hívja fel a figyelmet, hanem egyszerűen azokra az okokra is, amelyek ennek az átalakulásnak csakugyan paraszti természetű lassítói. Ugyanakkor azokat a tényezőket is jelzi, amelyek, bár újabb keletűek, mégsem tekinthetők sommázó megállapítással egyszerűen meghaladottaknak, és oly módon is kezelhetők, hogy okos politikával befoghatók, esetleg transzplantálhatók legyenek a pozitív irányba haladó átalakulás folyamába. Egyébként nem a kérdés további bonyolítása, de csupán példa okán érdemes utalni arra, hogy e folyamat leginkább nyilvánvaló jelei (a termelői tevékenységben, jövedelemben, életmódban) mennyire nem azoknál tapasztalhatók, akik például öregként, nyugdíjasként éppen legtöbbet őriznek a paraszti tradíciókból.

Végül ismét eljutunk a kérdéshez, hogy vajon e társadalmi átalakulás újabb fejleményeit mennyiben fejezte ki a parasztpolitika, nevezetesen a munkás—paraszt szövetség politikája. Nyilvánvaló, hogy az átalakulás egészében nem érvényesülhetett valamiféle olyan okozatiság, mintha a párt szövetségi politikája egyszerűen csak követte volna mindazokat a társadalmi

változásokat, amelyek a parasztságban lezajlottak. Számításba vette, de nem követte, hanem mint a történeti fejlődés megkülönböztetetten dinamikus faktora, általában maga irányult a társadalmi viszonyok átalakítására.

Különösen akkor érvényesült ez a leginkább láthatóan, amikor — már túl e társadalmi csoportban meglevő természetes antifeudális, demokratikus forradalmi paraszti energiák kimerítésén — a parasztság szocialista útra való vezetése került napirendre. Mindez annál is inkább politikai eszközöket igényelt, mert nálunk sem a termelődörök és termelési viszonyok szférájában, sem a pólusokon levő paraszti rétegek összecsapásában nem, vagy csak részben voltak meg azok a feltételek, amelyek nyilvánvalóvá tették volna az előrelépés elkerülhetetlenségét és vonzását. Aligha véletlen, hogy a termelőszövetkezés 1948/49-es indításakor főleg csak a nincstelen vagy a saját szűkös parcellán boldogulni nem tudó szegényparasztok vállalták ezt az utat, és 10 esztendővel később is döntően az alkalmas politikai feltételek létrejötte és megteremtése alapján történt a tömeges átszervezés. Érdekes az MSZMP emlékeztető, 1958 decemberi határozatát mind ebből, mind abból a szempontból újraolvasni, hogy abban például az önkéntesség szó egyszer (és akkor is elmarasztalólag) szerepel. A feladat súlyosságát jelzi a párt vezetőjének egy röviddel azutáni, nemkülönböztetetlen emlékeztető januári indító-aktíván elmondott, mély felelősséget sugárzó és a régi módszerek felmelegítőit keményen intó szavakat tartalmazó beszéde: „Sajnos már a harmadik nekirugaszkodásnál tartunk és ennek feltétlenül lélektani és politikai visszahatása van... Gondoljanak arra, hogy a paraszt számára ez gyötrelme”. Majd ugyanaz alkalomból: „nem keveset szenvedtek olyasm miatt is, ami nem az ellenségtől, hanem a mi saját hibáinkból eredt. Aki ennek a népnek egy csöppel is több szenvedést rak a nyakába, mint amit az élet úgyis tartogat a számára, az gazember”.

Bizonyos, hogy nagy út volt az antifeudális demokratikus paraszti egység megteremtéséért való fáradozástól, a szövetségi támaszkodás, a megnyerés és a felszámolás más-más paraszti rétegekre alkalmazott hármasszaván, majd a gyakorta egymással farkasszemet néző szövetkezeti és egyéni paraszt egyforma megbecsülésén keresztül eljutni a szövetkezeti parasztság megteremtéséig. Annak deklarációjáig, hogy a vele való szilárd szövetség képezi a hatalom alapját. Mégis ennek változatlan formában való ismételt leszögezése az idők folyamán már csak azért is veszíthet az értékéből, mert országunkban — és talán régióink egészében — e szövetség egykor igen jelentős második számú tartóoszlopa: a parasztság rendkívül elvékonyult és folyvást vékonyulóban van. E folyamatot azonban csak annyiban követte a szövetségi politika, hogy az már — értelemszerűen — messze nem azonos sem egyfelől a falusi, sem másfelől az agrárpolitikával. Az sem véletlen, hogy a „Munkás—Paraszt Forradalmi Kormány” elnevezés helyett manapság a „Magyar Népköztársaság Kormánya” cím lett általánossá. Mindez valójában annak az objektív társadalmi folyamatnak a következménye, amely — mint arra Huszár István már a hetvenes évek közepén felhívta a figyelmet — óhatatlanul a munkás—paraszt szövetség pozitív irányú felszámolódását segíti elő. Természetesen e meglehetősen elhúzódozó folyamatban a mennyiségi és a szemantikai szempontoknál is sokkalta fontosabb eme alapvetően korábbi formációhoz kapcsolódó társadalmi kategóriának a változása: a hagyományos, valóban paraszti forradalmi energiák fogyta és időszerűtlensége, valamint társadalmi

minőségének — a melléktendenciákkal együtt is — meghatározott irányba való átalakulása.

S ha netán rossz történeti párhuzamokat keresve könnyen azt lehetne gondolni, hogy a meglevő szövetségi politika meghatározása valaminő évszázaddal korábbi ortodox tétel alapján igazítható át, miszerint a parasztság többségében csupán a holnap proletárját kell látni, az ilyen gondolat óhatatlanul nem kívánatos irányt tulajdonítana a fejlődésnek. Mert igaz ugyan, hogy azóta egy olyan formációváltás zajlott le, amelynek az eredményeként a parasztság szintén átalakulóban, megszűnőben van, és a proletariátus — amely felé átalakulásának fő útja visz — sem azonos a tegnapival, mégis a fejlődés ennek alapján felfogott iránya, és kiváltképpen sürgetése nemcsak a másik szélsőséghez: a még funkcionáló szövetségi politikának a gyakorlatban való teljes felmondásához vezetne, hanem további következményekkel is járna. Netán a parasztság társadalmi átalakulásának nemcsak az imént jelzett mellékösvényeken állná útját, hanem eltorlaszolná még azokat a pozitív lehetőségeket is, amelyeket a fejlődés ösztönzésére az „egy típusú tulajdon” állami és szervezetkezeti formái közötti különbségek és feszültségek rejtenek magukban.

Nem kétséges, hosszú út vezet még az olyan alapidokumentumok (mint például az Alkotmány) pontosításáig, amelyek majdnem teljesen úgy fogalmazták és értelmezik a hatalom alapjaként a munkás—paraszt szövetséget, mint ahogyan az 33 esztendeje is hangzott. Ma, de holnap még inkább, ahhoz, hogy a szövetségi politika pontosított kifejezése megfeleljen a tegnapi paraszti minőséget és elnevezést létfeltételeik és tudatuk szerint is nagy többségükben tagadók tényleges átalakulási irányának, e politikának, illetve meghatározásának követni, tükrözni kell az újonnan kialakuló társadalmi-, illetve osztályviszonyokat.

ENYEDI GYÖRGY

A MAGYAR FALVAK HELYZETE ÉS JÖVŐ FEJLŐDÉSE

A magyar falvak helyzetét az elmúlt években tanulmányok sora elemezte. Ezek közül sok az ország egészére kiterjedő vizsgálaton alapult; mások sajátos falusi településproblémákat (például az aprófalvak vagy a tanyás települések problémáját) boncolgatták, s szép számmal születtek egy-egy falu életét részletesebben vizsgáló esettanulmányok is. A helyzetmegítélés különböző szempontokat követett: gazdasági-foglalkoztatási, társadalmi-szerkezeti szempontokat, az életkörülmények szempontját, a falu—város viszony alakulását.

Az MTA Földrajztudományi Kutató Intézetben az elmúlt évtizedben a következő fő témákat vizsgáltuk:

1. a falvak gazdasági tevékenysége, jelesül a falusi iparosítás folyamata, a falu és a nagyüzemi mezőgazdaság kapcsolata;
2. a falvak szerepe az ország településhálózatában, a falusi települések közötti településhierarchia alakulása;
3. a falusi életkörülmények területi különbségei;

4. a falusi települések típusai hazánkban;

5. a hetvenes évek településformáló folyamatai; a településfejlesztés újraelosztási rendszerének városcentrikussága.

E dolgozat kis munkacsoportunk eredményeit még vázlatosan sem említheti, más kutatócsoportokét sem ismertethetem, de úgy hiszem, hogy a nagyszámú publikációból ismertté vált néhány alapvető megállapítás (vagy vitakérdés). A vizsgálatok alapján jól bizonyítható, hogy melyek a falusi településállomány elhaló, stagnáló és dinamikusan fejlődő részei; hogy a hetvenes években a kommunális fejlesztési eszközöket egyre nagyobb mértékben a városokban koncentráltuk; hogy az állampolgárok életkörülményeit, a nemzeti jövedelem újraelosztásából való részesedését és társadalmi mobilitási esélyeit a *lakóhely* aránytalanul nagy mértékben befolyásolja; hogy a falu—város közeledés igen ellentmondásos volt (a községek egy csoportja esetében a távolság nőtt, s bizonyos életkörülmény-elemekben általában is megfigyelhető volt a távolodás); hogy a településfejlesztésben a központi elosztás túlzott mértékű, a helyi tanácsok tényleges döntési pályája igen szűk stb. E megállapításokat a kormány településpolitikájának módosításakor is értékelik, ezért a jelenlegi településfejlesztési koncepció alapos módosítása várható; a VI. ötéves tervtörvény pedig — a tervgazdaság történetében először — a városi népességnövekedés mérséklését, a községek népességmegtartó képességének növelését irányozza elő.

Falvaink helyzete konkrétan tömémentelen, rendelkezésünkre álló statisztikai adattal jellemezhető, a népességváltozástól a lakásépítkezésekig és az 1000 lakosra jutó kiskereskedelmi forgalomig. Ezt a helyzetjellemezést első sorban azért nem adom meg, mert nézetem szerint a falvak jövője a mai helyzetből nem ítéhető meg.

Településtervezésünk egyik gyengéje, hogy megtervez mondjuk egy 20—25 év múlva elképzelt másik *helyzetet*, amelyben *mai* gondjaink megoldását reméli, de nem tervezi meg az új helyzethez vezető *utat* és az út során felbukkanó új feszültségeket. (Amellett a mai gondok is — ha nem oldjuk meg őket — más formát és dimenziót ölthetnek 5—10 év múlva.)

Kísérletet szeretnék tenni arra, hogy falusi átalakulásunkat behelyezzem a modern urbanizáció nagy, tartós folyamataiba: ebből a jövő lehetséges pályái is jobban kibonthatók.

„Korunk mindent összesűrítő jelensége a városok növekedése és a városiasodás kiterjedése, egyszerűen az urbanizáció, ... a városoknak ez a mindent elsőprő áradása objektív fejlődéstörvény, ami nem állítható meg és nem fordítható vissza ... mi az az ellenállhatatlan és visszafordíthatatlan hajtóerő, ami ezt a folyamatot előre viszi? A termelőerők fejlődése, a tudományos-technikai forradalom”.*

Erdei Ferenc bő évtizede írta a fenti sorokat, amelyeket azóta gyakran idéztek. Feltételezte tehát, hogy a városnövekedés állandó folyamat, s párhuzamos a termelőerők fejlődésével. E feltételezést igazolni látszottak olyan tények, mint az, hogy a Föld legfejlettebb gazdaságú országaiban magas a városi népesség aránya; vagy az, hogy a felszabadulás utáni dinamikus gazdasági fejlődésünket végigkísérte városaink növekedése.

* *Erdei Ferenc: Város és vidék. Magyarország felfedezése. Szépirodalmi Könyvkiadó 1971. 9—10. old.*

A falvak jövője eszerint a városnövekedés által meghatározott; vagy egybeszerveződnek a városokkal, ahogyan Erdei feltételezte, vagy egyszerűen eltűnnek, beépülnek a városhálózatba, mint mások vélték.

Én ezzel szemben úgy vélem, hogy a *modern városnövekedés ciklikus jellegű, ebben koncentrációs és dekoncentrációs szakaszok váltogatják egymást*, és e szakaszok korántsem párhuzamosak a gazdasági fellendülés szakaszaival. A termelőerők fejlődése sem jelent feltétlenül területi koncentrációt. Ezért a falusi településeknek is vannak visszahúzó és expanzív korszakai. A ciklus szakaszainak „futása” nem azonos az egyes országokban: attól is függ, hogy mikor (milyen gazdaságtörténeti korszakban), milyen történelmileg kialakult településhálózattal, milyen társadalmi rendszerben lépnek be a ciklus egyes szakaszaiba. Az egyes szakaszok nem válnak el élesen egymástól, párhuzamosan is léteznek, egy-egy országon belül is, időben is.

A ciklus első szakasza az *ipari forradalmat követő város-robbanás*, a rohamos városnövekedés. Ez általában még nem jár együtt a falusi népesség jelentős csökkenésével. A falusi népesség természetes szaporodása magas, a foglalkoztatást nyújtó mezőgazdaság jelentős munkaerő-felesleggel rendelkezik. A falusi népességfelesleg első „lecsapolása” a falusi gazdaságra kedvező hatású is lehet. A korábbi falu—város arány mindenestre megbomlik; a falusi elvándorlókat a városi gazdaság nehezen tudja integrálni.

Nyugat-Európa e szakaszba a 18—19. század fordulóján lépett. Részben a korabeli technológiával összefüggésben, részben az igen kiterjedt városhálózat következtében, az iparosodás igen széleskörűen a településhálózat mélységében kiterjedt. A városnövekedés e hálózat számtalan pontján megindult, nem korlátozódott — az egyébként szintén látványosan növekedő — nagyvárosokra.

A nyugat-európai falu is jelentős technikai újítások színtere volt. Ez a falu — a feudalizmus bomlása eredményeként — jelentős részben szóróványtelepülésekből állt. A 19. századi európai demográfiai robbanás népességnövekményét nem tudta megtartani. A sok munkaerőt foglalkoztató, gyorsan bővülő városi ipar viszont nagyszámú bevándorlót tudott befogadni. A falusi népességfelesleget a tengerentúli kivándorlás is enyhítette.

Észak-Amerikában az ipari forradalom alapján városi jellegű településhálózatot talált. Az európai telepések mindenekelőtt városokat hoztak létre, főleg a kelet-atlanti parton, de a Csendes-óceáni parton és a Mississippi-Missouri folyó mentén is. Földművelést csak a saját élelmiszer-szükséglet megtermelésére folytattak. Kivételt az ültetvényes Dél jelentett, de e zónában is gyakran városokban laktak a rabszolgatartó ültetvényesek. Az észak-amerikai ipari forradalom — technológiája is és munkaerőforrása is — Európából táplálkozott. Az ipari forradalmat követő városrobbanás ezért főleg a kelet-atlanti parthoz kötődött. Az ipari forradalmat követően jött létre tömegméretekben a falusi Amerika — a fő agrárvidék, a Közép-Nyugat földjét csak bő évszázada törték fel. A falusi népesség méretét tehát körülbelül a városi népesség élelmiszer-szükséglete szabta meg, nem volt falusi túlnépesedés, falusi eláramlás. Inkább falusi népességhiány mutatkozott, ami erősen ösztönözte a mezőgazdaság korai gépesítésére. Észak-Amerika városrobbanása kívülről, az európai bevándorlókból táplálkozott.

Két, már említett tényező: Nyugat-Európában a városhálózat széles kiépülése, Észak-Amerikában az agrárövezet kései betelepülése nagy szerepet ját-

szott abban, hogy e térségben a városi népesség viszonylag gyorsan többségbe került a teljes népességen belül.

Magyarországon e szakasz kétszer is jelentkezett. Először a kiegyezés után, az ipari forradalom nyomán; másodszer sok évtizeddel később, az extenzív szocialista iparosítás nyomán. Ez a „kettős városrobbanás” Európa perifériáján másutt is feljegyezhető; bár számos elmaradott európai országban (például Bulgáriában) csak a második világháború után jelentkezett.

A magyar ipari forradalom nem talált modern értelemben vett városhálózatra: a magyar városok jelentős része mezőváros volt, a legnépesebb vidéki városok is. Az ipari forradalom ágazati jellege (élelmiszeripar, bányászat, egyes kohászati ágak) sem orientálta az ipart egyértelműen a városokba. Az ipari forradalom után még évtizedekig roppant jelentős maradt a szétszórtan települő kisipar. A kiegyezés után, bármilyen gyors is volt az ipari fejlődés, terjedelme korlátozott maradt, a mezőgazdasági munkaerő-feleslegnek csak egy részét volt képes foglalkoztatni.

A fenti sajátosságok következtében a modern urbanizációs ciklusnak ez az első szakasza szinte csak Budapestre korlátozódott. A gyorsan gyarapodó bányász- vagy vasgyári telepek nem tudtak teljes értékű várossá válni. A mezőgazdaság munkaerő-feleslegét részben a kivándorlás enyhítette. Budapest növekedése viharos tempójú volt — a város további fejlődése is közel állt a nyugat-európai fejlődési úthoz. Ám az ország többi részén a falusi népesség tovább gyarapodott (helyenként gyorsabban, mint a tempót veszített mezővárosok népessége); az ipari forradalom ezen első szakasza után is kisebbségben maradtak a városlakók az ország népességén belül.

Az első világháború és következményei megakasztották a gazdasági fejlődést. A két világháború között a magyar gazdaság gyakorlatilag stagnált. A városnövekedés jórészt a magyar fővárosra korlátozódott. A falusi népesség növekedett, mivel a természetes szaporodás felülmúlta az elvándorlást, de egyes, periferikus területeken megindult a falusi népesség csökkenése.

A felszabadulást követő gyors iparosítási szakasz (az 1950-es és 1960-as években) eredményezte a második városnövekedési hullámot, a vidéki közép- és nagyvárosi hálózat kiépülését. A kisvárosi hálózat a mai napig sem bontakozott ki teljesen; az infrastruktúra és a szolgáltatások tartós elhanyagolása miatt a városokban is viszonylag kevesen dolgoznak a tercier szektorban. A sokágú, s az agrár-ipari integrációban fontos szerepet játszó nagyüzemi mezőgazdaság népességmegtartó ereje jelentős. Az urbanizációnak ez az első, koncentrációs szakasza így kisebb városba tömörülést eredményezett, mint korábban a nyugat-európai. Ez önmagában sem nem jó, sem nem rossz: ez következett történelmi fejlődésünkben.

A *fejlődő országok* napjainkban léptek-lépnek a modern urbanizáció útjára. A városrobbanás elemei erejű — ma a gyors város-növekedésnek a harmadik világ a színtere. Ez nem annyira az ipari forradalomhoz, a városi gazdaságok fejlődéséhez kötődik, mint inkább a falusi válsághoz. Az elmaradott társadalmi struktúrájú, túlnépesedett mezőgazdaságból hatalmas tömegek keresnek menedéket a városokban — anélkül, hogy ott megfelelő foglalkozásra lennének. A fejlődő országok sokmillió nagyvárosaiban a lakók nagy része — vagy éppen többsége — munkaalkalom híján élősdi, a nagyváros hulladékain tengődő réteggé válik. A városnövekedés elmaradott gazdasággal párosul, s csak néhány — a kisebb országokban egyetlen — nagy-

városra korlátozódik; nincs kis- és középvárosi hálózat. A városrobbanás mai szinterei — az esetek többségében — egyúttal a legfalusibb országok. A falusi lakosság száma tovább gyarapszik, s az összes népesség 70—80 százalékát teszi ki.

Az urbanizációs ciklus *második szakasza a relatív dekoncentráció*: a városnövekedés tovább tart, de jelentősen lefékeződik; a nagyvárosok központjaiban csökkenhet is a népesség, viszont gyorsan gyarapodnak az elővárosok. A falusi népesség — főleg a mezőgazdaság gyors termelékenység-növekedésének köszönhetően — a 20. század első felében tovább csökken, míg a 20—25 százalékos minimális arányt el nem éri. A gazdasági fejlődés intenzív szakaszára való áttérésnek felel meg ez az urbanizációs szakasz.

A legfejlettebb tőkésországokban ez a szakasz a múlt század végén kezdődött, és az 1950-es, 1960-as évekig tartott. A településhálózatban ez a nagyvárosi agglomerációk kibontakozásával, egyes falusi régiók elnéptelenedésével, kiürülésével és a városhálózat „alsó” szintjeinek teljes kiépülésével jelentkezett. A városközpontok népességcsökkenését, az elővárosok gyors gyarapodását jelentős részben az ingatlanspekuláció és a tőkés nagyvárosi társadalom erős belső egyenlőtlenségei vezérelték.

E szakaszba a magyar főváros ismét évtizedekkel korábban lépett, mint vidéki városaink. Budapest agglomerációs települései már a századfordulón gyorsabban gyarapodtak, mint a város közigazgatási határain belüli népesség. Ám ennek fő forrása az volt (s ma is az), hogy a távolabbi vidékekről Budapesten munkát vállalók a rurális jellegű, elővárosi gyűrűben telepednek meg (az egyes időszakokban eltérő és társadalmi rétegenként is különböző okokból). A „tehetősebb középosztály” kitelepülése a fővárosból kisebb mértékű, de létező folyamat.

A vidéki városok körüli agglomerációk kibontakozása napjainkban figyelhető meg hazánkban. Több szempontból csökevényes ez az agglomerálódás, az elővárosok önkormányzatának hiánya, a központi város bekebelezési, beolvastási törekvései miatt. Konstatálhatjuk a városnövekedés lassulását és a falusi elnéptelenedés egyes jegyeit is. Mindezek alapján megállapítható, hogy hazánk a relatív dekoncentráció szakaszában van.

Századunk első felének urbanizációs elméletei ezt a szakaszt vetítették előre a jövőre is. Úgy tűnik azonban, hogy századunk prognózisában csak egyetlen a bizonyosság; hogy soha nem válnak be. A jelen nem folytatódik egyszerűen a jövőben.

A legfejlettebb tőkésországok urbanizációja új szakaszba lépett: a *dekoncentráció* szakaszába, amikor a városnövekedés megáll, a falusi népesség száma és aránya növekedni kezd. Ennek első jelei Nagy-Britanniában az 1950-es években jelentkeztek (1951-ben állt meg a falusi népességcsökkenés), a hatvanas években mindegyik fejlett tőkésországban mutatkoztak, s a hetvenes évtized tapasztalatai alapján már e szakaszt általános szabálynak nevezhetjük. E szakasz jellemzői a következők:

— a városok növekedése után az agglomerációk bővülése is lefékeződik (vagy megáll), s a népességyarapodás fő szinterei az agglomerációktól távolabbi, rurális térségek. Az USA-ban 1970 és 1980 között a nem városi népesség gyarapodása *négyszer* gyorsabb volt, mint a nagyvárosi agglomerációké; ennek eredményeként a falusi népesség aránya jelentősen nőtt s 1980-ban ismét elérte az 1960. évi arányt;

— a népesség-dekoncentrációt jelentős részben a gazdaság dekoncentrációja mozgatta. A hatvanas és hetvenes évek fordulójának gazdasági konjunktúrája mindenütt jelentős vidéki ipartelepítést hozott; az agrár-ipari integráció fejlődése pedig ellensúlyozta a mezőgazdasági foglalkoztatás szűkülését;

— a népességnövekedésnek a falusi térségekbe való áthelyeződése nem a régi falu újjáéledését jelenti. (Ezért is használtam a „falusi” mellett a „nem városi” és a „rurális” kifejezéseket — bár egyik sem pontos.) A növekvő nem városi települések nem agrárjellegűek, a lakóhely technikai civilizációs foka nem marad el a városokétól. A „falu”-ra annyiban hasonlítanak, hogy méretük lehetővé teszi lakóhelyi közösség kialakulását, s természetközeli életforma vitelét. Ez az új falusi expanzió szelektív. Nem támasztja fel az elhagyott falvakat, nem állítja meg mindenütt az elnéptelenedési folyamatot. A falvak egy része különböző okokból — például nagyon csekély, elöregedett lakosság, mostoha mezőgazdasági-ökológiai feltételek, közlekedési elzártság stb. — nem tud bekapcsolódni a falvak újra-dinamizálódási áramába. A falusi térségen belül tehát tovább tart a népesség területi átcsoportosulása.

A ciklus — a kör — akkor zárul be, ha feltételezünk egy újabb *koncentrációs* szakaszt. Ennek vannak jelei — és hívei — is, bár bizonyítására ismét várunk kell még egy évtizedet. Az újabb városnövekedési szakaszt a legfejlettebb országokban részben az új világgazdasági korszak sajátosságai, részben a — már jó ideje érvényesülő — városközpont-felújítási törekvések táplálnák. A gazdasági növekedés lelassulása nem kedvez a termelőerők vidéki széttelepülésének. A tömegközlekedés előtérbe kerülése csökkenti a lakóhely lehetséges távolságát a munkahelytől. A városközpontok újjáépítése ismét vonzó lakóhellyé teheti a belső városnegyedeket. Valamennyi felsorolt változásra találhatunk példákat, de e jelenségek korántsem általánosak. Az USA-ban például a falusi ipar eredményesebben dacol a válsággal, mint sok régi ipari-városi régió ipara, mivel korszerűbb és rugalmasabb szervezetű. A személygépkocsi használata nem csökken általában. Az újjáépített városközpontok lakósűrűsége (nagyobb lakások, nagyobb zöldterületek miatt) a korábnál jóval alacsonyabb. A környezetvédelmi szempontok sem engedik meg a népesség korábbi összezsúfolódásának visszaállítását.

Az újabb koncentrációs szakasz tehát — ha általánossá is válik — sokkal enyhébb lesz, mint az első városi népességrobbanás volt. Nem jár együtt a falusi népesség érdemleges csökkenésével, inkább az elővárosok és a városközpont lakóinak arányát módosíthatja némileg az utóbbi javára.

A magyar településhálózat lényegében a ciklus második szakaszában, a *relatív dekoncentráció* szakaszában van. Rendkívüli helyzet, hogy az ország összlakossága csökken; a falusi népesség természetes szaporodása (az előregedés miatt) a városokétól elmarad, tehát a városnövekedés lelassulása nem segít a falusi népességcsökkenésen. Ugyanakkor a falusi népesség aránya, mérete jóval nagyobb, mint a fejlett ipari országokban volt a ciklus hasonló szakaszában. Ezért a falu kiürülése, általános falusi elnéptelenedés nem fenyeget.

Amennyiben elfogadjuk az urbanizáció e ciklusos jellegét általános szabályként, akkor a településtervezésnek, a településpolitikának e szakaszok előkészítését és lehetőleg minél kevesebb veszteséggel és minél kevesebb tár-

sadalmi feszültséggel való befutását kell szolgálnia. Jelenleg tehát — gazdasági-fejlesztési szakaszunknak megfelelően — az urbanizáció *dekoncentrációs* szakaszát kell egyengetnünk. Az a tény, hogy társadalompolitikai feszültségeink jelentős részben a településhálózat egyenlőtlen fejlődése körül csoportosodtak, abból is fakad, hogy *koncentrációs* településpolitikát folytatunk egy olyan szakaszban, amikor *dekoncentrációs* periódust kellett volna előkészítenünk.

A településpolitika ma átalakulóban van. A településfejlesztés szabályozó rendszerének egyes elemei is módosultak a tervcélok érdekében, bár alapvetéseiben és szabályozórendszer ma is koncentrációs hatású, a településpolitika ma deklarált céljaival ellentétes irányban hat.

Hogyan készíthetjük fel településhálózatunkat a dekoncentrációs szakaszra? Egyáltalán: milyen lesz ez a dekoncentrációs szakasz?

Elsőként az utóbbi kérdésre válaszolva: úgy vélem, részleteiben el fog térni a fejlett ipari országok hasonló szakaszától. Az eltérés főbb okai a következők: a) a magyar városodottság viszonylag alacsony foka, emiatt a kisvárosi hálózat bővülése a dekoncentrációs szakasz egyik jellemzője lehet; b) a falu és város jelentős társadalmi és jövedelmi közeledése, emiatt a falusi jövedelem-színvonal hazánkban általában nem taszító tényező; c) az infrastruktúra elmaradottsága, az egyéni motorizáció alacsony színvonala, amely a falu—város kapcsolatokat nehezíti; d) a nagyüzemi mezőgazdaság, amelynek mobilabb a munkaereje, mint a családi farmoké, de szélesebb munkahely-választékot kínál.

Ami a felkészülést illeti e szakaszra, az alábbi feltételeket említem:

1. a településpolitikát megfelelően szolgáló szabályozási rendszer, amely a helyi tanácsok önkormányzatának erősítését, az önfinanszírozási képesség lényeges növelését, a tanácsi pénzgazdálkodás, általában a fejlesztési alapok újraelosztásának alapos változtatását kívánja meg;

2. a települések intézményhálózatának (a településpolitikától független) koncentrációs folyamatát felül kell vizsgálni, indokolt esetben le kell fékezni. Az áfészek, a tanácsok, a kisipari szövetkezetek stb. összevonási kampánya jelentős koncentrációs hatást fejt ki, az összevonások szükségessége és eredményessége erősen vitatható;

3. a községek népességmegtartó képességének fokozását pontosan kell értelmeznünk és terveznünk. Mivel a VI. ötéves terv ezt előírta, valamennyi megyei településfejlesztési tervbe bekerült — ám gyakran csak jelszóként, a korábbi megyei településfejlesztési politika érdemi módosítása nélkül. Tudomásom szerint a kérdéssel átfogóan és hosszabb távlatokat nyitva csak Bács-Kiskun megyében foglalkoznak. Több esetben arra korlátozódott a feladat végrehajtása, hogy a községeknek és a városoknak a fejlesztési alappól való részesedését néhány százalékponttal módosították.

A hetvenes évek településfejlesztési gyakorlatát éppen amiatt érte sok bírálat, hogy a kommunális fejlesztéseket fokozódóan a városokba koncentrálták. A községi településkörnyezet elmaradottsága kétségkívül elvándorlásra késztető, taszító erő, és társadalmi igazságtalanságok forrása is lehet — ám a falvak infrastrukturális fejlesztése a népességmegtartó képesség fokozásához nem elégséges. (Amellett látványos eredményekre a közeli jövőben aligha számíthatunk.) Fokozni kell a községek foglalkoztató képességét, nem is elsősorban mennyiségi értelemben, hanem minőségi választékában. Ez fő-

leg úgy képzelhető el, hogy a mezőgazdasági nagyüzemek — kodifikáltan is — a falu általános (termelő és szolgáltató) szervezétévé válnak, nemcsak ipari, hanem tercier tevékenységük is bővül. A gyáripár további falusi településkeresése valószínűtlen, e népgazdasági ág a jövőben csökkenti a foglalkoztatást.

Végül, fontos a községek népességmegtartó képességéhez a falusi lakosság teljes társadalmi emancipációja. A falusi népességnek el kell hinni, hogy társadalmi felemelkedésének nem az elvándorlás az egyetlen útja; hogy a falu nem a múltból ittmaradt, átmenetileg még létező településforma; hogy a szövetkezeti tulajdon és a kistermelés nemcsak pillanatnyi helyzetünkben tolerált, hanem a fejlett szocialista társadalomba is beilleszthető formák. Évtizedek ellentétes törekvései, s ennek keserű tapasztalatai után a falusi településközösségek helyreállítása, önbizalmuk visszaadása nem könnyű, nem oldható meg gyorsan, s csak tetteken keresztül érhető el — de nélkülözhetetlen feladat.

4. A népességmegtartó képesség fokozásának fenti feltételei nem teremthetők meg az ország valamennyi községében. A falusi települések egy csoportja a modern dekoncentrációs szakasz követelményeinek nem tud eleget tenni. Az elnéptelenedő kistalvák egy részének hanyatlása, megszűnése nem kerülhető el. Ezek a települések már régen tempót vesztek, a tőkés fejlődés kihívására sem tudtak válaszolni. Jól ismert, elnéptelenedő kistájaink — Cseréhát, Órség stb. — népesség-maximumukat a múlt század hetvenes, nyolcvanas éveiben érték el, hanyatlásuk a 20. század egész folyamán tartott, s általában átlépte a visszafordíthatóság küszöbét. A dekoncentrációs szakasz tehát hazánkban is együtt jár a falusi térségen belüli koncentrációs folyamatokkal.

Összefoglalva: úgy vélem, hogy hazánk társadalmi-gazdasági fejlődésének eredményeként a modern urbanizációs ciklus relatív dekoncentrációs szakaszában van. A településpolitikának és településtervezésnek azt a célt kell szolgálnia, hogy településhálózatunk átalakulása során viszonylag kevés konfliktussal s megrázkódtatással vegye fel az e szakaszra jellemző fejlődési pályát.

ÖSSZEFOGLALÓ A SEKCIÓK MUNKÁJÁRÓL

Az első szekcióban az elnöklő *Sipos Aladár* szólt elsőként *a falu és a mezőgazdaság fejlődésének általánosabb kérdéseiről*. Abból az alaptézisből indult ki, hogy a falusi településforma kialakulása óta harmonizált a mezőgazdasággal, s bár a gyors társadalmi-gazdasági fejlődés megbontotta ezt a tradicionális viszonyt és a mai magyar falvak dolgozóinak többsége már nem a mezőgazdaságban dolgozik, de a korszerű mezőgazdaságnak mégiscsak a falusi térhálózat szövetébe kell betagozódnia, amelybe beletartoznak a mezőgazdaság által hasznosított földterületek, az infrastruktúra-hálózat, a gazdasági létesítmények és a lakótelepülések.

A mezőgazdaság kollektivizálása és modernizálása gyökeres változást ho-

zott a falusi lakosság, a falvak helyzetében, valamint a falu és a mezőgazdaság kapcsolatában.

A szocialista agrárátalakulás, a nagyüzemi mezőgazdaság dinamikus fejlődése megteremtette a gazdasági alapot a mezőgazdasági dolgozók személyi jövedelme emelkedéséhez, és a hatvanas évek végére lehetővé vált a munkás —paraszt jövedelemparitás megteremtése. A falusi és a városi átlagjövedelmek erős közelítését szocialista fejlődésünk egyik legjelentősebb társadalompolitikai vívmányának tekinthetjük.

A mezőgazdaság iparszerű fejlődése, a nagyüzemi termelési eljárások, munkaeszközök és munkatárgyak alkalmazása, a szigorú technológiák és technológiai fegyelem, a paraszti munka jellegének és körülményeinek megváltozása, az életkörülmények javulása felerősítette az elparasztiatlanodás, a munkássá válás folyamatát, és a paraszti jelleg elhalványulásához vezetett.

A mezőgazdasági vállalatok gazdálkodása és a települések fejlődése között szoros és közvetlen kapcsolat alakult ki. Különösképpen a mezőgazdasági termelőszövetkezetek tűztek maguk elé olyan célokat, mint a tagok teljes foglalkoztatása, a falusi infrastruktúra és a szolgáltatások fejlesztése, a közművelődés támogatása.

A mezőgazdasági vállalati szervezet összetettebbé válása egyúttal a mezőgazdasági térkapcsolatok átalakulásával is együtt járt. A vállalatok területi méretének növekedése nyomán gyakran gazdasági és társadalmi kapcsolatok fűznek össze olyan szomszédos falusi településeket, amelyek között korábban semmilyen szervezett kapcsolat nem volt. A mezőgazdasági vállalatok települési térkapcsolatainak kiszélesedését elősegítette az agrár-ipari integráció fejlődése, annak sokszínű intézményi formái is. Például a termelési rendszerek központjai olyan szellemi potenciát összpontosítanak, amely színvonalában és térségi kapcsolatában korábban elképzelhetetlen lett volna mezőgazdasági-falusi környezetben.

Az iparosodó mezőgazdaság és a falusi települések kapcsolatában ugyanakkor ellentmondások, diszharmonikus elemek is megjelennek.

Alapvető probléma az iparszerű mezőgazdaság infrastruktúraigénye és a falusi infrastruktúra elmaradottsága közötti feszültség. A korszerű mezőgazdaságnak jelentős az energia-, a szállítási és a távközlési igénye. A falusi energiavezetékek általában kis kapacitásúak, az úthálózat sokszor rossz minőségű, a kommunikációs kapcsolatok kezdetlegesek.

A mezőgazdaság iparosodásának sokszor nem elég körültekintő, esetenként kampányszerű vagy szakszerűtlen megvalósítása elsősorban a falusi településeket érintő környezetvédelmi problémákat okoz. Ellentmondásokkal járhat a mezőgazdasági vállalat és a falusi település elszakadása, mivel gyengítheti a mezőgazdasági vállalatok községfejlesztést segítő, illetve kistermelést szervező tevékenységének hatókörét.

„Jelenlegi, nem egyszerű gazdasági feltételeink között a mezőgazdasági fejlődés és a falusi településfejlődés olyan kibontakozását kellene megkönynyítenünk, ahol a termelő kollektívák és a települési önkormányzatok önálló kezdeményezései s közös áldozatvállalása minél szabadabban érvényesülhetnek. A leginkább ezen az úton mozgósíthatók a tartalékok, s méréselkelhetők a feszültségek”.

A falvak fejlődésére ma is a mezőgazdaság van a legnagyobb hatással, hangsúlyozta Lengyel Zsuzsa. Mezőgazdasági termelés minden faluban fo-

lyik, a mezőgazdasági dolgozók többsége, több mint 81 százaléká, falvakban lakik, és a falusi lakosság több mint 90 százaléká folytat mezőgazdasági tevékenységet. A mezőgazdaság, a mezőgazdasági vállalatok és a falu közötti szoros kapcsolat nemcsak olyan értelemben igaz, hogy a mezőgazdaság fejlődésének minden pozitívuma alapul szolgál a falu fejlődéséhez, hanem olyan értelemben is, hogy a mezőgazdaságban és a mezőgazdasági vállalatoknál jelentkező gondok negatív hatása is erőteljesebben érvényesül falun. A további fejlődést akadályozó egyik fő gond a falvak infrastrukturális lemaradottsága, ami a mezőgazdaság gátjává válik. Viszont a mezőgazdasági üzemek termeléséhez szükséges infrastrukturális háttér gyengesége — egészen az egészségügyi ellátásig — szintén kihat a falvak életére, lakóira.

A falvak népességmentartó képességének erősítésében nagy szerepe van a mezőgazdaságnak, különösen az aprófalvakban, hiszen ezekben ipari tevékenység nemigen van, és szolgáltatás is alig. A megfelelő munkavállalási lehetőségek biztosításának, a nők munkaszervezetbe való beilleszkedésének, a mezőgazdasági dolgozók utánpótlásának gondjai itt a legégetőbbek.

A falu és a mezőgazdaság kapcsolatát elemezve a vitában többen megerősítették a mezőgazdasági vállalatok termelési tevékenységén kívüli hatását a falvak társadalmi-gazdasági fejlődésére. *Csipkó Sándor* szakszövetkezeti elnök például elmondta, hogy Kecelen óvodát, 600 személyes étkezdét építettek, hozzájárultak az iskola építéséhez, a szilárd útburkolat létrehozásához. Az ötezer lakosú Törtelen az iskolának, óvodának, művelődési háznak nincs olyan gondja, amivel ne a termelőszövetkezetet keressék meg, mondta *Farkas Sándor* tsz-elnök. Szövetkeztük a községi tanáccsal közösen tartja fenn évek óta a művelődési házat, könyvtárat, a községi sportkört. *Lengyel Zsuzsa* hozzáfűzte: mindazt a széles körű anyagi támogatást szemlélve, amit a mezőgazdasági nagyüzemek nyújtanak a községekben, lehet vitatkozni arról, hogy nem lépte-e már túl a mezőgazdasági vállalatok teherbíró képességének határát, de visszalépni nem lehet, sőt előre kell lépni, mert egyszerűen nincsen más szerv, amelyik ezeket a gondokat maradéktalanul magára vállalhatná. Ezzel szemben *Gönczi Iván* egyetemi tanár véleménye szerint különösen a kedvezőtlen adottságú, aprófalvas vidékeken ez a megoldás csak rövid távon elfogadható. Ezeken a területeken a vállalati gazdálkodás is alacsonyabb hatásfokú, a mezőgazdasági termelés és termelésfejlesztés is támogatásra szorul, s a vállalati gazdálkodást és vállalati érdekeltséget veszélyeztetheti a falufejlesztés közvetlen vállalati forrásokból való kiegészítése. A tapasztalatok azt mutatják, hogy a mezőgazdaság akkor fejlődik eredményesen, ha az *agrárfejlesztés szervesen beilleszkedik a népgazdasági feltételrendszerbe*. Más oldalról viszont a kiegyensúlyozott előrehaladás fontos feltétele, hogy a *céllal együtt a műszaki fejlesztési és gazdaságirányítási feltételeket is megteremtjük*. A tartós megoldás kulcsa nem az elosztás, hanem a termelés szférájában található, és ott kell rátalálni. A vállalati gazdálkodásban kialakult tennivalók jóval nagyobb alkalmazkodást, rugalmasságot igényelnek a vállalati vezetőkötől. Mindenekelőtt az anyagi, műszaki és emberi tényezők még nagyobb hatásfokát kell elérni a vállalati gazdálkodásban. A központi utasításra berendezkedett vezetési stílussal szemben a gazdálkodás vertikális szemléletét követő és az önálló elszámolású, érdekeltsgű egységek kialakításának követelményeit szem előtt tartó, kezdeményező vezetési gyakorlatot kell általánossá tenni. Ezek mellett a kistermelést és a kisvállalko-

zást is kihasználó, integráló mezőgazdasági nagyüzemek képesek a megújulásra. *Csizmadia Ernő* előadásának ezen téziseihez kapcsolódott a szekcióban folyó vita második témaköre: *a hatékonyság, érdekelttség és irányítás, szervezeti rendszer problematikája.*

A mezőgazdasági termelés hatékonyságáról a vitában különböző nézetek ütköztek, az eltérő értékelésekből egyértelmű kép és álláspont nem alakult ki. *Németi László* a hatékonyságról szólva kiemelte, hogy a magyar mezőgazdaság állóeszköz-igényessége nemzetközi összehasonlításban kedvező. Míg a hazai mezőgazdaságban a termelési érték és az állóeszköz-érték aránya 1:1, addig ez az USA-ban 1:3 és Nyugat-Európában 1:5. *Laczó Ferenc* mezőgazdaságunk hatékonyságát öt fejlett tőkésország eredményeihez hasonlította. A hetvenes évek végén a magyar mezőgazdaság az öt fejlett tőkésország mezőgazdaságához viszonyítva 20 százalékkal alacsonyabb ráfordítással termelt. Nemzetközi összehasonlításban a magyar mezőgazdaság hatékonysága az 1970 és 1975 közötti időszakban kedvezőbben alakult, mint 1975 után. Ezen a ponton közelített *Vági Ferenc* álláspontjához, aki egyrészt azt hangsúlyozta, hogy a jelentős mennyiségi fejlődés ellenére a mezőgazdaság nem felelt meg a hatékony fejlődés követelményének, s a mezőgazdasági nagyüzemek a hatékonyságot illetően nem tudtak kielégítően fejlődni. Másrészt óvott annak a szélsőséges agrárszemléletnek a térhódításától, mely szerint a mezőgazdaságban jól csináltunk mindent, és mezőgazdasági fejlődésünkben nem voltak gazdálkodási fogyatékoságok.

Az érdekelttség és az érdekvizonyok fejlesztéséről a vitában több hozzászóló beszélt. Az álláspontok megegyeztek abban, hogy az anyagi érdekelttség ebben az ágazatban már a hatvanas évek első felében jelentős szerepet játszott, amikor a munkaegységet felváltotta a részes művelés, a termelés mennyiségi és minőségi mutatóihoz kötött különböző pénzbeli díjazási formák. A mezőgazdasági termelőszövetkezetek anyagi érdekelttségi rendszerében a „maradék elv” azt jelentette, hogy a költségeken, adókon túl fennmaradt jövedelemrész szolgálhatott a tagok személyes jövedelemforrásául. A pénzbeli jövedelem nagyságának bizonytalansága, rendszertelensége fékezte az anyagi érdekelttség érvényesülését. Előrelépést jelentett a garantált pénzbeli díjazás bevezetése, a munkadíjak költségként való elszámolása, a munkabérialap bevezetése.

1975 után, a hetvenes évek második felében kialakult termelőszövetkezeti bérszabályozás leszűkítette a tulajdonosi érdekelttséget, a gazda módon való gazdálkodást. *Vági Ferenc* szavaival: „Gyakorlatilag a bérezést, a munkaerőt államosítottuk, teljesen állami vállalati formává alakítottuk át a termelőszövetkezeteket. Ezeket a kérdéseket végig kell utólag gondolni. Önmagában nem lett volna baj, hogy az állami vállalati formához közelítjük a szövetkezetet, ha ez a gazdálkodás eredményessége szempontjából pozitív jelenség lett volna. De ezzel a hatékonysági kérdést teljesen kikapcsoltuk. Azt a helyzetet rögzítettük, ami az iparban is volt. Mennyibe kerül az új termék előállítás, hogyan hozzuk létre — ez nem számított, az extenzív fejlődés teljesen eluralkodott”.

A vitában megfogalmazott egyik-másik nézettel (például a mezőgazdasági tsz-eket teljesen állami gazdasági formává alakítottuk át; a tsz-tagok bérmunkás viszonyban állnak, bérmunkássá váltak; a bérszabályozás jelenlegi rendszere kizárja a hatékonysági követelmény érvényesülését stb.) *lehet és*

kell is vitatkozni. A gazdaságpolitikai döntéseket előkészítő és hozó szervezeteknek azonban fel kell figyelni arra, hogy a gyakorló termelőszövetkezeti vezetők és a különböző tudományágak képviselőinek egyöntetű véleménye: a jelenlegi bérszabályozás korlátozza egyik alapvető gazdaságpolitikai célunk megvalósítását, az intenzív jellegű gazdasági növekedés kibontakoztatását, a hatékonyság javítását és az ebben való anyagi érdekeltséget.

A felszólalások azt is feszegették, hogyan érvényesülhetne erőteljesebben az érdekeltség az új, nehezebb körülmények között is. Bár a vitában az érdekeltségi rendszer, a működési mechanizmus kritikája került előtérbe, de a gyakorlati problémák megoldása irányába mutató érdekes javaslatok is elhangzottak. A kibontakozás irányába mutatnak a vállalaton (szövetkezeten) belüli önálló elszámolású és érdekeltségű egységek kialakításának, a mozgó bérrendszerek alkalmazásának pozitív tapasztalatai. A jelenlegi százalékos művelésről, a különböző, úgynevezett „tagi érdekeltségi” formákról, a tagok vagyoni hozzájárulására is építő megoldásokról, a háztáji termelést, a családi művelést integráló nagyüzemi szervezési formákról úgy vélekedtek, hogy ezek bevezetésével a nagyüzemi gazdálkodásban az erőforrásokat jobban hasznosító érdekeltséget lehet teremteni. Ez nem valamiféle visszalépést, konzervatizmust jelent, vagy alacsonyabb fejlettségi fokú termelési viszonyt feltételez. *Tamasi Mihály* rámutatott, hogy a megfelelő érdekeltségi, munkaszervezési formák alkalmazásával „az egyes tájörzetek sajátos mezőgazdasági, termelési kultúrája szabadabban kibontakozik, a korábban felhalmozódott termelési tapasztalatok jobban érvényre jutnak és erőteljesebben hasznosulnak”. Ebben a vonatkozásban *Égető Emese* azt hangsúlyozta: „Akár a tulajdonformáról, akár vállalkozási formáról van szó, egyetlen szempont a mérvadó, hogy mennyiben biztosítja azt az alapvető szocialista elvet, hogy a munka és tulajdon egységét fenntartja és fejleszti, ugyanakkor a termelőerők fejlődését elősegíti”.

Az eszmecsereben kiemelték a mezőgazdaság szervezeti rendszerének sokszínűségét, e sokszínűség megőrzésének fontosságát. *Molnár Frigyes* az állami gazdaságok és áfész-ek szerepét, tapasztalatait is hangsúlyozta, amikor arról beszélt, hogy a sokágazatú mezőgazdaság gondjait nem lehetett és nem lehet a sokszektorúság nélkül megoldani. Pozitívan értékelték a hozzászólók az anyagi érdekeltség megteremtése és fenntartása szempontjából a szakszövetkezetek szerepét. *Simó Tibor* legújabb kutatásai alapján fejtette ki erre a szövetkezeti formára vonatkozó pozitív tapasztalatait. *Molnár Frigyes* megállapította, hogy a szakszövetkezetek különösen sokat tettek és tesznek a kifejezetten szőlő-, gyümölcsstermelést folytató területeken. *Vági Ferenc* szerint pedig jelenleg a gazda módon való gazdálkodást, vagyis a hatékonyság fokozásában való anyagi érdekeltséget a háztáji mellett leginkább a szakszövetkezet őrizte meg.

Bosányszky Lajos az üzem- és munkaszervezési formákról szólva két tevékenységet emelt ki, a mezőgazdasági kistermelést és a kiegészítő tevékenység problémáját. A kistermelés a fejlesztését célul kitűző politikai döntést követően azért tudott zökkenőmentesen kibontakozni és eredményeket elérni, mert a falusi életviszonyok és települési viszonyok, a hagyományos kispaszti termelési módszerek ismerete biztosították a mezőgazdasági kistermelés kibontakozásának feltételeit. Ami az úgynevezett termelőszövetkezeti kiegészítő tevékenységet illeti, nem tagadható, hogy ott, ahol az szélesebb kör-

ben tudott kibontakozni, jelentős a szerepe a falu arculatának átalakításában, nagy hatása van a jövedelmekre, a foglalkoztatásra, a falusi infrastruktúrára. A most megújuló termelészövetkezeti jogszabályozás viszont gátat emel annak a torzulásnak, melynek az a következménye, hogy több száz olyan kiegészítő tevékenységet folytató szövetkezeti részleg működik az országban, főleg a fővárosban és annak agglomerációs övezetében, amely a termelészövetkezet székhelyétől több száz kilométer távolságra van, és nem a falu lakosait foglalkoztatja, hanem a fővárosban és környékén toborzott, de tagként foglalkoztatott dolgozókat. A további hozzászólók a különböző rétegek szerepével, illetve egy-egy térség, település társadalmi-gazdasági fejlődésének főbb jellegzetességeivel foglalkoztak.

Csáky Csaba az agrárértelmiségnek a falu-fejlesztésben betöltött szerepét tekintette át. Az „agrárértelmiség a szocialista faluért” elnevezésű mozgalom célja, hogy más értelmiségi rétegekkel együttműködve hozzájáruljon a falusi dolgozók, szövetkezeti parasztok életkörülményeinek korszerűsítéséhez, műveltségének gyarapításához, a falu és a falusi viszonyok fejlesztéséhez.

Rácz Ernő és Csepi Lajos a falusi ifjúság helyzetéről, a fiatalok és a falvak kapcsolatáról, a KISZ tevékenységéről szóltak. A KISZ a mezőgazdasági üzemekben politikai tényezővé vált, ami nemcsak akciókból, hanem abból is kitűnik, hogy mindössze 60 olyan mezőgazdasági nagyüzem van, amelyben nincsen jelen a KISZ-szervezet valamilyen formában. Jelenleg 2500 falusi és emellett 1600 mezőgazdasági üzemi KISZ-szervezet működik. A számok bizonyítják, hogy a KISZ nem vonult ki a kistelepülésekről. A falu népességmegtartó szerepének növelésében nem elég csak a megfelelő jövedelmi viszonyokat biztosítani, hanem a szabadidő, a kulturális és sporttevékenység feltételeit is meg kell teremteni. Ehhez az ifjúság, a KISZ aktív tevékenységgel kíván hozzájárulni.

Szecskó Károly, Deményiné Liska Ágnes, Novics János és J. Tóth Dezső egy-egy megye, illetve község mezőgazdasági fejlődését és falusi viszonyainak átalakulását elemezte.

Varga Antal a TESZÖV-ben végzett érdekképviseleti munkáról és a mezőgazdaság fejlesztésének perspektíváiról szólt. *Gellért László* pedig a helytörténeti munka jelentőségét méltatta hozzászólásában kiskunmajsai tapasztalatai alapján.

Bethlendi László



A FALU TÁRSADALMA

A második szekcióban a hozzászólók többsége a *falvak társadalomszerkezetének* elemzésével foglalkozott. *Andorka Rudolf* előadása az 1980-as népszámlálási adatok tükrében főleg az elmúlt évtized változásaira koncentrált, amelynek struktúramódosító tendenciái közül a gazdasági mechanizmus hatásait, a világgazdasági feltételek megváltozását emelte ki, valamint azt a tényt, hogy a nyolcvanas évek magyar társadalmának többsége vagy még nem élt a felszabadulás idején, vagy túlságosan fiatal volt, ezért a felszabadulást megelőző időszakról nincs közvetlen élménye.

„Egy évtizeddel ezelőtt még az a felfogás uralkodott, hogy a város a fejlődés mutatója. Azóta a nemzetközi szakirodalomban nagy fordulatot figyel-

hetünk meg: egyrészt a túlvárosodást súlyos problémának tekintik, másrészt egyes nálunk gazdaságilag fejlettebb országokban új jelenséget mutattak ki: nemcsak a szuburbanizáció, a városból a város környéki településekre való kiköltözés folytatódott, hanem a városi központoktól távoli apró falusi települések jelentős részének népessége újra növekedésnek indult a városi népesség odaköltözése következtében. Magyarországon az elvándorlás kifsokú lecsökkenésében egy lehetséges új tendencia első csíráját látjuk” — mondta Andorka Rudolf.

A községek társadalomszerkezetét vizsgálva sorra vette az osztályozás jelenlegi gyakorlatát: a társadalmi szektor alapján állami gazdasági munkásokat, szövetkezeti parasztokat és önállókat; a foglalkozási viszony alapján alkalmazásban állókat, szövetkezeti tagokat és önállókat; az állománycsoportok szerint szak-, betanított és segédmunkát végzőket; az egyéni foglalkozás alapján mezőgazdasági és nem mezőgazdasági foglalkozásúakat különböztetünk meg. 1970-hez képest az aktív keresők közül a munkásosztályhoz tartozók aránya 55-ről 59 százalékra, a szellemi foglalkozásúaké 13-ról 16 százalékra emelkedett, a termelőszövetkezeti tagok aránya 29-ről 22 százalékra, a kisárutermelőké 3-ról 2,5 százalékra esett vissza a falusi társadalomban. Jellemző továbbá, hogy a községek 675 ezer fizikai dolgozója közül 260 ezer (39%) nem mezőgazdasági foglalkozású, s közöttük például 31 ezer gépjárművezető, 31 ezer lakatos, 20 ezer szállító-rakodó munkás, 14 ezer kőműves, 13 ezer asztalos és egyéb faipari munkás, 9 ezer gépjárműszerelő található.

A fentiekén kívül a mezőgazdasági munkák jellege és körülményei is egyre inkább hasonlítanak az ipari munkákhoz, ezért elmondhatjuk, hogy a mezőgazdaságban fizikai munkát végzők összetétele és jellemzői egyre inkább hasonlítanak a más ágazatokban dolgozók jellemzőihez és összetételéhez, s egyre kevésbé a hajdani egyénileg dolgozó parasztkéhoz.

A változások egyik fontos mutatója a vegyes családok növekvő száma és aránya. Falvainkban a munkásosztályhoz tartozók 49 százaléka a szövetkezeti parasztek 61, a szellemi foglalkozásúak 47, az egyénileg gazdálkodók 53 százaléka élt (1980-ban) vegyes összetételű, azaz más osztályhoz és réteghoz tartozókat is tartalmazó háztartásokban. Mindez a hagyományos osztály- és réteghatárok elmosódásának a jele.

Andorka Rudolf foglalkozott a községi lakosság életmódjával és jövedelmi viszonyaival is. Megállapította, hogy a községek társadalomszerkezete mind modernebbé válik, viszont a községi lakosság körében fennmarad, sőt hangsúlyozottabbá válik a munkacentrikus életmód. A háztáji termelésben való részvétel egyértelműen mutatja ezt. „A községi lakosság tehát igen kemény munkával, a rendes munkaidő utáni többletmunkával érte el azt, hogy jövedelemszintje a városiakét megközelíti”. A jövedelmi viszonyok kiegyenlítődése ellenére a községi lakosság számos területen (laksűrűség, lakáskomfort, lakásfelszereltség stb.) hátrányos helyzetben van a városiakhoz viszonyítva.

„A mai községi lakosság akkor fog nagyobb számban jelenlegi községi lakóhelyén maradni, akkor fogja a falusi életkörülményeket és életmódot, többek közt a háztáji és kiegészítő gazdaság terheit vállalni, ha ennek értelmét látja. Vannak azonban az életkörülményeknek olyan elemei, amelyeket az egyes családok alig tudnak befolyásolni, amelyek központi és helyi állam-

igazgatási döntésektől függenek... Ha el akarjuk kerülni egy olyan helyzet kialakulását, hogy községeink jó részét a »magánjólét és közszegénység« (Galbraith által Amerikára vonatkozóan leírt) állapota jellemezze, mindenképpen nagyobb gondot kell fordítani, nagyobb összegeket kell juttatni ezeknek a területeknek, elsősorban a szolgáltatásoknak a fejlesztésére» — mondta Andorka Rudolf.

Zelenay Anna egy életkörülményeket és lakáshelyzetet vizsgáló 1978-as KSH felvétel alapján egészítette ki Andorka Rudolf előadását. A vizsgálat az életkörülményeket települések szerinti bontásban írja le: a fővárostól a kisebb települések felé általában romlanak az életkörülmények, az életminőség jelzőszámai, azonban foglalkozási csoportok szerint nagy szóródás tapasztalható. Ha például a lakásnagyság mutatóit vizsgáljuk, a budapesti értelmiség áll az első helyen, utánuk viszont a községi értelmiség következik, s a sort a községi mezőgazdasági fizikai (betanított és segédmunkás) dolgozók zárják. Tehát a községeken belül is nagy különbségek írhatók le; a községi vezető értelmiség 54,7 százaléka él megfelelő nagyságú és komfortú lakásban, a községi segédmunkások közül viszont csak 5,8 százalék.

Adva van tehát egy lejtő Budapesttől a városokon át a falvakig; azonban, ha a foglalkozási csoportokat is figyelembe vesszük, látható, hogy egyes foglalkozási csoportok ki tudják egyenlíteni hátrányukat, mások esetében viszont a hátrányok kumulálódásáról beszélhetünk. Ezért is szükséges, hogy a különböző felvételekben differenciáltabb társadalomkép alkalmazására törekedjünk, hiszen például egészen más minőségű életet jelent segédmunkás-ként városban vagy falun élni.

Böhm Antal a falusi munkásrétegekkel foglalkozott hozzászólásában. A magyar falu tradicionális struktúrája napjainkra felbomlott, s bárhogy nevezzük is ezt a folyamatot — elparasztiatlanodásnak, vagy munkássá válásnak —, tény, hogy a falu mai struktúrájában a munkásrétegek előtérbe kerültek, a paraszti rétegek pedig háttérbe szorultak.

A másfél milliót meghaladó falusi munkásság szociológiailag nem egységes: bejáró munkások, távolsági ingázók, az állami gazdaságok dolgozói, a falura telepített ipar munkásai, valamint a termelőlőszövetkezetek nem mezőgazdasági munkát végző fizikai dolgozói alkotják fontosabb csoportjait.

Igen fontos kérdés, hogy a falun élő munkások mennyire képesek a falu társadalmába integrálódni, közösségteremtő, formáló szerepet játszani a helyi társadalomban. Az eddigi tapasztalatok inkább azt mutatják, hogy jelentős munkástömegek vannak marginális helyzetben a munkahely és a lakóhely között.

A falu fejlődésében kettős tendencia figyelhető meg: a hagyományos struktúrák (értékek, ideológiák, közösségek) felbomlóban vannak vagy felbomlottak, az új közösségek, értékek, struktúrák pedig még csak ezután fognak kibontakozni. Rendkívül fontos tehát, hogy a helyi társadalom formálódásában, közösséggé szerveződésében mely rétegek vállalják az irányító, meghatározó szerepet, van-e erre alkalmas értelmiség, vagy értelmiség hiányában értelmiségi funkciót hordozó munkás vagy vállalkozó szellemű középréteg az adott településen. S mennyiben képesek ezek a rétegek helyi érdekek kifejezésére, képviselésére, mennyire adottak ennek hatalmi és közigazgatási feltételei. Egy-egy település prosperálását vagy vegetálását nemcsak gazdasági lehetőségei, hanem lokális társadalmának minősége is meghatározza.

Harsányi Ernő hozzászólásában egy múlt évi felvétel eredményeit ismertette. Három községben (Kerekegyháza, Fülöpszállás, Hajós) vizsgálták a faluhoz kötődés motivációit. A megkérdezettek sorrendben az alábbiakat emelték ki: a mezőgazdasági tevékenységből származó külön jövedelem, a saját lakáshoz jutás nagyobb esélye és a községből jól elérhető munkahely. A kötődés felsorolt formái általánosan tekinthetők, a vizsgálat során e tekintetben semmiféle rétegspecifikumot nem lehetett kimutatni.

A kiegészítő tevékenység lehetőségeinél figyelembe kell venni, hogy a községek „második gazdasága” erős korrelációban áll a lakosság életkorával. Az előregedett községek hátrányos helyzetbe kerülnek, hiszen nemcsak közös gazdaságukat nem tudják megfelelően ellátni, hanem a második gazdaságból szerzett jövedelmek is megcsappannak, s terjed az önellátásra való „visszarendezkedés”, következképpen ezek a települések semmiképpen nem tudnak belülről megújulni.

Külön gondot jelent, hogy községeinkben kialakult egy olyan réteg, amely termelni már kiválóan tud, fogyasztani azonban nem tanult meg; és jövedelméből gyermekeit támogatja, akik között sokan vannak, akik a fogyasztást tanulták meg, a termeléshez sem kedvük, sem szakértelmük nincs.

Berényi István is a falusi struktúra átalakulásához szölt hozzá, s úgy vélte, hogy az egész konferencián háttérbe szorult a térségekben, területben való gondolkodás. Pedig, ha térben gondolkodunk, akkor azoknak is igazat kell adnunk, akik az aprófalvak sorvadásáról beszélnek és azoknak is, akik ezzel szemben más térségek prosperáló településeire hivatkoznak. Községeink között mindkét jelenség megtalálható: Borsodban, Zalában nyomasztó gondot jelent az aprófalvak helyzete. Bács-Kiskunban viszont szép számmal található prosperáló falusi település. Rendkívül fontos, hogy pontosan meghatározzuk azokat a térségeket, amelyek különleges szabályozást, támogatást, figyelmet igényelnek.

A településfejlesztés és -rendezés hazánkban inkább technikai vagy gazdasági jellegű, amelyből hiányzik a *társadalom tervezése*. „Gondolunk-e arra, hogy mi az az optimális struktúra, amivel egy társadalom működhet? Mert ha eltűnik a társadalmi csoportok közül az a vezető csoport, amely hatást gyakorolhatna a helyi társadalomra, az abban a pillanatban bomlásnak indul. Ezért kellene végiggondolnunk, hogy mi módon lehetne a települések társadalmát megtervezni” — hangsúlyozta Berényi István.

Mihalovics András arra hívta fel a figyelmet, hogy a falusi társadalom átalakulása során a korábban pejoratívan használt paraszt kategória most — a mezőgazdaság sikereivel párhuzamosan — kezd pozitív kategóriává válni. „Aki ma kimegy a mai mezőgazdasági üzembe, legyen az tsz-elnök, lakatos, vagy egyszerű gyalogmunkás, az büszke arra az eredményre, ami ma a mezőgazdasági nagyüzemekben történik. A környezet is másként ítéli meg a jó értelemben vett paraszti munkát... A paraszt fogalomhoz tartozó büszkeség elterjedt, ez a fogalom olyan tartalékunk ebben a nehéz időben, amelyre vigyáznunk kell és amelyet óvnunk kell” — hangsúlyozta Mihalovics András.

Kondorosi Ferenc a falvakban élő fiatalokról beszélt. A termelőszövetkezetekben, erdő- és állami gazdaságokban mintegy 2000 KISZ-alapszervezetben több mint 50 ezer tag, a 2500 falusi alapszervezetben pedig 60 ezer tag tevékenykedik. A falun élő fiatalok gondjait nagyrészt az okozza, hogy az

általános iskola elvégzése után a szórakozási, művelődési, társkeresési igényeik inkább a centrum-településekhez vonzzák, viszont későbbi egzisztenciális gondjaik: a lakásszerzés, a jobb kereset, az egészségesebb környezet inkább helyhez kötik őket. A fiatalok rövid és hosszú távú érdekei ezért elmentésben állnak egymással. Ugyancsak kettősség figyelhető meg a falusi fiatalok struktúrájában — a családból örökölt minták, értékek, foglalkozási különbségek differenciálják őket, viszont a település által meghatározott hátrányok, szükségletek, a kölcsönös egymásrautaltság kohéziót is teremt számukra. Ezeket a sajátosságokat az ifjúsági mozgalom falusi szervezésében is figyelembe kell venni. Ezt a törekvést néhány új fórum (ifjúsági fórum, fiatal agrárszakemberek tanácsa) kialakítása jelzi.

Gábor Kálmán a falusi struktúraváltás tudati vonatkozásairól beszélt. Véleménye szerint tudásszociológiai felvételekre volna szükség, amelyek a strukturális átalakulások mellett a falusi lakosság magatartásának, értékeinek, normáinak — egyáltalán ideológiájának — változásait is képesek feltárni. Saját, Makó környéki kutatásai alapján úgy látja, hogy ahol az ideológia intézményes legitimációja diszfunkcionálisan működik, ott a múlt és jelen ideológiájának valamiféle „keveréke” jelenik meg ideológiaként.

Vizsgálatuk arra enged következtetni, hogy a megkérdezettek a múlt értékeihez általában a szorgalmat, a hitet, a vallásosságot, valamint a dolgozóságot kötötték, az új értékek viszont az okosságban és a jólétben fejeződtek ki. A jólét — mint érték — egyértelműen a hatvanas, hetvenes évekhez kötődik, s érdekes, hogy az erkölcsi problémák erősen relativizálódtak. Azok az emberek, akik bizonyos fokig kiszakadtak a faluból és munkássá váltak, inkább az új értékekkel jellemezhető társadalomképpel rendelkeznek.

A hozzászólók a *falusi önkormányzat lehetőségeivel* is foglalkoztak.

Csefkó Ferenc a közvetlen demokratikus fórumok adta lehetőségekből indult ki. Az alkotmányos, illetve törvényi szabályozás szerint a közvetlen demokratikus fórumok a népszavazásban, a falugyűlésben és a választó gyűlésekben intézményesülnek. A falugyűlésnek nincs a tanács felett beszámoltatási joga, csupán a közös tanács munkáját vitathatja meg. Nem véletlen tehát, hogy ezeken a fórumokon a részvétel 20—30 százalékos.

Ezeknek az intézményeknek jogi szabályozását újra kellene gondolni és az önkormányzati, népképviselői jogosultságokat ennek alapján fejleszteni. Tehát nem általános, nagy jogszabályok meghozatalára van elsősorban szükség, hanem olyanokra, amelyek tekintettel lehetnek a településrendszer különbségeire is. Rendkívül fontos, hogy a különböző területekben a települések valódi érdekei kerüljenek felszínre és ütközhessenek más érdekekkel.

Zsohár András az önkormányzat kérdését a mezőgazdasági termelőszövetkezetek felől közelítette meg. A szövetkezetekben megvalósult az alulról vezérelt érdekképviselés. Az önkormányzat önszabályozási garanciái, a belső szervezet alakításának szabadsága — mindezek olyan elemek, amelyek forrása a politikai és a gazdasági, termelői demokrácia. Ebben az alulról épített önkormányzatban benne van az érdekképviselés is.

A hetvenes évek közepén lezárult az a vita, amelynek eredményeképpen a szövetkezetek egyenjogúakká váltak az állami vállalatokkal, a szövetkezeti tulajdonforma az állammal, és a szövetkezeti parasztság a többi dolgozó osztállyal.

A jelenlegi helyzetben azonban a mezőgazdaság önfinanszírozó képessége romlik — a szövetkezetek egyharmada az egyszerű újratermeléshez szükséges forrásokkal sem rendelkezik, egyharmada csak egyszerű újratermelésre képes és mindössze egyharmada rendelkezik a bővített újratermeléshez szükséges feltételekkel. Pedig ahol az újratermelés feltételei hiányoznak, ott a szövetkezetek gazdasági önállósága kerül veszélybe.

Zsohár András rámutatott: a szövetkezeti tag soha nem volt bérmunkás vagy alkalmazott, hanem a szövetkezet tulajdonosa és mint olyan — vállalkozó. A szövetkezeti törvény módosítása lehetővé teszi, hogy a részjegy és célrészjegy intézménye által a tulajdonosi jelleg erősödjön, s ezáltal a szövetkezeti tag nagyobb kockázatvállalásban is részt vegyen.

Nagy Károly az önkormányzatot a tanácstörvény (1971) óta eltelt időszak helyi tapasztalatai alapján vizsgálta. A törvény óta jelentős változások történtek: előtérbe került a helyi öntevékenység, fokozódott az önerőre támaszkodás, a helyi anyagi és szellemi értékek feltárása, növekedett a helyi tanácsok szerepe. Az önkormányzat legfontosabb eleme a gazdasági önállóság, amely nélkül a döntések — anyagi fedezet hiányában — pusztá fikcióvá válnak. Ezért is van szükség a tanácsok és a nem tanácsi szervek kölcsönös érdekein alapuló gazdasági együttműködésre. Ezt a tanácstörvény lehetővé teszi, azonban a szabályozó rendszer módosításai folyamatos megszorításokat tartalmaznak a pénzeszközök átadásáról. „Vajon miért nehezítjük, gátoljuk meg, hogy egy gazdasági egység a közös érdekek alapján a saját fejlesztési alapjából és egyéb pénzeszközeiből is támogassa a községfejlesztési törekvéseket?” — tette fel a kérdést Nagy Károly.

A tanácsok s a nem tanácsi vállalatok gazdasági együttműködését több tényező nehezíti: az árak és a költségek és tervezettnél nagyobb arányban nőnek, a centralizálási törekvések miatt a községek jelentős részében az alapfokú ellátás fejlődése lassú, nem elégséges a lehetőségek feltárása és kihasználása.

A tanácsok közötti együttműködés ugyancsak fontos erőforrás lehet. Ennek azonban akadálya a gyakorlat és tapasztalat hiánya, valamint az a tény, hogy sem a konkrét megállapodások megjelenési formái, sem törvényességének jogi biztosítékai nincsenek kimunkálva.

Ami pedig a tanácsok összevonását illeti „nem biztos, hogy a közigazgatás korszerűsítésének az az egyetlen és lehetséges megoldása, hogy közös tanácsokat hozunk létre, mert — és ez élő példa — amikor az egyik községben megszüntették a tanácsot, abban a pillanatban megindult a lakosság a központnak kijelölt község felé, mindenki ott akart telket venni, építeni, ugyanakkor a központ nem rendelkezett megfelelő feltételekkel, és ez komoly feszültséget okozott”.

Több hozzászóló foglalkozott a falvak fejlesztésének *anyagi lehetőségeivel* és a *népességmegtartó erővel*.

Bogdán Tibor szerint meghatározó a település életében, hogy a tanács milyen állandó pénzeszközökkel rendelkezik és azok felhasználásában mennyire önálló. A községi tanács állandó járandósága saját lakosságának adóiból és a megyei tanács költségvetéséből többnyire csak fenntartásra és minimális rekonstrukcióra elegendő. A kisebb társközségek esetében még arra sem. A másik pénzforrás az egyedi beruházásokra, fejlesztésekre fordított összeg — ez azonban nem a községektől függ. A harmadik bevételi forrás a gazdálkodó szervek jelentik. A gazdálkodó szervek által befizetett község

fejlesztési adót a megye elvonja és bizonyos részét visszajuttatja a településnek. De a gazdálkodó szervek más módon — közvetlenül — is juttathatnak bizonyos pénzüsszegeket a helyi tanácsnak. Természetesen ilyen esetekben könnyen előfordulhat, hogy a községet támogató vállalat, üzem vagy tsz a falu életébe, irányításába is bele akar szólni, és gazdasági támogatását a helyi vezeték kisajátítására használja fel, befolyását mindenre kiterjeszti. Ilyen esetekben a tanácsok döntési területe nagyon leszűkül.

Vági Gábor a tanácsi fejlesztések finanszírozási rendszerének módosítására tett javaslatot. Véleménye szerint a tanácsi fejlesztéseknek és a finanszírozás szabályozásának kettős célja van: a településhálózat területi különbségeinek csökkentése és a tanácsok gazdasági önállóságának növelésével az önkormányzati jelleg megalapozása. Jelenleg a teherviselés a lakosság, a vállalati szféra és az állami költségvetés között oszlik meg. Sokan a lakosság teherviselésének növelésében látják a megoldást, azonban egy olyan időszakban, amikor az életszínvonal stagnál, nem vehetünk igénybe olyan erőforrásokat, amelyek az életszínvonalat rontják. Másfelől a lakossági befizetések jelenleg túlságosan kicsik, és kétszeresükre, háromszorosukra emelésükkel sem adódna jelentős bevételi többlet.

A vállalati befizetéseket megyei szinten osztják el. Ezen kellene változtatni, s az adott község számára a községből eljáró dolgozók után is kellene pénzeszközöket juttatni. Ez növelné ugyan a területi egyenlőtlenségeket, de ezt állami alapokból lehetne kiegyenlíteni.

Jelenleg az állami juttatások a fejlesztési források felét teszik ki — tehát ez tekinthető a legjelentősebbnek. Ezt a támogatást kétféle módon lehetne felhasználni: egy általános állami támogatással — természetesen differenciált módon — lehetne segíteni a tanácsokat, másfelől célirányos támogatással az alapellátás vagy a középfokú ellátás szükségleteit lehetne kielégíteni.

A hozzászólók több más témát is érintettek. *Tatai Zoltán* a községek ipari fejlődéséről beszélt, amelynek társadalmi hatását a mezőgazdaság szocialista átszervezéséhez hasonlította. Az ipari tevékenység elterjedésében megkülönböztette az iparszerű mezőgazdasági termelést, a községen kívüli ipari munkavállalást (az ingázást), a mezőgazdasági nagyüzemek ipari munkáját és a községekbe telepített ipari üzemek termelését. A falusi ipari termelés országosan is jelentékeny: az ország iparának több mint 20 százaléka, a megyék iparának mintegy 30 százaléka a községekben van, a településhálózat jelentékeny része iparinak tekinthető. 37 nagy ipari vállalatnak a központja szintén falun van.

Az ipar hatása rendkívül fontos a falusi infrastruktúra kialakításában és a falu urbanizálásában, ezért az ipar a falu gazdasági-társadalmi felemelkedésének egyik alapvető forrása.

Szakolczai Pál a falufejlesztés döntési rendszeréről és a falusi gazdálkodó szervek és a költségvetés kapcsolatáról, *Tóth László* a falusi társadalom rétegződési modelljének komplex megközelítéséről, *Konfár Sándor* a falusi értelmiség helyzetéről, társadalmi szerepéről, *Juhász Pál* a falusi társadalom migrációjáról beszélt hozzájárulásában.

A szekcióban helyi kérdések is felvetődtek: *Németh Imre Győr*—*Sopron* megye településfejlődéséről, *Lukács Pál Szolnok* megye sajátosságairól, *Bari István* a kiskunmajsai fejlődésről és a helyi ipari szövetkezet tevékenységéről szólt.

A vitában a plenáris ülés előadói közül *Lázár István* és *Huszár Tibor* is felszólalt, és válaszolt az előadásokat érintő kérdésekre.

A szekcióülés *Huszár István* zárszavával ért véget.

Böhm Antal

FALUSI TELEPÜLÉSVISZONYOK — ÉLETMÓDVÁLTOZÁS FALUN

A mai falu jelene a múltban gyökerezik, a pozitív és negatív társadalmi hatások együttesen alakították, formálták a településhálózat integráns részét képező „faluhálózatot”. A történelmi örökségen túl meghatározó a földrajzi elhelyezkedés, a város közelsége, egy-egy gazdaságilag jelentős mezőgazdasági, ipari üzem léte vagy hiánya, a lakosság összetétele, lélekszáma, társadalmi aktivitása — és sok egyéb, kisebb-nagyobb tényező, amely jellegzetessé teszi a falu arculatát, befolyásolja az ott élők közérzetét, a település fejlődésének irányát. A falu sokrétű átalakulásának jellemzői, folyamatainak tendenciái, az út tanulságai és megmaradt kérdőjelei nem szoríthatók egy szekció-vita keretei közé — hangoztatták a felszólalók. A szekcióban elhangzott hozzászólások szerteágazó kérdéseket érintettek. Az alábbiakban néhány csomópont köré rendezzük a legfontosabbakat.

Település — településfejlesztés

A megváltozott társadalmi, gazdasági körülmények indokolják egy új településhálózat-fejlesztési irány kidolgozását, amelyben a falu fejlesztésének kérdései fontos helyet foglalnak el. E vonatkozásban alapvető a népességmegtartó képesség erősítése. *Köszegfalvi György* hangsúlyozta: irreális az az elképzelés, mely abból indul ki, hogy valamennyi falu népességmegtartó erejét biztosítani lehet és kell. Történelmileg vizsgálva ezt a folyamatot, világossá válik, hogy mindig voltak és vannak olyan falusi települések, amelyek megszűntek, de mindig keletkeztek újak is. Ez a folyamat tapasztalható — többek között — Kecskemét környékén is, ahol olyan külterületi lakott hely kategóriába sorolható településekkel találkozhatunk, amelyeket az állami gazdaságok, a termelészövetkezetek hoztak, illetve hoznak létre. Ez mintegy ellentétpárja annak, amit Gyűrűfű vagy más kistelepülés esetében tapasztalhatunk.

Sánta Józsefné hozzászólása a népesség területi átrendeződésének Bács-Kiskun megyei sajátosságait mutatta be. A népességmegtartó képesség feltételeit vizsgálva megkülönböztetett figyelmet kell fordítani a nagymérvű regionális különbségekre, amelyek a falusi települések helyzetét jellemzik. Hiszen más azoknak a településeknek a pozíciója, melyek város környéki térségekben, a nagyvárosok agglomerációs övezetében helyezkednek el és megingt más a városoktól távol eső 500 vagy ennél kevesebb lélekszámú apró vagy törpefalvak helyzete.

Vanyó György hozzászólása Tolna megye példáján vizsgálta a falusi népesség csökkenését és e folyamat lassításának lehetőségét, különösen az alapellátás színvonalának emelésével.

Tóth József hozzászólásában kifejtette: a településfejlesztés kapcsán nem szabad elfeledkezni arról, hogy az adott falvak a térben hol helyezkednek el. Ez Magyarország területén belül is centrumra és perifériákra osztható. Nemcsak urbanus területekre és rurális térségekre osztódik, hanem a rurális térségeken belül is vannak kedvező helyzetben levő térségek és ezek falusi települései. Ilyen megközelítésben mellékes, hogy milyen nagyságúak ezek a települések. Ez esetben az a folyamat fontos, amely a perifériaképződés szakaszaival írható le. A periféria-jelenség térben és időben létezik, ez utóbbi egyfajta időben való lemaradással jellemezhető. Azok a településfejlesztési folyamatok, amelyek időbeni késéssel a térbelileg periférián elhelyezkedő falvakban jelentkeznek, már nem olyan társadalmi feltételek között jelentkeznek, mint amikor ugyanezek a folyamatok kedvezőbb helyzetben levő településeken végbementek. A periféria-jelenség vagy a periféria-tartalom halmozódhat is.

Egyöntetűség volt abban a tekintetben, hogy nem szabad leegyszerűsítve, csak általában faluról beszélni, nagy szükség van a differenciálásra és az előrelátásra, amikor településfejlesztési terveket készítenek, ipart telepítenek, decentralizálnak vagy összevonnak.

A hagyományos falu mellett megjelent az átalakult falu kategóriája, a városias, sőt a városjelölt falu típusa, az Alföldön pedig találkozni „szórványfaluvall” is, amely lényegében tanyacsoportot jelent formálódó falumaggal. S természetesen ott van a nagyszámú kistelepülés. A falvak ugyanakkor csoportosíthatók fejlettség szerint, elsőként ide sorolva az ipari-bányász falvakat, a döntően ipari falvakat, a fejlődő nagyfalvakat, majd az átlagosan fejlett típusokat, amelybe vegyes jellegű falvak, konzerválódott, nagyjából mezőgazdasági jellegű falvak, borsodi—dunántúli ingázófalvak tartoznak, végül az alulfejlett típusokba a kelet-alföldi elmaradott falvak, dunántúli aprófalvak sorolhatók. Ez utóbbiak közül sok utat keres, igyekszik megkapaszkodni és ezeket az erőfeszítéseket segíteni kell, még akkor is, ha fejlődésükhöz az ideális feltételeket távlatilag sem lehet mindig megteremteni. Amíg egy településen emberek élnek, addig az alapellátásukat meg kell oldani.

Ennek kapcsán külön figyelmet kapott Turáni József hozzászólásában Vas megye példáján az aprófalvak sorsa. Az aprófalvak magyaránú népesséگیáramlása — míg országosan a községek népesséگیszáma 1970 és 1979 között 3,9 százalékkal, addig például Vas megyében 10 százalékkal csökkent, és csak 11 falu lélekszáma nőtt — a hetvenes évtized végére eltorzította a falvak egy részének demográfiai, társadalmi struktúráját. Ez a folyamat különösen kedvezőtlenül érintette a mostoha ökológiai környezetben élő aprófalvak közösségeit. Itt az elvándorlás mértéke már jóval meghaladta azt a szintet, amit a terület korlátozott eltartóképesége szükségszerűvé tette. A demográfiai erózió az aprótelepülések egy részén szinte megfordíthatatlan folyamattá vált, a természetes szaporodás romlása miatt a népesség további csökkenése várható. Az aprófalvak esetében különös jelentősége van a települések összefogásának, hiszen az aprófalvas településhálózat sajátos társadalmi-gazdasági struktúráját nem annyira az egyes települések, sokkal inkább a térségek hordozzák. Súlyosbítja a helyzetet, hogy az aprófalvak, esetenként az egészen kicsi törpefalvak nem elszórtan, hanem általában kon-

centrálisan helyezkednek el kedvezőtlen természet- és gazdaság-földrajzi környezetben.

Élesen vetődött fel a koncentráció és migráció kérdése az aprófalvas településhálózat esetében. A többség a termelőerők, az infrastrukturális hálózat, a népesség területi koncentrációját, az urbanizációt objektív törvényszerűségként ítélte meg. Ugyanakkor károsnak tartotta az olyan közvetlen vagy közvetett adminisztratív intézkedéseket, amely a településfejlesztésre rendelkezésre álló erőforrásokat aránytalanul osztja el. További vitakérdés volt, hogy a faluhálózatban — a lehetőségekhez képest — végbement koncentráció mennyiben mesterségesen felgyorsított folyamat. Lényegileg egyetértés volt abban, hogy a mezőgazdasági termelőszövetkezetek és a közigazgatási szervezetek hosszú távon nem igazodhatnak a korszerűtlen, szétaprózott faluhálózatához. A községek mint társadalmi-politikai közösségek érdekképviseléről, a közigazgatás korszerűsítéséről és a községegyesítések problémáiról szólt *Sári János* hozzászólása.

Életmód falun

Kétségtelen tény, hogy a falusi életmód megváltozását a mezőgazdasági termelés átalakulása tette lehetővé. Régi körülmények között, „a sokbarázdás” világban — ahogy azt az egyik népi író jellemezte — nem mehetett volna végbe ez a változás. Aki falun élt valaha és ismeri az életkörülményeket, az jobban tudja érzékelni a változást. Az emberek éjében, benső világában kellett sok mindennek megváltozni ahhoz, hogy a mai falu kialakuljon. Ha igaz az, hogy az életmód változásának egyik összetevője a munka, akkor az a magas színvonalú agrárkultúra, amelynek eredményeként a mai természetlagokat elértük, nem hagyhatja érintetlenül az embert, aki ezzel dolgozik. Természetesen a falun élők életmódja nem azonosítható a parasztságával. Ezt azért is kell hangsúlyozni, mert még mindig gyakran találkozhatunk az azzal a leegyszerűsített felfogással, hogy a falusi lakosság egyenlő a parasztsággal, a falu problémája azonos a mezőgazdaság gondjával.

Az a tény, hogy a falusi lakosoknak több mint fele a munkásosztályhoz tartozik, nem jelenti azonban azt, hogy munkahelyük is a falvakban van. Ennek következtében a falun élő munkások — részben az alkalmazottak és az értelmiségiek — igen jelentős része ingázik. Ez sok szempontból befolyásolja életmódjukat, felfogásukat stb. A jórészt városi munkahelyeken szerzett közösségi és egyéni élmények, tapasztalatok közvetlenül vagy közvetve beépülnek a falu életébe. Ezek a spontán hatások évszázados hagyományokat rendítettek és rendítenek meg, szokásjogokat lépnek át, és újabb ösztönzést adnak a társadalmi mobilizációnak, termelési struktúra-váltásnak. Ezek és az ehhez hasonló folyamatok hatására alakul, formálódik a falu, amiről Galgóczi Erzsébet így ír: „Ma már sem a falu, sem egy-egy paraszt család nem az a zárt homogén közösség, aminek a harmincas évek falukutatóinak egy része is ábrázolta.”

A falusi életmód alakulását jelentősen befolyásolja a lakások korszerűsödése. A falvak a hetvenes évtizedben nemcsak utólérték a több nemzedék együttélésére is alkalmas nagyobb lakások arányában az országos átlagot, hanem el is hagyták azt.

Szabolcs-Szatmár megye falvainak átalakulását, a falusi építkezési forma

változásait mutatta be *Pál István* hozzászólása, áttekintve az építkezés korszerűsödését és az emberek javuló életkörülményeit.

A szekcióban jelentős vita és eltérő vélemény alakult ki a falusi építkezésekről, azok külső megjelenéséről, a magyar falu jellegzetes vonásainak eltűnéséről. *Tomori László* kifejtette, hogy a hatvanas években a falusi lakosság anyagi lehetőségei megteremtették az új, korszerű lakások tömeges építésének lehetőségét. A falun élők, építkezők azonban nem kaptak megfelelő szakmai segítséget, s „áldozatul estek” annak a kőműves-izlésnek, amely egyhangú, de annál cifrább, sáttortetős házakkal, emeletes palotákkal építette be a falut. Ezt a folyamatot példaadással, a falusi portához jól alkalmazható tervekkel kellene egészséges mederbe terelni. Megoldatlan a háztáji állattartáshoz kapcsolódó építkezés (ezek higiéniai helyzete tarthatatlan).

A régi paraszti épületről valamiféle idilli kép is tovább él. Holott az a hagyományos falusi építkezés, amely évszázados tradíciókat követett, súlyos elmaradottságokat is konzervált — hangsúlyozta *Hoffmann Tamás*. *Bereczki Elemér* rámutatott, hogy a falusi emberek munkatevékenységének formái, életmódjuk konkrét körülményei szabják meg, hogy milyen házakat építenek és milyen lakásokban érzik jól magukat.

A mai községekben a lakások közműellátottsága jelentősen javult, az átlagok azonban elrejtik, hogy az egyes falutípusokban milyen gondok vannak. Ez azonban nem kérdőjelezheti meg azt a dinamikus fejlődést, amit az adatok jeleznek.

A falusi lakosság életében is egyre nagyobb szerepet kap a gépkocsi. A gépjárművek megjelenésének és számuk rohamos növekedésének — mint azt a tapasztalatok is mutatják — meghatározó jelentősége van, nemcsak a gépkocsitulajdonosok és családjuk életmódjának alakulásában, de a rokonok, barátok, ismerősök, munka- és lakóhelyi közösségek viszonyrendszerét is átrendezi a gépkocsizó réteg életmódja.

A falusi életmód kapcsán is vitát váltott ki a tradíciókhoz való viszony kérdése, a hagyományok, a hagyományos értékek helye és szerepe a falun lakók életében. Mindenekelőtt a hagyományos paraszti tradíciókhoz és elsősorban a paraszti munkakultúra hagyományaihoz való viszony került megvitatásra. Általában véve elmondhatjuk, hogy a tradicionális paraszti életforma és kultúra még ma is hat, ha olykor csak negatív lenyomatában vagy búvópatakszerűen.

A tradicionális paraszti életformának a lényege egy olyan belsővé vált, a kultúra által közvetített értékrendszer volt, aminek tengelyében a munka állt. A parasztság élet- és munkakörülményeinek ugrásszerű változása sem szüntette meg ezt az értékrendszert — hangsúlyozta *Benkő Éva*.

Élénk eszmecsere eredményezett a szövetkezetek helye és szerepe a közösségi élet alakításában, az életmód formálásában. *Kissné Novák Éva* hozzászólásában a Domaszéken végzett szociológiai vizsgálat alapján elmondta, hogy a községben működő szakszövetkezetet az emberek olyan közösségnek tekintik, amelybe nemcsak integrálódnak, de több-kevesebb tudatossággal azonosítják is magukat vele. A tanyai életmód korábban meglévő jelentékeny zártságát a megváltozott viszonyok, a szakszövetkezeti egyesülés előnyösen oldotta és a régi tradicionális közösségi összetartozás szálai mellé — melyek főként a családokra, rokonságra alapozódtak — új típusú közösség épült.

A falu változó művelődése

Az életmód és a művelődés a legszorosabban összetartozó fogalmak. A vitában a falu művelődési viszonyairól kevesen és keveset szóltak. Ezért — az írásban beérkezett hozzászólásokra is támaszkodva — néhány összegző adattal kiegészítjük ezt a képet.

A falusi művelődési szokások, műveltségi viszonyok, a közművelődés feltételrendszerének megítélése rendkívül ellentétes. Vannak, akik a falusi népesség hatalmas kulturális fejlődéséről adnak számot, rámutatva arra, hogy ez a népesség — évszázados kirekesztettség után — alkotó részese hazánk kulturális életének. Mások felsorolják a falusi lakosság kulturális érdeklődésének hiányát, az általános iskolát nem végzettek magas arányát, a közművelődési intézmények rossz működési feltételeit. A helyzet realisabb megítélését segítheti a következő tények megismerése.

Érdemes áttekinteni a falun élők iskolai végzettségének alakulását, ami alapvetően meghatározza kulturális érdeklődésüket, szokásaikat. E vonatkozásban sokan visszanyúlnak a felszabadulás előtti adatokhoz. Példaként szokták hozni, hogy 1930-ban a falun élő férfiak 2 százaléka, a nők 0,8 százaléka érettségizett, 1980-ban viszont 7,7, illetve 8,2 százaléka. Témánk szempontjából elégségesnek és meggyőzőnek tűnik, ha az 1970 és 1980 közötti változásokat vetjük egybe. A 7 évesnél idősebb népességből 1970-ben 3,3 százalék egyetlen osztályt sem végzett, 24,1 százalék 1—5 osztályt, 38,1 százalék 6—7 osztályt, 22 százalék pedig 8 osztályt végzett. Ez az arány 1980-ra a következők szerint módosult: 2,2 százalék egyetlen osztályt sem; 19,2 százalék 1—5 osztályt, 29,3 százalék 6—7 osztályt, 26,2 százalék nyolc osztályt végzett. Befejezetlen középiskolai végzettsége 1970-ben 2 százaléknak, 1980-ban 2,8 százaléknak volt. Középfokú szakmunkásképző iskolát, szakiskolát végzett 1970-ben 4,5 1980-ban 8 százalék. Befejezetlen felsőfokú tanintézeti végzettsége a vizsgált időszakban 0,2 százaléknak volt. Felsőfokú végzettséggel 1970-ben 1,3 százalék, 1980-ban 2,1 százalék rendelkezett. Az adatok önmagukért beszélnek. Természetesen az iskolai végzettség alakulása újabb összefüggéseket tár elénk, ha a nők és férfiak összevetését elvégezzük, vagy ha a korcsoportok szerinti elemzést végrehajtjuk.

Újabb összefüggésekre juthatunk, ha az aktív keresők vonatkozásában tekintjük át az iskolai végzettség alakulását. Az 1980-as népszámlálás adatai szerint a falun élő aktív keresők száma 2 291 329 fő. Ebből 6 osztálynál kevesebbet végzett 160 970 (7 százalék); 6—7 osztályt fejezett be 443 508 (19,4 százalék); általános iskolai végzettséggel rendelkezik 892 072 (38,9 százalék); középfokú szakmunkásképző, szakiskolai végzettsége van 411 810 főnek (17,9 százalék); középiskolát végzett 300 698 (13,1 százalék); felsőfokú tanintézetben szerzett diplomát 82 271 (3,6 százalék).

Falvaink felemelkedésének fontos előfeltétele, hogy az emberek értően vegyenek részt saját ügyeik megvitatásában és eldöntésében. S ebből a szempontból is jelentős az aktív keresők iskolai végzettsége, ami többek között azt is jelzi, hogy közel 17 százalékuk közép- vagy felsőfokú végzettséggel rendelkezik. A több mint 82 ezer diplomás — pedagógus, jogász, orvos, mérnök, agrármérnök, népművelő, könyvtáros — zömében megvan a készség arra, hogy összefogják, ösztönözzék azokat, akik készek tenni a környezet ápolásáért, a kulturális élet fejlesztéséért. Ezt hangsúlyozva nem feledkezhe-

tünk meg arról, hogy a kistelepülésekről, tanyákról az iskolák körzetesítésével, a közös tanácsú községek kialakulásával stb. „kivonult” a kulturális fel-emelkedésben fontos szerepet játszó pedagógus, népművelő, tanácsai dolgozó, egyszóval a falusi értelmiség jelentős része. A mezőgazdasági értelmiség viszont termelési kötelezettsége mellett nem tud ezek nyomdokába lépni. Ily módon a falun élők nem kis százaléka olyan környezetben él, ahonnan hiányzik a szellemi élet egyik összetevője, erjesztője, az értelmiségi.

A községekben az 1000 lakosra jutó televízió előfizetők száma meghaladja a 244-et, a rádiókészülékek aránya a városi lakosságéval azonos. A televízió-nézési, rádióhallgatási szokások alig térnek el a városi lakosságétól. Mindezekhez sorolhatjuk a művelődési, kulturális haladás mennyiségileg kevésbé kifejezhető eredményeit, az olvasási kultúrától a közösségi művelődés különböző formáinak igénybevételéig.

Külön vita reményét csillantotta fel a falu kulturális ellátottságának a minősítése. A kérdés az, hogy a kiindulási helyzethez mérten, vagy az elvárható mai igényekhez kapcsoltnak kell-e az értékelést megadni. Előbbi esetben forradalmi léptékű változásokról lehet szólni, utóbbiban olyan elmaradásokról is, amelyek felszámolása nem tűr halasztást.

Mindezeknek a kérdéseknek az elemzése konkrét tényekre — Bács, Békés, Szabolcs, Szolnok, Tolna stb. megyék, valamint Kecel, Kiskunmajsa, Tiszakécske stb. települések tapasztalataira — épült. Egyetértés volt abban, hogy a diagnózis mellett a terápia is szükséges. Egyértelműen kirajzolódott: nem törvényszerű a falvak elnéptelenedése. Szocialista viszonyok között minden lehetőség megteremthető arra, hogy a falusi településhálózat jövőjét illetően mindenféle bizonytalanság megszűnjék. Ehhez azonban szellemi és anyagi javakra is szükségük van a falvaknak, éppúgy, mint jó gazdálkodásra a közösségek erejével a közösségek fejlesztéséért.

Kormos Sándor

TÓTH PÁL

Lakótelepi társadalom mint helyi társadalom

I. ELMÉLETEK A LAKÓTELEPRŐL

Hazánkban — mint a legtöbb szocialista országban — az állami lakásépítés mind a mai napig a modern urbanisztikai koncepciók hatására épített lakótelepek formájában valósul meg. Óvatos becslések szerint körülbelül hárommillió ember él ma Magyarországon ebben a hagyományos és megszokott várostól szinte mindenben különböző, térérzékelésünket alaposan próbára tevő urbanisztikai környezetben.

Elsőként urbanisztikai szempontok alapján vizsgáljuk a mai városépítés e fontos, fizikai-térbeni formájához, a lakótelephez kötődő társadalmi problémák bizonyos körét.

A „lakótelep” elsősorban *urbanisztikai egység*, amikor különböző társadalmi, közgazdasági vagy esztétikai (építészeti) célok megvalósítása érdekében a „lakótelep” felszereltségéről, térbeli elrendezéséről, szerkezeti rendszeréről vagy nagyságáról van szó. Ebben az összefüggésben tehát a lakótelep sajátos elvek szerint kialakított térbeli rendszer, struktúra: *alapvető szolgáltatásokkal ellátott és a várost átszelő útvonalaktól belső közlekedési rendszerrel elválasztott lakókomplexum, amely több szerkezeti elemből — szomszédsági egység, mikrorajon, tömb stb. — szerveződő, magasabb szintű, differenciált szolgáltatásokat is tartalmazó képződmény.*

Bár a modern városépítészet a hetvenes évek közepétől lényegében túllépett a lakótelep-építésen, illetőleg az ún. funkcionalista városépítés „lakótelepi” koncepcióin, hazánkban mind a mai napig általában ezeken az elveken alapul a várostervezés, vagyis a beruházás-tervezés-építés egész mechanizmusát áthatják a ma már joggal korszerűtlennek tekinthető lakótelepi koncepciók, „klasszikus” városépítészeti alapelvek. A következőkben, nagyon vázlatosan tekintsük át ezeket.

A funkcionalista városépítészet legáltalánosabb rendező elvei voltak a Radburn-elv (ami a lakóépületeknek az utcahálózattól való radikális elszakítását jelenti) és a parkban álló magasház Le Corbusier-féle ideálja. E két vezéreszme alkalmazása vezetett az utcahálózat, sőt az „utca” halálához, eltűnéséhez az új városokban és az ún. rezidenciális zónákban (lakótelepeken). Ez az, ami talán a leglátványosabb változást jelentette az oly sokat szidott hagyományos várossal szemben.

A „lakótelep” és a hozzá kapcsolódó ideológiák — egészen napjainkig — az egészséges élet, pontosabban az „egészségesen lakni” eszményén alapultak. Így vált azután az új lakótelep a zöldben úszó, a parkban elpötyögtetett, egymást nem zavaró, egymástól távol eső lakóépületek — nagyjából-egészből a tervezői önkénytől függően, többnyire festői módon kialakított — együttesévé. Ebben a szisztémában a házak — lehetőleg magas és még magasabb pontházak, lendületes ívben futó sávházak — közötti tér parttalanul, pazarlóan terpeszkedik, bizonytalan funkciókkal és tartalommal. Így válhatott például a lakások „benapozása” (tájolása) egész tervek minősítését eldöntő kritériummá, és így alakulhatott ki az a helyzet, hogy öntörvényű és felettébb vitatható városépítészeti divatok (amelyek persze az alapelveket nem érintik) és esztétikai elvek egy-egy terv megítélésében döntő szerephez jutottak. Ahol volt elegendő pénz, ott parádés és divatos épületek, méregdrága lakások épültek, és volt zöld fű és fa bővében. Ahol viszont a pénz kevés volt, ott a végeredmény az lett, hogy a klasszikus városépítészeti elvei (Athéni-Charta) is csorbultak.

A „zóning”-elve (a városi funkciók szétválasztásának elve), a modern urbanisztikának ez a ma már széles körben túlhaladottnak ítélt eleme az, amely napjainkig megszabta ezeknek az új városrészeknek a szerkezetét. Nem utolsósorban éppen a zóning-elv abszurditásig merev alkalmazása volt az, ami talán a legtöbb társadalmi komplikációt okozta. A „zóning”-elv, amely E. Howard óta a városépítészeti egyik legszivósabb „rögeszmeje” volt, korlátozta az életet, a mozgást, az urbanitást a rezidenciális övezetekben. Nemcsak hazánkban, de számos fejlett tőkésországban is törvények tiltották munkahelyek telepítését lakóövezetekbe, rendelkeztek a gépkocsi- és a gyalogos forgalom legmerevebb szétválasztásáról, előírták, hogy hová, mit lehet építeni, mi kerülhet mi mellé stb. Ahol az anyagi lehetőségek korlátozottak, az építőipari szervezetek pedig rugalmatlanok és monopolhelyzetűek voltak, ahol az új városok építése technológiai monokultúrák révén történt, a zóning-elvet egyfelől súlyosan eltúlozták, másfelől éppen az nem valósult meg, ami a zóning-elvből időtálló és progresszív volt.

A modern funkcionális zóning-elve vezetett el a centrum-képzéshez, az ún. városrészközpontok, intézményközpontok kialakításához, amelyeket bizvást tarthatunk a „lakótelepítés” egyik legtipikusabb strukturális elemének. Ezek a centrumok egy helyre sűrítették mindazt, aminek — miként a hagyományos városban — jobb lenne a lehető legszerveesebben beleszivódnia a rezidenciális zónába. Nagyobb lakótelepek esetében ezek a centrumok azután semmire sem jó, üres és elidegenedett „Ragyogó Szép Városközponttá” (J. Jacobs) váltak, hangsúlyosan elválasztva a lakóházaktól, és csak szárnalmas pótlékaik lehetnek a valódi városközpontnak.

Nem kellett sok idő ahhoz, hogy ezek a különböző városépítészeti ideológiákban kifejtett elvek valósággá váljanak. Az a gondolat, hogy itt komoly hiba van, csak akkor merült fel, amikor a hamis racionalitás szellemében fogant új lakótelepek és új városok felépültek, és az ott lakók régóta rótták már a „helyesen tagolt” házak között vezetett higiénikus utakat.

A várostervezésben ekkor bukkantak fel azok a törekvések, ideológiák, amelyek a lakótelepek társadalmát kívánták befolyásolni. Ezeket az ideológiákat a szomszédsági egységek koncepciói reprezentálják leginkább. Az önálló szomszédsági egység olyan városrészt jelent, amelynek saját külön épí-

tészeti, gazdasági és kulturális súlypontja van és határozottan elkülönül a többi városrésztől, viszonylag független, önálló életet él, és lakóinak tudatában áttekinthető, átélhető egységként rajzolódik ki. Azt remélték, hogy a nagyváros „szomszédságok”-ká tagolásával kiküszöbölik a nagy kiterjedés hátrányait, bízva abban, hogy ilyen módon sikerül felkelteni az emberekben az összetartozás, az otthoniasság érzését és a felelősségtudatot. Ezzel a tervezett szomszédság — vélekedtek — átvesz a spontán szomszédságtól bizonyos ismertető jegyeket és megkönnyítheti a lakótelepi társadalmak belső integrációját, közösséggé szerveződését.

A várostervezők által kialakított szomszédsági egységek és mindaz, amit ezek megvalósításától reméltek, egyfelől spekulatív modellnek, másfelől illúzióknak bizonyult. A lakótelepek tervezésére és funkcionális rendjére alaposan rányomta bélyegét a szomszédsági egységek ideológiája.

A fentiekben igen vázlatosan érintett elvek azok, amelyek alapjaiban meghatározták a lakótelepeknek mint anyagi-térbeni (urbanisztikai) életkeretnek szerkezetét, a tér felhasználásának módját.

A lakótelepek tehát ezeknek az urbanisztikai elveknek jellemző, tárgyi termékei; de ezenkívül más, nem ideológiai jellegű építészeti sajátosságok hordozói is. Ezek között a legfontosabbak a mi viszonyaink között a *megtervezettség, a nagyjából azonos, egy időben történő megépítés és a nagyság*.

A *megtervezettség* egyfelől azt jelenti, hogy a lakótelepet mint egészet tervezik meg, másfelől azt, hogy a lakótelepeinket mindig egy-egy időszak városépítészeti értékei, normatívái, építésügyi szabályai jellemzik. Ez a körülmény egy adott korszak lakótelepeinek magas fokú standardizáltságát, uniformizáltságát és a „stílus” azonosságát eredményezi, és pedig nemcsak a beépítés vagy a lakóházak jellegét, a lakások felszereltségét, hanem az intézményeket, a közműveket, a zöldterületeket, a lakótelep belső közlekedési rendszerét, a lakótelep felszereltségét és berendezésének fokát illetően is.

Az *egy időben történő építés* az esetek többségében a teljes befejezésre való törekvést, a változtathatatlanyságot, a bezártságot jelenti, és egyúttal tükrözi egy adott időszak beruházási-tervezői-kivitelezői mechanizmusát is.

A *nagyság* annyiban érdemel figyelmet, hogy csak a házaknak, illetve a lakásoknak egy bizonyos minimális száma felett van szó egyáltalán lakótelepről, mint sajátos elvek szerint szervezett urbanisztikai egységről. Ahol ez a minimális lakásszám nincs meg, ott legfeljebb lakótelepszerű beépítésről vagy néhány házról, a házak csoportjáról beszélhetünk csupán.

A megtervezettség, az egy időben történő felépítés és a nagyság azok a szerkezeten túlmenő tényezők, amelyek megkülönböztetik őket a város más részeitől. A lakótelep tehát urbanisztikai értelemben mintegy kiválik a városból; ennek — fel kell tételeznünk — társadalmi konzekvenciái is vannak.

Mielőtt a lakótelepek „kiválásának” főbb társadalmi következményeiről szólnánk, utalnunk kell arra, hogy a lakótelepről nemcsak mint urbanisztikai egységről, hanem igen gyakran mint *beruházási egységről* is beszélünk. A kész lakótelep felveti a lakásállománnyal való gazdálkodás és a lakásfenntartás problémáit — e szempontokból a lakótelep adminisztratív egységként jelenik meg. Ezenkívül beszélhetünk például egy-egy szövetkezeti lakótelepről, mint *szervezeti egységről*; ahol pedig ezek kifejezetten lakó-önkor-

mányzat jelleggel működnek (mint például Lengyelországban), *önkormányzati egységről* is.

A lakótelepnek ezek a vázlatosan érintett aspektusai tehát meglehetősen bonyolult szisztémát jeleznek. Nem is szólva arról, hogy ezek a dimenziók a nagyobb lakótelepek esetében kumulálódnak. A lakótelep felsorolt jelentései-
nek természetesen külön konzekvenciái vannak a lakótelep társadalmára, és e hatások kumulálódása különösen fontos. A lakótelepi társadalom életét nem érthetjük meg, ha ennek a társadalomnak bizonyos jellemzőit egyszerűen a lakótelep urbanisztikai jellemzőivel kívánjuk magyarázni.

II. LAKÓTELEP — LAKÓTELEPI TÁRSADALOM

A legfontosabb problémák azzal a ténnyel kapcsolatosak, hogy a lakótelep az emberek együttlakásának egy meghatározott és hazánkban durván a népesség egyötödét érintő formáját jelenti; és mivel a lakótelepi lakosok mindenütt az országban nagyjából-egészből ugyanazokkal a standard körülményekkel találkoznak, ez közös tapasztalatokat eredményez, ami elegendő alappul szolgálhat ahhoz, hogy az itt élőket nem vesszük egyszerűen városlakóknak. Emiatt beszélhetünk tehát arról, hogy létezik jellegzetes lakótelepi társadalom.

A lakótelepekkel foglalkozó empirikus szociológiai vizsgálatokban általában a következő kifejezéseket használják a lakótelepek népességéről szólva: *társadalmi egység, helyi közeg, helyi csoport, területi közösség, telepi csoport, szomszédi egység, területi kollektíva* stb. Ezeket a kifejezéseket a különböző kutatók nagyjából ugyanazzal kapcsolatban használják: a lakótelepek lakóira vonatkoztatják. A fő kérdés azonban nem az, hogy minek nevezzük a lakótelepek lakóit, hanem, hogy mi az, ami a lakótelepi közösséget vagy társadalmat megkülönbözteti a városi vagy egyszerűen a helyi közösségektől, társadalmaktól.

A helyi közösségek ma nem olyan tradicionális zárt közösségek többé, amelyek az egyén számára az élet egyetlen, vagy majdnem egyetlen keretét jelentették. A modern lokális társadalomban az egyén autoritását teljesen fenntartja, és csak bizonyos szegmentális szerepekben kötődik — ha kötődik — a helyi közösséghez.

A helyi közösségek vizsgálata során három lényeges dimenziót kell kiemelnünk: a *közösség* (belső szerveződés, integráció foka), a *lokálitás* (az elhatárolódás és elszigetelődés foka) és a *nagyság* dimenzióját. Ez utóbbi azt jelenti, hogy helyi társadalomról csak akkor beszélhetünk, ha elegendő tér van és megfelelő számú ember él együtt ahhoz, hogy az aktivitást és együttműködést kívánó szükségletek, továbbá az azonos körülményekből fakadó közös tapasztalatok kialakuljanak. A nagyság alsó határának követelményét per-se ki kell egészíteni a nagyság felső határának követelményével; a túl nagy térbeni távolság a közös tapasztalatok egész más körét indukálja, éppen ezért a „lokálitás” határa ott van, ahol az életfeltételek még hasonlóak.

A fenti megfontolások alapján azt mondhatjuk, hogy a társadalmi kapcsolatoknak intézmények által szabályozott rendszere, közös érdekek, más kollektíváktól való megkülönböztetés mellett, különösen hangsúlyoznunk

kell azt a „közös”-et, amit a lakótelep mint urbanisztikai, beruházási, adminisztratív és szervezeti egység jelent a lakótelepi népesség számára.

Tekintettel arra, hogy a mai, modern helyi közösségekben való részvétel soha nem lehet teljes, hiszen vannak az életnek olyan nagyon fontos szférái (például a munka), amelyek a lokalitás keretein kívül esnek, továbbá a helyi társadalomba való betagozódás is egyénenként más és más, és számos informális és formális kapcsolatrendszerből és csoportosulásból épül fel, a lakótelepi társadalom is legalább három szinten írható le.

Az első szintet a *lakótelepi népesség* fogalmával jelöljük; ez a lakótelepet benépesítő személyek, családok, háztartások összességét jelenti.

A lakótelepi népesség strukturális specifikumát döntően három tényező jelenti: először is az, hogy erősen *mobíl*. Másodsorban: a helyre jellemző adottságok rendszere nem generációk óta átélte, hanem legfeljebb egy-két évtizedes. Harmadszor: ez a népesség, különösen az új óriási telepeken *erősen strukturált és szélsőségesen polarizált*, nem utolsósorban a hetvenes évek lakáspolitikájának jóvoltából.

A második szint a *lakótelepi csoport*: a lakótelepi népesség egy olyan, meghatározott csoportját nevezük így, amely a társadalmi kötelékek egy bizonyos, szigorúan körülírható körével jellemezhető (például szomszédi kapcsolatokkal érintettek köre; egy telepen élő rokon kapcsolatokkal érintettek köre; baráti körök stb.). *Lakótelepi közösségnek* a lakótelepi népesség olyan csoportjait nevezük, amely tagjai bizonyos szükségleteit képes kielégíteni, és amelyeknek nagysága és belső szervezetsége lehetővé tesz egyfajta autoritást. Ebből a szempontból a legtipikusabbak a lakóönkormányzat különféle szervezetei vagy más, többé-kevésbé állandó, lakossági önkéntes egyesületek (lakótelepi iskolák szülői munkaközösségei, lakásszövetkezetek, lakótelepi sportegyesület stb.).

Azt mondhatjuk, hogy a lakótelepi népesség, illetve annak csoportjai és közösségei alkotják a lakótelepre vonatkoztatott helyi közösséget. A lakótelep tehát nemcsak urbanisztikai kategória, vagy helyi társadalom, hanem emberi csoportokat, spontán kapcsolatok hálózatát és formalizált szervezeteket, az ezek által az emberek által lakott házakat és lakásokat, a területet jellemző térbeli rendet, e terület fenntartását és működését biztosító mechanizmusokat, a lakóknak átadott és őket szolgáló berendezések és intézmények bonyolult rendszerét jelenti.

III. TÁRSADALMI KÖTELÉKEK A LAKÓHELYEN

Társadalmi kötelékeken az emberek egy meghatározott csoportját összekötő, közös funkciókra, értékekre, célokra, feladatokra orientált *kapcsolatait* és a közös értékekkel szembeni *beállítottságait* értjük. A társadalmi köteléknek négy szintjét különíthetjük el a lakóhelyen.

A társadalmi kötelékek I. szintje (nevezhetjük ezt a kikényszerített együttműködés szintjének, vagy rejtett szomszédságnak is) *azokat az összefüggéseket jelenti, amelyek funkcionális összefüggésben vannak az adott helyzettel; bizonyos korlátozásoknak és előírásoknak (házirend) való alávetettséget jelent, de ugyanakkor jelenti ugyanazon típusú intézmények közös használatát, a lakóhely problémáinak közös voltát.* Azaz létezik egy sor olyan

objektív körülmény, amely egy-egy lakóterület, lakótelep, ház, utca, városrész minden lakója számára közös, amit nap mint nap megél. Ez közös tapasztalatokat, bizonyos állandóan ismétlődő helyzeteket, közös korlátozásokat stb. jelent. Ez az az alap, amin az egy lakótelepen, utcában, városrészben élő emberi csoportok „mi-tudata” kibontakozik. Általánosságban elmondható, hogy egy lakóterület urbanisztikai elhatárolása kifejezetten előmozdítja az ott élők számára a lakóterület „lakosa”-ként való önmeghatározást. Ilyen értelemben a lakótelepek és más, a környezetüktől karakterisztikusan különböző városrészek sokkal inkább teszik átélhetővé e lakótelephez való „tartozás” élményét, mint például a történelmi városrészek vagy a városközpontok. A lakók „mi-tudata” ugyanis nem kis mértékben a fizikai életkeret érzékileg észlelhető elemeire támaszkodik.

A társadalmi kötelek II. szintje a spontán együttműködés. Ez a lakóhelyi spontán társadalmi kapcsolatokat, mindenekelőtt a szomszédi kötelekeket jelenti. Ezek szomszédsági körökké szerveződnek és beszövik az egész lakótelepet. Sokan úgy vélik, hogy csak a szomszédsági kötelek nevezhetők „hely szerinti kötelek”-nek, tekintettel arra, hogy a szomszédság spontán módon a társadalmi kölcsönhatások olyan seregét hozza létre, amit térbeli közelség nélkül elképzelni sem lehet.

A szomszédi kötelek lényegét mindig a kölcsönös szolgálatok és kötelezettségek adják: a szomszédi köteleknek mindig „csereügylet” jellege van. Miután a szomszédi segítség és szolidaritás lényegéhez a legszorosabban hozzátartozik, hogy közel van és könnyen elérhető, felvetődik a kérdés, hogy hol húzható meg a szomszédság határa.

A szomszédi viszony, bármennyire is kötődik térbeli alapokhoz, lényegében pszichikai tényező: körülhatárolásában azonban építészeti és városépítési elemeknek is nagy jelentősége van, azaz valósággal beletorkollik a készen talált térbeli formákba. *Simmel* joggal jegyzi meg, hogy a szomszédság térbeli határa „nem valamely szociológiai hatású térbeli tény, hanem szociológiai tények formálódnak térbelileg határokká”. *M. Klages* Langenhorn példáján mutatta meg, hogyan találja meg határait a szomszédi viszony az út vagy az utca végén, ott, ahol az utca megtörik, kanyarodik, egy facsoport, illetve kereszteződés van, a tér kiszélesedik stb.

– A szomszédság határai tehát addig terjednek, ameddig a szomszédi viszony lényegét jelentő „csereügyletek” könnyen elérhetőek és nem ütköznek „akadályokba”. Az a kör, ahol az egyén szomszédi viszonyt létesíthet, az ún. *szomszédsági körzet*; az egyénnel szomszédi viszonyt létesítő lakók létrehozzák a *szomszédsági kört*. A szomszédsági körzet és a szomszédsági kör természetesen nem esik egybe; a szomszédsági körzet mindig egymást is átfedő szomszédi körökből épül fel. Ugyanúgy a lakótelep, egy utca, vagy akár egy ház e szomszédsági körzetek és körök rendszereként is felfogható. A „szomszéd”, ebben az összefüggésben, nem az egymás közelében élő embereket jelenti, hanem azokat, akiket szomszédi kötelek kapcsolnak egybe.

Ez a „szomszédsági körzet” nem azonos az urbanisztika „szomszédsági egységé”-vel. Ez utóbbiak általában nagy szerkezeti egységek, amelyek a valóságban számos — a beépítési módtól, területfelhasználástól, az épületek szintszámától és kialakításától, és még számos egyéb körülménytől függő — szomszédsági körzetre esnek szét.

A szomszédi viszony nem azonos a barátsággal. A baráti kapcsolatok ugyanis sokkal kevésbé „helyhez” kötöttek, mint a szomszédság, bár gyakran előfordul, hogy a szomszédság — a státus, az érdeklődés és egyéb tényezők azonosságának alapján — baráti viszonyra mélyül. A szomszédsági kötelékek mindenekelőtt az emberek kontaktusigénye, biztonsága szempontjából fontosak. Fejlettebb lakótelepi vagy lakóhelyi közösség azonban sohasem jöhet létre pusztán a spontán kapcsolatokból, bármennyire is jó szomszédja mindenki a másoknak.

A társadalmi kötelékek III. szintjét a spontánul szerveződő együttműködés szintjének is nevezhetjük. Ezen a szinten jönnek létre a célok és érdekek azonosságán alapuló önkéntes lakossági szervezetek, csoportok, a szervezett együttműködés különböző lokális formái. Ennek legfejlettebb formája valamilyen lakóhelyi, lakótelepi önkormányzati szisztéma, amelyekben a lakók által létrehozott szervezet bizonyos funkciókat átvesz a hivatalos szervezeteiktől, és e funkciók gyakorlásához elegendő jogokkal, pénzeszközökkel stb. rendelkezik.

Vannak olyan, a lakóhellyel kapcsolatos feladatokat ellátó szervezetek, lakossági társulások, amelyek főként érdekvédelmi funkciókat látnak el; a lakosság kulturális-rekreációs szükségleteit részben a különböző sport, vallási, politikai, szociális típusú szervezetek, részben különböző rétegszervezetek (női, szakmai, gyermek, nyugdíjas stb. szervezetek) elégítik ki. Ez utóbbiak tevékenysége mindig hangsúlyozottan több funkcióra, azaz valamely réteg sajátos szükségleteinek mind teljesebb körű kielégítésére szerveződnek. Az elmondottakhoz hozzá kell tenni, hogy hazánkban ilyen típusú szervezetek szinte teljesen hiányoznak, és általában eléggé elhanyagolják annak vizsgálatát, hogy lakótelepeinken milyen elemei, formái léteznek a szervezett együttműködésnek.

Vannak a közös, kollektív tevékenységeknek olyan keretei is, amelyek igen gyakran összetéveszthetők az önkéntes lakossági szervezetekkel. Ilyenek a klub-jelleggel működő tartós művelődési kisközösségek, szakkörök, tanfolyamok, a képzés, amatőr művészeti tevékenység kollektív formái, hobby-körök stb. Ezek a hivatalos intézmények (művelődési házak, tömegszervezetek, iskolák, társadalmi és hobby-egyesületek stb.) esetleg a lakossági önkéntes szervezetek működésének, tevékenységének konkrét keretei lehetnek. Például az angol új városokban széles körben elterjedt lakóhelyi női szervezetek céljait klubok, sokszor igen magas színvonalú tanfolyamok, programok, akciók formájában realizálják. Ugyanez a helyzet a gyermek, nyugdíjas és a többi specializált lakossági szervezet esetében is. A kollektív tevékenységek lehetőségeit természetesen különböző professzionizált intézmények (például művelődési házak, iskolák, könyvtár stb.) vagy hivatalos szervezetek is létrehozhatják. Ezek azonban, miután a lakosság „közösség”-ei nem állnak mögöttük, „kívülről” jövő kezdeményezésnek tekinthetők, és fennáll a veszélye annak, hogy minden kollektív megmozdulás alkalmoszerű lesz csupán.

A társadalmi kötelékek IV. szintjén jön létre a lakótelepi közvélemény és a társadalmi kontroll; ez egyfelől a szomszédságból, másfelől viszont a lakótelep „közösségei”-ben való részvételből sarjad ki.

A lakók önkéntes szervezeteinek, a szervezett együttműködés formáinak létrejötte a „közügyek” és a lakótelepi „közélet” kialakulásához vezet. A lakóknak a lakótelepi „közösség”-ekben való részvétele egyszersmind kiszéle-

síti az egymást jól ismerő emberek körét. *A jól integrált helyi közösségek vagy tömörülések kialakulásában a lakosság önkéntes, szervezett együttműködésére alapozott primer csoportok, a megfelelő önkormányzati intézmények, a „természetes” kezdeményezői, szervezői és vezetői szerepek, a lakótelep életét érintő döntési kompetencia játszanak szerepet.*

IV. A LAKÓTELEPPEL VALÓ AZONOSULÁS FELTÉTELEI

A társadalmi kötelek kétfélék. Vannak *strukturális-funkcionális*, az egyének közvetlen elhatározásaitól független, a társadalom vagy általánosabban a társadalmi élet szerkezetéből, rendjéből következő kötelek, és vannak *intencionális kötelek*, amelyeket az emberek saját elhatározásukból hoznak létre. Ezek, a mi esetünkben, a lakókat, az egy lakótelepen élő családokat összekötő spontán társadalmi kapcsolatokban (például szomszédi, ismeret-ségi, baráti, társasági) vagy pedig formális, ún. *kontraktusos viszonyokban* jelennek meg. A társadalmi kötelek ezen túlmenően felfoghatók az egyéneknek meghatározott tárgyakhoz, személyekhez, értékekhez való emocionális-racionális kapcsolódásaként is. Ebben az esetben a társadalmi kötelek kifejezés a lakóknak lakótelepükhöz való meghatározott hozzáállását, viszonyát, a vele kapcsolatban kialakuló nézeteit, negatív vagy pozitív érzéseit, törekvéseit, állandóan változó szükségleteit és kívánságait jelenti.

Ez az adott lakóteleppel való elégedettségben vagy elégedetlenségben, más lakótelepre való átköltözési készségben, a lakótelep utáni vágyakozásban (ha el kellene hagyni) vagy a többi kerülethez képest az adott lakótelep iránti rokonszenvben fejeződik ki.

Sajátos módon a legtöbb empirikus kutatás azt látszik nyomatékosítani, hogy a lakók közötti társadalmi kötelek akkor erősödnek meg, ha a lakótelep hiányosságai, problémái kifejezetten elégedetlenségre adnak okot, és megfordítva, csökken az együttműködési készség ott, ahol a lakótelep jól be rendezett és megfelelően karbantartott. Vitathatatlan, hogy az egy-egy lakótelepen tapasztalható és sok embert zavaró hiányosságok a lakók aktivitásának irányába hatnak; ez az aktivitás azonban többnyire *intervenciós, átmeneti* jellegű csupán, és nyomban ellanyhul, ha a negatív hozzáállásokat kiváltó gondok felszámolódnak, vagy az idő múlásával elvesztik jelentőségüket.

Mégis feltételezhető, hogy mivel a lakóhellyel mint a lakók elvárásainak, szükségleteinek megfelelő térbeni-fizikai és társadalmi környezettel való azonosulás elégedettséget okoz, és biztosítja a pszichikai egyensúly állapotát az itt élők többsége számára, megteremti az aktivitások és az együttműködés kifejlődésének legalapvetőbb feltételét. Ezért a lakótelepi társadalmak integrációja a lakóteleppel való azonosuláson, a pozitív hozzáállás általánossá válásán alapulhat csak. Ezért — megítélésünk szerint — a lakótelepi társadalmaknak mint specifikus városi helyi társadalmaknak a kutatásában egyaránt nagy figyelmet kell szentelni a lakóteleppel való azonosulás fokának és a lakók hozzáállását befolyásoló feltételek, adottságok megismerésének.

Egy városrész instrumentális adottságai mellett vannak egyéb adottságok is, amelyek tulajdonságaikkal keretét adják lakóik életének; ezek nehezebb-

ben racionalizálhatók és tervezhetőek, sikerük vagy sikertelenségük jobban függ a városrész lakóinak korábban kialakult ízlésétől, törekvéseitől, érték-elvárásaitól. Ezek az adottságok csak a lakók beköltözése után realizálódnak, az emberek aktív jelenlétét, értékelő magatartását feltételezik. Ezek a városrész *értékhordozó adottságai*. Ilyen értékhordozó adottság az életritmus, a lakókörnyezet társadalmi presztízse, a lakókörnyezet esztétikai minősége, a kialakult szokások, normák, magatartásformák és így tovább. Közös sajátosságuk, hogy megítélésük magyarázata sokkal inkább a megítélés alanyában, mint tárgyában keresendő.

Azt mondhatjuk, hogy nem létezik olyan lakóhely, amely lakói számára csupa negatívummal vagy csupa pozitívummal szolgálna. Bármely városrész vagy lakókörnyezet az előnyöknek és hátrányoknak, a sikeresnek és sikertelennek, a jónak és a „nem szeretemnek” bonyolult korrelatív egyenlegét produkálja lakói számára. A lakók mindezt nap mint nap meg- és átélik, és ennek során kialakul bennük valamiféle kötődés lakóhelyükhöz, amit megszokásnak és azonosulásnak nevezünk. Az adottságoknak, feltételeknek ez a bonyolult és minden lakóhelyen sajátosan jellegzetes együttese hozza létre azt, amit közérzetnek szokás nevezni, és ez eredményezi a mindennapi életnek azokat a gondjait, konfliktusait és problémáit, amik specifikusan a lokalitáshoz, egy adott helyen való lakáshoz kötődnek.

A modern városkutatás, amikor a városlakók társadalmi integrációját vizsgálja, többek között voltaképpen azoknak a feltételeknek a bonyolult rendszerét igyekszik feltárni, amelyek az azonosulás, a helyi identitástudat, a közérzet ilyen vagy amolyan állapotának kialakulásában közrejátszanak.

Egy Miskolcon 1980-ban végzett empirikus vizsgálat tapasztalatai alapján a lakóhelyhez, esetünkben a lakótelephez való hozzáállás, az azzal való azonosulás feltételeinek hét csoportját különíthetjük el (azért beszélünk csoportról, mert ezeken belül további motívumok egész sora létezik, ezek felsorolásától azonban e helyütt eltekintünk):

- a városrész beépítésének jellege;
- a kommunális ellátottság színvonala;
- a lakás és a lakóház minősége; a közvetlen lakókörnyezet minősége;
- társadalmi tényezők; a városrész társadalmi összetétele, az itt élők normái, szokásai, értékei; a városrész társadalmi környezete;
- a városrész helyzete, pozíciója a városban;
- biológiai (természeti) és higiénias tényezők, feltételek;
- emocionális tényezők (megszokás, meggyökerezettség, beilleszkedés stb.).

Az azonosulás feltételeinek vizsgálata során a következő elvek fogalmazódtak meg, amelyek segítettek megérteni az adottságok, feltételek meghatározott rendszerét.

Elsőként a *feltételek, adottságok ambivalenciájának* elve. Ez azt jelenti, hogy az adottságok (például a beépítési mód jellege, vagy az életritmus, vagy a városrész pozíciója valamilyen városi munkahelyi koncentrációhoz viszonyítva) egyszerre szerepelhetnek a közérzetet negatívan és pozitívan befolyásoló tényezők között.

A következő elv az *adottságok, feltételek térbeni és időbeni meghatározottsága*. Ez egyfelől azt jelenti, hogy egy városrész minősége sohasem önmagában, hanem természeti, urbanisztikai és társadalmi környezete által befolyásoltan, esetenként meghatározottan válik a városrész lakói számára

értékelhetővé. A *térbeni meghatározottság* másfelől konkrétságot jelent, az előnyöknek és hátrányoknak meghatározott, megismételhetetlen rendszerét, amely mindig csak egy konkrét környezet lakói számára élhető meg.

Az *időbeni meghatározottság* arra utal, hogy mind az adottságok összefüggő rendszere, mind pedig az ezeket értékelő népesség szükségletei és struktúrája folyamatosan változó, dinamikus elemek.

Az adottságok és feltételek *társadalmi meghatározottságának* elve szerint a lakóhely minőségét az adott városrész, lakótelep népességének különböző rétegei — foglalkozási és demográfiai csoportjai — többnyire másként élik át és ítélik meg. A lakóhely megítélésében igen lényeges különbségek lehetnek. Könnyű belátni, hogy egy lakótelepen élő időskorúak, kamaszok, kisgyermekes családok, gépkocsi-tulajdonosok stb. számára az azonosulás feltételei között más és más elemek játszanak domináns szerepet, vagyis a különböző csoportok az adottságok széles köréből mindig meghatározott, szükségleteikhez szervesen illeszkedő elemek hiányát vagy meglétét élik át első sorban, és ezen keresztül alakul negatív vagy pozitív hozzáállásuk.

Kissé bonyolultabb összefüggésekre utal az *adottságok, feltételek szegmentálódásának, egységesülésének és lebontódásának* elve. Itt lényegében arról van szó, hogy a lakóhely urbanisztikai jellege alapvetően meghatározza azt, hogy mit, milyen kört érintően és hogyan ítélnék meg az emberek. Történelmi városrészekben, elsősorban a belső övezetekben, ahol a környezet sokszínű, változatos, az adottságok és feltételek is sokszínűek, változatosak lesznek, azaz egy-egy ilyen városrész az eltérő (lokális) minőségek sokaságát hordozó mozaikokból, szegmentumokból épül fel viszonylag kis területen. Ott, ahol a környezet megtervezett vagy összefüggő területeken ugyanazon elemek folytonosan visszatérő sorából tevődik össze, az adottságok uniformizálódnak, ennek megfelelően az azonosulás feltételei hatalmas területeken egységesülnek. A lakótelepek, éspedig nemcsak egy-egy lakótelep, hanem egy-egy építési korszak bármely lakótelepe elég jól leírható a feltételek meghatározott körével. Ugyanezekben az uniformizált városrészekben azonban mégis megfigyelhető az adottságoknak bizonyos atomizálódása, egyénekre, lakásokra való lebontódása is, amikor az egyént környezetének megítélésében döntően nem a városrész vagy a lakótelep egészenek minősége befolyásolja, hanem saját pozíciója az adott lakótelepen belül (hányadik emeleten lakik, milyen messze van a lakása a lakótelepi ABC-től, ki az emeltszomszédja stb.). Megítélésünk szerint ez a lakótelepi tervezésből és a „lakótelepiség”-ből szükségszerűen következő atomizálódás a lakótelepi népesség identitás-tudatának kialakulása és általában a lakótelepek társadalmi integrációjának kibontakozása ellen ható egyik tényező, mégpedig olyan, amely a lakótelep immanens lényegéből fakad, azaz „objektív”.

Végezetül meg kell említenünk az *adottságok, feltételek hierarchiába rendeződésének* elvét. Ez az elv egyrészt azt fejezi ki, hogy vannak fontosabb és kevésbé fontos adottságok. Másfelől azt is jelenti, hogy a lakókörnyezet adottságai közül bármelyik lehet partikuláris jelentőségű, de nem minden adottság válhat az azonosulást, közérzetet széles körben befolyásoló, meghatározó tényezővé. Ennek megfelelően az azonosulást befolyásoló feltételeket, tényezőket három hierarchikus szinten rendezhetjük el:

Vannak ún. *domináns faktorok*, amelyek egy városrész lakóinak közérzetét alapvetően, széles körben meghatározzák, amelyek döntő befolyással bír-

nak az ott élők életére. Mindig a konkrét valóság és az emberek mindennapos tapasztalata dönti el, hogy a sokféle minőség közül mi az, ami ennek a domináns faktornak a szerepét betölti: egy fiatalok-lakta lakótelepen például a gyermekintézményekkel való ellátottság szintje domináns faktor lehet.

Az *általános faktorok* egy-egy városrészen belül olyan adottságokat jelentenek, amelyek az ott élőknek egy, elég széles körét érintik, számukra nagyon fontosak, a lakók többi része számára azonban nincs jelentőségük. Ilyenek például a garázsgondok.

Végezetül a tényezők harmadik nagy csoportját az ún. *partikuláris faktorok* képviselik; olyan adottságokról van itt szó, amelyeknek a megléte vagy hiánya egy adott városrész, lakótelep népességének csak bizonyos speciális helyzetű vagy érdeklődésű, speciális értékekkel jellemezhető csoportjai számára bírnak jelentőséggel, de az ő hozzáállásuk, azonosulásuk, közérzetük alakulásában kitüntetett szerepük van (például ilyenek lehetnek egy lakótelepen a mozgássérültek, a lakótelep egy meghatározott pontján élők stb.).

Egy városrész adottságai mindig úgy jelennek meg, mint a különböző helyzetben levő, különböző foglalkozású, a lakótelepen különböző térbeni pozíciókkal jellemezhető, különféle értékrendű csoportok, rétegek és egyének legsajátosabb gondoljai és problémái. Általánosan érvényes tapasztalat, hogy az emberek nagy többsége — függetlenül attól, hogy közvetlen lakókörnyezetük milyen minőséget reprezentál — ott szeret élni, lakni, ahol éppen él. Természetesen mindig lesznek olyanok, akik nem szeretik, elutasítják lakóhelyüket. Miközben megállapítjuk, hogy meglehetősen erős a lakosság racionális-emócionális kapcsolata a szűkebb lakóhellyel, nem volna helyes, ha ezt az azonosulást, különösen a lakótelepeken, eltúloznánk. Hiszen a modern nagyvárosi ember életének a lakás csak egyik és talán nem is a legfontosabb szférája, következésképpen az értékeknek viszonylag szűk területét érinti csupán.

V. TÁRSADALMI INTEGRÁCIÓ A LAKÓTELEPEN

A szociológiai irodalomban a társadalmi csoportok keletkezésének, életük és kapcsolataik alakulásának leírására alkalmazzák az integráció és a dezintegráció fogalmait. A társadalmi integráció ennek megfelelően a csoportalkotó tényezők és összetevő elemek azonosságát és szabályozottságát jelenti valamely emberi tömörülésben. *Landecker, Sherif* és mások a társadalmi integráció két formáját különböztetik meg: a *normatív* és a *funkcionális integrációt*.

A normatív vagy kulturális integráció egy adott emberi tömörülés tagjai között kialakult értékrendszer és magatartásminták azonosságát és általánosulását jelenti; a funkcionális integráció az intézmények, társadalmi szerepek, álláspontok és pozíciók olyan összehangolása, amely biztosítja az adott tömörülés funkcióinak megvalósulását.

A normatív integráció „mérésére” a szociológia különféle mutatókat, indikátorokat használ, amikor a lakótelepek világához közelít. Így például vizsgálják azt, hogy a lakótelep és berendezései mennyiben váltak a telep lakói számára értékké. A normatív integráció állapotának fontos mutatójaként szokták említeni a lakótelep teljessé tétele érdekében kifejtett szervezett és

spontán, legkülönbözőbb formájú társadalmi-kulturális tevékenységeket. A lakossági integráció fokát jelzi az, hogy a lakosok különféle csoportjai miként ítélik meg ezeket a tevékenységeket; ugyanezt mérik akkor, amikor az önkéntesség fokát vagy a különféle, a lakótelep érdekében kifejtett tevékenységekbe bekapcsolódók érzelmi elkötelezettségét vizsgálják. Nagyon fontos eleme a normatív integráció vizsgálatának az, hogy miképpen ítélik meg és hogyan reagálnak a lakótelep lakói bizonyos negatív magatartás-fajtákra. Mindenekelőtt a lakosság reakciói érdekesek, annál is inkább, mert talán éppen ebben fogható meg leginkább a lakótelepeken érvényesülő társadalmi kontroll, illetve annak szabályozó szerepe. A normatív integráció szempontjából tehát nagyon fontos, hogy napjaink óriási házgyári lakótelepein milyen konfliktusok robbannak ki a különböző alternatív értékrendszerek között és végül is mi az, ami ezekből a konfliktusokból győztesen kerül ki. Végezetül, a normatív integráció fejlettségének szempontjából vizsgálni szokták azt is, hogy az életmód, a fogyasztás, a kulturális szokások milyen mértékben egységesülnek. Ezek például tetten érhetők a lakások berendezésében, díszítésében, a készen kapott lakás átalakításával kapcsolatos tevékenységekben, a zöldterületek használatának módjában, a közös használatú helyiségekkel kapcsolatos döntésekben és így tovább.

A lakótelepek funkcionális integrációja a szövetkezetek, lakóbizottságok vagy egyéb lakossági (önkéntes, önkormányzati) egyesületek működésén keresztül fejlődik ki. Nálunk is léteznek ilyen szervezetek (lakásszövetkezetek, a lakótelepi iskolák szülői munkaközössége, egy-egy lakótelepi óvoda szülői közössége, lakótelepen működő pártalapszervezetek vagy HNF-klubok stb.), ennél fogva nálunk is vizsgálni kell ezeket.

A következőkben felvetődik a kérdés, hogy milyen tényezők segítik a lakótelepen a társadalmi integrációs folyamatokat és milyen előfeltételei vannak ezeknek.

A lakótelep szükségképpen együtt jár a területi elkülönüléssel, és czáltal lehetővé teszi a lakosoknak egy meghatározott lakótelep lakóiként való önmeghatározását és az ezzel való azonosulást. Ebből a szempontból például igazán nem elhanyagolható jelentőséggel bír az egyes lakótelepek elnevezése.

A lakótelepeken létrehozott intézmények (iskolák, óvodák, kereskedelmi, szolgáltató, esetleg kulturális létesítmények) és a lakótelep közös használatú terei (játszóterek, zöldfelületek, esetleg sportlétesítmények) ugyan önmagukban nem alakítják át egy lakótelepre költöztetett népességet közösséggé, de megteremtik ennek anyagi, létesítményi, területi feltételeit. Minél gazdagabb az intézmények hálója és minél változatosabbak a társadalmi érintkezés felületei egy lakótelepen, annál nagyobb a valószínűsége annak, hogy a társadalmi integráció szempontjából pozitívan hatnak.

A társadalmi integrációnak az előzőkben említett urbanisztikai feltételein túlmenően meg kell említenünk a „lakás közösség”-ből következő feltételeket, amelyek egyrészt a lakótelep urbanisztikai, tehát tárgyi-fizikai adottságaitól, másrészt a lakótelep társadalmától való, kölcsönös függőségének rendszerét hozzák létre, *P. Mann* ezt „rejtett szomszédság”-nak, *Ziolkowski* „területi szomszédság”-nak nevezi. Szociálpszichológiai szempontból az említett függőségek többnyire azonos szükségletek kialakulásához vezetnek, praxeológiai szempontból pedig az emberi magatartások koordinálását kí-

vánják. Ezek a strukturális-funkcionális függőségek a lakóhelyi integráció leglényegesebb, mondhatni objektív alapját, előfeltételét jelentik. Ezek a függőségek a lakók többsége számára nem mindig tudatosulnak, de ha manifestálódnak (például a csoportos tevékenység különböző formáiban), a helyi társadalom létrejöttében kitüntetett szerephez jutnak. Ez azonban olyan folyamat, amely mindenütt igényli a spontán kezdeményezőket, szervezőket, véleményalkotókat jelenlétét, és érzékeny a politikai rendszer stimuláló hatásaira is. A függőségek tudatosulásában természetesen fontos szerepük lehet hivatalos intézményeknek is, az intézmények integrációs szerepe azonban ezek tevékenységének megszervezésétől, annak módjától függ elsősorban.

A lakótelepeken folytatott kutatások eléggé meggyőzően igazolták azt, hogy a lakótelep azzal, hogy a lakók aktivitásait és mozgását néhány, domináns útvonalra terelte és erősen koncentrált, valamint, hogy a lakótelep tisztán rezidenciális övezet, az integráció irányába ható társadalmi mechanizmusok egész sorát indította el. Ebben eddig — legalábbis nálunk — nem eléggé becsült szerepet játszottak és játszanak a kiterjedt ismeretségi kapcsolatoknak a csak a lakótelepekre jellemző, új formái.

Általános tapasztalat, hogy a lakótelepeken az ismeretségi kapcsolatok (vizuális megismerés, név szerinti ismeretség, köszönő viszony, beszélgető viszony) igen gyakoriak és sok családot fognak át. Éppen az volna a furcsa, ha nem így volna; a mindig ugyanazon az útvonalon mozgó és ott többnyire mindig ugyanazokkal az emberekkel találkozó lakók szükségképpen megismerik egymást.

A legtipikusabb lakótelepi domináns útvonalak („kényszerpályák”) a tömegközlekedési eszközök megállóhelyei, az ahhoz közel fekvő ABC-áruház és a lakás között húzódnak. Gyermekes családok esetében a kör kibővül az iskolával, óvodával vagy a bölcsődével; még tovább bővül a kényszerpályák köre például a gyepen levő kismamák esetében, akik a gyermekek mellett a lakótelepi parkok, játszótérek, szabad területek legaktívabb használói. Abban, hogy kinek-kinek hogyan alakul az ismeretségi köre, természetesen fontos szerepe van az idődimenzióknak és az egyén társadalmi-demográfiai jellemzőinek is. Egyes csoportok a lakótelep életének egy bizonyos szakaszában jóval kiterjedtebb körben mozognak, ennek megfelelően kiterjedtebbek lesznek ismeretségi kapcsolataik, de vannak kifejezetten marginális csoportok is, amelyek különböző okok miatt csak igen szerény ismeretségi kapcsolatokkal bírnak. A nagy lakótelepek kisebb „lokálisokra” való felosztásában éppen az ismeretségi kapcsolatok létrejöttében fontos szerepet játszó kötött, domináns útvonalak elkülönítése segíthet bennünket.

Tulajdonképpen ezek az ismeretségi kapcsolatok alakítják át a lakótelepek átadásakor még „idegen” társadalmi környezetet, az egymást nem ismerő, egymás iránt közömbös emberek halmazából az egymást „ismerő” emberek tömörülésévé. Az ismeretségi kapcsolatoknak ez a gazdag hálózata hozza létre elég rövid idő alatt a lakótelep lakóiban azt az érzést, hogy nem „névtelen” környezetben élnek többé.

Ennélfogva a lakótelepek népessége bizonyos idő elteltével nem vész el többé az ismeretlenek tömegében, és az egyén által járt kötött útvonalak nyomvonala mentén lényegében minden család és személy valamilyen módon „ismeri” egymást és könnyen azonosítható, mint X telep, vagy eme te-

lep Y utcájának, tömbjének vagy házának lakója. Ez az új, roppant bonyolult és kiterjedt, az egyén szabadságát mégsem sértő ismeretségi hálózat teremti meg, hozza létre a társadalmi kontroll kifejlődéséhez szükséges feltételeket. E lakótelepi kontroll vagy közvélemény lényegében a kötelező együttélési szabályok minimumának általánossá válásában és a kölcsönös információcserében játszik nagyon fontos szerepet, oly módon is, hogy bizonyos problémák széles körű tudatosulásában és az ezekkel kapcsolatos magatartásformák kialakulásában — önkormányzati szervek hiányában — szintet kizárólagos szerepet játszik.

A társadalmi integráció szempontjából nem elhanyagolható a jelentősége egy-egy lakótelep társadalmi-demográfiai összetételének. Kérdés, hogy az integrációt mi segíti inkább: az, ha egy telep társadalma nagymértékben homogén, vagy éppen ellenkezőleg, sokszínű, strukturált, heterogén.

Ez a probléma különös élességgel vetődik fel hazánkban, ahol a hetvenes évek óriáslakótelepei (és általában a lakótelepek) — a lakáspolitikai és a lakáselosztás jövőtárból — egyfelől szélsőségesen polarizált strukturákkal jellemezhetők, bár vannak nagyon homogén népességű telepek is. Nem is szólva arról, hogy a különböző, az elmúlt 30 év során épített lakótelepek világa önmagában is sokféle, egymástól is nagyon különböző társadalmi-demográfiai népességgel jellemezhető. Emellett egy-egy lakótelepen a tanácsi értékesítésű, OTP és tanácsi bérlakások népessége jelentősen különbözik társadalmi összetételét tekintve, és abban a vonatkozásban is, hogy más-más szervezetekre, intézményekre tartoznak „lokális” problémáik.

Azt mondhatjuk, hogy a társadalmi kötelek bizonyos típusai (például a szomszédi kötelek) szempontjából nincs nagy jelentősége a társadalmi helyzet azonosságának vagy különbözőségének, más kapcsolatokban (például baráti-társasági kapcsolatokban) viszont jelentős szerepe van a társadalmi és életmódbeli hasonlóságoknak. Az ismeretségi kapcsolatok hálózatának bázisán kialakuló (lokális) társadalmi kontroll és közvélemény mindenképpen az értékek, normák, magatartásminták kiegyenlítéséhez vezet a lakótelepen. Legalábbis abban a minimális értelemben, amely a lakóhelyi együttéléshez nélkülözhetetlen. Másfelől a funkcionális integráció szempontjából a szervezeti tényező a döntő, és a népesség homogén vagy kevésbé homogén volta kevésbé jelentős.

A lakótelepek „kiegyenlítő” hatása azzal a következménnyel jár, hogy azok, akik képtelenek alávetni magukat az általánosan elfogadott normák és magatartásminták szabályozó erejének, társadalmi értelemben előbb-utóbb kirekesztődnek a lakótelep társadalmából, egyfajta marginális helyzetbe kerülnek, és a lakótelepi közvélemény nyomására gyakran a professzionizált szervezetek is szankciókat alkalmaznak velük szemben. De ez a lakótelepeken megvalósuló kiegyenlítés, amely a kis helyre koncentrált lakótelepi népesség létezésének elemi feltétele, egyáltalán nem jelenti az életformák, értékek, eszmények és ambíciók totális azonosulását, mivel lényegében érintetlenül hagyja a magánélet szféráját, de az együttélés feltételeként megjelenő kiegyenlítés, illetve ennek hatásai is éppen elegendőek ahhoz, hogy sok mindent elmossanak, összemoszanak abból a sokféleségből, amely a lakótelepekre költöző lakosokat korábban jellemezte. (Gondoljunk csak például arra a jelenségre, hogy az új lakásokba beköltöző lakók, egymás példáján felbuzdulva, egymásra figyelve, másokat, a többieket utánozva

és követve például újratapétázzák egész lakásukat, még azokat a helyiségeket is, ahol ezt semmi sem indokolja; rácsokkal borítják be a loggiákat; többnyire hasonló módon rendezik be lakásukat; ugyanazokat a „díszítő elemeket” igyekeznek felszerelni, beszerezni stb.) *Úgy véljük tehát, hogy a (lakótelepi) társadalmi integráció szempontjából elsősorban nem az a fontos, hogy a népesség homogenitásának foka miként befolyásolja ezt a folyamatot, hanem alapvetően az, hogy a normatív integráció a kiegyenlítődés milyen mechanizmusain és milyen megnyilvánulási formán keresztül megy végbe egy olyan, minden tekintetben tipikus, modernizálódott nagyvárosi helyi társadalomban, mint amilyen a mai lakótelep.*

MEGJELENT

AZ MSZMP KB TÁRSADALOMTUDOMÁNYI INTÉZETÉTEK

ÚJ KIADVÁNYA

A szocialista demokrácia fejlesztésének kérdései

(Tanulmányok a politikai rendszer vizsgálatának köréből I.)

Készült *A szocialista demokrácia fejlesztése* című téma kutatómunkáját koordináló tématanács gondozásában.

A tématanács elnöke *Lakos Sándor* volt.

180 oldal, 32,— Ft

Megvásárolható a Kossuth Könyvkiadó budapesti, kerületi és megyei kirendeltségein és a könyvesboltokban

BOD PÉTER ÁKOS

A szociáldemokrácia és az állami szektor: a közgazdasági elmélet és a gazdasági gyakorlat

A tőkés gazdaságok állami szektorának kérdésköre újból a figyelem középpontjába került. Az 1970-es évtized közepén — *Palme* szavaival az ipari társadalom „másnapossága” idején — a legkülönbélebb irányzatok és áramlatok kérdőjelezték meg az állam feladatainak eddig elfogadott körét. A jóléti állam, a „gondoskodó” állam ellenfeleinek tábora egyre nagyobbra nőtt, s tekintélyes intézmények, komoly tudósok s nagy hatalmú politikai szervezetek hangoztatnak olyan nézeteket, melyek a hatvanas években anarchiztának számítottak volna. A mind kiterjedtebb állami tevékenységgel, a polgári társadalom *etatizálódásával* szembeni ellenkezésnek olyan látványos megnyilvánulásai voltak, mint a Proposition 13 néven híressé vált kaliforniai „adólázadás”¹ vagy a dániai adóellenes *Glistrup* párt megjelenése, és a brit Munkáspárt 1979. évi választási vereségének is voltak ilyen jellegű okai.² Az elméleti irányzatok pedig különösen kritikusan kezdték vizsgálni az állam közvetlen gazdaságszervező, gazdasági ágens szerepét.

Ezzel egyidőben viszont a korábbiaknál radikálisabb tervek, sőt intézkedések láttak napvilágot Nyugat-Európa azon országában, amelyekben a szocialista, szociáldemokrata párt hatalomra került, vagy vissza akar jutni a kormányrúdhoz. A francia szocialisták nemrég pénzintézeteket és 11 nagy ipari csoportot államosítottak.³ Franciaországban ez a legnagyobb méretű nacionalizálás 1945—1946 óta, s ezzel megfordul az állami szektor részarányának az ötvenes évek óta tartó csökkenő tendenciája.⁴ A hatalomból kiszoruló angol Munkáspárt szintén kiterjedt államosításokat, állami importkorlátozásokat s más közvetlen állami beavatkozást vél célszerűnek a szakszervezetekkel, a különféle baloldali erőkkal együtt kidolgozott ún. Alternatív Gazdasági Stratégiájában.⁵

De mi ebben a figyelemreméltó? Hiszen mi sem természetesebb, hogy államosítani akar a magát szociáldemokratának valló Labour — követve az 1918-as pártalkotmány 4. cikkelyét, mely a *termelési eszközök köztulajdonáról* szól —, míg az 1979 óta hatalmon levő konzervatív kormány a reprivatizálást hirdeti. Nem meglepetésként, hanem éppen a szavak és a tettek egysegeként kellene hatni annak, hogy a francia szocialisták a magántőke viszszaszorítását hajtják végre.

Mégis, bár nem meglepőnek, ám mindenképpen érdekesnek kell tartanunk az államosítással, a köztulajdonba vétellel kapcsolatos fejleményeket, s általában a tulajdon kérdései körüli viták feléledését. Nyugat-Európában az utóbbi három évtized során a közösségi tulajdon—magántulajdon viszonya országonként és időszakonként igen eltérő módon alakult, és nehéz általános mintát felfedezni még azokban az országokban is, amelyekben a szociáldemokraták, szocialisták tartós és biztos kormányzati pozíciót mondhattak magukénak. Sőt, általánosítva elmondható, hogy az ötvenes-hatvanas években a tulajdon kérdése egészében véve kiszorult a fő vitatémák közül, hogy később, a hetvenes években, a világméretű gazdasági átrendeződés során ismét időszerűvé váljék.

Az állam gazdasági szerepével, az állami szektorral kapcsolatos hatalmas közgazdasági és politikai irodalomban is igen eltérő véleményeket lehet találni a különféle szociáldemokrata, szocialista szerzőktől. A vizsgálatra érdemes témaköröket ezért célszerű behatárolni, s elkerülhetetlen némi leegyszerűsítés is.

A továbbiakban nem vállalkozom a szociáldemokrácia elmélettörténetének részletes tárgyalására, vagy egyes nyugat-európai szociáldemokrata pártok elméleti fejlődésének nyomon követésére; inkább csak néhány példa, utalás vagy magyarázat erejéig térek ki ezekre. A vizsgált kérdéskör politikai összefüggéseiben sem szándékozom elmélyülni, hanem a közgazdasági tényezőkre irányítom figyelmemet. Közgazdasági fogalmakkal világosabban feltehető a vizsgálati kérdés: *Hogyan ítélük meg az állami szektort azok az irányzatok (szellemi iskolák, mozgalmak, politikai intézmények), melyek alapvető célként egyfelől a fejlett piacgazdaság hatékony (reálbéreket növelő, munkaalkalmat teremtő) működtetését, másfelől a növekvő jólétnek a korábbinál egyenlőbb elosztását hirdetik.*⁶

A gazdasági elemzést szolgáló ilyen operacionális megfogalmazás természetesen eltekint a világ számos szociáldemokrata pártjának, mozgalmának konkrét céljaitól, s főbb politikai jellemzőitől, mint például a *szakszervezetekkel* való szoros kapcsolatoktól, a *munkásosztály* széles tömegeire való hagyományos támaszkodástól. Bár a szociáldemokrácia sokarcúsága indokoltá teszi az elemzésnek a szűkebben vett gazdasági logikára való korlátozását, ekkor azonban új gond merül fel. Nevezetesen az, hogy a fejlett piacgazdaság hatékonyságát és a jólét egyenlőbb elosztását a *jóléti államnak* a szociáldemokráciánál általánosabb koncepciója is hirdeti. A jóléti társadalom gazdasági elveit olyan társadalmi erők is vallják, amelyeket a politikai elemzés nem sorol a szociáldemokráciához, és ők sem tartják magukat szocialistának. A szocialista-szociáldemokrata, valamint az általánosabb jóléti fel fogás közötti különbségtétel — éppen az alapvető gazdasági értékrend komoly hasonlósága miatt — nem egyszerű feladat. Mégis az értékrend egésze elvileg világosan megkülönbözteti a szociáldemokrácia álláspontját a konzervatív, liberális, neoliberais és más polgári nézetektől, amelyeknek értékei között a hatékonyság mellett nem azonos súllyal szerepel a jövedelmi egyenlőség mint pozitív érték. És megkülönbözteti a kommunista és más olyan baloldali mozgalmaktól is, melyek magát a kapitalizmust is elutasítják, eltérően a szociáldemokratáktól, akik a tőkés áruterelés egészét sem gyakorlatban, sem elméletben teljesen nem vetik el.⁷

A szociáldemokrata jellegű közgazdasági nézeteknek — és nemkülönben a gyakorlati intézkedések tartalmának — a többi irányzattól való megkülönböztetése a valóságban természetesen nem olyan egyszerű. Kisebb gondot jelentenek a különféle elnevezések és címkék („szocialista”, „baloldali”, „társadalmi igazságosság”), melyek igen eltérő tartalmat fedhetnek. Nagyobb zavart okozhat, hogy a legtöbb fejlett tőkésországban kisebb vagy nagyobb mértékben létrehozott jóléti intézmények helyeslése, vagy a szakszervezetek és a szocialisták-szociáldemokraták által is követett reformok elfogadása egyáltalán nem jelenti szükségszerűen azt, hogy ez a helyeslés a szociáldemokrácia egyéb hagyományos értékeire is kiterjedne, a teljes szociáldemokrata nézetrendszerre vonatkozna.⁸ Különösen igaz ez az utóbbi két-három évtizedben, amikor az állami újraelosztás — és ezen belül a jóléti jellegű újraelosztás — valamennyi tőkés gazdaságban lényegesen megnőtt. Erdemes megvizsgálni a táblázat 2. hasábját, mely néhány fejlett tőkésország állami újraelosztásának a mértékét mutatja. A bruttó hazai termék legalább kétötöde valamennyi elemzett európai országban bekerült az állami elosztó és újraelosztó hatáskörébe. Mértékét tekintve némileg elmarad az Egyesült Államok, de láthatóan ott is igen jelentős az állami reallokálás.

Az állam gazdasági szektorának mérete és az állami újraelosztás mértékének alakulása (százalékban)

	1 Az állami vállalatoknál foglalkoztatottak aránya 1975/76/77	2 Az állami költségvetés aránya a GDP-hez	
		1950	1977
Ausztria ⁺	13,7	21,2	39,8
Belgium ⁺⁺	6,3	n.a.*	n.a.
Dánia ⁺⁺	4,1	18,1	40,0 (1976)
Franciaország ⁺⁺	11,3	28,7	41,8
Hollandia ⁺⁺	7,5	23,9	52,3
Írország ⁺⁺	7,3	23,0	43,3 (1976)
Nagy-Britannia ⁺⁺	8,0	30,2	40,8
NSZK ⁺⁺	7,0	28,3	41,3
Olaszország ⁺⁺	14,1	n.a.	n.a.
Spanyolország ⁺	2,9	n.a.	n.a.
Svédország ⁺	8,2	23,7	55,6
USA ⁺	1,5	20,0	32,6
Japán ⁺	2,8	n.a.	n.a.

Forrás: 1. ⁺ The Economist, 1978. dec. 30.

⁺⁺ W. Keyser—K. Windle: Public enterprise in the EEC

2. Morris Beck: Public Sector Growth: A Real Perspective, Public Finance, 1979. No. 3.

* n.a. = nincs adat.

A széles körű állami jóléti intézkedésekre utalva olyan ideologikus nézetek is olvashatók, amelyek szerint a fejlett tőkésországok tulajdonképpen csak-

nem mind „szocialistának” tekinthetők. (Jellemző, hogy Svájcra az alábbi címmel jelent meg sajtóbeszámoló: Kapitalizmus egyetlen országban...⁹) Ebben az összefüggésben érdemes idézni Tom Forester definícióját: „A szociáldemokráciát általában az olyan politikai demokráciákra — különösen a nyugat-európaiakra — alkalmazzák, amelyekben döntően magánvállalati gazdasági rendszer van, ám az állam gazdasági beavatkozásának bizonyos fokát és az állami jóléti szolgáltatások nyújtását *mint normát* elfogadja valamennyi politikai párt.”¹⁰ Utólagos kiemelésem a konszenzusra, bizonyos szocialisztikus értékek általánosan elfogadott voltára irányítja a figyelmet. Ilyen alapon a mai brit társadalmat — az éppen kormánypozícióban levő konzervatív beállítottságú politikai erők ellenére — besorolhatnánk a szociáldemokrata jellegű jóléti országok közé,¹¹ míg mondjuk az Egyesült Államokat vagy Japánt már nem. *Ténylegesen a nyugat-európai országok közül kerülnek ki azok, amelyekben elemezhető a szociáldemokrata típusú gazdasági gyakorlat.*

A másik megjegyzés az államosítás, nacionalizálás, köztulajdonba vétel gyakran keveredő fogalmaival kapcsolatos. A különböző gazdaságelméleti munkák alapján megfogalmazhatók azok a feltételek, amelyek történelmileg kedveznek az állam közvetlen gazdasági tevékenységének, akár állami vállalat alapítása, akár meglévő magántőkés cégek államosítása formájában.¹²

a) *Technikai monopóliumok.* Bizonyos tevékenységek ésszerű működtetése, mint például a postai szolgáltatás, igen nagy méreteket és teljes szabványosítást, egységesítést igényel, tehát „természetes monopóliumot” képez. A szabadverseny lehetőségének nagyfokú korlátozottsága folytán az egyébként monopóliumellenes közgazdasági iskolák is célszerűbbnek látják az állami tulajdonként való működtetést, amit ezt *L. Walras* háromnegyed évszázaddal ezelőtt a vasút példáján levezette.¹³

b) *Externáliák.* Bizonyos szolgáltatások elvégzése növelné a társadalmi jólétet, de magángazdasági alapon nem lehetséges, mert a pozitív hatást nem lehet vagy nem célszerű megfizettetni a felhasználókkal, így a haszon „csak” a társadalomé, s az a potenciális tőkés számára külső, externális. Negatív változata: bizonyos veszteségek — például a környezet romlása — az egész társadalmat éri, de nem vagy csak nehezen lehet a negatív hatást megjeleníteni az egyes tőkés költségvetésében, ezért a negatív externáliák ellen közösségi úton kell védekezni.¹⁴ Az externáliák közé eminens módon besorolhatók az állam hagyományos nem gazdasági funkciói (honvédelem, rendfenntartás), de szóba jöhet számos gazdasági jellegű tevékenység is, például az útépités, kommunális ellátás, a „köz javát” szolgáló kutatások stb.

E területeket, s a hozzájuk kapcsolódó gazdasági tevékenységeket — különösen a hadiipart — az állam hagyományosan hajlandó legalább részben kivonni a magántermelés szférájából.

Az eddigi két pont technikai jellegűnek tűnhet, melyben a magánszféra — állami szféra elhatárolásnak meglehetősen világos módszertani alapja van. Nagy különbségek lehetnek azonban egyfelől a magántőke *működési kultúrájában*, másfelől a társadalmi játékszabályok fejlettségében és kultúrájában. Az a magánvállalkozó például, aki megfelelő állami törvények híján vagy egyszerűen önérdemből (neki „ingyen van”) a termelékenyebb, ám a környezetet jobban szennyező (vagy kevésbé biztonságos, illetve bármilyen külső veszteséget okozó) technológia mellett dönt, inkább kivívhatja a társadalom

ellenállását (ebbe beleértve a közvetve megkárosított többi magántőkést is), s a társadalomban meghatározó szerepet játszó erők az állami tulajdonba vételt követelhetik. Ugyanakkor a monopolhelyzetet, a külső káros hatások visszaszorítását működőképesen szabályozó gazdasági és jogi rend esetében nem szükségszerű az, hogy a magántermelést a közösségi (állami) tulajdonlás valamilyen formája váltsa fel.

c) *Indukált fejlődés.* Az állam nem pusztán átveszi a magánszférában kialakult „természetes monopóliumokat”, nem utólag államosítja az externáliákat, hanem aktív módon maga teremti meg a fejlődés későbbi lehetőségeit. Ez lényegében a gazdasági infrastruktúra kiépítése (út- és vasúthálózat létesítése, esetleg központi bankrendszer) olyan országokban, amelyekben az önálló fejlődés mindezt csak nehézségekkel és késéssel hozhatná magával. (Számos fejlődő országban csak állami részvétellel lehet megvalósítani a leginkább „piacszerű” vállalkozásokat is egy bizonyos nagyságrend felett, mivel a fejletlen pénzügyi rendszer képtelen előteremteni a szükséges tőkét.) Érdekes egyébként, hogy a központi bankok — sőt sok helyen a hitelélet zömének — államosítását lényegében elfogadja a gazdasági élet, és e téren kevésbé hevesek a politikai és szakmai viták.

d) *A „szubsztitúció” szükségessége.* Az előzővel rokon és attól nem is mindig tisztán elhatárolható eset, amikor az állam — a kollektív tőkés — nem csupán támogatja a magángazdaságot, nem csupán annak jelenlegi vagy jövőbeli igényeit igyekszik kielégíteni, hanem egyenesen a rosszul funkcionáló magántőke helyébe lép. *Gerschenkron* a kontinens nyugati országaihoz képest súlyosabban elmaradott kelet- és délkelet-európai országok 19. századi iparosodásának legfőbb jellegzetességét éppen az erőteljes állami beavatkozásban látta.¹⁵ De nemcsak a régebbi korok gazdaságtörténete szolgáltat számos példát, hiszen a történelmi elmaradást leküzdeni szándékozó társadalmak a konkrét osztály- és politikai viszonyoktól jórészt függetlenül támaszkodnak az állami centralizálásra.

Az állam azonban azokban a fejlett tőkés gazdaságokban is sűrűn átváltoztatja a magántőke bizonyos funkcióit — vagy még inkább: diszfunkcióit —, amelyekben az utólerési mozzanat nem domináns. Elég itt utalni a keynesi elmélet lényegére, mely szerint a tőkésosztály egyénenként nem valósít meg elégséges beruházást, s a gazdaság erőforrásainak teljes kihasználásához szükséges összberuházást ezért az államnak kell kipótolnia az egyéni tőkésektől — adó formájában — elvont profithányaddal.

De nemcsak az összvolument illetően válhat szükségessé a magántőke felváltása, hanem olyan részleges esetekben is, mint a kockázatos vállalkozásoktól való tartózkodás, nyilvánvaló vállalatvezetési hiányosságok, bizonyos tőkések politikai ellehetetlenülése (például így került sor Franciaországban a megszállókkal való kollaborálás miatt a Renault, a Gnome et Rhône kiszajátítására, s így jutottak bizonyos „német javak” az osztrák állam tulajdonába az 1946 júliusi és az 1947 márciusi államosítási törvény értelmében).

A magántőkés működési zavarokból adódó „kollektív tőkés” feladatvállalás aktuális példáit pedig az egész iparágra kiterjedő strukturális válságok szolgáltatják, amelyekről később még lesz szó. A nem indukált fejlődés keretein belül ezeket a magántőkés-csődöket (különösen, hogy nem anonim kisvállalkozókról, hanem rendszerint országos jelentőségű monopóliumokról van szó) a jelek szerint aligha lehet megoldani. Ekkor — az államapparátus

konzervatív, liberális vagy szociáldemokrata beállítottságától jórészt függetlenül — jön az állami beavatkozás, amely vagy átmenetileg (szubvencióval), vagy tartósan (államosítással) „társadalmisítja” a csődöt.

Megjegyzendő, hogy a tőkés gazdaságban az állami tulajdonú vállalat piaci kapcsolataiban, gazdasági működésében és vezetési stílusában igen közel áll a magánvállalatokhoz. Az állami apparátus a vállalati felsővezetés kinevezésén és tőketulajdonosi jogán keresztül közvetve befolyásolja az üzletpolitikát, s nem jellemző az a szoros és mindennapos függés, ami a szocialista országokban áll fenn a gazdaságirányítás és a vállalatok között. (S amely következtében szándékaink ellenére is erős vállalataink bürokratizálódási hajlandósága, a szolgáltató vállalatok hatóságszerű viselkedése, a gazdaság „etatizálódása”.) Az angol, francia szóhasználatban ezért nem az „államosítás”, hanem a „nacionalizálás” szerepel, utalva arra, hogy a nacionalizált vállalatoknak a nemzet érdekeit kell szolgálniuk, szemben a magánvállalatokkal és a külföldi tőketulajdonú cégekkel. A nacionalizálás mellett használják a társadalmisítás (szocializálás) kifejezést is, arra hivatkozva, hogy a köztulajdonú (állami) vállalatok rendszerint nagyobb nyilvánosság és erős parlamenti felügyelet mellett működnek.

Az állami befolyás azonban nemcsak az államosított, vagyis 100 százaléig köztulajdonba kerülő vállalatoknál áll fenn; gyakori az is, hogy részvénytársaságok tulajdonjogának csupán egy hányada tartozik állami vállalat-hoz vagy állami bankhoz, pénzügyminisztériumhoz. A későbbiek során ezektől a nem jelentéktelen eltérésektől az egyszerűség kedvéért el kell tekintenünk, mint ahogy külön értelmezés nélkül alkalmazzuk az „államosítás”, „nacionalizálás”, „köztulajdonba vétel” kifejezéseket is.

A két szektornak a kapitalizmuson belüli viszonyát az eddigi közgazdasági jellegű tényezőkön kívül erősen érintik a társadalmi faktorok, főként az osztály-erőviszonyok (nemcsak a tőkés—munkás viszony, hanem a tőkésosztályon belüli viszonyok is), valamint az állami centralizáltság történetileg kialakult mértéke, a társadalmi és gazdasági fejlődés egyenetlen vagy egyenetlen volta. A 84. oldalon levő táblázat bemutatja azt, hogy az 1970-es évek közepére — a foglalkoztatásból való részesedéssel mérve — mekkora méretű állami szektor alakult ki Nyugat-Európában. Az összevetés kedvéért szerepelnek az USA és Japán adatai is. Az országok közt kialakult különbségek elemzése meghaladja e tanulmány kereteit. Annyi bizonyos, hogy az erősen eltérő értékeknek olyan társadalmi okai is vannak, melyeket a közgazdasági elemzések külső, exogén változóknak vesznek. Az egyik ilyen lényeges „külső” tényező éppen a *szociáldemokrácia több évtizedes érvényesülése* sok nyugat-európai országban. (Mivel ez csupán egyetlen tényező a sok közül, aligha lehet statisztikailag szignifikánsan bizonyítani azt a hipotézist, hogy a nagyobb szociáldemokrata befolyás az állami szektor nagyobb arányával jár együtt, bár erre valóban lehet számos esetet találni.)

AZ EKLEKTIKUS REFORMIZMUSTÓL KEYNESIG

A 19. század végén megerősödött nyugat-európai munkásmozgalom céljaira, politikai és gazdasági követeléseire rányomta bélyegét az a felismerés, hogy a magántulajdonon alapuló tőkés termelés *ésszerűtlen és igazságtalan*. Ész-

szerűtlen volta a visszatérő válságokban, a társadalmi erőforrások elvesztésében, a tágabb közösség érdekeinek (a tőkés szempontjából nézve „externális hatások”) teljes figyelmen kívül hagyásában nyilvánult meg. A termelés ésszerűtlenségei mellett nyilvánvaló volt az elosztás igazságtalansága, különösen a munkásosztály emancipálódása, a politikai egyenlőség eszményének elterjedése fényében. A marxi elemzés elfogadásával a munkásmozgalom egyik központi kérdésévé a termelőeszközök tulajdona vált. Így a szociáldemokrácia is a magántulajdont okolta a társadalmi anomáliákért: a háborúkért, a túlzott és torz urbanizálódásért, a prostitúcióért, sőt az iszákosságért is. A 19. század végén, a századfordulón a munkásmozgalom szociáldemokrata irányzatában is természetes gondolatként élt a termelési eszközök társadalmosítása.

A program és a gyakorlati megvalósulás azonban itt is fokozatosan elvált egymástól. Mint *Przeworski* írja cikkében:

„Az első világháborúig, amíg a szocialista pártok szavazatok szerzésére és a munkásoknak mint osztálynak a szervezésére összpontosították erőfeszítéseiket, keveset gondolkodtak konkrétan arról, mi módon hajtható végre a társadalmosítás. Maga a lehetőség, hogy olyan helyzetbe kerülhetnek, amelyben megvalósíthatják a társadalmosítási programot, mindegyik szocialista pártra meglepetésként hatott, amikor a háború szétrombolta a kialakított rendet, gyárfoglalások spontán mozgalmát engedte szabadjárá, és megnyitotta a kapukat a kormányban való részvétel előtt. Valójában a gyárfoglalási hullám Ausztriában, Németországban, Finnországban, Olaszországban és Svédországban a szocialista pártok és a szakszervezetek szemében csaknem akkora fenyegetésnek tűnt tekintélyükre és a szervezetükre nézve, mint a tőkés rendre.

Amint e spontán mozgalmak kimerültek és elfojtották azokat, a parlamentarizmus logikája ismét vonzerőt gyakorolt a szociáldemokrata mozgalomra. Az államosítási erőfeszítések olyannyira hasonlóknak bizonyultak sok országban, hogy történetüket röviden összefoglalhatjuk. A társadalmosítás kérdése azonnal a szociáldemokrata pártok napirendjére került Ausztriában, Finnországban, Németországban, Nagy-Britanniában, Hollandiában. Olaszországban és Svédországban, valamint Franciaországban is a CGT-nél. Sok országban, nevezetesen Németországban, Nagy-Britanniában és Svédországban a parlament »társadalmosítási bizottságot« alakított, Franciaországban pedig *Léon Blum* törvénytervezetet terjesztett be a vasútiipar államosítására. A bizottságok feladata az volt, hogy részletes társadalmosítási programokat készítsenek — egyes esetekben minden alapvető iparágra, másutt csak bizonyos ágazatokra, általában a szénre. A brit bizottság működése hamar véget ért, amint *Lloyd George* egyszerűen figyelmen kívül hagyta ajánlásait; Németországban a szén államosításának kérdését az első bizottság lemondása után elhalasztották; Svédországban pedig a társadalmosítási bizottság 16 évig működött, idejének nagy részében más országok hasonló erőfeszítéseit tanulmányozva, majd egyetlen ajánlástétel nélkül feloszlott. Jóllehet a szociáldemokraták sok országban kormányt alakítottak vagy részt vettek azokban, ezeknek az első társadalmosítási kísérleteknek semmilyen átfogó eredménye nem volt: a francia fegyvergyártási ipar kivételével (1936) a két háború közötti időszakban egyetlen céget sem államosítottak Nyugat-Európában a szociáldemokrata kormányok”.¹⁶

Przeworski a szociáldemokrácia habozó magatartásának egyik okaként az elméleti tevékenység fejletlenségét nevezi meg: „... a harmincas évekig a szociáldemokratáknak semmiféle saját gazdaságpolitikájuk nem volt. A baloldal gazdasági elmélete bírálta a kapitalizmust, a szocializmus felsőbbiségét hirdette, és a termelési eszközök államosításának programjához vezetett. Amikor e programot felfüggesztették — félre még nem rakták —, nem maradt semmilyen szocialista gazdaságpolitika. A szocialisták úgy viselkedtek, mint az összes többi párt: elosztási téren némileg választóiknak kedveztek, ám teljes mértékben tiszteletben tartották az olyan arany szabályokat, mint a kiegyensúlyozott költségvetés, a deflációs válságellenes politika, az aranyalap stb.”.

Kétségtelen, hogy a két világháború között született elméleti munkák túl eklektikusak voltak ahhoz, hogy meggyőző alternatívát jelentettek volna az akkor uralkodó — bár amint a nagy gazdasági válság mutatja: nem hatékony — polgári elméletekkel szemben. Mégsem szabad elfeledkezni a kor reformista gondolkodóiról, így például *Otto Bauerról*, bár elveit — és ezzel az ausztromarxista hagyomány zömét — Ausztria Szocialista Pártja 1934 után jórészt elvetette.¹⁷ Franciaországban *Lucien Laurat* mutatott rá arra, hogy a monopoltőke erejének ugrásszerű növekedése, az „automatikus szabályozás” hiánya miatt ez a gazdaság már valami más, s az államosítások és a központi szabályozás szükségességét hangsúlyozta.¹⁸ A belga szocialisták elméleti munkássága — legalábbis ami *E. Vandervelde*, *Henri De Man* írásait illeti — kevésbé radikális, és erősen támaszkodik a társadalmi konfliktusmegoldás demokratikus hagyományaira, a piacgazdálkodás „kulturáltságának” növelésére. E hagyományokat követve ír később a belga *Henri Janne* megszelídített kapitalizmusról (*capitalisme mitigé*).¹⁹

A termelési eszközök tulajdonára vonatkozó reformista elméletek kifejlesztését azonban nemcsak az egész szociáldemokrata eszmerendszer eklektikus volta hátráltathatta. A két világháború között a szociáldemokraták sosem nyertek elegendő szavazatot ahhoz, hogy más pártok támogatása nélkül bármit törvénybe foglalhassanak, így a következőes államosítás kivihetetlen volt. Bizonyára csökkentették az államosítás iránti politikai elkötelezettségüket a Szovjetunió gazdasági rendszeréről érkező hírek. Másfelől a német, olasz, spanyol és más szélsőségesen jobboldali rendszerek erőszakos államosítási gyakorlata is taszító hatású volt.

Igen valószínű, hogy ebben a helyzetben a keynesi gazdaságelméleti „forradalom” megváltást jelentett a szociáldemokratáknak. Ha az anticiklikus deficitfinanszírozás az effektív kereslet növelése révén nem ront, hanem javít a gazdasági erőforrások kihasználásán, akkor mindaz, amit szerettek volna csinálni (az állami kiadások növelése, a reálbérek emelése), nem minősül egyetlen osztály parciális érdekének, hanem az egész társadalom számára is jó. „Korábban a nagyobb fogyasztásra irányuló minden követelést a nemzet érdekeivel ellentétesnek tekintettek: a magasabb bérek alacsonyabb profitokat jelentettek, következésképpen korlátozottabb beruházási lehetőséget és jövőbeli fejlődést. A válságokra az egyetlen lehetséges választ a termelési költségek csökkentése jelentette, vagyis a béreké. A Munkáspártnak még 1929-ben is ez volt az álláspontja. *Keynes* elméletének logikája alapján azonban a magasabb bérek, főként ha a béralap a nagyobb foglalkoztatás és nem a bérhátrány révén növekedett (ami Svédországban 1936-ig nem nőtt), a keres-

let együttes növekedését jelentette, ami nagyobb profitvárakozásokat, nagyobb beruházásokat és így gazdasági ösztönzést foglalt magában. A bérnövelések jelentőségét a nemzetgazdasági fejlődés akadályozója helyett kezdték annak ösztönzőjeként tekinteni. A munkások érdekeinek korporatista védelme, amely politikát a szociáldemokraták a húszas években folytatták, és a »nép« felé forduló választási stratégia ekkor ideológiai igazolást talált egy technikai-gazdasági elméletben.”²⁰

A keynesi gondolatok megkönnyebbülést hoztak az államosítások kérdésében is, hiszen a General Theory feleslegesnek nyilvánította azt a szociáldemokrata programpontot, amelyet egyébként sem tudtak — s ebbe bölcsen belenyugodva amúgy is egyre kevésbé akartak — megvalósítani. *Keynes* ugyanis ezt írja:

„Az államnak irányító befolyást kell gyakorolnia a fogyasztási hajlandóságra részben az adórendszer révén, részben a kamatláb megállapításával, és talán részben más módokon is. Ezenkívül nem látszik valószínűnek, hogy a bankpolitikának a kamatlábra gyakorolt befolyása önmagában optimális beruházási volument eredményezhetne. Azt hiszem tehát, hogy a beruházás társadalmi kézbevétele meglehetősen széles körben bizonyul majd az egyetlen olyan eszköznek, amelynek révén meg lehet közelíteni a teljes foglalkoztatást; ennek azonban nem kell feltétlenül kizárnia mindenféle olyan kompromisszumot és megoldást, amelyek révén a közhatóság a magánkezdeményezéssel együttműködhet.

Ezen túlmenően azonban semmi sem indokolja egyértelműen az olyan államszocialista rendszert, amely felölelné a közösség gazdasági életének a zömét. Nem az a fontos, hogy az állam tulajdonba vegye a termelőeszközöket. Ha az állam meghatározhatja a termelőeszközök bővítésére szánt erőforrások teljes nagyságát, és a termelőerők tulajdonosainak járó ellenszolgáltatások mértékét, akkor mindent megtehet, ami szükséges, és az ehhez szükséges szocializáló rendszabályokat fokozatosan és a társadalom általános hagyományaival való szakítás nélkül lehet bevezetni”.²¹

Keynes elméleti rendszere és a — bizonyos vélemények szerint attól függetlenül kialakuló — svéd gazdaságelmélet megadta azt a koherens és működőképes elméletet, amelyre a szociáldemokráciának oly nagy szüksége volt. A szociáldemokrácia — mely a lakosság nagyobb részét képező bérből élőkre addig is komoly *politikai* vonzást gyakorolt — most összhangba hozhatta gazdasági elméletét a gyakorlatával. A tudathasadásos helyzet felszámolása természetesen jót tett a szociáldemokrata értékrendet valló tudományos iskolák, irányzatok fejlődésének is. A társadalmassítási program pedig a szociáldemokratákat megkülönböztető, központi jelentőségű elvi kérdések köréből visszaminősült a nemzetgazdaság hatékony működésével kapcsolatos közgazdasági problémává.

KÖZTULAJDON HELYETT SZABÁLYOZOTT „VEGYES GAZDASÁG”

A termelési eszközök köztulajdonának tétele persze megmaradt a szociáldemokrata, szocialista, labour pártok jó részének elvi programjában a szociáldemokrácia új elméleti arculatának kifejlődését követően, és lényeges államosítások is bekövetkeztek. Nyugat-Európában az egész baloldal megerő-

sődése és több helyen kormányzati pozícióba kerülése lehetővé tette a gazdasági erőviszonyok jelentős eltolódását. S ez az eltolódás többek között abban is megnyilvánult, hogy sikerült parlamenti úton megvalósítani számos olyan államosítási javaslatot, amely hagyományosan szerepelt a szociáldemokrata programokban. Amikor a Labour Party Angliában 1945-ben visszatért a hatalomra, beváltotta politikai támogatóinak tett választási ígéreteit, és államosította az alapvető iparágakat (szén-, gáz-, elektromos-, vas- és acéltipar, áruszállítás). Határozott államosítási programja volt a Belga Szocialista Pártnak is 1945-ben, vagy a francia szocialistáknak, akik a kommunisták erőteljes támogatásával hajtották végre a már említett 1945—1946-os nacionalizálásokat.

Nincsenek-e ezek a tények ellentétben azzal a megelőző megállapításunkkal, hogy a termelési eszközök társadalmosítása veszített gazdaságpolitikai jelentőségéből? Úgy vélem, hogy nincs ellentmondás. Korábban a kapitalizmus működési zavarai és a létéből fakadó igazságtalan elosztással szemben az államosítás volt a *program*. Ahol a szociáldemokrácia megszerzte az állam feletti döntő vagy akár csak részleges befolyást, ott most már az államosítás csupán *egyike* lett a lehetséges alternatív megoldásoknak, s mint ilyent, versenyeztetni lehetett más, az adórendszeren, az állami költségvetési politikán, majd később a dolgozói beleszóláson alapuló, baloldali koncepciókkal.

Egyébként a ténylegesen megvalósuló államosítások, sőt általánosabban: a magángazdaságra rátelepülő állam gazdasági tevékenységének méretei elméletileg két elemre bonthatók, amint azt *Katznelson* a jóléti állam beavatkozásának arányait elemezve megállapította: „Egyfelől a tőkés politikai gazdaság normális működése megkövetel számos állami tevékenységet a tőkés termelés és a társadalmi viszonyok fenntartásához. Kétségtől bizonyos *minimális* társadalmi intézkedésekre szükség van a felhalmozási folyamat fenntartásában és annak széles társadalmi elfogadtatásában. De az állam piaci beavatkozásának mértékét és tartalmát nem lehet teoretikusan kialakított számításokkal meghatározni, amelyek valamennyi tőkés demokráciára egyaránt érvényesek lennének. A minimum országról országra és időről időre változik, mivel annak a keveréke, ami gazdaságilag, politikailag és kulturálisan szükségessé válik. Bár jórészt a múltbeli osztály- és csoport harcok eredménye, ezt a minimumot az adott időpontban elfogadja a társadalom valamennyi osztálya. (...) A jóléti állami kiadások szintje és azok tartalma egy adott időpontban összege az újratermelési minimumnak — amelyről széles társadalmi konszenzus alakul ki —, valamint a folyó párt- és osztálykonfliktusok eredményeinek. A szervezett csoportok és osztályok képességeitől függenek a múltból örökölt minimumnak és annak a harcnak a dimenziói, amelyek a jelenben elosztható többlet mikéntje és mértéke körül folynak”.²²

Ennek az érvelésnek a keretén belül úgy lehet felfogni a második világháborút követő államosítási programokat, hogy *egyfelől* az újraépítési, veszteségpótlási és más „soron kívüli” feladatok megkövetelték az állami közvetlen szervező beavatkozás „minimumainak” megemelését, *másfelől* ezzel egyidőben valóban kedveztek az osztály- és hatalmi erőviszonyok a „tőke logikája” által is megnövelt szint további emelését célzó reformok számára.

Az idő haladásával a reformista érvelésben érezhető módon csökkent az ideologikus töltés, és nőtt a gazdasági érvelés aránya. Ez elég jól figyelemmel kísérhető a Labour Party álláspontján. Az angol példa azért is alkalmas a kérdés illusztrálására, mert — például a skandináv szociáldemokráciával ellentétben — itt valóban volt és van is kiterjedt állami szektor, s a két nagy párt kormányzati váltakozásai folytán időről időre felvetődött az államosítás ügye, valamint az éppen uralmon levő párt államosított iparágakkal kapcsolatos politikájának bírálata.

Douglas Jay 1937-es publikációja („The Socialist Case”) már megmutatta azt, hogy a Labour Party gondolkodása elfordulóban van a termelési eszközök teljes körű államosításának programjától a jövedelmek újraelosztása felé. Az adó- és jövedelempolitikai eszközök és a keynesista makrogazdasági szabályozók elegendőnek látszottak a Labour társadalmi és gazdasági programjának megvalósításához, így a már kialakult „vegyes gazdaságon” belüli újabb államosításokra nem volt szükség. Előre ugorva arra az időszakra, amikor a Munkáspárt mindig is meglévő erős jobboldali szárnyának egyik vezéregyénisége, Jenkins kiszakadt a Labourból s létrehozta a Council for Social Democracyt, érdemes idézni Jenkins idevágó megállapítását: „Ami a szociáldemokratákat illeti, a vegyes gazdaság határozottan megfelel törekvéseiknek, de nem csupán mint átmenet a végső elvi szocializmushoz, hanem mint állandó és kívánatos keret a társadalmi akciókhoz és a politikai érveléshez”.²³

A vegyes gazdaság — értsd: döntően magántulajdon, kisebb részben állami tulajdon — máshol még kevésbé volt egyáltalán vitakérdés. A német szociáldemokraták az SPD 1959-es Bad Godesberg-i kongresszusán fordulnak el végleg a termelőeszközök államosításának programjától. A godesbergi program elfogadásával az SPD néppárttá alakult, az osztálypárt megszűnését maga a program mondta ki: „A szociáldemokrata párt a munkásosztály pártjából a nép pártjává vált”.²⁴ A magántulajdonnal, a vagyonnal való szembenállás helyett az SPD a széles rétegek, s főként a munkavállalók vagyoneképzését támogatja, nem csupán jövedelempolitikai okokból, hanem a *beleszólási*, illetve *részvételi jog* kiterjesztése szándékával. A beleszólási stratégia mögött az a logika áll, hogy a gazdasági hatalom ellenőrzését ott kell elvégezni, ahol a gazdasági döntések születnek: a nagyvállalati vezetésben. *A tőkével a munkásbeleszólást, s nem az állami beleszólást kell szembeállítani.*

Brandt erőteljesen óv az állam szerepének túlzott megnövelésétől, mondván: „Nos, mindannyian — ám elsősorban mi, német szociáldemokraták — egyszer már megégettük a kezünket. (...) Hiába bíráljuk a háború utáni évek elméleti deficitjét, attól még saját magunknak kell eldöntenünk, hogy a világnak ezen a részén lemondjunk-e a piacgazdálkodás előnyeiről — már-mint az olyan területeken, ahol erről komolyan szó lehet — és vállaljuk-e a központilag irányított gazdaság kockázatát. Azt hiszem, minden józan tapasztalat az ellen szól, hogy ilyen úton haladjunk, és egyidejűleg amellelt, hogy a piac és a verseny nyújtotta előnyöket továbbra is a lehető legnagyobb mértékben bontakoztassuk ki. Ilyen értelemben tehát a jelentősen megváltozott feltételek között is érvényes a godesbergi program alaptétele: annyi piacot, amennyi csak lehetséges, s csupán annyi kerettervet, amennyi szükséges”.²⁵

Nemcsak arról van szó, hogy a szociáldemokrácia nem akarja a gazdasági élet teljes államosítását. Az egész tulajdonkérdés vesztit számukra fontosságából. A gazdasági hatékonyság és ésszerűség minden jel szerint lazán és ellentmondásosan kapcsolódik a tulajdon formáihoz és a formák közötti arányokhoz. A másik fő szociáldemokrata érték, az igazságos elosztás szintén nemcsak a tulajdontól függ. *Jan Tinbergen* világosan megfogalmazta ezt egy interjúban: „... Úgy vélem, hogy a mi vegyes társadalminkban két elit van, azaz a túl magas jövedelmet élvező emberek két csoportja. Az egyik elit — az egyetemi képzetségű emberek, a másik a magas üzleti pozíciót betöltő emberek. (...) Jelenleg nagyobb a kizsákmányolás az emberi tőke, vagyis a képzettséggel megszerzett tőke részéről, mint a tőke fizikai birtoklása részéről. Nem hiszem, hogy ténylegesen nagy jelentősége lenne a tőke birtoklásának”.²⁶

A tulajdon fontosságának a csökkenéséről szóló tétel persze felfogható a tőke apológiájának is.²⁷ Mégsem lehet kézlegyintéssel elintézni a *Burnham-i* „menedzseri forradalmat” — mely során elvált a tőketulajdon és a funkcionális irányítás, s az utóbbi úgymond a szakemberek, a menedzserek kezébe ment át —, a klasszikus tőkésosztály fokozatos olvadását, és a „nem klaszszikus”, így kevésbé látható tőketulajdonosi intézmények súlyának növekedését. Nemcsak az irányítás és vezetés kapitalista modelljének gyökeres megváltozásáról van szó, amit többek között *R. Morris, W. Baumol, J. K. Galbraith* alaposan elemez. A dolgozó ember — a szociáldemokrácia fő támasza — gyakorlatilag egyként bürokráciával áll szemben, akár magán, akár állami *nagyvállalatnál dolgozik*. (Márpedig a nagyvállalat az uralkodó forma korunk gazdaságában.)

Ez a helyzet pszichikailag tompítja az államosítási követelés tömegtámogatását, hisz — mint *Poljanszkij* írja — „nincs lényeges különbség a magán- és az állami vállalatok munkafeltételeiben. Az utóbbiakban a dolgozóknak csinovnyikokkal van dolguk. (...) A gazdasági élet bürokratizálódása nem csak az állami szektort érinti. Ez a modern kapitalizmus gazdaságának általános jelensége”.²⁸

Azon a nézeten van, hogy a tőkés gazdaság keretei között nem érdemes túl sokat várni a termelési eszközök állami tulajdonba vételétől. Sőt, *Majboroda* a munkásosztályra nézve hátrányos fejleménynek tartja a magántőkék részleges társadalmazását, mondván: „Társadalmi-gazdasági szempontból a változások lényege az, hogy a monopóliumok ereje egyesül az állam erejével a célból, hogy erősödjék a munkának a tőke által való kizsákmányolása és az érték-többletnek a tőkésosztály által való elsajátítása”.²⁹

Egyébként e negatív értékelés nem jellemzi az egész szocialista szakirodalmat, hiszen például *Szergejev* szerint az állami tulajdon haladóbb tőkés tulajdonforma, mint a többi: „Az állami tulajdon ugyanis nemcsak az egyéni, hanem a kollektív tőkés tulajdonnak is tagadása; az állami tulajdon a többi tőkés tulajdonformánál jobban megmutatja, hogy teljesen meg lehet lenni tőkés nélkül is. Ha a hatalom a dolgozók kezébe kerül, akkor az állami tulajdon szocialista tulajdonná válik. Éppen ezért a munkásosztály rendszerint még a termelési eszközök tőkés államosítását (megváltás útján) is támogatja”.³⁰

A fenti vélemények is alátámasztják, hogy a keynesi elveken felépülő jóléti állam — *megfelelő működés esetén* — valóban nem teszi központi kér-

déssé a történelmileg kialakult és a politikai erőviszonyokat követve eltolódó magánszektor—állami szektor arányt. Az 1970-es évek közepe-vége azonban már nem nyilvánítható „megfelelő működésnek”. Oly sok gazdasági és politikai kérdés mellett a közvetlen állami beavatkozás módja és mértéke is megkívánja az újragondolást.

A VÁLSÁG ÉVEIBEN

A hatvanas évek végétől szaporodtak a jelei annak, hogy a példa nélkül álló nyugat-európai fejlődés lendületével bajok vannak. A helyzet természetesen országról országra különbözött, s a lassulás, majd az 1973—1974-es válság eltérő helyzetben találta a szociáldemokrata pártokat és kormányzatokat. Az utóbbi években kilenc országban álltak — vagy állnak — szocialista, szociáldemokrata erők a kormányruznál: az NSZK-ban 1969-től 1982-ig; Ausztriában 1970 óta; Hollandiában 1973 és 1977 között, Dániában 1975-től 1982-ig; a svédeknél hosszú időn át 1976-ig, majd 1982-től újból; Nagy-Britanniában 1974-től 1979-ig, Portugáliában 1976 és 1979 között, míg Franciaországban és Görögországban, s a legutóbb Spanyolországban a vizsgált időszakot tekintve első ízben jutott kormánypozícióba a baloldal.

Az NSZK-ban a szociáldemokrata erők hatását már 1967-től lehet számítani, de *Brandt* kancellársága alatt érvényesült igazán.

Schmidt 1974-től kezdődő kancellársága már egybeesett a világgazdasági válság kibontakozásával. Így az addigi szociáldemokrata gazdaságpolitika mind több olyan egyensúlymegőrző monetáris és költségvetési eszközzel is kiegészült, mely a versenyképesség megtartása érdekében igyekezett eleget tenni az ipar (tehát lényegében a *magánipar*) igényeinek. A nyugatnémet gazdaságban ugyan mind szövetségi, mind tartományi szinten komoly méretű állami szektor jött létre a második világháború végén, de ennek aránya inkább csökkenő tendenciát követett az elmúlt évtizedekben.³¹ A világgazdasági realitásokhoz való alkalmazkodás politikáját hirdető szociáldemokrata-szabaddemokrata koalíció sem kezdeményezte az állami vállalatok szektorának a bővítését.

Ausztria Kreisky kancellár szocialista pártjának (SPÖ) tizenkettedik éves uralma alatt modellé emelkedett sokak szemében. A gyakran emlegetett „Sozialpartnerschaft” valójában hosszú idő terméke, hiszen a SPÖ kormányzását megelőző húsz évben is kereszténydemokrata-szociáldemokrata nagykoalíció volt. Emellett az osztrák gazdaságból csaknem teljesen hiányzik a klasszikus nagytőke: a magánszektor túlnyomórészt kis- és középvállalatokból áll. Az állami szektor viszont a munkaerő egyhatodát, a beruházások negyedét és az ipari export harmadát képviseli. Az államnak a jelek szerint megvan minden eszköze, ami a tőkés rendszeren belül egyáltalán lehetséges.³²

Másképp áll a helyzet Európa „latin” felében. *Portugáliában* az 1974. április 25-i szegfűs forradalom mozgalmas szocialista kísérlet kezdete volt. 1975-ben az összes bankot, a szállítást, a biztosítás ügyét, a petrokémiai ipart, a sörgyárakat, a kohászatot államosították. Az agrárreform a mezőgazdaság szocializálását tűzte ki célul. 1975 végén már az állami szektorban termelték meg a bruttó nemzeti termék negyedét, az állami szektorban működött

az összes állótöke 45 százaléka, és ott dolgozott a foglalkoztatottaknak mintegy 19 százaléka.³³ A belső hatalmi harcok során azután Soares végül is kisebbségi kormány alakítására és népszerűtlen intézkedések meghozatalára, majd végül a hatalom elhagyására kényszerült. Ezt követően reprivatizálási lépések következtek be a portugál gazdaságban.

A francia baloldal szintén komoly államosítási terveket készített elő hatalomra jutását megelőzően. Az eddigiek szerint ebben semmi meglepő nincs, hiszen az elmaradás behozását eröltető, a hagyományos vetélytársakkal — főleg a németekkel — lépést tartani szándékozó felfogás a politikai élet széles spektrumára jellemző. A szocialisták gazdasági programja a maga centralizáltságával — és ezen belül a tőke társadalmisításának mértékével — erősen eltér a szociáldemokrata (akár az angol, akár főleg a svéd típusú) irányzattól.

Egy szocialista publicista a Monde hasábjain a francia programot egyenesen *harmadik útnak* nevezte: „A francia szocializmus mindig közbülső utat keresett a kommunizmus és a második típusú szocializmus között, olyan utat, amely a nyugati demokráciák politikai pluralizmusát összekapcsolná a gazdasági élet bizonyos fokú kollektív szervezésével”.³⁴ Megjegyzendő, hogy az állami szektor szerepét növelő francia baloldal az etatizálódás veszélyének tudatában az államosítási lépésekkel *együtt* decentralizálási jellegű változtatásokat is kezdeményezett a közigazgatásban. Az eltelt rövid időszak nem elégséges a baloldali gazdaságpolitika — azon belül az állami vállalatok gazdálkodó tevékenységének — elemzésére, ám a jelek szerint a gazdaságnak a közösségi szektor beruházásai és munkahelyteremtése útján történő serkentése mellékhatásként hozzájárul a külgazdasági egyensúly meggyengüléséhez, s ezen keresztül a nemzeti valuta értékcsökkenéséhez. (A baloldali kormány hatalomra kerülése óta 1982 őszéig 30 százalékkal esett a frank árfo-lyama.)

A francia és a svéd, angol út közötti különbség azonban nem is olyan nagy, ha figyelembe vesszük az angol baloldal Alternatív Gazdasági Stratégiáját (AES) vagy a svéd *Meidner*-tervet. A már említett AES radikalizmusát részben még be lehetne tudni annak, hogy a baloldal kiszorult a hatalomból, s egyben felszabadult az ország „ügyintézői” feladata alól, a svéd szociáldemokrata kezdeményezés azonban kormányzati pozícióból történt.

Svédországban a hatvanas évek végére a szakszervezeteken belül felerősödtek a kapitalizmusellenes vélemények, radikalizálódott a baloldal. Az 1970-es évek közepén elgondolások születtek a tulajdonformák között fennálló arányok lényeges módosítására. A „klasszikus” állami tulajdonba vételnek azonban nem volt hagyománya a svéd gazdaságban, így a hatékony működtetés intézményrendszere sem alakult ki. Emiatt az egyik javaslat szerint a hatalmas nyugdíjalapokat kellene felhasználni a magántársaságok részvényeinek megvásárlására, s az így szerzett tulajdonhányadok felett a szakszervezeti központ rendelkezne. A másik út: a vállalati részvények a dolgozó kollektívák tulajdonába kerülnének. Végül a szociáldemokraták programjává a dolgozók kollektív alapjára kidolgozott ún. *Meidner*-terv vált, mivel kevésbé centralizált rendszert eredményezett volna.³⁵ A program megvalósítását legalábbis elnapolta a szociáldemokraták 1976-os parlamenti veresége, amelyben többek szerint része volt a tulajdonviszonyok átrendezését előirányzó tervnek is. Az már az élet fintora, hogy a fél évszázados szo-

AZ ÁLLAMI TULAJDON ARÁNYA IPARÁGANKÉNT

	POSTA	LÉGI KÖZLEKEDÉS	SZÉNANYÁSZÁS	ACÉLIPAR	ATOMENERGETIKA	AUTÓGYÁRTÁS	SZÁMÍTÓGÉPÍPAR	HIRADÁSTECHNIKA	VEGYIPAR	HAJÓGYÁRTÁS	TEXTILIPAR
AUSZTRIA	■	■	■	■	■	■	◻	■	◻	n.a.	◻
BELGIUM	■	■	◻	◻	◻	◻	n.a.	◻	◻	◻	◻
FRANCIAO.	■	◻	■	◻	◻	◻	◻	◻	◻	◻	◻
HOLLANDIA	■	◻	n.a.	◻	◻	◻	◻	◻	◻	◻	◻
N.-BRITANNIA	■	◻	■	◻	◻	◻	◻	◻	◻	■	◻
NSZK	■	■	◻	◻	◻	◻	◻	◻	◻	◻	◻
OLASZO.	■	■	n.a.	◻	◻	◻	◻	◻	◻	◻	◻
SVÁJC	■	◻	n.a.	◻	◻	n.a.	n.a.	◻	◻	n.a.	◻
SVÉDO.	■	◻	n.a.	◻	◻	◻	◻	◻	◻	◻	◻

JELMAGYARÁZAT:

◻ TELJESEN, VAGY CSAK NEM TELJESEN
MAGÁNTULAJDONBAN

■ TELJESEN, VAGY CSAK NEM TELJESEN
ÁLLAMI TULAJDONBAN

/az átmeneti állapotok a hozzávetőleges tulajdonarányt ábrázolják/

n.a. NINCS ADAT, VAGY NEM ÉRTELMEZHETŐ

Forrás: Lawrence G. Franko: Adjusting to Export Thrusts of NICs, The Economic Journal, 1981. június p. 492; The Economist, 1978. dec. 30.

ciáldemokrata uralmat felváltó konzervatívok az elmúlt időben a gazdaság szerkezeti alkalmazkodásának gondjai miatt többet voltak kénytelenek államosítani, mint elődeik teljes kormányzati időszakuk alatt. A hatalomra most visszakértült szociáldemokratákat bizonyára óvatosságra intik a *Meidner*-tervvel kapcsolatos tapasztalatok. Egyébként ehhez hasonló terv gondolata felmerült a dán szakszervezeti mozgalomban is, de a többség úgy ítélte meg, hogy gazdasági érdekeivel nincs összhangban.

Nyugat-Európában ma az állam gazdasági szektorát illetően két ellentétes trend körvonalazódik. A tulajdon kérdésének kiéleződése, az államosítási tervek — köztük egészen radikális programok — előkerülése az egyik irányzat. A másik tendencia szembefordul az etatizálódással, legyen az bármennyire is „jóléti”. A gazdasági növekedés megtörése — szinte függetlenül az érintett nyugat-európai társadalmak párt-erőviszonyaitól, sőt a középosztály uralta közvélemény etatizmus-ellenességétől is —, növelően hat az állami beavatkozás már említett minimumára. A megtorpanás, majd a visszaesés törvényszerűen megnövelte a munkanélküliséget, s az állam — különösen a teljes foglalkoztatást zászlójára tűző szociáldemokrata vezetésű államgépzet — növelte aktivitását.

Ugyanakkor nemcsak általában az össznövekedési folyamat megszakadásáról, hanem *szektorális válságról* is szó van. A kereslet szerkezetének változása, a fejlett tőkésországokban az egymás közötti verseny, valamint mind nagyobb arányban az iparosodottabb fejlődő országok részéről tapasztalható konkurencia, heves válságba sodorta a hajógyártást, a vas- és acélipart, a vegyipart, a textilipart. A szerkezeti válság megoldásának módozatai között kitüntetett szerepe van az államosításnak, főleg ha az érintett magánvállalatok nagyok. *L. G. Frakno* rámutat arra, hogy az állami beavatkozás és protekcionista fellépés különösen valószínű az olyan iparágak esetében, melyekre a verseny miatt fenyegetett munkahelyek nagy *koncentrációja* jellemző. A nemzetközi verseny vállalásából származó előnyöket a társadalom tagjai egyenként csak kismértékben érzik, míg a protekcionizmusból fakadó előnyök meghatározott csoportra, foglalkozásra vagy régióra összpontosulnak így a koncentrált szavazócsoportokra érzékeny parlamenti rendszerben nagy a kísértés a közpénzek segítségével, gyakran államosítás formájában végbenő beavatkozásra.³⁶

Ezt a tételt alátámasztani látszik a 96. oldalon levő ábra, mely a nyugat-európai állami részesedésnek az 1970-es évek közepére kialakult arányait mutatja be. (Az ágazati besorolásban és a tulajdonjog értelmezésében meglevő eltérések miatt a különböző források más-más számokat adnak meg: célunknak megfelel a leegyszerűsítő ábrázolás is.) A legérdekesebb ágazatok nem a „természetes monopóliumnak” tekinthető infrastrukturális tevékenységek (vasút, posta), amelyek csaknem kivétel nélkül állami kézben vannak ma már, hanem a nemzetközi versenynek kitett feldolgozóipari ágazatok. A híradástechnikában, vegyiparban és textiliparban a gazdaságos üzemméreték igen változatosak, de mindenképpen gyakoriak a kis- és középvállalatok is, főleg a textiliparban. Ritka is a tulajdonjog átvételében megnyilvánuló közvetlen állami beavatkozás, szemben az acéliparral, autógyártással, ahol a nagy méretek és a foglalkoztatás koncentrált volta a jellemző. Mivel a kormányok „politikát adnak el szavazatok fejében”, valamennyi érintett országban legalábbis felvetődik az államosítás, mint a válság megoldásának

— vagy ha nem, hát a fájdalmas megoldás időben való széthúzásának — kézenfekvő módja. Ez politikai döntés, amelyet azonban az adott gazdaság ágazati szerkezete is befolyásol.

A szétosztható javak növekedésének már a lassulása is kielezi az elosztás kérdését, s ez könnyen a *jóléti konszenzus megszűnéséhez* vezethet, ami alapjában érinti a szociáldemokrata gazdasági mechanizmust. A konszenzus felbomlása mindenképpen visszaeséssel jár. A tőke, a szakszervezetek, a pártok közötti *korporatív struktúra* több vélemény szerint ingatagabb a látszatlán, s igen érzékeny a társadalmi egyetértésre.³⁷

A neo-liberálisoktól balra álló erők radikalizálódása azonban csak az egyik lehetséges következménye a világgazdasági átalakulás okozta feszültségeknek. Vannak ezzel ellentétes tényezők is. Nevezetesen: a jóléti állami intézkedésekkel kipárnázott társadalomban késve, torzán jutnak felszínre a konfliktusok, így a konstruktív lehetőségeket magukban hordozó feszültségek is. A szerkezetváltás és a világgazdasági alkalmazkodás során így teher is lehet a jóléti állam. Ezt a tényt talán túlhangsúlyozzák a költekező állam ellenzői, az egyéni kezdeményezés és szabad vállalkozás hívei, ám a jóléti terheknek a versenyképességet már ma is korlátozó hatása valóban nyilvánvaló.

A másik tényező közvetlenül is érinti a szociáldemokrata pozíciókat. Nyugat-Európának a piaci válság által leginkább érintett területe az exportálható tevékenységeket felölelő ipar, annak is főleg a hagyományos fele. Az olcsóbb külföldi versenytársak leginkább azokat a kézgallérosokat teszik növekvő arányban feleslegessé, akik hagyományosan a szociáldemokrácia társadalmi hátterét és hivatkozási alapját adják. Ha csak állami dotációval tarthatók fenn az ipari munkahelyek, akkor a társadalom többi része — s ne feledjük el, a fejlett tőkésországokban a többség ma már a terciér szektorban dolgozik — nem találja vonzónak a szociáldemokrata gazdasági politika további támogatását. A csökkenő társadalmi támogatás viszont még nehezebbé teszi azt, hogy a szociáldemokrácia megvalósíthassa a gazdasági elképzeléseihöz szükségesnek ítélt szerkezeti és intézményi átalakulásokat, beleértve a vegyes gazdaság tulajdonarányainak újraszervezését.

Annyi bizonyos, hogy a közeljövőben a gazdasági hatalomnak és a hatalom jogcímének a kérdéseit nem fedi majd olyan jótékony homály, mint két évtizeddel ezelőtt, s a viták egyik fő pontja újra az állami szektor kívánatos mértéke és szükséges funkciója lesz.

JEGYZETEK

¹ A kaliforniaiak 1978-ban szavazták meg a 13-as számú javaslatot, mely a vagyonadó 60 százalékos csökkentését irányozta elő. Ezzel Kalifornia állam adófizetői — akik addig talán a legtöbbet adóztak — visszakerültek az Egyesült Államok átlagára: minden ezer dollárnyi személyes jövedelemből 121 dollárt fizetnek szövetségi és állami adóként. Azóta mérséklődött az érintettek lelkesedése, mivel számos közszolgáltatás fenntartásában egyre inkább a szövetségi állam támogatására szorulnak (például az iskolaügyben), s a közalkalmazottak csökkenő reálbérrrel kénytelenek beérni. *The Economist*, 1981. január 17. 31. old.

² „Természetesen főként a szakmunkás adófizetők lázadása volt az, ami tönkretette a Labour-t 1979-ben” — írja *Cristopher Hird* és *Patrick Wintour* a *New Statesman*-ben, 1980. március 14.

- ³ Az 1980. évi francia államosítás — a baloldal választási programjának megfelelően — kártérítéssel nacionalizálás volt, mely hadiipari csoportokra, nehézipari nagyvállalatokra, valamint külföldi tőkerészesedést nem tartalmazó pénzügyintézetekre terjedt ki.
- ⁴ A francia nem mezőgazdasági foglalkoztatásnak 14,8 százalékát tették ki az állami vállalatok 1959-ben, s ez a hetvenes évek közepére 11 százalékra csökkent. Az újabb államosításokkal az állam gazdasági szektorában foglalkoztatottak aránya 15,3 százalékra nőtt. Lásd: Euromoney, 1981. augusztus. *William Keyser, Ralph Wandle* (szerk.) *Public Enterprise in the EEC (France)*, Sijthoff and Noordhoff, 1978. 27. old.
- ⁵ *Bob Rowthorn: The Politics of the Alternative Economic Strategy, Marxism Today*, 1981 január, 4—10. old. Magyarul: *Elméleti cikkek*, 1981. június 11. Lásd még: *Mihályi Péter: Töprengések az angol baloldal gazdasági stratégiájáról. Valóság*, 1980. 10. sz. 20—32. old.
- ⁶ A számos megfogalmazás közül talán álljon itt az, amelyet a szociáldemokrácia — illetve nála a demokratikus szocializmus — törekvéseiről *Palme* adott 1972. március 17-i levelében (*Brandt—Kreisky—Palme: Briefe und Gespräche 1972 bis 1975. Europäischer Verlaganstalt 1975. 19. old.*) „Először is a termelés fokozása, annak hatékonyabbá tétele és átszervezése. De ugyanilyen fontos volt a társadalmi termék igazságos elosztása is: az adópolitika, a törvényhozás, és a szociálpolitikai intézkedések révén megteremteni minden állampolgár egyenlőségét és biztonságát”.
- ⁷ „Mi szocialisták, bizonyos értelemben szimbiózisban élünk a kapitalizmussal, bizonyos kérdésekben ugyanazt akarjuk, mint a kapitalizmus: az ipar kiépítését, mert az iparosítás munkaalkalmat teremt, hatékonyabb termelési formát, mert ez jólétet hoz”. (*O. Palme: id. mű, 118. old.*)
- ⁸ *F. Ja. Poljanszkij (Krityika reformisztsszkih koncepcij szovremennovo kapitalizma. M. Moszk. Univ. 1975.)* epesen jegyzi meg az állami jóléti intézkedésekről: „A történelem arról tanúskodik, hogy nincs egyetlen állam sem a világtörténelemben, még a legdespotább sem, amely megtudna lenni a szociális politika bizonyos intézkedései nélkül”. 47. old. Más megfogalmazás szerint: „Szociáldemokrata programokat fogadtak el mindenhol a Nyugaton (olyan országokban is, ahol a szociáldemokrata mozgalmak gyengék vagy jelen sincsenek), s lehetetlen elképzelni, hogy bármely tőkés gazdaság elérhetné a stabilitást és a kontinuitást állami jóléti politika nélkül”. *Ira Katznelson: Accounts of the Welfare State and the New Mood. The American Economic Review*, 1980. May. 118. old.
- ⁹ *P. J. Katzenstein: Capitalism in One Country? International Organization*, 1980. 4. sz. Egyébként innen megtudhatjuk, hogy az állami kiadások 1977-re Svájcban is elérték a bruttó nemzeti termék 34 százalékát.
- ¹⁰ *Tom Forester: The Labour Party and the Working Class. Heinemann, London 1976.*
- ¹¹ *Stuart Hall: A szociáldemokrácia „kis cézárjai”. Marxism Today*, 1981 április. Ismerteti: *Nemzetközi Szemle*, 1981. 7—8. sz.
- ¹² Lásd például: *H. Aitken* (szerk.): *The State and Economic Growth. New York, 1959. I. T. Májboroda: Goszudarsztvennaja szobsztvennoszty v uszlovijah szovremennovo kapitalizma. Moszkva, „Nauka” 1976. Berend T. Iván—Ránki György* (szerk.): *Gazdasági elmaradottság, kiutak és kudarcok a XIX. századi Európában. Közgazdasági és Jogi Könyvkiadó 1979.*
- ¹³ *Walras-t* az utókor számára újra felfedezte, s említett tanulmányában *P. Holmes* fordításában (*The State and the Railways*) közölte a *Journal of Public Economics* 1980. 1. száma. *Walras* így foglal állást az állami tulajdon és kezelés mellett: „Az államnak két indokból kell beavatkoznia a vasút esetében: először azért, mert a vasút — mivel közérdekű árukat szállít — maga is közszolgáltatás, másodszer azért, mert a magánárut szállító vasút természetes monopólium, mely

- ha magánmonopóliumként működik — nem jogen vagy érdeken alapulna, s ezért állami monopóliumként kell működtetni”. 95—96. old.
- ¹⁴ *Samuelson* Közgazdaságtan című könyvében *Knut Wicksell* példáját, a világítótornyot hozza fel a külső kedvező hatásra: Világítótornyot magánvállalkozó nem működtetne, mivel nem képes behajtani a nyereséges működéshez szükséges díjat azoktól, akik a torony révén elkerülik a szülklákat. De ha a kezelők képesek lennének is minden „felhasználótól” díjat követelni, akkor sem lenne társadalmilag optimális a piac meghatározta ár. A társadalomnak ugyanis nem kerül pótlólagos költségébe az, hogy újabb hajóknak megengedjék a szolgáltatás igénybevételét, ezért gazdasági veszteség minden olyan hajó távolmaradása, amely nem hajlandó megfizetni az árat. 233. old.
- ¹⁵ *A. Gerschenkron*: Economic Backwardness in Historical perspective. Cambridge 1962. Idézi: *Berend T. Iván—Ránki György*: Az állam szerepe a „periféria” XIX. századi gazdaságában. Valóság, 1978. 3. sz.
- ¹⁶ *Adam Przeworski*: Social Democracy as a Historical Phenomenon. New Left Review, 1980 július—augusztus. Magyarul: Elméleti cikkek, 1981. február 12.
- ¹⁷ *Csabai Imre*: Ausztria szocialista pártjának politikája. Lásd: A szociáldemokrácia ma. Kossuth Könyvkiadó 1981. 46. old.
- ¹⁸ *Lucien Laurat*: Economie dirigée et socialisation. Paris—Bruxelles 1934. Lásd: Poljanszkij: Kritika... 102—109. old.
- ¹⁹ *Henri Janne*: L’avenir du socialisme „Socialisme”, Bruxelles 1960. 39. sz. Lásd: Poljanszkij: Kritika... 80. old.
- ²⁰ *Przeworski*, id. mű.
- ²¹ *J. M. Keynes*: A foglalkoztatás, a kamat és a pénz általános elmélete. Közgazdasági és Jogi Könyvkiadó 1965. 401—402. old.
- ²² *Katznelson*: Accounts... 119—120. old. Lásd: a 8. jegyzetet.
- ²³ *R. Jenkins*: Socialist Commentary, 1978. March. IV. old.
- ²⁴ Lásd: *Szabó László*: Németország Szociáldemokrata Pártjának belpolitikája. A szociáldemokrácia ma.
- ²⁵ *Brandt—Kreisky—Palme*: i. m. 16. és 66. old. (Brandt, 1972. február 17. és 1973. július 10.)
- ²⁶ Interjú *Jan Tinbergennel*. Politika, Varsó, 1979. április 7. Magyarul: Nemzetközi Szemle, 1979 szeptember.
- ²⁷ *V. Panykov*: A „menedzseri forradalmat” a véges gazdaság, a „tőke demokratizálódása”, a „népi kapitalizmus”, a „szociális piacgazdaság” fogalmával együtt a nagytőke apológiájának nevezi, melyet az 1950-es, 1960-as években a szociáldemokraták egyhangúlag elfogadták. Mirovaja Ekonomika i Mezdunarodnue Otnosenija, 1981. 6. sz. 35—36. old.
- ²⁸ *Poljanszkij*: id. mű, 26. old.
- ²⁹ *Majboroda*: id. mű, 26. és 33. old.
- ³⁰ A mai monopolkapitalizmus politikai gazdaságtana. Budapest 1974.
- ³¹ A reprivatizálás különösen jelentős volt a hatvanas években. Így például 1961-ben az addig teljesen állami tulajdonban levő Volkswagen Művek részvényeinek 60 százalékát adták el másfél millió magánszemélynek, majd a VEBA konszern következő 1965-ben: ekkor 2,2 millió új részvényes jutott a konszern 3,7 millió részvényéhez. Lásd: *M. McLennan et al*: Economic Planning and Policies in Britain, France and Germany, N. Y. Praeger, 1968. 66. old.
- ³² *D. Brigouleix, M. Boyer*: Autriche: la concertation a l’épreuve. Le Monde, 1981. szeptember 19—21.
- ³³ *C. Baumfeld*: Nationalisations au Portugal et problèmes du contrôle ouvrier. Critique de l’Economie Politique, 1978 január—március.
- ³⁴ *M. Duverger*: Le socialisme du troisième type. Le monde, 1981. július 18.
- ³⁵ *H. G. Myrdal*: Collective wage earner funds in Sweden. International Labour Review, Geneva 1981. 3. sz. 319—334. old.

³⁶ L. G. Frakno: Adjusting to Export Thrust of NICs, The Economic Journal, 1981 június.

³⁷ A korporációs döntéshozatalról lásd: Leo Panitch: Recent Theorizations of Corporatism: reflection on a growth industry, The British Journal of Sociology, London 1980. No. 2. 159—187. old.

Leo Panitch: A szakszervezetek és a tőkésállam, New Left Review, 1981 január—február. Magyarul: Elméleti cikkek, 1981. szeptember 14.

Szamuely László: A társadalmi fejlődés tendenciái a fejlett tőkésországokban. Valóság, 1980. 7. sz.

A TÁRSADALOMTUDOMÁNYI INTÉZET ÚJ KIADVÁNYA!

Rétegződés—modell- vizsgálat

című műhelytanulmány-sorozat első kötete:

ELMÉLETEK ÉS HIPOTÉZISEK

75,— Ft

Megvásárolható a Kossuth Könyvkiadó budapesti, kerületi és megyei kirendeltségein és a könyvesboltokban

FERGE ZSUZSA

Emberi viszonyok és társadalmi értékek

RÖVIDEN A VISZONYOKRÓL — MIKRO- ÉS MAKROSZINTEN

Igen sok szó esik manapság az emberek közötti viszonyok romlásáról-rosszaságáról. A diagnózisok a sokféle lehetséges társadalmon belüli viszony közül elsősorban az emberek közötti *közvetlen, személyes kapcsolatok* problémáiról szólnak: családi kapcsolatok könnyű bomlásáról vagy szülői-házastársi gyermeki kötelezettségek elhanyagolásáról; barátságok kiürüléséről; „felebarátaink”, „útítársak” vagy utcán szembejövők iránti közömbösségről, általános részvétlenségről, önzésről, hidegségről. Sok szó esik továbbá arról, hogy hivatalos kapcsolataink világában mennyire kiszolgáltatottak vagyunk az épp-ott-levő „hatalommal” szemben — legyünk vevők, betegek vagy tanácsi ügyfelek.

Hogy napi tapasztalataink mindeme színterein bajok vannak, azt nem vonnám kétségbe. Csak azt nem tudom, hogy volt-e valaha olyan sokkal jobb a helyzet. Ahogy valaki egyszer megjegyezte: ha már Mózes szükségét látta, hogy felszólítsa a népet arra, „tiszteld atyádat és anyádat”, akkor valószínűleg már akkor sem volt ezzel minden rendben.

Tréfán kívül: a háború előtt tényleg voltak a jótékonyiságnak hivatásos szolgálói és szolgálói, de a hatalmas arányú, leküzdhetetlen szegénységen az igen nagy hivatalos becsben álló karitás nem sokat tudott segíteni. És a jobb módú kisebbség akkor sem tüntetett személyes segítségével. „Adományaimat a Karitásznak adom” — azaz koldusok kíméljenek — volt kiírva a jobb ajtókra. A kiscserkészek kötelelességszerűen átkísérték a vakot az úttesten, de a K. u. K. szellemű közszolgálat nem volt a köz szolgálata — még kevésbé, mint ma —, s a szolidaritás sem tartozott népi erényeink közé. (Említsem-e 1944 próbáját?) Az igaz, hogy kevesebb volt a válás, de hogy a kényszerből érdekből együttmaradók egymáshoz való viszonya olyan sokkal jobb lett volna — erről nincs hiteles krónika. (Az igazi krónikások a legnagyobb írók, s az ő történeteik nem túl vidámak. A személyes emlékeket a megszépítő meszszeség torzítja.) Igaz, kevesebb volt a magányosság, már csak azért is, mert

Ferge Zsuzsa és Bokor Ágnes műhelytanulmányát a Vita-rovatban közöljük, mivel számos, a társadalomtudományok körében vitatott kérdéssel foglalkoznak. Nem vitaindítóként publikáljuk, amennyiben azonban e témákhoz közlésre érett reflexiókat kapunk, a véleményeknek folyóiratunkban helyt adunk. *(Szerk.)*

kevesebb volt az öregkort elérő ember, de talán azért is, mert a sok egyéb baj mellett ez még nem vált figyelemfelkeltő problémává. Igaz, talán több volt az önkéntes társulás, a spontánul létrejövő kisközösség, de ezek jó része (kaszinók, légeny- és leányegyletek stb.) olyan szigorúan a társadalmi réteghatárok mentén szerveződött, hogy társadalmilag legalább annyira elválasztott, amennyire kötött. Igaz, a kereskedő kedvezőbb volt, de ahhoz aligha, aki „hozomra, újságpapírosba” vásárolt.

Nem hinném tehát, hogy általában romlott a helyzet, noha sok a — részben pozitív, részben negatív — változás. Csak épp egészében mégis rossz, tehát — ha lehet — javítandó. Ezért lenne szükség a mainál sokkal jobb lehetőségekre a kis közösségek szervezése dolgában, amire még visszatérek.

A személyesség szféráján kívüli, valójában társadalmi (osztály, réteg, etnikai stb.) viszonyokról kevesebb panaszszó esik a publicisztikában, tömegkommunikációban — több a társadalomtudományban, és persze parabolisztikusan az irodalomban. E tekintetben azt nem állítja senki, hogy a helyzet romlott. A tőkés—munkás, úr—szolga, földesúr—zsellér, nagysága—cseléd közötti végtelenül aszimmetrikus viszonyok a múlté, egy sor egyéb áthághatatlan megkülönböztetést hordozó címmel és bélyeggel együtt. Nincs gróf és báró, de jórészt eltűnt, s ma már remélhetően nemcsak a köznyelvből, a buta paraszt, büdös zsidó, proli, fattyú, lelenc- és utcagyerek, szegényház és szegénységi bizonyítvány, meg sok társuk.

Az elmondottakból nem következik, hogy a makroviszonyoknál minden rendben lenne. Részben fennmaradtak, részben újratermelőnek egyes régi viszonylatok, részben pedig a ma talaján jönnek létre e társadalom „saját” értékeivel nem, vagy nehezen összeegyeztethető viszonyok.

A múltból hozottak közül legszembetűnőbb mai megkülönböztetés valószínűleg a cigányok és „magyarok” közötti. Ezt olykor — alkalmasint merő jószándékból — a jog is szentesíti (például a cigány lakásépítési kölcsönök külön szabályozásával), a gyakorlatban pedig — hivatalos eljárásoknál és állásfoglalásoknál, tv-adásoknál is — számtalan szomorú jele van. Az antiszemitizmus él, de lappangóbb, burkoltabb, mint valaha volt, és a jelek szerint kevésbé éles, mint a cigányellenesség, sőt cigánygyűlölet. A „szegények”-kel szembeni ellenérzések a korábnál szinte egyértelműbbek, azaz relatíve több az elítélés, kevesebb a szánalom. Általánossá vált ugyanis az a — jórészt hibás — meggyőződés, hogy az új rendszerben már mindenkinek módja lett volna felemelkedni. Akinek nem sikerült, az magára vessen, „önhibájából”, érdemtelenége miatt maradt ki a fősodrásból. Ez az intolerancia talán leggyakoribb a relatíve rossz helyzetű csoportoknál (akiket csak egy lépés választ el a „szegényektől”, és ezt a lépést sokszor kinkeservesen tették meg), és a „szegényekkel” hivatalból foglalkozóknál, azaz a tanácsi segélyező szerveknél, gyámügynél stb., de másutt is él, sőt sok jel szerint terjed.

Az újra- vagy újonnan termelő aszimmetrikus viszonyok zöme szerintem mégis a társadalmi munkaszervezethez kapcsolódik. Ezek között legjelentősebbek a hatalmi, a tudásbeli, a jobb és rosszabb körülmények között végzett, több vagy kevesebb autonómiát biztosító stb. munkák közötti egyenlőtlenségek. Mindennapi életünkben valószínűleg a hatalmi viszonyok bizonyos vetületei érintenek bennünket a legközvetlenebbül és legzavaróbban. Ezek általában a demokratikus kontroll — és a visszahívhatóság — hiányából adódnak. Emiatt ugyanis bármilyen hatalmi elemet tartalmazó pozíció

birtokosánál (bármilyen szinten) könnyen alakulnak ki diktatorikus reflexek — ami miatt a vezető és vezetett közötti távolság óriásivá, a vezetett „alattvalóvá”, a kliens kiszolgáltatottá válik. Az már csak zavaró következmény, hogy ilyen körülmények között a vezetők egy része sajátos magatartásokat is kezd kialakítani, amelyek mintáját — számos megfigyelő szerint — jobb híján a háború előttről veszi át. Bár hiányoznak a vonatkozó tudományos értékű kutatások, azt hiszem, hogy a vezető-vezetett közötti távolságnak, a vezető vagy hatalmi pozícióban levő kiváltságos helyzetének kialakításánál nemcsak háború előtti minták működnek, hanem önálló tényezőként hatnak az ötvenes évek elejéről származó hagyományok is. Így például a túlzott luxussal, vagy legalábbis a környezethez képest hivalkodóan berendezett vezetői szobák, a „mindenes” gépkocsivezetők stb. részben ennek a kornak a szülöttei.

A hatalomban, tudásban, munkában és települések között meglevő egyenlőtlenség kiváltotta viszonyok együttesen meghatározzák az emberek és csoportok lét- és munkafeltételeit, *fizikai és társadalmi életesélyeit*, de — a hatalmi viszonyok kivételével — ritkán jelennek meg mint csoportok vagy személyek közötti valóságos viszonyok. Így például a tudás társadalmilag egyenlőtlen elosztásánál nem az a baj, hogy a „nem tudó” és a „tudó” között nyílt, közvetlen feszültség van, hanem az, hogy a nem tudó előtt még az a lehetőség is zárva van, hogy saját tudásának korlátairól és az ebből adódó hátrányokról pontos tudása legyen. Ez a probléma a különböző munkákat végzők közötti viszonyt is áthatja. Ott ugyan már lehetnek közvetlen feszültségek, de azok inkább a felületi jelenségekhez kapcsolódnak (például feszültség a kényelmes irodai és a fáradságos műhelymunkát végzők között). Végül a települési egyenlőtlenségek eléggé sajátos hatásúak. Ha feszültséget indukálnak, akkor ez a „falú—város”, esetleg a „paraszt—munkás” ellentét képében jelenik meg. Valójában pedig nem a „város” nyomja el a „falut”, hanem a városban működő hatalmi és általános társadalmi struktúrák dolgoznak — olykor tudatosan, olykor „csak” spontánul — a város előnyére, ezen belül pedig különösen a városban az átlagosnál nagyobb arányban lakó, eleve kedvezőbb társadalmi helyzetű csoportok előnyére, illetve a faluban „túlreprezentált” eleve kedvezőtlenebb helyzetű csoportok hátrányára. Másként: a város fölénye nem sokat használ a városban élő, de a struktúrában „lent” elhelyezkedő csoportoknak és vice versa.* Ennyiben a falú—város egyenlőtlenség jelentős része a többi egyenlőtlenséggel magyarázható, bár, ismétlem, sajátos lényege sem tagadható.

A társadalmi alapfeltételek, viszonyok és értékek közötti kapcsolatok végtelenül bonyolultak. Az értékeket, mint az érdekeket is, a feltételek és viszonyok generálják — de az értékorientációk, kivált, ha „döntésközelbe” jutnak, jelentős szerepet játszhatnak a feltételek és viszonyok konzerválásában vagy átalakításában. Ezért látom értelmét, hogy újra meg újra megvizsgáljuk, milyen értékek élnek és hatnak, akár úgy, hogy közvetlenül beleszövődnek mindennapi viszonyainkba, akár úgy, hogy formálják a feltételekre és viszonyokra ható politikákat.

A továbbiakban — terjedelmi, de szakértelmi okokból is — a társadalomban élő és ható értékek végtelen halmazának csak egészen szűk köréről be-

* Ezt a kérdést még Vági Gábor kitűnő elemzése (1982) is szinte zárójelbe teszi.

szélhetnek, azokról, amelyek megítélésem szerint a makroszintű viszonyokkal, ezek alakulására ható társadalmi cselekvésekkel *viszonylag közvetlenül függnek össze*. Itt sem az értékek definiálásával kísérletezem, csak azzal hogy bizonyos, sokak szerint s szerintem is szocialista jellegű, vagy/és általában progresszív értékek utóbbi évtizedekben bekövetkezett változásait, e változások okait, jellegét vizsgáljam.

ÉRTÉKEK KOPÁSA POLITIKAI-IDEOLÓGIAI OKOKBÓL

Az 1945 utáni első időszak egyik sajátossága a társadalmilag (felülről) hirdetett értékek és a társadalmi feltételek, társadalmi viszonyok közötti összhang hiánya. A társadalomvezetés által hangsúlyozott értékek — a munka nemessége, a közösségiség, közösségi élet és érzés fontossága, a múltból származó igaztalan előnyök és hátrányok elsöprése, az „egyik ember annyi, mint a másik” jelszava, a nemek közötti egyenlőség, a munkához, iskolázáshoz, lakáshoz, egészséghez való jog — találkoztak a többség érdekeivel, értékeivel. Az 1945 utáni évtized, az első évek lendülete és valóban forradalmi jellegű változtatásai után, sokak hitét megrendítette — nem az értékekben, hanem abban, hogy a társadalomvezetés valóban komolyan veszi-e ezeknek az értékeknek az érvényesítését.

Ez a történelem annyira ismert, hogy elég, ha csak röviden utalok a sztálini típusú társadalomvezetés néhány olyan sajátosságára, amelyek a kiábrándulást magyarázzák. Ilyenek voltak: „össztársadalmi” és gazdasági célok deklarálása és követése olyan módon, ami nem vette figyelembe az emberek számos valóságos érdekét, szükségletét, a társadalom tényleges viszonyait, illetve sok esetben a gazdaság adottságait, lehetőségeit sem; a politikai erőszak széles körű alkalmazása a múlt rendszer alávetett, kiszolgáltatott osztályai-val, csoportjaival szemben is (beszolgáltatás, erőltetett tévesztés, „táppénzcsalók” büntetései); a régi privilégiumok helyett új privilégiumok, amelyek azért is tűntek különösen felháborítóknak, mert ideológiai szentesítésük nem történt meg, sőt, létüket a hivatalos álláspont igazolásuk helyett tagadta, a privilégiumok tényét titkolta; mindezek mellett pedig a voluntarizmus azon vonása, hogy a hirdetett értékeket már megvalósultnak tüntette fel — olyan módon, ami nyilvánvalóan ütközött az emberek tömegeinek mindennapi tapasztalatával. Kétségtelen, hogy az akkor meghirdetett célokat-értékeket a legjobb politika sem valósíthatta volna meg rövid idő alatt. Az „illuzionizmust” vagy „irrealizmust” azonban (megítélésem szerint) többnyire nem a célok körvonalazása jelentette, hanem azok közeli megvalósíthatóságának képzete. Ez vezetett torz eszközökhöz, illetve a tények tudomásul nem vételéhez. E mozzanatok azonban annyira összerosódnak, hogy ma sokakban féltelmet kelt, ha egyáltalán távoli célokról kerül szó.

Az 1956 utáni évtizedeket a politikai, egyben gazdasági és társadalmi *realizmus* jellemzi a korábbi voluntarizmussal szemben. E realizmus számolt vagy számolni igyekezett az emberek valóságos érdekeivel, a tényleges társadalmi erőviszonyokkal és gazdasági adottságokkal, sőt azzal is, hogy számos szocialista jellegű értéket a korábbi évek politikája lejárattott. E realizmus eredménye — s egyben eszköze — a központosítás gyengítése a döntéshozatal számos területén, a gazdaság, ezen belül a mezőgazdaság mechaniz-

musainak kisebb-nagyobb mértékű átállítása, a személyes jellegű jövedelmek viszonylag gyors növelése, a nagyobb politikai tolerancia.

A realizmus további jegye s alapja az adott helyzet megismerésének igénye, a *tények tudomásulvétele*. Ennek megfelelően nőttek a társadalom tudományos megismerésének és a művészi társadalomábrázolásnak a lehetőségei is.

A realistább társadalomvezetés a korábbinál hangsúlyosabban tette magáévá, és igyekezett érvényt szerezni az „európai humanizmus” progresszív értékeinek, amilyenek például a jogszerűség, a személyiség tisztelete, a racionális gondolkodás és az erre épülő cselekvés akarása. Ezzel nem mondott le a specifikusan szocialista jellegű értékekről — bár ez utóbbiak kezelésében néhány változás nyomon követhető. Így például a korábbinál jóval kevésbé törekszik ezek pusztán formális, tartalom nélküli kikényszerítésére (tulajdonformákban, emberi magatartásokban vagy másban). A másik változás a szocialistának tekintett értékek általában óvatosabb kezelése, ma irreálisan távoli célok zárójelbe tétele. Ennek megfelelően a korábbinál jóval kevesebb az összecsúsztatás a tények és vágyak, mai helyzetek és távoli célok között. Mégsem állítható hogy az értékek politikai-ideológiai kezelésével minden rendben lenne.

a) A „kincstári optimizmus”, és a tények „ideologikus”, leegyszerűsítő szépítése, bár a korábbinál jóval szűkebb körre szorultak vissza, nem tűntek el. Ez a szűk kör is azonban túl tág még. A jövő jelenként, a vágyak tényekként való kezelése megjelenik — voltaképpen indokolható, de nem szerencsés módon — egy sor ünnepi alkalommal, vezércikkekben vagy különféle rendezvényeken. Emellett pedig változatlanul igen nagy tere van mindenféle oktatásban — az iskolai oktatásban is.

A szépítés *egyik* oka mindig, mindenkor a hatalmat gyakorlók öngazolási szándéka. A szépítés igénye, illetve lehetősége csökken, ha a hatalom működésére, egyáltalán, a gazdasági-társadalmi folyamatok alakulására vonatkozó információk rendelkezésre állnak, elvileg mindenki, gyakorlatilag is sokak számára hozzáférhetők. Ez a demokratikus *kontroll* egyik előfeltétele. Ha a hatalom elutasítja a demokratikus kontrollt, akkor ezeket az információkat titkosítja, sőt, alkalmasint önmaga is csak szelektíven vesz róluk tudomást. Úgy tűnik, hogy ma nálunk a központi hatalom inkább vállalja a nyilvánosság valamilyen (intézményesült formában ugyan alig létező) kontrollját, és ennek megfelelően inkább igényli vagy tolerálja a működését s ennek hatásait leíró-elemző információkat, mint a helyi hatalmak, alközpontok. A hatalomgyakorlás középső-alsó szintjein ma is gyakori a helyzet szépítő bemutatása — akár „felfelé” jelentéseknél, akár a helyi nyilvánosság előtt történő be- vagy elszámolásoknál.

Hogy miért működhet más módon a központi, mint a helyi hatalom, vagy másként: a központból kiinduló demokratizálási szándék miatt akad el valamilyen középső szinten (a tröszt vagy vállalat vezetésénél, illetve a megyei vagy esetleg városi tanácsoknál), ez külön kérdés, amit itt csak érinthetek.

A jelek szerint minden szinten és minden szférában jelen vannak a decentralizáló—demokratizáló és recentralizáló—„diktatórikus” módszerek felé hajló igények és erők. (L. Laky, 1980.) Az új gyakorlat eddig valószínűleg a gazdaság szférájában jutott legmesszebb, ahol kialakultak a korábbinál kevésbé felülről irányított működés jogi feltételei és intézményi alapjai. Ezek azon-

ban egyelőre nem, vagy alig hatnak más szférákban: a gazdasági reformhoz hasonló változásokra tehát szükség lenne — az oktatásban, a szociálpolitikában vagy akár általában a „politikában”. Ugyanakkor, vertikálisan nézve a dolgot, a demokratizálás még a gazdaságban sem ment végig — az „üzemi demokrácia” működése ma is meglehetősen formális. A decentralizáló-demokratizáló tendenciát tehát szélesíteni és mélyíteni kellene. Ez valószínűleg célszerűen az oda-visszacsatolás hosszú folyamatával érhető el, amelyben a „fentnek” és „lentnek” egyaránt jelentős szerepe kell vagy kellene hogy legyen.

A valóságsszépítés egy *másik*, jóval felszínesebb oka az ünnepi alkalmak kihívása. A korábbi társadalmakban (még közvetlenül a háború előtt is) a hivatalos ünnepek zöme vagy egyházi volt, vagy korábbi történelmi eseményekhez (például 1848. március 15-éhez) kapcsolódott. Ezeket az ünnepeket ha más nem, hát a tradíció legitímálta. Ünneplésük során elég is volt a tradíciókra emlékezni, azokat esetleg némileg aktualizálni.

A mai ünnepek, illetve hivatalos munkaszüneti napok között vannak kifejezetten a katolikus egyházi hagyományhoz kapcsolódóak, mint a karácsony és a húsvét. Ezeknek ma magán-, esetleg népi jellege van előtérben. Kicsit hasonló, magánjellegű, politikai ünneplést nem kívánó munkaszüneti nap az Újév is. Van továbbá négy politikai töltésű ünnep. Ezek között Május 1. lassan át (vagy vissza-) alakul tavaszi népünnepéllé, majálissá, amelynek politikai tartalmát a jelszavak adják. Minthogy a jelszavak általában feladatokra orientálnak, „elszámolási kötelezettség” nincs. A másik három ünnep (Április 4-e, Augusztus 20-a, November 7-e), azonban kifejezetten a *mai* társadalom *évforduló-ünnepei*. Ekkor ünnepi szónoklatokban kell számot adni arról, hogy mit tett a mai társadalom a szóban forgó évforduló óta. S minthogy ünnepi az esemény, nem lehet ünneprontó szónoklatokat tartani. Az ünneplés szokásos módja tehát valóban automatikus kihívást jelent a közelmúlt szépítő bemutatására. Ez pedig azt hozza magával, hogy a hallgatóság nem igazán résztvevő, csupán formálisan van jelen, a pozitív beszámolók elmennek a hallgatóság füle mellett. Mindezzel pedig az ünnep szándékoltnál és talán szükségesnél kevésbé szolgál össztársadalmi azonosulást kifejező, s ezzel rendszerlegitimáló célokat.

A kívánatosnak tartott értékek tényként való bemutatásának további fontos motívuma a hatalomnak a tudáshoz, vagy legalábbis bizonyos — elsősorban társadalomra vonatkozó — tudásokhoz való ambivalens viszonya. Igaz, hogy ma már nemcsak deklarált, hanem részben működő elv az, hogy mind a rendszer demokratikus működésének, mind pedig az egyén társadalomban való eligazodásának előfeltétele a megfelelő ismeretek elsajátítása, információkhoz hozzájutás és ezek megfelelő kezelése. Ugyanakkor azonban az is világos, hogy minél inkább lát bele az egyén a társadalmi folyamatokba, annál inkább képes arra, hogy kérdéseket tegyen fel a „dolgozók épp-így-létével” kapcsolatban. Ezek a kérdések pedig választ várnak, vagy változtatást igényelnek. A magyarázkodás fárasztó, a változtatás pedig nehéz, sokféle érdekebe ütközik. Jobb tehát, ha nem hangzik el túl sok kérdés. Ennek pedig a tudás, és a tudáskezelési készség visszafogásával lehet legjobban elejét venni.

Ennek megfelelően alakul — részben szándékolt, részben nem szándékolt, ún. kvázi-intencionális módon — az információk és tudások elosztása. A leg-

kevesebb problémát azok jelentik, akik maguk már meglehetősen magasán helyezkednek el az adott hierarchiában, azaz meglehetősen sok érdekük fűződik a status quo fenntartásához. Ők a leginkább „beavottak”; bízni lehet ugyanis abban, hogy „megfelelően” kezelik majd a kapott „belső” információkat.

Ennél szélesebb kör az, amelyet ebből a szempontból felnőttként kezel a hatalom, azaz ahol közös fórumokon megfogalmazódnak igazi kérdések és igazi válaszok. Ide tartoznak a társadalmi hierarchiában meglehetősen magasán elhelyezkedő intézmények vezetői és dolgozói, vagy az oktatási rendszeren belül az egyetemek vagy egyetemisták egy része. Bizonyos esetekben pedig a kör átfogja a tömegkommunikáció egész hallgatóságát (a 168 óra, A Hét stb. egyes műsorai). Az ilyen adásoknál a politikai kockázat kisebb, mint a gyűléseken, hiszen az emberek szétszórta, otthonaikban kapják az információt — de így is fontosnak vélem a szemléletformáló hatást.

Am a tudás és megfelelő kezelése elsajátításának első és legfontosabb színtere az általános, és részben a középfokú iskola. Itt azonban a módszerek is, az anyag tartalma is — sok jelzés és elemzés tanúsága szerint — úgy alakulnak, hogy lehetőleg visszafogják a tanulóknál az adott helyzet megkérdőjelezésének képességét. Ezt a célt szolgálja, többek között, az iskolai tananyag lezárt jellege; ebből adódóan az, hogy a tanulók valódi kérdései alig kapnak helyet az iskolában. A társadalmi valóságot az alsó- és középfokú iskola a valóságnál sokkal problémamentesebbnek mutatja be.

Az emberek — gyerekek és felnőttek — szembesítik a kapott (túl szép) társadalomképet saját tapasztalataikkal, és a többségnél nyilván a tapasztalatok győznek: a kapott (hamisnak ítélt) tudást és ennek értéktartalmát így vagy úgy elutasítják. Az elutasítás leggyakoribb formája valószínűleg a kiábrándulás, amely arra a logikai láncre épül, hogy a valóságban nem érvényesülnek szocialistának nevezett értékek, tehát nem is érdemes ezeket komolyan venni.

Tény, hogy nehéz úgy élni, hogy mindig minden megkérdőjelezhető — az egyén saját gyakorlata is. Kérdés, hogy segít-e a pedagógusnak, ha tudja, hogy az adott keretek között ő maga, alkalmasint jobb belső meggyőződése ellenére, a társadalmi előnyök és hátrányok átadásának szentesítését segíti elő; a futószalag mellett dolgozónak, ha tudja, hogy a marxi eszmék szerint régen meg kellett volna szüntetni az ilyen „elidegenítő” tevékenységeket stb. Ha változtatásra vagy változásra nincs mód, e tudások elbizonytalaníthatnak, keseríthetnek, vagy „rossz lelkiismeretet”, azaz további belső feszültséget, meghasonlást okozhatnak. Én mégis azt hiszem, hogy az igazi „innovációs” folyamatoknak az ilyen kérdőjelek adhatnák meg az alapját. Az innovációhoz persze nem elég a változást igénylő belső feszültsége — külső lehetőség is kell, ami visszavezet a demokratizálás, és sok kérdésben a decentralizálás kérdéséhez.

Az eddigiekhez valamit hozzá kell tennem. A fenti leírásból egyáltalán nem következik, hogy a valóság-szépítés, a létező kívánatosként, s ezzel egyedül lehetségesként, meg nem kérdőjelezhetőként való feltüntetése valamilyen szocialista sajátosság lenne. Amióta olyan a társadalmi szerkezet, hogy egyes csoportoknak inkább érdeke a status quo fenntartása, mint másoknak, s kivált, amióta kialakult a világ magyarázatát hivatásszerűen űző szakértők csoportja, azóta az uralkodó ideológia mindig úgy működött, hogy a fennálló legitímálását szolgálja. Biztos, hogy voltak időszakok, amikor ez nem sikerült

— ezek a történelem viharos korszakai; de az is biztos, hogy voltak és vannak olyan társadalmak is, amelyekben az ideológiai legitimálás jobban sikerült. Ezek többnyire nem „jobb” társadalmak — csak jobban legitimálnak. A kérdés tehát ebből a szempontból nem elsősorban az — noha objektíve ez a fontos kérdés —, hogy miért nem „jobb” a mai magyar társadalom, hanem, hogy miért van kevesebb hitele a rendszer „saját” értékeinek itt, mint sok ennél „rosszabb” társadalomban.

b) Ez a probléma — amire válaszolni nehéz és bonyolult — már átvezet az értékek kopásának egy következő politikai okához, nevezetesen ezek korlátozott érvényesüléséhez.

Ezen belül az egyik leglényegesebb probléma az, hogy amíg talán egyetlen korábbi társadalom sem hangsúlyozta a miénkhez hasonló mértékben a személyiség sokoldalú fejlődésének-fejlesztésének, illetve az egyén és társadalom közötti szoros kapcsolatnak, a közügyeknek a fontosságát, addig a mai gyakorlat a modern és olykor a régebbi társadalmakhoz képest is szokatlanul szűkre vonta az egyén közügyekben való *aktív, kezdeményező, ellenőrző* vagy *döntésben való részvételi* lehetőségét.

Az egyén közügyekben való túlszabályozott részvételének problémája a különböző tisztségviselők megválasztásától kezdve a különböző részérdekeket vagy érdeklődéseket képviselni-szervezni akaró önkéntes társulások nehézkes alapításáig igen sok területen tetten érhető. A valódi aktivitás hiánya vagy túl szűk köre pedig az azonosulást nehezíti. Az egyén azzal tud igazán azonosulni, azért érez felelősséget, aminek kialakításában nyilvánvalóan, tevélegesen részt vett. Ha úgy érzi, hogy — bármennyire is az ő érdekében, de — mindent helyette döntöttek el, hogy *nincs köze* ahhoz, ami történik, akkor gyakran kívülálló, közönyös marad.

Ide kapcsolódik, és hasonlóan ellentmondásos az ideológia és a gyakorlat viszonya a közösségiséghez, amit eddig legrészletesebben Hankiss Elemér elemzett. Az ideológia a közösség fontosságát hangsúlyozza, de hatalmi okok nehezítik azokat a kísérleteket, amikor egyének közösségszervezés útján próbálnak erőt felsorakoztatni részérdekeik mögé. (Lásd például a mozgásszerűltek egyesületeinek, illetve ezek szövetségének létrehozási nehézségeit.)

Hasonlóan nagy a feszültség a *munka* jelentőségének filozófiai beállítása és a munkák gyakorlati értékelése, illetve a munkalehetőségek kialakítása között. Ez azoknál okozza a legnagyobb nyílt törést, akik legmélyebben elsa-játították a marxizmus azon lényegét, hogy a munka szükségletté válhat, hogy a munka a személyiség sokoldalú kibontakoztatásának eszköze stb. Ezek többnyire a diplomás fiatalok, akik teljes jóhiszeműséggel semmi mást nem akarnak, „csak olyan munkát, ami igazán érdekli őket”, s ahol a munkafeltételek egyénre szabottak — két olyan „apróságot” tehát, ami ma még a legnagyobb és ritka privilégiumok közé tartozik.

Az eddigiekben, összefoglalva arról a folyamatról volt szó, amelynek során *politikai-ideológiai* okok miatt ment végbe egyes szocialista értékek hitelvesztése, kopása. A folyamat indulása s egyben legrosszabb szakasza a negyvenes-ötvenes évek fordulójához kapcsolható. Az ezt követő időszak sem volt azonban képes olyan mélyreható demokratizálásra, ami teljesen megállította vagy visszafordította volna a korábbi folyamatot. Ilyen okok miatt ma ezen értékek *defenzív* kezelése alakult ki.

ÉRTEKEK ÁTÉRTELMEZÉSE A MEGVALÓSÍTÁS HIÁNYOS FELTÉTELEI MIATT

E történet kezdete az előzőhöz hasonló. Az ötvenes évek elején bizonyos szocialista típusú értékeket úgy ültettek át a gyakorlatba, vagy úgy deklaráltak megvalósultnak, hogy nem teremtették meg az értékek realizálódásának *gyakorlati feltételeit*. Ez egyes esetekben — például az iskolai esélyegyenlőtlenségek csökkentése esetében s még inkább az első szövetkezetesítési hullámnál — folyamatos, olykor igen erős adminisztratív kényszer alkalmazását jelentette. Más esetekben valóban csupán deklarációról volt szó: például a munka „becsület és dicsőség dolgának” deklarálódott, anélkül, hogy a munkához való viszony számos feltétele változott volna, s anélkül, hogy a munka az arányos anyagi ellenértékét megkapta volna. Végül — egyes értékek esetében — történtek kísérletek, olykor igen jelentős erőfeszítések az adott érték megvalósítása érdekében, de olyan mennyiségi-minőségi hiányokkal, amelyek továbbra is kérdéssé tették az adott érték realitását vagy realizálhatóságát. A nem, vagy nem teljesen sikeres törekvéseket és ezek hatását érdemes néhány konkrét példán nyomon követni.

a) *A női egyenjogúság.* A nők egyenlősége, emancipációja a legelső időszakról kezdve világosan megfogalmazott cél volt. A voluntarista logikának megfelelően ezért már a negyvenes-ötvenes évek fordulóján a nők helyzetének gyökeres változásáról, a női emancipáció megvalósításáról beszélt a politika. Sőt, a köztudatban is úgy él tovább ez az időszak (olykor pozitív, olykor negatív előjellel), mint a nők tömeges munkába állításának, a bölcsődések-óvodások tömeges megjelenésének, a nemek szerinti továbbtanulási arányok kiegyenlítődéésének a korszaka.

A valóságban azonban — és itt elkerülhetetlen néhány adat megemlítése — a nők aránya az aktív keresőkön belül 1930-ban 26 százalék, 1949-ben pedig még mindig csak 29 százalék volt, hogy azután 1960-ra emelkedjen 36, 1970-re 41, 1980-ra 43 százalékra. Ugyanígy, az óvodában levő gyermekek száma 1939-ben és 1950-ben egyaránt 100 000 körül volt (a korosztály 20—25 százaléka), bár az igaz, hogy az óvodával kapcsolatos társadalmi szemlélet 1945 után gyökeresen megváltozott. (A háború előtt az óvodák elsősorban a „szegények” intézményei voltak, ennek megfelelő objektív feltételekkel és pedagógiai szemlélettel, s a háború után váltak korszerűvé, gyermekközpontúvá.) Még 1960-ban is csak a 3—5 éves gyermekek harmada járt óvodába. Az arány 1970-re ért el 58 százalékot, s mára emelkedett 80 százalék fölé. Hasonlóan propagandisztikus volt az első időszakban a továbbtanulási esélyek nemek szerinti kiegyenlítődéésének hangsúlyozása. A lányhallgatók aránya például a felsőoktatásban 1937/38-ban 14 százalék, 1950/51-ben 24 százalék volt — s fokozatos fejlődéssel 1980-ra érte el a bűvös 50 százalékot.

Az idézett adatok egyébként azt is sugallják, hogy ha a vártnál vagy vélt-nél később is, de azért jelentős, a hatvanas évek közepétől rohamos volt a fejlődés egy sor területen. A kérdés az, hogy e statisztikák mit fednek?

A női emancipáció *egyik elemi feltétele a női munkavállalás joga és lehetősége*, hiszen ez biztosítja a nők gazdasági kiszolgáltatottságának megszűnését; a családi körnél tágabb kapcsolataik kiépülését; bizonyos képességeik működtetését; a társadalom ügyeibe való bekapcsolódást; s mindezzel saját

érdekeik jobb áttekinthetőségét és az érdekérvényesítés bizonyos lehetőségeinek kiépülését.

Formálisan a jog megvalósult. Van azonban néhány alapvető probléma itt is. Bár a női emancipáció és foglalkoztatottság politikai követelésként fogalmazódott meg, a gazdaság érdekei — s részben a férfiak érdekei — mindvégig szabályozták e követelés realizálását. Ezt bizonyítja egyfelől a női keresők összetétele, akik között a mai napig a férfiakénál jóval nagyobb a szakképzetlennek tekintett, tehát alacsony keresetű nők aránya. (1977-ben a férfiak 70, a nők 43 százaléka dolgozott szakképzettnek minősíthető szellemi vagy fizikai munkakörben. A nők aránya a vezetés legfelső szintjein elenyésző. Az ennél valamivel alacsonyabb, de még felső szinten 3—5 százalék, középvezetői szinten pedig számos, olykor kampányjellegű erőfeszítés ellenére, ma sem több 25 százaléknál. Az irodai dolgozói munkakör viszont szinte teljesen elnőiesedett, sőt, a fizikai betanított és segédmunkások fele is ma már nő. Ennek megfelelően, továbbá, mert egy sor ok miatt egyébként azonos munkakörökben is 15—20 százalékkal alacsonyabb maradt a nők keresete a férfiakénál, a női keresetek ma is csak a férfi keresetek átlagának 70 százalékát érik el.) (Adatok . . . 1982.)

A gazdasági (vagy/és férfi) érdek primátusát mutatja továbbá az, hogy amikor foglalkoztatottsági nehézségek merülnek fel, akkor az egyik, többnyire elsőként felbukkanó megoldást korábban is, *ma is* a nők „rugalmas munkaerőként” való kezelése jelenti. A rugalmas munkaerő az, amit gyorsan be lehet vonni a gazdaságba, ha szükség van új munkaerőre, de amit nagyobb feszültség nélkül ki is lehet onnan szorítani, ha munkaerő-felesleg jön létre, vagy ha a gazdaság, hatékonysági okokból, csökkenteni akarja a vélt vagy valós túlfoglalkoztatottságot. A nők ilyen kezelése történelmileg kialakult reflex a mai, iparosodott társadalmakban, ahogyan ezt például az első és második világháború alatti és utáni női foglalkoztatottsági adatok, a mai munkanélküliségi statisztikák mutatják a tőkésországokban. A Magyarországon követett megoldás ezektől annyiban tér el, és ez nem lebecsülendő előny, hogy a nők kiszorításánál a vezetés igyekszik elejét venni a nők kismizetésének. Így született meg a gazdasági reformmal egyidejűleg a gyes, ami — túl azon, hogy a kisgyermekesek ellátásához új lehetőséget kínál — lehetővé tette a korábbi munkaviszony fenntartását, és még valamennyi jövedelmet is biztosított.

Hasonlóan a „kiszorítás” felé halad a helyzet ma is, egyelőre csak a tervek és szemlélet szintjén. Sokak szerint a gazdasági hatékonyság javításának egyik kerékkötője a túlfoglalkoztatottság. Felmerült tehát már (például az Országos Tervhivatal 2000-ig szóló foglalkoztatási koncepciójában) az javaslat, hogy a társadalom tekintse a női háztartási munkát társadalmilag értékesnek, azaz fizessen is ezért. Így lehetne a nők tömegeit „visszaösztönözni” a háztartásba. Hogy van-e anyagi fedezete a „háziasszony-bérnek”, ez itt másodlagos kérdés, s az is, hogy milyen feszültséget hozna létre, hogy a kereső nők ingyen csinálják a házimunkát, a többiek meg pénzért. Az itt vizsgált szempontból az a lényeg, hogy ha a túlfoglalkoztatottság a diagnosztizált baj, akkor azonnal felmerül, hogy az orvosság a nők — ilyen vagy olyan formában történő — hazaküldése.

A női emancipáció másik feltétele a *képzésben* való egyenlő részvétel. Az adatok szerint az eredmények igen szépek. A felsőoktatásban a nők aránya

50 százalékos, sőt középfokon a magasabb presztízsű gimnáziumban kétharmados a lány-arány, az alacsonyabb presztízsű szakmunkásképzésben pedig csak 30 százalék. A valóságban azonban a társadalmi munkaszervezet egyre kevésbé értékeli a szakmai bizonyítványt nem nyújtó iskolai végzettséget. Emellett a szakképzést is nyújtó közép- és felsőfokú intézmények részletesebb elemzése azt mutatja, hogy a lányoknak — szinte minden iskolatípusban, minden szinten — „sikerült” a majdan rosszabbul fizetett szakmákban tömörülniük. Ennek egyik jelzése például az, hogy a felsőoktatáson belül az egyetemeken 35, a főiskolákon közel 60 százalék a lányok aránya — ennek átlaga az 50 százalék.

A női munkavállalás további fontos feltétele a gyermekek megfelelő ellátása. Az erőfeszítések és eredmények itt is tagadhatatlanok. De az is igaz, hogy a gyermekek ellátása és az anyák munkavállalása továbbra is roppant nehezen összeegyeztethető. A kérdés jól ismert, csak utalok néhány problémára. Így például:

— a bővülő kedvezmények (például a gyermekápolási táppénz) ellenére a munkaidő betartásának és a gyermekek egészséges életmódjának követelményei gyakran ütköznek (hajnali kelés, hosszú iskolai vagy óvodai nap, problémák az iskolai szünet vagy az óvoda bezárása idején);

— az óvodák túlszűfolttsága, minőségi romlása;

— az általános iskolások egy részénél a rossz napközi, egy másik részénél (kb. felénél) a napközi hiánya stb.

A gyermekintézmények nincsenek hivatásuk magaslatán. Mind mennyiségileg, mind minőségileg sok a kívánnivaló. Ugyanakkor a velük kapcsolatos igények természetszerűen, az élet javulása egészéhez igazodóan, nőnek. Ekkor pedig, ha a női munkavállalásnak nincs abszolút adminisztratív vagy anyagi kényszere, szükségképpen megfogalmazódik, hogy vajon nem jobb lenne-e a gyermekeknek, ha otthon nevelkednének? Ellenkező esetben az anyák büntudata óhatatlanul kialakul. (Hiszen akkor a munkavállalást csak önzésként lehet megélni.)

Végeredményben 35 év után ott tartunk, hogy a nőket a gazdaság nem fogadta el teljes értékű munkaerőként, s intézményesen csak részben oldódott meg a család és a gyermekek ellátása. A problémákat növeli, hogy a gazdaság helyzete nehéz, ezért — a túlfoglalkoztatástól való félelem miatt — szívesen venné, ha a munkaerő egy része önként kivonulna a gazdaságból, s — az intézmények költséges volta miatt — szeretné, ha egyre több öreget, beteget, gyereket látnának el otthon. Mindez találkozik a férfiak azon érdekével, hogy ne kelljen fontos pozíciókat a nőkkel megosztaniok, hogy legyenek jobban ellátva otthon, s hogy ne kelljen „a női egyenjogúság” nevében növekvő részt vállalniuk az otthoni terhekből.

Ilyen körülmények között nem csoda, ha egyre szélesebb körben kérdőjeleződik meg a „női egyenjogúság” mint érték, ha sokan már nem úgy fogalmazznak, hogy „a társadalom nem tett eleget a nőkért”, hanem úgy, hogy eleve rosszul volt meghatározva a kitűzött cél, rossz volt a „női egyenjogúság”

* Nem beszélek most azokról, akik szerint már túl sok történt a nők érdekében, a férfiak kárára, sőt a nők mohó előnyhajszolása a férfiak életét veszélyezteti. (L. Biró, 1982.) E nézetnek és statisztikai bázisának cáfolatáról lásd például Léderer, 1982.

értelmezése.* Tévedés volt, úgymond, a szerepek és funkciók közelítését erőltetni, mikor pedig — és ez az új, illetve feléledő ideológia fontos összetevője — mély és megmásíthatatlan *biológiai* okai vannak a világ korábbi elrendeződésének. (Nem akarok itt belemenni a biológiai-pszichológiai érvekbe, s ezek történelmileg változó, a mindenkori helyzethez igazodó felhasználásába. Lásd erről Sayers, 1982.) Bármennyire különbözzenek is azonban nők és férfiak biológiailag, sőt talán pszichológiailag is, ebből nem kellene annak következnie, hogy a férfiak számára mindenféle életútválasztást biztosítani kell, a nőket viszont — elsősorban a gyermekek, a betegek és részben a férfiak érdekében — vissza kell szorítani a háztartásba, kétségbe vonva minden másfajta adottságukat, képességüket, érdeklődésüket, érdeküket.

Igazságtartalmától teljesen függetlenül azonban a biológiai érv terjed, s annyi hatása mindenesetre van, hogy sokakat elbizonytalanít a korábbi és mai célok, korábbi és mai magatartások megítélésénél. A női egyenlőség esetében tehát igaz az, hogy a köztudatban, vagy legalábbis a lakosság jelentős csoportjainál egy *deklarált társadalmi érték válságba került a feltételek nem megfelelő alakulása miatt*, minthogy az így adódó nehézségeket az eredeti értékkel ellentétes érdekek az *érték értékvoltának kétségbevonására* tudták felhasználni.

A praktikus nehézségek, a tudományos ellenideológia és a változó közhangulat ellenére a nemek közötti egyenlőség továbbra is megmaradt politikai célnak — amint ezt például a gyese-sel kapcsolatos utolsó rendelkezések mutatják. A *hivatalos* álláspont lényege nem változott, bár a cél realizálásának eszközei finomodnak, a csak „egyetlen helyes” megoldást ismerő intolerancia csökkent.

b) Más a helyzet az oktatás demokratizálásával, az iskolával szembeni egyenlőtlenség csökkentésével, a tanuláshoz való egyenlő jog biztosításával. Ez a jog — túl azon, hogy az iskola a mindig fontosnak tartott kulturális felemelés talán legfontosabb eszközének tűnt — különös jelentőséget nyert egy szocialista ideológiát valló hierarchikusan szervezett társadalomban. A társadalmi hierarchia felső csúcsai az egyre bonyolultabbá váló modern társadalmakban általában egyre inkább magas iskolai végzettséghez kapcsolódnak. Ha tehát a magasabb iskolák társadalmi szelekciós bázisa szűk, akkor óhatatlanul bekövetkezik az előnyös társadalmi helyzetek átörökítése, s a rosszabbul indulók kizárása ezen helyekről. Ez a fajta „kasztyosodás”, előnyátörökítés elvileg összeegyeztethetetlen a szocialista eszmékkel.

Az iskola demokratizálásának programja magában foglalta az iskolázás *mindenki számára hozzáférhetővé* tételét egy bizonyos szintig, és a társadalmi származás szerinti arányos összetétel biztosítását a *továbbtanulóknál*.

Az oktatás demokratizálása egyrészt egy kevésbé zsákutcás iskolai szerkezet felépítését, másrészt a korábbinál tömegesebb és (elvben) ingyenes alap-, közép- és felsőfokú iskolázást, végül pedig a felsőfokon továbbtanulók társadalmi összetételének többé vagy kevésbé erőteljes adminisztratív szabályozását jelentette. Mindez elsősorban formai-szerkezeti változtatás volt.

Tartalmilag a régi rendszer értékeinek, ideológiájának az iskolából való kiszorításán volt a hangsúly. Ehhez elégségesnek tűnt a régi rendszer értékeit átmentő, nyíltan ideologikus tárgyak vagy tananyagok kiszűrése (amit az államosítás tett lehetővé), illetve a pedagógusok szoros kontrollja. Az oktatáspolitikai sem akkor, sem később nem tette fel azt a kérdést, hogy milyen tár-

sadalmi erők és érdekek működtek és működnek annak meghatározásánál, hogy egyáltalán mi számít *érvényes iskolai tudásnak*. Ugyanígy, nem merült fel kérdésként, hogy az iskolai oktatási, tudásátadási, elbírálási módszereket milyen erők és érdekek formálták. Az iskolareformok itt mindvégig megmaradtak a felületen.

Ezenközben az iskolázottsággal szembeni társadalmi igények tömegükben nőttek, de továbbra is erősen hierarchikusak — a hierarchikus társadalmi munkaszervezethez illeszkedően. Szükség van tehát minimális tudású és képzettségű segéd- és betanított munkásokra (akiket az iskola „meggyőzött” arról, hogy nem képesek többre, tehát elfogadják a legrosszabb munkákat); egyszerű irodai munkákat ellátókra; szakmailag képzett, de sokféle külső szabályt elfogadó szakmunkásokra; magasabban képzett, a szimbolikus javakat kezelő, újrateremtő, átadó szakemberekre (értelmiségre). A hatalom gyakorlásában közvetlenül részt vevő vezetők ma általában ez utóbbi csoportból válnak ki.

Az iskolázottsági hierarchia közvetlenül, ha nem is teljesen egyértelműen kapcsolódik tehát a társadalmi hierarchiához, aminek számos munkabeli, anyagi és egyéb összetevője van. Ez a kapcsolódás olyan „természetesnek” tűnik, hogy hiánya mindig felháborodást vált ki az érintettekben, s esetleg ennél szélesebb körben is.

Az olykor laza vagy hiányzó kapcsolat ellenére a legkülönbözőbb statisztikák meggyőzően bizonyítják, hogy a magasabb iskolázottság és az ennek révén elérhető munkák jobb fizikai és társadalmi életesélyeket biztosítanak (munkafeltételekben, fizikai állapotban,* lakáshelyzetben, utazásban, üdültulajdonban, közintézményekhez való hozzájutásban stb.).

Ha a magasabb szintű, főként a felsőfokú tanulmányok ma is jelentős társadalmi előnyt biztosítanak, érthető, hogy a kedvezőbb helyzetű rétegek igyekeznek ezt az előnyt gyermekeik számára biztosítani. A korábbi időszakban ehhez elég volt a továbbtanulás iskolai sikerhez kötése, hiszen az iskolai siker — az iskolai tudás adott meghatározása mellett, az adott pedagógiai módszerek mellett, az adott iskolai belső mechanizmusok mellett — amúgy is a jól indulók érték el könnyebben. Ráadásul a felsőoktatás keretei jobban bővültek, mint a jó feltételekkel induló igénylők száma.

Az utóbbi években azonban a helyzet némileg változott. Az iskolázott rétegek s ezzel gyermekeik száma nő. A felsőoktatás — ezen belül főleg az egyetem — keretei viszont alig változnak. Növekszik tehát a jó helyek megtartásának tétje. Ennek megfelelően erősödtek fel egyes kiszorító mechanizmusok. Az általános iskola szintjén a korrekciós és kiegészítő osztályok-iskolák száma tovább nő, bár a legutolsó évben a tendencia megfordult. A középiskolai szinten a gimnáziumok súlya valamelyest visszaszorult, szelektivitásuk pedig nagyon felerősödött. Ennek egyik jele, hogy a fizikai dolgozók gyerekeinek aránya a gimnáziumban az 1977/78. évi 45,6 százalékról fokozatosan lecsökkent 1981/82-ben 40,9 százalékra (MM Statisztikai Tájékoztató). A felsőoktatásban — a pozitív megkülönböztetés ellenére — a társadalmi származás szerinti összetétel másfél évtized, 1963 és 1978 között szinte semmit sem változott átlagosan, de az egyetemek a jelek szerint jóval szelektívebbekké

* Losonczy Ágnes jelenleg folyó morbiditás-kutatása számos információt szolgáltat az egészség-betegség társadalmi meghatározottságáról.

váltak. A fizikai származású hallgatók aránya átlagosan 41 százalék, de ezen belül az egyetemeken 30, a főiskolákon 50 százalékos az arány.

Míndez azonban nem jelent biztosítékot az előnyök átadása szempontjából. Hiszen ha az iskolai demokratizálás eszméje változatlan marad, akkor bármikor történhetnek újabb központi erőfeszítések a szűkösen rendelkezésre álló helyek „társadalmi újraelosztására”. Ezért magát az eszmét kezdték átértelmezni; e téren is különböző ideológiai fejlemények bontakoznak ki.

Az egyik fejlemény az iskolai színvonal általános bírálata azon az alapon, hogy az iskola túl sok energiát fordított a gyengébb, hátrányosabb helyzetű tanulókra, és ezzel az egész iskolai színvonalat lefelé nivellálta, a tehetséges tanulókat elnyomta-elszűrkítette. A kiút ebből a helyzetből sokak szerint a „tehetségesek iskoláinak” vagy az ún. „elit-iskoláknak” a létrehozása, amely iskolákban szabadon szárnyalhatnának a kiemelkedő képességű tanulók, és megkapnák az őket megillető pedagógiai segítséget is. E javaslat, szándéka szerint, nem akarja társadalmilag zártabbá tenni a „tehetségesek iskoláit”, sőt, magában foglalja az országos tehetségkutatás és tehetségmentés eszméjét is. A deklarált szándék csupán az iskolai színvonal emelése.

A kiinduló diagnózis jórészt igaz: az iskolák színvonala nem jó, és valóban szűrítő, lefelé nivelláló a közeg. De tévedés az, hogy ennek oka „a hátrányos helyzetűek túlzott segítése”, hiszen ilyen segítség — az eredményekből megítélhetően — inkább csak formálisan létezett. Ennél fontosabb ok lehet többek között, ha a „hatalomnak” a tudáshoz való viszonya ambivalens, ami miatt nem feltétlenül kívánatos a túl sok jó képességű, nyitott elme, s ami miatt igen sok lefelé húzó merevség maradt meg vagy alakult ki az iskolákban. Egy másik ok a pedagógiai munka ma is túlságosan erős külső szabályozása, a pedagógusok egyéniségének visszaszorítása, elszűrkítése. Személyesség nélkül ugyanis nehéz személyiségeket nevelni. Ezen a helyzeten az elit-iskolák, amelyek nem hivatalosan, de ma is léteznek, önmagukban eddig sem segítettek. Ugyanakkor a társadalmi reprodukciós mechanizmusok ismeretében bizonyosra vehető, hogy — ha csak a felsőoktatás keretei nem bővülnek jelentősen — a „tehetségesek iskolái” igen hamar társadalmilag legalább olyan zártak lesznek, mint a mai elit-gimnáziumok.

A másik ideológiai fejlemény ezúttal is (mint a nőkérdésnél) a biológiai, adott esetben a genetikai érv felerősödése. Eszerint az érvelés szerint nem meglepő, hogy az iskolázottabb, azaz tehetségesebb egyének gyermekei érnek el nagyobb iskolai sikert, hiszen ezek a gyermekek jobb géneket örököltek. Éppen ezért az iskolai demokratizálás értelmezése elhibázott volt. Nem lehet célul kitűzni azt, hogy az egyes társadalmi osztályokból-rétegekből akár közel hasonló arányban tanuljanak tovább. Az *egyenlő esélyt* biztosítani kell, de csupán azok számára, akik *hasonló adottságúak*. S minthogy a tehetséges szülőknek nagyobb arányban vannak tehetséges gyermekeik, egyenlő esélyek biztosítása esetén szükségszerű és ezért elfogadandó, hogy ők fognak nagyobb arányban továbbtanulni.

Nincs itt terem a genetikai érvrendszer részletes vitatására, s felkészültségem sem elég ahhoz, hogy hitelt érdemlően tudjam ezeket az érveket cáfolni. Csupán néhány genetikus szaktekintélyre hivatkozva, mint Jacquard, Jacob vagy Kamin, állítom, hogy komplex (több génes) tulajdonságok öröklődéséről rendkívül kevés bizonyosat tud a genetika, illetve, hogy az öröklés és a környezet *interakciója* olyan meghatározó erejű, hogy e genetikusok szerint

illuzórikussá teszi például az intelligencia esetében az öröklés elkülönített hatásának értelmezését. Annyi mindenesetre bizonyosra vehető, hogy a genetikai érvelés kiiktatása például az oktatáspolitikából semmiféle *kárt nem okoz*, hiszen az iskolai színvonal és mechanizmusok javítása ezen érv figyelmen kívül hagyása esetén is szükséges. Elfogadása viszont igen súlyos következményekkel járhat.

De végül is az iskola demokratizálásának átértelmezéséhez nincs igazán szükség a genetikára sem. Ehhez elég — és ez a harmadik ideológiai fejlemény — az ország gazdasági érdekeire, a hatékonyságnövelés és nagyobb teljesítmény szükségességére hivatkozni. Mert még ha feltételezzük is, hogy a jó képességekben kevés az öröklés szerepe, akkor is igaz marad, hogy a jobb feltételek közül indulóknál, akiknél a környezet többet tett és tesz a képességek kibontakoztatásáért, kisebb iskolai ráfordítással nagyobb eredményt lehet elérni. Az iskolának csak annyi a feladata, hogy a korai teljesítményeket figyelje, és a legrátermettebbeket azután továbbsegítse. Ilyen módon munkája valóban hatékony lehet, és hozzásegíthet kiemelkedő teljesítmények produkálásához. Az már csak a megváltoztathatatlan társadalmi fátum, hogy az így élre kerülők között relative igen sok jó helyzetből induló tanuló lesz.

E sokféle ideológiai — és társadalmi — nyomásra lassan valóban megváltozott az iskolázáshoz való egyenlő jog értelmezése. A tanuláshoz való egyenlő jog követeléséből *az azonos (mérhető) képességűek továbbtanuláshoz való egyenlő esélyének* követelése lett, amit hivatalos dokumentumok az „*egyenlő esélyek*” követeléseként fogalmaznak meg. Ez a fogalmazás megengedi, hogy az oktatásügy elsősorban a potenciálisan érdemesekre, jól teljesítőkre koncentráljon, s zárójelbe tegye a tömegoktatás javításának égető kérdéseit.

A tanuláshoz való egyenlő jog mint érték esetében tehát nagyobb a vissza lépést jelentő átértelmezés, mint a nőkérdésben.

Ennek egyik — az itt vizsgált szempontból fontos — magyarázata, hogy a női egyenlőség követelése ugyan beleütközik a „férfi érdekekbe”, de nem, vagy alig kerül szembe osztály-, illetve rétegérdekekkel. Az iskola valóságos „kinyitása” azonban súlyosan ellentmond az adott társadalmi erőviszonyoknak. Más szavakkal: a nemek közötti egyenlőség még jól megfér a társadalmi egyenlőtlenségek zömének fenntartásával, hiszen (kicsit torzítva a dolgot) csupán az a követelés, hogy a nőknek ugyanolyan joga legyen társadalmilag egyenlőtlennek lenni, mint a férfiaknak. Az iskolához való egyenlő jog azonban csak a kapcsolódó, rendszert alkotó egyenlőtlenségek csökkentésével, a társadalmi munkaszervezet fokozatos átalakításával közelíthető. Ezen egyenlőtlenségek csökkentésének azonban olyan nehezek a gazdasági feltételei, és a változtatás olyan erős érdekekbe ütközik, hogy tulajdonképpen át kellett értelmezni a „társadalmi egyenlőség” értéket is. Az iskolával szembeni egyenlőség-követelés átértelmezése csak ennek a nagyobb horderejű átértelmezésnek a következménye.

c) Utolsó példaként tehát most már azt kellene megmutatnom, hogy a *társadalmi egyenlőség* mint egyik központi érték értelmezése milyen változáson ment át a társadalmi feltételek hiánya miatt.

A társadalmi egyenlőség eszménye minden történelmi helyzetben a múltbeli egyenlőtlenségek tagadásaként formálódik ki. Az egyenlőség, mint tömegeket mozgósító érték (szinte) minden forradalmi mozgalom vállalt jelszava — bár tartalma történelmileg változik. A marxizmus az osztály- és osztályjel-

gű egyenlőtlenségek megszüntetésének követelésével *elméletileg* minden, ma jelentős társadalmi egyenlőtlenség *forrásának* felszámolását tűzi ki célul. Inkább hallgatólagos, mint kimondott feltételezés az, hogy az „okok” megszüntetése a következmény jellegű egyenlőtlenségeket is megszünteti. Ez ugyan nem hozhat magával — normális gazdasági és társadalmi fejlődés esetén — teljes uniformizáltságot, de azt igen, hogy a halmozott egyenlőtlenségek átadják a helyüket individualizáltabb különbségeknek.

Nálunk az egyenlőség-eszme az utolsó néhány évtizedben kettős utat futott be. Az *egyik oldalon* mint a tömegek szemében érvényes „plebejus-radikális” érték funkcionál. (L. Papp Zsolt, 1980.) Ez elsősorban a „mindennapi tudat” és mindennapi élet értéke. Az 1945 utáni első időszakban ennek nevében ment végbe a földosztás, jött létre a Nékosz és indult el sok más mozgás, majd ez az egyenlőség-eszmény kényszerítette ki a felületi egyenlőséget, a „lődenkabát-szocializmust” is. A nagyobb anyagi bőséggel eltűnt az uniformizálás életet szűrítő igénye. A plebejus-radikális értelmezés azonban tovább él. Ma is ennek alapján ítéletnek meg és ítéletnek el a látványos, kihívó formákban testet öltő jövedelmi és életmódbeli különbségek, társadalmi lebecsülést sugalló gesztusok.

A *másik oldalon* a „hivatalos” ideológia egyenlőség-eszméje áll. Ez a felfogás az osztályegyenlőséget közelítően elértnek tekinti a magántulajdon felszámolásával, illetve újabban, a munkásság és a parasztság közötti anyagi közeledéssel. Az egyéb társadalmi jellegű egyenlőtlenségek közül még csökkentendők tartja a települések és a nemek közöttieket. A többi egyenlőtlenséget azonban vagy egyelőre meghaladhatatlan történelmi szükségszerűségnek tekinti (ilyen például az iskolai hátrány), vagy a munka szerinti elosztás elkerülhetetlen, illetve kívánatos következményének.

A „hivatalos” egyenlőség-eszménnyel kapcsolatban nekem több fenntartásom van. *Először*: ez az egyenlőtlenség-felfogás — az adottat elkerülhetetlennek véve — nem is tesz fel olyan kérdéseket, hogy *mitől függenek* a teljesítőképességbeli különbségek? Valójában természetesen a teljesítőképesség értékelt különbségei ma csak részben (nem tudjuk, mekkora részben) velünk születettek, részben erőteljesen a környezet határozza meg azokat. Így a rossz feltételek nagy eséllyel reprodukálják az alacsonyra értékelt teljesítőképességet (például szakképzetlen fizikai munkát tesznek csak elérhetővé). A mai hivatalos egyenlőség-felfogás, amikor lényegében csak a jelenségre, a végeredményre koncentrál, hallgatólagosan szentesíti a teljesítménykülönbségek egy részét előidéző társadalmi okokat, holott ezeket — tudatosan kezelve — fokozatosan semlegesíteni kellene, új feltételekre építve a teljesítőképességet.

Másodszor, az a problémám, hogy a hivatalos egyenlőség-felfogás nem számol azzal, hogy mennyire nem egyértelmű, objektív gazdasági kategória a „teljesítmény” kategóriája, mennyire hatnak a társadalmi erőviszonyok arra, hogy mi mennyire értékelendő. Kolosi Tamás és munkatársainak vizsgálatai (1980) például világosan mutatják, hogy mennyire más tekintenek anyagilag is méltánylandó teljesítménynek a nehéz fizikai munkát végző munkások, mint az értelmiségiek vagy a vezetők, azaz — értelemszerűen — mennyire más módon és más mértékben differenciált „munka szerinti elosztást” tartanak igazságosnak. Csakhogy a társadalmi gyakorlatra általában a „vokálisabb”, hatalomhoz közelebb álló és érdekeiket jobban érvényesíteni tudó csoportok hatnak erőteljesebben. Így sikeresen működnek a magasabb

képzettséghez és magasabb hatalmi pozícióhoz kapcsolódó teljesítmények nagyra értékelésének legitimálásában.

Harmadszor, azt a tendenciát tartom károsnak, ami — ugyancsak a „hivatalos” egyenlőség-felfogáshoz kapcsolódva — a keresetknél sokkal szélesebb körre terjeszti ki a „munka szerinti elosztás” elvét. Tényszerűen korábban is az volt a helyzet, hogy egy sor társadalmilag kívánatos előny — jó lakás, jobb kórházi ellátás, rendszeres kedvezményes üdülés, esetleg szűkösen rendelkezésre álló javakhoz való hozzájutás — pozícióhoz kapcsolódva osztódott el. Ez az ötvenes évek első felében a mainál sokkal markánsabb jelenség volt — csak éppen titokban, leplezve, sőt, letagadva ment végbe. A hatvanas évektől e privilégiumok részben csökkentek (például állami gépkocsik leadása, magasabb üdülési térítés, zárt boltok megszüntetése), részben megkérdőjeleződtek (például az állami lakások társadalmilag torz elosztása), részben pedig bevallottá váltak. Az utolsó néhány évben azonban erősödik az a tendencia, hogy a központosított redisztribúció során elosztott javakat-szolgáltatásokat, vagy a legalapvetőbb létfeltételekhez hozzájutást is, a „munka szerinti elosztás” jutalmaként legitimálja az ideológia. Egyre természetesebbnek tűnik, hogy „ki mennyit adott a társadalomnak, annál többet kapjon vissza” — *mindenben* — például lakásban (Mihályi, 1981.), vagy akár a gyermekek óvodai elhelyezésében. E probléma pedig a rossz létfeltételek generációk közötti átadásához vezet. És az már nem is ideológia, hanem tény, hogy a legmagasabb keresetű csoportoknak sikerült a fenti érveléssel elérniük a nyugdíjplafon eltörlését, miközben továbbra is megoldatlan az alacsony-közepes nyugdíjak reálértékének szinten tartása.

Összefoglalva: a mindennapi tudatban valószínűleg széles körben élő „plebejus-radikális” egyenlőség-értelmezés, noha veszített olykor nyilván túlzó radikalizmusából, megmaradt a látható és érzékelhető egyenlőtlenségek elutasításánál. A „hivatalos” ideológia pedig olyan egyenlőség-értelmezést (átértelmezést) használ, amely a látható egyenlőtlenségek jelentős részét igazságosként szentesíti. Voltaképpen egyik értelmezés sem lép túl a közvetlen tapasztalaton, egyik sem kérdez rá az egyenlőtlenségeket generáló és újratermelő mélyebb társadalmi okokra, s ezért egyik sem nyújt közvetlen alapot valamilyen reális — noha távlati — társadalmi program kidolgozásához.

A számos hivatalos fórumon megjelenő egyenlőség-, illetve egyenlőtlenség-ideológia olyan erőssé vált, hogy az ezt megkérdőjelező gondolkodásmód — amilyen például az enyém — egyesek szerint anakronisztikus, rég idejétmúlt értékek konzervatív utóvédharca, mások szerint káros utópizmus. Saját nézeteimet sokszor leírtam már. Ezért itt csupán félreértések elkerülése végett szögezem le, hogy nem vagyok „egyenlősi-párti”. A ma meglévő differenciáltságok közül szinte legveszélytelenebbnek a jövedelmi differenciáltságot tartom, legalábbis ha az olló nem nyílik a mainál sokkal széjjelebb. Ennek megfelelően a gazdasági életben meginduló mozgást — kisvállalkozások stb. — alapvetően pozitívnak tekintem. A nagyobb „hatékonyaságra” törekvésnek csak azokat a következményeit tartom elfogadhatatlannak, amelyek megfordíthatatlan és romboló folyamatokat indítanak el (mint amilyen például a munkanélküliség lenne). Alapvető, noha hosszabb távú kérdésnek azt tekintem, hogy hogyan lehet a halmozott egyenlőtlenségek újratermelési bázisát gyengíteni. És bármennyire is távoli ez a cél, minden mechanizmusnál meg kellene vizs-

gálni, tudatossá kellene tenni, hogy közelítést jelent-e e célhoz, vagy szükséges kerülőutat, vagy tényleges, nehezen kiigazítható távolodást.

Távrolról sem állítom, hogy az egyenlőség-eszme (bármilyen értelmezését nézzük is) nem hatott Magyarországon. Ezért lehet — alapjában a termelési eszközök köztulajdonára építve — a magyar kereset- és jövedelemelosztás kevésbé egyenlőtlen, vagy a fizikai dolgozók gyermekeinek továbbtanulási aránya jobb, mint egy sor fejlett tőkésországban; ezért történhetett számos pozitív lépés a nőkérdésben, a területfejlesztésben, az állampolgári jogok kiterjesztésében. De az egyenlőség-eszme további közelítéshez, az egyenlőtlen-ségek halmozódását és újratermelését gyengítő folyamatokhoz még egy sor feltétel hiányzik — és sok érdek szól az ellen, hogy e téren ne legyen lényeges változás. Ezért ma sokak törekvése az eredeti, „plebejus-demokratikus” egyenlőség-eszmény lejárata, ilyen jellegű igények „egyenlősdiként” való megbélyegzése, s egy, a status quo-ra épülő „egyenlőtlen egyenlőség” eszmé-jének elfogadtatása. Ez már nem korábbi értékek óvatosabb, defenzív kezelé-se, hanem kisebb-nagyobb átértelmezése.

ÚJ (ÚJ?) ÉRTÉKEK

A szocialista jellegű értékek egy része tehát elkopott, hitelét és vonzását veszítette, egy része pedig átértelmeződött. Az „új” értékek a vázolt átértelmezési folyamat meghosszabbításai, ugyanazon mögöttes gazdasági-társadalmi folyamatok következményei. Az idézőjelek és kérdőjelek természetesen azt akarják érzékeltetni, hogy nem igazán újak a szóban forgó értékek: vagy lappangva mindig jelen voltak, vagy korábbi, esetleg korábban tagadott értékek felélesztései. Az is igaz azonban, hogy az adott történelmi-társadalmi feltételek mellett olykor új pozitív tartalmat is kapnak, s új, kedvező tendenciákat is elindíthatnak.

Mint eddig, a továbbiakban is csak néhány „makro-szinten” megjelenő, ott viszonyokat szabályozó értékről fogok szólni. Ezek között van olyan, ami névén nevezve beépült az itt hivatalosnak nevezett ideológiába; van, ami tartalmát tekintve elfogadható számára, de megnevezve nincs; s van olyan érték is, ami él, hat, cselekvéseket szabályoz — de vagy csak megtűrt, vagy éppen hivatalosan elutasítandó érték.

a) A társadalmi struktúrát és hierarchiát alakító, vállalt, de ebben a formában nem kimondott elv vagy érték az *érdem* elve. Az eszmény valamilyen „meritokrata” társadalom, amelyben mindenki az őt megillető helyre kerül, bizonyított képességei, azaz érdemei alapján. Nincs tehát szerepe születésnek, származásnak, vagyonnak, hatalomnak, összeköttetésnek — csak magának az egyénnek. Ennél jobb társadalomépítési elvet nemigen lehet találni, ezzel az értékkel tehát — tekintsük régieink vagy újnak — semmi baj nincs. Azaz hát — semmi baj nem lenne, ha . . . Ha nem hinnék sokan, elsősorban a ma kedvezően érintettek, hogy akkor is ez az elv működik, amikor ténylegesen nem így van. Ha — mint ezt már a teljesítmény értelmezésénél elmondtam — nem lenne igen nagy szerepe az érdemtől független érdekeknek és erőknak abban, hogy mikor mi tekintődik érdemnek. Ha az érdem alapján létrejövő hierarchia nem válna ugyanolyan társadalmi távolság teremtővé, nem hozna létre hasonló függőségi rendszereket, mint más hierarchiák. Ha folyamatos széles

körü kontrollja lenne a pozíciót korábbi érdemei alapján elnyert egyén működésének, adott esetben a személy cseréjéig terjedő jogkörrel. Ha az „érdem” megbecsülése egyfelől nem hozná magával az „érdemtelenység” kategóriájának feléledését — ennek számos, részben szociálpolitikai következményével. Azaz, ha a meritokrácia — M. Young maró pamfletjének forgatókönyve szerint — nem alakulna át, még ha *egyszer* tiszta formában létrejöhet is, a korábbiaktól alig megkülönböztethető ...-kráciává, vagy egyszerűbben, *ha a meritokrácia*, tényleges működése szerint, *egy formája, s nem ellentéte lenne a demokráciának.*

b) A tevékenységek szabályozásánál és megítélésénél a legfontosabb új kulcsszó és érték a *hatékonyság*. Ez vállalt, deklarált, sokat hangoztatott érték. A hatékonyságnak valóban minden fejlődni akaró társadalomban fontos működési elvnek kell lennie, hiszen ez jelenti az erőforrásokkal való ésszerű gazdálkodást, s azt, hogy a tevékenység eredménye társadalmilag valóban hasznosítható lesz. Csakogy itt is vannak értelmezési nehézségek.

Léteznek elméleti kísérletek arra, hogy hogyan lehet a hatékonyságot tágan értelmezni, figyelembe véve a „ráfordítások” között mindenfajta gazdasági, társadalmi, emberi, természeti erőforrást, s a „kibocsátásba” beleértve minden — gazdasági, társadalmi, emberi, természeti — hatást és eredményt. A valóságban azonban ez a tág értelmezés nem hat. Nem csak, talán nem is elsősorban azért, mert szinte mérhetetlen jelenségeket kellene folytonosan mérni, hanem azért, mert erősebb (hatékonyabb) érdekek szólnak a szűk, mint a tág értelmezés mellett. A szűk értelmezés a klasszikus gazdasági értelmezés, amelyet a formális gazdasági racionalitás tölt meg tartalommal.

A szűken értelmezett gazdasági hatékonyság a termelés szférájában a pénzben mérhető (vállalati) ráfordításokat és a pénzben realizálódó (vállalati) eredményt veti egybe, azaz a nagyobb hatékonyságot a nagyobb nyereséggel méri. Ez egyik oldalon a mi feltételeink között is azzal jár, hogy a pénzben nem vagy nehezen mérhető ráfordítások, illetve a nem a vállalatnál megjelenő költségek érdektelenné válnak. Ezért a ráfordítás-minimalizálás nyugodtan együtt járhat a természeti erőforrások pazarlásával, a környezet tönkretételével éppúgy, mint a közvetlenül nem megfizetendő emberi erővel való visszaéléssel. Az emberi természettel súlyosan ütköző termelési módszerek — a természetes életritmusoz vagy mozgásigényhez nem igazodó időbeosztás, munkautem, mozdulatsorok stb. — igen „hatékonyak” lehetnek. Hogy az emberi erő fokozott kihasználását mennyire problémamentesnek látjuk, annak egyik bizonyítéka, hogy még kísérlet sem történt arra, hogy az egy főre jutó termelés alakulásának minősítésénél szétválasztásra kerüljön az ún. termelékenység-növekedés és az ún. intenzitás-növekedés. A mutató minden javulása termelékenység-növekedésként értelmeződött — holott minden jel szerint igen sok helyen nagymértékben nőtt az intenzitás is. A feszített intenzitásnak sok jele van — mégis sokkal többet hallunk, tömegkommunikációban és másutt, rossz munkaerőkölcsről, laza munkatempóról, lógásról, mint erről a kérdésről.*

A *másik oldalon*, a kibocsátásnál az eredmény végül is a „piacon” realizá-

* A pénzben mérhető ráfordításokkal való racionális gazdálkodásnak egy további ismert akadálya a sajátos árrendszer, és olykor a rossz irányba vivő gazdasági szabályozók. Ezekkel itt nem foglalkozom.

lódik, az eladhatóság szentesíti a tevékenység értelmét. Elvben valóban ez a gazdasági tevékenység hasznosságának egyetlen hiteles mércéje, az öncélú, fetisizisztikus ál-gazdasági tevékenységek elkerülésének eszköze. Amikor azonban túlságosan a nyereségségre kerül a hangsúly, ennek is számos hátulütője van. Így például: a piaci sikerhez nem elég a jó termelőtevékenység — ehhez rugalmas alkalmazkodásra, a verseny vállalására, vállalkozó és kockázató szellemre is szükség van. (Sőt, ha ezek megvannak, akkor helyi vagy időleges alulkínálat kihasználásával igen jelentős „extraprofitra” is szert lehet tenni — bár normális gazdasági működés esetén az ilyen jellegű monopolhelyzetek nem válnak tartóssá.) A rugalmasság, kezdeményezés, vállalkozás természetesen a fejlődést előrevivő, pozitív tulajdonságok. Csakhogy a társadalmi munkamegosztás jelentős területein igen kevés lehetőség van „piaci” lehetőségek kiaknázására — ott tehát a tevékenységet nem minősítheti a nyereség. Ha azonban a fenti értelemben vett hatékonyság—nyereségesség válik központilag is legfontosabbnak ítélt, anyagilag is legkifizetődőbb mércévé, akkor ezzel egyrészt egy sor társadalmilag hasonlóan értékes, de nem nyereségképző képesség, tulajdonság, tevékenység leértékelődik, másrészt a nyereségnövelésre nem képes ágazatokban és posztokon dolgozók boldogulási lehetőségei csökkennek, bármilyen erőfeszítéssel dolgozzanak is.

A gazdasági „hatékonyság szemlélet” átterjed a gazdaságon kívüli szférákra is, egészen sajátos megoldásokat hozva létre. Így például ennek jegyében küldhet haza a kórház menthetetlen, halálhoz közel levő betegeket, vagy szoríthatja a szükséges szint alá is a kórházi gyógyszerfogyasztást; ezért vehet a gyámügy állami gondozásba olyan gyermekeket, akik esetében a család talpraállítása túl nagy anyagi áldozatokat követelne; ezért szűnhettek meg tömegével a kis települések kis iskolái, vagy ezért szaporodnak a gazdaságos, de „gyerekszerűtlen” nagy iskolák. És, legfőképpen, ennek a megoldásnak a jegyében nő azoknak a tábora, akik — a gazdaságban és azon kívül — a gyengébb munkaerő elbocsátásában, a munkanélküliség megteremtésében látják a hatékonyságnövelés egyik legfőbb eszközét és garanciáját.

A nyereségre koncentráció további problémája, hogy amennyiben valamilyen tevékenység semmiképpen nem képes az adottnál hatékonyabb, ha nem is nyereséges, de kevésbé ráfizetéses működésre, akkor — főleg a mai helyzetben — kevés társadalmi támogatásra számíthat. (Lényegében ez történik az egész nemtermelő infrastruktúrával. A helyzet javításának fő módszere egyre inkább a lakossági erőforrások bevonása.) A lakás esetében már néhány éve ez történik, de egyre több területre vonatkozóan alakulnak ki ilyen elképzelések (az óvodától a szociális gondozásig).

Tulajdonképpen ezúttal is a szokásos magyar betegségről, a „hát nélküli lóról” van szó. A vállalkozó szellem és társai olyan sokáig tartoztak a mi társadalmunktól idegennek ítélt emberi értékek közé, hogy valóban indokolt felélesztésükhöz a túlzott és egyoldalú propaganda látszott szükségesnek. Rehabilitálásunk tehát kampányszerűen történik, ennek minden visszasságával.

c) Az eddigiekkel összefüggő, vállalt és deklarált, felerősödő érték a „*kor-szerű társadalomirányítás*”, a korábbi jogi (adminisztratív), illetve utasításos magatartás-szabályozás felváltása *közvetettebb szabályozókkal*. Ezek működésének lényege: olyan feltételeket alakítanak ki, hogy az ezekhez való igazodás az egyén vagy szervezet érdekeit is szolgálja. Ily módon a hatalom az egyént (szervezetet) *nem kényszeríti, hanem ösztönzi, készteti meghatározott*

irányba való haladásra. Alig fér kétség ahhoz, hogy ez a társadalomirányításnak a korábbinál *társadalmilag* hatékonyabb, kevesebb feszültséget kiváltó, kevesebb kontrollt igénylő, többé-kevésbé önszabályozó mechanizmusok beindítását lehetővé tevő módja. Ezzel kapcsolatban a legfőbb probléma az, hogy (elégé nyilvánvaló hatalmi érdekekből) az új irányítási módszer nehezen tör magának utat, és mindig fenyegeti a visszavétel is*. Egyelőre leginkább a gazdaságban érvényesül — pedig ott is akkor válna igazán működővé, ha a többi szféra is kevesebb központi utasítással, nagyobb autonómiával, több rugalmassággal működne. E téren tehát az a fő baj, hogy a közvetett szabályozás rendszere (még) nem teljes.

d) Az itt vizsgált összefüggésben, s az előző értékekkel együtt szemlélve, az indirekt szabályozáson belül az egyik, vagy talán a legtöbbször emlegetett eszköz a hatékonyság növelésére az *anyagi ösztönzés*, illetve az ezzel szinonimának tekintett *bérdifferenciálás*. E két eszköz lassan önmagában vett jóvá, „értékké” válik. Mindkettő késleltetett reakció a korábbi rossz vagy rossznak tekintett gyakorlatra. Az anyagi ösztönzés hangsúlyozása arra az időszakra reagál, amikor a munka „becsület és dicsőség” dolga volt, de a szűkös megélhetést is alig tette lehetővé. A „bérdifferenciálás” jelszava egy túl összenyomottnak tartott bérolló szétnyitását szolgálja.

Az ösztönzésnek anyagiakra, sőt, csak bérre redukálása hosszabb távon biztosan nem elégséges eszköz, főként akkor nem, ha e tekintetben reménytelenül konkurrálnak egymással szektorok vagy ágazatok (például ma az „első” és a „második” gazdaság). A társadalompolitikai cselekvésnek itt elég tág tere lehetne: a „második” gazdaság és magán-kisvállalkozás jogi és erkölcsi elfogadása esetén is kialakíthatók és hangsúlyozhatók az állami és szövetkezeti szektor sajátos előnyei, például az erősebb szociálpolitika, nagyobb biztonság, továbbtanulás vagy „belső karrier” lehetősége stb. És persze a szocialista szektorban is javítani kell a kereseti szintet, és sokkal több teret kell adni mind az egyéni kezdeményezéseknek, mind a közösségi kontrollnak. Ellenkező esetben nem egyszerűen arról lenne szó, hogy hivatalos támogatással torzulhat tovább az anyagiak felé húzó értékrend, hanem torz kép keletkezik arról, hogy kik dolgoznak egyik vagy másik szektorban (életképes, mozgékony, értelmes embereknek ábrázolva az újat próbáló elmenőket, tunya-lusta-szürkéeknek az állami szektorban maradókat).

Emellett a differenciálás túlhangsúlyozásával sincs minden rendben. *Először* sokan túlságosan egyértelmű kapcsolatot tételeznek fel differenciálás és hatékonyság között, mindenekelőtt a tőkésországokra hivatkozva. Az adatok azonban esetenként ennek ellentmondanak. (Magyarországon ma a legmagasabb és legalacsonyabb keresetű 10 százalék között a szorzó 3,8—3,9 körül van. A nálunk biztosan nem kisebb hatékonyságú Franciaországban e mutató 3,6 körüli, Svédországban ennél is alacsonyabb. Fournier—Questiaux, 1979; Social Report, 1981.) Ritkábban merül fel, hogy nem elsősorban a differenciálás hiánya rontja az ösztönzést, hanem a keresetek általában nyomott szintje. *Másodszor*, a differenciálás csak *egyéni*, az egyének közötti nagyobb különbségek esetén tűnik „érvényesnek”. Alig van olyan elképzelés, hogy a

* Soká lehetne példákat sorolni, hogy csak az utolsó néhány évben hányféle engedésnek-visszavételnek voltunk tanúi a vállalati gazdálkodásban, a háztáji termelésben, a munkaerőmozgás esetében.

csoportok, teamek, brigádok egészét lenne érdemes ösztönözni. Sőt, ha egy munkacsapat maga — sok okból — valamilyen külön pénz egyenlő felosztása mellett szavaz, akkor ez vagy a vezető tehetetlenségeként, vagy káros egyenlősídként bélyegződik meg. *Harmadszor* — az előbbiekből következően —, ha a differenciálás mai formáját egyedül üdvözítőként kezelik, ez a közösségi, szolidaritási érzések és értékek ellen hat, növeli az egyének közötti verseny élességét; a szerzésben, boldogulásban az egyéni, individualisztikus megoldásokat teszi mércévé, kívánatossá. Az egyének közötti kiszorító verseny és a magánérdekre épülő individualizmus igenlése egyébként „csak” a gyakorlatban jelen levő érték — a hivatalos ideológiában így nem nyert polgárjogot. Ezek csupán elfogadott következmények. *Negyedszer*, a differenciálás egyik útja a munkaidő minden határon túli önkéntes meghosszabbítása. Az „önkizsákmányolás” ezen formája a „fő munkahelyen” belül is elfogadásra került. Igaz, erre a mai helyzetben a termelésnek is, az ily módon többlet-keresethez jutó embereknek is szükségük van. Az is igaz, hogy ha a főmunkahely nem szervez ilyen lehetőséget, akkor sokan megkeresik-megtalálják ezt a „második” gazdaságban. De azért legalább nem kellene minden fenntartás nélkül erre az útra lépni. Érdemes lenne arról is beszélni, hogy (legalábbis a legégetőbb szükségletek, például a lakásszükséglet kielégítése után) az emberi szervezetnek milyen nagy szüksége van pihenésre, kikapcsolódásra; vagy hogy legalábbis az állami szektorban ezek a túlmunkák csak ideiglenesen elfogadható módszerek, amíg nem sikerül megoldani, hogy normál munkaidőben legyen hatékonyabb a munka. *Ötödször*, nem eléggé tudatosult a tervezőknél sem, hogy alig növekvő vagy stagnáló realbér mellett a további differenciálás sokaknál szükségképpen helyzetük romlását hozza magával — ami súlyos konfliktusforrás. (Berend, 1982.)

Az új értékek említett (és még hosszan sorolható), általam negatívan értékelt vonatkozásainak van egy közös nevezője — bármilyen rosszul vagy durván hangozzék is ez a megnevezés —: ezek a tradicionális, 19. századi gazdasági liberalizmus értékei. Ezek az értékek, most már nem a hivatalos ideológiában és a gyakorlati politikában, hanem a nézetek szintjén, tovább hatnak, és pedig legalább két körben: a „rendszerhű” „technokraták” érvelésében is, és a társadalmi érdeklődésű, „belső ellenzéknek” is nevezhető „rebelliseknél”. Bár e két nézet másként fogalmaz, a lényeg gyakran közös. Így alakulnak ki például az alábbi álláspontok:

— A gazdaság nem megfelelő működésének és a költségvetési hiánynak az oka a túl magas szociális kiadások. Ezért ezeket vissza kell fogni — mondja a „technokrata”.

Az állam kiskorú gyermeknek tekinti az állampolgárt, rákényszeríti jótéteményeit, ahelyett, hogy a közpénzeket szétosztaná köztük, hogy egyéni igényeik szerint éljenek — mondja a „másként gondolkodó” „rebellis”.

A kétféle érvelés közös *eredménye*: csökkenjen az állami szociálpolitika — ami pedig konkrétan a ma is alacsony nyugdíjak és családi pótlékok reálértékének csökkenését, az iskolák, az egészségügy, a szociális munka színvonalának további abszolút vagy relatív romlását jelentené.

— Rosszul működik az állami településpolitika, mert elsorvasztja a helyi erőforrásokat, a gyengébb településeket. Meg kell szüntetni a közpénzek elvonását e célra, vissza kell adni a települések önállóságát. Boldoguljon ki-ki, ahogy tud — mondja a „technokrata”.

Rosszul működik az állami településpolitika, még növeli is a kis települések hátrányát. Véget kell vetni a központi redistribúció mai formájának, legyen szabad alku és verseny a közpénzekért — mondja a „rebellis”.

A *közös eredmény*: a gyenge települések végleges lemaradása lenne, hiszen nincs miből önállónak lenniük, illetve nincsenek jó alku-pozícióban. A mai megoldás valóban nem megfelelő, de a kiút valószínűleg csak kompromisszum lehet: több helyi önállóság és az alaphátrányokat behozó redistribúció.

— *Mindkét nézet* általában egyetért abban, hogy egy sor esetben — például a lakásnál — meg kell szüntetni az állami juttatás jelleget. A „technokrata” szerint azért, mert nem gazdaságos, a „rebellis” szerint azért, mert igazságtalanul osztódik el, a jobb helyzetűek kapják.

A *közös eredmény* azonban e nézetek alapján a szociális lakásépítés és lakbérpolitika elsorvasztása lenne. Ez esetben a kiskeresetűeknek vagy a nagyobb családoknak a mainál is kevesebb esélyük lenne, hogy lakáshoz jussanak vagy jó lakásban maradjanak. A megoldás, ami felé az új lakásrendelkezések is mutatnak, a piac és állami cselekvés koegzisztenciája. Ám a mainál jóval erősebb állami pozíciók kellenének a helyzet jelentős javításához.

— A gazdaság rossz működésének egyik oka a túlfoglalkoztatottság, a „munkahelyhez való jog”, a gyenge munkaerő megtartása. Ezért szükség van elbocsátásokra, alkalmasint az éhenhalás elleni munkanélküli segéllyel, vagy azzal, hogy az állam „közmunkákat” szervez — mondja a „technokraták” egy része.

Az egyén jogainak megerősökölése a munkakényszer. A kapun belüli munkanélküliség legalább olyan megalázó, mint a kapun kívüli — ezért őszintébb, tisztességesebb megoldás a nyílt munkanélküliség. Legyen tehát joga az egyénnek megválasztani nemcsak munkahelyét, hanem azt is, hogy egyáltalán akar-e (több-kevesebb rendszerességgel) munkát vállalni. Az állam vagy honorálja azt, ami hasznosat (házimunkát) egyébként csinálnak, vagy bizza rájuk, hogyan élnek meg, vagy adjon munkanélküli segílyt, ha csak rossz munka jutna nekik — mondja a „rebellis”, az első javaslatnál a „technokraták” egy részével együtt.

Egyik álláspont sem elemzi a „túlfoglalkoztatottság” típusait, s ennek megfelelően a differenciált kezelési módokat.*

A *közös eredmény* azonban a két esetben a munkanélküliség megfordíthatatlan folyamatának elindítása, a nők háztartásba visszaszorítása, egy eddig rosszul „beilleszkedett” „lump” réteg többiekéről való végleges leszakítása és munkanélküliként való tömörítése. A probléma reális — a fenti megoldások azonban még ronthatnak is a helyzeten.

Hadd ne szaporítsam a példákat. Talán világos, hogy a „technokratának” nevezett álláspont a (liberális) *gazdaságra*, a „rebellisnek” nevezett a (gazdasági) *liberalizmusra* helyezi a súlyt. De végül is mindkettő a mai bajokat 100 év előtti receptekkel akarja orvosolni. Fantáziám nekem sincs sok, de azért ennél újabb gyógymódokat el tudok képzelni, részben más, nálunk jobb szociálpolitikát folytató országoktól átvéve, részben (mint ez például a gyese-

* Másutt hosszán elemeztem a rejtett munkanélküliség típusait, egyik-másik forma mai szükségszerűségét, az átstrukturáláshoz szükséges munkaerő-mozgás bizonyos eszközeit (1982).

tében történt) egészen új megoldásokkal kísérletezve. Abba ugyanis nem szabadna belenyugodni, hogy a gazdaság talpraállítása csak egyetlen kényszerpályán mozoghat. Alternatívák — ha olykor szűk cselekvési sávban is — szinte mindig vannak. (L. Berend, id. mű.) Azt hiszem, a közgazdászok mellett, s inkább velük együtt, mint ellenükben, hatékonysági szempontjaikat nem megkérdőjelezve, hanem kitágítva-kiegészítve lehetne itt érvényes mondanivalója a szociológusnak is.

IRODALOMJEGYZÉK

Adatok a nők helyzetéről. KSH, 1982.

Berend T. Iván: Gondolatok a hatodik öt éves tervről. Lásd: Változások, váltások és válságok a gazdaságban. Közgazdasági és Jogi Könyvkiadó 1982.

Biró Dávid: A „teremtés koronái” és a „gyengébb nem”. Valóság, 1982. 9. sz.

Ferge Zsuzsa: Társadalmi újratermelés és társadalompolitika. Közgazdasági és Jogi Könyvkiadó 1982.

Fournier, Jacques—Questiaux, Nicole: Le pouvoir du social. Presses Universitaires de France, 1979.

Hankiss Elemér: Diagnózisok. Magvető Könyvkiadó 1982.

Jacquard, Albert: L'éloge de la différence. Seuil, 1978.

Jacquard, Albert: Biologie et théorie des élites. In: Le Racisme et la Science Le genre humain. 1. Fayard, 1981.

Kamin, L. J.: The Science and Politics of I. Q. Penguin Books, 1976.

Kolosi Tamás—Papp Zsolt—Gombár Csaba—Bara János: Réteghelyzet-rétegtudat. Kossuth Könyvkiadó 1980.

Laky Teréz: A recentralizálás rejtett mechanizmusai. Valóság, 1980. 2. sz.

Léderer Pál: La belle dame sans merci — avagy tömeggyilkosok szabadlábán. Kézirat. 1982.

Mihályi Péter: Egy lakásreform vázolata. Valóság, 1981. 2. sz.

Papp Zsolt: Bevezetés. Lásd: Kolosi és mások. Id. mű.

Sayers, Janet: Biological Politics. Tavistock Publications Ltd. 1982.

Social Report on Inequality in Sweden. Report no. 27. National Central Bureau of Statistics. Stockholm 1981.

Young, Michael: The Rise of the Meritocracy. Penguin, 1958.

Vági Gábor: Versengés a fejlesztési forrásokért. Közgazdasági és Jogi Könyvkiadó 1982.

BOKOR ÁGNES

Depriváció — társadalompolitika — szociálpolitika

Mielőtt hozzákezdenék e cikk fő mondanivalójához, a deprivációellenes társadalompolitikai cselekvés szükségességének tárgyalásához, elengedhetetlennek látszik e ma még kevésbé ismert jelenség — a depriváció — körülírása. Azért vállalkozhatunk csupán körülírásra, mert a depriváció tudományos kutatása hazánkban csak a legutóbbi időkben indult meg, s így szociológiailag hiteles ismeretekkel e tárgyban alig rendelkezünk. Ez utóbbi állítás azonban pontosításra szorul, hiszen a depriváció jelenségének számos összetevőjét jól ismerjük a különböző szociológiai kutatások eredményeiből (elsősorban a társadalmi struktúra vizsgálatok, a devianciakutatás, a család-, település-, életmód- és iskolaszociológia által feltárt tényekre, összefüggésekre támaszkodhatunk). Ezeket a mozaikdarabkákat egyelőre még csak hipotéziseink segítségével tudjuk egységes képpé formálni, a hiányok pótlásához fel kell használnunk a tudományon kívüli területek, a szépirodalom, a szociográfia, a publicisztika, a film által nyújtott információkat is.

Mindez természetesen nem helyettesítheti, csupán ideig-óráig pótolhatja azokat a tudományos ismereteket, amelyeket egy módszeres, e célra orientált kutatás eredményezhet. Mégsem várhatunk e kutatások befejezéséig, mert — mint erről a későbbiekben még szó lesz — társadalmi-gazdasági helyzetünk már most, minden eddiginél sürgetőbben felveti annak szükségességét, hogy végiggondoljuk a jelenség természetét, s kidolgozzuk a lehetséges cselekvési alternatívákat.

A FOGALOM ÉRTELMEZÉSÉNEK KÍSÉRLETE

A társadalmunk struktúrájával foglalkozó elméleti és empirikus munkák¹ alapján bizonyítottnak látszik, hogy a mai magyar társadalom hierarchikus szerkezetű, noha ez nálunk sem jelent egyértelmű alá- s fölérendeltségi viszonyt az egyes társadalmi csoportok között. Mindez annak a következménye, hogy ma már nem csupán egy vagy két társadalmilag releváns szempont túlsúlya alapján határozódik meg az egyénnek vagy csoportnak a struktúrában elfoglalt helye, hanem egy sokdimenziós egyenlőtlenség-rendszer szabályai szerint. Ebben az egyenlőtlenség-rendszerben a korábban domináló elemek szerepe jelentősen csökken, s a korábbi osztály- és réteghatárok fokozatosan elmosódnak. Ugyanakkor új típusú egyenlőtlenségek keletkeztek, me-

lyek *egyenként* máshol és máshol jelölik ki a társadalmi csoportok határait. Az egyes egyenlőtlenség-dimenziók önmagukban más és más módon rendezik hierarchiába a társadalom tagjait, s így az egyenlőtlenség-*rendszerben* azok kerülnek egy társadalmi csoportba, akiknél a különböző előnyök és hátrányok összhatása hasonló társadalmi szituációt eredményez. Azoknál a társadalmi csoportoknál nem beszélhetünk a hierarchia egyértelműségéről, amelyeknél a hátrányokat az előnyök többé-kevésbé kompenzálják, s ezzel összefüggésben a köztük levő társadalmi távolság kicsi. Ezekről az átlag körül elhelyezkedő társadalmi csoportoktól viszonylag nagyobb távolságra vannak mindazok, akiknél az előnyök, illetve hátrányok kumulálódnak. Ilyen tekintetben viszont már lehet a hierarchia egyértelműségéről beszélni.

Az ilyen értelemben felfogott hierarchia alsó régióiban elhelyezkedő csoportot — melyet többszörösen hátrányos helyzetűnek vagy depriválnak szoktunk nevezni — az alábbi specifikumokkal jellemezhetjük (a felsorolás sorrendje nem jelent egyúttal fontossági sorrendet is):

— A társadalmilag szokásosnak, „normálisnak” tartott fogyasztás, életvitel, tevékenységek lehetetlenek számukra a saját és a társadalom által nyújtott források elégtelensége miatt.²

— A társadalmi munkamegosztásba való bekapcsolódásuk vagy lehetetlen, vagy amennyiben lehetséges, képzetlenségük, tájékozatlanságuk, családi körülményeik stb. miatt a legrosszabb munkaerőpiaci esélyekkel rendelkeznek.

— Alig-alig képesek egyénileg sikerre vezető érdekorientált cselekvésre, s érdekeik érvényesítését csoportként sem kísérlék meg (mivel nem tudnak közös szükségleteik alapján közös óhajokat-stratégiákat megfogalmazni; érdekeik érvényesítésére szervezeteket felhasználni; konfliktusképtelenek, mert teljesítményüknek alacsony a rendszerstabilizáló értéke stb.)³

A JELENSÉG LEÍRÁSÁNAK KÍSÉRLETE

A *depriváció* szó szerinti értelemben megfosztottságot jelent. Kor- és honfitársainknak bizonyára csak egy egészen elenyésző töredéke érez tökéletes, az élet valamennyi szférájára kiterjedő elégedettséget, s majdnem valamennyien úgy találjuk, hogy valamitől meg vagyunk fosztva: ki az autentikus léttől⁴, ki a görögországi nyaralástól, mások a nagyobb lakástól, az egyetem elvégzésének lehetőségétől, és így tovább. Mégsem vagyunk valamennyien depriváltak: ezt a fogalmat azok számára tartjuk fenn, akik a társadalom többsége által már elérhető—elért szükségletkielégítési színvonalról megfosztottak. (Ideérttem mind az anyagi, mind pedig a szimbolikus javak iránti szükségleteket.)

Ilyen értelemben tehát nem tekinthető deprivációs tényezőnek az, ha valakinek a munkája csak minimálisan veszi igénybe az intellektuális képességeit, hiszen a gondolkodtató, mindig újabb és bonyolultabb problémák megoldására készítő munka ma még csak kevesek kiváltsága; de az már igen, ha a munka kizárólag egyoldalú, monoton, rutinszerű fizikai vagy szellemi tevékenységet jelent.

Hasonlóan nem mondható deprivációs tényezőnek, ha valaki nem vesz részt

a többletermék elosztásával, újraelosztásával kapcsolatos döntésekben, illetve azok előkészítésében, de annak tekinthető, ha saját munkája felett sem gyakorol semmifajta kontrollt, ha saját életkörülményeire sincs befolyása, ha tehát mint egyéneknek nincs semmiféle autonómiája.

A deprivált élethelyzet lényegi vonása a szokásos, „átlagos” színvonalról való megfosztottságon túl az, hogy sokfajta hátrány akkumulálódik egy személyben, illetve inkább családban, mivel a hátrányok (ahogy az előnyök is) egy bizonyos mértéken túl vonzzák egymást, egyik hátrány a másiknak oka és következménye is egyszerre. Feltételezésem szerint bizonyosfajta hátrányok bizonyos halmozódás esetén minőségi ugrást eredményeznek az egyén, a család életkörülményeiben, esélyeiben, egész társadalmi helyzetében: ugrást — lefelé, egy más minőségbe, ahonnan kikerülni többé már nem lehet *egyfajta* hátrány orvoslásával, mondjuk a jövedelem növelésével.

A depriváció legjobban dokumentálható jellemzője az alacsony életszínvonal, ami persze nem jelenti azt, hogy a népesség legalacsonyabb jövedelmű 10 százalékából mindenki deprivált lenne (bár nagy valószínűséggel az), vagy hogy a közepes jövedelműek között (bár elvétve) ne lennének depriváltak.

A depriváltak életszínvonala alacsony, mert korábban is az volt, és velük nem történt semmi olyan, az egyéni szerencsének vagy a társadalom strukturális változásának tulajdonítható változás, amely helyzetüket lényegesen megjavította volna.

A korábbi alacsony életszínvonal a jelenben elsősorban mint rossz minőségű, felszereltségű, berendezésű, kis lakás jelenik meg⁵. És ez a rossz lakás is a leggyakrabban olyan településen van, amely infrastruktúráisan elmaradott, ahol nincs gázvezeték vagy pb-gáz szállítás, nincs telefon, sőt esetleg nincs tanács, iskola, orvosi rendelő sem⁶. Ha pedig nem kisközségben, külterületen, akkor pedig általában a városi slumban laknak⁷.

Alacsony az életszínvonaluk, mert a család jövedelme a család nagyságához képest kicsi, mert kevés a kereső az eltartottak számához képest, mert sok a gyerek, a nyugdíjas, a munkaképes korú és azon túli eltartott; mert aki dolgozik a családtagok közül, az keveset keres, mert aki nyugdíjas, az alacsony nyugdíjat kap.⁸

Tévedés lenne azt gondolni, hogy az alacsony életszínvonal automatikusan *nagyon* rossz életminőséget is jelent. A depriváltak legalább egy részénél ez nem így van. A legnyilvánvalóbb példa erre a cigánytelepeké, ahol a szokások, a hagyományok, a közös munka, a közös ünnepek, a közösség magas kohéziója és szolidaritása, illetve a közösség egyes vonatkozásokban megmaradt autonómiája az élet színvonalát elviselhetőbbé teszi, az élet minőségét javítja. (Ezt a kvázi-autonómiát a kívülállók nehezen tudják tolerálni. Lakatos Menyhért regényében⁹ a falu lakói és vezetői többek között azért akadályozták meg a telepi cigányok téglagyárának működését, mert elfogadhatatlan számukra, hogy közvetlen közelükben egy tőlük minden szempontból független munkahely létezzon, amelyben csak cigányok dolgoznak. Már nem irodalmi, hanem valóságos példaként idézek egy községi tanácselnök beszámolójából: „... hagyományos cigánybíró van, akit most szervezünk át önkéntes rendőrnek...” Tanulságos a példa több szempontból is. A tanácselnök megszüntetendőnek vél egy hagyományos tisztséget, amely a községi szervektől független, amelynek viselője másfajta, eltérő értékrend törvényei szerint választódik ki. A független cigánybíró léte számára nem kívánatos, de tovább-

ra is szüksége van valakire, aki tekintélye révén befolyásolni tudja a telepi lakosokat, de most már a községi vezetés intenciói szerint, kontrollja alatt. Ezért a cigánybíró *személyét* — és nem *tisztségét* — integrálni akarja a községi intézményrendszerbe, ráadásul mindezt egyszerű, problémamentes „át-szervezésnek” tekintve.)

Az aprófalvakban vagy a városi kolóniákban is megfigyelhetőek az élet minőségét javító intenzívebb társas kapcsolatok. A szociográfusok a túlnyomórészt depriváltak által lakott, viszonylag zárt településegységekben még mostanában is regisztrálnak intenzív szomszédsági-rokonság viszonyokat, hasonlóan a Déry Tibor által ábrázolt Országbíró utcai ház lakóiéhoz,¹⁰ bár ezek nem annyira szembetűnőek, mint a cigánytelepeken. (Elkerülhetetlen itt egy közbevetett megjegyzés. E cikkben többször hivatkozom cigányokra vonatkozó példákra, adatokra, de ennek oka nem az, hogy egyetértek azokkal, akik a depriváció problémáját „cigánykérdés”-sé egyszerűsítik le. Annak ellenére, hogy becslés szerint a depriváltak egyharmada cigány, illetve a cigányok kétharmada deprivált, a két probléma közé nem szabad egyenlőségjelet tennünk. Az ún. „cigánykérdés” nem jelentheti és nem is jelenti csupán a cigányok depriváltságából adódó problémákat, hanem ennél sokkal többet tartalmaz, az integráció—asszimiláció, az etnikum—nemzetiség, a nyelv stb. kérdését.)

A cigányokról szóló *példákat* azért idézem, mert tapasztalatom szerint a depriváltak közül éppen az ő hátrányos helyzetük viszonylag a legfeltűnőbb és legvitathatatlanabb. De csak viszonylag, hiszen a depriváltak nagyjából-egészében „láthatatlanok” a társadalom többsége számára. Erről más helyütt részletesen írtam.¹¹ A cigányokra vonatkozó *adatokat* pedig egyszerűen pótléklul használom, mivel depriváltakra vonatkozó adataink egyelőre még nincsenek.)

Az életminőséget az élet megélésének mikéntje, a saját életről alkotott értékítélet éppígy meghatározza, mint az életszínvonal. A depriváltak elégedetlensége nem olyan mérvű, ahogy azt esetleg gondolhatnánk. Részben azért, mert korábbi életszínvonaluk a jelenleginél is alacsonyabb volt. Azután náluk is működik az ismert szociálpszichológiai mechanizmus: mivel szociális terükben zömmel náluk valamivel rosszabbul, illetve valamivel jobban élők vannak, önmagukat többnyire közepe helyzetűnek tartják.¹²

Az anyagi javak szűkösségét némiképpen ellensúlyozzák ugyan az említett életminőség-elemek, de ez nem jelenti azt, hogy a depriváltak nem élnek rosszabbul, mint a nem depriváltak. Sőt, nemcsak rosszabbul élnek, hanem kevesebbet is. Minden jel arra mutat, hogy átlagosan alacsonyabb életkorban halnak meg, mint a társadalom más csoportjainak tagjai.¹³ Hamarabb halnak meg, mert rosszabbul táplálkoznak,¹⁴ mert egészségtelen lakásokban laknak (például tűzveszélyes vagy rosszul szigetelt lakásban; pincében, üzlethelyiségben, padláson, mosókonyhában stb.), mert egészségre ártalmas munkahelyeken dolgoznak, mert gyakrabban éri őket üzemi és otthoni baleset, mert egyes betegségek az átlagosnál gyakrabban fordulnak elő náluk (például a tbc). mert magasabb körükben az újszülött- és csecsemőkori halandóság (összefüggésben az anya életkorával, táplálkozásával, terhesség alatti magatartásával, a szülők egészségi állapotával, a gyerek születési súlyával stb.)¹⁵, mert ritkábban kerülnek orvos kezébe, hiszen azokon a településeken, ahol a depriváltak felülreprezentáltak, ugyanott a 100 lakosra jutó orvosok, kórházi

agyak mutatója az országos átlagnál alacsonyabb, s mert a betegséggel, orvossal, gyógyszerrel kapcsolatos attitűdjeik inkább hasonlítanak a háború előtti paraszthoz, mint a mai átlagemberéhez.

De nemcsak az orvosi ellátáshoz, hanem az összes többi társadalmi szolgáltatáshoz, közintézményhez is nehezebben férnek hozzá a depriváltak.¹⁶ Gyerekeik közül kevesebben járnak bölcsődébe, óvodába; részben a területi intézményi ellátottság egyenlőtlenségei, részben a szelekciós mechanizmusok miatt¹⁷. Sőt még az általános iskolával is némileg hasonló a helyzet. Persze ez utóbbit, ha esetleg idősebb korban is, de elkezdik, csak hát kimaradnak, mert túlkorosak lesznek, mert gyereket szülnék, mert betegek.¹⁸ A nem teljes értékű végzettséget nyújtó kiegészítő iskolában viszont arányuk magasabb, mint az iskoláskorúak csoportjában.¹⁹ Az állami gondozottak intézetei szintén nyitva állnak előttük. Nem szándékom elvitatni az állami gondozás intézményének jogosultságát. Szükség van rá, mindenekelőtt azon gyerekek miatt, akiknek egyáltalán nincsenek szüleik, rokonaik, vagy akiknek a felnevelését a családtagok nem vállalják. Vannak azonban olyan gyerekek is, akiket a gyámhivatal (a hivatal és a szülők eltérő szempontjai, értékei következtében) a szülők akarata ellenére vesz állami gondozásba, vagy esetleg beleegyezésükkel, de anélkül, hogy az intézeti elhelyezéssel szemben valamiféle más megoldást is felkínálna (nyújthatna). Ilyenkor nemritkán az történik, hogy a gyerek elvételével sújtják a családot, a gyámügyi előadó — legegyszerűbb megoldásként — igyekszik állami gondozásba vétellel megszabadulni a problémás esettől. Így szűkös segélyezési keretéből sem kell már támogatni a családot (amelyet egyébként sem tudna könnyen megtenni, hiszen a segélyezés feltétele éppen a család „normális” életvitele lenne²⁰). S hogy nyugodt lelkiismerettel gondolhat arra, hogy megmentett egy veszélyeztetett gyereket, aki most már jó helyen van. Holott az állami gondozás éppen az ilyen esetekben nem oldja meg a problémát, a néhány mintaintézetet kivéve olyanok a körülmények, hogy a deviáns magatartásformák, sőt az egész reprivált élethelyzet újratermelődhetnek: mert a volt gondozottak iskolai végzettsége többnyire alacsony, mert pályaválasztási lehetőségeik szűkek, mert nincs lakásuk, mert többségükben nehezen tájékozódnak a társadalomban.²¹

Az olyasfajta közintézmények, mint a könyvtár, az uszoda, a szakszervezeti üdülő, a színház, a depriváltak számára nem elérhetőek, a jelentős állami ártámogatás ellenére sem. Hiszen „távolmaradásukban” nemcsak anyagi, hanem kulturális okok is közrejátszanak. „Kulturálisan elmaradtak” — szokták mondani róluk, de mit is jelent ez? Egyrészt azt a kétségtelen tény, hogy iskolai végzettségük alacsony, nagyjából a 8 általános számukra a maximum. Jelenti azt is, hogy formális, mérhető kulturális aktivitásuk kismérvű. Vagyis például nem járnak színházba, nem járnak komolyzenei koncertre. Ez persze nem a legjobb példa, hiszen a náluk sokkal magasabb végzettségűek, sokkal jobb anyagi helyzetűek nagy része sem jár.²² S ennek okai részben közösek: szocializációjukból hiányoztak azok a minták, amelyek felnőttként ilyesfajta tevékenységekre ösztönöznék őket. Persze számos további okot is lehetne említeni. A depriváltaknál például olyasfélét, mint a kulturális intézmények és lakóhelyük közötti távolság, a rossz közlekedési lehetőségek (főleg abban az időben, amikor egy színházi előadás véget ér), a megfelelő öltözet hiánya és így tovább.

Azután: nem olvasnak könyvet, újságot²³. Vegyük csak számba, milyen képességek szükségesek ahhoz, hogy valaki a maga jószántából elolvasson legalább egy Szilvási-, Rejtő- vagy May-könyvet! Alapvetően az olvasás képessége, olyan sebességgel, amely lehetővé teszi, hogy belátható időn belül befejezze a könyvet, vagy még inkább: olyan sebességgel, hogy egy-egy mondat végére érve nem felejtse el az elejét. Képesnek kell lennie arra, hogy a szereplők nevét megjegyezze, és a párbeszédeknel felismerje, melyik szereplő szól, még ha az csak a kontextusból derül is ki. Ismernie kell a helyesírás és a központozás szabályait, legalább annyira, hogy ne értsen félre bizonyos szavakat vagy mondatokat. Továbbá meg kell értenie azokat a kifejezéseket is, amelyeket ő maga nem, vagy esetleg más jelentéssel, használ. (Ilyen lehet például a „tisztelni” szó, amely egy általam használt kérdőívben fordult elő, s amelyről a felvétel során kiderült, hogy az interjúalanyok, egy budapesti munkásszálló lakói azt csak „köszönni” értelemben ismerik, s ez a félreértés egy sor kérdést használhatatlanná tett.) Észben kell tartania a cselekmény különböző szálait, s képesnek kell lennie arra, hogy ezeket egymással összefüggésbe hozza. Gondoljuk meg, ezek a képességek még azoknak egy részénél sem fejlődnek ki, akik elvégzik az általános iskolát vagy akár a szakmunkásképző intézetet.

A depriváltak bizonyos csoportjai viszont gyakran járnak moziba és sokat nézik a televíziót. A vizuális információkat ugyanis könnyebben fogadják be, mint a verbálisakat. De kérdés, hogy a televízió a képi élményen kívül nyújt-e nekik valamit? Hiszen nemcsak a tv, hanem általában az egész tömegkommunikáció sem nem róluk szól, sem nem nekik szól. (S ez részben magyarázza, hogy újságot sem olvasnak.) Nagyon kevés olyan műsort ad a televízió, amely számukra, legalább egy jelentésszinten, befogadható. (Ilyenek például a burleszk-filmek. Chaplin bohócnak is kiváló, filmjei akkor is élvezetesekek, ha nem vesszük észre bennük a társadalomkritikát.) Összes kultúrák közvetítőnk (az iskolát is beleértve) egy ismeretlen, vagy csak távolról-kivülről ismert világról kívánja tudósítani őket, anélkül, hogy figyelembe venné e csoport élethelyzetét, speciális érdeklődését, lehetőségeit illetve korlátait a befogadásban.

Talán nem is az a legsúlyosabb probléma ezzel kapcsolatban, hogy a társadalom alacsonyra értékeli a kultúrának azt a részét vagy fajtáját, amelyet a depriváltak birtokolnak (annak ellenére, hogy ennek is megvannak a maga értékei, sőt előnyei a „nagy” kultúrával szemben, mint például a természettel kapcsolatos ismeretek erősebb jelenléte, a népi kultúra bizonyos elemeinek fennmaradása — nem kívülről-mesterségesen felélesztve), hanem az, hogy a depriváltak általában nem sajátítják el, vagy nem kellően sajátítják el a kultúrának azt a minimumát, amely a mindennapi életben való eligazodáshoz, a közintézmények igénybevételéhez, az érdekérvényesítéshez elengedhetetlen. Jó példa erre annak a középkorú cigányembernek az esete, aki elment a Társadalombiztosítási Főigazgatóságra családi pótlék ügyét elintézeni, de a több oldalas űrlapot nemcsak azért nem tudta kitölteni, mert analfabéta volt, hiszen egy másik ügyfél (és nem az illetékes tisztviselő) segített volna neki, hanem azért sem, mert hiányzott nyolc gyermekének születési bizonyítványa, s egy-két idősebb gyermekének a születési évét, egy-két fiatalabbnak meg az utónevét nem tudta. Vagy egy viszonylag közismert tény: gyermekeik nem képesek megfelelni az általános iskolában velük szemben tá-

masztott követelményeknek, mert 6-7 éves korukra sem sajátítják el azt a nyelvet, amelyen a tanítónő beszél, mert nehezükre esik az absztrakt gondolkodás, mert idegen tőlük az a rendszeresség és fegyelem, amelyet az iskola előír.²⁴

Mivel ma nálunk az érdekérvényesítésnek inkább az egyéni útjai járhatóak és közösségi útjai még nem épültek ki, a depriváltak tájékozatlanságuk és „kulturálatlanságuk” miatt még kedvezőtlenebb esélyekkel indulnak. A modern társadalmakban, s így nálunk is, az emberek túlnyomó többségének még leginkább a munkahelyen adottak az érdekérvényesítés lehetőségei, hiszen az érdeknek megfelelő magatartást leginkább valamilyen teljesítmény, illetve annak visszavétele kilátásba helyezésével lehet elérni.²⁵ De ennek a csoportnak a tagjai ezzel sem igen élhetnek. Először is azért nem, mert jó részük nem dolgozik. Vagy azért, mert még/már nem munkaképes korú. (S most ne bonyolódjunk bele abba a kérdésbe, hogy ez depriváló tényező-e. De az, amit Ferge Zsuzsa ír a női munkavállalással kapcsolatban²⁶, a mi viszonyaink között tágabban is értelmezhető: „... a munkavállalás biztosítja a gazdasági kiszolgáltatottság megszűnését, a családi körnél tágabb kapcsolatok kiépülését, bizonyos képességek működését, a társadalom ügyeibe való bekapcsolódást.”) Vagy azért nem dolgozik, mert bár munkaképes korú, de munkaképtelen: testi, szellemi, érzékszervi fogyatékos, rokkant, vagy bár egészséges, de van 3—4 vagy több kisgyermek, és nincs a közelben bölcsőde, óvoda, vagy éppen oda nem vették fel a gyerekeket. Még az is előfordul, hogy képzetlen női munkaerőnek való munkalehetőség sincs. Ha pedig nem dolgozik, magától értetődően nem is jöhetnek szóba a munkahelyi érdekérvényesítés lehetőségei (melyek persze sohasem korlátozódnak a munkával kapcsolatos érdekekre).

Ha viszont dolgozik, a legprimitívebb, legnehezebb, legalacsonyabb presztízsű, legrosszabbul fizetett munkákat végzi. Munkájuk egyáltalán nem személyre szabott vagy személyhez kötött, ők sem maradnak sokáig egy helyben, vagy maga a munka ér véget az idénnyel. A vállalatnak mint munkaerőre szüksége van rájuk, de bármikor felcserélheti őket más munkavállalókkal (ugyaneből a körből), sőt géppel is. Bizonyos túlzással azt is mondhatjuk, hogy a depriváltak a vendégmunkához hasonló szerepet kezdenek betölteni a munkaerőpiacon: olyan munkát végeznek, amit mások már nem vállalnak el. (Egyes munkaköröket — például a köztisztasági vagy a baromfifeldolgozó vállalatoknál — manapság „cigányfoglalkozások”-nak neveznek, ami persze nem jelenti azt, hogy ilyen munkákat csak cigányok végeznek.)

A depriváltaknak nem egyszerűen csak amiatt van kis esélyük arra, hogy a maguk erejéből javítsanak életkörülményeiken, mert sok mindent nem tudnak és sok mindenre képtelenek, hanem amiatt is, hogy nem is nagyon tudnak arról, hogy mit nem tudnak, és hogyan tudhatnák meg. Így mindig másoknak kell az érdekükben és nevükben fellépni, de ezt mások — szükségszerűen — csakis akkor teszik meg, ha ez a saját érdekükben is áll, vagy legjobb esetben nem sérti azt.²⁷

Persze nem is magától értetődő, hogy miért állna a társadalom többségének érdekében a depriváció-ellenes tevékenység. Hivatkozni lehet (és kell) a humanitárius és egyenlőség-eszményekre, de ezeket sem osztja mindenki. Vanak továbbá racionálisan belátható érvek, attól kezdve, hogy a deprivált élethelyzetből majdhogynem szükségszerűen következnek bizonyos, a többség

által nemkívánatosnak tartott magatartásformák, mint például a bűnözés — egészen addig, hogy a gazdasági növekedésnek egyre nyilvánvalóbb feltételévé válik a képzett munkaerő, vagy addig az érvig, hogy éppen ők azok, akik „... politikai válsághelyzetekben ... az előre legkiszámíthatatlanabb reakciókra ragadtatják magukat, és bármely politikai erő által és érdekében mobilizálhatóak.” (Ami persze nem az ő hibájuk.)²⁸

A DEPRIVÁCIÓ TÁRSADALMI KEZELÉSE

Az, hogy egy társadalom miként bánik a maga depriváltjaival, részben attól függ, milyen oknak tulajdonítja létüket. Amikor még nem ismerték fel a „zavaró” jelenség társadalmi okait, kétfajta receptet alkalmaztak: az idősök, betegek, gyerekek a jótékonyzás és a gyámkodás alanyaivá váltak, a munkaképesek pedig a büntetésé. Például a korai kapitalizmus Angliájában megkorbácsolás, megbélyegzés (szó szerinti értelemben), megláncolás, füllevágás, ha-zaárulóként (!) való kivégzés várt a munkaképes szegényekre.²⁹

Ázután lassan kiderült, hogy ezek a módszerek — bár ma is vannak, akik a „szegényügyet” elsősorban büntetéssel kívánják megoldani — nem célra-vezetőek, mert a megbüntetettek helyére újak és újak jöttek, s felismerték, hogy nem kizárni kell őket a társadalomból, hanem a társadalmon belül kell tenni értük valamit, még annak árán is, hogy az állam ezzel korlátozza a szabadversenyt. A korai szociálpolitika legfőbb eszköze a dologház volt, amely-nél ugyan még mindig megjelent a társadalomból való kizárás mozzanata, de már a társadalomba való integrálása is: a gyerekeket, bár elvették őket a szüleiktől, valamiféle bármunkás alapképzésben részesítették, s a tőkésék munkaerőhiány esetén a dologházból béreltek maguknak munkásokat.³⁰

A modern társadalmakban a társadalompolitikán — amelynek a társadalmi rendszerektől függő lényeges különbségeire még visszatérek — alapuló szociál-politikával igyekeztek a depriváltak helyzetét, életkörülményeit befolyásolni. Bár a köznapi, a politikai és helyenként a tudományos szóhasználatban a társadalompolitika és szociálpolitika szinonimaként fordul elő³¹, feltétlenül szükségesnek tartom a két fogalom elkülönítését. Társadalompolitikának nevezem — Ferge Zsuzsa nyomán³² — azt az ideológia által megszabott határok közötti cél-, érték-, eszközkijelölő tevékenységet, amelyet a társadalomirányítás végez annak érdekében, hogy a társadalmi viszonyok a kívánatosnak tartott irányba fejlődjenek. A szociálpolitika, a jövedelem-, életszínvonal- réteg- stb. politikákkal egyetemben, a társadalompolitika elveit igyekszik gyakorlattá változtatni, olyan intézmények-intézkedések révén, amelyek elősegíteni hivatottak a társadalompolitika céljainak megvalósulását, illetve ellensúlyozni próbálják az e célok fényében negatívnak ítélt tendenciákat, hatásokat. A szociálpolitika kifejezéssel a hagyományos népjóléti tevékenységet (oktatás, egészségügy, szociális lakásépítés, munkahelyi szociális ellátás stb.) jelölöm.

A társadalompolitika az ideológia által megnevezett társadalmi csoportokat megméri a kijelölt célok és értékek fényében, s ettől függően jutalmazza, bünteti vagy figyelmen kívül hagyja azokat. Az ötvenes években például a nagyüzemi munkásság és a kulákok igen eltérő társadalompolitikai megítélése, amely a politika különböző részterületein megnyilvánult, jól illusztrálja az említett jutalmazó-büntető funkciót.

Ami pedig a figyelmen kívül hagyást illeti, arra éppen a depriváltak szolgálnak példának. A szocialista országok társadalompolitikájáról általában elmondható, hogy a depriváltakról *mint társadalmi csoportról* nem vesznek tudomást. Pontosabban: nem társadalmi csoportként kezelik őket, hanem mint öregekkel, betegekkel, sokgyermekesekkel stb. foglalkoznak velük a szociálpolitika szintjén. (Ennek okai közül említsük meg a depriváltak „láthatatlanságát”, politikai névtelenségüket, ezekről részletesebben szoltam a korábban már említett tanulmányban.) Pedig depriváltságuk szempontjából homogén társadalmi csoportnak tekinthetők, az előljáróban említett három specifikum mindenképpen elkülöníti őket a társadalom többi csoportjától.

Magyarországon az a paradox helyzet állt elő, hogy a társadalompolitika már számon tartja a többszörösen hátrányos helyzetűeket (bár még nem vonta le ebből a társadalom szerkezetére vonatkozó konzekvenciát), de nyilvánosan csak a legutóbbi időben foglalkoznak velük.³³ Társadalompolitikánkban, ahogy azt Ferge Zsuzsa meggyőzően elemzi,³⁴ az értékek, célok és eszközök nem világosan manifesztáltak, nem igazán végiggondoltak, nem konzisztensek. (Hozzá kell tennünk, hogy a tőkésországok szociológusai is jelzik a társadalompolitika zavarát, s kimutatják a kétfajta értékrendszer, az ún. polgári és az ún. szocialista értékek konfliktusát, mind az állam döntéseiben, mind pedig azok megvalósulásában.³⁵)

Szociálpolitikánk természetesen megérzi a konzisztens társadalompolitikai koncepció hiányát. Nem mintha annak pusztá léte automatikusan jobb pozíciót biztosítana a szociálpolitikának, hiszen ez utóbbi lehetőségeit a modern társadalmakban alapvetően a gazdasági helyzet határozza meg. De éppen a nehezebb gazdasági időszakokban van nagy jelentősége a stabil és nyilvános társadalompolitikai koncepciónak, melynek alapján világosabbá válhatna, hogy a szűkebb időkben hol a helye a szociálpolitikának a kiadások rangsorolásánál, s az adott pénzügyi kereten belül is milyen arányok lennének célszerűek részben a gazdasági növekedés (beindítása, megtartása, felgyorsítása), részben pedig a konszenzus fenntartása érdekében. (A gazdasági prosperitás éveiben a szegényeknek is több jut mindig és mindenhol. Ez is közrejátszott abban, hogy egészen a legutóbbi évekig nem voltak feltűnőek a társadalompolitikai koncepció hiányosságai.)

A tőkés és szocialista országok szociálpolitikájának közös vonása (s ez annak következménye, hogy mindkét fajta társadalom strukturált és érdektagolt), hogy a szociálpolitika egyben a legitimáció eszköze is. A hatalom — ha racionális — mindig arra törekszik, hogy úgy és olyan mértékben alkalmazza, hogy az eredmény a gazdaság állapotának javulása, illetve a társadalmi feszültségek csökkenése legyen.

A TŐKÉS ÉS SZOCIALISTA ORSZÁGOK SZOCIÁLPOLITIKÁJÁNAK KÜLÖNBSÉGEIRŐL

A tőkés és szocialista országok szociálpolitikájának leglényegesebb különbségei véleményem szerint abból következnek, hogy a szocialista ideológia illetve a társadalompolitika kedvezőbb feltételeket biztosít a szociálpolitika számára. A szocialista országokban éppen azért sikerült a kezdeti, gazdaságilag igen nehéz időszakot még nagyobb feszültségek nélkül átvészelni, mert

a tudati-ideológiai legitimáció hatékonynak bizonyult, s valamennyi társadalmi szférát érintette. A társadalomfejlődés tudatos alakításának igénye, a kommunizmus megvalósulásának közelségébe vetett hit megakadályozta, hogy a szociálpolitika *teljes mértékben* alárendelődjék a gazdasági céloknak. A legszegényebbek életszínvonala még a legnehezebb években is nagyobb védelmet kapott, mint ahogy az csupán a gazdasági helyzetből következett volna. Nem mintha a fejlett tőkésországokban, akárcsak olyan súlyos gazdasági válság idején is, mint a jelenlegi, teljesen háttérbe szorulna a szociálpolitika, de ott a politikai rendszer pluralizmusa akadályozza meg ennek bekövetkezését.

Magyarországon az ötvenes évek első felében a szociálpolitika olyan értelemben alárendelődött a gazdaságpolitikának, hogy az a költségvetésben viszonylag kis tételként szerepelt, és hogy az egyes társadalmi csoportok a gazdasági célok megvalósításához való deklarált hozzájárulásuk szerint nagyon is egyenlőtlenül részesültek ebből; de a politikai vezetés igyekezett a teljes mértékű alárendelődést megakadályozni, hiszen az új társadalmi rendszer illetve önmaga legitimálása érdekében szüksége volt arra, hogy a Horthy-rendszerrel vagy a korabeli tőkésországokkal szembeni fölényt a szociálpolitikával is demonstrálja.

Amint gazdaságunk úgy-ahogy túljutott az iparosítás korszakán, és az 1956-os politikai válság tanulságait levonva lehetővé vált, hogy a fogyasztás is legitimációs eszköz legyen a társadalom többsége számára. A tudati-ideológiai legitimáció ugyanakkor visszaszorult, ami nem kedvező a szociálpolitika, illetve a társadalom legrosszabb helyzetű csoportjai szempontjából hiszen éppen az egyenlőtlenséget, igazságosságot, a társadalom felelősségét tagjainak életkörülményeiért stb. hangsúlyozó szocialista ideológia nagyobb befolyása biztosít előnyös pozíciót ezek számára.³⁶

Nálunk a gazdasági fellendülés nem volt olyan mérvű, és nem tartott olyan sokáig, hogy akár gazdaságilag, akár a szociálpolitikában utolértük volna a legfejlettebb országok színvonalát. Ahogy gazdaságunkra igaz, hogy a fejlődő és fejlett országok közötti kontinuumon valahol félúton helyezkedik el, úgy igaz ez a szociálpolitikánkra is. Ez abból következik, hogy minden gazdasági fejlettségi szinthez tartozik a szociálpolitikának egy megfelelő szintje, bár ez a kapcsolat nem determinisztikus, hanem sztochasztikus, ami részben az ideológia hatásának tudható be.

Szociálpolitikánk köztes állapota jól látszik például azon, ahogy különbséget tesz aszerint, hogy valaki munkaerő-e vagy sem. Galbraith írja ezzel kapcsolatban: „Egy szegény társadalomnak . . . mindenáron ragaszkodnia kell ahhoz az elvhez, hogy aki nem dolgozik, ne is egyék . . . Egy jóléti társadalomnak nincs semmiféle ürügye hasonló kérélehetlenségre.”³⁷ Ha áttanulmányozzuk például társadalombiztosítási jogszabályaink gyűjteményét, akkor arra a következtetésre juthatunk, hogy mi már nem ragaszkodunk az említett elvhez, de azért nagyon is eltérő elbánásban részesítjük a jelenleg is dolgozókat azokhoz képest, akik csak voltak (nyugdíjasok), vagy lesznek (gyerekek), vagy nem is voltak (háztartásbeliek), vagy nem is lesznek (fogyatékos, beteg fiatalok) munkaerők. További jelentős különbségeket tesz szociálpolitikánk azok között, akiknek munkaerő-mivolta csak átmenetileg szünetel (táppénzen levők), vagy véglegesen megszűnt, továbbá azok között, akiknél a megszűnés a munkaerő-mivolttal van összefüggésben (munkahelyi baleset-

ből, ártalomból származó rokkantság), vagy más ok miatt (például közlekedési vagy otthoni baleset) következett be. Nincs arról szó, hogy az ún. jóléti társadalmakban ne lennének meg ezek a különbségek, de kétségtelen, hogy ott kisebb mérvűek.³⁸

Mostanában, a „nulla gazdasági növekedés” körülményei között nem egyszerűen az a veszély fenyeget, hogy a fogyasztás általi legitimáción alapuló konszenzus megbomlik (már csak azért is, mert ennek fő eleme az életszínvonal *növekedése*, és nem elért *szintje* volt), hanem az is, hogy a depriváltak és a többiek távolsága még inkább megnő. Hiszen az a helyzet, hogy az életszínvonal társadalmi átlagban stagnáljon, a legvalószínűbben úgy alakulhat ki, hogy azoké, akik képesek életszínvonaluk védelmében föllépni, illetve egyenileg tenni ezért valamit, továbbra is valamennyire nő, azoké pedig, akik erre nem képesek, csökken.

S ez minden bizonnyal így is fog történni, ha úgy gondolkodunk, hogy a gazdasági nehézségek miatt most „nem aktuális” a szociálpolitika továbbfejlesztése, s nem látjuk be, hogy éppen akkor, amikor rosszabb a gazdasági helyzet, több társadalmi segítség kell a leghátrányosabb helyzetűeknek.

A DEPRIVÁCIÓ OKAIRÓL

Ahhoz, hogy a társadalmpolitika reális eséllyel foghasson hozzá a legrosszabb helyzetű társadalmi csoportok leszakadását megakadályozni kívánó stratégia kidolgozásához, még egyszer végig kellene gondolni, mi a depriváció jelenségének oka. Még mindig kísért az a vélemény, hogy a hátrányos helyzet okozója maga a hátrányos helyzetű egyén (mert „iszik”, mert „nem szeret dolgozni”, mert „csak gyereket tud csinálni” stb.). Egyesek biológiai (öregség, betegség) és kulturális-szubkulturális (iskolázottság, életmód) okokat látnak elsőrendű fontosságúaknak.³⁹ Vagyis implicite törvényszerűnek vélik azt, hogy ha valaki megöregszik vagy megbetegszik, vagyis kevesebbre képes, kevesebbet is *kapjon* — illetve azt tartják, hogy a „szegénység szubkultúrája” a felelős, amely átörökítődik egyik nemzedékről a másikra, s amit ha „megszüntetnénk”, a depriváció is megszűnne.

A biológiai és kulturális okokkal való magyarázat azonban csak arra a kérdésre képes megfelelni, hogy — nagy valószínűséggel — *kikből* lesznek egy adott társadalomban depriváltak. De nem ad választ arra, *miért* van depriváció. Ez ugyanis alapvetően a társadalom struktúrájából, a struktúra működéséből következik,⁴⁰ s mindaddig, míg ezekben jelentős változások nem történnek, a depriváció is fennmarad. Ha feltételezzük, hogy egyik napról a másikra sikerülne megszüntetni az összes betegséget, az alkoholizmust, a családok közötti extrém gyerekszám-különbségeket, sikerülne munkaképessé „konzerválni” az időseket, sikerülne mindenkivel elvégeztetni az általános iskolát, és így tovább, akkor is lennének depriváltak, de nem biztos, hogy ugyanazok, akik ma. De ez a feltételezés abszurd. Sokkal reálisabb egy olyan társadalmi struktúrát elgondolni, amelyben például a biológiai *különbségek* nem válnak társadalmi *egyenlőtlenségé*.⁴¹

A depriváció strukturális okai egyaránt kapcsolatosak gazdaságunk fejlettségével, minőségével, és a gazdasági viszonyainknak nagyjából-egészében

megfelelő intézményi és értékrendszerünkkel. Szükség van segédmunkásokra, szükség van azokra a munkakörökre, amelyeket a depriváltak betöltenek, s a munkaadóknak jobban megéri őket alkalmazni, mint helyettük gépeket vásárolni, különösen akkor, ha az ő révükön az átlagbér-színvonalat is csökkentheti. Az iskolarendszer tévedhetetlenül szállítja is az olyan munkaerőt, amely csak a legegyszerűbb munkákra alkalmazható. A gazdaságban nem képződik annyi többletermék, hogy a „munkaerőfetisizmus”-nak bealkonyulhasson, így hát a társadalombiztosítás továbbra is feladatának tartja a munkára ösztönzést, s akarva-akaratlanul bünteti azokat a csoportokat, amelyek önhibájukon kívül nem dolgoznak. Ilyen körülmények között nemcsak anyagi erőforrásaink szűkössége miatt, hanem értékeink szerint is ma még elképzelhetetlennek látszik, hogy a különböző járandóságokat, például a nyugdíjat ne a korábbi kereset, hanem más szempont — a szükséglet — szerint állapítsák meg, sőt nyugdíjrendszerünk elveit nem is pénzügyi lehetőségeinkkel, hanem érték szemponttal („a korábbi életszínvonaluk megőrzése”) indokoljuk.

Az említett strukturális elemek persze csak példák, amelyek mindössze sejtetni engedik, hogyan is kellene a depriváló strukturális mechanizmusokat összefüggésükben elemeznünk. Ez azonban még előttünk álló feladat.

EGYENLŐSÉG-ÉRTELMEZÉSEK

Nem elég látnunk a depriváció okainak strukturális mivoltát és ebből következően a strukturávváltoztató reformok szükségességét, azt is tudnunk kellene, hogy milyenfajta struktúraváltozat lenne számunkra kívánatos. Erre korántsem olyan egyszerű a válasz, mint ahogy az első pillantásra tűnik. Van egy távoli célként tétélezett ideálképünk a termékbőség és a szükségletek szerinti elosztás társadalmáról, a kommunizmusról, de nem világos, milyen úton-módon fog a ma társadalma oda eljutni. Mivel nincs hosszú távú társadalomfejlesztési stratégiánk, a társadalommal foglalkozók számára többnyire nem marad más hátra, mint a szocialista értékek, így elsősorban az egyenlőség számonkérése, illetve erőteljesebb érvényesülésük szorgalmazása.

En is úgy gondolom, hogy az egyenlőtlenségek csökkentése, az egyenlőség, de nem az uniformizáltság, növelése az egyik út, amit választanunk kellene. De az egyenlőséget még azok sem értelmezik azonosan, akik megegyeznek abban, hogy nagyobb egyenlőséget óhajtanak. Alapvetően kétfajta értelmezéstípus létezik: némelyek a lehetőségek-feltételek-esélyek egyenlőségét; mások pedig a következmények-eredmények egyenlőségét értik ezen a fogalomon.

A lehetőségek egyenlősége eredetileg liberális polgári érték: egyenlő esély mindenkinek arra, hogy (a piacon) a maga képességeit a maga, és ennek révén a társadalom, hasznára kibontakoztathassa. A teljes esélyegyenlőséget sem a polgári, sem a szocialista társadalom nem képes biztosítani tagjai számára. Bár az utóbbiban az esélyegyenlőség nagyobb, mindkét társadalomban rámutatnak egyes szociológusok arra, hogy a lehetőségek egyenlősége, még tökéletes megvalósulás esetén is egyenlőtlenségeket szülne, hogy nem növelné az általában vett egyenlőséget, hanem inkább az egyenlőtlenségek eloszlását tenné véletlenszerűvé.⁴²

Ennek ellenére az esélyegyenlőség biztosítása mindkét társadalomtípusban kívánatosnak minősül, míg a következmények egyenlőségét csak a szocializmus tűzte ki célul, ami egyelőre csak távoli ígéretet jelent. Ugyanakkor mind a tőkés, mind pedig a szocialista országokban vannak olyan közgazdászok, szociológusok, akik a nagyobb egyenlőtlenségek mellett törnek lándzsát. Ott általában az állampolgári szabadság, itt pedig a nagyobb produktívitas, a hatékonyság nevében lépnek fel.⁴³

Úgy gondolom, hogy mindkét fajta egyenlőségkövetelésnek, sőt az egyenlőtlenségkövetelésnek is, megvan a maga helye, az a releváns társadalmi szféra, amelyben hozzájárulhat a társadalom hierarchizáltságának csökkenéséhez, az egyes társadalmi csoportok egymáshoz való közeledéséhez, s egyben a legrosszabb helyzetű társadalmi csoportok leszakadásának megakadályozásához.

Nevezetesen, az egyenlőtlenségek növelése látszik szükségesnek, amikor arról van szó, hogy a nagyon különböző fizikai és szellemi nehézségű, bonyolultságú munkákat nagyon eltérő tehetséggel, szorgalommal, minőségben végzők milyen díjazást kapjanak, hiszen jelenlegi viszonyaink közepette csakis a teljesítményekkel arányos elosztás járulhat hozzá a gazdaság állapotának, fejlődési kilátásainak javulásához. S ez a javulás mindenfajta struktúrajavító elképzelés megvalósításának alapfeltétele. Nagyobb esélyegyenlőségre lenne szükség, amikor azokról a mechanizmusokról van szó, amelyek a társadalom tagjait a különböző anyagi, és még jobban különböző szimbolikus jutalmakat biztosító munkák között osztják el úgy, hogy a képességek, tehetség, szorgalom stb. a származásnál fontosabb elosztó elvvé válhasson. S végül a következmények nagyobb egyenlősége tűnik kívánatosnak, amikor az élethelyzet egészéről van szó, oly módon, hogy a munkán kívül szférákban (elsősorban a szociálpolitikában) egyre inkább közelítsük a szükségletek szerinti elosztást (bármilyen nagyok legyenek is a szükségletek definíciójának nehézségei).

A TÁRSADALOMPOLITIKA LEHETŐSÉGEI

Szembe kell néznünk azzal a ténnyel, hogy amíg a társadalom hierarchikusan struktúrált, mindig is szükségszerűen lesznek „alullevők”. Ez azonban nem jelenti azt, hogy a társadalmpolitika gazdaságunk és társadalmi viszonyaink majdani fejlettségi szintjére bízhatja a megoldást. Sem a depriváltak, sem pedig a társadalom egésze számára nem közömbös, milyenek a depriváció konkrét jellegzetességei, amelyek az egyes struktúráváltozatokban nagyon is különbözőek lehetnek.

Nem mindegy, hogy a depriváltak növekvő vagy csökkenő létszámban, arányban reprodukálódnak. Nő vagy csökken a társadalmi távolság köztük és a többi társadalmi csoport között? (Vagy másképpen fogalmazva: a depriváltak helyzete abszolút vagy csak relatív értelemben romlik-e, vagy stagnál, vagy javul; míg a társadalom többi tagjaié stagnál vagy javul)? Nőnek-e a depriváltak kitörési esélyei? Változnak-e a többi rétegből való bekerülési esélyek? Zárt kaszt lesz-e a depriváltaké, amelybe szinte „születésük jogán” kerülnek az új generáció tagjai? Vagy olyan változó összetételű csoport lesz, amelybe nem társadalmilag determinált a bekerülés? S ha már bekerült, egész

életét ott kell-e töltenie, vagy ez a helyzet csak bizonyos életszakaszra korlátozódik majd? Lesznek-e olyan tényezők (s ha igen, melyek), amelyeknek depriváló hatása megszűnik?

A társadalmpolitika lehetőségei a közeljövőre vonatkozóan ezeknek a kérdéseknek a körében mozognak. A nem kívánt tendenciák megelőzését vagy megakadályozását, a kívánt hatások elérését csak egy átfogó, konzisztens, ugyanakkor rugalmas, állandóan továbbfejleszhető társadalmpolitikai koncepciók kialakításával érhetjük el.

JEGYZETEK

¹ A rendkívül gazdag irodalomból csak azokat a műveket említem meg, amelyek e cikk kiinduló gondolatmenetére a legnagyobb hatást gyakorolták:

Ferge Zsuzsa: Társadalmunk rétegződése. Közgazdasági és Jogi Könyvkiadó 1969.; *Kemény István*: A magyar munkásosztály rétegződése. Szociológia, 1972/1.; *Kolosi Tamás—Papp Zsolt*: A társadalmi struktúra történeti alakváltozásai. Társadalomtudományi Közlemények, 1973/4. *Kolosi Tamás*: Társadalmi struktúra és szocializmus. Kossuth Könyvkiadó 1974.; *Ferge Zsuzsa*: A szocialista társadalmi struktúra dinamikája. Valóság, 1976/11.; *Kolosi Tamás*: Társadalmi szerkezetünk fejlődésének várható tendenciái. Társadalomtudományi Közlemények, 1977/1.; *Kolosi Tamás—Papp Zsolt—Gombár Csaba—Pál László—Bara János*: Réteghelyzet — rétegtudat. Kossuth Könyvkiadó 1980. *Kolosi Tamás*: Új tendenciák a társadalmi szerkezet fejlődésében. Valóság, 1980/3.; *Ferge Zsuzsa*: A társadalmi viszonyok újratermelése. (Lásd: Társadalomszerkezet és rétegződés.) Kossuth Könyvkiadó 1982.

² Ez a megfogalmazás Peter Townsend definícióján alapul. *P. Townsend*: Poverty in the United Kingdom. London 1979. 32. old.

³ Papp Zsolt fogalmazta meg a külföldi és a hazai szakirodalom alapján a felsorolt feltételeket. *Papp Zsolt*: Érdekorientáció és érdekvényesítés. Lásd: Rétegződés-modell vizsgálat I. Elméletek és hipotézisek. Társadalomtudományi Intézet 1983.

⁴ *Hankiss Ágnes*: A nem autentikus lét. Valóság, 1980/4.

⁵ *Dániel Zsuzsa*: Jövedelemeloszlás, lakáseloszlás és társadalmi egyenlőtlenség. Valóság, 1981/2.

⁶ *Kárpáti Zoltán*: Területi hátrányok és az életforma urbanizációja. Szociológia, 1972/4.; *Andorka Rudolf*: A községi népesség társadalmi jellemzői. Társadalmi Szemle, 1974/8—9.; *Beluszky Pál*: Területi hátrányok a lakosság életkörülményeiben. Hátrányos helyzetű területek Magyarországon. Földrajzi Értesítő, 1976/2—4.; *Kenéz Győzőné*: A települési tényező szerepe a családok életformájának alakulásában. Szociológia, 1977/4.; *Enyedi György*: A falusi életkörülmények területi típusai Magyarországon. Földrajzi Értesítő, 1977/1.; *Kovács Csaba—Franczia László*: A települések társadalmi szerkezete és az anyagi életkörülmények. Lásd: Társadalmi struktúránk fejlődése. III. köt. MSZMP KB Társadalomtudományi Intézete, 1979.; *Beluszky Pál*: Településformáló folyamatok a falusi térségekben. Lásd: fenti kötet.; *Vágvölgyi András*: A falusi életkörülmények differenciáltságát befolyásoló tényezők. Szociológia, 1980/3—4.

⁷ *Tóth Pál*: Szegregáció egy vidéki nagyvárosban. Miskolc 1981. kézirat.

⁸ Bár, mint már hangsúlyoztuk, az alsó jövedelemtizedet nem azonosíthatjuk a depriváltakkal, az alábbi táblázat mégis alátámasztja a mondottakat:

A népesség összetétele a szélső jövedelemtizedekben
1977

	Alsó tizedhez	Felső tizedhez	Össznépes- séghez	Az egyes népesség- csoportok esélye arra, hogy	
				tartozók százalékos megoszlása	
				az alsó jövedelemtizedbe kerül- jenek (az átlaghoz képest)	a felső
Aktív keresők	18,6	75,7	47,0	0,4	1,6
Ebből:					
alkalmazott szellemiek	1,3	30,2	12,5	0,1	2,4
fizikailak mezőgazdasági tsz-tagok	13,6	31,3	27,2	0,5	1,2
	1,3	8,7	4,4	0,3	2,0
Inaktív keresők	28,8	14,4	21,1	1,4	0,7
Ebből:					
munkás-alkal- mazott nyugdíjasok	17,5	10,9	13,3	1,3	0,8
tsz-nyugdíjasok	5,4	3,1	4,7	1,1	0,7
Eltartottak	52,6	9,9	31,9	1,6	0,3
Ebből:					
0—2 évesek	7,3	0,5	4,5	1,6	0,1
3—6 évesek	7,7	0,6	4,5	1,7	0,1
ált. iskolások	16,5	2,9	10,8	1,5	0,3
munkaképes korú nem tanuló eltar- tottak	7,9	1,7	3,4	2,3	0,5
munkaképes koron túli eltartottak	10,3	1,4	4,0	2,6	0,4
Összesen:	100,0	100,0	100,0	1,0	1,0

Forrás: *Ferge Zsuzsa*: Társadalmi újratermelés és társadalompolitika. Közgazdasági és Jogi Könyvkiadó 1982. 378. old.

⁹ *Lakatos Menyhért*: Alkik élni akarnak. Magvető Könyvkiadó 1982.

¹⁰ Említett Déry regény a Befejezetlen mondat. Az idevonatkozó szociográfiák közül megemlítem a következőket: *Juhász Júlia*: Híradás a Dzsumbujról. Kossuth Könyvkiadó 1976.; *Fábián Katalin*: A Makkoldi Család. Szépirodalmi Könyvkiadó 1977.; *Ánoka Eszter*: IX., Illatos út 5. Lásd: Folyamatos jelen. (Szerk.: Berkovits György és Lázár István) Szépirodalmi Könyvkiadó 1981.

¹¹ *Bokor Ágnes*: Szegénység és depriváció. Lásd: Rétegződés-modell vizsgálat I. Elméletek és hipotézisek. Társadalomtudományi Intézet 1983. Itt és a továbbiakban igyekeztem mellőzni az önisméltést, bár ez egy-két helyen elkerülhetetlen volt. E törekvés miatt nem foglalkoztam néhány fontos kérdéssel, mint amilyen a szegénység és depriváció közötti különbség vagy a depriváltak feltételezett száma, összetétele.

- ¹² *Kolosi—Papp—Gombár—Pál—Bara*: Id. mű (Lásd különösen a 119. oldalon levő táblázatot); *Nagy Márta*: Ki a gazdag? Ki a szegény? RTV Szemle, 1975/4.
- ¹³ A demográfiai szakirodalom kevés kivételtől eltekintve nem közli társadalmi rétegenkénti bontásban az alapvető demográfiai mutatókat, így a halálozásokra vonatkozókat sem. Néhány publikációban találkozhatunk a „munkások-parasztok-szellemek” kategorizálás szerinti megoszlásokkal, de ezekkel témánk szempontjából semmire sem megyünk. Így tehát ismét cigánypéldához kell fordulnunk. *Bodnár Lóránt—Hagymási József—Katona Sándor—Veres Endre*: A cigányok halálozása Szabolcs-Szatmár megye három járásában (Demográfia, 1980/1.) című cikkéből származnak a következő adatok: (106. old.)

A meghaltak átlagos kora 1978-ban

Magyarország		Vizsgált terület cigánylakossága	
férfi	nő	férfi	nő
64,6	70,6	44,8	47,5

- ¹⁴ *Losonczy Ágnes*: Az életmód az időben, a tárgyokban és az értékekben. Gondolat Könyvkiadó 1977. (Különösen a 368., 369. oldalon levő táblázatok.); *Lehoczky Alfréd (szerk.)*: Családi körülmények Miskolcon. Művészeti és Propaganda Iroda, Miskolc 1979.
- ¹⁵ *Bodnár Lóránt*: A cigány szülőnők (újszülöttek) demográfiai jellemzőinek változása Szabolcs-Szatmár megyében, 1966 és 1978 között. Orvosi Hetilap, 1980/121.; *Klinger András*: A csecsemőhalandóság alakulása Magyarországon. Kézirat.
- ¹⁶ *Ferge Zsuzsa*: Társadalmi újratermelés és társadalompolitika. (394. oldalon közölt táblázat.)
- ¹⁷ A területi egyenlőtlenségekről lásd a fenti mű 386. és 388. oldalán közölt táblázatokat. A szelekciós mechanizmusokról: *Szalai Júlia*: Hiány és társadalmi szelekció. Valóság, 1981/8.
- ¹⁸ Az általános iskola látogatása alól felmentettek legutóbbi adatait lásd Statisztikai Tájékoztató: Alsófokú oktatás, 1980. Tudományos szervezési és Informatikai Intézet, 1981. Az okokról érzékletesebben informál: *Keresztes Ágnes*: Elégéseseink. Hátrányos helyzetű általános iskolásokról. Valóság, 1981/3.
- ¹⁹ *Ladányi János—Csanádi Gábor*: Szelekció az általános iskolában. (Kiadás alatt a Magvető Könyvkiadónál.)
- ²⁰ *Ferge Zsuzsa*: Néhány adalék a gyermekes családok jövedelmi helyzetéhez. Valóság, 1980/8.; *Horváth Ágota*: Szegény segély, Mozgó Világ, 1982/10.
- ²¹ Az állami gondozásba vétel okainak megoszlását lásd Statisztikai Tájékoztató: Gyermekvédelem, 1979. Egyetemi Számítóközpont, 1980. (66. old.) Az intézmény működéséről: *Hanak Katalin*: Társadalom és gyermekvédelem. Akadémiai Kiadó 1978.; *Vidra Szabó Ferenc*: Állami gondozottak. Lásd: Berkovits-Lázár (szerk.): Id. mű.
- ²² *Falussy Béla—Vass Dezső*: A munkásművelődés alakulásának és helyzetének statisztikai elemzése. 1960—1974. Szakszervezetek Elméleti Kutatóintézete, 1978.; *Lehoczky (szerk.)*: Id. mű.
- ²³ *Falussy—Vass*: Id. mű.; *Lehoczky (szerk.)*: Id. mű.; *V. Kulcsár Júlia*: Könyv és olvasás egy nagyüzem életében. Magyar Könyvkiadók és Könyvterjesztők Egyesülete, Könyvtudományi és Módszertani Központ, 1980.; Az olvasás anatómiája, Gondolat Könyvkiadó 1982. Különösen figyelemre méltó témánk szempontjából e kötetben: *Gereben Ferenc*: A könyv és az irodalom közönsége.
- ²⁴ *Rácz Györgyi*: Az általános iskolás cigánygyerekek iskoláztatásának helyzete, feladataink az eredményes iskolai beilleszkedés támogatásában. Országos Pedagógiai Intézet, 1982. Kézirat.; *Ferge Zsuzsa*: Az iskolarendszer és az iskolai tudás társadalmi meghatározottsága. Akadémiai Kiadó 1976.; *Ferge Zsuzsa*: A

társadalmi struktúra és az iskolarendszer közötti néhány összefüggés. Lásd: Társadalompolitikai tanulmányok. Gondolat Könyvkiadó 1980.

- ²⁵ *Héthy Lajos—Makó Csaba*: Munkásmagatartás és a gazdasági szervezet. Akadémiai Kiadó 1972.; *Héthy Lajos—Makó Csaba*: Munkások, érdekek, érdekegyeztetés. Gondolat Könyvkiadó 1978.
- ²⁶ Lásd *Ferge Zsuzsa* e számban közölt tanulmányát. 110. old.
- ²⁷ *Gombár Csaba*: Politika — címszavakban. (Elemi politikai fogalmak értelmezése.) Politikatudományi Füzetek, 1. ELTE Állam- és Jogtudományi Karának Tudományos Szocializmus Tanszéke, 1980. (Lásd a „Politikai névtelenség” címszót, 174—176. old.)
- ²⁸ *Gombár*: Id. mű, 176. old.
- ²⁹ *Karl Marx*: A tőke. I. köt. Budapest 1973. 687—694. old.
- ³⁰ *Szalai Júlia*: A szegénység-probléma és a társadalompolitika történetének néhány vonatkozása. (Az angol fejlődés példája a XV. sz.-tól a XIX. sz. végéig.) Szakdolgozat.
- ³¹ Lásd például az Új Magyar Lexikon „szociálpolitika, társadalompolitika” címszavát. A két fogalom használatának részletes elemzését lásd *Ferge Zsuzsa*: A társadalompolitika fogalmáról. Lásd: Társadalompolitikai tanulmányok. Gondolat Könyvkiadó 1980.
- ³² *Ferge Zsuzsa*: Társadalompolitika, szociálpolitika és a központosított újraelosztás típusai. Lásd: fenti kötet. Itt *Ferge Zsuzsa* a szocialista társadalompolitikáról beszél. Én nem tennék a definíció szintjén különbséget. A tőkésállam ilyen irányú tevékenysége szintén társadalompolitikának tekinthető. A szociálpolitika fogalmát *Ferge Zsuzsától* eltérően célszerűbbnek látom a hagyományos módon használni.
- ³³ Nyilvánosan is szó esett a hátrányos helyzetűekről például a Magyar Szociológiai Társaság 1981-ben rendezett tudományos konferenciáján, vagy a Magyar Vöröskereszt VI. kongresszusán.
- ³⁴ Lásd *Ferge Zsuzsa* e számban közölt tanulmányát.
- ³⁵ *V. George—P. Wilding*: Ideology and social Welfare. London 1976.; *W. D. Connor*: Socialism Politics and Equality. Hierarchy and Change in Eastern Europe and the USSR. New York, 1979. (1. fejezet).
- ³⁶ Lásd *Ferge Zsuzsa* e számban közölt tanulmányát.
- ³⁷ *J. K. Galbraith*: The Affluent Society. London 1969. 255. old.
- ³⁸ Az öregségi nyugdíjakra vonatkozóan rendelkezünk a leginkább összehasonlítható adatokkal: 1980-ban Magyarországon a nyugdíjak átlaga kb. a fele volt a bruttó átlagkeresetnek. (*Fekete Gyula*: Nyugdíjasok létminimuma. SZEKI 1981.) Néhány nyugat-európai országban a nyugdíj/bruttó átlagkereset (=1) és a nyugdíj/nettó átlagkereset (adók és nyugdíjhozjárulások levonása után) (=2) mutató 1975-ben a következő volt:

	Belgium	NSZK	Finnország	Nagy-Britannia	Hollandia	Ausztria	Svédország	Svájc
(1)	47	63	79	59	56	80	104	83
(2)	61	84	96	82	80	91	132	96

Forrás: Forgács Pál: Az időskorúak szociális gondjainak megoldása néhány európai tőkésországban. SZEKI Tájékoztató, 1980/4. A magyar adattal való összehasonlításkor figyelembe kell venni azt is, hogy nálunk a bruttó és nettó keresetek között nincs akkora különbség, mint a tőkésországokban, s így a (2) mutató nem különbözne annyira az (1)-től, mint ott.

- ³⁹ Például *Oralin Zsuzsa*: Szegénység — alacsonyjövedelműség — hátrányos helyzet. *Szociológia*, 1980/1. A tanulmány címében foglalt három kifejezést szinonimként használva, a következő definíciót adja: „A szegénység általában egy hosszabb időszak alatt kialakuló állapot, több tényező együttes hatásaként létrejövő sajátos életmód.” (131. old.)
- ⁴⁰ A depriváció strukturális okait tartja elsődlegesnek *Ferge Zsuzsa* (idézett művei) és *Huszár István*: A hátrányos helyzetűek Magyarországon. *Társadalmi Szemle*, 1981/6.
- ⁴¹ Ilyen képzeletbeli társadalomban gondolkodtak például Jenks és munkatársai (*Jenks et al*: *Inequality; A Reassessment of the Effect, of Family and Scholing in America*. New York 1972. (89. old.): „Ahelyett, hogy megkísérelnék az egyének képességét csökkenteni abban, hogy előnyre tegyenek szert egymással szemben a versenyben, meg kéne változtatnunk a játék szabályait, úgy, hogy a versenybeli siker jutalmait illetve a kudarc költségeit csökkentjük. Ahelyett, hogy mindenkit egyformán szerencsésé vagy egyformán sikeressé próbálnánk tenni a munkájában, ki kéne gondolnunk egy olyan „biztosíték”-rendszert, amely semlegesíti a szerencse hatásait, és egy olyan jövedelemelosztási rendszert, amely megtöri a kapcsolatot a szakmai siker és az életszínvonal között.”
- ⁴² Példaként egy-egy szerzőre hivatkozom: *Jenks et al.*: Id. mű.; *S. Stojanovic*: *Iz mediyu Ideala i Stvarnosti*. Beograd 1969.
- ⁴³ Ismét csak egy-egy példa: *F. A. Hayek*: *The Road to Serfdom*. London 1944.; *P. Machonin et al.*: *Českoslovenká špolečnost*. Bratislava 1969.

MEGJELENT!

A munkásosztály fejlődése a szocialista országokban

(TANULMÁNYKÖTET)

SZERKESZTETTE: KOVÁCS FERENC

243 oldal, 32,— Ft

Az MSZMP KB Társadalomtudományi Intézet kiadványa
Megvásárolható az intézet pénztárában

Pártintézmények vezetőinek nemzetközi tanácskozásai

A SZOCIALISTA ORSZÁGOK OKTATÁSI ÉS TUDOMÁNYOS INTÉZETEI VEZETŐINEK ÉRTEKEZLETE TIHANYBAN

„Új feltételek és mai követelmények a káderek képzésében. A tudomány eredményeinek felhasználása az oktatásban” — e témakörben folytattak eszmecserét a szocialista országok kommunista és munkáspártjai oktatási és tudományos intézeteinek vezetői 1982. október 19. és 21. között Tihanyban. A konferenciát ötödik alkalommal rendezték meg. Az első konferencián — majd egy évtizeddel ezelőtt — nyolc ország nyolc intézménye vett részt, a mostanin viszont 11 ország 14 intézménye, az oktatási intézmények és egyes országokból a kutatóintézetek vezetői. Földrajzilag is kiszélesedett a konferencia résztvevőinek köre. Már korábban bekapcsolódott ebbe a munkába Kuba és Vietnam képviselője, ez alkalommal pedig részt vett a Laoszi Népi Forradalmi Párt főiskolájának delegációja is. A kétnapos tanácskozáson széles körű eszmecsere folyt több fontos kérdésben.

A felszólalók érintették a pártok politikai, gazdasági, ideológiai munkájának időszerű kérdéseit, a nemzetközi helyzet időszerű fejleményeit, és széles elméleti megközelítésben a káderpolitika kérdéseit.

A marxista—leninista elmélet feladata, hogy reagáljon a világtörténelmi, világ gazdasági változásokra, az osztályharc, a nemzetközi és a nemzeti politika konkrét kérdéseire. A korábbinál bonyolultabb helyzetben olyan kérdésekre kell választ keresni, mint a szocializmus építésének távlatai, a szocialista országok társadalmi fejlődésének ellentmondásokkal járó, belső feltételváltozásai, a nemzetközi helyzet feszültségei, az imperialista országok támadása, a fejlődő országok növekvő szerepe és az ún. globális problémák, mert mindezek a kérdések új jelenségeket szülnek, és az új jelenségekkel megoldandó feladatokat.

Amint a tanácskozáson minden felszólaló hangoztatta, különösen nagy jelentősége van annak, hogy tudományosan megalapozott válaszokat keressünk és dolgozzunk ki korunk kérdéseire. Ebből következik, hogy a társadalmi és politikai gyakorlat tudományos megalapozásával szemben fokozódnak a követelmények. Nő a politikai tudatosság jelentősége, és megkülönböztetett fontosságra tesz szert a tudatformáló tevékenység.

A korszerű kádereképzési követelmények

A politikai nevelés feladata a korszerű marxista—leninista felfogás biztosítása a képzésben, nem szakadva el sem a kor tényeit rögzítő tudományoktól, sem a kor ideológiai harcait tükröző gazdasági, filozófiai, történeti kérdésektől. Ezek alapján fogalmazódnak meg a szocialista országokban azok az új követelmények a kádereképzésben, amelyeknek biztosítaniuk kell a káderek sokoldalú felkészítését: a marxista—leninista világnézet fejlődésével való lépéstartást; a korszerű tudományos ismeretanyag elsajátítását és alkalmazását; a társadalom irányításával és az irányítás gyakorlati problémáival való magas szintű foglalkozást.

A követelmények, amelyek a kádereképzés színvonalának további emelését teszik szükségessé, megkívánják, hogy a káderek helyt álljanak a gyorsan változó körülmények között, rendelkezzenek az ehhez szükséges rugalmassággal, probléma-megoldóképességgel. Fontos követelmény a magas fokú önállóság, nagyfokú felelősség-tudat a társadalmi kérdések megoldásában, az emberekkel való foglalkozás készsége, kapcsolatteremtés és kezdeményezőképeség is.

A kádereképzés nem nélkülözheti olyan új tudományzakok bekapcsolását sem, mint amilyen a szervezés és vezetéstudomány, informatika, kommunikáció-, ellenőrzés-, döntéselmélet stb. Több szocialista ország felsőfokú pártoktatási intézményében célul tűzték ki, illetve követelményként állították a hallgatók elé a korszerűbb számítástechnikai és informatikai módszerekkel való megismerkedést, hogy használni tudják a szá-

mitógépes rendszereket a gyakorlati munkában. Egyes oktatási intézmények létrehoztak számítástechnikai, gazdasági modellezési, automatizálási és egyéb laboratóriumokat is.

A káderek sokirányú továbbképzése nem új cél. A szocialista országokban sokoldalúan felkészített káderekre és komplex jellegű tanulmányi rendszer kiépítésére van szükség, hogy a káderek a gyakorlati munkába visszatérve, közgazdasági, ideológiai és politikai elemzőképeséggel rendelkezzenek, képesek legyenek alkotó gondolkodásra.

Az oktatás fentebb vázolt korszerűsítése és a kádereképzéssel szemben támasztott követelmények érvényesítése egyre sürgetőbb, mert a jelenlegi helyzetben a pártok többsége a társadalom építése során a gazdaság extenzív fejlesztésének szakaszából az intenzív fejlesztés szakaszába való áttérés nehézségeivel és problémáival küzd. Az intenzív szakaszra való áttérés új formák keresését teszi szükségessé. Az elvi szilárdság mellett a politikai bátorlás és rugalmasság, a lenini konkrét helyzet konkrét elemzéséből kiinduló cselekvés is alapvető követelmény.

Országonként a szocializmus igen különböző körülmények és feltételek között épül. A szocializmus építésének jelenlegi, bonyolult feladatai között ma egyre növekvő szerepe van a szubjektív tényezőknek és e tényezők között a kádereknek is. A marxizmus—leninizmus elmélete tanulmányozásának elő kell segítenie, hogy a hallgatók munkájában megvalósuljon az elmélet és gyakorlat egysége. A magas szintű elméleti felkészítés követelményét az oktatásban nem lehet és nem szabad csökkenteni.

A nemzetközi ideológiai harc követelményei

A nemzetközi osztályharcban jelentkező új elemek szükségessé teszik, hogy a burzsoá ideológia bírálata ne rekedjen meg csak a múltbeli nézetek bírálatánál, hanem a jelenkori polgári, antimarxista nézetek marxista kritikáját is adja.

A marxizmus—leninizmus elméletének védelme megkívánja, hogy az elmélet tovább gazdagodjon az új kérdésekre adott tudományos válaszokkal. Ha a válaszadás elmarad, vagy nem helyes a válasz, akkor az osztályellenség az átengedett terepen természetesen a maga ideológiája alapján adja meg a választ. A nemzetközi ideológiai harc szükségessé teszi olyan monográfiák, tanulmányok megjelentetését, amelyek a polgári ideológiában végbemenő új folyamatokat elemzik, és korszerű, marxista—leninista elemzésekkel segítik a politikai oktató-nevelő munkát.

A káderképzés nélkülözhetetlen eleme a kommunista párt vezető szerepének megértetése, annak világossá tétele, hogy a szocializmus építése csak tudatos célkitűző, tervszerű irányító tevékenység eredménye lehet. Az imperialista propaganda az elmúlt időszakban fokozta támadásait éppen a párt ellen. Ennek egyik oka, hogy bonyolultabbá váltak a társadalom előtt álló feladatok, gazdasági és társadalmi vonatkozásban egyaránt.

Szükségessé válik — hangzott el a tanácskozáson —, hogy a szocialista társadalom fejlődésének minden oldalát komplex megközelítésben vizsgáljuk, bár ennek magva és lényege a politikai megközelítés. A társadalom építése során felmerült kérdések megoldásában tekintetbe kell venni a társadalom különböző csoportjainak sajátos érdekeit is. Ezek figyel-

men kívül hagyása a szocializmus elveinek eltorzításához, a marxizmus—leninizmus elveitől való eltéréshez vezethet.

Az oktatás és a tudományos kutatás kapcsolata

A korszerű káderképzés nem nélkülözheti a tudomány eredményeinek felhasználását az oktatásban, de szükség van erre a politikai döntések meghozatalában, a gyakorlati munkában is. A tudomány eredményeinek felhasználása során nehézségek és korlátok jelentkeznek. Az egyik korlátozó, szubjektív elem a tudományos kutatási eredmények „fogadó-készségének” problémája. A tudományos kutatás másként fogalmazza meg az eredményeket, mint ahogyan azt az oktatás vagy a politikai döntéshozók alkalmazni tudják. Ezen a területen az egyes pártok oktatási és kutatóintézetei kedvező feltételekkel rendelkeznek ahhoz, hogy megfelelően közvetítsék a tudományos eredményeket a felhasználó politikai-gyakorlati-oktatási területek számára.

A káderképzésben és -továbbképzésben felhasználható tudományos eredményeknek tükrözniük kell a szocialista társadalmak időszerű problémáit. Másrészt a tudományos kutatással szemben egyre fokozódó elvárás, hogy gyakorlati javaslatok is kerüljenek kidolgozásra a kutatás során, és javuljon az elméleti általánosítás magában a tudományos kutatásban.

Az oktatómunka eredménye függ attól, mennyire képes felhasználni a tudomány eredményeit, lépést tartva a tudományok fejlődésével. A tudomány azonban nemcsak szállító, és nem kínál kész megoldásokat, az oktatás pedig nemcsak befogadó, amely kész eredményeket vesz át. Annak

is megvan a veszélye, ha nem kielégítő tudományos eredmények kerülnek be az oktatásba — mondta az egyik felkészült.

A tudomány eredményei az oktatás számára megjelennek az új, korszerű tankönyvekben, abban a naprakész kitekintésben, amely a szemináriumokon, előadásokon, konzultációkon és vitákon a tudományos kutatások új irányairól, vitakérdéseiről ad tájékoztatást. A tudomány új eredményeinek az oktatásba való beépülését biztosítja az is, ha a tudományos kutatók is részt vesznek az oktatómunkában, gazdagítják és emelik az oktatómunka minőségét; ha a tudományos kutatás elemei beépülnek az oktatásba és jelen vannak a tanszékek tudományos munkájában. Ezt biztosítja az oktatási intézmények és a kutatóintézetek intenzív együttműködése is, illetve segítik mindezeket a testvérpártok intézményeinek széles körű kapcsolatai.

Az oktatómunka az a terület, amelyben elsőként tükröződhetnek új társadalomtudományi kutatási eredmények. Némely esetben ezeknek az eredményeknek az alkalmazása az oktatásban, és így maga az oktatás bonyolultabb problémákat vet fel, mint a tudományos kutatás.

Az intézmények együttműködésének kérdései

Nagy jelentősége van azoknak a tapasztalatcseréknek és véleménycseréknek, amelyek a szocialista országok kommunista és munkáspártjai oktatási és tudományos intézményei között kialakultak.

Annak ellenére, hogy a szocialista országok konkrét helyzete különböző, igen sok közös vonás található meg az intézmények tevékenységében. Növeli a tapasztalat- és véleménycserék jelentőségét, hogy a szo-

cialista országok fejlődésében, különösen az európai szocialista országok esetében sok hasonló probléma jelentkezik.

Széles körű kapcsolatok alakultak ki az intézmények között az elmúlt években. A kapcsolatok bővülése rohamos volt, és számos formában nyilvánult meg, így: két- és több oldalú kapcsolatok keretében szimpozionok, közös munkák, monográfiák, tudományos kutatásban részt vevők és oktatók cseréje, kutatási témák anyagának cseréje, kerekasztal-beszélések és egyéb formák, amelyek biztosították az intézmények együttműködését. E széles körű együttműködés ellenére általános igényként vetődött fel, hogy javuljon az információ, váljanak ismertebbé az egyes országokban végzett kutatások, és javuljon a nemzetközi koordináció hatékonysága.

Jelentős segítséget kaptak és ezt a segítséget nagyra értékelik azok az országok, amelyekben a politikai-kaderképzési intézmények és a tudományos kutatómunka nehezebb körülmények között szerveződött meg. Igen fontos számukra, hogy a szocializmus építése során szerzett tapasztalatok legértékesebb tudományos eredményeit hasznosítani tudják saját tevékenységükben. Olyan, a szocializmus építésének útjára lépett ország esetében, mint Laosz, még ma is komoly problémákat okoz a tudományos káderek, a képzett előadók hiánya, az alacsony és korlátozott tudásszint, a nem kielégítő anyagi és technikai feltételek. Ezen országok számára a szocialista közösség országai által nyújtott segítség a kaderképzésben, a tudományos anyagok küldésében, metodika és metodológia átadásában és más területeken is nélkülözhetetlen.

A tanácskozás hozzászólásai kiemelték azt a jelentős segítséget,

amelyet az SZKP KB Társadalomtudományi Akadémiája nyújt a szocialista országokból érkezett káderek továbbképzésében. Nemcsak a Szovjetunióba küldenek a testvérpártok aspiránsokat, az aspiráncsere kölcsönös, mégis legnagyobb számban a Szovjetunióban folyik aspiránsképzés. A Társadalomtudományi Akadémián tanuló aspiránsok egyharmada a szocialista országokból érkezik. Az SZKP KB Társadalomtudományi Akadémiája biztosítja továbbá a vezető beosztású káderek tanfolyamainak szervezését, a káderek továbbképzését.

A Társadalomtudományi Akadémián tanuló aspiránsok disszertációs kutatása egyrészt a tudományos kádereképzés eszköze, másrészt a pártok olyan témák kutatásával bízzák meg aspiránsaikat, amelyekben saját időszzerű szükségleteik tükröződnek, és amelyekben az összehasonlító elemzések révén biztosítható az általános törvényszerűségek, illetve a konkrét nemzeti megoldások kapcsolata is.

Több javaslat vetődött fel közös publikációk, így monográfiák, tanulmánykötetek megírására, bár nem feltétlenül szükséges, hogy az együttműködés csak publikációkban tükröződjön — ahogyan ezt az egyik felszólalás megfogalmazta. Közös művek esetében előfordulhat, hogy az egyeztetés végül a lényeges mondanivaló elszíntelenedését hozza magával. Célszerű más formákat is keresni a közös kutatási eredmények hasznosítására.

A tanácskozás a további együttműködéssel kapcsolatban felvetette a

hatékonyabb koordináció kérdését. Különösen a kutatások területén vált szövevényessé az együttműködés, sok esetben párhuzamosságok alakultak ki. Előfordul, hogy a különböző együttműködési formákban ugyanazok a résztvevők találhatók. Megvan a lehetőség arra, hogy a pártintézmények a nemzetközi koordináció területén kezdeményezzék a koncentráltabb együttműködést, és a nehézségeket felszámolva, egyben szélesíték kapcsolataikat más fórumokkal is, például szorosabb együttműködést kialakítva a Tudományos Akadémiák intézeteivel és különböző egyetemi tanszékekkel is.

A tanácskozás két napja alatt az oktatási kérdésekben és a tudományos együttműködés kérdésében több két- és többoldalú megbeszélésre került sor a delegációk között. Ennek eredményeként elhatározás született arról — mivel megérték az eddigi együttműködés tapasztalatai alapján a feltételek —, hogy 1983 első félévében Varsóban sor kerülhet a tudományos munka koordinálása érdekében a szocialista országok kommunista és munkáspártjai oktatási és tudományos intézményeinek tudományos rektorhelyettesei és igazgatóhelyettesei találkozására. 1983 második félévében megtartják Prágában az oktatási rektorhelyettesek megbeszélését, majd 1984-ben Bulgáriában a résztvevő pártok oktatási és tudományos intézeteinek újabb vezetői értekezletére is sor kerül.

Guba László

A PÁRTINTÉZMÉNYEK VEZETŐINEK HAVANNAI TANÁCSKOZÁSÁRÓL

A kommunista és munkáspártok tudományos intézményeinek együttműködésében, a marxista—leninista elmélet továbbfejlesztésével kapcsolatos gyakorlati tennivalók megvitatásában, a közös kutatási programok kialakításában, a kutatási eredmények felhasználásában, elméleti szintetizálásában jelentős szerepet játszanak azok a tanácskozások, amelyeket a pártok tudományos intézményeinek vezetői rendszeresen, mindig más és más országban tartanak. E tanácskozások iránt növekszik a kommunista és munkáspártok tudományos intézményeinek érdeklődése, amely abban is kifejeződik, hogy egyre több intézmény küldi el képviselőit.

Így volt ez az 1982. november 30. és december 4. között Havannában megtartott tanácskozáson is, ahol — a házigazdán kívül — a szocialista országokban működő pártintézmények közül Bulgária, Csehszlovákia, Lengyelország, Magyarország, Mongólia, a Német Demokratikus Köztársaság, a Szovjetunió és Vietnam pártintézményeinek vezetői, igazgatóságának tagjai vettek részt.* A korábbi évekhez hasonlóan ugyancsak jelen voltak a tanácskozáson a görög Marxista Kutatók Központjának, a francia Marxista Kutató Intézetnek, az NSZK-beli Marx—Engels Alapítványnak, az olasz Gramsci Intézetnek, a spanyol Marxista Kutatók Központjának a képviselői, s e tanácskozások történetében első alkalommal vett részt a svájci Munka-

* Magyarországról Halay Tibor, az MSZMP KB Társadalomtudományi Intézetének igazgatóhelyettese és Habuda Miklós, az MSZMP KB Párttörténeti Intézete igazgatóságának tagja vett részt.

párt történetét tanulmányozó bizottság képviselője. Új színpontot jelentett a kolumbiai Társadalomkutatók Központja és a nicaraguai Sandinizmust Tanulmányozó Intézet küldötteinek megjelenése.

Az *első napirendi pont* keretében a küldöttek arról tájékoztatták a résztvevőket, hogy az egyes intézmények mit tettek az előző értekezleten (Szófiában) elfogadott ajánlások végrehajtása érdekében. A tanácskozás nagy figyelemmel kísérte a szocialista országok közötti kétoldalú együttműködés eredményeiről (közös művek, szimpozionok, tapasztalatcserék stb.) elhangzottakat. Ehhez kapcsolódva a görög küldött felvetette, hogy jó lenne, ha az európai tőkésországokban működő kommunista pártok intézményei között is létrejönne hasonló együttműködés. A latin-amerikai küldöttek pedig — miközben sajátos feladataikat is hangsúlyozták — a különböző földrészek (Európa, Ázsia, Latin-Amerika) munkásmozgalmának szolidaritásának, kapcsolatainak fontosságát emelték ki. A tanácskozás résztvevői teljes egyetértéssel foglaltak állást abban, hogy a képviselt intézmények fejleszteni kívánják a tudományos együttműködést, s továbbra is részt kívánnak venni a két- és több oldalú tanácskozásokon.

A tanácskozás *második napirendi pontja* a sokoldalú nemzetközi együttműködéssel készülő művek kidolgozásának menetéről adott áttekintést. A korábbi közös megállapodás értelmében *3 problémakörben* folyt és folyik közös kutató és feldolgozó munka.

Az *első problémakör* a fejlett szocialista társadalom építésének és működésének kérdéseit öleli fel (a

kutatásokat a szovjet és az NDK-beli intézetek koordinálják). Az eddigi kutatási eredményeket *A fejlett szocialista társadalom törvényszerűségei és jellemző vonásai* című mű tartalmazza, amelynek orosz nyelvű kiadása 1983-ban várható (Magyarországról a Társadalomtudományi Intézet vett részt a munkában). Következő lépésként *A belső és külső tényezők szerepe a fejlett szocialista társadalom és a kommunizmus építésének folyamatában* című mű elkészítését javasolják a koordináló intézmények.

A második problémakörön belül azt kutatják a pártok tudományos intézményei, hogy miként alakul, fejlődik a marxista—leninista pártok társadalompolitikája a szocializmus körülményei között (a kutatásokat az SZKP KB Marxizmus—Leninizmus Intézete koordinálja). Ezzel kapcsolatban már megjelent egy közös munka a társadalompolitikáról (Magyarországról a Párttörténeti Intézet vett részt a kötet kidolgozásában). A múlt évben kezdődtek meg — korábbi előkészítő munkák után — *A dolgozó tömegek társadalmi aktivitása a szocializmus körülményei között* című kötet munkálatai (Magyarországról a Társadalomtudományi Intézet vesz részt).

A harmadik témakör a burzsoá, a reformista és a revizionista ideológia elleni harc aktuális kérdéseit tartalmazza (ezt a CSKP KB Marxizmus—Leninizmus Intézete koordinálja). Eddig egy közös munka már megjelent, a másik mű kézírata 1982-ben ké-

szült el *A létező szocializmus megghamisítóinak bírálata* címen (az eddigi közös munkákban hazánkból a Párttörténeti Intézet vett részt). A havanai értekezlet — a csehszlovák koordináló intézmény javaslatára — elfogadta *A marxizmus—leninizmus növekvő szerepe és az ideológiai harc* című téma kidolgozását. Ennek keretében az MSZMP KB Társadalomtudományi Intézete vállalta *A társadalmi, a tudományos-technikai fejlődés dialektikája és tudományos interpretációja* című fejezet elkészítését.

A tanácskozás elfogadta a *következő vezetői értekezlet* témáját, helyét és időpontját is. A Vietnami Kommunista Párt Marxizmus—Leninizmus Intézetének javaslatára a következő értekezletet 1984. márciusában a Vietnami Szocialista Köztársaságban tartják, s elméleti kérdésként *A jelenkori nemzeti felszabadító harc elméleti kérdései tanulmányozásának áttekintése* szerepel majd a napirenden.

A tanácskozás, a hagyományoknak megfelelően, egy elméleti témát is napirendre tűzött, ezt a jelenkori antiimperialista harc néhány alapvető kérdése megvitatásának szentelték. *Fabió Gróbart*, a kubai intézet igazgatója tartott bevezető előadást, s e témához kapcsolódott *Halay Tibor* hozzászólása, melynek szövegét az alábbiakban kissé rövidítve közöljük.

Habuda Miklós

HALÁY TIBOR: A LÉTEZŐ SZOCIALIZMUS — AZ IMPERIALIZMUS ELLENI HARC DÖNTŐ EREJE KORUNKBAN

Lenin a marxizmust a 20. század elejének viszonyaira alkalmazva feltárta a kapitalizmus egyenlőtlen fej-

lődésének törvényét és annak következményeit a proletárforradalmak konkrét megvalósítására. Több mint

fél évszázados történelmi valóság bizonyította, hogy korunkban, a kapitalizmusnak a szocializmussal való felváltása során jó ideig egymás mellett léteznek még a két világrendszer, s viszonyukat a békés együttélés szükségessége és a közöttük folyó antagonisztikus osztályharc jellemzi. A nemzetközi viszonyok azonban a II. világháborút követő időszakban a korábbinál sokkal szövevényesebbek, mivel egyik oldalon az agresszív imperializmus az emberiség létét is fenyegető veszéllyé vált, és az elnyomás, a neokolonializmus új eszközeivel törekszik hatalmát fenntartani, másik oldalon viszont a szocializmus már világrendszerként létezik, s döntő tényező a világfolyamatokban, szövetségest találva a függetlenné vált fejlődő országok jelentős részében, valamint a tőkésországok munkásmozgalmában.

Az antiimperializmus erőinek sokfélesége és összefogása

A nemzetközi monopoltőke totalitásra törekvéséből szükségszerűen következik, hogy az ellene folyó harc is az összes progresszív erő közös fellépését követeli meg. Az antiimperialista harc legfőbb tényezői a következők:

a) A világ népeinek küzdelme a béke megőrzéséért, a helyi vagy egy adott térségen belüli háborúk okainak, a háborús gócnak a felszámolásáért, a vitás kérdések tárgyalások útján való megoldásáért; a fegyverkezési kényszert kiprovokáló imperialista törekvések elleni fellépés;

b) a gyarmati sorsból felszabadult népek harca politikai szuverenitásuk megvédéséért, a gazdasági függetlenség megteremtéséért, illetve megerősítéséért, az elmaradottság felszámolásáért; a még közvetlen vagy közvetett módon függő országok és dolgo-

zók igazságos harca az imperialista elnyomás ellen; a neokolonializmus leleplezése és az ellene való hatékony fellépés; mindezen folyamatok nemzetközi támogatása a proletár internacionalizmus, illetve a társadalmi haladás iránt elkötelezett nemzetközi szolidaritás jegyében;

c) a tőkésországok haladó erőinek küzdelme a jobboldali reakciós törekvések ellen, a demokratikus jogokért, az elért munka- és életfeltételek megtartásáért vagy javításáért, igazságosabb szociális ellátásért; a kommunisták harca a társadalmi haladásért, s harcuk a tömegek megnyeréséért, a szocialista átalakulás perspektívájának megvalósításáért;

d) a létező szocializmus országainak meghatározó tevékenysége a globális világproblémák pozitív megoldásában és minden haladó mozgalom támogatásában; küzdelmük a szocializmusnak a saját országokban való felépítéséért, megszilárdításáért, továbbfejlesztéséért, a szocialista világrendszer politikai és gazdasági együttműködésének erősítéséért;

e) végül a marxizmus—leninizmus ideológiájának harca az antikommunizmussal, a polgári ideológiával szemben, de az imperializmus elleni harcot gyengítő revizionizmussal és dogmatizmussal szemben is.

Az antiimperialista erők törekvéseinek és érdekeinek sokféleségét éppen az imperializmus elleni fellépés köti vagy kötheti egységfrontba. De jellegüknél fogva természetesen a köztük levő konfliktusok, érdekütközések lehetőségei is. A politikai szövetség, az osztályszövetség, az ideológiai szövetség — kölcsönös objektív összefüggéseik ellenére — különböző kategóriák, melyeket nem szabad a gyakorlati politikai harc során összekeverni, mert felesleges illúziókba vagy indokolatlan elhatárolódások hibájába eshetünk. Az antiimpe-

rialista harc az adott kérdésben való érdekek egyezésére épül, politikai szövetséget jelent, s így is kell kezelnünk. Akkor is fontos kiindulópont ez, ha résztvevői jelentős — sőt, éppen meghatározó — erőinek viszonya túllép ezen, osztályszövetségbe, ideológiai szövetségbe is tömörülve.

A szocializmus, a fejlődő országok és a hetvenes-nyolcvanas évek tőkés válsága

Az antiimperialista harcnak döntő ereje a szocialista világrendszer. „... Bármilyen áron megőrizzük a szovjet rendszert — mondta Lenin történelmi szavait a Kommunista Internacionálé III. kongresszusán —, mivel tudjuk, hogy nemcsak magunkért, hanem a nemzetközi forradalomért is dolgozunk.” (*Lenin Összes Művei*, 44. köt. 32—33. old.)

A hajdani egyeduralkodó imperializmus ma a világnak csak egyik régiója. Minőségileg újat jelent a létező szocializmus ténye a világban: politikája a világesemények alakulásának egyik meghatározója, katonailag korlátozza az imperialista törekvések lehetőségeit és vállalja a béke fenntarthatóságához a fegyverzeti egyensúly állandó biztosítását, s konkrét példája annak, hogy a szocializmus a gyakorlatban megvalósítható és megvalósított társadalmi rendszer.

Igaz, a szocialista világrendszeren belül is nagyon eltérőek a feltételek, a történelmi adottságok, a konkrét megoldások; ebből viták és különböző mértékű nézeteltérések is adódnak. Vannak nézeteltérések a nemzetközi munkásmozgalom egyes pártjai — köztük az antiimperialista harc szempontjából jelentős néhány fejlett tőkésországbeli kommunista párt — és a létező szocializmusban kormányzó pártok között is. Ezek a viták, nézeteltérések természetesen befolyá-

solják az imperializmus elleni harcot, végülis nehezítik a hatékonyabb fellépést. Tehát az elvi alapú tisztázásra épülő egység az antiimperializmusnak alapvető jelentőségű kérdése. Azonban — úgy vélem — azt a tényt, hogy korunk létező szocializmusa döntő szerepet játszik e küzdelemben, a jelzett viták és nézeteltérések nem változtatják meg és nem vonhatják kétségbe. Következésképpen mindig tudnunk kell differenciálni; bármely konkrét kérdésben fennálló véleménykülönbség mellett demonstráljuk és egységes fellépésben realizáljuk az imperializmussal szembeni szoros érdekazonosságunkat, politikai egységünket.

Az utóbbi évtizedben — kicsit önkényesen a hetvenes évek elejének „árrobbanásait” véve kiindulópontként — a világgazdaságban és a nemzetközi politikában felerősödtek, sőt új vonásokkal is jelentkeztek az imperializmus alapvető tendenciái: első sorban a máig tartó világgazdasági válságról, a létező szocializmus elleni fokozott közvetlen támadásokról, a főleg amerikai eredetű hidegháborús törekvésekről van szó. E körülmények között ellenségeink, ellenfeleink, baráti vitapartnereink, néha saját köreinkben is az ellentmondásokkal terhelt szituációkban nehezebben eligazodók a válság világmeretűen globális voltáról beszélnek, vagyis arról, hogy a nyolcvanas évtizedben a létező szocializmus — s bizonyos más vetületekben fogalmazva: korunk marxizmusa — szintén válságban van.

Véleményem szerint élesen meg kell egymástól különböztetni több valóságos jelenséget és tényt, mert ezek (akár szándékos, akár jóindulatú) összekeverése téves következtetésekre vezet. Vagyis helyére kell tenni az utóbbi negyedszázad és a mai évek néhány végbemenő folyamatát:

— A tőkés világgazdaság átfogó és súlyos válságban van, mely csak az 1929—1933-as nagy gazdasági válsághoz hasonlítható. Ennek természetesen megvannak a társadalmi hatásai, s az USA imperialista köreiből legélesebben kiinduló politikai agresszió erősödésének egyik oka feltétlenül ide vezetendő vissza.

Az egyes tőkésországok közötténylegesen meglévő különbségek elemzésétől itt eltekinthetünk, azt az alapvető ténytet akarom aláhúzni, hogy a gazdasági válság a tőkés világban zajlik.

A szocialista országokat olyan értelemben érinti a tőkés világválság, hogy a nemzetközi munkamegosztásban való részvételük következtében a világpiac kuszált és nehéz feltételeinek (például kamatlábak, árváltozások) hatásai, az export-import nehézségek, a tudományos-technikai kapcsolatok korlátai, az infláció felgyorsulása, a politikai diszkriminációra és nyomásra irányuló intézkedések stb. rendkívül megnehezítik munkánkat és kapcsolatainkat a külső gazdasági környezettel. Természetesen különböző mértékben érinti ez az egyes országokat. Például Magyarországon, ahol a nemzeti jövedelem több mint fele a külkereskedelem útján realizálódik, nyilván erőteljesen számolni kell a nemzetközi viszonyokkal. Egy ideig úgy véltük, hogy a KGST együttműködése keretében e hatások begyűrűzése teljesen sikeredhető; azonban a világgazdaság sokirányú összefonódottsága, több vonatkozásban saját forrásaink korlátozott volta, továbbá a KGST-integráció még nem kellően hatékony működése miatt a tőkés világgazdasági válság kívülről hatást gyakorol és károkat okoz a szocialista népgazdaságnak is.

— Gyakran válságjelenségként hivatkoznak azokra a belső nehézségekre,

feszültségekre, amelyek egyes szocialista országokban a gazdaságban és annak társadalmi következményeiben kétségkívül jelentkeznek: a növekedési ütem lassulására, a belső és külső egyensúlyproblémákra, hitel-visszafizetési problémákra, részleges ellátási gondokra, áremelkedésekre stb.

Ezzel kapcsolatban azonban néhány kérdést világosan meg kell különböztetni. Mindenekelőtt azt, hogy az érintett országok sorában most folyik a gazdaság áttérése a fejlődés intenzív szakaszára, s ez önmagában (még kedvező külső feltételek mellett is) szükségszerűen feszültségekkel, lényeges struktúraváltoztatásokkal, az irányítási rendszer továbbfejlesztésével jár együtt. Más országokban viszont az örökölt rendkívül fejletlen vagy egyoldalú gazdaság, illetve az imperializmussal vívott háborúk (és e háborúkban a szocialista erőknek nyújtott segítség) terhei, a tőkés diszkrimináció okozta veszteségek stb. jelentenek szintén különlegesen ható tényezőket.

Azok a burzsoá érvek, melyek arra hivatkozva beszélnek a szocialista világgazdaság csődjéről, hogy mintegy 80 milliárd dollár nagyságrendű az „eladósodás” a KGST-országokban (lásd R. Porters: *The Polisch Crisis: Western Economic Policy Options*. London 1981) a „válság-teória” szempontjából azért nem igényelnek különösebb elemzést, mert ugyanezek a források elfeledkeznek arról, hogy például az úgynevezett harmadik világban 520 milliárd dolláros, öt amerikai kontinensbeli ország (Brazília, Mexikó, Chile, Argentína, Venezuela) esetében pedig 210 milliárd dolláros adósságot számítanak bankkörökben (lásd *Le Monde diplomatique*, 1982. július); a különböző világgazdasági elemzések szerint mintegy 120 ország küzd ma fizetési ne-

hézséggel, s több tucat ország jelentett be fizetésképtelenséget.

Végül arra is utalni kell az egyes szocialista országokban tapasztalható gazdasági nehézségekkel kapcsolatban, hogy mindenütt éppen maguk a társadalmat irányító pártok elemzik a legkritikusabban saját problémáikat, és kidolgozták vagy most dolgozzák ki a megoldásukhoz szükséges intézkedéseket.

— A „szocializmus válságát” hirdető „nagyágyúja” az 1956-os magyarországi, az 1968-as csehszlovákiai, és az 1980/81-es lengyelországi eseményekre való hivatkozás. Ez esetekben — véleményem szerint — az adott országokban, az adott időszakban valóban társadalmi-gazdasági-politikai válság jelentkezett, mely azonban nem a szocializmus természetéből eredt, hanem éppen annak ellentmondó okok következményeként. A magyar párt annak idején részletesen elemezte 1956 okait, s azok — természetesen más történelmi körülmények között és más konkrét okok miatt — úgy tűnik, általánosabban is érvényesnek tekinthetőek. A forradalom erőinek sikerült nálunk megvédeni a szocialista rendszert, s minden jel azt mutatja, hogy lengyel testvérpártunk is — rendkívül nehéz és hosszú harcban — győztesen kerül ki ebből a kiélezett konfliktusból. De a kérdés felvetése éppen témánk szempontjából különösen jelentős: rávilágít az imperializmus korunkban legfontosabb céljára, vagyis arra, hogy végső soron minden eszközével a szocializmus felszámolására és a kapitalizmus restaurálására törekszik. A dolgok logikája tehát erről az oldalról nézve is megerősíti azt a kiindulópontunkat, hogy a létező szocializmus szükségszerűen döntő ereje az antiimperialista harcnak.

Történelmi és mai helyzetüknél fogva az imperializmussal folytatott harcban előtérben állnak a fejlődő országok. Bár belsőleg rendkívül differenciált régióról van szó, antiimperializmusuk okai általánosítva a következőkkel jellemezhetőek:

— az utóbbi évtizedek során szakadtak le az imperializmus világsziszteméről, s a szuverenitás megszerzése után azt meg kell védeniök, és a gazdasági függetlenséget is meg kell teremteniök;

— ezen országok rendkívül elmaradt termelőerőket és gazdasági struktúrát, alacsony életszínvonalat, torz társadalmi szerkezetet örököltek;

— a nemzeti függetlenség megteremtésével élesen felvetődik a társadalmi haladás irányának, a társadalmi berendezkedés jellegének kérdése is; folyik a belső erők osztályharca, de e mellett folyik a nemzetközi méretű osztályharc is, melyben az imperializmus erői szeretnék megakadályozni, hogy ezen országok az antiimperializmus, a szocialista orientáció útjára lépjenek;

— miután a fejlődő országok évszázadokon keresztül az imperializmus tartozékai voltak, s a fejlett tőkésországok egy csoportja jelentős mértékben éppen rovásukra került a gazdasági fejlettség élvonalába, így a fejlődő országok szükségszerűen vetik fel egy új világgazdasági rend kialakításának igényét.

A szocialista világszisztem országai történelmileg nézve is jogosan adnak meg minden támogatást a függetlenségükért és a társadalmi haladásért küzdő fejlődő országoknak. A szocializmus lényegéből ered, hogy mindenütt támogatója a társadalmi haladásnak, a progresszív mozgalmaknak. Továbbá a mai szocialista országok általában sok konkrét tapasztalattal tudnak szolgálni

saját fejlődésünk tanulságainak elemzésével is az olyan feladatok megoldásában, mint az elmaradottság (sokszor a prekapitalista viszonyok) gyors felszámolása, a tervezés, az iparosítás, a nagyüzemi mezőgazdaság megszervezése, a korszerű közigazgatás kialakítása stb.

Ugyanakkor a történelmi felelősségvállalás és egy új gazdasági világrend megteremtésével kapcsolatos anyagi „adósságok” (kötelezettségek) tekintetében döntő különbséget kell tenni a szocialista és a volt gyarmattartó, fejlett tőkésországok között. Nem a szocialista világrendszer felelős a fejlődő országok hátrányos világgazdasági helyzetéért, eladósodásáért, a fejlesztés elmaradásáért és korlátaiért. Nem égtájak szerint oszlik meg a világ, hanem társadalmi rendszerek szerint. Mindez természetesen nem jelenti, hogy a szocialista országok ne törekednének arra — s ez érdekeiknek is megfelel —, hogy lehetőségeik keretei között még tovább fokozzák a fejlődő országok támogatását. Sőt, úgy vélem, számos lehetőségünk és teendőnk van még a konkrét gazdasági kapcsolatok sokkal erőteljesebb fejlesztése terén is.

Néhány módszertani megjegyzés

Rendkívül gyorsan változó világban élünk, s talán elmondható, hogy gyorsabban lépnek fel új objektív-szubjektív viszonyok, mint ahogy mi képesek vagyunk feldolgozásukra, márpedig a marxista—leninista válasz kimunkálása az antiimperialista harc egyik középponti kérdése. Párt-

jaink Központi Bizottságainak elméleti intézetei különösen nagy felelősséget viselnek e vonatkozásban.

Arra kell törekednünk, hogy az eddigieknél jobban összekapcsoljuk a mindennapi munka, a konkrét napi harc problémáit és követelményeit általános és alapvető történelmi céljainkkal, a szocializmus nagy ügyének győzelmével.

Sokkal differenciáltabban kell elemezni az imperializmus elleni harc erőit, s tudományosan is szélesebben kell vizsgálni a békeharcban, a tőkésországok dolgozóinak a demokratizálásért és az életfeltételek javításáért folytatott küzdelmében, a szociáldemokrácia mozgalmában, a függetlenségért folyó harcban, az ideológiai párbeszédben és konfrontációban stb. rejlő politikai szövetség tartalmát, lehetőségeit és határait. Szakítani kell a kutatómunkában egy kissé még mindig eluralkodó „európai nézőponttal” (bár Európa jelentősége a mai nemzetközi viszonyokban, úgy vélem, joggal kap hangsúlyt).

Rendkívül nagy jelentősége van annak, hogy a fejlődő országok szakemberei, fiataljai nagy számban tanulnak az egyes szocialista országokban, s ennek fenntartása, sőt fokozása továbbra is szükséges. De véleményem szerint még hatékonyabb módszer, ha egy-egy országban vendégprofesszorok, szakértők, tanácsadók, tudományos kutatók, szervezők hosszabb ideig és közvetlenül a helyszínen dolgoznak. Ennek fokozásában a pártintézményeknek az eddiginél nagyobb szerepet kellene vállalniuk.

A szociológiai világkongresszusról

1982. augusztus 16. és 22. között Mexikóvárosban került sor a X. szociológiai világkongresszusra. A Nemzetközi Szociológiai Társaságba tömörült szociológusok négyévenként megrendezésre kerülő nagy találkozóját az utóbbi időszakban egyre inkább egyfajta gigantizmus jellemzi, a hasonló kutatási problémákkal foglalkozó kutatók személyes tapasztalatcseréjének inkább csak keretet nyújt a világkongresszus programja.

Öt nap alatt mintegy 600 tudományos ülésre került sor; időnként 40 ülés is folyt párhuzamosan. A tudományos program egésze tehát teljességgel áttekinthetetlen volt. A kongresszus fő témája a *Szociológiai elmélet és társadalmi gyakorlat* címet viselte, és elsősorban a négy plenáris ülésnek és a 35 tematikus szimpozionnak lett volna feladata a kérdéskör részletes tárgyalása. Ugyanakkor éppen a plenáris ülések hozták a legkevesebb új tudományos eredményt, inkább protokolláris és tudománypolitikai, mintsem tudományos funkciót tölthettek be.

A kongresszus során a legintenzívebb tudományos tevékenység az úgynevezett kutatási bizottságok keretei között volt megfigyelhető. A 37 tematikusan szervezett kutatási bizottság munkájában a szociológia egy-egy ágának, illetve kutatási területének szakemberei hosszabb idő

óta folytatnak véleménycserét, időnként közös kutatásokat. A kongresszus programjában is — ezúttal első ízben — a legnagyobb súlyt a kutatási bizottságok ülései jelentették, és ismét bebizonyosodott, hogy a Nemzetközi Szociológiai Társaságon belül a kutatási bizottságokban kifejtett aktivitás jár a legnagyobb tudományos haszonnal.

A kongresszus méreteiből adódóan a tudományos rendezvények teljes körére kiterjedő részletes beszámolás nem lehetséges. Ugyanakkor azonban ki lehet emelni a szociológia fejlődésének néhány olyan fő tendenciáját, amelyek a tudományos programban is visszatükröződtek:

a) A legélesebben kitapintható tendencia a szociológia nagymérvű szakszerűsödése volt. Míg az ötvenes években és a hatvanas évek első felében egy erősen elméletidegen kvantitatív tendencia érvényesült, majd a következő másfél évtizedet a szociológia erőteljes átpolitizálódása, ideológiai és intenciók felé fordulása jellemezte, addig napjainkban elmélet és empiria között egy olyan egyensúly kezd kirajzolódni, amely nagyon erős szakmai megalapozottságra törekszik. A magyar szociológia nemzetközi lépéstartásának is egyre inkább kulcskérdésévé válik a kutatók megalapozott szakmai biztonsága. Ez a szakszerűsödés együtt jár

azzal is, hogy míg korábban a nemzetközi szociológiai életben a különböző „nagy elméletek” jelentették az alapvető válaszonalat, napjainkban sokkal inkább a szakmai színvonal differenciál. A legnagyobb tudományos érdeklődés a széles körű empirikus adatbázisra épülő kutatásokat (néhány amerikai kutatás, a japán életminőség-vizsgálatok, a novoszibirszki regionális kutatások, a manheimi és oxfordi vizsgálatok stb.) kísérte.

b) Mindezzel erősen összefügg, hogy a viták sokkal tárgyyszerűbbé váltak, és ebből adódóan a politikai viták is tárgyyszerű összefüggésükben jelentek meg. A kongresszus ideje alatt politikai provokációkra nem került sor, a „lengyel-kérdés” politikailag provokatív kolportálási kísérletei nem váltottak ki jelentősebb visszhangot.

Utalnunk kell arra is, hogy politikai összefüggésben Magyarországot szinte kizárólag pozitívan említették, nagy tekintélyű kutatók — a francia Touraine, az amerikai Montias, a szovjet Zaszlavszkaja — is hangot adtak e véleményüknek.

Figyelemre méltó volt, hogy a marxista kutatók jelentős részénél is nőtt a kutatások szakmai megalapozása; ugyanakkor e fő tendenciával ellentétes, erősen ideologizáló megközelítés csak a nyugati „új baloldal” marxizáló képviselőinél és egyes filozófiai indíttatású szocialista kutatóknál volt megfigyelhető.

c) A kongresszuson is határozottan megmutatkozott a nemzetközi összehasonlító kutatások iránti fokozódó érdeklődés. A nemzetközi tudományos együttműködés domináns formájává vált a nemzetközi összehasonlító kutatás, és igen sok témában (például válások, mobilitás, rétegződés, gazdaságszociológia, politikai szociológia) a legnagyobb érdeklő-

dést éppen az ilyen összehasonlító kutatásokról szóló beszámolóok váltották ki. Nagy figyelem kísérte például az európai szocialista országok sokoldalú összehasonlító vizsgálatait és az ilyen kutatást bemutató rendezvényt. Viszonylag új jelenség, hogy nyugati szerzők műveiben is szerepeltek magyar összehasonlító adatok. Mindezt azért kell külön is kiemelnünk, mert a szociológusok — nyugati és keleti oldalról egyaránt megnyilvánuló — együttműködési törekvése ellentétben áll a domináns világpolitikai helyzettel.

d) Jóllehet a kongresszus fő témájával kapcsolatban viszonylag kevés koherens gondolati rendszert ismerhettünk meg (kivételt talán a svéd *Himmelstrand* és az amerikai *Smelser* előadása jelentett), mégis kitalálható tendencia, hogy központi problémává vált a szociológiai kutatásoknak a társadalmi gyakorlatra való hatása. Világszerte megfigyelhető, hogy a politika igen nagy elvárásokkal fordul a szociológia felé, ma már azonban egyre inkább az a probléma, hogy irreálisan nagyok az elvárások. A kongresszus egészének ezzel kapcsolatos hangvétele inkább önkritikus, mint optimista volt, első sorban azért, mert a szociológia alkalmazhatóságaként egyfelől túlzottan napi problémák megoldását várják, másrészt pedig egyre több a megalapozatlan igény arra, hogy a kutatásokat közvetlenül fordítsák le politikai megoldásokra, intézkedésekre. Így a „szociológia igényeként” általában a politika és a tudomány közötti dialógus, mintsem az alkalmazás fogalmazódott meg.

e) Végül egyértelmű tendencia volt főként a fejlődő és a szocialista országok kutatóinál a strukturakutatások jelentősége, amelyeknek első sorban a nemzeti, társadalmi önmegismerés szempontjából van kiemelke-

dő szerepe. Ezzel együtt több helyütt is felvetődött a fejlődés-fogalom új és realisabb értelmezésének követelménye. Sajátos tendencia volt, hogy sok — elsősorban fejlett tőkésországokban működő — kutatónál éppen a makrostrukturális összefüggések elemzése kapcsán fogalmazódott meg viszont a személyiség és az egyén problémáinak az eddigiéknél jelentősebb „bekalkulálása” a társadalmi összefüggések vizsgálatába.

Természetesen mindezen tendenciák kiemelése nem tükrözi vissza a kongresszus széles szakmai-tudományos programját és jelentőségét. Kiemelkedő ugyanis az egyes szociológusok személyes részvételének, az azonos vagy hasonló kutatási problémákkal foglalkozó különböző nemzetiségű szociológusok találkozásának és tapasztalatcseréjének szerepe, a kutatási eredményekről, új módszerekről és technikákról való naprakész informálódás.

Az ilyen típusú rendezvényeken való részvételnek a fentiekből következően részint az adott ország nemzeti szociológiájának és kutatásainak bemutatása, részint a nemzetközi tudományos eredmények gyors átvétele a célja. Mindkét cél szempontjából különös jelentősége van a személyes részvételnek, és sajnos, a kongresszus helyszínének hazánktól való távolsága, a részvétel költségei — és a hivatalos kiküldetések radikális korlátozása — nem tették lehetővé a megfelelő létszámú magyar megjelenést.

Ilyen körülmények között is a jelenlevő magyar kutatók szereplése egyértelműen sikeres volt, és a világkongresszus a magyar szociológia jelentős nemzetközi előretörését hozta.

A három magyar elnöklettel lezajlott szimpozion (Szalai Sándor: Életminőség és életmód; Kulcsár Kálmán: A szociológiai ismeretek alkal-

mazásának társadalmi feltételei; és Andorka Rudolf: A társadalmi indikátorok problémái) szép sikerrel zárult. Cseh-Szombathy László elnökölt a válások problémáival foglalkozó Ad-Hoc csoportban, és igen nagy érdeklődés fogadta az erre vonatkozó nemzetközi empirikus kutatást. Vitányi Iván szervezte és koordinálta (Sági Mária és Dienes Geon bevonásával) a művészetszociológiával foglalkozó kutatócsoport teljes munkáját, 10 ülést. Rév István elnökölt a Városok és szocializmus című ülésen, amelyen különben is igen aktív volt a magyar részvétel.

Az elhangzott magyar előadások közül szép szakmai sikere volt továbbá Andorka Rudolf mobilitás és időmérleg előadásainak, Kulcsár Kálmán jogszociológiai előadásának, Kolosi Tamás egyenlőtlenségtudattal és hat szocialista ország összehasonlításával foglalkozó előadásainak, Földesi Tamásné atlétákra vonatkozó empirikus vizsgálatának és a művészet-szociológiai előadásoknak.

Igen nagy érdeklődés mutatkozott *A mai magyar szociológia és a Struktúra és rétegződés Magyarországon* című angol nyelvű tanulmánykötetek iránt, és a szűkebb szakmai körökben nagy keletje volt a Magyar Rádió és Televízió Tömegkommunikációs Kutatóközpontja és a Művelődéskutató Intézet angol nyelvű kiadványainak is.

A magyar szociológia nemzetközi elismertségére utal, hogy a tisztújítások során ismét a Nemzetközi Szociológiai Társaság végrehajtó bizottsági tagjának választották Szalai Sándor akademikust, a Magyar Szociológiai Társaság elnökét. (A nemzetközi társaság új elnöke Fernando Henrique Cardoso brazil szociológus, és a titkárság Amszterdamba költözik át.) Jelentősen megnőtt a részvételünk a kutatóbizottságok vezetésé-

ben. A művészetszociológiai kutatóbizottságnak Vitányi Iván, a családszociológiai Cseh-Szombathy László lett az elnöke és kutatóbizottsági alelnökké választották Andorka Rudolfot (társadalmi rétegződés) és Tomka Miklóst (vallásszociológia).

Felvetődött annak lehetősége is, hogy a következő világkongresszusra esetleg Budapesten kerül sor (a rendezésért még Amszterdam és Tokió versenyez, a döntés a jövő évben várható).

Kolosi Tamás

MEGJELENT A KOSSUTH KÖNYVKIADÓ
ÉS AZ MSZMP KB TÁRSADALOMTUDOMÁNYI INTÉZETE
ÚJ KIADVÁNYA

TÁRSADALOMSZERKEZET ÉS RÉTEGZŐDÉS

(TANULMÁNYKÖTET)

SZERKESZTETTE: HALAY TIBOR ÉS KOLOSI TAMÁS

219 oldal, 27,— Ft

Megvásárolható a Kossuth Könyvkiadó budapesti, kerületi és megyei kirendeltségein és a könyvesboltokban

A jövőkutatósi világkonferenciáról

A stratégiai döntések megalapozása feltételezi a jövőben való gondolkodást, a jövő tudományos igényű feltárását alternatív lehetőségek kimunkálása és összehasonlító vizsgálata útján. E tevékenység nemzetközi szintű intézményesített fórumát nyújtja a Jövőkutatósi Világszervezet (WFSF), amelynek tagjai között található a legjelentősebb jövőkutatósi intézmények és a jövő feltárásával foglalkozó kutatók, neves tudósok a világ csaknem valamennyi országából.

Ha a jövő kutatás történetét a társadalmi-gazdasági fejlődés függvényében tekintjük át a hatvanas évek elejétől napjainkig, nagyon határozott trendvonalat tapasztalhatunk a kutatások alakulásában: a fejlődés konjunkturális szakaszának mérséklődésével, majd befejeződésével a jövőelemzés egyre inkább elfordul a tudományos-technikai haladás fordulópontjainak steril feltárásától és választja vizsgálódásának tárgyául az embert, a maga által teremtetett (vagy tönkretett) társadalmi-gazdasági-ökológiai környezetével. A világgazdasági válságtól terhes hetvenes években sokszerű hatást váltottak ki a világ katasztrófáját előrejelző világmodellek (Forrester, Meadows, Pestel-Mesarovic, Tinbergen stb.),

amelyek kihívására megjelentek a jövő kutatásban a megoldás útjait kereső „ellenmodellek” is (Lehmann, Jungk, Galtung).

A jövő kutatásban a hetvenes évek végére bekövetkezett fordulat a kutatók figyelmét mindinkább a társadalom-gazdaság-politika kölcsönkapcsolatainak rendszerszerű vizsgálatára irányítja az ésszerű lehetőségek feltárásának igényével. A Jövőkutatósi Világszervezet működésében jól nyomom követhető e folyamat főbb állomásai, az 1968 és 1982 között megrendezett hét világkonferencia témaválasztása is kifejezően tükrözi ezeket. Míg az első két világkonferencián a tudomány és a technika jövőjének megvitatását tűzték ki célul, addig 1972-ben és azt követően (1973, 1975, 1979) már az ember és életmódjának jövője került a vita középpontjába, 1982-ben pedig Stockholmban, a WFSF Rómából áthelyezett új székhelyén megrendezett világösszejövetel a politika jövőjéről folytatott eszmecsere.

Bár jövőkutatósi világkonferenciákra jöttek össze a szakemberek, nagy hangsúlyt fordítottak a jelen feltárására és — a korábbi hasonló, de „harcosabb” konferenciáktól eltérően — a jövőről alkotott képeket, fejlődési alternatívákat a visszafo-

gottság jellemezte, sőt nem kis számban a jövőféltésnek és aggodalomnak is hangot adtak hozzászólásaikban a kutatók. Ez arra enged következtetni, hogy a társadalmi-gazdasági fejlődésben bekövetkezett töréspont, a kiútkeresés kemény vonalakban tükröződik a politikában is.

Eleonora Masininak, a Jövőkutatósi Világszervezet elnökasszonyának megnyitói beszédében elhangzott felhívása, a *Mindenkinek joga van a jövőhöz* a konferencia mottójává is válhatott volna, hiszen tömören kifejezte a világ-összejövétel célját, jellegét, sőt a hangulatát is.

A világ csaknem valamennyi országát képviselő 300 főnyi résztvevő plenáris ülésen és nyolc szekcióban folytatott eszmecserét alapvetően négy fő témakörrel:

— A hatalom, irányítás, kormányzás kérdései.

— A hatalom és részvétel összefüggései, formái, történelmi tendenciája.

— A társadalmi fejlődés politikai meghatározottsága, a társadalmi-politikai rendszerek modellezése.

— A politikai folyamatok előrejelzésének elméleti, módszertani kérdései.

A felsorolt területek között gyakran voltak átfedések, ez abból is következtet, hogy többen komplexen közelítették meg a politika jelenének és jövőjének feltárását.

Több előadó a kormányzás, a hatalom gyakorlásának kritikai értékelése mellett a változtatás módjának, irányainak feltárására is kísérletet tett. *Romesh Thapar* (India) a megoldás útját a képviseleti kormányzásban látja. Sürgeti a kormányzás koncepciójának olyan megváltoztatását, amely a minőségi változások felismerését és az ezekre való felkészülést jelentené.

Milyen területeken adott új szem-

pontú megközelítést? Elsősorban a fejlődés minőségének feltárásában, amely nem egyenlő az egy főre jutó GDP vagy hasonló mutatók leírásával. Thapar lényegében itt a „minőségi növekedés” kérdését, a „minőség” megragadását, körülhatárolását és indikátorainak kimunkálását érintette, amely a társadalomtudományok egyik még megoldásra váró feladata. Maga az előadó e vonatkozásban nem jutott tovább a már ismert összefüggéseken.

További minőségi változást eredményező elemek: a technológiai folyamatokban bekövetkező szintáttörések, a részvétel új formája az irányításban, a lakáshelyzet megoldása, a közlekedés minőségi átalakítása, az oktatás hatékonyabbá tétele, a foglalkozások átértékelődése, az egészség megtartása, a kultúra védelme és a kulturális infrastruktúra biztosítása, alternatív életstílusok kidolgozása, a béke megőrzése, a katonai kiadások csökkentése. Ezek azok a döntő láncszemek, amelyeket a globális politikai döntések megalapozásánál előtérbe kell állítani és a kormányzásban központi helyet kell elfoglalniuk. Thapar e tíz feladatot napjaink „minőségi kihívásának” nevezte, amelyeket vállalni kell, mivel már nem lehet a régi értékrendszer szerint kormányozni, hatalmat gyakorolni. A kormányzás kreatív tevékenység, s nem is lehet más körnnyel bonyolult összefüggésrendszerre épülő világában. Szükségessé vált a politikai, gazdasági és társadalmi rendszerek újjászervezése és újjáalakítása. Ezt támasztja alá a társadalmi-gazdasági fejlődés jelenkori alakulása, amely egyre inkább szükségessé teszi a fejlődés pályamódosítását, már nemcsak reformokra épülő mennyiségi változtatásokkal, hanem minőségi újjáalakulással is. Ebben az összefüggésben Thapar gon-

dolatai még akkor is figyelemfelhívóak, ha konkrét gyakorlati útmutatót nem nyújtott hallgatóinak.

Igaza van abban is, hogy a feladatok minőségi átalakulása új típusú politikai vezetést, új típusú döntést tesz szükségessé. Alternatív rendszereket kell a döntéshozók számára kidolgozni. Thapar gondolatmenetében azért következik be a törés, mert bár az új döntési hatalom megtestesítőjét — helyesen — új képviseleti kormányzásban látja egy decentralizált társadalmi struktúrában, de ennek feltételeire, formájára, lehetőségeire már nem tud elfogadható alternatívát adni. Így a demokratizmusra épülő hatalomképe levegőben lógó, ideálizált eszmei állapotban fogható fel. Nem határolta el azt sem egyértelműen, hogy a világ valamennyi rendszerének kormányzására vonatkozik-e javaslata, vagy csupán a fejlődő országok helyzetére kell elsősorban érteni.

Javaslatának alapvető érdeme a tíz kritikus tényező rendszerszerű feltárása, mert ezek valóban napjaink valamennyi típusú társadalmi-gazdasági berendezkedésénél — különböző formában és mértékben — megtalálhatók, olyan, a rendszer egészét feszítő sávok, amelyek megoldása alternatív jövőképek kimunkálásával lehetséges.

A kormányzás minőségi javítását és átalakítását sürgette *Yehezkel Dror*, aki „szelektív-radikális” stratégiát ajánl megvalósításra. A „szelektív radikalizmus” elve biztosítaná a decentralizált kormányzati funkciók gyakorlását a demokratizmus megvalósításával, s ugyanakkor elegendet tenne a központi kormányzati elvek biztosításának, a kormányzatok cselekvőképességének növelésével.

A kormányzás újratervezésének alapsajátosságait hét tételben fogalmazza meg:

— Minden országban szükséges a szignifikáns társadalmi architektúra megteremtése.

— Ez a társadalmi architektúra központi kormányzat irányítását követeli meg.

— A központi kormányzatnak szellemi-gondolati, hatalmi-politikai és értékszemléleti előfeltételeknek megfelelő minőségi követelményeket kell kielégítenie.

— A kormányzatok radikális átalakítása szükséges.

— A kormányzás újraszervezését a „kreatív kockázat” elvére és az innovációkutatásra kell alapozni.

— A kormányzás újraszervezése lehetséges szelektív-radikális módon, amelynek sajátossága a rugalmasság, a változó feltételekhez való alkalmazkodás.

A kormányzás szelektív-radikális módon történő újratervezése a felsorolt elvek alapján az alábbi teendőket igényli: erős, de visszafogott uralkodást kell létrehozni, a hatalom nagyfokú koncentrációjával; politikai-szakmai tanácsadó csoportot kell kialakítani a döntéshozók mellett, és interdiszciplináris kutató szervezeteket kell létrehozni, amelyek a kormányzat mellett töltenek be kezdeményező szerepet; csökkenteni kell a közvélemény hatását a kormányzásra; tovább kell fejleszteni a politikai tudományok oktatásának programját, amely biztosítaná a politikához értő elit kinevelését; erősíteni kell az ellenőrzés funkcióját, amely a hatalom egyik alapjául szolgálna.

A felvett javaslatoknak vannak előremutató elemei; így különösen a hatékony tanácsadói testületek kiépítésének szükségessége, valamint a politikusi pályára való igényes felkészítés és nevelés fontossága. Mindkét szempont az irányítás, kormányzás kardinális kérdése. A történelem

nemegyszer igazolta, milyen ellentmondások születhetnek abból, ha a politikai vezetés nem kellően felkészült, ha nem kellően nyitott és kész más tudományterületek képviselőivel együttműködni, ha nem támaszkodik kellő hatékonysággal a döntéshozatalban jól felkészült szakmai tanácsadókra, ha nincs meg a kellő politikusi készség az együttműködésre és e szakemberek tudásának hatékony „lecsapolására”. Napjaink kiélezett, ellentmondásokkal teli világában méginkább nélkülözhetetlen a józan együttműködés.

Kevésbé fogadható el azonban Drornak azon felfogása, hogy megadott szempontjai — még ha ezek csak elvi körvonalak is — egyfajta általános, mindenütt megvalósítható keretet adnának. Mihelyt az elvek gyakorlati mechanizmusát érintjük, sok nehézségbe ütközik a megvalósítás, mindenekelőtt például a nemzeti sajátosságokból adódó korlátokba. Más szóval, nem lehetséges az általánosítás a különféle hatalmi szférák, nemzetgazdaságok között meglévő különbségek kiiktatásával, s amennyiben ezeket bevonjuk a vizsgálatokba, akkor viszont egy alternatívát nem lehet mintaként venni. Nem beszélve arról, hogy ez ellentmond Dror azon véleményének, hogy a döntéshozatalnak több alternatívából való választási lehetőségre kell épülnie.

Koncepciója végül is egy erős diktatúrára épülő hatalom mellett foglal állást, amelyet valamiféle politikai elit tartana kézben. Végkicsengésében egy agresszív politikai vezetés körvonalait sejtette, amely nem váltott ki a nemzetközi porondon kedvező visszhangot. A konferencia résztvevőinek többsége elutasítón reagált az előadásra.

Drorral szemben többen hangot adtak annak, hogy a jövőbeni politi-

kai vezetésnek az erőszaknélküliségre kell épülni.

Glenn D. Paige például négy tételből indul ki koncepciójában: kívánatos és megvalósítható egy olyan erőszak nélkül világközösség, amelyben a vezetők képesek vezetni, a követők képesek követni; a 20. század végének globális feltételei ellentmondásokat tartalmaznak az emberi élet politikai, katonai, gazdasági, kulturális és ökológiai dimenzióin belül, s e feltételek következtében előtérbe kerül a leszerelés kérdése, az új nemzetközi gazdasági rend, az emberi jogok, az emberiség megmentése; végül az erőszakmentes politikai vezetés összefonódik a tudományos vizsgálatokkal. Paige megkísérli az elkövetkező ötven év (1982—2032) politikai vezetésének képét leírni. Jövőképeben — amennyiben nem következik be a jövőben forradalmi változás és az alkalmazott tudomány szintattörése — a politikai vezetés militarista formái jelennek meg mint a legvalószínűbb vezetési módok, amelyekkel szemben — feltételezése szerint — növekvő mértékben jelentkezik majd a forradalmi ellenzék. Ennek fokozódó befolyása révén erősödnek a választott vezetés különböző formái, és ezáltal egyre növekedhet az erőszak nélküli vezetők száma az élet különböző területein (például szakszervezetekben, kisebbségi mozgalmakban stb.).

Az előadó lehetségesnek tartja — hosszú távon — egy erőszakmentes politikai vezetés megvalósulását. Ebben fontos szerepet szán az erőszakra épülő vezetés elleni elégedetlenségnek. Ennek hatására a békés sokaság megvonhatja támogatását a militarizált kisebbségtől és bizonyos globális, nemzetek feletti, világméretű együttműködési akciók jöhetnek létre.

De mit is jelentene ez az új típusú vezetési mód? Érdeemes végig követ-

ni a Paige által felsorakoztatott ismérveket: hihetőség, széleskörűség, alkotó jelleg, együttműködés, bátorság, konzisztencia. Ezek igen szimpatikus jellemzők, azonban a hipotézis belső ellentmondása abban áll, hogy ha mindez létrejönne, sőt világméretben jellemzővé válna, ilyen ideális állapotban egyáltalán mi szükség lenne átfogó „erőszakmentes” vezetésre és vezetettek? Talán ötven év alatt megvalósulhat egy ilyen idealizált világméretű utópia és elérhető a világon meglevő, gyakran pattanásig feszült ellentmondások megoldása? — vetették fel a vitában —, hiszen az egyes országok között társadalmi és politikai antagonizmusok feszülnek, a gazdasági fejlettséget tekintve pedig egész országcsoportokról elmondható, hogy mintegy 30 éves hátránytól kezdődően akár 100 évre is tehető lemaradásban vannak.

A kormányzás és irányítás továbbfejlesztésének egyik lehetséges alternatív útjaként került megtárgyalásra a gazdasági világrend átalakítása.

Mihajló Markovic jugoszláv politológus és több más jövőkutató szakember egy racionalis világrend kialakítását sürgették. Többségük abból indult ki, hogy a gazdasági világrendet az erős nyugati államok alakították ki, feltűnően igazságtalanul, mivel vagy teljesen lehetetlenné tették a volt gyarmatok fejlődését, vagy olyan fejlesztési modellt kényszerítették rájuk, amely nem felel meg ezen országok nemzeti érdekeinek.

A fejlett és fejletlen országok közötti gazdasági kapcsolatok fő jellemzője a nyersanyagok és az olcsó munkaerő kicserélődése ipari javakkal. A fejlett országok — ellenőrzést gyakorolva a nemzetközi piac felett — képesek voltak a cserearányok igazságtalan kialakítására is. A nemzetközi gazdasági kapcsolatnak egy másik jellemzője a fejlett országok-

ból a fejlődő országokba áramló tökeexport, kölcsön, vagy gyakrabban a multinacionális vállalatok beruházása, amely a kizsákmányolás drasztikus formájához vezetett.

A világgazdaságnak ez a rendje gátolja az igazi autonóm fejlődést. Mivel a fejlődés csak az iparosításra korlátozódott és tőkét igényelt, természetesen volt, hogy a fejlődő országok igényei között a segídek fontos helyet foglaltak el.

Az évente mintegy 12 milliárd dollárt kitevő segídek egyben a függőséget erősítik. Bár az ENSZ már a hatvanas évtizedben nagyszabású fejlesztési programot tűzött ki a harmadik világ országainak megsegítésére és fejlesztésére, a program azóta gyakorlatilag megbukott. Nincs tehát remény sem arra — hangsúlyozza Markovic —, hogy a fejlett Nyugat önzetlenül támogatná a harmadik világ országait, ami azt is jelenti, hogy a jelenlegi világrend nem alakítható át humanitárius szempontok alapján, tehát meg kell változtatni. Nem lehet többé a rosszul működő régi rendet reformok útján átalakítani az alapvető szerkezet meghagyásával, hanem gyökereiben kell ezt megváltoztatni.

Az Új Nemzetközi Gazdasági Rend stratégiájának alapja a reformok útján történő átalakulás. Deklarált elvei az univerzalitás, a politikai függetlenség tiszteletben tartása, az országok és nemzetek egyenlősége és együttműködése, a kölcsönös gazdasági függőség, az önerőre támaszkodás; amelyekre alapozva többféle alternatívát dolgoztak ki a fejlődő országok támogatására. Az új gazdasági rend nagy lehetőségeket nyújt a világgazdaság átformálására, azonban alapvető korlátai is vannak. Megerősíti a kevésbé fejlett országok technológiai függőségét, növeli a technológiai rést, s ez további függőséget

szül, továbbá a modern nyugati fejlesztési minták, a nyugati életstílus hatását erősíti. Újabb akadályozó tényező az is, hogy nem nyilvánvaló, hogyan előzheti meg ez a rend a fejlődő országokon belüli további társadalmi polarizálódást, az erőteljes társadalmi differenciálódást.

Markovic bírálataiban nem veti el az új világgazdasági rend koncepcióját, de kétségbe vonja, hogy alkalmas-e a világgazdasági rend igazi átalakítására. Nem vitatható el, hogy a fejlődő országok iparosításának külső segélyezése egy lehetséges egyenjogúsító eszköz. Azonban ennek megoldása csak akkor kedvező a fejlődő országoknak is, ha az alternatív technológiákat a különleges társadalmi környezetre is adaptálni lehet, a helyi nyersanyagok és munkaerő felhasználásával. A külföldi technológia felszívása érdekében a társadalmi infrastruktúrát fel kell készíteni, létre kell hozni a fejlődő országok kutató és fejlesztő intézményeit. Fontos kérdés a támogatott termelési ág kiválasztása, itt elsőbbséget kell adni az élelmiszeriparnak és a munkaintenzív iparágaknak, előnyben kell részesíteni a decentralizációt, a bürokratikus és technokratikus apparátus csökkentését.

Markovic végül is úgy összegzi véleményét, hogy az Új Nemzetközi Gazdasági Világrend programja a mai világrend egyszerű módosítását jelenti, de alapeszméi egyenjogúsító tulajdonságokkal rendelkeznek. Szükséges ezek teljes elemzése és alkalmazásuk nemzeti és nemzetközi szinten. Ezt követően lehet majd egy ésszerűbb és igazságosabb világrendet kidolgozni.

A konferencia vitáinak központi kérdései között szerepelt a gazdaság irányításának, vezetésének módja, mindenekelőtt ennek a centralizált

vagy decentralizált formája. Olyan kérdésekre kerestek választ, mint a decentralizáció és centralizáció viszonya az irányításban, a fejlődés lehetséges alternatívái, a föderalizmus elve, a bürokrácia és a hatalom összefüggései. A vitában a fő hangsúlyt a centralizáció, a decentralizáció és a demokrácia közötti kapcsolat elemzésére helyezték. *Pavel Apostol* vitaindítójában hangsúlyozta, hogy a központi kérdés a hatalom gyakorlásának milyensége: mennyiben monopolizált a hatalom és egy adott országban kiknek a kezében van a döntés hatalma.

Peter Self a politikai vezetés jövőjét decentralizált szervezetek keretei között képzei el. Több elhangzott állásfoglalás egyetértett abban, hogy egyensúlyt kell teremteni a centralizáció és a decentralizáció között.

Több kísérlet született a politikai folyamatok modellezésére, nemzetközi vagy nemzeti politikai modell leírására. Ezek közül kiemelkedett *Ulrich Widmaier* GLOBUS elnevezésű szimulációs modellje, amelyben a népesség számára fontosnak tartott dimenziókat hozták össze egy rendszermodellbe és vizsgálták ezek magatartásmódját.

A rendszerbe bevont elemek a következők voltak: a gazdasági helyzetet leíró mutatók, belpolitikai feltételek, nemzetközi politikai helyzet, nemzetközi gazdasági kapcsolatok, társadalmi vonatkozású vágyak és aspirációk. Az elemek jellemzésére képzett indikátorrendszer vizsgálatával a népesség általános megelégedettségi szintjéről nyújt a modell információt. Annak ellenére, hogy a szerzők a modell elveit mutatták be, jól hasznosítható és értékes módszertani információt nyújtottak arról, hogyan lehet a jövőkutatási módszereket továbbfejleszteni és kedvező hatásfokkal alkalmazni a döntéselőké-

szító folyamatok hatékonyabb meg-
alapozásához.

Figyelemfelhívó volt már a vizsgálat célkitűzése is: elemezni a politikai döntések és a tömegelégedettségi szint összefüggéseit és keresni azt a politikai döntést, amelyhez a legkedvezőbb tömegelégedettségi szint tartozik, e mögött található ugyanis a legnagyobb mértékű, a legkedvezőbb tömegtámogatás is.

Összegezve a világkonferencia főbb tapasztalatait, elmondhatjuk, hogy a résztvevők nem távoztak el „üres

kézzel”. A szerzett sok értékes információ mellett a megvitatott kérdések további gondolatokra ösztönöznek, valamint a résztvevők egy része cselekvő részese is lesz a világ sorsában nagy jelentőségű — mindenekelőtt politikai szférát érintő — kérdések alakításának intézményesített formában is felhasználva a szerzett tapasztalatokat, remélhetőleg a konferencia mottójával választott mondás értelmében.

Gidai Erzsébet

AZ MSZMP KB TÁRSADALOMTUDOMÁNYI INTÉZETÉNEK
ÚJ KIADVÁNYA

Zsigmond Anna

A „KIVÉTELESSÉG”-ESZME ÉS AZ OKTATÁSÜGY AZ EGYESÜLT ÁLLAMOKBAN

203 oldal, 33,— Ft

Megvásárolható az intézet pénztárában

Adatok a tsz-tagság szociális ellátásához*

A népgazdasági érdek szolgálata mellett a tagság szociális ellátásának megvalósítása ad igazi értelmet a mezőgazdaság szocialista átszervezésének. Különösen számottevő a létbiztonság kérdése, amikor a falusi munkavállalók körülbelül fele a szocialista mezőgazdasági szövetkezetben talál munkát a hetvenes években is.

A szociális ellátás fejlődésének legfontosabb mozzanatait tekintve kiinduló lépés a kormányzat 3220/1949. Korm. sz. rendelete volt, amely kimondta, hogy a földművesszövetkezet III. típusú termelőcsoportja tagjaira szociális ellátási szerződést köthet (viszonylag csekély — a tagoktól viselt havi 6 forintos — járulék ellenében) az Országos Társadalombiztosítási Intézettel (OTI), amely széles körű orvosi ellátást és bizonyos segélyeket jelentett; és egyúttal ösztönzést is adott arra, hogy az alacsonyabb típusú termelőcsoportok III. típusúvá fejlődjenek. A munkaviszonyban állók (munkások és alkalmazottak) számára díjmentes orvosi, kórházi stb. ellátás csak az 1975. évi II. törvény megalkotása után, 1975.

július 1-től terjed ki a termelőszövetkezeti tagokra is. A szövetkezeti parasztság és a munkásság azonos jogosultságúvá válásának egyik fontos lépése ez.

Időközben a mezőgazdaság szocialista átszervezésének befejező szakaszát előkészítő intézkedések lényeges elemeként 1957-ben megszületett az öregségi nyugdíjzsjabály, amely bevezetőjében hangsúlyozza, hogy a szociális gondoskodás körének kiterjesztésével növeli a tsz-tagság biztonságérzetét (különös tekintettel a földbeviteli kötelezettségre) és erősíti a munkás-paraszt szövetséget. Az MSZMP XI. kongresszusán hozott határozat alapján a társadalombiztosításról szóló 1976. évi II. tv. 1976. január 1-től kezdve öt éven át évente egy-egy évvel csökkenti a tagok nyugdíjra jogosító korhatárát és 1980. január 1-től nyugdíjkorhatáruk megegyezik a munkásokéval és az alkalmazottakéval.

A termelőszövetkezeti tagság szociális ellátásának köre, tartalma szakadatlanul változott, növekedett az elmúlt két évtizedben, s folytatódik a juttatások összegében még itt-ott a

* A tanulmány szerzője nehezen hozzáférhető — és gyakran elhanyagolt — források és dokumentumok feldolgozását végezte el a tsz-tagság létesítményi szociális ellátásáról és munkavédelméről, adatai fontos adalékok a témakör kutatásához. (Szerk.)

tagság hátrányára meglevő különbségek eltűnése.

A mezőgazdasági termelőszövetkezeti tagság szociális ellátásának rendszere sajátos képződmény, különösen ha a jogosultság alapjai és a megvalósulás anyagi fedezete felől tekintjük. A tsz-tag alapvetően a tagsági jogviszony alapján részesül a szociális ellátás különböző anyagi forrásaiból. Továbbá tagsági viszonya időszakában a tag részesülhet a társadalombiztosítási szervek kezelésében funkcionáló juttatásokból, ez a szabályozottság a társadalombiztosítási jogviszony nevet kapja. Végül a tagok jogosultságának harmadik alapja az állampolgári jogviszony. A szociális ellátás anyagi forrása az állami költségvetés, a tag és az üzem által fizetett járulék, a termelőszövetkezet tagjaira (átlagos állományi létszámára) képzett szociális alap. A termelőszövetkezet saját önkormányzati ellátási rendszerében a szociális alap felhasználásában közreműködik a vezetőség által választott szociális bizottság.

1. SZOCIÁLIS, JÓLÉTI INTÉZMÉNYEK

A mezőgazdasági termelőszövetkezetekben létesített *szociális-kommunális épületek*, épületrészek műszaki képét szabványok formálják. Az 1959—1960-as nagy felfejlesztés időszakában az ún. majorkitűző bizottságok az agrárberuházást tervező országos intézmény (AGROBER) szakemberei által készített major-típusterveket vitték magukkal a helyszínre, e tervek minimális térfogatú szociális létesítményt is tartalmaztak: a majorközpontban kialakítandó étkező, öltöző, irodahelyiséget, de ebből leginkább az iroda s a gyűlések tartására szolgáló terem jött létre.²

A termelőszövetkezetek saját szociális alapjának mértéke és felhasználásának aránya — bár jogszabály határolja be a mértéket — ténylegesen az üzemek anyagi helyzetétől függ. Ebben a vonatkozásban igen komoly fejlemény volt a hatvanas évek végén született központi intézkedések alapján kibontakozó önálló vállalati gazdálkodás és az egy üzemre jutó nettó árbevétel 400 százalékot meghaladó országos átlagérték-növekedése a IV—V. ötéves terv-időszakban. Ezáltal létrejött az a bázis, amellyel az üzemek eleget tehetnek szociális feladataiknak.¹

A termelőszövetkezeti tagság szociális ellátásának a törvényekben biztosított és országos intézményi hálózat révén megvalósított formái mellett létezik az ellátás fajainak egy olyan köre, amely a termelőszövetkezeti létesítményekhez kötött, s főleg az üzemen belül vagy túlnyomóan üzemi feltételektől függően valósul meg. Dolgozatunk célkitűzése az ellátás e formáinak számbavétele és fejlődésük ütemének ábrázolása.

A hetvenes évek közepéig az ágazati minisztériumok égisze alatt kibocsátott tervezési irányelvek (MOTI 30-66) az alapvető szabványok, majd 1976. május 1-től az Építési és Városfejlesztési Minisztérium előírása tartalmazza többek között az üzemek osztályba sorolását (a munkafolyamatok tisztasági foka szerint), s ehhez mérten a funkcionáló helyiségek, berendezések tervét. „A szabvány hatálya kiterjed minden állandó jellegű új vagy meglevő épületekben átalakítás által létesítendő, valamint átépítésre kerülő üzemi, egészségügyi, mezőgazdasági telepített üzemi — az állattenyésztő telepek kivételé-

vel — raktárüzemi, kereskedelmi személyzet számára szolgáló csoportos öltözőre, csoportos mosdóra, zuhanyozóra és W. C.-re. Nem tartoznak a szabvány hatálya alá a mezőgazdaság „nem telepített üzemi létesítményei” (a már meglévő majori épületek átalakításai)³.

A szabályzat szövege tehát kettős kivételt tartalmaz a mezőgazdasági üzemekben megvalósuló létesítmények ügyében, nehogy a beruházások gátló tényezőjévé váljon. Ennek ellenére az a gyakorlat alakult ki, hogy a tervezőiroda úgy alkalmazza a szabványt, mintha a kivétel nem létezne, s a módosítást a termelősövetkezetekre, illetve a megyei feleltes szervekre bizza. Ezzel magyarázható, hogy még a szakosított állattenyésztő telepeken sem éri el a szociális létesítmények száma, színvonala a többi — nem „kivételezett” — ágazatokban tapasztalható színvonalat, nem éri el az új beruházások esetében sem.

A feltételeket tekintve alig remélhető, hogy érvényesül a tsz-ekben a MEM 1979-es rendeletének a szociális és egészségügyi létesítményekre érvényes magas szintű követelménye: „Az üzemekben a dolgozók legmagasabb létszámának alapulvételével az országos és ágazati szabványok előírása szerint megfelelő nagyságú, felszereltségű és számú, az egészségügyi követelményeket kielégítő öltözőt, hideg-meleg folyóvízzel ellátott mosdót, zuhanyozót és W. C.-t kell létesíteni. Nagyobb üzemekben orvosi rendelőt és várakozószobát is létesíteni kell.”⁴

Ezek az előírások szinkronban állnak a mezőgazdasági termelősövetkezetek fejlesztésének azon — törvényben is rögzített⁵ — törekvéseivel, hogy javítsák a tagság élet- és munkakörülményeit, azokat hozzák közel az iparban meglévőkhöz. A

gyakorlatban szakadatlan fejlődés mutatkozik, ámde a *mezőgazdasági övezetben évszázadokon át felhalmozódott lemaradást az infrastruktúra kiépítésére irányuló legjobb szándék sem tüntetheti el gyors ütemben, csodákat nem művelhet*. A kutatásban zavart okozhat, ha a lemaradás és a fejlődés szakadatlan egyidejűségét nem fogadja el tényként. A fejlődés lassú ütemét az okozta, hogy a hatvanas és hetvenes évek fordulóján létesítményi beruházáshoz állami támogatás csak a szakosított telepek telepítése esetében jutott, s a tsz-ek szociális alapja nem volt elégséges a nem szakosított telepek szociális létesítményeinek fejlesztésére, amikor a munkahelyek jelentős része szétszórt, és az ott dolgozók létszáma kicsi. Ezekkel a speciális tényezőkkel magyarázható, hogy a hetvenes évek végén is léteznek olyan tsz-üzemi munkahelyek, ahol csak a 60 év körüli tagok vállalják a nehéz körülményeket, akik „ebben nőttek fel és ebben öregedtek meg”.⁶ A generációváltás egyre inkább felveti a szociális létesítmények telepítésének szükségességét, enélkül egyre kevésbé lehet megtartani a fiatal munkaerőt.⁷

A nem alaptevékenységi — ipari jellegű — üzemágak termelősövetkezetbe telepítésének folyamata világit rá, hogyan rangsorolták a szociális beruházásokat az alaptevékenység (növénytermelés és állattenyésztés) hátrányára. Ezt mutatja a Nógrád megyei kétbodonyi Egyesült Erő Tszben a hetvenes évek elején létesített textilipari kihelyezett üzemszerte.⁸ Az Újpesti Gyapjűszövőgyár munkaerőhiánya ellensúlyozása érdekében kooperált a tsz-szel, ahol viszont főleg a nők állandó foglalkoztatása nem volt megoldott. A termelősövetkezetben az ipari üzemszert kialakítása előtt nem létezett fekete-fehér fürdő-öltöző, s most a termelő-

szövetkezet költségén az ipari üzemszertartozékként egy volt istállóból megépítették. A példa azt is jelzi, hogy egy adott időszak általános körülményei, a szociális beruházások általános színvonala a szövetkezeti mezőgazdasági üzemekben meglévő lemaradás konzerválása ellen munkálkodnak.

A legerősebb termelőszövetkezeti üzemek a hetvenes években érik el, illetve közelítik meg alaptevékenység munkahelyeik némelyikében az ipari üzemekben működő szociális létesítmények szintjét. „Már elmondhatjuk, hogy a város környéki község tsz-ében a bajai ipari üzemekkel azonos szociális körülmények között folyik a munka” — olvassuk 1980-ban a vaskúti Bácska Tsz. állagleírásában⁹ a fekete-fehér öltöző-zuhanyozók addig bevégzett telepítésére vonatkozóan.

Kevés azonban az ilyen elégedettségéről számot adó termelőszövetkezet. Az észak-magyarországi Cserehát 61 községe területét magában foglaló 14 termelőszövetkezetben a hetvenes évek végén is mindössze 5 fekete-fehér öltöző-zuhanyozó található, s ezek az aktív tsz-tagoknak mindössze 3,4 százalékát szolgálják. Békés megye 1972-ben megvizsgált 14 tsz-ének legtöbbszörében a baromfi-telepeken található zuhanyozó vagy mosdó, de különösen a nődolgozók panaszzolják a melegvizet fürdő hiányát. 1978-ban Borsod-Abaúj-Zemplén megye 107 tsz-ében 117 fekete-fehér öltöző és 165 mosdó-zuhanyozó szolgálja a dolgozókat.¹⁰ Nem ismeretes azonban a számok mögötti szóródás (a jobban és a kevésbé ellátott tsz-ek száma).

Nehéz a létesítmények számának, mértékének pontos megállapítása, mert többségükben egy-egy komplex beruházás részeként szerepelnek, s országos számbavétel esetén felol-

dódnak az egész létesítményben. Az irodaépületekben általában vannak szociális rendeltetésű helyiségek is — zuhanyozó, étkező stb. — így a hetvenes évek végén a borsodsziraki Bartók Béla, a mezőkovácsházi Új Alkotmány, a romhányi Rákóczi mezeje, a tótfalui Dráva menti, a pélyi Tisza mente Tsz-ben.¹¹

A statisztikai adatgyűjtés 1976-tól tartja számon a tsz-ekben megvalósított szociális-kommunális beruházásokat, de csupán az évi beruházás forintösszegét, ebből nem ismerhető meg a beruházás helye, az építmény konkrét funkciója és (a növekvő árak mellett) a mérete. Tény, hogy 1976 és 1978 között igen jelentős mértékben növekedett a termelőszövetkezeti szociális rendeltetésű beruházásokra fordított összeg, majd 1979-ben visszaesett, s 1980-ban zuhanásszerűen csökkent. Ez a mozgásirány olvasható ki az országos agrárberuházó vállalat jelentéséből is.¹²

A termelőszövetkezetekbe telepített szociális, jóléti intézmények között a munkásszállások a hatvanas években tűnnek fel. A nádudvari Vörös Csillag Tsz. brigádközpontjában a növénytermelő brigádok számára egy-egy munkásszállást hoz létre a hatvanas évek elején, hogy a szükséges munkaerőt helyben biztosítsa. A műszakilag korszerűbb szállástípus a hetvenes években jelenik meg a mezőgazdasági szövetkezeti üzemekben, de még elvétve egy-egy. A tárgyalt korszakban a legkorszerűbb termelőszövetkezeti munkásszállás egyike 1979-ben Hercegkúton épült fel, a 20 fő elszállásolására készült létesítmény kétszintes és 835 m² alapterületű.¹³

Az üzemi étkezés a munkahelyi közérzetet motiváló tényezők közé tartozik. Az ötvenes években az időszakos munkacsúcsok napjaiban a tsz-központok udvarán ácsolt aszta-

loknál étkeztek a tagok az idényjellegű üzemi konyhán, vagy a szabadban üstökben főztek és a napi egyszeri meleg ételt kiszállították a növénytermelők számára a földekre. A hatvanas évektől jönnek létre az állandó jellegű üzemi konyhák. A békéscsabai Május 1. Tsz területén 1963-ban két üzemi konyha települt, a Fényes nevű határrészben 100 fő részére csupán aratáskor főznek, a tsz-központban az év minden szakában működik; itt az előfizetők száma télen sem esik 80 fő alá.¹⁴ A barcsi Vörös Csillag Tsz-ben 1965-ben megépült üzemi étkezde évente 50—60 ezer adag ebédet szolgáltat. A konyha az üzem szociális kiadásokra fordított teljes összegének körülbelül egyharmadát köti le (ez évente 300—400 ezer forint volt). A létesítmény a munkaszüneti napok kivételével állandóan üzemel, az őszi és téli hónapokban azonban csak akkor, ha napi 100 ebéd készítésére van igény.¹⁵

A hetvenes években létesítenek a termelőszövetkezetekben — az üzem méret növelésével, a munkahelyek centralizációjával, a gazdasági teherbíróképesség koncentrációjával összefüggésben — napi 200—300 adag ebéd igényt kielégítő, korszerűbb, saját fenntartású konyhákat, étkezdéket (hajdúböszörményi Vörös Csillag, hajdúhadházi Új Barázda, vaskúti Bácska Tsz stb.). Emellett üzemelnek

a kisebb kapacitású és csak a munkacsúcsok időszakában fennálló időszakos étkezdék is, a három étkezdetípus egyidejűleg fokozza a telepítés sűrűségét, s ez igen komoly szociális vívmány.

Igen eltérő az üzem által fenntartott étkezdékben a tagok anyagi részvállalása. A hatvanas évek második felében a barcsi tsz tagsága 6 forintot fizetett egy ebédért, ez a tényleges költség fele volt. A hetvenes évek második felében a vaskúti Bácskában 10, a hajdúhadházi Új Barázdában 12,50, a pátyi tsz-ben 13 forint ellenében ebédeltek a tagok, az árkiégésztést a szövetkezet vállalta. Ez a vaskúti Bácska Tsz-ben évente 550—600 ezer forintos nagyságrendű összeg.¹⁶ A hajdúhadházi Új Barázda Tsz üzemi étkezdéjében a családtagok 15 és a kívülállók 25 forintért ebédelnek.

A termelőszövetkezetekben fenntartott üzemi konyhák, étkezdék elterjedtségének kiszámításánál az üzemi konyhák és a termelőszövetkezetek számának elosztásából adódó százalék tartalmazhat pontatlanságot, ugyanis néhány tsz-ben két üzemi konyha is működik, másokban pedig egy sem; de mivel semmiféle más támpont nem áll rendelkezésre az ellátott és ellátatlan üzemek tömegének csoportosítására, jobb híján mégis ezt a megoldást választjuk.

Saját üzemi konyha működik a tsz-ekben százalék (1979)¹⁷

Borsod-Abaúj-Zemplén megyében	20,5
Békés megyében	20,1
Hajdú-Bihar megyében	14,8
Nógrád megyében	20,0
Zala megyében	18,7

Békés megyében a hetvenes években lefolytatott felmérés közben 162 tsz-tag nőt kérdeztek meg, akik közül 100 (tehát 61,7 százalék) legin-

kább az üzemi étkezés hiányát panaszkolta.¹⁸ A TOT adatai szerint 1980-ban az ország 1350 szövetkezetében 250 állandó és további 250 időszakos,

csak csúcsidőszakban működő üzemi konyha termel, így — az 1 üzem, 1 állandó üzemi konyha feltételezés mellett — a termelőszövetkezetek 18,5 százalékában működik.¹⁹ Míg az állami vállalatok szociális alapjuk 50

százalékát fordítják étkeztetésre, ez az arány az ország termelőszövetkezeiteiben 38—39 százalék.²⁰

A statisztika az V. ötéves tervidőszakban ad országos méretű képet a szövetkezeti üzemi étkeztetésről.

Saját kezelésű üzemi konyhák, büfék a mezőgazdasági termelőszövetkezetekben¹²

	1975	1976	1977	1978	1979
Üzemi konyhák száma	16	213	228	242	251
A konyák dolgozóinak létszáma	70	869	974	1 145	1 205
A melegétel előfizetési értéke, ezer Ft	10 327	141 820	162 814	197 790	214 239
Üzemi büfék száma	2	6	9	14	24
A büfék dolgozóinak létszáma	2	6	9	20	26
Bevételi forgalma, ezer Ft	381	1 535	2 571	5 084	9 580

A tervidőszak elején jelentősen megugrik az üzemi étkezdék száma. Ennek ellenére a legnagyobb és legkevésbé megoldott feladat a szétszórt — főleg növénytermelő — munkahelyek dolgozóinak ellátása meleg étellel, főleg a szállítási távolság miatt. Ettől a gondtól némely üzemben szabadulnának is, mert az adminisztratív megoldás — amennyiben kifizethetnék a tagok számára a 15 Ft napi étkezési hozzájárulást — előnyösebb lenne, a tagok gondoskodnának élelmükről. Ám de ezt a pénzügyi szabályozás — a dolgozók érdekében — nem teszi lehetővé.²²

Az üzemi étkeztetés „fehér folt”-jait, különösen a hetvenes évek második felében, az Általános Fogyasztási és Értékesítési Szövetkezet (ÁFÉSZ) szolgálata csökkenti. A Csongrád, Heves, Komárom, Vas és Veszprém megyékben 1978-ban készült felmérés szerint a termelőszövetkezetek többségében az áfész-szel karöltve oldják meg az étkezte-

tést.²³ Ez a megoldás egyre inkább terjed az országban. A Zala megyei áfészek a hetvenes évek végén 35 új éttermet nyitottak, illetve korszerűbbé tették a régiüket. Négy év alatt Zalában megnégyszereződött az áfész-vendéglőkben étkező tsz-tagok száma, akik azonban főleg a nem alaptevékenységi ágazatokban dolgozónak. A tsz-ek szociális juttatásként az étkezési költség egy részét fedezik (a hajdúhadházi Bocskai, a hajdúnánási Új Élet tagjai az ebéd árának 20—40 százalékát viselik). Az az áfész-vendéglőkben az étkezést sok helyen igénybe vehetik a nyugdíjas tagok is kedvezményes feltételekkel (gerendási Munkácsy, hajdúhadházi Bocskai Tsz).²⁴

A *napközi otthonos óvoda* — a nők foglalkoztatása szempontjából a családok szociális helyzetének egyik döntő tényezője — a hatvanas években jóval nagyobb számban települt, mint később. Mivel az óvoda az állami oktatási rendszer intézménye, az

országosan megvalósuló nevelési koncepció része, ezért az óvoda fenntartása a szövetkezettől kooperációt követel. A mezőgazdaság szocialista átszervezésének kezdeti időszakában gomba módra születtek „gyermekörző”-kben egy-egy a szövetkezet által alkalmazott óvónő foglalkozott az óvodás korúakkal, főleg a sűrűbben lakott majorközpontokban. Ezek jelentősége utólag sem vonható kétségbe a nők tsz-taggá válása szempontjából.²⁵

A hetvenes években lassan országos méretű átrendeződés megy végbe a tsz-ek által létesített napközi otthonos óvodák ügyében. Az oktatási rendszerrel kialakult kooperáción túl megkezdődik az együttműködés a településsel, a faluval, a várossal. Egyrészt megmaradnak — minimális számban — vagy újonnan létrejönnek a műszakilag megalapozott s az országos oktatási koncepcióval együttműködni képes, korszerű intézmények a termelőszövetkezet területén — Polgárdi, Csabaszabadi, Kisvárd, Páty, Bük stb. —, másrészt a tsz anyagi támogatásával a helység (község, város) területén építenek óvodát, amelyben a férőhelyeken osztoznak a tsz-tagok és a helység többi lakói. A termelőszövetkezet szociális bizottsága képviselteti magát a férőhelyek elosztását irányító testületben. Az 1980-ban Balkány községben épült óvoda létrehozására a helybeli Szabolcs Tsz többek között 230 ezer forintnyi társadalmi munkát biztosított, majd a tsz szállítja a gyermekeket a környező tanyákról. Ugyanez a termelőszövetkezet harmadik óvodaérdekeltségét építette ki a balkányival, ugyanis már működik a szövetkezet területén egy óvoda az abapusztai, egy a cibaki üzemegységben. Mind a három óvodába a tsz szállítja a tanyavilágban élő tagság gyermekeit.²⁶

A jóléti intézmény szövetkezeti — egyben osztársadalmi — hatását fogalmazza meg a Répce menti Bük község termelőszövetkezetének nőtagja: „A mai anyáknak nem kell gyermekeiket kivinni a mezőre munkájuk elvégzése idejére, és kitenni esernyő alá, mint ezt korábban tettek. Ma óvodában helyezhetik el őket, így nyugodtan végezhetik munkájukat.”²⁷

Az öregekről való gondoskodás érdekében szervezik a tsz-ek területükön a *nyugdíjasok napközi otthonát*. A termelőszövetkezetek területi szövetségei szorgalmazzák ilyen intézmények létrehozását, az otthonok megfelelő működéséről az üzemek szociális bizottságai gondoskodnak.²⁸

Az *üdülés, a bel- és külföldi társasutazás* lehetősége is fokozatosan alakul ki. A hatvanas évek közepéig e lehetőség még csak esetleges, és a tsz-tagok is tartózkodóak, az akkori anyagi körülmények mellett még „luxusnak” tekintik. Időbe telik, amíg az anyagi jólét fokozódásával oldódik a gátlás, s megérik a „mi is megengedhetjük magunknak, mint más” hangulat.²⁹ A szemléletváltásba belejátszik a generációváltás is.

A termelőszövetkezeti tagság önálló üdültetési rendszere a hetvenes évek első felében kezd alakulni. Létesítmény híján — a SZOT-hálózatot csak a hetvenes évek közepétől vehetik korlátozottan igénybe a tagok — a termelőszövetkezetek maguk hoznak létre vagy vásárolnak épületet üdülő céljára, illetve férőhelyeket bérelnek utazási irodák fizetővendégszolgálatára útján. A barcsi Vörös Csillag Keszthelyen 20 személyes, télenyáron üzemelő üdülőt alakít ki a hatvanas évek közepén, a hajdúhadházi Bocskai Tsz 6 főt befogadó iker faházat Tiszacsegén. A hajdúnánási Új Élet Tsz 4 ágyas épülete Bükkszentkereszten áll. A tóki Egyetértés Tsz

még 1979-ben is a fizetővendég-szolgálat igénybevételével üdültetett Harkányföldön 84 és Balatonbogláron 330 főt.³⁰ Az utóbbi tsz tipikus példája azon üzemeknek, amelyek saját (balatonlellei 16 ágyas) üdülőjük mellett még férőhelyeket is bérelnek más üdülőterületeken.

Az üdülőtelepítés ésszerűbb, koordináltabb formája például a Debreceni Termelőszövetkezeti Üdülő, amely 1963-ban a Hajdú-Bihar megyei szövetkezetek közös vállalkozásának eredménye. Férőhely-kihasználásának rövid története a szövetkezeti parasztság gondolkodásának változására is rávilágít. Kezdetben oly nagy volt az igény a résztulajdonos tsz-ek tagsága körében a férőhelyek iránt, hogy nem tudták kielégíteni, majd a hetvenes években a tagok már nemcsak üdülésre vágytak, hanem elsősorban az alföldi tájtól eltérő környezetre. Viszont ugyanez lép fel az ország hegyes-dombos tájain is. 1978-ban a Hajdú-Bihar megyei tsz-ek dolgozói csak a vendégnapok 20,3 százalékát veszik igénybe, 1979-ben már csak 19,8 százalékát. A többi helyre pedig szívesen jönnek az ország más régióiból.³¹

Kisebb, 2—4 tsz által létrehozott és fenntartott üdülőtársulati létesítmények állnak Hévízen, Keszthelyen, Dunaszekcsőn, Mezőkövesd-Zsóri-földön, főleg a nógrádi, zalai tsz-ek erőfeszítésének eredményeként.³²

A Termelőszövetkezetek Országos Tanácsának és területi szövetségeinek létrejötte után — a társadalmi-érdekképviseleti szerv hatékonysága növekedésével párhuzamosan — érvényesül az országos vagy regionális koordináció az üdülők telepítése, illetve a férőhely kihasználása kérdésében. Sőt 1975-ben szerződéses együttműködés kezdődik a TOT és SZOT között az üdülőfenntartás és férőhelycsere körében. (Kezdetben

nem érdeklődnek a tagok a SZOT-tól évenként biztosított 3 ezer jegy iránt, 1980-ban azonban már 5—10 jelentkező akad 1—1 jegyre.)³³

A fenntartó területi szövetségek sorában — többek közt — a Borsod-Abaúj-Zemplén megyei Termelőszövetkezetek Területi Szövetsége Balatonbogláron és Hajdúszoboszlón szervez üdülőt.³⁴ De az első nagy, országos együttműködéssel létrejött mezőgazdasági termelőszövetkezeti üdülő Harkányban létesült 250 férőhellyel. Az akció 1971-ben indult, több területi szövetség kezdeményezésére 45 Fejér és 3 Baranya megyei tsz létrehozta a Harkányi Tsz-üdülő Közös Vállalkozást. Ezt követően közel hat éven át akadozott a létesítmény ügye, amikor a Mezőgazdasági Szövetkezetek 1976. decemberi III. kongresszusán két fiatal küldött szóvá tette az építés elmaradását. A kongresszus a TOT—SZOT együttműködés keretében hozott határozata a TOT és a Baranya megyei Mezőgazdasági Szövetkezetek Területi Szövetségének feladatává tette a harkányi gyógyüdülő mielőbbi üzembe helyezését. Nagyarányú részjegytulajdonos-szervezés kezdődött, hogy a beruházáshoz szükséges tőke összeálljon. Ekkor lép be a közös vállalkozásba többek között Békés megye öt szövetkezete — a békéscsabai Szabadság, a bucsai Új Barázda, a vésztői Körösmenti, a mezőberényi Aranykálász, a csabacsüdi Lenin —, s a tőki Egyetértés.³⁵ A szövetkezeti gyógyüdülőt 1980. március 28-án avatták fel.

A lehetőségek jobb felhasználása célzatával hozta létre 1979-ben a TOT elnöksége a főtitkár felügyelete alatt működő Termelőszövetkezetek Országos Tanácsa Továbbképzési és Üdültetési Központját. Az intézmény szervezi és koordinálja a mezőgazdasági szövetkezetek üdültetési felada-

taik; közreműködik az üdülőhálózat kialakításában, fejlesztésében, működési feltételeinek biztosításában.³⁶ Már az új intézmény tervei szerint indul útjára a 250—300 férőhelyes balatonzamárdi és gyulai közös szövetkezeti üdülő telepítése, a gyerme-

kes családok és fiatalok üdülési igényeit is tekintetbe véve.³⁷ A TOT 5 400 000 forinttal támogatja ezt a kezdeményezést.

Mennyit költenek a termelőszövetkezetek a tagok üdültetésére?

A szociális alap felhasználása közben a tagok üdültetésére fordított összeg aránya a szociális kiadások egészében³⁸ (százalék)

Megnevezés	Év	Országos átlag	Zala megyei átlag	Győr-Sopron megyei átlag	Tolna megyei átlag	Baranya megyei átlag	Borsod-Abaúj-Zemplén megyei átlag	Heves megyei átlag	Pest megye és Budapest átlaga	Bács-Kiskun megyei átlag	Békés megyei átlag	Szabolcs-Szatmár megyei átlag
Tagok üdülésére	1970	2,5	2,8	1,3	0,9	3,5	2,2	2,9	4,3	3,0	2,2	1,0
	1975	7,0	2,2	5,2	5,3	2,5	8,6	8,0	5,8	7,6	10,9	4,4
Üdülési intézmények költségei	1980	5,1	0,8	0,1	5,8	3,1	6,4	10,5	7,6	5,2	3,4	2,5
TOT—SZOT üdülési díjak	1980	3,1	0,0	4,7	1,9	2,7	2,0	2,5	1,4	2,9	2,6	6,6

A kiadások országos átlaga fokozatosan növekszik. Bár az arányszámok különböző időben különböző konkrét ráfordítást fejeznek ki, összességükben mégis jelzik a trendet. Ezekon a rovatokon kimutatott összegeken kívül az üdülők fenntartására fordított pénzt a könyvelés az „intézmények fenntartására” rovatban tartja számon. Az üdülő tagok a tsz-től támogatást kapnak, többet a külföldi utak esetében — a költségek körülbelül 50 százalékát —, kevesebbet belföldi üdülésekhez.³⁹

A belföldi üdülést és társasutazást a külföldi üdülés és néhány napos

(főleg autóbusszos) külföldi társasutazások egészítik ki. A hajdúhadházi Bocskai Tsz dolgozói közül 1978-ban 40 fő Romániában, 1979-ben 40 fő Szovjetunióban és 1980-ban 40 fő Ausztriában tett 3—3 napos utazást. A töki Egyetértés Tsz tagjai közül néhányan 1979-ben szövetkezeti cse-reüdületés keretében az NDK-ban Neufendorfbán és Szlovákiában Podluzsanyban pihentek.⁴⁰ Ezek csupán kiragadott példák.

Az üdülésben részt vettek számát az országos statisztika nem tartalmazza, csak töredékes, főleg a hetvenes évekre vonatkozó adatokra tá-

maszkodhatunk. Az 1979-ben megvizsgált öt megyében (Csongrád, Heves, Komárom, Vas és Veszprém) a tsz-tagság körülbelül 10 százaléka vett részt üdültetésben vagy társasutazásban. Hajdú-Bihar megyében is ugyanezt az arányt találjuk. Viszont a gazdagnak számító vaskúti Bácska Tsz-ben a foglalkoztatottak 20 százaléka jut el üdülőbe. A TOT áttekintése

országos tapasztalat alapján állítja, hogy az üdülésben részt vevő mezőgazdasági termelősövetkezeti tagok számaránya alatta marad a munkaviszonyban állókének.⁴¹ De javításra szorul az üdülésben részt vevő tagok aránya a termelősövetkezeti alkalmazottak arányához viszonyítva is, bár a két kategória esetében komoly eltérésekről nincs szó.⁴²

2. MUNKÁSVÉDELEM*, MUNKÁSELLÁTÁS

A mezőgazdasági termelősövetkezetben funkcionáló munkavédelmi rendszer létrehozását, működtetését már 1968-ban jogszabály írta elő: szabályozza a termelősövetkezeti munkavédelem feladatait, a munkavédelmi bizottság s a felelős személyek tevékenységi körét. Az újabb [97/1979. (XI. 30.) MT sz.] jogszabály célja, hogy a munkavédelem ügyében született — túlszabályozást, átfedést meg joghézagot eredményező — jogszabályok tömegét korszerűsítse, s a minisztertől a dolgozókig meghatározza a követelményeket, feladatokat. Szabályozza az üzemi munkavédelem szervezeti hatásköreit, közben megszünteti felügyeletének eddigi — a tanácsi és a szakszervezet által gyakorolt — kettősségét. A külső ellenőrzést a megyei tanácsok mezőgazdasági és ételmezésügyi osztálya műszaki-munkavédelmi felügyelője végzi, aki határozattal intézkedik. Az ellenőrzés alkalmával készített jegyzőkönyve vagy feljegyzése a feltárt hiányok megszüntetésére határozatnak minősül. A felügyelő intézkedése elleni fellebbezésnek nincs halasztó hatálya. A mun-

kavédelem súlya növekszik ezzel az államigazgatáson belül. Különösen áll ez a mezőgazdasági termelősövetkezetekben történő halálos és súlyos, tömeges baleset esetén, amikor is a baleset kivizsgálásában a műszaki-munkavédelmi felügyelőnek — mint hatóságnak — a bejelentést követően azonnal részt kell vennie. A halálos üzemi baleset kivizsgálásának 2 héten belül történő lezárásáért — beleértve az eset minősítését (mulasztás terheli-e az üzemet), a mulasztókkal szembeni eljárást — a megyei tanács mezőgazdasági és ételmezésügyi osztály vezetője felelős. A tanácsi műszaki-munkavédelmi felügyelet segítőtársa az ellenőrzésben igazgatási minőségben a tűzoltóság, az ügyészség, a KÖJÁL. A tagokat érintő kérdésekben társadalmi, érdekképviselői szervként a TOT és a területi szövetségek, az alkalmazottak érdekében a MEDOSZ az eddigieknél erőteljesebben segítik a mezőgazdasági termelősövetkezet munkavédelmi tevékenységét.

A jogszabály kiemeli a termelősövetkezet *elnökének a munkavédelem kérdésében megnövekedett felada-*

* A termelés legkövetlenebb szférájában a dolgozókra leselkedő veszélyek, foglalkozási ártalmak megelőzése, elhárítása érdekében hozott intézkedések, felhasznált összegek a munkást védik, a tevékenység a szó szoros értelmében *munkásvédelem, munkásellátás*. Ezt előrebocsátva a továbbiakban mégis a hagyományosan elterjedt „munkavédelem” fogalmat használjuk.

tait, felelősségét, s nagyobb teret is biztosít a vezető egyszemélyi döntési lehetőségének. Döntési körébe kerültek: a létesítmény és termelőeszköz használatba vétele, üzembe helyezés engedélyezése; új technológiai eljárás bevezetésének engedélyezése; az üzem által gyártott termelőeszköz munkavédelmi minőségtanúsítása; munkavédelmi tervek készítése, az egészséges és biztonságos munkavégzés feltételeinek fejlesztésére. Szabályos időközökben, munkavédelmi szemle keretében köteles személyesen ellenőrizni az egészséges és biztonságos munkavégzés feltételeinek meglétét, a javítás érdekében tett intézkedéseinek hatékonyságát, illetve a munkavédelmi előírások és a vezetők hatáskörébe utalt feladatok végrehajtását. *Munkavédelmi szabályzatban* (MVSZ) határozza meg, egysegésíti a termelőszövetkezet munkahelyeire és az ott folyó munkára érvényes munkavédelmi rendelkezéseit, végrehajtásuk módját, a felső, közép- és alsó szintű vezetők és a közvetlenül végrehajtó tagok munkavédelmi feladatait; az alkalmaztatás munkavédelmi feltételeit, a munkavédelmi oktatás rendjét, a védőeszközök, védőétel, -ital és a tisztálkodószerek juttatásának szabályait, a munkavégzés általános követelményeit és a munkavédelmi eljárások szabályait.⁴³

A mezőgazdasági szövetkezeti üzemekben megvalósuló munkavédelem tartalmi köréi egységes szerkezetet alkotnak, ezek a következők: A) Biztonságtechnika: anyagmozgatás és veszélyes munkák gépesítése; villamos érintésvédelem; gépi védőberendezés; védőruha. B) Munkakultúra: szociális létesítmények; vibráció és zajcsökkentés; komfort és hőmérséklet biztosítása; világítás korszerűsítése. C) A munkavédelem szervezeti fejlesztése. D) Üzemegészségügy: or-

vosi rendelő fejlesztése; üzemegészségügyi személyi és dologi feltételek; védőétel, -ital. E) Üzemi higiénia: tisztálkodószerek, üzemi közegészségügyi ellátás.⁴⁴ Az üzemi költségvetési előirányzat pontosan e feladatokhoz csoportosít összegeket.

Az ipari és kémiai anyagok nagy térhódítása az alaptevékenységi ágazatokban, illetve a kimondottan ipari üzemi szféra, a kiegészítő és melléküzemágak területe a foglalkozási betegség és az üzemi baleset lehetőségének megannyi buzogó forrása. Az elhárítás érdekében fokozatosan növekedett az üzemekben a szakmai színvonal és technikai, technológiai felkészültség, másrészt a védelem szervezetének kiépítése tapasztalható. A megyei tanácsok a hatvanas évek második felében vagy a hetvenes évek elején hozták létre munkavédelmi ellenőrző bázisukat, ekkor rendszeresítették az önálló munkakörű megyei munkavédelmi felügyelő státust. Ezzel a városi és járási tanácsok már működő felügyelőivel együtt létrejött az államigazgatáson belül a felügyelőszervezet. Törekvések tapasztalhatók ettől kezdve arra is, hogy az illetékes szakszervezeti és a tanácsi ellenőrzés együtt ejtse meg munkavédelmi ellenőrzéseit.⁴⁵ Az üzemeken belül — különösen a szövetkezetek területi egyesítése, a centralizáció lezajlása után — bővült az elhárítás személyi köre: függetlenített munkavédelmi szakembereket alkalmaztak. Fejér megyében a hetvenes évek végén a termelőszövetkezetek harmadában tevékenykednek, mellettük munkavédelmi őrök is működnek a veszélyhelyzetek felkutatására és megszüntetésére. A helyzet további javulása remélhető attól, hogy mind több műszaki beosztású tag szerez munkavédelmi szakmérnöki, illetve üzemmérnöki képesítést, a mezőgazdasági szakközépiskolai vég-

zetségük pedig munkavédelmi szaktechnikusi kiegészítő képzést.⁴⁶ A személyi feltételek kedvező alakulása ellenére nagyok a rések az ellenőrzésben. Különösen a tsz vezetői mulasztják el gyakorta az előírt kötelező bíztonsági szemlést, s ezt a tanácsai felügyelet nem észrevételezi.⁴⁷

A *biztonságtechnikai ellátottság* helyzetére utal a szövetkezeti alapszabályba foglalt passzus a hetvenes évek elején: „Termelőszövetkezetünkben munkaruha-juttatás nincs. Az erős szennyeződésekkel járó munkahelyeken esetenként védőruha gyanánt adható ki felszerelés.”⁴⁸ A népi ellenőrzés leggyakrabban a védőruha, a folyóvízes mosdási lehetőség hiányát, a védőbiztonság elmaradását észrevételezi jelentésében.⁴⁹

A *dolgozók munkahelyre szállítása* a tsz alapvető érdekévé vált, amikor a mezőgazdaság szocialista átszervezésével a lakóhely már nem volt egyben paraszti munkahely is, a kézi munkaerő jelenléte pedig, különösen a növénytermelésben, elengedhetenné vált. A hatvanas években még in-

kább vívmányként emlegeti a vezetőség, hogy „szinte mindennaposá vált” a tagok növénytermelő munkahelyre szállítása⁵⁰. A gyakorlat általánosabbá válása olvasható ki abból, hogy Békés megyében, az 1970—1972-ben megvizsgált 11 termelőszövetkezet mindegyikében rendszeresen járművön viszik munkahelyre az üzem növénytermesztőit. Kivételt képeznek azok az anyák, akik először ellátják óvodás és iskolás korú gyermekeiket, s aztán indulnak munkába. Ők még a rövidebbet húzzák, mert az utat — jobb esetben — kerékpáron teszik meg. A kisvárdai tsz dolgozóit a hetvenes évek közepétől az üzem saját autóbussa szállítja a szántóföldre. Ugyanekkor a tóki Egyetértés Tsz munkahelyi gyűlésein, 1979-ben a legtöbbet hangoztatott panasz a személyszállítás és a védőruha hiánya. A személyszállítás hiányát — különösen a nőkre visszaháramló hatását kiemelve — hangsúlyozza a TOT 1979-ben, egy régióvizsgálat alapján.⁵¹

*Az összes bejelentett üzemi baleset népgazdasági ágak szerint*⁵²

	Összes bejelentett üzemi baleset			Ebből halálos baleset		
	1979	1980	1961	1961	1979	1980
Állami						
iparban	71 185	41 913	33 852	169	127	102
Mezőgazdaság						
összesen	21 823	26 240	24 812	269	137	126
Szövetkezeti						
mezőgazdaság	10 352	22 124	21 086	179	102	94

Az üzemi biztonságtechnikával összefüggő kérdés az *üzemi balesetek* előfordulásának mértéke és a kiváltó körülmények alakulása.

Az adatok teljességét illetően fenntartásra készlet az a körülmény, hogy a népi ellenőrzés szerint — kivéve a

halálos baleseteket — az üzemek a többi balesetek egy részét, esetenként körülbelül 10 százalékát, nem rögzítik dokumentumban, így statisztika sem tartalmazza.⁵³ Szemben az állami iparban tapasztaltakkal, a mezőgazdaságban, ezen belül elsősorban

a termelőszövetkezetekben, átmenetileg jelentősen nő az üzemi balesetek száma; különösen az ipari ágazat belépésével (olykor sebtében kialakított műszaki feltételek között, alig betanított munkásokkal).

Az iparban és a mezőgazdasági tsz-ekben előforduló balesetek statisztikájának párhuzamba állításakor az utóbbi alapvető mentsége a szektor specialitása: a kis létszámú munkacsoportok szétszórta dolgoznak, kevésbé érvényesül a munkamozzanatokban a rutin, a kézimunka-igényes növénytermelés és állatte-

nyésztés naponta újratermeli a balesetveszélyt. Mindezt tekintetbe véve is igen magas a tsz-beli üzemi balesetek száma, s ez ráirányítja a figyelmet a műszaki és tudati tényezőkre. A tsz-ek komoly erőfeszítést tesznek egy-egy idényben többször is, hogy felfrissítsék a tagság munká- és balesetvédelmi ismereteit, a munkacsúcsok időszakában foglalkoztatott segítő családtagok és a diáktömeg oktatását is elvégzik, a speciális veszélyekre tekintettel. Az utóbbiak balesetei is növelik az üzemek statisztikáját.⁵⁴

*A legveszélyeztetettebb munkaterületek, illetve baleseti okok Békés megye 11 termelőszövetkezetében (a sorrendet az utolsó év adatai alapján kialakítva)*⁵⁵

Megnevezés	1970-ben	1971-ben	1972-ben
	eset		
állatgondozás	386	339	374
személyek esése	351	559	312
munkagép	330	321	308
kéziszerszám	309	303	291
rakodás	226	281	227
tárgyak esése	216	221	219
erőgép	220	142	140
fogatolt jármű	202	158	114
egyéb jármű	80	82	82
anyagmozgató gép	45	43	59
áramütés, villámcsapás	4	10	12
kényszerpályán mozgó jármű	15	15	5
egyéb baleseti forrás	395	298	306

A balesetek létrejöttének speciális helyeit és okait mindössze egy Békés megyei keresztmetszet alapján vizsgáljuk. Ez idő szerint a kutatás szerencsésjének tartjuk a forrást, nélküle a témában szegényebb lenne ismeretünk.

Ha tekintetbe vesszük, hogy az „egyéb”-nek nevezett csoportban a kézimunka-igényes növénytermelés

esetei rejlenek túlnyomó többségben. ráismerhetünk a hetvenes évek elejének alföldi növénytermelő és állattenyésztő, a gépesítés útján haladó termelőszövetkezeti típusára, amelyben a lófogat még komoly tényező volt. A baleseti okok közül kiemeljük a hagyományos és a modern technikára visszavezethetőket.

A balesetek okozati tényezői Békés megye 11 tsz-ében

Megnevezés	1970	1971	1972
	esetek százalékában		
állat okozta vagy amelyben állat döntő szerepet játszhat	20,9	19,1	19,5
gép vagy motor hajtotta jármű okozta	24,6	23,2	23,8

Ebben a kis időintervallumban a baleseti számok csökkenő mozgása figyelhető meg, s ez különösen fontos a gépi termelőerő növekedésével egyidőben.

Az üzemi balesetekben a személyi felelősség kérdését vizsgálva, mintáért ismét csak Békés megyéhez fordulunk.

A baleset oka Békés megye 11 termelőszövetkezetében

Megnevezés	1970	1971	1972	Összesen
Védőberendezés hiánya	3	1	7	11
Védőberendezések tökéletlensége	2	4	6	12
Védőberendezések igénybe nem vétele, az üzem mulasztásából	2	6	6	14
Védőberendezés igénybe nem vétele, aminek okozója a dolgozó	4	4	2	10
Egyéni védőfelszerelés használatának mellőzése	8	6	8	22
A munkahely nem megfelelő állapota	34	40	55	129
A termelőberendezés rossz állapota	33	27	12	72
Munkaszervezési hiányosságok	38	59	58	155
Szakképzetlenség, gyakorlatlanság	142	105	130	377
Fegyelmetlenség	48	37	47	132
Más személyek magatartása	53	28	37	118
Összesen	367	317	368	1052

Feltűnő a szakképzetlenség és gyakorlatlanság szerepének mértéke: 33,1—38,5 százalék. A szóban forgó tsz-ekben a felelősséget kerülendő nem minden balesetről készítettek jegyzőkönyvet, illetve utólag vagy késve vették fel. A békéscsabai Szabadság Tsz-ben 1971-ben az esetek 48,5; 1972-ben 10,5; 1973-ban 75,0 százalékában.⁵⁶ A külső ellenőrzés minőségének és a belső, testületi tényezők változásának következtében az efféle jelenség a hetvenes évek végén már elképzelhetetlen.

A munkavédelem hatékonysága is befolyásolja a termelési költséget

többszörösen érintő táppénzes munkanapok számának országos alakulását.

Táppénzes munkanapok a termelőszövetkezetekben.⁵⁷

1976-ban 633 999

1977-ben 608 458

1978-ban 574 657

1979-ben 555 925

A három napon túl gyógyuló üzemi balesetek országosan 1967 és 1980 között 17,2 százalékkal csökkentek, miközben országosan kiszélesedett az ipari tevékenység a szövetkezetek-

ben. A tsz-ipari szférában felhalmozódó veszélyforrásra utal, hogy 1980-ban az egy üzemi balesetre jutó táp-pénzes napok száma legmagasabb (30,6) Pest megye (Budapesttel együtt) termelőszövetkezeteiben, ahol a nem alaptevékenységi (ipari szolgáltató) forrásból eredő összbevétel az országban a legmagasabb, és a háztáji üzemi bevételi jelentősége az ország más tájegységein meglévőkhöz képest eltörpül.⁵⁸

Az üzemi balesetek közül országosan csökkent a közúti és a telepeken a jármű okozta üzemi balesetek száma, ez a közlekedési fegyelem javulásának mutatója. Az összes halálos baleset több mint felét azonban járművek okozták: 1978-ban 73; 1979-ben 59; 1980-ban 56 a jármű okozta üzemi baleset száma. Növekedett a személyszállítás közben előforduló esések száma. Az okozati tényezők között a figyelmetlenség, a munkafegyelem, a közlekedési szabályok megsértése és az ittasság áll leggyakrabban. Növekedett a foglalkozási megbetegedések és a munkaártalmak száma a tsz-ekben, különösen a traktorvezetőket, a motorfűrészes-kezelőket éri sok ártalom, ami munkaképességük idő előtti csökkenését vonja maga után. E réteg rehabilitációja egyre növekvő feladata a szövetkezeteknek. Magas a foglalkozási eredetű bőrbetegség, a vibrációs ártalmak, a halláscsökkenések, az ízületi megbetegedések száma is. E jelenségek az egészségügyi ellátás üzemen belüli fejlesztését sürgetik.⁵⁹

Az üzemegészségügy kulcskérdése a függetlenített *üzem orvosok* foglalkoztatása. A hetvenes években elindult kezdeményezés, amely az üzemorvosi órák számának növelését célozza, megtorpant. Csak néhány területi szövetség ért el sikert az üzemorvosi szolgálat meghonosításával. Az ország összes termelőszövetkeze-

tében mindössze 8—10 főállású üzemorvos állt munkában a hetvenes évek végén is. Általában a helység egy-egy körzeti orvosa részfoglalkozásuként látja el a tsz-ben az üzemorvosi feladatokat: gondoskodik az állatgondozók időszakos tifusz, tetanusz védőoltásáról, figyeli a kémiai anyagokkal dolgozó növénytermelők munkavédelmi helyzetének alakulását, segíti a csökkent munkaképessé-
gük megfelelő munkakörbe irányítását. A szarvasi Dózsa Tsz részfoglalkozású orvosa (városi körzeti orvos) heti két órában rendel a tsz rendelőjében, további két órában pedig egészségügyi ellenőrzést végez a tsz különböző egységeiben.⁶⁰ Ahol üzemorvos működik a tsz-ben, a tagság az állampolgári és a termelőszövetkezeti tagsági jogviszony alapján jut ellátáshoz. Ahol a szövetkezet nem foglalkoztat üzemorvost, a tagság a helyi, községi, városi körzeti orvosi rendelőben találja meg az egészségügyi szolgálatot, amelyet állampolgári joggal vehet igénybe.

Csak néhány nagyobb, erősebb tsz-ben található korszerű üzemi rendelő, ebben a tekintetben még sok a behozandó a népgazdaság más ágazataihoz viszonyítva. A megoldás nehézségei miatt a termelőszövetkezetek területi szövetségei nem szívesen tűzik testületi üléseik napirendjére az üzemegészségügy témáját. Biztató jelenség viszont, hogy az üzemegészségügyi ellátás és egészségnevelés feladatának ellátására 1979-ben megindult a képzés az egészségügyi szak-középiskolában. A középfokú egészségügyi képzettségük teljes hiánya a tsz-ekben igen nagy hátrány. A kezdeti lépésként megindult képzés végzősei a mezőgazdasági termelőszövetkezetekben helyezkednek el.⁶¹

A munkavédelem fejlődésének legörvendetesebb mozzanata a tárgyalt időszakban, hogy a termelőszövetke-

zetek Munkavédelmi Intézkedési Tervet készítettek az V. ötéves időszakra, s erre — első ízben — országosan

pénzügyi fedezetet alakítottak ki. Az országos előirányzat 9 milliárd forintnyi.⁶²

*A mezőgazdasági termelőszövetkezetek munkavédelmi intézkedései terveinek anyagi kerete az V. ötéves tervidőszakban (1976—1980)*⁶³

Megnevezés	ezer forint	
	előirányzat	bevégezett kiadás
A) Biztonságtechnika	5 382 161	6 519 323
B) Munkakultúra	2 438 018	2 965 817
C) A munkavédelem szervezeti fejlesztése	222 544	236 596
D) Üzemegészségügy	388 294	521 678
E) Egészségügyi nevelés	59 459	80 010
F) Üzemi higiénia	653 945	918 031
Összesen	9 144 421	11 241 455

Országosan a tervezettnél 22,9 százalékkal többet költöttek a munkavédelem fejlesztésére, a termelőszövetkezetek egy jelentős részében még magasabb ez az arány, másik része a tervet sem teljesítette.

Örvendetes jelenség, hogy a bevégezett kiadások felét biztonságtechnikára fordították. Más kérdés, hogy ez elégséges-e, s miként viszonyul a népgazdaság többi szektoraiban technikára felhasznált összegekhez; az arány biztató.

A kortárs a hetvenes évek végén már alig figyel fel — a hatvanas évek elején még az újdonság olykor meghökkenítő erejével ható — védőtérrel felszerelt traktorra, a „mindentfelhordó”-ra a növényápolási kémiai szerek raktárában, a télutói repülőgépes műtrágyázásra, a tavaszi — ugyancsak repülőgépes — vegyszeres gyomirtásra, a fejtőgépes istállóra, a villanypásztoros állatorzásra. A sártengert feledtető üzemi utakra. Pedig valami ezekből az ország mindenik termelőszövetkezetében látható, s ez a szociális ellátáson belül a munkavédelem fejlődésének története is.⁶⁴

A nem bérjellegű társadalmi, szociális juttatások összegének kiszámítása nagyon nehéz. A KSH összegző számításai és egyes tsz-ekre vonatkozó adatok szerint a III—V. ötéves terv időszakában az egy termelőszövetkezeti dolgozóra jutó szociális juttatás összege a munkadíj 8—9 százalékára tehető.

Az eredmények jól kitapinthatók. A fejlődés további menete igényli a társadalomtudomány figyelmét, feladata tudatosítani a vívmányokat és elemezni a növekedést gátló tényezőket. Minthogy sok a rögtönzés a létesítményi szociális ellátásban, legidőszerűbb rámutatni a tagság érdekét képviselő termelőszövetkezeti szociális bizottság jogi szabályozottságának fogyatékoságára. A közvetlenül a vezetőségnek alárendelt, nem a közgyűléstől választott szerv nem működhet közre eléggé hatékonyan a szociális feladatokra rendelkezésre álló összegek még ésszerűbb felhasználásában: jó irányú változást hozna, ha a bizottságot közgyűlési bizottsággá rangjára emelnék.

Virágh Ferenc

JEGYZETEK

- ¹ 1957. évi 65. sz. törvényerejű rendelet.
- ² Győr József (1959-ben AGROBER osztályvezető) visszaemlékezése. Budapest 1981. június 5.
- ³ ÉSZ 205/1—76. sz. „Jóléti épületek, üzemi, csoportos öltöző stb. tervezési előírások.”
- ⁴ Az élelmiszerek előállításának élelmezés-egészségügyi szabályzata. MÉM 10/1979/VI. 16. sz. rendelet 31—35. § 1967. évi III. tv. 4. §. 1. bek.
- ⁵ 1967. évi III. tv. 4. §. 1. bek.
- ⁶ Társadalompolitika a termelőszövetkezetekben. Borsod-Abaúj-Zemplén megyei Mezőgazdasági Szövetkezetek Szövetsége, Miskolc 1979/20.; TOT irattára. 258/1977. Elnökségi ülés (1977. II. 23.) Jk. 22.
- ⁷ Szekulity Péter: A tsz-tagok szociális ellátása. Kossuth Könyvkiadó 1967. 84—85.
- ⁸ Népszabadság, 1973. június 14.
- ⁹ Vaskúti Bácska Termelőszövetkezet irattára. 1980. Reprezentatív adatok.
- ¹⁰ *Turnyánszki*: A cserháti táj elnéptelenedésének gazdasági következménye. (Kézirat, Debrecen 1980.) 96—97.; Békés megyei NEB 44/7/1973.; Társadalompolitika a termelőszövetkezetekben. (BAZ megyei Mg-i Szövetkezetek Szövetsége, Miskolc 1979/20.
- ¹¹ AGROBER irattára. Jelentés a tervezett beruházások főbb adatairól.
- ¹² KSH Számítástechnikai Igazgatóság (BASTARI) Szövetkezeti szektor beruházások.; KSH Beruházási és Építőipari Stat. Főosztály, utasítás. Budapest 1981/64.; AGROBER irattára. Tervezett és megvalósított beruházások költségei, 1979-ben. 26. tábla.
- ¹³ *Cserenti—Gazdag—Szabó*: A nádudvari Vörös Csillag Tsz gazdálkodási módszerei. Mezőgazdasági Kiadó, Budapest 1965. 38.; AGROBER irattára. Jelentés a tervezett beruházások főbb adatairól.
- ¹⁴ *Virágh*: A békéscsabai mezőgazdasági tsz-ek másfél évtizedes története. Békéscsaba 1964. 78.
- ¹⁵ *Benke József*: A barcsi Vörös Csillag Tsz húsz éve. Kossuth Könyvkiadó 1968.
- ¹⁶ Vaskút, Bácska; Zsámbéki medence Lenin, Páty; Hajdúhadház, Új Barázda; Hajdúböszörmény, Vörös Csillag Tsz irattára. Reprezentatív adatszolgáltatás. 1980.
- ¹⁷ Társadalompolitika a termelőszövetkezetekben. (BAZ megyei Mezőgazdasági Szövetkezetek Szövetsége, Miskolc 1979/20.; Körösök-vidéke Tsz-einek Területi Szövetsége; Hajdú-Bihar megyei Termelőszövetkezetek Szövetsége irattára. Reprezentatív felmérés. 1979., 1980. *Turnyánszki*. 96—97.
- ¹⁸ Békés megyei NEB. 44/7/1973.
- ¹⁹ TOT irattára. Az 1981. június 24-i elnökségi ülés jegyzőkönyve. 142., 153. old.
- ²⁰ TOT irattára. Ugyanott, 100.
- ²¹ Mezőgazdasági szövetkezetek gazdálkodása a számok tükrében. Budapest 1979. 66. old. és 1980. 79. old.
- ²² TOT irattára. Az 1981. június 24-i elnökségi ülés jegyzőkönyve. 142., 153. old.
- ²³ TOT tájékoztató, 1979. január 2.; Magyar Hírlap, 1980. október 23.; Hajdú-Bihar megyei Termelőszövetkezetek Szövetsége irattára. Reprezentatív adatfelvétel, 1980.
- ²⁴ Békés megyei Népújság, 1980. december 7.
- ²⁵ *Virágh*: Id. mű, 78. old.
- ²⁶ Népszabadság, 1973. július 12.; TOT irattára. „Hogyan lettem tsz-tag?” pályázat. Pásztor Emma, Kisvárdá, Kelemen Ferencné, Bük; Mezőgazdasági Szövetkezeti Élet, 1980. október. „Itt is segít a szövetkezet.” TOT irattára. 652/1981. Munkaügyi és Szociálpolitikai Főosztály.
- ²⁷ TOT irattára. „Hogyan lettem tsz-tag?” — pályázat, 1980. Kelemen Ferencné, Bük.
- ²⁸ Nógrád megyei Termelőszövetkezetek Területi Szövetsége irattára. Reprezentatív adatfelvétel, 1980.; Mezőgazdasági Szövetkezeti Élet, 1980/3.
- ²⁹ *Benke*: Id. mű, 172. old.
- ³⁰ *Benke*: Id. mű, 172. old.; Egyetértés Tsz, Tök, irattára. Zárszámadási jegyzőkönyv, 1979.; Hajdú-Bihar megyei Tsz-ek Szövetsége irattára. Reprezentatív adatfelvétel. 1980.

- ³¹ Hajdú-Bihar megyei Mezőgazdasági Szövetkezetek Szövetsége irattára. Reprezentatív adatfelvétel, 1980.
- ³² Nógrád megyei, Zala megyei Termelőszövetkezetek Területi Szövetsége irattára. Reprezentatív adatfelvétel, 1980.
- ³³ Békés megyei Népújság, 1980. augusztus 5.
- ³⁴ Társadalompolitika a termelőszövetkezetekben. (BAZ megyei Mg. Szövetkezetek Szövetsége, Miskolc 1979/21.
- ³⁵ Szövetkezeti Élet, 1980/3. „A harkányi közös tsz-üdülővel gazdagodott mozgalmunk”; A mezőgazdasági szövetkezetek III. kongresszusa. Kossuth Könyvkiadó 1977. 195. old.; Körösök-vidéke Termelőszövetkezeteinek Területi Szövetsége irattára. Reprezentatív adatfelvétel, 1980.; Egyetértés, Tök, irattára. Zárszámadási jegyzőkönyv, 1979.
- ³⁶ TOT irattára. Előterjesztés a TOT részére. „A Termelőszövetkezetek Országos Tanácsa Továbbképzési és Üdültetési Központja jogállásának rendezése.” Budapest, 1981. május hó.
- ³⁷ TOT irattára. 2441/1978. Elnökségi ülés (1978. XII.) jegyzőkönyve, 181. old.; Békés megyei Népújság, 1981. augusztus 5.; TOT irattára. 2097/1979. Közgazdasági Főosztály. Előterjesztés.
- ³⁸ Pénzügyminisztérium Bevételi Főigazgatóság irattára. Termelőszövetkezeti mérlegek, 1970., 1975., 1980.
- ³⁹ Vaskúti Bácska Tsz. irattára. Repr. Adatszolgáltatás, 1980.; TOT irattára. 2441/1978. Elnökségi ülés (1978. XII. 22.) jegyzőkönyve, 181. old.; *Juhász Sándorné*: Az Egyetértés Tsz múltja. (Kézirat.) 130. old.; Egyetértés Tsz, Tök, irattára. Zárszámadási jegyzőkönyv. 1979.
- ⁴⁰ Hajdú-Bihar megyei Mezőgazdasági Szövetkezetek Területi Szövetsége irattára. Reprezentatív adatfelvétel, 1980.; Egyetértés Tsz, Tök, irattára. Zárszámadási jegyzőkönyv. 1979.
- ⁴¹ TOT tájékoztató, 1979. január 2.; TOT irattára. 1981. június 24-i elnökségi ülés jegyzőkönyve, 113. old.; Hajdú-Bihar megyei Mezőgazdasági Szövetkezet Tsz irattára. Reprezentatív
- adatfelvétel, 1980.; Vaskúti Bácska Tsz irattára.
- ⁴² Például Nógrád megyében, 1980-ban üdülésben részt vettek 58 százaléka tag, 42 százaléka alkalmazott. (Nógrád megyei Termelőszövetkezetek Területi Szövetsége irattára. Reprezentatív adatfelvétel, 1980.)
- ⁴³ Mezőgazdasági Szövetkezeti Élet, 1980. október.. „A munkavédelem új vonásai.”
- ⁴⁴ TOT irattára. 652/1981. Munkaügyi Szociálpolitikai Főosztály.
- ⁴⁵ Békés megyei Népi Ellenőrzési Bizottság 47/22/1973. Összefoglaló jelentés.
- ⁴⁶ Népszabadság, 1980. október 4. „Javul a mezőgazdaságban a munkavédelem.”
- ⁴⁷ Békés megyei NEB 47/22/1973.
- ⁴⁸ Székkutasi Új Élet Tsz alapszabálya, 1972.
- ⁴⁹ Békés megyei NEB 44/1973., 47/22/1973. „Összefoglaló jelentés”.
- ⁵⁰ *Benke*: Id. mű, 174. old.
- ⁵¹ Békés megyei NEB 44/7/1973., TOT irattára. „Hogyan lettem tsz-tag?” — pályázat. Pásztor Emma, Kisvárdá, Schrott Béláné, Sárospatak; Egyetértés Tsz irattára, Tök, zárszámadási jegyzőkönyv, 1979., TOT tájékoztató, 1979. január 2.
- ⁵² TOT irattára. 652/1981. Munkaügyi és Szociálpolitikai Főosztály.
- ⁵³ Békés megyei NEB 47/22/1973. „Összefoglaló jelentés.”
- ⁵⁴ Szövetkezeti Élet, 1980. október.
- ⁵⁵ Békés megyei NEB 47/22/1973.
- ⁵⁶ Mezőgazdasági szövetkezetek gazdálkodása a számok tükrében. (TOT, Budapest 1980.) 78.
- ⁵⁷ TOT irattára. 652/1981. Munkaügyi és Szociálpolitikai Főosztály.
- ⁵⁸ Békés megyei NEB 47/22/1973.
- ⁵⁹ TOT irattára. 652/1981. Munkaügyi és Szociálpolitikai Főosztály.
- ⁶⁰ Mezőgazdasági Szövetkezeti Élet, 1980. október. „Üzemorvos a szarvasi Dózsa tsz-ben”; TOT irattára. 652/1981., Munkaügyi és Szociálpolitikai Főosztály, TOT irattára. TOT Elnökség 353/1980. Előterjesztés. Békés megyei NEB 47/22/1973.

⁶¹ TOT irattára. 2097/1979. Közgazdasági Főosztály. Előterjesztés. 13.

⁶² Mezőgazdasági Szövetkezeti Élet, 1980. október. TOT 652/1981. Munkaügyi és Szociálpolitikai Főosztály.

⁶³ TOT irattára. 652/1981. Munkaügyi és Szociálpolitikai Főosztály.

⁶⁴ Benke: Id. mű, 104—106., 117., 174. old.; KSH Statisztikai Évkönyv 1975. Budapest 1976. 315. old.

A KÖZELJÖVŐBEN MEGJELENIK

A TÁRSADALOMTUDOMÁNYI INTÉZET ÚJ KIADVÁNYA

Gedeon Péter

ÁRUGAZDASÁG ÉS POLITIKA

28,— Ft

Megrendelhető a Kossuth Könyvkiadó Terjesztési Főosztályán
(Budapest VI., Révay u. 16. 1065)

СЕЛЬСКОЕ ХОЗЯЙСТВО И ПИЩЕВАЯ ПРОМЫШЛЕННОСТЬ (Международная конференция в Будапеште)

Редакция журнала «Вопросы мира и социализма» и Институт общественных наук при ЦК ВСРП организовали международную конференцию в 1982 году под названием «Сельское хозяйство в период строительства развитого социалистического общества», на которой участвовали эксперты темы из семи европейских социалистических стран (Болгария, Чехословакия, Венгрия, Румыния, Польша, ГДР, СССР) Нынешняя публикация подготовлена на основе девяти лекций, прозвучавших на конференции и связанные с ними оживлённые дискуссии.

В лекциях даётся обзор о состоянии сельского хозяйства в отдельных социалистических странах, показывается главное направление развития сельского хозяйства и пищевой промышленности. Далее они занимаются интеграционными связями, осуществляющимися в пищевой промышленности, с развитием общественно-экономических отношений села в развитом социалистическом обществе и очерчивают проводимую аграрную политику отдельных странах, давая возможность сопоставлять опыты, изучать общие черты и особенности.

В дискуссии шла речь о множестве важных теоретических и практических вопросах. Главные замечания и мнения можно обобщать в следующих кругах проблем: особенности управления экономикой в отдельных странах; плановое хозяйство; экономическое урегулирование; проблематика государственных закупок и свободного рынка; формирование форм собственности социалистического сельского хозяйства; разные формы приусадебных хозяйств, их роль и причина их усиления; характер и действие интеграционных форм, действующих в сельском хозяйстве.

ОСОБЕННОСТИ СОЦИАЛИСТИЧЕСКОГО ПРЕОБРАЗОВАНИЯ СЕЛА (Теоретическая конференция в г. Кечкемете)

Из материалов конференции в журнале публикуются тексты двух лекций, а также в сокращённом виде излагается дискуссия трёх секций темами, которых были следующие: сегодняшнее село и сельское хозяйство; общество села; сельские поселенческие отношения — изменение образа жизни на селе.

Лекция Шандора Орбана: Преобразующееся крестьянство — изменяющаяся крестьянская политика, исходит из того распознавания, что в оценке общественных и политических изменений, касающихся крестьянства не сформировалась единая точка зрения в общественных науках. Исследование этих процессов является важной научной задачей, которая политическим руководством поощряется и используется.

В прошедших десятилетиях количество и соотношение аграрного населения не только уменьшались, но преобразуется и его социальное качество. В следствии изменения

отношения собственности распространения промышленных методов в сельском хозяйстве, формирования новых форм распределения платы за труд, а также смены поколений, крестьянство всё более становится похожим на другие общественные группы.

В партийных документах историческое изменение формулировок, связанных с крестьянством, отражают этот процесс, действительное изменение структурного положения и образа жизни крестьянства. Автор приходит к выводу, что непоследовательность и неуверенность, проявляющиеся в оценке содержания и изменения можно вывести из того, что разложение крестьянства является процессом опаздывающим в фазе и далее выход из крестьянства, перегруппировка внутри аграрного населения является сложным процессом, который выявляет и такую особенную форму, которую автор называет пост-мещанством. Ещё не является законченным преобразование социального качества прежнего крестьянства, оно проходит через много остановок и иногда отходит на побочные дороги. Всё это должно быть принято во внимание и политикой.

По исходному тезису лекции *Дьёрда Эньеди: Состояние и перспектива сельских поселений*, будущее сёл нельзя оценить из их настоящего состояния. Преобразование сёл нужно поместить в большие устойчивые процессы современной урбанизации. План развития поселений должен принимать во внимание именно это.

Раньше общим являлось то предположение, что урбанизация это постоянный процесс. Автор же считает, что в современной эпохе рост городов носит циклический характер, в котором сменяют друг друга концентрационные и деконцентрационные этапы, но они не параллельны с этапами экономической конъюнктуры. Таким образом, и сельские поселения в своём развитии имеют отступающие и экспансионные этапы.

Автор на примере поселений в Западной Европе, США, и Венгрии очерчивает этапы урбанизации. Первым этапом цикла являлся взрыв города, последующий за промышленной революцией. Этот этап в Венгрии проявлялся с опозданием и дважды, второй раз в период ускоренной централизации в 1950-ых годах. Сегодня сеть венгерских поселений находится на этапе релятивной деконцентрации и к этому должно подготовиться и развитие поселений. Коммунальное и инфраструктурное развитие сёл является необходимым, но недостаточным. Сельское население должно быть убеждено в том, что не миграция является единственным путём его социального подъёма, и что село не оставленное из прошлого, существующая временно форма поселений, а оно имеет и будущее. Усиление сельских поселковых коллективов может способствовать тому, чтобы сёла нашли свои перспективы.

Пал Тот

ОБЩЕСТВО ЖИЛОГО ПОСЁЛКА КАК МЕСТНОЕ ОБЩЕСТВО

Автор в своей статье систематизирует и анализирует социальные особенности жилых посёлков. Исследование этого явления особенно важно в нашей стране, где по приблизительным оценкам примерно 3 мил. человек живёт в жилых посёлках, в специальных жизненных условиях, отличающихся от традиционных жилых условий.

В первой части статьи автор занимается идеологиями, связанными с живыми посёлками а также даёт исторический, схематический обзор посёлочного строительства. После этого, автор задаёт вопрос: в чём различается коллектив жилого массива от традиционных городских и местных обществ. Устанавливает, что жилой посёлок не только категория урбанизации, но и является сложной системой человеческих групп в сети спонтанных связей и оформленных организаций.

Автор различает четыре ступени социальных связей внутри населения жилого посёлка: ступень вынужденного сотрудничества, которая основывается на тождестве жизненных

условий, барьеров и потребностей, и которые формирует «сознание — мы» население жилого посёлка; ступень спонтанного сотрудничества, которая осуществляется с соседских связей; ступень спонтанно организуемое сотрудничество, которая содержит в себе добровольные организации, группы населения, основывающиеся на тождестве интересов; самая высшая ступень — это общественное мнение и общественный контроль жилого посёлка которая возрождается из соседства, а также из участия организованные коллективов жилого посёлка.

С точки зрения идентификации с жилым массивом, автор различает связи структурно-функциональные, а также т. н. интенциональные, основывающиеся на собственных решениях людей, которые проявляются в довольстве или же в недовольстве данным жилым посёлком, его инструментальными и ценностными возможностями. В последней части статьи автор занимается условиями и формами социальной интеграции жилых посёлков.

Петер Акош Бод **СОЦИАЛ-ДЕМОКРАТИЯ И ГОСУДАРСТВЕННЫЙ СЕКТОР —** **ТЕОРИЯ ПОЛИТИЧЕСКОЙ ЭКОНОМИИ И ХОЗЯЙСТВЕННАЯ** **ПРАКТИКА**

Автором исследуется как оценивают экономические направления социал-демократии вопросы государственного вмешательства, национализации и государственной собственности.

Сперва очерчивает мотивы и главные области непосредственной хозяйственной деятельности государства, экономическую теорию национализации. Устанавливает, что взгляды социал-демократических партий относительно собственности средств производства характеризовало эклектический реформизм с периода смены веков. Потом в 1930-ых годах они обратились к кенъсизму. Теория Кеньса дала ту теоретическую рамку, в которой нуждалась, социал-демократия.

В статье рассматриваются те изменения, которые в программах и в политической практике социал-демократических партий вместо завершения программ национализации привели к управляющему «смешанному» хозяйству, где национализация является одним из альтернативных решений. Автор напоминает о том, что вопрос собственности потерял свою значимость и ударение было перенесено на разные методы нового распределения доходов.

В конце статьи даётся краткий обзор о влиянии и последствиях экономического кризиса начинающегося с 1973—74 г. г. в тех странах, где социал-демократические партии находятся на правящих позициях. Автор делает наглядным, например, различные реакции социал-демократических правительств в ФРГ, Австрии, Франции, Швеции. Положение, сформированное с разрывом процесса экономического роста и секторный кризис, вырывающийся в капиталистических странах, снова выдвигает вопрос усиления меры государственного вмешательства и национализации.

AGRICULTURE AND FOOD PRODUCTION IN THE SOCIALIST COUNTRIES (INTERNATIONAL CONFERENCE IN BUDAPEST)

In September 1982 the editors of the periodical „Peace and Socialism” and the Institute for Social Sciences organized in Budapest an international conference on the theme „Agriculture in the Period of the Construction of the Developed Socialist Society”. The experts of this theme, from seven European Socialist countries (Bulgaria, Czechoslovakia, Poland, Hungary, German Democratic Republic, Romania, Soviet Union) participated in the conference. This review was made on the basis of nine lectures as well as the active discussions during the conference.

The lectures survey the situation of agriculture in each socialist country, make known the main tendencies of development of agriculture and those of food production and deal with the relations of integration being realized in the production of foodstuffs as well as with the development of socio-economic relations of the village in the developed socialist society; giving a picture of the agricultural politics implemented in each country they provide an opportunity to compare the experiences and to study the general characteristics and specific features.

Several important theoretical and practical questions came up in the discussions, the main parts of comments and opinions can be summarized in the following problem domains: the characteristics of economic management in each country, economic planing, economic regulators, the problem of state purchase and free market, the formation of forms of property of socialist agriculture, the different forms of house hold plots, their role and the reasons of their strengthening: the characteristics and functioning of forms of integration in the agriculture.

THE CHARACTERISTICS OF THE SOCIALIST TRANSFORMATION IN THE COUNTRY

(National Theoretical Conference in Kecskemét)

There are too lectures published both held in the framework of the above conference, followed by a summary of the discussions held in three sections, the themata of which were the following: the present day village and the agricultural; the society of the village; the rural settlement relations — the change of the way of life in the country.

Sándor Orbán in his lecture: *Changing Peasantry — Changing Peasant Policy* starts from the conclusion that in the sociology there is no uniform attitude concerning the social and political changes of peasantry. The investigation of these processes is an important scientific task encouraged and to be utilized by the political leadership.

In the last decades the number and proportion of the agrarian population not only decreased but its social quality is also in the process of transformation. In consequence of the change of the property relations, the spreading of the industrial methods in agriculture, the development of new forms of wage-system and distribution and of the change of generations, the peasantry become increasingly similar to other social groups. In the party documents the historical change of wordings relating to peasantry reflect this process as an actual change of way of life and of structural position of the peasantry. According to the author, the inconsistency and uncertainty to be found in the evaluation of the content of changes can be attributed to the fact that the disintegration of peasantry is a process being in a phase lag, besides, the leaving of agriculture and the regrouping within the agrarian population are complicated processes showing such a peculiar form as well which is called post-petty bourgeoisie by the author. The transformation of the social quality of the former peasantry is not yet finished, it advances through a number of stages and sometimes it turns to side-roads as well. All these must be taken into consideration by politics too.

According to the starting argument of *György Enyedi's* lecture, entitled *The Situation and Prospects of the Rural Settlements*, the future of villages cannot be judged by their present situation. The transformation of villages must be put into the context of the large and permanent processes of modern urbanization. The plan of settlement development also has to take this fact into consideration.

Earlier, it was a general assumption that urbanization is a permanent process. As opposed to this, according to the author, in the modern age, the development of towns has a cyclical character in which the concentration and deconcentration stages follow each other but they are not correlated with periods of economic booms. Thus the rural settlements have also their own recessive and expansive stages.

The author, quoting the settlements of Western Europe, USA and Hungary as an example, outlines the stages of urbanization. The first stage of the cycle was the town-explosion following the industrial revolution. In Hungary this stage appeared late and twice, second time in the period of the rapid industrialization of the 1950s. Today the Hungarian settlement network is in the stage of relative deconcentration and the development of settlements must also prepare for this by strengthening the ability of villages to retain their population and by strengthening the institutional build-up and the local government of the villages. The communal and infrastructural development of villages is essential but it is not sufficient in itself. The village population must convince themselves of the fact that the migration is not the only way of social career, and the village is not a temporary, from the past subsistent form of settlement but it has its own future. The strengthening of the rural settlement communities can help the villages to be able to find their perspectives.

Péter Ákos Bod

SOCIAL DEMOCRACY AND PUBLIC SECTOR — POLITICO-ECONOMIC THEORY AND ECONOMIC PRACTICE

The author examines the question how state intervention, nationalizations and public property are evaluated by the politico-economic tendencies of social democracy.

At first he outlines the reasons and main domains of the direct economic activity of the state, and the economic theory of nationalization. He states that from the turn of the century the eclectic reformism was characteristic of the opinions of the Social Democratic Parties relating to the ownership of the means of production. Later on, in the 1930s, they turned to Keynesianism and the theory of Keynes gave the theoretical framework which the social democracy wanted.

The study surveys the changes which in the programmes and political practice of the Social Democratic Parties, lead to the regulated „mixed economy”, where nationalization is only one of the possible alternative solutions, instead of the full realization of the programmes of nationalization. He mentions that the question of ownership has lost in importance and the different methods of redistribution of incomes have been emphasized.

In the end, the study gives a summary of the effects and consequences of the economic crisis beginning from 1973—74 in the countries where the Social Democratic Parties are in power. For example, it surveys the different responses of the social democratic governments in the German Federal Republic, Austria, France and Sweden. The situation emerged in consequence of the interruption of the process of economic growth and the sectoral crisis in the capitalista countries raise again the question of the increase of the degree of state intervention and nationalization.

Pál Tóth

THE SOCIETY OF MODERN HOUSING SETTLEMENTS AS A LOCAL SOCIETY

The author systematizes and analyses the social characteristics of the modern housing settlements in his study. In our country the examination of this phenomenon is especially important, because — according to estimations — about three million persons live in such special living conditions which differ from the traditional residential area.

The first part of the study deals with the ideologies relating to modern housing settlement as well as it gives a brief historical survey of the building of modern housing settlements. The author puts the question: what is the difference between the community of modern housing settlement and the traditional urban and local societies? He states that the modern housing settlement is not only a category of urbanism but it is the complicated system of human groups, network of spontaneous relations and that of formalized organizations.

Within the population of modern housing settlement the author differentiates four levels of social relations: the level of forced cooperation which is

based on the identity of living conditions, restrictions and on expectations and which forms the „ego-consciousness” of the population of modern housing settlement: the level of spontaneously organized cooperation which is realized in the neighbour relations: the level of spontaneously organized cooperation which includes the voluntary organizations and groups of occupants based on the unity of interests and finally the highest level is the public opinion of the modern housing settlement and the social control which originate from the neighbourhood as well as from the participation in the organized communities of the modern housing settlement.

From the viewpoint of identity with the modern housing settlement the author discerns the structural-functional and the so-called intentional relations based on the own decision of the occupants which manifest themselves in the satisfaction or dissatisfaction with the given modern housing settlement and with its instrumental and value characteristics.

In the last part of the study, the author deals with the forms and conditions of the modern housing settlement from the viewpoint of social integration.

СОДЕРЖАНИЕ

ТЕОРЕТИЧЕСКИЕ КОНФЕРЕНЦИИ

Сельское хозяйство и пищевая промышленность в социалистических странах (Международная конференция в Будапеште)	5
Особенности социалистического преобразования села (Теоретическая конференция в Кечкемете)	36
<i>Шандор Орбан</i> : Преобразующееся крестьянство — изменяющаяся крестьянская политика	36
<i>Дьёрдь Энъеди</i> : Состояние и перспектива сельских поселений	42
Обобщение работы секций (<i>Ласло Бетленди, Антал Бём, Шандор Кормош</i>)	49

СТАТЬИ

<i>Пал Тот</i> : Общество жилого посёлка как местное общество	67
<i>Петер Акош Бод</i> : Социал-демократия и государственный сектор теория политической экономики и хозяйственная практика	82

ДИСКУССИЯ

<i>Жужа Ферге</i> : Человеческие отношения и общественные ценности	102
<i>Агнеш Бокор</i> : Депривация — общественная политика — социальная политика	126

ИНФОРМАЦИЯ

Международное совещание партийных институтов	144
Совещание ректоров партийных научных и учебных заведений в Тихане (<i>Ласло Губа</i>)	144
О совещании ректоров партийных заведений в Таване (<i>Миклош Хабуда, Тибор Халаи</i>)	149
О всемирном социологическом конгрессе (<i>Тамаш Колоши</i>)	156
О всемирном футурологическом конгрессе (<i>Ержебет Гидаи</i>)	160
Данные к социальному обеспечению членов сельскохозяйственных кооперативов (<i>Ференц Вираг</i>)	167
Резюме	186

CONTENT

THEORETICAL DISCUSSIONS

Agriculture and Food Production in the Socialist Countries (International Conference in Budapest)	5
The Characteristics of the Socialist Transformation in the Country (National Theoretical Conference in Kecskemét)	36
<i>Sándor Orbán:</i> Changing Peasantry — Changing Peasant Policy	36
<i>György Enyedi:</i> The Situation and Perspective of the Rural Settlements	42
Summary of the Work of Sections (<i>László Bethlendi, Antal Bóhm, Sándor Kormos</i>)	49

STUDIES

<i>Pál Tóth:</i> The Society of Modern Housing Settlement as a Local Society	67
<i>Ákos Péter Bod:</i> Social Democracy and Public Sector — Politico-Economic Theory and Economic Practice	82

DISCUSSION

<i>Zsuzsa Ferge:</i> Human Relations and Social Values	102
<i>Ágnes Bokor:</i> Deprivation — Social Policy — Societal Policy	126

INFORMATION

International Discussion of the Heads of Party Institutions	144
Conference of the Directors of Educational and Scientific Institutes of the Socialist Countries held in Tihany (<i>László Guba</i>)	144

On the Conference of the Directors of Party Institutes held in Havana (<i>Miklós Habuda, Tibor Halay</i>)	149
On the World Congress of Sociology (<i>Tamás Kolosi</i>)	156
On the World Congress of Futurology (<i>Erzsébet Gidai</i>)	160
Data on the Social Allocations of the Members of Agricultural Cooperatives (<i>Ferenc Virágh</i>)	167
SUMMARIES IN FOREIGN LANGUAGES	186
CONTENT IN FOREIGN LANGUAGES	186

KISS GYÖRGY

(1925—1982)

Barátai, jó ismerősei tudták, hogy régóta súlyos betegséggel küzdött, mégis különösen megdöbbentő volt a mindig aktív, energikus és tevékeny ember halálának híre.

Kiss György, aki fiatalon bekapcsolódott az illegális kommunista mozgalomba és 1943 óta volt a párt tagja, a felszabadulástól évtizedeken keresztül a marxizmusoktatás, a tömegkommunikáció, a propaganda különböző posztjain tevékenykedett, mindig és mindenütt a szó legigazibb értelmében propagandista volt. A meggyőző szó erejével érvelt, vitatkozott, tanított az egyetemi előadótermekben, a tudományos szocializmus szemináriumokon éppúgy, mint tudományos munkásságában. Könyveiben, publikációiban, vagy a Televízió társadalomtudományi szerkesztőségében, ahol történészként az igazán szívügyének tartott témákkal foglalkozott: a magyar történelmi sorsfordulókkal és személyiségekkel foglalkozó műsoraiban a történelemszemlélet formálását tartotta legfőbb feladatának.

A Társadalomtudományi Intézet alapító tagjai közé tartozott. Létrehozta, megszervezte és vezette az Intézet Információs és Dokumentációs Osztályát, és kezdeményező, energikus munkájának komoly része volt az Intézet publikációs tevékenysége megszervezésében. A Társadalomtudományi Közlemények első felelős szerkesztőjeként ő indította el folyóiratunkat.

Tisztelettel emlékezünk Intézetünk alapító tagjára és folyóiratunk első szerkesztőjére.

ISSN 0133—0381

Kiadja a Kossuth Könyvkiadó, Steindl Imre u. 6. Budapest, Pf. 127. 1366.

A kiadásért felel a Kossuth Könyvkiadó igazgatója.

Szerkesztőség: Benczúr utca 33. Budapest 1068. Tel.: 214-830

Előfizethető minden pártszervezetben, valamint a Kossuth Könyvkiadó megyei és kerületi kirendeltségeinél (pénzforgalmi jelzőszám: 215—11 529),

a Posta Központi Hírlapirodánál (József nádor tér 1. Budapest 1900. Tel.: 180-855 (pénzforgalmi jelzőszám: 215—96 162),

továbbá bármely hírlapkézbesítő postahivatalnál és a kézbesítőknél.

Előfizetési díj egy évre: 80,— Ft.

Külföldön megrendelhető a Kultúra Külkereskedelmi Vállalat útján (Bp. 82. Pf. 149.)

Készült 2500 példányban, 15 (A/5) ív terjedelemben

Index: 25 828

Szilkra Lapnyomda, Budapest 83—0413

Felelős vezető: Csöndes Zoltán vezérigazgató

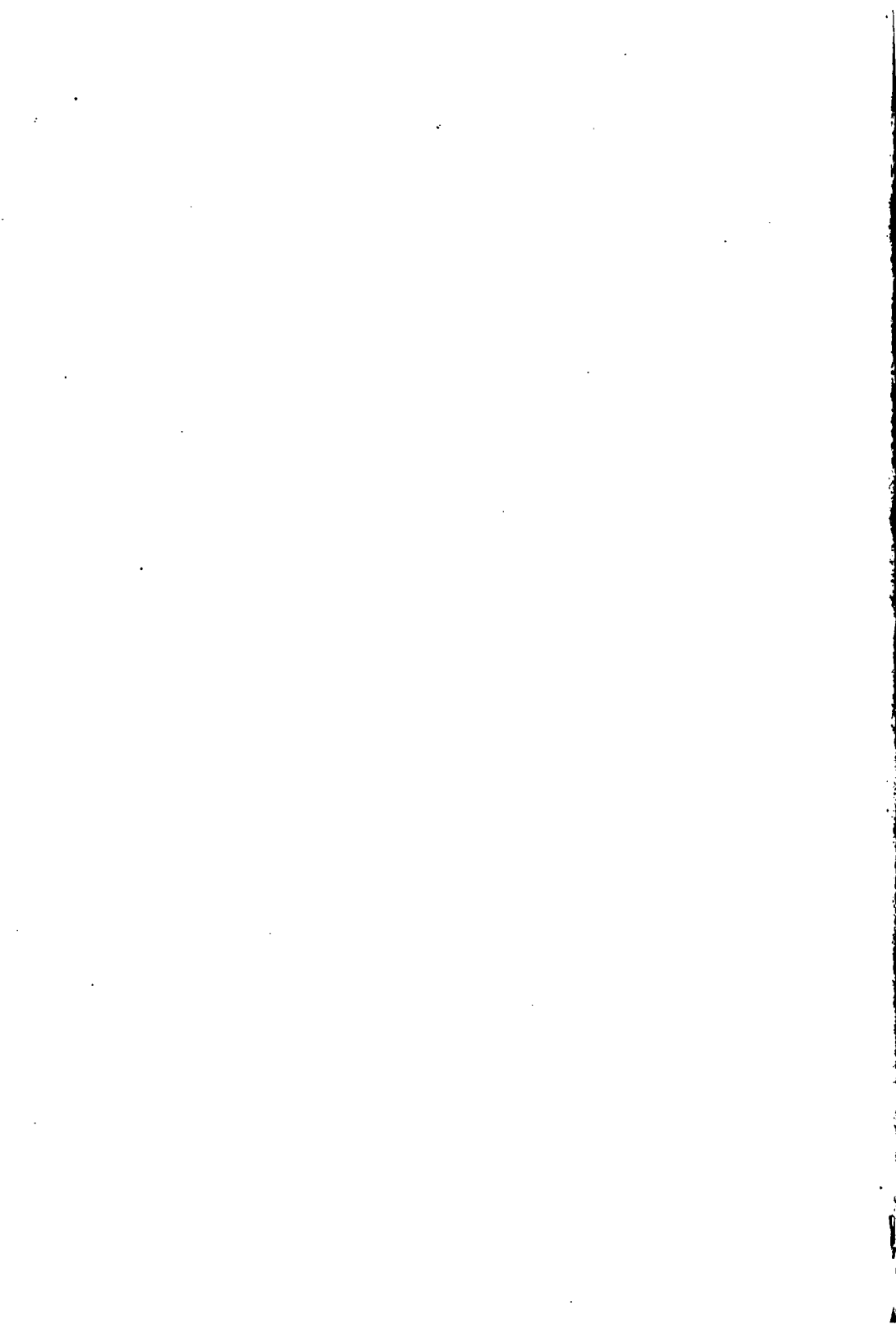

20,- Ft

316.861

Társadalom-
tudományi B
Közlemények

1983|2

9

Társadalom- tudományi Közlemények

1983 · 2

TÁRSADALOMTUDOMÁNYI INTÉZET

TÁRSADALOMTUDOMÁNYI KÖZLEMÉNYEK

Az MSZMP KB Társadalomtudományi Intézetének folyóirata
XIII. évf. 1983/2.

Szerkeszti: a szerkesztő bizottság

Felelős szerkesztő: dr. Halay Tibor

Szerkesztő: Rathmanné Túry Mária

Tartalom

<i>Gedeon Péter:</i> Az áruviszony és a társadalmi forma elemzésének néhány összefüggése a marxi elméletben	207
<i>Balogh István:</i> Formációelméleti problémák	223
<i>Hülvelly István:</i> Marxizmus és liberális tradíció	244
<i>Szegő Andrea:</i> Érdek és struktúra – érdekszerkezet	270
<i>Patkós János:</i> Az újratermelés marxi felfogásáról	298
<i>Szpirulisz Ildikó:</i> A marxi munkafelfogás néhány kérdése	312
<i>Thoma László:</i> A szükségletek termelése (Jegyzetek a „Gazdasági-filozófiai kéziratok” szükségletfogalmához)	323
<i>Kalocsai Dezső:</i> Gondolatok Marx: A politikai gazdaságtan bírálatának alapvonalai című műve újraolvasása alapján	340
<i>Papp Zsolt:</i> Marx és Engels a történelmi mozgalmak tudati közvetítésének problémájáról (Tudásszociológiai szövegek és szövegelemzések az 1848–1851-es idősokkal foglalkozó írásokban)	356

Marx Károly születésének 165. és halálának 100. évfordulóján a Társadalomtudományi Közlemények e száma tanulmánykötettel tiszteleg a nagy tudós és forradalmár előtt. Olyan tanulmányokból állítottuk össze kötetünket, amelyek sokrétűen mutatják, hogy a társadalmi formáció problémáitól a gazdasági és a szélesen értelmezett társadalmi folyamatokig milyen gazdagon hat Marx öröksége és elméleti inspirációja a ma kérdéseire választ kereső kutatókra. A tanulmányok többféle megközelítése, a különböző tudományterületeken megfogalmazott kérdések és elemzések nem egy összefüggő koncepcióként jelentkeznek, mégis alkalmasak arra, hogy a Marx-életmű fontos kategóriáinak és összefüggéseinek interpretációjával és újragondolásával kifejezésre juttassák alapvető mondanivalóinak érvényességét és elméleti kiindulópontot adjanak a mai kor konkrét kérdéseinek megválaszolására.

GEDEON PÉTER

Az áruviszony és a társadalmi forma elemzésének néhány összefüggése a marxi elméletben

A marxi elmélet gyakorlatra orientáltsága nem egyszerűen az elmélet külsőleges alkalmazását jelenti a gyakorlatra, hanem magában az elméletben nyer megalapozást. A marxi elmélet történeti és kritikai. Ez azt jelenti, hogy a múlt társadalmait a jelen, a jelen társadalmát a jövő álláspontjáról elemzi.

A kapitalizmus Marxnál a tőke alapzatán szerveződő totális árutermelés világa-ként jelenik meg. A kapitalizmus a termelés közösségi előfeltételeinek a tagadása, olyan társadalom, amely a társadalmi tevékenységcserét az anonim áruviszony dologi mechanizmusai révén szabályozza. „Hogy a *társadalmi összefüggés*, amely a független egyének összeütközése révén keletkezik, egyszersmind mint *dologi szükségszerűség* és egyszersmind mint külsőleges kötelék jelenik meg velük szemben, ez éppen a függetlenségüket fejezi ki, amelynek számára a társadalmi létezés szükségszerűség ugyan, de csak eszköz, tehát maguknak az egyéneknek mint valami *külsőleges* jelenik meg, sőt a *pénzben* éppenséggel mint valami kézzelfogható dolog. A társadalomban és a társadalomért termelnek, mint társadalmiak, de ez egyszersmind mint egyéniségük tárgyiasításának pusztá esz-keze jelenik meg. Minthogy nincsenek sem egy *természetadta közösség* alá besorolva, sem másrészt nem sorolják be maguk alá mint *tudatosan közösségek* a közösséget, annak velük mint a független szubjektumokkal szemben szintén *független, külsőleges, véletlen dologiként* kell léteznie.”¹ A termelés a kapitalizmusban áruburkot ölt, ez az áruforma azonban – mondja Marx – nem az ember és természet anyagcseréjének természeti feltétele, hanem olyan történelmi viszony, amely lehetővé teszi ennek az anyagcserének mindenoldalú kifejlesztését.² Az áruviszony tisztán társadalmi viszony, amely csak különös, a tőkeviszony által jellemezhető feltételek mellett működik a társadalmi tevékenységcsere megvalósulásának alapvető szabályozó eszközeként.³ Ez azt jelenti, hogy a kapitalizmus, a tőkeviszony és a termelés áruformája – éppen mert nem természeti, hanem társadalmi viszony – történetileg meghaladható. Az az álláspont tehát, amely a kapitalizmus lényegét tőkés árutermelésként, az áruviszonyt a társadalmi viszonyok eldologiasodásaként ragadja meg, a kapitalizmuson túlmutató álláspont, a kommunizmus álláspontja.⁴ Ily módon a kapitalizmus csak a kapitalizmus tagadásának, a tőkés árutermelés meghaladásának, vagyis a kommunizmusnak az állás-

pontjáról elemezhető tudományosan. E történeti és kritikai vizsgálódás eredményeként a kommunizmus az elméletben mint a tőkés fejlődés szükségszerű, elméletileg levezetett végpontja jelenik meg. Marx számára tehát a tőkés társadalom elméleti megértése, tudományos analízise elválaszthatatlan a kommunizmusnak mint a történelmi fejlődés gyakorlati perspektívájának elméleti tétélezésétől.

A kapitalizmus elemzése egyben e társadalmi forma meghaladásának, a kapitalizmusba vezető átmenetnek a közvetítő lépéseit is meghatározza. Marx a tőkés árutertermelés szerkezetét elemezve leírja azokat a mechanizmusokat, amelyek szükségszerűen a tőkés gazdaság ellentmondásainak fokozódó éleződéséhez vezetnek, s amelyek jelzik, hogy a tőkés termelési mód a hanyatlás korszakába lépett. Ugyanakkor Marx felfogása szerint a kapitalizmus nem gazdaságilag omlik össze. A tőkés magántulajdon alapzatán általánossá váló árúviszony, tehát a tőkés árutertermelés, önszabályozó, önkorigáló képességgel rendelkezik. E társadalmi rend megszűnéséhez az szükséges, hogy a gazdasági szféra ellentmondásai a politika közegében újra megjelenjenek: a kapitalizmus meghaladása politikai tett révén megy végbe.⁵ A tőkés magántulajdon és ezzel a kifejlett árúviszonyok felszámolását a politika viszi végbe. A munkásosztály első feladata ezért a politikai hatalom megragadása. Ennek birtokában valósítható meg azután a tőkés magántulajdon kisajátítása, amely összekapcsolódik az árutertermelés megszűnésével. Az árutertermelés megszűnése pedig az alapzatát képezi a politikai állam elhalásának,⁶ mivel gazdaság és politika, állam és társadalom elkülönülése éppen a termelés áruformájához kötődik. Az állam elhalásának folyamata a politikai hatalom megszerzésében találja meg a maga kiindulópontját. A munkásosztály ugyanis a marxi teóriában nem csupán a kezébe keríti az államgépezetet, hanem szét is zúzza azt, vagyis felszámolja az állam elkülönülését a társadalomtól, s megalapozza az állam és társadalom új típusú, az állam elhalását mint végső eredményt önmagában lehetőségként tartalmazó egységét.

ELMÉLET ÉS GYAKORLAT

A marxi elméletnek ez a következtetése az elméletnek mint elméletnek végső állítása, és egyben önmagának a gyakorlathoz való közvetítése, a gyakorlatba való átmenet elméleten belüli mozzanata. A marxi teória a kapitalizmus elemzéséből a kommunizmust nem csupán mint történelmi perspektívát, hanem mint a politikai cselekvés által fokozatosan realizálható célt vezet le: a politikai hatalom megragadása, a tőkés magántulajdon kisajátítása, s ennek eredményeként a kifejlett árutertermelés megszüntetése révén. Éppen ezért konstituálja magát ez az elmélet közvetlenül *politikai programként*, s megfordítva ezért igazolhatja magát ez a politikai program *elméletként*. Az elméletnek és a politikai programnak ez az egybeesése közvetíti egyúttal a *tudomány* és az *elmélet*, s ezen keresztül az *elmélet* és *gyakorlat* átfogóan értelmezett egységét is. Hiszen a szocialista átalakulás politikai programja egy olyan elmélet részévé lett, amely azt a tőkés társadalom természetének tudományos-filozófiai analíziséből vezeti le, s amely a társadalmi valóság radikális átalakulását az elmélet gyakorlattá válásaként értelmezi. Ezért az elmélet tartalma szerint egyszerre jelent *tudományt* (de nem a mai értelemben vett szaktudományt, hanem társadalomelméletet), *ideológiát*, *politikai programot*; s mindezt a társadalomelmélettől elkülönülő pozitív szaktudománnyá még át nem változott *tudomány formájában*, e tudomány mozzanataiként. Ezt az

elméletet tehát nem kell közvetíteni a gyakorlathoz, nem kell kiegészíteni az ideológia, a politikai program mozzanataival, nem kell lefordítani a politikai cselekvés számára, mivel önmaga közvetíti magát a gyakorlathoz, mivel önmaga már a politikai cselekvés nyelvén is konstituálja magát.⁷

A marxi elméletet azonban sajátos ellentmondással ruházza fel gyakorlatra vonatkoztatottságának módja. Egyrészt éppen ez az, ami a marxi elméletet nyitottá teszi. Az elmélet gyakorlatra vonatkoztatottsága a *teória* vonatkozásában megfelel a kapitalizmus kommunizmussá válását kimondó marxi tételnek a *valóság* vonatkozásában. Az elmélet nyitottságát tartalmilag azok az elméleti állítások alapozzák meg, amelyek a társadalmi valóság történeti jellegét, ezen belül a tőkés áruterelés megszüntethetőségét mondják ki, s az elméletet mint e társadalmi valóság részét magát is történelmi terméként mutatják be. Ily módon az elmélet nem valamiféle a történelem, a társadalmi gyakorlat felett lebegő szellemi képződmény, amely mint ilyen abszolút, s vonatkozása e gyakorlatra külsődleges. De nem is olyan örök igazságokra épített teoretikus rendszer, amely befejezettségét a tárgyaként tekintett társadalmi valóság történelmen kívüliségével igazolhatná. Ellenkezőleg, ez az elmélet, mint a társadalmi gyakorlat része, s a társadalmi valóság átalakításának eszköze, kimondja tételei érvényességének történeti jellegét, gyakorlathoz kötöttségét.⁸ Az a mód azonban, ahogyan a marxi elmélet a gyakorlatra vonatkoztatja önmagát, az elméletet lényeges vonatkozásban zárttá is teszi. Ez a zárttság persze nem más, mint minden elmélet korhoz kötöttségének, különös történeti meghatározottságának mozzanata, amely az elmélet genezisekor éppen a történetileg adott új lehetőség, új minőség formába öntése. A marxi elmélet kialakulása e vonatkozásban éppen azt jelenti, hogy az elmélet felismeri történelemhez kötöttségét, s éppen ennek révén teheti önmagát nyitottá. Másfelől azonban a korhoz kötöttség korlátot is jelent, amely csak egy későbbi történelmi korszak álláspontjáról tudatosítható a marxista elmélet számára – ha képes újra fogalmazni, önmaga vonatkozásában érvényesíteni a marxi elmélet által tételezett általános összefüggést az elmélet társadalmi-történelmi meghatározottságáról.⁹

A marxi elmélet korhoz kötöttsége az elméleten belül úgy jelentkezik, hogy Marx a kapitalizmus történelmi meghaladhatóságát, vagyis lényegében a kifejlett áruterelés és a politikai állam megszüntethetőségét nem csupán a fennálló valóság *tudományos* elemzésének elengedhetetlen előfeltételeként tételezi, hanem az erre az előfeltevésre épített tudomány az elméleten belül a kifejlett áruterelés és a politikai állam megszüntetésének *cselekvési programjába* is átmegy. Ezzel az elmélet *kiindulópontjául* választott előfeltevést az elmélet *konklúziójaként* igazolja, az elméletet a fennálló valósághoz való viszonyában alapösszefüggéseiben befejezettek tételezi. Hiszen ha az elmélet fogalmilag levezetett konklúziója a valóság megváltoztatásának cselekvési programja, akkor az elmélet valóságra vonatkoztatottsága az elméleten belül befejezetté vált: a következő lépés most már az elméleten kívül eső aktus – az elmélet megvalósítása. A marxi elmélet azaz, hogy a kifejlett áruterelés és a politikai állam megszüntethetőségét nem csupán a tudományos elemzés előfeltevéseként veszi fel, hanem megvalósítható cselekvési programként is tételezi, azt állítja magáról, hogy áthidalta az elmélet és valóság közötti távolságot, hogy az elméletet alapösszefüggéseiben tekintve végső, befejezett alakjára hozta. (Mindez nem zárja ki azt, hogy a kialakított elméleti kereten *belül* számtalan megoldásra váró probléma merül fel.) Ezért a marxi elmélet álláspontjáról a kifejlett áruterelés társadalmát megszüntető át-

alakulás elmaradása nem új elméleti problémaként, hanem a kidolgozott elmélet eszközeivel közömbösítendő tényként jelenik meg. Más szóval: az elmélet nem jut el a kommunizmus közvetlen gyakorlati megvalósíthatóságát kimondó feltételezés megkérdőjelezéséhez, hanem e társadalmi átalakulás elmaradásának tényét összhangba kívánja hozni ezzel a feltételezéssel. Egy példát véve: Engels írja Marx és önmaga 1848-49-es forradalmi reményeiről a következőket: „Nekünk és mindazoknak, akik hasonlóan vélekedtek, a történelem nem adott igazat. Világoosan megmutatta, hogy a *gazdasági fejlődés állása* a kontinensen akkor még korántsem érett meg a tőkés termelés megszüntetésére; bebizonyította ezt azzal a *gazdasági forradalommal*, amely 1848 óta az egész kontinenst megragadta . . .”¹⁰ Mármost teljesen jogos a kifejlett árutertermelés társadalmának megszüntetését magában foglaló történelmi ugrás elmaradását vagy késlekedését azzal magyarázni, hogy hiányzanak vagy éretlenek azok a társadalmi feltételek, amelyek egy ilyen átalakulást lehetővé tesznek. Engels azonban azzal, hogy a hiányzó társadalmi feltételek kérdését a gazdasági fejlődés állásának kérdésével azonosítja, érvelését logikai körben forgásba kényszeríti, s végső soron a társadalmi viszonyok fejlettségének *minőségi* problémáját a termelőerők fejlettségének, a tőkeviszony kiterjedésének mennyiségi kérdésévé változtatja. Ha ugyanis a kapitalizmust meghaladó kommunista társadalom valósággá válása azért várat magára, mert a tőkés árutertermelés még képes gazdasági forradalomra, a termelőerők fejlesztésére, a tőkés termelési viszonyok kiterjesztésére, akkor a marxi elmélet szerint ennek az összefüggésnek az ellenkezője is igaz: azért fejlődnek a termelőerők a tőkés árutertermelés alapzatán, azért valósul meg a tőkés viszonyok expanziója, mert nem létezik még a termelőerők fejlődését egy magasabb szinten megvalósító nem árutertermelő kommunista társadalom. Más szóval: a tőkés termelésnek a kapitalizmuson belüli – akár forradalmi – fejlődése és a kommunizmusba való átmenetet megnyitó forradalom elmaradása nem állítható ok-okozati összefüggésbe, hiszen egy folyamat két, egymást kölcsönösen kiegészítő oldaláról van szó. A marxi kapitalizmuselmélet szerint az értéktörvény a termelőerők állandó fejlesztését kényszeríti a tőkére, s ezt a folyamatot a válságok, visszaesések időszaka sem érvényteleníti. A tőke termelőerőinek fejlődése, a tőkeviszony kiterjedése tehát olyan tényként adódik, ami nem magyarázhatja a kifejlett árutertermelés társadalmi rendszerének továbbélését, mivel közvetlenül azonos ezzel: olyan tény, amely így egy szélesebb elméleti összefüggésben maga is magyarázatot igényel. E magyarázat lehetőségét azonban az engelsi érvelés eleve elzárja, abból adódóan, hogy a társadalmi viszonyok fejlődésének kérdését a *termelőerők* fejlődésére és a tőkés termelési viszonyok kiterjedésére vezeti vissza, s kivonja a marxi kommunizmuselméletet, a kommunizmushoz vezető út marxi felfogását, a tényekkel való összevetés útján történő ellenőrzés alól. Más szóval: e logikai körben forgásban a kommunizmusba való átmenet elmaradásának ténye nem megkérdőjelezi, hanem igazolja az átmenet közvetlen gyakorlati megvalósíthatóságát kimondó állítást. Így a kifejlett árutertermelés társadalmi rendszerét megszüntető történelmi átalakulás elmaradásának ténye úgy jelenik meg, mint az általános társadalomelmélet számára külsődleges probléma, azaz mint véletlen körülmények egybeesésének következménye, vagy mint az elmélet által már megvilágított technikai, gazdasági, politikai feltételekből elméletileg levezetett eredmény. Ennek következtében ez a tény nem jelentheti a társadalmi formát vizsgáló tudományos analízis számára egy még meg nem oldott probléma kiindulópontját.

Ha a kifejlett árutermelés társadalmi rendszerének megszüntetése olyan tudományon belüli előfeltételezés, amely éppen az elmélet által levezetetten a társadalomformáló gyakorlati cselekvés közvetlen céljaként is adódik, akkor ez azt jelenti, hogy az elmélet önmagát olyan fő vonalaiban elkészült rendszernek tekinti, amely éppen azért tehető gyakorlati programmá, mert önmagán belül *levezette és kiépítette mindazoknak a közvetítéseknek a láncolatát*, amelyek megvalósítása az elmélet megvalósítását jelenti. Így az elméletnek a gyakorlatra vonatkoztatottsága olyan elméletileg – elméleten belül – megalapozott gyakorlati viszony, amely a gyakorlat oldaláról jelentheti az elmélet megvalósulását vagy meg nem valósulását, de nem juthat el az elmélet által megoldott kérdések újra vizsgálatához. Ezt ugyanis a gyakorlat nem végezheti el: ez csak elméleti feladat lehet. De az elmélet azzal, hogy a kommunizmus megvalósításának programját *a tudomány által megalapozott gyakorlati cselekvési programnak* mondja ki, a kommunizmus megvalósításának lehetőségét az elméleti és gyakorlati, a tudományos és politikai lehetőség olyan *közvetlen azonosságaként* vezeti le, amely a tudomány előfeltevéseitől a gyakorlati cselekvés programjáig ívelő *közvetítések* kidolgozásán alapul. Olyan közvetlen azonosság ez, ami az *eredmény közvetlensége*, s az eredményhez vezető út befejezettségét feltételezi még akkor is, ha a részletkérdések nagy sokaságát tekintjük megoldatlannak – e kettő nem mond ellent egymásnak. Ebből következően maga az elmélet a kifejlett árutermelés társadalmi rendszerét felszámoló gyakorlati átalakulást nem tekintheti olyan *elméletileg* tétélezett lehetőségnek, amely azonban *gyakorlatilag* még nem megvalósítható, olyan társadalmi feltételek következtében, amelyeket az elmélet még nem tárt fel, s amelyeket ezért elméletileg vizsgálni kell.

Az elmélet nem teheti saját alapján a kommunizmus megvalósulásának elmaradását a tudományos elemzés tárgyává akkor, amikor a kommunizmust közvetlenül gyakorlati lehetőségnek tekinti. Hiszen felfogásában a kommunizmus elméleti és gyakorlati lehetőségének egybeeséséből adódóan a kommunizmus megvalósítása csak azért gyakorlati lehetőség, mert az elmélet mint tudomány által megalapozott. S azért elméleti lehetőség, mert közvetlenül gyakorlatilag megvalósulónak előfeltételezett. E gyakorlati cselekvési program úgy áll elő, mint a kifejlett árutermelés megszüntethetőségének feltételezésére épített elmélet által levezetett program, mint ennek az elméletnek az igazsága, olyan eredményként, amely a tudományos elmélet és a gyakorlati program közvetlen egysége. Ezért e gyakorlati program megkérdőjelezése, annak kimondása, hogy a kifejlett árutermelés eldologiasodott viszonyrendszerének felszámolása nem tekinthető a gyakorlati cselekvés programjának, az elméleti építmény egészének megkérdőjelezését is maga után vonná. Ha tehát nem kételkedünk a kommunizmus elméleti és gyakorlati lehetősége közötti elméleten belüli közvetítés befejezettségében és helyességében, akkor ahhoz, hogy fenntartsuk az elmélet egészének igazságát, elméletileg közömbösítenünk kell azokat a tényeket, amelyek kétségessé teszik az elmélet közvetlen megvalósíthatóságát. Ily módon a marxi teória valóban az elméletileg szükségesnél szűkebbre korlátozza önmagára való reflexiójának körét, hiszen eleve elhárítja a kommunizmusba való átmenettel kapcsolatos állítások elméleti felülvizsgálatának lehetőségét.¹¹

Az önreflexiónak ez a korlátozása azonban nem a marxi társadalomelmélet *előfeltevéseiből* következik, hanem az *elmélet gyakorlatra vonatkoztatásának módja* határozza meg. Más szóval: csak abban a mértékben következik magából az elméletből, amilyen mértékben az elmélet belső magva maga alapozza meg az el-

méletnek a gyakorlatra való közvetlen vonatkoztatását, konkrét gyakorlati cselekvési programként történő felfogását. Mármost a marxi teória végső soron valóban a fennálló gyakorlat radikális átalakításának elméleteként határozza meg önmagát, s a kifejlett árutermelés megszüntethetőségének cselekvési programját a kifejlett árutermelés társadalmának az a tudományos analízise alapozza meg, amely eleve az áruviszony társadalmi természetének, azaz megszüntethetőségének előfeltevésére épül. Jeleztük, hogy az elmélet és gyakorlat ilyen egymásra vonatkoztatása tette a marxi teóriát egyszerre nyitottá és zárttá. A nyitottság az *elméleti előfeltevéseken* alapul, mert ezek adnak a társadalomelméletnek és tárgyának *történetiséget*. A zárttság az elméleti előfeltevések és a gyakorlati cselekvés számára levont konklúziók sajátos összekapcsolásából adódik, abból, ahogyan a *gyakorlati cselekvés programja* maga is az *elmélet* részévé válik. Ez a zárttság ezért nem az elméleti előfeltevések és az erre épülő tudományos elemzés elválaszthatatlan jellemvonása, hanem az elmélet kialakulásának történelmi meghatározottságából következik. Nem a kifejlett árutermelés *elvi* meghaladhatóságának feltételezése kölcsönzi a marxi elméletnek a zárttság jegyeit, hanem az, hogy az elmélet a kifejlett árutermelés közvetlen, *gyakorlati* meghaladhatóságát is kimondja.

A marxi történetfelfogás, politikai gazdaságtan, kapitalizmus- és kommunizmuselmélet kidolgozása elválaszthatatlanul kapcsolódott össze az elmélet gyakorlati megvalósításának követelésével. Éppen ebben ragadható meg a marxi elmélet történeti feltételezettsége. Csak mert az adott történeti fejlődés, a kapitalizmus talajáról gyakorlati lehetőségként jelent meg Marx számára a kommunizmus megvalósíthatósága, csak ezáltal lett egyben elméleti lehetőség is.¹² Ezért történelmietlen lenne Engelstől is számon kérni, vagy rosszállóan a szemére vetni azt, hogy a korabeli tények alapján nem vizsgálta felül az elméletnek azt a feltételezését, hogy a kifejlett árutermelés rendszerét felszámoló kommunista társadalom a korszakban megvalósítható, közvetlenül adott gyakorlati lehetőség. Hiszen az elmélet megalkotói számára éppen a közvetlen gyakorlati lehetőség elméleti meg-alapozása, levezetése, azaz az elméleti és közvetlenül gyakorlati lehetőség *tudomány által közvetített* azonossága a lényeges. Éppen ez az elmélet megszületését generáló mozzanat, amely egyúttal az elmélet tartalmát és formáját is kialakítja.

ÉRTÉKVISZONY ÉS TÁRSADALMIFORMA-MEGHATÁROZOTTSÁG

A kommunizmus gyakorlati megvalósíthatóságát, azaz a kapitalizmus megszüntethetőségét már magában foglalja az értéknek, a marxi társadalomelmélet egyik alapkategóriájának a meghatározása. Az értékviszonyt mint a magánégyének általános társadalmi összefüggését Marx a tőkés társadalom különös formameghatározottságaként ragadja meg, olyan viszonyként tehát, amely történelmileg jött létre, s amely ezért fogalmában önmaga megszűnését előfeltételezi. Az érték kategóriája ezzel Marxnál megszabadul a klasszikus politikai gazdaságtan értékfelfogásának naturalisztikus elemeitől, a munkaérték-elmélet egy különös társadalmi forma, a kapitalizmus általános társadalomelméletének alapjává válik.¹³

A kapitalizmus a termelés közösségi előfeltételeinek felbomlásán alapul. A kifejlett árutermelés megszünteti e külső társadalmi előfeltételeket, mint önmaga megvalósulásának közvetlen, meghatározó feltételeit. Megszünteti az egyének

közösségi társadalmi formáját, tehát a közösségi egyének közösségi társadalmi formáját. A közösségi egyéneket olyan magánegyénekké változtatja, akiknek társadalmi összefüggése nem adott készen talált közösségi viszonyaik által. Ezt a társadalmi összefüggést nekik maguknak még létre kell hozniuk. Termelésük így magánegyének termelése, termékük, tárgyiasult tevékenységük pedig közvetlenül magánmunka tárgyiasulása, amelyet még társadalmivá kell változtatni. Természetesen mindez nem azt jelenti, hogy a magánegyének termelése többé már lényege szerint nem társadalmi, hanem azt, hogy éppen ilyenként, magánegyének termeléseként társadalmi: „... valójában azok az egyéni munkák, amelyek ezekben a különös használati értékekben jelentkeznek, csak azáltal lesznek általános és ebben a formában társadalmi munkává, hogy *valóban kicserélődnek* egymással a bennük foglalt munka időtartamának arányában. A társadalmi munkaidő úgyszólván *csak lappangva létezik* ezekben az árukban és *csak csere-folyamatukban nyilatkozik meg*. Nem az egyének munkája mint közösségi munka a kiindulópont, hanem megfordítva, *magánegyéneknek különös munkái*, olyan munkák, amelyek csak a csere-folyamatban, *eredeti jellegük megszűnésével* bizonyulnak *általános társadalmi* munkának. Az általános társadalmi munka tehát nem kész előfeltevés, hanem létrejövő *eredmény*. És így adódik az új nehézség, hogy az árukban egyrészt mint *tárgyiasult* általános munkaidőnek kell a csere-folyamatba *belépniük*, másrészt az egyének munkaidejének *mint általános munkaidőnek a tárgyiasulása* maga is csak a *csere-folyamat terméke*.”¹⁴

Az áruviszony tehát két mozzanatot tartalmaz, abból adódóan, hogy a termelés saját társadalmi általánosságát *nem találja készen* a termelés *külső, közösségi* előfeltételeiben. Az első mozzanat a közvetlenül nem közösségi, hanem magánegyének termelése. Az eredeti közösségek megszűnésével a termelő egyének társadalmi összefüggése, általánossága *csak magában a termelésben* jöhet létre, csak a termelésen belül álló meghatározottság lehet. A termelés azonban tartalma szerint nem más, mint a természeti dolgok átalakítása az emberi tevékenység révén. Ezért a termelő egyének általános társadalmi összefüggését a termelésen belül csak maga a termelőtevékenység hordozhatja: „... ebben a világban a munka *általános emberi* jellege képezi *sajátos társadalmi* jellegét.”¹⁵ A termelés azonban, mivel magánegyének által végzett tevékenységként egzisztál, közvetlenül csak a magánmunkák tárgyiasulását eredményezi. Igaz, hogy a termelők különös tevékenysége egyben általános munka kifejtése is volt, s a termelés társadalmi jellegét, az egyének társadalmi összefüggését éppen ez az általában vett munka hordozza: ez a különös egyének *valóságos társadalmi általánossága* a termelésen belül. De a termelés eredménye, a termék, ezt az általánosságot elrejt magában, hiszen közvetlenül csak különös használati érték, különös munka tárgyiasulása. Ezért a termelők társadalmi összefüggését, a termelés társadalmi jellegét, amely a *termelésben mint eredmény létrejött*, még egzisztenciához kell juttatni, meg kell valósítani. Az áruviszony második mozzanata az, ami tételezi a termelő egyéneknek a *termékekbe rejtett társadalmi általánosságát*. Csak a belső összefüggés *külsővé válása* valósítja meg a termelés társadalmi jellegét, vagyis csak az áruviszony második mozzanata teszi valóságossá az elsőt. Az áruviszony e két egymástól elválaszthatatlan és egymásra nem redukálható meghatározottsága nem más, mint a termelés és a csere, illetve az érték és a csereérték mozzanata.

A marxi politikai gazdaságtan fő törekvése az, hogy a tőkés áruterelés különös kategóriáit visszavezesse az érték kategóriájára, s ily módon a termelő egyé-

nek társadalmi összefüggéseinek rendszerét a gazdaság eldologiasodott formáiban ragadhatta meg. A társadalmi viszonyok eldologiasodása, s az eldologiasodás megszüntethetősége alkotja a marxai társadalomelméletnek azt a központi problematikáját, amely a politikai gazdaságtannak új tárgyat konstituál, amely a tudomány új formáját hozza létre. A marxai politikai gazdaságtan a gazdaságtan fogalmaival a filozófia problematikáját ragadja meg: az emberi lét elidegenedésének a filozófia által tételezett problémáját a gazdaságtan fogalmaival írja le, mint az árutertermelés társadalmi viszonyainak eldologiasodását. Az elidegenedés kategóriája így elveszíti azt az ontológiailag megrogzított státusát, amelyre öntudat és dologiság logikailag kidolgozott szembeállításaként tett szert, s társadalomtörténeti dimenziót kap azzal, hogy kifejlett formája a kifejlett árutertermelés struktúrára vezetődik vissza. De ugyanúgy a gazdaságtan fogalmai, amelyek az árutertermelés különös formáit ragadják meg, elveszítik naturalisztikus meghatározottságukat, s új társadalomtörténeti dimenzióhoz jutnak. Marx az érték- és tőkeformákat immár nem az általában vett termelés mozzanataiként rögzíti meg, hanem a termelés társadalmi viszonyainak eldologiasodásaként felismerve a termelés különös társadalmi formájaként határozza meg azokat. A marxai politikai gazdaságtan így olyan tudomány, amely egyesíti a filozófia kritikai intencióit a tudomány szerkezeti analíziseivel; olyan tudomány, amely belsőleg egyesíti a filozófiai és gazdaságtani gondolatmeneteket, s elvében meghaladja a korabeli filozófia és tudomány kettősségét és egyoldalúságait.¹⁶ A marxai politikai gazdaságtan ezért a kritikai társadalomelmélet alapeleme, s ugyanakkor még nem szaktudomány a mai értelemben: a társadalomtudományi fejlődés azon fázisának a terméke és lezárása egyben, amely megelőzi a szak-társadalomtudományok kialakulását.

A marxai elmélet a kifejlett árutertermelés gyakorlati megszüntethetőségét állította, s ezt olyan közvetlenül adott lehetőségnek tekintette, amelyet az elmélet tudományosan igazolt, levezetett. Csak a történeti fejlődés későbbi szakaszán, az elmélet kialakítását követően merült fel az a probléma, hogy a kifejlett munkamegosztás alapzatán a társadalmi tevékenységcsere eszközöként az áruforma jelenleg nem kiiktatható, vagyis az árutertermelést meghaladó kommunizmus megvalósítása egyelőre még nem tekinthető közvetlenül gyakorlati feladatnak. E felismerés legnyilvánvalóbban a kelet-európai szocialista társadalmak viszonyainak elemzéséből adódik, hiszen ez egyértelműen bizonyítja, hogy a magántőkés tulajdon kiszajátítása nem eredményezi az árutertermelés megszüntetését. E történelmi tapasztalat birtokában mármost valóban szükséges és lehetséges a marxai elmélet kritikai önreflexiója, s ennek előfeltételeként vagy első lépéseként a kifejlett árutertermelés megszüntetését kimondó marxai tétel olyan értelmezése, amely ismét problémaként kezeli, megkülönbözteti egymástól az árutertermelés megszüntetésének elvi és gyakorlati lehetőségét levezetett azonosságként tartalmazó állításokat.

E megkülönböztetés lehetővé teszi a marxai kommunizmusfelfogás kritikai elemzését, és a reflexiót arra a folyamatra, amely a marxizmus fejlődésén belül elkülöníti és egymással szembeállítja a marxai elmélet egymásba kapcsolódó, egységben levő mozzanatait.

A kommunizmus marxai értelmezése az értékviszony meghatározásának belső mozzanata, s e meghatározás kifejtéséből adódik. A kommunizmus ugyanis Marxnál az a társadalmi forma, amely a tőkés magántulajdonnak és a termelés áruformájának a megszüntetése révén lehetővé teszi a társadalmi egyének mindenoldalú érintkezésének és egyetemes termelőerőinek további fejlődését. A kommunizmus a termelés áruformájának megszüntetésével megszünteti a kö-

zösség politikai formáját, s ennek megfelelően a politikai állam elhalását eredményezi. De miért kapcsolódik össze a marxi elméletben a tőkés magántulajdon felszámolása a termelés áruformájának megszűnésével? Azért, mert Marxnál a tőke maga nem más, mint az érték önállóult formája, értékesülő érték, s a tőke magántulajdon, mint a munkaerő adásvételén nyugvó viszony maga is az áruviszony különös alakjaként határozódik meg. A tőkeviszony, amely az áruviszony kiteljesedéseként, totális kifejlődéseként a munkaerő áruvá válását tételezi és előfeltételezi, hozza létre és terjeszti ki társadalmi méretekben az árutermelést. Ezért Marxnál az áruviszonynak mint a társadalmi termelést meghatározó alapiszonynak a léte elválaszthatatlanul a tőkeviszony léteéhez kötött: a tőke magántulajdon megszüntetése azonos a termelés áruformájának a megszüntetésével. A termelés árujellegének a megszűnése pedig azonos a termelés közösségi jellegének a tételezésével. „A termelés közösségi jellege a terméket eleve *közösségi*, általános terméké tenné. A termelésben eredetileg végbemenő *cseré* – amely *nem csereértékek* cseréje lenne, hanem *tevékenységeké*, amelyeket *közösségi* szükségletek, közösségi célok határoznának meg – eleve magába foglalná az egyesnek a közösségi termékvilágban való részesedését. A csereértékek alapzátán a munkát csak a *cseré* révén *tételezik* általánosnak. Ezen az alapon a munka ilyenek lenne *tételezve a csere előtt*; azaz a termékek *cseréje* egyáltalában nem lenne a *közeg*, amely *által* az egyesnek az általános termelésben való részesedése közvetítődnék. Közvetítésnek természetesen kell végbemennie. Az első cseréje, amely az egyesek önálló termeléséből indul ki . . . a közvetítés az áruk cseréje, a *csereérték*, a pénz révén megy végbe, amelyek mind egyugyanazon viszonyoknak kifejezései. A második esetben *maga az előfeltevés közvetített*; azaz egy közösségi termelés, a *közösségiség mint a termelés alapzata* van előfeltételezve.”¹⁷ A kapitalizmust meghaladó társadalom formameghatározottságát tehát Marx szerint az adja, hogy a termelő egyének társadalmi összefüggése már a termelés folyamata előtt létrehozott a termelő közösség viszonyaiban, *szemben* a tőkés árutermeléssel, amelynél a termelő egyének társadalmi összefüggése a termelés folyamatában konstituálódik (érték), s a cserefolyamatban tételeződik (csereérték).

A kommunizmus társadalmának formameghatározottsága tehát a marxi elméletben a kapitalizmus tagadásához kötött, s e negáció foglya marad. A kommunizmusnak ez a meghatározása üresen hagyja a közösségi tulajdonon alapuló társadalom pozitív jellemzőinek univerzumát, amelyet csupán kívülről határoz meg, s amely a közvetlen forma vonatkozásában a prekapitalista közösségi formák alapiszonyától sem igen különböztethető meg. Éppen ennyiben mondhatjuk azt, hogy a marxi kommunizmusfelfogás nem azonosítható a jövő társadalmát pozitíve leíró utópiákkal, jelentkezzenek azok az öngazgató közösségek vagy éppen egy központosított naturalgazdaság képében.¹⁸

Ugyanakkor azonban a kommunizmusfelfogás absztraktsága és az elmélet gyakorlatra vonatkoztatottsága között a marxi teórián belül sajátos feszültség támad. Hiszen az elmélet nem csupán elméleti előfeltevéseiben, hanem a gyakorlati cselekvést orientáló tételeiben is kimondja az árutermelés megszüntethetőségét, meglevőnek tételezi fel az elmélet és gyakorlat átmenetére vonatkozó elméleti közvetítések fő elemeit, vagy másként, azonosnak előfeltételezi az áruviszony megszüntetésének elméleti és gyakorlati lehetőségét. De ha a kommunizmus megvalósítása gyakorlatilag adott lehetőség, akkor szükségszerű az, hogy rendelkezünk a kommunizmus pozitív meghatározottságainak valamilyen szintű ismer-

retével, hiszen a kommunizmus létrehozása az elmélet szerint egyben szakítás az emberi történelem természetadta jellegével, s a társadalmi egyének tudatos tette lehet csupán.¹⁹ A marxi kommunizmusfelfogás negatív, a kapitalizmusra vonatkoztatott meghatározottsága tehát maga is olyan elméleten belüli jelzés, amely mutatja, hogy nem tartható fenn az áruviszony társadalmi természetét kimondó állítás azonosítása azzal a feltételezéssel, amely a termelés áruformáját megszüntető kommunizmus magvalósíthatóságát a történelmi jelenben realizálható gyakorlati lehetőségnek tekinti.

ÁRUVISZONY ÉS SZOCIALIZMUS

Ennek az azonosságnak a feladása nélkül a marxista elmélet nem lehet képes arra, hogy összeegyeztesse a *marxi tradíció* fenntartására, megújítására tett erőfeszítéseit a *társadalmi valóság* elméleti megragadására tett kísérleteivel. Ha ugyanis érvényesnek fogadjuk el az áruviszony különös társadalmi természetét kimondó marxi feltételezést (ez foglalja magában az áruviszony megszüntetésének elméleti lehetőségét), s ugyanakkor a termelés áruformájának megszüntetését gyakorlatilag közvetlenül realizálható lehetőségként értelmezzük, akkor összeütközésbe kerülünk azzal a társadalmi valósággal, amelynek mozgása nem a kifejlett árutertermelés felszámolódását, hanem más-más alakban történő megvalósulását mutatja. S ha ezt az ellentmondást vizsgálva a valóság oldalára állunk, s tudatosítjuk azt, hogy az árutertermelés megszüntetése nem tekinthető az adott korszakban gyakorlatilag realizálható célkitűzésnek, akkor ez a felismerés az eredeti marxi felfogás elvetésével kapcsolódik össze. Hiszen ha előfeltételeztük a termelés áruformájának elvi megszüntethetőségét kimondó elméleti tétel azonosságát azzal a feltételezéssel, amely a kifejlett árutertermelés közvetlen gyakorlati megszüntethetőségét tartalmazza, akkor az utóbbi elvetésének egyben az előbbi elvetését is magával kell hoznia: a kifejlett árutertermelő társadalmak létének kiindulópontként való elfogadása ebben az esetben az áruviszonytól mint különös társadalmi viszonytól való elvonatkoztatással kapcsolódik össze. A másik oldalon pedig, ha úgy tartjuk fenn az áruviszonynak mint a termelők eldologiasult társadalmi összefüggésének a felfogását, hogy előfeltételezzük a termelés áruformájának közvetlen gyakorlati megszüntethetőségét, akkor elvonatkoztatunk a társadalmi valóság lényeges vonatkozásaitól s az elméletet részben absztrakttá tesszük, részben súlyos, az adott kereteken belül feloldhatatlan ellentmondásokkal terheljük meg.

Különösen élesen jelentkezik ez a probléma a szocialista fejlődés elméleti vizsgálatánál. Az az elméleti álláspont, amely a gazdasági viszonyokat átpolitizáló, a magántőkés tulajdont kisajátító szocialista átalakulást úgy tekinti, mint annak a kommunizmusba vezető átmenetnek a mozzanatát, amely a kapitalizmus meghaladásának, a kifejlett árutertermelés megszüntetésének az útja, szükségszerűen szembekerül az áruviszony marxi értelmezésével, vagyis szembeállítani kényszerül az áruviszonynak mint különös társadalmi viszonnak a marxi felfogását (ez az áruviszony elvi megszüntethetőségének feltételezése) az adott történelmi feltételek között az áruviszony gyakorlati megszüntethetőségét kimondó marxi tétellel, miközben eredetileg e két állítás közvetlen egységét előfeltételezte. Ha ugyanis az elmélet a kapitalizmus alapviszonyait Marx nyomán a kifejlett árutertermelés struktúráival köti össze, s a történetileg kialakult szocialista társadalmat ugyan-

csak Marx nyomán a kifejlett árutermelést felszámoló társadalomnak tekinti, akkor közömbösítenie kell azt aényt, hogy a szocializmusban a termelés nem vetette le áruburkát.²⁰

A szocializmus politikai gazdaságtanában²¹ ennek megfelelően a termelés árjellegének elismerése együtt jár az árúviszonynak mint a termelők társadalmi összefüggését konstituáló különös társadalmi viszonnak a társadalmi termelés közömbös, technikai viszonyaként való ábrázolásával. A szocializmus politikai gazdaságtanában a köztulajdon úgy jelenik meg, mint a termelők társadalmi összefüggését előretételező, önmagában hordozó és megvalósító előfeltétel. A termelők társadalmi összefüggésének rendszere így nem az árúviszonyra, hanem a köztulajdonra alapozódik: az elmélet a *köztulajdon és az árúviszony ellentétes, egymást kizáró* vonatkozását előfeltételezi. Ugyanakkor, reflektálva az árutermelés létre, a politikai gazdaságtannak ki kell mondania *köztulajdon és árúviszony egységét, összekapcsolódását*: e vonatkozásban lesz az árúviszony a köztulajdonon alapuló gazdálkodás technikai eszköze. Az árúviszony társadalomgazdasági meghatározottsága technikai-gazdasági vonatkozásra, a köztulajdon és árúviszony előfeltételezett ellentéte a közömbös különbség külsődleges viszonyára redukálódik. A köztulajdon és árúviszony összekapcsolódása tehát az elméletben olyan fel nem dolgozott tényként rögzül, olyan egységként nyer megfogalmazást, amely mögött a kettő ellentétes viszonyának feltételezése húzódik meg. A köztulajdon és az árúviszony ellentétét az elmélet empirikus összekapcsolódásuk tényének kimondásával közömbösíti, s így az elméleti elemzést egy fogalom nélküli eljárással helyettesíti. Más szóval: a szocializmus politikai gazdaságtana egyszerre mondja ki a köztulajdon és árúviszony egységét és ellentétét, vagyis amikor egységét állítja, ellentétét előfeltételezi, s mikor ellentétét állítja, egységét előfeltételezi. Ezeknek az ellentmondásoknak a megoldásához az elméletnek új kiindulópontot kell választani, s el kell vetnie a köztulajdon olyan értelmezését, amely már előfeltételezi a köztulajdon és az árúviszony ellentétét, külsődleges egymásra vonatkozását. A probléma új megfogalmazásának eredményeként a szocialista árutermelés alapviszonyának olyan felfogásához juthatunk, amely a köztulajdon és az árúviszony nem külsődleges összekapcsolását tételezi fel, s amely a köztulajdon az árúviszony mozzanataként, s az árúviszonyt a köztulajdon mozzanataként tekinti. Ennek a problémának újabb alakját kapjuk meg akkor, ha a köztulajdon fogalmát konkrétan meghatározva a magántőkés tulajdon megszüntetését a tulajdonviszonyok átpolitizálásaként értelmezzük, s a közösségi tulajdon a *politikai közösség* tulajdonának tekintjük.

Marx az árugazdaság és politika viszonyát olyan reflexiós viszonnak tekintette, amelyben az egyik oldal léte feltételezi ellentétének, a másik oldalnak a létét. Marx elméletében a közösségi tulajdon nem politikai természetű, mert maga a közösség sem az. Ezért a gazdasági folyamatok tudatos szabályozása nem politikai, hanem közösségi természetű. A létrejött szocialista gazdaság azonban nem szüntette meg a termelés áruformáját, s ennek megfelelően nem szüntette meg a közösség politikai formáját sem. A szocializmus tényleges történetében nem a gazdaság és a politika teljes összeolvadása, nem az állam elhalásának folyamata kezdődött meg, hanem a gazdaság átpolitizálása, a gazdaságba belenyúló és benne létező, és ugyanakkor a gazdasággal szemben elkülönült létezéssel is bíró politikai állam kiépítése valósult meg. Ezért a gazdasági folyamatok szabályozása *politikai* szabályozás marad, tevékenységének *előfeltétele az érték értékesülési* folyamatát végző árugazdaság és annak mozgástörvényei. De ha a szocializmus

politikai gazdaságtana a gazdaság politikai szabályozásából a termelés arányos és tudatos, a spontaneitást kiiktató fejlődési törvényszerűségeit vezeti le, s az áru-pénzviszonyokat e szabályozás közömbös technikai eszközének tekintti, akkor a valóságos viszony megfordításához, s egyben egy újabb ellentmondásához jut: a gazdaság politikai szabályozásának azt a jelleget tulajdonítja, amelyet Marx az áruviszony és politika megszűnésének feltételéhez kötött, s másrészt, amikor e szabályozás áruviszonyokhoz kötöttségét és politikai jellegét hangsúlyozza, visszaállítja azokat a feltételeket, amelyeket éppen tagadott.

Az áruviszony redukálása technikai viszonyra nemcsak az elmélet tartalmában, hanem formájában is az összetartozó mozzanatok szétválását eredményezi: e felfogás következményeként a szocializmus politikai gazdaságtana maga rekeszti ki önmagából a marxi gazdaságtannak azokat a filozófiai rétegeit, amelyek az elidegenedés-problematikának az árustruktúrához kapcsolásával az áruviszony társadalmi-történelmi meghatározottságának kimondásához kötődtek. E vonatkozásban megragadhatóvá válik *filozófia és gazdaságtan önállósodásának* a gazdaságtan felőli elméleti kiindulópontja.

Ezeknek az ellentmondásoknak a meghaladása, az áruviszonynak a termelők társadalmi összefüggéseinek különös-eldologiasult történelmi formájaként történő rekonstrukciója akkor lehetséges, ha a kifejlett árutertermelés meghaladását nem tartjuk közvetlenül realizálható gyakorlati célkitűzésnek, s a történetileg kialakult szocialista társadalmat nem a marxi értelemben vett kommunizmus részének, hanem a kifejlett árutertermelés különös alakjának tekintjük. Ez teszi lehetővé e társadalom elméleti elemzését a marxi tradíció talajáról, illetve a marxi elmélet valóságos rekonstrukcióját e társadalom talajáról.

E probléma elméleti gyökereit éppen annyiban találhatjuk meg már a marxi teóriában, amennyiben Marx alapjaiban elméletileg kidolgozottak és befejezettek tételezte fel azokat az elméleti közvetítéseket, amelyek a fennálló kritikai elméletét a valóság radikális átalakulásának gyakorlati programjává tették. E közvetítések azonban részben maguk is problematikusak, részben hiányosak. Ezért a marxista elmélet csak akkor érheti el teljes kimunkaltságát, ha újra vizsgálja és kidolgozza az elméleten belül azokat a közvetítéseket, amelyek összekapcsolják az árutertermelés megszüntetésének elméleti és gyakorlati lehetőségét tartalmazó állításokat. Az elmélet csak akkor lehet teljes, ha valóban megragadta önmaga megvalósíthatóságának konkrét feltételeit. Egyben csak ez teszi elméletileg bizonyíthatóvá az elméleti kiindulópontokat. Az elméletnek ez a továbbfejlesztése természetesen csak abban a mértékben teljesezhet ki, ahogyan a történelem maga is előre halad a kifejlett árutertermelés megszüntetésének irányában. A társadalomfejlődés jelenlegi iránya még nem teszi lehetővé az elmélet befejezett, végső kialakulását ebben a vonatkozásban. Ugyanakkor azonban lehetséges és szükséges a marxi tradíció felhasználása és továbbfejlesztése a létező szocialista és kapitalista társadalom elemzésének folyamatában: ez a munka ugyancsak része a keresett elméleti közvetítések kidolgozásának, s egyúttal a fennálló társadalmi valóság elméleti megértésének.

JEGYZETEK

- ¹ K. Marx: A politikai gazdaságtan bírálatainak alapvonalai. MEM 46/II. köt. Budapest 1972. 373–374. old. (Az idézett szövegekben az eredeti kiemelésektől eltekintettem, a kiemelések mindig tőlem származnak – G. P.)
- ² „Az érték *nem zár ki* semmilyen használati értéket; tehát nem zárja magába *abszolút feltételként* a fogyasztás stb., az érintkezés stb. semmilyen *különös* fajtáját; . . .” (K. Marx: Id. mű, 24. old.) Vö.: Papp Zsolt: A válság filozófiájától a „konszenzus” szociológiájáig. Kossuth Könyvkiadó 1980. 50–51. old.
- ³ „Szöveg ellentétben az árutestek érzéki durva tárgyiságával, az áruk értéktárgyiságába *egyetlen atom természeti anyag sem* kerül bele . . . az áruk csak annyiban van értéktárgyiságuk, amennyiben ugyanannak a társadalmi egységnek, az emberi munkának kifejezése, tehát értéktárgyiságuk *merőben társadalmi*, . . .” (K. Marx: A tőke. I. MEM 23. köt. Budapest 1967. 52. old.) „Csak ott, ahol a bérmunka a bázisa, erőszakolja rá magát az árutermelés az egész társadalomra; de csak ott bontakoztatja is ki összes rejtett potenciáit.” (K. Marx: Id. mű, 548. old.)
- ⁴ „. . . Hegel rendszerében végső soron minden kategória a fennálló rendbe illeszkedik, míg Marxnál a kategóriák ennek a rendnek a *tagadására* vonatkoznak. Akkor is a társadalom *új* formájára utalnak, amikor annak *adott* formáját ábrázolják.” (H. Marcuse: Ész és forradalom. Gondolat Könyvkiadó 1982. 297. old.) „. . . Marx a munka fennálló feltételeit a ténylegesen szabad társadalomban való tagadásuk szemszögéből vizsgálja. Kategóriái negatívak, de ugyanakkor pozitívak is: *a negatív tényállást a pozitív megoldás* fényében ábrázolják, s úgy ábrázolják a fennálló társadalom tényleges helyzetét, mint az új formába való átmenet nyitányát. Az összes marxi fogalom ebben a két dimenzióban mozog: az első az adott társadalmi viszonyoknak, a második pedig a társadalmi valóság azon inherens elemeinek együttese, amelyek elősegítik átalakulását a szabad társadalmi rendbe.” (Id. mű, 338–339. old.)
- ⁵ „Marx szerint a *politikai* ellentmondások végső kieleződésének és robbanásának időben feltétlenül meg kell előznie a tőkés termelési mód belső *gazdasági* ellentmondása kieleződésének azt a fokát, amelyben az utóbbi ellentmondás »önmagában« szétfeszíti magát a tőkés gazdaságot.” (Balogh István: Tézisek a szocializmus történelmi helyének tárgyalásához. Társadalomtudományi Közlemények, 1979/3. 22. old.)
- ⁶ „Amikor majd a fejlődés folyamán az osztálykülönbségek eltűntek, és minden termelés a társult egyének kezében összpontosult, akkor a közhatalom elveszti *politikai* jellegét.” (K. Marx–F. Engels: A kommunista párt kiáltványa. MEM 4. köt. Budapest 1959. 460. old.) „. . . Ilyen értelemben beszélhetünk a »mai államiságról« szemben a jövőendővel, amikor ennek az államiságnak *mai gyökere, a polgári társadalom* már elhalt.” (K. Marx: A gothai program kritikája. MEM 19. köt. Budapest 1969. 26. old.)
- ⁷ „A marxizmus . . . egyrészt a gyakorlat filozófiája; másrészt »tudomány« vagyis a kapitalizmus törvényeinek politikai gazdaságtana. A marxizmus így a tudomány és politika, az elmélet és gyakorlat feszültséggel teli egysége.” (A. W. Gouldner: The Two Marxisms. Seabury Press, New York 1980. 34. old.) Gouldner szerint a marxi elmélet alapproblémája a filozófia és a tudomány összekapcsolásának kísérlete; ez ugyanis felfogása szerint az össze nem egyeztetetők összeegyeztetése. (E probléma korábbi megfogalmazása megtalálható: G. Lichtheim: Marxism. Routledge and Kegan Paul, London 1961. 397. old.) A filozófia, mondja Gouldner, a status quo radikális megváltoztatásának elmélete, míg a tudomány a fennálló reprodukálásának álláspontján áll. Gouldnernél így az elmélet és a gyakorlat ellentmondása az elmélet filozófiai előfeltevéseire vezethető vissza. Álláspontunk szerint azonban a marxi elmélet és a gyakorlat feszültsége nem az elmélet filozófiai előfeltevéseiből következik, hanem abból, hogy e filozófiai előfeltevések nem csupán a tudománynak, hanem a közvetlen gyakorlati cselekvés programjának is alapjává lettek: a marxi elmélet nem kiindulópontjaiból, hanem a kiindulópontok és tudományos igazolásuk valóságra alkalmazásának a módjából adódóan alakít ki ellentmondásos viszonyt a gyakorlathoz. Ennek megfelelően úgy vélem, hogy filozófia és tudomány a marxi elméle-

ten belül nem kizárják, hanem feltételezik egymást; a marxi társadalomelméletre nem vetíthető vissza a filozófiának és tudományának az a szétválása, egymással szembeni önállósodása, ami a marxizmus fejlődésének lett sajátjává.

- ⁸ „Az a kérdés, hogy az emberi gondolkodást tárgyi igazság illeti-e meg – nem az elmélet kérdése, hanem *gyakorlati* kérdés. A gyakorlatban kell az embernek gondolkodása igazságát, vagyis valóságát és hatalmát, evilágiságát bebizonyítania. Az olyan gondolkodás valóságáról vagy nem valóságáról folytatott vita, amely el van szigetelve a gyakorlattól – tisztára *skolasztikus* kérdés.” (K. Marx: Tézisek Feuerbachról. MEM 3. köt. Budapest 1960. 7. old.)
- ⁹ A marxi elmélet történelmi meghatározottságának problematikáját Lukács György már a *Történelem és osztálytudat*ban tárgyalja. Igaz, hogy a marxi (marxista) elmélet érvényességének, történelmi feltételezettségének kérdését nem a korszak társadalmi valóságának, hanem a kommunizmusnak a vonatkozásában vizsgálja. Helyesebben: Lukács számára e két vonatkoztatási pont egybeesik, hiszen a kommunizmust az adott korban lezajló társadalmi átalakulás folyamatában megvalósuló történelmi realitásként előfeltételezi. „Lehetséges és szükséges is, hogy a történelmi materializmust *önmagára alkalmazzuk*, . . . A történelmi materializmus tartalmi igazságai olyan jellegűek, amilyeneknek Marx a klasszikus nemzetgazdaságtan igazságait tekintette: egy meghatározott társadalmi és termelési renden belüli igazságok. Mint ilyeneket, de csak mint ilyeneket, feltétlen érvényesség illeti meg őket. De ez nem zárja ki olyan társadalmak eljövételét, amelyekben – társadalmi struktúrájuk lényegéből következően – más kategóriák, más igazságösszefüggések fognak érvényesülni.” (Lukács György: *Történelem és osztálytudat*. Magvető Könyvkiadó 1971. 517–518. old.) Ez Gramsci álláspontja is: „Hogy a gyakorlat filozófiája *önmagát történelműleg fogja fel*, vagyis mint a filozófiai gondolat egy átmeneti szakaszát, az kitűnik impliciten egész rendszeréből, de ezenfelül expliciten abból az ismert tézisből is, hogy a történelmi fejlődést egy bizonyos ponton a szükségszerűség birodalmából a szabadság birodalmába való átmenet fogja jellemezni.” (A. Gramsci: *Filozófiai írások*. Kossuth Könyvkiadó 1970. 16. old.) „Ha tehát bebizonyítást nyer, hogy az ellentmondások el fognak tűnni, akkor ez impliciten bizonyítja, hogy a gyakorlat filozófiája is el fog tűnni, meghaladottá fog válni: . . .” (Id. mű, 151. old.) A marxista elméletet annak a társadalmi folyamatnak a totalitása által való feltételezettségében kell megragadni, amelynek az elmélet általános kifejezése, mondja Korsch. „Ily módon a marxi materialista-dialektikus elvet a marxizmus egész történetére alkalmazzuk . . .” (K. Korsch: *Marxismus und Philosophie*. Europäische Verlagsanstalt, Frankfurt 1966. 97. old.) A marxi elméletnek, a marxizmusnak a társadalmi-történelmi feltételekhez kötöttségét ma már persze nem elegendő a kommunizmus vonatkozásában meghatározni. Arra az előfeltevésre is rá kell kérdeznünk, amely a társadalmi valóság mozgását a kommunizmusba való közvetlen átmenet gyakorlati megvalósulásával azonosította, tehát azt a kérdést is fel kell tennünk, milyen társadalmi-történelmi feltételek kifejeződése ez az elméleti feltételezés.
- ¹⁰ F. Engels: Bevezetés Marx „*Osztályharcok Franciaországban 1848-tól 1850-ig*” című művének 1895-ös kiadásához. MEM 22. köt. Budapest 1970. 480. old.
- ¹¹ Éppen mert a marxizmus „erőfeszítés az elmélet és gyakorlat egyesítésére, hogy megváltoztassa a világot, nagy nyomás érvényesül abban a vonatkozásban, hogy az »elméletet« a cselekvés szilárd alapjaként mutassák be, nem pedig olyanak, ami problematikus és továbbfejlesztést igényel.” (A. W. Gouldner: Id. mű, 297. old.) Gouldner az elmélet lezárására irányuló törekvést a társadalom adott viszonyaival, éles konfliktusaival, a politikai harc és a politikai párt természetével magyarázza. Gondolatmenete azonban egy leegyszerűsítő feltevésen alapul: a társadalomelméletet mint tudományt azonosítja az ideológiával. A marxi elmélet valóban a tudomány és gyakorlati cselekvési program egysége kíván lenni oly módon, hogy az ideológia Marx számára a társadalomelmélet tudományosan igazolt mozzanataként jelenik meg. Ugyanakkor valóban igaz az, hogy ennek következtében e tudomány sem lehetne más, mint a munkáspárt gyakorlati programjának, ideológiájának mozzanata. A valóságban azonban a marxi társadalomelmélet és a pártokhoz kötődő marxista ideológia között nincsen – és nem is lehet – közvetlen

egybeesés; már csak annak következtében sem, hogy a kommunizmus programja objektíve nem tehető meg egy politikai mozgalom által ténylegesen realizálható gyakorlati célkitűzésnek. Gouldner magyarázata közvetlenül a marxizmus párthoz kötődő, politikai ideológiává szerveződő alakjával kapcsolatosan értelmezhető, nem pedig a marxi társadalomelmélet vonatkozásában. (E különbségtételt világosan megteszi *Sh. Avineri: The Social and Political Thought of Karl Marx*. Cambridge University Press, 1968. 251. old.) Ugyanakkor igaz marad az, hogy a marxi elmélet gyakorlatra vonatkoztatásának módja a marxi elmélet vonatkozásában is problémákkal terhes.

¹² Erre hívja fel a figyelmet Korsch akkor, amikor hangsúlyozza, hogy a polgári gondolkodás antinómiáit csak az az elmélet törheti át, amely „... többé nem »tiszta« elméleti tudomány, mint a polgári tudomány, és nem is akar az lenni, hanem egyúttal forradalmasító gyakorlat. . . .” (*K. Korsch* Id. mű, 175. old.)

¹³ A marxi munkaérték-elmélet tehát mindenekelőtt a kapitalizmus társadalmi formameghatározottságát felmutató társadalomelmélet, s nem egyszerűen a relatív árak mozgását magyarázó közgazdasági teória. Azok a közgazdasági elemzések ezért, amelyek csupán a második vonatkozás alapján ítélik meg a marxi munkaérték-elméletet, célt tévesztenek, hiszen e teória lényegétől eleve elvonatkoztatnak. A közgazdászok, mondja Althusser, „a saját tárgyakat vetítik bele, olvassák bele Marxba, ahelyett, hogy egy másik tárgyat olvasnának ki »A tőké«-ből, mely nem az ő tárgyak, hanem attól merőben különbözik.” (*L. Althusser: Marx – az elmélet forradalma*. Kossuth Könyvkiadó 1968. 135. old.) „... a politikai gazdaságtan »elvont« elmélete olyan szférának az elmélete, amely mint szféra (mint instancia), *szervesen hozzátartozik magához a történelemelmélet tárgyához.*” (Id. mű, 175. old.) „»A tőke« igenis tartalmaz egy meghatározott történelemelméletet, amely elengedhetetlen a közgazdaság elméletének megértéséhez.” (Id. mű, 177. old.) Lukács György is kritikai élel tárgyalja a marxi politikai gazdaságtannak azt a recepcióját, amely „... a marxi gazdaságtant *tiszta szaktudománynak* látta. . . .” (*Lukács György: A társadalmi lét ontológiájáról* I. Magvető Könyvkiadó 1976. 297. old.) „Az érett Marx gazdasági művei következetesen törekszenek közgazdasági tudományosságra, de semmi közik a közgazdaságtanról kialakított polgári felfogáshoz, amely szerint ez csupán szaktudomány: e felfogás az úgynevezett tisztán gazdasági jelenségeket elszigeteli a társadalmi létnek mint egésznek totális kölcsönös vonatkozásaitól. . . .” (*Lukács György* Id. mű, 290. old.) Mindez persze nem jelenti azt, hogy például az érték mennyiségi oldalával kapcsolatos vizsgálódások szükségtelenek vagy értelmetlenek, hanem csupán azt, hogy ezek nem a marxi munkaérték-elmélet társadalomelméleti lényegét, hanem annak közgazdasági vonatkozásait elemzik. Vö. ehhez *Mihályi Péter: Érték, érték nagyság, mérhetőség*. *Közgazdasági Szemle*, 1982/4.

¹⁴ *K. Marx: A politikai gazdaságtan bírálatához*. MEM 13. köt. Budapest 1965. 27. old.

¹⁵ *K. Marx: A tőke* I. MEM 23. köt. 70. old.

¹⁶ *A gazdasági és filozófiai problematika marxi összekapcsolására hívja fel a figyelmet Lukács György: „... Marx – Hegel óta Németországban elsőként – ismét egyesíti a gazdasági és filozófiai nézőpontot minden társadalmi vagy akár filozófiai probléma tárgyalása kapcsán.”* (*Lukács György: A fiatal Hegel*. Kossuth-Akadémiai Kiadó 1976. 548. old.) Marx gazdasági írásai „Közvetlenül csak tudományos, nem pedig filozófiai művek. De tudományos szemlésként áthatotta a filozófia. . . .” (*Lukács György: A társadalmi lét ontológiájáról* I. 292. old.) A politikai gazdaságtan Marxnál, írja Hermann István, „Kísérlet arra, hogy e tudomány segítségével a filozófia, s főként a klasszikus német filozófiából átvett kategóriák tudományos bázist nyerjenek.” (*Hermann István: A szocialista kultúra problémái*. Kossuth Könyvkiadó 1970. 50. old.) Az értékelmélet és az elidegenedés-teória egymást áthatására mutat rá Colletti (*L. Colletti: Marxismus und Dialektik*. Frankfurt 1977. 27. old.) E kapcsolat genezisést, a politikai gazdaságtan és filozófia új minőségét eredményező összekapcsolódását a Gazdasági-filozófiai kéziratokban elemzi Mészáros (*I. Mészáros: Marx's Theory of Alienation*. Merlin, London 1972. 114. old., 227. old., 230–237. old.) és Makai (*Makai Mária: A munka kettős jellege: a „Gazdasági-filozófiai kéziratok” újraértékeléséhez*. *Magyar Filozófiai Szemle*, 1976/5.). Ugyanekkor sok szerző ellentétet vagy

külsődleges összefüggést tételez fel a marx elmélet filozófiai és gazdaságtani vonatkozásai között. A már említett Gouldner mellett utalunk a gazdaságtan képviselői közül Schumpeterre, aki Marx társadalom-, gazdaság- és szocializmusfelfogását elválasztja egymástól, hogy azután külsődlegesen állítsa helyre egységüket. A döntő pont Schumpeter elemzésében, ami e szétválasztást megalapozza, a marx munkaérték-elmélet redukcionista felfogása, az értéknek az árak mennyiségi viszonyaként való értelmezése. (*J. Schumpeter: Capitalism, Socialism and Democracy. Harper and Row, New York 1976. 5–58. old.*) A filozófia oldaláról megemlíjtük Kolakowskit, aki szerint „Az értékelmélet nem a kapitalista gazdaság működési mechanizmusainak a magyarázata, hanem az objektum dehumanizálódásának és ezzel együtt maga a szubjektum dehumanizálódásának a kritikája egy olyan gazdaságban, amelyben »minden eladó«. Az értékelmélet egy olyan társadalom elleni romantikus támadás folytatása, amely a pénz mindenhatósága alá van vetve.” (*L. Kolakowski: Die Hauptströmungen des Marxismus I. Piper, München 1977. 372. old.*) De az értékelmélet ilyen filozófiai átértelmezése, kisajátítása a marx gazdaságtant pozitív szaktudományra redukálja, s így a filozófia és politikai gazdaságtan ellentétét viszi be a marx elméletbe.

¹⁷ MEM 46/1. köt. 86–87. old.

¹⁸ Ezért az a gondolatmenet, amely a társadalmi munkamegosztás, az elkülönült termelők és fogyasztók, az elkülönült állam meglétéből egy központosított naturálgazdaság megvalósíthatatlanságát vezeti le, nem bizonyíték a marx kommunizmusfelfogás elméleti tarthatatlansága, ellentmondásossága mellett, mivel Marxnál a kommunizmus nem rendelkezik ezekkel a pozitíve meghatározható jegyekkel. (Vö.: *G. Halm, N. G. Pierson és L. V. Mises tanulmányaival*, in: *Collectivist Economic Planning*. Ed. F. A. Hayek, London 1935.) Ugyanakkor e kritika célba talál azoknál a teóriáknál, amelyek valóban egy központosított naturálgazdaság vonásait vázolják fel, legyenek ezek a századvég utópiái (vö. ehhez *Madarász Aladár: A „sehonnai szakácskönyvek”, avagy néhány szempont a századforduló és az I. világháború gazdasági utópiáinak kutatásához a német munkásmozgalomban*. In: *Gazdaságpolitika, gazdasági szervezet*. Szerk.: Major Iván. MTA Közgazdaságtudományi Intézet, Budapest 1982.) vagy a hadikommunizmus ideológiájának elképzelései (vö. ehhez *Szamuely László: Az első szocialista gazdasági mechanizmusok*. Közgazdasági és Jogi Könyvkiadó 1971.)

¹⁹ A kapitalizmusból a kommunizmusba való átmenet során, mondja Lukács György: „... először esik meg a történelemben, hogy az emberiség – az uralomra jutott proletariátus osztálytudatán keresztül – tudatosan saját kezébe veszi a történelmét.” (*Lukács György: Történelem és osztálytudat*. Id. mű, 548–549. old.)

²⁰ Amikor rámutatunk az elmélet és gyakorlat ellentétes viszonyára, nem feledkezhetünk meg a másik mozzanatról sem: az áruviszony közvetlen gyakorlati megszüntethetőségének feltételezése, redukcionista felfogása nem csupán ellentétben, hanem megfelelésben is van a valósággal. Ez az elmélet annak az iparosítási folyamatnak az elméleti közvetítése és igazolása, amely az erőforrásokat központosító és újraelosztó állam meghatározó gazdasági szerepén és a piaci automatizmusok korlátozásán vagy felfüggesztésén alapul.

²¹ A szocializmus politikai gazdaságtana természetesen nem homogén képződmény. Úgy véljük azonban, hogy a szocializmus politikai gazdaságtanán belül jelentkező különböző, egymástól is eltérő tendenciák mind ez idáig belül maradtak az elméleti előfeltevések egy meghatározott rendszerén. Ezért a szocializmus politikai gazdaságtana kategóriának általános használata leegyszerűsítő ugyan, de mégis alkalmas az elmélet valóságos vonásainak összegzésére.

Formációelméleti problémák

A gazdasági társadalomalakulat, valamint a hozzá kapcsolódó kategóriák, mint „termelési mód”, „alap és felépítmény”, a „tulajdonformák”, „közösségformák” a marxi társadalom- és történelemelmélet eredeti és alapvető fogalmai, amelyek lehetővé tették és teszik az egyes társadalmak konkrét viszonyainak és történelmi helyének együttes tárgyalását, a történelmi fejlődés menetének és valamely konkrét társadalom együtt fennálló, egymást kölcsönösen fenntartó viszonyainak egyidejű megragadását. Természetes tehát, hogy korszakos jelentőségű történelmi változások, új fejlődési tendenciák kibontakozása, valamint a felgyülemelő történelmi és társadalmi ismeretek ismétlődően felkeltik e kategóriák – és általánosságban a marxi társadalom- és történelemelmélet – újragondolásának igényét. Ilyen több szálból szövődő és több irányba leágazó vita bontakozott ki a hatvanas évek közepétől az ázsiai termelési módról, és ennek folytatásaképpen a marxi történelemelmélet alapjairól. A vitát inspiráló események közül kiemelkedik a gyarmati rendszer összeomlása, a harmadik világ népeinek útkeresése, a szocialista országokban az ötvenes évek közepétől kibontakozó politikai, ideológiai és társadalmi események és változások. Mindezekhez a hetvenes évek második felétől a történelmi fejlődés egészét és az egyes társadalmi rendszereket alapjaiban érintő globális problémák sora csatlakozott: vita indult a társadalmi és gazdasági fejlődés jellegéről, lehetőségeiről, perspektíváiról, a társadalmi rendszerek rugalmasságáról, a tudományhoz és a technikához fűződő viszonyukról, a társadalmi rendszerek alternatíváiról. A marxizmuson belül az ázsiai termelési módról a hatvanas években kibontakozott vita tehát nem csupán az elméleti problémák logikai összekapcsolódását követve, hanem legalább ily mértékben a valóságos társadalmi és történelmi események hatására mindinkább a történelmi fejlődés általános kérdéseinek elméleti megvitatásába ment és megy át. És miután ma egyedül a marxizmusnak van nyíltan vállalt elméleti öröksége – nem csupán rövid lejáratú ötlete – a történelmi változások és fejlődés magyarázatára, a viták egyik magától értetődő csomópontját a marxi formációelmélet alkotja.

A következőkben e formációelméleti vitákat két szempontból tekintjük át vázlatosan. *Először:* a történelmi fejlődésre, a gazdasági társadalomalakulat alapkategóriáinak jellegére és e kategóriák összefüggésére, valamint a történelmi fejlődés periodizációjára vonatkozó marxi elmélet rekonstrukcióját célzó kísérletek. *Másodszor:* álláspontok azzal kapcsolatban, hogy szükséges-e az eredeti marxi felfogás módosítása, melyek a változtatás szükségességének indokai, továbbá az

eredeti marxi nézetek módosítása hogyan érinti a marxi formációelmélet egészét. Ez az összefoglalás nem a teljesség igényével készült, csupán a jelzett két kérdéskör néhány jellegzetes részletét, az ezzel foglalkozó néhány jellegzetes megoldási kísérletet szeretnénk bemutatni, anélkül, hogy a különböző nézetek szisztematikus bírálatát, vagy egy, az eddigiektől eltérő, Marx-interpretáció kidolgozását vagy akár egy ilyen interpretáció körvonalazását vállalnánk.

A MARXI FORMÁCIÓELMÉLET REKONSTRUKCIÓI

A marxi formációelmélet felépítését, jellegét és szerkezetét is figyelembe véve *Jerzy Topolski* a történelmi fejlődés szabályszerűségeit szinkronikus (strukturális), diakronikus (kauzális és irányultságot mutató), valamint szinkronikus-diakronikus, azaz fejlődési és strukturális, azaz irányultságot mutató, egyúttal szerkezeti meghatározottságú szabályszerűségekre osztja fel. Ez utóbbi alá tartozó törvények: a termelőerők, termelési viszonyok, felépítményi viszonyok és az osztályharc – a marxi formációelmélet alapkategóriáiban fejezhető ki. (Topolski 1976. 275–287.) Topolski tipológiája annak a problémának a felismeréséből és megoldási kísérletéből származik, hogy a társadalom strukturális összefüggéseinek, azaz együtt fennálló és egymást kölcsönösen fenntartó viszonyainak figyelembevétele nélküli fejlődéselmélet elkerülhetetlenül teleologikus jelleget ölt. Másfelől viszont a szinkronikus szabályszerűségek önmagukban semmiképpen nem nyújtják egy fejlődéselmélet lehetőségét, legfeljebb egy ciklikus periodizáció kiindulópontjait. (Topolski 1976.) Mindebből világosan kiderül: a marxi formációelmélet jellegét tekintve a szinkronikus-diakronikus elméletek körébe tartozik. A szinkronikus-diakronikus szabályszerűségeket konkrétan, mint meghatározott állandó elemek különböző történelmi kombinációját határozhatjuk meg. E konkrét szintre áttérve *E. Balibar* a termelési mód általános strukturális elemeit a következőképpen csoportosítja: a munkás, a termelőeszközök (ezen belül: a munkatárgy és a munkaeszköz) és a nem dolgozók. Ezeknek az elemeknek a kombinációi pedig a következő összefüggések alapján jönnek létre: a) tulajdonkapcsolatok, valamint b) anyagi elsajátítási viszonyok. (Althusser–Balibar 1977.) Balibar koncepcióját azonban *Barry Hindess* és *Paul Hirst* közös művükben idealistának, teleologikusnak, valamint strukturalista jellegűnek tekintik, elsősorban azért, mert Balibar nem elégszik meg a termelési mód általános fogalmának kidolgozásával, hanem a különböző társadalmi formák viszonyának általános elméletét akarja kidolgozni, illetve egy ilyen elmélet lehetőségét kutatja. Balibar számára – írják – a termelési mód általános elméletének minden különös termelési módot mint valamely egyetlen és általános struktúra különös variánsát kell reprezentálnia. Az általános elmélet épp ezért egy struktúraelmélet . . . Ebben az esetben a struktúra egyenlő az általában vett termelési móddal, és ennek lehetséges történelmi megvalósulási formái a különböző különös termelési módok. Az *Althusser* és Balibar közös művében igényelt és körvonalazott általános elméletet Hindess és Hirst szerint csak az idealista történelemfilozófiák lényegi struktúrájának reprodukciója útján lehetne kidolgozni. Következtetésük: nincs és nem lehetséges a termelési mód általános *elmélete*, csupán általános *fogalma*, melyek révén egy meghatározott társadalom termelési módja leírható. „A termelési mód általános fogalma azokat az általános feltételeket jelöli meg, amelyeket egy fogalomnak ki kell elégítenie ahhoz, hogy valamely meghatározott termelési mód fo-

galma legyen.” (Hindess–Hirst 1975.) A szerzők gondolatmenete ennek megfelelően az, hogy amennyiben megkonstruáljuk azokat a fogalmakat, melyek révén valamely társadalom leírható, s ennek a fogalomalkotásnak a feltételeit az általános probléma szintjén meghatározzuk, akkor szükségtelenné válik a történelmi fejlődés, a társadalmi formák egymáshoz való viszonyának tisztázása, s a történelemfilozófiai kérdésfeltevés megszűnésével természetesen kiiktatódik a szinkron és a diakron viszonyok, a struktúra és a struktúra változásának elméleti problematikája is.

Hozzátehetjük: ebben az elméleti keretben immár nincs többé se szükség, se lehetőség az átmenetiség fontos és igencsak aktuális kérdésének megfogalmazására sem, melyre pedig Marx többször is visszatért, s amely egyúttal a társadalmi fejlődés és a társadalomtudományok legfontosabb kérdéseinek egyike. Az átmenetiség problémája ugyanis az együttes szinkron-diakron összefüggések szempontjából mindig is a legkeményebb elméleti kérdés, mert egyfelől az egyik termelési módról a másikra történő átmenet időszakát semmiképpen nem tekinthetjük két funkcionáló struktúra közötti „szünet” időszakának, másfelől azonban „... az átmenet az egyik termelési módból a másikba ... a fennálló struktúra működése révén létrejövő átalakulás”. (Althusser-Balibar 1977., 273–274. old.) Lukács György az *Ontológiában* az átmenetet a komplexus fogalmával hidalja át, mondván, hogy „... az olyan vonatkozási formák, mint a fejlődés, a haladás stb. a komplexusoknak elemeikkel szembeni ontológiai elsőbbségéhez kapcsolódnak. A történelem csak komplexus lehet, mert olyan konkrét szerkezeti elemei, mint amilyen a struktúra, a struktúráváltkozás, az irány stb. csak komplexusokon belül lehetségesek.” (Lukács 1976. 343. old.) Vagyis Lukács szerint a komplexus valamilyen egész, amely mindig több, mint struktúra, s a struktúra változásai az egésznek, illetve az egész részeinek, elemeinek valamilyen viszonyából érthetők meg. A komplexusokat jellemző törvényszerűségek Lukácsnál immár nem struktúratörvények, hanem általánosabb „magasabb” szintű összefüggések, melyeknek az átmeneti szakaszban, illetve annak létrejöttében meghatározó szerepük lehet. Tőkei Ferenc viszont azon az állásponton van, hogy Marx formációelmélete a probléma más irányú megoldását nyújtja: az egyének (E), közösségeik (K) és a termelési eszközök (T) csak elvonatkoztatás révén tekinthetők a társadalom strukturális összefüggései elemeiként. Valójában az egyének, a közösségek és a termelőeszközök nem elemek, hanem *mozzanatok*, vagyis a termelőerők és a termelési viszonyok dialektikáját (tartalom és forma viszonya) mutató, valamint egymással különböző jellegű kölcsönhatásban álló társadalmi objektivációk: „... a termelési mód konkrét totalitás, amelynek *tartalma a termelőerők fejlődése, formája pedig a termelési és társadalmi viszonyok*. Ha e totalitást »elemeire« bontjuk ... akkor elsősorban nem a tartalom és a forma mozzanatára vagy oldalára kell bontanunk ... a termelési mód totalitásának három fő mozzanata: az *egyének*, mindenkor *közösségeik* és a *termelési eszközök* ... Mindhárom mozzanatot egyaránt mozzanata a termelőerőnek (mint tartalomnak) és a termelési-társadalmi viszonyoknak (mint formának), s mind a három csak a másik kettővel való vonatkozásban létezik.” (Tőkei 1977. 58.) Ami most már a különböző gazdasági társadalomalakulatokat illeti, azok leírhatók az egyén – közösség – termelőeszköz változó viszonyaiként. E szerkezeti leírás szempontjából is a legbonyolultabb kérdés, hogy mi az oka a már kialakult viszonyok változásának, az átmeneti periódusok keletkezésének és megszűnésének, illetve egyáltalán: feltételezhető-e, hogy az átmeneti periódusok kialakulásának törvényszerűen ismétlődő okai vannak,

nem elegendő-e annyit mondanunk, hogy miután a különböző mozzanatok „mélységben” és „horizontálisan” tagoltak és kölcsönhatásban állnak egymással, az átmeneti periódus konkrét feltételei bárhol létrejöhetnek, csupán az szükség, hogy hatásaik minden irányban tovább terjedjenek. Mindenesetre a mélységben is tagolt, összetett mozzanatok elméletileg lehetőséget adnak az átmeneti periódusok kialakulására.

Ami most már a termelési mód, illetve a társadalmi forma felépítését, részeinek viszonyát illeti, Tőkeinél sajátos megoldást találunk a társadalmi forma és a termelési mód összefüggésére nézve. Először: az alap és felépítmény éppúgy a tartalom és a forma dialektikáját mutatja, mint a termelőerő és a termelési viszonyok összefüggése. „Az alapzat és felépítmény viszonya logikailag: tartalom és forma viszonya.” (Tőkei 1977. 53.) Ebből most már közvetlenül adódik másodsor: a termelési mód és a társadalmi forma különbségének, egymáshoz való viszonyának meghatározott felfogása, egyfelől a különböző közösségi és tulajdonformák megkülönböztetése az egyes alapformákon belül, másfelől a termelési mód és a társadalmi (alap) forma megkülönböztetésének viszonylagossága. A problémát más oldalról közelítve *Bihari Mihály* éppen ezen a ponton bírálja Tőkei álláspontját: „Az alap és a felépítmény viszonya nem *anyag* és *forma*, nem *tartalom* és *forma* viszonya. Minden relatíve elkülönült, önállósult objektivációs rendszer sajátlagos *tartalom és forma* egysége. Így a gazdasági alap (rendszer) és a felépítmény különböző összetevői (a politikai rendszer, jogi rendszer, erkölcsi rendszer, vallási rendszer stb.) is sui generis *tartalmi és formai* mozzanatok egysége . . . *A gazdaság éppúgy tartalom és forma egysége, mint a felépítmény* . . . (Bihari 1982. 300–301.) A gazdaság mint alap és a politika mint felépítmény (a felépítmény része) viszonyaként felfogva az egyes formákat, Bihari a következő – történelmi korszakot is jelölő – típusokat különböztet meg: I. gazdaság és politika szétválás nélkül; II. gazdaság és politika szétválása és relatív elkülönülése, de közvetítések nélküli együttléte; III. gazdaság és politika szétválása, relatív autonómiájuk mellett, közvetítéses összekapcsolódásuk. Ez utóbbi esetben beszélhetünk a gazdaság, a politika dominanciájáról, illetve dominanciaváltozásokról. (Bihari 1982. 323–327.) Bihari álláspontjából következik, hogy az alap és felépítmény viszonyát tekintve legfeljebb az ösközösségi társadalom esetében lehet szó a termelési mód és a társadalmi forma azonosságáról, ezáltal az alap és felépítmény megkülönböztetésének viszonylagos jelentőségéről. Habár egészen más kiindulópontból közelítve a témához és más kategóriákkal dolgozva, bizonyos tekintetben hasonló eredményre jut – legalábbis egy pontban – *Godelier* is. Álláspontja szerint a termelés bizonyos technikai szabályoknak (T), erőforrásoknak (F), eszközöknek és az embereknek (E) a kombinációja társadalmilag hasznos termék előállítására. (Godelier 1979., 1981.) Általánosabban fogalmazva: „A »termelési mód« meghatározott termelőerők és társadalmi viszonyok kombinációja, azokat az anyagi és társadalmi feltételeket, valamint társadalmi struktúrákat alkotva, amelyek révén a társadalom természeti környezetét birtokba veszi, elsajátítja a számára hasznos dolgokat.” Azokban a társadalmakban azonban, amelyekben a társadalmi intézmények egyidejűleg több funkciót töltenek be – így gazdasági, ideológiai, hatalmi stb. funkciókat –, az alap és felépítmény, következésképpen a termelési mód és társadalmi forma különbözősége *csak e funkciók különbözőségében*, nem pedig a társadalom struktúrájában ragadható meg. Alap és felépítmény, termelési mód és társadalmi forma tehát *kifejlett és struktúráisan elkülönülő* megjelenésük-

ben igencsak modern alkotóelemei a társadalomnak. (Godelier 1980.) Ezek után immár mélyebb betekintést nyerhetünk a Tőkei által tárgyalt három mozzanat történeti problematikájába is: az egyén, a közösség és a tulajdon mozzanatait anélkül indokoltabban tekinthetjük – további differenciálás nélkül – mind a termelési mód, mind pedig a társadalmi forma mozzanatainak, minél inkább olyan társadalmak viszonyait vesszük kiindulópontul, amelyekben az alap és felépítmény viszonyai nem a társadalom strukturális differenciálódásában, hanem egyazon struktúra sokrétű funkciójában nyilvánulnak meg. Ezen túlmenően: a modern társadalom alap – felépítmény, termelési mód – társadalmi forma strukturálisan tagolódo viszonyainak visszavetítése azokba a társadalmakba, amelyekben ez a strukturálódás nem alakult ki, módszertanilag hibás és a gazdaság leszűkített, a társadalomból kiszakított tárgyi-dologi szemléletére vezet, mely ellen Tőkei a marxista módszertani elvek kibontása és elemzése kapcsán határozottan fellépett.

Jellemző példáját találhatjuk a jelzett, és Tőkei megfontolásaival szemben álló szemléletmódnak *Koszolapovnál*, aki – közvetlen utalás nélkül – látszólag Tőkeit követve ábrázolja az egyes társadalmi formák alapviszonyait. Az összefüggés egyes elemei azonban itt: az ember (E), a munkaeszköz (M) és a munkatárgy (T). Ezek kombinációjaként a történelmi fejlődés kezdete és a kommunizmus – csak úgy mint Tőkeinél – hasonló formát mutat fel:



Koszolapovnál azonban szó sincs arról, hogy az ember, a munkaeszköz és a munkatárgy egy termelési mód és/vagy társadalmi forma meghatározó mozzanatai lennének, hanem a munkának olyan belsőleg tagolatlan, egyszerű elemei kerülnek itt bemutatásra, melyek külsőkként és mechanikus kapcsolatban állnak egymással. (Koszolapov 1975. 52–71.) Ilyen módon megkapjuk az alap és felépítmény *minden* történelmi korban különválasztott modelljét, azonban ez a modell független attól, hogy alap és felépítmény a valóságban strukturálisan elkülönülő szférák-e vagy nem. Ennek az ábrázolásnak a következménye: a termelés, termelési mód átértelmezése a munka technikai viszonyává.

Hindess és szerzőtársai egy későbbi művükben a termelési mód és a társadalmi forma kapcsolatát a következőképpen interpretálják: „A klasszikus marxizmusnak határozott koncepciója van a társadalom struktúrájának törvényszerűségére. A társadalmat úgy fogja fel, mint egy társadalmi formációt, mint három (néhány esetben csak két) független strukturális szint – a gazdasági, a politikai, a jogi és a kulturális (vagy ideológiai) szint – artikulált struktúráját, melyet egy különös termelési mód struktúrája határoz meg.” (Cutler–Hindess–Hirst–Hussain 1977. 174., továbbá: Hindess–Hirst 1975. 13.) A szerzők szerint ezen túlmenően a társadalmi formáció marxista elméletének további sajátossága, hogy a termelési módon kívüli társadalmi szférák hierarchiáját maga a termelési mód határozza meg. Ezeknek a hierarchikusan elhelyezkedő szféráknak azonban meghatározott autonómiájuk van, így maga a gazdasági szint is meghatározott abban az értelemben, hogy ezeknek a szféráknak a kialakulása, működése a gazdaság működésének feltétele. Magára a termelési mód szintjén kialakuló további összefüggésekre *Samir Amin* mutat rá hangsúlyozottan: „A történeti társadalmak olyan »formációk«, amelyek egyrészt több termelési módot foglalnak magukban, másrészt pedig megszervezik a helyi és a többi társadalom közötti kapcsolatokat . . . A társadalmi formációk tehát konkrét, szervezett struktúrák, melyeket egy uralkodó ter-

melési mód és egy ennek alávetett, körülötte kialakult, több termelési módból álló komplex együttes jellemez.” (Samir Amin 1981.) A szinkron-diakron összefüggésekkel kapcsolatban Samir Amin felfogása különös fontosságot tulajdonít a „nem tiszta” struktúrákból álló szinkron összefüggéseknek, a különböző, együttesen fennálló termelési módok, valamint a termelési mód és a társadalmi forma összefüggéseinek, a különböző társadalmi formák érintkezésének.

Az eddigieknél határozottabb különbségek jelentkeznek az egyes nézetek között abban a kérdésben, hogy voltaképpen hány fejlődési szakasz alakult ki a történelmi fejlődésben, illetőleg mi volt Marx erre vonatkozó álláspontja. *Magyar Lajos* már 1930-ban felhívta a figyelmet arra, hogy Marx különböző munkáiban – az akkor ismert munkák közül Magyar a következőket említi: A német ideológia, az Anynekovhoz 1846-ban írott levél, A filozófia nyomorúsága és a Bémunka és tőke – egymástól eltérő történelmi fejlődési szakaszolást találhatunk. A szerző az őt elsősorban érdeklő ázsiai termelési mód kategóriájával kapcsolatban felteszi a kérdést: mi az elméleti oka annak, hogy Marx és Engels, akik kitűnően ismerték Hegelt, előbb figyelmen kívül hagyták, majd mégis elfogadták azt a gondolatát, hogy a Kelet társadalmainak sajátosságai és speciális vonásai egy külön társadalomtípust körvonalaznak; illetve milyen általános formációelméleti konzekvenciákat von maga után Marxnál a társadalmi formák sorának későbbi kibővítése. (Magyar 1930.) Magyar Lajos egyúttal bírálja *Bogdanov* formációfelfogását, miszerint a marx progresszív szakaszok felbontása a következő részletesebb periodizációt adja: a) természetes gazdaság, ezen belül: őskommunizmus, tekintélyen alapuló közösségek, feudális társadalom; b) természetes és cseregazdaság, melyen belül: rabszolgatartó és kézműves-paraszti, a város és falu egyensúlyán alapuló társadalmak; c) kereskedelmi kapitalizmus; d) ipari kapitalizmus; e) finánckapitalizmus; f) szocializmus, vagyis összesen kilenc társadalmi forma. (Magyar 1930., Bogdanov 1924. 11.)

Bogdanov korszakolása – írja Magyar Lajos – csupán egyik példája annak, hogy „... kevés olyan része van Marx szellemi hagyatékának, melyet legodaadóbb hívei annyit átalakítottak volna, mint ezt a felsorolást”. (Az *Előszóban* szereplő ázsiai, antik, feudális és modern polgári termelési mód sorról van szó.) Sőt maga Marx és Engels sem tekintette élete hátralevő részében a társadalmi formák eme sorrendjét véglegesnek – folytatja a gondolatot *Eric Hobsbawm*, majd mintegy magyarázatul hozzáteszi: „A felsorolás, akárcsak a *Formákban* megtalálható fejtegetések nagy része, nem elmélet, hanem megfigyelés eredménye. A történelmi materializmus általános elmélete csak azt követeli meg, hogy a termelési módoknak legyen egymásutániságuk, ha nem is szükségszerűen bizonyos meghatározott módoknak és talán nem is valamiféle előre meghatározott rendben.” (Hobsbawm 1965., 1982. 72.) Nyilvánvalóan Hobsbawm legalábbis két fontos forma „eltűnésére” gondol: az ázsiai és „a kissé homályos szláv forma” kiiktatására az elméletből. Ez utóbbi még a század első két évtizedében megtörtént, az előbbire a húszas és a harmincas évek fordulóján került sor. Hobsbawm ezen túlmenően a formációelmélet számos egyéb alapkérdését is megfogalmazza, melyekkel kapcsolatban a fő vitapontokat *Ernst Hoffmann* a következőképpen foglalja össze. Hobsbawm szerint 1. Nem léteznek valamennyi formációra érvényes általános, egyetemes, alapvető fejlődéstörvények . . . 2. Különösen nem léteznek az egyes formációknak „alaptörvényeik”, amelyek megmagyaráznák a következő magasabb formába való átmenetüket. 3. Következésképpen . . . „valamennyi for-

máció több alternatív formációba fejlődhet át...” 4. „... bármelyik termelési mód után bármely másik következhetik.” (Hoffmann 1982. 110.) Hoffmann álláspontja e pontokat illetően nyilvánvalóan éppen ellentétes azzal, amit Hobsbawm képvisel. Mint például a formációk alaptörvényeivel kapcsolatban írja: az a körülmény, hogy a történészek mind ez ideig nem voltak képesek felfedezni a feudális és a rabszolgatartó társadalmak alaptörvényeit, nem ok arra, hogy elveszük ilyen alaptörvények létezésének hipotézisét.

Hoffmann azonban nem reagál több más problémára, melyet Hobsbawm említ: mindenekelőtt arra, hogy amennyiben valóban változott, akkor miképpen és miért változott Marx felfogása a társadalmi formációkat illetően, továbbá ugyancsak nem tér ki a szláv formára. Márpedig valamennyi Marx-interpretáció és formációelméleti elemzés szembekerül azzal a ténnyel, melyet Magyar Lajos is rögzített, hogy ti. Marxnál különböző időben, s különböző írásokban bizonyos formák állandósága mellett – antik, tőkés – egymástól eltérő formációsort találunk. Ezért azután például még az ún. „öttagú séma” sem azonos a különböző szerzőknél. Így például *Nyikiforov* úgy jellemzi e sémát, hogy „... eszerint az emberiség történelmének alapvető szakaszainak öt formációt kell tekinteni: az ősközösségi, a rabszolgatartó, a feudális, a kapitalista és a kommunista formációt, aminek első szakaszát a szocializmus képezi”. (Nyikiforov 1975. 13.) Ezt az álláspontot képviseli Koszolapov is. (Koszolapov 1975.) Tőkei Ferenc ugyan szintén azt mondja, hogy „... a világtörténelmi mozgás alapfázisainak és alaptörvényeinek sematizálásában a viszonylag leginkább »értelmes elvonatkoztatás« az, amely nem kevesebb és nem több, hanem éppen öt alapformát rögzít meg számunkra”. Ezt az öt formát viszont mint közösségi és tulajdonformákat a következők szerint sorolja fel: ázsiai, antik, germán, tőkés, kommunista. (Tőkei 1977. 148–149.) Mint láttuk, Bogdanov nem kevesebb mint kilenc forma megkülönböztetését tartotta helyesnek. Ha viszont Hobsbawm gondolatmenetét követjük, miszerint „... három vagy négy alternatív kiút található az ősközösségi rendből, s ezek mindegyike meglevő társadalmi munkamegosztás-formát vagy annak csíráját képviseli: a keleti, az antik, a germán... és a kissé homályos szláv forma” (Hobsbawm 1982. 80.), akkor ebből legalább hét egymástól megkülönböztetendő társadalmi formának a koncepciója olvasható ki: ősi közösségi, ázsiai, szláv, antik, feudális, tőkés, kommunista. Úgy tűnik, hogy *Plehanov* szintén ezt a hetes sémát tekintette a leginkább elfogadhatónak. Szerinte ugyanis az orosz fejlődés sajátossága abban van, hogy mind a keleti, mind a nyugati fejlődéstípustól különböző, egyúttal mindkettőhöz hasonló vonásokat ötvöz egységgé. Ennek legtisztább példájaként az orosz faluközösségeket hozza fel: „A mi hirhedt faluközösségünk az újrafelosztásokkal már nem azt jelentette, hogy a föld a parasztközösségé, hanem azt, hogy a föld is, a parasztek is az állam vagy a földesúr tulajdonát képezték.” Így a paraszt „az állam tulajdonában levő termelőeszköz”, éppúgy, mint maga a föld is: állami jobbágy; s ennyiben helyzete korántsem azonos a kínai paraszt helyzetével. Ezt mutatja az is, ahogy a föld újrafelosztását az orosz állam a szembeszegülő parasztek akarata ellenére, ellenállásukat katonai erővel leverve újra meg újra megismétli. Másfelől viszont: „... a földújrafelosztási rendszer törzskönyvező és kölcsönös kezességi rendszerrel párosult: a kölcsönös kezesség pedig, amely megszüntette az adófizető egyéni felelősségét az állammal szemben, az adó kisajtolásának természetes eszköze volt. Az állam az obscsinából, a neki felelősséggel tartozó egyének képviselőjéből préselte ki az adókat, az obscsina pedig a nem fizető egyénektől.” (Plehanov 1925. 1982. 185–186.) Így tehát Plehanov álláspontjá-

nak formációelméleti konzekvenciáit úgy vonhatjuk meg, hogy ő minden bizonynyal egy sajátos orosz-szláv forma hipotézisének keretében gondolkodott. (A földkérdésben elfoglalt konkrét stratégiai álláspontja is ezt támasztja alá.) Plehanov gondolatmenetét folytatja, módosítja A. Csajánov – Plehanovtól függetlenül, önállóan kidolgozott – koncepciója, amennyiben a szláv forma önállóságának gondolatát képviseli. Csajánov a hat fő formán belül elhelyezett családi-gazdasági formát áru gazdaságra és naturális gazdaságra osztva, az orosz fejlődés meghatározó vonásának ez utóbbi dominanciáját tekinti. (Csajánov 1924. 1966.) Hat tagú sémát tekintenek elfogadhatónak J. Borodaj–V. Kelle–J. Plimak közös könyvükben, s az ő sémájukban szereplő egyes formák megint csak eltérőek az eddigiektől. Eszerint a történelmi fejlődés menetét a következő társadalmak képviselik: 1. osztály nélküli őstársadalom, 2. ázsiai termelési mód, 3. antik termelési mód, 4. feudális termelési mód, 5. tőkés termelési mód, 6. kommunista társadalmi alakulat. A szerzők azonban a hat formációt egy általánosabb szintű periodizáció részeként kezelik, s ezeket az általánosabb szakaszokat alkalmazva a következő sémát kapják. I. Elsődleges alakulat – osztály nélküli őstársadalom. II. Másodlagos alakulat – antagonisztikus társadalom. Ezen belül: 1. Az antagonisztikus társadalom első „nagy formája”. Ennek módozatai: a) ázsiai termelési mód; b) antik termelési mód; c) feudális termelési mód. 2. Az antagonisztikus társadalom másik „nagy formája”: a tőkés termelési mód. Végül: III. Kommunista társadalmi alakulat. (Borodaj–Kelle–Plimak 1976.) Ez a magasabb szintű hármas szakaszolás Tőkeinél is szerepel, de sok tekintetben lényegesen különböző alakokon: „Az őskommunizmus – osztálytársadalom – kommunizmus hármasság – írja – természetesen nem minden alap nélkül való, de Marx hármasságánál egyrészt szegényesebb, másrészt félrevezetőbb. Ha most egyetlen pillanatra ismét az E–K–T-viszony absztrakciójához folyamodunk, és megkíséreljük segítségével ábrázolni Marx hármas formuláját, akkor a következő képletsort kapjuk: természetadta formák – tőkés forma – kommunizmus.” „... a három kapitalizmus előtti forma a természetadta kiindulópontnak, az első alapformának három változata. A kapitalizmus előtti folyamatban az egyének természetadta közösége alóli emancipációja az antik forma közvetítésével történik... az egészében vett folyamatban az egyének emancipálódását az áruviszonyra alapozott tőkés forma közvetíti. S amiként a germán forma – »ellentétévé fejlődötte» állítja helyre munka és tulajdon ősi és fogalmi egységét, kiszabadítva az egyént eredeti természetadta béklyóiból, a kommunizmus úgy állítja helyre munka és tulajdon kapitalizmus előtti egységét, hogy egyszersmind felszabadítja az egyéneket termelésük és tulajdonuk minden tőlük elválasztott előfeltétele alól; legyen az régi típusú közösség vagy éppen áruviszony.” (Tőkei 1977. 146., 147., 148.) Ugyancsak összetett, több szintből áll Samir Amin sémája, habár itt – csakúgy, mint korábban Bogdanovnál láttuk – a séma összetettsége mindössze alesetek megkülönböztetéséből adódik, nem pedig az egyes formációkat összefoglaló általánosabb szakaszok kialakításáról, s ezáltal a társadalom- és történelemelmélet egy mélyebb szintjéről van szó. Samir Amin szerint tehát a következő termelési módok elkülönítése szükséges: 1. az ősközösségi termelési mód, 2. az adóztató termelési mód, mely a faluközösség létéhez kapcsolódik. Ezen belül: a) korai és b) kifejlett formációk, mint például a feudális termelési mód, 3. rabszolgatartó termelési mód, 4. az „egyszerű árutermelő” mód, amely gyakori, de sohasem jellemző egy társadalmi formáció egészére, 5. kapitalista termelési mód. (Samir Amin 1981. 439.) Tekintettel arra, hogy a kapitalista termelési mód mellett, illetve

azt követően, Amir későbbiekben még a szocializmust, valamint az állami termelési módot, illetve a kommunizmust is említi (Samir Amin 1981. b. 532.), végül is nem kevesebb, mint kilenc – csakúgy, mint Bogdanovnál, de az egyes formákat tekintve attól különböző – egymástól elkülöníthető formációt, fejlődési fokozatot kapunk.

E sokféle – és még tovább bővíthető – periodizációs séma láttán természetesen felmerül a kérdés: mi az oka az álláspontok különbözőségének. Az egyik lehetséges válasz annak a – Magyar Lajos által is megfogalmazott – ténynek a figyelembevételével adható meg, hogy Marx különböző műveiben, mindenekelőtt *A német ideológiában*, a „*Grundrissé*-ben, *A tőkében*, valamint különböző időben írott leveleiben maga is különbözőképpen ábrázolta a történelmi fejlődés menetét, szakaszait. Igen eltérő, esetenként éppen ellentétes következtetéseket lehet mármost levonni abból, hogy miképpen foglaltunk állást e művek egymáshoz való kapcsolódását illetően. Tőkei például nyilvánvalóan azt a nézetet vallja, hogy e művek egy egységes, alapjaiban már az első művekben kialakított társadalom- és történelemelmélet kibontakozásának, fejlődésének, konkretizálódásának fő dokumentumai. Így a Marx által adott különböző periodizációs felosztások nem csupán egyugyanazon elméleti alapállásra vezethetők vissza, hanem jogosulatlan eljárás e periodizációs megoldások között elméleti ellentmondásokat feltételezni. A marxi álláspont rekonstrukciójának útja eszerint éppen ellenkező irányba vezet. A rekonstrukció feladata a szakaszolások különbségei közötti átvezetések felderítése, a marxi történelemelmélet fejlődésének kimutatása. Ez a felfogás, vagyis a különböző művek megkülönböztető, ugyanakkor egységes együtt kezelése Tőkei műveinek jellemző vonása.

Égészen más előfeltevések körvonalai bontakoznak ki a társadalmi formákkal foglalkozó marxi művek viszonyára Nyikiforovnál, legalábbis egy kérdésben: az ázsiai termelési mód kérdésében. Eszerint Marx és Engels nézetei legalábbis két ízben, először az 1850-es években, majd a hetvenes évek végén és a nyolcvanas években lényegesen megváltoztak. „Azoknak a szerzőknek az érvelése, akik tagadják K. Marx és F. Engels nézeteinek a nyolcvanas években történt megváltozását, nem meggyőző . . . Marx és Engels a 19. század nyolcvanas éveinek elején már túlhaladták az ázsiai termelési mód típusú társadalom osztályjellegéről alkotott elképzelést . . . Az 1879-80-ban íródott kivonat még nem elegendő ahhoz, hogy arról beszéljünk, hogy ebben az időszakban K. Marx elutasította az ázsiai termelési mód koncepcióját, de már tanúskodik arról a mozgásról, amit a jövőben ebben az irányban fog tenni . . . K. Marx és F. Engels végkövetkeztetéseit, melyeket . . . nézeteik egész fejlődése érlelt, a következő négy állításban foglalhatjuk össze: 1. »Kelet« és »Nyugat« között semmiféle gyökeres ellentét nincs, mindkét esetben hasonló társadalmi formációval van dolgunk . . . 2. Az ősközösség és a rabszolgatartó rend között nincs semmiféle különös formáció . . .” (Nyikiforov 1975. 132., 139., 148., 150.) Ezt a kétszeri, korántsem lényegtelen nézetváltozást csak annak előfeltételezésével lehetséges megindokolni, hogy a különböző marxi művek egy-egy, a megelőző kísérlet eredményeit felhasználó, de előlről újra kezdet *kísérletet* jelentenek egyugyanazon probléma megoldására, s e kísérletek – legalábbis bizonyos lényeges esetekben – egymásnak nem kiegészítései, hanem helyettesítései. Ez esetben viszont külön kell válaszolni arra a kérdésre, hogy az egymást helyettesítő marxi megoldások közül melyik fejezi ki és képviseli teljesebben Marx felfogását – ugyanis korántsem kézenfekvő, hogy az időrendiség

megbízható eligazítást adhat erre vonatkozóan: korántsem bizonyos ugyanis, hogy az időben legkésőbbi kísérlet egyúttal a legteljesebb, a leginkább kidolgozott és a legpontosabb kifejezője Marx álláspontjának. Így tehát, ha Nyikiforov gondolatmenetét követjük, nagyon különböző marxi műveket tekinthetünk Marx nézetei legadekvátabb kifejezőjének a történelmi fejlődés periodizációját illetően, – ám a választást bizonyítani kell. Hindess és Hirst például ugyanezen a gondolatmeneten végighaladva úgy érvelnek, hogy az ázsiai termelési mód különböző jellemzési kísérletei Marxnál és Engelsnél – éppúgy mint napjainkban – nem elégítik ki a termelési mód fogalmának követelményeit, ezért Marx és Engels végül is lemondott a kidolgozásra irányuló kísérletekről. (Hindess–Hirst 1975.) (E két álláspont között helyezhető el *Perry Anderson* álláspontja, mely magában foglalja az ázsiai termelési mód koncepciójának Nyikiforov által jelzett változását, de egyúttal hangoztatja a Keleten felismert, vagy felismermi vélt, bizonyos problémák tartósságát a marxi gondolkodásban.) (Anderson 1974. 480–489.) A társadalmi formációkat elemző marxi művek közötti összefüggésnek megint csak más képe bontakozik ki Borodaj–Kelle–Plimak közös könyvéből. „... aligha támaszt bárkiben is kétséget az, hogy a mélyenszántó (marxi) elemzés különböző, kisebb vagy nagyobb méretű történelmi »társadalmi-gazdasági képződményeket« (alakulatokat) tárhat fel, s az is világos, hogy az elemzés révén kimutatható, hogyan fejlődtek ki, váltották fel egymást vagy egyszerűen csak léteztek egymás mellett a legkülönbözőbb és szintén egységes, de nem ugyanolyan méretű képződmények egy nagyméretű egységes képződményen belül...” (Borodaj–Kelle–Plimak 1976. 70.) Nyilvánvalóan a termelési mód és a társadalmi forma megkülönböztetésének ugyanaz a gondolata jelenik itt meg, amelyet *Simon Róbert* nyomatékkal emel ki M. Rodinson munkájából, vagyis az, hogy „... a szorosan vett termelési mód és a gazdasági társadalomalakulat meg nem különböztetése súlyos elméleti károkat okoz. Hangsúlyozza – mármint Rodinson –, hogy a termelési mód alapjának tekintett földműves közösség valóban megtalálható a világon szinte mindenütt, s ezt a maga részéről hajlamos is elfogadni mint »primitív közösségi termelési módot«, de ... erre a speciális »termelési módra« egy egész társadalmi formációt ... építeni történelmi-elméleti képtelenség.” (Simon 1982.) Így tehát ennek a gondolatmenetnek a logikája szerint figyelembe kell venni annak lehetőségét, hogy az egyes marxi művek nem, vagy nem csupán egy megelőző gondolat, elmélet kiteljesedésének dokumentumai – mint ahogy Tőkei Ferenc gondolja –, nem is olyan problémamegoldó kísérletek, melyek közül egyeseket a szerző maga is elvetett, másokat továbbra is fenntartott – mint ahogy az Nyikiforov felfogásából következik –, hanem egyszerűen: valamely egységes problémán belül mozgó, de külön-külön tárgyról szóló fejtegetések. Ilyen módon a különböző időben született periodizációk nem feltétlenül szerves folytatásai egymásnak, nem is helyettesítik, hanem *kiegészítik* egymást, s a rekonstrukciót célul tűző kutatás feladata e kiegészítések közötti kapcsolat felderítése. Legelőször is tehát arról van szó, hogy termelési mód és társadalmi forma határozottan megkülönböztetendő egymástól, továbbá ezen túlmenően a közösségi formák, tulajdonformák problémái szintén elválaszthatók és külön vizsgálандók. Pontosabban: eszerint nem csupán külön-külön kell megvizsgálnunk például a tulajdonformákat, a közösségi formákat, a termelési módot stb. tárgyaló marxi műveket, mint olyanokat, amelyeknek különböző a tárgyuk, hanem – szemben az eddigi elemzési eljárások kiinduló feltételezéseivel – e gondolatmenet szerint a marxi nézetek rekonstrukcióját éppen azzal a kérdéssel kell kezdenünk, hogy *tárgyukat tekintve*

összefüggnek-e az egyes marxi művek, illetve milyen jellegű összefüggés áll fenn a tárgyilag különböző marxi művek között.

E gondolatmenetet azonban nem lehet ennél a pontnál lezárni. Mert igaz ugyan, hogy az egyes gazdasági társadalomalakulatoknak olyan elemzése, amely például a társadalmi forma és a termelési mód vagy a közösségi formák egymással való felcserélését nem zárja ki –, illetve pontos elhatárolódását és viszonyának tisztázását lényeges pontokon nem tekinti újrazivizsgálendő problémának –, igen eltérő és egymásnak is ellentmondó periodizációs séma kidolgozására vezet. De ha tekintetbe vesszük, hogy a termelési módok, közösségi formák, tulajdonviszonyok mindenkori szintje, állapota, jellege jellemző egy-egy gazdasági társadalomalakulatra, akkor önmagában még nem tűnik eleve hibás eredményre vezető eljárásnak a szóban forgó felcserélés, a pontos elhatárolás hiánya. Egészen más a helyzet azonban akkor, ha figyelembe vesszük, hogy a különböző gazdasági társadalomalakulatok egészen belül más és más helyet foglalhat el – s foglal el valóban – maga a termelés, a közösség, a tulajdon, azaz nem csupán a konkrét formák változnak meg, hanem e formáknak a társadalmon belül elfoglalt funkcionális-strukturális helyzete, s ezzel együtt egymáshoz való kapcsolatuk is. Ebben az esetben már véget ér az egyes formák korábban jellemzett elemzésének viszonylagos megbízhatósága, s a termelési mód, a közösségi formák, tulajdonformák stb. felcserélése a gazdasági társadalomalakulattal, illetve különbségeiknek és összefüggéseiknek nem eléggé differenciált elemzése elkerülhetetlenül arra vezet, hogy az egyik társadalmi forma működésének, alapösszefüggéseinek, meghatározottságának adekvát kategóriáit és elveit kiterjesztjük olyan társadalmi formákra, amelynek viszonyai ezeknek az elveknek és kategóriáknak lényegüknél fogva ellentmondanak.

További, az álláspontokat polarizáló kérdés: hogyan rekonstruálható a történelmi fejlődés menetére vonatkozó marxi álláspont. Eric Hobsbawm a vitát így jellemzi: „Két irányzat figyelhető meg. Az egyik, amely a marxi-engelsi elmélet nagymértékű leegyszerűsítését jelenti, a fő társadalmi-gazdasági formációkat egyetlen létrára redukálja, amelyen valamennyi emberi társadalom fokról fokra felfelé hág, ám különböző sebességgel, úgyhogy végső soron valamennyien megérkeznek a tetőre. Ez az álláspont – írja Hobsbawm – Marx nézeteivel ellentétes. Hobsbawm szerint az unilineáris felfogás vezet a formációk alaptörvényeinek kereséséhez is, amelyek megmagyarázzák a következő magasabb formába való átmenetüket. „A másik tendencia részben az előzőekből következik, részben azonban össze is ütközik vele. A társadalmi-gazdasági formációk marxi listájának formális revíziójához vezetett, elhagyva az ázsiai termelési módot, korlátozva az antik termelési mód körét, de ennek megfelelően kiterjesztve a feudalizmusét.” (Hobsbawm 1982.) A Hobsbawm által adott képhez azonban hozzátartozik, hogy az általa második tendenciának tekintett interpretáció éppolyan unilineáris, mint az első, így éppen e tekintetben semmiféle különbséget nem állapíthatunk meg közöttük. Mert először is az unilineáris történelmi fejlődés elméletének csak a legszélsőségesebb formáiban jelenik meg az a felfogás, miszerint minden társadalom végigjárja a történelmi fejlődés valamennyi fokozatát. Továbbá: az unilineáris felfogás „erősebb” és „gyengébb” változata egyaránt fenntartható az ázsiai termelési mód koncepciójának megőrzésével, amennyiben ezt a termelési módot a történelmi fejlődés vonalába beiktatjuk, vagyis „egyetemesnek” tekintjük. Marxnak a világtörténelemre vonatkozó felfogását így csak részben határozzák

meg az ázsiai termelési módról alkotott nézetei. A helyzetet jól érzékelteti *Marian Sawer*nek a „Grundrisse” világtörténelem-felfogását ábrázoló sémája. Eszerint a primitív agrárközösségek felbomlása négy alternatív úton ment végbe: a) a római → rabszolgatartó vonalon, s miután a rabszolgatartó rend nem fejlődőképes és önromboló, ez a vonal nem folytatódik, b) az ázsiai vonalon, mely nagy kitérővel végül is a kapitalizmushoz kapcsolódik, c) a szláv → feudalizmus + ázsiai vegyes forma, mely ugyancsak kerülővel a kapitalizmushoz vezet; végül d) a germán → feudalizmus → kapitalizmus → szocializmus egyenes vonalú fejlődés (melyben természetesen a szocializmus még csupán mint lehetőség adott), amelyet európai fejlődésvonalnak tekinthetünk. (Sawer 1977. 207.) Ezzel szemben Plehanov felfogása szerint a közösségi társadalom felbomlása három irányba haladt: ez egyik az ázsiai fejlődés útja, a másik az európai út a rabszolgaság → feudalizmus → kapitalizmus vonalán, és egy sajátos harmadik út – mely az orosz fejlődést jellemzi –, s amelyen e közösségek felbomlása és az állam általi újraszervezése zajlik le. (Plehanov 1982. 1972.) Az unilinearitás kontra multilinearitás vitában tehát a történelem általános menetére, valamint az egyes társadalmi formák genetikus kapcsolatára vonatkozó marxi nézetek rekonstrukciójának különböző kísérletei, illetve magára a történelemre vonatkozó nézetek fogalmazódnak meg. A *szélsőséges unilineáris* fejlődéskoncepció szerint – mint ahogyan Hobsbawm írja – az emberi történelem menete egyetlen fejlődési vonal mentén helyezhető el az eredeti ősközösségi forma létrejöttétől a modern kommunizmusig. Az unilineáris felfogás gyengébb, finomabb változata szerint e fejlődési vonalon lehetnek természetesen lemaradások, esetleg egy-egy fejlődési szakaszt kihagyó ugrások, de az alapján nem változtat az így értelmezett marxi történelemelmélet lényegén. „Miért nem lehet azt mondani, hogy a germánok és a szlávok »elkerülték« a rabszolgatartó rendet? – vitázik Nyikiforov. – Miért nem lehet a kapitalizmust »kikerülő« fejlődésről beszélni? Az említett kifejezések, véleményünk szerint híven visszaadják a világtörténelem általános törvényszerűségeinek és a különböző népek specifikumának összefüggését.” (Nyikiforov 1975. 19.) Vagyis a világtörténelem menete unilineáris, de az egyes népek nem szükségképpen mennek át ennek valamennyi periódusán. Ezzel szemben Hindess és Hirst a *szélsőséges*, módszertanilag is megindokolt *multilineáris* felfogás képviselője, azaz tagadják azt a tételt, hogy egy meghatározott termelési mód törvényszerűen átmegy valamely meghatározott másik termelési módba, pontosabban: minden olyan elméletet elutasítanak, amely ezt a kérdést valamilyen formában felteszi. (Ennek a koncepciónak kifejezője maga a fogalomhasználat alakulása is: legutóbbi művükben, a „Marx’s Capital . . .”-ban a társadalmi forma kategóriáját is elvetik.) „Azon a véleményen vagyunk – írják –, hogy az átmeneti periódust sem olyképpen nem foghatjuk fel, mint a destrukturalódás időszakát, sem pedig mint egy lineáris és evolúciós fejlődést – habár sok marxista a feudalizmus és a kapitalizmus közötti átmenetet éppen így elemzi.” (Hindess–Hirst 1975. 271.) S habár a szélsőséges multilineáris felfogás nem zárja ki különböző társadalmi formák kapcsolatát, konkrét összefüggéseit, mégis sokkal több problémát vet fel, mint amennyit megold, mindenekelőtt azzal, hogy elzárkózik az elméleti kérdések tárgyalásától. Ezen túl pedig: aligha bizonyítható, hogy maga Marx az ilyen irányú interpretációkra kiindulópontokat fogalmazott volna meg.

A szélsőséges unilineáris és multilineáris koncepciókkal szemben a legtöbb elemzés figyelembe veszi, hogy a történelmi fejlődés felmutat lineáris változásokat, de ezek a lineáris változások nem egyetlen fejlődési vonalat képviselnek. El-

hagyva a részletek eltéréseit J. Schiebel a következő táblázatban foglalja össze a különböző koncepciókat, illetve Marx-interpretációkat (Schiebel 1978. 311–328):

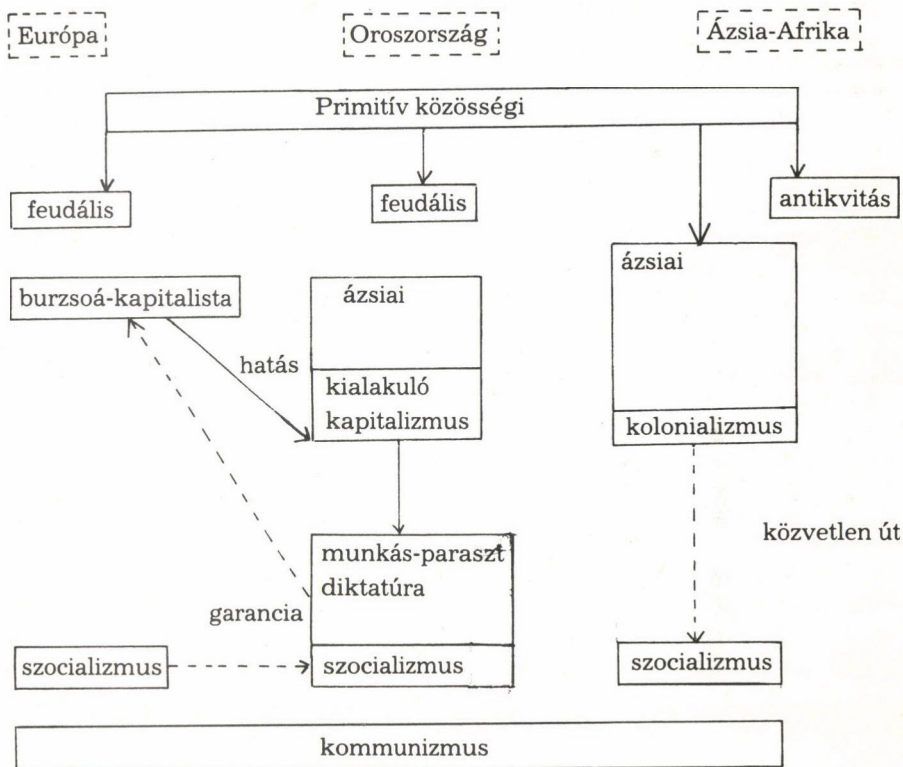

A világtörténelmi fejlődés tehát unilineáris annyiban, amennyiben a kiindulópont a primitív közösségi állapot, továbbá végül is a szocializmushoz, illetve a kommunizmushoz vezet el. Másfelől azonban multilineáris annyiban, amennyiben e két fejlődési szakasz között – a primitív közösségi és a szocializmus-kommunizmus között – tipikus eltéréseket, alternatív fejlődési vonalakat mutat Európa, Oroszország és Ázsia-Afrika önálló fejlődéstörténete.

A fejlődéskoncepciók, illetve világtörténelmi interpretációk részletes tipológiáját sorolja fel Marian Sawyer. Eszerint négy egymástól különböző típust különböztünk meg:

a) A sztálini öttagú unilineáris séma. Eszerint mind Keleten, mind Nyugaton egyaránt a közösségi társadalom → rabszolgaság → feudalizmus → kapitalizmus → szocializmus fejlődésvonal érvényesült.

b) A „Grundrissé”-ben kifejtett marxi fejlődéskoncepcióra támaszkodó interpretációk szerint a fejlődés két vonala az egyaránt kiindulópontként szereplő kö-

zösségi formától kezdve Nyugaton a rabszolgatartó és feudális alternatív formákat kialakítva a továbbiakban a feudalizmus → kapitalizmus → szocializmus vonalon halad tovább. Keleten az ázsiai termelési mód alakul ki, majd a kapitalizmus → szocializmus fejlődési vonal alakul ki a Nyugat hatására.

c) Az unilineáris séma hegeli típusú változata szerint az egyetemes fejlődés nem jellemezhető egyfelől a Kelet, másfelől a Nyugat terminusaiban, hanem a következő vonalat követi: közösségi társadalom (mind Keleten, mind Nyugaton) → ázsiai termelési mód (keleti forma) → rabszolgaság (mind keleti, mind nyugati forma) → feudalizmus (nyugati forma) → kapitalizmus (nyugati forma) → szocializmus (napjainkig keleti forma).

d) Nem Európa-centrikus fejlődési séma, mely szerint Nyugaton az eredeti közösségek → rabszolgatartó, illetve eredeti közösségek → feudalizmus → kapitalizmus → szocializmus fejlődési vonal érvényesül. Keleten pedig: eredeti közösség → ázsiai termelési mód → módosult ázsiai termelési mód, amely azonos a korai, nyers szocializmussal → népi szocializmus fejlődési vonal érvényesülését tapasztalhatjuk. (Sawer 1977. 223–227.)

A szélsőséges unilinearitást, illetve multilinearitást egyaránt elvető Marx-interpretációk, valamint a marxi szövegekre támaszkodó fejlődéseméletek legnagyobb gondja az, hogy egyfelől magyarázatot kell adniuk az eredeti közösségi formák → átmeneti formák → kommunizmus (szocializmus) fejlődés történelmi szükségszerűségére, továbbá másfelől nem elegendő csupán empirikusan tudomásul venniük, hanem elméletileg is be kell látniuk annak törvényszerűségét, hogy a történelmi fejlődés meghatározott időszakában alternatív fejlődési vonalak jöttek létre. A továbbiakban e problémák megválaszolásának két – véleményünk szerint – leginkább kidolgozott kísérletét mutatjuk be vázlatosan.

Tőkei Ferenc a kiinduló közösségi forma és a kommunizmus menetének törvényszerűségére azt a megoldást adja, hogy a „... természetadta köztulajdon és a kommunista egyéni tulajdon ... megkülönböztetésében ott rejlik az egész emberi történelem, ott rejlik az egész történelmi út, amelyen a természetadta közösség egyszerű egyede valóban egyénné, kommunista egyéniséggé vált. Más szóval, ha azt kérdezzük, voltaképpen melyik tulajdonforma »helyreállítása« a kommunista egyéni tulajdon, akkor a felelet: a természetadta köztulajdon formájának olyan helyreállítása, amely a három magántulajdonosi forma minden vívmányát tartalmazza. Ugyanakkor helyreállítása munka és tulajdon ősi és fogalmi egységének is ...” Ami most már a prekapitalista formákat illeti, ez nem más, mint „... az egyének természetadta közössége alóli emancipálódása (amely) az antik forma közvetítésével történik”. Így tehát: „Marxnak, a »tagadás tagadásaként« felfogott kommunizmusa ... egy olyan hármasság záró mozzanata, melynek első fázisa maga is hárommozzanatos.” (Tőkei 1977. 145., 148., 149.) E gondolatmenet logikailag igen következetes, s meg is kapjuk azt a végeredményt, hogy „... a világtörténelmi mozgás alapfázisainak és alaptörvényeinek sematizálásában a viszonylag leginkább »értelmes elvonatkoztatás« az, amely nem kevesebb és nem több, hanem éppen öt alapformát rögzít meg számunkra”. Csakhogy ez a felfogás ugyan semmiképpen sem zárja ki, de nem is tekinti törvényszerűnek a fejlődés alternatív útjainak kialakulását, így elméleti magyarázatra sem vállalkozik az alternatív fejlődésvonalak empirikusan megállapítható létrejöttéről.

Más gondolatmenetet követ *Szemjonov* interpretációja. A kiinduló kérdést Szemjonov úgy fogalmazza meg, hogy a gazdasági társadalomalakulat elméletének jellege mindenekelőtt attól függ, hogy az egyes társadalmi organizmusokat

elszigetelten vagy összességükben, kölcsönhatásukban vizsgáljuk-e. Ha az első alternatívát fogadjuk el, a gazdasági társadalomalakulat elmélete úgy jelenik meg számunkra, mint egy önmagában álló társadalmi organizmus fejlődésének belső szükségyszerűsége. A második esetben azonban az emberi társadalom fejlődése, a gazdasági társadalomalakulatok egymást követő menete mint valamennyi összességében tekintett társadalmi organizmus fejlődésének belső logikája áll előtünk. Csakis e második esetben beszélhetünk ugyanis arról, hogy nem szükségképpen előfeltevés az, hogy valamennyi konkrét társadalomnak a történelmi fejlődés valamennyi stádiumán át kell mennie. Eddig a pontig Szemjonov teljesen Tókei gondolatmenetét követi. A megkülönböztetés további értelme Szemjonov számára abban van, hogy ezáltal a gazdasági társadalomalakulatokat mint különböző társadalmak rendszerét foghatja fel, bekapcsolva az elemzésbe a centrum és a periféria problémáját is. „Nagy társadalmi organizmusok hatalmuk csúcán győzelmes háborúk és hódítások eredményeként kisebb vagy nagyobb, de ez esetben gyengébb társadalmi organizmusok egész sora felett uralkodhatnak. Így hatalmas birodalmak alakulhatnak ki különböző fajta társadalmi organizmusok komplex konglomerátumát alkotva . . .” A helyzet azonban a birodalmi központ gyengülésével változik, a periférián új fejlődési pontok alakulhatnak ki és jönnek törvényszerűen létre: a centrum meghatározza a perifériák kapcsolatait, fejlődésüket, perspektívájukat, olyan módon azonban, hogy különböző termelési módok, politikai és intézményrendszerek kapcsolódását, egymásra épülését hozza létre, ezáltal új fejlődési utak lehetőségét teremtve meg; a periféria egy vagy több pontja új fejlődési szakasz (termelési mód, társadalmi forma) kiinduló helyévé válhat. Ez a fejlődésvonal éppen a primitív közösségi és a kommunista szakasz közötti időszakra érvényes – mondja Szemjonov. „Ilyenképpen, bár nem beszélhetünk az egész földkerekséget átfogó ázsiai társadalmi szervezetről, de igenis létezett az ázsiai társadalmak globális rendszere. Sohasem állt fenn az egész globuszra kiterjedő rabszolgatartó társadalom, de a rabszolgatartó társadalmak világrendszere létezett. A feudalizmus nem volt az egész földre kiterjedő rendszer, de volt világrendszere a feudális társadalmi organizmusoknak, vagyis beszélhetünk a feudális társadalom világról.” (Szemjonov 1980. 29–58.) Szemjonov felfogásából világosan kirajzolódik az a törekvés, hogy figyelembe vegye és alkalmazza *Wallerstein* világrendszer-koncepcióját (*Wallerstein* 1974. 1980.), ugyanakkor magyarázatot adjon a társadalmi formák egymást követő kialakulására. „A világtörténelem folyamán a társadalmi organizmusok világrendszerei egymást felváltották, s az új átvette a régítől a vezető szerepet egy időre az emberiség történetében. Az egymást követő világrendszerek között folytonosság tapasztalható. Mindegyik fejlődése – a kommunizmus kivételével – előkészíti és lehetővé teszi egy új, magasabb típust képviselő rendszer kialakulását. A társadalmi organizmusok világrendszerének egymást követő fejlődése a társadalmi-gazdasági alakulatok történelmi egymásutániségának formájában jelenik meg.” (Szemjonov 1980. 49.) Joggal jellemzi azonban *Gellner* úgy Szemjonov álláspontját, mint egy újabb, differenciáltabb hegeli típusú unilineáris interpretációt (*Gellner* 1980. 59–82.), mégpedig annál fogva, hogy Szemjonov nem aknázza ki kiindulópontjának elméleti lehetőségeit. Ez a kiindulópont ugyanis lehetővé tenné számára nem csupán a szélsőséges vagy akár hegeli típusú unilinearitás lazítását, hanem egyúttal az alternatív fejlődési utak kialakulása *szükségyszerűségének* elismerését és elemzését is – erre azonban a szerző nem törekszik.

REKONSTRUKCIÓ ÉS TOVÁBBÉPÍTÉS

Marx formációelméleti álláspontját rekonstruáló kísérletek célja: támpontokat találni a történelmi fejlődés általános menetének marxista elemzése számára. A Marx halála óta eltelt évszázad azonban nagy mennyiségű tudományos és történeti ismeretet hozott felszínre, amellyel Marx nem számolhatott, továbbá maga a valóságos történelmi fejlődés szintén kiindulópontot ad az elméleti vizsgálatához, a marxi formációelméleti álláspont rekonstrukciójához.

A formációelméleti alapoknak a konkrét szakkutatás – pontosabban az etnográfia – eredményeivel történő első szembesítése már Marx életében megtörtént – ezt első ízben maga Marx végezte el –, így ennek tanulságai a későbbiekre nézve is jelentőséggel bírnak. *Lawrence Krader* Marx etnológiai jegyzeteihez írott előszavában kimutatja: a szakkutatásnak a múlt század végén elért eredményei nem vezették és nem kellett, hogy vezessék Marxot formációelméleti álláspontjának megváltoztatására. A helyzet inkább az volt, hogy Marx elméleti megfontolásokból kiindulva megalapozott kritikai megjegyzéseket tett Morgan, Meine, Phear, Kovalevszkij, Lubbock műveihez. Összességében pedig a fellendülő etnológiai kutatások eredményei nem mondtak ellent Marx nézeteinek, hanem inkább alátámasztották azokat. Mindazonáltal az etnológiai jegyzetek egy átalakulási folyamatot jeleznek Marxnál – írja Krader: az általános társadalom- és formációelméleti megfontolások mellett és azokon túlmenően Marx figyelme mindinkább a különös társadalmi formák empirikus tanulmányozása felé fordult. (Krader 1974. 1–85.) Ugyancsak arra az eredményre jut Tőkei Ferenc az ázsiai termelési mód és Japán kapcsolatát illetően, hogy végül is Japán példája nem módosítja az ázsiai termelési mód eredeti marxi fogalmát. (Tőkei 1975. 151–159.) Ugyancsak megfogalmazza Tőkei azt is, hogy például az ázsiai termelési mód vitáját „előbbre vinni . . . az eredeti »első kézből való« források szaktudományosan is megalapozott kutatása fogja”. (Tőkei 1982. 35–36.) Határozott kritikai álláspontot képvisel viszont Perry Anderson az ázsiai termelési mód eredeti marxi fogalmával szemben. *Daniel Thorner* tanulmányát idézve írja, hogy semmiféle cáfolhatatlan történelmi tény nem szól amellett, hogy Indiában a Mughal és az azt követő időszakban közösségi tulajdon egyáltalán létezett. A föld megmunkálása mindig is egyéni jellegű volt, s a kínai falu nem az egalitarianizmus alapjain épült. Marx – írja – figyelmen kívül hagyta a kasztrendszer, amelyre pedig már Hegel is felfigyelt, és eléggé pontosan jellemzett. A tények arra utalnak, hogy ahol az állami tulajdon kiterjedt volt (Törökország, Perzsia, India) az öntözés viszonylag kis szerepet játszott, ahol viszont öntöztek (Kína), létezett viszonylag kiterjedt magántulajdon is. (Anderson 1974. 488–494.) Anderson tehát a szakkutatásokra hivatkozva úgy véli, hogy azok újabb eredményei – legalábbis egy lényeges ponton, az ázsiai termelési mód, illetve a közösségi tulajdon tekintetében – nem igazolják Marx felfogását. Mindazonáltal Thorner konkrét elemzése, amellyel bizonyítani igyekszik a magántulajdon létezését, korántsem az egyetlen és nem is általánosan elfogadott korabeli szövegértelmezésen alapszik. (Tőkei 1974.)

A szakkutatásoknak és Marx felfogásának az összevetésével találkozunk Plehanov említett, az orosz faluközösség kialakulását érintő tanulmányában is. Simon Róbert utalva e kérdéskörre, megemlíti, hogy például Oroszországot nem jellemezte a magántulajdon hiánya, illetve utal arra, amint azt Plehanovnál látuk, hogy a faluközösség, „mir”, illetve az obscsina fennállása és megerősítése a központi és despotikus állam érdekében állt. (Simon 1982., Plehanov 1929. 1982.)

Csaknem két évtizede pedig C. Goehrke mutatott rá arra, hogy az orosz faluközösségek vizsgálatát nem kis részben az orosz kormány kezdeményezte, korántsem a faluközösségek felszámolásának szándékával, s így például Haxthausen kutatásainak tekintélyes részét is e kormányzat finanszírozta. (Goehrke 1964.) Az orosz mir és az obszcina vizsgálata és ennek adatai azonban nem feltétlenül a magántulajdon bázisán kialakuló olyan fejlődést igazolnak, amely egy későbbi időszakban, a despotikus állam nyomására a faluközösségi formák felé fordult, hanem inkább csupán amellett szólnak, hogy a mir, az obszcina és talán más faluközösségek is nem eredeti, az ősi, törzsi közösségi társadalomig visszavezethető közösségi formák, hanem éppen ezek átalakulásából, felbomlásából és új alapon történő átformálódásából jöhettek létre.

Az a kutatási irány, amelyet Marx saját formációelméletének vizsgálatában megnyitott, hogy ti. az elméleti hipotézist a rendelkezésre álló szaktudományi eredményekkel szembesítse, az 1960-as évektől kezdve mindinkább megerősödik, s alapvetően két forrásból táplálkozik.

– Az európai fejlődés történeti elemzésének újabb eredményeiből, elsősorban az európai középkor, a feudalizmus és antikvitás viszonyának, valamint a feudalizmus és a kapitalizmus átmenetének tanulmányozása során elért szaktudományi eredményekből. Ezekre támaszkodva a nyugat-európai fejlődés kapitalizmusig tartó szakaszára nézve mindinkább megvalósul a Marx által az etnológiai jegyzetekben kezdeményezett módszer a formációelméletben, azaz a szakkutatás és az elméleti hipotézisek, álláspontok egybevetése, szintézise. Ezt az irányt jelzi már Tőkei *Antikvitás és feudalizmus* című kötete is (Tőkei 1964.), de ugyancsak ennek a programnak a megvalósítását célul tűző törekvés eredményei bontakoznak ki Wallerstein – Ferdinand Braudelnek ajánlott – művében, mely a kapitalista világrendszer kialakulását, szerkezetét és működését elemzi (Wallerstein 1974. 1980.), továbbá Perry Anderson vállalkozásában az abszolút monarchiák szerepének, valamint a nyugati és a keleti fejlődéstípus eltérő vonásainak tisztázására. (Anderson 1974. a., 1974. b.) Ehhez hasonló lehetőségeket kínál a történetkutatás és a formációelmélet összekapcsolására *Szűcs Jenő* is, az európai fejlődés típusait, párhuzamos vonalait bemutató átfogó történeti vázlatában. (Szűcs 1981.)

– A formációelméleti vizsgálatok módszerváltozásának, új szempontok felmerülésének másik forrása a fejlődő országok térsége, amelyben a továbbfejlődés alternatívái mindennél sürgetőbben és gyakorlatilag merülnek fel, s ahol ezzel összefüggésben új kutatások indultak és indulnak e térség országai, népei, társadalmi történeti múltjának tanulmányozására. Az elméleti és szakkutatásoknak, az egyes koncepcióknak ezt a társadalmi kötöttségét Bryan S. Turner a fejletlenség, az elmaradottság internalista, illetve externalista koncepcióinak megkülönböztetése segítségével adja meg. Eszerint az internalista magyarázatok a fejletlenség fő tényezőjeként a térség országainak belső feltételeit teszik meg „mindenféle nemzetközi kontextustól eltekintve”. Az externalista koncepció ezzel ellentétben a külső tényezőket tekinti az elmaradottság fő okának. „Ha az internalista felfogás keretében valamiféle elgondolás kialakul a világgazdasági kapcsolatok szerepére nézve, akkor ez arra az előfeltevésre épül, hogy ennek fejlődését a világkapitalizmus központjainak expanziója lendíti előre . . . Az externalista elméletek éppen az ezzel ellentétes előfeltevésre építenek, nevezetesen, hogy a periféria csupán akkor képes fejlődni, ha a centrum gyenge . . .” (Turner 1978. 12.) E gyorsan bővülő, friss szellemű irodalomnak (melyről széles körű áttekintést nyújt magyarul az ELTE Állam- és Jogtudományi Kara Tudományos Szocializmus Tan-

széke által gondozott „Fejlődéstanulmányok” című sorozat), a formációelméleti konklúzióit Simon Róbert elemzése alapján a következőkben foglalhatjuk össze: a harmadik világ kutatóinak felismerése egyúttal ezen országok értelmiségi – közöttük egyre inkább a politikai vezető – csoportjainak gyakorlatilag is vállalt tudatos ideológiája, hogy e térség múltja, kulturális és társadalmi tradíciói elsősorban nem az európai fejlődés megismétlésének programját alapozzák meg, de nem is azt a gyakorlati feladatot jelentik, hogy az európai fejlődés bizonyos szakaszainak kihagyása révén ugorjanak át egy európai mintára elképzelt modern társadalomba, hanem hogy tradícióikat figyelembe véve, egyúttal a világ többi részével való kapcsolatok kiszélesítése útján *alternatív* fejlődési utat alakítsanak ki az európai fejlődésvonal mellett. Ezért e kutatások különös fontosságot tulajdonítanak azoknak a marxi formációelméleti megfontolásoknak – például a földműves közösségek sokféleségéről szóló marxi gondolatoknak –, amelyek az alternatív fejlődéstípusok elméleti megalapozását elősegíthetik, a marxi formációelmélet továbbfejlesztésének multilineáris koncepcióját megalapozhatják. Másodszor: e kutatások előterében – érthetően – a világrendszer-problematika s ezen belül a centrum és a periféria viszonyának vizsgálata áll. Azonban korántsem csupán a reális helyzetértékelés céljából, hanem legalább ilyen mértékben annak a kérdésnek a megválaszolása érdekében, hogy történetileg és aktuálisan milyen feltételei vannak a perifériának arra, hogy a centrummal szemben új, azt meghaladó vagy azzal párhuzamos, de életképes fejlődési út kiindulópontjává válhasson. (Simon 1982.) A következtetés, miszerint a fejlődés új kiindulópontjai, a tőkés világrendszer domináns viszonyai között is, nem a centrumban, hanem a periférián formálódnak ki, nem csupán támaszkodhat Marx egynémely megfogalmazására, továbbá a marxi álláspont lenini továbbépítésére, hanem egyúttal a probléma újrafogalmazását is jelenti egészen másfajta történelmi viszonyok között, valamint a korábbinál általánosabb értelemben merül fel e gondolatmenetben a kapitalizmus-szocializmus alternatívája.

Az eddigiek mellett lényegesen másfajta kép rajzolódik ki a marxi formációelmélet továbbfejlődését illetően abban a régióban, amely ennek a továbbfejlődésnek legközvetlenebbül nyújtja vagy termeli ki gyakorlati szükségletét: a szocialista országokban.

Természetesen nem arról van szó, hogy a szocialista országokban nem lenne érdeklődés Marx formációelmélete iránt – ezek egy részét korábban dolgozatunkban megemlítettük. Ezt az érdeklődést tükrözte az is, hogy a hatvanas évektől heves vita bontakozott ki az ázsiai termelési mód kérdéséről. A megfogalmazódó álláspontokat valóban a teljesség igényével sorolta fel könyvében Nyikiforov. De már ő is rámutat e vita két egymással szorosan összefüggő gyengeségére, melyet a szocialista országok kutatói éppen helyzetüknél fogva nem tudhattak leküzdeni: a vita bizonyos szempontból „kívülről” jött: vagy annak a kutatásnak képezte folytatását, mely a francia Pensée folyóiratban indult, ami jelzi, hogy a probléma konkrét gyakorlati konklúzióit és indítékait tekintve maga is elsősorban a szocialista országokon kívül helyezkedik el, vagy pedig a szocialista országok nem európai régiója történelmi előzményeinek problémájához kapcsolódott (Kína). Ez persze önmagában még nem okozott volna nehézséget a vita folytatásában – hiszen maga a téma e gyakorlati összefüggésből tekintve Franciaországban is különösen mondható. A szocialista országokban az ázsiai termelési módról folytatott vita azonban éppen gyakorlati oldalát tekintve meg is maradt ebben az eredeti állapotában, nem sikerült egy hosszabb folyamat részévé tenni, melynek révén

elérkezhetünk volna a szocializmust – és az európai szocialista országokat – tekintve immár gyakorlati szempontból is rendszeren belüli kérdésekhez, mint ahogyan a kapitalizmus szempontjából a világrendszer, a centrum-periféria, a nyugati-keleti fejlődéstípusok stb. kidolgozásával ez megtörtént. Ezzel szemben a szocialista országokban a vita és a kutatás továbbra is a marxi álláspont rekonstrukciója körül koncentrálnak: a szocializmus gyakorlati problémájához a marxi és a lenini álláspont rekonstrukciója felől közelített a kutatás. Így az ázsiai termelési mód, a marxi formációelmélet vitája bizonyos szempontból csak közvetve vált belsővé a szocialista országokban. Ezt a közvetett jelleget a következőképpen fogalmazhatjuk meg: a marxi álláspont dogmatikus értelmezésének leküzdése, a dialektika előtérbe kerülése, jelentőségének felismerése bármennyire is lényeges, sőt alapvető változásokat hoz és hozott létre általában a marxista elmélet s a marxista történelemfelfogás mélyebb megismerése területén, önmagában még nem vezethetett arra az eredményre, hogy a történelmi fejlődésbe az elméleti várakozásokkal szemben mindenképpen újszerűen, előre nem látott módon bekapcsolódó szocializmus gyakorlati fejlődésének formációelméleti konzekvenciái teljes horderejükben felmerüljenek. A szocializmus gyakorlati problémáinak elméleti kezelésében ugyan elengedhetetlen a marxi történelemfelfogás megismerése, rekonstrukciója, de nem kevésbé fontos – és közvetlenül ez ad a formációelméletnek a szocializmuson belül jelentőséget –, hogy a valóságosan lezajlott történelmi folyamat elméleti konzekvenciáit levonjuk, illetve, hogy a kétféle kiindulópontot összekapcsoljuk. Enélkül a viták hozhatnak bár igen jelentős elméleti és ideológiai változásokat, de egyfelől óhatatlanul hiányzik belőlük az a közvetlen társadalmi fontosság, érdeklődés, izgalom, amely életet adhat hosszabb időszakon át a vitáknak, másfelől pedig amelynek révén egyáltalán felmerülhetnek a marxi álláspont rekonstrukcióján túl a továbbépítés kérdései is. Enélkül a vita előbb-utóbb szükségképpen elhalványodik, mert (csak látszólag ellentmondás) a marxi álláspont továbbépítése nélkül egy határon túl maga a rekonstrukció is lehetetlenné válik. Talán ez a legfőbb oka annak is, hogy – Nyikiforov várakozásával ellentétben – a vita végül is nem kapcsolódott össze szervesen konkrét történetkutatási programokkal az ázsiai termelési módra vonatkozóan a szocialista országokban (Nyikiforov 1975.), illetve amennyiben mégis történtek ilyen kísérletek, meglehetősen elszigeteltek, visszhangtalanok maradtak: a téma új szempontjai, új kutatási programok egyre inkább a harmadik világ országaiban jönnek létre.

Első pillanatra úgy tűnhet, hogy egy részterületen, a szocializmus periodizációs problémái tárgyalásában mégiscsak más, kedvezőbb kép tárul szemünk elé. Mint Tőkei Ferenc kimutatta, a szocializmus fejlődésének periodizációs kérdései már *Leninnél* felmerültek, s ezekre Lenin a marxi álláspontot továbbfejlesztő koncepciót dolgozott ki. (Tőkei 1974.) Az utóbbi években pedig gyors ütemben jelentek és jelennek meg a szocializmus periodizációjával foglalkozó tanulmányok, könyvek. Ezeknek a formációelméleti konklúzióját elemezve *J. Wiatr* a következő periodizációt tekinti általánosnak (Wiatr 1977.):

1. A kapitalizmusból a szocializmusba vezető átmeneti időszak.
 - a) A hatalomért és a kapitalizmus felszámolásáért vívott harc időszaka.
 - b) A szocializmus alapjai létrehozásának és erősítésének időszaka.
2. A fejlett szocialista társadalom létrehozásának és létezésének időszaka.
 - a) A fejlett szocialista társadalom létrehozásának szakasza.
 - b) A fejlett szocialista társadalom működésének szakasza.

Ehhez és a hasonló periodizációkhoz azonban két megjegyzést kell fűzni. Először: az átmeneti szakaszok felbontása, részletes tagolása önmagában mindenféle formációelméleti koncepcióval összeegyeztethető, vagyis e felosztásoknak konkrét formációelméleti relevanciájuk nincsen. Ezért a szocializmust részletesen, több fejlődési szakaszra tagoló periodizációk közvetlen összekapcsolása a formációelmélet általános kérdéseivel elsősorban azt a célt szolgálja, hogy az elméleti magyarázat látszatát adják valamely praktikus okból esetleg még meg is indokolható szakaszolásnak. Másodsor: az a gyakorlati szükséglet, amely az ilyen jellegű periodizációk indítókául szolgál, kifejezetten politikai jellegű, nem pedig elvégzett elméleti és empirikus kutatások szintézise. Következésképpen az elméleti erőfeszítés arra irányul, hogy az így kialakított periodizációt valamiképpen összhangba hozza az ennek ellentmondó, a társadalmi, gazdasági folyamatok elemzéséből adódó eredményekkel. Ilyen kiindulópontok mellett nem történhet meg viszont a marxi formációelméletnek olyan továbbépítése, amely a szocializmus valóságos fejlődésére támaszkodik, álláspontjának alapjául választja a szocializmus építésének konkrét történelmi feltételeit.

Az eredeti marxi módszer és gondolatok kibontására és helyreállítására irányuló eddigi elméleti erőfeszítések eredményei révén viszont a szocialista országokban is kialakulóban vannak már azok az előfeltételek, amelyek a szocializmus formációelméleti konzekvenciáinak elemzéséhez, ezáltal a marxi formációelmélet továbbépítéséhez szükségesek. Magának a kérdésnek a vizsgálatához azonban az elmélet még nem kezdett hozzá, illetve a történelmileg kialakult valóságos viszonyokra mint alapokra építő és azokra vonatkozó voltaképpeni formációelméleti kérdés még el sem hangzott.

IRODALOM

- Althusser, L.-Balibar, E.*: Reading Capital. NLB London 1970., 1977.
- Amin Samir*: Az egyenlőtlen fejlődés. Fejlődéstanulmányok. 2. köt. szerk.: Béliádi László-Miszlivetz Ferenc. Budapest 1981.
- Amin Samir*: Osztály és nemzet a történelemben és a jelenkor válságában. Fejlődéelméleti tanulmányok. 2. köt. Budapest 1981.
- Anderson, P.*: a) Lineages of the Absolutist State. London NLB 1974.
- Anderson, P.*: b) Passages from Antiquity to Feudalism. London NLB 1974.
- Bihari Mihály*: A gazdasági alap és a politikai felépítmény kapcsolata. Politika és politikatudomány. Szerk.: Bihari Mihály. Gondolat Könyvkiadó 1982. 223–352. old.
- Bogdanov, A.*: Kratkij kursz ekonomicseszkoj nauki. Moszkva 1924.
- Borodaj, J.-Kelle, V.-Plimak, J.*: A társadalmi formák marxi elméletéhez. Kossuth Könyvkiadó 1976.
- Cutler, A.-Hindess, B.-Hirst, P.-Hussain, A.*: Marx's Capital and Capitalism Today. (Routledge Kegan Paul. London-Boston-Henley 1977.)
- Csajánov, A. V.*: On the Theory of Non-Capitalist Economic Systems. In: The Theory of Peasant Economy. (ed: D. Thorner, B. Kerbaly, R. E. Shmith.) Illinois 1966. 1–28.
- Gellner, E.*: A Russian Marxist philosophy of History. In: Soviet and Western Anthropology. Duckworth, London 1980. 59–82.
- Goehrkr, Carsten*: Die Theorien über Entstehung und Entwicklung des „Mir“. Wiesbaden, Otto Harrasowitz 1964.
- Godelier, M.*: Alap, társadalom, történelem. (Világosság, 1979. 10. m.) A gazdasági antropológia tárgya és módszerei. (Documentatio Ethnographica, 1981.)
- Godelier, M.*: The emergence and development of Marxism in anthropology in France. In: Gellner, E. (ed): Soviet and Western Anthropology. (Duckworth, London 1980. pp. 3–17.)

- Hindess, B.–Hirst, P.*: Pre Capitalist Modes of Production (Routledge and Kegan Paul, London 1975.)
- Hobsbawm, E.*: Bevezetés Karl Marx: A tőkés termelést megelőző formák című műve angol kiadásához. Az ázsiai termelési mód a történelemben című kötetben. Szerk.: Ecsedy Csaba (Gondolat Könyvkiadó 1982.)
- Hoffmann, E.*: Társadalmi-gazdasági formációk és a történettudomány. Megjegyzések Eric J. Hobsbawm . . . Bevezetőjéhez. Az ázsiai termelési mód a történelemben. Szerk.: Ecsedy Csaba. Budapest 1982. 108–120. old.
- Koszolapov, R. I.*: Szocializmus. Az elmélet kérdéséhez. (Moszkva 1975.)
- Krader, L.*: Introduction to Karl Marx: Ethnological Notebooks. Van Gorcum – Assen, 1974. 1–85.
- Magyar Lajos*: Előszó M. Kokin és G. Papajan: „C'in-tjan”, Az ókori Kína agrárrendszere című művéhez. Leningrád 1930.
- Nyikiforov, V. N.*: Vosztoki vezemirnaja isztorija. Moszkva 1975. Tanulmányunkban az ELTE Ókori Történeti Tanszéke által készített fordítást használtuk fel. (Budapest 1977. Ford.: Horváth Ágnes)
- Plehanov, G. V.*: Az orosz társadalmi gondolkodás története. Bevezetés. Moszkva 1925. Magyarul: Fejlődéstanulmányok. Regionális sorozat 1. köt. Az orosz történelem egyetemesége és különössége. Vál. Krausz Tamás–Szvák Gyula. Budapest 1982.
- Plehanov, G. V.*: A materialista történelemfelfogásról. Válogatott filozófiai írások, Budapest 1972. 287–325.
- Sawer, M.*: Marxism and the Question of the Asiatic Mode of Production. (The Hague 1977.)
- Schiebel, J.*: Pre Revolutionary Russian Marxist Concepts of Russian State and Society. In: Society and History. Essays in Honor of K. A. Wittfogel. Ullmen, G. L.: The Hague – Paris – New York. Mouton 1978. 311–328.
- Simon Róbert*: A muszlim történet kutatásának dekolonializálása. Világtörténet 1982. 3–31.
- Szemjonov, Ju.*: The Theory of socio-economic formations and world history. In: Soviet and Western Anthropology. ed: Gellner, E. G. Duckworth, London 1980. 29–58.
- Szűcs Jenő*: Vázlat Európa három történeti régiójáról. Történelmi Szemle, 1981/3. sz.
- Thorner, T.*: Marx on India and the Asiatic Mode of Production. In: Contributions to Indian Sociology. Dec. 1966.
- Topolski, J.*: Methodology of History. (PWM–Polish Scientific Publish hrs. Warszawa – Reidel, Dordrecht–Holland/Boston 1976.)
- Tőkei Ferenc*: A társadalmi formák marxista elméletének néhány kérdése. Kossuth Könyvkiadó 1977.
- Tőkei Ferenc*: Az ázsiai termelési mód kérdéséhez. Budapest 1975.
- Tőkei Ferenc*: A szocializmus dialektikájához. Kossuth Könyvkiadó 1974.
- Tőkei Ferenc*: A Kung Fu terminus a Si-King-ben. Sinológiai Műhely 1974. 30–51. old.
- Tőkei Ferenc*: (szerk.) Óstársadalom és ázsiai termelési mód. Bevezetés. Magvető Könyvkiadó 1982. 7–40.
- Tőkei Ferenc*: Antikvitás és feudalizmus. Kossuth Könyvkiadó 1969.
- Turner, Bryan S.*: Marx and the End of Orientalism. London–Boston–Sydney, 1978.
- Wallerstein, I.*: The Modern World System. Vol. I. New York – San Francisco – London. Academic Press 1974. Vol. II. New York – London – Toronto – Sydney – San Francisco Academic Press 1980.
- Wiatr, J.*: A szocialista forradalom és a kommunista formáció fejlődési fázisai. Studia Sociologica. 1977/4.

HÜLVELY ISTVÁN

Marxizmus és liberális tradíció

A XIX. század derekának forradalmi munkásmozgalmában bizonyára tréfának minősítették volna, ha valaki megjegyzi, hogy a liberalizmus a XX. század vége felé is eleven téma marad. Ám a XX. század vége mégis jelentős mértékben igazolhatná e megjegyzés komolyságát. A liberalizmus – ha óriásit veszített is párt-politikai jelentőségéből –, rendkívül életképesnek bizonyult eszméinek és érték-rendszerének továbbélését tekintve. Joggal merül hát fel a kérdés, hogy e tradíció nagyon is diffúz és nehezen megragadható formáinak a konzervativizmustól és neokonzervativizmustól a szociálliberalizmusig, illetve szociáldemokráciáig terjedő aktualitása mennyiben tekinthető látszatnak, s mennyiben valóságnak; mennyiben beszélhetünk ideológiai „cselvetésről”, s mennyiben az elmúlt száz év történetében fellelhető összefüggések következményéről. Vagy még tovább menve: mi köze a történelmi liberalizmusnak a mai liberális tradícióhoz? Különösen akkor, ha e tradíciónak a reformista munkásmozgalmában is intézményesülő szárnyát tekintjük, amely a történelmi liberalizmusnak a magántulajdonhoz kötöttségével szakítva, többszörös radikális fordulattal épül be mára a szociáldemokrácia programjába. E kétségkívül radikális, ám a munkásmozgalom marxista tradíciójától mindmáig elkülönülő és vele konfrontáló irányzat történelmi sikerei emellett olyan történelmi–strukturális megfelelésekre utalnak, amelyek a XX. századi történelem alakulásának közvetítésével a marxista tradíció számára is feladatul szabja, hogy immár egy százéves történelmi tapasztalat alapján fogalmazza újra viszonyát e tradícióhoz. Ha nem is vállalkozhatom arra a következőkben, hogy e kérdésekre kielégítő választ adjak, arra talán nyílik mód, hogy egy rövid eszmetörténeti visszatekintéssel és az okként számba vehető összefüggések felvázolásával jelezzem a megválaszolás egy lehetséges módját.

A DEMOKRÁCIAFOGALOM STRUKTURÁLIS LEVEZETÉSE MARXNÁL ÉS ENGELSNÉL

Marx és Engels liberalizmus értékelését itt most csak egy vonatkozásban idézem fel. Nevezetesen a politika, a politikai rendszer, illetve a társadalom és állam viszonyának összefüggésében, középpontba helyezve a demokráciának a pártmozgalmi liberálisoktól a radikálisokon keresztül a szociálreformistákig terjedő értelmezési tartományát. Annál is inkább, mert éppen a marxista elmélet kidol-

gozásával párhuzamosan derül ki Marxék számára a demokratikus irányzatok széles skálájának minden ellentét ellenére is közös bázisa, másrészt az a fajta „lazasága” is, amellyel a demokráciának a polgári rendszerhez kötődése jellemezhető a polgári társadalom fejlődésének folyamatában. S ha ez a laza kötődés a demokrácia *belső* ellentmondásaként értelmezhető, akkor minden megszorítás nélkül állíthatjuk, hogy ezt az ellentmondásosságot éppen Marx világította meg a legmélyebben elemzéseiben.

De kezdjük az elején. A polgári társadalom kibontakozási folyamatának és hatalomra kerülésének egyik fontos mozzanata a társadalom és az állam, illetve politika szétválása, amely mint intézményesített történelmi végeredmény, a polgári forradalmak vívmánya. „A politikai forradalom – írta már 1843-ban Marx – *megszüntette a a polgári társadalom politikai jellegét*. A polgári társadalmat egyszerű alkotórészeire zúta szét, egyrészt az *egyénekre*, másrészt azokra az *anyagi és szellemi elemekre*, amelyek az egyének léttartamát, polgári helyzetét alkotják. Kiszabadította a hűbéri társadalom különböző zsákutcáiba mintegy szétosztott, szétdarabolt, szétfolyt politikai szellemet; egybegyűjtötte ebből a szétszórtságából, megszabadította a polgári élettel való keveredésétől és konstituálta mint a közösségnek, a nép *általános ügyének szféráját*, eszményi függetlenségben a polgári élet eme különös elemeitől. A *meghatározott* élettevékenység és a meghatározott élethelyzet egy csak egyéni jelentőségre süllyedt le. Nem alkották többé az egyének az államegészhez való általános viszonyát. A közügy mint olyan viszont minden egyén általános ügyévé, a politikai funkció pedig általános funkciójává vált.”¹ Mihelyt megjelenik azonban ez a szétválasztottság mint történelmi eredmény, azt látjuk, hogy a társadalom történelmi újratermelődési folyamata most már e kettősségben megy végbe: kiindulópontja is tehát, meg végpontja is az újratermelődésnek. Az állam – hangzik majd a későbbi Marx megállapítása – *felépítmény*, amely kiindulópontként biztosítja, eredményében pedig újraigazolja ezt a kettősséget, amelynek forrása és kiváltó oka túlnyúlik a politikai szférán, s magában az alapban, a polgári társadalomban található, s csak ennek a – ha tesszük – „politika előtti” társadalomnak a struktúrájából és az ezt kifejező kategóriákból bontható ki.

A politika előtti társadalom meghatározó szerepét azonban nemcsak a társadalmi és politikai szféra (állam) kettősségére vonatkoztatja Marx, hanem arra a formára is, amelyben az elkülönült politikai szféra létezik, illetve léteznie kell. Elég itt utalni a polgári demokrácia olyan fontos elemeinek társadalmi forrásaira, mint az egyéni szabadság és az egyenlőség, hogy az állítás világosabbá váljék. Az egyéni szabadság és az egyenlőség politikai eszméiben a polgári társadalom *ideális* alakot ölt. Marx azonban azt a strukturális összefüggést keresi, amelyből kiindulva ezek az eszmék mint e strukturális összefüggés más hatványon megjelenő kifejeződései érthetők meg és írhatók le. Ez pedig Marx számára a forgalomban kifejeződő csereérték-folyamat: „A forgalomban kifejlődött csereérték-folyamat – írja Marx – . . . nemcsak tiszteletben tartja a szabadságot és az egyenlőséget, hanem ezek az ő termékei: ő a reális bázisuk. Mint tiszta eszmék ezek az eszményiesült kifejezései a csereérték-folyamat különböző mozzanatainak; jogi, politikai és társadalmi vonatkozásokban kifejtve ezek csupán újra vannak termelve más hatványokon. Ez történelmileg is igazolódott. Nemcsak hogy a tulajdon, szabadság és egyenlőség szentháromságát ezen az alapzaton elméletileg először a XVII. és XVIII. századi olasz, angol és francia közgazdászok fogalmazták meg. Csak a modern polgári társadalomban realizálódtak. Az antik világ, amelyben a

csereérték nem szolgált a termelés bázisául, sőt amely tönkrement a csereérték kifejlődésén, egészen ellenkező és lényegileg csak helyi tartalmú szabadságot és egyenlőséget termelt. Másrészt, minthogy az antik világban a szabadok körében legalábbis az egyszerű csere mozzanatai kifejlődtek, megmagyarázható, hogy Rómában és sajátlag a császári Rómában, amelynek története éppen az antik közösség felbomlásának története, fejlesztették ki a jogi személynek, a cserefolyamat szubjektumának a meghatározásait, kellett kidolgozni a polgári társadalom jogát ennek lényegi meghatározásai szerint, mindenekelőtt azonban a középkorral szemben kellett érvényre juttatni mint a keletkező ipari társadalom jogát.”²

Mihelyt visszamegyünk azonban a demokrácia elveinek és az erre épülő konkrét politikai intézményrendszernek gazdasági, „az egyszerű forgalom álláspontjáról”³ adódó értelmezésére, előtűnik a demokrácia marxi meghatározásának rétegzettsége. A demokrácia eszméi – még mielőtt a politikai-ideológiai szféra problémájaként lépnének fel – mindenekelőtt mint az egymással csereakcióba lépő szabad magántulajdonosok szabadsága és egyenlősége jelennek meg. „Magából a csere aktusából a szubjektumok mindegyike az egész folyamat végcéljaként önmagába tér vissza, mint túlnyúló szubjektum. Ezzel tehát realizálva van a szubjektum teljes szabadsága. Önkéntes ügylet; egyik részről sincs erőszak; a másik számára eszközzé válás csak mint eszköz önmaga számára, vagyis öncél; végül az a tudat, hogy az általános vagy közös érdek éppen az önző érdek mindenedalúsága csupán”.⁴ Ám a szabadság és egyenlőség eszméinek a csereaktusban történő megvalósulása csak akkor emelkedhet társadalmi rangra, válhat általános érvényűvé, ha e folyamaton kívül, az államélet szférájában is intézményesül jogi stb. garanciaként. A demokrácia ez utóbbi szférában mint *politikai* demokrácia jelenik meg, mégpedig az árutertermelő jelleg általánosságára épülő népképviseleti elv s ennek derivátumai alapján. A modern demokrácia e kettős meghatározottságban⁵ egyúttal közvetítő mozzanata, illetve konstitutív eleme a társadalom és állam szétválasztottságának, éppúgy, ahogyan e szétválasztottság a maga részéről közvetítő mozzanata és konstitutív eleme az árutertermelő társadalom tevékenységének mint olyannak. A modern demokrácia az árutertermelés szülötte, és szűkebb, politikai meghatározottságában is az árutertermelők demokráciája.

Mindez azonban Marx számára csupán önmagában vett, megannyi formai mozzanat, amelynek csak a gazdasági formameghatározás adhat tartalmat. Mert igaz ugyan, hogy ezekben a fenti mozzanatokban közvetlenül is kifejezésre jut az árutertermelő magántulajdonosoknak a rendi és politikai önkényuralmi kötelekektől való emancipálódása, de az ebből adódó meghatározottság csak *külsődleges, más formára* vonatkoztatott megkülönböztetés. Hogy sajátosságai és lényege közelebbi meghatározást nyerhessenek, s ezzel együtt tartalmasodhassanak, ahhoz az szükséges, hogy visszatérjünk az egyszerű forgalom álláspontjának különösségére, s ennek marxi megítélésére. A demokrácia tartalmassága a marxi strukturális megfeleltetés alapján azon múlik, hogy maga az egyszerű forgalom tekinthető-e végső meghatározottságnak, vagy pedig maga is olyan előfeltelvéseken nyugszik, amelyek látszattá, megszűnő mozzanattá degradálják a benne fellépő egyenlőséget és szabadságot. Marx erre vonatkozó válasza közismert: „A forgalom – írja –, önmagában tekintve, *előfeltételezett végpontok közvetítése*. De nem a forgalom tételezi ezeket a végpontokat. Ezért neki magának mint a közvetítés egészének, mint totális folyamatnak közvetítve kell lennie. *Közvetlen léte ezért merő látszat*. A forgalom egy a háta mögött *végbemenő folyamat* jelen-

sége. Most tagadva van mindegyik mozzanatában, mint áru, mint pénz és mint a kettő vonatkozása, mint a kettő egyszerű cseréje, forgalom.”⁶ Ezzel azonban a forgalom önállósága semmisnek nyilvánul, s a marxi tőkés árutermelési folyamatra vonatkozó elméletnek a kizsákmányolás természetrajzát nyújtó mozzanatait kellene idéznünk ahhoz, hogy konkrétan megjelenhessék, miként történik az, hogy a forgalom egyenlőségének és szabadságának továbbra is fenntartott látszatvilágába (e látszat persze objektív) már a szélesebb összefüggések által eleve *egyenlőtleneknek* ítélt árutermelő egyének lépnek be. A modern polgári társadalom legkonkrétabb és legtartalmasabb kategóriáinak éppen azok a kategóriák bizonyulnak, amelyek az emberiség történelmi fejlődésének ezen a szintjén az egyenlőtlenység, az osztályokra szakadtság, a szegénység és a gazdagság ellentétes jelenségeinek szükségszerűségét mondják ki. Röviden, azok a kategóriák, amelyek az egyenlőség és szabadság megvalósulásának lehetőségét leginkább tagadják.

Marx nemcsak a polgári liberálisoktól és demokratáktól határolta el magát határozottan, hanem azoktól a szocialistáktól is, akik éppen az ellenkező módszert követve, „a fejlettebb gazdasági viszonyoknak a sajátos formájától való *elvonatkoztatással* bizonyítják, hogy valamennyi gazdasági viszony csak más és más név az egyszerű árucseré mindig ugyanazon viszonyaira és a tulajdon, szabadság és egyenlőség nekik megfelelő meghatározásaira”⁷ s ezzel megragadnak a Marx által leleplezett, vagy éppen különböző történelmi komplikációkból eredő látszatoznál.

A demokrácia mint politikai felépítmény ily módon – foglalhatjuk össze Marx véleményét – az árutermelő társadalom struktúráján alapszik, s ebből eredő konstitutív jellegét megőrzi ugyan a tőkés formában is, de ezt csak belső ellentmondással terheltén teheti, amelynek eredményeképpen a demokrácia történetét végigkísérik „történelmi bonyodalmai”⁸: az idealizált alakzatok és a reális viszonyok feloldhatatlanul újratermelődő kettőssége, vagy éppen az utóbbinak az előbbire vonatkozó, ismételten jelentkező tagadása. Létrehozása, az árutermelő egyének szabadságának történelmi kivívása elsődleges érdekeként lép fel a polgári társadalomnak a feudalizmussal szembeni harcában, s ezért joggal szemlélhetjük benne a polgári erők győzelmét. Ugyanakkor az államiság – ebben a szekularizálódott polgári formájában – a közösségiség külsővé tett helyreállítása, olyan történelmi helyzetben, amikor ez a közösségiség megszűnt a politikán kívüli polgári társadalom jelenvalósága lenni. Az állam ebben az új, demokratikus értelmében egyrészt az árutermelő közösséget reprezentáló konstitúció, azaz egy olyan általánosság, amelytől megkülönböztethető az akaratlagosan szervezett mindenkori intézményrendszer mint különösség, amelynek az előbbi alapokon kell működnie. Az állam továbbá ebben a különösségében egyrészt képviseleti, másrészt végrehajtói-adminisztráló terület, s az előbbinek kell közvetítenie az utóbbi tevékenységében, hogy a társadalmi emancipáció érdekében biztosított szétválasztottság reprodukálódjék. Ám éppen ez a szabadság érdekében ideálisan elgondolt hatalommegosztásos alakzat kerül önmagával ellentétbe, amikor azt kell szemlélnie, hogy kategóriái visszájára fordulnak, s éppen társadalmi forrásterületén, az árutermelés politika előtti világában a tulajdon, a szabadság és az egyenlőtlenesség bomlasztó jelenségeivé változnak. Marx tulajdonképpen nem tesz mást, mint kimutatja e történelmi esendőség szükségszerűségét, strukturális meghatározottságát. Nevezzük el ezért e fenti vonatkoztatást a marxi demokrácia értelmezés *strukturális mozzanatának*. Ez a mozzanat két tartalmi elemet foglal

magában. A tőkés árutermelés logikáját feltárva kifejezi a korabeli szabadversenyek kapitalizmus idealizált képéhez kötött demokrácia-eszme civil-társadalombeli sorsát, politikai értelemben viszont kifejezésre juttatja, hogy *a demokrácia éppen az így előálló strukturális ellentmondás hordozója, amelytől már csak azért sem függetlenítheti magát, mert hiszen éppen ezen az ellentmondáson alapul.*⁹

A DEMOKRÁCIAFOGALOM RELATÍV ÖNÁLLÓSÁGA MARXNÁL ÉS ENGELS NÉL

Már a fenti jellemzésből is kiderül, hogy a demokrácia története túlnyúlik a tőkés struktúra történelmi hatalomra jutásán és uralmán. A tőkés árutermelési folyamat által determinált társadalmi formáció „csak” modern leszármazottja, illetve fejleménye az egyszerű árucserre alapstruktúrájának; annak az alapstruktúrának, amely történelmileg meghatározza állam és társadalom szétválási folyamatát, s vele együtt e szétválás közvetítőformáját, a demokráciát. A kapitalizmus kialakulásával – amely a maga harcát a demokráciáért való harcként is megvívja – ez az egyszerű árucserre-struktúra azonban egy mozzanattá lép vissza, már önmagában is sejtetve a tőkés árutertermelői struktúrának és az egyenlőség és szabadság kérdésének ellentmondásos, feszültségekkel teli viszonyát. Annál is inkább, mert csak a polgárosodás feltörő szakaszában lehetett problémátlanul összekapcsolni a politikai demokráciának és a megvalósuló árutertermelő társadalom belső tendenciáinak tartalmait; s hogy ez az összekapcsolás mennyire összefügg maga is egy, a struktúrán kívüli aktív mozzanat jelenlétével, azt mi sem bizonyítja jobban, mint a demokratikus politikai berendezkedéshez (parlamentarizmushoz stb.) való viszony rendkívül eltérő és ellentmondásos volta. A szabadságnak és egyenlőségnek a politikai szférában történő magasabb hatványú újratermelése nemzetek és régiók különbségeinek függvényében ezért lehet nagyon eltérő, s ezért hordozza a demokratikus politikai forma önmagában az esetlegesség és véletlenszerűség bizonyos mozzanatait is – a strukturális meghatározottság egyidejű kimutathatósága mellett. Csak ott bontakozik ki több-kevesebb folyamatossággal a kapitalizmussal párhuzamosan, ahol a polgári osztály elég erős ahhoz, hogy érdekeit politikailag és eszmeileg is megfogalmazza, s nem épül be eleve egy prekapitalista politikai és kulturális hierarchia formáiba.¹⁰

De ha történelmileg a történelmi fejlődés nemzeti, illetve regionális különösége közvetíti struktúra és politikai forma viszonyát, jelezve egyúttal a politikai formának a strukturális meghatározottságon belüli relatív függetlenségét, önmagában vett *esetlegességét* is, akkor a demokratikus politikai intézményrendszer kiépítésének külön politikai célként kell megfogalmazódnia, mégpedig számolva azzal, hogy ez a célkitűzés szembekerülhet a kapitalizmus történelmi berendezkedésével megváltozott új uralkodó strukturális érdekekkel, nevezetesen annak az örökölt, még a feudális erőkkal szemben érvényesített logikának a révén, hogy a politikai formában reprezentálódnia és képviseltetnie kell a társadalom érdekeinek, s ez a logika most könnyen ütközhet a tőkés reprodukciós folyamatok követelményével, s ebből a belső ellentmondásból könnyen állhat elő olyan helyzet, hogy a demokráciáért való harcot a munkásosztály veszi át. A demokráciáról azonban – s ez a polgári társadalom számára is egyre inkább igazolódó történelmi tapasztalattá válik napjainkban – a polgári társadalom sem mond-

hat le egykönnyen. A demokratikus forma olyan forma ugyanis, amely lehetőséget teremt a polgári társadalom számára saját belső strukturális ellentmondásainak a politikai szférába való beemelésére is, s így nagymértékben hozzájárul ahhoz, hogy a polgári társadalom belső ellentmondásossága olyan formákban manifesztálódjék, illetve közvetítődjék, amelyekben *mozgásformát* teremt saját ellentmondásai számára is – a társadalmi integráció biztosítása érdekében. A demokrácia csak azért maradhat minden rá is kiterjedő válság ellenére is ismételten megújuló jelenség a kapitalizmus történetében, mert nem marad zárt a társadalom mindenkori strukturális ellentmondásaival és érdekellentéteivel szemben, hanem ezeket kifejeződései lehetőségeihez juttatja – beleértve a munkásság érdekeit is. (Ily módon, persze, a strukturális meghatározottság sem marad „néma”, hanem azon a „hatványon” jelenik meg, ahol eleven hatóerőként létezhet.)

A fentiekből következik, hogy Marxék számára a demokrácia mint politikai forma – mindenkori hordozóinak akarától függetlenül – *a társadalom egymással küzdő erői számára a történelmileg rendelkezésre álló leghaladóbb, legcivilizáltabb politikai forma*. „A legjobb államforma az – írja Marx és Engels 1848-ban –, amelyben a társadalmi ellentéteket nem kenik el, nem béklyózzák meg erőszakkal, tehát csak mesterségesen, tehát csak látszatra. A legjobb államforma az, amelyben ezek az ellentétek nyílt harcig és ezáltal megoldásig jutnak.”¹¹ Éppen ezért a civilizált országok demokratikus államformájának nagy a jelentősége a proletariátus politikai uralomra jutásának szempontjából is: „A demokráciának szükségszerű következménye minden civilizált országban a proletariátus politikai uralma, a proletariátus politikai uralma pedig minden kommunista rendszabálynak első előfeltétele. Amíg a demokráciát még nem harcolták ki, addig kommunisták és demokraták tehát együtt harcolnak, addig a demokraták érdekei egyúttal a kommunisták érdekei is. Mindaddig a két párt közötti eltérések tisztán elméleti természetűek, és elméletileg egészen jól megvitathatók anélkül, hogy ez bármiképp is megzavarná a közös akciót.”¹² A proletariátus harca szempontjából is a legkedvezőbb feltételeket a demokrácia nyújtja, mint az osztályok harcának leghaladottabb és legcivilizáltabb formája. Marxnak és Engelsnek a korabeli politikatörténetre vonatkozó írásait számos, a demokráciára vonatkozó értékmozzanat hatja át. Ez határozta meg a lengyel kérdéssel kapcsolatos álláspontjukat, a nyugat-európai civilizáció védelmét a cári Oroszországgal, az „ázsiai barbársággal” szemben,¹³ de ezen az alapon tettek különbséget Anglia, Amerika, illetve a kontinens viszonyai között is, hangsúlyozva az előbbieket demokratikus, s az utóbbi kevésbé demokratikus jellegét, s ez utóbbi alapon téve különbséget a munkásosztály harcának békésebb vagy kevésbé békés formái között is.¹⁴

A demokráciának ebben az elemzett, a kapitalizmuson túlmutató lehetőségében a demokrácia formális mozzanata jut kifejezésre; hogy *a demokrácia mint politikai forma* a munkásmozgalom és a szocializmus szempontjából is számba veendő korszakos jelentőségű jelenség, amely megtisztítja a terepet a tőke és a bérmunka erői között folyó történelmi küzdelem számára, s a leginkább lehetővé teszi, hogy a társadalmi ellentmondások politikai transzformálódásával az ellentmondásokat a megoldásukig lehessen előrehajtani. A politikai demokrácia biztosítja az önálló munkáspárt kialakítását és működését, az általános választójog arra kényszeríti a burzsoáziát, hogy udvaroljon a munkásosztály kegyeiért, a szó-lás- és sajtószabadság szavatolhatja a társadalmi ügyek intézésének egyfajta nyilvánosságát, biztosítja a problémák néven nevezhetőségét; röviden: garantálja, hogy a politikai életben valóban a társadalmat feszítő problémák jelenjenek meg

fő problémaként. Sőt, még többet is tehet ennél: politikai feltételévé válhat egy olyan reformpolitikának, amely a munkásosztály általános helyzetének javításával járhat együtt, még akkor is, ha tisztában kell lennünk azzal, hogy „... a társadalmi reformokat sohasem az erősnek a gyöngesége, hanem mindig a gyöngének az ereje révén viszik véghez”.¹⁵

Ugyanakkor kétségtelen Marxék számára, hogy a demokrácia e formális meghatározottságában sohasem jelenhet meg a társadalmi ellentmondások és osztálykülönbségek megszüntetőjeként, hanem csak olyan keretként, amelyben ezek az osztálykülönbségek vagy kompromisszumra hajtják a szemben álló erőket, vagy pedig jobb lehetőséget teremtenek arra, hogy a munkásosztály győzelmre vigye saját harcát, s ezzel végső soron – túllépve a társadalom és állam, társadalom és politika történelmi kettősségén – magát a demokráciát is meghaladja. Ily módon azonban – minden elismert pozitívuma mellett is – *a demokráciához való marxi viszony nem magának a demokráciának a belső mértékéből adódik, hanem e mértékhez viszonyítva ez a viszonyulás külsődleges, a demokrácián túljutott állásponton alapszik.* De ebből egy olyan sajátosság következik, amelyet Marxnál és Engelsnél a demokrácia történelmi *lehatároltságának* nevezhetnénk.

A DEMOKRÁCIA TÖRTÉNELMI LEHATÁROLTSÁGA MARXNÁL ÉS ENGELS NÉL

Hogy a Marxék tetteként a politikai és eszmei harcokba lépő marxizmus esetében mit jelent közelebről a demokrácia történelmi lehatároltsága, ahhoz egy pillantást kell vetnünk arra a kettős tendenciára, amely a demokrácia modern sorsát megszabta és megszabja tulajdonképpen ma is. E két tendenciából az elsőt (a legkülönbözőbb közvetítő mozzanatoktól és történelmi különösségektől most elvonatkoztatva) úgy írhatjuk le, mint a tőkeérdek-érvényesítés szempontjainak konzervatív, antidemokratikus erőik által hordozott érvényesítési törekvését, amely törekvés akár odáig is hajlandó elmenni, hogy a demokráciát nyíltan felszámolja. De még ha nem is játszik döntő szerepet egy ilyen törekvés (s ez például a mai körülmények között nem is mindig szükséges), ott áll a tőkés világgazdaság anonim nyomása, amely minden történelmi szituációban érezhető, s amely ismételtelen kielezi a demokratizálódás akarásának és a demokráciához szükséges materiális feltételek biztosíthatóságának gyakran egymást keresztező szempontjait.¹⁶ A demokrácia tehát e strukturális összefüggés alapján a tőkés vállalkozás szabadságaként korlátozódik, s ez a tendencia a politika szférájában az ezt szolgáló erőik politikai és ideológiai artikulációjaként van mindig jelen. A demokráciának „formálisnak” kell maradnia abban az értelemben, hogy nem avatkozhat bele a politikán kívüli társadalom ügyeibe, illetve ez a beavatkozás minimális lehet, ami a tőkés vállalkozás szabadságát nem sérti.

Ezt a tendenciát azonban keresztezi egy más jellegű tendencia. S ez a demokratikus formának abból a sajátosságából ered, hogy lehetővé teszi a társadalom belső ellentéteinek politikai artikulációját, s ezzel fokozatosan megtöri a társadalom ügyeibe való állami-politikai beavatkozás eredeti liberális tilalmát. Ily módon az előbbi tendenciával szemben (a politikai harcok közvetítésével) működésbe lép egy reformista tendencia, amely keresztezi vagy éppen korlátok közé szorítja az előbbi tendenciát. A kapitalizmus érvényesülésének elvét szembehelyezi a de-

mokrácia önértékké nyilvánított elvével, s még ha ez az önértékűség korlátozott is, jól elhatárolódó szempontként lép fel a XIX. és XX. századi társadalmi küzdelmekben, mégpedig nem egyszerűen csak a forma dogmatikus védelmeként, hanem egy olyan elhatároltsággal és autonómiával, amely lehetővé teszi, hogy közegébe a tőkeértékesülés mindenkori szempontjaival szembeni tartalmak is belekerüljenek, vagy ezen túl, akár az állami-politikai akarat rangjára emelkedjenek, s a kapitalizmust korlátozó rendszabályokként az állami intervencionalizmus formáját ölték.¹⁷ Hogy Marx mennyire akceptálta a demokratikus formának, illetve a politika autonómiájának ezt a lehetőségét, azt jól mutatják például azok a megjegyzései, amelyekkel (Engels kezdeti habozása után) a 10 órás munkaidő bevezetését értékeli, amit a munkásosztály politikai gazdaságtanának a középosztály politikai gazdaságtana feletti győzelmeként ünnepel: „Harmincéves, csodálatos kitartással vívott küzdelem után az angol munkásosztálynak, kihasználva a föld és a pénz urai közti pillanatnyi viszályt, sikerült keresztülvinnie a tízórás törvényt . . . Ez a munkaidő törvényes korlátozásáért vívott harc még ádázabban dühöng, mióta . . . valójában arról a nagy küzdelemről van szó, amely a kínálat és a kereslet törvényeinek vak uralma, azaz a középosztály politikai gazdaságtana és a társadalmi előrelátás által ellenőrzött társadalmi termelés, azaz a munkásosztály politikai gazdaságtana között folyik. A tízórás törvény azért nem csupán nagy gyakorlati siker volt, hanem egy elv győzelme: ez volt az első eset, hogy a középosztály politikai gazdaságtana fényes nappal alulmaradt a munkásosztály politikai gazdaságtanával szemben.”¹⁸

A politikai demokrácia ebben az értelemben nagymértékben hozzájárult ahhoz, hogy a tőkés ártermelés természetadta módon érvényesülő feltétlenségének valamilyen szinten gátat vessen a társadalom. Ha a polgári társadalom belső ellentmondásainak végső forrása magának ennek a társadalmi termelési formának elidegenedett és anarchisztikus jellegében rejlik, akkor a demokratikus formát úgy kell tekintenünk, mint amelyben – különösen a munkásosztály megszerveződése után – a politikai erőtevényezők és ezek harcának következtében kísérlet történik arra, hogy a társadalom ellenpontozza a társadalmi egyenlőtlen ségeknek és válságoknak e forrását, s meghatározott keretek közé szorítsa ennek működését. Éppen ezért azt is mondhatnánk, hogy a „szociáldarwinista” alapon működő, magára hagyott kapitalizmus (amely, persze, itt Európában legfeljebb is csak egy rövid történeti pillanatra létezett, s akkor is csak a kivételes helyzetű Angliában) képzetével szemben a demokráciában világosan elválik a tőkés ártermelés le nem győzött autonómiájának forráspontja és mozgástendenciája a társadalom mindenkori felépítménybeli szerveződési pontjától, amely utóbbi regulatív módon szab határt az előbbi feltétlenségének. A demokratikus intézményrendszerben folytatott reformtevékenység egyre határozottabban bontakoztatja ki ezt a szabályozó jelleget, s visz be „idegen” elveket a polgári társadalom államába.¹⁹ Mégpedig olyan elveket, amelyek – ha egyszer már intézményesültek, s egy politikai konszenzus saját formáját öltötték – nagymértékben körülírják a tőke működési lehetőségeit és érdekérvényesítési formáit; még akkor is, ha ez az egész konszenzus a bérmunka – tőke viszony alapján nagyon is ingoványos talajra épül. Mert ez az ingoványosság ugyan ismételt és állandó kihívást jelent a demokrácia ellen, s állandó széttöréssel fenyegeti a kompromisszumot, ám a demokrácia modern története mutatja (s éppen ebben bizonyul a hegemoniagondolat heurisztikus-megvilágító jellegűnek a demokrácia értelmezésében is), hogy minden visszaesés ellenére is, hogyan csaphat át a különböző társadalmi

erők által akart demokráciának az ereje olyan kulturális-etikai entitásba (vagy ha tetszik: politikai kultúrába), amely akkor is megőrzi erejét, amikor a hozzá fűződő érdekeltség lanyhul vagy akár el is hal; s hogyan intézményesülhetnek ezért a demokrácia értékei most már a közvetlen érdekeltségtől függetlenül is, s hogyan válhatnak ezek az értékek újabb erőpróbák tárgyává, vagy éppen az újabb harcok immár elfogadott, civilizáltabb keretévé.

Minden válság, történelmi krízisállapot ellenére is megállapítható ezért, hogy a demokrácia olyan stabilizációs lehetőséggel rendelkezik, amelynek eredményeként egyrészt keretek között tartható a tőkés konkurrencia nyers érdekszempon-tja; másrészt, a tőkés fejlődés dinamizmusából következő állandó strukturális változás alapján, a reformpolitika nehezen lehatárolható permanenciával objektíválódhat. A demokráciának ez a permanenciája onnan is fakad, hogy mindig találhat újabb és újabb reformfeladatot – a tőkés áruterelés, illetve termelési viszony döntő kategóriáinak vállalása, azaz természetadta jellegűnek nyilvánítása mellett is –; különösen akkor, ha nincs „forradalmi helyzet”, ha ezek a kategóriák valóban nem tehetők történelmileg közvetlenül a megszüntető akarat tárgyává. Ekkor ugyanis valóban előáll a demokrácia nélkülözhetetlenségének állapota, amennyiben a demokráciát éppen nem a harmonikus társadalom megteremtésének lehetősége prolongálta máig tartó érvényűvé, hanem a társadalmi ellentmondások feloldásának lehetetlensége, amelyekkel szemben a demokrácia az el-lentmondásokkal való együtt élni tudás politikai művészetének bizonyul.

Ugyanakkor kétségtelen, hogy egy minden szempontból megújódásra, a kapitalizmusból való radikális kilépésre érett világ tételezése esetén a demokrácia jelentősége nagymértékben lecsökken. A XIX. századi megoldási klisék, konstrukciók mind jobbról, mind pedig balról nemegyszer abból a meggyőződésből indultak ki, hogy csak egy szubjektív mozzanat, akarat hiányzik a „legjobb állapotok” megteremtéséhez. De éppen ezekből a tételezésekből sugárzik leginkább a demokrácia elhanyagolása vagy éppen megvetése, hiszen ha egyszer objektíve érett a helyzet a társadalom megváltoztatására, a dolgok szempontjából majdnem közömbös, ki bizonyul annak a történelmi szubjektumnak, aki majd e feladatot végrehajtja, s amelynek eredményeképpen egy személytelen törvényszerűség fog majd elrendezni mindent.

Marxék, akik e klisék követőivel szemben a történelemalakítást a történelmi praxis tapasztalataira, s a benne működő tömegek, mindenekelőtt a munkásosztály „magáértvalóvá” válására „bízták”, élesen szembefordultak a klisékben gondolkodó jobbító szándékok utópizmusával. Ugyanakkor kétségtelen, hogy a demokrácia „lebecsülésében” egy ponton mégis találkoztak velük. Nevezetesen azáltal, hogy a demokratikus keretekben való mozgás számukra is a reformokkal való játék „rossz végtelenjét” jelentette, legalábbis akkor, ha ez – akkori megítélésük szerint – a munkásság hatalomra kerülésének elnapolásával járna együtt. A XIX. századnak az a szakasza, amelyben Marxék alapvető társadalmi élményeiket szerezték, mind általános szellemi légkörét, mind pedig strukturális tendenciáit tekintve sugallta számukra a proletárforradalom aktualitását és lehetőségét.²⁰ Úgy ítélték meg, hogy létrejöttek a gazdasági fejlődésnek azok a történelmi feltételei, amelyek egy „radikális szociális forradalomhoz”²¹ szükségesek, másrészt töretlenül halad előre az a polarizációs folyamat, amely az egyre szélese-dő proletártömegeket a mindinkább redukálódó tőkésosztállyal véglegesen szembeállítja. Éppen a proletárforradalom így megalapozott aktualitása alapján minősült vissza a demokráciáért és a reformokért folytatott harc jelentősége, s került

át a hangsúly a kontinens bürokratikus-militarizált államhatalmaival szemben a munkásosztály határozottabb megszervezésére, s a forradalmi rendszabályok diktatórikus formáira, amelyek ellensúlyozták a demokrácia hiányából származó hátrányokat. A helyzet érettnak ítéeléséből következett az a végkövetkeztetés, hogy a demokratikus formákhoz és a reformokhoz való ragaszkodás valójában visszahúzó kompromisszum: a munkásérdek akceptált csoportérdekként kifejeződhet és intézményesülhet ugyan a reformokban, de csak azzal a korlátozott egyoldalúsággal, amelyet a tőkés árutermelés adott történelmi szintje meghatároz. Az önálló választási alternatíva a munkásmozgalom számára Marxék szemében történelmileg is adott volt, s ezért a mozgalom fő tevékenysége is csak ennek az alternatívának a határozott politikai-ideológiai formába öntésére törekedhet.²² *A kapitalizmusról kimondott és tudományosan megalapozott elméleti ítélet a forradalmi alternatíva aktualitása mellett közvetlenül mehet át egy nagy, egyesült nemzetközi munkásmozgalom gyakorlatába, mégpedig minden különösebb erőltetés nélkül, magából a dolgok kényszerítő erejéből következő.*²³ Nem maga a forradalom aktualitása volt kérdéses, hanem az, hogy ez a történelmi lehetőség hol konkretizálódik először, kik kezdik a forradalmat, s hogyan terjed majd át régióról régióra.

Nevezzük a marxista elméletnek fenti álláspontját a demokrácia *pozitív* történelmi lehatárolásának, amely az elméleti és gyakorlati túllépés, illetve az utóbbi lehetőségének mérlegeléséből adódott. Ugyanakkor azonban e pozitív lehatárolás egyúttal *negatív* lehatárolás is, nevezetesen állásfoglalás abban a kérdésben, hogy a széles politikai és ideológiai körben művelt reformtevékenység, vagy általánosabban fogalmazva: magánai a demokráciának a korábban említett objektíválódó jellege sajátos integrációs erőként kerül szembe a forradalmi alternatívával. Eszerint *a reform és a forradalom* kérdése egy ponton túl élesen elválik egymástól, s az előbbiben való bennrekedés az utóbbi rovására történhet csak. Ebben az összefüggésben érthető meg Marxék nyersesége mindazokkal szemben, akik a reformokra helyezték a hangsúlyt, s akik „minden osztálykülönbség megszüntetése” helyett „minden társadalmi és politikai egyenlőtlenség” kiküszöbölésére törekedve arra akarták rávenni a munkást, hogy „... fordítsa minden erejét és energiáját azokra a kispolgári toldozó-foldozó reformokra, amelyek a régi társadalmi rendszernek új támasztékokat nyújtanak és a végső katasztrófát ily módon talán fokozatos, részletekben lezajló és lehetőleg békés bomlási folyamatá változtathatják”.²⁴ A reform ebben az értelemben – kontinuitása és „halmozódása” következtében – most már nem egyszerűen csak lépcsőfok, előzetes „harc gyakorlat” a forradalom érdekében, hanem az utóbbival konkurráló, s ezért ellentmondásos, hátráltató tényező is, különösen, ha a praxist szabályozni kívánó ideológiává válik.

Mindez, az elmélet egyfajta belső feszültségeként is értelmezhető ellentmondás azonban mégsem robbantja szét Marxéknál az elmélet általános társadalomfilozófiai tartalmaként és a konkrét történelmi szituációra vonatkoztatás eredményeként adódó *szemléleti egységet*. Mindenekelőtt azért nem, mert valójában az elmélet és a gyakorlat marxi vonatkozásában végig létezett egy fontos nyitottság: az elmélet és gyakorlat történelmi összekapcsolódásának előzetesen rögzített módja helyett – a gyakorlat bizonyítóerejére hagyatkozás. Már csak azért is, mert ismételt hangsúlyozott érv, hogy a munkásosztály felszabadítása csak magának a munkásosztálynak a műve lehet. Az elmélet nem egyszerűen arra szolgál, hogy leírja és megszabja a történelmi teendők „kliséit”, hanem elsősorban arra,

hogy orientáljon a feladatra, amelyet azután az osztálynak magának kell megoldani és érvényesíteni, saját történelmi tapasztalatai alapján. Ám, függetlenül ettől, az idő múlásával mégis érezhetővé vált elmélet és gyakorlat összekapcsolásának bonyolultsága, s e bonyolultság feldolgozatlansága, recepciójának a hiánya. Minden közelebbi vizsgálatnál kiderül ugyanis, hogy az elmélet valójában egymáshoz közvetítendő elméletekből áll. A kapitalizmussal szembeni teoretikus állásfoglalás a történelem dialektikus materialista szemlélete mellett nem váltható át közvetlenül gyakorlattá a szónak stratégiai-taktikai, politikai értelmében. A társadalom-, illetve történelemfilozófiai síkon mozgó elmélet csak egy, az adott korszakra vonatkoztatott „középelmélet” közvetítésével és támogatásával fordítható át a társadalmi-politikai magatartást érintő követelményekké. Ez a középelmélet azonban nem dedukálható elvontan az elmélet általános filozófiai szintjéből, hanem „alulról” építkezik; azokból a tendenciákból, amelyek az adott korszakban többek között közgazdaságilag és szociológiailag is leírhatóak, s amely leírás a saját autonóm síkján most már közgazdaságilag is, szociológiailag is stb. igazolja vagy nem igazolja a filozófiai elmélet gyakorlatba való átültetésének, átfordításának elméleti vagy gyakorlati kísérletét. Marxék szemléletét az jellemezte, hogy koruk tudományosan elemzett tendenciái révén oly módon látták közvetíthetőnek filozófia és gyakorlat problematikáját, hogy az elmélet a közvetlen megvalósulás (bármennyire összetett is ez a megvalósulás!) útjára léphet. De éppen ezért magának a teoretikus és módszertani építkezésnek imént említett szerkezete jórészt reflektálatlan maradt, s a követőkre hárult az a feladat, hogy a praxis ítéletével szembesítsék a mesterek művét. Ebben az ítéletben ugyanis az elméleten kívüli szféra önértékűsége alapján objektíve dől el az eredeti szemléleti egység tarthatósága vagy tarthatatlansága, s ezzel együtt a már létrejött mozgalom stratégiájának és taktikájának mikéntje is.

A II. INTERNACIONÁLÉ MARXIZMUSA ÉS A DEMOKRÁCIA

A II. Internacionálé marxizmusának kényelmetlen feladatává vált, hogy az elmélet és gyakorlat marxi–engelsi összekapcsolását, s az alapítók konkrét történelmi elvárásait szembesítve korukkal, a marxizmust saját korszakuk eleven elméletévé tegyék, megújítsák. A feladat „kényelmetlenségére” maguk a „szenvedő alanyok” utalnak. „Mindenben csak a nehézséget látom – írja V. Adler Bebelnek –, amely Engels halálával ránk maradt; az öreg számunkra a »revíziót« is, amennyire szükséges, megkönnyítette.”²⁵ A történelem valóban másként alakult, mint ahogy ezt Marxék saját termékeny évtizedeikből kiolvashatták. Az industrializáció és az urbanizáció előrehaladó folyamatába olyan tényezők lépnek be, amelyek keresztezik az egyértelmű polarizálódás korábbi tendenciáját, a tudományostechnikai forradalmasodás eredményei a társadalmi struktúrában lehetőségeket teremtenek a középosztályok túlélése számára is; a társadalmiasodás szervezeti-bürokratikus hierarchiák kiépülésével jár együtt, s ez végül az I. Internacionálé laza munkásegyleteiből és munkásszervezeteiből modern, vezérkarral és apparátussal rendelkező tömegpártok kialakulásához vezet; az internacionalizálódást és a bérmunka-tőke ellentét egyértelmű kirajzolódását széles tömegekben akasztja el az állami gondoskodás népszerűsödő ideológiája, az imperializálódó nemzetközi légkör nacionalizmust szülő hatása, vagy éppen a parlamentarizmusba beépülő szocialista pártok hatalmi kötődése s az ebből eredő „nemzeti felelősség”

vállalása, hogy csak az általános és legfontosabb fejleményeket, „zavaró körülményeket” említsük. A század végére megtorpan a persze korábban sem ellentmondásmentes, ám mégis érzékelhető tendencia: az elhatárolódás és tagadás forradalmi magatartását felváltja a tudatos vagy kevésbé tudatos integráció túlsúlya, ezzel az elmélet számára is nehézséget jelent a marxi szemléleti egység tartalmas magyarázóelvként való megőrzése. Ebben a történelmi helyzetben ugyanis *reform és forradalom kapcsolata hosszabb időre nyitottá válik*; kitolódik a megidézett jövő társadalom megvalósulásának, illetve megvalósíthatóságának alternatívája, miközben a kapitalizmus sajátos, a munkásosztály számára sem érdektelen technikai, strukturális és politikai átrendeződésen megy keresztül, új reményeket keltve az integrációs folyamatok politikai, ideológiai és morális tartalommal való kitöltésére. Mindezzel összefüggésben lehetőség teremődik arra, hogy a reformpolitika függetlenedjék és önállósuljon, autonóm tartalmat nyerjen, azaz, magában egyesítse a változásnak, a progresszivitásnak és a fejlődés sokoldalú folyamatosságának mozzanatait.²⁶ A II. Internacionálé marxizmusának különböző alakzatait többek között azokra a különböző irányú kísérletekre vezethetjük vissza, amelyekkel megpróbálták áthidalni azokat a nyitottságokat, amelyek a marxi történelemfilozófiának a kapitalizmusra vonatkozó tudományos ítélete és a kapitalizmus konkrét történelmi helyzetének – s így a praxis lehetőségeinek – sajátosságai, többek között reform és forradalom között mutatkoztak. Annál is inkább felvetődött ez a követelmény, mert a modern párttá szerveződő és tömegmozgalommá váló szocializmus nem maradhatott saját pragmatikus tevékenységét is befogadó ideológia nélkül. Mindaddig, amíg az elmélet által kidolgozott jövőkép végső célját tekintve is aktualizálható a gyakorlati mozgalom számára, a forradalmi elmélet elsődlegesen a politikai praxis elmélete is, azaz egyértelműen megszabja a mozgalom teendőit, ezért nagy meggyőzőerővel, problémamentesen csaphat át mozgósító ideológiába. Abban a pillanatban azonban, amikor a „végcél” és a gyakorlati mozgalom történelmileg lehatárolódó tevékenységi szférája között ellentmondás támad, a történelemfilozófiai síkon mozgó elmélet nem közvetíthető automatikusan a gyakorlati praxis számára. Ilyenkor kétirányú elméleti tendencia bontakozhat ki. Egyrészt egy „ortodoxia”, amely arra irányul, hogy az elmélet és praxis szerves egységét – legalábbis szándéka szerint – a korábbi szemlélet²⁷ érintetlenül hagyása mellett mutassa fel. Másrészt, megjelenik a korábbi elmélet revíziója, a „revizionizmus”, amely az elmélet és praxis közvetíthetlenségének ellentmondását úgy kívánja feloldani, hogy a működőképesnek gondolt aktuális gyakorlatra korlátozza az elméletet, s mindazokat az elemeket, amelyek túlmutatnak a reformista programon, negligálja. S miközben a két irányzat szenvedélyes vitákban őrli egymás erejét, kiderül, hogy olyan azonosulási pontok keletkeznek, amelyek a Marxtól védő „ortodoxiát” is látens revízióra kényszeríti, s a demokrácia felértékelődésének irányába mozdítja el.

Ez az eltolódás azonban korántsem szubjektív. A századvégén meginduló átrendeződések nemcsak a munkásmozgalmat és elméleti törekvéseit érintik, hanem általában a társadalom és az elmélet egészét. Az imperializmus szóhasználat – még mielőtt marxista értelmezést nyerne – először J. A. Hobsonnál jelenik meg az 1900-as búr háborúval, illetve az 1903-as szabadkereskedelmi vitával kapcsolatban, s korjellegzetességgé általánosul, jelölve a nagytőke előretörését, aktivizálódását és állambeli pozícióinak megerősítését, a középosztály árulását és a liberális szellem nagyfokú hanyatlását, s nem utolsósorban a gyarmatosítási politikának az állam által is támogatott aktivizálódását. A liberális eszmekör ebből

következő válsága oda vezetett, hogy a XIX. századi liberalizmusból kiválik és a reformista szocializmus irányába tesz lépéseket az úgynevezett szociálliberalizmus, mintegy a polgári oldalról is beismerve, hogy a magántulajdon érinthetlenségéhez kapcsolt szabadságfogalom végleg nem közvetíthető többé a demokrácia másik nagy kategóriájához, az egyenlőséghez. Ennek az irányzatnak központi törekvése a demokráciának szociális demokráciává való átlendítése, ezzel a demokrácia eszményének megőrzése és megerősítése. A baloldali liberalizmus, amely a XIX. század derekán szinte egyedüli elméleti és politikai erőként kezelte a demokráciát központi kérdésként, most kezdeményezővé válik, s a demokrácia védelméhez a munkásosztályban keres politikai támaszt, cserébe pedig szociális felemelkedést, minden területre kiterjedő „állampolgárisítást” ígér.

Ha a demokrácia védelme a szociálliberalizmus szívégye, a szocialista mozgalom számára sok szempontból megkerülhetetlen kényszer és dilemma. A parlamentig, sőt már-már a kormányzásig jutó – tehát integrálódó – gyakorlati mozgalom teoretikusai számára a mozgalom gyakorlati tendenciája olyan pragmatikus álláspontot tükröz, amely elhajlik a forradalomra készülési ideológiai-pszichológiai követelményeitől, miközben magának a forradalomnak a lehetősége is vagy egy elvont kiváráásra, vagy pedig, mint a németeknél, egy „összeomlás-elméletté” egyszerűsödik, annál is inkább, mert egyre kevésbé mutathatóak fel a századforduló kapitalizmusában az olyan, Marx számára még szociológiailag tetten érhető tendenciák, mint az elproletarizálódás, a mozgalom erős elkülönülési trendje, az öngazgatási esélyek stb. Ha valaki nem hitt az „összeomlás-elméletben”, vagy akár egy pillanatra is figyelmen kívül hagyta, nem látott és nem láthatott maga előtt mást, mint a parlamentáris rendszeren keresztül vezetű végigjárását, a demokratikus út korábban elemzett *permanenciáját*. De korántsem csak elméleti kényszerrel és dilemmáról van szó. A különböző országokban veszélyeztetett demokrácia a tömegpárttá lett munkáspárt számára gyakorlatilag is kényes kérdéseket vetett fel: milyen szerepet játsszon a béke és a demokrácia védelmében, amikor ennek veszélyeztetettsége nyilvánvaló? Vajon megeleghedhet-e a szociáldemokrata párt azzal a Bebel által tett megjegyzéssel, hogy a háború csak meggyorsítja a kapitalizmus összeomlását, vagy pedig mindent meg kell tenni a béke megvédéséért? Vajon vállalnia kell-e a szétzilálódott demokrácia érdekében a kormányba lépés kockázatát is, vagy maradjon semleges a demokrácia védelmének kérdésében? Ezek a kérdések történelmileg túlságosan is újak voltak a századfordulón ahhoz, hogy a megválaszolásukban egység mutakozzék.²⁸ Ám mégis léteztek, s ha a szocializmus erői nem reagálnak rájuk, fennáll a veszélye annak is, hogy egy olyan politikai hiátus keletkezik, amelybe a szociálliberalizmus konkurráló erőként léphet be.

A II. Internacionálé munkásmozgalmának azonban a legnagyobb és legmaradandóbb tette (ezt most minden értékítélet nélkül mondva) a pragmatikus gyakorlat elméletének és a demokrácia és szocializmus új viszonyának a marxizmus hallgatóságos vagy éppen nyílt bírálataival párosuló kialakítása. A pragmatikus gyakorlat kiterjedésével, a választási harcokba való belemerüléssel, s az ezzel összefüggő lehetőségek (sokszor vonakodó) vállalásával a munkásmozgalom feladatköre éppen abban az összefüggésben tematizálódott és határolódott be, amelylyel mint veszéllyel – mint korábban láttuk – már Marx is számolt. Most azonban ez a tendencia a forradalmi ideológiai szárny egyre ellentmondásosabb és kiüresedőbb érvelése közepette haladt előre, már egyszerűen a dolgoknak abból a belső logikájából következő is, hogy a parlamentarizmus rendszerébe belépő párt-

nak szüksége van széles tömegtámogatásra, amely azonban a jövőre vonatkozott ígéreteken túl csak a konkrét helyzet javításának garantálásával és stabilizálásával képzelhető el, nem is beszélve arról, hogy még egy jövőbeni forradalmi vállalkozás szempontjából szükséges többség is csak kispolgári rétegek bevonásával, s ezek kimondottan pragmatikus igényeinek napi képviselésével képzelhető el. És ez valóban megkérdőjelezte már eleve a forradalmi szárnynak azt a törekvését, amely meglegedett volna a parlamenti harcokban való „kívülálló” részvétel felvilágosító-leleplező attitűdjével. A jelenbeli helyzet jobbítására koncentráció praxis szélesedésével a mozgalom és az elmélet által jelölt cél kettőssége sokszorosan vitatott kérdéssé válik, magán hordva az áthidalhatatlan nehézségeknek a kor nyitottságával összefüggő természetét.²⁹ Bernstein híresnek és hírhedtnek egyaránt kikiáltott mondata – „A cél semmi, a mozgalom minden!” – semmi mást nem tesz, mint a reformista praxis javára dönti el a dilemmát, s még azt sem tagadhatjuk, hogy állításában – az absztrakt céltételezésekkel szembeni marxi megvetést ismerve – van egy csipetnyi marxizmus. Ám ha így foglalunk állást, nem a demokrácia-e az az út, amelyen végig lehet és végig kell menni?

A II. Internacionálé elméleti vitáiban és gyakorlatában így végső soron fellátják vagy éppen tagadják a demokrácia lehatároltságát. Marxnál ez a lehatároltság egyszerre volt elméleti és szemléleti a korábban említett értelemben. *Elméleti*, amennyiben a demokrácia mint politikai kategória az árutermelő társadalmak sajátja, s a termelést közvetlen társadalmivá tevő, tehát az árutermelést felszámoló szocializmus számára értelmezhetetlen, amennyiben az utóbbi győzelemre jutása állam és társadalom kettősségének megszüntetése is: az elidegenített közösség visszavételük, s a politika demokráciástól-mindenestől elhal. *Szemléleti*, amennyiben kora szocialista mozgalmában s a kor tendenciáiban és lehetőségeiben megpillantani véli az elmélet felismeréseinek fokozatos realizálhatóságát, sőt realizálásának kezdeteit. A demokrácia állapota ezért legfeljebb módszerbeli feladatokat támaszt, de semmiképpen sem elvi akadály a végső cél elérésének útjában. Most azonban az elméleti oldal elesik: a marxi elmélet számos, nemegyszer félreértett tétele (pl. érték- és érték-többlet-elmélet) revízió alá esik, fontos kategóriái (áru, pénz stb.) viszont dologi közvetlenségükben értelmeződnek, s történelemfeletti általánosságokká szelídülnek, s ezzel állam és társadalom kettőssége is megkérdőjelezetlen tényre rögződik.³⁰ Mindez azonban – mint láttuk – csak egyoldalú és leegyszerűsített közvetítése annak a kritikának, amelyet a történelem Marxék *korszemlélete* felett gyakorolt, s az ezt követő bizonytalanságnak és útkeresésnek. De mint következmény is visszahat az *új szemléleti egység* kialakítására. Ennek pedig központi kategóriájává válik a reformpolitika általános elvi síkra emelt permanenciája: a *reformizmus*. A szocializmus kérdése feloldódik a reformtevékenység immanenciájában, s ezzel párhuzamosan központi érdekeltsgű, meg nem kerülhető kérdéssé válik a demokrácia kérdése. „A demokrácia – írja Bernstein – *eszköz és egyúttal cél is*. A szocializmusért vívott *harc eszköze*, és a szocializmus *megvalósításának formája*.”³¹ A demokrácia következésképpen általános közeg, amelyben maga az ügy – a szocializmus ügye – mozog.

A demokráciának a középpontba helyezésén túl ugyanakkor a marxi szemlélet olyan korrekciójáról van szó, amely érinti az elméletet magát is. Ha nem is teoretikus kritikaként (erre Bernstein mellett ekkor még kevesen vállalkoznak), de a marxi történelemfilozófiai szempontok zárójelbe tevésével a gyakorlat és az ezt kifejező ideológia – minden forradalmi frazeológia ellenére – az állam és társada-

lom elfogadott, s a kritikai reflexió alól kivont kettősségében mozog, és értelmezi saját perspektíváját. Ezzel azonban kivonja magát a marxi elmélet fontos, Marxéknál a szocialista mozgalom tevékenységébe transzformált tételei alól, s visszatér, illetve csatlakozik a demokratikus értékrendet etikai feladatként kiemelő, s a mozgalom számára is feladatul szabó szociál-liberális törekvések elméletileg laza vonalához.³² A liberalizmus itt már – a mindenkori liberális pártok osztályvonalával, partikuláris érdekképviseletével szemben – mint ezektől független, értékhor-dozó demokratikus entitás jelenik meg, s mint ilyen, egyúttal a nyugati modern politikai kultúra megőrzendő értékeként kell hogy bekerüljön a szocialista mozgalomba is. „De ami a liberalizmust mint világtörténelmi mozgalmat illeti – írja Bernstein –, a szocializmus nemcsak *időbeli követőjeként*, hanem *szellemi tartalomként* is legitim örököse . . . Ahol a szocialista program valamelyik gazdasági követelményét meghatározott módon vagy körülmények között úgy kell végbe-vinni, hogy a szabad fejlődés ezáltal komolyan veszélyeztetettnek tűnik, a szociál-demokrácia sohasem riad vissza attól, hogy ez ellen állást foglaljon. Az állampol-gári szabadság biztosítása mindig magasabban állt számára, mint valamely gaz-dasági posztulátum teljesítése. A szabad személyiség kiképzése és biztosítása a célja minden szocialista rendszabálynak, azoknak is, amelyek külsőleg mint kényszerrendszabályok jelennek meg. Pontosabb vizsgálatuk ismételten meg fogja mutatni, hogy olyan kényszerről van itt szó, amely a szabadság társada-lombeli összegét növeli, amelynek a szabadság nagyobb és szélesebb körét kell adnia annak, mint amit elvesz.”³³

Ez a liberalizmushoz visszanyúló (és tulajdonképpen csak a mai szociáldemok-ráciában kiteljesedő³⁴) törekvés végső soron úgy korrigálja Marxék stratégiáját, illetve szemléletét, hogy egyúttal félreérti és megkérdőjelezi Marxék tudományos teljesítményeinek általánosabb elméleti vonatkozásait is. Ebben rejlett, és rejlik ma is, *kihívó* jellege. A kérdés tehát az, hogy – megkülönböztetve a marxi elmé-let különböző, egymással dialektikus viszonyban levő síkjait, s elismerve az elmé-letnek a valósággal szembeni nyitottságát – hogyan adható olyan alternatív vá-lasz a reformizmus ideológiájára, amelyben a marxi szemléleti totalitás a demok-ratikus formák jelentőségének történelmi felértékelése mellett is újratermelhető és konkretizálható.

A KELET-EURÓPAI SZOCIALIZMUS ÉS A DEMOKRÁCIA

A II. Internacionálé munkásmozgalmának Marxszal folytatott direkt és indirekt vitájába a gyakorlat tisztázó erejével szóltak bele a szocialista forradalom kelet-európai folyamatai. Már csak azért is, mert az eredeti marxi *szemléleti egészhez* való hűség itt jelent meg a leghatározottabban: gyakorlati vállalkozásként; meg-toldva természetesen azokkal a „kiegészítésekkel”, amelyek az új helyzetben és az ehhez a szemléleti formához visszanyúló közegben elkerülhetetlenül szüksé-gesnek bizonyultak. Alig van elméleti írás, amely világosabban mutatná a marxi szemlélethez való visszanyúlást, mint Leninnek *Az állam és forradalom* című műve és *A proletárforradalom és a renegát Kautsky* című pamfletje. Itt mindaz, ami a II. Internacionálé teoretikusainál Marxszal szembeni korrekciónak vagy eltolódásnak bizonyult (és amit most már a proletárforradalom bírálótanál is fel-használhatnak) a leghatározottabb visszautasításban részesül. Ezekben az írások-ban az elmélet forradalmiságának számonkérésére tevődik a hangsúly – a problé-

mázgató és kifogásokat kereső, immár „nyugatinak” nevezhető ortodoxiával szemben. Mégpedig megcáfolhatatlannak tűnő történelmi fölényrel és meggyőződéssel: ha forradalmat lehet csinálni, ha az elmélet átmehet közvetlenül a gyakorlatba, akkor minden, a demokráciához kapcsolódó megfontolás és kikötés, megalkuvó aggályoskodás érthetetlen a Lenin által megfogalmazott alapigazságokkal szemben: „A történelem ismer burzsoá demokráciát, amely felváltja a feudalizmust, és proletárdemokráciát, amely felváltja a burzsoá demokráciát.” S ha éppen e felváltás van napirenden, akkor minden más megfontolás lemondás az osztályálláspontról: „Kautsky – folytatja Lenin – a marxizmusból azt ragadja ki, ami elfogadható a liberálisok, a burzsoázia számára (a középkor bírálata, általában a kapitalizmus és különösen a kapitalista demokrácia progresszív történelmi szerepe), és kidobja, elhallgatja, elpalástolja a marxizmusból azt, ami a burzsoázia számára *elfogadhatatlan* (a proletariátus forradalmi erőszakja a burzsoázia ellen, a burzsoázia megsemmisítésére). Ezért bizonyul Kautsky elkerülhetetlenül, objektív helyzeténél fogva – bármi legyen is szubjektív meggyőződése – a burzsoázia lakójának.”³⁵ És ez az ellenfelet morálisan is érintő kritika Marx-követőnek mutatkozik abban is, hogy tettét a jövő felől az árutermelés eltörlésével, a közvetlen kommunista termelési módra való rátéréssel szándékozik alátámasztani. Az elmélet *teljes* megvalósítására tör.

De innen datálható a forradalom mélyebb értelmű *története* is, amely az utópikusnak bizonyuló vágyak és a kényszerű valóságra hangolódás kettős hatásából áll össze, majd amelyet hosszú időre beárnyékol és egy korszaknyi lehetőségtől foszt meg az elmaradottság mélyrétegeiből rátelepedő sztálinizmus bénító és veszélyes kerülőutakra kényszerítő hatása. Ez a történet csak abból a nézőpontból tekinthető át, amely megszabadulva ez utóbbi nagy teheről, az utópizmussal való leszámolást és a valóságra hangolódást a nehéz történelmi feladatok megoldásához szükséges nyitottsággal kísérli meg elvégezni. E reálisabb szemléletnek és politikai gyakorlatnak mindeneke előtt két alapkérdéssel kellett és kell ma is szembenéznie: 1. a közvetlen társadalmi termelésre való áttérés lehetetlensége, és ebből következőleg 2. az állam és társadalom kettősségének perspektivikus fennmaradása, az állam elhalásának klasszikus tételezése helyett.³⁶ Mind a kettőből olyan ellentmondások származhatnak, amelyek belülről határozzák meg a szocializmus fejlődési egyenlőtlenségeit és egészségtelen hierarchizálódását mind gazdasági-szociális, mind pedig politikai-kulturális szempontból.

A marxi értelemben vett közvetlen társadalmi termelésre való áttérés lehetetlensége (ami nem más, mint az árutermelés történelmi fennmaradása) korlátot szab a társadalmi irányítás tudatosságának, behatárolja az állami-közösségi tulajdonnal élés lehetőségét és az utóbbiakkal összefüggő jogi-politikai intézményformák hatásosságát. Az árutermelés fennmaradásából következőleg a termék társadalmi értéke csak a piaci mechanizmusokon keresztül, *utólag* tisztázódik, s mivel a tulajdon nem egyszerűen dologi birtoklás, hanem önmagát állandóan értékesíteni kényszerülő tőke, a tulajdonjog csak akkor váltható át valóban jelentős hatalmi pozícióvá, ha ebből az értékesítési kényszerből világpiaci standardokkal mérhető értékesülő paraméterekkel kerül ki. A tulajdon – legyen az állami, szövetkezeti vagy magán – nem kezelhető ezért egyszerű adottságként, sem önmaga tárgyiségében, sem pedig mint hatalmi tényező. A tulajdon ebben a dinamikus értelmében nem adva, hanem *feladva* van (mert állandóan értékesülnie kell), azaz a tulajdonlás messzemenően ki van téve számos olyan kényszerítő ténye-

zónék, amelyekre magukra nem terjed ki hatalma, mert a mindenkori tulajdonosokkal szemben ezek autonómak.

Mindez a társadalmi egyenlőtlenségek szocializmusbeli újratermelődésének gazdasági formái alapja. A kisajátítás az árutertermelés léte mellett még korántsem *elsajátítás*, azaz a termelési folyamatok eleve uralt, előrelátást biztosító, s az anarchia és az egyenlőtlenségek veszélyeit végleg kiküszöbölő lehetőség. Az árutertermelés azért árutertermelés, mert minden jogi és politikai akarattal szemben szűdleges, önálló logikával rendelkezik.³⁷ Ezen túlmenően azonban, annak is alapja, hogy állam és társadalom, politika és társadalom kettőssége meg nem szüntethető módon marad fenn, amely önmaga természetéből következőleg is az ellentmondások újabb rétegét termeli ki a társadalomban. Itt már nem elégséges a Kautskyval vitázó Lenin érveire való hivatkozás, nevezetesen, hogy a proletárdiktatúra a demokrácia magasabb fokát képezi a polgári demokráciával szemben. Hiszen mihelyt fennmarad a kettősség, külön problémaként vetődik fel állam és társadalom viszonyának kérdése, s a szocializmusra is érvényessé válik Marx megállapítása: „A szabadság abban áll, hogy az állam a társadalom főle rendelt szervből a társadalomnak mindenben alárendelt szervvé váljék, s ma is az államformák olyan mértékben szabadabbak vagy kevésbé szabadok, amennyire az »állam szabadságát« korlátozzák.”³⁸ S ezzel együtt a szocialista társadalmakban külön problémaként jelentkezik a politikai rendszer demokratikus vagy kevésbé demokratikus jellegének kérdése.

Mindebből következőleg a politika és az állam elhalásának tételét a politika *elsődlegességének* tétele váltja fel, s ez – minden félreértés ellenére – semmi más, mint a politikai irányításra háruló azon követelmény, hogy tevékenységében kifejeződésre jusson a társadalommal való kommunikáció, hogy uralmát a *hegemoniára* alapozza. Ha a szocializmus termelési formája az árutertermelés, akkor a saját ellentmondásaival és fejlődési feladataival küzdve, csak a politika közvetítőcsatornán keresztül, egyáltalán: csak a politikai formán át (tehát az állam segítségével) juthat dűlőre önmagával. A társadalomban ezért a szocializmusban is kettős mozgáscentrum érvényesül: az árutertermelése a maga logikájával (vagy Marxszal szólva: természetadta jellegével) és a politikai-állami elsajátítási centrumé, amely a társadalmi ellentmondások érdepreferenciák által meghatározott kihordásának, a legitimálásnak és a konszenzusnak az eszköze.

De ha végiggondoljuk ezeket az összefüggéseket, első pillantásra paradox következtetésekre juthatunk. A gyakorlat tendenciáit akceptáló *szemléleti egész* a szocialista hatalomátvétel után szükségszerűen veszít eredeti radikalizmusából, s minél világosabban tisztázza önmaga előtt saját létezése történelmi feltételeit, annál inkább tér át a társadalomjobbítás reformok egész sorát feltételező útjára, s a politikai demokráciát szélesítő tevékenységre. Mégpedig, a fentiekből következőleg, korántsem egyszerű politikai elhatározásként, hanem a dolgok természetében rejlő meghatározottságok kényszerítő erejétől is támogatottan: az árutertermelésben és az állam-társadalom kettősségében mozgó szocializmus olyan, az előbbiekből következő ellentmondásokra épülő társadalom, amelynek mozgásformát kell találnia ezen ellentmondások kihordására. A szocializmus *sajátszerűsége* éppen az ellentmondások történelmi kihordásának és feloldásának újszerűségében érhető tetten, s ha ez az újszerűség formailag a reformtevékenység permanenciáját jelenti, tartalmilag egy olyan magas szintű demokratikus entitás kiképzését feltételezi, amely lehetővé teszi, hogy e fejlődési problémák megoldásában mind a külső környezet által determinált teljesítmény, mind pedig a közös-

ségiségnek a politikai szférába történő általa közvetített kiformalása (s e kettő minden bizonnyal egy és ugyanazon társadalmi folyamat más-más oldala) érvényesüljön.³⁹ A szocialista hatalom ezért nem egyszerűen csak hatalmi-parancsnoklási formaként és az állami tulajdonlás garanciájaként aktuális (amely önmagában véve egy nagyon statikus szemléletre vezet), hanem olyan kanalizátor-ként is, amely közreműködően biztosítja a szocializmusban is létező politika előtti társadalom problémáinak, strukturális feszültségeinek és ellentmondásainak a politikai szférába való közvetítődését, s ezzel együtt garantálja a problémák értelmezéséhez és megoldhatóságához szükséges hozzáférhetőséget. A szocialista állam itt tárgyalt demokratikus jellege⁴⁰ is csak saját társadalmának tartalmain erősödhet fel, s válhat karakterisztikussá. Csak ebben a folyamatban biztosíthatja azt, hogy a társadalmi újratermelődesben mindig újra és újra megjelenő gazdasági áruterelő formán, illetve társadalom-állam kettősségen belül a szocialista hatalom sikeresen dolgozza fel azokat az állandóan változó megbízatásokat, amelyek a társadalomból közvetítődnek és különféle hatalmi döntést vagy kompromisszumot igényelnek. Ez ugyanis a feltétele annak, hogy alakítóan, felvilágosító-tanulási folyamatot kiváltva hathasson vissza önmagára.

A szocialista forradalom mint társadalmi forradalom ezzel azonban most már visszafordíthatatlanul a reformtevékenység permanenciájában jelenik meg, s ebben tartalmasodik, miközben a politikai demokrácia – ezt közvetítő legadekvátabb közegként – maga is a szocializmus konstitutív kérdésévé válik.

MARXISTA ÉS LIBERÁLIS TRADÍCIÓ

A demokráciához való marxista, illetve szocialista viszony alakulásának történeti áttekintése után most már visszatérhetünk kiinduló kérdésünkre: a marxizmusnak (vagy most már szélesebben: a marxista tradíciónak) a liberális tradícióhoz való viszonyára. Már a fenti elemzésekből is következik, hogy ennek a viszonynak szintén sajátos története van, amelynek alakulásába aktívan szőtt bele mind a marxizmus, mind pedig a liberális irányzat. Ha a történetet a kiindulóponttól kezdjük, akkor mindjárt szembeűnő, hogy a kettő közötti ellentét alapvetően a kapitalizmus és a szocializmus közötti választásként jelenik meg, azzal a sokszor feledésbe merült sajátossággal, hogy Marxék nem az autonóm egyéniség kiformalását is tartalmazó individualitás általános eszméjét támadják (a kommunizmus nem más Marx szerint, mint *szabad egyének társadalma*), hanem azt a társadalomszemléletet és társadalomfilozófiát, amely az individualitást és a vele kapcsolatos eszméket összeköti a magántulajdon (és ezzel a kapitalizmus) intézményeivel, mint az individualitás kibontakoztatásának (a szabadságnak és az egyenlőségnek) adekvát közegével. Ezért Marxnál az elvi különbség nem az önzés, az egoizmus, illetve az önfeláldozás, altruizmus ellentétéből adódik, hanem sokkal inkább egy olyan társadalom víziójából vezethető le, amelyben feloldható az előbbi kettősségében való mozgás, mert megszűnik az az alap, amelyen ez a kettősség ismételtelen újáteremtődik. A kollektivitás így nem az egyéniség alárendeltségét követelő imperatívusz, hanem szabad egyének önkéntes társulása, s a közösség pedig e szabad egyéneket erősítő és fejlődésüket segítő társulás.

De ezen a ponton nemcsak a szocialista mozgalom történetében fogalmazódtak meg téves értelmezések, hanem a liberalizmus részéről is, akik – benne maradván saját világgépük kereteiben – a marxizmust csakis az egyéniséget megsemmisítő

közösségiség képviselőjeként tudták elgondolni. S míg ez a „félreértés” ma is érdekek és vélt érdekek harcára vezethető vissza a XX. századra konzervatívizálódott liberalizmus esetében, a századfordulón kibontakozó szociálliberalizmusnál és szociáldemokráciánál megfigyelhető e félreértés felszámolásának megindulása, amely bizonyos értelemben úgy is jellemezhető, mint a saját dogmatizmussal való szakítás történelmi eredménye.

Ennek az utóbbi folyamatnak a kibontakozásával azonban egyre inkább kialakult a szociálliberalizmus és a marxizmus közötti viszonyoknak újabb alakzata. A liberalizmus e baloldali formáiban fokozatosan lemond a praxisra vonatkozatható társadalomfilozófia igényéről (ennyiben a marxizmussal szemben is semlegesnek mondja magát), s a szabadság, egyenlőség és szolidaritás értékei mellett elkötelezettség alapján „pragmatikus keretben” folytatja harcát az eszmék gyakorlati realizálásának az érdekében. S ha elméleti konfrontációra kényszerül a marxizmussal, többnyire megelégszik azzal, hogy az áruterelés és a társadalom és állam kettősségének tényét antropológiai alapokra vezesse vissza, s innen legitimálja saját „kis lépéses” politikáját. Láttuk, hogy ez reformizmussal, s amennyiben a munkásmozgalmat is érintette: revizionizmussal járt együtt. Annak a kérdése azonban, hogy ennek a szociálreformista tendenciának mi adja meg valóságos történelmi mozgásterét, csak akkor válhatott eldönthetővé, amikor a szocializmus gyakorlati jelentkezésével a marxista tradíción belül is tisztázhatóvá vált a szocializmus gyakorlati lehetőségeinek köre, s ezzel együtt megindulhatott olyan értékeknek és céloknak *autonóm* elsajátítási folyamata is, amelyeket korábban (mint kiderült: jogtalanul) polgárinak, liberálisnak vagy egyszerűen burzsoának tartott ez a tradíció, legalábbis uralkodó áramlataiban. Mindez azonban összefüggött a társadalmi-történelmi feltételeknek jobban megfelelő új *szemléleti forma* kialakításával, amelyet már a marxista elmélet dogmatizálódásának és kiüresedésének veszélye is sürgetett. A szocialista tapasztalat történelmi jelentőségét a marxizmus számára éppen az adja meg, hogy a demokrácia kérdésének (a társadalmi érdekek politikai közvetítésének, konfrontálásának és ily módon lehetővé váló „feldolgozhatóságának”) előtérbe kerülése, sőt: bizonyos értelemben középpontba állítása a társadalmi egyenlőtlenséget a szocializmusban is újratermelő áruterelés léte mellett Kelet- és Középkelet-Európára ható érvénnyel is korrigálta az eredeti marxi szemléletet. Ennek a történelmileg először a reformizmusban fellelhető értékhangsúlynak az újrajelentkezése a *forradalom utáni* helyzetből következése miatt történelmi értékelhetőségében és jelentőségében lényegesen eltér és túlnó a reformizmusén, már azért is, mert az utóbbi jelenség maga is csak ma, a szocializmus gyakorlati tapasztalatainak alapjánól ítéltető meg teljes történelmi mibenlétében és jelentőségében. Mindez azonban ezért – minden ellentmondásossága, olykor kijózanító hatása mellett is – valóban „ismeretelméleti” jelentőségű helyzet a marxizmus számára is. Megmutatja, hogy a társadalmi elméleteknek a társadalmi gyakorlatra „ítéltetettsége” nemegyszer zavarkeltő tényezőként lép fel az utódok számára, mert a társadalomfilozófiai síkú elméleti igazságokat – mint láttuk – a mindenkori történelmi állapotból építkező szemléleti egészé kell konkretizálni, s eközben a megváltozott körülmények miatt korrigálni kell azokat az értékmozzanatokot, amelyek a korábbi szemléleti egészet meghatározták, de a későbbi fejlődés folyamatának hatására hangsúlybeli-értékelésbeli módosulásra szorulnak. Az eredeti elméletnek és tradíciójának különbözőségét tehát úgy is értékelhetjük, hogy az elmélet egyes síkjai az utókor számára mintegy szétváltnak, s a mindenkori legújabb történelmi tapaszta-

lat tényeinek belső követelményei szerint kell újra összekötni őket, hogy az elmélet eredeti ereje helyreálljon az új körülmények között. S hogy a gyakorlati-politikai cselekvésnek és magatartásnak milyen formái férnek bele az elmélet eredeti keretébe vagy fordítva: az elmélet mely mozzanatai fordíthatók át politikai-gyakorlati feladattá – ezt elvontan, a konkrét történelmi anyag tanulmányozása nélkül nem lehet megállapítani, mert az utóbbiakat nem az elvont elmélet teszi egyértelművé, hanem a mindenkori történelmi helyzet lehetőségei.

A felhalmozott gyakorlati és elméleti tapasztalatok birtokában most már általánosabban is szembenézhetünk azzal a jellemzéssel, amely kívülről vagy belülről „liberalizálódásként” jellemzi az itt tárgyalt tendenciát. Az a korrekció, amelyet a gyakorlat ma megkövetel, csak látszólag, egy eszme- és ideológiatörténeti összefüggés önállóodott szemléletében tűnhet ezért a szocializmus „liberalizálódásának”. A marxizmus mint a szocializmus *mai* elmélete saját történelmi tapasztalatain keresztül jut el a demokratikus formák *saját szempontjából, saját javára történő* hasznosításához, olyan helyzetben, amikor a tőkés magántulajdon hatalmi eltörlésével a társadalmi mozgás ellentmondásossága csak strukturális okokra visszavezethetően értelmezhető, kirajzolódik a politikai akarat relatív behatároltsága a társadalmi totalitás tényleges történelmi-fejlettségi meghatározottságaival szemben.

Sokkal célravezetőbb ezért, ha pozitív oldalról közelítjük meg a kérdést. A szocialista fejlődés eddigi pozitív és negatív tapasztalata alapján újra rajzolható az a vonal, amely mai érvénnyel is elválasztja egymástól a liberális és marxista tradíciót. Leküzdhetővé válnak azok a történelmileg hosszú időn keresztül (és gyakran még ma is) ható nehézségek, amelyek hátráltatták az elméletileg és gyakorlatilag is igazolható határ megtalálását, vagy éppen szándékosan is mesterséges határokat állítottak fel e két tradíció közé. Itt csak két, nyilván egymással összefüggő, gátló tényezőt idézek fel: 1. a marxista és a liberális eszmetörténetnek nyilvánvalóan egymással nem párhuzamos, saját mércéje szerint is egyenlőtlen fejlődését, s 2. azt a nem elhanyagolható történelmi tény, hogy a gyakorlatilag meginduló szocialista kísérlet lényegében demokratikus történelmi hagyomány nélkül, egy egészen különös struktúrában kezdte meg munkáját. Az eszmetörténeti párhuzamosság hiánya és az egyenlőtlen fejlődés mindenekelőtt azt jelenti, hogy a szükségszerűen régebbi, s a kapitalizmus közegében mozgó liberalizmus hamarabb tehetett szert konkrét, eredeti elképzeléseit is keresztező társadalmi tapasztalatokra, mint az időben szükségszerűen később jelentkező, s a kapitalizmust globálisan tagadó marxizmus, amely saját tapasztalatát és gyakorlati igazoltságát csak a szocialista gyakorlat révén szerezhetheti meg, s ezt a „fáziskésést” önmagában még az sem ellensúlyozhatta, hogy történelmi fölényrel lépett szembe a liberalizmussal. A viszonylagos elmaradottság, s a demokratikus előzmény nélküliség azzal járt, hogy a szocializmus gyakorlati lehetőségére vonatkozó előzetes ideologikus beállítottságon túl is beszűkült hosszú időre a toleranciának és az együttműködésnek, a politikai kompromisszumoknak a területe.

De mi következik most már mindebből, ha korrigáljuk az e hátrányokból is következő, ám még ezen túl is számtalan más történelmi különösség által rögzített rövidre zártságot? Kiderül, hogy a szabadság és egyenlőség eszméjének a demokráciához kapcsolódó, s ez által hordozott követelményei az itt tárgyalt értelemben leválnak az eredeti liberális problematikának osztályérdekekre orientált, partikuláris tartalmáról, s olyan *általános* formaként és követelményként jelennek meg, amelyek tartalmasságukat a világfejlődés mai általános tendenciáiból, illet-

ve a szocializmus mai gyakorlati lehetőségéből, létezési formáinak determináltságából nyerik. Így azonban az elméleti-ideológiai szóhasználat zavaraként értelmezhető az a jelenség, amely a „liberális” jelzőt közvetlenül, a szükséges lehatároltság és áttétel nélkül alkalmazza a szocialista fejlődésnek az árutermelés, valamint a társadalom-állam feloldhatatlan kettősségének létével számotvető politikájával és elméletével szemben. Éppen ennek a politikának és elméletnek az eredményeként válik világossá, hogy az itt tárgyalt demokratikus politikai forma legfeljebb eredetét tekintve nevezhető csak liberálisnak, de semmiképpen sem mint a szocializmus politikai rendszerébe beépülő, s ennek sajátos lehetőségei által determinált formai mozzanat.

Liberalizmus és liberális tradíció a mai valóságos problémafelvetődésekben így már rég nem azonos egymással. A tradíció liberális jellege – mondhatnánk – egy széles sávon látszattá minősül vissza. Mégpedig párhuzamosan azzal a folyamattal, amelyben a marxizmus itt nyomon kísért és igényelt új szemléleti formája megszilárdul, s formálódóan hat vissza a korábbi szemlélet premisszáira épülő világszemléletre is.

De mivel ez maga is egy hosszú és ellentmondásoktól sem mentes történelmi folyamat, a liberális tradíció liberális voltának látszatszerűsége csak fokozatosan válik beláthatóvá és egyértelművé. S ezért könnyedén mégsem búcsúzhatunk tőle. A történelemben a kialakuló-létrejövő látszatok sokkal hangsúlyozottabb, realisabb súlyt kaphatnak – legalábbis időlegesen –, mint az ettől a kontextustól elvonatkoztató, logikailag mégoly „mély” elmélet. Röviden: a történelemben a látszatok is objektívek. A marxizmus társadalmi megbízatását viszont többek között éppen a látszat és a valóság dialektikájának feltárásával teljesíthetjük megfelelően.

JEGYZETEK

- ¹ *K. Marx*: A zsidókérdéshez. MEM 1. köt. Budapest 1957. 369. old. Csak megjegyzem, hogy ennek a szétválásnak a felismerése természetesen nem előzmény nélküli. A polgári forradalommal kortárs polgári filozófia teljesítményeként is felemlíthetnénk, mégpedig nemcsak Hegelre gondolva, akinél a legtagoltabban és legvilágosabban jelenik meg a kettősség elméletileg.
- ² *K. Marx*: A politikai gazdaságtan bírálatának alapvonalai. MEM 46/II. köt. Budapest, 1982. 380. old.
- ³ Ugyanott, 372. old.
- ⁴ Ugyanott, 376. old.
- ⁵ A modern demokrácia e kettős meghatározottságának figyelembevétele rendkívül fontos a demokrácia problémájának általánosabb, de a szocialista demokráciára vonatkozó sajátosabb értelmezése szempontjából is. Ha ugyanis a politikai demokrácia kérdését önmagában próbáljuk megragadni, elvonatkoztatva a demokrácia tényleges kettős meghatározottságtól, akkor valóban az ideális alak Marx által jellemzett látszatának lehetünk áldozatai, akár abban a formában, hogy túlbecsüljük önértékét, akár abban a formában, hogy a demokráciát eleve látszatnak és formálisnak nyilvánítva, megfeledezünk azokról a politikán túli társadalmi determinánsokról, amelyek ezt a formát fontossá, történelmileg megkerülhetetlen tartalmas formává teszik (amivel kapcsolatban Marxnak aligha voltak kételyei, sőt: többek között éppen a demokráciának a fenti meghatározottságbeli értelmezése tette számára lehetővé, hogy a szocializmust mint átmeneti formát megkülönböztesse a kommunista formáció sajátosságaival szemben, s kritikával illesse a doktrinér módon kész formákat és sémákat gyártó kortársait).

⁶ Marx: Id. mű, 384. old.

⁷ Marx: Id. mű, 381. old.

⁸ „Az ellentmondások azonban, amelyek mélyebb kifejtéskor megjelennek, – ezek immansz ellentmondások, magának ennek a tulajdonnak, szabadságnak és egyenlőségnek a bonyodalmi, amelyek alkalmilag az ellenkezőjükbe csapnak át.” (Uo.)

⁹ Az újabb Marx-interpretációk közül Norbert Kostede e strukturális vonatkoztatás alapján – szemben a korai Marx „ideológiai” demokráciafogalmával – „materialisztikus” demokráciafogalomról beszél. Noha több ponton támaszkodom Kostede elemzésére, mégis strukturális demokráciafogalomról beszélek, mert a marx elmélet kialakulási folyamatának nyomon követése helyett, az érett marxista álláspont jellemzésére, rétegeinek feltárására jellemzőbbnek tartom ezt a megjelölést. N. Kostede: Staat und Demokratie – Studien zur politischen Theorie des Marxismus. Luchterhand Verlag, Darmstadt und Neuwied, 1980 (Soziologische Texte 118, Neue Folge).

¹⁰ Kostede az árucserre és demokrácia viszonyát Marx alapján a következő pontokban foglalja össze:

„a) A politikai demokrácia az univerzális árucserre funkciója, azaz: az újkori államformák (alkotmányos monarchia, különböző diktatúraformák, cenzusdemokrácia, általános képviselői demokrácia, rendi uralmi formák stb.), történelmi kínálatából a legnagyobb világi megvalósulási eséllyel rendelkezik az árucserrestrukturával való megegyezése (a polgári szubjektumok formális szabadsága és egyenlősége) révén. (Strukturális determináció.)

b) A demokrácia megvalósítása a politikai cselekvés ügye. Ennek különböző formái (osztálykonfliktusok, háborúk, taktikai reformmanőverek stb.), öntörvényszerűségei és nemdemokratikus alternatívák feletti rendelkezése formálják a történelemnek azt a terepét, amelyen a demokratizálódás folyamata, ha megszakításokkal, hosszantartó visszaélésekkel, nemzeti sajátosságokkal, nem demokratikus hatalmi centrumoktól korlátozottan stb. stb. is, de végbemegy. Ebben az értelemben egy *indirekt* strukturális determinációról beszélhetünk.

c) A *politikai* szabadság- és egyenlőségelvek megerősítik az árucserre funkcionális feltételeit. Az állami erőszaknak minden társadalmi osztállyal és egyénnel szembeni lehatárolódása, a gazdasági csere- és elosztási folyamatokkal szembeni látens viszonya demokratikus viszonyok között – összehasonlítva más államformákkal – optimálisan realizálódhat. (Funkcionális determináció.)

d) A tőkés cseregazdaság krízistendenciái és osztálystruktúrái, összekapcsolva mindenféle társadalmi konfliktussal, olyan következményekkel járhatnak, hogy a politikai-demokratikus struktúra diszfunkcionálissá válik e tőkés cseregazdaság reprodukciója számára. Mivel a demokratikus intézmények és mozgalmak hatalma magának a polgári társadalomnak e fundamentuma ellen irányulhat, a cseregazdaság és demokrácia funkcionális összeegyeztetése *relatívként* és *időlegesként* jellemezhető. Az összeegyeztethetőségnek a foka és tartóssága a politikai konjunktúráktól függ.” (Id. mű, 162. old.)

¹¹ Marx–Engels: A júniusi forradalom. MEM 5. köt. Budapest 1961. 126. old.

¹² F. Engels: A kommunisták és Karl Heinzen (Második cikk). MEM 4. köt. Budapest 1959. 305–306. old.

¹³ Vö. például: K. Marx: Beszéd az 1867. január 22-i londoni lengyel gyűlésen. MEM 16. köt. Budapest 1964. 180–184. old.

¹⁴ Marx egy 1872-ben tartott beszédében a következőket mondja: „A munkásnak egy napon meg kell ragadnia a politikai hatalmat, hogy a munka új szervezetét felépítse; meg kell döntenie a régi intézményeket fenntartó régi politikát. . . Nem állítottuk azonban, hogy ezt a célt mindenütt azonos módon lehet elérni. Tudjuk, hogy figyelembe kell venni a különböző helyi intézményeket, szokásokat és hagyományokat, és nem tagadjuk, hogy vannak országok, mint Amerika, Anglia – és ha jobban ismerném az Önök intézményeit, talán hozzátenném Hollandiát –, ahol a munkások békés eszközökkel elérhetik céljukat. De ha ez igaz is, el kell ismernünk, hogy a kontinens legtöbb országában az erőszaknak kell forradalmaink emeltyűjéül szolgálnia; az erőszakhoz kell egy ideig folyamodnunk,

hogy megteremtsük a munka uralmát.” (*K. Marx*: Beszéd a hágai kongresszusról. MEM 18. köt. Budapest 1969. 148–149. old.) De tisztában voltak Marxék azzal a veszéllyel is, hogy ha a reakciós hatalmak újfajta Szent Szövetsége alakulna Európában a cári Oroszország vezetésével, akkor a munkásmozgalom szükségszerűen háttérbe szorulna, mert a küzdelemben a polarizálódás, a civilizált Európa és a keleti politikai barbárság alapján menne végbe, s az egyes országok munkásosztályai ebben a harcban saját uralkodó osztályuk oldalán, nemzeti színekben, egymás ellen kényszerülének harcolni.

¹⁵ *F. Engels*: „A brüsszeli szabadkereskedelmi kongresszus.” MEM 4. köt. 295. old.

¹⁶ Napjainkban például a szociáldemokrácia egyik legnagyobb dilemmájának jelentkezik, hogy aszinkronitás tapasztalható a reformprogram és az ehhez szükséges materiális feltételrendszer és költség között. Egyszerűen abból a helyzetből következőleg, hogy minden egyes országra, országokra vagy régiókra korlátozódó reformtörekvés (pl. a képzés demokratizálása, a munkanélküliséget hátráltató többlet-munkahely teremtése, szociális gondoskodás stb.) hátrányos ezeknek a területeknek a számára, amennyiben ez a törekvés megbontja a tőkés újratermelődés szempontjából optimális termelési-elosztási viszonyokat. Ezért a reformokban történő előrehaladás kettős egyenlőtlenségi tényezővel terheli: stabilizálódásához egyrészt szükséges, hogy nemzetközileg, a tőkés világ erőközpontjaiban nagyjából egy szintre jusson, másrészt, hogy a rendszer teljesítőképessége olyan fokra jusson, hogy még válság esetén is elviselhesse intézményesült szociálpolitikai stb. rendszerét. S míg ez utóbbira azt mondhatjuk, hogy inkább csak korszakosan, és sohasem egyetlen konjunkturális recessziós időszak intervallumában biztosítható, az előbbi feltétel teljesülésének felettébb relatív voltát az okozza, hogy a nemzetgazdasági teljesítmények korántsem egyenletesek a fejlett régióban, s ez az előnyöknek és hátrányoknak újabb bonyolító hatását vonja maga után.

¹⁷ Ez, persze, nem zárja ki azt a másik történelmi ténytet, hogy a liberális erők XIX. századi nyers kapitalizmusával szemben kezdettől létezik egy olyan konzervatív program is, amely a munkásosztály integrációját a demokratikus forma felvilágosult jellegével ellentétben az állami gondoskodás paternalisztikus, demokrácia előtti formájában kívánja elvégezni, amelyet az irodalom a munkásság vonatkozásában a demokratikusan végbevitt „pozitív integrációval” szemben „negatív integrációként” jellemez.

¹⁸ *K. Marx*: A Nemzetközi Munkásszövetség alapító üzenete. MEM 16. köt. 8. old.

Persze, Marx is ragaszkodik ahhoz, hogy az elért eredmény csak akkor számítható sikernek, ha benne tükröződik a munkásosztály harca és ereje is.

¹⁹ Az „idegen” elv természetesen történetileg értendő, nevezetesen, amennyiben a szabadversennyel azonosított kapitalizmus elveinek tagadásaként jelenik meg az állami beavatkozás, reformista korrekció. Itt egyébként a marxista értékeléseket kezdettől kíséri egyfajta bizonytalanság. Közvetlenül a 10 órás törvény elfogadása után már Engels úgy nyilatkozik, hogy emögött „ravaszágot”, nevezetesen a munkásosztályt integrálni akaró törekvést kell gyanítani. Ez a „gyanúsítás” a dogmatizálódás történelmi hullámaival azután annyira felerősödik később, hogy a modern kapitalizmus rendkívül összetett és ön-maga számára is nagyon ellentmondásos fejleményeit (a szociálpolitikától kezdve az öngazgatás eszméinek továbbéléséről valló beleszólási jogig) az egyneműsített „burzsoá állam” akaratos integrációs politikájára redukálja, teljesen zárójelbe téve és negligálva a politikai intézményrendszer és eszmerendszer saját belső történetének korántsem autonómia nélküli, szándékaiban is összetettebb sajátosságait, s vele együtt a történelmi praxisnak a kapitalizmusra is érvényes „nem tudják, de teszik” Marx által hangsúlyozott elvét. Az a tény ezért, hogy a reformáló állam tetteként is az állam és társadalom eredeti kettőssége és meghatározottsága jelenik meg végeredményként (amely a történelmi fejlettségből és ezért ezen mérhető lehetőségekből eredő szükségszerűség kérdése) ebben az értékelésben egyszerűen úgy jelenik meg, mint az állami-politikai cselekvés egyedüli és előzetes indítéka, teljesen elvonatkoztatva például a munkásosztály osztályharcának ezt a valóban újratermelő alapviszonyt mégiscsak jelentősen módosító eredményétől. Ebben az összefüggésben tűnik fel a politikai gazdaságtan „államonopolkapitalizmus” elméletének kidolgozatlansága is. Az a rendkívül összetett és ellentmondásos viszony,

ahogy a mai fejlett tőkés társadalom önmagához viszonyul (s egyúttal az az ettől függetlenül is létező történelmi-társadalmi háttér is, amely ezt meghatározza) háttérbe szorul, s nemegyszer pusztán egy rosszindulatú akaratlagosságot gyanító morális álláspontba csúszik vissza. Ezért azután az elmélet számos gyakorlati és elméleti problémával szemben tartalmatlannak és érzéketlennek bizonyul. Látóköréből kiesik a politikai szféra „ismeretelméleti jelentősége” (Gramsci), a hegemonia kérdése, s rabja marad a mechanikus determinizmus tartalmatlan kliséjének, s képtelennek bizonyul arra, hogy a kapitalizmus és a szocializmus mai viszonyát valóban tudományosan, valódi elméleti, kategóriális keretben tisztázza.

²⁰ Majd Rosa Luxemburg tesz később kísérletet arra, hogy – sikertelenül – megvédje a Marx által tapasztalt tendenciák későbbi érvényességét és igazságát Bernstein és társai ellen. Vö.: „Sozialreform oder Revolution?” in: *Rosa Luxemburg Gesammelte Werke* Band 1. 1893. bis 1905. Erster Halbband, Berlin 1974. 367–466. old.

²¹ *K. Marx*: Bakunin Államiság és anarchia című könyvének konspektusa. MEM 18. köt. 600. old.

²² Azok ellen például, akik a forradalmi program helyett egy reformista aktualitását hangsúlyozták, írja Marx és Engels: „A programot nem szándékoznak *elvetni*, hanem csak *elhalasztani* – bizonytalan időre. Elfogadják, de tulajdonképpen nem a saját részükre és nem a saját életük tartalmára, hanem posztumuszán, örökségképpen a gyermekek és a gyermekek gyermekei számára. Közben, minden erejüket és energiájukat mindenféle semmiségre és a tőkés társadalmi rend foltozgatására fordítják, hogy mégis úgy lássék, mintha történe valami és ugyanakkor a burzsoáziát ne rémítsék meg.” (*Marx-Engels*: Körlevél Bebelnek, Liebknechtnek, Brackénak és másoknak. MEM 19. köt. Budapest 1969. 159. old.)

²³ „A különböző országok munkásai között – írja Engels 1877-ben –, sőt minden egyes ország munkásai között is sok eltérő nézet járja, de nincs többé semmilyen szekta, nincs többé igény dogmatikus ortodoxiára és a tantétel felsőbbségére; van egy közös cselekvési terv, amelyet eredetileg az Internacionálé vázolt fel, most pedig általánosan elfogadtak, mert mindenütt a mozgalom harcából, szükségleteiből nőtt ki, tudatosan vagy öntudatlanul; olyan terv ez, amely habár szabadon alkalmazkodik minden nemzet és minden hely változó feltételeihez, alapvető vonásaiban mégis mindenütt ugyanaz, és ily módon biztosítja a szándék egységét és azoknak az eszközöknek az általános megegyezését, amelyeket azért alkalmaznak, hogy megvalósuljon a közös cél: a munkásosztály felszabadítása maga a munkásosztály által.” (*F. Engels*: Európa munkásai 1877-ben. MEM 19. köt. 123. old.)

²⁴ *Marx-Engels*: „Körlevél . . .” MEM 19. köt. 161. old.

²⁵ *Adler* levele Bebelhez. Idézi Lucio Coletti: *Bernstein und der Marxismus der Zweiten Internationale*, Frankfurt am Main 1968. 23. old.

²⁶ Hogy ez mennyiben „árulás” és mennyiben nem az – nem ide tartozó kérdés. De annyi bizonyos, hogy a történelem nagy árulásainak általában komoly okai voltak mindig. Egy hit nem inog meg és nem erősödik meg magától. A múlt vallatásának célja csak azoknak a körülményeknek a minél teljesebb megértése lehet, amelyek közepette az akaratok felerősödő hullámszája végbemegy. Ez ugyanis mindig következmény és sohasem kiváltó ok.

²⁷ *Szemléletet* írok elmélet helyett, annak a megkülönböztetésnek az alapján, hogy míg az elmélet a történetfilozófiai, Marxnál a formációelméleti összefüggéseket jelöli, addig a szemlélet kísérlet arra, hogy az adott kor történelmi körülményei között kísérleljen meg választ adni az úgy előrehaladásának lehetőségeiről és az ehhez szükséges teendőkről. A szemléletben tehát sajátos módon kapcsolódik össze elmélet és praxis egyfajta kormagyarázatba, ennyiben – Bretter Györggyel szólva – a szemlélet azonos a „teljes magyarázat” elvével, mint empirikus igénnyel (vö.: *Bretter György*: Lenin, avagy a teljes magyarázat elve. In: *Párbeszéd a vágyakkal*. Magvető Könyvkiadó 1979. 111. old.). A korábbi szemléleti egységhez való ragaszkodás azonban nemegyszer vezet az elmélet átértelmezésére vagy éppen félreértésére is, mert a szemlélet „szituációs” jellegének feltárása

helyett bizonyos értelemben a szemlélet maga válik elméletté. A marxizmus eszmetörténete nyilvánvalóan jórészt ezen a problematikán alapszik.

- ²⁸ A Millerand-ügy körüli „botrány” jól mutatja a bizonytalanságot. Míg Vollmar és mások is azzal érvelnek, hogy a Dreyfus-per után széttzilálódott francia demokrácia védelmében szükségszerű Millerand belépése a kormányba, mert ez azonos a demokrácia védelmével, addig mások egyértelmű lepaktálást és árulást látnak emögött, vagy mint Kautsky, olyan kényszerhelyzetet, amely a reakció erősségére vall inkább, s amelyet azonnal vissza kell fordítani, ha a reakció meggyengül: „A szocialista miniszter Franciaországban, éppúgy mint a népszerű pártok választási szövetsége Belgiumban, Olaszországban, Németországban, ezek kezdetei Angliában sokkal inkább a reakció, mint a szocializmus erejének a jelei. A helyzet teljesen megváltozik azon a napon, amelyeken a reakciós elemeket sikerül visszavetni. Ettől a naptól kezdve a liberalizmus számára a legveszélyesebb ellenség a proletariátus lesz . . .” (in: Die Neue Zeit, 1900–1901. I. B. 44. old.). De talán még ennél is különösebb a Dreyfus-ügy megítélése a II. Internacionálén belül. Liebknecht egyenesen hajlandó Dreyfus bűnösségét elismerni, Guesde a polgári társadalmon belüli ügynek tartja lényegében, s nem érti Jaurest, aki védelmére kel Dreyfusnak.
- ²⁹ Tanulmányos ebből a szempontból a Német Szociáldemokrata Párt 1891-es erfurti kongresszusán zajló vita Vollmar és Bebel között. Vollmar a reformokért való harc erősítését, a munkásosztály helyzetének a javítását, s ezzel összefüggésben a gyakorlati sikerek nagyobb fontosságát hangsúlyozza. Bebel azonban a végcél felől, s a következőképpen polemizál Vollmarral: „Vollmar tehát követeléseit így formulázza: 1. A munkásvédelem továbbvitele; 2. Egy valóságos egyesülési jog kivívása; 3. Az egyik rész javára történő minden állami beavatkozás távoltartása; 4. Az ipari körökre vonatkozó törvényhozás; 5. Az élelmiszervámok eltörlése. Vollmar beszédei tehát erre futnak ki: »Mi természetesen a legmesszebbmenő szem előtt tartjuk a program céljait, de sokkal kevésbé a jövőbeliekkel kell foglalkoznunk, és azzal, aminek a jövőre vonatkozóan lenni kell, mint inkább azzal, amit a legszükségesebbnek és legközelebbinek tart.« Ki kell jelentenem, hogy ha a párt Vollmar taktikáját követné és egész agitációját leginkább ennek az öt pontnak a kiharcolására koncentrálná *tulajdonképpen* céljaink előzetes félretolásával, akkor ez egy olyan harc lenne, amely meggyőződés szerint szükségszerűen vezetne el a párt lezüléséhez. Ez a tulajdonképpeni céljainktól való tökéletes elszakadást jelentené. Harcoltunk eddig mindenért, amit a mai államtól elérhetünk, az, amit mindig elérünk – ezt mindig hangsúlyoztuk – csak kis engedmény és a *dolgozói igazi állapotán abszolút semmit nem változtat.*” A parlamenti tevékenység fő célja a tömegek felvilágosítása ellenfelük természetéről, s ez „a fő feladata parlamenti tevékenységünknek, és nem az a kérdés, hogy egy követelés megvalósítható-e avagy sem . . . Alapvetően téves, hogy közülünk egy vezető fellép és folyamatosan azt mondja a pártnak, gyerekek, ez egy végtelen hosszú út, amelyen járnunk kell, amelyen számtalan nehézség található, tehát legyetek türellemmel, nem megy olyan gyorsan és így fokozatosan, ha lassan is, de célhoz érünk. Ez egy hamis és zavaros taktika, amely mellett minden lelkesedés lelohad és a kis engedmények jelentőségéről olyan nézeteket terjesztenek majd, amelyek pártunk lényegével és céljaival összeegyeztethetetlenek.” (Protokoll über die Verhandlungen des Parteitagés der Sozialdemokratischen Partei Deutschlands. Erfurt 1891. 173–175. old.)
- ³⁰ Vö.: *Gedeon Péter*: Áruviszony és tulajdon (Bernstein és Kautsky szocializmusfelfogásának gazdasági alapjairól). Társadalomtudományi Közlemények, 1982/3.
- ³¹ *Eduard Bernstein*: Die Voraussetzungen des Sozialismus und die Aufgaben der Sozialdemokratie. Bonn–Bad Godesberg 1974. 178. old.
- ³² „És ha Marx egész elméleti tanépitménye – mondja például Eduard David – összedőlne, ha az értékelmélet, a koncentrációs elmélet és a materialista történelemelmélet tudományosan tarthatatlannak bizonyulna, a szociáldemokrácia létjogosultsága érintetlen maradna, és a dolgozó néptömegek felszabadítási harca folytatódna a munkásosztály politikai éretlenségének, a gazdasági kizsákmányolásnak és a birtokos és privilegizált ki-

sebbség általános szociális elnyomásának felszámolásáig.” Idézi: *Hans-Josef Steinberg*, in: *Sozialismus und deutsche Sozialdemokratie*. Bonn 1979. 101. old.

³³ Bernstein: *Die Voraussetzungen* . . . Id. mű, 184–185. old.

³⁴ A „demokratikus szocializmus” elméletének különböző megfogalmazásaiból itt csak az egyik, a számunkra legérdekesebbet és legértékesebbet említjük, *Thomas Meyer* könyvét: „Bernsteins konstruktiver Sozialismus”-át, amely – Bernstein melletti teljes kiálláson túl gazdag tényanyaggal szemlélteti a Marx-revizió elméleti és gyakorlati szempontjait. (Berlin/Bonn–Bad Godesberg 1977.)

³⁵ *Lenin: A proletárforradalom és a renegát Kautsky*. Lenin Válogatott Művei II. Magyar Helikon 1967. 398., illetve 399. old.

³⁶ Hogy ez a problematika ilyen messze kitolódott, s tulajdonképpen ma is viták tárgya, az nyilvánvalóan szorosan összefügg a kelet-európai társadalmi struktúra fejletlenségével, a nehéz nemzetközi körülményekkel, valamint azzal, hogy a szocialista iparosítás extenzív szakasza az állami-adminisztratív irányításnak nemcsak szükségességét igazolta, hanem lehetőségeit tekintve is illuziókat keltett; nem beszélve a bürokratikus hatalmi pozícióknak ebben érdekeltységéről, s az innen is eredeztethető konzervatív ideológiákról és voluntarisztikus politikáról.

³⁷ Ebből a szempontból minden bizonnyal felvethető a „szocialista áruterelés” egybevont kategóriájának mint a szocializmus differencia specifikájának néhány nehézsége. Ebben az „összehozásban” ugyanis van egy jó adag tautologikus jelleg, nevezetesen, amennyiben a szocializmust eleve azért nevezzük szocializmusnak (átmeneti társadalomnak!), mert többek között még fennmarad benne az áruterelés. Sokkal helyesebb, ha egyszerűen arról beszélünk, hogy a szocializmusban az áruterelés – a kapitalizmussal összehasonlítva – korlátozott áruterelés, amely korlátozást – ugyancsak szemben a kapitalista társadalmak szintén intézményes korlátok között tartott magántőkés jellegű áruterelésével – egy egészen sajátos jogi és politikai intézményrendszer biztosítja. Ennek a korlátozásnak azonban nagyon is határt szab a termelés ettől független áruterelő jellege, amennyiben determinálja az optimális intézményes elrendeződés mikéntjét, amely elrendeződést lényegében az áruterelés logikájához való alkalmazkodás hosszú távon le nem gyűrhető kényszere írja elő.

³⁸ *K. Marx: A gothai program kritikája*. MEM 19. köt. 25. old.

³⁹ Természetesen, itt a közösségiség eredeti marxi értelmében vetődik fel, amelynek éppen az a lényege, hogy a közösségiség elméletileg áruterelő társadalomnál, a társadalom és politikai szféra kettőssége esetén csak a politikai szféra közvetítésével és csakis politikai jellegűként képzelhető el olyan reális erőként, amely felszabadító módon viszonyulhat önmagához és társadalmiságához. Az úgynevezett társadalmi közösségek és kisközösségek eszerint mintegy kvázi közösségként jönnek számításba csupán, amelyeknek maguknak is közvetítődniök kell a politikai szférában (az érdekartikuláció stb. révén) ahhoz, hogy ne partikularizálódhassanak, s ne válhassanak manipulatív tevékenység tárgyává.

⁴⁰ Természetesen, a demokráciának itt tárgyalt politikai formája csak része annak az általánosabb és összetettebb kérdésnek, amit szocialista demokráciának nevezünk. Ebben ugyanis tovább konkretizálódnak azok a feladatok, amelyek a szocialista értékrendszerből és a munkásosztály preferált érdekképviseléséből adódnak. Ehhez képest az általános (politikai) demokratikus forma csupán közeg, amely adekvát formát jelent a szocialista demokrácia imént említett problémáinak kifejeződése, az adott társadalmi-történelmi feltételek mellett való megragadhatósága és politikai-ideológiai feldolgozhatósága szempontjából. De a közeg jelentősége ezért – Gramscival szólva – „ismeretelméleti”.

SZEGŐ ANDREA

Érdek és struktúra – érdekstruktúra

AZ ÉRDEKFOGALOM TÍPUSAI

Az érdekfogalom elemzésében egyik alapszempontunkat az képezi, hogy különbséget kell tennünk *empirikus érdekek* és *társadalomelméletileg levezetett érdekek* között. A megkülönböztetés e formája ugyan *Max Weber*től ered, de az elhatárolást – miképp arra rövidesen kitérek – *Marx* is megvonja *A német ideológiá-*ban. Természetesen e két érdektípus elhatárolásának végső intenciója alapvetően különbözik a weberi és a marxi életműben, ez azonban nem zárja ki e két érdektípus jellemzésekor fellelhető közös vonásokat.

Max Weber tudományos törekvése a megkülönböztetéskor az volt, hogy az érdekfogalmat beépítse saját empirikus szociológiai struktúrakonceptiójába oly módon, hogy csak az érdek egyik típusát, az empirikus érdekeket fogadja el tudományosan használható kategóriaként. Ezért *Weber* nemcsak megkülönbözteti, hanem egyben *szembe is állítja* egymással e két érdekfogalmat. A szembeállítás mögött így mintegy burkolt polémia húzódik meg a marxizmussal: a társadalomelméletileg levezetett érdekeknek a tudomány területéről való kiűzésével a történetfilozófiai-társadalomelméleti alapokon nyugvó szociológiától határolja el saját szociológiai konceptióját.

A marxista társadalomképben az empirikus érdekek és a társadalomelméletileg levezetett érdekek megkülönböztetése épp e társadalomelméletnek a történetfilozófiához való eltérő kapcsolata miatt nem vezethet szembeállításához: míg itt *más* a tudományos státusa e két fogalomnak, addig *Weber*nél az egyik érdektípusnak egyáltalán *nincs* tudományos státusa. Mégis, *Weber*nek a társadalomelméletileg levezetett, tehát empirikus módon közvetlenül meg nem alapozható érdektagozódásra és annak társadalomelméleti problémáira vonatkozó ellenvetéseiből, ha nem is fogadjuk el azokat, az elméleti szociológia számára legalább két következtetést vonhatunk le:

1. *Az érdekérvényesítő cselekvés* révén *empirikus kifejezést nyert érdektagozódást* élesen el kell határolnunk a közvetlen empirikus érvényesség nélküli, tehát elméleti premisszákból levezetett érdekektől;

2. a társadalomelméletileg konstruált érdekek empirikus eszközökkel történő igazolásainak hiánya miatt a tudománynak ki kell alakítani olyan egzakt-rationá-

lis kritériumokat, amelyek *megakadályozzák*, hogy az érdekfogalom használata önkényessé válhasson.

Weber ugyanis világosan felismerte azt, hogy az érdekfogalom, az érdekek körüli probléma képezi azt a területet, ahol a politika és az ideológia a legnagyobb affinitással rendelkezik a tudomány iránt, így ez az a terep, amely közvetlen politikai-ideológiai érzékenysége folytán a leginkább válhat az önkényes dedukciók és állítások rabjává. Így az *önkéntes történetfilozófiai spekulációk* beszivárgásától kívánta a társadalomtudományok racionalitását megvédeni, amikor a társadalomelméletileg levezetett érdekekkel való *számvetés után* az empirikus érdekfogalom egyedüli jogosságát konstruálta meg.

„S az a körülmény, hogy azonos osztályhelyzetben levő emberek az olyan élethen érezhető szituációkra, mint amilyenek a gazdasági körülmények, az átlagosan legmegfelelőbb érdekirányba haladó tömegcselekvéssel reagálnak... , semmiképpen sem ad jogot az »osztály« meg az »osztályérdek« fogalmának arra az áltudományos használatára, amely ma annyira elterjedt, s amelyet legpregnansabban egy tehetséges szerzőnek az a megállapítása fejez ki, hogy az egyes ember tévedhet ugyan érdekeit illetően, az osztály azonban tévedhetetlen a maga érdekei terén.”¹

„Ugyanakkor viszont az »osztály é r d e k « fogalma sokértelmű és csak abban az esetben *egyértelműen empirikus fogalom*, ha az érintett emberek bizonyos »átlagánál« az osztályhelyzetből bizonyos valószínűséggel ténylegesen bekövetkező érdekiránynak értelmezzük.”² (Kiemelés tőlem – Sz. A.)

Weber ugyanis azt is világosan látta, hogy a kollektív érdekeknel keletkezik a legnagyobb probléma, mivel a tudós önkénye az érdek kategóriájánál akkor léphet fel leginkább, amikor kollektív érdekhordozókat konstruál. Ezért vált az érdeklé probléma egyik legkritikusabb pontjává az *osztályérdek* fogalma, és Weber tulajdonképpen a társadalomelméletileg levezetett *kollektív érdekekkel* való visszaélés lehetősége miatt fogadta el az empirikus érdekek egyedüli tudományos érvényességét.

A weberi empirikus érdekfogalom ugyanakkor kétirányú elhatárolást tartalmaz; elhatárolást az irracionálisnak ítélt történetfilozófiáktól és elhatárolást a pozitívizmustól. Weber számára ugyanis az is világos volt, hogy az érdek kategóriája képezi a választóvonalat az ún. *intencionális-teleologikus* társadalmi struktúrafelfogás, valamint a *leíró-pozitivistikus* társadalmi struktúra koncepciók között. Weber éppen az *érdekfogalom használatával* határolja el magát a leíró-pozitivistikus társadalmi struktúra elképzelésektől.

Miután az érdek nyilvánvalóan intencionális-teleologikus kategória, így a leíró-pozitivistikus társadalmi struktúra felfogás e fogalmat szükségszerűen nélkülözi, és a társadalmi rétegek, csoportok, integrációk helyzetét pusztán statisztikai terminusok – úgymint foglalkozási csoport, jövedelem stb. – segítségével írja le, jellemzi. *Ez azonban nem jelenti azt, hogy az érdek empirikus módon nem operacionalizálható, hogy nincsenek empirikus dimenziói.* Nem jelenti ezért azt sem, hogy empirikus érdekfogalom nem létezhet.

Rövid kitérőként érdemes kitekintnünk e látszólag csupán tudománytörténeti fejtegetésnek a hazai struktúrakoncepciók számára való relevanciájára. Amikor nálunk a hatvanas évek végén, a hetvenes évek elején az elméleti és az empirikus struktúrafelfogások egymással szembeálltak, a két koncepció közötti alapvető különbséget a teleologikus-intencionális struktúrákép kontra leíró-pozitivistikus struktúrafelfogás jelentette. E szembeállítás hatására az érdeklé fogalmat nálunk

a teleologikus-intencionális struktúrakoncepciók „sajátították ki”, azzal a következménnyel, hogy a struktúrakoncepciók az érdekfogalom empirikus érvényességét, operacionalizálhatóságát is eleve elutasították. Az empirikus struktúrakoncepciók pedig a másik oldalon „elfogadták” az érdekfogalom eme kisajátítását, mivel ezzel is mintegy nagyobb tudományos megalapozottságukat kívánták hangsúlyozni, azt ugyanis, hogy mentesek a normatív-intencionális struktúrakoncepciók körüli ideológiai fodzódástól. Társadalomképükből még egy olyan empirikus dimenziókban feloldható és operacionalizálható, ámbár intencionális kategóriát is száműztek, mint az empirikus érdek. Ezzel utat engedtek a szociológiában olyan pozitivisták leszűkítésnek, amelyet még a szociológia empirikus jellegéhez következetesen ragaszkodó Weber is kevés tartalommal rendelkezőnek tartott. A hazai struktúrakoncepciók közötti szembenállás hatására az empirikus érdekkutatások hosszú ideig a kiscsoportokon belüli érdektagozódásra korlátozódtak, ez pedig a másik oldalon hozzájárult olyan álláspontok megfogalmazásához, hogy az érdek empirikusan csak néhány egyénből álló társadalmi kollektívumok (egy üzem, kisebb területi egység stb.) esetén ragadható meg, magasabb integrációkban azonban már nem.

Az empirikus érdekfogalomnak a struktúraképből való kiiktatása az intencionális-teleologikus struktúrakoncepciók számára sem volt negatív következmény nélküli.

Ezen az elméleti bázison elvileg megoldhatatlan, hogy az elméletileg konstruált érdekek kapcsolódjanak a valóságos érdektagozódáshoz. Mivel e felfogás szakadékot teremt az elméleti szociológia és az empirikus társadalomtudományok között, így a csak levezetett érdekekkel számoló társadalmi szerkezetfelfogás végső soron nem nyújthat alternatívát a társadalmi struktúrát az általános, a különös és az egyes érdekekből dedukáló elvont-spekulatív társadalmelemzésekkel szemben.

A csak társadalomelméletileg levezetett érdekeket elismerő és az érdekek operacionalizálhatatlanságát feltételező szociológia számára így értékelhetetlenné válik pl. a Weber által is sokat elemzett munkalassításnak, illetve teljesítménytaktikázásnak az *empirikus érdekképzés talaján megvalósítható* elemzése. Ugyanis mindaddig, amíg léteznek *érdekkifejezések*, tehát egy társadalmi csoport *érvényesíti valamilyen módon közös törekvéseit, érdekeit*, addig az empirikus érdekképzés alapján is megragadható jelenségekkel van dolgunk. Vagyis az *empirikus érdekekhez sorolható az az érdektagozódás, amikor az azonos érdekhelyzet kollektív cselekvéshez vezet*, e kollektív cselekvés pedig empirikus eszközökkel megfogható, feltárható. *A kollektív cselekvés és az érdekvényesítés* kapcsolatát pregnánsan foglalja össze Weber az általa követett empirikus érdekképzés alapján: „Az, hogy a közös osztályhelyzetből társulás vagy akár csak *közösségi cselekvés* nőjön ki, korántsem egyetemes jelenség. Ellenkezőleg, lehetséges, hogy a közös osztályhelyzet csupán valamilyen lényegileg *azonos* jellegű reakciót idéz elő, vagyis (az általunk választott terminológia szerint) »tömegcselekvést«, de előfordulhat, hogy még ez sem következik be. Ezenkívül sok esetben csak valamilyen amorfi közösségi cselekvés jön létre. Ilyen például a munkások »morgása«, amiről az ókeleti etika beszél: a munkáltató úr viselkedésének erkölcsi helytelenítése. Ez gyakorlati jelentőségét tekintve valószínűleg ugyanaz volt, mint napjaink legújabb ipari fejlődésének ismét egyre szignifikánsabbá váló jelensége: a munkásság hallgatóságos egyetértése a munka ütemének »lassításában« (a munkateljesítmény szándékos korlátozása)”.³

Az empirikus érdekkelfogás talaján akkor keletkezik probléma, amikor az azonos érdekhelyzetből nem következik közösségi cselekvés – vagy általában megfogalmazva, tehát nemcsak kollektív érdekhordozókra értelmezve – amikor az érdekhelyzetből nem következik érdekérvényesítő cselekvés. (Vagy Weber szavai: nem jön létre „az osztályhelyzetből ténylegesen bekövetkező érdekirány” az érdekérvényesítő cselekvés révén.) Amikor tehát hiányzik az *érdekkifejezés* és az *érdekérvényesítés*, amire a társadalmi gyakorlat a történelem folyamán számos példát szolgáltat. Ha egyéb társadalmi intézmények keresztetik vagy akadályozzák az érdekhelyzetből következő érdekiránynak megfelelő cselekvést, akkor az érdek gyakorlatilag nem intézményesül, ezért empirikus úton már nem ragadható meg.

Az empirikus érdekek és a társadalomelméletileg levezetett érdekek bizonyos különbsége már Marx munkáiban is megtalálható. Marx *A német ideológiában* a *valóságos érdekeket* elhatárolja az *eszményi érdekektől*. „Nagy bosszúságára felfedezi (ti. Stirner) a történelemben, hogy a benne kiütköző két oldal, az egyesek magánérdeke és az úgynevezett általános érdek közül az egyik állandóan kíséri a másikat. És mint rendszeren, hamis formában fedezi fel, szent formájában, az eszményi érdekek, a szentség, az illúzió oldala felől.” Majd később: „Honnan ered az, hogy a személyes érdekek a személyek dacára mindig osztályérdekekké fejlődnek ki, közösségi érdekekké, amelyek az egyes személyekkel szemben önállósulásában *általános* érdekek alakját öltik, mint ilyenek ellentétbe lépnek a valóságos egyénnel és ebben az ellentétben, amely szerint *általános* érdekekként vannak meghatározva, a tudat *eszményi*, sőt vallási, szent érdekekként képzelheti el őket?”⁴

Az eszményi érdekek és a valóságos érdekek marxi megkülönböztetésekor természetesen nem közömbös, hogy Marx e két érdektípus ellentmondásait a magánérdek és az általános érdek ellentmondásából eredezteti, ahol a magánérdekek a tágabb értelemben használt polgári társadalomnak, és jelen esetben nem a csereértéknek a termékei. Az eszményi érdekek koncepciója így összefügg *A német ideológia* elidegenedés-felfogásával, s az eszményi érdekek fogalma az egyének számára megjelenő általános érdekekkel, azaz az illuzórikus közösségi érdekekkel azonos. Az eszményi érdekek így Marx számára az elidegenített tudat illuzórikus képzeteit jelentik.

Mégis, ezen tudattartalmak genezisének ismerete, az ugyanis, hogy „a földi család a szent család alapja”, mégsem változtat azon, hogy az egyének cselekedete ezen illuzórikus tudattartalmaktól vezérelve is végbemehet, és nemcsak az „önző magánérdek” tárgyiasulásaként. Ebben az esetben pedig valami mással van dolgunk, mint az ún. valóságos érdekeknél. Míg a valóságos érdekeknél arról van szó, hogyan lehet a valóságos világot, a *tényeket leképezni*, addig az eszményi érdekeknél nem egy meglévő, adott valóságból indulunk ki; ez esetben arról van szó, hogy hogyan lehet *szándékolt tényeket a jövőben előidézni*. E különbségtétel attól függetlenül fennáll, hogy az eszményi érdekeknek ki lehet-e mutatni a valóságos érdekekkel való kapcsolatát vagy sem: „Mi sem könnyebb . . . Sancho (ti. Stirner) számára, mint kimutatni a »közönséges értelemben vett egoistának«, az ő botránykövének, hogy állandóan megtagadja önmagát, mert állandóan megtagadja annak az ellenkezőjét, amit tesz, és sohasem tagadja meg *valóságos érdekét*.”⁵

Az eszményi érdekek eredetének (pl. a vallás visszavezetése világi alapjaira, az eszményi érdekek visszavezetése az egyének empirikus életfeltételeire stb.) ki-

mutatása mégsem változtat azon, hogy a kétfajta érdektípusnak más a valóság-hoz való viszonya, amennyiben kapcsolatuk a megvalósított és a megvalósítandó, a *fennálló* és a *jövőben létrehozandó* különbségében foglalható össze.

„A személyes érdekek képviselője csupán azért »közönséges értelemben vett egoista«, mert szükségképpen ellentétben áll a közösségi érdekekkel, amelyeket az eddigi termelési és érintkezési módon belül általános érdekeké önműködően és eszményi érdekek formájában képzettek el és juttattak érvényre. A közösségi érdekek képviselője csupán azért »önfeláldozó«, mert ellentétben áll a magánérdekekkel rögzített személyes érdekekkel, mert a közösségi érdekek általános és eszményi érdekeként vannak meghatározva.”⁶

Eszményi érdekek lehetnek vallási képzeteken nyugvó érdekek, politikai elképzelésen alapuló érdekek, etikai posztulátumokon nyugvó érdekek stb. Az eszményi érdekek és a valóságos érdekek megkülönböztetése alapján veti el Max Weber a társadalomelméletileg levezetett érdekek tudományos jogosultságát és fogadja el az empirikus érdekek egyedüli tudományos érvényességét. A *társadalomtudományi és társadalompolitikai megismerés „objektivitása”* című tudományelméleti-módszertani tanulmányában vet számot Weber az elméletileg konstruált érdekek lehetőségével, és fejt ki azon érveit, amelyek miatt ezt az érdektípust a tudomány területéről száműzi.

„Ha a laikus rászánja magát »a munkások osztályérdekeinek« hasonló jellegű (és ennél alaposabb) elemzésére, rá fog döbenni, hogy emögött részint a munkások érdekeinek és eszményeinek, részint a munkásokra vonatkozó *saját* szemléletünkben érvényesülő eszményeknek micsoda ellentmondásos szövevénye rejlik. Az érdekek harcának jelszavát lehetetlenség egyszerűen azzal leküzdeni, hogy empirisztikusan rámutatunk az érdekek »viszonylagosságára«; egyetlen út vezet ki a frázis homályából: a különböző *lehetséges* szempontok világos, éles, fogalmi rögzítése.”⁷

Weber szerint ugyanis a társadalomelméletileg levezetett érdekek esetén elvileg megoldhatatlan és elkerülhetetlen, hogy a kutató egy-egy társadalmi integráció érdekei közé ne keverje azokat az *eszményi érdekeket is, amelyeket a kutató saját értékpremisszáiból levezetve maga tulajdonít egy-egy integráció érdekeinek*.

A „mezőgazdaság érdekei” példáján bemutatva fogalmazza meg kifogása döntő pontját: „Azt most egyáltalán nem vesszük figyelembe, hogy az ilyen fajta, inkább »egoisztikus« érdekekkel a legkülönbözőbb, tisztán eszményi érdekek keveredhetnek, kapcsolódhatnak, gátolva, vagy irányukból eltérítve őket, mert most elsősorban arra szeretnénk rámutatni, hogy a »mezőgazdaság érdekeiről« beszélve általában nemcsak azokra az anyagi és eszményi érdekekre gondolunk, amelyekre a mindenkori gazdálkodók maguk vonatkoztatják »érdekeiket«, hanem emellett azokra a részben teljesen heterogén értékeszmékre is, amelyekre mi vonatkoztatjuk a mezőgazdaságot.”⁸

Ezek az eszményi érdekek már nem a vizsgált integráció egyéneinek arra vonatkozó képzeihez kapcsolódnak, hogy szerintük *milyennek kell lennie* például a mezőgazdaságnak, hanem a mi képzeinknek arról, hogy szerintünk milyen célt *kell* szolgálnia például a mezőgazdaságnak. Ezért válhat Weber szerint a kutató önkényes elképzelésévé a társadalomelméletileg levezetett érdek. Weber szerint ugyanis az érdekprobléma vizsgálatánál az alábbi szempontok világos elhatárolására van szükség:

1. a) a társadalmi csoportok valós érdekei;

1. b) a társadalmi csoportok eszményi érdekei;
2. a) azok a valós érdekek, amelyeket a kutató tulajdonít egyes társadalmi csoportoknak;
2. b) azok az eszményi érdekek, amelyeket a kutató tulajdonít egyes társadalmi csoportoknak.

Az 1. b), a 2. a) és a 2. b) összemosódása Weber szerint az elméletileg levezetett érdekek esetén megakadályozhatatlan.

Így, ha nem is osztjuk Weber szkepszisét, és a társadalomelméletileg rosszul levezetett érdekek lehetősége ellenére is feltesszük, hogy lehetséges elméletileg helyesen levezetett érdek, mégis, Weber intencióiból levonhatjuk azt a konklúziót, hogy ez az eset *különösen megköveteli* a fogalomhasználat egzakt kritériumainak kidolgozását. Különbözn könnyen irracionálissá, önkényessé alakulnak a kifejezésre nem jutó, és ezért csak elméleti úton konstruált érdekek, és ezzel Weber kifogásai teljesen jogossá válnának.

AZ ÉRDEKFOGALOM SZERKEZETE

Az érdekfogalom-használat érvényességi kritériumainak kidolgozása számos elméleti-logikai és történeti, történetiszociológiai problémát egyszerre érint, így történeti-tartalmi kérdések mellett számos logikai probléma is felmerül. Vagyis az intencionális jellegű fogalmak logikai tisztázása, a norma és a cselekvés viszonya vagy pl. a kollektív érdekszubjektum esetén az ún. kollektív cselekvés logikája stb. is e kérdéshez immanensen tartozó elméleti problémák, és csak ezek megoldása után mondhatjuk, hogy a publicisztikus szociológia, valamint a fogalomköltészet és kategória-misztika területét valóban elhagytuk.

Így az érdekfogalom használatának kritériumait csak nagyobb kutatómunka eredményeként lehet kimunkálni. Első megközelítésként az érdekfogalom *három dimenzióját* rögzíthetjük, és ezzel megállapíthatjuk az érdekfogalom szerkezetét. Az érdekfogalom az alábbi *egységekre* tagolódik:

- az érdek tartalma, illetőleg az érdek genezise
- az érdek szubjektuma
- az érdek irányultsága, intencionáltsága.

E hármas egység egyben az érdekfogalom használatának kritériumát is képezi. Ebből az következik, hogy az érdekfogalom alkalmazása akkor jogos, ha használatakor mindhárom sík tisztázott elméletileg. Bármilyen érdektípust csak akkor hasznosíthatunk elemzéseink során, ha az érdektípus esetén mindhárom dimenzióra választ tudunk adni.

I. Az érdek tartalma, illetőleg az érdek genezise

Ebben az összefüggésben pontosan tisztáznunk kell a *specifikus érdekeket létrehozó társadalmi feltételeket*, azokat az intézményeket, amelyeken az érdektagozódás nyugszik. E megállapítás Marx társadalomelméleti intencióján alapul, mely szerint minden érdek társadalmilag-történetileg meghatározott,⁹ tehát nemcsak a gazdaság és a politika, hanem az érdekek is sajátos *társadalomstruktúrával* rendelkeznek. Az *érdek különös társadalmi formameghatározottsága* Marx számára azt eredményezi, hogy minden specifikus érdektagozódás esetén ábrá-

olja azokat a sajátos társadalmi *közvetítőrendszereket* is, amelyek létrehozzák a specifikus érdekeket. Így kerül kifejtésre a „*Grundrissé*”-ben a *magánérdekkel*¹⁰ összefüggésben a *csereérték* mint a magánérdek szülőhelye: „Ez a kölcsönös függőség a csere állandó szükségszerűségében és a *csereértékben mint mindenoldalú közvetítőben* fejeződik ki. A közgazdászok ezt úgy fejtik ki: Mindenki a magánérdekét és csak a magánérdekét követi, és ezáltal – anélkül, hogy akarná és tudna róla – az összesek magánérdekeit, az általános érdeket szolgálja. A vicc nem abban áll, hogy azáltal, hogy mindenki a magánérdekét követi, elérik a magánérdek összességét, tehát az általános érdekét . . . A csattanó éppen abban van, hogy *már maga a magánérdek is társadalmilag meghatározott érdek és csak a társadalom által szabott feltételek között és az általa adott eszközökkel érhető el; tehát e feltételek és eszközök újratemeléséhez van kötve*. A magánszemélyeknek az érdeke; de tartalma, valamint a megvalósítás formája és eszköze, mindenkitől független *társadalmi feltételek* által adott.”¹¹ (Kiemelés tőlem – Sz. A.)

Az *érdektagozódás társadalmi beágyazottságából*, az érdekviszony társadalomstruktúrájából pedig fontos következtetések vonhatók le mind az empirikus érdekek, mind a társadalomelméletileg levezetett érdekek számára.

Az empirikus érdekvizsgálat számára az ugyanis, hogy az *egyes társadalmi csoportok, integrációk önálló empirikus érdekei mindig csak meghatározott társadalmi viszonyrendszerben értelmezhetők, tehát a közös célok, közös törekvések, az ún. kollektív cselekvés bemutatása mellett az érdektagozódást létrehozó-szabályozó társadalmi közvetítőrendszerek szociológiai kifejtése is az empirikus érdekelemzések részévé kell hogy váljon*. Vagyis az empirikus érdekvizsgálat nem fejeződhet be a közösségi cselekvés leíró-regisztratív ábrázolásával, hanem az empirikus érdekkutatásnak az érdektagozódás *magyarázata* ra is törekednie kell az *érdektagozódást konstituáló társadalmi intézmények* működésének elemzése révén. Ilyen értelemben mondható el, hogy az empirikus érdektagozódás bemutatásának inkább az elemzés végpontját, mint kiindulópontját kell alkotnia.

Az érdekek társadalmi beágyazottságából a társadalomelméletileg levezetett érdek számára pedig többek között az következik, hogy az *érdekhelyzet* bemutatását társadalmi-gazdasági intézmények működésének elemzésével kell összekapcsolnunk.

1. Az érdek és a csereformák, munkamegosztási típusok, tulajdonformák

A gazdaságtörténeti-gazdaságelméleti irodalom¹² általában a cserének három formáját különbözteti meg: adminisztratív csere; ajándékcsera vagy instrumentális csere; a piaci csere vagy árucsera.

Az *ajándékcsera* nem gazdasági célú csere, nem a gazdasági egységek dologi szükségleteinek kielégítésére irányul, ezért nem is eredményezi a javak valódi elidegenedését.

Az *adminisztratív csere* előre rögzített, megszabott cserearányok szerinti eljárást jelent, amelyben a cserearányokat piacon kívüli intézmények határozzák meg, ahol a csere a kötelesség és a közszolgálat szálaival egybeszótt, egybefoglalt csereviszonyt jelent.

További differenciát így a *piaci cserén* belül kell tennünk. Itt is csak néhány elemzési szempontot kívánunk jelenleg adni. Marx már a csereformák „*Grundrisse*”-beli elemzésekor éles határvonalat húz *létfenntartási célú csereérték-ter-*

melésen alapuló piac és a *haszonelvű csereérték-termelésen nyugvó piac* között. E két forma egyébként összefügg azzal is, hogy *többletként létrehozott csereérték-termelésről* vagy pedig *közvetlen csereérték-termelésről* van-e szó, bár e két forma terjedelmileg nem fedi egymást.¹³ Ilyen értelemben beszélhetünk az alapvetően *használatiérték-termelésre* orientált gazdaságon belüli piaci intézményekről, illetve a *szerezre*, tehát közvetlenül a csereérték-termelésre orientált gazdasághoz kötött piacformákról. Ha a piac ugyanis alapvetően létfenntartási célú csereérték-termelésen alapul, akkor a *fogyasztási érdek uralta árutermelésről* beszélhetünk. „A család cserére is termelhet, amikor is közvetett úton szerzik meg a szükséges javakat. Mindamellet a »szükséges javak« határozzák meg a termelést, és nem az, hogy mekkora nyereségre lehetne szert tenni. A *csere*hez *fűződő érdek fogyasztói érdek marad*, nem válik kapitalisztikus érdeké. Talán a legjobb meghatározás az »ellátás céljaira való termelés« volna.”¹⁴ (Kiemelés tőlem – Sz. A.)

Marx a „*Grundrisse*” tőkérről szóló fejezetében – *A tőke* I. kötetének munkamegosztásról szóló szakaszát is figyelembe véve – a csereformák fejlődésének hét etapját rögzíti.¹⁵

1. Többletként (fölöslegként) létrehozott, véletlen, a termelés mellett mellékszerreppel bíró közvetlen cserekereskedelmen alapuló csereérték-termelés.
2. Többletként létrehozott, a természeti adottságok különbségein nyugvó, az ökológiai munkamegosztás folytán nem véletlenül létrehozott, a termelés szerkezetére nem mellékszerreppel bíró közvetlen cserekereskedelmen alapuló csereérték-termelés, ahol az árutermelő tevékenység a termelés belső szerkezetéből adódik (pl pásztortársadalmak).
3. Többletként létrehozott, közvetett cserekereskedelmen nyugvó, de a termelés szerkezetét alapvetően át nem alakító csereérték-termelés.
4. Többletként létrehozott, folyamatos, pénz által közvetített, kereskedők által folytatott cserekereskedelmen nyugvó csereérték-termelés, amelyben a termelés már a forgalomra, a csereértékek tételezésére irányuló tendenciát kap, de az árucseré még nem a termelés belső szerkezetéből nő ki, mivel a kereskedők révén az árutermelő tevékenységre az ösztönzés kívülről érkezik, a termelő nép ezért még csak ún. passzív kereskedelmet folytat.
5. A termelés bizonyos szektoraiban annak egész belső szerkezete már közvetlenül a többletként létrehozott csereértékekre irányul; így a termelés belső alakjából kinövő csereértéket tételező tevékenység jellemzi a termelés e szektorát, amely a termelő nép részéről folytatott aktív kereskedelemmel párosul (például Anglia mezőgazdasága a bekerítések után).
6. A termelés belső szerkezetét magántermelők létfenntartási célú magáncsereje határozza meg, így a termelés fogyasztási célú közvetlen csereérték-termelés.
7. A termelés belső szerkezetét magántermelők haszoncélú magáncsereje határozza meg, így a termelés szerzési célú közvetlen csereérték-termelés.

A csereérték fejlődésének különböző szakaszainál Marx számára az képezte a *rendező elvet*, hogy a csereérték milyen mértékben ragadta meg a termelés világát, hogy mennyiben rendelődik alá a *termelés belső szerkezete* a csereérték-tételező tevékenységnek. A csereérték és a csereformák fejlődési szakaszai egyben a *gazdasági egységek fejlődési szakaszai* is abból a szempontból, hogy a gazdálkodást folytató társadalmi egységek *generalizált társadalmi intézményből* hogyan válnak előbb *önálló*, majd *elkülönült gazdasági egységgé*. (És, ha jól meggondoljuk, akkor e szakaszok döntő jelentőségűek az államiság mint közösségiség fejlődésében.)

dési szakaszai számára is, amennyiben e fokozatok mind a gazdaság, mind a politika emancipációjának fokait képezik.)

A csereértéknek való alárendelődés fokozatai ezen az elemzési síkon még óhatatlanul túl elvontak maradnak, társadalmi formameghatározottságot akkor nyernek, ha a csereformákat nemcsak az ebben az egy dimenzióban konstruált elméleti szempont alapján differenciáljuk, hanem olyan *történeti tipológiát* alkotunk, amelyben a *piacformákat* a *munkamegosztás típusaival*, valamint a tulajdonformákkal együtt tárgyaljuk. „A csere szükséglete és a terméknek merő csereértékké változása ugyanolyan mértékben halad előre, mint a munka megosztása, azaz a termelés társadalmi jellegével együtt.”¹⁶ Ismeretes ugyanis, hogy mind a gazdaságelméleti, mind a gazdaságtörténeti munkákban a piacformáknak óriási irodalma van, és létezik olyan gazdaságelméleti mű, amelyben a szerző százféle piactípust különböztet meg.¹⁷ Összevont áttekintésünket azonban az indokolja, hogy jelen esetben az *érdek általános fogalmának metodikai kérdéseiről* van szó, és nem az érdek történeti tipológiájáról.

Az érdek genezisének elemzése az érdek és piacformák rendkívül vázlatos összefoglalásán át a *csereformák és a munkamegosztás* viszonyának kérdéséhez vezetett. Az érdek tartalmához az érdekeket konstituáló csereformák és munkamegosztási viszonyok további részletes elemzésére lenne szükség. Maga a munkamegosztás azonban szintén olyan szerteágazó probléma, amelyhez a munkamegosztásnak Marx által *A tőkében* megkülönböztetett mindhárom síkját, valamint a három síkon keletkezett történeti típusokat egyenként kellene elemeznünk Marx munkáinak, valamint a későbbi gazdaságtörténeti irodalomnak – Karl Bücher, Max Weber stb. – tükrében.¹⁸ Az érdekek általános fogalma kapcsán a munkamegosztás marxi koncepciójának csak alapaspektusát érintjük, a munkamegosztás *síkjait*. (A társadalmi struktúráról folyt vita során összecsapó álláspontok számtalanszor hivatkoztak Marx munkamegosztás-felfogására, azonban többnyire csak kiragadott idézetek alapján, így az elméleti tisztázást alapvetően nem segítették. A kiragadott idézetek nem a marxi koncepció rekonstruálását szolgálták, hanem a saját álláspont „legitimálását” az *illusztratív funkcióval* bíró idézet-hivatkozások segítségével.)

„Ha csak *magát a munkát* tartjuk szem előtt, akkor a társadalmi termelésnek nagy nemeire – földművelésre, iparra stb. – való szétválását *általános munkamegosztásnak*, a termelési nemeknek fajokra és alfajokra való különülését *különös munkamegosztásnak*, s az egy műhelyen belüli munkamegosztást *egyes munkamegosztásnak* nevezhetjük.”¹⁹ (Kiemelés tőlem – Sz. A.)

Marx *A tőke* „A manufaktúrán belüli és a társadalmon belüli munkamegosztás” című fejezetében fogalmazta meg a munkamegosztás koncepciója *általános rendező szempontját*. A korábbi munkáiban, különösen *A német ideológiában* és a „*Grundrissé*”-ben a munkamegosztásról kifejtett nézetei csak akkor értelmezhetők, ha *A tőkében* megfogalmazott *rendező elv fényében tudjuk, hogy mikor melyik munkamegosztás-típusról vagy inkább munkamegosztás-síkról* van szó. Így például *A német ideológiában* a munka megosztása megannyi formának a tulajdon megannyi formájával való azonosságáról tett megjegyzése könnyen interpretálhatóvá válik, ha tudjuk, hogy ebben az esetben Marx nem a *munkamegosztásról általában* jegyez meg valamit, hanem a *munkamegosztás általános síkjáról*, vagyis az általános munkamegosztásról, tehát az *ipari üzemi formák történeti tipológiájáról* esik szó, arról, hogy az ipari tevékenység milyen mértékben emancipálódott a mezőgazdasági-földművelő tevékenység alól.

A munkamegosztás és a magántulajdon azonosságáról tett fejtegetéseiben pedig nem a munkamegosztásról általában, sem a munkamegosztás általános síkjáról van szó, hanem az *önmagát felszabadító munka* világáról, a *különös munka világáról*, azaz a *kézművestípusú munkamegosztásról*.

A munkamegosztás további elemzésének mellőzésével most csak annyit állapítunk meg, hogy az *érdek reflexiós meghatározottságú* kategória, amelynek formái csak a *csereformák és a munkamegosztás típusok* kontextusában értelmezhetők. Az érdekhelyzetet tehát a csereforma, valamint a munkamegosztás formája alakítja.

2. Az érdek és a járadék – az osztály és a rend

Míg az érdek és csereformák kapcsolata alapvetően a *gazdasági egységek és a munkamegosztás* kérdéseibe ágyazódik, addig a járadék és érdek viszonya talán inkább a *gazdasági intézmények munkaerő-gazdálkodásának* problémájába. Vagyis a járadékviszony esetén a munkamegosztás mellett a munkaerő-gazdálkodásnak és ezzel összefüggésben a tulajdonformának is hangsúlyos szerepe van. Természetesen nem állítjuk, hogy a gazdasági intézmények munkamegosztási problémái elszakíthatóak a gazdasági intézmények munkaerő-gazdálkodásától és a tulajdonviszonyoktól.

Ismeretes, hogy Marx a tulajdon fogalmát két *jelentésben használta*: a tulajdon egyszerűen jelenti a termelés szubjektumainak a termelés objektív-tárgyi feltételeivel mint sajátjával való rendelkezését, vagyis a termelés objektív és szubjektív feltételeinek eredeti egységét. „A tulajdon tehát eredetileg csak azt jelenti, hogy az ember úgy viszonyul természeti termelési feltételeihez, mint amelyek hozzá tartoznak, az övéi, amelyek *saját létezésével együtt előfeltételezettek*; úgy viszonyul hozzájuk, mint önmaga *természeti előfeltételeihez*, amelyek úgyszólván csak a testének a meghosszabításai. Tulajdonképpen nem viszonyul termelési feltételeihez, hanem kettősen létezik, mind szubjektíve mint ő maga, mind objektíve, létezésének ezekben a természeti szeretlen feltételeiben.”²⁰ A „*Grundrisse*” Formen című fejezete a tulajdon e fogalmán nyugszik, és a tulajdonnak e jelentése alapján különbözteti meg Marx annak a három – ázsiai, antik és germán – formáját.

A tulajdon másik jelentésében a *tulajdon idegen munka elsajátítását* jelenti, idegen munka feletti rendelkezést, tehát többletmunka elsajátítását. A *többletmunka feletti rendelkezés* két módon történhet, úgymint:

- idegen munka *járadék* formájában való elsajátításaként,
- az idegen munkának *értéktöbblet* formájában való elsajátításaként.

Marx az idegen munka feletti rendelkezés *két formája* közé éles határvonalat húz, amelynek jelentőségét az *Értéktöbblet-elméletek* III. fejezetének Richard Jones kéziratából érthetjük meg. Itt világosodik meg, hogy e különbségtétel képezi az alapját a késői marxi osztályelméletnek is, amennyiben a *járadékon alapuló osztály* és az *értéktöbbletet elsajátító osztály* típusát élesen elhatárolja. A *többletmunkát járadék formájában elsajátító osztályok a prekapitalista formák osztályai*. Míg a tőkés társadalom előtt az osztályképződés közös jegyét a járadékelsajátítás képezi, addig a kapitalista osztályképződés egészen más társadalmi viszonyon, elven nyugszik. „Minden korábbi formában a földtulajdonos, nem a tőkés jelenik meg mint idegen *többletmunka* közvetlen elsajátítója. A *járadék* (ahogy azt a fiziokraták fogják fel *reminiszcenciálisan*) történelmileg (s

még most is a legnagyobb szinten így van az ázsiai népeknél) mint a *többletmunka*, az ingyenesen végzendő munka általános formája jelenik meg.”²¹

A döntő elem, amelyben a járadék az érték többlettől különbözik, abban fogalmazható meg, hogy a második formában a többletmunkát *csere* révén sajátítják el, vagyis *piaci értékesítés*, piaci intézmények segítségével, tehát nem politikai vagy személyi függőség révén megy végbe az idegen munka feletti rendelkezés.

A járadék esetén: „Itt nem közvetíti csere, mint a tőkénél, ennek a többletmunkának az elsajátítását, hanem bázisa a társadalom egyik részének erőszakos uralma a másik felett. (Ezért egyben közvetlen rabszolgaság, jobbágyság, vagy politikai függőségi viszony.)”²² Vagyis az *Értéktöbblet-elméletek*ben Marx az érték többlet-elsajátítást a járadékhoz való *ellentétes viszonyában* bontotta ki.

A járadék és az érték többlet különbsége nem más, mint a rend és az osztály különbsége. Az érdeklemléma számára lefordítva ebből két nagy történeti érdektípus elhatárolása következik: *a személyi függésen* alapuló érdekhelyzet, és *a dologi függésen* nyugvó érdekhelyzet megkülönböztetése. E ponton a tulajdon kérdése valójában a csereformák fejlődésének problémájával fonódik egybe.

Visszatérve a járadék és az érték többlet elhatárolására, megállapítható továbbá az is, hogy e különbség alapját képezi a termelő és nem termelő munka (az *Értéktöbblet-elméletek*ben kifejtett) elhatárolásának: „Ami A. Smithnél a fő különbség termelő és nem termelő munka közt, hogy az első *közvetlenül tőkére cserélődik*, a másik *közvetlenül jövedelemre* – ennek a különbségnek az értelme teljesen csak Jonesnél tör át. Megmutatkozik itt, hogy az első munka az, amely a tőkés termelési módot jellemzi; a második, ahol uralkodik, korábbi termelési módokhoz tartozik, és ahol pusztán közbefut, ott olyan területekre korlátozódik (vagy kellene korlátozódnia), amelyekben *nem a gazdaság közvetlen termeléséről* van szó.”²³ (Kiemelés tőlem – Sz. A.)

A közvetlenül tőkére és a közvetlenül jövedelemre cserélődő munka különbségéből vezethető le az ipari üzemformák történeti tipizálása. Az ipari munka formaelméleti jelentőségű megkülönböztetése tükröződik a Lohnwerk (azaz munkadíj) és Lohnarbeit (azaz bérmunka) forma elhatárolásában. (A terminológia egyébként K. Büchertől ered.) Az ipari üzemformák ilyen megkülönböztetése döntő jelentőségű a kapitalizmus kialakulásának bemutatásában. A másik következmény pedig a „termelő” és a „nem termelő” osztályok elhatárolása (ami egyébként azonos a Webernél található *birtokos osztály* és *szerzési osztály* megkülönböztetésével).

Az *Értéktöbblet-elméletek* e kéziratában megfogalmazott marxi osztálykonceptió alapvetően más, mint *A német ideológiában* és a *Kommunista Kiáltványban* található osztályfelfogás. Míg e két korábbi munkában egy *szűken* értelmezett osztályfelfogást fogalmaz meg Marx, addig az *Értéktöbblet-elméletek*ben már egy *tágan* értelmezett osztálykonceptió áll. *A német ideológia* és a *Kommunista Kiáltvány* osztályfelfogásában az osztályvá formálódás kritériumai között az ökonomiai jegyek mellett politikai feltételeket is találhatunk, minthogy osztályról csak olyan integráció esetén beszélhetünk, amely képes az „önfelszabadításra”, vagyis a politikai hatalom megragadására és ennek nyomán a társadalmi-termelési alapzat átalakítására. *A német ideológia* és a *Kommunista Kiáltvány* szerint ezért a történelmi fejlődés során osztályokat csak a burzsoázia és a proletariátus képeznek, a burzsoázia esetén is kizárólag az angol és a francia társadalom burzsoáziája. A Jones-kéziratokbeli osztálykonceptióban az osztályképződés feltételei között az „önfelszabadítás”, a politikai hatalom megragadása révén történő adekvát

társadalmi formaátalakítás jegyei hiányoznak. Úgy is fogalmazhatnánk, hogy *A német ideológia* és a *Kommunista Kiáltvány* szűken értelmezett „akcionalista osztályfelfogását” itt egy „ökonómiai osztálykoncepció” váltja fel.

A Jones-kéziratok osztályfelfogásával a késői weberi osztályfelfogásnak számos rokon vonása van; amennyiben a „termelő munkán” alapuló, tehát érték-többlet-elsajátításán nyugvó osztályviszony tulajdonképpen a weberi szerzesi osztállyal, a „nem termelő” munkán nyugvó, tehát jövedelemelsajátításon alapuló osztályviszony a birtokos osztállyal mutat azonosságot. A Jones-kéziratokban tágabban értelmezett osztályfelfogás annyiban mindenképpen azonos a késői weberi osztálykoncepcióval, hogy a prekapitalista társadalmakban mások az osztályképződés ökonómiai kritériumai, mint a kapitalista társadalomban.

E vázlatos áttekintéssel nem állítjuk azt, hogy a marxi életműben az osztályoknak csak e két értelmezése fordul elő. Ugyanakkor azt sem állítjuk, hogy a marxi osztálykoncepciók időbeni változása korábbi változatok meghaladását, letisztulását jelentené. Mindegyik osztályfelfogásnak megtalálható a saját relevanciája; más és más kérdés, megválaszolandó probléma áll a különböző osztálykoncepciók hátterében. *A német ideológia* és a *Kommunista Kiáltvány* esetén az, hogy a világtörténelem folyamán két termelési mód fejlődik ki szervesen a megelőző termelési módból, úgymint a kapitalizmus és a kommunizmus. E szerves módon végbemenő társadalmi formaváltozás alapja az, hogy előbb a burzsoázia, később a proletariátus képes történelemformáló osztállyá válni, azáltal, hogy az osztály saját létfeltételeinek megfelelően képesek újraszervezni az egész társadalom berendezkedését. A kapitalizmus előtt viszont történelemformáló osztályok nem léteztek. Mindegyik osztályfelfogás közös jegyét képezi azonban, hogy osztályokról csak magántulajdon mellett beszélhetünk.

A marxi életműben egy harmadik – nagyon jelentős – osztálykoncepció is fellelhető: a „*Brumaire*”-ben kifejtett ún. *politökonómiai osztályfelfogás*. Ez a koncepció az osztályfelfogást nem a termelési módok közötti váltással, hanem egy-egy *termelési mód belső szakaszaival*, a belső szakaszok közötti váltással kapcsolatban munkálta ki. A „*Brumaire*”-ben kifejtett politökonómiai osztályok abban különböznek az ökonómiai osztályoktól, hogy politökonómiai értelemben csak akkor beszélhetünk osztályokról, ha egy társadalmi kollektívum képes politikai akaratkifejtésre, önálló politikai tetterre, azaz osztálycselekvésre. A francia parcellás parasztok – a műben kifejtett elemzés szerint – ökonómiai szempontból ugyan osztályt képeznek, de politökonómiai szempontból nem. (Esetünkben elméletileg bevezetett érdekekről beszélhetünk, empirikus érdekekről nem.)

Az osztály és a rend, a járadék és az érték-többlet elhatárolása után a *járadék főbb történeti típusainak* az érdekekkel való kapcsolatát tekintjük át válatosan.

A tulajdon mint idegen munka feletti rendelkezés az *eredeti* földművesközösségek felülstuktúrálődásának²⁴ eredményeképpen alakult ki történetileg. A felülstuktúrálődás két fő formát öltött, azaz a köztulajdonon alapuló földjáradék és a magántulajdonon alapuló földjáradék formáját.

E két járadékforma alapján határozhatjuk el a közösségi, illetőleg az *állami redistribúció* formájában végbemenő felülstuktúrálődás folyamatát a *magánredistribúció formájában* bekövetkező felülstuktúrálődástól. Míg az első forma eredményeként az *ázsiai típusú redistributív társadalmak* születtek meg, addig a magántulajdonon alapuló járadék a *feudális földesúri magánüzemben* nyerte el gazdasági üzemformáját, amelynek alapját a földesúri és a parasztagdaság közötti magánfüggés képezi.

Az első formán belül a közösségi és az állami redisztribúciót azért különítjük el, mert a közösségi redisztribúció formájában végbemenő felülstukturálódás meghatározott törzsekben (központosított törzsek) már az állammá szerveződés előtt bekövetkezett, és az ázsiai típusú államok kialakulása ezen állam előtti redisztribúcióra épül. Az állammá alakulás éppen a központosított törzsekben már meglévő felülstukturálódásnak állami redisztribúcióba való átfordulásával egy időben megy végbe.²⁶

a) A köztulajdonon alapuló járadék és az érdek

A föld köztulajdonán és magánhasználatán alapuló ázsiai redisztributív társadalmakban az elszigetelt faluközösségeket egyesítő magasabb egység, az állam *adók és közmunkák* formájában húzott járadékot a faluközösségektől, és a közmunka-kötelezettségeken és az adózási kapcsolatokon kívül nem volt más *gazdasági kapcsolat* a magasabb integráció (állam) és a faluközösségek között. A magasabb egységé szerveződés nem szüntette meg és nem is veszélyeztette a termelés tárgyi és személyi feltételének *eredeti egységét*, hiszen az eredeti közösségekre, illetőleg azok módosulásaira épülő faluközösségekben azok tagjai a föld birtokosai maradtak azután is, hogy a közfunkciók kiváltak, önállósultak és elkülönültek a társadalomtól. „Az a mozzanat áll előttünk, amikor egy nagyobb (eredetileg) törzsi közösség meghódít egy kisebbet . . . és – Marx szavaival – tulajdon nélkülivé teszi azt. A hódító közösség megszerzi a földek tulajdonát, a meghódított földek járadéka természetesen őt illeti ezentúl, a földek elidegenítéséről vagy a haszonélvezet megoszlásáról pedig a hódító közösség feje dönt. *A meghódítottakat nem kell külön adófizetésre kötelezni, hiszen annak is »szokása« az ősi, patriarchális adózás, amellyel saját arisztokráciáját eltartja. Eleget mond tehát, ha egyszerűen elveszik a földek legfelső haszonélvezetét, és legkényelmesebb, ha a régi arisztokráciát a helyén hagyják eredeti funkcióiban.*”²⁶ (Kiemelés tőlem – Sz. A.) Tőkei a kiemelt szövegrészben azt bizonyítja, hogy a közösség felülstukturálódásának folyamata a közfunkciók fokozatos kiválásával, majd az állammá szerveződésben azok társadalomtól való elkülönülésével nem járt együtt a tulajdonviszonyok megváltozásával, és ezért a járadék természetét alapvetően meghatározta az a körülmény, hogy az állammá integrálódás alapja nem a tulajdonviszonyok megváltozásában található.

A közösségi tulajdon ázsiai fejlődésében a magántulajdon felé nem vezetett fejlődés, mivel az *elszigetelt házközösségek* az önreprodukcióhoz szükséges mezőgazdasági-létfenntartási cikkekén túl az ipari eszközöket is alapjában maguk állították elő. *Kivált házközösségek csak a fémmegmunkálással kapcsolatban keletkeztek*, de ezek főleg az *arisztokrácia szükségletét* elégítették ki, az önellátó házközösségek keretében működő parasztgazdaságokkal legfeljebb csak primitív cserekapcsolatokba léptek. „A primitív luxuscikkek áruforgalma azonban aligha ellensúlyozta e parasztközösségekben a gazdasági élet önellátó rendszerének mozdatlanságát. A társadalom továbbra is megmaradt a nemzetségek ősi, vérségi, azaz természetes kapcsolatának hálójában . . . Az azonban bizonyos, hogy a rokonsági rendszerek változásai egyelőre nem sokat módosítottak a nemek közötti munkamegosztás szabályain, tehát egyetlen változás sem volt annyira erős, hogy a társadalom munkamegosztását is formálva felrepassza a közösség vérségi összetartozásának ősi burkát.”²⁷ Így a gazdasági egységek közötti cserekapcsolatok gyakorlatilag elenyészőnek tekinthetők.

Az állami redisztribúció formáját öltött járadék két típusát a munka és a ter-

ményjáradék jelenti. „Ha nem földmagántulajdonosok, hanem, mint Ázsiában, az állam az, ami velük közvetlenül szembe lép mint földtulajdonos és egyszersmind szuverén, akkor járadék és adó egybeesik, vagy helyesebben, akkor nem létezik a földjáradék e formájától különböző adó.”²⁸ A társadalom elszigetelt gazdasági egységeiben az újratermelés feltételeit tehát döntően a gazdasági egységeken belül termelik, amelyek reprodukcióját legfeljebb az veszélyezteti, ha a járadék nagysága már a munkafeltételek, valamint a termelési és létfenntartási eszközök újratermelését akadályozza, és a közvetlen termelőket a létfenntartási szint fizikai minimumára (esetleg az alá) szorítja.

A járadék nagyságára vonatkozóan kialakulhat érdekszembenállás a faluközösségek és a magasabb egységet reprezentáló állam között, de az alacsonyabb és a magasabb társadalmi integrációk közötti viszony inkább az érdekek fokozatain, mint az érdekek ellentétén alapul. A magasabb egység által elsajátított járadék nagyságát ugyanis eleve korlátozza az, hogy a magasabb egységgé való integrálódás a földközösségek – illetve azok módosulatai – változatlan összreprodukcióján, a közösségi tulajdonviszonyok változatlanságán alapul. „Ezt a formát a termelési folyamat és az ennek megfelelő társadalmi viszonyok stagnáló állapotaiban önmagának pusztá ismételt újratermelésével éri el. Ha ez a forma már egy időn át létezett, akkor mint szokás és hagyomány megszilárdul, és végül mint tételes törvényt szentesítik.”²⁹

A hagyomány által megszilárdult, majd tételes törvény által szentesített felülstruktúráldódás az eredeti törzsközösségektől a fejedelemségekig, a fejedelemségektől a törzsszövetségekig, a törzsszövetségektől az államig, majd az államtól a birodalomig terjedhet, ahol a hagyomány funkciója lényegében abban áll, hogy a parasztok a törzsi köztulajdonon alapuló ősi jog alapján kötelezettek közmunkára és járadékadó formájában terméktöbblet-szolgáltatásra.

A magasabb egység (állam) és a faluközösségek kapcsolatában döntő jelentőségű az a tény, hogy a magasabb integrációvá való szerveződéshez a társadalom alapegységeit létfenntartási szempont fűzi, vagyis reprodukciójuk e magasabb egység nélkül nem történhetne meg. Így az állam és a faluközösségek viszonyában mindig megtalálható a kölcsönös tradicionális kötöttség mozzanata. A kölcsönös egymásrautaltságot fejezi ki például Wittfogel híres „hidraulikus tézise” a folyamvölgyi kultúrák intenzív földművelése esetén. Természetesen ezzel nem azt akarjuk állítani, hogy e magasabb közösséggé való szerveződés szükségszerűen jut el az államtól a birodalmi méretekig, egy marxista történelemkép nem nyugodhat predeterminizmuson. A felülstruktúráldóáshoz fűződő elemi létfenntartási-reprodukciós szemponton tehát nem változtat az, hogy e közösség az államból birodalomná szerveződéssel despotizmusba fordulhat, amelyet bizonyítanak azok a parasztmozgalmak, amelyek e redisztributív adóbirodalmak történetében bőségesen előfordultak, és amelyek sok esetben a járadékviszony felszámolását is célul tűzték ki.³⁰

E köztulajdonon alapuló járadék természetadta jellege azzal magyarázható, hogy az állami redisztribúció a hagyományos közösségek egyszerű újratermelésének előfeltételét képezi. A redisztribúciónak eredeti kölcsönösségi-természetadta tartalmát hangsúlyozza Godelier is néprajzi adatok dokumentálásával, amikor az állam keletkezését az alávetettekkel szembeni pusztá erőszak alkalmazásával magyarázó elméletekkel szemben saját legitimációkonceptiója bázisán a következőképpen érvel: „E nézet alapján az állam és a despotizmus eredete vagy az egy hatalma a sokaság fölött megmagyarázhatatlan marad a primitív társadal-

mak belső evolúciós folyamatában . . . Egyre szilárdabb meggyőződés, hogy a valóságban egy paradoxonnal állunk szemben . . . Azzal a paradoxonnal, hogy az osztály nélküli társadalmakban csak *legitim* módon fejlődhetnek ki az osztályok – vagy legalábbis, hogy az átalakulás folyamata bizonytalanság volt, és kialakulásuk legitimitása hosszú időn át többet nyomott a latba, mint az erőszak, árulás, jogbitorlás és hasonló tényezők.”³¹ Godelier fejtegetését támasztja alá *Sahlins* is, akinek elemzéséből empirikusan bizonyítható, hogy a központosított törzsekből az államba való átmenet legitim módon, konszenzus alapján ment végbe, még akkor is, ha a konszenzust mindig alátámasztja az erőszak kilátásba helyezése, azaz az erőszak fenyegetése. Így a járadékviszony természetadta jellegének megállapításához Godelier-nek az államszerveződés folyamatáról kifejtett *alaptézisét* is felhasználtam, amelyet a fent idézett szövegrész folytatásaként az osztály nélküli társadalmakból *legitim* módon kifejlődött osztályok és a közösségekből kiváló közhatalmi és uralmi viszonyok összefüggéséről kifejt: „A következő hipotézist szeretném felállítani: hogy a korábbi osztály nélküli társadalmakban létrejönnek és tartósan reprodukálódnak a hatalom és kizsákmányolás viszonyai, ahhoz ezeknek a viszonyoknak csere gyanánt, mégpedig a szolgálatok cseréje gyanánt kell fellépniük . . . Hajlanék továbbá arra a hipotézisre, hogy ama tényezők közül, amelyek a társadalmi státus belső differenciálódását és a társadalom rendekre, kasztokra vagy osztályokra tagozódásán alapuló új hierarchiák többé-kevésbé fokozatos kialakulását eredményezik, az uralkodó egyének vagy csoport által nyújtott szolgálatok mindenekelőtt ama láthatatlan realitásokat és erőket foglalták magukba, amelyek az univerzum és az élet újratermelését kormányozzák, és ez a tény minden bizonnyal döntő szerepet játszott a fenti folyamatban.” (Az osztályról itt egy negyedik értelemben beszélünk: a felülstruktúráválódással, az eredeti közösségekből kiváló és elkülönülő közhatalmi-uralmi viszonyokkal összefüggésben.)

A köztulajdonon alapuló járadék természetadta jellegéből következik, hogy az *alapvetően létfenntartási irányú, tehát az egyszerű újratermelést célzó és fenntartó naturálgazdálkodáson alapuló állami redisztribúció esetén az érdekeknek nincs ezen elemi létfenntartási célon túlmutató értelme*. Ez összefügg azzal, hogy a naturálgazdálkodásra épülő járadék esetén a gazdálkodásnak hiányoznak az egyszerű reprodukción túlmutató kritériumai. Ebből következik e formában a szükségletek merevsége, de nem változatlansága.

b) A magántulajdonon alapuló járadék és az érdek

A földesúri magánüzem keretében a parasztgazdaságoktól a magánfüggés alapján elsajátított többleterméknek az érdekproblémához való kapcsolatát alapvetően meghatározza, hogy vajon a magánredisztribúciót szolgálatok kölcsönös cseréjének fogjuk fel, vagy az úri hatalmat az erőszakból eredeztetjük. Ismeretes, hogy számos egyéb tényező mellett a *közhatalomnak a magánfüggések rendszerében való feloldódása* arra az okra vezethető vissza, hogy a földesúri alávétésből kedvezőbb újratermelési feltételek adódtak nemcsak a földesúri magánüzem, hanem a parasztgazdaságok számára is. „. . . az ilyen békétlen társadalomban, mint a barbár királyságoké volt, s olyan államokban, amelyekben a központi hatalom által nyújtott védelem a neveltségességig távoli volt, a teljes személyi függetlenség gyakran inkább kockázattal járt, mint előnnyel. Az akkori ember, főként a közrendű, jobban félt attól, hogy védelem nélkül marad, mint amennyire ellenezte azt, hogy parancsoljanak neki.”³²

Ha a magánredisztribúció nem lett volna kialakulásakor „kölcsonösen előnyös” mind a parasztközösségek, mind a földesúri magánüzem számára, akkor megmagyarázhatatlan lenne a *commendatio*, vagyis az, hogy a feudális falvak nemcsak rabszolgabérlőkből álló telepeken jöttek létre, hanem közösségekben élő szabad parasztok földátengedésén alapuló és úrbérré alakított magánbirtokából is.³³

A *commendatio* mellett a földátengedésen nyugvó előnyöket bizonyítja a *prekarium* intézménye is, amelyet meggyőzően bizonyít *Engels: A frank korszak* című tanulmányában. A *commendatio*nak a feudalizmus kialakulásában döntő szerepet tulajdonító *Marc Bloch* a földmagántulajdonon alapuló járadékot – több szövegösszefüggés alapján kibonthatóan – egyértelműen a *szolgáltatok cserekapcsolatába ágyazva* értékeli. „A frank korszak kommandáltjainak nagyobb része nem csupán védelmet várt urától. A hatalmastól, aki egyben gazdag is volt, azt kérték, hogy megélhetésükben is segítse őket . . . Az úrnak a maga részéről egyáltalán nem az volt a törekvése, hogy személyek fölött uralkodjék, ezeken keresztül többnyire javakhoz igyekezett hozzáférközni. Egyszóval a függési viszonyoknak kezdettől fogva megvolt a gazdasági vetülete.”³⁴ A közhatalomnak magánfunkciókon alapuló függési viszonyokká való átalakulása, vagyis a *commendatio* szorosan összefügg a *védelmi funkcióknak a földművelésből történt kiválásával*, a földműveléstől történő elkülönülésével, azzal, hogy „szabad parasztnak lenni egyre kevésbé volt kifizetődő”. De a *commendatio*nak kezdettől fogva közvetlen gazdasági aspektusa is létezett, amely a földesúri magánbirtok és a parasztagazdaság közötti kölcsönös szolgáltatásokban fejeződik ki.

*Az eredeti közösségektől elszakadt úri földmagántulajdonosok és a – marxi terminológiával kifejezve – új típusú közösségekben*³⁵ *élő földmagántulajdonos parasztnak* közötti sokszálú függőségi viszonyok a földesúri és a paraszti magánüzem egymásrautaltságában jelentkeztek, amely egymásrautaltság kialakulásában az önálló parasztnak gyengeségének is döntő szerepe volt. E gyengeség nemcsak a *védelmi*, hanem a *gazdasági* funkciókban is megnyilvánult: mind a földesúri magánüzemek, mind a parasztagazdaságok önellátó, az *ipar és mezőgazdaság egységét megvalósító üzemszervezetet* képeztek, de ezen egység előnyeit méretük különbsége miatt a földesúri magánüzem és a parasztagazdaságok nem ugyanolyan mértékben tudták kihasználni. „Az így előállott különbségeket (ti. a földesúri magángazdaság és a parasztagazdaságok között – Sz. A.) a tulajdonviszonyok is szentesítették. Abban a társadalomban ugyanis, amely a javak közvetlen, a termelők által történő fogyasztására rendezkedett be, az ipar–mezőgazdaság egységén nyugvó üzemszervezetnek az előnyeit igazán csak az a társadalmi réteg tudta kihasználni, amelyik eleve rendelkezett földtulajdonnal. Ilyen réteget alkotott például a szabad parasztság, ám ennek földtulajdona vagy a barbár világ emlékeként, vagy már az antik világban is anyagi romlásnak indult katonaparasztnak hírneműjeként családilag felaprózódott, kicsiny földterületeket jelentett. Ez a földtulajdon, illetve a neki megfelelő gazdaság egyre kevésbé bizonyult alkalmas alapnak bármiféle primitív kooperáció, majd koncentráció céljára. *Lassan elszigetelődött, konzerválva a társadalmi szabadság mind nyilvánvalóbb anakronizmusát.*”³⁶ (Kiemelés tőlem – Sz. A.)

Bloch feudalizmuskoncepciójának alapjainak építkezve *Hoffmann Tamás* is megfogalmazza idézett munkájában a járadék döntően természetadta jellegét, amikor a járadékviszony alapját a földesúri és a paraszti magánüzem *kölcsönös egymásrautaltságában* látja, amelynek tartalma az „ellentétes és a közös konk-

rét anyagi érdekelttség”, ez a földesúri magánbirtok és a parasztgazdaságok közötti cserekapcsolatok *tradicionális kötöttségében* fejeződik ki. „A munka termékekenyebbé válása elválaszthatatlanul összeforrt a gazdálkodás üzemágainak egymásrautaltságában érvényesülő rendszerrel, az ezt kielégítő munkaerő gazdálkodás módjával és mindezeknek hatékonyságát szabályozó földtulajdonosok – társadalmi csoportokként ellentétes és közös konkrét anyagi érdekeltségű – egymásrautaltságával.”³⁷

A köztulajdonon alapuló járadék természetadta jellege könnyebben átlátható, mint a magánredisztribúcióé. Ugyanis a magántulajdonon alapuló járadék természetadta vonása első pillanatra paradoxonnak tűnik. *E természetadta jelleg azon nyugszik, hogy bár a gazdálkodás ugyan magánüzemekben folyik, de a javak és a munkaerő elosztásának mechanizmusai, tehát a magánüzemek gazdálkodásának szabályozása túllépi az egyes magánüzemek kereteit, és e szabályozás a magánüzemeken túlmutató közösségi ellenőrzés elemeit tartalmazza.*

E felfogás azonban még további történeti pontosításra szorul. Bár a *commendatio* révén a paraszti földmagántulajdonnak úrbérré változásában nem az erőszaké volt a döntő szerep, *Marc Bloch* sem becsüli le a magánfüggés kialakulásában az *erőszak* szerepét: „A kis földbirtokos átadta földjét – néha, mint látni fogjuk, saját személyével együtt –, hogy úrbéres telek címén kapja vissza azt, éppúgy, mint a lovag, aki magánbirtokát hűbérré alakította, és ugyanazzal az indoklással, ti., hogy védelmezőre találjon. Az ilyen megegyezések kivétel nélkül teljesen önkénteseknek mutatkoznak. De vajon mindig és mindenütt valóban azok voltak-e? *Az önkéntes jelzöt csak nagy óvatossággal szabad kezelni. Nyilvánvalóan sokféle módja van védelmet erőszakolni egy gyengébbre: nem kell egyéb, mint elkezdeni üldözését.*”³⁸ (Kiemelés tőlem – Sz. A.) Ám, ha az erőszaknak van is szerepe a magánfüggés kialakulásában, a *blochi* koncepció alapvetően különbözik *Dopschétól*, aki döntően az erőszakból magyarázza a feudalizmus, a feudális járadék kialakulását.

A járadékviszony természetadta jellegével szemben felhozható másik komolyabb ellenérvet azok a kora feudális kori millenárius mozgalmak képezik, amelyek a *járadékviszony megszüntetésére* irányultak. *Engels: A frank korszak* című tanulmányában szintén elfogadta azt, hogy a *commendatio* döntő okát az képezte, hogy . . . „a szabad közemberek évről évre kevésbé bírták elviselni a katonai szolgálat terhét,”³⁹ mivel a katonai szolgálat a szabad parasztoakra a katonai felszerelésen túl az élelmezés költségeinek viselését is ráruházta. Mégis, már a kora feudalizmusban kialakultak azok a mozgalmak, amelyek az *eredeti állapot helyreállítására* irányultak, vagyis a járadékviszony lebontására és az új típusú közösségek szabad paraszti magántulajdonának visszaszerzésére.

„A szolgaságot még nem szokták meg, a botbüntetést, amelyben még a kolónus is részesült (853., 863., 873. évi capitulare) még gyalázatnak, nem pedig magától értetődőnek érezték. Ennek tudható be a nemszabadok, sőt a paraszti vazallusok számos összeütközése és felkelése . . . Ilyen összeesküvések elfojtására irányuló rendelkezések 779 óta ismétlődnek a capitularékban . . . Nyilvánvalóan a nemszabad tömegek e fenyegető magatartásának egyik következménye volt, hogy a VIII. század végén és a IX. század elején a nemszabadok szolgáltatásaira, a letelepített rabszolgákat is beleértve, egyre inkább egy meghatározott, túl nem léphető mértéket állapítottak meg, és hogy Nagy Károly ezt elrendeli capitularéiban.”⁴⁰ Véleményem szerint ezek a millenárius mozgalmak bármennyire a járadékviszony megszüntetését és nem pusztán a javak igazságosabb elosztását cé-

lozták, mégsem bizonyítják döntően a magánredistribúciónak alapvetően erőszak révén történő létrejöttét.

Visszatérve az eredeti összefüggés további elemzésére, elmondható, hogy a földesúri magánüzemen túlmutató *közösségi ellenőrzésből* következően nem is beszélhetünk a földesúri magánüzemről mint *egységes és elkülönült gazdaságról*. „A majorság nem is annyira egyetlen nagy és egységes gazdaság volt, mint inkább bizonyos – javakra és szolgáltatásokra vonatkozó – követelések összessége egy konkrét személy, a majorságot birtokló földesúr részéről.”⁴¹ Az érdekek homogenizáló és komplementer jellege végképp elesik, ha meggondoljuk, hogy a függő helyzetben levő parasztoknak más és más lehetett a majorsági földesúrhoz való viszonyuk aszerint, hogy az egyes földművelők pontosan mire támaszkodtak a *földesúr birtokában levő gazdasági erőforrások* közül. Attól függően kötelezték őket különböző szolgáltatásokra. E magánüzemek közösségi szabályozása abban is megjelent, hogy *minden földdarabra a követelések és ellenkövetelések bonyolult piramisa* nehezedett.

A természetadta közösségi ellenőrzésnek alávetett és a földhöz tapadó jogok és kötelességek egymásba szövődő rendszerébe ékelt járadékhoz így szintén nem tapad közvetlenül osztályviszony.

Osztályviszony a járadékból csak akkor nő ki, ha a magántulajdon nem „vagyon”-ként, hanem bármilyen kezdetleges formában is, de „tőke”-ként kezd funkcionálni, azaz kinő, illetve *kibújik e közösségi szabályozás alól*, és – bármilyen kezdetlegesen is – *önértékesülő csereértékké* válik. A birtoklás ezzel csereforgalomban megvalósuló *vállalkozásjelleg*et ölt, mivel lehetővé válik, ha korlátozottan is, hogy a *termelőeszközök csereforgalomból származzanak*. A *termelőeszközök ezzel nem pusztán meghatározott életvitelhez szükséges forrásokat biztosító eszközöket jelentenek, hanem korlátozott mértékben ugyan, de egyben szerzési eszközöket is*.

Így járadékhoz osztályviszony csak magántulajdonosi viszonyok között köthet. Akkor sem a járadékviszony alapforma-meghatározottságából következően, hanem csak a piaci feltételekkel, árucseréviszonyokkal való érintkezésből eredően. *Vagyis a járadék a „birtokos osztály” válás alapját képezi, amennyiben a járadék valamely, akár korlátozott piaci feltételek melletti értékesülési folyamathoz vezet.*

A vagyon piaci értékesítését a prekapitalista, magántulajdonosi viszonyokat tartalmazó társadalmakban két jellegzetes piacforma segíti elő: a korlátozott munkapiac és a korlátozott hitelpiac.

A korlátozott munkapiacal párhuzamosan pedig szükségszerűen kialakul a *fogyasztási javak piaca* is. A munkapiacot természetesen nem bérmunkások, hanem *főképp napszámások* alkotják. E kezdetleges munkapiac kialakulását segítette elő a *pénzjáradék vagy uszora*, vagy a kettő együttvéve, történelmi feltételét pedig a már kifejtett áruviszonyok és a kereskedelem képezték. E napszámásokból álló munkapiac kialakulását Marx a járadékformáról szóló fejezetben a naturálgazdálkodás felbomlásával hozza kapcsolatba: „Továbbá, a természetbeni járadéknak pénzjáradékká való átváltozását nemcsak szükségszerűen kíséri, hanem meg is előzi *birtoktalan, pénzért elszegődő napszámások osztályának a képződése*. Ezért keletkezésének időszakában, amikor ez az új osztály még csak szórványosan lép fel, a jobb módú, járadékfizetésre kötelezett parasztok körében szükségszerűen kifejlődik az a szokás, hogy saját számlájukra falusi bérmunkásokat zsákmányoljanak ki . . .”⁴²

A járadékhoz fűződő másik tipikus érdekhelyzetet a pénzgazdálkodás kifejlődésével keletkező *uzsoraügyletek* teremtik meg, mivel az *adós és a hitelező viszonyában* a kamat szükségszerűen járadékformát ölt a tőkés termelést megelőző társadalmi formákban. „Az adós és a hitelező viszonya csak a városokban vált az »osztályhelyzet« alapjává, ahol bármely kezdetleges formában is, kifejlődött a »hitelpiac« szűkös helyzetben emelkedő kamatlábakkal, s azzal, hogy a kölcsönzést a plutokrácia monopolizálja.”⁴³ E járadék is egy kezdetleges piaci formához kapcsolódik, a *korlátozott hitelpiachoz*. A római patrícius és plebejus érdekellentétét Marx alapvetően *adós és hitelező ellentétéként* ábrázolja. „Ugyanazok a háborúk, amelyekkel a római patríciusok a plebejusokat tönkretették, olyan hadiszolgálatra kényszerítették, amely megakadályozta őket a munkafeltételeik újratemelésében, ennél fogva elszegényítették őket . . . e háborúk megtöltötték a patríciusok kamráit és pincéit zsákmányolt rézzel, az akkori idők pénzével. Ahelyett, hogy a plebejusoknak közvetlenül a szükséges árukat adták volna, gabonát, lovat, szarvasmarhát, a patríciusok ezt a nekik maguknak haszontalan rezet adták nekik kölcsön, és ezt a helyzetet arra használták fel, hogy roppant uzsorakamatokat zsaroljanak ki, amelyekkel a plebejusokat adósrabszolgáikká tették.”⁴⁴

Egyébként a liberalizmust megelőző banktörvényhozás története is megmutatja, hogy a hitelpiac heves érdekselekvés kiváltója lehet, és az 1844-es banktörvényhozás csak mint *állami eszközökkel vívott és osztályérdeken nyugvó osztályselekvés* érthető meg, amelynek egyik döntő célja az volt, hogy a *télenül heverő pénztartalékokat központosítsák*, vagyis megakadályozzák, hogy a pénznek a pénzpiacról való kivonásával a *kölcsöntőke monopolhelyzetűvé*, azaz *uzsoratőkévé* válhasson.

A járadékoknak az érdekekkel való kapcsolatáról még szükséges megjegyeznünk, hogy az érdek nemcsak a földjáradékhoz vagy a hiteljáradékhoz kapcsolódhat, hanem egyéb járadékformához is (bányajáradékok, rabszolgajáradékok, hajójáradékok, értékpapír-járadékok stb.).

3. Az érdek és a többletek

Végül röviden néhány vázlatos összefüggést említünk még az érdek és a többletek viszonyáról a prekapitalista formákban. *Wolf* a már idézett munkájában a paraszti többletek feletti rendelkezés két formáját határolja el: az egyik a paraszti többleteknek az a része, amely járadék formájában elvonásra kerül (*a járadékformák* *Wolf* elemzésében megfelelnek a *birtoklási típusoknak*, azaz megkülönböztethetők a patrimonális, a praebendális és a merkantíl birtoklási típusnak megfelelő járadékformák); a másik a paraszti többleteknek az a része, amely nem kerül elvonásra, amely felett a parasztháztartások maguk rendelkeznek, és amelynek révén *kiegészítő ipari* termékekkel való ellátásukról gondoskodnak.

Az első esetet, annak az érdekekkel való kapcsolatát már érintettük. A paraszti többletek fennmaradó részének az érdekhez való kapcsolatát illetően *Wolf* az *ipari termékekkel való ellátás főbb ideáltipikus eseteit* (és nem történeti tipológiáját, formáit) mutatja be, ezek a következők lehetnek: a zadruaga; a dzsazsmani–kamin rendszer; a szekcionális piacformába való bekapcsolódás révén történő ellátás; és a hálózati piacrendszerbe történő kapcsolódás.

Az utolsó két forma *piacforma*, amelyek megkülönböztetése döntő jelentőségű mind a munkamegosztás, mind a piacformákkal foglalkozó elméleti-történetiszociológiai kutatások és a kapitalizálódás feltételeit vizsgáló történeti kutatások

számára is. Ugyanis amíg a szekcionális piacok csak *helyi piacokat* jelentenek, amelyek, mivel egymáshoz nem kapcsolódnak, nem alkotnak összefüggő piacrendszert, addig a hálózati piacrendszer már *egymásba kapcsolódó, összefüggő, árszabályozó piacrendszert képez*.

Az első formában, a zadrugában (amely tulajdonképpen nem más, mint a bücheri Hausfleiss legtisztábban előforduló típusa) valójában nem is többlétekből fedezik az ipari termékeket, szolgáltatásokat, mivel azokat is maga a *paraszti nagyháztartás* állítja elő saját szükségletei fedezésére; a külvilághoz ezért minimális érdekek fűzik. Így többlétekről ebben a formában tulajdonképpen nem is beszélhetünk, legfeljebb csak nagyon erős elvonatkoztatással. Érdekhelyzetet a gazdálkodás és módja tehát semmiféleképpen sem teremti.

A dzsaszmani-kámin rendszer a Lohnwerk, azaz az ún. *munkadíj* legtisztább esete. „A domináns földművelők és a függő helyzetben levő specialisták között érvényben levő jogok és szolgáltatások rendszere; a domináns földművelő dzsaszmanja, azaz patrónusa a *kaminnak*, azaz a dolgozónak, aki szemes termény fejében szolgáltatásokat teljesít.”⁴⁵ E forma tipikusan az indiai faluközösségekben érvényesült, de az *európai középkori parasztközösségekben* is megfigyelhető. A faluközösségen belül a földművelők és az ipari javakat előállító specialisták között a cserekapcsolatot a *személyes szolgáltatások és kötelezettségek rendszere* tartotta össze. A faluközösség ugyanis az ipari tevékenységet végzőket, azaz a kovácsot, molnárt stb. is magában foglalta, de míg Indiában a specialistákat – földművelőktől megkülönböztették a „rituális szennyezettség” alapján, addig Európában e megkülönböztetés nem létezett, és ez lehetővé tette, hogy e „specialisták” Európában *részleges földművelőkké* váljanak. A faluközösségeken belül a Lohnwerk formájában elkülönülő ipari munka esetén a földművelők és a specialisták közötti cserekapcsolatok *rögzítettek*, azaz természetadta közösségi viszonyok által ellenőrzöttek. Így az iparúzés e formája – szemben a Handwerkkel – nem képezi a kapitalista fejlődés előfázisát, mivel még nem jön létre az ipar és a mezőgazdaság között komplementer munkamegosztás.

II. Az érdek szubjektuma

Ebben az összefüggésben pontosan tisztáznunk kell az érdek *hordozóját*, meg kell neveznünk azt a társadalmi integrációt, szubjektumot, amely érdekhelyzetben található. Az elemzésnek ezen az általános síkján megállapítható, hogy már az sem mindegy, hogy az érdek szubjektumát *egyének* képezik, vagy *egyének bizonyos csoportjai, osztályai*, vagy esetleg ennél még magasabb integrációk. Az érdekprobléma *több kritikus pontja* közül az egyének közötti érdekkonstellációról – ami természetesen feltételezi a történetileg kialakult *magánegyen* kifejlődését – a kollektív érdekekre, a kollektív érdekek hordozójának megállapítására való átmenet jelenti mind történetileg, mind logikailag az egyik legnehezebb problémát. (Ezzel nem kívánjuk azt állítani, hogy a magánegyen kifermálódása előtt nem beszélhetünk kollektív érdekekről.)

A magánérdekekről az egyre magasabb integrációk (osztály majd osztályrendszer) érdekeire való átmenetnél figyelembe kell vennünk, hogy a magánegyént feltételező egyetlen társadalomban sem érvényesül az ún. „érdekköszeadódás” jelensége. Így pl. a kapitalizmus esetén nemcsak arról van szó, hogy az általános érdek nem egyenlő az önző magánérdekek általánosságával, hanem a keynesi

gazdaságpolitika ismeretében azt is megállapíthatjuk, hogy a tőkésosztály érdeke sem azonos a tőkésosztály egyéneinek érdekével. A mikro- és a makrogazdaság közötti közgazdasági paradoxon (a keynesi „özvegyasszony korsója”) makroszinten érvényesülő törvényszerűsége éppen az egyén és az osztály közötti ellentétet mutatja be: míg az egyéni tőkés profitjának alakulását a bevételei, a tőkésosztály osztótkés profitjának alakulását a tőkésosztály kiadásai határozzák meg. A makro- és mikroszintű profitalakulás közötti közgazdasági paradoxon az egyéni és az osztályérdek közötti különbség adekvát kifejeződése: az egyéni tőkés motivációja az osztótkés érdekek akadályozója.

Az ún. „érdekelösszegződés” – a különböző szinteken meglévő „láthatatlan kéz” működésének – tagadása belsőleg összefügg azzal a felfogással, amely mind a kapitalizmust, mind a szocializmust nem egyensúlyi gazdaságként írja le. E disequilibrium-elméletet szerint az ún. társadalmi-gazdasági autonómiák szabad játéka sem a kapitalizmusban, sem a szocializmusban nem tudja biztosítani hosszabb távon még az uralkodó osztály érdekeit sem. Ez az összefüggés pedig az osztársadalmi érdek alakulását végképp elszakítja attól a felfogástól, amely szerint a társadalmi érdek egyenlő az egyéni és részérdekek eredőjével.

III. Az érdek irányultsága, illetve az érdek intencionáltsága

Az érdekfogalom összetevői közül különösen e harmadik elem teszi tulajdonképpen indokolttá az érdekfogalom önálló kategóriaként való használatát. Hiszen az érdekfogalom első két eleme – az érdek hordozója, az érdek tartalma – voltaképpen kimeríthető más kategóriákkal is, úgymint csere, piacforma, munkamegosztás, tulajdon stb. Ezek a kategóriák azonban semmiféleképpen nem tartalmazzák azt, hogy a csere, a munkamegosztás meghatározott rendszerében a kölcsönös tevékenységcsereben résztvevők számára milyen cselekvési imperatívuszok keletkeznek a társadalmi kooperáció adott formájára vonatkozóan. Az érdekírány tehát a társadalmi tevékenységcsere meghatározott rendszerében szereplőknek e tevékenységcsereire irányuló reflexiója, amely egyszersmind túl is nyúl az adott kooperáción, a tevékenységcsere jelenidejűségén: *így a meghatározott kooperációra reflektáló cselekvési imperatívuszok mindig a jövőre is irányulnak*, amennyiben vagy a kölcsönös tevékenységcsere adott formájának megőrzését, megszüldítését, vagy megváltoztatását igénylik – a tevékenységcsereben résztvevők érdekhelyzetétől függően.

Az érdekírány ver hidat az empirikus érdekek és a társadalomelméletileg levezetett érdekek közé: az érdekhelyzetből eredő cselekvési imperatívuszok alapján keletkező intencionalitás, azaz maga az érdekírány az, amely a társadalom felszínén megjelenhet az érdek vezérelte cselekvés formájában. Az empirikus érdekkutatás ezért könnyen megállhat az érdekvizonyból ténylegesen bekövetkező cselekvés bemutatásánál, anélkül, hogy az érdekvizonyt kialakító érdekhelyzet elméleti analizisébe kezdene. Ezzel szemben az empirikus érdekeket tagadó és a csak társadalomelméletileg konstruált érdekekkel dolgozó szociológia az érdekírányból következő tényleges társadalmi cselekvés elemzésében lesz szükségszerűen hiányos, szélsőséges esetben pedig önkényes. Ha ugyanis nincs empirikus érdek, akkor fel sem tehető az a kérdés, hogy az érdekhelyzetből következik-e az érdekíránynak megfelelő cselekvés vagy sem, így az elméletileg le-

vezetett érdekek előbb vagy utóbb óhatatlanul elvesztik a valósággal, a társadalmi gyakorlattal való kapcsolatukat.

Az érdekirány tartalmazza az érdekfogalom teleologikus-intencionális jellegét. Csakhogy az érdekfogalom ismét túl tág lenne, ha az érdekirányt az intencionalitással általában azonosítanánk. Mivel minden társadalmi cselekvés eleve teleologikus jellegű, így az azonosítás érdektautológiához vezetne, vagyis ahhoz az állításhoz, hogy minden társadalmi cselekvést az érdek vezérel.

Ezért az érdekirányt el kell határolnunk az intencionalitás általános fogalmától. *Az érdekirányt speciális intencionalitásként fogjuk fel, ezáltal az érdek sajátos típusú teleologikus-intencionális kategóriát jelent.⁴⁶ Az érdek nem egyszerűen céltételezés, interakció, hanem olyan típusú intencionalitás, amelyhez inherens módon hozzátartozik, hogy minden esetben más szubjektumok intencionalitásába ütközik. Így az érdekirány mindig szubjektumok egymásba ütköző intencionalitását jelenti, ahol az interakció eredménye vagy az intenciók közötti kompromisszum, vagy az egyik intenció megsemmisülése. Ezzel viszont levonhatjuk azt a következtetést, hogy érdekszituáció csak ott létezik, ahol a szubjektumok egymásba ütköző intencionalitása fennáll, ahol az intenció szükségszerűen a másikat korlátozza, akadályozza vagy megsemmisíti.*

AZ ÉRDEK ÉS AZ ÉRDEKMOTIVÁLTA CSELEKVÉS – AZ ÉRDEKTUDAT

Az érdek alapján az érdekhelyzetből valóságosan bekövetkező cselekvés tulajdonképpen az érdekfogalom szerkezetéhez szorosan hozzátartozik. Önálló, az érdekfogalom szerkezetétől elkülönített elemzéséhez fejtegetésünkben az vezetett, hogy az érdekfogalom szerkezetének elemzésekor azokat a közös jegyeket, tulajdonságokat soroltuk fel, amelyek mind az empirikus érdekeket, mind a társadalomelméletileg levezetett érdekeket jellemzik. Az érdekhelyzet alapján bekövetkező cselekvésről, ténylegesen megvalósuló érdekirányról pedig csak empirikus érdekek esetén beszélhetünk, ezért inherens módon csak az empirikus érdekek szerkezetéhez tartozik. Éppen az az elképzelés adta számunkra a társadalomelméletileg levezetett érdekek fogalmának létjogosultságát, hogy az érdekhelyzetből ugyan elvileg következik az „érdekhelyzetből következő érdekirány”, de az érdekhelyzetből még nem következik be szükségszerűen az érdekiránynak megfelelő cselekvés.

Az érdekhelyzetből következő érdekirány csak lehetővé teszi az érdekiránynak megfelelő cselekvést. E gondolat fejeződik ki Webernél, amikor az osztályokat nem tartja közösségeknak, hanem csak a közösségek lehetséges alapjának. Az érdekhelyzetből bekövetkező cselekvés különösen kollektív érdekszubjektum esetén takar bonyolult elméleti problémákat, de természetesen egyéni érdekszubjektum esetén sem problémamentes e kérdés.

C. Wright Mills a kollektív érdekhelyzetből kollektív cselekvésbe való átmenetnek, az osztálycselekvés bekövetkezésének feltételeit az alábbi tényezőkben foglalja össze:

1. Az embereknek a saját osztályuk érdekének tudatában kell lenniük, és azonosítaniuk kell azzal magukat;

2. tudatában kell lenniük más osztályok érdekeinek, és azokat mint jogosulatlanokat vissza kell utasítaniuk;
3. tudatában kell lenniük a politika kollektív eszközeinek, és hajlandónak kell lenniük síkraszállni azért, hogy kollektív politikai céljaikat elérjék, azaz elérjék saját érdekeik megvalósítását... Mert a harc, amihez ez vezet, a konkurráló osztályoknak abból a racionális ismeretéből nő ki, hogy materiális érdekeik egymással összeegyeztethetetlenek; ez a meggyőződés a *hasznossági kalkuláció* révén köti össze a materiális helyzetet az érdekelt tudattal.⁴⁷

Az érdektudat kialakulása – ami az érdekből következő cselekvés tényleges bekövetkezésének alapfeltétele – nem automatikusan jön létre; sem az egyéni, sem a kollektív érdekhordozók esetén nem „természetes folyamat”.

C. W. Mills az érdekből cselekvésbe való átmenet feltételeinek kimunkálásával minden olyan utilitarisztikus és racionalisztikus osztálycselekvés-konceptióval szembeszállt (amely a marxizmus dogmatikus leegyszerűsítésében is felbukkant), amely az osztályérdekből az osztálycselekvésbe való átmenetet nem csupán lehetségesnek, hanem szükségszerűnek véli. A hiba abban található, hogy a kérdést nem úgy teszik fel ezekben az esetekben, hogy *hogyan lehetséges az érdekmotiválta cselekvés, az osztálycselekvés*, hanem úgy, hogy *miért szükségszerű az érdekmotiválta cselekvés, az osztálycselekvés*.

Valójában ebbe az összefüggésbe illenek a politikai közömbösségről, az apátiáról tett milli megjegyzések is, amelyek kétségbe vonják az osztályérdekből az osztálycselekvésbe való szükségszerű átmenetet. Az érdekhelyzetből az érdekérvényesítésbe való szükségszerű átmenet hasonló pszichológiai alaptörvényt feltételez a politika terén, mint a Weber által okkal kritizált határhaszonelmélet a gazdaság területén.

Jelenleg az érdekből, az érdektudat közvetítésével, az érdekmotiválta, érdekuralt cselekvésbe való átmenetnek csak néhány általános problémáját érintettük az érdekiránnyal, az érdekfogalom, illetve szűkebben az empirikus érdekfogalom szerkezetével kapcsolatban. A problémákat korántsem tekintjük lezártnak, hiszen az egyéni érdekhelyzetből következő cselekvésnek a kollektív érdekhelyzetből következő cselekvésbe való átmenete legalább ilyen fontos további kérdéseket takar. Gondoljunk csak Marxnak *A német ideológiában* tett azon megjegyzésére, hogy a legnagyobb érdekellentét az azonos tevékenységet végzők között húzódik, vagy a *Kommunista Kiáltvány* következő soraira: „A proletároknak ezt az osztállyá és ezáltal politikai párttá szerveződését minduntalan újra szétrobbantja a munkások egymás közötti konkurrenciája, de mindig újra felátad, erősebben, szilárdabban, hatalmasabban. S kihasználva a burzsoázián belüli meghasonlásokat, kicsikarja a munkások egyes érdekeinek törvény formájában való elismerését. Így például a tízórás törvényt Angliában.”⁴⁸ Marx a tízórás törvény elfogadását tipikusan az egyéni érdekmotiválta cselekvésből a kollektív érdekmotiválta osztálycselekvésbe való átmenetként fogta fel, ahol a cselekvés intencionális tartalma az osztályhoz tartozó minden egyén számára és egyúttal az osztály egésze számára is *előnyös gazdaságilag*.

Azzal, hogy az érdekhelyzetet elválasztottuk az érdekérvényesítő cselekvéstől, azt fogalmazzuk meg, hogy az érdekhelyzet egy latens lehetőséget takar, és csak bizonyos egyéb feltételek megléte esetén válhat manifesztté, azaz az érdekhelyzetből e feltételek megléte esetén következhet be, de még ezzel együtt sem következik be szükségképpen az érdekérvényesítő cselekvés. Az érdekfogalom tehát logikai szempontból az ún. *diszpozíciós fogalmakhoz* hasonló (pl. törékeny, gyű-

lékony, oldódó stb.), lehetőséget, latens módon meglevő inherens tulajdonságot jelöl, de egy lényeges különbség fennáll. Míg a diszpozíciós fogalmak esetén e belső tulajdonságok *szükségszerűen* manifesztté válnak, mihamarabb teljesülnek a bekövetkezés elengedhetetlen külső feltételei, addig az érdekhelyzetből nem következik be szükségképpen a levezetett érdekeknek megfelelő cselekvés, még akkor sem, ha az érdekérvényesítés feltételeit biztosítjuk. E kérdés már átvezet az empirikus és a levezetett érdek további problémáihoz.

E fejtegetések szorosan kapcsolódnak Marxnak a „*Brumaire*”-ben kifejtett – korábban már vázlatosan bemutatott – politökónómiai osztálykoncepciójához. Érdektudat és érdekérvényesítés nélkül az osztály olyan, mint „egy zsák krumpli”. A francia parcellás parasztok képtelenek önmagukat megszervezni: „Ily módon a francia nemzet nagy tömege egynemű mennyiségek egyszerű összeadásából képződik, ahogy például egy zsák krumpli egy krumpliszásakot képez.”⁴⁹ E politökónómiai osztálykoncepció keretében Marx államfelfogását is újrafogalmazza: a burzsoá államban összefogott illuzórikus társadalmi érdek tartalmát a történelem folyamán nem szükségszerűen és egyedül a burzsoázia osztályérdeke határozza meg. A végrehajtó hatalom önállósodásának oka és bázisa az önálló, osztálycselekvésre képtelen széles társadalmi osztály léte, vagyis a konzervatív francia parcellás parasztság.

Az érdek általános fogalma

Az érdekkonceptus szerkezetének bemutatása, valamint ezzel összefüggésben néhány általános elméleti probléma felvetése után a korábbi fejtegetések összegzéseként kísérletet tehetünk az érdek általános fogalmának megfogalmazására. A marxi és a weberi elemzés számos elemének felhasználásával *az érdek általános fogalmán az érdekhelyzetből következő érdekirányt értjük*. E definíció tágabb a weberi empirikus érdekkonceptusnál: míg Webernél az érdeken az érdekhelyzetből ténylegesen bekövetkező érdekirányt kell értenünk, addig a mi érdekkonceptusunk a társadalomelméletileg levezetett érdekek kibővítésével az érdekirányt nem köti feltétlenül empirikus kritériumokhoz. E megfogalmazás a korábbi elemzésekből levont egyszerűsítő sémát jelenti. Mégis, ha ezen egyszerűsítő séma zárójeleit felbontjuk, akkor az alábbi pontosító definíciót fogalmazhatjuk meg: *érdeken valamely társadalmi integrációnak, szubjektumnak azon törekvését, intencionáltságát értjük, amely más társadalmi integrációval, szubjektummal szemben társadalmi helyzetének megtartására, illetőleg megváltoztatására irányul*. Az érdekkonceptus feltétele tehát, hogy a társadalmi szubjektum törekvése csak egymás rovására érvényesíthető. Az érdek fogalmának kimunkálásakor mellőztük e kategória olyan attribútumainak felsorolását, mint hogy az érdek objektív, társadalmi, történeti stb., mivel ezek minden társadalmi kategória jellemzői, ezért az érdekkonceptus specifikumainak kimunkálásánál nem tartottuk szükségesnek e jegyek felsorolását.

JEGYZETEK

¹ Max Weber: Gazdaság és társadalom. Közgazdasági és Jogi Könyvkiadó 1967. 245. old.

² Ugyanott, 243. old.

A magyar fordítás hibás, ugyanis a „ténylegesen bekövetkező”-t csak a „következő”-vel

fordították le, ezzel viszont a weberi felfogás félreérthetővé vált, mivel az empirikus érdekfelfogás döntő pontján a szöveg hibás értelmezésre ad lehetőséget.

³ Ugyanott, 244. old.

⁴ *K. Marx*: A német ideológia. MEM 3. köt. Budapest 1960. 229. old.

⁵ Ugyanott, 232. old.

⁶ Ugyanott, 231. old.

⁷ *Max Weber*: Állam, politika, tudomány. Közgazdasági és Jogi Könyvkiadó 1970. 70–71. old.

⁸ Ugyanott, 69. old.

⁹ *Tőkei Ferenc* Marx nyomán kimunkált termelési mód koncepcióját az elemzés alapvető irodalmának tartom – külön idézésétől ezért eltekintek.

Vö. még *Lick József*: Érdek és tevékenység. Kossuth Könyvkiadó 1979. Különösen az Érdek–struktúra–intézmény c. fejezet, amelyben Lick József megállapítja: „Az érdek a szociális struktúrának nem kiindulópontja. Ez utóbbit ugyanis a termelési viszonyok rendszere határozza meg... Tehát a társadalmi-gazdasági helyzet alakít ki meghatározott érdekeket, amelyek az előbbi azonossága vagy különbözősége mértékében azonosak vagy különbözőek.” 174. old.

¹⁰ A magánérdeknek a csereértékkel való összefüggését, a magánérdek geneziséét először *Papp Zsolt* elemezte a „*Grundrisse*” interpretációja alapján. Papp Zsolt: Magánérdek, osztályérdek és közvetítő mechanizmusai. Szociológia, 1974/4. Különösen 487–496. old.

¹¹ *K. Marx*: A politikai gazdaságtan bírálatának alapvonalai (Nyersfogalmazvány). MEM 46/I. köt. Budapest 1972. 73–74. old.

¹² Bár e tipológiát döntően *Polányi Károly* munkáiból alkottuk meg, a típusok értelmezése mégsem azonos Polányi felfogásával. A csere formáit ugyanis számtalan dimenzió alapján alkothatjuk meg, a különböző szempontok alapján alkotott tipológia nem feltétlenül fogja fedni egymást. E dimenziók lehetnek: a csere célja; a csere alanyai; a csere intencionáltsága; a csere tárgya; a csere kiváltó oka; a csere alapja, a csereviszonyban levő ekvivalencia jellege stb. Polányi a csere formáit döntően a kereskedelem típusaival összefüggésben állapította meg, ahol a kereskedelem tipológiája alapvetően az integrációs sémákra vezethető vissza:

- ajándékkereskedelem – reciprocitás
- adminisztratív kereskedelem – redistribúció
- piaci kereskedelem – árucseré.

Az ajándékcseré tipikus esete a kula. Az adminisztratív csere Polányinál főleg a *redistribuírt javak uralkodók közötti cseréjét* jelenti a „*kereskedelmi kapu*” intézményén keresztül, ahol a kereskedelem döntően fogyasztási-behozatali célú cserét jelent.

Polányi az ajándékcserét mint „operacionális cserét” fogalmazza meg, ahol a csere tehát nem jár együtt a javak tényleges elsajátításával. Az adminisztratív csere fogalma nála a „decizionális cserével” szinonim kategória, míg az árucseré az „integratív cserével” azonos fogalom. „Háromfajta cserét lehet megkülönböztetni egymástól: a személyek közötti helyzetcserét, amennyiben az pusztán a térbeli hely megváltoztatása, elhelyezési mozgást (operacionális csere), s ezzel szemben a cserét mint elsajátítási mozgást, melynek arányai vagy eleve meghatározottak (decizionális csere), vagy alku függvényei (integratív csere).”

Vö. *Polányi Károly*: Az archaikus társadalom és a gazdasági szemlélet. Gondolat Könyvkiadó 1976. 248. old. Ezenkívül vö. még különösen 228–274. és 339–372. old. A cseretípusokat mi nem a kereskedelem viszonylatában állapítottuk meg, hanem a *csere célja*, valamint a csere *szabályozottsága* szempontjából. Ezért nálunk az adminisztratív csere a csere célja szempontjából abban különbözik az ajándékcserétől, hogy *fogyasztási célú*, a piaci cserétől pedig a csere szabálya szempontjából abban, hogy nem *árképző piacon* létrejövő *egyenérték* alapján megy végbe.

¹³ Vö. különösen *K. Marx*: A politikai gazdaságtan bírálatának alapvonalai. A pénzről szóló fejezetét. 37–145. old.

¹⁴ E. R. Service–M. D. Sahlins–E. R. Wolf: Vadászok, törzsek, parasztok. Kossuth Könyvkiadó 1973. 253–254. old.

¹⁵ Vö. K. Marx: A politikai gazdaságtan bírálatának alapvonalai. I. köt. 160–163. old., II. köt. 201–203. old., 369–404. old., valamint A tőke I. köt. IV. szakasz 12/4. fejezete. MEM 23. köt. Budapest 1967. 329–337. old.

¹⁶ K. Marx: A politikai gazdaságtan bírálatának alapvonalai. MEM 46/1. köt. 65. old.

¹⁷ Vö. Walter Eucken: Die Grundlagen der Nationalökonomie. Berlin–Göttingen–Heidelberg 1950.

¹⁸ Vö. különösen Karl Bücher: Die Entstehung der Volkswirtschaft. Tübingen 1906. Különösen 251–325. old., valamint Max Weber: Gazdaságtörténet. Közgazdasági és Jogi Könyvkiadó 1979.

¹⁹ K. Marx: A tőke. I. MEM 23. köt. 329. old.

²⁰ K. Marx: A politikai gazdaságtan bírálatának alapvonalai. 370–371. old.

²¹ K. Marx: Értéktöbblet-elméletek. III. Budapest 1963. 361. old.

A különböző időszakokban kifejtett osztálykonceptciók Marxnál nem abban az összefüggésben módosultak, hogy a későbbiek „helyességével”, igaz tartalmával szemben a korábbiak „visszavonásra” kerültek volna, hanem abban az értelemben, hogy más megismerési célt szolgálnak az egyes álláspontok.

²² Ugyanott, 361. old.

²³ Ugyanott, 387. old.

Majd később: „Smith termelő és nem-termelő munkáját Jones helyesen visszavezeti a magjára, a tőkés és nem-tőkés munkára, mivel helyesen végigviszi Smith megkülönböztetését, a munkások tőke általi vagy jövedelemből való fizetését... A tőkéből vagy a jövedelemből élő munkások különbsége a munka formájára vonatkozik. Ez a tőkés és a nem-tőkés termelési mód egész különbsége”. (Kiemelés tőlem: – Sz. A.) 393–394. old.

²⁴ E megállapításhoz pontosító megjegyzéseket kell fűznünk, különben az elemzés könnyen félreérthetővé válik. A felülstrukturálódásnak – amely szót jobb híján magunk kreáltuk – ugyanis két meghatározása és ezzel két fogalma lehetséges. Az egyik fogalom szorosan kapcsolódik az államiság fogalmához, azaz az államiságban intézményesülő közösségiség történeti kifomálódásához. E fogalomhasználat esetén a kérdésfeltevés alapvetően az állam keletkezésére irányul. Ebben az értelemben a fogalom csak a köztulajdonon alapuló járadékkal hozható kapcsolatba, és a felülstrukturálódás alapja az eredeti törzsközösségek módosulataira épülő államiság létrejötte volt. E jelentésben a felülstrukturálódás két formája lehetséges:

– az elszigetelt földközösségek erőszakos egyesítése egy magasabb közösség révén (ázsiai típusú államiság),

– az elkülönült családi gazdaságokra épülő földközösségek viszonylag békés egyesítése a synoikizmos révén (antik típusú államiság).

Miután a feudalizmus nem a faluközösségek egyesítésének eredményeként jött létre, ezért nem is államiságként konstituálódott. Ennek nem mond ellent a Meroving és Karoling birodalom léte, mivel pl. Nagy Károly állama tipikusan nem feudális, hanem későantik eredetű intézmény volt. Így a magántulajdonon alapuló járadék esetén a felülstrukturálódásról – az első jelentés értelmében – nem beszélhetünk, mivel a feudális társadalom viszonyai között az államiságnak a magánfüggések rendszerében való beépülését, tehát az első jelentésben használt felülstrukturálódásnak éppen a leépülését, az állam szétesését (lásd: hűbéri anarchia kifejlődése) figyelhetjük meg.

Ahhoz, hogy a felülstrukturálódás a feudalizmusra is használható legyen, a felülstrukturálódás tágabb fogalmát kell megalkotnunk. A tágabb fogalom szerint a felülstrukturálódás azt jelenti, hogy a közösségek reprezentációja elszakad maguktól a közösségektől – függetlenül attól, hogy e reprezentáció a közhatalmak, vagy a magántulajdonon alapuló magánfüggéseken nyugszik-e.

E kifejtésben a felülstrukturálódásnak e második, tágabb fogalmát használtuk.

²⁵ „A politikai szervezet, így a közösség szintje fölött is kiépül, s ezzel kifejlődik a »közgazdaság«, a lokális szintek fölötti gazdálkodás. A mindennapi munka még az egyes házak-

ban és falvakban koncentráldók, de már egész embertömegeket lehet mozgósítani kiterjedt öntözőrendszernek, templomnak vagy a nagyfőnök házának építésére.” *E. R. Service–M. D. Sahlins–E. R. Wolf: Vadászok, törzsek, parasztok.* 176. old.

Amit Sahlins a központosított törzsekről leír, az tulajdonképpen az ázsiaiság preállami szakasza.

²⁶ *Tőkei Ferenc: Sinológiai Műhely. Földtulajdonviszonyok a Csou-kori Kínában.* Magvető Könyvkiadó 1974. 106–107. old.

²⁷ *Hoffmann Tamás: Néprajz és feudalizmus.* Gondolat Könyvkiadó 1975. 96–97. old.

²⁸ *K. Marx: A tőke.* III. MEM 25. köt. Budapest 1974. 745. old.

²⁹ *Ügyanott, 747–748. old.*

³⁰ *Polonyi Péter: A régi kínai társadalom hagyományos helyi szervezeteinek történetéből. Társadalomtudományi Közlemények, 1972/4.* „A Tang korban (618–907) pedig, amikor felújították az egyenlő földhasználat régi, vissza-visszatérő gyakorlatát, a legkisebb egységek irányítóira (ti. a faluközösségek elöljáróira – Sz. A.) – érthető módon – számos olyan feladat hárult, amelyek ellátása során a helyi közösségi és állami feladatok még a szokásosnál is jobban összerosódtak.” (54. old.) Polonyi bemutatja, hogy később az egalitárius törekvések paraszti bázisa hogyan fordult át a bürokratikus állam bázisává, és vált a despotizmus egyik rendteremtő módszerévé.

A XVII. sz. egyik nagy súlyú ideológiai áramlata azt a véleményt képviselte, hogy a „küldönc-robot” visszaállításával a helyi közösségek eredeti autonómiáját lehet visszaállítani. Vö.: Id. mű, 63. old.

E gondolatkörhöz tartozik még *Polonyi Péter* másik cikke is, amelynek címe: A kínai társadalom helyi szervezetének hagyományos elemei. *Valóság, 1973/3.* 27–41. old.

³¹ *Maurice Godelier: Alap, társadalom, történelem.* *Valóság, 1979/10.* 622–623. old.

³² *Marc Bloch: A történelem védelmében.* Gondolat Könyvkiadó 1974. 120. old.

A commendatióknak alapvető jelentősége van a feudalizmus magánfüggésén alapuló társadalma kialakulásában Engels koncepciója szerint is, amelyet A frank korszak című tanulmányában fejt ki részletesen. „Ez az ajánkozás (commendatio) kézfogásból és hűbérsküből állt. A megállapodás élethossziglanra szólt és csak az egyik fél halála oldotta fel. S hűbéres köteles volt ura utasítására minden olyan szolgálatot teljesíteni, amely a szabad ember helyzetével összeegyeztethető. Ennek fejében az úr eltartotta és belátása szerint jutalmazta. A földjuttatás semmiképpen sem járt szükségszerűen azzal együtt, és valóban nem is minden esetben került rá sor.”

Engels: A frank korszak. MEM 19. köt. Budapest 1969. 407. old.

A felek számára kölcsönösen előnyös viszonyok meglétét bizonyítja a commendatio mellett a *prekárium* is. Erről így ír Engels: „Ezek az ajándékozások ugyanis kétféle formában történtek. Az ajándékozó vagy megtartotta magának élete végéig a birtok haszonélvezetét . . . ebben az esetben szokásos volt, hogy az ajándékozó az elajándékozott birtok kétszeresét kapta bérbe az egyháztól. Vagy pedig az ajándékozás azonnal hatályba lépett . . . s akkor az ajándékozó saját birtokán kívül háromszor annyi egyházi birtokot kapott bérbe egy úgynevezett prekárium . . . értelmében, amely ezeket a földeket többnyire élethossziglanra, de néha hosszabb-rövidebb időre átengedte neki. Amikor már létrejött a föld nélküli szabadok osztálya, közülük is néhányan ilyen viszonyba léptek; a nekik engedélyezett prekáriumok a jelek szerint eleinte többnyire öt évre, de hamarosan ilyen esetekben is élethossziglanra szóltak.” Id. m. 401. old.

³³ Ismeretes, hogy a történetírás két teljesen különböző feudalizmuskonceptiót ismer: az egyik az *A. Dopschra*, a másik pedig *K. Lamprechtre, Max Weberre* vezethető vissza. E második koncepción nyugszik többek között *Marc Bloch* feudalizmuskonceptiója is. A hazai történetírásban a dopschi hagyományokat pl. *Gyórfy György* követi, viszont *Marc Bloch* alapkonceptióján nyugszik többek között *Makkai László, Szabó István* elképzelése a feudalizmus keletkezéséről.

E két koncepció különbsége abban ragadható meg, hogy míg az első elképzelés szerint a feudális földbirtokviszonyok későantik földtulajdonviszonyokból erednek, és a hűbériség keletkezését úgy magyarázzák, mint a későantik eredetű hűbérbirtoknak egy új típusú

jogviszonnal (a voltaképpeni hűbériség) való összekapcsolódását. Az új típusú jogviszony pedig e felfogásban a germán katonai kíséretből fejlődött ki.

A másik koncepció szerint a feudális társadalom oly módon jött létre, hogy az úri földmagántulajdonosok és – a marxi szóhasználattal élve – az új típusú közösségekben élő földmagántulajdonos parasztek között alakultak ki sokoldalú függési viszonyok.

³⁴ *Marc Bloch*: A történelem védelmében. 175. old.

³⁵ Marx a Zászlucis-fogalmazványokban a földközösség három típusát különbözteti meg, úgymint: archaikus közösségek, földművelő közösségek, új típusú közösségek.

Az archaikus közösségek pre-ázsiai közösségek, ahol mind a termelés, mind az elszámítás közösségi jellegű. A földművelő közösségek a tulajdonképpeni ázsiai típusú közösségek, amelyek a föld köztulajdonán és magánhasználatán alapulnak.

A germán forma az új típusú közösségekből jött létre oly módon, hogy a marxi új típusú közösségek tulajdonképpen a területi Mark közösséget jelentik. Az új típusú közösségek pedig oly módon fejlődtek ki a földközösségek archaikusabb formáiból, hogy az *ingó vagyon* egyre fontosabb szerepet játszott a földművelésben. Az ingó vagyon szerepének fokozódása pedig a magántulajdonnak a közösségi kötelekektől való elválásához vezetett. Vö. *K. Marx*: A V. I. Zászlucis levelére adandó válasz fogalmazványai. MEM 19. köt. Budapest 1969. 261–279. old.

³⁶ *Hoffmann Tamás*: Néprajz és feudalizmus. Id. mű, 131–132. old.

³⁷ Ugyanott, 141. old.

³⁸ *Marc Bloch*: A történelem védelmében. Id. mű, 183. old. Vagy korábban: „egyébként a földesuróság diadalmos előretérése során sehol sem volt elhanyagolható tényező az erőszak. A Karoling-kor hivatalos szövegei jogosan panaszozzák, hogy a „hatalmasok” elnyomják a „szegényeket”. A hatalmasok általában nemigen törekedtek földjüktől megfosztani az embereket, mert munkáskéz nélkül a föld keveset ért. Arra vágytak, hogy a kicsinyeket földjükkel együtt igázzák le”. Id. mű, 182. old.

³⁹ *Engels*: A frank korszak. MEM 19. köt. 411. old.

⁴⁰ Ugyanott, 413–414. old.

⁴¹ *E. R. Service–M. D. Sahlins–E. R. Wolf*: Vadászok, törzsek, parasztek. 379. old.

⁴² *K. Marx*: A tőke. III. 752. old.

⁴³ *Max Weber*: Gazdaság és társadalom. 243. old.

⁴⁴ *K. Marx*: A tőke. III. 570. old.

⁴⁵ *E. R. Service–M. D. Sahlins–E. R. Wolf*: Vadászok, törzsek, parasztek. Id. mű 367. old., valamint a Hausfleiss-szel és a Lohnwerk-kel kapcsolatban vö. *K. Bücher*: Die Entstehung der Volkswirtschaft. Id. mű, különösen 151–187. old., valamint *M. Weber*: Gazdaságtörténet. Id. mű, 43–47. old., valamint 105–163. old.

⁴⁶ A másodfokú teleológia, valamint az interakció fogalmáról vö. *J. Habermas*: Technik und Wissenschaft als Ideologie. Suhrkamp Verlag 1969. 62–65. old.; *Lukács György*: A társadalmi lét ontológiájáról II. köt. Szisztematikus fejtegetések. Magvető Könyvkiadó 1976. 56. old.; valamint *Almási Miklós*: A látszat valósága. Magvető Könyvkiadó 1971. 282–283. old., valamint *Görgényi Ferenc*: Megjegyzések a szakigazgatás és a politikai hatalom viszonyával kapcsolatban. Társadalomtudományi Közlemények, 1971/2., különösen 41. old.

Max Weber: Gazdaság és társadalom. Id. mű, 68. old.

K. Marx: A tőke I. Id. mű, 85–86. old.

Max Weber: Gesammelte Aufsätze zur Wissenschaftslehre c. kötetben Die Grenznutzlehre und das „psychologische” Grundgesetz c. tanulmány, Tübingen 1922. 371. old.

⁴⁷ *C. Wright Mills*: White Collar, New York, Oxford University Press, 1951. 325–326. old.

C. W. Mills elemzéséhez vö. *Mancur Olson*: Die Logik des kollektiven Handels. J. C. B. Mohr Tübingen 1968. 104. old.

⁴⁸ *Marx–Engels*: A Kommunista Párt kiáltványa. MEM 4. köt. Budapest 1959. 450. old.

⁴⁹ *K. Marx*: Louis Bonaparte brumaire tizennyolcadikája. MEM 8. köt. Budapest 1962. 187. old.

PATKÓS JÁNOS

Az újratermelés marxi felfogásáról

A hazai társadalmi újratermelési folyamat – zavarainak és lehetőségeinek – gondoljait kettős elvi-elméleti kérdésben fejezhetők ki:

– Melyek a termelőerői fejlődésnek és a munka, a termelés társadalmasulásának azok a korszerű világtendenciái, amelyekhez igazodni kényszerülünk – és társadalmi szükségleteink, érdekeink, értékeink és céljaink szempontjából – igazodnunk érdemes?

– Hogyan vizsgáznak ebben a korszerűsödési és jövőnket alakító folyamatban konkrét társadalmi termelési viszonyaink, mennyiben és milyen – végső soron gyakorlati – reformos módosításokkal alkalmasak termelőerői fejlődésünk, termelésünk társadalmasulásának a megformálására?

A termelői fejlődés tekintetében abból indulhatunk ki, hogy a korszerű tendenciák egyidejűleg többféleképpen hatnak társadalmi-gazdasági gyakorlatunkra. A legerősebb hatás a minőségileg új termelési folyamatok létrejötte: korunk világgazdaságában az újabb és újabb tudományos-technikai vívmányok egyre gyorsabban és intenzívebben lépik át a „tudományos termelés” és az anyagi termelés hagyományos határvonalát. Megváltozik a kultúra társadalmi funkciója, az anyagi termeléstől hagyományosan elkülönült társadalmi tevékenységből a termelőerői fejlődés nélkülözhetetlen előfeltételévé válik a művelődés, az általános és szakképzés.

Mindez szoros együttműködést igényel az ún. termelő és nem termelő társadalmi-gazdasági tevékenységek között. A társadalmi-gazdasági újratermelés kiterjedt kooperációt feltételez az eddig viszonylag elkülönült gazdasági és társadalmi tevékenységek legkülönbözőbb területein. A társadalmi termelőerők fejlődése nagymértékben attól függ, hogy az ún. húzó és követő ágazatok, vállalatok és intézmények mennyire képesek megújulni, hogyan váltakozik újratermelési funkciójuk, együttműködési rendszereik mennyire rugalmasan alkalmazkodnak a társadalmi újratermelésben végiggyűrűződő megújulási folyamatokhoz.

A termelés társadalmasulása a tudományos-technikai fejlődés mai forradalmi változásainak időszakában lényegesen különbözik a társadalmi újratermelési folyamat hagyományos ismert ütemétől, megnyilvánulási formáitól, szétágazódásaitól és összefonódásaitól a termelés és a termelésen kívüli tevékenységek főágazatai, ágazatai és aláágazatai szerint. Megváltozott és gyorsan módosul a társadalmi összmunka egészének koncentrációs, specializációs, kooperációs, kombinációs és centralizációs rendszere. A termelőerők forradalmi változásainak nem-

zetközi méretű kibontakozása révén új követelmények jelennek meg a munka társadalmasulásának folyamatában.

A termelés társadalmasulásának ezek a korszerű világtendenciái csak lassan és ellentmondásosan tudnak utat törni társadalmi termelésünk kialakult rendszerében. Jelenlegi konkrét termelési és tulajdonviszonyaink között e tendenciák kifejlődése nem kapcsolódik össze a társadalmi és gazdasági újratermelés hatékonyabb összefolyamatává.

A szocialista társadalmi termelési viszonyaink továbbfejlesztésében előbbrelépést jelenthet, ha – többé-kevésbé a gazdasági empiria szintjén maradván – tisztázni törekszünk, hogy miképpen alakulnak azok a reális viszonyok, amelyekbe a társadalmi újratermelés konkrét alanyai lépnek egymással az újratermelés valós összefolyamatában.*

Szocialista valóságunk megismerését és alakítását – e tekintetben is – az eredeti marxi újratermelés-felfogáshoz való következetes visszatérés viheti előbbre.

A jelen írás éppen azt igyekszik fejtegetni, hogy milyen alapon tartható szükségesnek ez a visszatérés, és miképpen választható az újratermelés eredeti marxi felfogása.

Száz esztendeje, Marx halálakor csupán annyi volt ismeretes a marxi újratermelési felfogásból, amennyi erről *A tőke* I. kötetében olvasható. Az olvasók ennek megjelenése, 1867 óta emlékezhetnek Marx figyelmeztetésére: az egyes tőkék egyszerű és bővített újratermelése könnyen érthető már ezek után, de a társadalmi gazdagság forgalmának elemzése már igen bonyolult feladat. Marx úgy tervezte, hogy ezt művének készülő II. kötetében fogja kifejteni. Az utolsó évek levelezéséből ismerjük Marxnak azt az álláspontját, hogy nem szívesen adná nyomdába *A tőke* II. kötetét, amíg nem elemezte az Egyesült Államok-beli tőkecentralizáció legfrissebb fejleményeit is. Így a társadalmi ösztőke újratermelésének a marxi elemzése posztumusz műként maradt ránk. Engels 1885-ben kiadta *A tőke* II. kötetét, később a III.-at. Azután a IV. kötet, az *Értéktöbblet-elméletek* megjelenésével úgy tűnhetett, minden ismeretes már, amit Marx – többek között az újratermelésről – egyáltalán hátrahagyott. Ennél azonban a marxi hagyaték szinte elképzelhetetlenül gazdagabbnak bizonyult: olyan művekkel, mint a *Gazdasági-filozófiai kéziratok*, *A német ideológia* és különösképpen a *Politikai gazdaságtan bírálatának alapvonalai*. Az utóbbiak igen sokára, csak a II. világháborút megelőző évtizedben jutottak végre sajtó alá. Igazi hatásuk még később, voltaképpen csak a legutóbbi negyedszázadban kezd kibontakozni. Alig lehet még belátni, hogy a napjainkra „kiteljesedett” marxi életmű, a hagyományosan ismert és a számunkra „frissebb” kéziratok munkák együttes tanulmányozása mi mindent jelenthet a marxista gondolkodás fejlődésében és megújulásában.

Az ideai Marx-évben jól érezhető, mennyire szükséglete társadalmunknak az ilyen irányú továbbfejlődés és újragondolkodás.

A köztudatban élő marxi újratermelési felfogás szinte szétválaszthatatlanul összefonódott és egybemosódott a szocialista iparosításnak azzal a koncepciójával, amely az 1930-as, 1950-es években vált uralkodóvá a marxista gondolkodásban, és Sztálinnál fogalmazódott meg leginkább egyértelműen. Ez az iparosítási kon-

* Lásd erről: *Patkós János: A termelőerők és termelési viszonyok egyes kérdéseiről szocialista fejlődésünk jelenlegi szakaszán (Problémafelvetés)*. Társadalomtudományi Közlemények, 1981. 2. sz. 222–233. old.

cepció elméletileg tekintve egy kulcsfontosságú társadalomtörténeti problémára jelentett válaszadást. Arra, hogy a szocializmus útjára lépő fejletlenebb társadalmak, népek, nemzetek mikor, hogyan és milyen következményekkel fejleszthetik ki a termelési eszközök termelését, újratermelési folyamatuknak ezt az új nagy, önállósult és fejlődésüket meghatározó ágazatát.

Ma már hazánkban is a történelmi múlt problémája ez. Mégsem vált pusztán elméletivé. Gyakorlati jelentőségű, amikor történeti kialakulásában igyekszünk felfogni az újratermelés jelenlegi állapotát. S természetesen még inkább gyakorlati a kérdés mindenütt a világban, ahol megoldatlan a termelési eszköz termelésének kifejlesztése, a hiányából fakadó társadalmi-gazdasági elmaradottság leküzdése. Vizsgálandó ezért, hogy vajon Marx eredeti újratermelési felfogásában is az ösztöke újratermelésének, bővítésének, felhalmozásának nevezetes sémáira (továbbá legfeljebb ezek szocialista alkalmazására) korlátozódik-e az újratermelési probléma.

A társadalmi teljességre irányuló és a történelmi konkrétság befogadására kész marxi felfogás rekonstruálása megkönnyítheti, hogy a szocialista iparfejlesztés feladatain túl jövőbeni fejlődésünk valódi kérdéseivel is hatékonyan tudjunk foglalkozni.

Ebben az összefüggésben indokolt megvizsgálni, hogy az eredeti marxi felfogásban meddig, a fejlődés mely történelmi fokain áll középpontban az újratermelés két nagy ágazatának, a termelési eszközök termelésének és a fogyasztási cikkek előállításának egymás közti arányossága vagy aránytalansága. Következésképpen: vajon a fejlődés folyamatában meddig maradhat meghatározó a termelési eszközök termelése, és nem válik-e idővel valami merőben más újratermelési terület hasonló vagy még nagyobb jelentőségűvé. Még azt sem szabad kizárnunk, hogy az újratermelés marxi felfogása már nem is az anyagi termelés egyik vagy másik területén, hanem azon kívül igyekezett megragadni a társadalmi újratermelés jövőbeni átstrukturálódásának tendenciáit.

●

A *tőke* II. kötetében elemzett újratermelési sémák ma már a legelterjedtebb és legjobban begyökeresedett marxista ismereteink közé tartoznak. Politikai gazdaságtani tanulmányaink kezdetén megtanuljuk már, hogy a társadalmi össztermék – mind a kapitalizmusban, mind a szocializmusban – a termelt áruk két nagy alosztályára oszlik; mégpedig a termelési eszközök I-es és a fogyasztási cikkek II-es alosztályára. A két alosztály értékalkotórészeinek társadalmi meghatározottsága hangsúlyosan eltér a kapitalizmusban és a szocializmusban. Mégis mindkét esetben az általában vett újratermelési folyamatnak ugyanazon kategóriáiról van szó. A pótlási alap, a munkaalap és a többlettermék jelennek meg tőkes, illetve szocialista formában. Az egyszerű és a bővített újratermelés arányossági feltételei szintén közösek mind a kapitalizmusban, mind a szocializmusban. Egyszerű az újratermelés, ha a többletterméket nem fordítják a termelési alapok bővítésére, hanem elfogyasztják, mégpedig mind az I., mind a II. alosztályban. Ekkor az az arányosság feltétele, hogy a termelési eszköz termelés munkaalapjának és többlettermékének egyenlőnek kell lennie a fogyasztási cikkek pótlási alapjával. Bővített az újratermelés, ha a többletterméket részben fogyasztásra, részben pedig a termelési alapok bővítésére fordítják. Ekkor az előbbi arányossági feltételek úgy módosulnak, hogy most a termelési eszköz termelés munka-

alapjának és az ágazat – saját termelési eszköz bővítésével csökkentett – többlettermékének kell egyenlőnek lennie a fogyasztási cikkek előállításának – ezen ágazat termelési eszköz bővítésével növelt – pótlási alapjával. Az utóbbi arányossági feltételt – mind a kapitalizmusra, mind a szocializmusra vonatkozóan – a politikai gazdaságtani elemzések egy további összefüggés figyelembevételével módosítják: Marx megállapításait a tőke szerves összetételének növekedéséről beépítik – Lenin nyomán – a marxi újratermelési sémákba. Ekkor az egymást követő újratermelési időszakokban minden bővítés az előzőeknél magasabb szerves összetétellel történik. Nő a pótlási alap részaránya a munkaalapéhoz képest, azaz a termelési eszközök termelése most szükségképpen gyorsabban nő a bővített újratermelési sémákban, mint a fogyasztási cikkeké. A kapott eredmény: az I. osztály gyorsabb ütemű – „elsősorban” történő, „elsődleges” – növekedésének, fejlődésének törvénye a kapitalizmusban; és növelésének, fejlődésének feltétlen preferálásának törvénye, követelménye a szocializmusban. Bár gazdaságpolitikailag nagy fontosságú, ezen az elméleti alapvetésen lényegében nem módosít, ha a politikai gazdaságtani kézikönyvek a két ágazat közötti ütemkülönbség sávját szűkebben vagy tágabban jelölik meg, vagy akár egyes újratermelési időszakokra elhagyhatónak is ítélik az I-es osztály gyorsabb ütemű növekedését.

Vessük most egybe ezeket az elemi megállapításokat az *eredeti marxi újratermelési felfogással*.

Első látásra úgy tűnhet, hogy bármely társadalmi termelés, az általában vett újratermelés közös kategóriáival és törvényszerűségeivel van dolgunk a marxi újratermelési sémákban. Aligha létezik társadalom, ahol a társadalmi termékben nem állítanak elő fogyasztási cikkeket és azokat nem termelési eszközökkel állítják elő, ahol nincs pótlási alap, munkaalap és többlettermék, ahol az újratermelés csupán a termelési alapok jobb kihasználásával, azok bővítése nélkül bővül, és ahol nincs szükség a viszonylagos eszközellátottság ugrásszerű bővítésének történelmi időszakaira. Marx kétségtelenül minden újratermelési folyamatnak ezekkel az általános kategóriáival és törvényszerűségeivel is dolgozott, sőt ezek felfedezése vagy első makrogazdasági szintű meghatározása jórészt éppen az ő nevéhez fűződik. Ugyanő volt azonban, aki a hasonló „értelmes elvonatkoztatásokról” megállapította: „Nélkülük nem gondolható el termelés; ámde . . . éppen a különbség ettől az általánostól és közöstől az, ami fejlődésüket teszi . . .”¹

De hát „mi is teszi” az újratermelés általános kategóriáinak a fejlődését? Elég csak kimondanunk, hogy ugyanazok a kategóriák és törvényszerűségek különböző módon jelennek meg szocialista viszonyok között, ebben a társadalmi formában és tőkés viszonyok között, abban a társadalmi formában? Ha eközben feltételeznénk is (ami még távolról sem áll), hogy ti. a szocialista viszonyok, a szocialista társadalmi forma elméleti megragadásában egy szinten vagyunk már a tőkeviszony, a tőkés forma marxi elemzésével, akkor is további komoly feladatot jelentene annak kifejtése, hogyan különbözik most már e két társadalom újratermelése nemcsak egymástól, de egyúttal az újratermelés általános fogalmától, és „hogyan teszik” különbségeik ennek a továbbfejlődését.

Hangsúlyosan fogalmazódik meg ezúttal is, hogy a marxizmus egyúttal a társadalmi fejlődésformák és a társadalmi termelés általános fejlődésének az elmélete.

Mennyiben jelentett Marx szerint a tőkés formának a prekapitalista társadalmi

formáktól való különbsége egyben továbbfejlődést az általános újratermelési folyamatban is?

Hajlamosak vagyunk arra, hogy a kérdést a magasabb termelékenységre, az iparosodásra, a gépi nagyipar létrejöttére egyszerűsítsük. Valódi történeti különbségeket sorolunk fel így, és tényleges továbbfejlődésre utalunk. Marx maga is megjegyezte: „A termelés mindig egy *különös* termelési ág – pl. földművelés, állattenyésztés, manufaktura stb. – vagy pedig *totalitás*.”² De a következő mondatban félreérthetetlenül így folytatta: „Csakhogy a politikai gazdaságtan nem technológia.”³ De ezzel a nemleges válasszal nem intéződött el számára a különös termelési ágak és a termelés totalitásának egész keletkezés- és fejlődéstörténete. „Egy adott társadalmi fokon álló termelés általános meghatározásának viszonya a különös termelési formákhoz máshol fejtendő ki (később),”⁴ – írta, tehát kifejtését szükségesnek látta, és az olvasót valamilyen más, későbbi szövegéhez utalta.

A *tőke* III. kötetében van az a híres, mintegy kétoldalas szövegrész, amely a szabadság és a szükségszerűség birodalmairól szóló fejtegetésekkel zárul. Kezde te így hangzik: „Láttuk, hogy a tőkés termelési folyamat történelmileg meghatározott formája egyáltalában a társadalmi termelési folyamatnak.”⁵ Marx ebben a kifejtésben az általános meghatározások és a különös formák kérdését nem úgy oldja meg, hogy kijelenti: ugyanazok a kategóriák különböző módon jelennek meg a prekapitalista és tőkés viszonyok között.

Az általában vett termelési folyamat fogalmi meghatározása ebben a szövegrészben lényegesen gazdagabb azoknál az „értelmes elvonatkoztatásoknál”, amelyeket Marx a polgári közgazdaságtanban már készen talált. Itt már Marx saját „értelmes elvonatkoztatását” olvashatjuk. A társadalmi újratermelés általánosságának olyan meghatározása ez, amelynek forrása továbbra is *A német ideológiai* társadalomhipotézis, ugyanakkor már a politikai gazdaságtan kritikai tanulmányozásának legáltalánosabb eredményeit is tartalmazza. A társadalmi termelési folyamat – mondja Marx – „az emberi élet anyagi létfeltételeinek termelési folyamata és egyszersmind sajátos történelmi-gazdasági termelési viszonyok közt végbemenő, magukat e termelési viszonyokat és ezzel a folyamat hordozóit, azok anyagi létfeltételeit és kölcsönös viszonyait, vagyis meghatározott gazdasági társadalomformájukat termelő és újratermelő folyamat.”⁶

Marx a tőkeviszony újratermelődése közepette végbemenő termelést nemcsak a prekapitalista és a szocialista, kommunista viszonyokétól különbözőként határozza meg. Egyúttal egy egységes nézőpontból, az újratermelés állandó bővítésének lehetősége szempontjából is áttekinti mindezeket az egymástól különböző termelési viszonyokat. A fejlettebb termelési viszonyok ezért nála egyértelműen az újratermelés általános fejlődésének a történelmi fokai. A tőkeviszony tömör jellemzését ezért az általában szükséges többletmunka tőkés formájának, az érték-többletnek ilyen értelmezésével folytatja: „A tőke egyik civilizáló oldala az, hogy ezt a többletmunkát oly módon és olyan feltételek között kényszeríti ki, melyek a termelőerőknek, a társadalmi viszonyoknak a fejlődése és egy magasabbrendű új alakulat elemeinek megteremtése szempontjából előnyösebbek, mint a korábbi formák, a rabszolgaság, jobbagyság, stb.”⁷

A marxi elemzésmód lényeges többlettel jár a közös és eltérő vonások egyszerű regisztrálásához, rendszerezéséhez képest: az általános meghatározások és a különös formák történeti viszonyából a jövőbeni fejlődés tényleges lehetőségei is feltárhatók. Hiszen Marx gondolatmenete mintegy közgazdaságtudományi szisz-

tematikussággal kapcsolja össze az értéktöbblet-elemzések tanulságait a szabadság birodalma kiküzdésének elméleti megalapozásával. A szabadság birodalma szerinte azért virágozhat majd ki az anyagi termelésen kívül, de annak alapján, mert már a tőkés relatív értéktöbblet-termelés módszereinek fejlődése létrehozta e *lehetőséget*: „Mert a többletmunka, a munka termelőerejének fejlettségétől függően, nagy lehet kis összmunkanap mellett, és viszonylag kicsi nagy összmunkanap mellett.”⁸ S mert ettől függ az is, hogy adott idő alatt mennyi használati érték jön létre: „A társadalom valódi gazdagsága és újratermelési folyamatának állandó bővítési lehetősége tehát nem a többletmunka hosszától, hanem termelékenységétől és azoknak a termelési feltételeknek a többé vagy kevésbé gazdag tartalmától függ, amelyek között ez a munka végbemegy.”⁹

Egyelőre csupán néhány igen általános szemléleti-módszertani kiindulópontig jutottunk el annak értelmezésében, hogy mi is az újratermelési sémák valódi funkciója és érvényességi köre az eredeti marxi felfogás szerint. Meggyőződünk két általános marxi követelmény tartalmasságáról és érvényességéről. Egyrészt, világtörténelmi perspektívába került a tőkés újratermelés egész folyamata, így az ösztöke arányossági feltételrendszere. Nem mesterkélt feloldás ez valamiféle történetfilozófiában. Ellenkezőleg, annak a tudomásulvétele csupán, hogy Marx számára csak olyan újratermelési szisztémák léteztek, amelyek a társadalmak valóságos történetéből „emelkedtek” a gondolkodásba, és maguk is „feloldódtak” a történelemnek a nagy korszakváltásaiban. Másrészt, kiderült, hogy a politikai gazdaságtani elemzésekben szereplő tőkés és szocialista újratermelési sémák szembeötlő szerkezeti hasonlósága, kiváltképpen pedig újratermelődő zártságuk, a fejlődéssel járó átstrukturálódások iránti közömbösségük, aligha Marx újratermelési felfogásából következnek. Sokkalta inkább az általános meghatározások és a különös formák közötti történeti egység marxi elvének meg nem értéséről tanúskodnak.

Térjünk vissza most már konkrétan a társadalmi termék megoszlásához. *A tőke* II. kötete mondja ki: „A társadalom összterméke, tehát össztermelése is két nagy osztályra oszlik:

I. *Termelési eszközökre*, olyan árukra, amelyek formájuk révén bele kell hogy kerüljenek, vagy legalábbis belekerülhetnek a termelő fogyasztásba.

II. *Fogyasztási eszközökre*, olyan árukra, amelyek formájuk révén a tőkésosztály és a munkásosztály egyéni fogyasztásába kerülnek bele.

Ezen osztályok mindegyikében az odatartozó valamennyi különböző termelési ág egyetlen nagy termelési ágat alkot, az egyik csoport a termelési eszközök, a másik a fogyasztási cikkek ágát. A két termelési ág mindegyikében alkalmazott ösztöke a társadalmi tőke egy-egy különös nagy osztályát alkotja.”¹⁰

Mindehhez hozzá kell értenünk az imént idézett marxi meghatározás előfeltevéseit is. Nyilván a tőkés fejlődés olyan fokára vonatkozik, amikor a termelési eszközök termelése már külön nagy osztályt, hatalmas termelési ágat alkot; sőt, már több, mint a fogyasztási cikkek termelésével egyenrangú ágazat, már meghatározója az ösztöke újratermelésének. E fejlődési fok valóságos újratermelési szerkezetének felel meg az idézett logikai struktúra, ez az ágazati sorrendiség fejezi ki az állótőke valódi helyzetét a tőke értékesülésének a folyamatában.

De hogyan jutott el idáig valamely társadalom újratermelési folyamatának fejlődése? Mi volt annak a történeti keletkezésfolyamatnak a struktúrája, amelynek az imént már „csak” az eredményét láttuk? Mi volt a két termelési ág történeti sorrendje, amelyen keresztül az adott fejlődési foknak megfelelő sorrendjük kialakult? Magyarul: hogyan jött létre a tőkés termelési eszköz termelés önálló, nagy ágazatként a hajdan egyetlen ágazatból, a fogyasztási cikkek előállításából?

Mielőtt továbbmennénk, hangsúlyoznunk kell: az előbbi kérdéseknek semmi közük Marx „historizálásához” vagy a gyakorlati józan ész elméleti „csapdáihoz”. Mindössze közelebb jutottunk újra egy lépéssel az eredeti marxi felfogáshoz.

„A polgári közgazdászok, akik a tőkét a termelés örök és *természetszerű* (nem történelemszerű) formájának tekintik, azután megint azzal igyekeznek a tőkét igazolni, hogy létrejövésének feltételeit jelenlegi megvalósulása feltételeinek nyilvánítják, azaz azokat a mozzanatokat, amelyekben a tőkés még mint nem-tőkés sajátít el – mert csak lesz tőkés –, éppen azoknak a feltételeknek tüntetik fel, amelyek között *mint tőkés* sajátít el... Másrészt, ami sokkal fontosabb a számunkra, módszerünk megmutatja azokat a pontokat, ahol be kell lépnie a történelmi szemléletnek, vagyis ahol a polgári gazdaság mint a termelési folyamat pusztán történelmi alakja túlmutat magán a termelés korábbi történelmi módjaira.”¹¹ Majd ugyanitt és egyúttal a jövőbeni megelőlegezhetőségéről Marx így ír: „Éppígy ez a helyes szemlélet másrészt olyan pontokhoz vezet, amelyeken a termelési viszonyok jelenlegi alakjának megszüntetése – és ily módon a jövő körvonalainak előrevetítése, létrejövő mozgás jelződik.”¹²

Idézzük fel a marxi szövegekből előbb a kétosztályos struktúra keletkezésére, majd dinamikus fejlődésére és azután a belőle létrejövő mozgástendenciákra vonatkozó megállapításokat.



Jól ismertek Marx elemzése a kapitalizmus keletkezéséről, kifejlődéséről általában véve. Ezeket az eredeti tőkefelhalmozással és az érték-többlet-termelés módszereinek fejlődésével kapcsolatban fejtette ki még *A tőke* I. kötetében. De vajon foglalkoztatta-e egyáltalán a társadalmi gazdagság sajátos forgalmi arányrendszerének, a kétosztályos struktúrájának a keletkezéstörténete?

Történetileg tekintve a megszilárdult kétosztályos struktúra újratermelődése rendkívül dinamikus gazdasági állapotnak mutatkozik; különösen, ha a kialakulása előtti viszonylag lassú gazdasági fejlődéssel, mondhatni stagnatív állapotokkal vetjük össze. Érdemes ezért felfigyelnünk arra, hogy Marxtól már a *Bevezetés*ben foglalkoztatta az a kérdés, hogyan megy végbe a tényleges történeti átmenet erről a korábbi állapotról a következőre. A minden termelés általános feltételeire vonatkozó lapos tautológiák közül kiemelte Adam Smith megállapításait a haladó és pangó társadalmi állapotról. Olyasminek tekintette ezeket, „aminek nála mint ötletnek megvan a maga értéke”¹³ és felismerte, hogy ennek az ötletnek a tudományos szintre emeléséhez „meg kellene vizsgálni a *termelőkenységi fokok* periódusait egyes népek fejlődésében...”¹⁴ A *Bevezetés* gondolatmenetében azonban mindössze egy – oda szervesen nem tartozó – megjegyzésnyi kitérő maradt. Vajon itt a feladat pusztán jelzéséről van-e szó, vagy olyan marxi felismerésről, amelynek legalább vázlatos fejtegetése fellelhető írásaiban és szervesen beépül újratermelési felfogásának egészébe?

Az utóbbi kérdés csak az *Alapvonalak* megjelenése óta ítéltető meg biztonságosan. Ebben a művében ugyanis Marx a tőkés termelési eszköz termelést, az állótőke termelést – „*egyáltalában a tőkének a legadekvátabb formáját*”-nak¹⁵ a kifejlődését – olyan megelőző történelmi termelési fokokból eredezteti, amelyeken állótőke formájában (de egyáltalában is) csupán kis részben termelnek még termelési eszközöket. Ezek a termelési fokokon jobbra közvetlenül használati értékre irányul a termelés, azaz közvetlenül fogyasztható, élvezhető termékekre. Ez a közvetlenség marad fenn a termelésben akkor is, ha már csereérték közbeiktatásával áruként, piacra termelnek: túlnyomóan továbbra is fogyasztói javakat. A kapitalista fejlődéssel azután növekvő részben állótőkét termelnek már, olyan terméket tehát, amely közvetlenül többé nem is fogyasztható, sőt állótőke minőségénél fogva nem is közvetlenül csereérték többé. Piaci mozgását tőkeként való értékesülése szabja meg. A két, immár tudományos fogalmakkal jól megkülönböztetett történelmi állapot között Marxnál az eredeti felhalmozás, az érték-többlet-termelés módszereinek fejlődése képezi a lényegi átmenetet. Most idézett gondolatmenetében Marx ugyanezt a lényegi átmenetet hangsúlyosan a társadalmi termelékenységi fokokkal összefüggésben jelöli meg.

Előbb ezt írja a társadalmi termelésről általában: „*A termelékenység már elért fokától függ tehát – attól, hogy a termelési idő egy része elegendő a közvetlen termelésre –, hogy egy növekvően nagy részt fordítanak a termelés eszközeinek a termelésére.*”¹⁶ (Marx kiemelése.) A termelési eszközök termelését nem közvetlenül termelő munkának nevezi az anyagi termelési folyamaton belül, hiszen az adott társadalom létrehozott gazdagságát e részben nem fogyasztásra, nem fogyasztási javak termelésére fordítja, hanem ettől vonja el. A tőkés termelésről pedig Marx ebben az értelemben megállapítja: „*Ez már az elért termelékenység és relatív fölösleg magas fokát követeli meg, és pedig ilyen magas fokot közvetlenül a forgótőke állótőkévé való átváltoztatásának arányában.*”¹⁷ Marxnak ebben a fejtegetésében a kétosztályos újratermelési struktúra kialakulásának feltétele a fogyasztási cikkek termelésének olyan termelékenysége, amely (a későbbi II. helyre utalódó osztályban) a foglalkoztatott tőke zavartalan újratermelése mellett, rajta kívül felhasználható termékfelesleget is biztosít.

Ha eltekintünk az *Alapvonalak* és *A tőke* közismert terminológiai különbségeitől (az iménti szövegrészben még „*forgótőke*” szerepel a későbbi „*változó tőke*” értelemben), akkor nem kétséges, mi volt az eredeti marxi koncepció a kétosztályos újratermelési szerkezet keletkezéstörténetéről. Marx úgy fogta fel ezt az átmenetet, mint a közvetlen termelés, a fogyasztási cikk termelés közvetítetté válását. Előrehaladásával a közvetett termelés, a termelési eszközök állótőkeként való termelése válik meghatározóvá az újratermelési folyamat egészében. A korábbi állapotokhoz képest mintegy visszajára fordul a társadalmi újratermelési szerkezet. Mindez jól kifejezhető sematikus jelöléssel is, mégpedig oly módon, hogy a megszilárdult kétosztályos struktúra *előtörténetében* a fogyasztási cikk termelés még nem II. számú, hanem akkor az I. számú ágazat, és a termelési eszköz termelés az önállóulás, ágazattá válás mértékében, eredetileg szükségképpen egy történelmileg újszerű, akkor II. ágazatként lép színre. Így tehát Marx semmiképpen sem tévedésből, hanem teljesen értelemszerűen, az *Alapvonalakban* éppen megfordítva számozza az ágazatokat, mint *A tőke* II. kötetében. Az *Alapvonalakban* néhány helyütt a fogyasztási cikkek termelésében tőkésített érték-többletet nevezi még „*I. számú többlettőkének*” és a termelési eszközök termelésében tőkésített

„II. számúnak”. Nyilvánvalóan azért, mert e helyeken nem a megszilárdult, hanem még a létrejövő kétosztályos struktúra foglalkoztatja.

Alighanem erre a folyamatra mutat vissza még az I. és II. ágazat meghatározottságának árnyalatnyi különbsége *A tőke* II. kötetében: az utóbbi ágazatba sorolódó áruk eleve fogyasztásra kerülnek, az előbbiekre tartozók – a fentiekből következően értelmezve – csupán akkortól fogva, ha „legalábbis belekerülhetnek a termelő fogyasztásba”¹⁸, azaz még nem szükségképpen termelési eszközök, hanem ekként is felhasználható fogyasztási javak. Hasonlóképpen *A tőke* III. kötetének újratermelési sémája, a termelési árakon végbemenő újratermelés is egyben beszédes lenyomata a már megszilárdult kétosztályos struktúra létrejövetele. Ez a modell különböző szerves összetételű termelési ágazatok kölcsönös forgalmát jellemzi, és megállapítja, hogy a termelési árakon végbemenő cserében a magasabb szerves összetételű ágazatok magukhoz szivattyúzzák az alacsonyabb szerves összetételű ágazatokban megtermelt értéktöbblet arányos részeit is. Az egyre magasabb szerves összetételű ágazatoknak ez a rendszer már kifejlett formában mutatja a fogyasztási cikkek termelésétől egyre eloldozódottabb termelési eszköz termelő ágazatok egymásra rétegződését. S éppen ezek a mind kifejtettebb ágazatközi rendszerek és működésük módja utal vissza a legtisztábban a kétosztályos struktúra létrejövetele: az értéktöbblet újratermelő átáramlására elsajátításának eredeti forrásaiból.

Mindezek után nem tűnik megalapozatlannak, ha megállapítjuk: mennyire nyitott az újratermelés marxi felfogása az iránt a fejlődéelméleti probléma iránt, hogy valamely társadalom, nép, nemzet milyen társadalmi módon és milyen társadalmi következményekkel, társadalmilag szükséges közvetlen munkájának mely történelmi fokáról indulva fejleszti ki a termelési eszközök termelésének önálló hatalmas ágazatát.

●

Akárhogyan is jött létre az újratermelés kétosztályos szerkezete, miután megszilárdult már, hosszú történelmi időszakon át újra is termelődik. Mindenesetre a kapitalizmusnak az az időszaka, amelyet Marx életében még tanulmányozhatott, ennek a struktúrájának a bővített újratermelődését mutatta. Időről időre zavarok álltak be az újratermelési folyamatban, ismétlődtek a gazdasági válságok. Ezek ellenére és ezeken keresztül mégis egyre előrehaladt az ösztöke felhalmozódása. Történelmileg-empirikusan egyelőre még sokáig távolról sem volt tapasztalható, hogy e folyamat végül is korlátaiba fog ütközni, és a tőkés újratermelési folyamat mint olyan megbomlik vagy lényegesen átstrukturálódni kényszerül. Egy új struktúrájú bővített újratermelési folyamatra következtetni – mindez még teljesen az elméleti előrelátás, a jövő megelőlegezése birodalmába tartozott.

Mivel a valóságban a központi kérdés a két ágazat, a termelési eszköz termelés és a fogyasztási cikk termelés egymás közti arányossága vagy aránytalansága volt, ezért lett az Marx munkásságában is a társadalmi újratermelés területe. Ez irányú munkásságának eredményei nemcsak saját értéktöbblet-elméletének makroszintű érvényességét bizonyították be. Általában is áttörést jelentettek a közgazdaságtudomány történetében. Újratermelési elméletével Marx volt az, aki – Quesnay Gazdasági táblázata óta először és jó ideig egyedüli kutatóként – máig is járható és ma már oly nagy forgalmú utat vágott a makrogazdasági vizsgálódások sűrűjében, ebben az addig tudományosan szinte áthatolhatatlan közegben.

1885 óta, *A tőke* II. kötetének megjelenését követően marxisták – és nemcsak marxisták – egész nemzedékei értelmezték, vitatták sőt alkalmazták az abban rájuk maradt marxi újratermelési elméletet, az egyszerű és a bővített újratermelés nevezetes sémáit, mégpedig tudományos kutatásban és gyakorlati gazdaságpolitikában egyaránt. Eközben visszatérő dilemmák és tévedések fakadhattak módszertanilag lényegében akörül, hogy Marx a kifejtésben itt is egy sor egyszerűsítő feltevést alkalmazott, persze sohasem mulasztva el a részletes érvelést, miért és mennyiben megengedhetőek azok az elemzés adott szintjén. Sőt, egy helyütt éppen azt emelte ki, milyen látszatmegoldásokra vezethet az általa vizsgált alapvető forma tekintetében, „ha a társadalmi újratermelési folyamatot *rögtön* bonyolult konkrét formájában vesszük elemzés alá.”¹⁹ (Kiemelés – P. J.)

A „történelem ravaszága” nyilatkozott meg a későbbiekben, amikor nemcsak ilyen típusu, de ezzel ellentétes fél- és álmegoldások is rárakódhattak a marxi hagyományra. Az elmélettörténet ugyanis egyaránt feljegyzett az újratermelés bonyolult konkrétségébe beleeragadó Marx-értelmezéseket, amelyek Marx korabeli ellenfeleinek módjára a pótlási alap, a szükséges munka és a többletmunka kategóriális objektivitását hagyták figyelmen kívül; és olyanokat is, amelyek szinte észre sem vették, hogy milyen bonyolult és nehezen kutatható áttételrendszer közvetítésével lehet csupán a marxi alapösszefüggéseket a történelmi valóság jelenségeire, a gyakorlati szükségletekre vonatkoztatni. A marxista hagyományon belül különösen a marxi újratermelési sémák fetiszizálódása, gyakorta erőszakolt operacionalizálása okozott gondokat; mégoly jóhiszemű alkalmazásuk is az autarchikus és statikus makromodellezés irányában torzíthatták el a marxi értelmezést – és saját valóságképünket.

Az utóbbi gondolkodásmód eszményinek és végérvényesnek tekinti a marxi egyszerűsítő feltételeket, és azokban önmaga igazolását véli megtalálni. Elsősorban a marxi újratermelési sémák rendkívüli mértékű összevontságáról van szó (a különálló tőkék sokasága mindössze két nagy ágazatba aggregálódik), és arról, hogy Marx *A tőke* II. kötetében értékáron és változatlan értékviszonyok feltételezésével végezte elemzéseit. Kikerülhetetlen ezért a kérdés: vajon miért? S miért nem találjuk *A tőke*-ben ezeknek az egyszerűsítő feltevéseknek a feloldását? Hiszen Marx szerint például az egyszerű újratermelés is „értelmes elvonatkoztatás” csupán a bővítetthez képest. De Marx közli is ennek az egyszerűsítő feltevésnek a feloldását, mégpedig nemcsak mikroszinten, *A tőke* I. kötetében, de makroszinten is (a II. kötetben).

Elméletileg semmi alapunk sem lehet azt feltételezni, mintha Marx maga is problémátlannak látta volna *A tőke* II. kötetében alkalmazott egyszerűsítő feltevéseket. Újratermelési felfogásának egészéből átütő erővel következik, milyen meghatározó jelentőséget tulajdonított a termelőerői fejlődésnek, ezzel összefüggésben pedig az egyes tőkék sajátos belső és sokaságuk társadalmilag általános értékarány-változásainak.

A tőke és az *Értéktöbblet-elméletek* alig tájékoztatják az olvasót arról, milyen irányban és gondolati úton foglalkozott Marx az említett absztrakcióknak a feloldásával. Önmagukban nem adnak módot rá, hogy ebben a kérdésben mélyebben bepillantassunk a bennük foglalt kifejtést megalapozó marxi kutatásba. Az *Alapvonalakban* megjelent marxi munkaszövegek azonban valóban jól mutatják kutatásainak azt a szakaszát, amikor Marxtól éppen mélységesen foglalkoztatta az újratermelés „bonyolult konkrét formájának” történelem- és életközeli fogalmi, sőt kvantitatív megragadása.

Kutatásainak ezen a szakaszán a társadalmi gazdaság forgalmát még nem a későbbi két nagy ágazat, hanem sok egyéni tőkés kölcsönös cseréjében igyekezett megragadni. Kidolgozott egy olyan újatermelési sémát is, amelyben felteszi, hogy 5 tőkés cserél egymással, egyikük fogyasztási cikkek, a többi négy termelési eszközök értékesítésével foglalkozik. Abból indult ki, hogy minden egyes tőkének sajátos belső szerkezete van, egyedi a megoszlásuk nyersanyagra, gépi berendezésre, tehát állandó tőkeráfordításokra, továbbá változó tőkére és érték-többletre is. Az egyedi tőkék sokasága közötti forgalmat ezért olyan – meghatározott korlátok között változó – társadalmi arányokban kísérte meg matematikailag kifejezni, amelyekben belső szerkezetük eltérései is megjelennek. Olyan arányrendszer után kutatott tehát, amellyel adva lenne „mind a csere összege . . . mind az arányok, *amelyekben e tőkék mindegyikének* cserélnie, valamint termelnie kell.”²⁰ (Kiemelés – P. J.) Azaz: modellezett egy közel-egyensúlyi piacot, amelyben a tőkés vállalatok sokaságának mindegyike egyedi keresleti és kínálati struktúrával bír.

Ezen a ponton úgy látta, hogy már el lehetne jutni egy ilyen modell technikai, matematikai felállításához. De a modellezési technikánál is jobban foglalkoztatta az, hogy mindezek az arányok, még tűrészatáiraikkal együttvéve is, csak a fejlődés egy-egy adott szintjén tekinthetők változatlanoknak, valójában azonban nem elégségesek dinamikus fejlődés modellezésére. Ezért annak végiggondolásába kezdett, hogy milyen következményekkel járnának – az akkor még legfeljebb eszmeileg megalkotható modellben – a termelőerőkben végbemenő forradalmi változások.

Idevágó következtetései mindmáig valóságos és gyakorlati értékűek. A termelőerői forradalom tőkét és munkaerőt szabadít fel. Vajon mi a feltétele annak, hogy újra versenyképesen leköthetők legyenek? Marx szerint az, hogy olyan arányokban legyenek meg, „*amelyekben a termelésnek az újonnan kifejlődő termelőerők* alapzatán végbe kell mennie.”²¹ Persze lehetséges, hogy e feltétel ellenére is alkalmazásban marad vagy újra a termelésbe lép korábbi minőségű és összetételű munkaerő és tőke. Akkor a piacon győződnek meg az új feltételek keménységéről: „*Ha a termelés ezzel szemben közömbösen halad, akkor végül is a cserénél* kell mutatkoznia az egyik vagy másik oldalon mínusznak, negatív nagyságnak.”²² (Kiemelés – P. J.)

A marxista kutatásoknak még napjainkban is sok a tennivalójuk és a kiaknázatlan alkotó lehetőségük abban, hogy értéküknek megfelelően élni tudjunk ezekkel a marxi következtetésekkel. Korunkban sem a tőkés, sem a szocialista gazdaságok újatermelési elmélete nem nélkülözheti már a termelőerőkben gyorsan ismétlődő és egymásba gyűrűződő forradalmi változásokat és az ezzel járó általános értékarány-eltolódások kutatását, előrejelzését, valamint szabályozását. Alighanem a mai politikai gazdaságtan alapproblémái válnak ily módon újra- és továbbgondolhatóakká. A marxi gondolatmenetekben rejlenek ehhez a munkához a valóban korszerű szemléleti és módszertani alapvetések.

●

A klasszikus kapitalizmus újatermelési struktúráját a megelőző termelési fokoktól az állótőke-termelés önállósulása különbözteti meg. A korábbi fokok közvetlen termelése az állótőke-termelés által közvetített alakul át. Az állótőke alkalmazása következtében a relatív érték-többlet-termelés hódít teret. Ebben a folya-

matban újra meg újra társadalmi munkaidő szabadul fel, de ténylegesen mégsem csökken a termelési időalap a társadalomban. A felszabaduló időt a további relatív értéktöbblet-termelés szívja fel, és az nem a munkások, a dolgozók szabad idejének a bővülésében realizálódik. „Ilymódon a tőke, önakarata ellenére, szerzőszen számul szolgál társadalmilag rendelkezésre álló idő eszközeinek megteremtésében, hogy a munkaidőt az egész társadalom számára egy süllyedő minimumra redukálják, és ilymódon mindenki idejét szabaddá tegyék saját fejlődése számára. De a tőke tendenciája mindig az, hogy egyfelől rendelkezésre álló időt hozzon létre, másfelől ezt többletmunkává változtassa át.”²³ Marx az ebből eredő értékesítési válságokban azt is meglátta, hogy az ilyenkor realizálatlanul maradó értéktöbbletben potenciálisan már létrejött szabad idő vész kárba. Tehát nem csak az a többlettermék marad realizálatlan, amelyben ez az értéktöbblet megtestesül. Együttal az a munkaidő-megtakarítás sem realizálódik, amely felesleges többletmunkává változott vissza, mielőtt a többletmunka-kifejtő képességek fejlesztésének időalapját gyarapíthatta volna.

A relatív értéktöbbletnek az állótőke felhalmozással együtt fejlődő termelése ennél fogva egy olyan állapot felé halad és mutat, amikor ennek a fejlődésnek a saját maga által újratermelődő feltétele – a dolgozók ismételt felszabaduló idejének az ismételt visszanyelése a tőkés anyagi termelésbe – feltételből akadállyá változik át.

Az anyagi termelésen kívüli felhasználásra vagy további relatív értéktöbblet-termelésre fordítható társadalmi munkaidő-megtakarítás a jelzett fordulópontig csupán rejtett dilemma, pusztán elméleti alternatíva lehetett. E fordulóponton túl a társadalmi-gazdasági gyakorlat felszínére tör, és kikényszeríti az újratermelési folyamat szereplőinek tényleges alkalmazkodását.

A társadalmi munkaidő-megtakarítások felhasználhatók a dolgozók többletmunka-kifejtő képességének fejlesztésére az anyagi termelésen kívül. Ez a dolgozó egyének és a társadalom termelőerőinek a korábbiaknál teljesebb kiképződése is. A gazdagság valódi forrása: a társadalmi termelés feltételeinek az ez irányú gazdagodása, a szubjektív termelési feltételek újra- és újjátermelődése. Az anyagi termelési folyamaton kívül, ahhoz hasonlóan, önállósul a termelő emberek termelésének ez az új szférája (mint ahogy korábban az állótőke-termelés önállósult az anyagi termelés folyamatán belül). A következmény az, hogy most már az anyagi termelés összefolyamata válik e szféra által közvetítetté. Marx az elemzésnek ezen a pontján most már ehhez a történelmileg új közvetítettséghez képest az anyagi termelés össz-tőkéjének újratermelését (A tőke II. kötetében megkülönböztetett I. és II. osztályt együttesen) fogja fel közvetlen termelésként, és a szubjektumok újratermelését olyasminek, ami az össz-tőke álláspontjáról állótőke-termelésnek tekinthető.

„A valódi gazdaságosság – megtakarítás – munkaidő megtakarításában áll (a termelési költségek minimuma és minimumra redukálása); de ez a megtakarítás azonos a termelőerő fejlesztésével. Tehát semmiképpen sem az élvezésről való lemondás, hanem a termelésre való erő, képességek kifejlesztése . . . Az élvezés képessége feltétele az élvezésnek, tehát első eszköze annak, és ez a képesség egy egyéni adottság, termelőerő kifejlődése. A munkaidő megtakarítása egyenlő a szabad időnek, azaz az egyén teljes fejlődésére szolgáló időnek a gyarapításával, amely maga mint a legnagyobb termelőerő megint visszahat a munka termelő-rejére. Ez a közvetlen termelési folyamat álláspontjáról úgy tekinthető, mint állótőke termelése; lévén ez az állótőke maga az ember. Hogy egyébként maga a köz-

vetlen munkaidő nem maradhat meg az elvont ellentétben a szabad idővel – ahogy a polgári gazdaságtan álláspontjáról megjelenik –, az magától értetődik.”²⁴

Az *Alapvonalakban* foglalt átfogó koncepcionális elemzés a tőkés formát az álló-tőke-termelés mint közvetett termelés létrejöttével különbözteti meg a megelőzőktől, és a szubjektumok újra- és újjáteremtődésével kapcsolja össze egy új módon közvetített termelés létrejöttét. Mind a marxi fejtegetések, mind pedig korunk fejleményei arról tanúskodnak, hogy a gazdagság igazi forrását a tőke is felfedezheti és felfedezni kényszerül. A szubjektumok újra- és újjáteremtésével közvetített termelés azonban nem maradhat meg a tőkés forma antagonizmusán belül, hiszen ez egyáltalán nem adekvát forma számára.

Történelmileg megkezdődött már az új módon közvetített termelés létrejötte és a társadalmi újratermelési folyamat egészének az ezzel összefüggő átalakulása. Ezek a történelmi mozgások azonban egyedül az anyagi termelés szféráján belül felfoghatatlanok. A szükséges elemzések útját mindmáig érvényesen jelöli ki Marxnak az a gondolkodói programja, hogy a közvetlen termelésből kiindulva „a polgári társadalmat nagyjában és egészében” vegye szemügyre²⁵, és általában a társadalom teljességének valóságos termelési folyamatát ábrázolja „a közvetlen élet anyagi termeléséből kiindulva.”²⁶ Hiszen Marx történelemfelfogásából következően tekintette a polgári politikai gazdaságtan „végső eredményét” a társadalomegész újjáteremtése kezdetének. Ezért is adta az *Alapvonalakban* az új módon közvetített termelést elemző szövegrésznek „A társadalmi termelési folyamat igazi felfogása” megnevezést.

„Ahogy a polgári gazdaságtan rendszere – írta az *Alapvonalakban* – csak lassanként fejlődik ki számunkra, úgy önmaga tagadása is, amely a végső eredménye. Most még a közvetlen termelési folyamattal van dolgunk. Ha a polgári társadalmat nagyjában és egészében vesszük szemügyre, akkor a társadalmi termelési folyamat végső eredményeként mindig maga a társadalom jelenik meg, azaz maga az ember, a maga társadalmi vonatkozásaiban. Mindaz, aminek szilárd formája van, mint termék stb., csak mozzanatként, eltűnő mozzanatként jelenik meg ebben a mozgásban. A közvetlen termelési folyamat maga itt csak mozzanatként jelenik meg. A folyamat feltételei és tárgyasulásai maguk is egyaránt mozzanatai annak, és a folyamat szubjektumaiként csak az egyének jelennek meg, de az egyének egymásra való vonatkozásaikban, amelyeket ők éppúgy újratermelnek, mint újjátérmenek. Saját állandó mozgási folyamatuk, amelyben éppen annyira megújítják magukat, mint a gazdagság világát, amelyet létrehoznak.”²⁷

JEGYZETEK

¹ K. Marx: A politikai gazdaságtan bírálatának alapvonalai. MEM 46/I. köt. Budapest 1972. 13. old.

² Ugyanott, 13. old.

³ Ugyanott, 13. old.

⁴ Ugyanott, 13. old.

⁵ K. Marx: A tőke. III. MEM 25. köt. Budapest 1974. 771. old.

⁶ Ugyanott, 771. old.

⁷ Ugyanott, 772. old.

- ⁸ Ugyanott, 772. old.
⁹ Ugyanott, 772. old.
¹⁰ *K. Marx*: A tőke. II. MEM 24. köt. Budapest 1968. 360. old.
¹¹ MEM 46/I. köt. 345–346. old.
¹² Ugyanott, 346. old.
¹³ Ugyanott, 14. old.
¹⁴ Ugyanott, 14. old.
¹⁵ MEM 46/II. köt. 162. old.
¹⁶ Ugyanott, 170. old.
¹⁷ Ugyanott, 171. old.
¹⁸ MEM 24. köt. 360. old.
¹⁹ Ugyanott, 415. old.
²⁰ MEM 46/I. köt. 330. old.
²¹ Ugyanott, 331. old.
²² Ugyanott, 331. old.
²³ MEM 46/II. köt. 171. old.
²⁴ MEM 46/II. köt. 174–175. old.
²⁵ Ugyanott, 175. old.
²⁶ *Marx–Engels*: A német ideológia. MEM 3. köt. Budapest 1960. 40. old.
²⁷ MEM 46/II. köt. 175. old.

MEGJELENT
AZ MSZMP KB
TÁRSADALOMTUDOMÁNYI INTÉZETÉNEK
ÚJ KIADVÁNYA

A szocialista demokrácia fejlesztésének kérdései

(Tanulmányok a politikai rendszer
vizsgálatának köréből I.)

Készült *A szocialista demokrácia fejlesztése*
című téma kutatómunkáját koordináló tématanács
gondozásában.

A tématanács elnöke *Lakos Sándor* volt.

180 oldal, 32,— Ft

Megvásárolható a Kossuth Könyvkiadó budapesti, kerületi
és megyei kirendeltségein és a könyvesboltokban.

A marxi munkafelfogás néhány kérdése

A marxizmust tanulmányozók, kutatók körében közhellyé vált igazság, hogy a marxi életmű középpontjában áll a munka kategóriája, mégpedig teljesen újszerű felfogásban. Az újszerűség abban rejlik, hogy Marx a munkát történetileg-társadalmilag meghatározott célszerű tevékenységként szemlélte, s árutermelő típusát nem örök kategóriaként, hanem a történeti fejlődés folyamatában, annak meghatározott szakaszaiban megvalósuló jelenségként.¹ Ezt a témát vizsgáljuk a marxi művek tanulságai alapján.

AZ ELIDEGENÜLT ÉS AZ ÖNMEGVALÓSÍTÓ MUNKA

A marxi életmű fontos tanulsága, hogy a munka az eltérő termelési viszonyok között különböző értelmet nyer: a kapitalizmusban az elidegenült munka megélhetési eszköz, a kommunizmusban a munka az ember önmegvalósítása, létszükséglete. Marx a *Gazdasági-filozófiai kéziratokban* fogalmazza meg először ezeket a gondolatokat, amelyek azután egyre kiteljesedettebben jelennek meg a *Bérmunka és tőkében*, a *Német ideológiában*, a „*Grundrissé*”-ben majd a legismertebben és legátfogóbban *A tőkében* adott elemzésben. A *Gazdasági-filozófiai kéziratokban* tárgyalja Marx az elidegenedés problémáját. Az árutermelő tőkés gazdaságban a munkás nem csupán munkájának termékétől, hanem magától a munkájától is elidegenedik. „A munka megvalósulása a munka tárgyiasulása. A munkának ez a megvalósulása a nemzetgazdasági állapotban mint a munkás megvalótlatlanulása, a tárgyiasulás mint a *tárgy* elvesztése és a *tárgy igájában való szolgasága*, az elsajátítás mint elidegenülés, mint *külsővé-idegenné* válás jelenik meg.”

Az elidegenedés marxi fogalmának első vetülete, hogy a munkás elidegenedik saját munkája termékétől, amely a tőkés társadalomban „vele szemben önálló hatalommá válik”.³ Másrészt „az elidegenülés nemcsak a termelés eredményében, hanem a *termelés aktusában*, magán a *termelő tevékenységen* belül megmutatkozik”.⁴ A munka a munkás számára nem a boldogság és a beteljesedés forrása, nem önkéntesség, hanem kényszerűség, a munkaképességgel és a létrejött termékkel nem a munkás rendelkezik.

Az elidegenedés harmadik aspektusa, hogy a munkás önmagától, társadalmi természetétől, nembeli lényegétől idegenedik el. Ez a nembeli lényeg abban áll,

hogy az ember, a természetet elsajátítva, azt létfenntartásának eszközévé teszi, s ugyanakkor „magát az élettevékenységét akarása és tudata tárgyává teszi”⁵. „Az elidegenült munka akként fordítja meg ezt a viszonyt, hogy az ember, éppen mert tudatos lény, élettevékenységét, *lényegét* csak eszközzé teszi *existenciája* számára.”⁶ Mindez természetesen áthatja és meghatározza az emberek között kialakuló viszonyokat, végbemegy az ember embertől való elidegenedése.

Az elidegenedés kérdéséhez tér vissza Marx a „*Grundrissé*”-ben, ahol Smith-szel vitázva kifejti, hogy az elidegenült munkával szemben a „nem munka” mint szabadság és boldogság jelenik meg. Ez a látszat azért alakulhatott ki, mert a munka – kényszerű tevékenységgé válva – nagyrészt elvesztette önmegvalósító lényegét, s azért vált szükségletté, mivel másként nem biztosítható a megélhetés. Természetesen az ilyen körülmények között végzett munkának is vannak önmegvalósító elemei, de a tevékenység döntően a létfenntartás eszköze. A *Bérmunka és tőkében* a munkát a munkás életmegnyilvánulásának nevezi Marx, azonban „élettevékenysége számára csak eszköz arra, hogy létezhesen”⁷. A *Gazdasági-filozófiai kéziratok* elidegenedés-fogalma ugyan még közvetlen kapcsolatban áll a feuerbach-i emberfelfogással, azonban az emberi lényeg Marxnál már történeti termékként jelenik meg, s a „*Grundrissé*”-ben és *A tőkében* megtörténik az elidegenülés lényegének ökonómiai kifejtése, a tőkés termelési viszonyok közötti értelmezése, s megszüntetésének, meghaladásának ábrázolása.

A tőkés termelési viszonyok között kialakuló nagyipar sajátos „objektív termelési organizmussal”⁸ rendelkezik. A termelő ember az állótőkeként megjelenő munkaeszközöknek alávetve dolgozik s termelési, mozgási szabadsága, autonómiája leszűkül, az eszközök által determinálttá válik. A géprendszerrel egyesülve a munkaerő sajátos termelési szervezetet, „gyári rezsimet” hoz létre, a gyárban a munkafolyamat megosztott, széttagolt elemeinek folyamatossága uralkodik. A tőkés termelési viszonyok között a társadalmi termelőerők fejlődésével a munka megosztottsága fokozódik, a termelés részekre tördelése, a termelőtevékenység erőteljes differenciálása megy végbe, a munkás a munka végtermékétől egyre távolabb kerül. Gyakorlatilag a termelés erőteljesen kooperatív, de ugyanakkor a tevékenység szakmai tartalma polarizált. Szinte abszolút módon megvalósul az, amit Marx a *Gazdasági-filozófiai kéziratokban* még elvont módon ábrázolt.

A 20. század kapitalizmusában a társadalmi termelőerők fejlődésével a tőke szempontjából is megtörténik annak felismerése, hogy a munkafolyamatban az emberi tényező alárendelésének korlátai vannak, mert az azonosulás minimálissá válik. Rendkívüli élességgel merül fel az a probléma, amit Marx a „*Grundrissé*”-ben így fejezett ki: „a tőke, a közgazdászok vélekedésével ellentétben, nem az *abszolút* forma a termelőerők fejlődése számára – abszolút forma, mint a gazdaság olyan formája, amely abszolúte egybeesnék a termelőerők fejlődésével”.⁹ A 20. századi fejlődés a társadalmi termelőerők területén döntő és újabb forradalmi mozzanatokot hordoz. A technológiai folyamat ellenőrzése és irányítása a gépek, berendezések feladata lesz, azaz a Marx által hármas tagozódásúnak ábrázolt géprendszer kiegészül egy negyedik összetevővel: a vezérlő, irányító résszel. Kialakul a termelés és tudomány szimbiózisa, ezáltal új minőség jön létre, az ember a termelőfolyamat mellé lép. A termelőfolyamatban a javítás, karbantartás fontos funkcióvá válik, a termelőfolyamatba integrálódik az azt előkészítő, kutató, fejlesztő tevékenység. Természetesen ez a folyamat fokozatosan, az egyes termelési ágakban időben és térben eltérően megy végbe.

A fent leírt tendencia megvalósulásának előrelátása felsejlik a „Grundriss”-ben. „Ugyanabban a mértékben, ahogy a munkaidőt – a pusztá munkamennyiséget – a tőke mint egyedül meghatározó elemet tételezi, ugyanabban a mértékben eltűnik a közvetlen munka és mennyisége mint a termelésnek – használati értékek teremtésének – meghatározó elve, és mind mennyiségileg egy csekélyebb hányadra csökken, mind minőségileg mint egy bár nélkülözhetetlen, de alárendelt mozzanat [jelenik meg] egyfelől az általános tudományos munkával, a természettudományok technológiai alkalmazásával szemben, másfelől az ösztermelés társadalmi tagozódásából eredő általános termelőerővel szemben – amely mint a társadalmi munka természeti adománya jelenik meg (bár történeti termék).”¹⁰ Ebből következik, hogy egyre inkább igénnyé válik a munkás munkaképességének fejlesztése, tudásának, tapasztalatainak bővítése, tökéletesítése.

Rendkívül figyelemre méltók azok a gondolatok, amelyekben Marx azt fejtegeti, hogy a munkás készségei, képességei a társadalom „állótökéjét” képezik. Ha a munkaidőt megtakarítjuk, akkor a szabad idő, „az egyén fejlődésére szolgáló idő” gyarapszik, s ezáltal gyarapodhat a munka termelőereje. Ez a felismerés nem idegen a mai kapitalizmustól sem – kialakulását természetesen a munkásosztály és szervezeteinek harca döntően elősegítette. Ugyanakkor a munkás fogyasztóként való megnyerésére irányuló küzdelem, a fogyasztói igények manipulációja korlátozza a valóban önmegvalósító, az egyén fejlődésére szolgáló idő igazi kihasználását.

Marx *A tőkében* visszatér a munkaidő, szabad idő kérdéséhez. A munka termelőerejének növekedése lehetővé teszi a munkanap megrövidítését. „. . . a társadalmi munkanapnak az anyagi termeléshez szükséges része annál rövidebb, az egyének szabad, szellemi és társadalmi tevékenysége számára meghódított időrész tehát annál nagyobb, minél *egyenletesebben* oszlik el a munka a társadalom valamennyi munkaképes tagja között, minél kevésbé tudja egy társadalmi réteg a munka természeti szükségességét önmagáról elhárítani és egy más rétegre hárítani. A munkanap megrövidítésének abszolút határa ebben az irányban *a munka általánossá válása*.”¹¹ (Kiemelés — Sz. I.) Ezzel elérkeztünk a tőkés társadalom meghaladásának problémájához, mert a munka általánossá válása a polgári társadalom felszámolását tételezi. Fel kell tennünk még azt a kérdést is, hogy mi tehát a tőkés viszonyok között a munkás számára a munka hajtóereje. Röviden azt felelhetjük: a szükségletek kielégítése.

A szükségletek kategóriája mindig történeti, társadalmi töltetű, s a személyek, társadalmi csoportok szelektív irányultságát jelenti fizikai és szellemi objektivációk vagy tevékenység iránt. A társadalmi fejlődéssel az elemi szükségletek mellett egyre nagyobb szerepet játszanak a magasabb rendű – a kulturális, egészségügyi, társas együttélési stb. – szükségletek.

A szükségletek fejlődésével a kielégítésükre szolgáló tárgyi világ is egyre bővül. „A magántulajdonon belül . . . minden ember arra spekulál, hogy a másikkal új szükségletet teremtsen, hogy őt új áldozatra kényszerítse, új függőségbe helyezze és az *élvezet* és ezzel a gazdasági tönkremenés új módjára csábítsa . . . A tárgyak tömegével ennélfogva nő azoknak az idegen lényeknek a birodalma, amelyeknek igájában van az ember, és minden új termék a kölcsönös csalás és kifosztás új *potenciája*.”¹²

Ezek a magántulajdon viszonyai között kialakuló szükségletek – a marxi fejtegetések szerint – részben különlegesen kifinomodtak, részben a maguk nyers, kegyetlenül célszerű módozataiban jelennek meg. A polgári közgazdaságtan is

kettős ideológiát hirdet: fogyasztásra, minél több és gyakoribb fogyasztásra sarkall, s ugyanakkor megtakarításra ösztökél, mivel a megtakarítások megcsillantják a tőkésessé válás lehetőségét. Ebben a helyzetben a munka a munkás számára szükséglet, de társadalmi kényszerből fakadó szükséglet. A munka, amelynek a munkás emberi lényegéből fakadó szükségletként kellene megjelennie, „az élete áldozása”-ként jelenik meg.¹³ A munka önmegvalósító elemei a tőkés viszonyok között a társadalmi termelőerők fejlődésének előrehaladásával csökkennek, mivel a munkás a terméktől egyre távolabb kerül, egyre inkább egy mechanizmus részévé válik. A tőkés termelési viszonyok között zajló folyamat a szükségletek terén azonban nemcsak a tárgyiasultság eluralkodását hozza magával, hanem azt is, hogy a munka a szükséglet-kielégítésben egyre inkább képes a külső körülmények interiorizációjára; az egyén képes lényeges szükségleteiről lemondani, s magára vállalni társadalmi csoportok ügyét. Elsajátít „egy új szükségletet, a társaság szükségletét és ami eszközként jelenik meg, céljá vált”.¹⁴ Itt is jelentkezik már tehát a marxi elmélet azon magja, amely a teljes kifejtésben az elmélet lényegét képezi, azaz a munkásosztály történelmi küldetésének teljesítése, osztályharcának szervezése.

Rendkívül tanulságosak azok a fejtegetések, amelyekkel Marx a „*Grundrisse*”-ben felvázolja a tőkés termelési viszonyok fejlődésének történelmi tendenciáját: „A tőke nagy történelmi oldala az, hogy létrehozza ezt a többletmunkát, a puszta létfenntartás álláspontjáról fölösleges munkát, és történelmi rendeltetése beteljesedett, mihelyt egyrészt a szükségletek annyira fejlettek, hogy a szükségesen felüli többletmunka maga is általános szükséglet, magukból az egyéni szükségletekből ered, – másrészt a tőke szigorú fegyelme révén, amelyen az egymást követő nemzedékek átmentek, az általános serénység az új nemzedék általános birtokává fejlődik; – végül, mihelyt a munka termelőerőinek fejlődése folytán, amelyet a tőke a maga korlátlan gazdagodási vágyában és azon feltételek között, amelyek között egyedül realizálhatja őket, állandóan előrehajt, odáig halad a dolog, hogy egyrészt az általános gazdagság birtoklása és fenntartása csak kevesebb munkaidőt követel az egész társadalom számára és a dolgozó társadalom tudományosan viszonyul előrehaladó újratermelésének folyamatához; tehát mihelyt véget ért az a munka, amelyben az ember teszi azt, amit dolgokkal tétethet magáért.”¹⁵

A közölt idézetben több rétegű gondolat summázódik. Egyrészt rámutat a társadalmi termelőerők fejlődésének történelmi tendenciájára. Eszerint a tőke, gyarapodási lényegének megfelelően, kényszerítve van a társadalmi termelőerők fejlesztésére, ezáltal a gazdasági potenciál olyan szintje jön létre, hogy szükségsszerűvé válik a társadalom újratermelési folyamatának tudományos szervezése. Ebben a folyamatban a munkaidő és szabad idő aránya és viszonya is megváltozik, a szabad idő javára. A tőkés viszonyok között a termelés viszonyainak, szervezétének, egész rendszerének működése a munkához való viszony sajátos típusát hozza létre, generációk örököltik tovább a munkavégzés fegyelmét, a kialakult „ipari rezsimhez” való viszonyt. Közben a szükségletek, igények részben kiteljesednek, s közöttük egyre nagyobb szerepet játszik a munka társas személyiség-szükséglete, részben a szükségletek terén bizonyos tömegesülés, elsvárosodás megy végbe.¹⁶ Ezzel azonban elértünk a tőkés társadalom meghaladásának problémájához.

A munkaerő és munkafeltételek jelenlegi, szocializmusbeli társadalmi tulajdonna, a társadalmi újratermelési folyamat szabályozása, ellenőrzése az első lépést jelenti az emberi felszabadulás, az új típusú munka kialakulásában.¹⁷

Vizsgáljuk meg röviden, hogy a szocializmus viszonyai között meddig juthatunk el a munka átalakulásának folyamatában. A létrejövő szocialista országok a gépi-nagyipari korszak kezdeti vagy középső lépcsőfokán álltak, illetve ezen adatokkal kellett megbirkózniuk. Tehát lényegében a kapitalizmusra jellemző (főként a 20. század elejei) anyagi-technikai bázissal rendelkeztek, azt fejleszthették. Fejlődésük első éveiben zászlajukra írták a munka általánossá válásának követelményét, tehát a társadalom munkaképes tagjai általános munkakötelezettségét, megszüntetve a dolgozók és nem dolgozók egyenlőtlenségét. Az egyenlőség ebben a szakaszban – mint ezt Marx a *Gothai program kritikájában* kifejtette – abban áll, hogy az elosztás mércéje a munka. A munka azonban egyenlőtlenségek hordozója: a gépi nagyipar technikai-gazdasági bázisán nyugszik, léteznek fizikailag fárasztó, egészségileg ártalmas, monoton munkák, s abban, hogy a társadalom munkaképes tagja milyen munkához juthat, szintúgy egyenlőtlenség jelentkezik. Míg a munka általánossá tétele a létrejövő új társadalom nagy vívmánya, addig a nagy tömegek beilleszkedése új munkaszervezetbe, fegyelembé és gyakran lakóközösségbe számos ellentmondással, feszültséggel jár. A kialakuló szocialista társadalom keletkezésének pillanatától gondoskodni igyekszik „a közös szükséglet-kielégítés”-ről, az egészségügyi, oktatási, kulturális stb. javak, tevékenységek társadalmi biztosításáról. Ezáltal is megvalósítva a társadalmilag hasznos munkában való részvétel garanciáit, s mind szélesebb körben biztosítva a munka választásának jogát.

A szocialista társadalomban a munka még a létfenntartást biztosító szükséglet-kielégítés eszköze, s a társadalmi termelőerők fejlettségéből adódóan még az elemi szükséglet-kielégítés problémáival kell az első évtizedekben tömegesen megküzdeni. A társadalmi termelőerők gyarapodásával a dolgozók egyrészt munkából szerzett jövedelmük egyre nagyobb részét költik a magasabb rendű szükségletek kielégítésére, másrészt megnő a társadalmi jellegű szükséglet-kielégítési mód aránya. A társadalmi termelőerők fejlődésével a szocializmusban is lehetővé válik a munkaidő csökkentése, azonban a szükséglet-kielégítés lehetőségének szűkösségei a szabad idő egy részét is munkaidővé – a létfenntartási eszközök biztosításának idejévé – teszik. Általában megállapíthatjuk, hogy a munkával szembeni elvárások, igények szorosan összefüggnek azzal, hogy a szükséglet-kielégítés milyen lehetőségei adóttak, s ezek mennyire szorosan kapcsolódnak össze az egyén által végzett munkával.

A szocializmusban a munka léttevékenységgé válása irányába tett lépésnek tekinthető a munka társadalmi léptékű megszervezése és irányítása, s kétségtelenül a legdöntőbb mozzanat, hogy a termelés eszközeivel való gazdálkodás, rendelkezés társadalmivá válik, s a létrejött anyagi javak felhasználása és fogyasztása is társadalmivá, illetve közvetetten társadalmivá válik. Új mozzanat a szocialista viszonyok között, hogy a társadalom munkamegosztási egységeiben a szakirányítás és a társadalmi szervek között tevékenység-megosztás alakul ki. Megindul az a folyamat, amelyet Marx a *Német ideológiában* úgy jellemezett, hogy „amikor majd a proletárok sajátítanak el, termelési szerszámok tömegét kell mindegyik egyén alá, a tulajdont valamennyiük alá besorolni”.¹⁸ A szocializmusban kezdetől fogva jelen van az a célkitűzés, hogy a dolgozók különböző szinteken (mind társadalmi, mind vállalati) képviselői vagy közvetlen formában beleszóljanak az újratermelési folyamat alakulásába. Nyilvánvaló, hogy ezt legközvetlenebbül munkahelyükön tudják megvalósítani. Így egyrészt befolyásolhatják munkahe-

lyük viszonyait szükségleteik szempontjából, másrészt társadalmi jogaik gyakorlását így is megvalósíthatják.

Fejtegetésünkben a *Gazdasági-filozófiai kéziratokból* indultunk ki, a szocializmus termelési viszonyainak felvázolásáig jutottunk el. Megállapíthatjuk, hogy megindult az a fejlődési folyamat, amely a munka elidegenülését megszünteti, az embert elvezeti nembeli lényegének helyreállításához, visszanyeréséhez, az önmegvalósító munka kibontakoztatásához. A kiteljesedés a kommunizmus viszonyai között következhet be, „amikor az egyének már nincsenek leigázó módon alárendelve a munkamegosztásnak, és ezzel a szellemi és testi munka ellentéte is eltűnt, . . . a munka nemcsak a létfenntartás eszköze, hanem maga lett a legfőbb létszükséglet”.¹⁹ Ez a munka újszerű, szabad, „vonzó” létevékenység, és felszabadul a szükséglet elidegenült megjelenési formái alól. A munka ekkor valóban mint „az összes természeti erőket szabályozó tevékenység jelenik meg”,²⁰ mint szabad önmegvalósítás, s ezzel megszűnik a munka korábbi, a történeti fejlődés hosszú szakaszát végigkísérő formája.

A TERMELŐ MUNKA

A termelőfolyamat társadalmi meghatározottságának tételét elfogadva szükség-szerű az a következtetés, hogy a termelő munka tartalma is történelmileg változik, s lényegét az adott termelési viszonyok adják. A termelő munka fogalmának kialakulása hosszú társadalmi és tudománytörténeti fejlődés eredménye. A konkrét munkafajtáktól való elvonatkoztatás a társadalmi munkamegosztás fejlett totalitását, bonyolultságát feltételezi s ezért – még történelmietlenül ugyan – először Smith és Ricardo ábrázolja az általában vett termelőmunkát. Marx az első, aki megfogalmazza, hogy „A termelő munka tehát olyan munka – a tőkés termelés rendszerében –, amely alkalmazójának *értéktöbbletet* termel, illetve amely az objektív munkafeltételeket tőkévé, birtokosukat pedig tőkésé termeli.”²¹

Eddig csak érintőlegesen szóltunk arról a döntő momentumról, hogy a tőkés termelőfolyamat mindig *árutermelő* folyamat, amelyben a gazdaság elemi formáját is az áru képezi, ugyanakkor a gazdaság „óriási árugyűjteményként” jelenik meg. A tőkés termelési viszonyok kiteljesedésének terméke az áruvá vált munkaerő. Ez a munkaerő hozza létre az értéktöbbletet, amelynek létrejötte a tőkés termelés viszonyai között a munka termelő jellegének kritériuma. A *tőke* vázlatként elkészült *Értéktöbblet-elméletekben* Marx kifejti, hogy a nem termelő munka az, amely „közvetlenül jövedelemre cserélődik”²², azaz nincs a tőkeviszonynak közvetlenül alávetve. A kapitalizmusban a tőke egyre nagyobb mértékben keríti hatalmába a társadalom újratermelési folyamatát, elvétele léteznek természetes gazdálkodást folytató egységek, a kisárutermelő típusú termelési viszonyok fennmaradnak, sőt a modern kapitalizmusban végbemenő differenciálódási folyamatokban újratermelődnék. Ezeknél csere esetében a közvetlen jövedelemre való cserélődés valósul meg. Marx elemzéseiben azt a megszorítást is alkalmazza, hogy az anyagi jellegű szolgáltatások esetén – ha ezek nem is tőkeviszony közepette termelődnék – fennáll a lehetőség az áruvá válásra.

Az *Értéktöbblet-elméletekben* teszi Marx azt a megjegyzést, hogy „termelő munka ezek szerint olyan munka, amely árukat termel vagy magát a munkaképességet közvetlenül termeli, képezi, fejleszti, fenntartja, újratermeli. Az utóbbi fajta munkát A. Smith kirekeszti a maga termelőmunka-rovatából, önkényesen,

de bizonyos helyes ösztönrel, érezve, hogy ha belefoglalná, ezzel szélesre tárná a kaput a termelő munka elnevezésre való jogtalan igények előtt.”²³ Érthető és szükségszerű ez a gondolatmenet, hiszen a „munkaképességet karbantartó, fejlesztő szolgáltatások”, ha a tőkés termelőfolyamat közös érdekű megjelenési formái is, általában nem közvetlenül tőkeviszonynak alávetettek. Ezenkívül megjelenik a marxi elemzésekben az államszervezet, adminisztráció, hadsereg stb. mint a társadalom anyagi gazdagságának fogyasztója. A társadalomban létrejövő anyagi potenciál meghatározza a nem anyagi jellegű szféra kiterjedésének, működésének lehetőségét. A tőkés viszonyok között a fizikai és szellemi munka Marx korában élesen elkülönül nemcsak a társadalmi újratermelési folyamat nagy ágaiban, ágazataiban, hanem magában a közvetlen termelőfolyamatban. Az irányító, illetve végrehajtó munka megkülönböztetése ekkor még alapvonásaiiban egybeesik a szellemi, illetve fizikai munka közti különbséggel. Marx úgy foglalt állást, hogy a közvetlen tőkés termelőfolyamatban működő „fej és kéz munkák” termelő jellegűnek minősíthetők, hiszen az együttműködés, a kooperáció szükséges az áru létrejöttéhez. Általában a szellemi munka termelő vagy nem termelő jellege attól függ, hogy közvetlenül tőkeviszonyban valósul-e meg, avagy sem. Összefoglalóan a nem termelő munkáról azt mondhatjuk, hogy a marxi elemzések szerint ezek körébe tartoznak a *nem* a termelési mód lényegét kifejező termelési viszonyok között végzett tevékenységek, valamint a tőkés termelési viszonyoknak *nem* közvetlenül alávetett tevékenységi szférák, ahol a közvetlen jövedelemre cserélődés valósul meg. A létrejött áru anyagi meghatározottsága nem jelentett vízválást a termelő, nem termelő munka határainak megvonásánál.

Előbbi fejtegetéseinkhez kapcsolódva kimondhatjuk, hogy marxi értelmezésben a termelő munka a külsővé-idegenné vált, elidegenült munka megjelenési formája, aspektusa. A munka valódi létevékenységgé válásának folyamatában ez a kategória megszűnik, feloldódik. Hogyan megy végbe az a folyamat, mit jelez a történelmi tendencia? Az utóbbi évtizedekben vált közzismertté a következő marxi idézet: „... a termék az egyéni termelő közvetlen termékéből társadalmi termékévé változik, közös termékévé egy összmunkásnak, azaz egy kombinált munkaszemélyzetnek, melynek tagjai a munkatárgy kezeléséhez közelebb vagy távolabb állnak. Magával a munkafolyamat kooperatív jellegével tehát szükségszerűen kitágul a *termelő munkának* és hordozójának, a *termelő munkásnak* a fogalma.”²⁴ (Kiemelés – Sz. I.) Ez az egzakt, pontos megfogalmazás lezárja és kiteljesíti azt az ívet, amely a *Gazdasági-filozófiai kéziratokból* indul el, a „*Grundrissé*”-n, az *Értéktöbblet-elméleteken* keresztül a *tőkében* ér a csúcspontjára, mintegy le is zárul. A „gyári rezsim”, a nagyipari munkaszervezet kialakulásának szükségszerű velejárója az egyre tagoltabb és kooperatívabb munkaszervezet kialakulása, a végrehajtó, irányító és fejlesztő tevékenységek bonyolult együttesének léte a termelőfolyamatban. A 20. századi fejlődés a végtermék és a munkás távolságát növeli, s a tudományosan szervezett újratermelés folyamatában a kutató, fejlesztő tevékenység egyre inkább a közvetlen termelőfolyamat részévé válik – még akkor is így van ez, ha külön szervezatként funkcionál. A termelőfolyamatokon *belül* egyre nagyobb részt követel a kutató, fejlesztő tevékenység. A korábbi, a termelőfolyamatot előkészítő tevékenységek termelőfolyamatává válnak.

A tudományt egyre inkább magába integráló termelőfolyamat új követelményeket támaszt a munkaerővel, a munkaképességgel szemben is. Marx az *Értéktöbblet-elméletekben* a smithi teóriát elemezve joggal állapíthatta még meg, hogy

a munkaképesség újratermelési költségei (nevelés, orvosi szolgáltatások stb.) csekélyek. A 20. században a munkaképességgel kapcsolatos igények a tőkés viszonyok között is megváltoznak, s ez megköveteli a társadalom újratermelési folyamatába beépített szervezetek, szolgáltatások létrehozását. Természetesen ezt elősegíti a munkásosztály és osztályszerkezeteinek harca, valamint a létrejövő szocialista társadalom példája.

Korábbi fejtegetéseinkben felvázoltuk, hogy Marx a munkaképességet sajátos „állítóke”-ként minősítette. A modern társadalmi újratermelési folyamat követelményeit figyelembe véve igazságtartalmat hordoz a polgári közgazdaságtan „human capital” kategóriája, amely a szellemi potenciál szerepének megnövekedését ábrázolja a társadalmi újratermelési folyamatban.

A munkaképesség átalakulásának kérdése átvezet minket ahhoz a problémához, hogy a társadalmi termelőerők fejlődésének előrehaladásával a kapitalizmusban az állam szerepe is döntően megváltozik. A munkaképesség karbantartásának, fejlesztésének, újratermelésének feladatait társadalmi méretekben kell megszervezni, megoldani. Általában az egész újratermelési folyamat zavartalan-sága megköveteli a redistribúció eszközeinek felhasználását. Az újraelosztási folyamatok jelentős része közvetlen szervezett beavatkozással megy végbe, s viszszahat a termelőfolyamatra, s ez is nehezíti a termelőtevékenység körülhatárolását. A nemzetgazdasági ágak méretei – és bennük a munkamegosztás bonyolultsága – döntően megváltoznak. A szolgáltatások, az ún. infrastruktúra szférája – a társadalmi termelőerők és termelési viszonyok fejlődéséből következően – a nemzetgazdaság előrehaladásának elsődleges tényezőivé lépnek elő. Részben az anyagi termelésen belül nagy jelentőségű ágazatokká válnak: például energia-szolgáltatás, szállítás, vízellátás, környezetvédelem stb., részben fokozatosan az anyagi termelés integratív részét alkotva, mint például a szakképzés, kutatás, egészségvédelem stb. Tehát a tőkés termelés viszonyai között is előrehalad a termelőmunka társadalmi kiterjedésének folyamata. Ennek nem mond ellent az, hogy ugyanakkor a nem termelő tevékenység egyes szférái is felduzzadnak méretükben, létszámukban (például hadsereg, államapparátus). Kimondhatjuk, hogy a kapitalista termelési mód kiteljesedése következtében a tőkeviszonynak való alávettség társadalmi méretűvé válik. S ezért már nem igazít el kellően a termelő, nem termelő munka megkülönböztetésében. Mindenesetre a tőkés termelési viszonyok között a termelő és nem termelő munka közötti különbség eltűnése nem mehet végbe, mert ehhez új típusú termelési viszonyokra, a szabad, önmegvalósító munka kibontakozására van szükség.

Tekintsük át vázlatosan a szocializmus viszonyai között a termelő munka kategóriájának változásait. Mint bevezetőnkben is hangsúlyoztuk, a marxi életmű alapvető tanulása a történelmi, társadalmi determináltság a kategóriák megjelenésében, fejlődésében. A tőkés termelési viszonyok között a termelő munka fő meghatározója, hogy értéktöbbletet hoz létre, azaz beteljesíti a tőkés termelőfolyamat célját. A szocializmusban a termelőfolyamat célja a növekvő társadalmi szükségletek mind teljesebb kielégítése a társadalmi termelőerők mindkét fő oldalának konzisztens fejlesztésével, kiteljesítésével, tehát a termelő munka ezáltal határozható meg.

Ebből az következhetne – a reális viszonyokat nem mérlegelő és felületes meg-gondolás alapján –, hogy a szocializmusban, mivel minden tevékenység a szükséglet-kielégítés irányába mutat, a termelő munka általánossá vált. Ez nem felel meg azonban a szocializmus valóságának. A szocialista viszonyok között a tár-

sadalmi-gazdasági fejlettség adott szintjén kielégíthető effektív szükségletek még távol esnek a teljes szükséglet-kielégítéstől, társadalmunkban a *munka* még a *létfenntartást biztosító szükséglet-kielégítés eszköze*. A termelők különböző csoportjainak – bár azonos viszonyban vannak a termelési eszközökkel – rendelkezési, gazdálkodási önállósága korlátozott, a tulajdon képvisellete és gyakorlása megosztott jellegű, léteznek a gazdasági, sőt tulajdonosi elkülönültség viszonyai. A gazdasági, illetve tulajdonosi elkülönültség fennmaradása, a társadalmi munkamegosztás léte a szocializmusban azt jelenti, hogy a termékek termelése *áru-termelés*, cseréje árucseré formájában valósul meg. A szocialista termelőfolyamatban is fennmarad a szükséges és többlettermék kategóriája, azonban a többlettermék elsajátítása társadalmi irányítottságúvá válik. A létrejött anyagi javak azonban korlátozottan állnak rendelkezésre, a társadalmi munkamegosztás tartósan és maradandóan meghatározott tevékenységhez köti a dolgozók többségét, a tevékenység választása is esélyegyenlőtlenségekkel terhelt. A társadalmi termelőerők fejlettségéből adódóan a technikai fejlődéssel hasonló problémák jelentkeznek, mint a tőkés viszonyok között. A szocializmus speciális termelőerőinek kialakulása hosszas történeti fejlődés eredménye, s ennek a folyamatnak még az elején tartunk. Az a nehéz feladat áll előttünk, hogy társadalmi termelőerőinkben ötvöződniük kell a világviszonylatban legkorszerűbbnek minősíthető termelőerők vonásainak, jellegzetességeinek, és azoknak a sajátos vonásoknak, amelyek az új termelési viszonyok lényegéből fakadnak.

Melyek azok a sajátosságok, amelyek a szocializmus viszonyai között megvalósuló termelő munkában fokozatosan kibontakoznak?

A „közös szükséglet-kielégítés”, melyet Marx *A gothai program kritikájában* fogalmazott meg, kezdetben a szűkösség kényszere miatt bontakozott ki, de a magasabb rendű szükséglet-kielégítés igényének felismerése, térhódítása már más szempontból veti fel a kérdést. Nem egyszerűen arról van szó, hogy a társadalmi újratermelés folyamatának zavartalanságát kell biztosítani például a munkaképességek fejlesztésével, a munkaerő karbantartásával, hanem már az emberi személyiség kibontakoztatása jelenik meg társadalmi célként. „Az egyén fejlődésére” szolgáló idő kiterjesztése sem egyszerűen a társadalmi termelőerők gyarapodásának velejárója, hanem társadalmilag kitűzött cél. Az újratermelési folyamat társadalmi irányításának szüksége új szerűen veti fel az állam feladatait, az érdekegyeztetés mechanizmusai, a politikai kontroll gyakorlása másként jelenítik meg a társadalmi szervek szerepét. Mindez a termelő munka határai megvonásának problémáit is új szerűen veti fel. A szocializmus célja a szükségletek mind teljesebb kielégítése, s ennek alapján határozhatjuk meg a termelő munkát is. Ebből következik, hogy a viszonyaink között létező kisárutermelő viszonyok kereteiben végzett munka – mivel az általános célt szolgálja – termelőnek minősíthető.

A munkához való viszony társadalmi karakterének új elemei jelennek meg: a tudatos társadalmi aktivitás, a személyes azonosulás, a kollektívába való társadalmi integráltság.

A szocialista fejlődés folyamán a „szabad és tudatos fegyelem” számos megnyilvánulásával találkozhatunk, nagy tömegek kapcsolódnak be a közösségért végzett munkába. A közösségi célok azonban a fejlődés előrehaladásával áttételesebben, az egyén és a kollektívák által nehezebben átélhetően jelennek meg. Maguk a közösségek nagy átalakuláson mennek keresztül, korábbi munka- és lakóközösségek felbomlanak, újjak szerveződnek. Gyakran viharos gyorsasággal

megy végbe a közösségi keretek átalakulása, s ezt lassan követi a tartalmas közösségi kapcsolatok létrejötte. Tehát a közösséggel való azonosulás jelentős probléma. A munkakollektívában nyújtott többleteljesítmény honorálása sem kellően megoldott, a kollektíva előtt álló perspektívák nem mindig körvonalazódnak világosan. A társadalmi termelőerőknek az előbbieken röviden ábrázolt színvonalra, a folyamatrendszerű nagyipari termelés nem kedvez a társas kapcsolatok gazdagodásának. Mindezek alapján elmondható, hogy a szocializmusban a munkához való új viszony kibontakozási folyamatában számos ellenható tényezővel kell számolnunk. A munka mint személyes szükséglet, mint értékmegvalósító, mint a társadalmi gyakorlatban való tudatos jelenlét már a kommunista formáció sajátja.

Visszatérve kiindulópontunkhoz: a termelő munkához. A szocialista társadalom fejlődésével a termelő munka kiterjedésének vagyunk szemtanúi. Úgy fogalmazhatunk, hogy részben ez a társadalmi termelőerők fejlődésének világtendenciajából fakadó jelenség, részben arról van szó, hogy „a dolgozó társadalom tudományosan viszonyul előrehaladó újratermelésének . . . folyamatához”²⁵, s ezáltal terjednek ki a termelő munka határai. A termelő és nem termelő munka megkülönböztetése akkor válik értelmetlenné és feleslegessé, amikor a munka létszükségletté válik, s megszűnik mai értelemben vett fogalma.

JEGYZETEK

- ¹ Lásd *K. Marx*: A politikai gazdaságtan bírálatainak alapvonalai. 46/I. köt. Budapest 1972.
- ² *K. Marx*: Gazdasági-filozófiai kéziratok 1844-ből. Budapest 1962. 45. old.
- ³ *Ugyanott*, 46. old.
- ⁴ *Ugyanott*, 47. old.
- ⁵ *Ugyanott*, 50. old.
- ⁶ *Ugyanott*.
- ⁷ *K. Marx*: Bérmunka és tőke. MEM 6. köt. Budapest 1962. 389. old.
- ⁸ *K. Marx*: A tőke. I. köt. MEM 23. köt. Budapest 1967. 359. old.
- ⁹ MEM 46/I. köt. 303. old.
- ¹⁰ MEM 46/II. köt. 164. old.
- ¹¹ *K. Marx*: A tőke. I. köt. MEM 23. köt. 492–493. old.
- ¹² *K. Marx*: Gazdasági-filozófiai kéziratok 1844-ből. 79. old.
- ¹³ MEM 6. köt. 389. old.
- ¹⁴ *K. Marx*: Gazdasági-filozófiai kéziratok . . . 85. old.
- ¹⁵ MEM 46/I. köt. 219. old.
- ¹⁶ Gramsci veti fel a taylorizmust elemezve az új típusú pszicho-fizikai totalitás kialakulását. Ezzel jellemezve a termelési szervezet részévé vált munkás szükséglet-kielégítésben jelentkező negatív tendenciákat: „az emberség” és „szellemiség” háttérbe szorulását. Lásd *A. Gramsci*: Filozófiai írások. Kossuth Könyvkiadó 1970. 349–389. old.
- ¹⁷ „Az ember fejlődésével együtt bővül a természeti szükségyszerűség e birodalma, mert bővülnek a szükségletek; de ugyanakkor gyarapodnak a termelőerők is, melyek e szükségleteket kielégítik. A szabadság ezen a területen csak abban állhat, hogy a társadalmasult ember, a társult termelőerők ésszerűen szabályozzák, közös ellenőrzésük alá vetik ezt a természettel való anyagcseréjüket, ahelyett, hogy az mint vak hatalom uralkodna rajtuk; ezt az anyagcserét a legkisebb erőfelhasználással az emberi természethez legméltingőbb és ennek legmegfelelőbb feltételek között hajtják végre. De ez még mindig a szükségyszerűség birodalma.” *K. Marx*: A tőke. III. köt. MEM 25. köt. Budapest 1974. 773. old.
- ¹⁸ *Marx-Engels*: A német ideológia. MEM 3. köt. Budapest 1960. 72. old.

¹⁹ MEM 19. köt. Budapest 1969. 19. old.

²⁰ MEM 46/II. köt 86. old.

²¹ *K. Marx*: Értéktöbblet-elméletek. Első rész. Budapest 1958. 360. old.

²² *Ugyanott*, 122. old.

²³ *Ugyanott*, 136. old.

²⁴ *K. Marx*: A tőke. I. köt. MEM 23. köt. 473. old.

²⁵ MEM 46/I. köt. 219. old.

A TÁRSADALOMTUDOMÁNYI INTÉZET
ÚJ KIADVÁNYA!

Rétegződés-modell vizsgálat

című műhelytanulmány-sorozat első kötete:

ELMÉLETEK ÉS HIPOTÉZISEK

75,— Ft

Megvásárolható a Kossuth Könyvkiadó budapesti, kerületi
és megyei kirendeltségein és a könyvesboltokban

ÚJ KIADVÁNYUNK!

Gedeon Péter

ÁRUGAZDASÁG ÉS POLITIKA

28,— Ft

Megvásárolható a Kossuth Könyvkiadó budapesti, kerületi
és megyei kirendeltségein és a könyvesboltokban

THOMA LÁSZLÓ

A szükségletek termelése

(JEGYZETEK A GAZDASÁGI-FILOZÓFIAI KÉZIRATOK SZÜKSÉGLETFOGALMÁHOZ)

Az alábbi tanulmány egy Marx-monográfia gondolatmenetének részlete, semmiképpen sem egy koherens szükségletelmélet. A különböző szükségletelméleti tanulmányok társadalmi vonatkozási alapja rendszerint nem azonos, az egyes elméletek többnyire nem ugyanazt a társadalmi ellentmondást írják le, így egy interdiszciplináris tudományos normának megfelelő egységesítésük feltehetően csak eklektikus és formális eredményeket hozna.

Minden társadalomra jellemző a szükségletek termeléséből és kielégítéséből keletkező konkrét ellentmondás. Ennek az ellentmondásnak számos konkrét vonatkozása van a gazdaság egészére, az egyes csoportok gazdasági és társadalmi magatartására éppúgy, mint az egyes szubjektum magatartására. Ha az elmélet elszakad ettől a konkrétágtól, kénytelen annak specifikus ellentmondásait is el-tüntetni, pedig éppen ezek az ellentmondások jellemzők lehetnek az adott társadalomra. A termelés nemcsak tárgyat termel a szükséglet számára, hanem szükségleteket is a termelés számára, ez elvileg lehetővé teszi a szükségletek termeléséből és kielégítéséből adódó mindenkori specifikus ellentmondások leírását. De ez csak elvont lehetőség, amelyet a konkrét gazdasági-társadalmi helyzet elemzésével lehet kibontani.

Marx célja a *Gazdasági-filozófiai kéziratokban* nem is egy általános szükségletelmélet kidolgozása volt, hanem a kapitalizmus meghatározott fejlődési fokán jelentkező konkrét ellentmondások feltárása. A szükségletek e korai marxi leírása elválaszthatatlan Marx termelés- és munkafogalmától, értelmezése csak ezen belül képzelhető el.

A kapitalizmus a XIX. század első felében – ma úgy mondanánk – még extenzív fejlődési periódusban van. Az egyes tőke beruházásainak, így felhalmozásának nincs értékesítési akadálya, ennek megfelelően az egyes tőkés termelésének célja a maximális profit elérése. A kapitalizmus még nemzeti keretek között is dinamikusan fejlődik a gépi nagyipar és a világpiacon univerzalitás kibontakozásának irányába, e fejlődésnek sem a keresletben, sem a forrásokban nincsenek korlátai. Az árupiacon és a munkaerő piacán a tőke számára kedvező konkurrenca-viszonyok jöttek létre. Így nincsenek akadályai annak, hogy a profitot termelésre fordítsák vissza. A termelés kibontakozásából, volumenéből s az egyes tőke, vala-

mint az ösztőke érdekeiből kialakult az a sajátos fogyasztási struktúra, amely egy osztályspecifikus szükséglettermelésen alapul. A kapitalista személyes fogyasztásának, illetve a fogyasztás puritán korlátozásának már nincs egyértelmű gazdasági jelentősége. Ellenkezőleg, a kibontakozó, de osztályhoz kötött luxusfogyasztás a tőke nemzetközi expanziójának egyik fontos csatornája. Ugyanis a luxuscikkek megjelenése a belföldi piacon lehetővé teszi azt, hogy a kapitalista osztály fogyasztása ne korlátozódjon pusztán belföldi, azaz általa termelt termékekre. A luxuscikkek importja elősegíti a belföldi termékek exportját, motiválja a világgpiaci kapcsolatok megteremtését az egyes tőkés oldaláról is. Noha a luxuscikkek forgalma csak embrionális formája a világgpiacnak, de kapitalista jellege már kétségtelen. Ugyanakkor azonban, szoros összefüggésben azzal, hogy az értékesítésnek nincsenek korlátai (Kornaival mondhatnánk: a kapitalizmus még nem keresletkorlátos), a tőkének még nem érdeke a fogyasztási cikkek irántuló tömeges belföldi kereslet dinamikus növelése, s különösen azért nem, mert ennek forrása az ún. kisforgalomból fakadt, ily módon munkabéreként, mint az egyes tőkék terhe, költsége jelenik meg. Az értékesítési korlátok hiánya nemcsak a tőkés termelés alapvető irányát határozza meg (gondoljunk arra, hogy a középpontban a termelési eszközök termelése áll), de meghatározza a munkabér és a munkaidő osztársadalmi termelését is.

Egyfelől tehát a tőkés fogyasztását már nem a puritán, protestáns lemondás és munkaethoz határozza meg, sőt ezeknek az erkölcsi korlátoknak a szétzúzása az ösztőke érdeke, amit a korabeli irodalom jól kifejez.¹ Másfelől viszont, a korlátlan tőne beruházás által vezérelve, a tőke farkasétvágya a többletmunkaidőre soha nem látott méretekben bontakozik ki, olyan mértékben, hogy az végül kiváltja az ösztőke érdekeit képviselő állam beavatkozását az egyes tőkékkel szemben. Ezt jól dokumentálják az első munkaidő statuumok.² Az egyes tőke érdeke a munkabér minimumra szorítása s a munkaidő „természeti határokon túli” kiterjesztése.

Ez természetesen a munkásmozgalomnak jelentős ösztönzéseket adott, a mozgalom egyre határozottabb elméleti megfogalmazást is kap. Marx 1844-ben a termelés nem minden mozzanatát látja még világosan, de a termelés és szükséglet-kategória leírása a *Gazdasági-filozófiai kéziratok*ban része annak az erőfeszítésének, amelyet a kapitalizmus megértése érdekében tett.

A *Gazdasági-filozófiai kéziratok* körül kibontakozó immár több évtizedes viták miatt szeretnénk leszögezni, hogy (noha e tanulmány nem vállalkozhat a mű teljes és beható elemzésére) a mű egészéből kell kiindulnunk, hogy megszabadulhassunk azoktól a (sokszor ideológiai vagy filozófiai köntösbe öltöztetett) politikai ítéletektől és előítéletektől, amelyek a mű körül folyó vitákat korábban meghatározták.³ Nem véletlen, hogy az ötvenes és hatvanas évek recepciói elsősorban a *Gazdasági-filozófiai kéziratok* munkafogalmára és kommunizmusképére irányultak, lényegesen kevesebbet foglalkozva azzal a képpel, amit Marx a kapitalizmus konkrét elemzésével ábrázol. Ez szorosan összefüggött a legtöbb recepció politikai-ideológiai motivációjával. A mű elemzésében egy történeti anticipációs mozzanatot állítottak a középpontba, ami csak bizonyos megszorításokkal, cum grano salis, érvényes. A legtöbb elemzés háttérbe szorította azt a harcot, amit a *Gazdasági-filozófiai kéziratok* a korábbi és a korabeli szocialista gondolkodók és mozgalmak ellen folytat, ezzel háttérbe szorították utópiaellenes filozófiai intencióit is. Megítélésünk szerint a *Gazdasági-filozófiai kéziratok* nyitánya annak a harcnak, amelyet Marx a *Szent családon*, *A német ideológián*, az „Anti-

Proudhon”-on át a *Kommunista Kiáltvány* 3. fejezetéig az utópista szocializmus-sal szemben folytat. 1848 után ez a harc még szisztematikusabbá válik, és az értékelmélet érvényre juttatásával kategoriálisan egyre teljesebbé is. Természetesen a megváltozott helyzetnek megfelelően a súlypont más helyre kerülhet, sok 1848 előtti utópistáról az érett Marxnak már csak ironikus megjegyzései vannak, míg más irányzatokkal (mint az utópista közgazdászokkal) szisztematikusán és kíméletlenül számol le. A harcmódor és irány változását a történelmi helyzet magyarázza legjobban. 1848 után a tőke nagyarányú expanziójának s a forradalmak vereségének tapasztalatai alapján Marx világosabban látja a korai szocialista és kommunista törekvések történelmi korlátait, amelyek kispolgári, paraszti vagy anarchista, etatista, kooperatív vagy prekapitalista jellege szinte természetes kifejeződési formát nyert az utópista projektek filozófiai és közgazdaságtani dilettantizmusában, politikai zavarosságában s eklekticizmusában. Az utópista közgazdászokkal folytatott vita viszont Marx számára még 1860-ban is fontos.

A *Gazdasági-filozófiai kéziratokban* tehát az ifjú Marx nemcsak a nemzetgazdasági apológiával száll szembe, hanem a korai szocialisták⁴ utópizmusával is.

Marx ismeretei a kapitalizmusról 1844-ben még sok vonatkozásban hiányosak. Nem ismeri a baloldali ricardiánusokat, nem értek még meg a feltételek Grün, Rouge vagy Hess bírálataira, Proudhon elleni fenntartásai is még csak körvonala-zódnak. Sok, a marxizmus szempontjából alapvető kategória kifejtése még hiány-zik. A forgalom helyett még a csere, a kereskedelem és a konkurencia kategóriáival dolgozik, az értékelmélet egyáltalán nem került még ökonomiai gondolkodásának középpontjába. A kapitalizmusról alkotott képe erősen a szabadversenyes kapitalizmushoz kötődik. S noha mint látni fogjuk, a kapitalista tulajdonviszonyok és a kapitalista termelési mód legáltalánosabb történelmi jegeit erőteljesen emeli ki, de még hiányzik a termelési módok általános elmélete, s hiányzik a kapitalista fejlődés belső periodizálása is. A nemzetgazdaságtan által kifejezett és védelmeszt szabadversenyes kapitalizmus az ifjú Marx számára a kibontakozott és teljessé vált kapitalizmussal azonos. Ez, szorosán összefonódva a határozottan kibontakozó forradalmi helyzettel, közeli lehetőségnek tüntette fel a nyugat-európai szocialista forradalmat. Ezzel az illúzióval az érett Marx számol le.

Visszont már 1844-ben is rendkívül világos osztály- és tulajdonkonceptiót dolgoz ki. E vonatkozásban főként a nemzetgazdaságtanra támaszkodhatott, de ezekkel a kategóriákkal a szocialista gondolkodás és mozzgalom történetében (Engelst leszámítva) szinte egyedülállóan szisztematikus módon dolgozott. A hegeli fejlődés-konceptió „talpára állításával”, a kapitalizmusnak mint egy objektív, előrehaladó folyamatnak a bemutatásával Marx nemcsak a filozófiai és gazdasági apológiával szakít véglegesen és egyértelműen, de alapot teremtett a nyers kommunisztikus kísérletek misztifikációival való leszámolásra is.

Fontos mozzanat a mindenfajta teológiai vagy utópista finalizmussal való szakítás. „A kommunizmus az állítás mint tagadás tagadása, azért az ember emancipációjának, s visszanyerésének *valóságos*, a legközelebbi történelmi fejlődés számára szükségszerű mozzanata. A *kommunizmus* a legközelebbi jövő szükségszerű alakja és energikus elve, de a kommunizmus nem mint olyan az emberi fejlődés célja –, az emberi társadalom alakja.”⁵ Ez egyben a hegeli spekulációval való radikális szakítást is jelentette. Marx megértette, hogy minden finalizmus mögött a valóságos materialista determinációk misztifikálása rejlik, a termelés történelmi formái és kategóriái összekeverednek a munka, az elsajátítás, a tudat, az eltárgyasulás „antropológiai” kategóriáival. S felismerte, hogy ezt nem lehet tisztán

szemléleti alapon feloldani. E misztifikáció szétzúzása lehetővé tette, hogy Marx szembefordulhasson a nemzetgazdaságtani apológiával, de a szemléleti materializmussal is; ezért fordul érdeklődése a gyakorlat, azaz a tárgyi világ és a termelés kérdései felé. A *Gazdasági-filozófiai kéziratok* gyakorlatfogalma elválaszthatatlan a hegeli dialektika bírálatától, kérdéseinek középpontjában nem a cselekvő szubjektum tevékenységének determináltsága vagy indetermináltsága áll, hanem a társadalmi termelés totalitásának gyakorlata. Tehát ezt a gyakorlatfogalmat nem lehet értelmezni a Hegel-kritika nélkül.

1848 után az utópista projekteket elsöpörte a történelem.⁶ De 1848 előtt egy-egy projekt megvalósítása nem feltétlenül látszott irracionálisnak, a liberális értelmiség s a különböző munkásszövetségek támogatásával igen sok gyakorlati kezdeményezés történt megvalósításukra. Azonban a legtöbb szocialista utópia történelmi célkitűzése zavaros és kusza volt. Az úgynevezett „termelő osztályok” uralma alatt álló társadalomért küzdöttek, világos osztályfogalmak nélkül; s elsődleges céljuk a tulajdonon alapuló monopóliumok és előjogok lerombolása volt, világos tulajdonfogalom nélkül. Az irányzatok éppen ezért mutattak rendkívül tarka képet Owentól Fourier-ig, Saint-Simontól Weitlingig, az Igazi Szocialistáktól Proudhonig. Sőt még a despotikus, nevelési vagy politikai diktatúra alapján álló koncepciók hatása is eleven, elég Cabet-re vagy Morellyre utalnunk. A char-tizmustól a trade-unionizmusig a gyakorlati mozgalom is hasonlóan eklektikus volt. Ugyanez jellemezte az egyes utópista közgazdasági gondolkodókat a romantikus antikapitalista Sismonditól az anarchista, „vállalkozói szocializmust” képviselő Proudhonig. Hasonló tarkaságot találunk a valláshoz való viszonyukban is, Weitlingtől a saint-simonistákig, Feuerbachtól és Owentól a baloldali hegelianusokig. Végig lengett az inga a politikai akciók megítélésében is, csakúgy mint a technika megítélésében. A példákat hosszan sorolhatnánk,⁷ de szándékosan csak azokat a szerzőket említettük, akiket a *Gazdasági-filozófiai kéziratok* is említ vagy akiket expressis verbis is bírál. E bírálatához Marx a legtöbb gondolati segítséget a nemzetgazdaságtantól s Hegeltől kapta; polémiái így természetesen egyszerűen több irányban is folynak. Marx nemcsak a kapitalizmus megítélésében, hanem a lehetséges történelmi célok felvázolásában, s e célokhoz vezető utak megragadásában is radikálisan új útra lép az apologikus tudománnyal, vagy a nyers, gondolattalan utópiával szemben.⁸ Ennek az új útnak a bázisa nem egy új jövőállam megrajzolásán, hanem a kapitalizmus új értelmezésén nyugszik.

Klaus Hartmann még 1970-ben is egy „új Marx-képről”, egy „antropológiai fordulatról” beszél⁹, mintegy összefoglalva azokat a filozófiai és ideológiai hullámokat, amelyek az ötvenes-hatvanas években a *Gazdasági-filozófiai kéziratok* „antropológiáját”, „humanizmusát”, kommunizmusképét a létező szocialista viszonyok bírálatára igyekeztek felhasználni. Hogy Lukács György, Márkus György vagy Tökei Ferenc¹⁰ lényegileg szétzúzták a marxi kommunizmuskép vagy lényegfogalom (Wesen) köré épülő mítoszokat, rendkívül jelentős lépés volt, hiszen történetfilozófiai szinten alapot teremtettek egy adekvát marxi kommunizmuskép kidolgozására. Kevesebb szó esett viszont a *Gazdasági-filozófiai kéziratok*ban folyó marxi polémiákról, amelyek pedig a tárgyalta kérdések értelmezése szempontjából egyáltalán nem közömbösek, mert a történelmi anticipáció mellett szorosan hozzátartoznak az egyes marxi tézisek vagy példák értelmezéséhez. Ebben a vonatkozásban Joachim Höppner végzett úttörő munkát¹¹, akinek a műhöz írt jegyzeteire erőteljesen támaszkodtunk. Az értelmezést a korabeli viták rekonstrukciója annyiban befolyásolja, hogy a történelmi anticipáció mellett

azokból a vitákból kellett kiindulnunk, amelyeket Marx 1844-ben a „létező szocialista” irányzatokkal szemben folytatott, ami lényeges Marx és az utópista szocializmus viszonyának a megértéséhez, s annak az ábrázolásához, hogy ez a viszony kezdettől fogva az eltérő történelmi célok képviselőjén alapult¹². Azaz nemcsak a célok elérése érdekében használt eszközök vonatkozásában különbözött.

Marx vitája az utópizmussal ekkor még nem éleződött ki. Még sok olyan szerzőre is hivatkozik, akikkel később elméletileg és politikailag kíméletlenül leszámol, elég itt a francia, az angol szocialistákat, Weitlinget vagy Hestst említenünk. De a *Gazdasági-filozófiai kéziratok* kapitalizmusképében, termelés- és munkafogalmaiban körvonalazódik az az alap, amely a későbbiekben elkerülhetlenül teszi minden utópista cél kíméletlen lerombolását.

A mű céljait az *Előszó* a nemzetgazdaságtan, valamint a hegeli dialektika bírálatában jelöli meg. Azonban Marx polémiái ennél gazdagabbak, hiszen magukba foglalják a különböző szocialista iskolák bírálatát, s körvonalazódik a Feuerbach elleni fellépés filozófiai alapja is. Mint minden marxi kézirat, tele van olyan rejtett polémiával, ahol az egyes szerzők név szerinti említése hiányzik, de az utalásokból rekonstruálható, hogy Marx kikre gondolt. Sajnos a Marx-kutatások sok tekintetben elhanyagolták ezeknek a vitáknak a rekonstruálását, pedig különösen a „*Grundrisse*” vagy a *Gazdasági-filozófiai kéziratok* teljes értelmezéséhez fontos támpontokat nyújtanak. Olyan kérdésekre gondolunk, mint a „nőközösség” vagy a „filantróp ateizmus” problémája, ahol az előbbi esetben nyilvánvalóan egy Fourier-ellenes polémiáról, az utóbbiban viszont egy Owen és Feuerbach elleni utalásról van szó. Ugyanúgy, ahogyan a despotikus kommunizmus is feltehetően Morelyre vonatkozik. E viták rekonstruálását jórészt a már idézett Höppner végezte el, bár Morelyt nem említi, pedig az idézett Fourier-tanítvány, Villergardelle éppen egy Morely-kiadáshoz írt tanulmányt.¹³ Ily módon tehát a nemzetgazdaságtan és a hegeli dialektika bírálata kiegészül a szocialista iskolák bírálatával.

A *Gazdasági-filozófiai kéziratok* felépítése még töredékes jellegével együtt is megfelel ennek az elméleti célkitűzésnek. Az *Első kézirat* a kapitalista termelés három nemzetgazdasági kategóriáját elemzi, s az elidegenült munka filozófiai általánosításába torkoll, a kapitalista termelési mód történetfilozófiai szempontból centrális problémáját állítva középpontba: a munka és a tulajdon történelmileg létrejött szétválását. Ezen belül a *Munkabér* című fejezet a munkaerőru össz társadalmi termelését taglalja. Marx, noha a munkabér értékelméleti meghatározásától még messze van, s nem elemzi az érték többlet-termelést sem, filozófiailag a munka alatt már egy történelmileg meghatározott tevékenységet, s nem egyszerűen a tevékenység antropológiai meghatározását érti. A munka a kapitalizmusban „kereső tevékenység”¹⁴, azaz olyan tevékenység, melyben érvényesülnek a kapitalista termelési viszonyok, a kereslet-kínálat, valamint a belőle következő bérminimum. Marx alapvetően jól ragadja meg a munkaerőpiac törvényeit, s ebből következően a bérminimumot (értékelméleti megalapozás nélkül) olyan objektív gazdasági törvényként fogja fel, amelynek érvényesülése független az egyes tőkés személyes akaratától, független minden erkölctől vagy filantróp szándéktól. Ezzel eleve szembekerül minden olyan utópiával, amely a disztribúció részleges reformját javasolja – később Proudhon kapcsán Marx meg is fogalmazta ezt. Ennek kifejtése közben természetesen csak a nemzetgazdaságtanra támaszkodhat, mert csak ez a tudomány volt képes a bérminimum törvényét „cinikusán”, azaz mint a tőkés termelés „természeti” törvényét kifejteni. Látjuk, hogy

ez a mozzanat nem gondolatilag új Marxnál, hanem utópiellenes kifejtésében, mert ha a bérminimum (mint általában az elosztás) a kapitalizmusban a tulajdon és osztályviszonyok mentén válhat törvénnyé, kifejezve a tőke piaci érdekeit, akkor ezt nem lehet pusztán az elosztás reformjával szabályozni, vagy e folyamatba nem lehet „művileg” a tőke ellenére beavatkozni. Más kérdés az, hogy Marx későbbi, érett műveiben tovább megy a bérminimum és általában a bér kérdésének kibontásában, hiszen a forgalom elemzése a bérminimumot a kapitalista termelés kibontakozása egyik periódusának törvényszerűségeként világítja meg, amely a kapitalista tömegtermelés kifejlődésével nem feltétlenül érvényesül. A munkabérről szóló fejezet tehát egy nagyon lényeges mozzanatot rögzít, nevezetesen azt, hogy a kapitalista kizsákmányolás mindenkori formája a kapitalista tulajdon és osztályviszonyok terméke, objektív törvényei ellenére nem változtatható meg. S noha a munkanap, a munkabér, a kifizetés, az elosztás későbbi kifejtése, amikor már az értéktöbblet-termelés osztásadalmi termelésének elemzésébe ágyazódik be, sokkal gazdagabbá, kategóriáisan kibontottabbá válik, a *Gazdasági-filozófiai kéziratoknak* azt az intencióját, hogy a munkabért, s vele a munkás fogyasztását objektív törvények határozzák meg, Marx mindvégig érvényesíti.

A *tőke profitja* című fejezet a tőke történelmi koncentrációs folyamatát írja le, s e koncentrációból kialakuló magántulajdonosi monopóliumot, amely mesterségesen hozza létre a számára kedvező kereslet–kínálat viszonyokat.¹⁵ A kapitalista termelés itt még nem jelenti a kapitalista forgalmi viszonyok megjelenítését, enélkül viszont nem ábrázolhatja Marx e viszonyok további fejlődését sem, de a kapitalista fejlődésnek két jelentős mozzanatát mégis megragadja. Az egyik az, hogy a tőke koncentrációja a magántulajdon általánossá válása és koncentrációja, a másik, hogy ez a koncentráció egyben a termelőerők felhalmozódásának sajátos formája is.¹⁶ Az, hogy az emberi termelőerők tőke formájában koncentrálnak, azt is jelenti, hogy az eleven munkával a tőke az általános magántulajdon formájában lép szembe, azaz mint a munka számára idegen feltétel és hatalom. Ez a gondolat a formációelmélet egyik centrális kérdésévé válik majd, hiszen a kapitalista tulajdon abban különbözik minden megelőző tulajdontól, hogy a termelőket elválasztja munkájuk természeti feltételeitől, mintegy szembeállítva azokkal, azaz a „munkát” elválasztja a tulajdontól és a közösségtől. A tulajdon és a közösség csak mint elvont lényeg jelenik meg, nem véletlenül a pénz az a legáltalánosabb forma, amelyik kapitalista viszonyok közt mind a közösséget, mind a tulajdont kifejezi. Csak utalni szeretnék Tőkei elemzésére a Wesen különböző jelentéseire vonatkozóan.¹⁷

A *Földjáradék* című fejezet voltaképpen a kapitalista magántulajdon történelmi kialakulásának specifikus jegyeit elemzi. A nemzetgazdaságtan számára a feudális földtulajdon lerombolandó monopólium volt, a kapitalista földtulajdon a tőke egyik, dologi formája, amelyben egészen másodlagos az, hogy a tőke itt egy természeti dolog formájában jelenik meg. Azaz a tőkés a tulajdon lényege szerint elvont magántulajdon, így a kapitalizmusban a föld nem a termelés és a tulajdon természeti előfeltétele, a föld csupán azok egyik formája. A föld tőkésítése végső soron a termelés eloldását jelenti természetadta előfeltételeitől, a föld többé nem a termelés és a gazdagság forrása. Marx ezért tér vissza újból és újból a fiziokraták bírálatára a *Gazdasági-filozófiai kéziratokban*. Már itt plasztikusan emeli ki, hogy minden prekapitalista formában az ember a föld tartozéka, tulajdona, először a kapitalizmusban lesz a föld a munkától elválasztott magántulajdon, a mun-

kásnak idegen munkafeltétel. Marx számára tehát a nemzetgazdaságtan nemcsak a kapitalizmus osztály- és tulajdonviszonyainak leírása miatt fontos, hanem a viszonyok történelmi kibontakozásának szempontjából is, e viszonyok szükségszerű megjelenésének megértése miatt is. Ez a történelmi mozzanat éppen a földjáradék elemzése közben tárul fel Marx számára igazán. S az a mozzanat, hogy a kapitalista termelés abban különbözik minden megelőző termelési módtól, hogy a gazdagság forrása kizárólag a munka, míg korábban a gazdagság forrása a munka természeti előfeltétele volt (pl. a föld gazdagsága vagy szegénysége), különösen fontos azért, mert ebben Marx a kapitalizmusban kifejeződő szükségszerű emberi haladás mozzanatát emeli ki, ezzel egyértelműen az utópista álmok lomtárába utal minden olyan reformtervet, termelési és életmódprojektet, amely társadalmi mintát keresve a kapitalizmus előtti viszonyokhoz fordul vagy a földtulajdon nevében támadja a kapitalizmust.

Marx az elidegenült munka elemzésével zárja a kéziratot. Itt már nemcsak filozófiai szintre emeli a nemzetgazdaság egyes kategóriáit, hanem ezeket a kategóriákat azok kapitalista tartalmával jeleníti meg. Ez szükséges is Marx számára, hiszen munkáról beszél, azaz kategoriálisan még nem ragadja meg az absztrakt, értéktermelő munkát, az elvont munkaerő kifejtését. Tartalmilag mégis elszakad a munka „antropológiai” felfogásától, mert az elidegenült munka elemzése (a tulajdonviszonyokkal együtt) a kapitalista termelés fogalmának első teljes marxi leírása. „Kiindultunk a nemzetgazdaságtan előfeltevéseiből. Elfogadtuk nyelvét és törvényeit. Feltételeztük a magántulajdont, a munka, tőke és föld, valamint a munkabér, tőkeprofit és földjáradék szétválasztását, ugyancsak a munka megosztását, a konkurenciát, a csereérték fogalmát stb. Magából a nemzetgazdaságtanból – saját szavaival – mutattuk meg, hogy a munkás áruvá, mégpedig a legnyomorúságosabb áruvá süllyed le, hogy a munkás nyomora fordított arányban áll termelésének hatalmával és nagyságával, hogy a konkurenciák szükségszerű eredménye a tőke kevés kézben való felhalmozódása, tehát a monopólium még érelmetesebb helyreállítására, hogy végül eltűnik a tőkés és földjáradékos, valamint a földműves és ipari munkás különbsége, és az egész társadalomnak két osztályra: a *tulajdonosok* és a tulajdon nélküli *munkások* osztályára kell szétessenie.

A nemzetgazdaságtan a magántulajdon tényéből indul ki. Nem magyarázza meg nekünk ezt a tényt.”¹⁸

Mint már említettük, nem véletlen, hogy Marx a kapitalizmus tulajdon- és osztályviszonyait a nemzetgazdaságtan kritikai feldolgozása közben írja le, ugyanis ezeket az osztály- és tulajdonviszonyokat, tehát a kapitalista termelés és a kapitalista munkamegosztás alapvető viszonyait, csak erre az irodalomra támaszkodva bonthatta ki. A korai szocialista utópiák e kategóriákat állandóan összekeverték. Az, hogy az utópisztikus gondolkodás lépten-nyomon felcseréli a munkát a termeléssel, azt is eredményezi, hogy nem ismeri fel a tulajdonviszonyok és a munkamegosztás mély belső összefüggését, ezzel alapvetően félreérti magát a kapitalizmust is mint a magántulajdon teljes kifejlődését s a termelőerők ösztörténelmi kibontakozásának egyik szükségszerű fázisát. Ezen alapult az, hogy a kapitalizmus az utópia szemében véletlenszerűnek, irracionálisnak látszik, az utópista terv éppen a racionalitás világtörténelmi győzelme lett volna az irracionális felett. Mivel alapvetően félreérti a kapitalizmust, az emberi történelmet, félreérti a cselekvés, a világ megváltoztatásának lehetőségét is. Az ember rendeltetésére hivatkozva az utópia – függetlenül attól, hogy vallásos vagy ateista formá-

ban jelenik-e meg – alapvetően transzcendens viszonyt alakít ki a valósághoz, azaz saját ideológiai álláspontjáról ítéli azt racionálisnak vagy irracionálisnak. Ezzel az utópia eleve szembekerül a fejlődés immanenciájával. Amikor Marx a teológiát visszatérően bírálja, pontosan ezt a transzcendens történetfilozófiai mozzanatot emeli ki.

Fontos azonban arra is rámutatnunk, hogy Marx nem csupán „ideológiailag” szakít a nemzetgazdaságtannal, annak apologetikus kifejtése miatt. E szakítás leglényegesebb mozzanata, hogy a *Gazdasági-filozófiai kéziratok* a kapitalista osztály- és tulajdonviszonyokat történelmileg kifejlődött formaként elemzi, a munka és tulajdon naturalis egységének történelmileg kifejlődött tagadásaként. Ily módon ez a kibontakozott ellentét nem adekvát formája a termelésnek, hanem egy történelmileg megjelenő inadekvát formája a munkának. Ezzel a kifejlődött ellentét történelmi feloldása Marx szemében nemcsak lehetséges, hanem szükségszerű is. Míg Ricardo a gazdagság és érték ellentétnek a kieleződésétől a dolgozó osztályok számszerű csökkenését várja, valamint azt, hogy a bérminimum elég nagy árumennyiséget tartalmazzon ahhoz, hogy az elemi fogyasztási szintet, a munkaerő egyszerű reprodukcióját meghaladja (anélkül, hogy az ellentét végül magát a kapitalista formát is megszüntetné), Marx viszont – éppen azért, mert a kapitalizmust az emberi fejlődés történelmileg kifejlődött szakaszának fogja fel – szükségszerűnek látja maguknak a viszonyoknak a megszűnését is.

Az elidegenült munka nem „eredeti” antropológiai egységétől megfosztott munka, hanem a kapitalista termelés centrális kategóriája, mert a munkaerő kifejtése a kapitalizmusban csak így létezik, hiszen a kapitalizmus a tulajdon és munka történelmi kettéválásából érthető meg. Ebből következik, hogy történetfilozófiailag az ellentmondás feloldását nem egy korábbi állapotra visszavetítve lehet végrehajtani, hanem az ellentétes tartalom-forma-viszony meghaladásával. Az elidegenült munka csak az ebben az ellentétes formában kibontakozó termelőerők (ipar) bázisán szüntethető meg, az ellentét kibontakozása árán. A magántulajdonban az emberi erők tárgyasulnak, így a magántulajdon ellentétes koncentrációs folyamatában végső soron ezek a termelőerők bontakoznak ki: így válik a munka a kapitalista gazdagság egyetlen forrásává. Ez a folyamat „gyakorlati valóságos viszony által”¹⁹ jelenik meg – ellentétben a vallási elidegenüléssel. Azaz olyan objektív viszony, amely minden spekulatív vagy szemlélődő elidegenedés reális alapja. Az elidegenedés megszüntetése tehát csak a magántulajdon és a munka ellentétének kifejlődésével, s azoknak a viszonyoknak a megszüntetésével képzelhető el, amelyek létrehozták az elvont magántulajdont és az elidegenült munkát. De nem változtathatók meg az elosztás reformjával vagy a politikai viszonyok egyszerű megváltoztatásával.²⁰

Mivel a *Gazdasági-filozófiai kéziratokból* még hiányzik az értéktöbblet-termelés valamint a termelési módok szisztematikus kifejtése, ez azt is eredményezi, hogy az ifjú Marx elemzései a munkafeltételek és a munka ellentéte köré épülnek. Egyik tagadása a másíknak, az ellentét megszüntetése tehát csak egy magasabb fokon mehet végbe: a dialektikát Marx minden utópizmussal szemben határozottan érvényesíti.²¹

A nemzetgazdaságtan az a tudomány, amely ezt az alapvető összefüggést nyíltan, azaz „cinikusan” mondja ki, „amikor . . . sokkal *egyoldalúbban*, ezért *élesebben* és *következetesebben* a munkát a gazdagság egyetlen *lényegeként* fejtí ki . . . és végül a magántulajdon utolsó *egyéni, természetes*, a munka mozgásától füg-

getlenül exisztáló létezésének és vagyonforrásának – a földjáradéknak, a feudális tulajdon már egészen nemzetgazdaságivá vált és ezért a nemzetgazdasággal szemben ellenállásra képtelen kifejezésének – megadja a halálos dőfést (Ricardo iskolája). Nemcsak hogy relatíve nő a nemzetgazdaságtan cinizmusa Smithtől Sayn át Ricardóig, Millig stb. amennyiben az ipar következményei fejlettebben és ellentmondásosabban lépnek az utóbbiak szeme elé, hanem pozitíve is mindig tudatosan továbbmennek az emberrel szembeni elidegenülésben, mint elődeik, de csak azért, mert tudományuk következetesebben és igazabban kifejlődik. Amennyiben a magántulajdont tevékeny alakjában a szubjektummá teszik, tehát ugyanakkor az embert a lényeggé és ugyanakkor az embert mint nem-lényt (Unwesen) a lényeggé (Wesen) teszik, úgy a valóság ellentmondása teljesen megfelel annak az ellentmondásos lényegnek, amelyet elvként ismertek fel.”²² Nagyon lényeges, hogy a nemzetgazdaságtannak mint tudománynak a kifejlődését Marx a kapitalista magántulajdon kifejlődésével köti össze, ez egyben alapja annak az immanens kritikának is, amit Marx ellenfeleivel szemben mindig is gyakorolt. Fontos viszont az is, hogy ugyanez a kritikai alapvetés a korabeli szocialista gondolkodással szemben is végbemegy, hiszen jóllehet ellentétes ideológiai igénnyel, de a szocialista eszmék fejlődése is elválaszthatatlan a kapitalista viszonyok kibontakozásától. Amikor tehát Marx Fourier-t a fiziokratákkal „egyetlen lélegzetre” mondja ki,²³ akkor pontosan arra utal, hogy ahogyan a nemzetgazdaságtan felismerései nem függetleníthetők a kapitalista magántulajdon érdekeinek mindenkorai felismerésétől, úgy a kapitalista kizsákmányolásra történő szocialista reagálás sem függetleníthető ettől az objektív történeti folyamattól.

Mind a nemzetgazdaságtannal, mind az utópiával szemben Marx a termelés történetileg kibontakozó totalitását érvényesíti, amelyik létrehozza (mégpedig gyakorlatilag) saját belső ellentmondásait, s ugyancsak gyakorlatilag ezeknek az ellentmondásoknak a feloldását is. Az elidegenült munka elemzése a magántulajdon leírása nélkül a munka elidegenedését állapotként rögzítené, s az elidegenedés visszavételezését erkölcsi-politikai posztulátumként. Ezzel viszont figyelmen kívül hagyná azt a történelmi fundamentumot, amelyen a munka elidegenedése kifejlődik, s amelyen az elidegenedés visszavételezése végbemegy. A termelés és a munka kategoriális szétválasztásával, s e történelmi totalitásba történő ágyazásával az elidegenedés nem az emberi munka, az emberi tevékenység antropológiai sajátossága, hanem a termelés objektív ellentmondása. Ily módon nem keverhető össze az eltárgyasulással, amely minden emberi elsajátítás eredménye, hanem egy olyan objektív történelmi jelenség, amely a kapitalizmus osztályviszonyaiból következik. A Hegel-bírálatnak ez a legfontosabb mozzanata. Az elidegenült munka elemzése nélkül az Első kézirat alig lenne több, mint a nemzetgazdaságtanra vonatkozó marxi jegyzetek gyűjteménye, de ezek nélkül a „jegyzetek” nélkül az elidegenült munka ábrázolása pusztán a magántulajdon megszüntetésére vonatkozó elvont követelést tartalmazná.

Marx ezek után a magántulajdont egyértelmű osztály- és tulajdonviszonyok között elemzi, szemben állva az apológiával éppúgy, mint a kapitalizmus romantikus bírálatával. A második, töredékes kézirat középpontjában azoknak a német (pl. Kossengarten) és francia közgazdászoknak (Sismondi) a kritikája áll, akik a kapitalizmust romantikus, prekapitalista alapról támadják, mert erről az alapról éppen a kapitalista termelésnek azt a mozzanatát nem értik meg, amiben a kapitalista forma előbbre vitte a fejlődést. Marx nem véletlenül donquijotizmust lát ebben, reménytelen szélmalomharcot. Azáltal, hogy a tulajdon elszakadt a föld-

től, a termelési eszközök természeti meghatározottságától, s benne az emberi munka halmozódik fel, mint gazdagság, ezzel a kapitalista tulajdon az emberi képességek és szükségletek kibontakozásának történelmi formája, jóllehet inadekvát formája. Minden korábbi állapothoz való visszatérés ezt a fejlődést tagadja. Marx kísérletet tesz a kialakult ellentét feloldásának meghatározására.

Marx tehát az első két kéziratban világosan ábrázolta a kapitalista termelés legfontosabb kategóriáit, s a termelésnek az emberi termelőerők kibontakozásában betöltött szerepét. Láttuk, hogy ez az ábrázolás polemikusan a nemzetgazdaságtannal és annak romantikus-utópista bírálataival szemben bontakozott ki. A *Harmadik kézirat* célja az, hogy leírja az így létrejött ellentmondás történeti feloldását, azt a folyamatot, amelyben a magántulajdon és a munka „ellenséges, kölcsönös ellentét”-e feloldódik.²⁴ Marx itt szakad el a nemzetgazdaságtantól, s tér át a szocialista iskolák tárgyalására, valamint a hegeli dialektika kritikájára. A kézirat eredeti sorrendjében a *Magántulajdon és a kommunizmus* című fejezetet közvetlenül *A hegeli dialektika kritikája* című fejezet követi (erre utal a folyamatos sorszámzás is²⁵).

A két kérdés tartalmilag is összefügg, hiszen a kapitalizmus gondolattalan és nyers kritikája, másfelől miszticizáló, spekulatív apológiája tartalmilag is összefügg, hiszen a fejlődés egyenlőtlen mozzanatainak a különböző módokon történő megragadását s általánosítását jelentik. De sem a gondolattalan gyakorlat, sem a gyakorlat nélküli szellem nem képes meghaladni azokat a viszonyokat, amelyek között létrejön. Egyik spekulatív a jelenben ragadja meg a világtörténelmi fejlődés célját, másik transzcendentálja a célt, ezzel kívül helyezi magát a gyakorlaton. Mindkettő ideológiai reagálás a viszonyok ellentétességére, azaz mindkettő epifenomenonja a kibontakozó ellentmondásoknak.

A *Harmadik kézirat* a munka és a magántulajdon kifejlett ellentétének elemzéséből indul ki. A „nyers kommunista”²⁶ gondolkodás, amely érzékileg, „irigységtől” vezetettve, a kapitalista tulajdonforma ellen támad, azoknak az utópista szocialistáknak az elméleti és gyakorlati kísérleteit jelenti, akiket Marx már ismer. Éppen ezért utalásai²⁷ a szocialista gondolat és mozgalom kibontakozását a kapitalista termelési mód kibontakozásával párhuzamosan, mintegy a tulajdonra való nyers és gondolattalan visszahatásként ábrázolják. Marx Fourier-t így hozza összefüggésbe a fiziokratákkal, Proudhont a tőkemonopólium ellen irányuló, egyenlősítő, parcellán alapuló (egyenlő hiteffel támogatott) föld-magántulajdonnal, Saint-Simont a kapitalista tulajdonviszonyok között kibontakozó ipari fejlődéssel. A „nyers”, a „gondolattalan”, az egyenlősítő, sőt a „politikai” és „despotikus” kommunista kifejezések egy olyan polémiasort takarnak, amely elválaszthatatlan a kapitalizmussal szembe forduló korai szocialista mozgalmak kritikájától. Ezért hangsúlyozza Marx, hogy itt a magántulajdon elleni lázadásról, irigységről van szó, amely a magántulajdon mindenki számára egyenlővé tenné, megszüntetve a benne kibontakozó monopolisztikus tendenciákat, anélkül, hogy magát a tulajdont megszüntetné. Marx tapasztalatai a kommunista és a szocialista mozgalomról 1844-ben elválaszthatatlanok a korabeli utópiáktól és kísérletektől. A magántulajdon általánossá válása, annak közösségi, érzéki birtoklása, anélkül, hogy a magántulajdonosi forma mint forma megszűnnék, nem más, mint a magántulajdon és a munka ellentétének közvetlen tagadása. Ez a kapitalista magántulajdon kispolgári vagy romantikus bírálatait jelenti, a magántulajdon monopoliumának nyers tagadását. Az 1848 előtti szocialista iskolák egyik irányzatában az állam megszüntetése nem a polgári nemzet és állam, vagy a társadalom és állam

kettősségének megszüntetése, hanem az általános magántulajdon érdekeit képviselő állam tagadása a termelőeszközöket közvetlenül birtokló közösség nevében – Fourier-től Proudhonig. A másik irányzat, a „politikai szocializmus”, amely egyaránt lehet „demokratikus vagy despotikus”²⁸, azokat a kísérleteket jelenti, amelyek az állami tervezéssel vagy az állami neveléssel, a magántulajdon monopóliumának állami megszüntetésével (pl. az örökségi jog eltörlése által) az egyenlősített, s éppen a nagyobb közösség (állam) általi birtoklást tette volna általánossá egy utópista államban – Cabet-től Proudhonig, Morellytól Babeufig. A „nyers kommunizmus” mindkét koncepciójában azokat a kiforratlan szocialista utópiákat bírálja Marx, amelyek először léptek föl a kapitalista magántulajdonnal szemben. Nem véletlen Marx felsorolt példatára: a nőközösség, munkaközösség vagy akár az ateista filantrópia. „Mindkét formában a kommunizmus már az ember reintegrációjának vagy magába való visszatérésének, az emberi önelidegenedés megszüntetésének tudja magát, de amennyiben még nem ragadta meg a magántulajdon pozitív lényegét, és éppoly kevésbé értette meg a szükséglet *emberi természetét*, még annak foglya és attól fertőzött is. Bár a magántulajdon fogalmát megragadta, de lényegét még nem.”²⁹

A fejezetben felsorolt gondolkodók egyike sem tagadja a magántulajdont, csak a munkának és a magántulajdonnak az elválasztását. Fourier, Saint-Simon, Proudhon és Owen nem egy tulajdon nélküli társadalmat állítanak szembe egy magántulajdonra épülő termelési móddal, csak e kettéválás ellen tiltakoznak, s a munka és a tulajdon kettéválását a kapitalizmus embertelensége „titkának” tartják. Éppen ezért ők azok, akik a kommunizmust mint a magántulajdon egyenlősített általánosságát mondják ki, annak érzéki formájában: „a fizikai közvetlen *birtoklás* számít szemében a létezés egyetlen céljának; a *munkás* meghatározását nem szüntetik meg, hanem minden emberre kiterjesztik”³⁰. A két irányzat között végső soron csak a magántulajdon birtoklásának módjában van különbség, ahol az egyik esetben a termelőközösség a tulajdonos, másik esetben az állam által garantáltan tulajdonossá váló egyén. Mindkét esetben a tulajdon és a munka egyesül újra, anélkül azonban, hogy a tulajdon mint magántulajdon, s a munka mint közvetetlen társadalmi, azaz elidegenült munka megszűnnék. A nyers vagy gondolatlan kifejezés tehát végső soron egy prekapitalista, antikapitalista és utópisztikusan szocialista visszahatást jelent a kapitalista magántulajdon gazdasági monopóliumára.

Marx fejtegetései a hegeli dialektika történetfilozófiai meghatározásával kezdődnek. „Az önelidegenülés megszüntetése ugyanazt az utat teszi meg, mint az önelidegenülés.”³¹ S miután Marx a valóságos anticipációs mozzanatot rögzíti, közvetlenül áttér a magántulajdon és munka szétválásának egyszerű tagadását végrehajtó szocialista iskolák bírálatára: „Először a *magántulajdont* csak objektív oldalában – de mégis a munkát tekintve lényegének – veszik szemügyre.”³² Míg az első mondat kísérlet arra, hogy a hegelianus örökség bírálatát az elmélet és a gyakorlat egységében hajtsa végre (aminek kibontott formáját *A hegeli dialektika bírálat*a című fejezetben olvashatjuk), a második mondat viszont egyértelműen a korabeli szocialista ideológiákra, kiváltképpen Fourier-re és Proudhonra vonatkozik, s az egész fejezet ettől kezdve egyetlen, velük való polémia. A hegeli dialektika bírálatának középpontjában a dialektika demisztifikálása, spekulatív és finalisztikus mozzanataitól való megszabadítása, valamint – ezzel összefüggésben – az eltárgyasulás antropológiai s az elidegenülés történelmi kategóriáinak a szétválása áll. Azaz a történelem dialektikájának a talpára állítása. Az

utópista szocialistákkal szemben kibontakozó marxi kritika a történelmi fejlődés immanens törvényszerűségeit juttatja érvényre, a termelés kategóriájának totalitását. A kritika tárgya Fourier vagy Proudhon mellett Owen filontrop ateizmusa, Feuerbach szemléleti materializmusa: velük szemben Marx a történelmi fejlődés dialektikáját érvényesíti. A hegeli történetfilozófiával szemben viszont Marx azt mutatja be, hogy a munka és a tulajdon ellentétes viszonyából jönnek létre az emberi elsajátítás és tárgyiasulás, azaz az öntudat ellentétes formái, amiket a válás, az elidegenült munka, a polgári jogviszony, a morál stb. juttat érvényre, de amelyekben az embernek mint társadalmi lénynek a kifejlődése inadekvát formában jelenik meg. A hegeli szintézis, a tagadás tagadása, azaz a magántulajdon pozitív tagadása éppen ezért szükségképpen csak egy elkövetkező magasabb szintű társadalmi forma gyakorlati sajátossága lehet. Hogy ez mennyire fontos volt Marxnál, utalnánk a Marx és Proudhon közötti lezajlott első nagy vitákra, amelyekről Cole ír.³³

Proudhon, tagadva a dialektika és szintézis törvényszerűségeit, végső soron az egyenlő magántulajdon követelését képviselte, azaz az ellentmondásokból kibontakozó, újabb, magasabb szintű ellentmondást, amely végső soron a tulajdon és az egyén, vagy az állam és az egyén „örök” ellentmondásába torkoll. Marx világosan látta, hogy e végletes tagadás Proudhonnál csak közvetlen visszahatás e polgári kettősségre, azaz az ellentéteség közvetlen és végletes tagadása, de nem valóságos meghaladása. E közvetlen és végletes tagadás elrejtja a szocialista mozgalom elől a kapitalista formában végbemenő szükségszerűséget, az emberi termelőerők elidegenedett formában lezajló szükségszerű kibontakozását. Miközben az ellentét monopolisztikus előjogait közvetlenül és végletesen támadja, magát az ellentétet adottnak és történelmileg véglegesnek fogja fel. Ez azt is jelenti, hogy a korai szocializmus nincs tisztában a kapitalista tulajdon történeti lényegével, sem e tulajdonviszonyokból kialakuló objektív osztályellentétekkel, így végső soron nem a történelem megváltoztatására törekszik, hanem tagadja a történelmet, azaz utópista módon elutasítja azt. Látjuk tehát, hogy Marx szembefordul a hegeli finalizmussal, amely a polgári fejlődésben a fejlődés tudatosult célját látja, de szembefordul a fejlődés nyers és gondolatlan elutasításával is, amely e fejlődésben a történelmet utasítja el.

A kapitalista tulajdon azáltal, hogy a munkafeltételeket, azaz a magántulajdon és a munkatevékenységet radikálisan elválasztotta egymástól, megteremtette az általános munka és az általános tulajdonfogalom történeti alapjait. A tulajdon minden természeti meghatározottságtól, minden különös formától elszakad (a pénzről szóló fejezet éppen ennek a kibontása), az elidegenült munka a minden különös tevékenységgel szembeni közömbös, általános és elvont, az egyes munkás számára idegen tevékenység, amit később Marx absztrakt munkaerő-kifejtésnek nevez. Az ipar kibontakozása így válik az emberi érzékek, szükségletek és az emberi képességek kibontakozásának az egyes termelővel szemben idegen, nembeli folyamatává. Azaz a nembeli képességek kibontakozása így válik az egyes munkás és a munkásosztály feláldozásának folyamatává. De a magántulajdon, a munka és a munkás számára idegen formában, az emberi nem képességeit és szükségleteit bontakoztatja ki, egy olyan folyamatban, amelyet nem lehet közvetlenül az erkölcs, a kooperáció, az ész nevében tagadni, mert az emberi képességek kibontakozásának szükségszerű formája. Marx nemcsak a dialektikát, de a cinikus nemzetgazdaságtant is szembeállította az utópizmussal, mint a viszonyok győzelmét a vágyak felett.

A valóságos anticipálási folyamat a magántulajdon és a tőle elválasztott munka egyesítése egy kommunista társadalomban a kibontakozott termelőerők alapján. A naturalizmus mint kommunizmus³⁴ a magántulajdon, a belőle fakadó osztályviszonyok és az elidegenült tudat történelmi visszavételezését jelenti, azaz azoknak a viszonyoknak a megszüntetését, amelyek között a tulajdon tulajdonná, s a munka elidegenült munkává változik. Azaz a kommunizmus = naturalizmus azoknak a viszonyoknak a megszüntetését jelenti, amelyek között egyedül a tőke a tőke. A marxi kommunizmuskép abban különbözik minden korabeli szocialista utópiától, hogy ez a kép elvontságában is a kifejlődött ellentét determináltságának eredménye, azaz a jelen szükségyszerűségein alapuló jövő, amely nem a kialakult ellentétek tagadásán, hanem az ellentétek szükségyszerű kiéleződésén alapul. A marxi kommunizmuskép már itt sem egy szenzualista módon felvázolt jövőábrát. Ez a kommunizmuskép abból következően elvont, hogy nem a magántulajdon érzéki tagadásán, nem a termelés renaturalizációján alapul, egy korábbi termelési viszony nevében, hanem az ellentétek kiéleződésén, s az ellentmondásos formában kibontakozó termelőerőkön.

Látjuk tehát, hogy a hegeli dialektika spekulatív mozzanatainak a szétzúzása elválaszthatatlan a látszólag spekulációellenes, szenzualista, nyers, gondolatlan utópia mítoszainak lerombolásától.

Ebben a kétirányú vitában centrális szerep jut a *Szükséglet, termelés és munkamegosztás* című fejezetnek. Itt Marx már nem a magántulajdon és a munka elvont ellentétét, hanem a kapitalista termelés és munkamegosztás konkrét viszonyait elemzi. A szükségletek kategóriája végső soron – mint alapon – a termelési eszközök elosztásán nyugszik, az egyes ember magánélvezetei társadalmilag az elosztáson keresztül válnak társadalmiasított élvezetekké éppúgy, ahogy a munka megosztása nemzetgazdasági kifejezés a munka társadalmiságára az elidegenülésen belül.³⁵ A munkamegosztás elemzésénél Marx még a csere kategóriáját veszi közvetítő kategóriának, noha tudjuk, hogy később – kifejtettebb formában a „*Grundriss*”-ben a munkamegosztást közvetítő kategória valójában a forgalom lesz. De ahhoz, hogy a forgalom kategóriáját kidolgozhassa, szükséges volt az értékelméleti megalapozás, Marx a cserét azonban már a *Gazdasági-filozófiai kéziratokban* is a különböző képességek cseréjeként írja le, amely képességek kifejlődését a munkamegosztás határozza meg. Ezzel eleve kizárja azt, hogy a munkamegosztást a képességekből, azok különbözőségéből vezessék le, mert az összefüggés fordított. A munkamegosztás és a csere végső soron „a magántulajdonnak alakulata”³⁶, amelyből következik az az ellentmondás, hogy míg egyfelől az emberi nem képességei a társadalmi munkában (iparban) rohamosan kibontakoznak, az egyes egyének és osztályok képességei, azáltal, hogy a munkamegosztás e képességeket „mechanikus mozgásra” korlátozza, végül áldozatul esnek az emberi nem képességei kibontakozásának. Az egyes munkás képességeit feláldozzák, az emberi nem képességei, érzékei mint neki idegen képességek jelennek meg. Nem véletlenül emeli ki *Mülltől*, hogy a munkamegosztást a kapitalizmus fejlesztette ki legteljesebben, ami elválaszthatatlan a „gazdagság tömeges termelése”-től.³⁷

A munka tehát mint a gazdagság forrása a kapitalizmusban a munkás képességeinek állandó feláldozása. Marx már itt utal arra, hogy ez a folyamat a manufaktúráktól kezdődik. Még nem ismeri fel, hogy a tömegtermelés és a munkaerő kifejtésének időben történő mérése egymást kölcsönösen feltételező összefüggések, ily módon még nem ragadja meg a kizsákmányolás kapitalista formájának

értékelméleti specifikumait. De alapvetően találóan írja le azt a folyamatot, ahogyan a kapitalista munkamegosztás a munkások képességeit lerombolja, míg végül a munkásból képességek nélküli munkaállatot csinál. Marx az értékelmélet hiányában még nem volt képes a csere specifikus kapitalista jellegét megragadni, tehát azt, hogy a csere, a forgalom, amely a különböző termelési ágakban tevékenykedők képességeit a társadalmi termelésben meghatározza, a kapitalizmusban a pénz és az idő által közvetített. Nem véletlen, hogy a pénzt csak mint elidegenült, dologi szükségletet, mint az ember lényegétől, személyiségétől, hajlamaitól, képességeitől idegen szükségletet interpretálja, és nem mint a munkaidő össztársadalmi forgalmának közvetítését. Marx felismeri, hogy a munkamegosztás és a szükségletek voltaképpen a termelés egymással összefüggő oldalait jelentik – a „*Grundriss*”-ben a termelési eszközök elosztását a társadalom tagjai között, s a társadalom tagjainak az elosztását a munka különböző fázisai között ugyanazon jelenség két oldalaként fogja fel – de ezt a *Gazdasági-filozófiai kéziratok* még nem fejti ki szisztematikusan.

A gazdagság az emberi képességek és szükségletek kibontakozása. Ennél fogva a kommunizmus = naturalizmus semmi egyebet nem jelent, mint a gazdaság individualizált kibontakozását. Azonban a szükségletek termelését elemezve, Marx a kapitalista gazdagságot mint az emberi szükségletek tagadását mutatja be. A *Gazdasági-filozófiai kéziratok* a szükséglet–termelés lényegét ragadja meg akkor, amikor a szükségletek társadalmi termelését a tőke értékesülésnek alávetett folyamatként mutatja be. Felismeri tehát, hogy a szükségletek nem mint emberi, naturális szükségletek, mint az ember sokoldalú szükségletei termelődnek, hanem mint elvont dologi szükségletek, amelyek mindig a pénzre redukálódó, idegen szükségletként jelennek meg. S függetlenül a fogyasztás mértékétől (a pénz maga mértéktelen, noha mérték), ez az elvonatkoztatás, ez az eldologiasodás, ez az egyoldalú szükségleti struktúra minden egyénben közös. „És nemcsak közvetlen érkeiden, mint evés stb. kell takarékoskodnod; az általános érdekekkel kapcsolatos részvételt, a részvétet, bizalmat stb., mindezt meg kell takarítanod magadnak, ha gazdaságos akarsz lenni, ha nem akarsz illúziókon tönkremenni.”³⁸ Azt is felismeri Marx, hogy függetlenül az egyes egyén fogyasztásának mennyiségétől, ezt a szükségleti struktúrát csak akkor lehet megváltoztatni, ha a szükséglet kiszabadul a tőke, a pénz uralma alól, s valóban sokoldalúvá válik, aminek egyik kulcsa a másik emberre vonatkozó szükséglet. Éppen ezért fordul lelkesedéssel a szervezkedő francia munkások felé³⁹, akik a gyakorlatban képviselik a szükségleti struktúra nem dologi formáját.

Ahogy a magántulajdon mint elvont, idegen munka jelenik meg, úgy jelenik meg a pénz, mint az ember elidegenült szükséglete. Ez – a szükségletek brutális megosztottságán túl – azt is jelenti, hogy az egyoldalú, csak dologra irányuló szükséglet „aszketikus” viszonyt jelent a valósághoz, amely aszkézis a társadalomhoz való egyoldalú, az osztály által meghatározott viszonyban fejeződik ki. Ezért jelentős a Smith-Lauderdale vita is, mert ezzel Marx azt mutatja be, hogy a tőke mindenkori érdekeitől vezetettve ez az egyoldalú viszony nem az anyagi javak mennyiségének a függvénye, tehát nem az elfogyasztott javak magánélvezetétől, hanem a tőke mindenkori értesülési érdekeitől függ. A tőkés fogyasztása termelő fogyasztás lehet, ha a tőke érdeke ezt diktálja. A nem kapitalista fogyasztás a termelt javak parazita felélése. A földjáradékról és a földjáradékos fogyasztásról Marx ezért mondja, hogy a pazarló földesúrnak vagy el kell fogyasztania a tőkét, tehát tönkre kell mennie, vagy „saját földje bérlőjévé – földművelő ipari

vállalkozóvá válnia”.⁴⁰ S ez nem véletlen, mert a járadékos pazarló módon, azaz nem kapitalista módon éli fel a javakat, míg a tőkés fogyasztása tőkéje újratermelésének része. Lauderdale ezért érvelhet úgy, hogy a tőkés fogyasztása, pazarlása a javak forgalmának része, s ezért a pazarlás közvetlenül „a gazdagodás eszközének”⁴¹ köntösében jelenik meg. Az aszketikus viszony elemzésével, amely tehát a szükségletekben megnyilvánuló egyoldalú emberi viszonyokat jelenti, Marx egy nagyon messzire mutató gondolatot fogalmaz meg, azt, hogy az emberi képességek minden oldalú kibontakozása (ami a kommunizmus gyakorlati naturalizmusa), nem egyszerűen a fogyasztás bőségét vagy szűkösségét jelenti, nem egyszerűen az egyoldalú szükségletek termelésének szűkebbre vagy tágabbra zárt intervallumát, hanem egy alapvetően más, az embertől nem idegen, individualizált szükségleti struktúra kibontakozását. Azaz nem több vagy kevesebb szükségletet ugyanabban a struktúrában, hanem más szükségleti struktúrát.

A szükségletek eldologiasodása még plasztikusabban jelenik meg, ha arra a másik jelentős mozzanatra gondolunk, amit Marx itt kifejt: a szükségletek osztályspecifikus megosztottságára. A tőke mindenkori érdeke terrorisztikusan szabja meg az egyes osztályok szükségleteinek alakulását. Marx világosan felismeri, hogy a kapitalizmus termelése nemcsak a munkás szükségleteit, de munkáját is legelvontabb formára redukálja, „a lehető legszűkösebb életet” számítva ki „általánosként”. Ily módon jöhet létre, hogy (noha a tőkés és a munkás ugyanazon társadalmi helyzetnek foglya) a tőkés szükségleteinek termelése a szükségletek és eszközeik kifinomodását jelenti, míg a munkásé az „állati elvadulást”, „a szükséglet teljes, nyers, elvont egyszerűségét”.⁴²

Itt megint beleütközünk abba a problémába, hogy Marx a bérminimum s a munkások szükségleti minimumának kérélméletlen törvényét értékelméletileg ekkor még nem volt képes megragadni. Megfogalmazta viszont a munka és a termelés kategoriális különbségét, valamint azt, hogy az aszkézisben a termelés úgy jelenik meg, mint az ember, az emberi viszonyok termelése, amely egyfelől „gyenge géppé”⁴³ teszi az embert, másfelől megtanítja a lemondás (az életről és az összes emberi szükségletről való lemondás) művészetére. Ezt a törvényt konzekvensen érvényesíti a nemzetgazdaság gyakorlati aszkézise, a nemzetgazdaság valódi erkölce, függetlenül attól, hogy mit mond „Morál néne és Vallás néne”: Az emberi gazdagság tehát nem vezethető le a munkából, csak a termelésből. Ezzel Marx végképp szakított minden „antropológiai” felfogással, amely a gazdagságot a munkából, vagy még korábban a munkátlanságból vezette le⁴⁴. A gazdagság, a termelés gazdagsága, elidegenedett viszonyok között idegen gazdagság, amely terrorisztikusan uralkodik képességeink és szükségleteink fölött.

Természetesen ez a kifejtés majd a „*Grundrissé*”-ben és az *Értékötlet-elméletek* forgalomelemzéseiben teljeseedik ki, amikor Marx, a forradalmak után rohamosan kibontakozó tőkés termelés bázisán felfedezi azt, hogy a tőkés termelés tömegtermelés, s amennyiben értékesülésének érdeke megköveteli, a munkás fogyasztását is bővítetten termeli újra. Ezzel anticipálja majd a tőkefejlődés egy későbbi periódusát, amely világtörténelmileg igazolta, hogy anyagi javak bősége vagy szűkössége csak epifenomenonja az ember valódi, objektív és gyakorlati elidegenedésének, s hogy az ember szabad, naturálisan sokoldalú szükségletei jelentik a történelem valódi ígértét. De ennek alapja nem az anyagi szükségletek korlátozása, hanem a termelőerők kibontakozása lehet.

A *Gazdasági-filozófiai kéziratokban* Marx ennek a megértésére tett minden kortársánál jelentősebb kísérletet. „Hogy a magántulajdon *gondolatát* megszűn-

tesse, ahhoz az *elgondolt* kommunizmus teljesen elégséges. Hogy a valóságos magántulajdont megszüntesse, ahhoz *valóságos* kommunista akció kell. A történelem meg fogja hozni, és az a mozgalom, amelyet *gondolatban* már önmagát megszüntetőként tudunk, a valóságban nagyon göröngyös és hosszadalmas folyamaton fog keresztül menni. Valóságos haladásnak kell azonban tekintenünk, hogy a történeti mozgásnak mind a korlátozottságáról, mind a céljáról eleve tudatot és ezeket felülmúló tudatot szereztünk”.⁴⁵

JEGYZETEK

- ¹ A kapitalizmus általános jellemzését vö.: *Jánossy Ferenc*: Egy evolúciós alternatíva. Valóság, 1982/2., A puritán fogyasztási erkölccsel való szakításnál: Mandeville, Hume, összefoglalva a Gazdaság és aszkézis című tanulmányunkban. Filozófiai Figyelő, 1982. 1–2.
- ² Ennek elemzését *Thoma László*: A szabad idő filozófiai kategóriája Marxnál – kandidátusi értekezés. – 1982.
- ³ Literaturbericht zur philosophischen Diskussion um Marx und dem Marxismus. In: *J. Habermas*: Theorie und Praxis. Suhrkamp Taschenbuch Neuwied am Rhein und Berlin, Luchterhand Verlag 1963. 385. old. További összefoglalás: *Klaus Hartmann*: Die marxistische Theorie. Walter de Gruyter and Co. Berlin 1970. 34. és a következők. Jellemző még: *L. Kolakowski*: Die Hauptströmungen des Marxismus. R. Pieper and Co. Verlag München–Zürich 1976. I. köt. 151. és a következők. Ez utóbbi: *L. Kolakowski*: A marxizmus és az utópista szocializmus (ford.: Thoma László), Filozófiai Figyelő, 1982. 1–2., illetve uo.: Kolakowski eszkatológiája – a fordító megjegyzései.
- ⁴ A „korai szocialisták” kifejezést Stadlertől vettük át. Vö.: *P. Stadler*: A korai szocializmus. In: Filozófiai Figyelő, 1982. 3–4. sz. (Ford.: Thoma László.)
- ⁵ *Karl Marx*: Gazdasági-filozófiai kéziratok 1844-ből. Budapest 1970. 78. old.
- ⁶ *Irodalmi összefoglalás*: *Thoma László*: Gazdaság és aszkézis. Id. mű, valamint alább.
- ⁷ A legfontosabb (Stadleren kívül) két szerző széles körű panorámája: *G. D. H. Cole*: The Socialist Thought. A „History of Socialist Thought” sorozatban. Macmillan and Co. LTD, London, Martin Press, New York St. Témánkhoz: I. kötet: The Forerunners. *C. Landauer*: European Socialism. University of California Press Berkeley, Los Angeles 1959. I. köt. Marx.
- ⁸ Ennek ábrázolását: *Thoma László*: Gazdaság és aszkézis.
- ⁹ *Klaus Hartmann*: Id. mű, 5. old. és a következők, illetve 13. old. és köv.
- ¹⁰ *Márkus György*: Marxizmus és „antropológia”. Akadémiai Kiadó 1971. Illetve: *Tőkei Ferenc*: A szocializmus dialektikájához. Kossuth Könyvkiadó 1974.
- ¹¹ In: *K. Marx*: Ökonomisch-philosophische Manuskripte. Reclam Bibliothek Verlag Ph. Reclam Leipzig 1974. Einleitung 5–86. old. Illetve: Anmerkungen 281–349. old.
- ¹² *L. Kolakowski*: A marxizmus és az utópista szocializmus.
- ¹³ Vö.: Gazdasági-filozófiai kéziratok. 174. old.
- ¹⁴ Ugyanott, 14. old.
- ¹⁵ Ugyanott, 29. old.
- ¹⁶ Ugyanott, 30–31. old.
- ¹⁷ *Tőkei F.*: Id. mű, 12–13. old., ill. 63. és a következők.
- ¹⁸ *K. Marx*: Gazdasági-filozófiai kéziratok.
- ¹⁹ Ugyanott, 52. old.
- ²⁰ Ugyanott, 53–54. old.
- ²¹ *L. Kolakowski*: A marxizmus és az utópista szocializmus. – Ez az érv azonban már korábban, pejoratíve megfogalmazódik: *Bernstein*: Voraussetzungen des Sozialismus. Leipzig 1909. 65. old.
- ²² *K. Marx*: Gazdasági-filozófiai kéziratok. 63. old.

- ²³ Ugyanott, 66. old.
²⁴ Ugyanott, 61. old.
²⁵ Ugyanott, 99. old. ill. 163. old.
²⁶ Ugyanott, 67. old.
²⁷ Ugyanott, 66. old.
²⁸ Ugyanott, 68. old.
²⁹ Ugyanott, 68. old.
³⁰ Ugyanott, 66–67. old.
³¹ Ugyanott, 66. old. Höppner szerint itt Marx egy Moses Hess által megfogalmazott gondolatot idéz. Bár Marx ekkor még egyetért Hess-szel, de – véleményünk szerint – az értelmében már önálló útra lépett. Höppner 105. p. jegyzete id. német kiadás. 312–313. old.
³² Ugyanott, 66. old.
³³ *Cole*: Id. mű, 201. old. és a következők.
³⁴ K. Marx: Gazdasági-filozófiai kéziratok 68. old.
³⁵ Ugyanott, 89. old.
³⁶ Ugyanott, 93. old.
³⁷ Ugyanott, 93. old.
³⁸ Ugyanott, 82. old.
³⁹ Ugyanott, 85. old.
⁴⁰ Ugyanott, 87. old.
⁴¹ Ugyanott, 82. old.
⁴² Ugyanott, 80. old.
⁴³ Ugyanott, 81. old.
⁴⁴ Ezt egy más helyen poszthellenisztikus, illetve posztkalvinisztikus kultúrafelfogásnak neveztük. Vö.: A szabad idő filozófiai kategóriája Marxnál.
⁴⁵ K. Marx: Gazdasági-filozófiai kéziratok. 85. old.

MEGJELENT A KOSSUTH KÖNYVKIADÓ
ÉS AZ MSZMP KB TÁRSADALOMTUDOMÁNYI INTÉZETE
ÚJ KIADVÁNYA

TÁRSADALOMSZERKEZET ÉS RÉTEGZŐDÉS

(TANULMÁNYKÖTET)

Szerkesztette: Halay Tibor és Kolosi Tamás

219 oldal, 27,— Ft

Megvásárolható a Kossuth Könyvkiadó budapesti, kerületi
és megyei kirendeltségein és a könyvesboltokban

KALOCSAI DEZSŐ

Gondolatok *Marx*: A politikai gazdaságtan bírálatának alapvonalai című műve újraolvasása alapján

(A POLGÁRI TÁRSADALOM PÉNZKÖZÖSSÉGÉRŐL)

Akár a természettől meghatározott egyedülálló egyénre vonatkozó robinsonád képzelgések, akár másoknak (például Rousseau-nak) eme „független” egyéneket a „társadalmi szerződés” révén kapcsolatba hozó elképzelései tulajdonképpen gondolati előlegezései voltak a 16. században meginduló és a 18. században gyorsan érlelődő polgári társadalom emberi viszonyainak. Hiszen „A szabad konkurrencia e társadalmában az egyes ember úgy jelenik meg – ahogyan Marx kifejti –, mint aki el van oldozva a természeti kötelékektől stb., amelyek őt korábbi történelmi korszakokban egy meghatározott, körülhatárolt emberi tömörülés tartozékává teszik.”¹ Így lesz a 18. században a feudális társadalmi formák felbomlásának és a 16. század óta keletkező új termelőerőknek következményeképpen létrejövő „független” egyén, mint polgári eszmény, a természettől tételezettként a történelem kiindulópontja, nem pedig eredménye.

Márpedig a társadalom története ennek a polgári álláspontnak homlokegyenest ellentmondó következtetésekre vezet. Marx szerint ugyanis: „Minél mélyebben visszamegyünk a történelemben, annál inkább jelenik meg az egyén, ennél fogva a termelő egyén is önállótlannak, egy nagyobb egészhez tartozónak: először még egészen természetes módon a családban és a törzssé kiszélesedett családban; később a törzsek ellentétéből és összeolvadásából létrejövő különböző formájú közösségekben. Csak a 18. században, a »polgári társadalomban« lépnek szembe az egyes emberrel a társadalmi összefüggés különböző formái az ő magáncéljait szolgáló pusztá eszközökként, külső szükségyszerűségként.”²

Az ember a legszorosabb értelemben „*társas állat*” és pedig olyan *társadalmi lény*, amely csak *társadalomban* és nem azon kívüli tud egyedülállónak, önállóvá válni. Önállósága, elkülönültsége tehát nem természettől meghatározott örök sajátosság, hanem társadalmi-történelmi termék. Ezért az egyénnek külsőként, önállóként tételezett viszonya egymáshoz és a társadalomhoz maguknak a történelmileg fejlődő-változó társadalmi viszonyoknak az egyén szubsztancialitásává vált, tehát belsővé integráltságának kifejeződése. Vagyis az ember egyénivé lett *társadalmi* megnyilatkozása olyan viszonyoknak, amikor a magát tulajdon kü-

lönböző történelmi formáinak fejlődése alapján általánossá és uralkodóvá válnak az áru-, csere-, pénzviszonyok. Ez utóbbiak felbomlasztják a – fentebb jelzett – korábbi „bornirt”-közösség forma és az egyén „természetadta” közvetlen egységét. E közösségformák és az egyén „természetadta” egységének felbomlasztása és elválása tette rejtetté, „némává” a gondolkodók jelentős része számára az egyén mindenkor társadalmi meghatározottságát. Azt tehát, amit Marx úgy fejez ki, hogy „Az egyén *magá a társadalmi lény*. Életnyilvánítása – ha nem jelenik is meg egy *közösségi*, másokkal együttesen végbevitt életnyilvánítás közvetlen formájában – azért *magá a társadalmi élet* nyilvánítása és igazolása.”³

Lényegében e történelmileg létező és fejlődő társadalmiság „elrejtéséről”, pontosabban fel nem ismeréséről van szó nemcsak a 18., hanem a 19. század polgári közgazdászainál is, amikor valamilyen gazdasági viszony eredetét vizsgálják. Például a termelést (J. St. Mill) a történelemtől független, örök természeti törvényektől meghatározottnak ábrázolják s „azután suttymban *polgári* viszonyokat csempésznek be megdönthetetlen természeti törvényekként az in abstracto [elvontan] vett társadalomba. Ez – mint Marx megjegyzi – többé-kevésbé tudatos célja az egész eljárásnak.”⁴

Az ilyen történelmietlen eljárás *ismeretelméleti* forrása az, hogy a gazdasági viszonyokban, a társadalmi fejlődés minden eddigi fokán, így például a termelésben stb. okvetlenül lehet közös feltételeket, vonásokat, meghatározásokat kiemelni, amelyeket a gondolkodás mint általánosokat rögzít, „de minden termelés úgynevezett *általános feltételei* nem egyebek, mint ezek az elvont mozzanatok, melyekkel egyetlen valóságos történelmi termelési fok sincs fogalmilag megragadva”.⁵ Illetve, mint más helyen Marx ezt pontosabban kifejti: „[Bizonyos] meghatározások közösek a legmodernebb korszakban és a legrégebben. Nélkülük nem gondolható el termelés; ámde ha a legfejlettebb nyelveknek vannak is a legfejletlenebbekkel közös törvényeik és meghatározásaik, éppen a *különbség* ettől az általánostól és közöstől az, *ami a fejlődésüket teszi*; éppen *külön* kell választani azokat a meghatározásokat, amelyek a termelésre egyáltalában érvényesek, nehogy az egység mellett . . . a *lényeges különbségről* megfeledkezzünk. Ebben a megfeledkezésben rejlik pl. a modern közgazdászok egész bölcsessége, akik a fennálló társadalmi viszonyok örökkévalóságát és harmóniáját bizonyítják. Pl. hogy termelés nem lehetséges termelési szerszám nélkül, még ha csupán a kéz is ez a szerszám; hogy nem lehetséges termelés múltbeli, felhalmozott munka nélkül, még ha ez a munka csupán az a készség is, amely a vadember kezében ismételt gyakorlás révén felgyülemlett és koncentrált. A tőke többek között termelési szerszám is, múltbeli, objektiválódott munka is. Tehát – vonja le Marx a következtetést – a tőke általános, örök természeti viszony; mármint ha *elhagyom* éppen azt a sajátosságot, amely a »termelési szerszámot,« a »felhalmozott munkát« tőkévé teszi.”⁶ (Kiemelés – K. D.)

Márpedig a tőke nem jöhetett létre és ezért nem is létezhetett bérmunka, érték, pénz, ár stb. nélkül. Vagyis bizonyos történelmileg meghatározott viszonyok közötti termelés nélkül. Csakis mint ezeknek a viszonyoknak egyik eleme létezhetett. A pénz, a csere, a csereérték stb. azonban történelmileg már létezett, mielőtt a tőke és a bérmunka létezett volna. „Ilyen szempontból mondhatjuk tehát – írja Marx –, hogy az egyszerűbb kategória kifejezheti egy fejlettebb egésznek uralkodó viszonyait vagy egy fejlettebb egésznek alárendelt viszonyait, amelyeknek történelmileg létezésük volt már, mielőtt az egész abban az irányban fejlődött, amely egy konkrétabb kategóriában kifejeződik. Ennyiben felel meg az elvont

gondolkodás menete, amely a legegyszerűbbtől emelkedik fel az összetettig, a valóságos történelmi folyamatnak.”⁷

A csere vagy a pénz történelmileg fejletlenebb formában létezik már az ősi (például a szláv) közösségekben vagy az ókori görögöknél és rómaiaknál is. De ezeknek nem annyira a közösségen belül van szerepük, mint inkább a közösségek közötti érintkezésben. Minden oldalú szerepet a pénz, a csere az ókorban csak a kereskedő népeknél (föníciaiaknál, karthágóiaknál) játszott. Még a római birodalom legfejlettebb időszakában sem hatja át a pénz (a hadsereget kivéve) sem a munka egészét, sem az összes gazdasági viszonyokat. „Teljes” kifejlődése a görögöknél és a rómaiaknál is csak a felbomlás időszakában megy végbe. Teljes kifejlődése és uralkodóvá válása csak a termelés legfejlettebb és legsokrétúbb történelmi szervezetében, a polgári társadalomban ment végbe. Ezért a *polgári társadalom viszonyait, tagolódását kifejező kategóriák* – ahogyan Marx ezt sokrétűen igazolja – *együttal betekintést nyújtanak a letűnt társadalmi forma termelési viszonyaiba, tagolódásába is*, azokba, amelyeknek elemeiből felépült, és amelyeknek le nem küzdött maradványai tovább tengődnek benne. Illetve azokba is, amelyek a régebbi formákban egyszerűbb kategóriák alakzataiként, jelzéseként fordultak elő, most kifejlődött, bonyolult gazdasági alakzatokká lettek. Ennyiben a polgári társadalom valóban az antik és a feudális gazdaság kulcsát nyújtja. De nem abban a fent jelzett (polgári) értelemben, hogy a közös jegyek a történelmi formák közötti *különbségek* elmosásának eszközei. „Ha ezért igaz az – jegyzi meg Marx –, hogy a polgári gazdaság kategóriáinak igazságuk van az összes többi társadalmi formákra nézve, ez csak cum grano salis [némi fenntartással] értendő. Tartalmazhatják azokat kifejeletten, elsatnyulva, karikírozva stb., de mindig lényeges különbséggel. Az úgynevezett történelmi fejlődés egyáltalában azon nyugszik, hogy az utolsó forma a múltbelieket önmagához vezető fokoknak tekinti, és minthogy ritkán és csak egészen meghatározott feltételek között képes önmagát bírálni . . ., ezeket mindig egyoldalúan fogja fel.” Ez lehet az oka annak, hogy „a polgári gazdaság csak akkor jutott el a feudális, antik, keleti gazdaság megértéséhez, amikor a polgári társadalom önbírálata megkezdődött”.⁸

Amilyen mértékben a termelésben fokozatosan háttérbe szorul a használati értékek termelése, ennek megfelelően kapja a termék mindinkább a *csereérték* jelleget, és vele annál inkább kifejlődnek a pénzviszonyok és természetesen ezekkel együtt az e viszonyokat jellemző ellentmondások. Ez a fejlődés azonban nemcsak a csereérték eltérő formáinak alakulásától elválaszthatatlan, hanem a munkamegosztás történelmi fejlődésétől is. Hiszen minél jobban kifejlődik a munkamegosztás, annál kevésbé lehet a termék csereeszköz. A fejlődés egy pontján egy általános csereeszköz válik szükségletté. A munkamegosztás fejlődésének megfelelően ugyanis az emberek szükségletei egyre sokoldalúbbá válnak, miközben termelésük, termékük egyoldalú. Vagyis a csereeszközök és a közvetlen csereeszköz fordított arányban fejlődnek.

A kifejelett általános csereeszköz, a pénz azonban ellentmondásoktól terhes: „Ha a pénznek – Marx szerint – immanens sajátossága az, hogy céljait úgy tölti be, hogy egyszersmind tagadja őket, hogy önállósul az árukkal szemben; hogy eszközből céllá lesz; hogy úgy realizálja az áruk csereértékét, hogy elválasztja őket tőle; hogy úgy könnyíti meg a cserét, hogy szétszakítja azt; hogy úgy küzd le a közvetlen árucseré nehézségeit, hogy általánosítja azokat; hogy ugyanabban

a fokban, amelyben a termelők függővé válnak a cserétől, a cserét önállósítja a termelőkkel szemben.”⁹ Mindezen ellentmondások kifejlődése alapján állítható, hogy minél *nagyobb* társadalmi erővel rendelkezik a csereeszköz, tehát minél kevésbé függ össze már a munkatermék közvetlen természetével és a cserélők közvetlen szükségleteivel, annál *kisebb* lesz annak a közösségnek az ereje, amelyek az egyéneket összeköti. Viszont annál inkább a *cseréértékben, a pénzben és közvetítésével fejeződik ki az egyének társadalmi összefüggése, mégpedig minden oldalú és kölcsönös összefüggése*. A hatalom is, amelyet más emberek tevékenysége és a társadalom gazdagsága felett nyer az egyén, az általános csereérték, a pénztulajdon révén adott. Ezért az ember „természetadta” közössége felbomlásának és az egyének egymástól való történelmi-társadalmi elkülönítésének fő eszköze a *csere*. A csere feleslegessé teszi a „*természetadta*” közösségformákat. A csere révén „az ember – Marx szerint – mint elkülönült már csak magára vonatkoztatja magát, de ennek az eszközei, hogy magát mint elkülönültet tételjeze, az ő magát általánossá és közössé tételévé (Allgemein – und Gemeinmachen) lettek . . . A polgári társadalomban pl. a munkás teljesen objektívum nélkül, szubjektíven áll; de a dolog, amely *szembenáll* vele, lett most az *igazi közösség*, amelyet ő elfogyasztani igyekszik, s amely őt fogyasztja el.”¹⁰ Vagyis a polgári társadalomban a csere, illetve eszköze az általános csereérték. „A pénz maga a *közösség* és – mint Marx megjegyzi – nem tűrhet semmiféle más, felette álló közösséget.”¹¹

A csere, amelyet az általános csereérték, a pénz közvetít, a *termelők egymástól való minden oldalú függését előfeltételezi* ugyan, de egyszersmind a *magánérdekek révén az egyének elkülönülését*, teljes elszigetelődését és a társadalmi munka megosztását is, amelyeknek egysége, kiegészítése, mintegy természeti viszonyként, a csere révén tőlük függetlenül, dologi közvetítéssel létezik. Ezen ellentmondásos társadalmi viszonyok következménye és eredménye: annak ellenére, hogy e társadalomban mindenki csak a maga érdekét követi, mégis éppen azáltal, anélkül, hogy akarna és tudna róla – mint Marx megállapítja – az *összesek magánérdekét, az általános érdeket is kielégíti*. Éspedig azért, mert a magánszemélyek érdekeinek tartalma, valamint a megvalósítás formája és eszköze is mindenkitől független társadalmi feltételek által, azaz a *csere*, valamint a *csereérték* által kialakított társadalmi viszonyok által meghatározott. Vagyis a tevékenységek és termékek *általános csereje* a polgári társadalomban életfeltétellé lett, és lett egyúttal minden egyes egyén számára a közösség kötelékévé. Viszont a társadalmi összefüggésüket, tehát közösségüket megteremtő csere és a csereérték, tőlük független elidegenedett társadalmi tényként, dologként jelenik meg. Olyan viszonyként idegenedett el tőlük, ahol „Az egyének be vannak sorolva a társadalmi termelés alá, amely mint végzet rajtuk kívül létezik; de a társadalmi termelés nincs besorolva az egyének alá, akik mint közös képességüket kezelnék. Mi sem lehet tehát hamisabb és idétlenebb, mint a *csereérték*, a *pénz* alapzatán azt előfeltételezni . . . , hogy az egyesült egyének ellenőrzik össztermelésüket. Valamennyi munkatermék, képesség és tevékenység *magáncsereje* ellentétben áll mind az egyének egymás közti (természetadta és politikai) fölé- és alárendelésére alapozott elosztással . . . (akármilyen jelleget ölt is ez a fölé- és alárendelés: patriarchálisat, antikát vagy feudálisat), mind a termelési eszközök közös elsajátítása és ellenőrzése alapzatán társult egyének szabad cseréjével.”¹²

A magáncserén nyugvó termelés tehát felbomlasztja azokat a termelési módokat, amelyek a természetadta közösségformákon nyugszanak, és ennél fogva az

egyén egész eddigi (korlátolt, helyi közösségi viszonyokból eredő) minőségét is. A megváltozott termelésben tehát nemcsak az objektív feltételek, hanem maguk a termelőegyenek is változnak azáltal, hogy a termelés útján új minőségeket fejlesztenek ki magukból, átformálják önmagukat: új erőket, új szükségleteket, új képzeteket, új érintkezési viszonyokat és módokat alakítanak ki mind egymáshoz, mind a természethez. Ezt úgy is kifejezhetjük, hogy a megváltozott termelési feltételek számára sajátos, a megelőzőtől eltérő termelési mód és eltérő termelőerők fejlődnek ki, mind szubjektíve, az egyének tulajdonságaiként, mind objektíve, termelési eszközökként, illetve közösségformákként.

A pénz – mint láttuk – történelmileg lesz a *termelés* egyik mozzanatává, feltételévé. Csereeszközként és mértékként a pénz mint szükségyszerű közvetítő jelenik meg a termelés és fogyasztás között. Tehát „szolgál” mint forgalmi eszköz. Ám ahhoz, hogy a *pénz maga közösséggé* váljék, a csereérték teljes kifejlődése, tehát a társadalom ennek megfelelő szervezetének létrejötte szükséges. Ez az ókorban csak a kereskedő népeknél: föníciaiaknál és a karthágóiaknál vagy a középkorban a zsidóknál jött létre, akik azonban csak közvetítő kereskedelmet űztek és ők maguk nem termeltek. Ezért a pénz az ókorban a rómaiaknál és a görögöknél első két meghatározásban: mint mérték és mint forgalmi eszköz jelenik meg tiszta formájában. Amint azonban a pénz *termelőmódon* kezd működni, egyre inkább pusztítóan hat a régi közösségekre és építően az újra.

Éppen ez a lényegi tartalma és értelme a pénznek mint közösségnek és mint közösségképzőnek; az tudniillik, hogy a pénz az általános gazdagság anyagi képviselője, összefoglalója és közvetítője: ha a pénznek mint az általános gazdagság anyagi képviselőjének ezt az anyagi burkát lefejtjük, nyilvánvalóvá válik: benne elidegenedett, *sajátos* dologi formában összefoglalóan elvontan jelen van az emberiség eddig létrehozott minden társadalmi, anyagi és szellemi értéke, gazdagsága. Ezért lehet a pénz mindenható; ezért lehet a pénz az „isten”. Ezért teheti a jót rosszá és a rosszat jóvá. Teremthet erkölcsi értéket és gonosztságot stb. egyaránt.

Ennek a gazdagságnak elidegenedett dologként való szüntelen növelése e közösség célja és fejlődésének biztosítója. E közösségi cél: a gazdagodás válik egyúttal valamennyi egyes ember munkája tárgyává, céljává; de termékévé egyesek gazdagsága csak a tömegek nyomora, elszegényedése és kiüresedése árán lehet. Azáltal, hogy a pénzközösségben mindenki gazdag akar lenni, pénzt akar termelni, válik főleg pénzsóvárság formájában a gazdagodási vágy – mint hajtóerő – az általános, a magát mindig újjászülő gazdagság forrásává. Hiszen azért termelnek általános gazdagságot, hogy képviselőjét, a pénzt hatalmukba kerítsék és ezáltal megnyissák a valóságos gazdagság forrásait.

Ahhoz, hogy a pénz a *termelés* fejlett mozzanataként gazdagítóan hasson, hogy hajtóereje legyen valamennyi anyagi és szellemi termelőerő fejlődésének – ami minden közösség egyik alapvető eleme –, elkerülhetetlenül szükséges az, hogy a *munka bér munkává* fejlődjék. Hiszen csak a bér munka termel *közvetlenül* csereértéket, azaz pénzt, tőkét, teremt gazdagságot. „Azáltal – írja Marx –, hogy a munka célja nem egy különös termék, amely különös viszonyban áll az egyén különös szükségleteivel, hanem pénz, a gazdagság a maga általános formájában, először is az egyén serénységének nincs határa; ez a serénység közömbös a maga különössége iránt és minden formát felölt, amely a célt szolgálja; találékony ab-

ban, hogy új tárgyakat létrehozson a társadalmi szükséglet számára stb. Világos tehát, hogy a pénz ott, ahol bérmunka az alapzata nem bomlasztóan, hanem termelően hat . . .”¹³

Nem véletlen tehát, hogy a polgári társadalom fejlődésének előkorszakát az általános pénzsóvárság nyitja meg mind az egyének, mind az államok vonatkozásában. Az aranyért, a pénzért folyó hajsza egyrészt háborúkhöz, fegyverkezéshez, más népek elnyomásához, gyarmatosításhoz, másrészt ezen országok felfedezéséhez, új államok kialakulásához vezet, és ahhoz, hogy távoli világrészeket vonnak be a forgalom, az árucserre folyamatába, ami kibővíti az áruk és szükségletek körét. Ebben a vonatkozásban „a pénz mint a gazdagság általános képviselője, mint egyéniesült csereérték – állapítja meg Marx – egyben kettős eszköz volt arra, hogy a gazdagságot az egyetemességig bővítsék és a csere dimenzióit az egész földre kiterjesszék; hogy először teremtsék meg az anyag és a tér tekintetében a csereérték valóságos *általánosságát* . . . A pénz valójában ez által az önmagának ellentmondó és ezért illuzórikus meghatározás által, ez által az elvonatkoztatása által válik egy roppant szerszámmá a társadalmi termelőerők valóságos fejlődésében.”¹⁴

A polgári társadalom elemi előfeltételét tehát a *bérmunka* alkotja, amely közvetlenül csereértéket termel, és a termelés tényezőjévé lett pénz, a *tőke*, amely közvetlenül a munkát vásárolja meg, amely csak *kifejlett* formája a csereértéknek. „A pénz ezzel egyszersmind közvetlenül a reális közösség, mivelhogy a fennállás általános szubsztanciája mindenkinek a számára és egyszersmind mindenkinek a közösségi terméke. De a pénzben . . . a közösség egyszersmind *puszta elvonatkoztatás*, puszta külsődleges, véletlen dolog az egyének a számára és egyszersmind pusztán eszköze elszigetelt egyesként való kielégülésének.”¹⁵ (Kiemelés – K. D.) A pénzben, pontosabban a csereértékben tehát az egyén tárgyiasul, de nem természeti, hanem *társadalmi viszonyok* általi meghatározottságában, amely neki külsődleges, idegen meghatározottság. Hiszen a termelés folyamatában létrejövő termék mindig az egyén, illetőleg egyének erőinek, anyagi-fizikai és szellemi értékeinek tárgyiasulása, amely azonban általános csereértékként, *pénzként*, és nem használati értékként való tárgyiasulásában elveszti minden konkrét vonatkozását az egyén illetve munkája értékeivel. Pontosabban csak annyiban van vonatkozása vele, amennyiben az egyén munkájának értékei az általános társadalmi munka értékeiben feloldhatók.

Ám, az érmeként megjelenő pénzben csak nemzeti, helyi értelemben, tehát korlátoltan kap általános értékjellegét. Az a pénz tehát, ami (harmadik meghatározásában) kilép a helyi korlátok közül, elveszti nemzeti jellegét, és ennél fogva egyetemes meghatározásában, a nemzetek közötti *egyetemes csereeszközként* lesz anyagi képviselője az *általános emberi gazdagságnak*. Ebben a jellegében kap fontos szerepet a világpiac megteremtésében. A világpiac az árutermelés fejlődésének lezárását jelenti, amelyben az árutermelés „mint totalitás van tétélezve és éppúgy, mint mindegyik mozzanata; ebben azonban egyszersmind az összes ellentmondások folyamatba lépnek. A világpiac azután megint éppúgy az előfeltétele és a hordozója az egésznek. A válságok azután általánosan túlmutatnak az előfeltételen és egy új történelmi alak öltése felé hajtanak.”¹⁶

Annak megfelelően, ahogyan a pénz az önmagát realizált árrá válik és mint ilyen, a gazdagság, az emberi értékek anyagi képviselője és általános formája valamennyi áruval szemben, amelyek a gazdagságnak csupán *különös* szubsztanciái, akkor az egyén annál gazdagabb, minél többet birtokol belőle. Ezért e viszo-

nyok között az egyetlen fontos folyamat az, hogy mind az egyén, mind egyes nemzetek, minél többet halmozzanak fel belőle. Ezért a pénznek a forgalomból való kivonása és felhalmozása a gazdagodási törekvések lényeges tárgyává és folyamatává lesz. De ez semmi egyéb, mint az általános gazdagság biztonságba helyezése a forgalom esetlegességeivel és az elhasználó fogyasztással szemben. „Az általános gazdagság képviselőjeként éppen a megtartása – az, hogy nem engedik át a forgalomnak és nem fordítják különös szükségletekre – bizonyítéka az egyének gazdagságának, és ugyanabban a mértékben, ahogy a pénz a különböző meghatározásaiban kifejlődik, azaz *a gazdagság mint olyan az egyén értékeinek általános mércéjévé válik*, jelentkezik a törekvés, hogy fitogtassák . . .”¹⁷ (Kiemelés – K.D.) Ez a pénzközösség egyik lényeges jellegzetessége.

Az általános gazdagságra törekvés a polgári fejlődés kezdetén a pénzkultuszban kitermelte a maga erkölcsiségét: az aszkétizmust, a lemondást, az önfeláldozást, a takarékossgot és mértékletességet, a világ elenyésző és múlandó élvezeteinek megvetését, például az angol puritanizmus formájában és a holland protestantizmusban. Majd a fejlődés egy további szakaszában, a gazdagság fitogtatásaként, a pazarlás egy foka üzleti szükségességgé, hiteleszközzé válik, de anélkül, hogy a pazarlásban, amely történelmileg egyre nő, ne leselkedne szüntelenül az aggodalmaskodó számítás és a legpiszkosabb fősvénység.

A pénz és a gazdagság fejlődésének magasabbrendűen kiteljesedett formája tehát a *tőke*, éspedig azért, mert nemcsak a meglévő gazdagság (azaz anyagi és szellemi értékek foglalat) megőrzésére, fenntartására törekszik, hanem állandóan *túllép* ezek anyagi korlátain. A gazdagodás, az öngyaráspítás így a tőke célmeghatározó tevékenysége, lényege. Elevevése így fogalmazható meg: a tőke vég nélküli törekvés túlmenni saját mennyiségi korlátain. Használati értéként, hasznosként ezért a *tőkével szemben csak az őt gyarapító, megsokszorozó, fenntartó* sajátos áru állhat. Minden áru közös szubsztanciája – így a tőkée is –, hogy tárgyasult (tehát fizikai és szellemi értékek dologi foglalat). Ezzel a tárgyasult munkával szemben a *még nem tárgyasult munka*, az eleven szubjektum, a munkás állhat, akiben szellemi és fizikai képességként, lehetőségként a munka jelen van. „Ezért az egyetlen *használati érték*, amely ellentétet alkothat a tőkével, a *munka* (mégpedig értékteremtő, azaz termelőmunka).”¹⁸ Ezért a tőke és a munka egymást kiegészítő, átható, társadalmilag meghatározott viszonya, *gazdasági* síkon a csereérték és használati érték cseréjében fejeződik ki: az egyik oldal (a tőke) mindenekelőtt *csereértékként*, a másik oldal (a munka) *használati értéként* áll a másikkal szemben. A tőkés e cserében a munkabérért, a pénzért egy használati értéket, idegen munka feletti rendelkezést kap. A pénz és a munka formájában megjelenő csereközösség azt a látszatot kelti, hogy itt is, akárcsak minden más cserében, egyenlők állanak egymással szemben. Holott *ennél* – a pénzközösségekben létrejövő – *cserénél ténylegesen előfeltételezett a társadalmilag-gazdaságilag meghatározott különböző minőségük, az, hogy eltérő, ellentétes osztálymeghatározottságukban: munkásként és tőkésként és nem egyszerűen cserélő emberekként viszonyulnak egymáshoz*, tehát nem is általában értéként, hanem *sajátos* használati értéként és *sajátos* csereértékként.

„Mint rabszolgának, a munkásnak – állapítja meg Marx – *csereértéke, értéke* van; mint szabadmunkásnak *nincs értéke*, hanem csak a munkája feletti rendelkezésnek, amelyet a vele való csere által eszközölnek, van értéke. Nem a munkás

áll szemben mint csereérték a tőkessel, hanem a tőkés vele. A munkás *értéktelensége és elértéktelenedése* a tőke előfeltétele és egyáltalán a *szabad* munka fel-tétele.”¹⁹

Az, hogy a szabadmunkásnak nincs értéke a rabszolga munkához képest, nem jelenti azt, hogy a szabadmunka visszaesés lenne az előbbihez képest. Aki ezt feltételezi „megfelelkezik arról, hogy vele a munkás formailag mint olyan személy van tételezve, aki munkáján *kívül* magáért-valóan még valami, és aki az életnyilvánulását csak mint saját életének eszköztét idegeníti el.”²⁰

A tőkével szemben a munka tehát merő használati érték, amelyet maga a birto-kosa, a munkás mint az élete fenntartásának eszköztét ajánl fel a tőkésnek csere-érték, munkabér ellenében, amely a munkás kezében általános csereeszközként realizálódik. De a *munkás csak az egyszerű* forgalom, az egyszerű csere viszonyában van: pénzt, munkabért kap használati értékéért, tehát közvetve létfenn-tartási eszközt. A munkás árujának csereértékét csak az árujában (személyiségé-ben mint munkaképességben) meglévő tárgyiasult munkamennyiség határozza meg, tehát a munkás testi valójában, képességében, tehetségében tárgyiasult munkamennyiség. Általánosságban ez méri azt az értékmennyiséget, azt a pénz-összeget, amelyet a munkás e cserében kap. Ezt végső fokon, minden áruhoz ha-sonlóan, azzal a munkaidővel mérik, amely a munkásnak mint olyannak az újra-termeléséhez szükséges. Ezért természetes, hogy általában a munkás nem gazda-godhat e csere által, hiszen a csereértéket fölhasználja (saját magának és család-jának) mindenekelőtt fizikai és szellemi erőinek újratermelésére. A munkás nem-hogy gazdagodnék, éppen ellenkezőleg, elszegényedik azáltal, hogy munkájának teremtő ereje, fizikai és szellemi képessége a tőke erejeként, tehát idegen hata-lomként alakul ki vele szemben. A munkás elidegeníti a munkáját, fizikai és szel-lemi erejét mint a *gazdagság* termelőerejét, a tőke pedig *mint ilyen értéket*, fizi-kai és szellemi értéket gazdagítót sajátítja el. Ezért a munkának és a munka terméke tulajdonosának, a munkának és a gazdagságnak az *elválása* magában a cserének *ebben a közösségfajtájában*, illetőleg ebben a közösségi aktusában megy végbe. Ebben az *elválási* folyamatban van tehát a tőkés magántulajdon, a tőke történelmi létrejötte.

Hiszen azáltal, hogy a munkás eladja a munkáját a tőkésnek, csak a munka árára és nem termékére kap jogot, sem pedig arra az értékre, amelyet a munka hozzátett a termékhez. „Ezért a civilizáció minden haladása, vagy más szóval a *társadalmi termelőerőknek*, ha úgy tetszik, *maga a munka termelőerőinek* minden gyarapodása – amely a tudományból, találmányokból, a munka megosztásá-ból és kombinálásából, tökéletesített közlekedési eszközökből, a világpiacon létre-hozásából, gépi berendezésből stb. ered – nem a munkást gazdagítja, hanem a *tőkét*, tehát megint csak a munkán uralkodó hatalmat növeli, csak a tőke terme-lőerejét gyarapítja. Mithogy a tőke a munkás ellentéte, ezek csak a munka feletti *objektív hatalmat* gyarapítják. *A munka . . . tőkévé változtatása magán-való-an* a tőke és munka közötti csere eredménye, mivel ez a tőkésnek adja a munka terméke feletti tulajdonjogot (és a parancsnoklást a munka felett). *Ezt az átvál-toztatást* először magában a *termelési folyamatban* tételezik . . . Maga a munka *csak* a tőkébe felvéve *termelő* ott, ahol a tőke a termelés alapzata, a tőkés tehát a termelés parancsnoka . . . A munka, ahogy a tőkével ellentétben *magáért-valóan* a munkásban létezik, tehát a munka a maga *közvetlen létezésében*, a tőkétől el-válva, *nem termelő* . . . Ezért azok, akik azt bizonygatják, hogy minden a tőké-nek tulajdonított termelőerő *átváltás*, a munka *termelőerejének átvivése*, éppen

arról feledkeznek meg, hogy maga a tőke lényegileg ez az *átolás*, ez az *átvivés*, és hogy a bérmunka mint olyan előfeltételezi a tőkét, tehát a maga oldaláról tekintve is a bérmunka ez az *átlényegülés*; annak szükségszerű folyamata, hogy a saját erőt mint a munkástól *idegeneket* tételjeze.”²¹

Más oldalról ugyanakkor éppen ebben a határtalan gazdagodási törekvésben, az elidegenedés alapjául szolgáló többletmunka létrehozásában van tehát a tőkének – mint a pénzközösség meghatározó oldalának – nagy történelmi tette abban, hogy általános emberi értékeket a *közvetlen* létszükségleteken túl *kihajt* a munkásokból és dologi alakban felhalmoz. Vagyis abban, hogy e közösségforma kialakítja azokat a feltételeket, amelyeken a pusztá létfenntartáson túli (ebből az álláspontból felesleges) munkát, a szükségesen felüli többletmunkát mint *társadalmi* jellegű értékteremtést általános szükségletté teszi és magából az egyéni szükségletekből eredővé fejleszti. Ez a tette valóban a *világtörténelmi* mércével mérhető haladást szolgáló, megalapozó érték, miközben az *itt és most* mértékkel a tőke legkegyetlenebb, legigazságtalanabb tette. Legigazságtalanabb mert a legnagyobb mértékű társadalmi egyenlőtlenséget kifejező önzést juttatja érvényre, a tőkés önzést. Az önzésnek tőkés formájában éppen ez a tartalma, lényege; minél nagyobb értéket *kihajtani* és megszerezni a másiktól minél kisebb értékű viszonzás ellenében. Ha kell, minden eszközt elfogadhatónak tart e cél érdekében. De ez a kegyetlen egyenlőtlenséget tartalmazó és a másik értékeinek brutális kiaknázását, elvonását kifejező önzés volt egyúttal a hajtóereje annak, hogy az ember megtanulja (legalábbis azokban az országokban, ahol a tőke klasszikus értelemben kiteljesedhet gazdaságilag és politikailag) a szükséges munkán túli többletmunkát ugyanolyan odaadással, intenzitással, fegyelemmel végezni, mint-ha mindezt ténylegesen önmagának csinálná. Mintha tehát a többletmunka maga is a legsajátosabb érdekű szükséges munka része lenne és nem a tőkés hasznára folytatott elidegenedett munka.

Az most más kérdés, hogy ezt a tőkés azáltal éri el, hogy e nemzedékek egymást követő sorát évszázadok óta szigorú – munkahajcsárok által is ellenőrzött, sokszor kegyetlen, embertelen – munkafegyelemnek veti alá. Emellett a munkanélküliség és a létbizonytalanság számos társadalmilag érvényesülő formája, mint kiszámíthatatlan tényezők, a munkamegszokás és a munkaszükséglet e tendenciáit erősítették. Mindezekkel a szüntelen serényiséget, a mindig többre törekvést is a nemzedékek általános tulajdonságává, emberi értékévé fejlesztette, a lustaságot mint élvezetet pedig megvetést érdemlővé.

Ebben a folyamatban valóban világtörténelmi jelentőségű tett az, hogy a pusztá létfenntartáson túli többletmunkát, vagyis éppen a későbbi történelmi fejlődés szempontjából közvetlenül társadalmi jellegű (most még közvetlenül tőkés érdeket szolgáló, elidegenedett) munkát mint az egyetemes emberi fejlődés szükségleteit és érdekeit tartalmazó munkát az egyén kényszerű megszokásává alakítja, amelyre aztán ráépülhet a munka szükséglete. Ám ezzel, az itt még legnagyobb mértékű önzést kifejező tettel viszont a munkának azt a legemberibb tartalmát készíti elő, ami tulajdonképpen megalapozza a jövő társadalom ama igényét, hogy a közvetlen egyéni szükségleteken felül a *közvetlenül társadalmi* jellegű munka és értékteremtés egyaránt általános és tudatos egyéni emberi szükségletté váljék.

De hát mi más a kommunista kollektívizmus lényege, ha nem éppen ez, a mások, mindenki, általában a társadalom számára történő mindenféle szükséglet- és értékteremtéssel kölcsönösen megalapozni a saját fejlődést szolgáló mindenféle szükséglet és érték elsajátítását. Ezzel tulajdonképpen a maga közvetlenségében „csak” az elidegenedéstől felszabadult munka tör a felszínre és ezáltal közvetlenül a mindenki munkája mint szubsztanciális tényező által harmonikusabban valósul meg mindenki, a társadalom gazdagodási folyamata, ami a tőke révén elidegenedett pénzközösségben *dologi* formában és a társadalom heterogenitásának megfelelően osztály- és egyéni stb. egyenlőtlenséggel megy végbe. Ennek alapvető oka abban van, hogy a munka csak a tőkével „közösségben”, pontosabban a tőke által létrehozott és bevont „közösségben” termelő. A bérmunka maga éppen ezt a *pénz- „közösségbe” vont átlényegülést* fejezi ki, azt, hogy a munka nem általában termelő, hanem mindenekelőtt bérmunkaként, azaz a *tőkébe „csúsztatott”* formájában. Ennek megfelelően mindenekelőtt e pénzközösségnek, vagyis a tőkés számára kell termelnie, azt kell gazdagítania, hogy maga a munkás, a termelő eleve munkája elérje a munkaképessége újratermeléséhez szükséges lét-szükségleteket. Az persze, hogy ez a létszükséglet milyen mértékben lesz egyúttal a munkás személyiségének fejlődésszükségletévé és gazdagodásává is, nem egyszerűen a tőke termelőerő fejlődésének, hanem főleg a munkások osztályi szerveződésének és osztályharca minőségének és eredményének kérdése.

A pénzközösségnek a személyiség fejlődése vonatkozásában az a lényege, hogy minden termék, tevékenység és viszony *különbőség nélkül* mindenre cserélhető, és egyúttal az egyéni képességek fejlődésének az a foka és egyetemessége, amelyen „az egyén önmagától és másoktól való elidegenülésének általánosságával először termeli meg vonatkozásainak és képességeinek általánosságát és mindenoldalúságát is . . . A fejlődés korábbi fokain – mint Marx megállapítja – az egyes egyén teljesebben jelenik meg, éppen mert vonatkozásainak teljességét még nem munkálta ki és nem állította szembe magával mint tőle független társadalmi hatalmakat és viszonyokat. Amennyire nevetséges visszasóvárogni ezt az eredeti teljességet, annyira nevetséges az a hit, hogy meg kell állnunk ennél a teljes kiürültségnél.”²²

Ez utóbbi marxi megfogalmazás a személyiség világtörténelmi értelemben vett *három* fejlődési szakaszára utal. Ezek közül az *első szakasz* a „természetadta” közösségformákra, a kapitalizmus előtti társadalmi formákra vonatkozik, amelyekben a „*természetadta*” *személyi függőségi viszonyok voltak jellemzőek*. Ezekben az egyének viszonyai személyesebbnek tűnnek, de „csak mint egy meghatározottságban levő egyének lépnek vonatkozásba egymással, mint hűbérúr és vazallus, földesúr és jobbágy stb. . . vagy mint rendhez tartozók stb.” Az egyének ez a fajta meghatározottsága mint „az egyénnek egy másik egyén által való személyi korlátozása jelenik meg”.²³ Tehát mint *személyi* függőség. Ez a fajta függőség egyúttal mint a személyi meghatározottság „természetadta” tulajdonság jelenik meg, amelyet – véletleneknek számító egyedi esetek kivételével – az egyén le nem vethet, tőle meg nem szabadulhat.

A kifejlett *csererendszer létrehozta pénzközösség szétszaggatja a személyi függőség kötelékeit, és pusztá pénzvizsonnyá, tehát dologi kötelékké alakítja az egyének egymáshoz való viszonyát. E viszonyok alapján aztán úgy tűnik, hogy az egyének szabadon érintkeznek és ütköznek egymásba, szabadon cserélnek, legalábbis ha eltekintenek a most már mindenki számára általánossá lett létfeltételektől, tehát a csereviszonyok általános determináló hatásától. E viszonyok tehát*

– amelyekkel legfeljebb egyesek és véletlenül birkózhatnak meg – az egyéneket mint pusztá létfeltételüket tömegükben alárendelik maguknak. Ezért az egyének a személyiség fejlődésének e *második* szakaszában is mint objektíve meghatározottak kerülnek egymással vonatkozásba. Mégpedig most már – mint erről fentebb már szó volt – egy *általános formában, csereértékek cseréje* által kialakított függőségi viszonyban. Ezek a dologi függőségi viszonyok nem egyebek „mint a látszólag független egyénekkal önállóan szembeleépő társadalmi vonatkozások, azaz a velük magukkal szemben önállósult kölcsönös termelési vonatkozásaik”.²⁴

Ez a „*dologi* függőségre alapozott személyi függetlenség – ahogyan Marx meghatározza –, ez a második nagy forma, amelyben először alakul ki az általános társadalmi anyagcserének, az egyetemes vonatkozásoknak, mindenoldalú szükségleteknek és egyetemes képességeknek egy rendszere”.²⁵

Éppen ebben – mint fentebb ezt részletesebben kifejtettük – van a tőke nagy történelmi tette, hogy létrehozza – ha mindjárt *dologi* formában is – a személyiség *harmadik* szakasza fejlődésének feltételeit, amely a kommunista formációra lesz jellemző; „szabad egyéniség, amely az egyének egyetemes fejlődésére és közösségi, társadalmi termelékenységük mint társadalmi képességük alárendelésére alapozódik.”²⁶

A jelzett fejlődési fok eléréséhez természetesen előfeltétel az is, hogy a pénzközösségben a tőke korlátlan gazdagodási törekvése megteremti egyrészt a munka *tudományos* alapokon fejlődő és szerveződő termelőerőinek olyan lehetőségeit, amelyek eredményeként a szükségletek soha nem látott gazdagodása és egyre nagyobb bőségben való újratermelése valósul meg. A szükségletek e gazdagodása azonban a kapitalizmus viszonyai között – alapvetően a burzsoázia érdekeinek megfelelően – ellentmondásosan: építést, fejlődést és rombolást, visszafejlődést egyaránt szolgálva realizálódik, és a gazdagodás háttérben mindig ott kísért a pazarlás is. Másrészt e feltételek révén az általános gazdagság birtoklása és fenntartása egyre kevesebb munkaidőt követel az egész társadalomtól. A pénzközösség a gazdagság általános formájára való szüntelen törekvésével a tőke révén túlhajtja tehát a munkát természeti szűkösségének határain és ezáltal – osztálykorlátokkal, de – egyre tágulón létrehozza az egyéniség fejlődéséhez szükséges anyagi elemeket is, mind a termelésben, mind a fogyasztásban, mind a szabad időben.

De mi is a gazdagság? Ahogyan Marx kifejti: „egyrészt olyan dolog, amely dolgokban, anyagi termékekben valósul meg, amelyekkel az ember mint szubjektum áll szemben; másrészt mint érték a gazdagság idegen munka feletti pusztá parancsnoklás, amelynek célja . . . a magánélvezet stb. Minden formában dologi alakban jelenik meg, akár tárgy, akár az egyénen kívül és véletlenül mellette levő tárgy által közvetített viszony . . . Valójában azonban, ha a korlátolt polgári formát lehántjuk, mi egyéb a gazdagság, mint az egyének szükségleteinek, képességeinek, élvezeteinek, termelőerőinek stb. az egyetemes cserében létrehozott egyetemessége? mint a természeti erőik – mind az úgynevezett természetnek, mind az ember saját természetének az erői – feletti emberi uralom teljes kifejlődése? mint az ember teremtő hajlamainak abszolút kimunkálása . . . mint amikor az ember nem egy meghatározottságban termeli magát újra, hanem a totalitását termeli? nem arra törekszik, hogy olyan valami maradjon, ami lett, hanem a levés abszolút mozgásában van.”²⁷ Ám a polgári termelési korszakban az egyetemes

tárgyasulás mint totális elidegenedés, mint az emberi belső kiürülése jelenik meg a tőke öncéljaként, a külsőleges cél, a dologi gazdagodás oltárán.

Ugyanis ahogyan a pénzközösségben a tőkére alapozott termelés létrehozza az egyetemes ipart, az értéklétrehozó többletmunka rendszerét, úgy létrehozza a természeti és az emberi tulajdonságok és értékek *általános kiaknázásának a tőkés hasznosság* által meghatározott rendszerét, amelynek hordozójaként a tudomány éppúgy megjelenik, mint az ember összes fizikai és szellemi tulajdonságai. Ily módon semmi sem kap a tőkés termelésen és cserén kívül önmagáért valóan létjogosultságot. De éppen ezáltal lesz a tőke műve minden lokális, „természetadta” közösségen túlmenő olyan közösség megteremtése, amely a pénz révén létrehozott egyetemes – hasznosságra vonatkozó – összefüggés alapján *elvileg* minden társadalomtag számára lehetőséget ad mind a természet, mind a társadalom érdekeinek egyetemes kiaknázására – elsajátítására. Ez azonban, konkrét osztály-meghatározottságnak megfelelően, a *munkás* oldalán: az egyéniség egyoldálúvá válása és kiüresedése, ami a munkamegosztásnak megfelelően a *tőkés* oldalán is érvényesül, amit főleg a dologi gazdagodás kísér és a konkurenciaharc általános tendenciájában realizálódik.

Mégis tény, hogy mindezen folyamatok révén maga a természet is először válik tisztán a *hasznosság* dolgává. A természet törvényeinek megismerése is arra szolgál, hogy megmutassa, hogyan lehet alávetni a természet dolgait az emberek, tehát a *tőke* meghatározta szükségleteiknek: mind a fogyasztás tárgyául, mind a termelés eszközeiként. E tendenciájánál fogva a tőke túlhajt nemzeti határokon, előítéleteken, a természet istenítésén, a szükségletek hagyományos kielégítésén, a régi életmód újratermelésén. „Mindezekkel szemben romboló a tőke és állandóan forradalmasító, ledönt minden korlátot, amely gátolja a termelőerők fejlődését, a szükségletek bővülését, a termelés sokrétűségét, a természeti és szellemi erők kiaknázását és cseréjét.”²⁸ „Ezért *termelő a tőke; azaz lényegi viszony a társadalmi termelőerők fejlődése szempontjából*. Csak akkor nem ilyen többé – állapítja meg Marx –, amikor maguknak ezeknek a termelőerőknek a fejlődése korlátba ütközik magában a tőkében.”²⁹

Antagonisztikus osztályok egyéneinek *dologi* közvetítésű viszonya tehát a polgári társadalom elidegenedett *pénzközössége*, amelyet az árucserkapcsolat tart fenn, a *magánhaszon az egyéni* meggazdagodás vágya éltet. A csere e közössége a *tőkén* nyugszik, ezért az egyenlőtlen értékek cseréjére törekvés az alapvető társadalmi viszony az osztályhelyzetükben meghatározott egyének között. A tőkére alapozott egyenlőtlen értékek cseréje az az alapvető társadalmi-gazdasági tényező, ami aztán legkülönbözőbb közvetítéssel, lényeges életnyilvánítási formává, típusá fejleszti az *individualizmust*, főleg *egoizmus* formájában. Ugyanis e társadalomban végső fokon az a leglényegesebb viszony az emberek között, hogy az egyik egyén a másik számára mint valamilyen csereérték tulajdonosa létezik, minthogy a kölcsönös érintkezés és kapcsolat e csereértékek tulajdona alapján, illetve annak mintájára jön létre. Tehát *dologi* közvetítés és *nem* közvetlenül *emberi* értékek révén.

Ezért e jelzett viszony valóságos, igazi társadalmi tartalma az, hogy – végső fokon a tőke természetének megfelelően – a résztvevők mindegyike osztály- és egyéni különbségeknek megfelelően a maga hasznára törekszik. Tehát a cserélők mindegyike *túl* akar menni a másik hasznán. Ebben az értelemben – a tőke lé-

nyegének megfelelően – a csereviszony, illetve ennek mintájára csaknem minden emberi viszony háttérben megjelenik egymás becsapásának, vagy éppen kifosztásának szándéka is. E szándék realizálása azonban a több erő, a nagyobb jártasság és tudás, a jobb betekintő képesség, vagy éppen a nagyobb rászedő – illetőleg kijátszásképeség – stb. kérdése. Tehát harc kérdése. Ebben fejeződik ki éppen az individualizmus-egoizmus társadalmi tartalma: itt, a pénzközösségben az emberek egymás közti viszonyában *nem* közvetlenül embernek emberhez való, *emberi tulajdonságai* által meghatározott viszonyáról, hanem *az elidegenedett, dolgokban tárgyiasult* emberi értékek – magántulajdonok – egymáshoz való viszonyáról van mindenekelőtt szó.

Ezért érthető, hogy a magántulajdon közvetítette emberi viszonyokban a *közvetlen* emberi „szó” érthetetlen és hatástalan. Ha mégis emberi „nyelvet” használnak e dologi – a csereérték, a pénz közvetítette – viszonyokban, itt az emberi „szó” kérésnek, könyörgésnek és ezért megalázkodásnak hat, tehát az emberi méltóság sérelmeként szól; a másik oldalról viszont eszelősséggként fogadnak és visszautasítanak. Ezért nem véletlen, hogy a pénzközösség elidegenített emberének, az individualistának az igazi „nyelve”, az elidegenült dologi értékek „nyelve”: *a pénz*. Ezért itt a pénz „nyelve” az igazolt, a magabízó, az elismerő emberi méltóság jele.

Mindez nyilvánvalóan kapcsolatban van azzal is, hogy a tőkés termelés *nem közvetlenül* emberi szükségleteket hoz létre, ahogyan a bérmunkás sem közvetlenül szükségletei kielégítését vagy személyi adottságainak megvalósítását tűzi ki célul, hanem elidegenedett emberi célokat realizál: csereértéket, profitot, tőkét, magántulajdont. Ezeket a termelési és társadalmi tartalmakat, viszonyokat asszimilálja élettartamába, tulajdonságaiba, értékeibe a pénzközösség egyénisége, ilyen vagy olyan színvonalú individualistája-egoistája. Ezért érthető, ha személyiségének lényege, kitüntetető vonásai nem annyira *közvetlen emberi* tulajdonságai, hanem az alapvető pénzviszonyok révén közvetített, *elidegenedett nembeli* lényege: magántulajdona, birtoka lett. Ezért nyilvánvaló, hogy elsősorban magántulajdonosként, ilyen vagy olyan *dolgok birtokosaként* különbözteti meg magát másoktól és vonatkoztatja magát másokra. Ezért az individualista ember elveszti, „feladja” magát az ilyen vagy olyan értékű dologban, tulajdonban, birtokban. Ezek közéveéttik emberi hatalmát. Így aztán nincs mit csodálkozni azon sem, hogy a mások *tényleges emberi* tulajdonságaival, *emberi* értékeivel, bajával szemben legjobb esetben is közömbös.

A polgári individualizmus társadalmi tartalma és lényege mindezekből következően – mintegy a csereviszony társadalmi tartalmának kifejezéseiként – abban van, hogy az egymással kapcsolatba lépő egyéneknek csak annyiban van egymásra szükségük és csak annyiban nem közömbösek egymással szemben, amennyiben úgy állnak a másikkal szemben, mint annak valamilyen szükséglete (ami lehet tárgy, hatalom, szolgálat stb.), objektumának tulajdonosa. Vagyis tulajdonképpen e viszonyban az egyik egyén valamilyen tárgyiasult, elidegenedett formában levő szükséglet tulajdonosa a másik egyén számára. De ennyiben valóban dologi csereérték-viszonyok közvetítik, kötik őket össze és e viszonyokban tudatosul társadalmiságuk, tehát „közösségi”-lény mivoltuk: azaz az „adok-ve-szek” viszonyt, ha tetszik „szerződést” kifejező egymásrautaltságuk révén kialakul „közösségük” tartalma is.

Bár e viszony révén az egyik egyén kielégíti a másik szükségleteit, de mint hogy e szükséglet kielégítése uralkodó tendenciaként önmagára, *a saját* haszna

kielégülésére vonatkoztatott, így a viszony alapvető tartalma az egyéni önzés, az egoizmus. Ahogyan ezt a fajta kölcsönösséget Marx kifejezi: a kölcsönösség a cse-re szubjektumai számára közömbös, ezért csak annyiban érdekes „amennyiben kielégíti az ő érdekét mint a másikat kizárót, arra való vonatkozás nélkül. Ez azt jelenti, hogy a közösségi érdeket, amely az ösztaktsz indítékaként jelenik meg, mint tény mindkét részről elismerik ugyan, de mint ilyen a közösségi érdek nem indíték, hanem úgyszólván csak a háta mögött halad az önmagukba reflektált különérdekeknek, a másik érdekével ellentétben álló egyes érdekek.”³⁰

Éz érthető is, hiszen a pénzközösség elidegenedett közösség. A polgári társadalomnak tehát nem a *valóságos* közösség a lényege, hanem a különbség, az elkülönülés és a szembenállás, tehát a magántulajdon, a csereérték stb. A polgári társadalom annak kifejezése, hogy az ember különvált a valóságos közösségtől, önmagától és a többi embertől. Ezért a polgári társadalom mindezekből folyó *uralkodó szelleme az önzés*, a bellum omnium contra omnes gyakorlata. Ez végső fokon azzal kapcsolatos, hogy e társadalomban végbemenő folyamatok révén az emberi értékek, emberi lényegi erők, mint áruk az emberi szubjektumoktól elvált, tisztán dologi értékke, általános csereértékké, pénzzé formálódnak. Ezért e *dologi értékke, pénzzé lett formában funkcionálnak emberi értéként is*. Így a pénz lett az a kötelék is, amely az embert az élethez köti, amely az emberhez köti a társadalmat, más embereket, sőt még a természetet is.

Ugyanezen folyamatok eredményeként aztán érthető, ha az ember – *közvetlenül* emberi tulajdonságaiban, értékeiben – a pénzközösségben tulajdonképpen szükségtelessé válik. A polgári társadalom e pénzközössége ezt az *antihumánus* tendenciát erősítette és tette egyik alapvető társadalmi viszonyrá és az ember egyéni természete egyik lényeges elemévé is. Ezért nyilvánvaló, hogy a pénz birtokosa nem elsősorban egyéni-emberi tulajdonságai révén, hanem a *pénz kapitalizmusban kiforrott* társadalmi kvalitásai által gazdagszik emberileg is. Annak révén tehát, hogy a pénz az általános megvásárolhatóság talaján, általános csereértékként funkcionál. Ez teszi képessé a pénz birtokosát egyrészt arra, hogy az egyéniségének ellentmondó minden emberi tulajdonságra és tárgyra is szert téve a pénz révén gazdagítsa magát; másrészt, hogy ugyanebben a társadalmi folyamatban kitermelje minden tényleges emberi érték és tulajdonság általános prostitúciójának lehetőségét csakúgy, mint az emberek korrumpálásának gyakorlatát.

Éz utóbbi fejlődéstendencia annak megfelelően erősödik, ahogyan a tőke monopoltókévé változik. Vagyis a monopoltókévé fejlődés arányában a pénzközösségben az individualista egyéniséget gazdagító-fejlesztő tendenciák egyre háttérbe szorulnak, és az egyént kiüresítő, beszűkítő és az egyén jelentőségét degradáló, helyzetét bizonytalanrá tevő tendenciák válnak uralkodórá. Ezt az ellentmondásos fejlődéstendenciát éppen a legfejlettebb kapitalista országokban és éppen azáltal fokozta föl, hogy a profit érdekében soha nem látott mértékűvé duzzasztotta a (főleg az anyagi) szükségleteket. A profit *önérdekében* létrejött szükségletek hallatlan mértékű növekedése és a munkabér (pénz) ehhez mért közössége közötti ellentmondással csak fokozta az elembertelenítés tendenciáit. Hiszen minden új termék mint igény, új szükséglet az egyre több pénzre, vagyis egyúttal az emberi jelleg kifosztásának új potenciája. Az új szükségletek eléérése mindenkéltől pénzkérdés. Márpedig az emberek tömegeinél olyan ellentétes tendencia érvényesül a pénzközösségben, hogy a termelés növekedésével és gazdagabbá válásával főleg az *anyagi* szükségletek köre rendkívüli mértékben kitégúgul, de relatíve, általában nagyobb arányban növekszik a pénztelenség, illetve a pénz szű-

kössége és vele a pénznek az emberek feletti hatalma. Ezért aztán érthető, ha e közösségben a pénzszükséglet lesz a legfőbb emberi szükségletté és nem a másik ember.

Vagyis e pénzközösség az embert egyoldalúan, mindenekelőtt a fizikai élete közvetlen fenntartásával és kényelmével kapcsolatos anyagi szükségletek kielégítése és birtoklása vonatkozásban tette érzékenyebbé. De még ezt is megterheli létbizonytalansággal, munkanélküliséggel, kicsinyes lemondásokkal, megtakarításokkal, számítgatásokkal, és ennek révén nemegyszer irigységre, kapzsiságra kényszerít. Vagyis miközben az emberek a sohasem kielégíthető szükségletek birtoklásáért és felhasználásáért, „a jobb életért” gyakran egész életet átfogó, sokszor kicsinyes küzdelmet folytatnak, „túladnak” a tágabb értelemben vett, gazdagabb, értelmesebb, emberségesebb élet lehetőségein. Velük együtt „túladnak” emberi tulajdonságaik, értelmük és érzelmeik gazdagításán és tulajdonképpen „túladnak” annak lehetőségén is, hogy ez mint „embernek szükségele szükségletté váljék”.

Ahogy az élet legfőbb emberi lényege, tartalma a létfenntartási eszközök, a „javak”, a „dolgok” bőségének bírására redukálódik; az összes fizikai és szellemi érzékek helyébe – írja Marx – ennél fogva az összes ilyen érzékek egyszerű elidegenülése, a *bírás* érzéke lépett. Erre az abszolút szegénységre kellett redukálni az emberi lényeket, hogy belső gazdagságát magából kivajúdják.”³¹



Az individuum természetesen önmagába zártan, elkülönülten nem küzdheti le e pénzközösség embert elidegenítő társadalmi világát. A haladó egyéni cselekvés-igénynek, ahhoz, hogy ténylegesen társadalmilag hatékony tényezővé váljék a lenyűgözően erős és hatalmas, embert embertől elidegenítő pénzvilággal szemben, tudományosan megalapozott osztályalapon kell megtagadnia azt. Mégpedig ez a tagadás – bármit is hirdetnek a mai, Marxtól elavultnak bélyegző elméletek – csak a tőke érdekeivel szemben álló és a haladás érdekeit különböző szinten hordozó mozgalmak közösséggé szerveződése révén lehetséges. De legkövetkezetesebben, ma is, a *munkásosztály* érdekeit objektíve kifejező mozgalmak, mindenekelőtt a kommunista mozgalom hordozza ezt a tagadást és az embert egyéniséggé alakító valóságos, igazi közösségteremtés szükségletét. Ugyanis a kommunista mozgalmak vezetnek rá legkövetkezetesebben az embereket annak tudatosítására és realizálására, hogy az embereknek a dolgokhoz való magántulajdonosi viszonyán kívül van egy más viszonya is: tudniillik *valóságos emberi viszonya*. Ez a *tulajdonképpeni emberi viszony a pénz, a csereérték, a magántulajdon közvetítette viszonyban ellényegtelenedve* (eltárgyasulva) van jelen. E történelmileg szükségszerű viszony paradoxona abban van, hogy egy dolgot előbb el kell idegeníteni, magántulajdonná kell tenni ahhoz, hogy anyaga, természete az emberi létezés és fejlődés szükségletének kielégítésévé lehessen. Ebből az is következik, hogy az embernek a dolgokhoz való, az elidegenedésen keresztül, tehát a magántulajdon, pénz közvetítette viszonya *nem igazi* emberi viszony.

Az ember *igazi* viszonya a dolgokhoz, a termékekhez annak megfelelően valósul meg, ahogyan megszünteti a magántulajdont, a pénzt, minthogy ezzel *megnyitja* az utat ahhoz a fejlődéstendenciához, amelynek az a lényege: *az ember totális szükségletekkel rendelkező lényé válhat*. Hiszen éppen abban a lényegében *világtörténelmi* folyamatban, amelyben az emberek egyre gazdagodó tevékenysége révén a dolog *közvetlenül* „nekem-valóvá” válik, azaz emberi tulajdon-

ságaim, emberi természetem gazdagításának – nem pedig elidegenítésének – eszközüvé alakul, így lesz egyúttal a másik emberhez való viszonyom *közvetlenül* emberivé. Ebben az értelemben az emberek emberi lényük, lényegük működtetése révén termelik egyúttal *valódi* emberi közösségüket, „mely nem az egyes egyénnel szemben álló elvont-általános hatalom, hanem mindegyik egyéneknek a lénye, saját tevékenysége, saját élete, saját élvezete, saját gazdagsága.”³²

E *valódi* emberi közösség elemei a *magántulajdon-viszonyok* felszámolásának arányában jönnek létre. Tehát a magántulajdon „*pozitív*” megszüntetése eredményezheti az összes emberi érték és tulajdonság teljes emancipációját a magántulajdon, a pénz hatalma alól. Hogy milyen lehetőségekkel rendelkezik a szocialista társadalom e vázolt pénzközösség társadalmi jellemző vonásainak felszámolásában és a valódi közösség egy-egy elemének megteremtésében, azt egy másik tanulmányban megkíséreljük felvázolni, amelyhez elemzésünk előtanulmányként szolgál.

JEGYZETEK

¹ *K. Marx*: A politikai gazdaságtan bírálatának alapvonalai. MEM 46. I. köt. Budapest 1972. 11. old.

² Ugyanott, 12. old.

³ *K. Marx*: Gazdasági-filozófiai kéziratok 1844-ből. Budapest 1972. 70–71. old.

⁴ MEM 46. I. köt. 14. old.

⁵ Ugyanott, 15–16. old.

⁶ Ugyanott, 13. old.

⁷ Ugyanott, 28. old.

⁸ Ugyanott, 31. old.

⁹ Ugyanott, 69. old.

¹⁰ Ugyanott, 375. old.

¹¹ Ugyanott, 131. old.

¹² Ugyanott, 75–76. old.

¹³ Ugyanott, 132. old.

¹⁴ Ugyanott, 133. old.

¹⁵ Ugyanott, 133–134. old.

¹⁶ Ugyanott, 135. old.

¹⁷ Ugyanott, 138. old.

¹⁸ Ugyanott, 175. old.

¹⁹ Ugyanott, 190. old.

²⁰ Ugyanott.

²¹ Ugyanott, 204–205. old.

²² Ugyanott, 79. old.

²³ Ugyanott, 80. old.

²⁴ Ugyanott, 80–81. old.

²⁵ Ugyanott, 75. old.

²⁶ Ugyanott.

²⁷ Ugyanott, 367. old.

²⁸ Ugyanott, 298. old.

²⁹ Ugyanott, 219. old.

³⁰ Ugyanott, 150. old.

³¹ *K. Marx*: Gazdasági-filozófiai kéziratok 1844-ből. 72. oldal.

³² Ugyanott, 140. old.

PAPP ZSOLT

Marx és Engels a történelmi mozgalmak tudati közvetítésének problémájáról

(TUDÁSSZOCIOLÓGIAI SZÖVEGEK ÉS SZÖVEGELEMZÉSEK AZ 1848–1851-ES IDŐSZAKKAL FOGLALKOZÓ ÍRÁSOKBAN)

Közhely, hogy Marx és Engels felfogása szerint a társadalmi lét határozza meg a társadalmi tudatot, ám talán kevésbé az, hogy a klasszikusok megítélése szerint nem lehet semmiféle eleve létező, s „ránézéssel” regisztrálható megfelelést felvenni a társadalmi helyzet és a társadalmi tudat között. Talán meghökkenítő, ám írásaikból jól rekonstruálható az a meggyőződésük, hogy a tudat léte és tartalma nem vezethető vissza a társadalmi valóság „tisztá”, „közvetlen” megismerésére, érzékelésére.

Marx és Engels nem kevés írásának, kivált, amelyek konkrét napi-politikai helyzetek elemzésével foglalkoznak, *történelemfilozófiai érvényű* mondanivalója az, hogy a társadalmi tudatban rögzített s alkalomadtán mobilizált kategóriák, képek, fogalmak a történelmi mozgások és átváltozások eredményei; ezek pusztán igénybevétele, interpretatív felhasználása szükségképpen nem hatol – nem hatolhat – be az átváltozások útjaiba, genezisébe, múltjába. A tudatban ezért „kikristályosodások”, „összesűrűsödések” vannak jelen, és éppen ezek bizonyos mérvű állandósága, túlélő jellege folytán tölti be a tudat a társadalmi rendszer újratermelésének funkcióját. A tudati képződményeket ezért nem lehet a társadalmi objektumok és viszonyok önmagában vett és éppen adott ismérveiből közvetlenül kikalkulálni: egy társadalmi helyzet „fényképszerű”, „lemásolt” ismerete nem esik feltétlenül egybe az e helyzetben levők életszemléletével, világképével, cselekvésmotívumaival, vagy ezek személyes megindoklásával. Elég egyelőre arra utalni, hogy azonos társadalmi helyzetben élők között éles eltérések lehetnek ama kategóriák tartalmát illetően, amelyekben viszonyaikat és körülményeiket értelmezik. Éppígy megemlíthető, hogy létezik társadalmi helyzet, amelyben egy társadalmi réteg, csoport (sőt, osztály) más társadalmi rétegek, csoportok (sőt, osztályok) fogalmainak és képzeteinek igénybevételével interpretálja saját állapotát és célkitűzéseit – amint ezt mindjárt látni fogjuk. Más szóval a felidézni kívánt történelmi helyzetekben Marx és Engels bemutatja, hogy az emberi tudat nem ura, nem ellenőre a maga „ideológiai birodalmának”. Nem az, mert konkrét társadalmi tartalmak és sémák megkötik a tudatos gondolkodást, oly módon, hogy e

konkrét tartalmak előállítási mechanizmusainak folyamata kikerül az egyes ember és tudata illetékességéből: a tudattartalom, amelyben az egyes ember magának megfogalmazza tevékenysége indítékait és érdekeit, olyan történeti-tudati *végeredmény*, amely elválik-leszakad a hozzá vezető kialakulástörténeti úttól. Ennek is eredménye, hogy a történeti cselekvés saját szándékainak ellenkezőjéhez vezethet, hogy előállhat az önbecsapás, az illuzórikus öntévesztés. Úgy véljük, ez a marxi *tudásszociológia* egyik alap gondolata. Alább ezt próbáljuk néhány oldalról illusztrálni.

a) A „készen talált értelmezések” elfedő funkciója

Idézzük fel 1848–1851 franciaországi osztályharcainak történeti-szociológiai elemzését Marxnál. Ismeretesek azok a politikai éleslátásukban és érzékenységükben egyedülálló elemzések, amelyekben kimutatta, hogy az osztályharc által létrehívott helyzetben egy középszerű és groteszk figura – a majdani III. Napóleon – számára lehetővé vált a „hósszerep” eljátszása. Miért? Mert a társadalom döntő többsége számára nem középszerűségében és groteskségében tükröződött, nem tényleges, tartalmi mivoltában. A franciaországi osztályharcok – írja Marx – az eredendő szándékok és célkitűzések fonákjához vezettek, az egyes csoportok voltaképpen érdekeivel ellentétes társadalmi állapot termelődött ki. Miért? Mert nem működött semmiféle mechanikus okság, amelynek alapján az osztálytudat képződményei minden további nélkül levezethetők lettek volna az osztályok társadalmi helyzetéből. Ilyen okság nincs, s ez alapvető a társadalmi tudat marxi metodológiájában: a társadalmi helyzet érzékelése nem biztosítja minden körülmények között a helyzettel autentikus tudat előállítását, éppen mert a „társadalmi helyzet” maga már tudati objektumokban értelmezett és közvetített. Csak ezen az alapon érthető meg, hogy például az 1848–1849-es francia események során a kispolgár teszi azt, ami az ipari burzsoá feladata lenne, a munkás a kispolgár helyett cselekszik, s a munkás feladatát „proklamálják”. Az emberek – mondja Marx – ekkor is maguk csinálják történelmüket, de a készen talált körülmények, a hagyományozott és rájuk oktroyált eszmék, a történeti illúziók foglyaként, a történeti múlt ideológiai „lidércnyomásától” szorongattatva és ennek megfelelő eredménnyel.

Ragadjunk ki egy részt a *Louis Bonaparte brumaire tizennyolcadikája* című írásból, amely még később is hivatkozási alapunk lesz. Mi magyarázza az 1848 előtti Franciaországban a legitimisták és az orléanisták frakciónak szembenállását – teszi fel Marx a kérdést. „Vajon ami ezeket a frakciókat trónkövetelőikhez kötötte és egymástól elválasztotta, az csak a lilium és a trikolór volt, a Bourbon-ház és az Orléans-ház, a royalizmus különböző árnyalatai – vajon egyáltalán csak a royalizmus hitvallása?” S a marxi válasz: „Ami . . . ezt a két frakciót elválasztotta egymástól, azok nem úgynevezett elvek, hanem anyagi létfeltételeik voltak, a tulajdon két különböző fajtája, a városnak és a falunak régi ellentéte, a tőke és a földtulajdon közötti vetélkedés. Hogy ugyanakkor régi emlékek, személyes ellenségeskedések, félelmek és remények, előítéletek és illúziók, rokon- és ellenszenv, meggyőződések, hitcikkelyek és elvek is fűzték őket az egyik vagy a másik királyi házhoz – ki tagadná ezt? A tulajdon különböző formáin, a társadalmi létfeltételeken egy egész felépítmény emelkedik különböző és sajátlagosan alakult érzésekből, illúziókból, gondolkodásmódokból és életszemléletekből. Ezeket az

egész osztály teremti meg és alakítja ki a maga anyagi alapjaiból és a megfelelő társadalmi viszonyokból. Az egyes egyén, akihez mindez hagyományon és nevelésen át jut le, azt képzelheti, hogy ezek a tulajdonképpeni indítóokai és kiindulópontjai cselekvésének. Habár az orléanisták, a legitimisták, mindkét frakció önmagával és a másikkal azt igyekezett elhíttetni, hogy a két királyi ház iránti ragaszkodásuk választja el őket egymástól, a tények később azt bizonyították, hogy ellenkezőleg, az érdekeik meghasonlottsága tiltotta a két királyi ház egyesülését. S ahogy a magánéletben különbséget teszünk a között, amit egy ember hisz és mond önmagáról, és a között, ami ő valóban és amit tesz, a történelmi harcokban még sokkal inkább meg kell különböztetnünk a pártok frázisait és képzelgéseit a valódi organizmusuktól és a valódi érdekeiktől, az elképzelésüket a realitásuktól.”²

Különbséget kell tennünk tehát a között, amit az ember hisz és mond önmagáról, és a között, ami ő valójában. A tudat történelmi-szociológiai elemzése során el lehet és el kell vonatkoztatnunk az egyén pszichés helyzetértelmezéseitől, mindattól, ahogyan saját magának magyarázza, „beállítja” viselkedésének, döntéseinek motívumait. Legyen szó bármilyen történelmi eseménysorozatról, az osztályok, pártok, frakciók, szervezetek mozgásának valóságos kimenetele szempontjából mélységesen közömbös, hogy az egyén mindezekről milyen pszichológiai kategóriákban ad számot magának, irreleváns, hogy azok „helyesnek” vagy „helytelenek” minősülnek. A vizsgálati módszer objektivitásigénye nélkülözhetetlenné teszi ezt az elválasztást. Mindez azonban nem jelenti azt, hogy az adott történelmi esemény lejátszódása, kivitelezése során ne játszanának befolyásoló szerepet e kategóriák, pontosabban azok az objektivációs formák, amelyekből az egyén „ezt” vagy „azt” érdeke indoklásaként, cselekvése motívumaként kiemel. „... azok a formák, amelyekben a tudat számára valami megjelenik, és általa átélve motívumként, értelemként, tudatosan felfogott érdekként stb. regisztrálódik – noha nem képei a valóságnak és a folyamat mechanizmusának, melynek értelmi lerakódásai ilyen formák gyanánt vésődtek be a tudatba –, nem tekinthetők egyszerűen homályos, önkényes, szubjektív dolgoknak sem” – írja Mamardasvili. Nyilvánvaló ez, hiszen a tudat számára adott formák, „egy egész sor objektiv tudati képződmény nem reprodukálható a tárgynak az ember által tudatosan ellenőrzött megkonstruálása gyanánt”.³ A „különböző és sajátlagosan alakult érzelmek, illúziók, gondolkodásmódok és életszemléletek”, amelyekből az ideológiakritikai kutatás elvonatkoztathat, magában a gyakorlatban perdöntő szerepet játszhatnak: éppen ezek akadályozzák meg, hogy az egyén (vagy csoport) a maga közvetlenségében, „tisztaságában” észlelje a társadalmi objektumokat és viszonylatrendszereket. Amit fentebb a francia uralkodó osztály két frakciója kapcsán idéztünk, éppúgy igaz a korabeli proletariátusra és a kispolgárságra is. A jelzett marxi elemzésekből kiderül, hogy e „kollektív szubjektumok” – ha más módon is – nem észlelték saját érdekstruktúráikat, mert a szubjektumok és az érdekek – a „dolgok” – közé a társadalmi objektivációk több dimenziós, több szintű rendszere ékelődött be, amely az érdekstruktúrákat eltakarva, s a cselekvésindítékok egészen más típusú sablonjait kínálta fel.

Ezzel előttünk van az a társadalmi állapot, amikor egy társadalmi osztály a társadalmi viszonylatok egészének szövevényéből előálló szokások, hitek, illúziók, értékek – mondhatnánk: terminusok – régióiban gondolkodik és cselekszik. Ezek igen keveset tükrözhetnek saját társadalmi helyzetéből, ám tükröznek korábbi, idejétmúlt, vagy éppen időtlenné stilizált állapotokat, s ezzel objektíve

egy másik társadalmi osztály vagy csoport berendezkedésének stabilizálását segíthetik elő. Az egyik osztály viselkedése egy másik osztályénak felel meg: mintegy helyette cselekszik. Azt mondhatnánk, hogy a látszatok érvényesülése folytán „lelassul” az osztálytudat kialakulása.

Felmerül a kérdés: társadalomtörténetileg konkretizálva honnan származnak ezek a – Marx szavaival szólva – „lidércnyomások” kategóriák, szokások, beidegződések, amelyekben az adott társadalmi csoport önmagát és a társadalomhoz vagy annak egyes részeihez való viszonyát definiálja? Honnan az önértelmezés objektívációs formái? Hogyan jönnek létre, hogyan funkcionálnak azok a sémák, amelyekben egy csoport más csoportok helyzetének megfelelően cselekszik? Milyen mechanizmusok akadályozzák, hogy egy csoport az adott társadalmi erőterében anticipálja saját viselkedésének következményeit, hogy azonosítsa önmagát vállalásaival, célkitűzéseivel? Miért, hogy az egyénnek nincs világos tudata társadalmi helyzetéről, hogy tudata mindig a társadalmi viszonylatrendszer belső átváltozásainak *eredményét* teszi magáévá? E ponton – egyfelől – az uralkodó osztályok ideológiateremtő működésébe ütközünk. Ez *is* belejátszik abba, hogy a társadalmi tudatban – és nem az individuumok tudatában – létrejönnek olyan mechanizmusok, amelyek lehetővé teszik, hogy egy társadalmi csoport igencsak hosszú időn át más viselkedést tanúsítson, mint amit osztályhelyezete indokoltta tenne. De nemcsak erről van szó. Kövessük most nyomon Marx és Engels néhány elemzését.

b) A „maszk”-problematika

1850–1851 Franciaországban – mutatja be Marx – mindenki a „nagy” Napóleonra gondolt és az ő mítoszával racionalizálta cselekedeteit – eközben a „nagy” Napóleon maszkja mögött eltűnt és hatalomra került a „kis” Napóleon. A „színpadon” önálló, látható, tapasztalható és elgondolható realitásként ott volt – a múlt. A múlt Napóleona képviselte a kor érdekeit és fantáziáját, ez helyettesítődött be a társadalmi tudat tartalmába, ez szolgáltatta a cselekvések motívumait – és csak utólag derült ki, hogy a „nagy” Napóleon voltaképpen nem volt több „színpadi effektusnál”, hogy „tudatálarcában” egy igen kevesek által akart és szándékolt társadalmi realitás köszöntött be.

Az 1848 és 1852 között született marxi és engelsi írásokat olvasva, tömegével bukkannak fel azok a kategóriák, amelyek osztályok és rétegek, pártok és frakciók érdekeiknek nem megfelelő, helyzet-inadekvát cselekvését és „öntudatosítását” illusztrálják. E kategóriáknak persze társadalmi funkciója van: zömükben fenntartják, konzerválják a társadalmi berendezkedés adott állapotát – miközben tartalmuk nem nélkülözi a valamikori progresszív töltetet, éppen azt, amelynek révén a jelenben hatékonynak bizonyulnak. Olyan helyzetekről van szó, amikor egy-egy társadalmi csoport arra kényszerül, hogy más viselkedést tanúsítson, mint amit objektív – az érdekszerkezet-elemzés és az ideológiakritika eszközeivel feltárható – osztályhelyezete indokoltta tenne. Minket itt elsősorban az érdekel, hogy az ilyen „hamis tudattal” kihordott diszkrepanciahelyzetnek milyen – milyen tudati-objektívációs történeti kategóriákban jelentkező – feloldása lehetséges az illető csoport számára. Ragadjunk ki ezek közül néhányat.

1848 februárjáról Marx így ír: „Az a frázis, mely az osztályviszonyok . . . képzelt megszűnésének megfelelt, az *fraternité* volt, az általános testvériesülés és

testvériség. Ez a kedélyes elvonatkoztatás az osztályellentétektől, ez az érzelgős kiegyenlítése az egymásnak ellentmondó osztályérdekeknek, ez az ábrándos felülemelkedés az osztályharcon, a fraternitét, ez volt a februári forradalom tulajdonképpeni jelszava. Az osztályokat pusztán *félreértés* osztotta meg, és Lamartine a február 24-i ideiglenes kormányt így keresztezte el: »olyan kormány, amely megszünteti a *különböző osztályok között fennálló borzalmas félreértést*«. A párizsi proletariátus úszott ebben a nagylelkű testvériesülési mámorban.”⁴ Előttünk áll: a fraternitét, az általános testvériesülés fél évszázaddal korábban radikalizáló realitása, amely az *adott* helyzetben is realitásnak bizonyult, csak hogy ebben a helyzetben mint helyzetelködösítő frázis lett realitássá.

1848 decemberében Franciaország parasztfelkelést élt át. „Csak ettől a naptól kelteződött a francia parasztok számára a február” – írja Marx. „A *szimbólum*, amely a forradalmi mozgalomba való belépésüket kifejezte, gyámoltalanul agyafúrt, gazul gyermekded, bambán fennkölt volt, kiszámított babona, ünnepélyes bohózat, lángeszűen dőre anakronizmus, világtörténelmi kópéság, a civilizált emberek értelme számára kibetűzhetetlen hieroglifa . . .” Miért? Mert a parasztság „a köztársaságnál a *császárral* jelentkezett. Napóleon volt az egyetlen ember, aki az 1789-ben újonnan teremtett parasztosztály érdekeit és fantáziáját hiánytalanul *képviseelte*. Azáltal, hogy Napóleon nevét a köztársaság homlokzatára írta, a parasztosztály kifelé a háborút, befelé osztályérdekének érvényesítését jelentette be. Napóleon a parasztiok számára nem személy, hanem program volt.”⁵ Ez az elemzés nem szorul kommentárra. A szimbólum a tudat kvázi-tárgyiságaként önálló életet él: a jelentés *áthelyeződött* a képviselőjére.

A történelemből „kölcsonzótt köntösök és nevek” – írja Marx – Cromwell korában és az 1789–1793-as időszakban forradalmi célokat szolgáltak. Azonban „1848–1851-ben csak a régi forradalom kísértete járkált . . . Egy egész nép, amely azt hiszi, hogy a forradalommal meggyorsított hajtóerőre tett szert, hirtelen egy elhalt korszakba visszahelyezve találja magát, s hogy semmi tévedés se lehessen a visszaesés felől, feltámadnak a régi dátumok, a régi időszámítás, a régi nevek, a régi rendeletek, amelyekről úgy látszott, hogy már régen a tudálékosság lomtárába kerültek . . . A nemzet úgy tűnik önmagának, mint ama bolond angol . . ., aki azt hiszi, hogy a régi fáraók korában él, és nap mint nap kesereg azokon a kemény szolgálatokon, amelyeket az etiópiai bányákban aranyásóként teljesítenie kell . . . A franciák, amíg forradalmat csináltak, nem tudtak szabadulni Napóleon emlékeitől . . .” „. . . a frázis túlhaladta a tartalmat”⁶ – írja Marx. A „poézismerítés a múltból”, a „halottfeltámasztás” valóságosan mozgásba hozta a társadalmilag tevékenykedő egyéneket, miközben az értelmezés sémái kiszakadtak keletkezés-történetükből, végsőként, adottként, bontatlanként összenőttek az emberi tevékenységgel, úgy, hogy eredeti tartalmuk negligálódott. „. . . amikor maga a burzsoázia a legteljesebb mértékben komédiát játszott, de a világ legkomolyabb módján, a francia drámai etikett egyetlen pedáns feltételének megsértése nélkül, és saját magát is félig becsapva, félig meggyőzve saját nagy politikai drámájának ünnepélyességéről, győznie kellett annak a kalandornak, aki a komédiát egyszerűen komédiának vette. Csak amikor ünnepélyes ellenfelét az útból eltette, amikor már maga is komolyan veszi császári szerepét és napóleoni álarccal a valódi Napóleont véli alakítani, akkor lesz saját világszemlélete áldozatává, azaz a komoly paprikajancsivá, aki már nem a világtörténelmet veszi komédiának, hanem a maga komédiáját világtörténelemnek.”⁷

1848 novemberében Franciaország intervenciót követ el Itáliában a pápa javára. Marx így jellemzi a helyzetet: „Bonaparténak már nem azért kellett a pápa, hogy a parasztek elnökévé legyen, hanem azért kellett a pápa konzerválása, hogy az elnök parasztjait konzerválja. Elnökké a parasztek hiszékenysége tette meg. Hitükkel együtt elvesztenék hiszékenységüket, a pápával pedig elvesztenék a hitüket.” „... a régi, a pápa világi hatalmának alávett Róma nélkül nincs pápa, pápa nélkül nincs katolicizmus, katolicizmus nélkül nincs francia vallás és vallás nélkül mi lesz a régi francia társadalomból? A jelző, amellyel a parasztek a menyeyei javakra [himmlische Güter] bír, garantálja azt a jelzőt, amellyel a burzoá a parasztbirtokra [Bauerngüter] bír.”⁸ Íme: a vallási hagyomány szerepe.

Ismét a parasztság jellemzéséről szólva: „... van egy sajátos fajta történelmi hagyományuk, amely apáról fiúra száll, s ebben a történelmi iskolában azt rebesgették, hogy minden kormány, amíg a parasztekot rá akarja szedni, a boradót eltörlését ígéri, és mihelyt a parasztekot rászedte, a boradót fenntartja vagy újra bevezeti. A boradón tapasztalja ki a parasztekot a kormány zamatát, irányzatát.”⁹ Íme: a történelmi hagyomány mint „tudattartalom”.

A francia nemzetnek legalább háromötödét alkotta a kisparasztek osztálya, amely – Engelst idézve – „lassan mozduló és lassan mozdítható volt, mint a falusi lakosság mindenütt; ragaszkodott régi hagyományaihoz, bizalmatlanul viseltetett valamennyi városi párt apostolainak bölcsessége iránt, s emlékezvén arra, hogy boldog, adósságmentes és viszonylag gazdag volt a császár idején, az általános választójog útján a hatalmat a császár unokaöccsének kezébe helyezte.”¹⁰

Nem folytatjuk tovább e sort. Hagyományok, hitek, kollektív szimbólumok, illúziók és frázisok: jóllehet tartalmukon rég „túlhaladtak”, mégis számbavételük nélkülözhetetlen a politikai cselekvés körülményeinek, motívumainak és feltételeinek feltérképezése során, – s éppígy: a társadalomtörténelmi helyzetmagyarázatokban. A szerepeket maszkokban játsszák el, tudatosan vagy anélkül, s a maszkok egyszerre kifejeznek és eltakarnak. Marx és Engels korabeli írásaiban számos olyan kategóriával találkozunk még, amelyek mind-mind e tény tolmácsolását segítik elő, amelyek mint ideológiák, az emberi magatartást orientáló szerepet játszanak: ilyenek a „köztársasági illem”, a „fordított schlemilség”, az „orleanista-legitimista libéria”, a „politikai oroszlanbőr” stb. Egytől egyik a valóságos érdekvizonylatok tudati beidegződésekben megnyilatkozó szándékolt vagy nem szándékolt eltusolására utalnak.

c) A Janus-arc: a „hezitálás”-problematika

Ismeretes az a megkülönböztetett figyelem, amelyet Marx és Engels korabeli európai helyzetelemzése a társadalomszerkezet *marginális* csoportjainak szentelnek. Kisárutermelőkről, kiskereskedőkről, városi kézművesekről, tehát – a korabeli értelemben – kispolgárokról van szó, akik nincsenek alávette a tőkés társadalom alapvető termelési viszonyának. Létezésüknek ezért sajátosan osztályközötti, köztes jellege van. E közteség menthetetlenül rányomja bélyegét magatartásukra és pszichéjükre. A tulajdonosok és a tulajdon nélküliek közötti öröklődés, az osztályérdekek felemás elsajátítása politikai attitűdjüknek, beállítottságuknak az ingadozás, a tehetetlenség, a lebegés vonásait kölcsönzi. Labilitásuk és flexibilitásuk így „megfelel” annak, hogy nincs alapvető szerepük a társadalom termelési szerkezetében s így struktúrájában sem, ám mindenfajta politikai stratégia súlyo-

san vét, ha nem számol velük. E réteg képtelen arra, hogy saját értékeket és normákat tételezzen, míg karakternélkülisége, nagyfokú plaszticitása és szociális érzékenysége lehetővé teszi, hogy kiszolgálja a társadalom alapvető szociális igényeit. Inkompetens és impotens, mégis állandóan „bedől” saját vélt lehetőségeinek és fontossági vágyának; azt hívén, hogy partikularitásában valóságos társadalmi alternatívák és dilemmák rejlenek. S a kiábrándulás az idilli önelégültségből, a rádőbbenés az udvaronc szerepre radikális értékromboláshoz vezet. Marx írja, hogy a cinizmus a dolgokban és nem a megítélésekben rejlik. A kispolgárságnál – elsősorban a korabeli német kispolgárságra gondolunk – a cinizmus és ellentétéként a patetikus-heroikus önszemlélet emberi magatartásformává lesz. Sehova nem tartozásuk a kiábrándultság, az értéktagadás állításában, egyben a tragikus pózokban tetszelgő hősszerep melodramatikus eljátszásában gömbölyödik „karakterré”. Ezzel előttünk az a társadalmi csoport, amely társadalmi helyzetének racionalizálására – bevallottan, vállaltan – polárisan ellentétes objektivációs formákat választ. (Csak utalunk rá, hogy mennyire közel áll ez a jellemzés ahhoz, amit hetven évvel később a tudásszociológia „hivatalos” megteremtője, Mannheim Károly adott a német értelmiségről mint „szabadon lebegőkről”.)

Különösen éles megvilágítást kap mindez, ha – mint a korabeli Németországban – a társadalmi viszonyok fejletlensége folytán e társadalmi réteg kell hogy betöltse a társadalmi forradalom vezetőjének szerepét. Kövessük Engels fejtegetéseit, megjegyezve, hogy e témakörrel újabb elemzésre váró problémák exponálódnak, amelyekre itt csupán utalni tudunk.

Az 1848-as németországi eseményekről van szó. Engels így jellemzi a kiskereskedők és kisiparosok osztályát: „Ez az ide-oda lökődés a jómódúak osztályába való feljutás reménye és a proletárok vagy éppen a pauperok állapotára süllyesztés félelme között; a remény, hogy érdekeit elő tudja mozdítani a közügyek vezetésében való részvétel kivívása útján, s a rettegés, hogy rosszkor alkalmazott ellenzékiességgel magára vonja egy olyan kormány haragját, amelytől léte függ, mivel ennek hatalmában áll legjobb vevőit elvonni tőle; csekély anyagi eszközei, amelyek birtoklásának biztonsága fordított arányban áll összegük nagyságával – mindebből következően ennek az osztálynak rendkívül ingadozóak a nézetei. Amilyen alázatos és csúszó-mászóan engedelmes egy erős feudális vagy monarchista kormányzat alatt, éppoly gyorsan fordul a liberalizmus felé, ha a burzsoázia napja felmenőben van; mihelyt a burzsoázia megerősítette saját uralmát, heves demokratikus rohamok vesznek erőt rajta, de nyomorult kislelkű félelemben esik vissza, mihelyt az alatta álló osztály, a proletariátus egy önálló mozdulatot merészelt tenni.”¹¹ A kispolgárság „váltakozva az egyik ilyen állapotból a másikba” megy át.

A kispolgárság „kereskedelmi ügyleteinek és hitelműveleteinek kicsinyes jellege kiválóan alkalmas arra, hogy rásüsse jellemére a tetterő és vállalkozó képesség hiányát; várható tehát, hogy hasonló tulajdonságok jellemzik majd politikai pályafutását is. Ennek megfelelően a kispolgárság ékes szavakkal és nagy hangon kérkedve, hogy mi mindent fog tenni, buzdított a felkelésre [az 1849 májusi németországi felkelésről van szó]; mohón igyekezett megragadni a hatalmat, mihelyt a felkelés, nagyon is akarata ellenére, kitört; de ezt a hatalmat csak arra használta fel, hogy a felkelés eredményeit megsemmisítse. Mindenütt, ahol egy-egy fegyveres összetűzés komoly válsághoz vezetett, a szatócsok megrémültek a veszedelmes helyzettől, amelybe kerültek; megrémültek a néptől, amely komolyan vette a kérkedő fegyverbe hívásukat; megrémültek a hatalomtól, amely így az ölükbe pottyant; megrémültek mindenekelett attól, hogy ennek a politiká-

nak, amelybe belekényszerültek, milyen következményei lesznek saját magukra, társadalmi helyzetükre, vagyonukra nézve.”¹²

A pánikhelyzet klasszikus ismérvei a német kispolgári magatartásban: veszélylebecsülés és eltúlzott félelem a kritikus helyzet előtt, aztán „ájult tehetetlenség” és értelmetlen lavírozás a kritikus fázisban. Engels ezekben a fejtegetésekben sorozatosan *pszichés* kategóriákkal jellemzi a kispolgárság politikai magatartását, azét a rétegét tehát, amelynek nem is volt olyan „helyzete”, amelynek tudata megfelelhetett volna.

1830 óta – írja – Németországban, akárcsak Franciaországban és Angliában „ez az osztály mindig kérkedő, melldőngető, sőt helyel-közzel szélsőséges a szavakban, amíg nem lát veszélyt; félénk, tartózkodó és mérlegelő, mielőtt a legcsekélyebb veszély közeleg; meghökken, aggódó, ingadozó, mielőtt az általa kezdeményezett mozgalmat más osztályok felkarolják és komolyan veszik; kispolgári egzisztenciája kedvéért az egész mozgalmat elárulja, mielőtt fegyveres harcra kerül a sor – és végül határozatlansága folytán előszeretettel mindig becsapják és elbánnak vele, mielőtt a reakciós párt győzelmet aratott”.¹³

Végül a kritikus helyzet feloldása: hogyan találkoznak a filiszterek szükségletei és a „megtört hős”-szerep.

„A német nyárspolgár – olvassuk *A számkivetés nagyjai* című írásban Gottfried Kinkelről, a letartóztatott „költőről” és „forradalmárról” – az 1849-es esztendő kemény csapásai folytán kegyetlenül csalódott legédesebb illúzióiban. Egyetlen remény sem vált valósággá... Fájdalmas lankadság bágyasztott el minden szívét, és általánosan megnyilvánult a szükséglet egy demokrata Krisztus, egy igazi vagy képzelt Tűró után, aki szenvedéseiben bárányszívűen viseli a nyárspolgári világ bűneit, és akinek fájdalmaiban az összfiliszterség ernyed, krónikus keserve mintegy akut alakban fut össze... Kinkel volt a kor embere, és mint ilyet a német filisztérium azonnal el is fogadta. Az összes lapok tele voltak a fogoly költő anekdotáival, jellemvonásaival, költeményeivel, emlékezéseivel, fogságának szenvedéseit a szörnyűség, a meseszerűség határáig kiszínezték; haja az újságokban legalább egyszer havonta megőszült; minden polgári segélyegyletben és teatárságban aggódva gondoltak rá; művelt rendek leányai sóhajtoztak versein, és aggszűzek, akik ismerték a vágyódást, a hon legkülönbözőbb városaiban siratták megtört férfierejét. A mozgalom összes többi profán áldozata, akiket agyonlőttek, akik elestek vagy fogságba kerültek, mind eltűntek az egyetlen áldozati bárány mögött, a férfi és a női filisztérium szíve szerint való férfiú mögött; egyedül csak felé folytak a könnypatakok és persze egyedül ő volt képes ezeket viszonzni.” „Kinkel soha egyetlen szerepében sem érezte magát otthonosabban, mint ebben, ahol nagynak mutatkozott nem azáltal, amit tett, hanem azáltal, amit nem tett; nagynak, nem erő és ellenállás, hanem gyengeség és ernyedtt összecsuklás által, s ahol egyetlen feladata az volt, hogy illendően és érzelmesen tűrjön.”¹⁴

Végül emeljük ki még egy vonást a kispolgárság, a nyárspolgári „filisztérium” bő repertoárjából: a parlamenti kretenizmust.

Idézzük Engels megjegyzéseit az 1849-es frankfurti nemzetgyűlésről. Valahányszor egy saját elveit alighogy megközelítő, felhívított javaslat a frankfurti nemzetgyűlésben „egyfajta szentesítést nyert, ezek a demokraták azt hirdették, hogy ők megmentették a hazát és a népet. E szánalomra méltó, gyengeelméjű emberek általában igen sötét életük folyamán oly kevéssé szoktak hozzá bármiféle sikerhez, hogy igazán azt hitték, két vagy három szótöbbséggel elfogadott

hitvány pótjavaslataik meg fogják változtatni Európa arculatát. Parlamenti pályafutásuk kezdete óta a nemzetgyűlés bármely más frakciójánál inkább [ti. a baloldali frakcióról van szó] megszállta őket egy gyógyíthatatlan betegség, a *parlamentari kretenizmus*, e kórság, amely szerencsétlen áldozatait azzal a felemelő meggyőződéssel tölti el, hogy az egész világot, múltját és jövődjét annak az adott képviselőtestületnek a szótöbbsége irányítja és határozza meg, amelynek szerencséje van őket tagjai közé sorolni, és hogy minden, ami ennek a háznak a falain kívül történik . . . egyenként és összesen semmi ahhoz a fontos kérdéshez képest, akármi legyen is az, amelynek a nagy tekintélyű Ház az adott pillanatban a figyelmét szenteli, s amelyen szerintük felmérhetetlen események fordulnak meg.”¹⁵

Ezzel mintegy vissza is kanyarodtunk a korábbi témakörhöz: a kollektív tévhitek, az önáltatások és illúziók uralmához. A parlamenti kretenizmus tünete is ezekből a képződményekből táplálkozik, és nem véletlen, hogy fenti bemutatását Engels a német kispolgárság példáján tartja indokoltnak. Kiemelnénk: éppen e kispolgárság sajátossága volt, hogy rendkívül könnyen csúszott át saját helyzetének más csoportok és osztályok által kialakított kategóriák – hitek, szimbólumok, illúziók, előítéletek stb. – formáiban való értelmezésébe. Ám az is jellegzetessége volt, hogy a kiábrándultság és rezignáció állapotából rendkívüli könnyedséggel volt képes új „tudatmaszkok”, „nevek és jelmezek” felvétele felé elmozdulni. S ahogy később Mannheim Károly a német romantika „értelmiségi lebegését” a társadalmi háttér és hovatartozás hiányával magyarázta, úgy merül fel – jóval korábban – Marxnál és Engelsnél a „kispolgári tudat” kvázi-tárgyi tartalmainak rendkívüli labilitását és flexibilitását magyarázva a társadalmi helyzet nem egyértelműsége. Nem akarjuk tovább szaporítani az idézett anyagot, ezért csupán utalnánk a lumpenproletariátus¹⁶ és a „hivatásos összeesküvők”¹⁷ jelenségeire: valamennyien bevonhatók a „hezitáló” viselkedésminta érvényességi körébe.

d) A „kollektív névtelenség” és tünetei

E kifejezés így nem szerepel Marxnál. Használatával azokra a „tömegjelenségekre” próbálunk utalni, amelyek az átlagpolgár számára zömében *kitapinthatatlan forrású* hírközlések, híresztelések, hírterjesztések, hangulatkeltések nyomán állnak elő. Nyilvánvaló, hogy a hírterjedés-terjesztés lehetséges névtelensége éppen a hír- vagy hangulatkeltő számára kézenfekvő menedék. Másfelől, hogy az így keletkező „közvélekedések”, „közérzetek” tartalma éppen a „vélekedők” anonimítása folytán nélkülözi a visszacsatolás lehetőségét (a hírnék kontrollálás céljából történő visszaszármaztatását a hírforráshoz). Befolyásuk, az általuk keltett kiszolgáltatottság így csak növekszik. Az egyéni és társas magatartás bizonyos mérvű „kívülről vezéreltsége” jól nyomon követhető ezekben a viselkedésmintákban. Bár e jelenség megint csak külön kifejtést igényel, ideiktatása indokolt, mert megint csak olyan mechanizmusról van szó, amely a társadalmi állapotok „tükrözése” helyett annak helyettesítésére és elfedésére nyújt lehetőséget. Ez esetben ugyanis ismét elválik egymástól egy társadalmi helyzet szubjektív, neki tulajdonított és objektív, utólagosan megvilágosuló értelme (avagy tartalma). Idézzünk egy részt a marxi fejtegetésekből:

1848. április 16. Párizsban „félreértés volt – írja Marx –, amelyet az ideiglenes

kormány együtt rendezett a burzsoáziával. A munkások nagy számban gyülekeztek a Mars-mezőn és a lovardában, hogy előkészítsék a nemzetőrség vezérkarának megválasztását. Egyszer csak egész Párizsban, a város egyik végétől a másikig *villámgyorsan elterjedt a hír*, hogy a munkások fegyveresen gyülekeznek a Mars-mezőn, Louis Blanc, Blanqui, Cabet és Raspail vezetésével, hogy onnan az Hotel de Ville elé vonuljanak, az ideiglenes kormányt megdöntsék és egy kommunista kormányt kiáltanak ki.” Íme tehát a „hír”. A következmény: „Riadóra dobolnak . . ., egy óra leforgása alatt 100 000 ember áll fegyverben, az Hotel de Ville minden pontját megszállja a nemzetőrség, egész Párizs visszhangzik a kiáltástól: Le a kommunistákkal! Le Louis Blanc-nal, Blanquival, Raspailal, Cabet-val! és a küldöttségek sokasága hódol az ideiglenes kormány előtt, valamennyien készen állnak a haza és a társadalom megmentésére. Amikor végül is a munkások megjelennek az Hotel de Ville előtt, hogy az ideiglenes kormányunk átadják annak a hazafias gyűjtésnek az eredményét, amelyet a Mars-mezőn szereztek, csodálkozásukra megtudják, hogy a polgári Párizs egy igen óvatosan megrendezett látszatharcban megverte saját árnyékát.” S „az otrombán megrendezett komédia *tulajdonképpeni célja*” – írja Marx – nem más, mint ürügy a hadseregnek Párizsba való visszahívására.¹⁸

Nem hagyhatjuk ki összeállításunkból tehát a közvélemény tájékoztatásának, az információ biztosításának és visszafogásának kérdéskörét. Engels tisztaban volt e kérdés politikai jelentőségével. A németországi közvéleményben nagy változás van folyamatban – írja. „Azoknak az osztályoknak a nagy többsége, amelyek műveltségük vagy élethelyzetük folytán az abszolút monarchia alatt is tudtak némi politikai tájékozottságra szert tenni és valamiféle önálló politikai véleményt kialakítani, fokozatosan az ellenzék egységes, hatalmas falanxává tömörült a fennálló rendszerrel szemben. És ha valaki a németországi politikai fejlődés lassúsága fölött mond ítéletet, semmi esetre sem szabad azokat a nehézségeket figyelmen kívül hagynia, amelyekbe bármely kérdésről való helyes információ megszerzése ütközik egy olyan országban, ahol minden hírforrás a kormány ellenőrzése alatt áll . . .” „Nézzük meg Bécsset – folytatja –, Bécs lakossága . . . a maga valódi érdekeit tekintve mégis tudatlanabb volt és a forradalom alatt több hibát követett el, mint bármely másik [része a német lakosságnak], és ez igen nagy mértékben abból a legegyszerűbb politikai kérdésekben való csaknem teljes tudatlanságból ered, amelyben a Metternich-kormányzatnak sikerült Bécs lakosságát tartania.”¹⁹

A citátumok gyűjtögetését még hosszan lehetne folytatni. Ehelyütt ennek véget vetünk, megemlítve még, hogy olyan írások, mint a *Wuppertali levelek*, vagy *A munkásosztály helyzete Angliában*, avagy Marxtól *A számkivetés nagyjai* stb. bőségesen tartalmaznak magyarázatokat a tényleges társadalmi helyzetet eltakaró, ám annak tudati helyettesítését ellátó „kollektív psziché” körébe eső jelenségekről.

Próbáljuk néhány pontban összefoglalni, hogy végül is mi minden jellemzi a társadalmi tudat ezen – osztályok, rétegek, csoportok, pártok stb. viszonyának realizálódását és individuumaik tömeges mozgását-mozgatótását lehetővé tevő – formáit. A társadalmi tudat olyan képződményeiről van szó, mint a szimbólumok, hittek, előítéletek, közvélekedések, frázisok.

1. Ezek az egyének számára felfoghatóvá, értelmezhetővé teszik a társadalmi állapotokat.

2. Ugyanakkor nem vezethetők le az adott helyzet objektív tartalmából, nem „tükrözik” azt.

3. Korábbi tartalmaik, eredeti közlendőjük esetleges progresszivitásától elválasztva, teljesen más történeti-társadalmi kontextusba helyeződtek át.

4. Rendkívül erőteljes helyzetstabilizáló funkciót töltenek be egy meghatározott típusú társadalmi berendezkedésnek s egy társadalmi osztály uralmának kialakítása során. Nem csupán hatalomról van szó, hanem egy társadalmi osztály hegemoniájának a létrejöttéről, amely épp a fentebbi kategóriákban hatja át a társadalom jogi, családi, vallási, politikai stb. viszonylatainak és szervezeteinek lehetőleg egészét.

5. A valóságos társadalmi állapotok „tükrözése” helyett azok helyettesítésére, képviselésére (s ezzel elfedésére) képesek. Emlékezzünk Marx megállapításaira: a „múlt szellemeinek” felidézése, korábbi történeti időszakokból „nevek, harci jelszavak és jelmezek” kölcsönvétele, általában a „világtörténeti jelenet” áruhá és kölcsönzött nyelvű színpadra vitele egyaránt a valóságos állapotok kiiktatására, „eltusolására” szolgál. Ily módon lehet különbséget tenni egy társadalmi helyzet – fentebbi kategóriákban előálló – konstruált, neki tulajdonított értelme és post festum megvilágosuló objektív értelme között.

6. Abban a folyamatban, amelyben a társadalmi helyzet átcsúszik önmagának kollektív hitek, illúziók, szimbólumok, előítéletek stb. formájában történő értelmezésébe, a társadalmi viszonyok konkrét történeti rendszere játszik meghatározó szerepet, és semmi szerepe nincs az individuális pszichikumnak.

7. A hitek és illúziók keletkezési mechanizmusa: korábban egy társadalmi helyzet termelte ki őket, azok kifejeződésékként jöttek létre. Az adott helyzetben olyan elvonatkoztatások, amelyek nincsenek „szinkronban” a társadalmi helyzettel. Mégis képesek mozgásba hozni a társadalmi viszonyok rendszerét, aktiválni a különböző társadalmi kategóriákhoz tartozó individuumokat: objektív, gyakorlatilag hatékony látszatok. (Mamardasvili kifejezésével: „Közvetett pragmatikus objektumok”.)

8. Minderre azért képesek, mert a „történeti harcok” lezajlása során a harcokban részt vevők tapasztalásában, érzékelésében nem – nem mindig – válik ketté, különül el a társadalmi helyzet valóságos struktúrája és a hitek, szimbólumok formájában értelmezési lehetőséget, igazolást stb. felkínáló objektivációs rendszer. Más szóval: az utóbbi mindig és közvetlenül adott. Látható: a tudat tárgyi-társadalmi tartalma a valóságos viszonyok „kiiktatásával” jön létre, s a viszonyok sajátos konfigurációját képviselő kategóriákban valójában kész, befejezett, objektív gondolati formák adódnak át a szubjektivitásnak. E kategóriák leírhatók ugyan a „kollektív psziché” tüneteiként, de mint ilyenek, ontológiailag konstruáltak, és függetlenek az individuális psziché vélelmétől.

9. A frázisokban, szimbólumokban, a hitek, önáltatások, illúziók, szerepek rendszerében, a „nevek és jelmezek” eszköztárában, a „maszkok” felvételében az egyének társadalmi viszonyai jelentkeznek, de nem közvetlen, hanem egy közvetett-rendszerlegesen determinizmus működésétől átváltoztatva.

10. Ezáltal maga a társadalmi valóság jelentkezik egy olyan önértelmezést nyújtó formában, amelyben el akarja önmagát, és erről a körülményről az individuális tudat képtelen tudomást szerezni.

Végül szeretnénk leszögezni: a társadalmi tudat szélesebb és minőségileg más kategória, mint a társadalmi szubjektumok pszichikai adottságainak összessége. Utóbbi önmagában véve vajmi keveset magyaráz a társadalmiság tényéből, de

mindenképpen hozzájárul annak a „nyelvnek” a dekódolásához, amelyben a társadalmi tudat – irányulásaival, tartalmaival, jelentéseivel – társadalomlélektanilag releváns formákban is megjeleníti önmagát. Olyan mintákban, klisékben, amelyekben az individuuumok és csoportjaik konkrét élettörténetüket és tapasztalataikat megélik, tömörítik, hagyományozzák.

JEGYZETEK

- ¹ Az írás része egy nagyobb dolgozatnak. Ennek egy fejezete, amely az árutermelői tudat tárgyi meghatározottságának marxi felfogásával foglalkozik, „Ki csapja be az árutermelőt?” címmel megjelent a Magyar Filozófiai Szemle 1976/2-es számában.
- ² *K. Marx*: Louis Bonaparte brumaire tizennyolcadikája. MEM 8. köt. Budapest 1962. 128–129. old.
- ³ *M. K. Mamardasvili*: A tudat elemzése Marx műveiben. Történelmi materializmus szakosító szemelvénygyűjtemény, Kossuth Könyvkiadó 1969–70.
- ⁴ *K. Marx*: Osztályharcok Franciaországban. MEM 7. köt. Budapest 1962. 19. old.
- ⁵ Ugyanott, 41. old. (kiemelés tőlem)
- ⁶ MEM 8. köt. 106–107. old.
- ⁷ Ugyanott, 151. old.
- ⁸ MEM 7. köt. 53. old.
- ⁹ Ugyanott, 78. old.
- ¹⁰ MEM 8. köt. 218. old.
- ¹¹ *F. Engels*: Forradalom és ellenforradalom Németországban. MEM 8. köt. 7–8. old.
- ¹² Ugyanott, 91–92. old.
- ¹³ *F. Engels*: A német birodalmi alkotmányhadjárata. MEM 7. köt. 108. old.
- ¹⁴ MEM 8. köt. 251. old.
- ¹⁵ Ugyanott, 80. old.
- ¹⁶ MEM 7. köt. 23–24. old.
- ¹⁷ Ugyanott, 264. old.
- ¹⁸ Ugyanott, 26. old. (kiemelés tőlem)
- ¹⁹ MEM 8. köt. 13. old.

A KÖZELJÖVŐBEN JELENIK MEG

Módra László | **KIRÁLYHEGYES**
Tények és feltevések

12 ív, 28,— Ft

Megrendelhető a Kossuth Könyvkiadó Terjesztési Főosztályán
(Budapest VI., Révay u. 16. 1065)

Idegen nyelvű összefoglalók

Петер Геден

НЕКОТОРЫЕ АСПЕКТЫ АНАЛИЗА ОБЩЕСТВЕННОЙ ФОРМАЦИИ И ТОРГОВЫХ ОТНОШЕНИЙ В МАРКСОВСКОЙ ТЕОРИИ

Теоретическое понимание и научный анализ капиталистического общества для Маркса неотделимы от теоретического положения коммунизма как практической перспективы исторического развития. В марксовской теории коммунизм считается не просто исторической перспективой, а и научно обоснованной программой политических действий. Теория Маркса именно в силу этого одновременно является наукой, идеологией и политической программой. Данную теорию делает открытой как раз подобный практический метод, хотя он в определённом отношении и закрывает её. Ведь если формально выведённая конклюдия теории является программой изменения действительности (ликвидации товарного производства), то эта теория считает себя по отношению взаимосвязей действительности законченной. Таким образом факт отсутствия перехода к коммунизму для научного анализа, исследующего общественную формацию, не может представлять собой исходную точку ещё не решённой проблемы. Подобная закрытость не является характерной чертой теоретических предпосылок и основывающегося на них научного анализа, а она истекает из исторической определённости создания теории. Признаки закрытости придаёт марксовской теории не предположение возможности принципиального превышения развитого товарного производства, а то, что теорией высказывается и возможность непосредственного, практического превышения развитого товарного производства.

На основе исторического опыта можно убедиться в том, что присвоение частной капиталистической собственности не приводит к прекращению товарного производства. Поэтому марксовский тезис о прекращении развитого товарного производства необходимо понимать, отделяя друг от друга принципиальную и практическую возможности прекращения товарного производства как обоснованное утверждение. Если прекращение товарного производства будет нами пониматься в качестве практически реализуемой возможности, то противоречим движению общественной действительности и в результате этого в теории будут возникать серьёзные противоположности. Всё это представляется пониманием товарных отношений и собственности в политической экономике социализма.

Иштван Балог

ПРОБЛЕМЫ ТЕОРИЙ О ФОРМАЦИЯХ

Теоретическое изучение отношения и развития капитализма, социализма и третьего мира в наши дни связано и с марксовской теорией о формациях. В ней имеются две группы проблем:

1. попытки реконструкции марксовского понимания исторического развития;
2. мнения насчёт того, вносит ли изменения в марксовское понимание исторического развитие.

- Исследования по первой группе проблем можно обобщать по следующим подвопросам
- а) взаимосвязи и характер категории, выражающих основные общественные отношения как например синхронические и диахронические взаимоотношения, а также вопросы связи между основой, надстройкой и способом производства;
 - б) созданы разные взгляды и идут споры в связи с вопросом разделения на этапы исторического развития; поставлен вопрос о том, какие есть этапы исторического развития и каким образом они связаны;
 - в) имеются различные мнения насчёт процесса исторического развития: унителинарные и мультилинеарные концепции о развитии пытаются по разному реконструировать взгляды Маркса.

Источниками продолжения теории о формациях Маркса являются знания специальных отраслей науки и реальный опыт социалистических обществ. Учитывать этот опыт необходимо и с точки зрения реконструкции марксовских взглядов, потому что без дальнейшего развития марксовских мнений с помощью применения исторического опыта невозможно сама реконструкция марксовской теории.

Внесение практического опыта социалистических стран в марксовскую теорию о формациях пока ещё в начальном периоде. Но происходит сейчас процесс противоположного характера, а именно объяснение социалистической действительности с применением марксовских текстов. А следствие этого явления заключается в том, что теоретический вопрос исторического развития социализма до нашего времени всё ещё не решён марксистской теорией настоящей эпохи.

Иштван Хюлвей

МАРКСИЗМ И ЛИБЕРАЛЬНАЯ ТРАДИЦИЯ

Статья поднимает вопрос отношения марксизма и либеральной традиции. Ставя в центр внимания политическую демократию, автор анализирует взаимосвязи данного отношения с точек зрения истории мысли и истории общества. По мнению автора настоящий вопрос в то же время является и критической точкой общего понимания и оценки марксизма. Тем более, что в нём отражается и предварительная оценка отношения реформы и революции. А это отношение невозможно понимать просто как отношение теории и практики общественно-философского плана, а оно предполагает, что его будут позитивно или негативно оценивать практические тенденции будущих эпох. Именно поэтому теория действительна на двух планах: кроме оценки с точек зрения истории общества и философии истории существует и план аналитического подхода. Требования к политической практике (стратегии и тактике, а также политической позиции) определяются лишь с помощью теоретических выводов данного плана. В этом заключается диалектика прерывности и непрерывности, а также вопрос исторических споров о марксизме.

В первой части статьи характеризуется марксовская позиция против демократии, подчеркиваются связи и совпадение теории общественно-философского плана и марксовского взгляда на эпоху, с особым вниманием на альтернативное мнение насчёт возможности революционной практики. Во второй части исследуются противоречия понимания марксизма вторым Интернационалом, и эти противоречия понимаются в качестве следствия перехода в послемарксовскую эпоху, объективной проблемы всех новых течений. Свойством этого плана является, что при оценке вопроса реформы и революции, а также политической демократии генеральные проблемы остаются нерешёнными, поскольку попытки выйти из противоречий не в силах превышать двойственность ревизии касательно сущности теории и некоторой догматизирующейся ортодоксии.

В третьей части по опыту победы в Восточной Европе революционной альтернативы и строительства социализма подчеркивается особая важность марксовского исторического понимания, касающегося сегодняшней эпохи, суть которого заключается в том, что в нём отражаются значение политической демократии как формации, или же свойство сегодняшней диалектики реформы и революции.

В дальнейшем статья анализирует сегодня существующую оценку марксизма и либеральной традиции, указывает на неточное применение прилагательного «либеральный», а также на те области, в которых подобная неточность препятствует различению марксизма и либерализма, особенно в области так называемого социального либерализма.

Андреа Серё

ИНТЕРЕС И СТРУКТУРА — СТРУКТУРА ИНТЕРЕСОВ

Статья поставила целью выяснить роль понятия интереса, исполняемую в марксовской общей теории об обществе. Она доказывает, что для вскрытия интересов и общественной структуры необходимо пользоваться основными понятиями теории об истории и политической экономии Маркса, сопоставляя при этом теорию Маркса о способе производства и результаты будущего эмпирического исследования истории, а также теории экономикс.

В смысле этой целевой установки в настоящей статье изучаются отношения понятия интереса и основных категорий марксовской теории общественной формации, а именно взаимоотношения интереса и форм собственности, интереса и отношения по разделению труда, интереса и политических формаций (в том числе и государства). Цель данных теоретических размышлений заключается в пересмотрении концепции структуры. Автор статьи пытается размещать проблему интереса в структуре социалистического способа производства, иными словами она желает придавать теоретическую основу к анализу членения интересов в настоящем обществе. Анализы структуры, представляющие членение интересов, по автору принадлежат не к числу описательно-позитивских концепций о структуре, а к — так называемым — интенционально-телеологическим пониманиям структуры. Концепции о структуре сверх этого принимают во внимание целеустановки отдельных слоев общества и их интенционированность, в силу чего они дают картину и об альтернативах будущего развития и динамизма общества.

Янош Паткош

О МАРКСОВСКОМ ПОНИМАНИИ ВОСПРОИЗВОДСТВА

Для анализа нынешних противоречий в процессе социалистического воспроизводства, а также для обрисовки его тенденций будущего развития является необходимым теоретическим базисом марксовское понимание воспроизводства. Так как об этом понимании в общественном знании долгое время сохранялось некое упрощённое представление, и решения по экономической политике тоже обосновывались на упрощённых схемах воспроизводства, автором ставится целью реконструкция марксовского понимания воспроизводства и представление того, что в данном понимании содержится и историческая конкретность, и желание охватить тотальность общества.

Практическое значение проблемы повсюду очевидно, где отсталость производства средств производства становится преградой на пути общественно-экономического развития. Автор указывает на то, что с помощью марксовского метода анализа на основании

исторического отношения форм общего и особого можно раскрыть действительные возможности исторического развития. По программе Маркса как мыслителя действительные процессы производства общественного производства нужно определять исходя из самого производства. Для этого оказывает помощь настоящая статья анализом марксовского понятия воспроизводства на основании произведений Маркса «Капитал» и «Grundrisse».

Марксовская схема воспроизводства, заключающаяся в разделении общественного совокупного продукта на два класса, а именно на классы средств производства и средств потребления, относится к определённой степени капиталистического производства, когда уровень производительности кроме производства продуктов потребления делает возможным производство и основного капитала. Тем самым производство продуктов потребления становится посредственным.

На высшей степени развития материального производства экономия рабочего времени даёт возможности для развития способностей личности в свободное время. Вследствие этого изменение структуры процесса воспроизводства включает в себя сферы не только внутри, но и вне материального производства.

Ильдико Спирулис

НЕКОТОРЫЕ ВОПРОСЫ МАРКСОВСКОГО ПОНИМАНИЯ ТРУДА

На основании выводов, извлеченных из творчества жизни Маркса автором анализируется два важных аспекта категории труда, а именно труд отчуждённый и самоосуществляющий, или же производительный и непроизводительный. Обрисовывается также и общий смысловой ряд, связывающий следующие произведения Маркса: Экономико-философские рукописи, Наёмный труд и капитал, Немецкая идеология, «Grundrisse» до Капитала.

Рассмотрение общественно-экономического развития при капиталистических производственных отношениях доказывает, что деятельность рабочего характеризует отчуждённый труд, который является средством существования. При создающихся социалистических производственных отношениях начинается процесс, ведущий к перерастанию труда в действительную жуженную деятельность, которое однако может осуществиться лишь при коммунизме. Труд, выполняемый в условиях социализма, ещё в значительной мере является средством для поддержания существования, товарно-производственным трудом общественного характера. Считается значительным новым моментом организация труда на уровне общества, а также общественность хозяйствования и управления, и тот факт, что труд во всё большей мере становится формой сознательного участия в общественной практике.

Сущность производительного и непроизводительного труда (содержание которых изменяется с ходом истории) была определена Марксом на основе конкретных производственных отношений. В капиталистических производственных отношениях происходит общественное расширение производительного труда, так как в результате становления производства общественным в производительный труд интегрируются новые элементы и процессы.

В условиях социализма также очевидно шире становится круг производительного труда, явление которое является следствием с одной стороны мировой тенденции общественных средств производства, с другой стороны того факта, что социалистическое общество научно относится к процессу общественного воспроизводства.

Различение производительного и непроизводительного труда станет лишним только после превращения труда в элементарную потребность человеческого бытия.

Ласло Тхома

ПРОИЗВОДСТВО ПОТРЕБНОСТЕЙ

**(Записи о понятии потребности в производстве
«Экономико-философские рукописи»)**

Статья основана на анализе «Экономико-философских рукописей». Представляется развитие марксовских взглядов на частную собственность и классовую структуру капитализма. Автор подробно трактует полемики — не раз скрытые полемики —, которые были проведены в 1844 году Марксом и утопическими социалистическими школами, Гегелем, а также классическим английским народно-хозяйственным учением.

Статья старается обрисовывать путь, доведивший Маркса к пониманию внутренних противоречий капитализма, а также новые теоретические элементы, противостоящие социалистической литературе той эпохи, касающиеся капиталистической частной собственности и классовой структуры капитализма. Автор статьи ссылается на развитие мышления Маркса, на важнейшие элементы этого мышления, на отношение Маркса к теории стоимости, а также на его первую попытку создавать теорию о формациях.

В основе концепции производства и потребности от 1844 года лежит новый, всесторонний анализ капиталистического способа производства. Маркс ясно видел, что противоречивость потребностей при капитализме заключается в их разной классовой специфике.

Коммунизм, или же натурализм ликвидирует односторонность потребностей и создаёт новую, многостороннюю структуру потребностей. В конце статьи автор анализирует взаимосвязи разделения труда и потребностей, представляя при этом, что потребности рабочего, выполняющего абстрактный труд, капиталистическим производством необходимым образом редуцируются до минимума.

Дежё Калочан

МЫСЛИ НА ОСНОВЕ ПЕРЕЧИТЫВАНИЯ ПРОИЗВЕДЕНИЯ МАРКСА «К КРИТИКЕ ПОЛИТИЧЕСКОЙ ЭКОНОМИИ»

Автором анализируются некоторые вопросы произведения Маркса: «К критике политической экономии» причём представляется, какие значительные изменения происходят вместе с превращением денег в общее средство обмена по отношению общества и личности в буржуазном обществе. Преследуя метод диалектики, автор показывает, что чем большей общественной силой обладают деньги, общее средство обмена, чем меньше они связаны с непосредственным характером труда и непосредственными потребностями меняющих их, тем меньше становится сила общества, объединяющего отдельных личностей. При этом всестороннее взаимное отношение индивидуумов тем более выражается с помощью денег. В результате этого развивается денежное общество, общество вещественного посредства, которое в то же время делает полными обособленность и изолированность индивидуумов вследствие их разных интересов. Всё это осуществляется на почве постоянного развития средств производства и разделения труда, непременно поощряемого капиталом.

В производстве, основывающемся на капитале, изменяются и сами производители: они создают между собой и природой новые силы, потребности, методы связей и отношения. Общей мерой ценности личности становится богатство. Поэтому стремление к деньгам, богатству становится главной целью всех, что приводит к противоречию: богатство меньшинства осуществляется только путём всестороннего объединения огромных масс. В подобных общественных условиях важнейшим и господствующим выражением отношений лю-

дей будут индивидуализм и эгоизм. Настоящее общество и настоящие общественные отношения именно поэтому могут создаваться лишь по мере того, как выражается необходимость развития в общественно-политических движениях, организованных на разных уровнях. А это может осуществляться полнейшим образом на основе «позитивного уничтожения» частной собственности в марксовском смысле слова, на базисе интересов рабочих.

Idegen nyelvű összefoglalók

Péter Gedeon

A FEW INTERCONNECTIONS OF ANALYSIS OF COMMODITY RELATION AND SOCIAL FORMATION IN THE MARXIST THEORY

For Marx the theoretical understanding of the capitalist society and its scientific analysis are inseparable from the theoretical formulation of communism as the practical perspective of the historical development. For the Marxist theory the communism is not only a historical perspective but a scientifically deduced political program of action. For this reason, the Marxist theory is science, ideology, political program at the same time. The Marxist theory is made open exactly by this mode of reference to practice, although it closes the theory at the same time in one relation. Surely, if the conceptually deduced conclusion of the theory is the program of action of the change of reality (abolition of commodity production), then the theory considers itself as complete in its relation and in its basic connections to the existing reality. Then the fact of failing to realize the transition to communism cannot mean the starting point of a yet unsolved problem for the scientific analysis examining social formation. This closeness is not the inseparable characteristic of the theoretical preliminary assumption and of the scientific analysis based on it, but it follows from the historical determinedness of the formation of theory. Not the assumption of conceptual transcendency of the developed commodity production gives the Marxist theory the character of closeness but the fact that the theory states the direct practical transcendency of the developed commodity production as well.

The historical experiences show that the appropriation of the property of private capitalist does not result in the abolition of commodity production. For this reason it is necessary to interpret the Marxist theory saying the abolition of the developed commodity production in such a way which separates from each other the assertions containing as deduced identity the conceptual and practical abolition of commodity production. That is, if we interpret the abolition of commodity form of production as a directly realizable possibility then we come into antagonism with the movement of social reality and as a result of it, we burden the theory with serious contradictions. It is shown by the interpretation of commodity relation and property in the political economy of socialism.

Andrea Szegő

INTEREST AND STRUCTURE – INTEREST STRUCTURE

The study wishes to elucidate the role of interest concept in the Marxist general social theory. The study demonstrates that in order to explore the relation between interest and social structure we have to have a concrete relation to the basic concepts of Marxist theory of history and political economy in such a way that in the meantime we compare the theory of Marxist mode of production with the results of the subsequent empirical research of history and of economic theory.

In the framework of this objective, the study examines the relation of interest concept to the basic categories of the Marxist theory of social formations, i. e. the relation between interest and the forms of property, interest and the relations of division of labour and the interdependence between interest and the political mediations (for example, the state). However the aim of this theoretical explication is the rethinking of our structural conceptions: the study wishes to put the interest problem in the structure picture of the socialist mode of production, that is, it wants to give theoretical references to the analysis of interest division of the present society. According to the author, the structure analyses showing interest division, instead of the descriptive-positivistic structure conceptions, belong to the intentional-teleological structure conceptions: the structure conceptions possess with that „surplus” that they reckon with the objectives, intentions of the social strata as well and so they give a picture about the alternatives of the future movements and dynamism of the society.

István Balogh

PROBLEMS OF THEORY OF FORMATION

In our days, the theoretical investigation of the development and of relation between capitalism, socialism and the Third World is connected with the Marxist theory of formation as well. It has two problem spheres:

1. Endeavours to reconstruct the Marxist conception relating to the historical development.
2. Attitudes concerning whether the historical development modifies the Marxist conception.

The examinations in relation to the first problem sphere assume different viewpoints:

- a) Concerning the character and the relations of categories to one another expressing the fundamental interconnections of the society: for example, the questions of the synchronic and diachronic relations, basis and the superstructure and of elements that constitute the mode of production.
- b) There are different and with one another disputing viewpoints in connection with the stages of the historical development: which are the stages of the historical development, how are they connected with one another.
- c) Different viewpoints concerning the question and the course of the historical development: unilinear and multilinear conceptions of development make various efforts to reconstruct Marx's views.

The resources of the further thinking of the Marxist theory of formation are the following: the knowledge of specialized branch of science, real, historical experiences of the development of spheres and those of the socialist societies. The consideration of these experiences even from the point of view of the reconstruction of the Marxist standpoint is essential, because the reconstruction of the Marxist views cannot be carried out without the further development of the Marxist standpoint based on the utilization of the historical experiences.

The building of the practical experiences of the socialist countries in the Marxist theory of formation is in the initial stage. Rather, a process with reversed values is taking place: the explanation of the socialist reality with the help of Marxist writings. However, it has the consequence that the Marxist theory of our age, up to the present day, couldn't formulate the real historical question resulting from the historical development of socialism.

István Hülvely

MARXISM AND THE LIBERAL TRADITION

The study raises the question of the relation between Marxism and the liberal tradition. The ideologico-historical and socio-historical connections of this relation are analysed by putting the political democracy in the centre. This question – according to the author – is also critical point of the existing interpretation and evaluation of Marxism. So much the more, because the preliminary judgement of the relation between reform and revolution is also reflected in it. On the other hand, this relation cannot be interpreted merely as a relation between theory and practice moving on socio-philosophical level but it postulates that the practical tendencies of a given period form a positive or negative „judgement” on it. For this reason, the theory moves on a double level: besides the socio-philosophical and historico-philosophical evaluation is has an analitico-contemplative level also: and the requirements concerning the existing political practice (strategy and tactics as well as political attitude) can only be determined by the transmission of the theoretical lesson of the later level. The dialectics of interruption and continuity of the Marxist theory and the question of historical debates about Marxism lie in this matter.

The first part of the study describes the Marxist attitude towards democracy, emphasizing the connexion and coincidence of theory and the Marxist contemplation of period moving on socio-philosophical level, with special regard to the alternative judgement of the possibility of revolutionary practice. The second part examines the contradiction in the Marxism-interpretation of the Second International and it interpretes these contradictions as the consequence of the beginning of a new era after Marx, as well as an objective problem affecting every tendency. The characteristic of this era is that the main problems in the evaluation of the questions of reform and revolution and of political democracy remained unsolved, in so far as the getting out from the contradictions got stuck in the duality of revision and a certain kind of dogmatic orthodoxy affecting the essence of theory. The third part, on the basis of the experiences of the Eastern-European victory of the revolutionary alternative and those of the experiences of the building of socialism, emphasizes the significance of Marxist theory relating to

the present era: the essence of which is the fact that the significance of the political democracy as a form as well as the characteristic of the present day dialectics of reform and revolution are reflected in it.

After the foregoing, the study returns to the present evaluation of Marxism and liberal traditions and points out the inaccuracy in the usage of „liberal” attributive and those domains where it prevents the clarification of present limits between Marxism and Liberalism especially towards the so-called Social-Liberalism.

János Patkós

ON THE MARXIST CONCEPTION OF REPRODUCTION

The Marxist reproduction conception is an indispensable theoretical basis for the analysis of the present day contradictions of the socialist reproduction process and for outlining the future tendencies of the development. Because for a long time a simplified picture has existed in the common knowledge and the economic decisions have also taken the simplified reproduction schema as ground, the aim of the author is to reconstruct the Marxist reproduction schema and to demonstrate that in this conception one can find both the historical reality and the claim to apprehend the totality of society.

The practical significance of this problem is obvious where the backwardness of the production of means of production becomes an obstacle to the socio-economic development. The author points out the fact that with the help of the Marxist way of analysis one can also explore the actual possibilities of the historical development from the historical relation between the general and peculiar forms. According to Marx's program of thought the real production processes of the social production must be apprehended on the basis of direct production. The study provides additional material to this problem with the analysis of the Marxist conception of production based on „Capital” and „Grundrisse”.

The Marxist production schema – i. e. the division of social product into two classes – the class of means of production and of means of consumption refers to a determined level of capitalist production when the level of production – beyond the production of consumption goods – makes possible the production of fixed capital as well. By this means, the production of consumption goods becomes indirect.

In the later stage of development of production of material objects, the saving of work time makes possible the development of abilities of individual in free time: by this, the restructuring of the reproduction process includes spheres not only within the production of material objects but spheres outside it as well.

Ildikó Szpirulisz

SOME QUESTION OF THE MARXIST LABOUR CONCEPTION

On the basis of Marx's oeuvre, the author analyses two important aspects of the category of labour: the alienated and self-realizing work as well as the productive and non-productive work. Through the conclusions of Economic and Philosophical

cal Manuscripts, Wage Labour and Capital, the German Ideology, Grundrisse, she outlines the conceptual curve leading to Capital.

The survey of socio-economic development in the capitalist production relations proves that the alienated work is characteristic of the activity of worker, the work is the means of existence. In the developing socialist production relations a process is beginning which leads to the becoming of work a real existence activity but this process can be completed only in communism. The work in socialism in a considerable degree is still the means of existence, it is a work of commodity production with direct social character. An important new element is the organization of work in social scale, the social character of economy and regulations and the fact that the work become increasingly the form of conscious presence in the social practice.

Marx defined the essence (of historically changing content) of productive and non-productive work on the basis of the given production relations. The social expansion of productive work takes place under capitalist production relations, because owing to the socialization of production, new moments and processes integrate in the productive work.

Under the relations of socialism too, we can observe the expansion of productive work being a phenomenon which partly results from the world tendency of social production forces, partly from the fact that the socialist society has a scientific relation to the social reproduction process.

The distinction between productive and non-productive work becomes unnecessary when the work becomes the essential of life.

László Thoma

PRODUCTION OF NEEDS

(Commentaries on the Need Conception of the Economic and Philosophical Manuscripts)

The study is based on the analysis of the entirety of Economic and Philosophical Manuscripts. It shows the development of the Marxist view in relation to the private ownership and the class structure of capitalism. It deals in detail with the – frequently concealed – polemics which Marx carried out with the Utopian socialist schools as well as with Hegel and the classical English political economy.

The study tries to outline the way which led Marx to the understanding of the immanent contradictions of capitalism and those new elements against the then existing literature which, in relation to the capitalist private ownership and the capitalist class structure, were formulated by the young Marx. The study refers to the development of Marx's thinking, the most important moments of this development, to Marx's theory of values and to his first attempts to formulate the theory of formation.

The 1844 conception of production and need is based on the new, comprehensive analysis of the capitalist mode of production. Marx clearly recognizes that in capitalism the contradictory character of needs is to be found in their class specific dividedness, on the other hand in the materialized one-sidedness, that is, in that ascetical relation, that the capital produces needs as one-sided needs relating only to goods and money.

Communism-naturalism means exactly the elimination of this one-sidedness of need in the name of a many-sided individualised new structure of need. Finally, the study deals with the connection of the division of labour and the needs indicating that the needs of worker doing abstract work are inevitably reduced to minimum by the capitalist production.

Dezső Kalocsai

REFLECTION OF RE-READING MARX'S GRUNDRISSE, FOUNDATION OF CRITIQUE OF POLITICAL ECONOMY

The author with the analysis of some questions of Marx's „Grundrisse, Foundations of Critique of Political Economy” elucidates: what kind of important changes take place in the bourgeois society with the transformation of money into general instrument of exchange in the relation between individual and society. The author, with the usage of the dialectic method outlines that the greater social power the general instrument of exchange, the money has, that is, the less it is connected with the direct nature of work and the immediate needs of the ex-changers, the smaller will be the power of community which connects the individuals. On the other hand, the many-sided mutual interdependence of individuals is all the more expressed in money. By these means, the money community, the community transmitted by material develops which at the same time by the way of private interests makes complete the separation and isolation of individuals. All these are realized on the basis of uninterrupted development of production forces and division of labour which is continuously stimulated by capital.

In the production based on capital the producing individuals also change: they form new forces, needs, new points of communication and relations to one another and to nature as well. The wealth becomes the general measure of the value of individual. For this reason, the striving after money, wealth becomes the main aim of everybody, which in turn can break through only by a contradictory way – through the wealth of the few and the many-sided impoverishment of the masses. Under this social conditions the individualism, the egoism become the main, dominating expression of the relation among people.

For this reason, the real community and community relations can only develop accordingly as the need of progress is expressed in socio-political movements organized on various levels. This can be the most complete on the basis of „positive abolition” of the private property in Marxist sense, on the basis of worker's interests.

СОДЕРЖАНИЕ

Петер Геден: Некоторые аспекты анализа общественной формации и торговых отношений в марксовской теории	207
Иштван Балог: Проблемы теорий о формациях	223
Иштван Хюлвей: Марксизм и либеральная традиция	244
Андреа Сегё: Интерес и структура — структура интересов	270
Янош Паткош: О марксовском понимании воспроизводства	298
Ильдико Спирулис: Некоторые вопросы марксовского понимания труда	312
Ласло Тхома: Производство потребностей (Записи о понятии потребности в произведении «Экономико-философские рукописи»)	323
Дежё Калочай: Мысли на основе перечитывания произведения Маркса «К критике политической экономии»	340
Жолт Пап: Маркс и Энгельс о проблеме сознательного посредничества исторических движений	356

CONTENTS

<i>Péter Gedeon:</i> A Few Interconnections of Analysis of Commodity Relation and Social Formation in the Marxist Theory	207
<i>István Balogh:</i> Problems of Theory of Formation	223
<i>István Hülvely:</i> Marxism and the Liberal Tradition	244
<i>Andrea Szegő:</i> Interest and Structure – Interest Structure	270
<i>János Patkós:</i> On the Marxist Conception of Reproduction	298
<i>Ilidkó Szpirulisz:</i> Some Question of the Marxist Labour Conception	312
<i>László Thoma:</i> Production of Needs (Commentaries on the Need Conception of the Economic and Philosophical Manuscripts)	323
<i>Dezső Kalocsai:</i> Reflections of Re-reading Marx's Grundrisse, Foundation of Critique of Political Economy	340
<i>Zsolt Papp:</i> Marx and Engels on the Problem of Conscious Transmission of Historical Movements (Analysis of Knowledge-Sociological Texts and Testual Analysis in the Writings Dealing with the 1848–1851 Period)	356

ISSN 0133-0381

Kiadja a Kossuth Könyvkiadó, Steindl Imre u. 6. Budapest, Pf. 127. 1366.

A kiadásért felel a Kossuth Könyvkiadó igazgatója.

Szerkesztőség: Benczúr utca 33. Budapest 1068. Tel.: 214-830

Előfizethető minden pártszervezetben, valamint a Kossuth Könyvkiadó megyei és kerületi kirendeltségeinél (pénzforgalmi jelzőszám: 215-11 529),

a Posta Központi Hírlapirodánál (József nádor tér 1. Budapest 1900. Tel.: 180-855) (pénzforgalmi jelzőszám: 215-96 162),

továbbá bármely hírlapkézbesítő postahivatalnál és a kézbesítőknél.

Előfizetési díj egy évre: 80,- Ft.

Külföldön megrendelhető a Kultúra Külkereskedelmi Vállalat útján (Bp. 82. Pf. 149.)

Készült 2500 példányban, 13,8 (A/5) ív terjedelemben

Index: 25 828

Szakra Lapnyomda, Budapest 83-1760

Felelős vezető: Csöndes Zoltán vezérigazgató

20,— Ft

316.861

U X.

Társadalom-
tudományi
Közlemények

1983 | 3

9

Társadalom- tudományi Közlemények

1983. 3

TÁRSADALOMTUDOMÁNYI KÖZLEMÉNYEK

Az MSZMP KB Társadalomtudományi Intézetének folyóirata
XIII. évf. 1983/3.

Szerkeszti: a szerkesztő bizottság
Felelős szerkesztő: dr. Halay Tibor
Szerkeszti: Rathmanné Tury Mária

Tartalom

TANULMÁNYOK

<i>Joachim Freitag–Manfred Lötsch:</i> Azonosságok és társadalmi különbségek a munka tartalmában és feltételeiben	389
<i>Makó Csaba:</i> Társadalmi tanulási folyamat a munkaszervezetben és az érdekérvényesítés	416
<i>Tolnai Gyula:</i> Az állami vállalatok társadalmi szervezeti rendszerének korszerűsítése	427
<i>Johancsik János:</i> Kommunisták és szocialisták viszonyáról Franciaországban	440
<i>G. Márkus György:</i> A szociáldemokrácia reformizmusának közgazdasági tartalmáról a konjunktúra és a válság körülményei között	463

MŰHELY

<i>Forgács Imre–Szegő Andrea–Wiener György:</i> Gazdasági döntésmechanizmus és politikai rendszer	481
<i>Pokol Béla:</i> Modernizáció – a társadalom alrendszerének funkcionális elkülönülése (Niklas Luhmann modernizáció-elméletéről)	497

TÁJÉKOZÓDÁS

Marx-évforduló – a külföldi folyóiratok tükrében (Szemle)	509
---	-----

BESZÁMOLÓK, INTÉZETI ÉLET

A bejáró munkások két „kijárója” (Egy disszertáció vitájáról) (<i>Gombár Csaba</i>)	529
Az életminőséggel és a munka humanizálásával kapcsolatos kutatások Franciaországban (<i>Mikecz Tamás</i>)	533

A Társadalomtudományi Intézet munkatársainak 1982. évi publikációi (Összeállította: <i>Markella Károlyné</i>)	539
Pályázati felhívás aspirantúrára az SZKP KB mellett működő Társadalomtudományi Akadémián az 1985/86-os tanévre	556
Idegen nyelvű összefoglalók	557
Idegen nyelvű tartalom	567

JOACHIM FREITAG–MANFRED LÖTSCH

Azonosságok és társadalmi különbségek a munka tartalmában és feltételeiben*

1. ELŐZETES ELMÉLETI ÉS MÓDSZERTANI MEGJEGYZÉSEK

A szocialista országok társadalomtudományi irodalmában a legteljesebb egyetértés uralkodik abban a kérdésben, hogy a munkásosztály és az értelmiség közötti fennálló társadalmi különbségek közvetlenül a fizikai és a szellemi munka közötti különbségekkel függenek össze. Az összefüggések természetét illetően azonban már sokkal kevésbé alakult ki egyetértés.

A legnagyobb – és a legszélesebb körben elterjedt – félreértés véleményünk szerint a következő: a szerzők többsége szerint a „fizikai munka” és „szellemi munka” úgyszólván *primér* kritériumok, amelyek alapján a „fizikai dolgozók” és „szellemi dolgozók” társadalmi csoportjai meghatározhatóak. Ha ezt a koncepciót leegyszerűsítve végigvisszük, akkor a „fizikai munka” kritériuma a munkásosztály alapvető ismérveként, a „szellemi munka” pedig az értelmiség alapvető ismérveként jelenik meg. Mivel azonban emberi munkát nem lehet kizárólagosan fizikai vagy kizárólagosan szellemi munkaként felfogni, hanem mindig a két tényező sajátos kombinációja van jelen, bevezették a zavart keltő „túlnyomórészt fizikai munka” és „túlnyomórészt szellemi munka” kifejezéseket – és ez oda vezetett, hogy lényegében egyetlen szerző sem tudja kielégítően megmagyarázni, milyen mértékben kell egy munkának „túlnyomórészt fizikainak” vagy „túlnyomórészt szelleminek” lennie ahhoz, hogy meghatározhassa az embereknek egyik vagy másik csoportba sorolását.

Első pillantásra úgy tűnhet, mintha elvégzett vizsgálatunk sem lenne mentes e tévedéstől, felületes szemlélettel a betanított és segédmunkások, valamint a szakmunkások (1. és 2. csoport) a „fizikai dolgozók” csoportjaiként, az alkalmazottak

*Az NSZEP mellett működő Társadalomtudományi Akadémia Szociológiai Intézetének két vezető munkatársa által írt tanulmány a szocialista országok közös, *Az ipari dolgozók belső rétegződése* című kutatásának adatbázisán alapul. Folyóiratunk már többször közölt cikkeket e vizsgálatlaltal kapcsolatban, melynek egyik koordinátora a jelen írás egyik szerzője, Manfred Lötsch volt. Így ezen korábban közölt tanulmányok (Lidia Beskid és Kolosi Tamás írása az 1981/4. és Akszentievics György elemzése az 1982/1. számban) a kutatás főbb jellemzőit már ismertették, ezért ezúttal erre nem kell kitérnünk. (*Szerk.*)

és az értelmiség (3. és 4. csoport) pedig „szellemi dolgozók” csoportjaiként jelennek meg. Valójában ez a kategorizálás a vizsgálat-előkészítés időszakában játszott bizonyos szerepet. Ha azonban a „fizikai és szellemi munka” a csoportképzés eleve adott kritériumai lennének, értelmetlen lenne azt kutatni, hogy a „fizikai és szellemi munka” kritériumai szerint *definiált* csoportok ténylegesen milyen mértékben jellemezhetőek fizikai vagy szellemi követelményekkel. Az 1. és 2. csoport „fizikai dolgozóként”, a 3. és 4. csoport „szellemi dolgozóként” való megjelölése voltaképpen egy szélesen elterjedt elméleti előítéletnek tett – mással nem helyettesíthető – engedmény volt és egyben a még kidolgozásra váró empirikus eredmények deduktív megelőlegezése. Ahogyan látni fogjuk, a fizikai és szellemi követelmények tényleges struktúrái nem felelnek meg ilyenfajta sematikus csoportosításnak.

Ha tehát megkíséreljük pontosabban meghatározni a vizsgálat alapjául vett csoportokat, akkor abból kell kiindulnunk, hogy a „fizikai dolgozó” és „szellemi dolgozó” leegyszerűsítő (és egy logikai körforgásra vezető) kategóriái mögött melyekben fekvő kritériumok bújnak meg, amelyek alapján ténylegesen megkülönböztethetők egymástól a vizsgált báziscsoportok; pontosabban: vannak olyan ismérvek, amelyek valóságosan létrehozzák ezeket a csoportokat. Az 1. és 2. csoportot elsődlegesen (és okozatilag) az a sajátosság jellemzi, hogy az anyagi termelés közvetlen munkafunkcióit látja el. A 3. és 4. csoport alapvető sajátossága abban áll, hogy a munkamegosztás rendszerében a legtágabb értelemben vett információfeldolgozó tevékenységet végzi (igazgatás, szervezés, tervezés és vezetés, a termelés tudományos és technológiai alapjainak kidolgozása stb.). Ennél fogva az *első* csoportképző kritérium a munkamegosztás rendszerében elfoglalt alapvető funkció. Egyfelől az 1. és 2., másfelől a 3. és 4. csoporton belül azután egy második logikai lépésben tovább lehet differenciálni a „képzettség” kritériuma szerint. Így a vizsgált báziscsoportokat a következőképpen lehet összefoglalni:

	munkafunkciók a közvetlen anyagi termelésben	információfeldolgozó tevékenységek az igazgatásban, vezetésben stb.
alacsonyabb képesítés	1. csoport: betanított vagy segédmunkás; alacsony szakmai képzettséggel rendelkező munkás	3. csoport: információfeldolgozó tevékenységek az anyagi termelésen kívül; alkalmazottak
magasabb képesítés	2. csoport: szakmunkás; magasabb szakmai képzettséggel rendelkező munkás	4. csoport: olyan tevékenységek, amelyek az értelmiségre jellemző képzést követelik meg; értelmiség

E csoportokra vonatkoztatva kísérreljük meg a munkahelyek szociálisan releváns tulajdonságainak leírását. Ehhez a következő körülményeket kell figyelembe vennünk:

1. Fizikai megterhelés

- 1.1. a fizikai munka általános nehézségi foka
- 1.2. a munkakörnyezet általános fizikai feltételei (zaj, levegő, por stb.)
- 1.3. a fizikai megterhelés egyoldalúságának mértéke

2. Szellemi megterhelés

- 2.1. olyan szellemi követelmények, amelyek a munkahelyen megoldandó problémák, illetve meghozandó döntések bonyolultságából adódnak
- 2.2. olyan szellemi követelmények, amelyek a munkahelyi tevékenységet szabályozó és meghatározó rendelkezések és előírások bonyolultságából következnek
- 2.3. olyan szellemi követelmények, amelyek a munkahelyen feldolgozandó információk bonyolultságából erednek

3. A munkahelyen megkövetelt általános és speciális képzettség színvonala

- 3.1. az iskolai képzettség megkövetelt színvonala
- 3.2. a megkövetelt szakmai képesítés
- 3.3. a megkövetelt pótlólagos képzés (külön tanfolyamok stb.)
- 3.4. állandóan megkövetelt továbbképzés
- 3.5. betanulási idő

4. A munkahelyzet általános jellemzése

- 4.1. a munkahelynek a technológiától függő kötöttségi foka
- 4.2. a munkahelyre jellemző idegi megterhelés foka
- 4.3. a munkahelyre jellemző munkaidő-beosztás

5. Kommunikáció

- 5.1. a munkahelyen technológiailag megkövetelt kommunikáció a munkásokkal
- 5.2. a munkahelyen technológiailag megkövetelt kommunikáció a vezetőkkel
- 5.3. a munkahelyen technológiailag megkövetelt kommunikáció a tudományos-technikai értelmiség tagjaival
- 5.4. a munkásokkal való személyes kommunikáció adott lehetőségei a munkahelyen
- 5.5. a vezetőkkel való személyes kommunikáció adott lehetőségei a munkahelyen
- 5.6. a tudományos-technikai értelmiség tagjaival való személyes kommunikáció adott lehetőségei a munkahelyen

6. A munkahely technikai színvonala

- 6.1. egyszerű szerszámok és eszközök alkalmazása
- 6.2. egyszerű mechanikus műszerek és eszközök alkalmazása
- 6.3. manuális kezelésű, energiával hajtott gépek alkalmazása
- 6.4. részben automatizált gépekkel és berendezésekkel, illetve kompjúterekkel végzett munka
- 6.5. teljesen automatizált gépekkel és berendezésekkel végzett munka

7. Közvetlen munkafunkció

- 7.1. anyagi javak közvetlen előállítása
- 7.2. a termékek előállításával kapcsolatos egyszerű anyagi szolgáltatások

- 7.3. a termékek előállításával kapcsolatos bonyolultabb szolgáltatások (javító-
karbantartó funkció stb.)
- 7.4. a termelési folyamatok közvetlen szervezése és vezetése
- 7.5. a termelés technológiai előkészítése
- 7.6. a termelésvezetés irányítása
- 7.7. a termelés tudományos alapjainak kidolgozása

A megszerzett adatok megértéséhez a következőket kell figyelembe venni. *Először*: Az adatok munkahelyekre vonatkoznak és nem közvetlenül személyekre. (Pontosítva, a következőkben minden empirikus eredményt tartalmazó mondat a következő logikai formában értelmezendő: az érintett csoport x százaléka olyan munkahelyen dolgozik, amelyre ez vagy amaz a tulajdonság jellemző. Ha a következő szövegben ezt a kissé körülményes megfogalmazást alkalmilag elhagyjuk, akkor ezt csak a nyelvi egyszerűség kedvéért tesszük.) *Másodszor*: Az empirikus primérinformációk közvetlen forrása a munkahely szakértői értékelése volt. Ez a módszer fontos következményekkel járt az adatok értelmezésére, magyarázatára és mindenekelőtt az országok közötti összehasonlításra nézve. Mindenekelőtt hangsúlyoznunk kell, hogy a munkahely jellemzése *nem* a megkérdezett vizsgálati személyek értékeléseiből fakadt (azaz szubjektív ítéletekkel nincs dolgunk). Az adatok annyiban objektívak (azaz a munkahely tényleges feltételeit adekvát módon tükröző adatok), amennyiben a megkérdezett szakértőnek sikerült a valóságnak pontosan megfelelő értékeléseket adnia. Rendszerint egy kilencfokú skálával dolgoztunk, amelynek csupán pólusait határoztuk meg (nagyon csekély \rightarrow nagyon magas stb.), és a szakértő megítélésén múltott, hogy a két pólus között a skála melyik pontját jelöli meg. Mivel nem minden skálafokozat volt definiálva, az alkalmazott adatfelvételi eszközök szigorú koncepcionális megfelelést nem adnak. Ezért a csoportok *arculata* az országokon *belül* és a *csoportok össz-struktúrája* az országok *között* hasonlítható csak össze egymással.

2. A VIZSGÁLT FŐ CSOPORTOK TÁRSADALMI ARCULATÁNAK JELLEMZÉSE

2.1 Kérdésfeltevés és módszertani szempontok

A társadalmi struktúrákba való betekintés mindig előfeltételezi azok komplexitásának, rendszerjellegének ismeretét. A munkahely különböző sajátosságai összefüggések rendszerét alkotják: minden munkahelyre technikai feltételek, fizikai és szellemi követelmények stb. sajátos kombinációja jellemző. A munkahely különböző sajátosságai ugyanakkor nem egyenrangúak: a csoportok társadalmi arculatára, más csoportokhoz viszonyítva jelentkező sajátosságaira a munkahely bizonyos sajátosságai jobban rányomják bélyegüket, mint mások; a szociális differenciáltságnak vannak domináns és másodrendű kritériumai. Az előfordulás gyakorisága önmagában keveset mond, ezért megkíséreljük, hogy a struktúrák komplexitását faktoranalitikus értékelések segítségével világítsuk meg és ábrázoljuk.

2.2. A faktoranalízis fő eredményei

A faktoranalízis eredményeként összesen öt olyan faktort lehetett elkülöníteni, amelyek mindegyike egyértelműen leírható és interpretálható. Ez az öt tényező együtt csaknem a felét (48 százalékát) magyarázza meg a vizsgált 32 munkahelyi jellemző teljes varianciájának. Abból a tényből, hogy a vizsgálatba bevont hat ország mindegyikében hasonló faktormodellt határoztak meg, arra következtethetünk, hogy – az országok közötti, később tárgyalandó különbségektől most eltekintve – a munkahelyi jellemzők közötti összefüggések lényegében hasonló struktúrát hoztak létre mindegyik országban.

A munkahelyi jellemzők közötti kölcsönhatások komplex rendszere mind a hat országban a következő öt tényezőre vezethető vissza:

1. faktor: a munka *szellemi igénybevételi színvonala*. Mindenekelőtt a következő munkahelyi jellemzőket foglalja magában:

- a munkahelyen megoldandó problémákkal és szükséges döntésekkel kapcsolatos szellemi követelmények (faktorsúly=0,80; azaz 0 várható értékére és 1 szórására normált korrelációs együttható mellett a tényező és az adott munkahelyi jellemző közötti összefüggés erőssége)

- a munkafolyamatokat meghatározó szabályok és előírások bonyolultságából adódó szellemi követelmények (faktorsúly=0,79)

- a feldolgozandó információk bonyolultságából eredő szellemi követelmények (faktorsúly=0,78)

- a munkahelyhez szükséges szakmai képzettség (faktorsúly=0,73)

- a munkahelyen szükséges továbbképzés megkívánt mértéke (faktorsúly=0,68).

Ha a faktormodell segítségével megmagyarázható teljes varianciát 100-nak vesszük, akkor *önmagában* az 1. tényező 56,8 százalékot magyaráz meg; többet, mint az összes következő tényező együttvéve.

A 2. faktor: egyértelműen a *fizikai megterhelés*; ez a közvetlen anyagi termelésben az egyik póluson a viszonylag magas fokú fizikai megterhelést jelentő munkahelyeket, a másik póluson pedig a csekély fizikai igénybevételt igénylő munkahelyeket foglalja magában. Aránya a teljes variancia megmagyarázásában 18,2 százalék. Ez a tényező mindenekelőtt a következő munkahelyi jellemzőkből tevődik össze:

- a fizikai munka általános nehézsége (faktorsúly=0,61)

- a munkakörnyezet általános fizikai feltételei (faktorsúly=0,60)

- anyagi javak közvetlen termelése mint jellemző munkafunkció (faktorsúly=0,52)

- a munkahely technológiától függő kötöttségének foka (faktorsúly=0,49)

- a fizikai megterhelés egyoldalúságának mértéke (faktorsúly=0,45)

- több műszakos munka (faktorsúly=0,45).

A 3. faktor a „kommunikációs faktor”, amelynek aránya a faktormodell által megragadható teljes variancia megmagyarázásában 11,8 százalék. Ez a tényező két csoportra osztja a munkahelyeket aszerint, hogy csekély kommunikációs lehetőséggel és kommunikációs követelménnyel rendelkeznek-e, vagy magas színvonalú kommunikáció lehetséges és szükséges.

A 4. faktort a „tevékenységi profil faktorának” nevezhetjük: sajátos tevékenységi profilokat testesít meg a termelésben végzett egyszerű típusú segédmunkáktól a javító-karbantartó funkciókig, amelyek meghatározott fokú fizikai követel-

ményekhez kötöttek. Ez a tényező 8 százalékát teszi ki mindannak, amit a faktor-modellel meg lehet magyarázni, s olyan munkahelyi jellemzőket ölel fel, mint a technológiailag szükséges kommunikáció a munkásokkal (0,43); a tudományos-technikai értelmiség tagjaival való kommunikáció követelményének és lehetőségének hiánya (-0,25, illetve -0,34); olyan munkafunkciók hiánya, mint a termelés tudományos alapjainak kidolgozása vagy a vezetői funkció (-0,34, illetve -0,32) és a fizikai munka általános nehézségi foka (0,31).

Az 5. faktort a munkahely olyan jellemzői alkotják, amelyek az anyagi termelésben a bonyolultabb kiszolgáló és segédfunkcióknál lépnek fel: (egyszerű mechanikus műszerek és eszközök gyakori használata (0,74); manuális kezelésű, energiával hajtott gépek és műszerek gyakori használata (0,35); gépek és berendezések bonyolultabb javítási munkálatai, illetve ezek felszerelése (0,35). Aránya a faktormodell segítségével megmagyarázható varianciában 5,2 százalék.

Már a faktorok eddig ábrázolt általános hierarchiája is figyelemre méltó elméleti általánosításokat tesz véleményünk szerint lehetővé.

Először (és mindenekelőtt), újból világossá válik egy olyan struktúramodell problematikussága, amely abból a feltételezésből indul ki, hogy az osztályok szintje alatt a lényegi strukturális dimenzió egyfelől a „túlnyomórészt fizikai dolgozók” és másfelől a „túlnyomórészt szellemi dolgozók” között áll fenn. Ugyanakkor mennyiségileg is jelentős túlsúly tanúskodik amellest (az 1. faktor nagyobb arányt magyaráz meg a teljes differenciálásból, mint a többi négy együtt), hogy a *különbségek a munka szellemi színvonalában* jelentkeznek, s ezek joggal tekinthetők domináns elemnek a differenciálódásban. Figyelmünket elsősorban éppenséggel nem a „fizikai és szellemi munka közötti különbségek” vagy a „túlnyomórészt fizikai és túlnyomórészt szellemi munka közötti különbségek” érdemlik meg, hanem a szellemi követelmények színvonalában jelentkező különbségek. Erre a problémára a vizsgált csoportok társadalmi profiljának ábrázolásával kapcsolatosan még részletesebben visszatérünk.

Másodszor igazolható és (a közös elemek révén) kvantifikálható az a feltevés, hogy a vizsgált munkahelyi jellemzők összességén belül *egyes* jellemzők élesen elkülönülő differenciáló hatással rendelkeznek, és ebből egy „differenciálásbeli hierarchia” adódik.

Harmadszor, a társadalmilag releváns különbségek mennyiségileg is dominálnak a funkcionálisan jellemzett különbségek fölött. Mindenekelőtt a munkafolyamat túlnyomórészt funkcionális vagy technikai-szervezeti oldalát jellemző körülményeket (4. és 5. faktor) múlja felül a munka szellemi színvonalában és a fizikai megterhelés mértékében meglevő differenciáltság. Eszerint általánosságban megállapíthatjuk, hogy a „munka szellemi színvonalának” és a „fizikai igénybevétel mértékének” dimenziójánál mind a hat országban olyan tényezőzők merülnek fel, amelyek mértékadóan meghatározzák a munkahelyi jellemzők differenciálásának alapvető képét. Következésképpen a vizsgált fő csoportok *társadalmi profilját* elsősorban e két tényező alapján lehet leírni és összehasonlítani.

2.3. A vizsgált fő csoportok társadalmi arculata a fizikai és szellemi követelmények alapján

Ahhoz, hogy fő csoportjaink társadalmi profilját a két említett legfontosabb dimenzió alapján mennyiségileg megragadhassuk és ábrázolhassuk, kiszámítottuk

a megfelelő faktorértékeket (faktor score) (a 0 középértékre és 1 szórására normálva). Ezek az összes részt vevő ország adatain alapulnak. (1–6. ábra)

A jobb áttekinthetőség kedvéért a csoportközépértékeket egy koordináta-rendszerben grafikusán ábrázoltuk e két tényező (szellemi igénybevételi szint és fizikai igénybevétel) faktorértékeire, plusz/mínusz a mindenkor standard-eltéréseket. A megfelelő fő csoportban vizsgált személyeknek mindenkor mintegy kétharmada esik az így keletkező négyzetekbe, azaz a két tényező faktorértékeinek (középértéküknek és szórásuknak) kombinációjából keletkező „mezőket” a vizsgált csoportok „társadalmi arculatának” ábrázolásaként foghatjuk fel a munkahelyekre jellemző szellemi és fizikai megterhelés tekintetében.

Hogy kiküszöböljük az egyes országok közötti esetleges szintbeli különbségeket, minden országnál „nullára” transzformáltuk mind a szellemi, mind a fizikai megterhelés összközépértékét. Ezt az összközépértéket minden országnál az x-tengely és az y-tengely metszéspontja képezi, azaz a koordináta-rendszer nulla pontján ábrázoltuk. A szellemi követelményeket (középértéküket és szórásukat) minden csoportra az y-tengely mentén, a fizikai követelményeket az x-tengely mentén ábrázoltuk.

Az így keletkezett mezőket a következőképpen kell értelmezni: minél hosszabban nyúlik el az egész mező az y-tengely hosszában a pozitív oldalon, annál magasabbak az adott csoportra jellemző munkahelyi szellemi követelmények és megfordítva. Minél hosszabban nyúlik el az egész mező az x-tengely mentén a pozitív oldalon, annál magasabbak az adott csoportra jellemző munkahelyi fizikai követelmények és megfordítva. Minél messzebb eltávolodnak a mezőt határoló vonalak az y-tengely mentén a mező középpontjától (ami a faktor középértékének felel meg), annál erősebben differenciált az adott csoport a szellemi követelmények tekintetében. Analóg a helyzet a fizikai követelményeknél. Ha a mező az y-tengely hosszában elnyúló téglalap, akkor az adott csoport erősebben differenciált a munkahelyi szellemi követelmények tekintetében, mint a fizikaiak tekintetében; ezzel szemben az x-tengely hosszában elnyúló téglalap azt mutatja, hogy nagyobb a differenciálás a fizikai követelményekben, mint a szellemiekben. A mezők közötti távolság mindkét irányban (vagy átfedésük) végül azt mutatja, hogy elütnek-e egymástól a vizsgált csoportok a szellemi vagy fizikai követelmények tekintetében. A római számok a négy vizsgált csoportot jelölik.

Először azt kell kiemelnünk, ami minden országban közös. Az összes grafikonon a megoszlás hosszabban nyúlik el az y-tengely mentén, mint az x-tengely mentén, tehát a csoportok közötti különbségek, összességükben nézve, a szellemi követelmények tekintetében nagyobbak, mint a fizikai követelmények tekintetében. Ezt az eredményt különösen figyelemreméltónak ítéljük. Ha meggondoljuk, hogy az anyagi termelésben a betanított és segéd munkások nagymértékben olyan tevékenységet végeznek, mint szállítási munkák stb., és hogy az anyagi termelésben még kvalifikáltabb munkák sem képzelhetők el jelentékeny fizikai erőfeszítés nélkül, míg a másik oldalon az irodai munka csak igen csekély fizikai megterhelést jelent, ellentétes összefüggést is feltételezhetnénk. Ez természetesen nem jelenti azt, hogy a fizikai követelményeken belüli differenciálódás jelentelen lenne; erre a későbbiekben visszatérünk.

Továbbá kiemelhetjük a következő közös tendenciát: azok a mezők, amelyek a két munkáscsoport társadalmi arculatát jellemzik, az országok többségénél inkább négyzethez hasonlítanak, mint téglalaphoz; tehát mindkét csoport körülbelül azonos mértékben differenciált a szellemi és fizikai megterhelés tekintetében.

Ezzel szemben a 3. és 4. csoportnál túlnyomórészt az y-tengely mentén elnyúló téglalapokat találunk; következésképp ez a két csoport (legalábbis tendenciáiban) differenciáltabb a munkahelyi szellemi követelmények tekintetében, mint a fizikai megterhelés vonatkozásában. Ez különös mértékben érvényes a 3. és 4. csoportra Magyarországon és az NDK-ban, a 3. csoportra Csehszlovákiában és a 4. csoportra a Szovjetunióban. Itt különös hangsúlyt érdemel az „értelmiséginek” nevezett csoport jelentős belső differenciáltsága éppen a szellemi követelmények szintjén (amit rendszerint e csoport döntő „rétegtképző” kritériumának szoktak tekinteni).

Ugyanakkor azonban jelentékeny különbségek vannak az össz-struktúrában az országok között; éppen ez az az eredmény, amelynek elméleti magyarázata és értékelese komoly nehézségeket és problémákat okoz, amint majd látni fogjuk.

Vizsgáljuk meg valamivel közelebről a csoportok struktúráját a „szellemi követelmények” tényezője szempontjából.

Könnyen elkülöníthetünk két „strukturális alaptípust”, melyek legpregnánssabb képviselője egyfelől az NDK és Magyarország, másfelől a Szovjetunió.

Az első esetben a négy fő csoport közötti különbségek mindent egybevéve világosan kifejezésre jutnak: Magyarországon a szakmunkások túlnyomó többsége olyan munkahelyen dolgozik, amelyek szellemi színvonala jelentős mértékben magasabb, mint a betanított és segédmunkásoké. Az alkalmazotti munkahelyek (3. csoport) szellemi színvonala magasabb, mint a szakmunkásoké; ezeket is jelentősen meghaladja azonban az értelmiségi munkahelyek szellemi színvonala. A négy fő csoport a szellemi megterhelés szempontjából csaknem egyenlő távolságra esik egymástól; 1–2–3–4 sorrendben. Ebben az összefüggésben markánsan kirajzolódik az értelmiség sajátos arculata. Az NDK-ban lényegében hasonló a helyzet: az 1. és 2. csoport munkahelyeinek profílja élesen körvonalazott; a szakmunkások túlnyomó többsége is olyan munkahelyeken dolgozik, amelyek nem mutatnak átfedést a szellemi követelmények színvonalában a betanított és segédmunkásokéval. Az értelmiség társadalmi profílja élesen elkülönül a másik három csoporttól (élesebben, mint az összes többi országban): lényegében e csoport legnagyobb része olyan munkahelyen dolgozik, amely a szellemi követelmények színvonalát tekintve sajátosan „értelmiség-specifikus”. Azt, hogy Magyarországtól eltérően a négy csoport inkább az 1–3–2–4 sorrendbe rendeződik, már másodlagosnak (és a minta szerkezetével magyarázható „módszerből eredő hatásnak”) tekinthetjük. Ami a többi országot illeti, a Csehszlovákiában található struktúra közelít a leginkább ehhez az „első alaptípushoz”; mindenesetre itt már módosulások mutatkoznak: világosan kidomborodnak az 1. és 2. csoport, illetve a 3. és 4. csoport közötti különbségek, ugyanakkor jelentős átfedések mutatkoznak az egyik oldalon az 1. és 2. csoport, a másik oldalon a 3. és 4. csoport között.

A másik alaptípust egyértelműen a Szovjetunióban megfigyelhető kép reprezentálja. A csoportok összessége domináns módon „homogénnek” tűnik. A szakmunkások többsége (2. csoport) olyan munkahelyeken dolgozik, amelyek a szellemi megterhelés színvonalában *nem* különböznek a betanított és segédmunkásokétól. A 3. és 4. csoport munkahelyeit, úgy tűnik, csaknem teljesen azonos szellemi követelmények határozzák meg. A csoportok ugyan itt is az 1–2–3–4. sorrendet követik, de jóval csekélyebb távolságra egymástól. Uralkodó a szellemi szintek egymásra rétegződése, úgyannyira, hogy jelentékeny átfedés van egyfelől az értelmiségi munkahelyek, másfelől a csekély képesítéssel rendelkező munkások munkahelyei között.

A Lengyelországban és Bulgáriában található alapstruktúrák egy tekintetben az első alaptípushoz, egy másik tekintetben a másodikhoz hasonlítanak. Így a munkahelyek szellemi színvonala tekintetében az 1. és 2. csoport közötti különbségek csekélyebbek, mint az átfedések, ami a második alaptípusnak felel meg. Ezzel szemben az első alaptípushoz közelít az a körülmény, hogy az értelmiségi munkahelyek legalábbis a két munkáscsoporttól különböznek (az alkalmazottakétól már kevésbé). Ez utóbbi érvényes a négy csoport alapvető profiljára Lengyelországban.

Összehasonlítva a szellemi megterhelés struktúrájának interpretációjával (amelyekkel még foglalkozunk majd), a fizikai megterhelés struktúrája inkább magától értetődőnek tűnik; mindenesetre itt lényegesen alacsonyabb a nehezen értékelhető eredmények aránya. Mindent egybevetve, mind a hat országra érvényesek a következő összefüggések:

A négy fő csoport lényegében ugyanazt a sorrendet követi: az 1. és a 2. csoport az egyik oldalon, a 3. és a 4. csoport a másikon. Ez eddig meglehetősen triviális: a fizikai megterhelés az anyagi termelésben folytatott tevékenységekre koncentrálódik. Ebben az értelemben, de csakis ebben az értelemben nevezhető a két munkáscsoport „túlnyomórészt fizikai dolgozónak”. A 3. és 4. csoport egybefoglalásának azonban – legalábbis azokban az országokban, amelyek a bemutatott első alaptípusnak felelnek meg vagy azt megközelítik – nincs valódi értelme. Nemcsak a munka szellemi színvonalában empirikusan tapasztalt különbségek nagysága, hanem azok minőségbeli jelentősége is nyilvánvalóan megkérdőjelezi az ilyen kategorizálás jogosultságát. Elsősorban a munka *szellemi* színvonalában fellelhető különbségek nyomják rá bélyegüket a beállítódásokban, szükségletekben, értékorientációkban és az életmódot alkotó fontos magatartásmódokban mutatkozó jelentékeny különbségekre. Az empirikus adatok legjobb esetben olyan csoportok közötti különbségtevést engednek meg, melyek közül az egyik oldal társadalmi profiljához átlagon felüli fizikai munkaterhelés tartozik, a másik oldalra ez nem jellemző. Azt, hogy egy ilyen megkülönböztetés aligha ragadható meg társadalmi struktúrák szociológiailag releváns dimenziójaként, nyilván nem kell részletesebben megindokolnunk.

Kevésbé tekinthető triviálisnak egy ugyancsak mindegyik országra érvényes eredmény. A két munkáscsoport *nem* különbözik egymástól lényegesen a fizikai megterhelésnek általánosan a csoportokra jellemző színvonala tekintetében. Azt az irodalomban széleskörűen elterjedt feltevést, hogy mindenekelőtt a kevésbé kvalifikált munkát jellemzi a fizikai megterhelés magasabb foka, az elvégzett elemzés csupán egy nagyon specifikus értelemben igazolja: a *nagyon magas* fizikai megterhelések erősebben koncentrálódnak a betanított és segédmunkások csoportjára:

1. táblázat

A magas és nagyon magas fizikai megterhelést igénylő munkahelyeken dolgozók aránya

	betanított és segédmunkások	kvalifikált munkások
Bulgária	33,6	25,9
Csehszlovákia	21,9	14,3
Lengyelország	27,6	19,2
Magyarország	18,5	12,2
NDK	9,9	5,0

Megjegyzés: A Szovjetunióra vonatkozó adatok számítástechnikai okokból még nem állnak rendelkezésünkre.

2.4. „Homogenitás” és „differenciáltság”. A magyarázat és értékelés problémái

A társadalmi struktúravizsgálatok gyakorlati és végső soron átfogó célja nem csupán az, hogy leírásokat adjon; annak a kérdésnek a megválaszolásához kell hozzájárulniuk, hogy a szocialista társadalom további fejlődési folyamatában a meglévő struktúrák mely elemeit kell céltudatosan megváltoztatni.

Ennek értelmében könnyen meghatározható az első súlypont: minden országban vannak olyan társadalmi különbségek, amelyek abból következnek, hogy számos munkahelyen kedvezőtlenek a fizikai feltételek és nagyon alacsonyak a szellemi követelmények.

2. táblázat

Az igen alacsony szellemi megterhelés mellett dolgozók aránya (a csoportok százalékában)

(A szellemi megterhelés 2.1., 2.2. és 2.3. pontjaira adott választ egy középértékre vonatkoztatva)

	Szélsőségesen alacsony („1” pont egy 9 fokú skálán)	Nagyon alacsony („2” pont egy 9 fokú skálán)	Alacsony („3” pont egy 9 fokú skálán)
<i>Bulgária</i>			
1. csoport	20,4	21,1	17,2
2. csoport	5,6	11,5	9,3
3. csoport	2,2	5,6	14,3
<i>Csehszlovákia</i>			
1. csoport	30,5	22,4	13,1
2. csoport	8,7	13,4	16,0
3. csoport	0,5	3,1	10,3
<i>Lengyelország</i>			
1. csoport	14,2	18,5	19,8
2. csoport	4,4	10,1	13,2
3. csoport	1,0	2,2	6,4

	Szélsőségesen alacsony („1” pont egy 9 fokú skálán)	Nagyon alacsony („2” pont egy 9 fokú skálán)	Alacsony („3” pont egy 9 fokú skálán)
--	---	--	---------------------------------------

Magyarország

1. csoport	19,9	23,7	27,5
2. csoport	4,2	6,5	10,7
3. csoport	0,8	3,7	11,8

NDK

1. csoport	13,1	29,7	18,5
2. csoport	0,0	6,2	14,0
3. csoport	0,3	6,9	12,7

Még ha a kvalifikáltabb munkások és az alkalmazottak csoportjainak jelentős hányada dolgozik is csekély szellemi megterhelést jelentő (és, mint már láttuk, viszonylag magas fizikai megterhelést nyújtó) munkahelyeken, lényegesebb eredménynek mégis egy másikat tekinthetünk: azt, hogy a betanított és segédmunkások *többsége* mindegyik országban csekély szellemi követelményeket kívánó munkahelyen dolgozik, ebből jelentős rész olyan munkahelyen, ahol a szellemi megterhelésszint „nagyon alacsony”. (A 2. táblázatban idézett kilencfokú skálán az „1” skálaérték azt jelenti, hogy az adott munkahelyen a szellemi megterhelés mindegyik típusa *nagyon alacsony*. Bizonyosan nem kerülünk a túlzás gyanújába, ha a munkahelyek ezen típusát szellemileg igénytelennek nevezzük.)

A munkahelyeknek ez a típusa, ahol elsősorban betanított és segédmunkások dolgoznak, legalább két szempontból problematikus. Először, az itteni szellemi színvonal (pontosabban: annak hiánya) a személyiség fejlődését semmi módon nem segítheti elő. E vizsgálat más értékelési dimenziói mutatják, hogy ez milyen szoros kapcsolatban van az életszínvonallal és magatartásmódokkal, amelyek a személyiségfejlődés közvetlen indikátorai. Másodszor, itt olyan munkahelyekről van szó, amelyek fennmaradása egyre inkább ellentmondásba kerül az oktatás és képzés fejlesztésének alapvető folyamataival minden szocialista országban. Amilyen mértékben tovább fejlődik az oktatás és képzés általános színvonala, olyan mértékben szűnik meg a betanított és segédmunkások kategóriájának újratermelődése, pontosabban megreked egy olyan szinten, ami jóval alacsonyabb, mint az alacsony és nagyon alacsony szellemi követelményekkel rendelkező munkahelyek részaránya. Ez az ellentmondás megoldást követel. Minél nagyobb a diszcrepancia a csekély szellemi követelményeket támaztó munkahelyek között egyfelől és az alacsony képesítéssel rendelkező személyek között másfelől, logikusan annál több kvalifikált szakmunkásnak kell ilyen munkahelyet elfoglalnia. Ez szükségyszerűen vezet társadalmi (és személyi) konfliktusokhoz éppúgy, mint gazdasági veszteségekhez: a jól kvalifikált munkapotenciál mind nagyobb részét kell kevésbé kvalifikált munkák elvégzésére alkalmazni.

E probléma második része azonban még sokkal bonyolultabb és több rétegű.

3. táblázat

A szellemi megterhelés általános színvonala (2.1.–2.3. alapján)

(A csoportok középértéke \bar{x} , szórása s , variációs együtthatója V , konfidencia intervalluma)

\bar{x}	s	$V = \frac{s}{\bar{x}} \cdot 100$	$\bar{x} + s$	$\bar{x} - s$	
<i>Bulgária</i>					
1. csoport	3,15	1,87	57,38	5,02	1,28
2. csoport	4,60	2,10	45,81	6,70	2,50
3. csoport	5,55	2,04	36,73	7,59	5,51
4. csoport	7,29	1,70	23,28	8,99	5,59
<i>Csehszlovákia</i>					
1. csoport	2,87	1,82	63,33	4,69	1,08
2. csoport	4,19	1,97	47,01	6,16	2,22
3. csoport	5,30	1,62	30,49	6,92	3,68
4. csoport	6,37	1,64	25,77	8,01	4,73
<i>Lengyelország</i>					
1. csoport	3,58	1,85	51,64	5,43	1,73
2. csoport	4,70	1,92	40,74	6,62	2,78
3. csoport	5,96	1,84	30,94	7,80	4,12
4. csoport	6,99	1,40	20,08	8,39	5,59
<i>Magyarország</i>					
1. csoport	2,89	1,51	52,24	4,40	1,38
2. csoport	4,78	1,69	35,33	6,47	3,09
3. csoport	5,42	1,77	32,54	7,19	3,65
4. csoport	6,83	1,36	20,52	8,19	5,47
<i>NDK</i>					
1. csoport	2,84	1,25	43,92	4,09	1,59
2. csoport	4,82	1,45	30,12	6,27	3,37
3. csoport	4,44	1,26	28,39	5,70	3,18
4. csoport	6,87	1,52	19,19	8,39	5,35
<i>Szovjetunió</i>					
1. csoport	3,75	1,78	47,50	5,53	1,97
2. csoport	4,66	1,71	36,70	6,37	2,95
3. csoport	5,45	1,94	35,60	7,39	3,51
4. csoport	6,24	1,89	30,30	8,13	4,35

Mind a táblázat, mind a faktoranalízis fő eredményeinek grafikus ábrázolása rávilágít arra, hogy a csoportok között jelentékeny átfedések vannak. Mindegyik csoportban nagyszámú személy dolgozik olyan munkahelyen, amelynek szellemi színvonala a „szomszédos” csoporténak felel meg. Az, hogy – amint láttuk – a szellemileg igénytelen munka mindenekelőtt a betanított és segéd munkások problémája, nem jelenti azt, hogy e csoport valamennyi munkahelyére érvényes. E csoportnál az egyszerű konfidenciaintervallum felső határa Bulgáriában, Len-

gyelországban és Csehszlovákiában túllépi a szakmunkások munkahelyeinek középértékét; Magyarországon és az NDK-ban a felette álló legközelebbi csoport középértékéhez közeledik (Magyarországon a szakmunkásokéhoz, az NDK-ban az alkalmazottakéhoz). A szakmunkások munkahelyeinek felső konfidenciahátára analóg módon minden országban közelít az értelmiségi munkahelyek középértékéhez. A Szovjetunióban a négy csoport munkahelyeinek szellemi szintje sokkal inkább egymásra rétegződik, mint a többi öt országban.

Ezt az „egymásra rétegződési effektust” bizonyos értelemben indikátorként is értékelhetjük arra nézve, hogy a társadalmi különbségek felszámolása meghatározott fokot ért el: az egyik meghatározott fő csoporthoz való tartozás nem jelent szükségszerűen éles elkülönülést a többi csoporttól; betanított munkások számára vannak olyan munkahelyek, amelyek a szakmunkás-munkahelyekéhez hasonló szellemi követelményeket támasztanak; vannak olyan munkahelyek szakmunkások számára, ahol a szellemi követelmények nem kisebbek, mint egy sor, szak- és főiskolát végzetteket foglalkoztató munkahelyen; az országok többségében a legtöbb alkalmazotti munkahely nagyon hasonló az értelmiségi munkahelyekhez stb.

A csoportok közötti átfedéseket azonban, ha nézőpontunkat megfordítjuk, éppenséggel problematikusként is értékelhetjük. Mindegyik csoport jelentős része dolgozik olyan munkahelyen, ahol a szellemi megterhelés az alatta levő csoport munkahelyi szellemi megterheléséhez hasonlít: szakmunkások olyan munkahelyeken, melyek szellemi színvonala a betanított és segédmunkások munkahelyeinek felel meg; főiskolát végzettek olyan munkahelyeken, amelyeken a szellemi megterhelés a szakmunkások vagy az alkalmazottak munkahelyi színvonalának felel meg. Bulgáriában, Lengyelországban és Csehszlovákiában az értelmiségi munkahelyek alsó szintje átlépi az alkalmazotti munkahelyek középértékét, a többi országban megközelíti az alatta levő csoport középértékét. „Közepes” vagy „közepesnél alacsonyabb” szellemi színvonalú munkahelyen („5” pont egy kilencfokú skálán, illetve ez alatt) dolgozik az értelmiség 19,3 százaléka az NDK-ban, 28,2 százaléka Csehszlovákiában, 15,3 százaléka Magyarországon, 15,0 százaléka Lengyelországban és 14,4 százaléka Bulgáriában. Csekély szellemi követelményeket támasztó munkahelyen („3” pont egy kilencfokú skálán, illetve ez alatt) dolgozik a szakmunkások 20,2 százaléka az NDK-ban, 38,1 százaléka Csehszlovákiában, 21,4 százaléka Magyarországon, 27,7 százaléka Lengyelországban és 31,5 százaléka Bulgáriában. A faktoranalitikus értékelések következő eredményei kiélezett kontrasztjukkal még világosabbá teszik a problémát. (7–12. ábra.)

Alapjában csak a magyarországi struktúra közelíti meg a várt képet: az értelmiségre jellemző két oktatási fokozat munkahelyei világosan elkülönülnek a szellemi színvonal tekintetében azoktól a munkahelyektől, ahol csak általános iskolát végzett (vagy azt be sem fejezett) személyek dolgoznak. Problematikus viszont, hogy a főiskolát végzettek és a szakiskolát végzettek munkahelyeinek jellemzői kevésbé különülnek el. A többi országokban viszont (kivéve Csehszlovákiát) szembeötlőbb a különbség egyfelől a főiskolát végzettek, másfelől a szakiskolát végzettek munkahelyei között. Ezzel szemben a szakiskolát végzettek egy része olyan munkahelyen dolgozik, amelynek szellemi színvonala éppenséggel nem tér el olyan mértékben az alapfokú végzettséggel rendelkező személyeket foglalkoztató munkahelyekétől, mint amennyire ez várható lett volna. A Szovjetunióban még a két szélső csoport között is óriási átfedéseket találunk.

Nyilvánvaló, hogy itt – mennyiségbeli különbségekkel – mindegyik ország ál-

talános problémájával találkozunk, ami fontos elméleti és gyakorlati következményeket von maga után. Világosan megmutatkozik, hogy a különbségek csekély voltát (vagy a nagymértékű „homogenitást”) nem fogadhatjuk el minden előfeltétel nélkül a társadalmi közeledés elért színvonalának és ezzel a társadalmi haladásnak a bizonyítékaként. A „közeledést” csak akkor tekinthetjük társadalmilag kívánatos folyamatnak, ha az mindig a magasabb színvonal irányába halad; a „lefelé nivellálás” a társadalmi különbségek csökkenésének tűnik ugyan, de a valóságban inkább csak az alacsonyabb színvonal megerősödését segíti elő.

Mindegyik ország előtt az a feladat áll, hogy az eljövendő években a tudományos-technikai haladás alapján stabil gazdasági növekedést biztosítson. Ennek egyik lényeges feltétele a társadalmi munkaképesség minőségileg is hatékony kihasználása: ez mindenekelőtt az érintett országokban már rendelkezésre álló – és egy teljesítőképes oktatási rendszer alapján továbbfejleszthető – oktatási és képzési potenciál tényleges kihasználását jelenti. Ennek azonban útjában állanak azok a munkahelyek, ahol a szakmunkásokkal szemben csupán alacsony, az értelmiségiekkel szemben pedig legjobb esetben is csak közepes szellemi követelményeket támasztanak. Az ilyen típusú munkahelyek fennmaradása esetén társadalmunk szellemi potenciáljának jelentős része nincs kihasználva.

Elsődlegesnek és különösen problematikusnak tekintjük azt a tényt, hogy az „értelmiséginek” nevezett csoport jelentékeny része olyan munkahelyeken dolgozik, amelyeket a szellemi munkakövetelmények színvonala tekintetében nem jellemezhetünk „tipikusan értelmiségi” munkahelyként. Ismeretes, hogy mindezek az országok a tudományra és technikára, valamint az oktatás és szakmai képzés fejlesztésére fordított költségek tekintetében nemzetközi mértékkel mérve is előkelő helyeket foglalnak el. E szellemi potenciálok hatékony kihasználását nézve már teljességgel másként áll a helyzet: a tudományos-technikai haladás ütemében és színvonalában, az innovációk támogatásában, a legtöbb termék tudományos-technikai színvonalában stb. ezek az országok még igencsak távol állnak attól, hogy az élvonalat meghatározzák vagy akárcsak együtt haladjanak vele. A bemutatott kutatási eredmények ellentmondásos jellegét a ráfordítás és kihasználás közötti átfogó ellentmondás összefüggésében kell látnunk. A képzett értelmiségiek jelentékeny része valójában *nem dolgozik* értelmiségi munkakörben; az oktatásra fordított költségek így veszendőbe mennek.

Tehát nézetünk szerint a szocialista társadalom jelenlegi és belátható fejlődési fázisában az értelmiség nem akkor fejlődik optimálisan, ha minden tekintetben, amennyire csak lehetséges, hasonul a munkásosztályhoz. Ez a közeledési folyamat olyan felfogása lenne, amely nélkülözi a valóságos dialektikát. Mindaddig, amíg a társadalomban a munkamegosztás objektív követelményei folytán nagyon különböző szellemi követelményeket támasztó munkahelyek léteznek egymás mellett (és még hosszú időn keresztül erre kell számítanunk), addig az optimális megoldás az, hogy minden dolgozó az oktatás és szakmai képzés során megszerzett képességeinek megfelelő munkahelyen dolgozzék.

Ha végül általánosítani kívánjuk az eddig bemutatott eredményeket, akkor ebből két fő gyakorlati feladat következik:

Először: mivel tény, hogy a betanított és segédmunkások kategóriájának társadalmi újratermelődése tovább csökken és beáll egy alacsony szintre (az NDK-ban például 10 százalékos szint alatt), ezért a termelés gépesítésének és automatizálásának egyik lényeges célját abban kell meghatározni, hogy a nagyon alacsony és az alacsony képesítést igénylő munkahelyek arányát tovább csökkentse.

Másodszor: az a döntő, hogy a magasan kvalifikált (intellektuális) munka potenciálját sokkal gondosabban kell kezelni. A magas szintű oktatás és képzés eredményességéhez szükséges feltételeket javítani kell: egyfelől azért, hogy a kádereket következetesebben alkalmazzák azokra a tevékenységekre, amelyekre ténylegesen kiképezték őket, másfelől pedig azért, hogy az értelmiségi munkahelyeken azokat a munkafunkciókat, amelyek nem specifikusan értelmiségi tevékenységek (rutinmunkák, adminisztratív munkák és más hasonlók) a hatékony munkamegosztás érdekében ruházzák át az ezeknek megfelelő képzettséggel rendelkező személyekre.

Ebben az összefüggésben a társadalmi struktúra elmélete egy átfogó problémába ágyazódik. Az irodalom nagy részében dominál az a felfogás, amely – nézünk szerint – a „társadalmi egyenlőség” marxista koncepciójának nagyon leegyszerűsített átültetéséből indul ki. E felfogás szerint akkor valósul meg az „egyenlőség”, ha a lehető legkisebbek a különbségek – ami azonban csak látszólag egy és ugyanazon dolog két oldala. A különbség hiánya *alacsony színvonalon* – ez nem lehet ésszerű társadalmi fejlődési cél; a „homogenitás” nem lehet a társadalmi struktúra optimuma. Az osztályellentétek és az osztályok megszüntetése után a társadalom strukturális fejlődése sokkal differenciáltabb módon megy végbe: az egyik oldalon lényeges társadalmi különbségek maradnak fenn, amelyek – egészen a társadalmi szegregáció szélsőséges jelenségéig – hosszú időn keresztül nagy erőfeszítéseket követelnek, hogy lépésről lépésre leküzdhessük őket. A másik oldalon végbemegy a különbségek újratermelődésének folyamata, amit éppen egy dinamikus társadalom *követelményének* kell tekintenünk. Ez véleményünk szerint különös mértékben érvényes az értelmiség társadalmi pozíciójára. Társadalmunknak olyan értelmiségre van szüksége, amelynek minden tekintetben – a munka tartalmától kezdve egészen a rá jellemző tipikus értékorientációig és életstílusokig – mint rétegnek határozott arculata van, mert másként nem tud eleget tenni kreatív funkciójának a társadalom anyagi és szellemi fejlődésében. Rendkívüli teljesítmények rendkívüli munka- és életfeltételeket feltételeznek; ezt akár a tudományos-technikai forradalom követelményeként is meghatározhatjuk. A társadalmi struktúra fejlődésének olyan elterjedt leegyszerűsítésével, amelyek szerint *minden* folyamat társadalmilag haladónak tekinthető, ha *bármilyen* módon a különbségek csökkentéséhez vezet, kritikus vitát kell folytatni, hogy eljussunk a társadalomstruktúra fejlődésének dialektikus felfogásához. Ehhez elengedhetetlenek az intenzív viták, amelyekben továbbra is szívesen részt veszünk.

1. ábra

BULGÁRIA

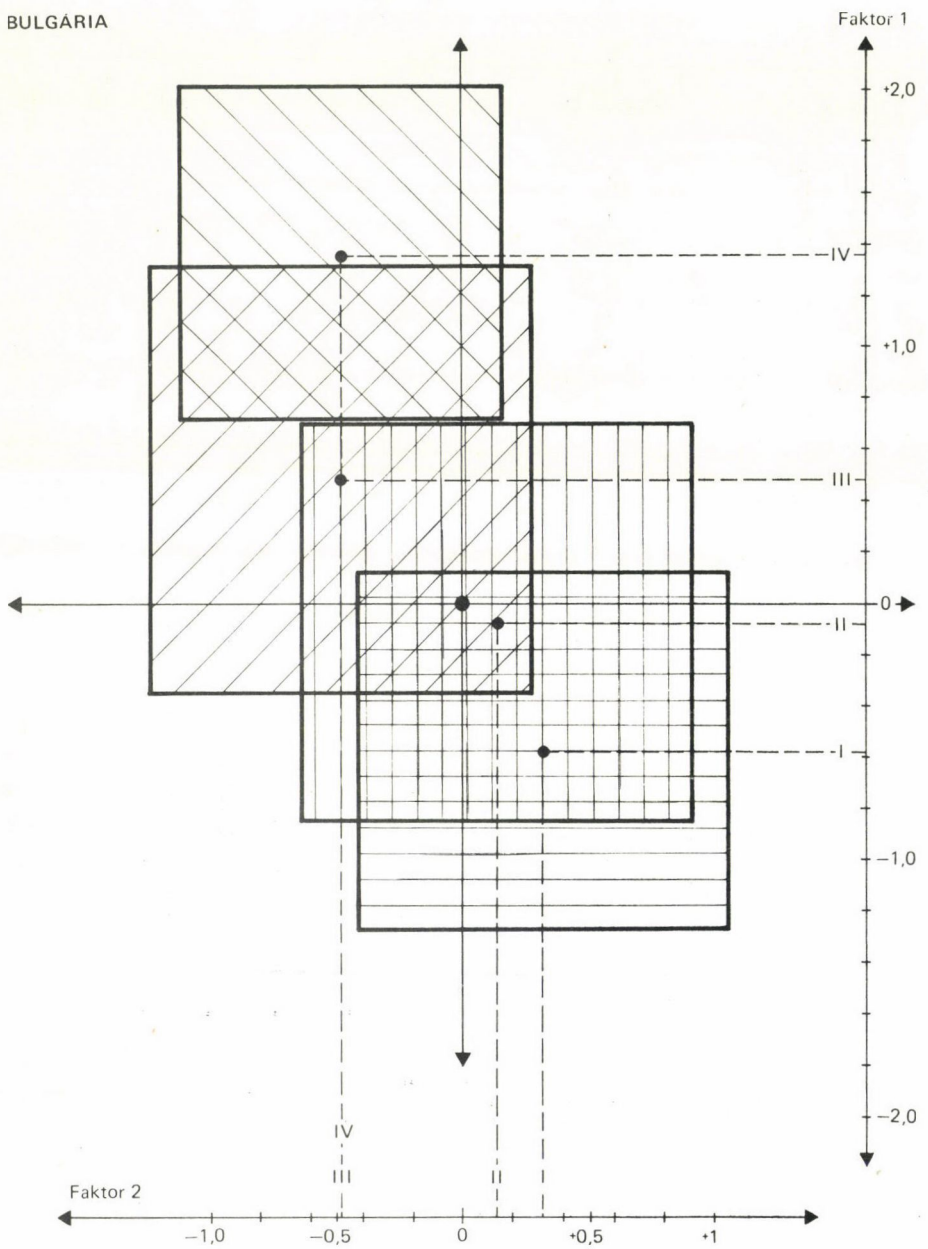

2. ábra

CSEHSZLOVÁKIA

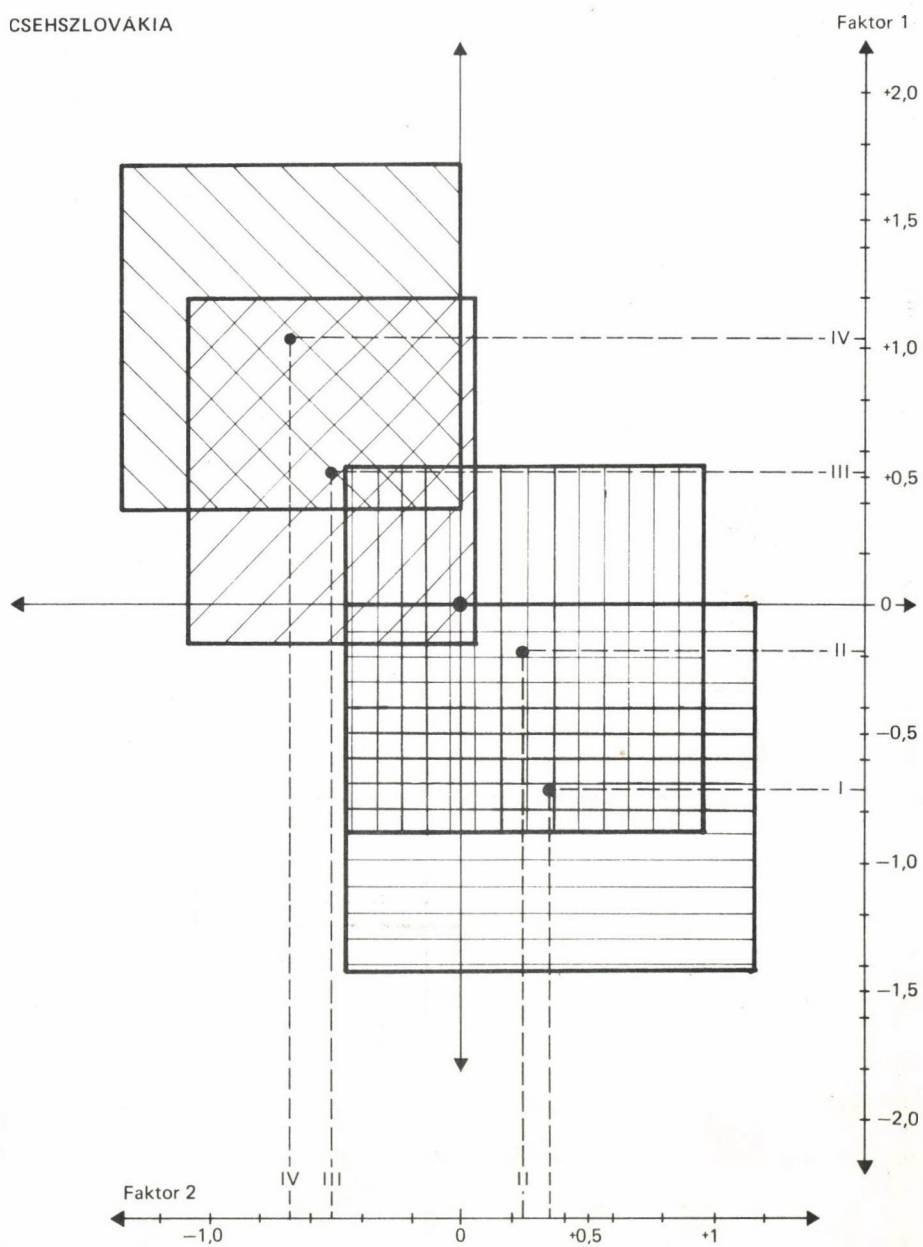

3. ábra

LENGYELORSZAG

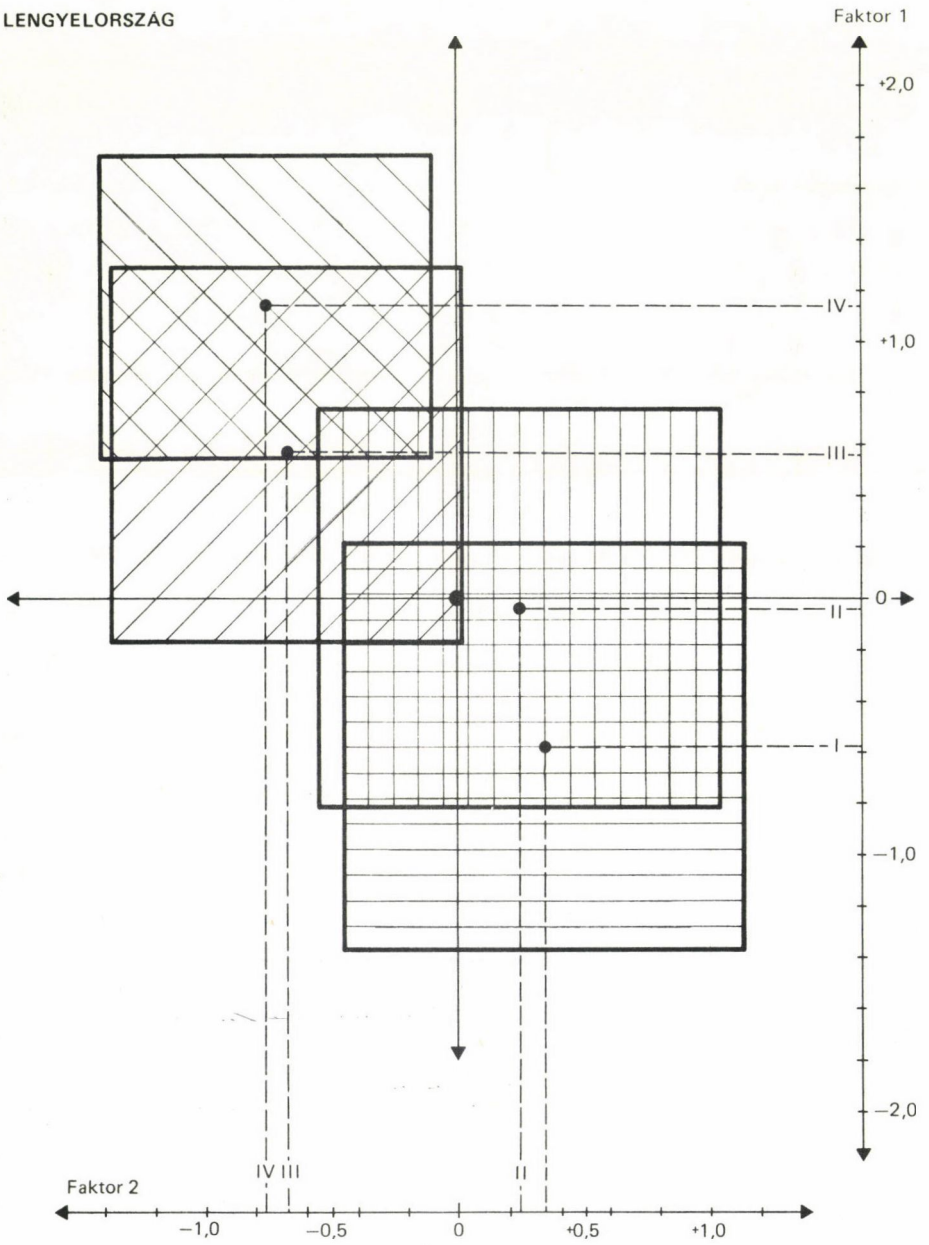

4. ábra

MAGYARORSZAG

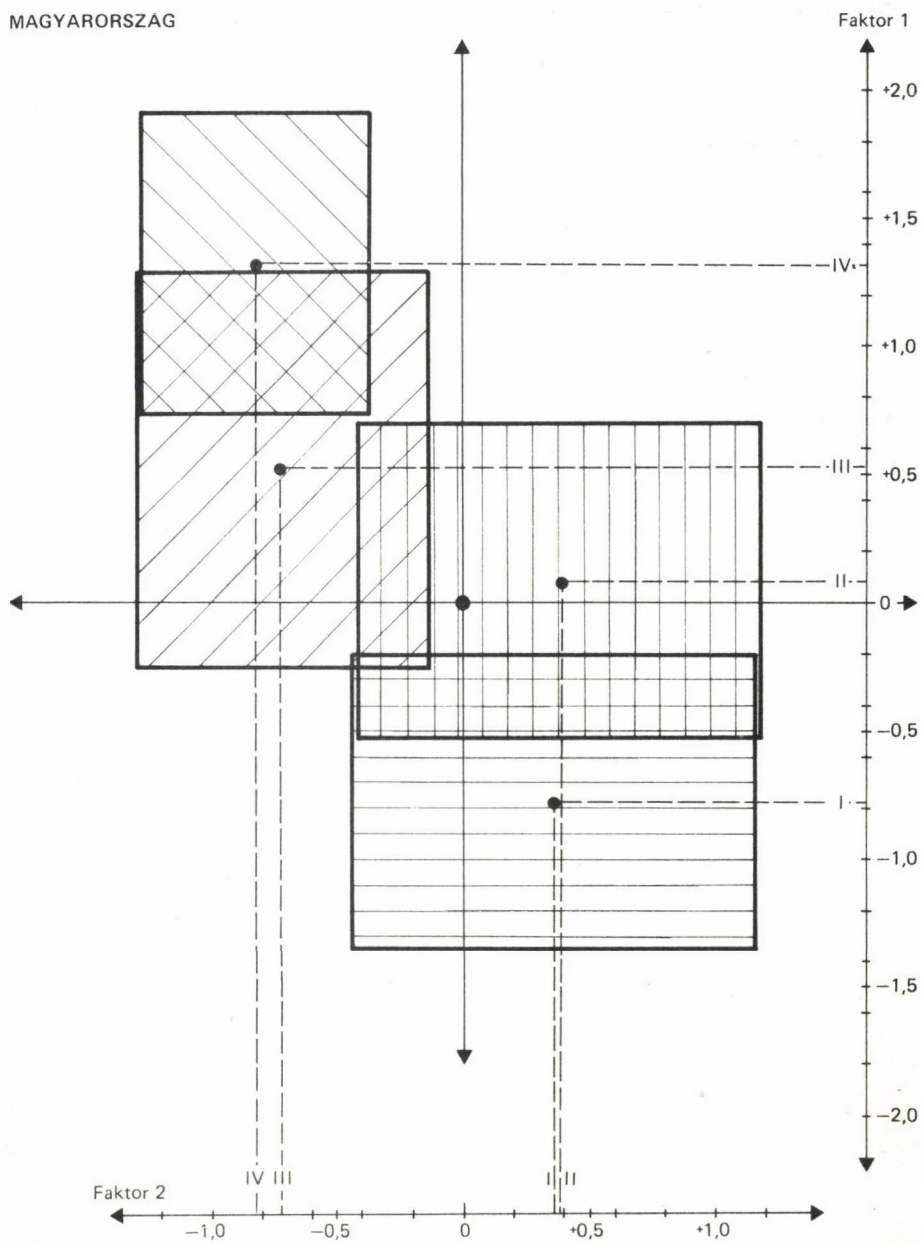

5. ábra

NÉMET DEMOKRATIKUS KÖZTÁRSASÁG

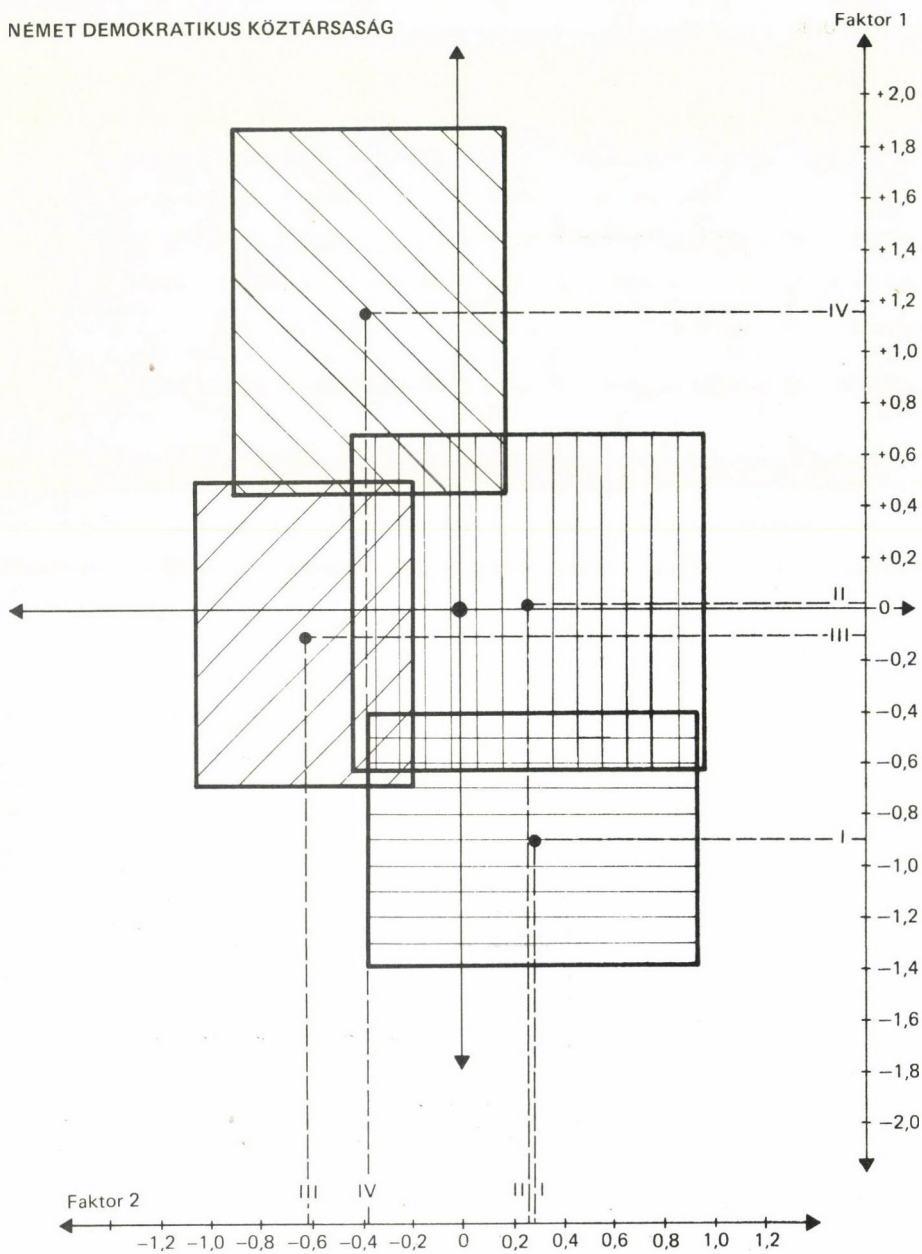

6. ábra

SZOVJETUNIÓ

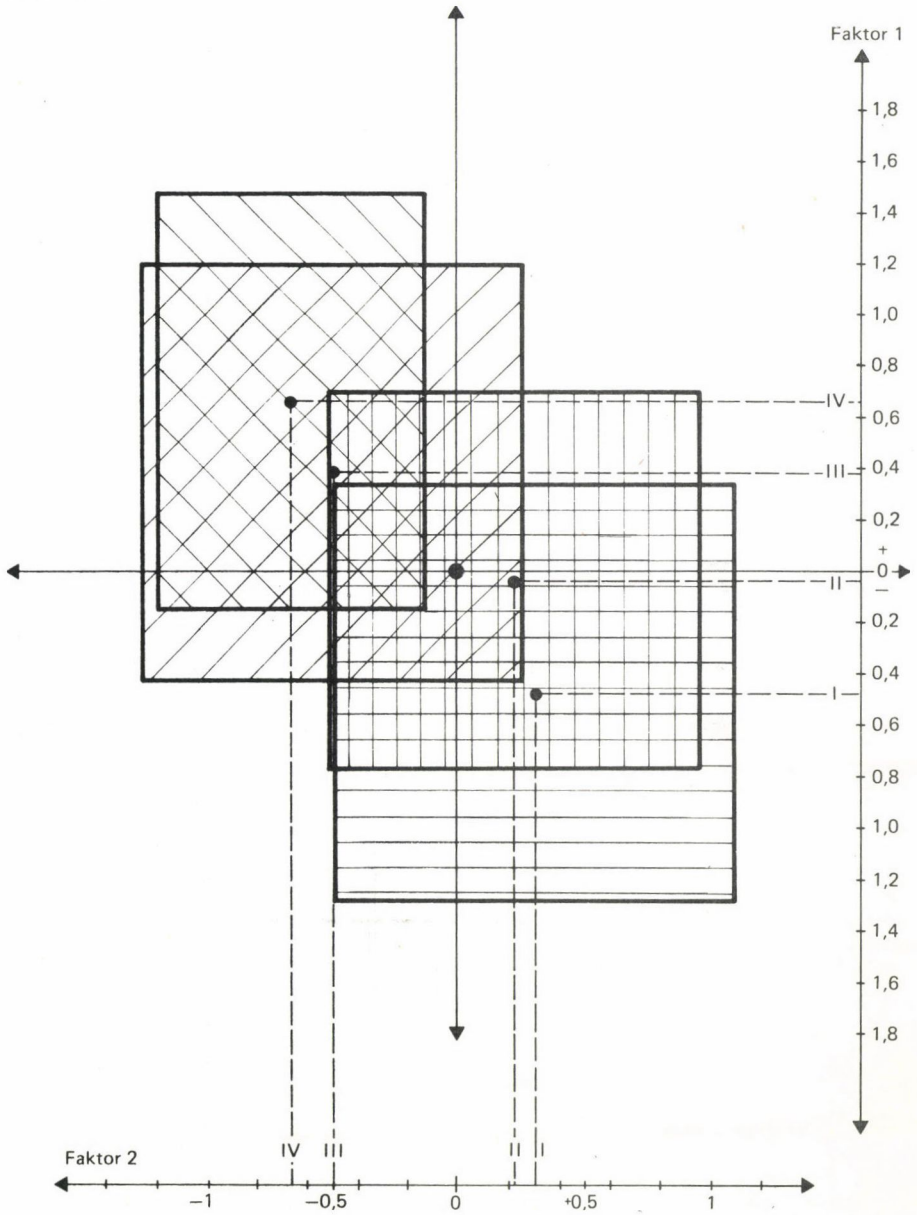

7. ábra

BULGARIA

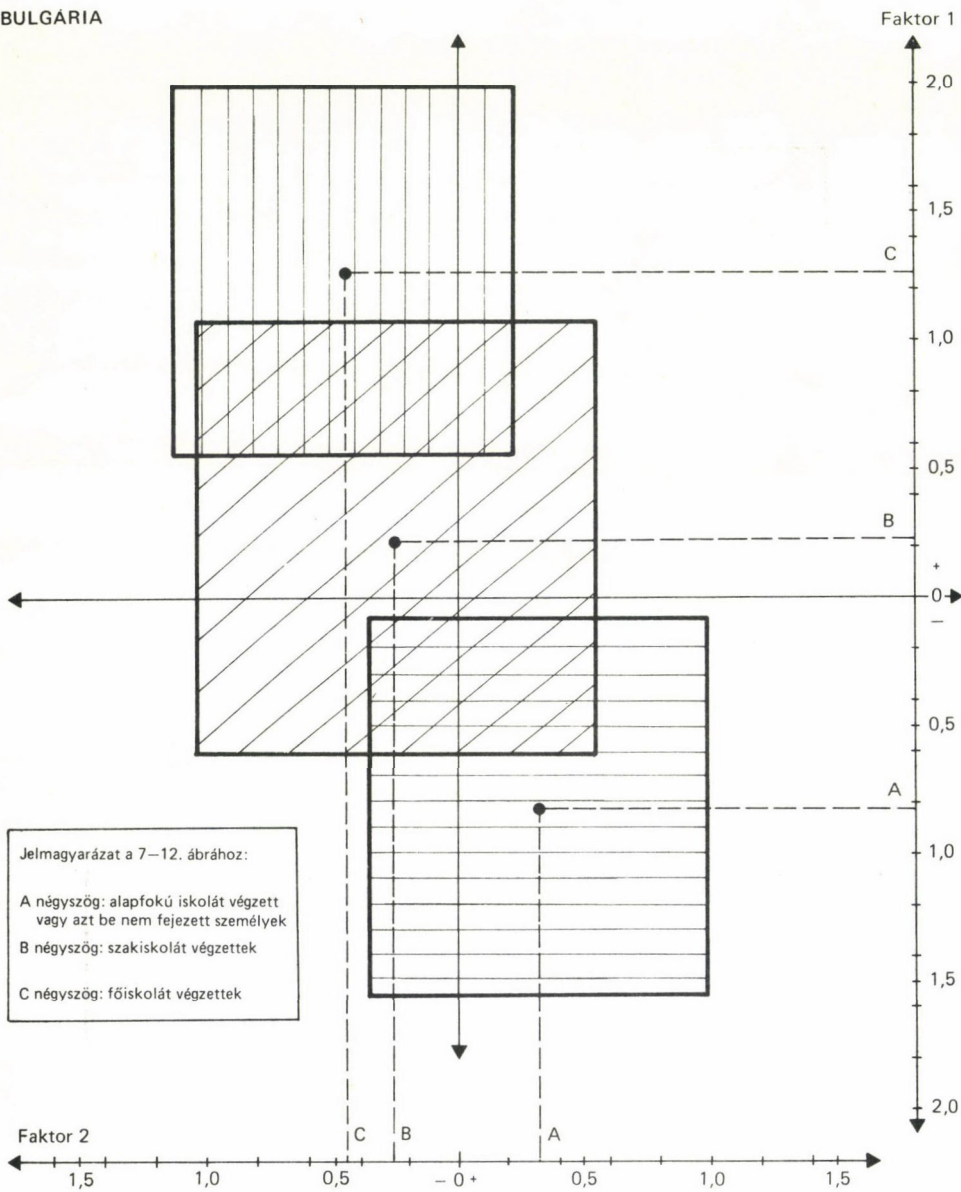

8. ábra

CSEHSZLOVAKIA

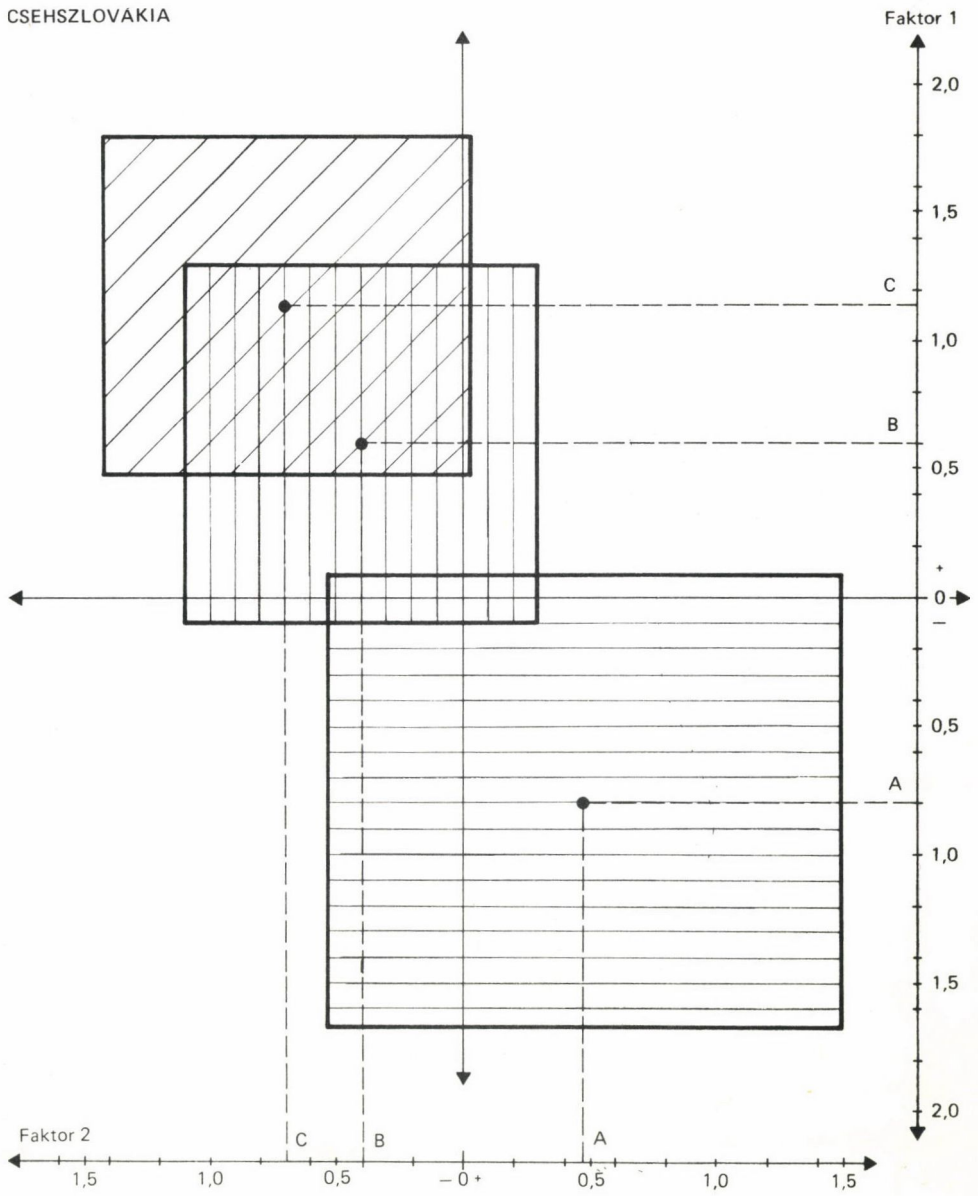

9. ábra

LENGYELORSZAG

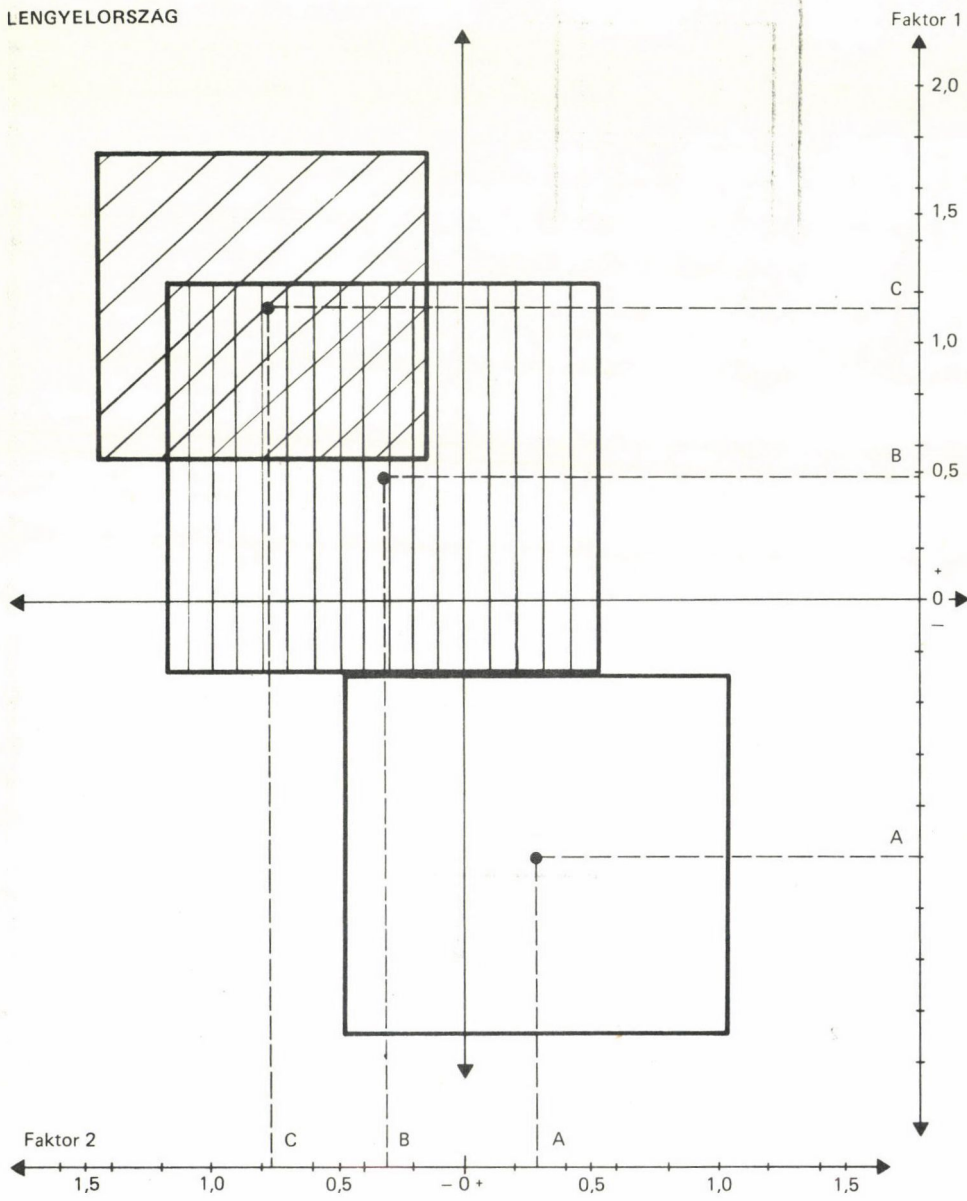

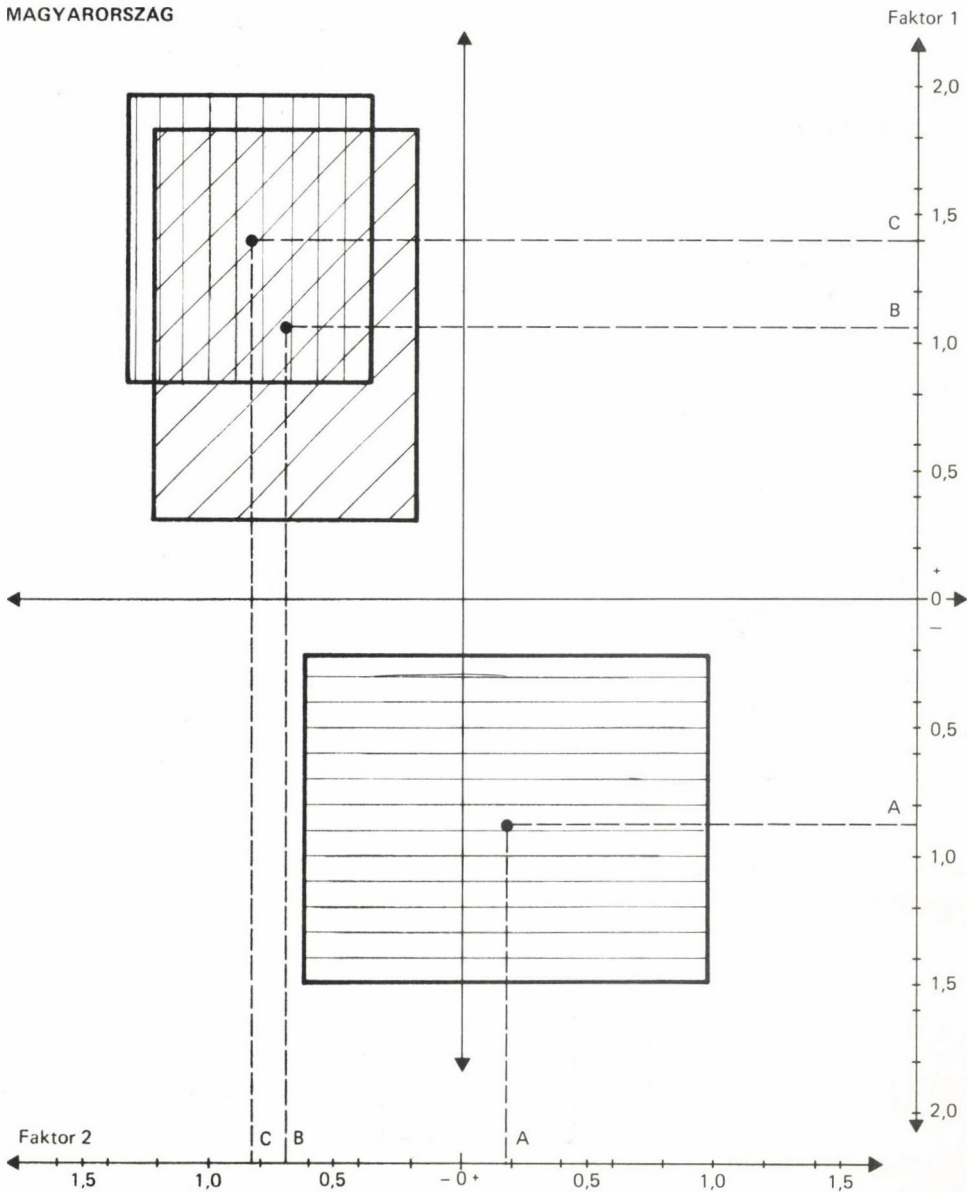

11. ábra

NÉMET DEMOKRATIKUS KÖZTÁRSASÁG

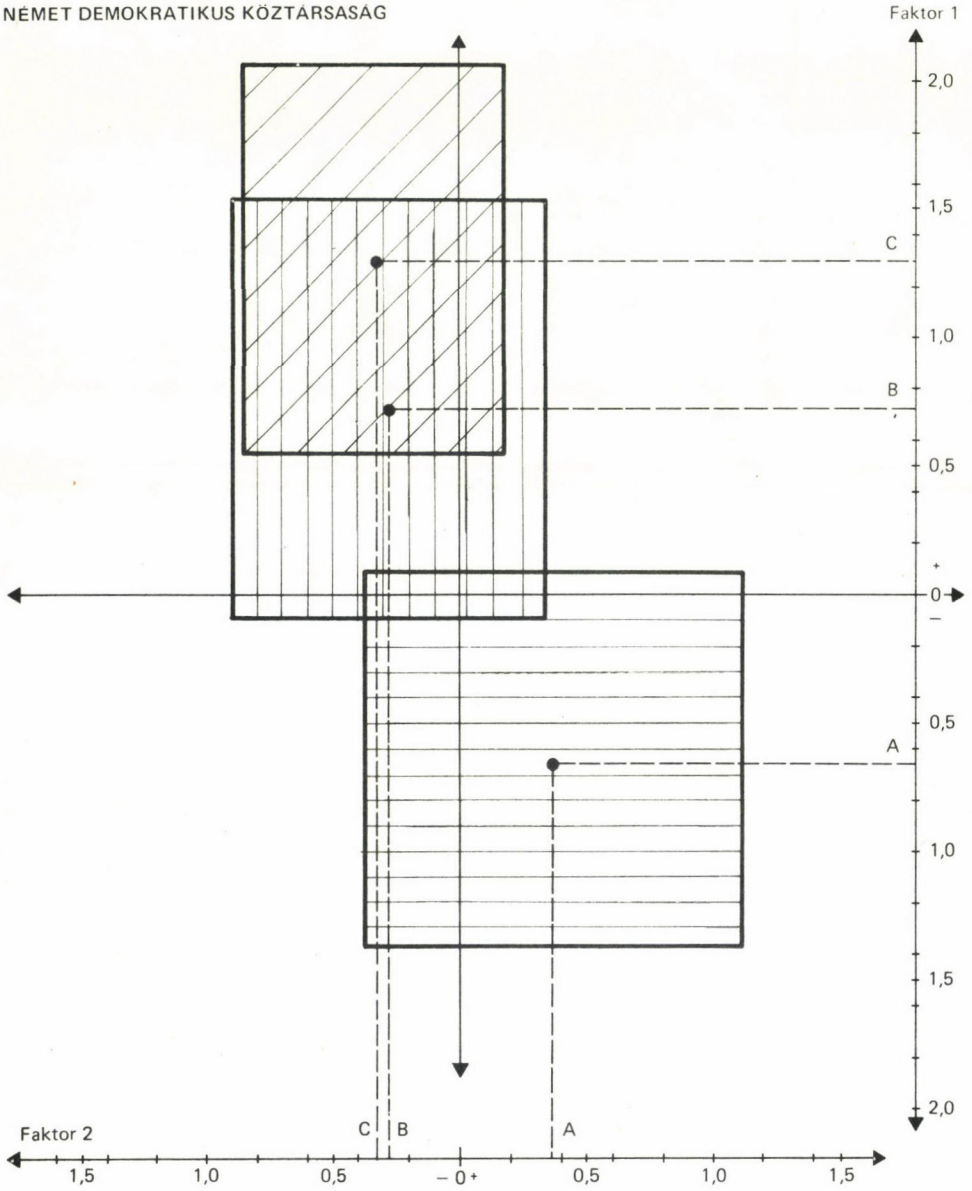

12. ábra

SZOVJETUNIÓ

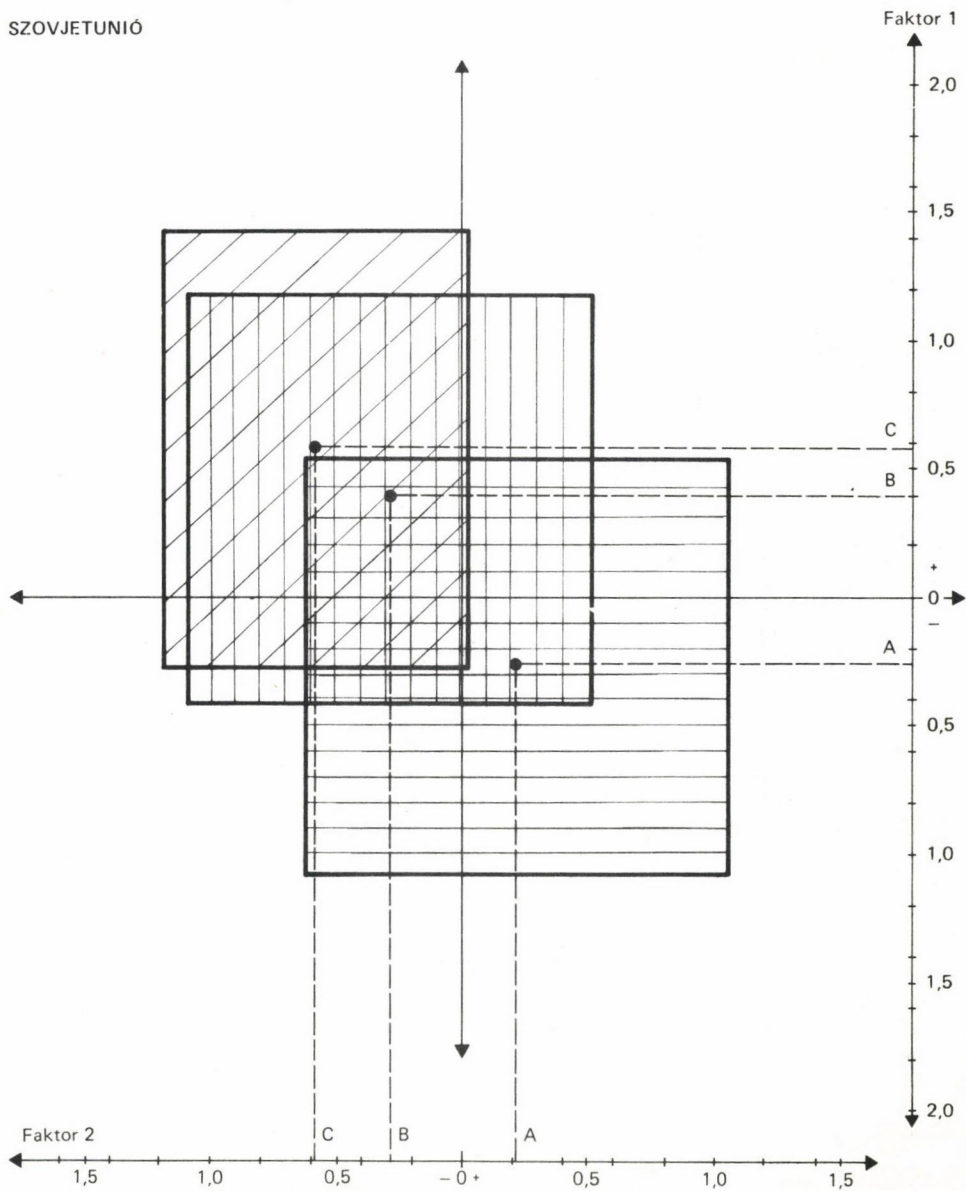

MAKÓ CSABA

Társadalmi tanulási folyamat a munkaszervezetben és az érdekérvényesítés

Az egyének, csoportok és rétegek munkafolyamaton belüli érdekérvényesítési képességének, erejének egyenlőtlenségeit alapvetően befolyásolja a munkavégzés jellege. A hazai munka- és iparszociológiai kutatások eredményeire támaszkodva megkíséreljük érzékeltetni, hogy a munkafeladatok végrehajtásának módja miként strukturálja a dolgozók munkafolyamaton belüli cselekvési lehetőségeit.¹

Az ezzel kapcsolatos tapasztalatok ismertetése előtt azonban foglalkoznunk kell a szervezeten belüli hatalmi jelenségek néhány olyan fogalmi és elméleti kérdésével, amelyek segíthetnek bennünket az érdekérvényesítési képesség társadalmi természetének megértésében.

A HATALOM ÉS AZ ÉRDEKÉRVÉNYESÍTÉS TÁRSADALMI KÉPESSÉGE A SZERVEZETBEN

Az elmúlt néhány évtizedben a társadalomkutatók körében fokozódó érdeklődés tapasztalható a szervezetek hatalmi jelenségeinek vizsgálata iránt. Sőt már a hatalom általános elméletének kidolgozására irányuló kísérletekkel is lehetett találkozni a polgári szervezetszociológiában.² Ennek ellenére korántsem állíthatjuk azt, hogy a hatalom-kategória használata a szervezeti folyamatok elemzésében mentes minden félreértéstől és ellentmondástól. Különösen nagy adóssága van ezen a területen a marxista szociológiának.

A szervezeten belüli hatalom jelenségének bonyolultságával és dinamikus jellegével összefüggő mérési, hipotézisellenőrzési problémák csupán nehezítik, de nem teszik eleve kilátástalanná az empirikus vizsgálatokat. A marxista szociológia elmaradottsága ez utóbbi területen viszonylagos. Elméleti szinten a klasszikusok mindig megkülönböztetett figyelmet fordítottak a társadalmi mozgások lényegét alkotó hatalmi jelenségekre. Marx és Lenin ezzel kapcsolatos munkássága azonban alapvetően a kapitalista termelési módon belüli osztályharc legáltalánosabb megjelenési formáinak vizsgálatára irányult.

A fejlett tőkésországok marxista orientációt képviselő kutatói napjainkban szintén kevés energiát fordítanak azokra a regionális vagy munkahelyi hatalmi konfliktusokra, amelyek napjainkban az osztályharc megnyilvánulási formái.³ Örvedetes ugyanakkor, hogy a tőkés társadalom fejlődésének egyes újabb jelenségeivel – mint például a társadalmi mozgalmakkal – foglalkozók körében már a hatalmi jelenségek sokoldalú vizsgálatára irányuló törekvéssel is lehet találkozni.⁴ A szervezetben belüli hatalmi jelenségek elemzésében azonban még mindig jelentős pótolnivalója van a marxista szervezetszociológiának. A hatalom fogalmával kapcsolatos félreértések és ellentmondások tisztázása során a hazai szervezetszociológiai kutatások mellett támaszkodnunk kell – természetesen a kritikát sem mellőzve – a polgári szervezetszociológia eredményeire is.

A hatalom fogalmának tisztázása nem csupán elméleti-metodológiai szempontból szükséges. A gyakorlati társadalomirányítási tevékenység hatékonysága szintén megköveteli a *munkahelyi konfliktusokban megjelenő munkáscselekvések* differenciált leírását, amely a hatalmi jelenségeknek az elemzésbe való bekapcsolásával valósítható meg. A hatalommal kapcsolatos felfogások közül a munkafolyamat érdekviszonyainak elemzésére legalkalmasabbnak tartjuk az *aszimmetrikus hatalom* fogalmát. Ennek értelmében a *hatalom: egymással társadalmi viszonyban álló egyének vagy csoportok azon képességét jelzi, amelynek birtokában egyikük érdekeit más egyén vagy csoport ellenállásával szemben is képes megvalósítani, érvényesíteni.*⁵

A hatalom ebben a felfogásban az egymással kapcsolatban levő egyének vagy csoportok társadalmi viszonyrendszerének a sajátossága, nem pedig valamely pozícióban levő egyén vagy csoport pszichológiai tulajdonsága. Üresek és semmitmondók tehát az olyan jellegű megállapítások, hogy „X egyén vagy csoport jelentős hatalommal rendelkezik”. E megállapítás akkor kap szociológiai tartalmat, ha egyúttal az is kiderül, hogy melyik más csoport vagy egyén relációjában rendelkezik X egyén vagy csoport jelentős hatalommal. A hatalmi kapcsolatok további – általában figyelmen kívül hagyott – jellemzője a kölcsönösség. Az egymással hatalmi relációban levő társadalmi partnerek közül *sohasem csak az egyik* fél rendelkezik olyan – társadalmilag elismert vagy el nem ismert – eszközökkel, amellyel a másik felet magatartásának megváltoztatására kényszerítheti. Nem beszélhetünk hatalmi szituációról akkor, amikor például a munkavégzés során a különféle – pozitív vagy negatív – szankciók kilátásba helyezése hatástalan, nem garantálja az engedelmisséget. Az engedelmisség megtagadásának közzismert szituációjáról van szó, amely azt jelzi, hogy az érvényben levő ösztönzési vagy büntetési eszközök hatásukat veszítették, s ennek következtében a munkafolyamatra a motivációs krízis jellemző. Ilyen eseteknek akkor lehetünk tanúi, amikor a vezetők és a beosztottak közötti konfliktusokban az utóbbiak az engedelmisség helyett inkább választják a büntetés és retorzió kockázatát.

A hatalmi kapcsolatok kölcsönössége természetesen egyáltalán nem jelenti azt, hogy egyenlőségi vagy szimmetrikus társadalmi viszonyok érvényesülnek. A hatalom, lényegénél fogva, aszimmetrikus kapcsolatokban nyilvánul meg. Ennek az a mindennapi tapasztalat sem mond ellent, hogy a munkafolyamat szereplőinek mindenre kiterjedő, átfogó kapcsolataiban az egyik fél valamely területen, bizonyos szituációban gyakorolt hatalmát a másik partneré kiegyenlítheti, sőt meghaladhatja. A munkaráfordítások és keresetek viszonyával kapcsolatos konfliktusok vizsgálatának egyértelmű tapasztalata: nem csupán a vezetők, hanem beosztottaik is rendelkeznek – olykor jelentős – eszközökkel érdekeik érvényesítésére. Még-

is hibát követnének el, ha a hatalom megjelenéséből és gyakorlásából – amely csak bizonyos helyzetekben vezet átmeneti hatalmi egyensúlyhoz – arra következtetnének, hogy a hatalom szimmetrikus természetű. A valóságos hatalmi kapcsolatok mindig egyenlőtlenségeket hordoznak, ennek tartalmát azok a ténylegesen felhasznált és társadalmilag gyakran nem legalizált *eszközök és erőforrások különbségei* hozzák létre, amelyeket az egymással társadalmi viszonyban levő egyének, csoportok és rétegek *érdekeik realizálására felhasználnak*. Ha tehát bizonyos területen az érintett társadalmi szereplők számára az érdekek érvényesítésekor azonos súlyú eszközök felvonultatására nyílik lehetőség, akkor közöttük nem érvényesül hatalmi reláció. Az egyéni vagy kollektív érdekek realizálására szolgáló eszközök egyenlőtlenségei viszont elkerülhetetlenül különbségeket teremtenek a szervezetben belüli hatalmi pozíciókban, és ezen keresztül a cselekvési lehetőségekben.

A szervezetben belüli hatalmi folyamatok megértését nagymértékben gátolja az a gyakorlat, amely a befolyást és a hatalmat azonosítja egymással. A befolyás a hatalmi viszonyoknál sokkal általánosabb jelenségeket jelöl: az emberek között kifejlődő minden, közvetlen vagy közvetett kontaktus kísérelője, sőt minden fizikai vagy szellemi jellegű interaktív kapcsolat lényeges alkotóeleme. Például a felkészült és kiváló előadókészséggel rendelkező egyetemi előadó nagymértékben befolyásolja hallgatói gondolkodását, magatartásuk *közvetlen* irányítására viszont nincsenek eszközei. A legjobb előadó vagy a legnagyobb tudós is csak meggyőzni tud, de kényszeríteni nem; pontosabban: a „gazdasági” vagy „egyéb” kényszer helyett az intellektuális belátásra épít.

A hatalom valamely egyén, csoport vagy réteg rendelkezésére álló eszközök mobilizálásán keresztül létrehozott kényszert, kontrollt jelent mások magatartása felett. A hatalom e sajátosságai csak az egymással társadalmi-szervezeti relációban levők között hatnak. A tanár–diák példánál maradva: a közöttük kifejlődő vagy hiányzó befolyás a vizsgáztató–vizsgázó viszony formájában már hatalmi relációként jelenik meg. A vizsgaszituáció hatalmi jellegét azon szankciók kilátásba helyezése teremti meg, amelyet a tanár a tanulmányi követelményeket nem teljesítő diákkal szemben alkalmazhat, azaz a tanár hatalmi eszközökkel is rendelkezik.

Gyakori tévedések származnak abból a megalapozatlan feltételezésből is, amely szerint a hatalom csak akkor létezik, ha annak gyakorlása megfigyelhető. A hatalomgyakorlás potenciális lehetősége és tényleges gyakorlása közötti különbségtételnek a munkafolyamat működésével összefüggő jelenségek vizsgálatában különösen nagy szerepe van.

A munkások elsősorban érdekérvényesítési képességük tényleges gyakorlásán keresztül képesek saját törekvéseiket – számukra megfelelő feltételek mellett – elfogadtatni a vezetéssel. A munkásoknak elegendő és *meggyőző történelmi tapasztalatot* kell felhalmozniuk ahhoz, hogy érdekérvényesítési képességüket a vezetés respektálja akkor is, ha a dolgozók nem nyúlnak azonnal a teljesítményvisszatartás, minőségrontás vagy egyszerűen a gondatlan munkavégzés eszközeihez. Ilyen erődemonstrációra csupán a munkások bizonyos csoportjai, rétegei képesek. A dolgozók jelentős része nem ismeri fel azokat a munkafolyamat által kínált eszközöket, cselekvési lehetőségeket, amelyeket kritikus helyzetben a vezetéssel való konfliktusukban a saját javukra alkalmazhatnának. Ez a helyzet a vezetést is olyan következtetésre indíthatja, hogy kétségbe vonja a dolgozók cselekvési lehetőségeit, s nem számol a dolgozók potenciális eszközeivel, amit azok

konfliktus esetén felhasználhatnak. Ilyenkor a dolgozók mintegy „elmulasztják” a rendelkezésükre álló objektív lehetőségek kiaknázását, ami általában azzal magyarázható, hogy a szóban forgó munkáscsoport vagy réteg tagjai nem jutnak el a kollektív érdekek felismeréséig, és az azon alapuló egységes cselekvési stratégia kidolgozásáig, azaz a dolgozók érintett rétegének tagjai között nem jönnek létre olyan társadalmi-szervezeti kapcsolatok, amelyek lehetővé teszik a munkafolyamatban felhalmozódó tapasztalatok közös-ismétlődő jellegzetességeinek felfedezését és feldolgozását. Ennek következtében fordulhat elő olyan paradox szituáció, hogy egyes munkáscsoportok „nem érdekeltek érdekeikben”.

A munkafolyamatban megnyilvánuló hatalom *potenciális* formája a *cselekvési lehetőség*, tényleges *gyakorlásának* viszonyt az *érdekérvényesítési képesség* társadalmi relációkat kifejező fogalma felel meg, tehát egyik fogalom sem pszichikai természetű jelenségek leírására szolgál. A szociológiai tartalomra mutat az is, hogy e képesség elsajátítására kizárólag a szervezeten belüli szocializációs folyamatokban – így a munkafolyamatban – való részvételen keresztül van lehetőség. A munkafolyamatban belüli tényleges hatalomgyakorlás jelzésére azért is helyesebb az *érdekérvényesítés társadalmi képessége* kategóriát használni, mert ezáltal megkülönböztethetővé válik a vezetés és irányítás képviselőinek rendelkezésére álló hatalmi eszközöktől.

Valamely egyén, csoport vagy réteg cselekvési lehetőségei akkor válnak az érdekérvényesítés társadalmi képességévé, ha lehetőségeik mozgósításának módját az érintettek *kollektíve „megtanulták”*, s a mobilizálást az érintettek érdekei kikényszerítik. Mivel az érdekek – az azok tartalmát meghatározó emberi szükségletek és a kielégítésüknek kereteket adó társadalmi-gazdasági feltételek különbözősége következtében – sokfélék, emiatt az egyének, csoportok cselekvési lehetőségeiből az érdekérvényesítés egyenlőtlen társadalmi képességei fejlődnek ki.

A munkafolyamat műszaki-technikai és társadalmi-szervezeti struktúrája együttesen a cselekvési lehetőségek különböző kombinációit eredményezi. Nem vitatjuk a munkafolyamaton kívüli cselekvési lehetőségek fontosságát, amelyekről a munkaerőpiaccal foglalkozó közgazdászok figyelemreméltó tapasztalatokat halmoztak fel az utóbbi évtizedben.⁶ Mi azonban elsősorban a cselekvési lehetőségek *munkafolyamatban belüli* alakulásával foglalkozunk, mert ennek hatásai tapasztalataink szerint az egyéb cselekvési lehetőségek strukturálódását is meghatározzák.

A munkafolyamatban megnyilvánuló munkáscselekvések elemzésében az *érdekérvényesítési képesség* olyan *társadalmi-szervezeti viszonyként* értelmezhető, amelyet nem lehet pontosan mérhető és egyszer s mindenkorra felhalmozható – készlettermészetű – jelenségnek tekinteni.

Az érdekérvényesítés társadalmi képessége az egyén vagy csoport társadalmi-szervezeti pozíciójának alakulása szerint változik és *tartósan* viszonylag ritkán érvényesül.⁷ Az egyszer már elért szintje nem állandósítható, de ezt az érintettek nem mindig ismerik fel. Ezzel hozható összefüggésbe az a gyakori „távlatvesztés”, amikor valaki vagy valamely csoport, az egyéni vagy csoportérdekek érvényesítésére szolgáló társadalmi-szervezeti pozíciók romlása ellenére, indokolatlan „magabiztosságot” tanúsított az érdek- és hatalmi konfliktusokban. Ezzel szemben az érdekérvényesítés pszichikai képességére (tárgyalókészség, konfliktustűrés stb.) inkább jellemző a folyamatos növekedés és a tartósság, mivel a tapaszt-

talatok alapján az egyénben felhalmozható, az egyén pozíciójának változása ezt nem érvényteleníti, sőt akár fokozhatja.⁸

Az elmúlt évtizedekben lejátszódott folyamatok és felhalmozódott tapasztalatok elemzése alapján megállapíthatjuk: a munkafolyamat különböző elemeinek tartalma és egymáshoz való viszonya olyan irányban változott, hogy a műszaki-technikai fejlődés és a szervezeti racionalizáció következtében a munkások tervező-ellenőrző tevékenysége csökkent. Ennek ellenére léteznek olyan „rések”, „lyukak” a munkavégzésben, amelyek a munkások beavatkozását lehetővé és szükségessé teszik a munkafolyamatban. E beavatkozások viszont azt eredményezik, hogy a munkásoknak a vezetéssel szembeni tárgyalási pozíciója megmarad, esetleg megerősödik. A munkafolyamat vagy a munkaszervezet működését kísérő zavarok felismerésére és elhárítására a dolgozók eltérő esélyekkel rendelkeznek s ez differenciálja tárgyalási pozícióikat.

Ezzel összefüggésben a munkafolyamattal foglalkozó szakemberek körében felmerült az a jogos aggodalom, hogy az „informális alkudozás” jelenségének felismerése és elismerése, majd annak az ipari viszonyokba való tudatos és formális beépítése – kétségbevonhatatlan pozitív hatásai mellett – illúziókat is táplálhat. Annak illúzióját, hogy a munkahelyi tanácskozások, a termelési értekezletek és a hasonló fórumok jelentőségének növelésével a „valóságos erőviszonyok kapnak játékkeret”. Annyi bizonyos, hogy a tényleges, de hivatalos fórumokon kívül zajló alkudozások nyílttá tétele, „beemelése” a demokratikus fórumokra pozitív hatásokkal járna. Mindenki előtt világossá válna a munkafolyamatban különlegesen erős pozíciókkal rendelkező dolgozók módszere, taktikája stb. Magatartásuk cselekvési mintaként és tapasztalati forrásként szolgálja mások számára is, megkönnyítve ezáltal az érdekérvényesítés szubjektív gátjának lebontását.

A SZAKMAI ÉS A TÁRSADALMI TANULÁSI FOLYAMAT A MUNKASZERVEZETBEN

A dolgozók egyéni vagy kollektív érdekeinek érvényesítésére szolgáló társadalmi képesség kifejlődését, fennmaradását vagy megszűnését a munkafolyamatban, a munkaszervezetben betöltött hely alapvetően befolyásolja, de a munkások számára rendelkezésre álló cselekvési lehetőségek bősége vagy hiánya korántsem vezethető le közvetlenül a vállalati szervezetre, illetve a munkaszervezetre jellemző munkakörök hierarchikus struktúrájából. E képesség létrejöttében vagy hiányában a termelési gyakorlatban elsajátítható szakmai és társadalmi tapasztalatoknak fontos szerepük van.⁹ A munka gépesítése vagy szervezeti racionalizációja, a termelés magas színvonalú programozása továbbra sem teszi feleslegessé a munkások gyakorlati ismereteit a használati érték létrehozásában. A munkavégzésben a dolgozó közvetlen vagy közvetett kapcsolatba kerül a megmunkálendő anyaggal, a megmunkáláshoz szükséges eszközökkel, valamint társaival. A munkafolyamatba való belépéskor a dolgozó csupán fokozatosan képes felismerni és megérteni a munkahelyi jelenségeknek még a legszembetűnőbbjeit is. A munkában töltött idő során az üzemi élet számos eseménye bizonyos megnyilvánulások szabályossága, rendszeres előfordulása következtében válik érthetővé. A dolgozó rájön, hogy a tényezők milyen kombinációit kísérik azonos – kedvező vagy kedvezőtlen – hatások. Nemcsak összegzi tapasztalatait, hanem azok általánosítására is törekszik. A munkára, a munkavégzés különböző elemeire vonatko-

zó előzetes feltételezéseit a termelési gyakorlatban ellenőrzi, ennek során a dolgozó felszín feltételezéseit, valamely kérdéssel kapcsolatos inadekvát megközelítései is felszínre kerülnek.

A munkafolyamat zavartalan fenntartása nélkülözhetetlenné teszi a gyakorlati ismeretek bizonyos színvonalát. Kizárólag a gyakorlatban megszerezhető ismeretekre még a legaprólékosabban felbontott és a maximálisan előírt munkatevékenységeknél is szükség van. A szalagmunkánál is elengedhetetlen bizonyos mértékű anyagismeret, annak megtanulása, hogy a saját feladat ellátásának módja milyen hatással van valamely munkatárs munkájának elvégezhetőségére, minőségére, hogyan kerülhető el a baleset, és hogyan teremthető meg az a szuszsanásnyi pihenőidő, amely a továbbdolgozáshoz ad lelkiertőt stb. A folyamatos működésű (pl. vegyi) üzemekben pedig – ahol a kezelőszemélyzet legfontosabb feladata a szabályok, az üzemi paraméterek betartása, a műszerek leolvasása, az adatok rögzítése – kritikus üzemzavarok esetén elengedhetetlen az operátoroknak a gyakorlat során megszerzett folyamat- és rendszerismerete ahhoz, hogy a tragédiákat vagy a nagyobb gazdasági veszteségeket el lehessen kerülni.

Ha a munkás csak azt csinálja, amit előírtak neki, ha nem jár el öntevékenyen, ha nem dönt szükség szerint önállóan a munkafolyamat egyes konkrét kérdéseiben, ha a munkafolyamat szervezetlensége esetén nem keres áthidaló megoldásokat, tehát ha a munkafolyamatban a munkások egyéni vagy kollektív tudásra épülő döntései hiányoznak, a termelés kontinuitásának fenntartása is nagy nehézségekbe ütközhet.¹⁰ Nyomatékosan fel kell hívni a figyelmet azonban arra, hogy *a munkafolyamattal kapcsolatos gyakorlati-szakmai ismeretek az érdekérvényesítés társadalmi képességének csak szükséges, de nem elégséges feltételei.* Létrejöttében meghatározó szerepe van a munkavégzésben megvalósuló *társadalmi tanulási folyamatnak*, amelynek eredményeként a dolgozók elsajátítják a cselekvésük közegéül szolgáló társadalmi-szervezeti feltételek átalakításának „képességét” is.¹¹

Hogyan sajátítható el a munka eszközeivel és tárgyával kapcsolatos tudás, illetve a munkavégzésen keresztül az érdekérvényesítés társadalmi képessége, és ezek miben különböznek egymástól?

A munka eszközére és tárgyra vonatkozó technikai ismeretek a szakoktatás keretében – annak minőségétől függően jól vagy rosszul – megtanulhatók. A gyakorlatban elsősorban azok ellenőrzése, kipróbálása, kiegészítése, korrigálása, egyszóval helyesbítése szükséges. Például a tervrajz használata, művelettervek olvasása, az elektromosság, hidraulika vagy az elektronika alapelvei – ideális feltételek esetén – a szakoktatás keretében elsajátíthatók, a gyakorlatban az elméleti tudás kipróbálására, „belövésére” kerül sor. A szakképzés keretében megszerzett ismeretek konkretizálása a munkafolyamatban lényegében annak a szakmai tudásnak belsővé tételét jelenti, amelynek célja: a dolgozó szakmai-technikai tudásának tökéletesítése, ezt a tanulási folyamat „első számú leckéjének” nevezzük.

Az érdekérvényesítés társadalmi képességének kifejlődése szempontjából azonban fontosabb az ugyancsak a munkafolyamatban elsajátítandó „második számú lecke”,¹² amelynek megtanulása révén a dolgozó nemcsak technikai értelemben lesz képes bánni a szerszámokkal, gépével és a megmunkálendő anyaggal, hanem tájékozódik a munkavégzés szervezeti-társadalmi feltételeiben is. Arra is „rájön” a munkavégzés közben, hogy hogyan lehet a lehető legkisebb egyéni vagy kollektív erőfeszítéssel a kívánatos eredményt – például a megfelelő

keresetet – elérni. Egyedül a termelési gyakorlatban lehet megkülönböztetni a „jól” és „rosszul fizető” munkákat, megismerni a túlóra, a teljesítményszázaléknövelés vagy készenléti idők kifizetődő voltát, a saját szerszámkészlet létrehozásának szükségességét, a hajtás és teljesítmény-visszatartás helyes időpontjának megválasztását stb., itt derülnek ki egyéni és a kollektívára ható következményei. Ilyen jellegű ismeretekhez, tudáshoz – amely a hatékony érdekérvényesítés feltételei közé tartozik – csak az együttesen végzett munka, a tapasztalatok kollektív feldolgozása útján juthatnak a munkások. A társadalmi tanulási folyamat közegét tehát a munkában kifejlődő emberi kooperáció alkotja. Ennek eredményeképpen a dolgozó nemcsak a „jól” és a „rosszul” fizető munkákat tudja könnyen megkülönböztetni, hanem esetleg az is nyilvánvalóvá lesz számára, hogy *a munkavégzéssel kapcsolatos ismeretei alapvetően társadalmi, azaz kollektív eredetűek, ily módon azok elsajátítása és felhasználása egyet jelent a munkafolyamatban érvényesülő „játékszabályok” elfogadásával és betartásával.*

A munkakövetelményekkel szembeni beállítottságok és magatartások vizsgálatával foglalkozó hazai kutatások tapasztalatai szerint már az ún. egyes számú lecke elsajátításának feltételeiben is jelentős egyenlőtlenségek fordulnak elő.¹³ Fokozottabban érvényes ez az egyenlőtlenség a munkafolyamatban megvalósuló társadalmi tanulási folyamat feltételeire, aminek hatására az egyes egyének, csoportok szakmai fejlődési lehetőségei körül szerveződő társadalmi tanulás esélyei különbözőek lesznek.

Az érdekérvényesítés képességének kifejlődésében tehát domináns szerepet játszó ún. „második számú lecke” elsajátításának folyamatában a munkafolyamatra jellemző vezetési-irányítási rendszer – röviden a kontroll – struktúrája a meghatározó tényező. Az e struktúrával foglalkozó megközelítések sajnos annyira elvontak és formálisak, hogy segítségükkel szinte semmit sem tudhatunk meg a szocialista vállalat funkcionálását kísérő társadalmi konfliktusokról.¹⁴ Készültek azonban olyan, a vezetőkiválasztási és ösztönzési rendszerrel, a vezetői karriermintákkal, a szervezetek hierarchikus viszonyaival, valamint a vállalatfejlesztési döntésekben való vezetői részvétel kérdéseivel foglalkozó, szociológiai és vezetéstudományi vizsgálatok is, melyeknek sikerült gazdagítaniuk a szocialista vállalat tényleges működésével kapcsolatos ismereteinket.¹⁵

A vezetési és irányítási rendszereknek a munkafolyamat szervezeti struktúrájára gyakorolt hatását a munkatevékenységre jellemző munkamegosztási és specializációs viszonyok közvetítik. Az érdekérvényesítés társadalmi képességét a munkafolyamatban tartósan meghatározó tényezőkről viszonylag kevés rendszerezett ismerettel rendelkezünk. Építeni tudunk azonban azokra a hazai vizsgálatokra, amelyek a vezetési és irányítási rendszer szempontjából különböző munkafolyamatok példáján kísérték figyelemmel a munkásmagatartások alakulását. Felhasználhatók továbbá azok a tapasztalatok, amelyeket a tőkés vállalatvezetés és -irányítás fejlődésének elemzése nyújt számunkra. A marxizmus klasszikusai közül Lenin és Gramsci egyaránt szorgalmazták például a munkafolyamat tudományos irányításával kapcsolatos tőkés vállalatvezetési módszereknek és technikáknak a tanulmányozását és a szocialista építés praxisában való felhasználását.¹⁶

A MUNKAFOGYAMATBAN MEGNYILVÁNULÓ ÉRDEKÉRVÉNYESÍTÉSI KÉPESSÉG VIZSGÁLATÁNAK JELENTŐSÉGE

A munkavégzés társadalmi sajátosságaival foglalkozó kutatók tapasztalatai szerint a munkatevékenység megszervezése, a munkaütem vagy a teljesítménykövetelmények meghatározásának módszere csakúgy, mint a vezetés és irányítás által támasztott egyéb követelmények látható vagy láppangó, de állandóan jelenlevő konfliktusok forrásai. A munkahelyi konfliktusok formáját és intenzitását a munkatevékenység szereplői számára rendelkezésre álló cselekvési lehetőségek alapvetően meghatározzák.

A szervezeten belüli hatalmi jelenségek tárgyalásánál a munkáscselekvések vonatkozásában azt hangsúlyoztuk, hogy a cselekvési lehetőségek lényegében az érdekérvényesítés társadalmi képességének potenciális megjelenési formái a munkafolyamatban. Az érdekérvényesítés képességét tárgyalási pozícióként interpretálva arra is utaltunk, hogy annak kifejlődésében a munkafolyamatra jellemző társadalmi tanulási folyamat döntő szerepet játszik. Hangsúlyozni szeretnénk a tanulási folyamat alapvetően társadalmi jellegét. Felfogásunk szerint a munkafolyamatban elsajátított tapasztalat nemcsak a munkavégzéssel kapcsolatos fogások – az ún. „első számú lecke” – elsajátítását foglalja magában, hanem a munkavégzés körül szerveződő társadalmi viszonyok egyéni vagy kollektív alakításának (manipulálásának) a képességét is. A munkás vagy a dolgozó kollektíva ezáltal olyan társadalmi „játék” résztvevőjévé válik, amelynek szabályai a munkahelyi társadalmi konfliktusok termékei.

A munkafolyamatban belüli társadalmi tanulási folyamat objektív és szubjektív feltételeiben, és ezen keresztül a munkások érdekérvényesítési képességeiben, jelentős differenciák fordulnak elő. Ezek a differenciák a következő forrásokból táplálkoznak:

1. a műhelybeli, üzemi és vállalati viszonyok munkásérdekek szempontjából releváns társadalmi mechanizmusainak ismerete;
2. a kollektív cselekvési stratégia kialakítása és fenntartására irányuló készség megléte vagy hiánya;
3. a dolgozók által betöltött munkakörök centrális vagy periférikus jellege a technológiai folyamat zavartalanságának biztosítása szempontjából;
4. a munkások munkával szembeni igényeinek megvalósítása szempontjából az általuk végzett munka perspektívái.

Az érdekérvényesítési képességek kifejlődését befolyásoló tényezők felsorolásából kiderül, hogy azokat a munkafolyamat szervezeti struktúrája – azaz a munkaszervezet típusa – nagymértékben befolyásolja.

Az érdekérvényesítés társadalmi képessége azonban csak akkor fejlődik ki, ha a fentiekén kívül az érdekkapcsolatok konstellációja szintén megköveteli a munkafolyamatban résztvevők kollektív fellépését. Ennek hiányában az objektív cselekvési lehetőségek kihasználatlanul „hevernek” a munkások előtt, vagy más-képpen megfogalmazva: a potenciális érdekérvényesítési képesség nem konvertálható ténylegesen működő eszközzé. Például a túlságosan nagy létszámú és változó összetételű – tehát instabil – munkacsoportok, amelyek az érdekelismerés és -egyeztetés elemi nehézségeivel küszködnek, képtelenek a munkafolyamatban számukra nyíló akár legbősegebb cselekvési lehetőségek kihasználására is.

Mindezek alapján könnyen belátható, hogy a munkásmagatartások olyan kondicionáló tényezői, mint az érdekek és az érdekérvényesítési képességek, egymással kölcsönhatásban érvényesülnek. Elválasztásuk, valamelyikük szerepének kiemelt kezelése, kizárólag a munkáscselekvések jobb megértése-elemzése szempontjából indokolható. Az érdekviszonyokra ható társadalmi-gazdasági tényezőkről felhalmozott, konkrét társadalomtudományi vizsgálatokkal alátámasztott ismereteink viszonylag gazdagok. Kevésbé kiegyensúlyozott tudásanyaggal rendelkezünk az érdekérvényesítés társadalmi képességének munkafolyamaton belüli összetevőiről, elsajátításának mechanizmusairól. Konkrétan arról van szó, hogy a munkásoknak jelentős autonómiát biztosító munkavégzés, munkaszervezetek köréből (például karbantartók, szerszámkészítők stb.) bőséges, rendszerezett tapasztalaink vannak az érdekérvényesítési képességek meghatározó tényezőiről, más munkatípusok – például az automatizált tömeggyártás munkaterületén dolgozók (gépkészítők, szerelők) – esetében viszont erről nagyon keveset tudunk. Ilyen körülmények között fennáll a veszélye annak, hogy bizonyos meghatározott körülmények között dolgozó munkásrétegek magatartásának leírásán alapuló megállapításainkat szélesebb körre is érvényesnek tekintjük. Rendszerezett tapasztalataink főleg az erős tárgyalási pozíciókkal, fejlett érdekérvényesítési képességekkel rendelkező munkásrétegek cselekvési módjainak, stratégiájának vizsgálatából származnak, de reálisan számolnunk kell a gyenge helyzetben, fejletlen érdekérvényesítési képességekkel rendelkező csoportok és rétegek jelenlétével a munkafolyamatban.

Az emberi cselekvés, pontosabban a munkáscselekvések társadalmi-szervezeti hátterével kapcsolatban ismereteknek nem csupán elméleti, hanem elsőrendű gyakorlati-társadalomirányítási jelentősége van. Az elmúlt évtizedekben a gazdaság különböző területein elindított, olykor egész termelőágazatot érintő fejlesztések-rekonstrukciók maradandó és jelentős hatást gyakorolnak a munkafolyamat felépítésére és működésére, ezen keresztül pedig a munkások különböző csoportjaihoz, rétegeihez tartozók cselekvési lehetőségeire. A termékstruktúra-váltást, a gyártmányfejlesztéseket gyakran kísérő gépesítés vagy szervezeti racionalizáció következtében a korábban bőséges cselekvési lehetőségekkel, fejlett érdekérvényesítési képességekkel rendelkezők elveszíthetik kedvező pozícióikat. Az egyéni vagy kollektív érdekérvényesítési esélyek romlásába az érintettek általában nem törődnek bele; különösen akkor kell számolni a dolgozók ellenállásával, ha az objektív cselekvési lehetőségeket a dolgozók korábban sikeresen kihasználták érdekeik érvényesítésére. Ilyen esetben a munkások és a vezetés, valamint a munkások egymás közötti érdekkonfliktusai megszaporodnak. Ha a munkafolyamat vagy általánosabban a termelési gyakorlat változását kísérő konfliktusok a dolgozó munkán kívüli tevékenységét – életmódját-életvitelét – is kedvezőtlenül befolyásolják, akkor ezek a feszültségek a műhely, az üzem szintjéről könnyen átkerülhetnek a politikai szférába. Ennek értelmében, a munkafolyamat valamely típusának belső zavarait kísérő konfliktussorozat – az előidéző tényezők felderítetlensége miatt és a velük való reális szembenézés hiányában – társadalmi szintű válsággá transzponálódhat. Ezzel összefüggésben feltétlenül meg kell említenünk, hogy gazdaságirányítási rendszerünkben a hatvanas évek végén elindult és az elmúlt években felgyorsult reformok ellenére, továbbra is a nagyvállalati szervezeti forma dominál. Ez a szervezeti-intézményi forma objektíve kedvez a munkahelyi feszültségek kiszélesedésének, össztársadalmi problémaként való megjelenésének. Hiszen az ezeket foglalkoztató vállalatoktól maga a társadalom-

irányítás is jelentős politikai és szociális funkciók teljesítését várja. Amennyiben ezek a vállalatok gazdasági jellegű tevékenységeikben esetleg kudarcot vallanak, megbuknak, reális túlélési lehetőséget ad számunkra azoknak a szociális funkcióknak az ellátása, amelyek eleve biztosítják számukra a „dolgozók érdekeinek védelmezői” szerep eljátszását. Ha azonban ez az út sem járható, akkor fennmarad az utolsó „adu”; a vállalati gazdálkodási és társadalmi folyamatok nehézségeinek a gazdasági rendszer egészének gyengeségeivel való magyarázata.

A felsorolt nemkívánatos jelenségek leküzdésének alapvető útja a megkezdett szervezeti-intézményi korszerűsítés olyan irányban való következetes végrehajtása, amely garantálja, hogy a munkafolyamat társadalmi szereplői konfliktusaikat az adott munkaszervezet keretei között oldják meg.

JEGYZETEK

- ¹ A Héthy Lajossal közösen végzett kutatások tapasztalatai mellett főként a következő munkákra építke elemzésemben: *Fazekas Károly*: „Teljesítményhiány” és teljesítménybérezés a vállalati gazdálkodásban. Egyetemi doktori disszertáció. MKKE, Budapest 1980.; *Farkas Zoltán*: A munkások termelési magatartása és az üzem érdekérvényesítési viszonyai. Miskolc 1981 július; *Köllő János*: Taktikázás és alkudozás az ipari üzemekben. Közgazdasági Szemle, 1981. 7–8. szám; *Berki Sándor*: A munkások és az automatizáció. Díjnyertes egyetemi szakdolgozat. MKKE, Budapest 1981.; *Simonyi Ágnes*: A középpontból a perifériára (Struktúraváltás és munkásmagatartások egy üzemben). Valóság, 1978. 1. sz.
- ² Lásd például *A. Cotta*: An Analysis of Power Processes in Organizations, (in) Hofsteede, G.–Kassem, M.S. (Eds.): European Contributions to Organization Theory, Van Gorcum, Assen–Amsterdam 1976.
- ³ Ritka kivételt képeznek a következő munkák a munkahelyi konfliktusok marxista orientációjú elemzésében: *M. Burowoy*: Manufacturing Consent (Changing in the Labor Process under Monopoly Capitalism). The University of Chicago Press, Chicago 1979.; *A. L. Friedman*: Industry and Labor (Class Struggle at Work and Monopoly Capitalism). The MacMillan Monthly Review Press, New York 1974.
- ⁴ *A. Oberschall*: Social Conflict and Social Movements. Prentice Hall, Englewood Cliffs, N.J., 1973.; *M. Schwartz*: Radical Protest and Social Structure. Academic Press, New York 1976.
- ⁵ Ez a hatalomdefiníció Weber, Blau és Crozier munkásságának hagyományait követi. *M. Weber*: The Theory of Social and Economic Organizations. Oxford University Press, New York 1947.; *P. M. Blau*: The Dynamics of Bureaucracy. University of Chicago 1955.; *M. Crozier*: A bürokrácia jelensége. Közgazdasági és Jogi Könyvkiadó 1981.
- ⁶ *Sík Endre–Galasi Péter*: A vállalatok és munkaerő allokáció I. (A vállalatok elosztópiaci helyzetének, az elosztópiac szerkezetének vizsgálata – Egy mikrorégió példája). Készült a „Szocialista Vállalat kutatási főirány 3.1. A munkaerő hatékony és racionális felhasználása témakörben, Budapest 1981.; *Galasi Péter* (Szerk.): A munkaerőpiac szerkezete és működése Magyarországon. Közgazdasági és Jogi Könyvkiadó 1982.; *Makó Csaba*: Segmentation de marché de travail (Comme moyen de flexibilité économique et de control de lamain d'oeuvre). Institut de Recherche Appliqué sur le Travail, Montréal, 1982. avril, 35 pp.; *Héthy Lajos*: A „második gazdaság”, a kisvállalkozás és a gazdaságirányítás. Társadalomkutatás, 1983. 1. sz.
- ⁷ Ezzel összefüggésben arra szeretnénk utalni, hogy az érdekérvényesítési képességek kifejlődése szempontjából a munkaszervezetben elfoglalt kiemelkedő pozíciókat az olyan változások, mint például a termékstruktúra átalakulása, szinte máról holnapra tönkretethetik. Lásd részletesebben erről *Simonyi Ágnes*: A középpontból a perifériára (Struktúraváltás és munkásmagatartások egy üzemben). Valóság, 1978. 1. sz.

- ⁸ Az érdekérvényesítési képesség tárgyalási-alkudozási pozícióként való interpretálását legteljesebben a következő munkánkban fejtettük ki: *Héthy Lajos–Makó Csaba*: Munkások, érdekek, érdekegyeztetés. Gondolat Könyvkiadó 1978. 169–171. old.
- ⁹ A lehetséges félreértések elkerülése érdekében hangsúlyozni szeretnénk a tanulási folyamat szociológiai jellegét, amelynek tartalmát a munkafolyamat társadalmi viszonyainak megismerése, elsajátítása és alakítása jelenti. Ezzel összefüggésben jelezni kívánjuk, hogy megközelítésünkől semmi sem áll távolabb, mint a behaviorista szemléletmód, és hangsúlyozzuk, hogy a gyáron kívüli tapasztalattal „átítatott” tudás munkahelyi magatartásokra gyakorolt hatását szintén a munkafolyamatban megvalósuló társadalmi tapasztalatszerzés minősége kondicionálja.
- ¹⁰ *H. Debrousses–B. Pillille*: Pratiques et connaissance ouvrières dans l'industrie capitaliste. St Germain de Calberte, Centre de Sociologie Historique, 1975.
- ¹¹ Itt a munkában megvalósuló társadalmi tanulás feltételeivel foglalkozunk, de hangsúlyozni kell a munkába lépés előtti szocializáció szerepét, mint ami az érdekérvényesítési képesség kifejlődésének szubjektív feltételét jelenti. A családban, iskolában stb. lezajló szocializáció eredménye az a preconcepció, amelynek szellemében a fiatal dolgozó a munkahelyi jelenségeket megítéli.
- ¹² A szakmai és a társadalmi tanulási folyamatok megkülönböztetésének fontosságát a munkaszociológusok még csak viszonylag rövid ideje hangsúlyozzák: *B. Zarca*: L'ami de trait. Actes de la Recherche, 29. Septembre, 1979. 27–43. oldal.
- ¹³ Például az automatizáció társadalmi feltételeivel és következményeivel foglalkozó empirikus kutatások nem igazolták azt az optimista előrejelzést, amely szerint a munkafeladatok által támasztott kvalifikációs igény általános növekedésével, azaz a munkásságon belüli kvalifikáció homogenizálódásával kell számolni. A műszaki-technikai fejlődés és a kvalifikáció viszonyát leegyszerűsítő nézetek jellemzik a következő munkákat: *M. Freysenet*: La division capitaliste du travail. Savelli, Paris 1977.; *R. Richta* etc.: Válaszúton a civilizáció. Kossuth Könyvkiadó 1968.
- ¹⁴ *T. Pszczolowski*: Praxiological View of Organization Problems; *J. M. Gvisitiani–Kh. P. Gavriil*: Development is the Theory of Management within the Planned Socialist Economy. (in) European Contributions to Organization Theory. Id. mű, 148–159. valamint 160–171. old.
- ¹⁵ *J. Wasilewski*: Occupational Career of Directors. Polish Sociological Bulletin, 1978. No. 3–4. 87–110. old.; *Ifj. Gyenes Antal–Rozgonyi Tamás*: A szervezetek hierarchikus viszonyai. Akadémiai Kiadó 1978.; *Héthy Lajos–Makó Csaba*: Vezetés, vezető kiválasztás, ösztönzés. Akadémiai Kiadó 1979.; *Laky Teréz*: Érdekvizonyok a vállalati döntésekben. Közgazdasági és Jogi Könyvkiadó 1982.
- ¹⁶ *Makó Csaba*: A szocialista vállalatvezetés előtörténete: Lenin és a tudományos vezetés. Gazdaság, 1981. 4.; *A. Gramsci*: Lettres de prison. Editions Gallimard, Paris 1965.; *A. Gramsci*: Filozófiai írások. Kossuth Könyvkiadó 1970., Amerikanizmus és fordizmus, 379–380. old.; *K. E. Bailes*: Technology and Society under Lenin and Stalin: Origins of the Soviet Technical Intelligentsia. 1917–1941.; Princeton University Press, Princeton, New Jersey 1978.

TOLNAI GYULA

Az állami vállalatok társadalmi szervezeti rendszerének korszerűsítése

1983. január elsejétől az állami vállalatok irányításában, a vállalatok belső társadalmi szervezetének működésében jelentős változások következtek be, amelyek fokozatosan lépnek életbe.

A vállalatok gazdasági-technológiai hierarchikus vezetési rendszere mellett, ezzel szoros kapcsolatban működik a vállalatok társadalmi szervezeti rendszere. Ez magában foglalja a vállalaton belül működő társadalmi szervezeteket, amelyek jogszabályok által meghatározott jogokkal, lehetőségekkel rendelkeznek. A dolgozók – dolgozói csoportok – érdekeit képviselő, az általánosabb társadalmi és politikai érdekeket közvetítő szervezetek (a vállalati pártszervezet, a szakszervezet különböző fórumai, egyéb társadalmi szervek) tevékenységének a vállalat belső életében és külső kapcsolataiban egyaránt igen jelentős szerepe van.

A mostani változások az állami vállalatok vezetési, irányítási struktúráját érintik, de összekapcsolódnak a vállalati társadalmi szervezet módosulásával, alakítják az üzemi demokrácia fórumrendszerét. Ezek a módosítások a munkahelyek társadalmi szervezeti felépítését kívánják korszerűsíteni a vállalati felügyelő bizottságok, az igazgatótanács, az igazgatók új kinevezési módja és a munkahelyi demokrácia fórumrendszerének újraszabályozásával.

A legújabb rendelkezések egy hosszabb folyamat részei. Az üzemi, munkahelyi viszonyok az utóbbi 15-20 évben folyamatosan alakultak, változtak a termelési-gazdasági és a társadalmi-politikai igények, szükségletek követelményei szerint.

A társadalmi, a gazdasági életben bekövetkezett változásokra, az új követelményekre folyamatosan reagál az MSZMP politikája, és a megoldás keresésében újabb eszközök és módszerek alkalmazására ösztönöz. Hosszabb idő óta ez a törekvés legmarkánsabban a gazdaság területén, a munkahelyeken jelentkezik; itt a legsürgetőbbek az igények, s a megoldásokat a politika kezdeményezte.

Az üzemi, vállalati, munkahelyi viszonyokat leginkább a gazdaságpolitika, a gazdaságirányítás, a gazdasági szabályozó rendszer befolyásolja. De a termelés, az új termelési folyamatok, a korszerűbb termelőeszközök, az új munkaszervezési formák, a hatékonyság erősödő parancsa is a vállalati mechanizmusok korszerű-

sítését siettetik. Ennek fontos eleme a vállalati, munkahelyi érdekviszonyok, a hierarchikus viszonyok megfelelő szabályozása, ezek segítségével a dolgozók mozgósítása, a dolgozók részvételének, a vezetésbe való beleszólásának biztosítása.

Napjainkban megélenkült a dolgozók érdeklődése munkahelyük problémái iránt; összetettebben szemlélik a vállalatok lehetőségeit, eredményeit, gondjait, erősödött az emberekben a közgazdasági gondolkodás. A munkahely az egyéni és a csoport-érdekképződés egyik fontos színtere, ezért az érdekérvényesítés számára is az egyik alapvető terep. A közéleti érdeklődés is a munkahelyen koncentrálódik, hiszen a politikai és a társadalmi szervezetek is üzemi-munkahelyi szervezeti elven épülnek fel és működnek. A dolgozók tulajdonosi szemléletének, hozzáállásának élesztése, erősítése a vállalatok számára a ma olyan fontos tartalmak, az emberi tényezők hatékonyabb mozgósítását is jelenti.

A hatvanas évek közepétől hazánkban a szocializmus politikai rendszerének fejlesztése a leghatározottabban a munkahelyek társadalmi szervezetének alakításában jelentkezett. A szocialista demokrácia fontos részeként folyamatosan napirenden van – az MSZMP XI. kongresszusa óta pedig hangsúlyt kapott – az üzemi, a munkahelyi demokrácia fejlesztése. Ebben a törekvésben a termelési, munkahelyi megfontolások mellett a munkásosztály társadalmi, politikai szerepének az erősítése is határozottan érezhető.

Az üzemi viszonyok alakítását befolyásoló tényezőket nem mindig sikerült összhangba hozni egymással: néha a gazdaságpolitikai vagy gazdaságirányítási változást késve követte a vállalati viszonyok alakítása; a megnövekedett vállalati önállóságot sem kísérte a belső irányítási szisztéma módosulása vagy a munkahelyi demokrácia lehetőségeinek változtatása. Ezek azután esetenként ellentmondásokhoz vezettek. A hetvenes években erősödött a törekvés a különböző intézkedések összhangjának tudatos megteremtésére. A gazdasági fejlődés megújítására hivatott intézkedések összekapcsolódtak a vállalatok irányításának, társadalmi szervezetének alakításával, ekkor épült ki az üzemi, munkahelyi demokrácia fórumrendszere. Az 1983-ban életbe lépő újabb szabályozások, finomítások ennek a folyamatnak a szerves folytatását jelentik. Mielőtt azonban ezeket ismertetnénk és kommentálnánk, néhány vonással az eddig elért szintet vázoljuk.

Az állami vállalatok és intézmények irányításában – önállóságuk növekedése mellett – a felügyeleti szerv – minisztérium – mint főhatóság döntései érvényesülnek minden lényeges kérdésben: a vezetők kinevezése, leváltása, a vállalati tervek jóváhagyása, a tevékenység ellenőrzése és értékelése. Kívülről hatnak a vállalatokra a központi gazdasági előírások és szabályozók (amelyek elég gyakran módosulnak is). Az állami irányítási rendszer tulajdonosi, munkáltatói jogokkal rendelkezik, illetve ezek egy részét folyamatosan a vállalatok hatáskörébe adta. Ezt az állami irányítást a pártszervezetek, a szakszervezetek különböző szinteken különböző hatékonysággal befolyásolták. A korábbi részletes szabályozásokhoz képest a vállalatok önállósága jelentősen megnövekedett. A központi állami irányítás szükségességét nem vitatva, a hatáskörök megoszlásáról újabban felélenkültek a viták.

A vállalatok, intézmények dolgozói kollektívájának érdekvédelmét és képviselést hazánkban egyaránt a szakszervezetek látják el. Többször felmerült ugyan, hogy a dolgozói képviselést, a vezetésben való dolgozói részvételt a szakszervezetektől elkülönülő választott szervezet, külön dolgozói képviselőbizottság,¹ de a tapasztalatok azt igazolták, hogy a magyar szakszervezetek e kettős feladatot: a

dolgozók képviselőit és érdekvédelmét képesek ellátni. Nem célszerű a tulajdonosi mivoltához kapcsolható képviselői, részvételi funkciókat és a munkavállalói státushoz tartozó érdekképviselői funkciókat szétválasztani. Megfelelő szabályozás és működés esetén ez a két feladat jól összekapcsolható. Magyarországon a mintegy 96 százalékos szakszervezeti szervezettség gyakorlatilag az összes dolgozó képviselőit jelenti.

A dolgozók egységes képviselőiről, a szakszervezetek szerepéről már 1966-ban megszületett a politikai döntés,² s a vállalatoknál felélénkült a szakszervezeti tevékenység. A képviselői munka hatékonyabbá tétele érdekében időközben ismét felmerült a külön munkásképviselő (üzemi tanácsok) létrehozásának lehetősége is, de 1977 áprilisától egyértelművé vált az egységes képviselő, s meghatározták intézményrendszerét is.³ 1977 és 1980 között a vállalati és munkahelyi társadalmi szervezeti rendszert állami szabályok rögzítették.⁴ A vállalatok önállóságának erősödésével párhuzamosan kialakult a munkahelyi demokrácia fórumrendszere, amelyben egyértelműen a szakszervezetek játszották a főszerepet. Ezen belül is a dolgozók különböző csoportjaival közvetlen kapcsolatot tartó, a magyar munkásmozgalomban hagyományokkal rendelkező bizalmi testület jogköre növekedett meg jelentősen.

A gazdasági, gazdaságpolitikai intézkedésekkel párhuzamosan a munkahelyi viszonyok, az érdekviszonyok alakulását, a munkahelyi demokrácia fejlődését élénk társadalmi, politikai és tudományos érdeklődés kísérte. Az MSZMP politikai dokumentumai, a szakszervezetek állásfoglalásai, a tudományos elemzések egyaránt a munkahelyi demokrácia tartalmasabb, érdemi működését sürgették, az előrelépést gátló tényezőket sokoldalúan, vitákban elemezték.⁵ Napjainkban az üzemi, munkahelyi demokrácia a politikai rendszer, a közéleti tevékenység szerves és elismert része, alakulásaért a pártszervezetek is felelősek. A munkahelyi demokrácia funkciójáról, jelenlegi és távlati feladatairól, intézményes megoldásairól ma is viták vannak. Más-más oldalát emelik ki a különböző tudományágak (a szociológia, a közgazdaságtudomány) eltérő megközelítései, más-más feladatokat hangsúlyoznak a vállalati vezetők, illetve szakszervezetek képviselői. Viták folynak arról, hogy az üzemi demokrácia mennyiben része a vezetésnek; a vezetésében való részvételen vagy a vezetés ellenőrzésén legyen-e a hangsúly: az érdekvédő és érdekegyeztető mechanizmusok hogyan kapcsolódnak a vállalati tevékenység támogatásához, az üzemi demokrácia mennyiben jelenti a hatalomban való részvétel formáját stb.⁶

Az üzemi, a munkahelyi viszonyok a munkához, a termeléshez kapcsolódnak, ezen a területen pedig természetszerűen dinamikusak, gyorsak, állandóak a változások a termelési és gazdasági feltételek szakadatlan változása következtében. Természetes tehát, hogy a vállalati társadalmi szervezet is követi ezeket a változásokat, s időről időre tevékenységének egyik vagy másik oldala hangsúlyosabbá válik. Ezért a folyamatos megoldáskeresés és vita tovább is kísérni fogja a szocialista munkahelyi viszonyok alakulását. Ehhez a politika a feltételeket biztosítja, ugyanakkor bizonyos törekvéseket favorizálhat is.

A munkahelyi demokrácia fejlesztését célzó politikai döntések és állami előírások nyomán kialakult fórumrendszer nehezebb gazdasági helyzetben kezdett működni a hetvenes évek második felében. Az ismert nemzetközi és hazai gazdasági problémák következtében célkitűzéseink elérése jelentős erőfeszítéseket és változásokat követelt a gazdaságpolitikától. Az MSZMP Központi Bizottsága 1978. decemberi határozatát követően a korábbiaknál szigorúbb gazdasági szabá-

lyozók, ösztönzők, keményebb követelmények léptek életbe, módosultak a korábbi prioritások. Az új követelmények a vállalatokat, a vállalatok viszonyait, érdekeltégi rendszereit erőteljesen érintették. Ezek a hatások fokozatosan maguk után vonták a munkahelyi demokrácia feltételeinek változását is. Az intézkedések mindenekelőtt a gazdálkodás eredményességét kívánták szolgálni, a hatékonyságot, a rugalmasságot, a vállalkozói kedv élesztését kívánták elősegíteni. Mindezek a munkahelyi demokrácia fejlesztésének továbbgondolását is szükségessé tették. Ily módon a gazdasági szabályozók mellett napirendre kerültek a vállalatokat érintő különböző társadalmi szabályozások is, amelyek a munkahelyek belső és külső kapcsolatait, viszonyait érintették.

A vállalati tevékenységhez kapcsolódó kérdés volt például a Magyar Kereskedelmi Kamara tevékenységének módosítása. Az MSZMP KB Politikai Bizottsága 1980 szeptemberi állásfoglalása szerint „A Magyar Kereskedelmi Kamara a jövőben – társadalmi jellegének hangsúlyozott megőrzése és fejlesztése mellett – érdekközvetítő, érdekegyeztető és ezzel bizonyos érdekvédelmi, továbbá a nemzetközi kapcsolatok fejlesztését elősegítő tevékenységet lásson el”.⁷ Így a Magyar Kereskedelmi Kamara a vállalatok érdekvédelmi szervezeteként a gazdaságirányítási, szabályozási intézkedések terveiről mondhat véleményt a döntések előtt, védheti a vállalatokat attól, hogy túlságosan sokszor avatkozzanak bele ügyeikbe. Feladatai közé tartozik az egyes vállalatok közötti konfliktusok, érdekellentétek rendezése is.

1981-ben módosították az 1977. évi, az állami vállalatokról szóló törvényt.⁸ Egyébként érdemes megjegyezni, hogy az 1977-es törvény indoklása megfogalmazza az üzemi viszonyok, az üzemi demokrácia további alakításának szükségességét: „... az üzemi demokrácia mai intézményeinek, fórumrendszerének, a fórumok megalakításának és működési rendjének nem vagyunk ma a végén. A társadalmi fejlődéssel párhuzamosan a maihoz képest még újabb formákkal és módosulásokkal gazdagodhat ez.”⁹

1981 októberében a Szakszervezetek Országos Tanácsa elemezte az üzemi, munkahelyi demokrácia 4 éve kialakított rendszere működésének tapasztalatait és a továbbfejlesztés lehetőségeit.¹⁰ A gazdasági helyzetben és szemléletben bekövetkezett változások, az új szabályozórendszer, a növekvő vállalati önállóságtette indokoltta ezt az áttekintést, ez a rövid időszak is adott már tapasztalatokat a továbbfejlesztésre vonatkozó javaslatokhoz. A SZOT javaslatai elsősorban az üzemi demokrácia fórumai közötti munkamegosztást kívánták pontosítani, ezt a munkamegosztást szabályozni. Javasolták továbbá a szakszervezeti jogosítványok körének bővítését is. Általában a vállalaton belüli, a dolgozókhöz közvetlenül kapcsolódó szakszervezeti munkát, az alapszervezetek munkáját, a bizalmi tevékenységét állították középpontba.

Ugyancsak 1981 októberében foglalt állást az MSZMP KB Politikai Bizottsága az állami vállalatok irányításának korszerűsítéséről. A konkrét javaslatokat a politikai döntés alapján a Minisztertanács készítette elő. A tervezett intézkedésekkel összefüggő, a munkahelyi demokráciát érintő elképzeléseket a SZOT említett ülésének javaslatai alapján a Minisztertanács és a SZOT közösen formálták szabályozó tervezetté.

A konkrét javaslatokat egy év múlva, 1982. október 12-én tárgyalta ismét a Politikai Bizottság, s határozatában leszögezte: „gazdaságpolitikai céljainak megvalósítása, a gazdaságirányítási rendszer folyamatos korszerűsítése szükségessé teszi az állami vállalatok irányításának fejlesztését”. Az irányítás korszerűsítésével

összhangban és egyidejűleg a munkahelyi demokrácia fejlesztése is napirendre került. Az alapvető politikai célkitűzések folyamatossága mellett hangsúlyt kapott „a termeléssel, a gazdálkodással szembeni nagyobb követelmények” igénye, amelyek kielégítéséhez a munkahelyi demokrácia eszközeivel is mozgósítani szükséges. Ehhez most is az érdekek feltárása, szembesítése és egyeztetése, a demokratikus fórumok tartalmas működése, az információ és a nyilvánosság szerepének növelése, az ügyek intézésében való érdemi részvétel az eredményes és szükséges eszközök és formák.¹¹

A politikai döntést követő konkrét állami rendelkezések¹² 1983-tól fokozatosan kerülnek bevezetésre. Az intézkedések nyomán tovább alakul, változik a vállalatok belső társadalmi szervezeti rendszere. Ez esetben közelebb került egymáshoz időben a vállalatok működését szabályozó gazdasági és társadalmi feltételek alakítása. Az új szabályozások is lehetőséget adnak a fokozatos bevezetésre, a további korrekcióra, az esetleges módosításra.

A szabályozások közül négy kérdéssel – a felügyelő bizottságok, az igazgatótanács, a vállalati igazgatók és helyetteseik kinevezésének új rendje és a munkahelyi demokrácia kérdéseivel – foglalkozunk, illetve ezek egymással való kapcsolatát, kölcsönhatásait vizsgáljuk meg.

AZ ÁLLAMI VÁLLALATOK FELÜGYELŐ BIZOTTSÁGA

A 73/1982. (XII. 15.) Mt. sz. rendelet az állami vállalatok felügyelő bizottságainak tevékenységét szabályozza.

A vállalati felügyelő bizottság a kapitalista vállalkozások, részvénytársaságok ismert intézménye egyes tőkésországokban, amely a tulajdonosoknak a tulajdonhoz kötődő jogait érvényesíti. Elsősorban a német vállalati felépítésben létezik, az angolszász vállalatszervezés nem tartalmazza, bár az utóbbi időben mindenütt terjedőben van. Az Európai Gazdasági Közösség is szorgalmazza kiépítését. A tőkés vállalatok felügyelő bizottságaiban ma már – hosszú küzdelmek után – az érintett vállalatok munkavállalóinak a képviselői is részt vesznek különböző arányban. Az Európai Gazdasági Közösség például az egyharmados munkavállalói képviselertet javasolja. A tőkésországok ipari demokráciáiban a felügyelő bizottságban való munkásrészvételt tekintik a beleszólás, a participáció legfejlettebb formájának.¹³

Szocialista viszonyok között az állami tulajdonban levő vállalatok felügyelő bizottságainak eltérő funkciója van, noha itt is a tulajdonos, az állam érdekeit képviselő intézményről van szó. Magyarországon szocialista körülmények között 1968-tól működnek felügyelő bizottságok (ezt az állami vállalatokról szóló 1977-es törvény is rögzíti).¹⁴ A korábbi rendelkezések szerint a felügyelő bizottságok a tulajdonosi jogokkal rendelkező állami felügyeleti szervek nevében ellenőrzési feladatokat láttak el, munkájuk döntően a vállalati tevékenység utólagos ellenőrzésére, elemzésére korlátozódott. A mintegy 130 felügyelő bizottság elsősorban a trösztöknél, jelentősebb nagyvállalatoknál működik.

Az új szabályozás megerősíti az ellenőrzési funkciót: a felügyelő bizottságokat az állami ellenőrzés rendjében, a felügyeleti ellenőrzés szerveként működteti, kibővített feladatkörrel és megnövelt hatáskörrel. A vállalatok felügyeleti szerve (az illetékes minisztériumok, főhatóságok) „a vállalat tevékenységének átfogó felügyeleti ellenőrzésére, értékelésére, és a vállalat működését befolyásoló, megha-

tározott kérdések véleményezésére felügyelő bizottságot hozhat létre”, amely komplex, folyamatos – és nemcsak utólagos – ellenőrzéssel segíti az irányító minisztérium munkáját. Döntési jogköre nincs; beszámolójában, értesítéseiben javaslatokat tehet kinevezőjének, a felügyeleti szervnek.

Feladatai közé tartozik a vállalati tervek véleményezése; javaslatot tehet a megszüntetés, átszervezés, szanalás kérdéseiben, a tevékenység módosítása területén; véleményezi a vállalati belső irányítási, döntési, érdekeltségi rendszerek fejlesztését; véleményt mond a vezetők munkájáról, a vezetői pályázatokról. Lényegében ellenőrizheti a vállalati tevékenység alapvető kérdéseit.

A bizottságot a felügyeleti szerv nevezi ki, összetételét a rendelet szabályozza: az 5–9 tagú bizottságban a tagok legfeljebb harmada lehet a felügyeleti szerv képviselője, egy tagot az illetékes ágazati szakszervezet jelölhet, a többi tagok szakemberek, pénzügyi és bankszakértők, az Országos Tervhivatal képviselője, tudományos intézetek munkatársai lehetnek. Ellenőrző szervről lévén szó, az érintett vállalat dolgozói a felügyelő bizottságnak nem lehetnek tagjai.

A rendelkezés hangsúlyozza, hogy a felügyelő bizottságot be kell illeszteni a vállalat vezetési rendszerébe és társadalmi szervezeteinek mechanizmusába. Rendszeres és szabályozott kapcsolatot kell teremteni az igazgatás és az üzemi demokrácia fórumrendszerével. A felügyelő bizottság e fórumokon tanácskozási joggal képviseltetheti magát.

Milyen jelentősége lehet az újjászervezett felügyelő bizottságoknak, s milyen új kérdéseket vet fel?

A felügyelő bizottság az állam, a tulajdonos ellenőrző szervezete, amely az ellenőrzést, az értékelést társadalmiasítottabb formában végzi. Általa korszerűsödhet a vállalatfelügyeleti munka, növekedhet a szakszerűség, sokoldalúbb lehet az értékelés, javaslataival segítheti az irányítási munka hatékonyságát, egyben a vállalat számára is támogatást adhat. Ugyanakkor a rendelkezésben nincs utalás arra, hogy a felügyeleti szerv mennyire köteles a felügyelő bizottság véleményét figyelembe venni.

A felügyelő bizottságban a vállalat dolgozóinak nincs közvetlen képviselete, csak az ágazati szakszervezet képviselteti magát. A dolgozók közvetlen képviseletét megoldhatja viszont, ha sikerül olyan belső mechanizmust kiépíteni, ahol a felügyelő bizottság érdemben és folyamatosan részt vesz a munkahelyi demokrácia fórumain, megfelelő kölcsönös kapcsolatot alakítanak ki, azaz a felügyelő bizottság a vállalat gazdasági és műszaki teljesítményei mellett ismeri a dolgozók véleményét, hangulatát, problémáit is, és ezt közvetíteni is tudja a felügyeleti szervnek.

Működésüket és hatásukat csak megfelelő hosszabb tapasztalatok után lehet majd megítélni, mindenestre ígéretes törekvésnek látszik az újjáalakított felügyelő bizottságok tevékenysége.

A felügyelő bizottságok a vállalatok és főhatóságok közti kapcsolatok megvalósítói, bár nem közvetlen részei a vállalatok belső szervezeti rendszerének, de beletartoznak a vállalati irányítási és szervezeti rendszer fejlesztésének szélesebb összefüggéseibe, ezért belekerültek abba az átfogóbb, 1048/1982. (XII. 15.) Mt. sz. határozatba is, amely a vállalatok belső mechanizmusait érinti, s több kérdést szabályoz. Ilyen mindenekelőtt az igazgatótanács.

AZ IGAZGATÓTANÁCS

Az igazgatótanács intézményét a szocialista vállalatoknál Magyarországon az 1977-es vállalati törvény hozta létre a tröszti szervezeteknél, tanácsadói jogkörrel. Az 1981. évi módosítás egyes területeken már döntési jogkört is biztosított neki.

Az új határozat szerint: „Különösen a piaci hatások által befolyásolt trösztök, több elkülönült belső szervezeti egységgel rendelkező vállalatok belső irányításában – fenntartva az igazgató személyes felelősségét – indokolt komplex, sokoldalú megközelítést igénylő vállalatstratégiai kérdések eldöntését igazgatótanácsokra bízni.” Az alapító szerv határozza meg azokat a vállalatokat, ahol döntési jogkörrel felruházott igazgatótanácsot hoznak létre, s azokat a kérdéseket is, amelyekben ez illetékes. A határozat keretjellegű, csak a mellékelt irányelvek tartalmaznak útmutatást az igazgatótanácsok összetételére, feladatkörére és működésére. Ennek megfelelően a döntési jogkör kiterjedhet a vállalat gazdálkodási politikájára, terveire, műszaki fejlesztésére, a vállalati tevékenység kijelölésére, a belső irányítási, érdekeltségi, elszámolási rendszerek kialakítására, az éves terv és a mérlegbeszámoló jóváhagyására. Célszerű döntési jogkörrel felruházni a jelentősebb fejlesztések jóváhagyásában, a vállalat pénzügyi, anyagi eszközei kihelyezésének kérdéseiben, a gazdasági társulásba való belépés ügyében, a vállalati szervezeti és működési szabályzat meghatározásában.

Az igazgatótanács intézményesen biztosíthatja a kollektív döntések erősítését, segíti a demokratikusabb vállalatvezetést, az egyszemélyi felelős vezetés fennmaradása mellett. Az igazgatótanács munkáját a felügyeleti ellenőrzés (ahol van, a felügyelő bizottság) ellenőrzi, értékeli.

Az igazgatótanács tagjainak számát is az alapító szerv határozza meg. Az irányelvek szerint szavazati jogú tagjai: a vezérigazgató, illetve igazgató; ennek helyettesei; a vállalatban belül egyes elkülönült szervezeti egységek vezetői; továbbá két munkás, akiket a szakszervezet választ; valamint az igazgatótanács által választott két vállalati szakember.

Az üléseken tanácskozási joggal részt vesznek a vállalati pártszervezet, a szakszervezet, a KISZ-szervezet és a felügyelő bizottság képviselői, esetenként pedig a meghívott szakemberek.

Az igazgatótanács elnöke a vállalat vezetője. A tanács maga határozza meg működési rendjét, beleértve a döntési rendet is, amely a szótöbbségtől bizonyos kérdésekben a minősített többségig terjed.

A kiterjedt hatáskörű és jelzett összetételű igazgatótanács a rendelkezés szerint valóban az alapvető vállalati döntések fóruma lehet. Lehetőség van, és kívánatos is, az egységek érdekei közötti ütközésre, érdemi vitákra, az összehangolt vállalati tevékenység erősítésére.

Szintén külön feladat az igazgatótanács és az üzemi demokratikus fórumok működésének összehangolása. Ki lesz a döntési jogokkal rendelkező tanács partnere? A legtöbb jogosítvánnyal rendelkező testület, a szakszervezeti bizalmiak testülete? Esetleg az operatívabb szakszervezeti bizottság?

Feltétlenül szólni kell még a dolgozók képviseléről, hiszen az igazgatótanács a vállalatok önálló, legfontosabb vezetői fóruma, amelynek döntései az egész kollektívát érintik, s az itteni részvétel a vezetésben való dolgozói részvételt jelenti.

A jelenlegi megoldásban nem egészen egyértelmű a dolgozói képviselő jellege. Az igazgatótanácsnak partnere az egyetértési jogokkal felruházott üzemi demokratikus fórum, amellyel egyeztetnie kell a döntéseket. Ugyanakkor a szak-

szervezet képviselője tanácskozási joggal vehet részt az igazgatótanács ülésein, s külön szavazati joggal ott vannak a dolgozók képviselői, akik közül két munkást a szakszervezet választ (vagy jelöl ki), két vezető szakembert pedig az igazgatótanács maga jelöl ki.

Ismeretek a munkásrészvétel nehézségei a döntéshozó testületekben (a szakértelem, felkészültség, informáltság szintje mennyiben teszi lehetővé az érdemi beleszólást). Az érdemi képviselet a jobban szervezett, külső támogatást is élvező, felkészültebb üzemi demokratikus fórum, a szakszervezeti bizottság egyetértési jogaiban érvényesül; támogatásával játszhat aktívabb szerepet a munkáskollektíva közvetlen képviseletére hivatott két választott munkás is a testület munkájában.

A helyi, konkrét formák kidolgozásánál kell pontosítani, tisztázni, s az üzemi, vállalati szabályzatokban rögzíteni a dolgozói képviselet formáit.

Az igazgatótanács a nagyvállalatok vezetését hatékonyabbá teheti, ez pedig további hatással lesz a vállalatok egyéb belső mechanizmusaira is.

AZ IGAZGATÓI ÉS IGAZGATÓHELYETTESI MUNKAKÖR BETÖLTÉSÉNEK ÚJ RENDJE

A vállalati önállóság növelése egyben a felelősség növekedését is jelenti. Az igazgatótanács megerősítése, döntési jogkörének bővítése ugyanakkor szükségessé teszi az egyszemélyi felelős vezetés megerősítését. Megnö tehát a vezetőket kinevezők felelőssége is.

A vezetés mint funkció megerősítésének véleményünk szerint igen fontos eleme a vállalati igazgatók (vezérigazgatók) és helyetteseik kinevezésének új rendje. Eddig a felügyeleti szerv nevezte ki és mentette fel az igazgatókat és helyetteseiket a káderutánpótlási, kádercsere terv alapján, a vezetői hármass követelményeivel szerint, az illetékes pártszerv állásfoglalása után. A kinevezések határozatlan időre szóltak.

A vezetőkkel, a kinevezésekkel, áthelyezésekkel kapcsolatban felélénkültek a viták. A követelmények növekedése miatt élesebb megfogalmazások, nagyobb igények jelentkeztek a vezetőkkel szemben a közvéleményben is.

Az új szabályozások¹⁵ – az érvényben levő káderpolitikai követelmények alapján – korszerűsítik a vezetők kiválasztásának folyamatát: a felügyeleti szerv döntése alapján az igazgatói, igazgatóhelyettesi állásokat pályázat útján is be lehet tölteni. A kinevezés meghatározott időre – általában öt évre – szól, természetesen a meghosszabbítás lehetőségével, és a pályázatban konkrét feladatokat is elő lehet írni.

A pályázatok elbírálásánál meg kell hallgatni a felügyelő bizottság véleményét, változatlanul ki kell kérni az illetékes pártszerv állásfoglalását, és érvényesíteni kell az üzemi demokratikus fórumok véleményezési jogkörét. Ez a pályázati rendszer vitathatatlanul demokratikusabb, a vezetői rátermettség mérlegelésére több lehetőséget nyújt.

Új és lényeges mozzanat, hogy a pályázat alapján a felügyeleti szerv által kinevezett igazgató hatáskörébe tartozik az igazgatóhelyettesek kinevezése, velük szemben az igazgató gyakorolja a munkáltatói jogokat. Ez elősegítheti a vezetők munkájának összehangolását. Egyben azonban az igazgató felelősségét is növeli.

Az új szabályozás az állami felügyeleti szerv, a kinevező számára is nagyobb

felelősséget jelent; hiszen eldöntheti, hogy hol alkalmazza a kinevezés új módszerét, mert változatlanul lehetőség van az igazgatók és helyetteseik korábbi kinevezési formájára is.

A vezető kiválasztás pályázati rendszere új gondokat is magával hoz, hiszen elég erős az a szemlélet, hogy ha valakit nem hosszabbítanak meg vezetői beosztásában, azt bukott embernek tekintik. Az esetleg leváltott vezetők megfelelő elhelyezését is ésszerűen és humanusan kell megoldani. Nem eléggé megoldott a vezetők érdekvédelme sem. A mai szervezeti felállásban képes-e erre a szakszervezet? Hiszen a vezetők is dolgozók és szakszervezeti tagok a maguk sajátos, eltérő érdekeivel.

A szakszervezetek, az üzemi demokrácia fórumai a vezetők véleményezésének jogával szintén nagyobb felelősséget vállaltak.

A MUNKAHELYI DEMOKRÁCIA FÓRUMRENDSZERE

A vállalati munka gazdaságpolitikai szabályozói, a vállalati szervezeti, irányítási rendszer változásai a munkahelyi demokrácia feltételeit is módosították. Most a már említett szabályozókkal egyidejűleg született meg a határozat a munkahelyi demokrácia egyes kérdéseiről.

A Minisztertanács és a SZOT együttes határozata a mindössze néhány éve megalkotott szabályozáshoz képest új vonásokat tartalmaz. A határozat keretjellegű, részletesebb eligazítást a SZOT Elnökségének útmutatója ad.¹⁶ A keret a főbb előírásokat és elveket rögzíti, a részletesebb szabályozást az egyes munkahelyekre bízza, nem tesz különbséget a termelő egységek és a nem termelő intézmények kollektívájának jogai között. Így nem szükségesek külön ágazati irányelvek vagy végrehajtási utasítások.

A határozat felsorolja az üzemi, munkahelyi demokrácia fórumait, a kollektívák jogait, de nem szabja meg, hogy az egyes jogokat melyik fórum és hogyan gyakorolja. Így tágabb lehetőség van az önálló, helyi megoldásokra, kiiktatható a zavaró párhuzamosság, jobban lehet alkalmazkodni a helyi sajátosságokhoz, az eltérő körülményekhez. Az egyes fórumok működési rendjét, hatáskörét, szabályait a vezetés és a társadalmi szervek együtt készíthetik el, amit aztán fel kell venni a szervezeti és a működési szabályzatba is. Ily módon a vezetés rendjébe is be kell építeni a munkahelyi demokrácia fórumrendszerét.

A keretjelleg, a pontos előírások hiánya következtében az üzemi demokrácia fórumrendszerének kialakítása a vállalatoknál és az intézményekben a vezetés és a társadalmi szervek viszonyának, néha erőviszonyának, a vezetés meggondolásainak, illetve a pártszervezet, a szakszervezet határozottságának a függvénye lehet. Mindenesetre nagy politikai felelősség hárul a pártszervezetekre.

A határozat növeli a kollektívák jogait; a szakszervezetek javaslatára az eddigi nem egyértelmű „állásfoglalás” helyett „egyetértési jogot” biztosít, s a véleményezési joggyakorlás körébe tartozó valamennyi ügyben kezdeményezési joggal is felruhazza az illetékes demokratikus fórumokat, s minden vezetői szintre kiterjeszti a véleményezési jogot.

A Minisztertanács és a SZOT együttes határozata rögzíti az ismert véleményezési, egyetértési és döntési jogokat, az ellenőrzési lehetőségeket, és felsorolja a munkahelyi demokrácia működtethető fórumait is. Ezek a következők:

- a termelési tanácskozás vagy a munkaértekezlet;

– az összevont szakszervezeti taggyűlés vagy a bizalmiak testülete, amely „a dolgozók munkaviszonyát, élet- és munkakörülményeit érintő legátfogóbb tervezési, gazdálkodási és elosztási kérdésekben gyakorolja feladat- és hatáskörébe utalt jogokat”. Az összevont szakszervezeti taggyűlésen biztosítani kell a nem szakszervezeti tagok részvételét is;

– a szakszervezeti bizottság „az összevont szakszervezeti taggyűlés, illetőleg a szakszervezeti bizalmiak testületének két ülése között a munkahelyi demokrácia fórumaként is működik; együttműködik a gazdasági, hivatali vezetővel, s ellátja a dolgozók képviselőjében a hatáskörébe tartozó egyéb feladatokat”. A szakszervezeti bizottság feladata – a SZOT útmutatása szerint – „a vállalati igazgatótanács két munkás tagjának kijelölése”;

– a szakszervezeti csoport taggyűlése, ahonnan a felmerülő problémákat, javaslatokat a bizalmi továbbítja;

– a szocialista brigádvezetők tanácskozása;

– a munkabrigádok vagy szocialista brigádok értekezlete a munkaversenymozgalom szervezésére;

– különböző rétegtanácskozások.

A rendelkezés által biztosított önállóság alapján a rögzített jogok és a felsorolt fórumok a helyi sajátosságoknak legmegfelelőbb módon, optimálisan kapcsolhatók össze. Elkerülhetőek a párhuzamosságok, a formalitások, a bürokratizmus.

Az üzemi demokratikus fórumok kialakításakor az adott munkahelyek munka szerinti tagoltságát, szervezeti felépítési rendszerét tanácsos követni. Az ehhez alakított rugalmas társadalmi szervezet segítheti a termelési-gazdasági hierarchikus rendszer működését, megfelelő funkcionálás esetén biztosítja az érdekegyeztetést, a dolgozók, a munkások társadalmi-politikai szerepét, súlyát. A fórumrendszer kidolgozása időt igényel, és a sajátos feltételeknek megfelelő működtetéshez célszerű egybevetni a különböző munkahelyeken szerzett tapasztalatokat.

Az új vállalatszervezési, irányítási intézkedések és a munkahelyi demokrácia fórumai és jogai összekapcsolásának egy lehetséges sémáját mutatjuk be egy ábrán, ami hangsúlyozottan csak a vállalatok társadalmi szervezetének, kapcsolatainak illusztrálására szolgál. De itt is csak az üzemi viszonyok intézményesített formáit, különböző képviselőit tüntettük fel (s annak sem minden elemét). Irányítóként és tulajdonosként a felügyeleti szert jelöltük meg. A vállalatnál munkaviszonyban levőket a szabályozások elfogadott terminológiája szerint dolgozóknak nevezzük. Ez a megnevezés magában foglalja a tulajdonosi vonatkozást – hiszen a dolgozók kollektíváját illetik meg az említett jogok – és a munkavállalói státust is, amelyre a vállalat hierarchikus irányítási viszonyai érvényesek.

A vállalati irányítás hierarchikus rendszerét folyamatos vonal mutatja. Az üzemi társadalmi szervezeteket és kapcsolataikat szaggatott vonal érzékelteti. Külön jelöltük a felügyelő bizottságot és a Kamarát. Bizonyos, vállalaton kívüli kapcsolatokat is feltüntetünk.

A kapcsolatokat megfelelő vonalak és nyilak jelzik.

A csak a lényegi összefüggésekre korlátozódó ábra sok mindent nem tartalmaz (az MSZMP, a KISZ vállalati felépítése, az üzemi demokrácia egyéb fórumai, a kisebb munkahelyi egységek stb.), de így is azonnal szembetűnik, hogy a korábban egyszerűnek látszó üzemi munkahelyi viszonyok valójában mennyire összetettek. A gazdasági-termelési szervezet mellett egész hálózatot alkotnak a formalizált viszonyok is, s a vállalat eredményesen csak ezekkel együtt működik hatá-

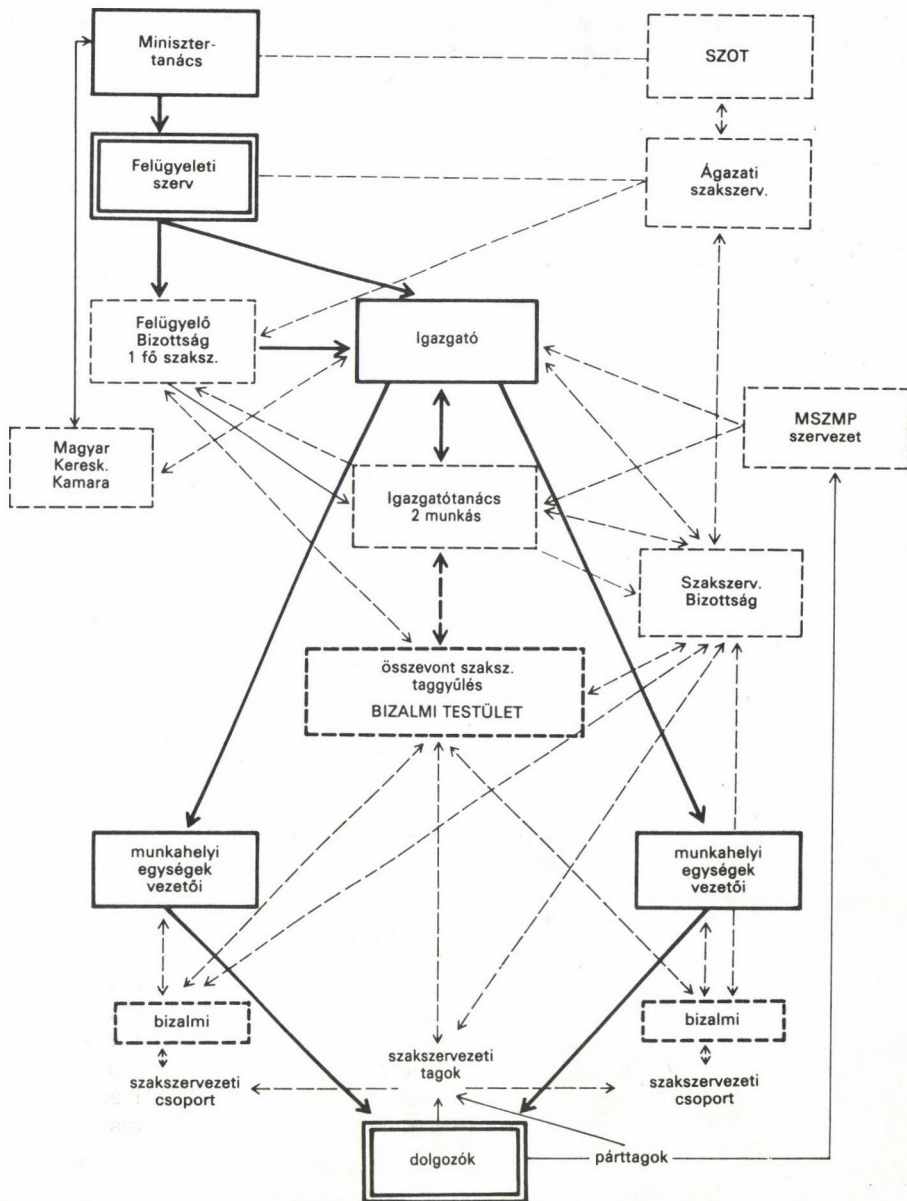

sosan, különösen hosszabb távon. Ezeket a viszonyokat komplex módon kell elemezni, a változásokat folyamatukban érzékelve.

Összefoglalva megállapíthatjuk, hogy a szocialista üzemi, vállalati, intézményi viszonyok fejlődési folyamatának szerves részét alkotják a bemutatott újabb szabályozások. Az állami hatáskör, jogkörök egy része ismét a vállalatokhoz került, méghozzá a nagyobb társadalmi beleszólás és ellenőrzés lehetőségével. A munkahelyi demokrácia újabb szabályozása viszonylag gyorsan követte az előző szabályozást, itt lényegi változás nincs, csak a szükséges korrekció és újabb jogok fogalmazódtak meg. A változtatások keretjellege a helyi megoldások és az irányító szervek felelősségét egyaránt növeli.

A mai gazdasági helyzet, a vállalati nehézségek szükségessé teszik, de nem könnyítik meg a vállalatok társadalmi szervezeteinek korszerűsítését. Annál is inkább, mert ez egybeesik a termelési szervezet egyéb elemeinek a korszerűsítésével.

A vállalatok vezetése most érthető módon elsősorban a gazdaságosságra, az eredményességre figyel, s nem mindig észleli, hogy ennek hatékony támogatója a jól működő vállalati társadalmi szervezet. Még akkor is, ha konkrét esetekben érdekösszeütközések, véleményeltérések, viták, konfliktusok keletkeznek. Az olajozott együttműködés kialakulásához nyilván hosszabb idő szükséges.

A bemutatott új szabályozások, új törekvések természetesen nem jelentenek egyfajta végleges megoldást. A fejlődés, a tapasztalatok, a politika törekvései, a gazdasági-termelési igényekkel karöltve folyamatosan tovább alakítják, korszerűsítik a munkahelyi viszonyokat, a társadalom szocialista céljaival összhangban.

JEGYZETEK

- ¹ 1966-ig működtek a vállalatoknál az üzemi tanácsok. Ezeket a 200/1967. (I. 15.) Mt.–SZOT sz. határozat szüntette meg. 1974-ben ismét felvetődött a külön munkásképviselőlet gondolata. Lásd: Az MSZMP KB határozata a munkásosztály helyzetéről. 1974 márc. Az MSZMP határozatai és dokumentumai. 1971–1975. Kossuth Könyvkiadó 1978. 668. old.
- ² Az MSZMP KB Politikai Bizottsága határozata a szakszervezetek gyakorlati tevékenységéről és pártirányításának továbbfejlesztéséről. 1966 május. Az MSZMP határozatai és dokumentumai. 1963–1966. Kossuth Könyvkiadó 1978. II. kiadás. 174–175. old.
- ³ Az MSZMP KB Politikai Bizottsága határozata az üzemi demokrácia továbbfejlesztéséről. 1977 április. Az MSZMP határozatai és dokumentumai. 1975–1980. Kossuth Könyvkiadó 1983. 421–427. old.
- ⁴ 1018/1977. (I. 30.) Mt.–SZOT határozat. Az üzemi demokrácia egyes kérdéseiről. Magyar Közlöny 1977. 36. sz. 1977. évi VI. törvény Az állami vállalatokról. Magyar Közlöny, 1977. 98. sz. dec. 27. 1001/1980. (I. 30.) Mt.–SZOT határozat. Magyar Közlöny 1980. 6. sz.
- ⁵ *Buza Márton*: Az üzemi demokrácia fejlesztésének kérdései. Kossuth Könyvkiadó 1976.; *Eszmecsere az üzemi demokráciáról*. Társadalmi Szemle, 1977. 9., 10., 12. és 1978. 1. számai.; *Héthy Lajos*: Az üzemi demokrácia és a munkások. Kossuth Könyvkiadó 1980.
- ⁶ A munkahelyi demokrácia továbbfejlesztésének főbb elvi kérdései. Tudományos konferencia. 1982. okt. 21–22. Szakszervezetek Elméleti Kutató Intézete. Főleg Buza Márton, Héthy Lajos, dr. Szabó Kálmán írásai.
- ⁷ *Beck Tamás*: A vállalati érdekek képviselője. Pártélet, 1983. 4. sz., 21. old.
- ⁸ 1981. évi 20. sz. törvényerejű rendelet. Magyar Közlöny, 1981. 59. sz. szept. 28.
- ⁹ 1977. évi VI. törvény. Magyar Közlöny, 1977. 98. sz.

- ¹⁰ A SZOT 1981. okt. 16-i üléséről. Kérdezték az információs jelentésekben. Kiadja a SZOT Kulturális, Agitációs és Propagandaosztálya. 1981. Különszám.
- ¹¹ Az MSZMP KB Politikai Bizottsága határozata az állami vállalatok irányításának fejlesztéséről, 1982 okt. Titkári Tájékoztató, 1983. 1. sz.
- ¹² 73/1982. (XII. 15.) Mt. sz. rendelet az állami vállalatok felügyelő bizottságairól; 1048/1982. (XII. 15.) Mt. sz. határozat az állami vállalati irányítási és szervezeti rendszer fejlesztésének feladatairól; 1049/1982. (XII. 15.) sz. Mt.–SZOT együttes határozatai a munkahelyi demokrácia egyes kérdéseiről. Magyar Közlöny, 1982. 76. sz.
- ¹³ *Tolnai Gyula*: Üzemi részvételi rendszerek a mai kapitalizmusban. MSZMP KB Társadalomtudományi Intézet 1982.
- ¹⁴ 36. § id. mű, 1377. old.
- ¹⁵ 74/1982. (XII. 15.) Mt. sz. rendelet; 76/1982. (XII. 15.) Mt. sz. rendelet; 1048/1982. (XII. 15.) Mt. sz. határozat. Magyar Közlöny, 1982. 76. sz.
- ¹⁶ A Szakszervezetek Országos Tanácsa Elnökségének útmutatója a munkahelyi demokrácia továbbfejlesztésére hozott 1049/1982. (XII. 15.) számú Mt.–SZOT együttes határozat végrehajtásához. Magyar Közlöny, 1982. 76. sz.

AZ MSZMP KB TÁRSADALOMTUDOMÁNYI
INTÉZETÉNEK ÚJ KIADVÁNYA

Gazsó Ferenc–Laki László

A FELSŐOKTATÁS ESTI
ÉS LEVELEZŐ TAGOZATÁNAK
NÉHÁNY ÖSSZEFÜGGÉSE

184 oldal, 27,- Ft

Megvásárolható a Kossuth Könyvkiadó budapesti, kerületi
és megyei kirendeltségein és a könyvesboltokban

JOHANCSIK JÁNOS

Kommunisták és szocialisták viszonyáról Franciaországban

A franciaországi tapasztalatok különös figyelmet érdemelnek, amikor ma a szocialisták és a kommunisták együttműködésének feltételeiről, bonyolult összefüggéseiről kívánunk képet alkotni. Nyugat-Európa fejlett ipari társadalmi közül a nyolcvanas évekre itt értek meg a politikai feltételek egy olyan baloldali kormányzati kísérlethez, amely a gyakorlat próbájának veti alá a kommunisták és a szocialisták együttműködésének életrevalóságát, minősíti a baloldali erők összefogásának történelemalakító képességét. Bár gazdag történelmi tanulságok és a józan megfontolás a munkásmozgalom, a baloldali erők összefogása mellett szólnak, a francia kommunisták és szocialisták kormányzati szintig eljutott szövetsége mégis több évtizedes politikai küzdelmek eredményeként jöhetett csak létre és fennmaradása csak további erőfeszítések árán biztosítható. Mindaddig az ideológiai és politikai különbségek, valamint a törekvésekben jelentkező érdekazonosságok ellentétes tendenciáinak eredőjeként a politikai körülményektől megsza-bottan a távolodás, elhidegülés és a közeledés, együttműködés periódusai válto-gatták egymást, a két irányzat viszonyát meghatározó két fő tényező közül hol a versengés, hol a közös ellenféllel szemben az együttműködés került előtérbe.

A két politikai erő együttműködését meghatározó helyzet főbb elemei a hetvenes évek változásainak nyomán rajzolódtak ki. E változások legszembe-tűnőbb megnyilatkozása a politikai életben a francia Szocialista Párt (PS) Mitterrand nevéhez kapcsolódó megújulása és választói befolyásának olyan arányú kiterjedése volt, ami a Francia Kommunista Pártét (PCF) meghaladó politikai súlyt biztosít-tott számára.

A KÖZÖS KORMÁNYPROGRAM. A PS ELŐRETÖRÉSE

A Szocialista Párt gyors térhódítását – amely az 1981 tavaszi választási győzel-mekben érte el csúcspontját, amikor nemcsak a köztársasági elnöki pozíció megszerzése, hanem kényelmes parlamenti többség létrehozása is lehetővé vált – részben annak köszönhetette, hogy alkalmas volt és képesnek bizonyult az 1950-es és 1960-as évek során a társadalmi struktúrában végbement jelentős változások eredményeként létrejött és dinamikusán növekvő új, bérből élő rétegek (a magasan kvalifikált munkások, műszaki értelmiségiek, alkalmazottak, továbbá a szol-

gáztatások terén dolgozók) politikai képviselőjeként megjelenni. A középrétegek és az „új dolgozói rétegek” felé történő nyitásban a PS lépéselőnybe került a PCF-hez képest. A PS világnézeti „követlensége”, eszmei sokrétősége megkönnyítette, hogy a társadalom különböző csoportjait és politikailag kevésbé tudatos rétegeit vonja befolyása alá. Szélesítette vonzerejét az is, hogy a pártban működő politikai irányzatok – a trockizmustól a kereszténydemokrata, humanista áramlatokig – a legelterőbb politikai erőket tudták a párthoz kapcsolni. S ahogy mindinkább a „siker” pártjaként jelent meg, amelynek az egységpolitika hirdetésével a legjobb esélyei vannak a mind terhesebbé váló jobboldali kormányzati uralom felváltására, a változásra váró néprétegek úgy fordultak egyre inkább feléje.

A baloldalon belüli erőviszonyoknak ez a megváltozása, a PS erősödése a PCF rovására, az együttműködés fejlődésének erősen zavaró tényezőjévé vált a hetvenes évek közepétől, jóllehet 1972-ben a közös kormányprogram aláírásakor úgy tűnt, hogy végre kialakult a politikai egyetértésnek az a minimális foka, amely hatékony és tartós közös politikai cselekvés alapjául szolgálhatott. 1972 júniusától az 1977. szeptember 23-i szakításig a két párt kapcsolata – bár nem ellentmondások és eltérő értelmezések nélkül – ezen a közös kormányzati programra nyugodott, amely meghatározta azoknak a reformoknak a körét, amelyeket az egységre lépett baloldali pártok kormányra jutásuk esetén az ötéves törvényhozási ciklusban megvalósítani terveztek, illetve körvonalazta a majdani baloldali kormány politikájának fő irányait. A közös kormányzati programra épülő baloldali szövetség nem volt súrlódásmentes. A közös program kompromisszum volt, amely jelentős politikai nézetkülönbségeket ívelt át. Megkötésére eltérő indítékokból került sor, s az eltérő politikai törekvések már az 1974-es elnökválasztás után egyre inkább felszínre kerültek.

A szocialista párt 1972-ig elzárkózott az elől, hogy elfogadja a kommunisták 1964 óta szorgalmazott javaslatát a közös kormányzati programon alapuló szövetségre. A nem kommunista baloldali pártok egyoldalú kísérlete, hogy az 1968-as tavaszi politikai válság során a kormányzatot maguk hódítsák meg, kudarcot valott. 1969-ben egyértelműen megmutatkozott a centrista kísérletek meddősége is. Ezután törhetett utat a szocialisták körében az az álláspont, amelyet az 1971-ben a párthoz csatlakozott és első titkárrá választott Mitterrand képviselt a hatvanas évek tapasztalatai alapján, hogy Franciaországban a gaulle-ista uralomnak nem lehet véget vetni az ötmillió kommunista szavozó hozzájárulása nélkül. Ez az irányzat ugyanakkor annak a lehetőségét vetítette előre, hogy a szervezetileg átalakuló és ideológiáját tekintve új arculatot öltő szocialista párt, amely magába olvasztja a szocializmusra hivatkozó, de nem kommunista erőket, ellensúlyozni, sőt meghaladni tudja a kommunista párt politikai súlyát.

Az újjáalakult szocialista párt akkori jobboldala (G. Defferre, P. Mauroy, A. Chandernagor) csak akkor járult hozzá a közös program aláírásához, amikor biztosítékát látta, hogy a Mitterrand-féle irányvonal baloldali egységpolitikájában a döntő súlyt a PS hegemoniájának megteremtésére helyezi. A szocialistáknak ezt a baloldali szövetség irányvonalához fűzött reményét Mitterrand nyíltan is megfogalmazta a közös program aláírásának másnapján, amikor Bécsben, a Szocialista Internacionálé kongresszusán a kommunistákkal kötött szövetség mellett így érvelt: „Mivel 1936 után több mint három évtizeden keresztül a szocialista párt gyengébb volt a kommunista pártnál és kevésbé képes arra, hogy a dolgozók jogos érdekeit védelmezze, újból egy nagy francia szocialista pártot kell létrehozni . . . Alapvető célunk az, hogy a kommunista párt által elfoglalt területen új-

ból naggyá tegyük a szocialista pártot, és megmutassuk, hogy az ötmillió kommunista szavazó közül hárommillióan a szocialistákra szavazhatnak! Ez ennek a szerződésnek az értelme.”¹ E törekvés – különösen ahogy a realizálás útján előrehaladt – a közös programra épülő baloldali szövetségen belül szükségszerűen fokozta a rivalizálást és idővel zavarta a baloldali politikai erők egységes fellépését.

A PS felfuttatásában központi szerepet kapott a megfelelő ideológiai arculat kialakítása, és a szocialisták viszonyát a kommunistákhoz jelentős mértékben befolyásolták identitásuk meghatározására irányuló erőfeszítéseik. A hetvenes évek elejétől – amikor a válságjelenségek felhalmozódása nyomán – a PS eszmei arculatának meghatározásában előtérbe került baloldali és radikálisan antikapitalista jellegének kidomborítása, forradalmi jelentőségű átalakításokra irányuló szándékának hangoztatása. A PS új arculatát mind a szociáldemokráciától, mind a leninizmusra hivatkozó kommunista pártoktól elhatárolódva igyekeztek kialakítani, s 1977-re három fő elemet emeltek ki identitásuk jellemzésére: 1. a baloldali szövetség politikája; 2. az osztályfront politikája; 3. az öngazgatás elve, ami szocializmusképük lényegét képezi.² Az újjáalakult szocialista párt tehát olyan baloldali pártnak tekintette magát, amely nem hajlandó szövetséget kötni a jobboldallal, sem annak politikáját támogatni, ugyanakkor bizonyos esetekben, bizonyos feltételek mellett kész együttműködni a kommunista párttal. A párt hivatásának tekintették, hogy „osztályfrontba” tömörítsen minden baloldali erőt; a bérből élőket, továbbá a tulajdonos középrétegeket (kispolgárokat, parasztságot) is. A szocialisták az új szociológiai tényekből levont következtetések alapján az „osztályfrontot” olyan osztályszempontból heterogén tömörülésnek tekintették, amely tagadja a munkásosztály élharcos, vezető szerepét, és a PS programjának megnyerhető minden társadalmi erő egyenlő súllyal vesz részt benne. Az „öngazgató társadalom” eszménye mint szocialista célkitűzés pedig különböző értelmezéseket kapott, kezdve a hatalom ellensúlyozásának klasszikus polgári demokrata felfogásától (Mitterrand), a központi államhatalom korlátozását célzó decentralizálási elven át (Rocard) a népi bizottságok ellenhatalmi szerepéig, egyfajta tanácsrendszerig (CERES).

Az 1978-as választási kampányban már kifejezésre jutott, majd az 1979-es kongresszuson és azóta a PS ideológiájába beépült „a kapitalizmussal való szakítás stratégiája”, amit főként akkor hangoztatnak, amikor a szociáldemokráciától határolják el magukat.

A francia szocialistáknak ez az antikapitalista programja nem jelentette azonban, hogy kiléptek volna a „demokratikus szocializmus” kereteiből, ami a szociáldemokrata mozgalom ideológiai bázisát képezi. A társadalom átalakításának szándéka mellett a PS igyekezett kifejezésre juttatni mérsékelt jellegét is. Valahányszor eredetiségét akarta kifejezni a kommunista párttal szemben (amelynek maximalista, utópista pozíciókat és tekintélyuralmi vonásokat tulajdonított), „realizmusát” és „demokratikus eljárását” hangsúlyozta. Az újjászervezett szocialista pártban az ideológiának és a propagandának ez a baloldalibb hangvétele a bázis hangulata mellett annak az eszmei hatásnak is tulajdonítható, amelyet a párthoz csatlakozott „új baloldali” teoretikusok, az Egyesült Szocialista Párt (PSU) volt vezetői gyakoroltak (Gilles Martinet, Michel Rocard). Az ideológia terén végrehajtott baloldali irányváltás, amely a PS hegemonia-törekvéseit is szolgálta, a kommunisták és szocialisták közti versengés legfontosabb tényezőjévé vált.

Amikor a PS választói befolyásának kiszélesítésére mozgósította erőit, versenye nemcsak a gaulle-izmusból kiábránduló középrétegek, vagy a társadalom-

ban növekvő hányadot kitevő új, bérből élő rétegek meghódítására irányult, hanem a kommunista párt hagyományos munkásbázisát is megpróbálta elragadni. Eltérően a korábbi SFIO-tól, amelynek választói befolyása erősen a középrétegekre, alkalmazottakra és tisztviselőkre épült, a PS igyekezett tevékenységét az üzemekre, a munkásokra irányítani. 1971-ben a pártnak csak 17 vállalati szekciója volt, 1975 elején 500-at, 1976-ban mintegy 700-at számláltak, 1982 májusában viszont már 1700 vállalati csoport és szekció működéséről adtak számot.³ Kieleződött tehát a két párt versenye az üzemeken belüli befolyásért is.

A Pompidou hirtelen halála miatt 1974-ben rendezett köztársasági elnökválasztás új helyzetet teremtett. A PCF számára zavaróan hatott, hogy a baloldal közös jelöltje, a választói befolyását dinamikusan növelő PS vezére, Mitterrand a választás első fordulója után már nem hivatkozott sem a közös programra, sem a baloldali szövetségre, s a kommunistákkal szemben bizalmatlan választói rétegek meghódítása érdekében a *szocialista párt* jelöltjeként lépett fel. A későbbiekben is előfordult, hogy Mitterrand a jövőt illetően „szocialista kormányról” beszélt „kommunista részvétellel”, és nem „baloldali egységkormányról”. Úgy tűnt, hogy a PS politikai kombinációiban kezdi háttérbe utasítani a PCF-et, s fennáll a veszélye, hogy a kommunisták pusztán a szocialistákat kormányra segítő támogató erő szerepébe szorulnak, anélkül, hogy befolyásolhatnák a hatalomváltás során kialakuló kormányzat politikáját.

A KOMMUNISTA PÁRT VÁLASZLÉPÉSEI A SZOCIALISTÁK KIHÍVÁSÁRA

A PS magatartása és versenye a PCF-et is a baloldali egységpolitika megvalósításában addig érvényesített taktikájának felülvizsgálatára és módosítására készítette. A kommunisták a közös program aláírását 1972-ben elsősorban saját egy évtizedes erőfeszítéseik gyümölcsének tekintették, amelyre fontos szerep hárul a hatvanas években kialakított stratégiájuk megvalósításában. Ez a stratégia, a szocializmushoz vezető békés út lehetőségével számolva, az állammonopolista kapitalizmus kialakult rendszerével szemben elsődleges célá a monopoltőke gazdasági és politikai hatalmának megtörését, a „személyi uralom” rendszerének „igazi demokráciával” történő felváltását tette. Feltételezése szerint a monopoltőkés csoportok társadalmi és politikai befolyásának visszaszorítása révén a létrehozandó, a középrétegekre kiterjedő széles antimonopolista szövetség a demokratikus reformok megvalósításával a hatalmi változásokat békés úton, polgárháborús összecsapásokat elkerülve hajthatja végre. A monopolista uralom ellen kibontakozó széles népmozgalom, a demokratikus vívmányokra építve, a változások folyamatát forradalmi méretűvé mélyítheti, s így kedvező feltételek között átvezethet a következő szakaszba, a szocializmust megteremtő átalakulások szakaszába.

A közös programban foglaltak – minden kompromisszum és helyenkénti hiányos fogalmazás ellenére – megvalósítás esetén a PCF stratégiájának érvényesülését, a demokratikus változások folyamatának beindítását, az „igazi demokrácia” (1968 után „haladó demokrácia”) rendszerének kialakítását ígérték. A közös programtól várták, hogy a baloldali pártok kormányzóképes alternatívát jelentsenek; és egyúttal biztosítékot láttak benne arra, hogy elkerüljék a csupán a szocialistákat hatalomra segítő segéderő szerepét. Ugyanakkor bizonyos illúziók, túlzott várakozások is jellemezték a PCF magatartását a közös programmal kapcsolo-

latban; nem számoltak kellőképpen azzal, hogy e program a kommunisták és szocialisták közös politikai harcának csak kiinduló alapja, hogy a program aláírásával létrejött baloldali egységet a szocialisták mindenekeelőtt saját pártjuk megerősítésére, a kommunista párt meggyengítésére akarják kihasználni. A párt propagandatevékenysége az 1974-es elnökválasztásokig szinte fenntartás nélkül a közös program népszerűsítésére, a baloldali szövetség gondolatának elterjesztésére összpontosult, és saját programját az egység törekvésének rendelte alá.

A kommunista párt ebben az időszakban az egység fenntartása érdekében elnéző, a polémiákat kerülő magatartást tanúsított a szocialista párt irányában. A PCF az együttműködés megóvására törekedett, s ezt igyekezett kiterjeszteni a parlamenti és más képviselőtestületi tevékenységre, továbbá a választási kampányok időszakán túlra is. Tömegakciókkal kívánt lendületet adni a baloldali erők befolyásának terjedéséhez.

Új elemet vitt a kapcsolatokba, hogy az 1974-es elnökválasztást követően a PCF Központi Bizottsága júniusi ülésén meghirdette a „Franciaország népének uniója” irányvonalat (l'Union du peuple de la France). A gazdasági válság súlyosbodása, a gaulle-izmus hanyatlása és bomlása következtében kialakult helyzetben az új irányvonal a politikai szövetség kiterjesztését tervezte a centrumra és a „hazafias gaulle-istákra” is – a Giscard d'Estaing köztársasági elnökké választása esetén várható atlantista fordulat ellenzőire – a közös programban foglalt demokratikus reformokért folytatott harcban a középrétegekre, sőt a kis- és középvállalkozókra is számított. A PCF irányvonalának módosítása bizonyos tekintetben rokon vonásokat mutatott az Olasz Kommunista Párt által 1973 őszén meghirdetett „történelmi kompromisszum” irányvonallal. G. Marchais beszámolójában a választások tanulságaiból arra következtetett, hogy „... komoly erőfeszítésekre van még szükség ahhoz, hogy a mozgalom többségivé váljon... ugyanis nemcsak arról van szó, hogy olyan eredményt kell elérni, amely nem korlátozódik a választási győzelemhez elegendő 50 százalékos határ átlépéséhez, hanem egyúttal olyan helyzetet teremtő sikert kell kivívni, amely lehetővé teszi, hogy jó körülmények között valósíthassuk meg a demokratikus átalakításokat”.⁴ Az 1974 októberében tartott rendkívüli kongresszus megerősítette az új irányvonalat. A határozat szerint „Az ország súlyos problémáinak megoldása nagy nemzeti lendületet feltételez, összefogott népünk erőfeszítését. A tömörülésnek alapja csak olyan politika lehet, amely tartalmazza a baloldal Közös Programjában szereplő mélyreható reformokat. Ezt előmozdítani csak nagy népi és nemzeti megmozdulás képes. Ez az oka annak, amiért Franciaország népét egységre szólítja fel a demokratikus változás érdekében. Kinek javasoljuk az egységet? Minden dolgozónak, a nagytőke minden áldozatának, Franciaország egész népének, kivéve a nagy üzleti körök hűbérurainak és politikai ügynökeinek maroknyi csoportját.”⁵

Ebben az időben módosul a PCF taktikája a szocialisták irányában. Kezdenek válaszlépéseket tenni a szocialistáknak a párt befolyását fenyegető kihívására. Jelentős hangsúlyt kaptak a párt szervezeti megerősítésének, saját politikai befolyása növelésének feladatai. A XXI. kongresszuson a párt harcos szellemének növelését, egyben kapui szélesre tárását, a tagtoborzás fokozását, korszerűbb, hatékonyabb pártpropaganda kifejlesztését tűzték ki célul. A kommunisták vállalták a befolyásért való versenyt, másrészt állást foglaltak a két párt lojális együttműködése mellett. Mindenesetre a gyakorlatban véget ért a kommunisták részéről a „kritikátlan” együttműködés időszaka.

A szocialisták a „Franciaország népének uniója” irányvonalat a PS ellen irá-

nyuló, a baloldali egység ügyét elgáncsoló lépésként fogadták és bírálták. A PCF közös akciókra felhívó kezdeményezéseit figyelmen kívül hagyták. Ugyanakkor 1974 októberére összehívták a „szocializmus országos kongresszusát”, amelyen a szocializmusra hivatkozó pártok és szervezetek (PS, PSU, CFDT stb.) vettek részt. A kommunista pártot nem hívták meg. A tanácskozás célja az volt, hogy Mitterrand elnökválasztásokon megszerzett bázisának fenntartására tömörítsen minden szocialista erőt (kivéve a kommunistákat) a PS vezetésével, illetve keretében; és törekedett a PS szilárdabb szakszervezeti támaszának létrehozására is. Eredményeként a PS kibővült a PSU-ból átlépett vezető politikusok csoportjával (Michel Rocard-ral az élen).

A PCF-ben nyugtalanságot keltett, hogy a PS-hez újonnan csatlakozottak a gazdasági válsággal kialakult új helyzetre hivatkozva kezdték támadni a közös programot. Amikor a kommunisták ezt szóvá tették, a PS részéről hallgatás volt a válasz. 1975 májusában a két párt kapcsolatai – tekintettel az 1976-os járási választásokra való felkészülésre – ismét felelevenedtek, de a versengés szempontjai továbbra is beárnyékták a két párt viszonyát.

A gazdasági válság, másrészt a szocialistákkal való rivalizálás kiéleződése a PCF-et a stratégia és az ideológia terén jelentősebb módosításra készítette. Az 1968-as események után egyre nyilvánvalóbbá vált, hogy a társadalmi szerkezetben végbement módosulások elsősorban a középrétegek, különösen a bérből élővé lett, de nem munkás dolgozói rétegek politikai jelentőségét növelték. Annál is inkább, mert a gaulle-ista rendszer társadalmi bázisának bomlása döntően – bár nem kizárólag – a középrétegekben járt politikai orientációváltással, s nagyobb részt rajtuk múltott a kormányzati váltás lehetősége egy új választói többség kialakításával. A társadalmi struktúra átalakulásai megingatták a pártok hagyományos bázisát, még a kommunista pártét is, amely mélyen gyökerezett a hagyományos ipari munkásságban.

A hetvenes évek közepén a PCF-ben azok a törekvések kerültek előtérbe és alkották a párton belüli viták kiindulópontját, amelyek a párt stratégiáját és ideológiai arculatát is oly módon kívánták módosítani, hogy a politikai téren mozgásba lendült, főként középrétegbeli erők megközelítésére is alkalmassá váljon, jobban megfeleljen a francia társadalom jelenlegi politikai feltételeinek. Nem kis mértékben azt is célozták, hogy – amennyire lehetséges – elhárítsák azokat a kommunistaellenes vádakot és előítéleteket, amelyek a PCF befolyásának erősítését, illetve a szocialistákkal való együttműködést zavarták. Ezért egyidejűleg kezdték hangsúlyozni a kommunisták forradalmi változásokra irányuló törekvéseit és demokratikus eljárását, a demokratikus megoldások melletti elkötelezettségüket. Már ennek jegyében íródott 1973 őszén G. Marchais *A demokratikus kihívás* című könyve, amely a korábbi stratégiai vonal alapján maradvá a kommunisták demokratikus és szocialista alternatíváit vázolta fel. Már itt feltűntek „a szocializmus francia módra”, „a szocializmus Franciaország színeiben” kifejezések, jelezve az elhatárolódást is a létező szocializmusoktól. Ennek szellemében adták közre és propagálták a PCF alkotmánymódosító törvényjavaslat-tervezetét, „A szabadságjogok deklarációját” (1975. május 16.).

A forradalmi stratégia eurokommunista irányú fordulata valósult meg az 1976. február 4–8. között tartott XXII. kongresszuson. A kongresszus dokumentumai a gazdasági válságot a kapitalista rendszer átfogó válságának jeleként értelmezve a válságból kivezető útként a szocializmus alternatíváját állították. A „Demokratikus út a szocializmushoz, szocializmus Franciaország számára” jelszóban össze-

gezték a párt fő törekvését, s a kongresszuson a hangsúlyt a szocializmushoz vezető út és a megvalósítandó szocializmus demokratikus jellegére helyezték. A közös program és a demokratikus erők egységét képviselő kormány létrehozása maradt a minimális célkitűzés. Ez „a nagytőke kizsákmányoló és elnyomó rendszerére mért első csapást” jelentené, amelyet követnének a továbbiak, amíg a tulajdon és a hatalmi viszonyok gyökeresen át nem alakulnak.

A XXII. kongresszus irányvonala az erőszakot és a polgárháborút elkerülő forradalmi lépések lehetőségét az általános választások eredményeitől tette függővé, és a harcot a választások előkészítésére, a nép többségének meggyőzésére kívánta összpontosítani. A szocialista rendszerben – amit megvalósítani terveznek – elismeri a szocializmussal szemben ellenséges pártok működésének lehetőségét, és a hatalomról való lemondás elvét kedvezőtlen választási eredmények esetén. A kongresszusi beszámoló kezdeményezte, hogy töröljék a párt szervezeti szabályzatából a „proletárdiktatúra” célkitűzését. Ez gyakorlatilag a szocialista társadalom pluralista felfogására való áttérést jelentette a PCF részéről. A létező szocializmust a továbbiakban erről az álláspontról ítélték meg, bírálták – ha eltérő intenzitással és változó formában is. A XXIII. kongresszus 1979-ben az „önigazgatásos szocializmus” elvével, az „önigazgatási stratégia” meghirdetésével, valamint az államhatalom decentralizálási elvének elfogadásával egészítette ki a XXII. kongresszus módosításait. A hatvanas évek elején az „új baloldalon” felvetett⁶ és 1975-től a PS stratégiájává vált („Tizenöt tézis az öngazgatásról”) „önigazgatásos szocializmus” célkitűzést a PCF korábban homályos tartalma miatt elvetette és helyette a „demokratikus igazgatás” fogalmat használta (lásd: a közös kormányprogram kompromisszumos szövegét 1972-ben). A PS „önigazgatási” koncepcióját továbbra is bírálták, azt a „Mitbestimmung”-gal azonosították. A francia kommunisták az öngazgatást lényegében úgy értelmezik, hogy a dolgozók, az állampolgárok minden szinten tevékenyen és kezdeményezően bekapcsolódnak a társadalom irányításába és nemcsak támogatják a felülről jövő vagy az államtól kiinduló politikai lépéseket. A szocializmus ebben a koncepcióban már a jelen célkitűzése, a forradalmi átalakulások folyamatában többé nem az államnak tulajdonítanak döntő szerepet. A hatalom meghódítását nem „egy parancsnoki terem megszállásaként” fogják fel, hanem a Gramsci-féle „pozícióháború” értelmében. A szocialistáktól eltérően a kommunisták a szocializmus megvalósítása szempontjából továbbra is döntőnek tartják a tulajdonviszonyok gyökeres átalakítását és azt nem utasítják háttérbe az igazgatás demokratizálásának igényével.

A kongresszusok több elméleti állásfoglalása: így a „demokratikus út” koncepciójának meghatározása, a szocializmus pluralista értelmezése, a létező szocializmussal kapcsolatos kritikai álláspont (például Jean Kanapa és Jean Elleinstein tevékenysége), továbbá az öngazgatásos szocializmus elvének meghirdetése – legalábbis a célok megformulázása tekintetében – közeledést jelentett a szocialista párt eszmei álláspontjához. Ugyanakkor alapvető különbségek maradtak fenn például az osztályharc értelmezésében. A PCF „demokratikus eljárása” és „önigazgatási stratégiája” is az osztályharcra alapozza a változások végrehajtását, eltérően a PS-től, amely a hirdetett antikapitalista programja ellenére inkább a konfliktusokban részt vevő felek álláspontjának egyeztetésétől, mintsem az osztályharctól vár eredményeket.

A XXII. kongresszus fenntartotta, hogy „Franciaország népének uniója” keretében a legszélesebb társadalmi rétegek összefogására kell törekedni. A kong-

resszusi beszámoló szükségesnek mondta a PS-szel való további együttműködést a közös program megvalósítása céljából, de azt is hangsúlyozta, hogy az együttműködés harcot feltételez a PCF részéről. Aláhúzta, hogy a kommunisták vállalják a versenyt a szocialistákkal, de ehhez szükségesnek ítélte, hogy aktívabban álljanak a munkásosztály és a népi tömegek harcainak élére, kezdeményezően lépjenek fel a baloldali pártokkal megvalósítandó közös akciók érdekében. A kongresszus feladatul jelölte meg, hogy a reformista eszmék és gyakorlat ellen ideológiai és politikai harcot folytassanak, és minden lehetséges módon erősítsék a kommunista párt befolyását és szervezetét.

A szocialisták egyrészt üdvözölték a közelítő lépéseket, de egyúttal saját identitásukat is féltették tőle. Pierre Palau, az Igazgató Bizottság tagja például pozitívan értékelte a proletárdiktatúra célkitűzésének feladását, de ezt nem tartotta kielégítőnek. Kifogásolta, hogy a kommunisták továbbra is a munkásosztály vezető szerepéről és saját pártjuk élcsapat jellegéről beszélnek, ami szerinte azt jelenti, hogy a többi baloldali pártot, így a PS-t nem tekintik egyenrangú partnernek. A kommunista pártban „nem ért véget a leninista rendszerbe való belegabalyodásuk”.⁷

Ha ebben az időben a francia szocialista pártban fűztek is némi reményeket az „eurokommunizmushoz”, Mitterrand a párt 1976 májusi dijoni kongresszusán (amelyen az 1977-ben esedékes községtanácsi választások taktikáját vitatták meg) arra figyelmeztetett: „Nem szabad elfelejteni, hogy csak a Szocialista Párt stratégiai, ideológiai és harci megerősítése (affirmation) biztosíthatja a baloldal győzelmét. Sok téves nézet terjed.” Szükségnek tartotta továbbá hangsúlyozni, hogy a kommunizmus és a szocializmus (a két irányzat értelmében) nem ugyanazon dolgok, mint ahogy a XIX. században azok voltak. „A mi erőfeszítésünk e különbség eltörlésére irányul, de nem úgy, hogy visszalépünk attól, amik vagyunk.”⁸ Ezzel a szocialisták jellemző felfogásának adott kifejezést, amely szerint a munkásmozgalom egységének helyreállítása csakis a kommunistáknak a szocialisták álláspontjához való csatlakozása révén, illetve a leninizmussal való szakítása esetén valósulhat meg.

AZ 1977-ES SZAKÍTÁS KÖVETKEZMÉNYEI

A szocialistáknak ez az álláspontja egyre inkább gátolta a kommunisták és szocialisták együttműködését. Miután az 1976-os járási és az 1977-es községtanácsi választások eredményei azt mutatták, hogy a PS választói befolyása már meghaladta a PCF-ét, a szocialista vezetés egyre inkább a látszatát is kerülni akarta annak, hogy bármiben engedne a kommunista párt törekvéseinek a baloldali szövetségben, s gyakorlatilag kizárta a kölcsönös kompromisszumok lehetőségét. Ez fokozódó feszültséget idézett elő a két párt viszonyában. A nézeteltérések kieleződése 1977 szeptemberében ilyen körülmények között vezetett a közös program időszerezítéséről folytatott tárgyalások kudarcához, a baloldali szövetség felbomlásához.

A nézeteltérések forrása az volt, hogy a két párt – különböző alapállásának megfelelően – eltérően ítélte meg az 1973-ban kezdődött gazdasági válság konzekvenciáit a közös programra nézve. A szemben álló társadalmi erők közötti közvetítés, egyeztetés módszerét valló szocialista vezetők egy része szerint a monopoltőkés struktúrák elleni támadás tompítása, a tervezett szociális reformok

mérséklése vált szükségessé. Ugyanakkor a stratégiáját az osztályharcra alapozó PCF a tömegek demokratikus mozgalmának fellendülése révén az antimonopolaista offenzíva nagyobb lehetőségével számolt és a követelések radikalizálását kezdeményezte. A szocialisták a közös program időszerűsítéséről folyó tárgyalásokon, amelybe vonakodva kapcsolódtak be, elleneztek a tőke fokozott megadóztatását, a közös program jóléti intézkedéseinek a PCF által javasolt módosítását, és kevésbé tervezték csökkenteni a bérarányokat. A fő ellentét az államosítási program kérdésében mutatkozott. A szocialisták nemcsak hogy elvetették az államosítások további kiterjesztését a kohóiparra, a Peugeot–Citroën autóiipari trösztre, a CFP–Total olajipari monopóliumra, hanem – mint kiderült – a közös programban foglalt államosítások körét is másképp értelmezték (a PCF 1008, a PS 138 ipari és 89 egyéb vállalat államosítására gondolt). Egy politikai elemző, Richard Woyke a PS magatartásában M. Rocard gazdasági nézeteinek befolyását vélte felfedezni és azt írta: „A szocialisták már 1976-ban végrehajtották a gazdasági politikában »godesbergi programjukat«, amikor Mitterand a szocialista programot piacgazdálkodási programként értelmezte és megígérte, hogy támogatja a vállalkozói szellemet.”⁹ Egy másik politikai megfigyelő, Walter Schwarz a *The Guardian* 1977. december 8-i számában a szakítás tényleges okának azt jelölte meg, hogy a Szocialista Párt, miután befolyását megnövelte, most diktálni akar.

1977 őszén a szocialisták az erő pozíciójából tárgyaltak. Mitterrand kinyilvánította, hogy a Szocialista Párt inkább vállalja, hogy a legjelentősebb ellenzéki párt legyen, mintsem engedjen a PCF kívánságainak. Másrészt nyilatkozataiból kitűnt, a szocialisták biztosak voltak abban, hogy a PCF-nek nincs más választása, mint hogy a szocialista jelölteket támogassa az 1978. évi választások második fordulójában. A PS magatartását külső hatások (az amerikai diplomáciáé, illetve a Szocialista Internacionálé Brandt-vezette szárnyáé is) a szakítás irányába befolyásolták. A PCF vezetésében viszont úgy vélték, hogy a baloldalon belüli erőviszonyok kedvezőtlen változása miatt további engedményeket nem tehetnek. Úgy ítélték meg, hogy a válság miatt fellendülő tömegmozgalmak és a tömegek körében a baloldali pártok egysége iránti igény elég erős ahhoz, hogy a szocialista pártot még az 1978-as választások előtt megegyezésre szorítsa. Mindenesetre a PS-t nyílt állásfoglalásra akarták kényszeríteni. A kormányzati változáshoz elengedhetetlen baloldali szövetség megvalósítását tehát mindkét oldalon a kényszerű lépésektől és nem a kölcsönös kompromisszumok keresésétől várták.

Az 1977-es szakítás után a kommunista pártpropagandában előtérbe került a szocialisták reformista politikájának bírálata, osztály-együttműködő jellegének hangsúlyozása. Sokszor egyoldalú, helyenként sommás, a differenciálást nélkülöző nézetek és értékelések is jelentkeztek, mint például a „hármaskonzensus” állítása, ami szerint a giscardisták, chiracisták és a szocialisták egyaránt arra törekednek, hogy a nagytőke érdekében rendezzék a válságot. A szocialisták vitathatatlan hegemónikus törekvéseire válaszul a kommunista párt saját, eredetien forradalmi és demokratikus karakterének, tömegmozgósító képességének bizonyításával próbálta megállítani a baloldalon belüli erőviszonyok számára kedvezőtlen változását. A kommunista párt a maga erejét és súlyát a baloldali erők szövetségének jellegét alapvetően meghatározó tényezőnek tartotta. A kommunistáknak az állásfoglalásokra és a vitákra szólító felhívása elől a szocialisták rendszeresen kitértek, sőt, ezt a szocialista párt elleni indokolatlan támadásnak tüntették fel.

Ilyen körülmények között a két baloldali párt közti erős rivalizálás lett az 1978-as választási kampány egyik jellemzője. Az első fordulóban a baloldali pár-

tokra leadott szavazatok így is meghaladták a kormányzó pártok eredményét (48,59–46,44 százalék), a második fordulóban azonban ez mégsem vezetett kormányzati fordulathoz. A PS kudarcról beszélt (a várt 30–35 százalékos eredménnyel szemben az első fordulóban csak 22,59 százalékot ért el), noha 1973-hoz képest 2 millió új szavazót nyert meg. A kommunisták eredményként könyvelték el a párt választói táborának stabilizálását (1973-hoz képest 800 000-rel több szavazatot kapott a kommunista párt, de szavazataránya az első fordulóban 21,41 százalékról 20,56 százalékra csökkent).

A választások után tovább romlott a két párt kapcsolata. Kölcsönösen egymást tették felelőssé a választási kudarcért. Mindkét pártban viták bontakoztak ki a pártvezetés irányvonalának helyességéről.

A PCF Központi Bizottságának 1978. április 27-i ülésén G. Marchais értékelése a baloldali szövetség kudarcát a PS 1972 óta tanúsított magatartásából vezette le. Vitába szállt azok véleményével, aki szerint az 1977 szeptemberi tárgyalásokon a PCF részéről nagyobb rugalmasságra lett volna szükség. A párt erősítésének szükségességét hangsúlyozta és azt, hogy a pártról olyan kép alakuljon ki, amely híven tükrözi a XXII. kongresszus irányvonalát, vagyis az eurokommunista irányban módosított ideológiát.¹⁰ A párt 1979 májusában tartott XXIII. kongresszusán, ahol a vita folytatódott, a baloldali szövetség kérdésében az „egység a bázison”, azaz az alulról felépítendő egység koncepciója és a baloldalon belüli erőviszonyok „jó irányú kiegyensúlyozása” került előtérbe.¹¹

A PS 1978. április 29-i országos konvencióján tárgyalta meg L. Jospin jelentését a választások tanulságairól. Eszerint a PCF vezetése a „bukás stratégiáját” képviselte: azért nem akarta a baloldal győzelmét, hogy meggátolja a PS eredményes előrenyomulását. A jelentés a PCF szemére vetette a „Franciaország népének uniója” irányvonalát. Elmarasztalta amiatt, hogy választási kampányában elhanyagolta azokat a problémákat, amelyek kapcsán a középosztályok válság által sújtott erőit megnyerhették volna a baloldali szövetségnek, s ehelyett a „szegények védelme”, a „gazdagokkal fizettetni” típusú jelszavakat hangoztatott. A Jospin-jelentésben végül olyan kérdéseket intéztek a PCF-hez, amelyek irányvonala lényeges megváltoztatását igénylő feltételeket tartalmaztak: lemond-e a „párt vezető szerepe” elvéről, valamint arról, hogy a kommunista pártot „forradalminak”, a szocialistát „reformistának” minősítse, elutasít-e mindenféle szövetséget a „konzervatív erőkkal”, kész-e nyilatkozni arról, hogy a keleti országokat szocialista rendszerűeknek tartja-e stb.¹² Az együttműködés helyreállításának feltételül ismét a kommunista párt megváltozását szabták, de együttműködési szándékukról a jelentés konkrétan nem beszélt.

A PS vezetése elutasította a párt baloldali kisebbségi irányzatának, a CERES-nek azt a vezetését, amely szerint a baloldali szövetség felbomlásáért a szocialista vezetés is felelős, mert lebecsülte azokat a problémákat, amelyeket a szocialisták a kommunistáknak okoztak. A CERES-csoport által az 1979 áprilisi kongresszusra előterjesztett indítvány szerint az 1968 és 1978 közötti periódusban a baloldal gyengesége egyrészt abból következett, hogy a PCF magát a munkásosztály egyetlen pártjának tekintette, másrészt abból, hogy a PS „felvizezte” a politikai vonalát. Szerintük a PS-ben „neo-munkáspárti” (neo-travailleiste) áramlat, 1978 márciusa óta pedig „amerikai baloldal” alakult ki, amely szociáldemokrata irányzatként napi keretekbe kívánja zárni a mozgalmat, megfosztva távlataitól, a hatalommal, és a társadalommal való globális szakítástól, ezáltal a reformizmus távlatát képviseli. „A neo-munkáspárti vonal, amely uralkodó helyzetben levő szocia-

lista pártot akar létrehozni, nem azért, hogy megváltoztassa a PCF-t, hanem hogy nélküle kormányozzon, e perspektíva legkövetkezetesebb kifejezése.” „A PCF és a CGT súlya következtében a neo-munkáspárti illúzió Franciaországban csak oda vezethet, ahová Portugáliában, a harmadik erő (vagyis a jobboldal – J. J.) hatalomra jutásához” – érvelt a CERES indítványa.¹³ A CERES-csoport képviselői az 1979-es kongresszuson sikra szálltak a kommunista párttal való kapcsolatok helyreállításáért, egy új kormányzati programban való megegyezésért, a kommunisták és a szocialisták közös akcióiért. Azt hangoztatták, hogy a kapitalizmus ellen kell harcolni, nem a kommunista párt ellen.¹⁴ A CERES-csoport álláspontja azonban a PS-en belül csak egy kisebbség véleményét tükrözte (a párt e baloldali szárnya a kongresszuson a mandátumok nem egészen 15 százalékát képviselte), s nem tudott változtatni a kapcsolatok romlásának tendenciáján.

A PCF 1979 májusában tartott XXIII. kongresszusán megerősítette stratégiai törekvését: a szocializmushoz vezető demokratikus út koncepcióját. A demokrácia és a szabadságjogok érvényesülésével kapcsolatban, a kritikus megközelítés jogát fenntartva, pozitív mérleget állított fel a létező szocializmusról, és nem volt hajlandó tagadni, hogy a szocialista országokban szocializmus létezik. A PCF gyakorlatában pozitív változás kezdődött az SZKP-hoz és a többi szocialista ország kommunista pártjához fűződő viszonyban a korábbihoz képest, amikor az eurokommunista irányvétel párhuzamosan feszültségek keletkeztek a kapcsolatokban.

A demokratikus út értelmezésében a kongresszus beszámolója a PS-étől eltérő felfogást fejtett ki, amikor a szocializmus felé haladást „erőteljes osztályharc”-hoz kapcsolta. A beszámoló kiemelte, hogy a kommunisták álláspontja „azon a meggyőződésen alapul, hogy a haladás egyetlen hordozója a tőke elleni osztályharc, a legvagyonosabbak uralma és kiváltságai elleni harc. Korunkban Franciaországban a demokráciáért vívott harc az osztályharc fő területe.”¹⁵ A PCF nem engedett a szocialista párt nyomásának, és kitartott a munkásosztály vezette néphatalom célja mellett. „Az állam irányításának a dolgozó nép képviselői hatalmává kell átalakulnia, ahol a dolgozó népen belül a munkásosztályé a vezető szerep” – jelentette ki G. Marchais.¹⁶ Nem mondott le arról, hogy a kommunista pártnak a munkásosztály pártjának, „a franciaországi szocializmus pártjának” kell lennie és élcsapat szerepet kell betöltenie.

A XXIII. kongresszus az egységpolitikát továbbra is a demokratikus út feltételeként szabta, de céljaként a „népi egység, a tőkés politika minden áldozata egységének” létrehozását jelölte meg. „... az egység megvalósítása – szögezte le a beszámoló – nem vihető végbe forradalmi párt, vagyis a Francia Kommunista Párt és annak állandó erősödése nélkül.” Eddigi tapasztalat szerint „... az egyensúly felbillenése a mi rovásunkra a szocialista párt vétkes játékát segítette. Parancsolóan szükséges tehát helyreállítani a baloldal egyensúlyát, ez az egységért és a változásért folytatott harc kulcsa.”¹⁷ Az állásfoglalás, miközben kinyilvánította, hogy a pluralizmust tiszteletben tartó lojális egységet akar, amely a szocializmus megvalósításáig terjed, hangsúlyozta a párt jogát arra, hogy önmaga legyen, mégpedig „olyan forradalmi párt, amely képes befolyásolni a népi mozgalom és a nemzeti élet minden szintjét”.

Ismét nagyobb hangsúlyt kaptak a két párt kapcsolatában eddig is legkényesebb, legingatagabb elemet képviselő nemzetközi kérdések. Az 1979 nyarán megtartott Európa Parlament választása, a Közös Piac újabb országokkal való kibővítésének problémái felszínre hozták a Közös Piac megítélésével kapcsolatos nézet-

eltéréseket. A nemzetközi kapcsolatokban a carteri kormányzat által az enyhülés ellen indított offenzíva élesebb fényt vetett a két pártnak a szemben álló világ-rendszerekhez fűződő eltérő viszonyára. A PS nem mulasztotta el a lehetőséget, hogy az afganisztáni forradalom szovjet megsegítését, a délkelet-ázsiai problémákat (Vietnam és Kambodzsa konfliktusa, Vietnam és Kína szembekerülése, a vietnami „csónakosok” ügye), majd az Európára mindezeknél közvetlenebbül ható lengyelországi válságot ürügyül használja fel a PCF diszkreditálására, maga pedig az emberi jogok bajnokaként lépjen fel.

AZ 1981-ES BALOLDALI FORDULAT

A kommunista és a szocialista párt tehát erősen megosztva, saját programmal és saját elnökjelölttel, a közös kormányprogramra épülő együttműködés sikertelen kísérlete és az eszmei és politikai arculat megújítására tett évtizedes erőfeszítések után érkezett el a fordulatot eredményező 1981-es elnökválasztáshoz.

A gazdasági válság elmélyülésének társadalmi hatásai annyira megérelték a helyzetet az 1958 óta működő jobboldali hatalmi-kormányzati erők leváltásához, a változás vágya a közvéleményben olyan erőssé vált, és a jobboldalon a széthúzás olyan méreteket öltött, hogy ez – a baloldali pártok megegyezése híján – a baloldali belül a győzelemre esélyesebb szocialista jelölt támogatásában, a kommunista párt választói befolyásának jelentős visszaesésében jutott kifejezésre. (Mitterrand az első fordulóban 25,84 százalékot ért el, Marchais 15,4 százalékot kapott, jöllehet ez idáig a kommunista szavazatok meghaladták a 20 százalékot.) A PCF Központi Bizottsága az eredmények és a kialakult helyzet ismeretében április 28-i ülésén Mitterrand támogatása mellett foglalt állást: „Abból a célból, hogy a harcok kibontakozásának lehető legjobb feltételeit teremtsük meg a nagy horderejű követelések kielégítése érdekében, hogy a szükséges antikapitalista és demokratikus reformokat elérjük, hogy kikényszerítsük a baloldali szövetség kormányának megalakítását, amelyben a kommunisták elfoglalják az őket megillető helyet, arra hívjuk fel önöket, hogy szavazzanak a második fordulóban a szocialista jelöltre, François Mitterrand-ra”.¹⁸ Mitterrand a PCF „döntő hozzájárulásával” a második fordulóban 51,76 százalékot ért el. Igazolódott az a feltételezése, hogy a PCF ezúttal sem tehetett mást, mint hogy a második fordulóban a baloldali egységet formálisan el nem utasító szocialista jelöltet támogassa a jobboldali jelölttel szemben. Mitterrand elnökválasztási győzelmét követte a júniusi parlamenti választásokon a PS sikere; ez fokozta a két párt erőviszonyának felbomlását (PS és baloldali radikálisok: 37,8, PCF: 16,1 százalék). A kommunista párt közel 1,8 millió szavazatot veszített, parlamenti képviselője a felére csökkent (86-ról 44-re).

A szocialisták e sikere, amely a baloldali fordulat igényének hullámán emelkedett magasba, a kommunistákkal való megegyezés hajlandóságát is magával hozta. A választási eredmények sem változtatták meg azt a realitást, hogy a kommunista bázis nélkül a baloldali kormányzat támasza nem teljes, s e tekintetben különösen jelentős a legnagyobb szakszervezeti szövetség, a PCF politikai hatókörébe tartozó CGT magatartása. A kettős konfrontáció elkerülése végett, a baloldali kormány működését biztosítani képes társadalmi bázis szempontjából fontos volt a PCF bevonása a kormányzatba. A PCF vezetése viszont a választási vereség után – ami éles vitákat váltott ki a pártban a taktika kérdéseiről – a de-

mokratikus változások sikerének előmozdítása érdekében rugalmasabb magatartást tanúsított a megegyezés terén. Az a tény, hogy ezt az egymásra utaltságot figyelembe vették a baloldal választási győzelmével kialakult új helyzetben, meggyorsította a politikai együttműködés létrejöttét. 1981. június 23-án tízórás tárgyalás után olyan közös nyilatkozatot írtak alá, amelyben az eddig legvitatottabb kérdésekre is (amerikai és szovjet rakéták európai telepítése, az afgán kérdés, a Közel-Keletre vonatkozó Camp David-i megállapodások, Franciaország részvétele az EGK fejlesztésében, a lengyelországi helyzet) találtak kompromisszumos formulát.¹⁹ Az egyezmény nyomán a 44 tagú kormányban négy kommunista miniszter kapott helyet, először azóta, hogy 1947-ben kizárták a kommunistákat a kormányzásból.

A szocialisták a nélkülözhetetlen együttműködés létrejöttét úgy értelmezték, mint a kommunisták felsorakozását a sikeres szocialista stratégiai vonal mellé. A kommunista miniszterek bevételeéről a kormányba Mitterrand ezt nyilatkozta: „... miért távolodtam volna el bárkitől, aki közölte, hogy hajlandó tiszteletben tartani az általam meghatározott politikai vonalat... a kommunistákkal folytatott vita – és micsoda vita! – egész ideje alatt semmiben nem engedtem, és ezt most sem szándékozom elkezdni.” „Csaknem négy és fél millió francia szavazott a kommunista jelöltekre. Őszintén szólva nem látom be, miért kellett volna kihagynom őket, miért kellett volna megsértenem e milliókat azzal, hogy kizárom őket a francia politikai életből, amikor pedig csak azt kérték tőlem cserébe, hogy tartsam őket tiszteletben. Ily módon sokkal biztosabb alapon készítettem elő a jövőt...” Mitterrand az interjú során magáénak vallotta a de Gaulle-i „Mindenkire szükségem lesz” formulát, ezúttal a válság miatt. A két munkáspárt újraegyesítésének lehetőségét viszont kizárta azzal, hogy: „Ez minden szocialista álma, de itt két ideológia van, és ezek az ideológiák továbbra is ellentétesek. A marxizmus-leninizmus és a mi szocializmusunk, vagyis Lenin és Blum között nem szűnt meg az ideológiai konfliktus. Figyelünk egyetlen pillanatnyi lanygulását sem engedhetjük meg magunknak.”²⁰

Ideológiai különbségeik ellenére a hetvenes években a mindkét párt eszmei-politikai arculatán végzett módosítások következményeként az ideológiai nézetek – esetenként csak azonos fogalmak használatában megnyilvánuló – közeledését, a közvetlen politikai programot tekintve pedig hasonló vagy azonos álláspontok képviselését figyelhetjük meg. Külön-külön előterjesztett választási programjaik tulajdonképpen a Közös Program reformjavaslatainak némileg módosított változatait tartalmazták. A módosult ideológiai és politikai megnyilatkozások azt tükrözték, hogy a két párt versenye során bizonyos kölcsönhatás érvényesült az eszmei-politikai arculat alakulásában, kifejezve a dolgozó osztályok hangulatának változásait. A PS programjában ennek során felbukkantak olyan követelések is, amelyeket eredetileg a kommunisták fogalmaztak meg.

A PS programja a Szocialista Terv (Projet Socialiste) elvi része szerint a szocialisták célja a kapitalista rendszerrel való szakítás, a szocialista társadalomra való átmenet²¹. A nyolcvanas évek perspektívájának a szocialisták a szocializmus és az öngazgatás perspektíváját ajánlották, ezt tekintik a válságból kivezető alternatívának. Törekvésük, mint egyik helyen megfogalmazták, „az öngazgatás, azaz a szociális állam” (l'autogestion c'est-à-dire l'Etat social) megteremtése. A társadalomátalakító program a demokrácia értékeit kívánja érvényre juttatni: az egyenlőség eszméjét, a szabadság eszméjét, „az emberek, a termelők, az állampolgárok” felelősségének (vagyis a dolgok igazgatásában való részvételé-

nek) elvét. Tervezett szocializmusukat elhatárolták ugyan a Szovjetunió, illetve a keleti országok rendszerétől, de arra felhívták a figyelmet, hogy nem pusztán „reformátor tervet” (projet réformateur) képviselnek, amely fenntartaná a kapitalizmus struktúráit.

A program hangsúlyozza: a társadalom átalakítása során a demokrácia elvei szerint járnak el, az általános választásokat tekintik a hatalom egyedüli forrásának. Ragaszkodnak a polgári demokráciához, a kivított szabadságjogokhoz, amelyeket a válságba került kapitalizmus válságba juttatott. „A demokrácia a munkásmozgalom egésze számára, beleértve az európai kommunistákat is, a történelmi tapasztalatok fényében úgy jelenik meg, mint egyetemes történelmi érték, amelyre az eredeti (originale) szocialista társadalmat alapozni kell.” „Ami minket illet, mi sohasem állítottuk szembe a burzsoá demokrácia még ha korlátozott vívmányait sem egy jövőbeni munkásdemokráciával. Tudjuk, hogy a formálisnak mondott szabadságjogokat Franciaországban a munkásosztály harcaival vívták ki” – szögezte le a Szocialista Terv.²² A munkáshatalom, a proletárdiktatúra elvétele a hatalmi, a politikai és ideológiai pluralizmus elvének mint a demokrácia kritériumainak képviseletével párosul. A társadalom öngazgatására vonatkozó céljuk tartalmáról így nyilatkoztak: „Amit mi akarunk, az ténylegesen továbbmegy az egyéni és kollektív szabadságjogok területének megvédésén, és érinti a társadalom minden szintjén a gazdasági és politikai döntések feletti orientáció és ellenőrzés képességét a néptömegek részéről. Ahhoz, hogy a demokrácia haladékos tartalmat nyerjen, a szabadságjogokat ma nemcsak mint az egyének és csoportok autonómiájának garanciáját, hanem mint a döntésekben való hatékony részvételt kell kilátásba helyezni.”²³ A szocialista társadalmon belül az ellentmondások fennmaradásával számolnak, ezért kizárják az állam elhalásának gondolatát. Az állam demokratizálása, az öngazgatás, a pluralizmus nyújthatnak biztosítékot a szocializmus eltorzulása, illetve a hatalommal való visszaélés ellen. A szocialisták a demokrácia kritériumának tekintik a hatalomváltás elvének tiszteletben tartását, vagyis a hatalomról való lemondást kedvezőtlen választási eredmények esetén.

„A Szocialista Terv a társadalom átalakításának átfogó és radikális terve, még ha ennek az átalakításnak fokozatosnak is kell lennie” – olvasható a programdokumentumban.²⁴ A szocializmus létrejöttéhez átmeneti periódus vezet, amelyre jellemző, hogy „a burzsoázia hegemoniáját a dolgozó osztályok hegemoniája váltja fel”. A szocialisták a társadalom megváltoztatásáért folytatott harcukban a dolgozók, a bérből élők nagy többségének politikai kifejezői kívánnak lenni, az „osztályfrontra” támaszkodnak, ami a munkások, alkalmazottak, technikusok, mérnökök, káderek, parasztok, kisiparosok, kiskereskedők, szabadfoglalkozású dolgozók, kis- és középvállalkozók politikai frontját jelentené.²⁵

A Szocialista Terv szerint a szocializmus kialakítása reformok útján történik. A szocialisták által a választási kampányra kidolgozott demokratikus reformjavaslatok tartalmazták az államosításokat, az állami tervezés demokratizálását, a gazdaságpolitika irányának megváltoztatását a prioritások felcserélésével, az államhatalom decentralizálását és a gazdasági demokrácia kiépítését, az utóbbit az öngazgatás megvalósításaként. A szociális intézkedésekben elsődleges a teljes foglalkoztatottság célkitűzése, mint a munkához való jog biztosítása, közvetlenül pedig a munkanélküliség növekedésének megállítása, új munkahelyek teremtése. A társadalmi igazságosság és az egyenlőtlenségek csökkentése érdekében a legalacsonyabb jövedelmek emelését, a bérkülönbségek csökkentését, a nagy jö-

vedelmek megadóztatását, igazságosabb adórendszer bevezetését ígérték. A dolgozók vásárlóerejének növelésében a gazdaság fellendítésének lehetséges eszközt látták. A gazdaságfejlődés kézbevitelével (maîtriser), szabályozásával az ipari szerkezet, az energiarendszer, a mezőgazdasági termelés, a kereskedelmi forgalom szervezetének olyan átalakítását helyezték kilátásba, ami a tőkés logikától való távolodást, a társadalmi szükségletekhez való közelítést eredményez. A PS tehát a válság időszakában a hatalmon levő jobboldallal szemben a gazdaságpolitika olyan alternatíváját hirdette meg, „amely a társadalmi igazságra alapozott és a teljes foglalkoztatottságot biztosító növekedésre épül.”²⁶ Vagyis a válság terheinek a vállalkozók és a bérből élők közötti eloszlásában az utóbbinak javára hajt végre kiigazítást. Ugyanakkor a demokratikus jogok bővítését célzó intézkedésekkel a hatalmi struktúra módosítását helyezték kilátásba.

A hetvenes évek második felében az eurokommunista álláspontot kialakító PCF kétségtelenül közeledett a PS ideológiai platformjának olyan elemeihez, mint amilyen az „önigazgatásos szocializmus”, a „demokratikus szocializmus” célkitűzése, a szocialista társadalom pluralista felfogása, a proletárdiktatúra szükségességének elutasítása, a hatalomváltás elvének elismerése, a társadalom átalakításáért folytatott harcban a polgári demokrácia elveinek teljes tiszteletben tartása stb. G. Marchais a PCF 1982 februárjában tartott kongresszusán arra emlékeztetett, hogyan adtak konstruktív választ azokra a kérdésekre, amelyek a kommunista párt demokratizmusát kérték számon és amelyeket jórészt a szocialisták tettek fel a velük folytatott vitákban. Így a hatalomváltás, az egypártrendszer, a szakszervezetek függetlensége, az egyéni és kollektív szabadságjogok, a vallásszabadság, a kultúra és az alkotás szabadsága, a proletárdiktatúra kérdéseiben.²⁷ Amíg a két párt versengésének az ideológiára gyakorolt hatása a PS esetében főleg a szocialista párt antikapitalista törekvéseinek kiemelésében, a „reformista” és szociáldemokrata minősítés elleni tiltakozásban mutatkozott meg, a PCF-nél a szabadságjogok és a demokratikus elvek melletti elkötelezettség demonstrálásában jutott kifejezésre.

A két párt közötti ideológiai közeledésnek azonban sok vonatkozásban a valóságosnál nagyobb a látszata. Alapvető eltérések vannak az azonosan használt fogalmak értelmezésében is. Így – mint említettük – eltérően értelmezik az önigazgatást. A PCF egyfelől pluralizmust képvisel, másfelől fenntartja a munkásosztály vezető szerepének elvét a társadalmi harcokban és az államhatalom gyakorlásában, szükségesnek tartja a felkészülést a demokratikus rendszer megvédésére, a kommunista pártot továbbra is a munkásosztály élcsapatának tekinti stb. A két pártot eszmei és politikai arculata tekintetében a megkülönböztető vonások közül a leglényegesebbnek azt tartom, hogy a PCF stratégiáját az osztályharcra építi. Ennek megfelelően a gyakorlatban vállalja a konfrontációt, radikálisabb megoldásokat kezdeményez, a tőkésosztállyal szemben a hatalmi eszközöket jobban érvényesíteni akarja, nagyobb mértékben számít a tömegmozgalmakra a jelenlegi kormányzat reformpolitikájának érvényesítésében. A PS viszont, bár elismeri az osztálytársadalom és az osztályharc valóságát, jelenleg a kormányzati eszközök, a politikai hatalom birtokában programjának megvalósításához a szembekerülő társadalmi osztályok, azok politikai szervezetei közti „egyvetetést”, a „kompromisszumokat” helyezi előtérbe, a szociális partnerség gyakorlatának kialakítására törekszik, vagyis ennyiben az osztály-együttműködésre hajlik.

A szocialisták 1981. októberi Valence-i kongresszusukon politikájuk lényegét így fogalmazták meg: változás „nyugodt forradalom” útján. A dokumentum hely-

zetelemzése szerint a politikai hatalom a szocialistáké, a gazdasági hatalom „az ipari monopóliumok és a bankkapitalizmus uralkodó szektoraié”. „Miután e gazdasági rendszer fokozatos átalakítását választottuk, ami azt jelenti, hogy kompromisszumhelyzetekre fogunk törekedni, amely jelentős változásokat fog szentesíteni, és amely természetesen sokkal kedvezőbb lesz a társadalmi átalakulás erői számára, haladás lesz a munka világa részére.” A dokumentum forradalmi változásokról szól, de „nyugodt”, vagyis „erőszak nélküli” forradalomról. „Amennyiben tőlünk függ – ez nemcsak tőlünk függ –, ilyen lesz. Mi a háborúval szemben előnyben részesítjük a kompromisszumot.” Határozatukban a szocialisták azt a céljukat hangoztatták, hogy a politikai és a gazdasági hatalom között fokozatosan új erőviszonyokat alakítsanak ki.²⁸

A kommunisták – bár maguk is a fokozatos előrehaladás, a megérett reformok megvalósításának hívei – nem bíznak abban, hogy a munkáltatók engedmények útján leszerelhetőek. Amint G. Marchais 1982 májusában, a baloldali győzelem évfordulóján a szocialisták politikájáról szólva leszögezte, helyteleníti a vállalkozóknak juttatott 18 mrd frankos „ajándékot” (adókedvezményeket), mert velük nem lehet kompromisszumot keresni. „Az új politika előreviteléhez a jó út egyáltalán nem az engedmények útja, a lehetetlen kompromisszumok keresésének útja ezekkel az emberekkel.”²⁹

Az ideológiai és politikai nézeteltérések azonban egyelőre nem akadályozzák a kormányzati együttműködést az időszerű programok megvalósításában. A szocialista párt közvetlen programja alig különbözött a kommunista párt minimális programjától (a 131 javaslatból, amit a „Plan de lutte”, a Harci Terv tartalmazott). Különbözőségeik ellenére tehát a két párt azonos irányban kereste a válság megoldását, lényegében azonosan képviselték a jobboldali politika alternatíváját. Tulajdonképpen ezzel az egybeeséssel magyarázható, hogy a kommunista szavazók egy része az 1981-es elnökválasztáson már az első fordulóban a nagyobb esélyű szocialista elnökjelöltet támogatta. A választási kampányban nem a programbeli különbségek, hanem az képezte az érvelés tárgyát a versengő két párt között, hogy ki képviseli igazán, hatékonyan, nagyobb eséllyel a programban foglalt változásokat. Így a szocialista kormányzat létrejötte után a közvetlen teendőkben meglévő egyetértés – a leginkább külpolitikai téren mutatkozó nézetkülönbségek ellenére – megfelelő alapot biztosított a kommunisták és szocialisták együttműködéséhez.

A SZOCIALISTÁK REFORMPOLITIKÁJA ÉS A KORMÁNYZATI EGYÜTTMŰKÖDÉS

A szocialista kormányzat első időszakában (1982. júniusig) megvalósított intenzív reformtevékenysége azt mutatja, hogy a válság által okozott terhek elosztásán valóban a bérből élők javára próbált változtatni, ami a hatalmi struktúrában is bizonyos súlyponteltolódást tett szükségessé a monopoltőkés csoportok rovására. A helyzet pontos értékeléséhez figyelembe kell venni, hogy az olyan antimonopolista reformoknak, amelyek nem feltétlenül és közvetlenül feszítik szét a tőkés rendszer határait, viszonylag széles lehetőségei vannak Franciaországban az állammonopolcapitalizmus sajátosságai következtében. A jobboldal hosszú időn át érvényesült egyeduralkodó mivolta miatt – mint Mauroy miniszterelnök mondta – „az elmúlt 30 év folyamán Franciaország lemaradt azon nyugat-európai országok mö-

gött, amelyekben nagy szocialista pártok gyakorolták a hatalmat, s nyomhatták rá bélyegüket a történelemre . . . Az előző francia kormányzatok késleltették és csak bizonyos határok között hajtották végre a multhatatlanul szükséges társadalmi reformokat, amelyek egyébként mindössze annyit eredményeztek volna, hogy utolérjük haladóbb európai partnereinket.”³⁰ Nem alakult ki például a szociális békét intézményesíteni hivatott „szociális állam”, a „jóléti állam” intézményrendszere. E téren lemaradás mutatkozott a szociáldemokrata reformizmus eredményeihez képest (Svédország, NSZK, Nagy-Britannia).

Az új prioritásokat követő gazdaságpolitika első intézkedései (amely a megoldandó szociális problémák élére a munkanélküliséget helyezte), a közigazgatás decentralizálását célzó reform, az öt ipari csoport és a bankszektor szinte egészének államosítása, a munkaidő csökkentésére, a nyugdíjkorhatár leszállítására, a dolgozók munkahelyi képviseleti szervei jogkörének kiszélesítésére alkotott reformtörvények, a nagy vagyonok megadóztatása stb. mind olyan lépések, amelyek még beilleszthetők a tőkés viszonyok keretébe, de ugyanakkor haladó előrelépést jelentenek a dolgozó osztályok szempontjából. A PS ideológiai platformja elvileg nem zárja ki azt, hogy ezek a reformok utóbb a megvalósulás formáiban, módjában radikalizálódjanak, mélyrehatóbb átalakulási folyamat kiindulópontjává váljanak. Az sem dőlt el még, hogy az államosított szektor milyen formában, milyen mértékben válik majd eszközzé a szocialista kormányzat kezében a gazdasági folyamatok szabályozásában. Az üzleti körök és a jobboldal magatartása mindenesetre azt tükrözi, hogy az új helyzetet érdekeik érzékeny korlátozásaként élik át.

A kommunista párt – annak alapján, hogy a szocialista párt egyértelműen nyilvánította baloldali elkötelezettségét, azt, hogy reformtörekvései a dolgozók érdekében haladó változásokra irányulnak és egybeesnek a kommunisták stratégiájának irányával, továbbá tekintettel az 1981-es választásokon a baloldali fordulat iránt megnyilvánult tömeghangulatra (a pártban kifejezésre juttatott ellentétes vélemények ellenére) – a kormányban való részvétel mellett döntött, a lojális együttműködés álláspontjára helyezkedett, bár a számára kedvezőtlenül alakult választási eredmények nem tették lehetővé, hogy a politikai együttműködést korábbi elképzelései szerint alakítsa. A kormánytöbbség részeként a közösen jóváhagyott kormányzati reformprogram következetes megvalósítását sürgette és kérte számon, ez irányban gyakorolt nyomást. Amint G. Marchais a parlamenti választásokat követő Központi Bizottsági ülésen kijelentette: „A kommunisták részvétele a kormányban franciák millióinak kívánságát elégíti ki. A kommunista miniszterek jelenléte a kormányban minden bizonnyal meggyorsítja azokat a változásokat, amelyekre várnak . . . Természetesen tudatában vagyunk vállalkozásunk nehézségeinek, tekintettel pártunk választási eredményeire. Ez a tudat azonban távolról sem korlátozza elszántságunkat a változásért folytatott küzdelemben . . . Franciaország népe a közeljövőben felmérheti a kommunisták komoly hozzáállását, hozzáértését és lojalitását mind a kormányon belül, mind az ország más intézményeiben. Tapasztalat alapján veszi majd tudomásul, hogy a kommunisták – a róluk terjesztett torzításokkal ellentétben – megérdemlik a bizalmat.”³¹

A PCF, amikor igen nehéz helyzetben, identitási problémákkal is küzdve a szocialista kormányzati kísérletben való közreműködése mellett döntött, nem változtatta meg a szocialisták reformista természetéről alkotott meggyőződését. Viszont abból indult ki, hogy a társadalmi változások a tömegek mozgásba lendíté-

sével nyitottá tehetik a változások perspektíváit, s ebben a kommunistáknak erjesztő szerepük van. Az 1982 februárjában tartott XXIV. kongresszus határozata szerint: „Egyáltalán nem végzetszerű, hogy a jelenlegi helyzet az országot egy szociáldemokrata kísérletbe vigye. Lehetséges egy más politika megvalósítása, mint az, amely a válságot a nagytőke javára igazítja el.”³²

Nemcsak a kommunista pártban akadtak, akik a párt meggyengült helyzetében helytelenítették az ellenzéki pozíció feladását. A szocialisták körében is kifejezésre jutottak olyan vélemények, hogy a PS az új helyzetben egyedül is képes a változások megvalósítására. Az 1981 októberi szocialista kongresszus nem vonta kétségbe Mitterrand döntésének helyességét a kommunistáknak a kormányba való beveteléről, állásfoglalásai mégis azt tükrözték, hogy – a PCF lojális együttműködési készsége ellenére – a versengést nem fejezik be. A kongresszus megerősítette, hogy a szocialisták a „baloldalon vetettek horgonyt”, s a kommunisták együttműködését mint saját politikájuk bázisának kiszélesítési lehetőségét fogadták el.

Bár a jobboldali erők aktivizálódása a baloldali erők egységének szükségességét húzta alá, a szocialisták távolról sem mondtak le a kommunista párt gyengítéséről. A Lengyelországban bevezetett rendkívüli állapot ürügyén éles kommunistaellenes kampányba kezdtek. A két párt 1982 január elején tartott felsőszintű találkozója azonban a járási választásokat megelőzően az 1981 júniusi megállapodás szellemében megerősítette a két párt együttműködését. A l'Humanité vezércikke a csúcstalálkozó eredményét így összegezte: „A kommunista és a szocialista párt között pénteken megerősített egyezmény előrelépés volt az egység a különbözőségben megnyilatkozása terén. Az aktivitás megkettőzéséhez vezet, lehetővé téve mindegyik félnek, hogy saját személyiségét fejezze ki és a kormánytöbbségnek megadja a szükséges erőt a megkezdett terv megvalósításához.”³³

A PCF 1982 februárjában tartott XXIV. kongresszusa a szövetségi politika terén az alulról kialakítandó cselekvési egység elsődlegessége mellett foglalt állást.³⁴ A két párt közötti megegyezésekről leszögezte: „... az olyan megállapodások hívei vagyunk, amelyek tiszteletben tartják mindkét párt önálló tevékenységét, amelyek megfelelnek a népi tömörülés reális szintjének, amelyek megerősítik azt, ami egyesít, anélkül, hogy lepleznék azt, ami megkülönböztet, amelyek elősegítik az egységet és a cselekvést, lehetővé téve a dolgozók részvételét anélkül, hogy azt lefékeznék, anélkül, hogy előre meghatározott programok keretei közé kényszerítenék”.³⁵ A kongresszus pozitívan értékelt az addigi kormányzási intézkedéseket, figyelmeztetett a jobboldal támadásainak veszélyeire, hangsúlyozta a még megoldatlan problémák fontosságát, és a kommunistákat az alkotó részvételre buzdította. Marchais idézte az 1981. december 4-i KB ülés határozatát a kommunistáknak az új helyzetben követendő magatartásáról: „Nem annyira lepleznünk, mint inkább megvilágítanunk, nem annyira bírálunk, mint inkább javasolnunk kell; és nemcsak megvilágítanunk vagy javasolnunk, hanem építenünk, létrehozunk, megvalósítanunk és konkretizálnunk kell: íme, ma minden téren ez a kommunisták tevékenységének szabálya.”³⁶

Az 1982 márciusában tartott járási választások arra hívták fel a figyelmet, hogy a jobboldal ismét teret kezdett nyerni. A gyors változás elmaradása, a megoldatlan problémák súlya, a gazdasági nehézségek – főként a munkanélküliség továbbra is növekvő tendenciája – a baloldalra szavazók egy részét csalódottá és passzívá tette.

A világgazdasági válság hatásai, a magas amerikai kamatlábak politikája, a fej-

lett tőkésországok többségében a monetáris politika prioritása mind nagyobb akadályként tornyosultak a francia szocialisták gazdasági törekvései előtt. Gazdasági intézkedéseik sok tekintetben nem váltották be a hozzájuk fűzött reményeket. A gazdasági fellendülés elmaradt, a termelőberuházások csökkentek, a munkanélküliség növekedésének ütemét csak lassítani tudták, de megállítani nem, a tőkemenekülés apasztotta a belső erőforrásokat, romlottak a francia pozíciók a világgazdasági versenyben, a külkereskedelmi deficit és az államháztartás negatív mérlege egyre nagyobb gondot okozott, az infláció a frank leértékelése ellenére nőtt. A szociális intézkedések a stagnáló gazdaság mellett kikezdték a tőkés gazdaság túróképességét, pénzügyi terhei a vállalatok gazdálkodását nehéz helyzetbe juttatták. A tőkés körök ellenállása mesterségesen is rontotta a gazdasági helyzetet.

Mindez a szocialista kormányt 1982 júniusában fordulatra kényszerítette: a bér- és árstop átmeneti bevezetésével a „szigorúság politikája” (politique de rigueur) vette kezdetét, amely társadalmi célként az elért vívmányok megőrzését jelölve meg a gazdasági egyensúly helyreállítására irányult, és amelyben a magántőke ösztönzése kapott nagyobb hangsúlyt. Így a reformok aktív időszakát meg kellett szakítani anélkül, hogy alapvető kérdésekben kielégítést nyerhettek volna a baloldalt kormányra juttató társadalmi rétegek várakozásai. Erre támaszkodva törhetett előre a jobboldal mind az 1982-es járási, mind az 1983 márciusi községtanácsi választásokon. Ha e választások tépje nem is lehetett a baloldali kormány leváltása, mindenestre megnövelte a jobboldali nyomás veszélyét a kormányzat politikája.

A választási eredmények és általában a francia politikai életben mutatkozó tendenciák ismét megvilágították a PCF dilemmáját, ami a szocialista kísérlethez való viszonya és saját identitásának megőrzése terén jelentkezik. A jobboldali revans veszélye – ami hosszú távra szóló politikai és morális következményekkel is fenyegeti a francia munkásmozgalmat – a baloldali egység fenntartásának létfontosságára figyelmezteti a kommunista pártot. A gazdasági realitásokkal számolva a párt és a szakszervezetek is készek elismerni a „szigorúság politikájának” szükségességét. Szerintük átmenetileg érvényesülve e politika megmentheti a reformmozgalom haladó irányát és megteremtheti a folytatás feltételeit. E politikával kapcsolatban a PCF a társadalmi méltányosság elvének érvényesítését, az elért szociális vívmányok megőrzését szabja feltételül. Arra vonatkozóan, hogy a kommunisták meddig viselik el a kormány megszorító politikáját, és hol van a szakítás határa, G. Marchais 1982 júniusában azt válaszolta: „A kommunisták részt vesznek a kormányban, és a francia állampolgárok részéről szavazatokkal jóváhagyott erőként tevékenykednek. Csak abban az esetben lépnénk ki a kormányból, ha a Szocialista Párt, illetve a kormány a francia állampolgárok akaratával ellentétes politikát folytatna. A köztársaság elnöke kijelentette, hogy a francia állampolgárok részéről május 10-én megszavazott politikát kívánja folytatni. Amennyiben ígéretét nem szegi meg, pártunk támogatja politikáját.”³⁷

Külpolitikai nézetkülönbségek is terhelik a kommunisták és a szocialisták kapcsolatának bonyolult rendszerét. A szocialista kormányzat – mint az várható volt – kezdetben a korábbinál nagyobb ideológiai töltésű, a Szovjetunió és más szocialista országok irányába ridegebb külpolitikai vonalat juttatott érvényre. Jóllehet a Közép-Amerikára vonatkozó állásfoglalás kihívást jelentett az Egyesült Államok politikájával szemben, a francia diplomácia komoly erőfeszítéseket tett az amerikai kormányzat bizalmának megnyerésére, az atlanti és a nyugat-európai

szolidaritás erősítésére. A francia szocialista vezetők – bár Franciaországnak a NATO-hoz fűződő sajátos státusát feladni nem akarják – egyetértettek a NATO 1979-es határozataival, az új amerikai rakéták európai (nem franciaországi) telepítésével. A fegyverkezés kérdéseiben kibontakozott éles nemzetközi vitában közelebb kerültek az amerikai állásponthoz, mint néhány más nyugat-európai kormány. A PS 1981 októberi kongresszusán veszélyes tendenciának minősítették a Nyugat-Európában, így Franciaországban is kibontakozó békemozgalmakat és harcot hirdettek az ún. neutralizmus ellen. Mitterrand köztársasági elnök osztotta azon az amerikai állásponton, hogy a Szovjetunió felbontotta a katonai erőegyensúlyt Nyugat-Európában. A bonni parlamentben 1983. január 20-án elmondott beszédében az atlanti szerződés tagjaitól határozottabb fellépést kívánt a Szovjetunióval szemben, és kizárta annak lehetőségét, hogy a genfi tárgyalásokon a francia nukleáris erőt is számításba vegyék az erőviszonyok megállapításánál.

A francia külpolitika mindezen vonásaival szemben áll a PCF álláspontja, amely a nemzetközi kapcsolatok osztályszemlélete és az internacionalista szolidaritás alapján harcot hirdet a fegyverkezési versenyt szító imperialista politika ellen, támogatja a Szovjetunió és a szocialista országok békekezdeményezéseit, szükségesnek tartja a békemozgalom aktív fellépését Franciaországban és Európában.³⁸ Miután a PCF külpolitikai téren fő célnak Franciaország különálló státusának, s ezzel viszonylagos cselekvési szabadságának megőrzését tartja, továbbá, mivel megítélése szerint a fenti nézeteltérések még nem jelentkeznek elhatárolódást parancsoló gyakorlati kérdésekként, a kommunista párt a jobboldali erők visszatérésének megakadályozásához elengedhetetlen baloldali egység követelményének rendelte alá a külpolitikai nézetkülönbségeket. Kifejezést ad ugyan saját véleményének, de nem kezdeményez olyan vitákat, amelyek megzavarhatnák a kormányzati együttműködést. G. Marchais külföldi sajtótudósítóknak 1983. február 23-án kijelentette, hogy a PCF védelmi téren teljesen magáévá teszi a kormány politikáját, amely a francia nukleáris elrettentő erőt védelmi célból szükséges eszköznek tekinti. A leszerelési tárgyalásokról azt mondta: „Nem lehet a francia kormánytól elrettentő erejének csökkentését kívánni. Amint a nagyhatalmak elkezdik és döntésekhez jutnak, a mi erőnk számbavétele is fel fog vetődni. Meg vagyok győződve róla, hogy ekkor a kormány felelősséggel fog eljárni (. . .) Hogyan lehetne gondolni, hogy egy baloldali kormány mást tehet, mint amiért Jaurès egész életében harcolt?”³⁹ A kommunista párt a francia külpolitika azon elemeit törekszik erősíteni, amelyekben nézetazonosság mutatható ki.

A jobboldali alternatívával szembeni közös érdekeltég alapján mindeddig képesek voltak a nézetkülönbségeket háttérbe szorítani és az együttműködést mindkét részről kielégítőnek és korrektnek minősítették. A PCF számára komoly feladat, hogy megfordítsa tömegbefolyásának csökkenő irányzatát, ami identitásának erősítését feltételezi, miközben elkötelezettje a szocialista kormányzati kísérletnek, amelyet befolyásolni kíván a számára kedvezőtlen erőviszonyok mellett. A kommunista pártban erre a tömegek mozgósítása révén látnak lehetőséget. A Cahiers du communisme 1982 szeptemberi száma a PCF-t „harcú párt – kormánypárt”-ként (parti de lutte – Parti de gouvernement) jellemzi. A párt politikáját elemző cikk szerint „A Szocialista Párt uralkodó pozíciója nem könnyíti meg a helyzetet. A Kommunista Párt elégtelen súlya a vezető szervezetben kellemtelen egyensúlyzavart okoz az egész baloldal számára, ami kihat az irányvonalakra és a kormánytevékenység minőségére.” E nehézségek – főként a népi mo-

galom nyomásának hatására – megoldhatók, a létező reformista veszély elhárítható. A szocialista politika pozitív alakulására rámutatva arra a következtetésre jut, hogy: „Lényegét tekintve a szociáldemokrata veszély nem kormány szinten jelentkezik. A fő veszély az lenne, ha a tőke elérné, hogy a tömegekben konszenzust teremtsen a válság igazgatása érdekében. És a kérdés ebben, a tőke erői ellen folytatott tömegküzdelemben oldódik meg.” Az eddigi jelek viszont azt mutatják, hogy a baloldali fordulat feletti első tömegünneplést nem követte a tömegek aktív bekapcsolódása a politikai életbe, a tömegekre inkább a passzív várakozás volt a jellemző, s a cselekvést a kormánytól várták.

A szocialista párton belül az irányzatok közötti nézetkülönbségek éleződése és nyílt vitává fajulása még az 1983. márciusi községtanácsi választások előtt arra utal, hogy a kommunisták és a szocialisták együttműködésében további nehézségekkel, ellentmondásokkal kell számolni. M. Rocard és E. Maire köréből erősödött a kormánypolitika bírálata, amely főként az állam gazdasági beavatkozását, a protekcionista jellegű külgazdasági intézkedéseket és a szociálpolitika irányát vette célba. Ez az irányzat a gazdasági egyensúly helyreállításának nevében azt a reformfolyamatot kívánja leállítani, amelyet 1981-ben a baloldali kormány a gazdasági és hatalmi struktúrák módosításának céljával elindított, és amely a kommunistáknak a kormányban való részvételét indokolja. E választások után viszont a szocialista vezetés szembekerült a kormányból kivált J. P. Chevènement híveinek kritikájával, amely a reformpolitika feladásának veszélyeit hangoztatja.

A kommunisták a jobboldal előretörésének meggátolására, a baloldali kormány súlyos problémáinak megoldására a legcélravezetőbbnek a reformfolyamat továbbfolytatását tekintik. Ezt a következtetést vonták le az 1983. márciusi községtanácsi választásokat elemző első kommentárjaikban. „A választók üzenete világos: előre akarnak haladni, de olyan feltételek között, amely hatékonyabb a szemükben – állapította meg André Lajoine országos titkár –. Nincs szó visszafordulásról, hanem az 1981. májusában vállalt politika folytatása és javítása van napirenden.” R. Leroy, a l’Humanité igazgatója pedig a továbbhaladás egyik előfeltételének tekintette a kommunisták és a szocialisták szövetségének fenntartását. „A kommunistáknak nincs szándékukban elhagyni a kormányt. Ott vannak és ott kívánnak maradni, mert elhatározták, hogy megvalósítják azt a politikát, amelyet a franciák 1981-ben akartak.”⁴⁰

A Politikai Bizottság március 18-i nyilatkozata leszögezte: „... a franciák többségének most kifejezésre juttatott akaratát úgy lehet tiszteletben tartani... ha növekszik a kormányzat cselekvésének hatékonysága a legfontosabb és legérzékenyebb kérdésekkel kapcsolatban. Ezek közé tartozik a munkanélküliség, amelynek szintjét szerencsére sikerült stabilizálni, ám amely továbbra is több mint kétfélmillió férfit és nőt sújt; a francia ipar, mezőgazdaság és technológia jövője, amely elválaszthatatlan a külkereskedelem egyensúlyától és a társadalmi haladástól; a kis és közepes keresetek vásárlóereje; a munkakörülmények, különösen a munkások és a munkásnők, valamint az alkalmazottak esetében; a vállalati szabadságjogok; a lakáshelyzet, s általánosságban az élet minősége a nagyvárosokban; az iskola válsága és az ifjúság helyzete; Franciaország független politikája a béke és a leszerelés érdekében. A kommunista miniszterek teljes mértékben hozzá fognak járulni ehhez a cselekvéshez.”⁴¹

Mitterrand az 1983. márciusi községtanácsi választások két fordulójának ellentétes tendenciáit figyelembe véve a szocialista-kommunista kormányzati együttműködés továbbvitele mellett döntött. A kormány átalakítása és a hatáskörök

koncentrálása a kommunisták részvételi arányán nem változtatott. A kormánypolitika új szakaszában tovább bonyolódott az együttműködés feltételei. A március 25-én bejelentett kormányzati program a szigorúsági politika folytatásaként a gazdasági egyensúly helyreállítását (a külkereskedelmi mérleg és az államháztartás deficitjének csökkentését) helyezte előtérbe. A takarékosági intézkedések a munkanélküliség növekedését, a bérek vásárlóerejének csökkentését kockáztatják. A kommunista párt ugyan megértéssel fogadta a gazdasági egyensúly prioritását képviselő programot, elismerte, hogy megvalósítása áldozatokat igényel, de mint ahogy G. Marchais március 24-i beszédében⁴² kifejtette, az ország gazdasági helyzetének helyreállítását a társadalmi igazságosság érvényesítésével és a vásárlóerő védelmezésével kell elérni. A külkereskedelmi mérleg javítására és a gazdasági fellendülés érdekében olyan lépéseket javasolt (importcsökkentés, tőkeexport korlátozása, a tőkemozgás ellenőrzése, az államosított vállalatok jobb felhasználása stb.), amelyek nyilvánvalóan a gazdasági liberalizmus ellenében hatnak, s az utóbbinak viszont számos híve van a Szocialista Pártban.

A baloldali kormányzati tevékenysége az 1986-ban esedékes nemzetgyűlési választásokon kerül ismét megítélés alá. A kormányzat a stabilizációs erőfeszítések gyümölcseinek beérését, az eredeti reformfolyamathoz történő visszatérést 1985–1986-ra ígéri. Az elmondottak arra utalnak, hogy a következő időszakban a nemzetközi gazdasági feltételek kedvező perspektívái mellett is számos ellentmondás leküzdése útján törhet csak utat magának a baloldali egységnek az a politikája, amely kitar a haladó szociális intézkedések mellett, demokratikus kivezetőt képvisel a sokoldalú válsággal küszködő francia társadalom számára.

JEGYZETEK

- ¹ Le Monde, 1972. június 30.
- ² *Alain Meyer*: L'originalité du PS. La Nouvelle Revue Socialiste 1977. 22. sz. és P. Bérégovoy cikke a Le Monde 1977. június 12–13. számában.
- ³ Le Monde, 1976. január 21., 1982. május 22.
- ⁴ l'Humanité, 1974. június 12.
- ⁵ Union du peuple de France pour le changement démocratique. XXI. e. Congrès extraordinaire du PCF. Párizs 1974. 116–117. old.
- ⁶ *André Gorz*: Stratégie ouvrière et néo-capitalisme. Ed. Seuil 1964.
- ⁷ La Nouvelle Revue Socialiste, 19. sz. 1976. 105–113. old. Ugyanezen érveket ismételte meg Pierre Bérégovoy a Le Monde 1977. június 12–13-i számában, a „La stratégie socialiste du front de classe” című cikkében.
- ⁸ Le Monde, 1976. május 18.
- ⁹ Aussenpolitik, 1978. 1. sz.
- ¹⁰ l'Humanité, 1978. április 28.
- ¹¹ l'Humanité, 1979. május 10.
- ¹² La Nouvelle Revue Socialiste. Supplément au No. 70. 1978 április-május.
- ¹³ Le Poing et la Rose No. 78. 1979. január 4-7. old.
- ¹⁴ Le Monde, 1979. január 6., február 10., 11., 13., április 10.
- ¹⁵ A Francia Kommunista Párt XXIII. kongresszusa. Kossuth Könyvkiadó 1979. 17. old.
- ¹⁶ Uo. 13. old.
- ¹⁷ Uo. 53–54. old.
- ¹⁸ Cahiers du communisme, 1981. 5. sz. 21. old.
- ¹⁹ Nemzetközi Szemle, 1981 szeptember.
- ²⁰ Le Monde, 1981. július 2.

- ²¹ Projet socialiste. Pour la France des années 80. Club socialiste du Livre, 1980.
²² Uo. 118–119. old.
²³ Uo. 119. old.
²⁴ Uo. 121. old.
²⁵ Uo. 122. old.
²⁶ Le Monde, 1981. január 24.
²⁷ A Francia Kommunista Párt XXIV. kongresszusa. Kossuth Könyvkiadó 1982. 28. old.
²⁸ Le Poing et la Rose, 95. sz. 1981 október, 7. old.
²⁹ l'Humanité, 1982. május 10.
³⁰ Der Spiegel, 1981. 25. sz.
³¹ l'Humanité, 1981. június 27.
³² Cahiers du communisme, 1982. 2–3. sz. 379. old.
³³ l'Humanité, 1982. január 11.
³⁴ A Francia Kommunista Párt XXIV. kongresszusa. 35. old.
³⁵ Uo. 42. old.
³⁶ Uo. 45. old.
³⁷ l'Humanité, 1982. június 12.
³⁸ „Elengedhetetlen tehát – hangzott el a XXIV. kongresszus beszámolójában —, hogy erősödjenk, éppen Franciaországban és Európában, az a különleges méreteket öltő népi és humanista mozgalom, amely sokféle formában bontakozott ki, hogy kikényszerítse a fegyverkezési verseny megállítását és valamennyi konfliktus politikai tárgyalások útján történő megoldásának keresését.” A Francia Kommunista Párt XXVI. kongresszusa. 52. old.
³⁹ Le Monde, 1983. február 25.
⁴⁰ l'Humanité, 1983. március 15.
⁴¹ l'Humanité, 1983. március 18.
⁴² l'Humanité, 1983. március 25. és 26.

ÚJ KIADVÁNYUNK!

Gedeon Péter
ÁRUGAZDASÁG
ÉS POLITIKA

28,- Ft

Megvásárolható a Kossuth Könyvkiadó budapesti, kerületi és megyei kirendeltségein és a könyvesboltokban

G. MÁRKUS GYÖRGY

A szociáldemokrácia reformizmusának közgazdasági tartalmáról a konjunktúra és a válság körülményei között

„A tőke igazi korlátja maga a tőke.” Marxnak ezt a megállapítását nemcsak a tőkés világgazdaság súlyos, elhúzódó válsága bizonyítja, hanem az is, hogy a harmincas évek „nagy válságának” leküzdése, s különösen a fejlett tőkésországok háború utáni, a hatvanas évek első felében tetőző gazdasági fellendülése olyan változásokkal, reformokkal volt korrelációban, amelyek bizonyos értelemben a túlélés, illetve a megújulás áraként magát a tőkét is korlátozták. A kapitalizmus egy meghatározott fejlődési szakasza az európai fejlett tőkés társadalmakban egy olyan sajátos társadalmi-gazdasági reformprogramhoz kötődött, amelynek megvalósításában fontos szerepe volt a politikai súlyát tekintve jelentékennyé vált szociáldemokráciának.

Ha azt a kérdést próbáljuk megvizsgálni, hogy a kapitalizmus jelenlegi válsága milyen mértékben és milyen irányban módosíthatja a szociáldemokrácia szerepét, társadalmi és politikai súlyát, esetleg profilját, arculatát is, tudatában kell lennünk annak, hogy a válaszadás során számos bizonytalansági tényezőt is számításba kell vennünk. Ezek két körülményre vezethetők vissza. Egyrészt: a tőkés gazdaság jelenlegi strukturális válságának elemzése még több fontos kérdést nem válaszolt meg, csak feltételezéseink vannak arról, hogy a válság milyen új szakasz felé nyitja meg az utat. Mindez arra hívja fel a figyelmet, hogy mind a nemzetközi ideológiai harc – melynek a forradalmi marxista-leninista és a szociál-reformista, szociáldemokrata jellegű munkáspártok közötti elvi vita is szerves része –, mind a kommunista pártok politikai praxisa, stratégiameghatározó tevékenysége differenciáltabb, elmélyültebb analízist, elméleti képet igényel napjaink kapitalizmusáról. Egyfajta politikai prognózisra is szükség van tehát, amely az eredményes „politikai tervezés” alapjául szolgál.

A másik oldalról az jelenti a téma kidolgozásának nehézségét, hogy az új helyzethez maguk a szociáldemokrata pártok is csak most – úgy érezzük: bizonyos késéssel és bizonytalansággal – kezdenek alkalmazkodni, s ez az alkalmazkodási folyamat a nemzeti és egyéb specifikus körülmények, sajátosságok függvényében alternatív jellegű lehet. A marxista kutatás tehát magukkal a szociáldemokrácia teoretikusaival és politikusaival párhuzamosan teszi fel a szociáldemokrácia

lehetséges változásaira vonatkozó kérdéseket.¹ S bár itt mi bizonyos értelemben „külső megfigyelők”, elemzők vagyunk, mozgalmunk, pártjaink szempontjából, sőt a társadalmi haladás, a világbéke és az enyhülés távlati szempontjából nem lehet közömbös számunkra, milyen utat folytatnak majd a szociáldemokrata pártok.²

Alapkérdésünk tehát az, hogyan reagál a szociáldemokrácia társadalom- és gazdaságpolitikája, illetve stratégiája tekintetében a válság által felvetett problémákra. Ahhoz azonban, hogy a feltételezhető elmozdulásokat, változásokat, és egyáltalán a szociáldemokráciával szembeni kihívás újszerűségét érzékeltethessük, előzetesen indokolt felvázolni azt a szerepet, amelyet a szociáldemokrata pártok a jelenlegi válságot megelőző szakaszban töltek be.



Abból a kérdésből célszerű kiindulni, miért következhetett be olyan szituáció, hogy az európai fejlett tőkésországok nagy részében a szociáldemokrata pártok nemcsak egyszerűen számottevő politikai befolyással rendelkezettek, hanem hosszabb időn keresztül egyedül vagy koalícióban kormányzati hatalmat gyakoroltak; hogyan magyarázható, hogy a tőkés társadalmat és gazdaságot – reformista jellegű – munkáspártok „menedzselték”, igazgatták. Sőt talán azt a kijelentést is megkockáztathatjuk, hogy egyes nem szociáldemokraták által kormányzott országokban is bizonyos értelemben szociáldemokrata jellegű politika érvényesült. Arra gondolunk, hogy egyfajta, a tőke és munka közötti „reformista konszenzus” – amelynek fő jegyei a keresletorientált keynesi gazdaságpolitika, a jövedelmi különbségek bizonyos fokú mérséklése az állami redisztribúció eszközeivel, az ún. „jóléti állam” jellegének megfelelő szociálpolitikai és munkaerőpiaci intézményrendszer – főleg a hatvanas években realizálódott az Egyesült Államokban és Kanadában, valamint a legfejlettebb nyugat-európai országok többségében.

A kérdés megválaszolásához a harmincas évek nagy világválságához kell visszanyúlnunk, amelyre a polgári közgazdaságtan és gazdaságpolitika legadekvátabb módon a keynesi doktrínával válaszolt, figyelembe véve azt is, hogy a keynesizmus nemcsak egyszerűen krízis-menedzsmentként vált be, hanem – különösen a II. világháborút követő fellendülés éveiben – egy dinamikus fejlődési szakasznak, a kapitalizmus történetében páratlan növekedési periódusnak a vezérfonalává vált.

A keynesi elmélet és gazdaságpolitikai gyakorlat sajátos mozgásformát kínált a tőkés rend alapvető, a termelőerők társadalmassáulása és az elsajátítás magánjellege közötti ellentmondásának, amennyiben ahhoz adott keretet, hogy a tőkés gazdaság úgy alkalmazkodjon a megváltozott feltételekhez, hogy túlélését, továbbfejlődését bizonyos értelemben saját „játékszabályainak” megsértésével, a magántőke mozgási szabadságának korlátozásával biztosítsa. Ugyanakkor a szociáldemokrácia számára, amely gyakorlatilag letett a kapitalizmus *forradalmi* átalakításáról, ideológiájában, ha felemás módon is, ugyanakkor egyfajta szocialista célrendszert képviselt és frazeológiájában kötődött a magántulajdon felszámolásán alapuló társadalmi berendezkedés céljához (ami az 1929–1930-as válság előtti években a gyakorlati politikában vagy tehetetlenné vagy a hagyományos liberális burzsoá gazdaságpolitika – gyakran nem elég kompetens – utánzójává tette), a keynesizmus mind ideológiailag, mind politikailag „megváltást” hozott: olyan platformra helyezkedhetett, amelyen az általa – az adott rend keretein be-

lül maradó érdekek alapján – képviselt dolgozó tömegek közvetlen anyagi és szociális igényeit a viszonyok radikális megváltoztatása nélkül, a magántulajdon intézményének elutasítása nélkül politikailag felvállalhatta. A keynesizmus talaján találkozott az „önkorlátozó” kapitalizmus és a reformista jellegű „demokratikus szocializmus”.³

A burzsoázia számára olyan helyzet alakult ki, amelyben egyre élesebben bebonyosodott, hogy a „magára hagyott piac” nem optimalitást, hanem zavarokat, válságot produkál, egyenesen diszfunkcionálissá válik. Az önpusztító, a társadalmi és gazdasági stabilitást bomlasztó szabadversenyos piac (hiszen a szabad piac elvezet a monopóliumokhoz, a monopóliumok pedig megszüntetik a szabad piacot) koordinálást, szabályozást, beavatkozást igényelt, s ez az államot mint intervencionista államot, a gazdasági élet kulcsfontosságú szereplőjévé tette. Ezzel összefüggésben az állam beavatkozását igényelte a termelés társadalmosulása. Konkrétan ez azt jelentette, hogy a modernizáció és a komplexitás fokozódása mellett a *magántulajdonon* és szűk business-szemléleten (= tiszta *magángazdasági racionalitáson*) alapuló termelés egyre több *társadalmi* előfeltételhez – a kibernetika nyelvén szólva – inputhoz kötődött (a munkaerő – minőségileg is – bővített újtermelése, szociális infrastruktúra, oktatás, kutatás, fejlesztés stb.). A magántulajdonosi racionalitás látó- és hatókörain ugyancsak túlnyúltak a termelés *társadalmi* következményei, outputjai, hogy csak olyan példákat említsünk, mint foglalkoztatottság, környezeti hatások.⁴

A modernizálódó technika a fogyasztási cikkek tömegtermelését hozta magával, ami pedig a túltermelési válságok elkerülése érdekében a burzsoáziát mint osztályt (szemben az egyes tőkessel) paradox módon – a vásárlóerőt biztosító – viszonylag magas bérszínvonalban, foglalkoztatottságban illetve a fogyasztást lehetővé tevő növekvő szabad időben érdekeltté tette.

Olyan reformista konszenzus lehetősége alakult ki, amelyben a burzsoázia egy, a rendszerbe forradalmi potenciálja ellenére is integrálódó munkásosztály kialakítására törekedett a „fogyasztói társadalom” és a „jóléti állam” révén. Mindez megnövelte a szervezett ipari munkásság „alkupozícióját”, s a burzsoázia hajlandó volt a szociáldemokrata befolyás alatt álló reformista szakszervezeteket „szociális partnerként” elismerni, amennyiben ettől – társadalmi szempontból – rendszerének legitimálását, „üzleti” szempontból pedig – bizonyos korporatív struktúrák, a kollektív béralkuk rendszere révén – kikalkulálhatóságot, kiszámíthatóságot várt.⁵ Hasonló célokat volt hivatva szolgálni az alsóbb szinteken a többé-kevésbé korlátozottan működő munkásrészvétel rendszere.

A fentiek fényében érthetővé válik, miért bizonyultak a szociáldemokrata pártok kormányzóképesebbeknek, mint a polgári liberális pártok. A liberális pártokat hagyományos filozófiájuk, az egyes tőkésekhez való konkrét kötődésük megakadályozta az intervencionista elvek következetes elfogadásában, míg a szociáldemokratáknak az állam szerepének, aktív gazdasági funkciójának növelésével szemben nem voltak előítéleteik, annál kevésbé, hiszen mindezt mint a magántőke szociális indíttatású korlátozásait „tálalhatták”. Ugyancsak a szociáldemokrácia kormányzó szerepét indokolta, hogy ezek a pártok voltak a legalkalmasabbak arra, hogy közvetítsenek munka és tőke között, magyarul szólva a munkásérdekeket – a rendszeren belül érvényesítve – az ösztőke érdekének rendeljék alá. Látnunk kell azonban a szociáldemokrata típusú reformpolitika kettős arculatát is: a gazdasági és szociális reformokat ugyan összességükben – és ez persze a meghatározó, túlsúlyos mozzanat – a tőkés rend stabilitásának rendelték alá, de

az egyes reformok potenciálisan és legalábbis részlegesen a *tőke logikáját* kérdőjelezték meg (tervezés, munkásrészvétel, foglalkoztatottság állami garantálása, bizonyos szociális garanciák stb.), ha nem is haladták meg a kapitalizmust, de „fellazították” a kapitalizmus bizonyos struktúráit, amennyiben az adott rendbe – éppen annak megőrzésére – azt meghaladó elemeket vittek be.

A szociáldemokrata ideológiában ezt a helyzetet, sajátos torzítással, legpregnansabban a svéd Gunnar Adler-Karlsson nevéhez fűződő „funkcionális szocializmus” elmélete fejezi ki. Szerinte: teljesen felesleges – mivel politikailag túl kockázatos és gazdaságilag a kártérítés miatt túl drága – lenne a magántőke társadalmi (állami) tulajdonba vétele – elegendő törvényhozási úton a tulajdon lényeges funkcióit az államra és a szakszervezetre, illetve a munkásokra átruházni (ahogy ez már folyamatban is van), s formális értelemben meghagyni a magántulajdon intézményét. Valahogy úgy, ahogy a királyság intézményét Svédországbán: „Tekintsük úgy tőkéseinket, mint a királyainkat.”⁶

A szociáldemokrata teoretikusok ezt a korszakot az „osztályegyütműködés”, „az osztályok közötti béke” (vagy legalábbis „fegyverszünet”) periódusának nevezik. De ez a szituáció szorosan kötődött a gazdasági fejlettség egy meghatározott szintjéhez, egy sajátos társadalmi-történelmi és világpolitikai konstellációhoz.

Mindenekelőtt a tartós, dinamikus, viszonylag törésmentes gazdasági növekedést kell kiemelnünk, amellyel kapcsolatban némi jogosultsággal alkalmazhatták a „golden sixties”, az „arany hatvanas évek” kifejezést. Ez a növekedés tette lehetővé a szociáldemokrata kormányzatok által fémjelzett „osztálykompromisszumot”. Ahogy az angolszász irodalomban gyakran leírták: „nagy volt a torta, fel lehetett nagy szeletekre osztani”, vagyis a többlettermékből jutott profitra is, másrészt növekvő bérekre és széles körű szociális juttatásokra is. E dinamizmus alapjául egy olyan gazdasági struktúra szolgált, amelynek alapját az ipari, nagyipari, nagy tömegű munkaerőt foglalkoztató és „nyersanyagfaló” szektorok képezték. Nagy létszámú ipari munkásságra volt szükség a nemzetgazdaság meghatározó ágazataiban, aminek következtében a szervezett ipari munkásság előnyös alkupozícióba került. Az iparra alapozott modernizáció felgyorsult urbanizációval járt együtt. A másik oldalt, a tőke oldalát tekintve is jelentős kapacitások, bizonyos értelemben tartalékok voltak jelen.

A társadalmat a „nagy szervezetek”, bürokratikus struktúrák fonták be. A tőkés piac immanensen adott integrációs mechanizmusait részben kiegészítette, részben gyengítette az államapparátus, a munkaerőáru monopolista eladójaként funkcionáló szakszervezetek és a munkáltatói szervezetek korporatív jellegű összjátéka.

A fejlett tőkésországok „belső osztálykompromisszumát” külsőleg alátámasztotta a neokolonialista függőséget szankcionáló világ gazdasági rend s a tőkésországok olyan – amerikai hegemonián nyugvó – rivalizálásoktól természetesen nem mentes kapcsolatrendszerre, amelyben, ellentendenciáktól nem mentesen, de érvényesülhetett a gazdasági fejlődés alapvetően nemzetgazdaság-orientált stratégiája, ami viszont kedvezően hatott az intervencionista tőkés nemzetállamok etatizmusának erősödésére.

Az enyhülés megszilárdulása és elmélyülése – s ezáltal a kül gazdasági és külpolitikai környezet bizonyos fokú stabilitása – ugyancsak az evolúciós reformista útnak tűnt kedvezni.

Mindezzel együtt járt ezen országokban a tendenciájában a munkásosztály in-

tegrálásának kedvező fogyasztáscentrikus értékrend dominanciája, a manipulált, privatizáló, apolitikus életmódminták tömeges érvényesülése (ami mellett – különböző országokban különböző erősséggel, de általában alárendelten – természetesen érvényesültek antikapitalista töltetű, illetve fogyasztásellenes értékrendek és magatartásformák is).

A szociáldemokrata pártok vonatkozásában ez a helyzet a párton belüli bürokratizálódáshoz, tömegek és funkcionáriusok elkülönüléséhez, dezideologizálódáshoz és egyben bizonyos fokú elkényelmesedéshez és megmerevedéshez vezetett.

A tőkés rend stabilitásán azonban már a hatvanas évek végén kezdtek repedések, törések mutatkozni (recesszió és erősödő inflatorikus tendenciák a gazdaságban, és az osztályharcos irányzatok élénkülése a munkásosztály jelentős részeiben s különösen az ifjúság és az értelmiség köreiből kiinduló „kontesztáló” mozgalmak, sőt lázadások).

●

Az 1973-as olajárrobbanás óta eltelt időszak azonban nyilvánvalóvá tette, hogy a tőkés gazdasági rend mélyülő, nem egyszerűen ciklikus, hanem az alapokat érintő strukturális jellegű válságba került. Megtorpant, visszaesett a növekedés üteme, s a máig sem szűnő inflációval párhuzamosan egyre nagyobb mérvűvé vált a munkanélküliség. (A hivatalos statisztikák több mint 30 millióra becsülik az OECD országokon belüli munkanélküliséget.)

A kapitalizmus jelenlegi mély válsága, a kialakult helyzetben rejlő számos bizonytalansági tényező, a tőkés társadalom egyes szféráiban jelentkező illetve az egyes szférák közötti éleződő ellentmondások (a neokonzervatív D. Bell már a hetvenes évek közepén a kapitalista társadalom „szféráinak széteséséről” beszélt)⁷ fundamentális, hosszabb távú átrendeződési folyamatokat jelenítenek meg. Úgy véljük, hogy a válság mögött elsősorban a gazdaság dimenziójában kibontakozó átstrukturálódás húzódik meg. Voltaképpen a termelőerők egy új, magasabb szintet kifejező fejlettségi szintjével kapcsolatos vajúdási fájdalmak válnak érezhetővé, amelyeket súlyosbítanak a kapitalizmus antagonisztikus társadalmi-gazdasági ellentmondásai.

Az igen gyakran „stagflációként” emlegetett szituációért érthető módon a szemben álló felek egymást igyekeznek felelőssé tenni. A monopoltőkével szemben radikálisabban fellépő szociáldemokrata orientáltságú érvelésekben általában dominál az a megközelítés, hogy a válság fő oka a monopoltőke koncentrált gazdasági-politikai hatalma. Ezzel összefüggésben gyakran kiemelik mint meghatározó válsággerjesztő tendenciát a monopolista árképzésnek azt a jellegzetességét, hogy a monopóliumok helyzeti előnyüket kihasználva az árba előre lefixált profitelvárásukat építik be, vagyis nem megfelelő fogyasztói kereslet esetén az eladások kisebb volumenét önkényesen magasabb árakkal kompenzálják (ennek hatása a nem monopolista szektorba is begyűrűzik) s így gerjesztenek keresletcsökkenést, illetve az inflációval együtt járó munkanélküliséget.⁸

A monopoltőke, illetve a magántőke szempontjait jobban érvényesítő liberális, illetve neokonzervatív közgazdaságtan viszont a munkaerő monopolszervezeteként felfogott szakszervezeteket, illetve a velük összefonódó szociáldemokrata politikát bírálja. A teljesítményektől elszakadó bérnövekedés, a redisztributív állam inflatorikus és deficites „túlelosztása”, a modernizálódást és a rugalmasságot gátló munkás- és munkahelyvédelmi politika, az ezzel összefüggő bürokratikus, a

vállalkozói magatartást bénító struktúrák, a dinamikus fejlődést, az alkalmazkodást gátolják.⁹ A túlzottan átpolitizált gazdaság úgymond nem működhet racionálisan.

Bár mindkét magyarázatban meghatározott igazságtartalom van, úgy véljük, hogy a válság, illetve az új szakasz döntő jellegzetességeit keresve teljesebb érvényű magyarázathoz akkor jutunk el, ha a tőkés gazdaság újszerű jelenségeit a kapitalizmus Marx által feltárt általános törvényszerűségeivel összekapcsolva vizsgáljuk. Az új jelenségek gyökereit abban kell keresnünk, hogy a fejlett tőkésországok gazdasági struktúrájában a tudomány-intenzív technológiákra alapozódó ágazatok válnak meghatározóvá. Elsősorban az elektronika, a mikroprocesszorok, az ipari robotok térnyerése tükrözi ezt a távlati trendet. Ez pedig konkrét megjelenési módja a tőke szerves összetétele megnövekedésének, ami rendkívül beruházási igényessé teszi az új szakaszra való áttérést. A tőke túlkínálata megszűnik, hozama csökken, s a tőkeracionalitás logikája a munkaerő számarányának, bérköltségének, gazdasági és politikai alkupozíciója visszaszorításának tendenciáját váltja ki. A profitráta süllyedő tendenciájának felerősödött újrajelentkezésével van dolgunk.

Ilyen körülmények között a tőke minden erejével a munkásosztálynak eddig kényszerűen tett engedményei visszavételére törekszik: nem vállalva a kizsákmányolási ráta mérséklését, a tőkeberuházásokat gyengítő szociális célzatú redisztribúciót. Mindez alapvetően megkérdőjelezi, sőt egyenesen felborítja a szociáldemokrata típusú „osztálykompromisszumot”, s a szociáldemokráciát eddigi politikájának, eszköztárának felülvizsgálatára kényszeríti.

A szociáldemokrácia a jobb- és baloldali kihívások nyomása alatt áll, s kénytelen tudomásul venni, hogy a talajt, amelyen eddig alaposan meg tudta vetni lábát, ha nem is húzták ki lába alól, de bizonyos objektív folyamatok alaposan meglazították.

A polgári közgazdaságtan, illetve gazdaságpolitika doktrínáinak változásai — a keynesizmustól a kínálati közgazdaságtanig — egyrészt a tőkés gazdaság mozgásterének beszűkülését, másrészt a politikai erőviszonyok változásait fejezik ki. A nyugatnémet *Marxistische Blätter* *A tőke gazdaságpolitikája válságban* című cikkében így jellemzi ezt a folyamatot: „Az egykor »forradalomként« ünnepeelt keynesizmus, amelynek eszköztárával a tőkés válság leküzdését vélték elérhetőnek, átadja helyét a monetarizmus, a »piac öngyógyító erejébe« vetett hit »ellenforradalmának«. Ezen ellenforradalom reális tartalma, amelyet a dolgozók közvetlenül tapasztaltak, nem más, mint a szociális vívmányok példátlan leépítése, az elosztás drasztikus átrendezése a konszernnek javára, az emberiséget fenyegető fegyverkezési politika és nem utolsósorban a fokozódó represszió minden társadalmi ellenállással, különösen a szakszervezetekkel szemben.”¹⁰ Egyetérthetünk az amerikai marxista B. Cohen alábbi gondolatmenetével: a keynesi állami intervencionizmus, amely állandóan lavírozott infláció és munkanélküliség között, ma diszfunkcionálissá vált; a tőke érettnek látja az időt, hogy kiadja a „le a jóléti állammal” jelszót, s a kínálatorientált közgazdaságtan, amennyiben a maximális tőkeszabadság követelését a szociális kiadások minimumával kapcsolja össze, a tőke „osztályjellegű válasza az objektív feltételek megváltozására”. A „lecsöpögő gazdaság” (Trickle-down Economics) egy sajátos új kiadásáról van szó, amelynek lényege: a vagyonosok gazdagságát kell növelni, s ebből valami a szegényebbeknek is lecsurran-lecsöppen. Az állami intervencionizmus eddigi rendszerének felszámolására irányuló törekvéseknek persze semmi köze az állami monopolka-

pitalizmus rendszere megszüntetéséhez: a „kevesebb államot” jelszava elsősorban a szociális felelősséget elutasító államot jelenti.¹¹

Úgy gondoljuk, hogy hibás lenne a fenti gondolatmenetből arra a konklúzióra jutni, hogy mivel a keynesizmus a válságtünetek következtében megkérdőjeleződött, a szociáldemokrata jellegű, a tőke és munka között közvetítő politika jelenleg és perspektivikusan túlhaladottá vált. Hiszen a polgári erőknél a „jóléti állam”, a kompromisszumos, átpolitizált gazdaságirányítás elleni offenzívája azzal a veszéllyel jár (nemcsak a munkásosztállyal, hanem a tőkével szemben is), hogy a tőkés gazdasági racionalitást egyoldalúan előnyben részesítő megoldásoknak túlzottan magas társadalmi ára lehet (ha legimitációs problémák merülnek fel, ha társadalmi-politikai polarizálódás, destabilizálódás jelei mutatkoznak), ami a tömegek politikai radikalizálódásán túlmenően a gazdasági működőképességre is negatívan hathatnak vissza.

Hogy mit jelent a konzervatív-liberális politikusok által kilátásba helyezett fellendülés társadalmi ára, azt jól illusztrálja egy közvetlenül a nyugatnémet 1983 márciusi választások után a *Vorwärts*-ben, a szociáldemokrata pártlapban publikált cikk hangneme. A szerző, G. Ziebura szerint a legendák birodalmába tartozik az a választási ígéret, hogy a CDU/CSU az ötvenes évek konzervatív társadalom- és gazdaságpolitikáját, az alacsonyabb jövedelműeknek bizonyos engedményeket tevő „szociális piacgazdaság” modelljét folytatja majd a nyolcvanas években. Az újkonzervatív többség „karöltve amerikai és angliai hittestvéreivel, valami egész mást fog beindítani, nevezetesen a gazdaságnak a tőketulajdonosok javára történő átstrukturálását. A történelem mindmáig nem ismer egyetlen olyan konzervatív válságmenedzselést sem, amely ne kényszerült volna arra, hogy felülről kiinduló osztályharcot vívjon. Az ezzel összefüggő jövedelem-újraelosztás megvalósíthatatlan erős állam nélkül. Éppen ebben fejeződik ki a gazdaság és a politika közötti konzervatív típusú munkamegosztás. A kínálatra orientált válságáthidalási stratégia, amelyet az NSZK-ban is alkalmaznak, világosan kimondja: az államra hárul az a feladat, hogy biztosítsa a letről felfelé irányuló jövedelem-újraelosztás feltételeit. Ez az új, annak ellenére, hogy ilyen irányú fejlemények már a szociál-liberális koalíció utolsó szakaszában tapasztalhatók voltak.”¹²

Mérsékeltőbb szociáldemokrata szerzők viszont arra utalnak, hogy előbb-utóbb a hatalomra került jobboldali erők is visszakoázásra kényszerülnek a „jóléti állam” leépítésével kapcsolatban. „A szociálpolitika nem luxus, hanem társadalmi és a rendszer által meghatározott szükségszerűség. Valamikor a CDU/CSU és az FDP is megérti majd, hogy a tömegek lojalitásának ára van. Aki nem képes arra, hogy a szociálpolitikára tegyen, annak rendőrgumibotokba kell beruháznia.”¹³

Mindez azt jelenti, hogy bizonyos fajta szociáldemokrata típusú megoldásoknak, vagy – rövidebb távon legalábbis korrekcióknak – a tőke szempontjából is előnyei lehetnek. A „thatcherizmus”, illetve a „reaganizmus” pedig még nem bizonyította válságleküzdő képességét.

A fenti előzetes megfontolások fényében az alábbiakban konkrétan megvizsgáljuk, milyen kihívásokat jelentenek a tőkés válság bizonyos jelenségcsoportjai, illetve folyamatai a szociáldemokráciával szemben.¹⁴

Először a növekedés problémáit vizsgáljuk ebben az összefüggésben, abból in-

dulva ki, hogy a mennyiségi dinamika eddig meghatározó szerepe leértékelődik, s az elemzések-prognózisok a nyolcvanas évekre a fejlett tőkésországok vonatkozásában évi 2,5–3 százalékos növekedési ütemmel számolnak. A szociáldemokrácia szempontjából itt először az merül fel, hogy „kisebb a torta, nehezebb elosztani”. Ez kifejeződik abban, hogy míg az első olajárrobbanás és a romló cserearányok következtében jelentkező veszteségeket még nagyrészt a költségvetés viselte (eladósodás árán), addig az 1979-1980-as második árrobbanás után a tartóssá váló deficit körülményei között a veszteségek jelentős része a munkavállalókra hárult: 1979 óta a munkavállalók jövedelmének növekedése elmarad a GDP reálértékének növekedése mögött.

A növekedési ütem csökkenésében a dekonjunkturális, restriktív kényszerintézkedések mögött mélyebben ható folyamatok érvényesülését is látnunk kell. Gyengülnek a gyors iparosítás hajtóerői, korlátok jelentkeznek a nyersanyag- és energiafelhasználásban, illetve az ökológia vonatkozásában, valamint a személyes fogyasztás bővülésében, másrészt túlsúlyra jut a kevésbé termelékeny szolgáltató szektor. Az ipari termelés növekedése elmarad a GDP-é mögött. Mindez tehát ellentmondásba kerül a szociáldemokrácia hagyományosan növekedéscentrikus gazdaság- és szociálpolitikájával, jövedelem-újraelosztási gyakorlatával.

Azt is ki kell emelni, hogy a szociáldemokrácia politikai térnyerése a hetvenes években tetőzött, amikor már nemcsak a növekedéssel kapcsolatban jelentkeztek komoly nehézségek, hanem problémák merültek fel a szociáldemokrácia fő tömegbázisát jelentő hagyományos ipari munkásság gazdasági szerepével és súlyával, egyáltalán az ipar munkaerő-felszívó lehetőségeivel kapcsolatban is. A politikai és gazdasági folyamatok közötti fáziseltolódás mindezeket a problémákat csak éllezte. A hetvenes évek elejétől számottevő ütemlassulás munkaerő-keresletet csökkentő hatásán kívül kezdett kibontakozni mind az iparban, mind a szolgáltatásban a foglalkozáscsökkentő hatású „mikroprocesszor-forradalom”. Az energia, a nyersanyagok és egyben az élmunka drágulása következtében a magántőke beruházási kedve gyengült, illetve „racionalizáló”, tehát főleg foglalkoztatáscsökkentő beruházásokra korlátozódott. Másrészt a strukturális munkaerő-problémákat súlyosította, hogy a hagyományos iparágak tekintetében a fejlődő – és részben a szocialista – országok exporttevékenysége egyúttal közvetett, kvázi-munkaerőimportot jelentett.

A szociáldemokrácia pozíciói nagyfokú korrelációban vannak a munkaerő szervezettségével és alkupozícióinak erejével. Az a paradox helyzet alakult ki ebben a vonatkozásban, hogy a munkásság szervezettsége azokban a szakszervezeti mozgalom bástyáinak számító ágazatokban bizonyult a legerősebbnek, amelyek háttérbe szorulnak, strukturálisan elavulnak (lásd az acélipar, a hajógyártás példáját), míg a technológiai csúcágazatokban részben az új szakmák jellege, részben a kisebb üzemméretekből adódó decentralizáció miatt viszonylag gyenge szakszervezeti pozíciók alakultak ki. A munkásság pozícióit a hetvenes évektől a demográfiai okokból jelentkező munkaerő-túlkínálat is rontotta.

Figyelembe véve azt a körülményt, hogy az OECD-országokban a munkabéreköltségek közel kétszer gyorsabban nőttek 1955 és 1975 között a gépáraknál, érthető, hogy a tőke igyekezett a szakszervezetileg ellenőrzött területekről és szektorokból a számára kedvezőbb terepet nyújtó országokba, régiókba illetve ágazatokba települni. Az új helyzetben kiéleződött a tőke és a szakszervezeti, illetve a szociáldemokrata jellegű munkahelyvédelmi politika konfliktusa. Ahol a szakszervezetek és a szociáldemokrácia továbbra is megtartotta pozícióit, ott a régi

struktúrák konzerválása, az elavuló, nem versenyképes ágazatban érvényesített munkahelyvédelmi politika súlyosbította a helyzetet. Ahol azonban konzervatív liberális kormányzati segédlettel a tőkés logika szerinti gazdasági racionalitás előbbsége érvényesült, ott gyengülnek, illetve szelődülnek a szakszervezeti pozíciók. A jobboldali kormányok a közel egy évtizedes beruházás-pangás után a tőkének politikai biztonságát garantálnak, csökkentik adóterheit. Mindez azonban alig változtat azon, hogy a munkanélküliség, amely jelenleg mintegy 30 millió főt sújt a fejlett tőkésországokban, tartósan fennmaradhat a maga politikai, a szociáldemokrácia és szakszervezetek mozgásterét, pozícióit egyre jobban gyengítő következményeivel.

A strukturális átrendeződés miatt ma és a jövőben jelentkező problémákra megtalálni a sajátos konstruktív szociáldemokrata válaszokat – ez a mozgalom léteének, továbbfejlődésének egyik kulcskérdése, hiszen ha kibontakozik és egy kritikuss küszöböt átlép az automatizációnak az a tendenciája, amelyet egyes nyugati szociológusok „az élőmunka marginalizálódásának” neveznek, ez egyben a szociáldemokrácia marginalizálódását is jelentheti.

Ennek felismerése a szociáldemokráciát egy, a pozitív radikalizálódás alternatíváját is magában foglaló választás elé állítja. Már idéztük azt a svéd szociáldemokrácia dilemmáival foglalkozó – szociáldemokrata elkötelezettségű szerzők által írt elméleti munkát, amely ezt a kérdést így fogalmazza meg: „... De a robotizáció, komputerezáció tendenciája mind az ígéret, mind a veszély elemét magában foglalja. Ha a tőkés felhalmozás logikáját egyre inkább a társadalmi és emberi szükségleteknek megfelelő használati érték olyan termelése váltja fel, amelyet a termelés automatizált szektorából eredő transzferek által lehet finanszírozni, akkor a szabad idő, az emberi idő és a társadalmi idő a munkásmozgalom által még fel nem fedezett új tartalommal gazdagodna. De annak érdekében, hogy ezt az ígéretet saját javára aknázza ki, a munkásmozgalomnak hamar, nagyon hamar meg kell tenni ezt a felfedezést, és meg kell tenni az első lépéseket a jóléti kapitalizmus jelenlegi rendszerének meghaladására. Különben a munkanélküliség, függetlenül attól, hogy együtt jár-e felszínes, látszatszerű segélyezési és képzési programokkal, egy kritikus pontot érhet el, amelyen túl az aktív keresők kohéziója és számaránya olyan szintre esik vissza, ami megnehezíti, hogy harcot folytasson az automatizált termelőerők várható kifejlődésében rejlő veszélyek ellen.

... A fentiek aláhúzzák, hogy a munkáspártoknak a késői kapitalizmus strukturális problémáira reagálniuk kell. És persze nem elég, ha csak a ma már világosan látható strukturális problémákra reagálnak. Anticipálni kell a jövő strukturális változásait. Már most figyelembe kell venni a munkásosztállyal és a munkásmozgalommal szemben álló azon veszélyeket, sebezhető pontokat, amelyeket ezek a strukturális változások előidéznek, hogy kidolgozhassák a jövőre irányuló stratégiájukat.”¹⁵

Neil Kinnock angol munkáspárti politikus ugyancsak drasztikusan veti fel a „demokratikus szocializmus” előtt álló kihívást: „a technológiai változás olyan ütemben szorítja le a feldolgozóipari és szolgáltató munkások iránti keresletet, amely mindeddig példátlan az emberiség történetében”. Mind a férfiak, mind a nők munkalehetőségei és elvárásai átalakulnak, de „a legsúlyosabban a fiatal munkaerőt érintik”. „Ezek tények és nem előrejelzések.” „... Minden olyan gazdaságélénkítő politikát, amely csak a gazdaság pénzügyi ösztönzésére koncentrálna, le fog körözni a technológia, s megmarad a munkanélküliség.” A munkás-

párti politikával szemben álló veszély: a munkanélküliek és a munkanélküliség-től rettegek milliói.

A pozitív alternatívának egyrészt magában kell foglalnia a munkahelyek teremtését és biztosítását, de egyben a munkaerő-kínálat csökkentését is: a munkaidő (a munkanapok, -órák és munkában töltött évek) csökkentését, a munka egyfajta megosztását (job-sharing). Mindez kétségtelenül etikai és társadalmi problémákat vet fel, de a legdöntőbb szerep a szűk körű, specializált képzésen túlmenő általános, permanens oktatásra hárul, amely megteremti egyrészt a foglalkozások változtatásának, másrészt a kreatív szabadidő-tevékenységeknek a feltételeit. „... A változás óriási összegekbe kerül majd és hosszú éveken át megy végbe, mivel ez a kulturális és gazdasági forradalom nem érhető el olcsón, de diktatórikus eszközökkel sem. De ez a változás elkerülhetetlen.”¹⁶

Bár az „élő munka marginalizálódásának” vázolt számszerűsíthető tendenciája jelenti a szociáldemokrácia reformpolitikájával szembeni legkomolyabb veszélyt, jelentős kérdéseket vet fel magának a foglalkoztatási struktúrájának a minőségi átalakítása is. Arról a trendről van szó, amelynek következtében ma az USA-ban a foglalkoztatottak 75 százaléka dolgozik a szolgáltatásban, míg az ipari munkások aránya 22 százalék (más fejlett tőkésországban az utóbbi érték a 25 és 40 százalék közötti sávban helyezkedik el). Ezzel összefügg a foglalkoztatottak képzettségi szintjének állandó emelkedése. Nyugat-Európában az adott korcsoporton belül a felsőfokú végzettséget megszerzők aránya 1960 és 1980 között 20-ról 36 százalékra emelkedett. Tény az, hogy a fehérvékony rétegek objektív helyzetüket, létfeltételeiket tekintve proletarizálódnak, de ezzel szemben osztály-identitás tudatuk és szervezethezük foka alacsonyabb. A szociáldemokrácia mindmáig nemigen tudott olyan mozgalmi-szervezeti és ideológiai-politikai kereteket kialakítani, amelyekben az átalakuló munkásosztály két nagy rétege egyaránt otthonra talál.

Figyelemre méltó G. Pasquino, olasz kommunista szerző álláspontja, aki szembeállítva a közép- és nyugat-európai szociáldemokrata visszaesést a dél-európai szociáldemokrata pártok politikai térszerűségével, döntő tényezőként emeli ki, hogy míg a jelentős történelmi tradíciókkal bíró pártok túlzott mértékben a hagyományos ipari munkásság érdekeihez és értékrendjéhez kötődnek, addig az újonnan felfutó pártok – éppen a történelmi fejlődés során kialakult determináltságok hiánya következtében – adekvátan integrálhatják az új típusú munkások, illetve az új középrétegek érdekeit, aspirációit, értékeit. „Végeredményben az az ár, amelyet a dél-európai új szocialistáknak fizetni kellett egy olyan stratégia megvalósításáért, amely hatékonyan párosítja a munkásosztály és a középrétegek hozadékait, amely megfelelően szem előtt tartja a régebbi kérdéseket és az új érdekeket, amely széles szektorokra terjed ki anélkül, hogy sértené a baloldali pártokat támogató hagyományos csoportokat, jóval kisebb volt, mint amelyet a régi szocialistáknak kellett leszurkolniuk. Ebből a szempontból a labouristák közötti, de még inkább a német szociáldemokrácián belüli marakodások, nevezetesen a vita Brandt álláspontja – miszerint nyitni kell az új társadalmi csoportok felé – és Richard Löwenthal politológus felfogása között – aki szerint... le kell mondani ezekről a csoportokról, miután hatástalanok, sőt kifejezetten negatív hatást gyakorolnak az SPD választási esélyeire – jól jelzik azokat a problémákat, amelyeket a *newcomer*-ek, a később érkezettek szerencsésen el tudtak kerülni.”¹⁷

A strukturális munkanélküliség, mint köztudott, különösen érinti mind a magasabbban kvalifikált, mind a középszintű képzettségű fiatalokat. Ezzel kapcsolatban

a szociáldemokrácia nehézségeit fokozza, hogy szembekerülnek a már foglalkoztatottak és az elhelyezkedni nem tudók érdekei, s a jelenlegi válságszituációban szinte lehetetlen erre megfelelő reagálási módot találni a reformista politika hagyományos keretei között. (Ez magyarázza azt a körülményt, hogy a szociáldemokrácia – a szakszervezetekhez kötődve – többnyire a már foglalkoztatottak érdekeihez igazodó munkahelyvédelmi politikát igyekszik folytatni, míg a csalódott fiatalok jelentékeny része az „alternatív” mozgalmak – kisebb részük egyenesen a jobboldali pártok – mellé sorakozik fel.)

Természetesen a strukturális váltás problémája nem egyszerűen belgazdasági ügy. A tőkés válság egyik fő jellemzője kétségtelenül a világgazdasági verseny kiéleződése. Az egyes tőkés nemzetgazdaságokban egymással összefüggésben, egymással összefonódva jelentkezik a belső mozgási tér szűkülése és a nemzetközi versenyképesség fokozásának kényszere.

Ebben a mind gazdaságilag, mind politikailag feszültebbé váló nemzetközi atmoszférában, amelyet elsősorban az amerikai monopol-tőke, részben a multinacionális, illetve a japán tőkeérdekeltségek offenzív-agresszív kihívása határoz meg, nehezen találhatja meg az adekvát, gyors és rugalmas globális alkalmazkodást követelő magatartást az a szociáldemokrácia, amely az ezt megelőző periódusban a nemzetgazdasági és belpolitikai szintéren az egyenlőtlenségeket, az érdekek-összeütközéseket tompító kompromisszumok kialakítására koncentrált. A világgazdasági és nemzetközi politikai környezet keményedése az egyes tőkés nemzetgazdaságokban is feszültebb versenyklimát, nyíltabb érdekkonfliktusokat indukál, s ezek számára – az osztóke szempontja szerinti gazdasági racionalitás jegyében – neokonzervatív-liberális erők keményebb versenyklimát teremtenek.

A konzervatívok olyan körülményeket követelnek – Kohl szavait idézve –, „amelyben az egyéni kezdeményezés, a teljesítményre való törekvés és személyes felelősség vállalása kifizetődik” és amelyben „a szociális piactudomány alapértékei érvényre jutnak”.¹⁸

A szociáldemokraták mindebben támadást látnak a „társadalmi béke” ellen, s a „könyöklés társadalmát” mint antihumánus és gazdaságilag sem hatékony álmegoldást elvetik. Érdemes felidézni H. J. Vogel gondolatait: „Áldozatok nélkül a gazdasági válság nem küzdhető le. De ha csak az amúgy is alacsony jövedelműektől követelnek és a gyengéknek prédikálnak szerénységet, ha a neokonzervatívok a szociális állam elvét az egyéni szabadság és a jogállam ellen játsszák ki, és így a szabadság, az igazságosság és a szolidaritás alapértékeinek belső összefüggését szétzilálják, akkor ez ellenállásunkba fog ütközni. *Problémáinkat csakis egy szolidáris társadalomban oldhatjuk meg, a könyöklés társadalmá éppoly embertelen, mint amennyire nem hatékony.* A másokra való tekintet nélküli egoizmus nem egyesítheti a közös jó érdekében társadalmunk képességeit és teljesítményeit.” A szociális juttatások leépítése és a gazdagok megkímélése „kettősen veszélyezteti a társadalmi békét”.¹⁹

Úgy véljük, hogy a neokonzervatív erők militáns antikommunizmusa, az enyhülésellenesség újjáéledése és a belpolitikai-gazdasági tőkeoffenzíva között immanens összefüggés van. A reagan fordulat egymástól aligha elválasztható két mozzanata a belső „szociális hadviselés” és a külső agresszív imperialista politika. Ez viszont olyan lehetőséget ad a szociáldemokráciának, hogy nemzetközileg kompenzálva gazdaságpolitikai és társadalompolitikai belső bizonytalanságait, illetve térvésztesét, külpolitikailag pozitívabb irányban aktivizálódjék. Ennek egyik terepe, hogy a fejlődő országok irányában – vállalva az amerikai hatalmi

érdekekkel való konfrontációt is – a Szocialista Internacionálé nyitást kezdeményez, amely Latin-Amerikában még egyes forradalmi mozgalmakkal való együttműködést is lehetővé tesz.

A másik, számunkra, a szocialista országok számára igen pozitív lehetőség, hogy a szociáldemokrácia kitart az enyhülés, a párbeszéd politikája mellett, s határozottabban bírálja az amerikai hidegháborús politikát, a fegyverkezési hajszát. Hogy a szociáldemokrácia belső problémái és kifelé forduló nemzetközi aktivitása között tudatosan vállalt összefüggés van, az kiderül W. Brandt szavaiból: „Tény, hogy most minden nehezebb lett, mint tíz évvel ezelőtt lett volna. Másrészt a mostani krízisből kivezető út keresésénél nem mondhatunk le arról, hogy az Észak-Dél összefüggéseket, az ipari és a fejlődő országok közötti kölcsönös függőséget fontosabbnak tekintsük, mint régebben.”²⁰

Ennek kontextusában meg kell említenünk bizonyos szociáldemokrata köröknek azt a törekvését, hogy egyfajta „új, globális Marshall-tervet” kezdeményezzenek a „harmadik világ” vonatkozásában (Kreisky, Brandt, Bahr). Egy ilyen átfogó segélyprogram ugyan költséges lenne „Észak” számára, de – nem nehéz itt látni a keynesi recept „globális” kiadását – megelégnék a belső keresletet, s ezzel erősítene a hagyományos szociáldemokrata politikák lehetőségét a fejlett tőkésországokban. A Szocialista Internacionálé 1982 szeptemberi üléséről kiadott közleményből idézünk: „Sürgetően szükséges, hogy mind Északon, mind Délen új gazdaságpolitikákat alkalmazzunk. Ahogy Willy Brandt mondta. . . , a Harmadik Világnak nyújtott pénzügyi támogatás haszonnal járhat az Észak számára is, amennyiben növelné a kibocsátást a beruházási javakat gyártó iparágakban, amelyekben jelenleg nagyon alacsony fokú a kapacitások kihasználtsága.”²¹

Az új Marshall-tervet kezdeményező Kreisky szavaiból azonban egyértelműen kiérződik a szkepszis, s általában az az érzés, hogy a szociáldemokrácia meggyengülése „katasztrófális” következményeket hozhat. „Az »új Marshall-terv« ugyan létfontosságú, . . . de, hogy ezt megcsináljuk, ahhoz politikai erő szükséges. . . és én nem tudom, hogy megvan-e ez az erőnk. Csak egy dolgot mondhatok. Ha mi mint demokratikus szocialisták képtelenek leszünk arra, hogy megbirkózzunk a válságból eredő problémákkal, ezek között az emberi problémákkal is, akkor valóságos politikai katasztrófával kerülünk szembe.”²² Kreisky emlékeztet arra, hogy a szociáldemokrata megoldás elvetése a harmincas évek elején a válság-sújtotta Németországban és Ausztriában fasiszta diktatúrához vezetett, s figyelmeztet: „ugyanaz a dolog megtörténhet velünk”. Bár az analógia talán túl drasztikusnak, sőt kissé demagógnak is tűnik, mondanivalójának van reális magva.

A jelenlegi válságban a monopolizáció képviselői a jóléti állapotot, az egyenlősítő újraelosztást, a munkanélküliség veszélye ellen mozgósító erőket támadva valahogy így érvelnek: alapvető a gazdasági racionalitás, és nincs olyan társadalmi „igazságosság”, amelynek jegyében indokolható lenne a strukturális átalakulás gátlása, a versenypozíciók romlásának eltűrése. Csakhogy egy ilyen orientáció kimondva-kimondatlanul a polgári demokrácia visszavonását, a tőkés rend legitimitációs bázisának aláásását jelenti. Huntington, a konzervatív amerikai politológus cinikus nyíltsággal bizonygatja, hogy a kapitalizmus ellentmondásai nem magából a tőkés termelési módból, hanem a kapitalizmusra ráépült demokratikus intézményrendszerből adódnak. „Amit a marxisták hibásan a kapitalista gazdaságnak tudnak be, az valójában a demokratikus politika produktuma.”²⁴ Nem tekinthető véletlennek az sem, hogy a monetarizmus legelőkészítettebb társadal-

mi talaját Chile nyújtotta, s hogy Friedman Pinochet gazdasági tanácsadójának szegődött el.

A kapitalizmus jelenlegi válságának egyik legfontosabb jellegzetessége, hogy a tőke értelmében vett gazdasági hatékonyság és a fennálló rend legitimitása szembe került egymással, s ez „ördögi körnek” tetszik: ha a hatékonyság érdekében háttérbe szorítják a demokratikus intézményrendszerre épülő legitimitációt, akkor a legitimitációs zavarok negatívan hatnak ki a hatékonyságra, ha pedig a legitimitáció szempontja érvényesül (demokrácia, az egyenlőtlenségek csökkentése), akkor a tőkés gazdaság teljesítőképessége romlik, ami viszont ugyancsak legitimitációmegvonáshoz vezethet.

Az érem másik oldala: a liberális gazdaságpolitikus még kevésbé riad vissza a demagógiától, s a „jóléti állam” támogatóinak szemére veti, hogy „a politikai rendszer krízisét” készíti elő. Lambsdorff nyugatnémet gazdaságügyi miniszter hírhedt 1982-es „szeptemberi téziseiben” így fogalmaz: „A ma már nem finanszírozható állami juttatások fenntartásának következménye nem jelenthet mást, mint a növekedési problémák kiélezését, valamint egy olyan újraelosztó állam felé tartó eszkalációt, amely fokozottan bünteti a teljesítményt és az emberek önmagukról való gondoskodását, és tovább táplálja azt, hogy az emberek elvárásokban gondolkozzanak . . . S mindennek végén pedig a politikai rendszer válsága áll.”²⁵

Mindazonáltal, úgy véljük, anakronisztikus lenne olyan következtetésre jutni, hogy a mai kapitalizmus elérkezett a neofasizmus-forradalom alternatívájához; de azt sem fogadjuk el, hogy a tőkés gazdaságirányítás eddigi eszköztárának, elsősorban a keynesizmusnak az alkalmazhatatlansága szükségszerűen a szociáldemokrácia csődjét vagy legalábbis perspektivikus „marginalizálódását” jelenti. Ezzel szemben azt a hipotézist fogalmazhatjuk meg, hogy – figyelembe véve a világkapitalizmus „tartalékait” és próbának kitett, de meg nem szűnt alkalmazkodóképességét – kialakulnak az új gazdasági struktúrába elvezető átmenet olyan formái, amelyek csillapíthatják a vajúdas fájdalmait. E talán túl általános megállapításból konkrétabban az következik, hogy – a fejlettebb nyugati társadalmak zömében – a szociáldemokrácia, amennyiben „alapértékeit”, lényegi vonásait nem adja fel, ugyan aligha válik alkalmassá a küszöbön álló strukturális átrendezés politikai levezérlésére, de a folyamatok társadalmi-politikai veszélyeit feltáró, a szélsőségeket kivédő, tehát *defenzív*, de ugyanakkor a tőkés rend stabilitását tekintve *konstruktív* – egy ideig viszonylag alárendelt – politikai szerepet játszhat.

Az SPD 1983. márciusi választási veresége napján rögtönzött Vogel-beszéd ezt egyértelműen alátámasztani látszik: „. . . A választók világos döntést hoztak. A választók az ellenzék funkcióját ruházták ránk. Úgy vélem, ez konstruktív ellenzéknek kell hogy jelentsen. . . . Nekünk ellenőrizve, bírálva – és ha kell – alternatíváinkkal offenzívan kell fellépünk. A kormányt a saját mércéjével és a mi mércénkkel kell mérnünk.”²⁶

Ugyanakkor azt is tapasztalhatjuk, hogy a jobboldali – kínálatorientációs, illetve monetarista – gazdaságpolitika sem bizonyította még egy országban sem egyértelműen azt, hogy leküzdte a recessziót és a válságot. Ez is magyarázza, hogy több nyugat-európai országban a hatalomra került neokonzervatív erők a szociális kérdésekben, főleg a munkanélküliség kérdésében viszonylag visszafogottan politizálnak. Ez a helyzet például az NSZK-ban, ahol az új kormány céljai között hangsúlyozott prioritást kap az új munkahelyek teremtése, azonban az államilag

ellenőrzött, illetve a szakszervezetek által befolyásolt munkaerőpiac szociáldemokrata megoldását elvetik s a magántőke kezdeményezéseit ösztönzik. Ennek eredményessége természetesen még kérdéses.

Valószínű, hogy a válságtünetek háttérbe szorulását, csillapodását követően a szociáldemokrácia előtt ismét megnyílik a politikai offenzíva útja. Ennek azonban előfeltétele, hogy az előttünk álló időszakban maga a szociáldemokrácia is alkalmazkodjon a változó-megváltozott feltételekhez, s bizonyos értelemben profilját is módosítsa.

A szociáldemokrácia még meglehetősen távol áll attól, hogy adekvát és jellegének megfelelő választ adjon a válság, illetve a válság által jelzett új fejlődési szakasz problémáira. Az egyes szociáldemokrata pártok reagálási módjai egyelőre nem konzisztensek és – részben objektív, részben szubjektív, esetleges tényezők miatt – differenciáltak. Az alábbiakban kísérletet teszünk arra (e próbálkozás erősen hipotetikus jellegének tudatában), hogy felvázoljuk a reagálási módoknak az egyes szociáldemokrata pártokban kialakulóban levő, illetve logikailag feltételezhető főbb elemeit (amelyek az egyes pártokon belül akár át is fedhetik egymást, akár ütközhetnek egymással):

1. Valószínű, hogy egyes pártok kisebb-nagyobb módosításokkal az eddigi hagyományos társadalom- és szociálpolitikai vonalat, vagyis alapvetően a keynesi-jóléti keresletorientált politikát folytatják. Ez reális lehet a közepesen, illetve kevésbé fejlett tőkésországokban, vagy bizonyos kivételes jellegű nemzeti sajátosságok megléte esetében. Ezt az „ortodox keynesi” vonalat azonban megkérdőjelezzük, illetve könnyen bukásra kényszeríthetjük a világgazdasági hatások és a „jobbra át”-típusú váltások nemzetközi tendenciáinak hatásai miatt. A legkevesebb kockázattal persze az ellenzékbe szorult pártok folytathatják ezt a vonalat, ami azonban akadályozhatja a megújulást és ronthatja egy későbbi kormányra kerülés esélyeit.

2. Legjobban a francia kormányzati gyakorlat egyes vonásai és az angol Labouron belüli alternatív gazdasági stratégia példázza a keynesi vonal – baloldali értelemben vett – radikális meghaladását, vagyis azt, hogy a főleg közvetett állami intervencionizmust erőteljesebb, etatistább, az államosítás eszközeivel szélesebben élő tervezéssel-szabályozással kívánják felváltani. Ennek, úgy tűnik, belpolitikai és belgazdasági hátulütői vannak (a magántőke és a közép- és kistulajdonosok bojkottja, menekülése), másrészt – mint a francia példa mutatja – az adott gazdasági helyzetben eléggé ellentmondásosan vagy egyáltalán nem köthető össze ezek az intézkedések a dolgozók helyzetét javító és a munkanélküliséget egyértelműen visszaszorító hatékony reformokkal. A nemzetközi, világgazdasági trendek is erősen divergálnak ettől a gyakorlattól, illetve koncepciótól.

3. Elterjedt szociáldemokrata követelés, hogy a soron levő stratégiai szakaszt a gazdasági demokrácia szocialista orientációjú kibővítésének kell meghatároznia. Ez feltételezi a tulajdonviszonyok fokozatos, hosszú távú átalakítását a munkásönigazgatás irányába, egyre bővülő ún. „munkáslapok” („wage-earnens’-funds”) törvényes úton való létrehozásával. (Ennek a koncepciónak a tipikus példája a svéd szakszervezeti kezdeményezésre kidolgozott ún. Meidner-terv.) Félő azonban – feltételezve a kedvezőtlen gazdasági folyamatokat és a tőkés ellenállását –, hogy e tervek bevezetése vagy a nemzetgazdaságot sújtó tőke-menekülési tendenciákat válthatna ki, vagy a munkások kooptálásának új formájává válhat.

4. A válság és a hosszabb távon ható strukturális mozgások olyan tendenciákat indukálnak, melyek radikálisan csökkentve a társadalmilag szükséges mun-

kaidóalapot a tőke logikája szerint, a tartós munkanélküliség következtében megszathatják a proletariátust. Himmelstrandék könyve bizonyítja, hogy a szociáldemokrácia teoretikusai nagyon is tudatában vannak e lehetőségeknek: „*A kibővült munkásosztály számszerű mértékére kiható folyamatokat* illetően kimutattuk, hogy az ipari munkások rétegének csökkenő számarányát több mint kompenzálta a szolgáltatásban dolgozó munkások alsó-közép rétegének »proletarizálódása«. De a kérdés az, hogy vajon a termelőerők és a munkamegosztás dinamikája megáll-e ezen a ponton. Nem lehetséges-e, hogy ez a dinamika folytatódik s nem egy kibővült munkásosztályt teremt, hanem a tartósan munkanélküliek egy olyan új „osztályát”, amely az életben maradásához szükséges „szociális bért” kap, de a teljesen foglalkoztatottak osztályához képest határozottan deprivált és szegregált lenne?”²⁷ A gyakorlat azonban azt mutatja, hogy a szociáldemokrata pártokon, illetve a reformista szakszervezeteken belül bizonyos erők belenyugszanak ennek az irányzatnak a kiteljesedésébe. Dahrendorfot idézzük, aki nyilvánvalóan túlálalánosít, de egy, a szociáldemokráciában kétségtelenül kitapintható tendenciát érzékeltet: „*A hagyományos munkáspártok a foglalkoztatottak pártjai*. Nem azt akarom mondani, hogy szeretik a munkanélküliséget, de végül is mind ők, mind a szakszervezetek azokat védelmezik, akiknek van munkájuk.” (Kiemelés tőlem. – G. M. Gy.)²⁸

A szociáldemokrata jellegű szervezeti formák közül igen lényeges a döntéseket a képviseleti, illetve kormányzati szférák mögött meghozó *korporatív struktúra*.²⁹ Az új helyzetben a „korporatizmus” különösen alkalmas eszköznek látszik arra, hogy a „foglalkoztatottak” pártjaként funkcionáló szociáldemokrácia szakszervezeti közvetítéssel megkösse a maga „különalkuját” a tőkével a munkanélküliek rovására.

5. Van arra is példa, hogy a kormányzati pozícióban levő szociáldemokrácia az új helyzetben „dologi kényszernek” ismeri el a konzervatív-liberális politikát, maga hozza meg – bizonyos fokig mérsékeltebb formában – a kínálatorientált, illetve monetarista gazdaságpolitikának megfelelő intézkedéseket. Ez az út tartósan aligha járható, hiszen ez a politikai magatartás a hagyományos tömegebázist elidegeníti, a tőkének pedig mégsem tűnik eléggé megbízhatónak, keménynek.

6. A szociáldemokrata progresszív kibontakozás útja csakis az lehet, ha felvállalja mind a bérből és fizetésből élő rétegek, mind a munkanélküliek közvetlen érdekeinek következetes képviseletét, a jobboldali gazdaság- és szociálpolitika destabilizáló veszélyeire hívja fel a figyelmet, és szívós parlamenti és parlamenten kívüli munkával igyekszik szempontjait érvényesíteni. A probléma az, hogy önmagukban e szempontok a keynesi jóléti államhoz kapcsolhatók ugyan (munkahelyteremtés, keresletorientáltság, a fogyasztási és szociális szint védelme stb.), de mindehhez a keynesi doktrina kerete ma már nem adekvát.³⁰ A szociáldemokrata előretörés sine qua nonja, hogy stratégiájukat megújítsák. Ennek egyik eleme lenne a tőke logikájának radikálisabb, de egyben a gazdasági átalakulás szempontjából is progresszív bírálata. *A megújulás bizonyos alapkérdések újrarendelését előfeltételezi*, ahogy ez Brandt szavaiból is kitűnik: „Pártunk akkor sem lesz gyenge, ha néhány évig ellenzékben leszünk az NSZK-ban. Tartós kritikával követjük a kormányt, de nem pusztán a vita kedvéért küzdünk. Koncentrálunk kell . . . a gazdasági, pénzügyi és szociálpolitikára . . . Úgy vélem, így sikerül megújulnunk, nem opportunistá alkalmazkodással, hanem a különböző kérdések vizsgálatával.”³¹

A Szocialista Internacionálé 1983. áprilisi, portugáliai kongresszusának kiáltványa reálisan felméri, hogy a tőkés gazdaság válsága a „demokratikus szocializmussal” szemben is olyan kihívást jelent, amelyre nem könnyű megfelelő választ találni. „... Azt is megértjük, hogy egy sürgető kihívás pusztá ténye még nem garantálja a rá adandó adekvát választ. Válaszunkat nemzetközi vitában dolgozzuk ki és politikai akció során realizáljuk egy olyan hosszú időszakban, amelynek során mind vereségekben, mind győzelmekben részünk lesz.” A kiáltvány – bár természetesen nem adja fel a Szocialista Internacionálé szembehelyezkedését a létező szocializmussal – két kétségkívül igen progresszív mozzanatot tartalmaz. Az egyik a kapitalizmus radikálisabbá váló bírálata. A kiáltvány szerint a „demokratikus szocializmusnak” az adekvát válasz kidolgozásához „magával a kapitalizmussal kell foglalkoznia”. „A tőkés társadalomban végbement minden pozitív változás ellenére . . . a rendszer továbbra is olyan technológiai és gazdasági forradalmak felé visz, amelyek sem a következményeket, sem az alternatívákat nem veszik figyelembe. Ezt nem fogadhatjuk el.” Intő, analóg példaként idézik a harmincas évek válságát, illetve a monopolkapitalizmus kialakulását.

A másik figyelemre méltó mozzanat: a válság, valamint a fegyverkezési hajszák és a globális problémák kérdésköreinek összekapcsolása: „Mind a fegyverkezési hajszára, mind a gazdasági válságra adandó válaszok összekapcsolhatók, sőt összekapcsolandók . . .”³²

Úgy véljük, a tőkés rend gazdasági válsága és a nemzetközi helyzet éleződési tendenciája olyan szituációt teremt, amelyben – az ideológiai vitán túl – a kommunista és a szociáldemokrata jellegű pártok kölcsönös viszonyában a pozitív kapcsolatok az eddiginél nagyobb jelentőségre tehetnek szert.

JEGYZETEK

¹ *Neil Kinnock* az angol Munkáspárt nemzeti végrehajtó bizottságának tagja arról beszél, hogy „a modern problémák alapvetőbbek, mint a thatcherizmus vagy a reaganizmus számlájára írható megpróbáltatások”. A Munkáspártnak nincs oka kétségbeesésre, de szembe kell néznie azokkal a mély változásokkal, amelyek átalakítják a jövőben a munka jellegét. *Socialist Affairs*, 1983. 2. sz., 67. old.

Az ellenzékbe szorult SPD számos képviselője nyíltan beszél arról, hogy az új helyzet új koncepciót, stratégiát követel meg, de mindez még kidolgozatlan: „Ha a szociáldemokraták a párt szomorú jelenét és a jövőjét végiggondolják, akkor valamikor elkerülhetetlenül eljutnak oda, hogy önkritikusan beismerik: a párt egykor azért vált naggyá, mert képes volt a hetvenes évek kérdéseire választ adni. Mai dilemmája, úgymond, pedig az, hogy feladta azt, hogy utánagondoljon a dolgoknak . . . Nem tudom, hogy ez-e a mi igazi problémánk. Megkockáztatom azt a tézist, hogy túl gyorsan gondolkodunk. Ha egy probléma megoldhatatlannak tűnik, akkor az ember egy másikra ugrik át. Talán jobb lenne, ha ma távlatibb dimenziókban gondolkodnánk, és kevésbé a célokat, mint inkább a megvalósítási stratégiákat modernizálnánk.” *Eugen Lutz: A szociálpolitika távlatai. Die Neue Gesellschaft*, 1983/1. 24. old.

„A szociáldemokraták számára az a nehézség, hogy bár egyöntetűen elvetik a neokonzervatívok azon válságmegoldási koncepcióját, miszerint a krízist a szociális juttatások radikális csökkentése révén kell leküzdeni, de saját maguknak még nincsen koncepciójuk, amellyel előállhatnának, hogy érvényesíthessék a szociális biztonságot egy hosszantartó gazdasági válság körülményei között.” *Horst Peter: Új kihívások előtt a szociálpolitika. Die Neue Gesellschaft*, 1983/1. 12–13. old.

- ² Jelen műhelytanulmányunk a Társadalomtudományi Intézetben folyó szociáldemokrácia-kutatások keretében készült. A szerző egyéni álláspontját, saját koncepcióját fejt ki, ugyanakkor figyelembe veszi több, eddig elkészült, illetve a magyar szakirodalomban publikált munka eredményét, egyes megállapításait. Utalunk az alábbi tanulmányokra: *Kádár Béla*: Az európai szociáldemokrácia gazdaságképének, gazdasági teljesítményeinek és teljesítmény-összetevőinek fő vonásai, 1982. (Kézirat.) *Mihályi Péter*: Töprengések az angol baloldal gazdasági stratégiájáról. Valóság, 1980. 10. sz.
- Bod Péter Ákos*: A szociáldemokrácia és az állami szektor – a közgazdasági elmélet és a gazdasági gyakorlat. Társadalomtudományi Közlemények, 1983. 1. sz.
- Szamuely László*: Ipari demokrácia Nyugat-Európában? Magvető Könyvkiadó 1980.
- Lengyel László-Papp Zsolt*: Politikai szerkezetek törésvonalán. Valóság, 1980. 10. sz.
- ³ A keynesi doktrina szociáldemokrata jellegű ideológiává alakításáról figyelemre méltó gondolatokat fogalmaz meg *Adam Przeworski*: Social Democracy as a Historical Phenomenon. New Left Review, 1980 július–augusztus.
- ⁴ *Ulf Himmelstrand* et al.: Beyond Welfare Capitalism. Heinemann, London 1981. 82. old.
- ⁵ Id. mű, 90. old.
- ⁶ Hivatkozik rá Himmelstrand, id. mű 64. old.
- ⁷ *D. Bell*: The Cultural Contradictions of Capitalism. New York 1976.
- ⁸ *Himmelstrand* id. mű, 79. old.
- ⁹ Különösen markáns, tipikus álláspontot képvisel e tekintetben egy, az OECD Tanácsa által kezdeményezett kutatási program zárójelentése: INTERFUTURES, OECD, Paris 1979. Magyarul lásd erről *G. Márkus György–Bod Péter Ákos*: Korszakváltás és stratégiakeresés. Külpolitika, 1980. 4. szám. „A társadalmi feszültségek a gazdasági többlet elosztása köré koncentrálnak. Az állam bizonyos csoportok állandó nyomásának van kitéve. A munkások – fejtik ki a szerzők – nemcsak a jelenben adott részarányukat védik, hanem a jövőre nézve is érvényesíteni kívánják igazságosnak vélt elvárásaikat. . . . Az intézményi szklerózisért, a növekedést gátló alkalmazkodási képtelenségért a profitelvet megkérdőjelező munkásérdek-képviselőket tartják felelősnek.” (71. old)
- ¹⁰ *Marxistische Blätter*, 1982. 5. sz. 9. old.
- ¹¹ Ugyanott, 9–13. old.
- ¹² *Vorwärts*, 1983. márc. 10.
- ¹³ *Karlheinz Blessing*: Szociális reformot a juttatások leépítése helyett. Die Neue Gesellschaft, 1983/1. 27. old.
- ¹⁴ Az alábbiakban több helyen támaszkodom *Kádár Béla* kéziratos tanulmányának adatbázisára, illetve gondolatmenetének néhány elemére. („A világgazdasági fejlődés növekedési-társadalmi-műszaki összetevői a nyolcvanas években.” Budapest 1983.)
- ¹⁵ *Himmelstrand*: Id. mű, 206–207. old.
- ¹⁶ *Socialist Affairs*, 1983. 2. sz. 67–68. old.
- ¹⁷ *Gianfranco Pasquino*: La strategia del PSI. Critica Marxista, 1983. 1. sz.
- ¹⁸ *Neue Zürcher Zeitung*, 1984. febr. 27–28.
- ¹⁹ *Die Neue Ordnung*, 1983. 1. sz. 19. old. (Kiemelés tőlem. – *G. M. Gy.*)
- ²⁰ *Valóság*, 1983. 3. sz.
- ²¹ *Socialist Affairs*, 1982. 6. sz. 239. old.
- ²² Ugyanott, 256. old.
- ²³ Ugyanott, 255. old.
- ²⁴ *Crozier, Huntington, Watanuki*: The Crisis of Democracy. New York 1975. 73. old.
- ²⁵ Idézi: *Neue Zürcher Zeitung*, 1983. febr. 27–28.
- ²⁶ *Frankfurter Rundschau*, 1983. márc. 12.
- ²⁷ *Himmelstrand*: Id. mű, 205. old.
- ²⁸ *Profil*, 1982. 3. sz.
- ²⁹ Olyan döntéshozatali formákról van szó, amelyek keretei között bizonyos lényeges bér- és jövedelempolitikai, szociális és egyéb, kimondottan makroökonómiai kérdésekről a parlament, illetve a politikai nyilvánosság kizárásáról döntenek a szakszervezetek és a

munkáltatók centralizált szövetségeinek vezetői, együttműködve az államapparátus képviselőivel is. Erről bővebben ír *Bod Péter Ákos*: Korporatív döntéshozatal szociáldemokrata részvétellel: a liberális dán iparpolitika példája című kéziratos tanulmányában.

³⁰ A Szocialista Internacionálé 1983. áprilisi algarvei határozattervezete leszögezi, hogy „a fejlett tőkésországok strukturális változásai . . . radikálisan újra definiálják a keynesi al-
kukat (trade-offs)”.

³¹ Valóság, 1983. 3. sz.

³² The Manifesto of Albufeira. Socialist Affairs, 1983. 3. sz.

A TÁRSADALOMTUDOMÁNYI INTÉZET
ÚJ KIADVÁNYA!

Rétegződés-modell vizsgálat

című műhelytanulmány-sorozat első kötete:

ELMÉLETEK ÉS HIPOTÉZISEK

75,- Ft

Megvásárolható a Kossuth Könyvkiadó budapesti, kerületi és megyei kirendeltségein és a könyvesboltokban.

ELŐKÉSZÜLETBEN A

RÉTEGZŐDÉS-MODELL VIZSGÁLAT

II. KÖTETE:

ESZKÖZÖK ÉS MÓDSZEREK
CÍMMEL

FORGÁCS IMRE–SZEGŐ ANDREA–WIENER GYÖRGY

Gazdasági döntésmechanizmus és politikai rendszer

(KUTATÁSI TÉZISEK)

I. BEVEZETÉS

Az MSZMP KB Társadalomtudományi Intézetében és más kutatóhelyeken folyó több mint egy évtizedes kutatómunka eredményeképpen ma már számos fontos tény, elméleti általánosítás birtokában vagyunk a szocializmus politikai rendszerét, mindenekelőtt a magyar politikai rendszert illetően. Az elsősorban elméleti, s kisebb részben történeti kutatások sok olyan fontos problémakört leírtak, melyek a politikai rendszer további vizsgálatainak elméleti kiindulópontjául szolgálhatnak.

Számos tanulmány foglalkozott például a társadalmi érdekviszonyok és a politikai rendszer összefüggéseivel, a hegemonisztikus és monopolisztikus hatalomgyakorlás problémáival, az egyes politikai intézménytípusok közötti szervezeti munkamegosztással és más kérdésekkel. Elemzések készültek az irányítási mechanizmus túlzott centralizációjáról, a gazdasági szféra „túlpolitizáltságáról”, a piaci automatizmusok érvényesülését akadályozó állami beavatkozás és „túl szabályozás” rendszeréről, s más olyan kérdéskörökről, melyek gyakran visszatérő vitatémái a gazdaságirányítás és a politikai rendszer továbbfejlesztésével foglalkozó közéleti és tudományos fórumoknak. Mégis úgy véljük, hogy bár az elemzések részletesen leírják a politikai rendszer működésének számos fontos jelenségét, e jelenségek és működési sajátosságok okainak feltárása nem tekinthető befejezettnek.

Az okok keresésekor politikai közgondolkodásunkban, de nemritkán tudományos fórumokon is találkozhatunk például a politikai rendszer „elmaradottságát” valló nézetekkel. E vélekedések többnyire abból a feltételezésből indulnak ki, hogy a gazdasági-társadalmi fejlődés – elsősorban a gazdaságirányítási reform következtében – jelentős mértékben túlhaladta politikai intézményrendszerünket, amely ma már nem segíti kellő hatékonysággal a további fejlődést. Mások – éppen ellenkezőleg – úgy látják, hogy a „viszonylagos elmaradottság” nem csupán a politikai rendszert, hanem – történelmi okokból – társadalmi-gazdasági fejlődésünk egészét jellemzi. Az utóbbi érvelés szerint jelenlegi politikai intézmény-

rendszerünk alapelemei, a legfontosabb politikai szervezeti formák s az erre épülő hatalomgyakorlási mechanizmusok közvetlenül a felszabadulás utáni fejlődés éveiben nyerték el lényegi formájukat. Ez az intézményi struktúra ugyanakkor magán hordozta egy általánosabb, középkelet-európai fejlődés jegyeit is, amely meghatározta a politikai rendszer lehetséges kereteit; elegendő például a gazdasági elmaradottság okozta hasonló modernizációs jelenségekre vagy a politikai kultúra sajátosságaira utalnunk. Hasonlóan megoszlanak a vélemények annak az ugyancsak jelentős kérdésnek a megítélésében is, hogy a döntési mechanizmus túlzott mértékű centralizációja mennyiben „oka” számos döntés nem kellő hatékonyságának, s milyen mértékben tekinthető maga is bizonyos gazdasági társadalmi strukturális tényezők következményének.

Ezért a gazdasági döntésmechanizmus és a politikai rendszer valamennyi fontosabb kérdésének – akárcsak hipotetikus – felvetése messze meghaladná e dolgozat kereteit. Nem vizsgálunk például olyan fontos, a témakör szempontjából meghatározó jelentőségű összefüggéseket sem, mint például a hetvenes évtizedben bekövetkezett világgazdasági változások, melyek láthatóvá tették, hogy a viszonylag elmaradott régiók korábbi, erőltetett felhalmozásra épülő modernizációs programjai – jelentős részben az infrastruktúra, a műszaki színvonal, a munkakultúra és más területeken fennmaradó elmaradottság miatt – nem tudták hátrányaikat számottevően csökkenteni, ami többnyire az extenzívnek nevezett növekedési pályák továbbéléséhez, s a „kvázi fejlett” gazdaságok ismert zavaraihoz vezetett (beruházási ciklusok, hiányjelenségek, importfüggőség, egyensúlyzavarok stb.). E problémák felvetésétől valójában azért nem lenne szabad eltekintnünk, mert – véleményünk szerint – tőkés világgazdasági centrumok *technológiai és piaci fölénye* a szocialista és a fejlődő országokkal szemben jelenleg abszolút módon érvényesül, s nem kis mértékben ez kelti ma azt a *látszatot*, hogy a különbségek *kizárólag* a profitmaximalizációra törekvő gazdasági racionalitás- és hatékonyságcentrikus *szabályozási módszerek*, valamint a válságjelenségeket nagy ráfordításokkal elhárítani törekvő tervgazdasági rendszer különbségeiből adódnak.

E csupán jelzett, igen összetett problémakörökre tekintettel a gazdasági döntésmechanizmus és a politikai rendszer összefüggéseinek elemzését ezúttal három irányba szeretnénk kiterjeszteni.

a) Miután a gazdaságirányítás a politikai rendszer összműködésének mindenképpen „túlsúlyos”, de nem egyetlen részmozzanata, szükségesnek látszik röviden áttekinteni a politikai rendszer összműködéséről, elsősorban a gazdaságirányítás és a pártirányítás kérdéséről a hetvenes évek végére, nyolcvanas évek elejére megfogalmazódott főbb elméleti álláspontokat;

b) a gazdaságirányítás és a pártirányítás néhány makroszintű összefüggésének megfogalmazásához nem mellőzhető a szocialista közgazdaságtudomány által feltárt néhány gazdaságelméleti összefüggés adaptációja sem, melyek alapján a politikai rendszerrel kapcsolatosan új kutatási irányok jelölhetők ki;

c) végül a gazdaságelméleti alapok figyelembevételével megkíséréljük felvázolni a makroszintű irányítási rendszer és döntésmechanizmus néhány olyan működési problémáját, melyek részletes átgondolása a gazdasági és politikai irányítási rendszer továbbfejlesztése szempontjából ma különösen fontosnak látszik.*

*A tanulmány elkészítéséhez forrásanyagként használtuk központi pártszervek előterjesztés-tervezeteit, az MTA Közgazdaságtudományi Intézetének a gazdaság és a helyi párt-

II. FELFOGÁSOK A POLITIKAI RENDSZERRŐL

A politikairendszer-elméletek egyik, különösen a hetvenes évtized politikai gondolkodásában és szakirodalmában igen elterjedt megközelítése a politikai intézményrendszert a *szervezeti funkciók* oldaláról vizsgálja. Az elemzések egyik legfontosabb célkitűzése az egyes intézményi típusok politikai rendszerbeli funkciójának világos elméleti elhatárolása volt. A politikai gyakorlatban ez elsősorban az ismétlődően jelentkező „szervezeti párhuzamosságok” felszámolására irányuló törekvésekben fogalmazódott meg. Eszerint – a politikai döntések komplex jellegéből adódóan – a döntések többségénél ugyan nélkülözhetetlen a három fő szervezeti típus (párt-, állami, társadalmi szervek) részvétele, azonban vizsgálni kell, hogyan szüntethetők meg az azonos megközelítések, és erre a politikai gyakorlatnak törekednie is kell. Másként fogalmazva: a politikai rendszer egyes szervtípusaira mint önálló döntési tényezőkre csak akkor van szükség, ha funkciójuk nem azonos, profiljuk világosan elkülöníthető, s ennek következtében *eltérő aspektusokból képesek ugyanazon problémát* megközelíteni. E nézet szerint az állami típusú szervek legfőbb jellegzetessége az ügyek jogi és kormányzati-igazgatási szempontú kezelésében ragadható meg. Ez elsősorban azt jelenti, hogy a politikai rendszer keretében hozott döntések többségükben normatív, jogszabályi formában is megfogalmazódnak, s realizálódásukhoz az igazgatási szervezetrendszer közreműködése is szükséges. A társadalmi típusú szervek (szakszervezet, ifjúsági szervezet és más rétegszervek) fő politikai funkcióját a szóban forgó irányzat a közvetlen ökonómiai-szociális érdekeknek a döntési centrumokba való közvetítésében és képviselésében határozza meg: ez a funkció egyrészt nagyobb hatékonyságot kölcsönözhet a döntési folyamatoknak azáltal, hogy lehetővé teszi tényleges társadalmi szükségletek érdeké transzformálódását, másrészt egy sajátos, szélesebb társadalmi nyilvánosság jelenlétét biztosíthatja a politikai folyamatokban.

A párt funkciójának lényegét e megközelítés az össztársadalmi érdekek mérlegelésében és meghatározásában látja, ami azonban nem csupán a részérdekek aggregálását, valamiféle „kivonatolását” jelenti. Az érdekek, prioritások, preferenciák, súlypontok kijelölésekor a pártnak ugyanis nemcsak a közvetlen és differenciált társadalmi szükségleteket kell figyelembe vennie. Nem kevésbé fontos – s ez utóbbi jelentheti a vezető szerep „ideális” tartalmát –, hogy a konkrét szükségleteket, érdektörekvéseket *történeti távú célrendszere* alapján is rangsorolja, amely, mint a párt stratégiai irányvonala, szükségképpen tartalmaz értékorientációs, ideologikus elemeket is. A párt politikai irányvonala – elvontan nézve – olyan program, amely a történeti-politikai szituáció kihívásaira a lehetséges cselekvési alternatívák közül a társadalmi szempontból optimális változat kiválasztásával igyekszik válaszolni.

A politikai *szervezeti funkciókat* vizsgáló elméletek sajátos változatának tekinthetők a jogi szakirodalom jelentős részére jellemző alkotmányjogi megközelí-

irányítás kérdéseivel foglalkozó részanyagát, az MSZMP KB Társadalomtudományi Intézetében született kutatási anyagokat (elsősorban Lakos Sándor, Schmidt Péter, Bihari Mihály, Széll János, Szabó Béla, Szoboszlai György, Pokol Béla munkáit), valamint Szegő Szilvia részanyagát. Az egyes problémafelvetéseknél felhasználtuk több, gazdasági és más területeket központi szinten irányító szakember – konzultációk alapján összesített – véleményét, az újabb makroszintű gazdaságelméleti elemzések köréből mindenekelőtt Kornai János munkáit.

tések is, amelyek a politikai rendszert a jogi hatáskörök és szervezeti garanciák alapján írják le. E megközelítések a szervezeti funkciók elkülönítését, az állami szervek, a párt és más politikai szervezetek közötti munkamegosztást közjogi eszközökkel is biztosítani kívánják, s elsősorban jogi garanciák felhasználásával látnak bizonyos társadalmi ellenőrzési formákat intézményesíthetőnek. E nézetek – melyek a polgári alkotmányos rendszerek egyes intézményi formáinak felhasználhatóságát is vizsgálják – s az alkotmányosság lehetséges szocialista változatait elemzik, a jelenlegi intézményrendszert lényegében nem kívánják megváltoztatni, csupán jogi garanciákat próbálnának, elsősorban a párt tevékenységével kapcsolatban, kiépíteni.

Az alapvető politikai és gazdasági intézményi funkciók különbözőségét hangsúlyozza az az álláspont is, mely a párt gazdaságirányító tevékenységét a *demokratikus centralizmus* elvével összefüggésben vizsgálja. E nézet szerint a pártirányítás közép- és helyi szintjein különösen gyakori túlzott operativitás, az indokolatlan egyedi beavatkozások rendszere lényegében a demokratikus centralizmus elvének a gazdaságra való indokolatlan kiterjesztésén alapul, ugyanis a gazdasági elkülönültségből adódó érdekkülönbségek, a szervezeti-jogi értelemben vett önállóság s maga a *gazdálkodási funkció* nem egyeztethető össze az alapelv olyan fontos elemeivel, mint például a többségi álláspontok érvényesítése a kisebbséggel szemben vagy a felsőbb szervek egyedi határozatainak kötelező ereje az alsóbb szervekre nézve. Az álláspont végkövetkeztetése abban összegződik, hogy a demokratikus centralizmus politikai kategória, amely a marxista-leninista pártok, az államhatalmi szervek és tömegszervezetek alapvető szervező-rendező elve, de a gazdasági életben – az eltérő funkciókból adódóan – nem alkalmazható.

A politikai rendszerek vizsgálatában igen széles körben hat a *szervezetszociológiai* megközelítés, amely a politikai rendszert a társadalom egyik alrendszeréként írja le. Tartalmi elemei közé sorolja a politikai szervezeteket, ezek norma-rendszerét; a politikai tevékenységeket, státusokat, szerepeket; a különböző politikai nézeteket, ideológiákat, értékeket; a társadalom érdekviszonyait, valamint a politikai-hatalmi szférát mint az érdekérvényesítési esélyek rendszerét. E rendszerű megközelítés lényegéhez tartozik az egyes elemek közötti funkcionális és strukturális kapcsolatok hangsúlyozása, valamint annak elfogadása, hogy a politika szférája sajátos alrendszerként más alrendszerekkel is strukturális-funkcionális kapcsolatban van. Így a gazdasági és politikai rendszer összefüggésében is azt a funkcionális kapcsolatot emeli ki, hogy a gazdasági szféra mindenkor csupán egy olyan alternatívakeretet ad a politikai felépítmény számára, amelyen belül a politikai rendszer „funkcionális elsődlegessége” érvényesül, azaz a politikai rendszer immanens törvényszerűségei (ideológiai érdekek és akaratmozgások) határozzák meg, választják ki a politikai alternatívákat. Így a politikai alternatívák megfogalmazásának szintere elsődlegesen a politikai-hatalmi szféra és nem a gazdasági alrendszer, mely sajátosság különösen a szocialista társadalomirányításra jellemző.

E gondolatmenet fontos következtetése a politika és a politikai rendszer „túlterjedésével”, más társadalmi alrendszerek politizáltságával kapcsolatos tétel. Eszerint a politika – extenzív kiterjedése során – egyre több társadalmi szférával kerül funkcionális kapcsolatba, azok politikai, „ideologikus” irányítására törekszik, s ez számos negatív következménnyel jár. E nézet szerint a politika „illetőségi körének” tartós és ismétlődő túllépése egyrészt hatékonyságrontó tényező, mert gátolja a nem politikai szférák immanens törvényszerűségeinek érvényesülését;

másrészt azáltal, hogy akadályozza az érdekérvényesítési mechanizmusok működését, a zavartalan információáramlást, a politikai rendszer stabilitását is csökkenti; továbbá fő előidézője a politikai rendszer különböző szintjein érvényesülő túlzott centralizációnak, az erős felső hatalmi kötődésnek. Ezért szükséges a politikai rendszer és más alrendszerek – mindenekelőtt a gazdasági rendszer – elkülönítése, a nem politikai szférák belső törvényszerűségeinek figyelembevétele.

A politikai rendszerrel foglalkozó szervezetszociológiai megközelítések jelentős eredményeket értek el a döntésmechanizmus különböző szintjeinek vizsgálatában, annak ellenére, hogy a vizsgálatokból levont következtetések nem ritkán elentétesen értékelik ugyanazt a jelenséget. Így például egyes felfogások feltételezik a *rendszeresen ismétlődő döntéshozatali hatalmi monopolhelyzetek létét*, azaz a döntéshozatalt általában egy-egy kitüntetett társadalmi csoport vagy politikai intézmény privilégiumának tekintik, s több-kevesebb egzakttsággal megválaszolhatónak tartják az „elitkutató” politikatudomány „ki dönt?”, „hol születik a politikai döntés?” hagyományos kérdésfelvetését.

A pluralizmusra, pontosabban a „látens pluralizmusra” hajló felfogások ezzel szemben inkább úgy teszik fel a kérdést, hogy rendelkezik-e egyáltalán valaki döntéshozói hatalommal, vagy a politikai döntés inkább kényszerű kompromisszumok eredője, s milyen mértékben mossák el a sokszor igen összetett, sokoldalú egyeztetési mechanizmusok a döntéshozó(k) személyét és egyben felelőségét.

Az eddigiekben érintett elméleti irányzatok egyfajta összefüggő rendszerbe foglalását, összegzését végezték el azok a koncepciók, melyek az *intézményes érdekközvetítés* fontosságát hangsúlyozták. Az érdekek politikai szervezeti közvetítésének jelentősége a gazdaságirányítási reform időszakában vált láthatóvá, amikor határozott igényként fogalmazódott meg az ötvenes évek monopolisztikus hatalomgyakorlási mechanizmusaival való szakítás. Erre az időszakra már egyértelművé váltak annak a korábbi gyakorlatnak a káros következményei, hogy valós társadalmi konfliktusok és ellentmondások nem kaptak intézményes kifejeződési lehetőséget. Az érdekközvetítés hiánya ugyanis a politikai szféra fokozatos elszürküléséhez vezetett, s az a széles társadalmi bázis is vesztett erejéből, mely a népi demokratikus átalakulás valódi támasza volt. A társadalmi ellentmondások nem, vagy csak igen korlátozottan fogalmazódhattak meg politikai platformként, s a politikai alternatívák mögött többnyire a hatalmi centrumok „érdekbeszámítása”, azaz bizonyos társadalmi szükségletek központi számbavétele, rangsorolása állt. Mivel a szervezeti érdekközvetítés hiányzott, a párt olyan döntésközponttá alakult, amely döntéseiben elsősorban a szakszerűségi és a nemzetközi politikai szempontokat mérlegelte, de eközben a társadalom valóságos érdekmozgásai, konfliktusai kevéssé jutottak felszínre.

Az intézményes érdekközvetítést hangsúlyozó politikai rendszerfelfogás felismerte, hogy – a gazdaságirányítási rendszer átfogó reformjával párhuzamosan – olyan új ellentmondások, társadalmi különbségek, érdekkonfliktusok keletkeznek, amelyek politikai megfogalmazására feltétlenül szükség van. A szervezeti érdekközvetítés-felfogások gyors térhódításának, tömegessé válásának forrása és katalizátora tehát a hatvanas évtized reformkonceptiója volt, amely nemcsak a gazdaság területén kezdeményezett alapvető változtatásokat, de a társadalomirányítási gyakorlat szempontjából is gyökeres fordulatot ígért. A „közvetítéses” társadalomirányítási gyakorlatra való áttérés egyenes következményének tűnt a vállalati önállóság elismerése, a gazdálkodó szervek meghirdetett autonómiája. Az érdekkülönbségek hangoztatása egyre elfogadottabbá vált, s széles körben

terjedt el az a meggyőződés, hogy a politikai szervezetrendszer alkalmassá tehető a létező csoportérdekek és nézetkülönbségek kifejezésére és politikai integrálására.

E gondolatmenet lényegének elfogadása alapján az intézményes érdekközvetítésre épülő elméletek több fontos megállapításhoz, útkereső variánshoz jutottak el. Felismerték például azt, hogy a politikai rendszer tagoltsága és a politikai erőcsoportok léte nem csupán a mindenfajta politikai tevékenységre jellemző személyi-hatalmi törekvésekből következik, hanem mögöttük reális, a *szocializmus alapértékeinek elfogadásában megegyező*, de stratégiai fejlesztési lehetőségeit (például gazdaságpolitikai alternatíváit) illetően eltérő álláspontok is meghúzódnak. Világossá vált, hogy a terv és piac viszonya, a növekedés és az egyensúly összefüggései, az egyes ágazatok növekedési érdekeltisége, az állami gazdaságirányítás eszközei és terjedelme, vagy más, hasonló kérdések megítélésének a társadalom strukturális változásai és a politikai tagoltság szempontjából is messzeható konzekvenciái vannak. Az ismertetett irányzat szerint alapvetően ez indokolja a politikai rendszer intézményes érdekközvetítésének fejlesztését. A társadalomirányítás hatékonysága, s a demokratizmus követelménye egyaránt azt diktálja, hogy a társadalomfejlődési alternatívákra épülő tagoltság és annak konfliktusai hatékony szervezeti képviselőkhöz jussanak.

E törekvés fogalmazódott meg például azokban az elképzelésekben, amelyek a különböző típusú társadalmi szervek érdekképviseleti jellegének erősítését az önálló döntéskézdeményező, vagy az „ellenszakértőket” is felhasználni képes döntéskézdeményező lehetőség biztosításával kívánják elérni. E nézet fontos eleme és törekvése a politikai mozgások tudatos erősítése; egy nem többpártrendszerű, de mindenképpen sajátos *politikai szervezeti „pluralizmus”* kereteinek és intézményi rendszerének részletes kimunkálása. A politikai rendszerfelfogások ugyancsak széles körben ható változatai a piac és terv, illetve a gazdaság és politika – megítélésünk szerint gyakran túl általános – szembeállításán alapulnak. Az egyik gyakorta megfogalmazódó álláspont szerint a szocializmus hatékonysági problémáinak, a „reformtörekvések” ismétlődő háttérbe szorulásának „végső oka” a döntésmechanizmus túlcentralizáltságában, a redisztributív elosztási séma logikáját követő központi irányítás gyámkodásában keresendő. Eszerint a gazdálkodó egységek tevékenysége, a gazdasági vezetők kinevezése stb. túlzottan függ az ellenőrzést gyakorló politikai szervektől, ezért a gazdasági fejlődés legfontosabb összetevőit kevésbé magában a gazdaságban, mint inkább a döntést hozó apparátusok hatékony társadalmi ellenőrzésében kell keresni, ami mindenekelőtt a központi gazdaságirányítási tevékenység korlátozását jelentené. Másként fogalmazva: a szocialista gazdaságfejlődés ellentmondásai, hiányosságai elsősorban a „helytelen”, „hibás”, a „piac” törvényszerűségeit figyelmen kívül hagyó politikai döntések következményei.

Egy másik jellegzetes álláspont szerint a szocialista gazdaság- és társadalomirányítási történeti távú főlenye a kapitalizmussal szemben éppen abban a képességében keresendő, hogy politikai tervezési eszközökkel képes felfüggeszteni az „ön szabályozó piac” konjunkturális ingadozásait, védelmet nyújt a túlzott aránytalanságok, működési diszfunkciók ellen. A gazdasági fejlődés főbb irányait, a fogyasztás-felhalmozás végső arányait azért kell felső szintű politikai döntésekkel meghatározni, mert csak így van lehetőség a gazdaságossági kritériumok mellett – gyakran helyett – fontos társadalompolitikai célok, preferenciák megvalósítására.

Meggyőzőnek látszik az az értékelés, hogy az idézett két álláspont képviselői többségükben az általuk *bírált modell* negatív gyakorlati tapasztalatát állítják szembe az általuk kívánt és *ajánlott forma* absztrakt, *elméleti modelljével*. Úgy véljük, a két vázolt gondolatmenet közötti különbség elsősorban az, hogy a gazdasági döntésmechanizmus centralizáltságát – melyet mindkét álláspont jellemzőnek tart – egyikük oknak, míg a másik következménynek tekinti. Az álláspontok mögött azonban – megítélésünk szerint – több, nem kellőképpen tisztázott problémakör is meghúzódik.

Ilyen például az a kérdés, hogy a – Kornai János által leírt – szocialista „hiánygazdaság” milyen következménnyel járhat a politikai rendszer működése szempontjából; e problémafelvetés átfogó, tudományos elemzésére még nem került sor. Az eddigi kutatási tapasztalatok alapján azonban megfogalmazható az az összefüggés, hogy a gazdaság stratégiai fontosságú döntéseinek centralizálása irányába hat a szocialista gazdaságok „hiánygazdaság” jellege is. A társadalmi méretű kapacitáshiány, valamint az a körülmény, hogy a fejlesztési célokra igényelt erőforrások mindig meghaladják a rendelkezésre álló kereteket, *szükségszerűen* idézik elő a legfontosabb fejlesztési döntések centralizáltságát. A politika szocializmusbeli aktív szerepe eszerint elsősorban abban mutatkozik meg, hogy lehetősége van – ez egyúttal feladata is – egyes szférákat megoltalmazni a hiány következményeitől, a hiány súlypontjait más és más szférákba áthelyezni, azaz a „rendelkezésre nem álló” erőforrások allokációja útján meghatározni, hogy kinél, miből, mennyire legyen intenzív a hiány.

Egy másik – a fentiekkel is szorosan összefüggő – fontos problémakör a gazdaságpolitika általános funkciója, s ezzel összefüggésben *a gazdasági döntések sajátos természete*. A döntésmechanizmusról folyó vitákban ugyanis a gazdaság és politika gyakori túl általános szembeállítására részben azon meggyőződésen alapul, hogy a gazdasági döntéseknek létezik egyfajta, szakmai szempontból megragadható, elvont *optimuma*, azaz elsősorban szakmai megítélés kérdése, hogy egy döntés „helyes” vagy – ellenkezőleg – „rossz”, „helytelen”. E felfogás azt a már hivatkozott következtetést sugallja, hogy a „helytelen” döntés a szakmailag nem kompetens, „ideológiai-politikai” beavatkozások következménye.

Nem tagadva az ilyen típusú egyedi beavatkozások tényét, nézetünk szerint az ilyenfajta szembeállítás leegyszerűsíti a problémát, s nem elégséges magyarázat a gazdasági döntésmechanizmus hiányos működésére. A gazdasági döntések egyik legfontosabb sajátossága ugyanis éppen abból adódik, hogy – legalábbis a makroszintű gazdaságpolitikában – gyakran nincs szakszerűségi szempontból optimális, azaz *minden szakmai csoport számára egyaránt kielégítő döntés*, miután a prioritások, preferenciák *bizonyos* társadalmi csoportok (ágazatok, területi érdekek stb.) szempontjából „helyesek”, „megfelelőek”, míg a szükségképpen alulpreferáltak számára elfogadhatatlanok. Közismert, a beruházási gyakorlatból vett példával élve: az alacsony technológiai szinten termelő, ezért versenyképtelen ágazat, gazdálkodó egység vezetésének fejlesztési törekvése *önmagában* nem feltétlenül szakmai hiba, nem felelőtlenesség stb., miután minden szakmai vezetés számára található olyan hazai, vagy nemzetközi összehasonlítási alap, melyhez képest egysége elmaradott, korszerűtlen, elavult feltételekkel dolgozik, s ezért fejlesztéssel a hátrány csökkenthetőnek látszik.

A gazdaságpolitika feladata ezért – viszonyaink között – elvileg az, hogy a sokféle, szakmai szempontból egyaránt meggyőzően kimunkált és megalapozott *fejlesztési igény mögött meghúzódó érdektörekvéseket rangsorolja* gazdaságossági

és társadalompolitikai szempontok alapján. Némiképp leegyszerűsítve és transzponálva a problémát a politikai rendszer szintjére: egy-egy részprobléma nem csak attól „politizálódhat”, hogy a politikai szervek képviselői döntési ambícióktól fűtve „bele kívánnak szólni”, hanem mert az adott érdektörekvések *érdekérvényesítési esélyeik* növelése érdekében is törekszenek a kérdést minél befolyásosabb politikai fórum szintjére emelni, miáltal tervezési, beruházási és egyéb alkupozíciójuk a magasabb politikai szempontokra való hivatkozással erősíthető.

III. ÉRDEKVISZONYOK, GAZDASÁGI ÉS POLITIKAI INTÉZMÉNYRENDSZER

Ma általánosan elterjedtnek mondható a politikaelméletben az a felfogás, hogy a gazdaság és a politika között az érdekviszonyok alkotják a közvetítő láncszemet. A politikai intézményrendszert az érdekautomatizmusokra építő politikaelmélet azonban az érdekviszonyokat úgy fogalmazza meg a társadalmi cselekvés végső és legfőbb mozgatórugójaként, hogy nem vizsgálja kellőképpen a társadalmi tagozódásból eredő érdek *tartalmát*, ezért számos esetben a politikai tagoltságot az egymással rivalizáló hatalmi csoportokban, a politikai intézmények érdekét pedig a szervezeti önérdekben oldja fel.

A politika közvetítéses jellegét hangsúlyozó álláspontok gyakran megelégszenek az érdekviszonyok kezelésének metodikájával: az érdekeintegráció folyamatát a hierarchián felfelé haladó „érdekfelösszegződésenként” fogják fel. E – bár jogos – problémafelvetés mellett azonban nem merül fel az a kérdés, hogy vajon az érdekek *szülőhelye*, valamint az érdekek *kifejeződési helye* szükségszerűen azonos-e a túlkeresleti típusú gazdaságban? Amennyiben az érdekek „csomósodási pontjai”, illetőleg az intézmények nincsenek szinkronban, akkor hogyan alakul a hierarchia jellege és szerepe a társadalmi újratermelésben és egyben a politikai intézményrendszerben? E problémakör a kiinduló alaptételt is átformálja: a párt szerepét az érdekkifejezésben vizsgáló felfogás számára nem az árutermelés és a hierarchia kapcsolata, hanem a szocialista típusú árutermelés eredeti jellegzeteségei és a hierarchia viszonya válik központivá.

Az érdekkifejezés és a párt politikai irányító szerepének felfogása abból a ma már „klasszikusnak” tekinthető tételből indult ki, hogy a párt az általános érdekeket képviseli, ami azonos a társadalom, s különösen a munkásosztály érdekeivel. E megközelítésből hiányzott a társadalom tényleges strukturális és érdektagoltsága; s miközben a politikai tagoltság közvetítésével a gyakorlatban nemegyszer éles osztály- és réteggüzdelmek zajlottak le, az ideológia ezeket a múlt maradványaiként, illetőleg szubjektív magatartási hibákként kezelte. Mindamellet az általános érdek fogalma – legalábbis a mezőgazdaság szocialista átalakításáig – azzal a sajátos tartalommal is rendelkezett, hogy az új társadalmi rendszerhez, a szocializmusoz való pozitív viszonyt fejezte ki, szemben egyes társadalmi csoportok tudatos vagy ösztönös, nem szocialista jellegű részérdekeivel. A hatvanas évek végére azonban az általános érdek fenti fogalma, s e kategóriának a párt vezető szerepét alátámasztó funkciója egyre inkább veszített korábbi mozgósító erejéből. A korábbi érdekkifejezések kritikájaként megjelent az a vélemény, hogy a párt által képviselt általános érdek nem más, mint a párt- és állami szervek elkülönült érdeke, illetőleg a párt által elfogadott, támogatott csoportérdek általános szintre emelése. E felfogásból az a politikai következtetés adódott, hogy a pártnak

a versengő különérdekek küzdelmében nem indokolt állást foglalnia, mert ez részben a pártapparátus különérékének érvényesítéséhez, részben a gazdasági racionalitás megsértéséhez, a különféle monopoltörékvések politikai legitimálásához vezethet. A valóságos folyamatok leírása és a korábbi érdekterlemzők bírálata az általános érdek újrafogalmazását idézte elő. Az újabb megközelítésekben – ez fejeződik ki például „funkcionalista” és az „érdekek szervezeti közvetítésének” fontosságát hangsúlyozó idézett felfogásokban is – a párt a különérdekek egyesítő, integráló szerveként lép fel, vagyis alapvető funkciója az, hogy a versengő és érdekképviseleti szervek által kifejezett részérdekek közül azokat preferálja, amelyek leginkább egybeesnek a történeti távú szocialista célkitűzésekkel. Ebből következik, hogy a központi pártvezetés nem kötelezheti el magát valamely részérdek hosszú távú preferálása mellett, mivel a munkásszabály ügyét a maga teljességében képviseli, s vele szemben minden szerv a partikularitás eszközeként jelenik meg. Ez a felfogás tulajdonképpen az általános érdek és különérdek-konceptió szintézisének létrehozására törekedett, amikor az általános érdek tartalmát az *integrálásban*, az eltérő törekvések összegezésében látta, miközben fellépett az egyes különérdekek monopolizálása ellen. A koncepció elméleti bázisát az a tétel képezte, hogy a különérdekekben közös elemek is találhatóak – integrálásukat éppen ez teszi lehetővé. A különérdek-konceptiók azonban azért váltak végső soron problematikussá, mivel nem kísérelték meg feltárni az elkülönülés *gazdasági alapjait*, illetőleg míg az egyik oldalon a gazdaságelmélet a gazdasági egységek elkülönültségét a különérdekekre vezette vissza, addig a másik oldalon az elméleti szociológia a különérdeket a gazdasági elkülönültség fennmaradásával magyarázta.

E gondolatmenet a gazdasági egységek sajátos érdekképzésén alapszik. Eszerint a vállalatok meglévő jövedelmezőségi érdekeltsege folytán a társadalmi-gazdasági folyamatok szabályozása jórészt rábízható a gazdasági automatizmusokra, s akár az árak, akár az állam adminisztratív döntései szabályozzák a termelési tényezőnek a termelőfolyamatokhoz való hozzárendelését, céljuk mindig ugyanazon funkció teljesítése: a kereslet és kínálat piaci vagy kvázi-piaci egyensúlyának megteremtése. E gondolatmenet azonban nem teszi fel azt a kérdést, miképpen jön létre a kereslet és kínálat egyensúlya az egyes termelési módokban, e folyamat hogyan határozza meg az áralakulást, és egyáltalán mi az ár szerepe a termelési viszonyok adott rendszere által megszabott feltételek között, kik a piac szereplői, mi a piaci szereplők motívuma, miképpen jutnak jövedelemhez stb.*

* Megítélésünk szerint e – most csak jelzett – kérdések átfogó elemzésére azért van szükség, mert a társadalom gazdasági alapját képező tulajdonformák – melyek a jövedelemformákban fejeződnek ki – képezik a konkrét piaci viszonyok alapját is. E jövedelemformák meghatározzák a termelés és a piac (tőkés vagy szocialista) jellegét, a termelés, a beruházás hajtóerőit, s a társadalmi szükségletek (termelői és fogyasztói szükségletek) jelentkezésének módját is, vagyis azt, hogy a termelői és fogyasztói minőségükben fellépő társadalmi csoportok milyen keresletet támasztanak, mit, mennyit és milyen intenzíven fogyasztanak. Másként fogalmazva: a társadalmi szükségletek – melyek a kereslet alapját képezik – a társadalom különböző rétegeinek (például a vállalattal azonosuló beruházások, vagy a bérüket személyes fogyasztásra költők stb.) *gazdasági pozícióitól* függenek. A termelés és szükségletek egymásra vetítődése, egymáshoz igazítása tehát egy olyan *folyamat*, amely a jövedelemformákban megnyilvánuló tulajdoni viszonyok, az azok által meghatározott viselkedési módoknak, motivációknak megfelelően megy végbe. Ezért a piaci mechanizmusok is a társadalom főbb jövedelemformáit, az azok feltételezte tulajdoni formákat termelik újra.

A termelés és szükségletek társadalmi szabályozása tehát nem merülhet ki a két szféra mérlegszerű szembeállításában és összevetésében. A szabályozásnak tartalmaznia kell a termelés és a fogyasztás alapvető motivációinak *állandó kiigazítását*, a termelési, jövedelmi és piaci formák folytonos egymáshoz hangolását, mindezt – a szocializmus viszonyai között – nem a társadalomtól elkülönülő profitérdekek, hanem a társadalom bővített újratermelését szolgáló jövedelmezőségi érdekeknek megfelelően. Így a gazdaság alapvető folyamatainak – a növekedésnek, a fogyasztásnak, az eltérő folyamatok egymáshoz igazodásának – szabályozása *egyben társadalmi szabályozás* is, s a gazdaság ebben az értelemben „ab ovo” politizált. A jövedelemszabályozás egyúttal átrendezi a gazdaság alapvető viszonyait, ezért szükségyszerűen voluntaristává válik az társadalompolitika, amely a „pálya széléről” fogalmazza meg kívánalmait. Csak akkor lehet képes a kívánalmak mellé azok elérésének eszközzrendszerét is kidolgozni, ha képes azoknak a „pályáknak” a – társadalmi termelés és fogyasztás változó igényei szerinti – alakítására, amelyeken a termelés és fogyasztás ténylegesen végbemegy.

A gazdaság e „*társadalmi berendezettségével*” is összefügg, hogy a hetvenes évek makroszintű gazdasági történései az *általános érdek* fogalmának egy újfajta értelmezési lehetőségét is felvetették. Gazdaságfejlődésünk története már korábban is láthatóvá tette, hogy a társadalmi feszültségek egyik döntő forrását a felhalmozás és a fogyasztás közötti ellentmondás képezi. Az 1968 utáni gazdaságfejlődésben pedig még inkább megmutatkozott, hogy a gazdálkodó egységek – a megfogalmazott központi egyensúlyteremtő törekvésektől függetlenül – állandóan beruházási többletkereteket igényelnek a központi gazdaságirányítástól, illetőleg áremelések révén olyan többletnyereséget realizálnak, melyet azonnal felhalmozási célokra használnak fel. Ezért az egyoldalú növekedési hajlamból, az állandósult túlkeresletből fakadó erőforráskorlátok, valamint az így keletkező egyensúlyzavarok elhárítása objektíve csak a politikai hatalom csúcsein jelenik meg „társadalmi érdekként”, mivel alsóbb, ágazati, területi és vállalati-intézményi szinten minden vezető egy-egy konkrét részterülettel azonosul, annak fejlesztésére, elsősorban mennyiségi bővítésre törekszik. E tendenciák egyik lehetséges magyarázata szerint a politikai vezetés *általános érdekkifejező szerepe az egyensúly megteremtésében* ténylegesen létezik, de az ágazatok és a gazdasági egységek állandósult növekedési hajlamát éppen a gazdaságirányítási rendszer túlpolitizáltsága idézi elő, s így „a politika” az *általa életre hívott* struktúra ellentmondása következtében kényszerül a beavatkozásokra. Egy másik álláspont szerint viszont az állandósult növekedési hajlamot nem a politikai intézményrendszer, illetőleg a gazdaságirányítás valamely konkrét formája idézi elő, hanem az a gazdaság alapegységein belül kialakult gyárszerű munkamegosztásból, valamint a tulajdonviszonyok jelenlegi rendszeréből fakad. A vállalatvezetés növekedési motivációját ugyanis – amit a tőkés társadalmi viszonyok között a tulajdonosi profitérdekeltség hatékonyan korlátoz –, a szocializmusban, az eddigi tapasztalatok szerint, csak a központi, nemegyszer adminisztratív jellegű beavatkozások képesek időlegesen visszaszorítani. E beavatkozások azonban – természetükből eredően – mindig ellentmondásosak, miután kifejezik a központi gazdaságvezetés „soklelkűségét”: érdekeltségét az egyensúlyban és a növekedésben, a társadalmi stabilitásban és bizonyos politikai értékek megvalósításában, saját pozíciója védelmében, a társadalmi mobilitásban stb. Ily módon a döntések kritériumrendszere rendkívül összetett, nemegyszer ellentmondásos. A központi gazdaságvezetés hol a növekedés gyorsítására, hol az egyensúly kialakítására törekszik, s ezáltal

tal úgy tűnik, hogy *saját maga hív életre ciklusokat*. A restriktív átmeneti enyhülése azonban bizonyíthatóan kiváltja a beruházások fellendülését, s így a piaci feszültségek, egyensúlyzavarok az állam beavatkozása nélkül is kialakulnak.

A makroszintű politikai beavatkozások lényeges oka – a fentiek alapján – az, hogy a vállalatokból kiinduló, az ágazati irányításon tovagyűrűző többletberuházási igények végső soron a fogyasztás igényeit is veszélyeztetik, még akkor is, ha a vállalati többletberuházások a tervezettnél nagyobb bérkiáramlással járnak együtt. A nagyobb bérkiáramlás a többletberuházásból eredő „felhalmozás-fogyasztás” érdekellentétet ugyanis nem képes feloldani. A fogyasztási többlet-vásárlóerőnek ugyanis hiányozni fog a reáltermék-fedezete, így az, vagy a hiányjelenségek fokozását, vagy (és) az infláció felgyorsulását eredményezi. A hetvenes évek tapasztalatai mutatják, hogy még akkor is létrejönnek a többletberuházások okozta inflációs társadalmi feszültségek, ha a többletberuházások okozta belső egyensúlyhiányt külföldi hitelek igénybevételeivel – melyek részben a fogyasztást finanszírozták – időlegesen feloldjuk.

Az eddigiekben felvetett néhány, csupán vázlatos összefüggésből is levonhatóan látszik az a következtetés, hogy a politikai rendszer továbbfejlesztésére irányuló kutatások keretében szükség van a központi gazdaságirányítási rendszer egészének a) történeti, b) szociológiai és c) közgazdaságtani megközelítéseket egyaránt tartalmazó elemzésére.

a) *A történeti elemzésnek* a ma ismertnél mélyebben fel kell tárnia a gazdasági szférában (a reálfolyamatokban, az intézményi és szabályozórendszerben stb.) 1968 óta végbement főbb változásokat, valamint azt, hogy e változások milyen mozgásokat idéztek elő a társadalom strukturális viszonyaiban, illetve az erre épülő *politikai tagoltságban*.

Szükségesnek látszik annak vizsgálata is, hogy a politikai irányítás rendszerének változásai milyen összefüggésben álltak a gazdaságirányítási reform bevezetése óta eltelt időszak gazdasági és politikai strukturális folyamataival, melyek voltak a reform kibontakozását ténylegesen segítő, illetve gátló tényezők.

E témakör keretében meghatározó szerepe van a központi pártirányítás jellemben mutatkozó főbb tendenciáknak. Ismert tény, hogy az elvi és operatív irányítás hangsúlyozott elkülönítése lényegében a gazdaságirányítási reform terméke. A kétféle irányítás elválasztása azon a feltételezésen alapult, hogy a központi gazdaságvezetés elsődlegesen a népgazdaság fejlesztésének legáltalánosabb céljait határozza meg, valamint azt a szabályozó rendszert, amely a célokat a vállalatok felé közvetíti, azokat vállalati érdekékké formálja. Ily módon a központi gazdaságvezetés mentesül a rendszeres operatív irányítástól, s csupán a gazdasági stratégiával, egyes makroökonómiai kérdésekkel és a szabályozók időszakos karbantartásával kell foglalkoznia. A makro- és mikroökonómiai döntések sikeres elválasztása esetén – az eredeti intenciók szerint – a párt feladata az, hogy a központi állami szervek részére a legfontosabb gazdasági célokat megfogalmazza; a szabályozórendszer kialakítása és a kivételesen jelentkező egyedi döntések meghozatala már állami funkció, melynek keretében a párt – párttagjain keresztül – csak a célok megvalósításáért, s nem a megvalósítás módjáért felelős. E koncepció a felesleges párhuzamosságok megszüntetését is magába foglalta; ha a párt az alapvető célokat szabja meg, az állami szervek önállósága széleskörűen érvényesül (főleg a szabályozással kapcsolatos sajátos szakmai kérdésekben).

A történeti elemzések során ezért vizsgálni kellene: mi volt az oka annak, hogy az idézett irányítási elképzelés csupán részlegesen valósult meg, illetve hogy a re-

form bevezetése után életbe léptetett nem „mechanizmuskonform” intézkedések milyen mértékben következtek bizonyos gazdasági reálfolyamatokból, s milyen mértékben voltak „politikai természetűek”. A ma rendelkezésre álló kutatási eredmények alapján valószínűsíthető, hogy a reform második-harmadik évében magában a gazdaság működésében is mutatkoztak olyan tendenciák, zavarok, melyek a központi beavatkozásokhoz, a szabályozók állandó módosításához és – egyes területeken – az adminisztratív eszközök alkalmazásához vezettek. Az 1970–1971-es beruházási expanzió, az állandósult vállalati túlkereslet és a külkereskedelmi mérleg romlása *mellett* azonban az is hatott az eredeti irányítási elképzelések sorsára, hogy erősödött a „közvetett irányítás” politikai síkon jelentkező kritikája. Az akkori politikai viták – jóllehet gazdasági, gazdaságelméleti kérdéseket nemigen érintettek, s jórészt nagyvállalati érdekek képviselésével álltak összefüggésben – olyan valós társadalmi problémákra is ráirányították a figyelmet (például jövedelmi viszonyok alakulása, hiány-okozta vagy teljesítményelvű differenciálódás, kisüzem és nagyüzem viszonya stb.), melyekkel a mai elemzések során is foglalkoznunk kell.

b) A *szervezetszociológia eszköztárát* is felhasználó *döntésmechanizmus-kutatás* fő feladata azoknak a konkrét működési struktúráknak a leírása lenne, amelyek meghatározzák a gazdaságirányító szervek kapcsolatrendszerét. E vizsgálódások során elsősorban a *makroszintű* folyamatok elemzésére lenne szükség, elismerve ugyanakkor, hogy a helyi-területi szintek egyrészt számos eltérő sajátosság hordozói, másrészt az irányítási gyakorlat *egésze* szempontjából döntő jelentősége van a központi és helyi szervek közötti kapcsolatrendszernek.

A központi párt- és állami szervek kapcsolatrendszerének átgondolására azért is szükség van, mert a döntéshozatal körüli múltbeli és jelenbeli viták lényegében még mindig a *hatáskörök* körül folynak, és gyakran megfélemedezünk arról az egyébként közismert tényről, hogy az igazi alternatívák és a valódi döntéshozói hatalom a *döntések mindenkori előkészítői* kezében koncentrálódnak. Ez egyaránt – ha nem is azonos módon – érvényes a *párt- és állami szervek*, valamint a *választott testületek és a szakapparátusok* kapcsolatrendszerére. Egyes álláspontok szerint ugyan nem indokolt a politikai testületek ilyen szembeállítására az előkészítő – többnyire állami – szakapparátussal; az érvelés szerint sem a pártnak, sem általában a politikai testületeknek nem feladatuk, hogy szakmai vitafórumokká váljanak, ehelyett többfajta, szakmailag egyaránt helyes alternatíva közül kell kiválasztaniuk a *politikailag* legmegfelelőbbet. E tétel elméleti igazságértéke ellenére a tényleges döntési gyakorlat mégis azt mutatja, hogy a kérdések jelentős része a szakapparátusi egyeztetések szintjén lényegében eldől.

Ezért is szükséges annak vizsgálata, hogy milyen módon lehetne a párt-döntések előkészítő gyakorlatát a jelenleginél alkalmasabbá tenni arra, hogy a szakmailag átfogott, megfelelően interpretált döntési javaslatokat *politikai szempontból* értékelje. A mai döntési gyakorlatban ugyanis nem ritka jelenség, hogy egyes állami szervek, ágazati vezetők, vállalati „menedzserek” részérdekeik elfogadtatása érdekében tett javaslataikat pártfórumokkal hagyatják jóvá, s azokat más állami szervekkel, vállalatokkal szemben, illetve versengő vállalatok egymással szemben „a párt akarata”-ként tüntetik fel. Mivel a pártvezetésre gyakran sokirányú nyomás nehezedik, feltehető, hogy a jóváhagyott döntések nemegyszer elmentmondanak egymásnak, s így – a gazdasági szférában végzett egyes vizsgálatok tapasztalatai szerint – szerepet játszanak a gazdaság strukturális feszültségeinek, külső és belső egyensúlyzavarainak létrejöttében.

E feszültségek jól érzékelhetők például az iparfejlesztésben az elmúlt 10-15 évben közismerten nagy szerepet játszó egyes központi fejlesztési programok területén. Mint ismeretes, e programok sajátossága, hogy igen nagy beruházási összegeket kötnek le, tartósan csökkentve ezáltal más területek fejlesztési lehetőségeit. Hosszú megvalósulási idejük miatt ugyanakkor viszonylag „sebezhető”, hiszen a létrehozott nagy kapacitások többnyire nem konvertálhatók, így akár nem várt technológiai újítások következtében fellépő világgpiaci változások, akár egyszerűen az alapanyag-ellátásban bekövetkező zavarok nagy veszteségeket okozhatnak népgazdasági szinten. Ilyen esetekben érvelhetünk azzal – az egyes természetes programokat képviselő ágazati érdekcsoportok, szakmai „lobbyk” meggyőző erővel ezt is teszik –, hogy a programok elfogadtatása időszakában az adott prioritás *önmagában* helyes célt követett, nem volt előre látható az árrobbanás, a versenyfeltételek nagymérvű rosszabbodása stb. E tények kétségtelen igazságtartalma ellenére látnunk kell, hogy egy-egy „önmagában” nem helytelen, de „végső soron” nagy veszteségeket okozó döntésért ma nem az ágazat, a szakmai csoport, hanem a *politikai szervek viselik a felelősséget* azáltal, hogy felvállalják egyes konkrét, természetes fejlesztések és a mögöttük meghúzódó, nem kevésbé természetes érdekek *politikai képviseletét*.

A kormányzati apparátusok napi feladatokkal való túlterheltsége, a „kijárási rendszerek” gyakori nyomása mellett a bonyolult *körkörös egyeztetési mechanizmusok* (apparátusok, állandó és ad hoc bizottságok, testületek, munkacsoportok között) – paradox módon, a napi információkkal való túlterheltség ellenére – nem biztosítják minden esetben, hogy a *legfontosabb döntési alternatívák* (például a nehéz gazdasági helyzetben is *létező variánsok*) eljussanak a politikai vezetés felső szintjeihez. A politikai fórumok és a szakmai irányító szervek kapcsolatrendszerének elemzése szempontjából a döntéselőkészítési gyakorlat azért fontos vizsgálati terület, mert ma a politikai szervek elé többnyire az terjeszti a főbb gazdasági, gazdaságpolitikai ajánlásokat, akinek azt végre kell hajtania. A politikai irányítói szervek ezáltal olyan helyzetbe kerülhetnek, hogy – az egyedi, operatív beavatkozásoktól eltekintve – nem tudnak kellőképpen hatni a *szakmai információkat* kizárólagosan birtokló állami szervekre, mivel a szolgálati tudás hiánya miatt tulajdonképpen függővé válnak azoktól, akiket politikailag irányítaniuk kellene. A döntési gyakorlat eddigi vizsgálataiból ismert, hogy a döntési kompetencia nem egyszerűen az általános szakismeretek meglétének vagy hiányának múlik. Sokkal inkább meghatározó szerepe van az ún. „szolgálati tudásnak”, a hivatali apparátusi pozícióból adódó konkrét tények, adatok ismeretének, melyek átfogják a döntési probléma egész „háttérét”, az előkészítés nem szakmai, hanem politikai motívumainak ismeretét is.

A döntéselőkészítési gyakorlat e – néhány problémátikus elemét felvető – leírásából természetesen nem a döntéselőkészítő szakapparátusok feleslegességére kell következtetnünk. A kormányzati szintű apparátusok közötti kapcsolatrendszer, az egyes apparátusok által „kifelé” érvényesített sajátos apparátusi érdekek, vagy a központi párt- és állami apparátusok belső tagoltsága külön-külön is rendkívül összetett problémakör, melyek részletes vizsgálata nélkül nem képzelhető el a központi gazdasági döntésmechanizmus kutatása. Ezúttal csupán olyan intézményi mechanizmusok vizsgálatának fontosságát emeltük ki, melyek hatékonyabban biztosíthatnák a kormányzati testületek tagjainak folyamatos tájékoztatását a legfontosabb gazdaságpolitikai és más, valóban kiemelkedő jelentőségű döntések *előkészítése során* felmerülő alternatív lehetőségekről, a javaslatok

szakmai háttéréről, s az egyes alternatívákhoz kapcsolódó várható pozitív és negatív társadalmi hatásokról egyaránt.

c) A korábbiakban felvetett makrogazdasági összefüggések, s a csupán jelzett döntésmechanizmus-problémák alapján különösen fontosnak látszik azoknak a gazdasági kérdéseknek a *tartalmi* elemzése is, melyektől a politikai vezetés nem függetlenedhet a gazdaságpolitikai irányvonal kialakítása során.

A szocialista politikai rendszerekben a pártirányítás az érdekinTEGRÁCIÓ legmagasabb és egyben leginkább felelős fórumát jelenti. De mivel a társadalompolitikai célokért felelős legfőbb politikai szervek döntéseinek mozgásterét az állami gazdaságpolitika eredményeitől függ, éppen ezért szükséges e politikai szervezeteknek (mindenekelőtt a pártnak) az állami végrehajtó apparátustól, az állami gazdaságirányítástól való nagyobb fokú önállósága. A *makroszintű egyensúlyteremtő funkcióból* származó általános érdek következtében a párt gazdaságirányító tevékenysége nem korlátozódhat a gazdaságpolitika *társadalmi következményeinek* korrekciójára, a foglalkoztatás- és szociálpolitikai ellentmondások „viszszacsatolás” mérséklésére. A gazdaság erőforráskorlátja, ciklikus fejlődése és más, részletesen elemzendő strukturális sajátosságok miatt a politikai vezetésnek a gazdaságpolitika alapvető kérdéseiben is állást kell foglalnia, mert enélkül a társadalompolitikai preferenciák érvényesítésére sincs reális lehetőség.

A párt központi szervei gazdaságirányító tevékenységének *egészét* tekintve ezért nem csupán az általában gyakran hangoztatott *túlzott operativitás*, az egyes területeken érvényesülő egyedi beavatkozások rendszere jelent problémát. A jelenlegi irányítási rendszerben kiemelkedően fontos a gazdasági folyamatok, alternatívák *társadalmi összefüggéseinek* tudományos elemzése, amely a gazdaságpolitikai orientáció megalapozásául szolgál, és világossá teheti a párt által legfontosabbnak tartott prioritásokat a gazdálkodó és az állami irányító szervek számára. Egyszerűbben fogalmazva: a pártirányítást, úgy véljük, egyes területeken (gazdasági és társadalompolitikai preferenciák) *erősíteni kell*, míg más területeken (a hatáskör és ezáltal felelősségelvonó egyedi döntések területén) az operatív beavatkozás *tudatos korlátozására* van szükség, s a szervezeti rendszer és a döntésmechanizmus újragondolása során e két szempontot *együttesen* kellene figyelembe venni és érvényesíteni. A párt gazdaságirányító tevékenységében akkor gyengülhetnek „az operatív irányítási elemek” a „politika javára”, ha egyértelműbbé válik az a *néhány* össztársadalmi szintű prioritás, amelyet a párt a jelenlegi helyzet, a várható tendenciák, valamint az általa kimunkált szocialista alapú értékrendszer *összevetése alapján stratégiai jelentőségűnek tart*. Azaz nem csupán az érdekütköztetések, egyeztetések csúcsszintre emelésére van szükség, hanem a megismert értéktörések, alternatívák társadalompolitikai és szakmai szempontokat is tartalmazó mérlegelésére, melynek során nemcsak a preferáltak, de az alulpreferáltak körének is láthatóvá kell válnia. Ma ugyanis egyre nyilvánvalóbbá válik, hogy több korábban vállalt fontos gazdasági és társadalmi célkitűzésünkről egyelőre le kell mondanunk a legfontosabbak megvalósítása érdekében, ez azonban csak egy *viszonylag széles körű társadalmi konszenzus* támogatása mellett lehet eredményes.

Az eddigi vázlatos felvetésekből is levonható talán az a következtetés, hogy a párt központi szerveinek a jelenleginél feltehetően kevesebb, de a gazdasági folyamatok egészét meghatározó jelentőségű *alapkérdésekkel* kell foglalkoznia, nemcsak egy-egy döntés előkészítését, hanem a döntés *megvalósulásának* tapasztalatait is átfogó módon, folyamatosan elemezve, s arra törekedve, hogy a fel-

merülő konfliktusok politikai, tudományos és gyakorlati szempontból egyaránt kezelhetőkké váljanak.

Csak példaszerűen, s részletesen kimunkálандó kutatási témaként említve: feltétlenül makroszintű pártállásfoglalást igényelnek a *fogyasztás és felhalmozás* főbb trendjei, határértékei, ezen belül a személyes és társadalmi fogyasztás tendenciája, vagy annak eldöntése, hogy a párt a személyi jövedelmek szükségszerű teljesítmény szerinti differenciálása érdekében milyen mértékű rétegdifferentiálódást tart politikailag megengedhetőnek. Szükség lehet a *kitermelő- és feldolgozóipar* egésze – és nem feltétlenül egyes ágazatok – fejlesztési trendjének kérdésében való állásfoglalásra, miután ez a honvédelem stratégiai prioritásait is érinti. A jelenlegi helyzetben különösen fontos lehet annak *politikai szempontú* mérlegelése is, hogy az elkerülhetetlen *egyensúlyhiányok* mely területeket érinthetnek erősebben, s mely területeket kívánatos elsősorban védeni a káros következményektől; de már nem feltétlenül indokolt az árfolyampolitika vagy a hitelfelvétel konkrét, napi kérdéseiben való állásfoglalás. Jelentős társadalmi feszültség-hordozó jellegük miatt viszont nem nélkülözhető a párt állásfoglalása az egyes *viszszafejlesztendő* területek arányait illetően, természetesen nem az amúgy is erős, „önfenntartó mechanizmusok” védelmében.

Indokolt lehet például egy olyan hosszú távú gazdaságpolitikai cél- és eszközrendszer részletes elemzése is, mely a növekedést nem a beruházási ráta emelésén, hanem döntően a *termelőágazatok tőkehatékonyságának növelésén* keresztül igyekszik biztosítani. A tőkeigényesség mérséklését viszont csak egy olyan struktúrapolitika válthatja ki, mely az anyag- és energiaigényes ágazatok helyett a tőkemegtakarító jellegű és az emberi erőforrások hatékony igénybevételére alapozott gazdasági tevékenységeket preferálja. A társadalom- és gazdaságpolitika egysége e területen például abban fejeződhet ki, hogy a váltás ne a meglévő üzemi keretek – gyakran illúziókat keltő – lebontásán, újraegyesítésén keresztül történjen, hanem oly módon, hogy az új fejlesztések döntő többsége a kiemelt ágazatokban menjen végbe. Az adott helyzetben, egy valóban szelektív iparpolitikához, úgy tűnik, nem vezet el sem a gazdaság egyes szektorainak normatív szabályozása, mely a szimulált átlagprofítón és az amortizáción keresztül tulajdonképpen a fennálló korszerűtlen struktúrát konzerválja, sem pedig a központi irányelvek túlon túl általános követelményrendszere. Az előbbieket is figyelembe vevő, de a távlati tendenciákra koncentráló, hatékony állami iparpolitika követkevs érvényesítésével lehetne a struktúrát megfelelő gyorsasággal változtatni. Ehhez az is szükséges lenne, hogy a visszafejlesztendő területeken a beruházások visszafogásának mértéke az átlagosnál jóval erősebb legyen, s a beruházási hitelek, állami támogatások az újonnan kifejlesztendő, technológiai extraprofitot is biztosító ágazatokba koncentráldjanak, melyek eredményességét nemcsak nyereségadatokkal, hanem tőkehatékonysági mutatókkal is lehetne mérni.

Másrészt a politikai irányítási rendszer kutatása során számolni kell gazdaságunk ciklikus fejlődésével is, ezért vizsgálni kell egy tudatos *anticiklikus gazdaságpolitika* elméleti és gyakorlati feltételeit. Ennek egyes elemeit az 1982-es év közepén meghozott intézkedések tartalmazták. A szocialista gazdaságfejlődésben először vált nyilvánvalóvá, hogy az állam – a vállalati beruházások megadóztatásával – pontosan az ellenkezőjét teszi annak, amit a tőkés típusú állami beavatkozás jelent. A fejlesztési alap meghatározott részének zárolása tulajdonképpen ezt az intézkedést egészíti ki, s hasonló célú a kamatláb többszöri emelése is. E restrikciós intézkedések azonban – jóllehet szükségességük a rendkívüli helyzetben alig vitatható – egy kibontakozó beruházási ciklust nyomtak el s nem a tudatos

anticiklikus gazdaságpolitika eszközeiként jelentek meg. Ezért szükséges részletesen megvizsgálni, miként lehetséges az idézett kényszerintézkedésekből olyan tudatos, működőképes eszközrendszert kiépíteni, amely mérsékelheti a ciklus kielengéseit, anélkül azonban, hogy a növekedést tartósan visszavetné. Úgy is fogalmazhatnánk, hogy az eddig *ex post* alkalmazott anticiklikus intézkedéseket olyan átfogó gazdaságpolitikai stratégiává kell formálni, amely *ex ante* anticiklikus jellegű. A beruházások adóztatása mellett e célt szolgálhatja például az állami és vállalati beruházások kezdésének megfelelő időbeli elosztása, ütemezése, ehhez szükséges a vállalati indítások megfigyelése is. A kezdések megfelelő ütemezésének alapját a kielégítetlen hátralékos kereslet számbavétele képezheti. Az állami, főként infrastrukturális beruházások indítását a vállalati fejlesztések visszafogása utáni időszakra lehetne koncentrálni, amikor a nyomás elsősorban a külkereskedelmi mérlegre nehezedik. Az infrastrukturális fejlesztések ugyanis az átlagosnál kevésbé importigényesek és ezért indításuk vagy gyorsításuk nem növeli lényegesen a külkereskedelmi nehézségeket, viszont lehetőséget teremt arra, hogy a hazai kapacitásokat egyenletesebben használják ki. A külkereskedelmi feszültség enyhülése után ismét a vállalati fejlesztések kerülhetnének előtérbe és így tovább. E gazdaságpolitika ugyanakkor az infrastrukturális fejlesztések részarányának tartós emelését is feltételezi, ami egyfelől követelmény, melyet a gazdaság zavartalan működése és a munkaerő szakmai szintjének nélkülözhetetlen emelése kényszerít ki, másrészt lehetőség, mely a termelőágazatok tőkeigényességének esetleges csökkenéséből fakad. A termelőágazatok részarányának mérséklése egyébként már önmagában is csillapítja a külkereskedelmi-szimmetrikus ciklusokat, amelyek ismert módon, jórészt a termelőágazatok fejlesztéseihez kapcsolódnak. Az itt csak vázlatosan jelzett anticiklikus gazdaságpolitika és gazdaság szabályozás ugyanakkor csak akkor lehet sikeres, ha hosszabb távon pozitív belső ösztönzők kialakításával párosul.

A gazdasági döntésmechanizmus és a politikai rendszer összefüggéseiről szóló problémafelvetéseinket egy általánosabb megjegyzéssel zárjuk. Úgy véljük, a jelzett problémák nem választhatók el a párt társadalomirányító tevékenysége egészétől, a párt belső viszonyaitól (párt és politikai szervezetrendszer, pártdemokrácia, testületek szerepe, apparátusi munka, káderügycsoporthoz stb.), ezért a szorosan vett döntési-döntésselőkészítési mechanizmusra vonatkozó problémafelvetéseink csupán ebben az általánosabb keretben értelmezhetők. Másrészt meggyőződésünk, hogy a párt szerepe a politikai rendszerben, jelenlegi funkciója és a kívánatos változási irány *nem egyszerűen döntési probléma*, vagyis a párt-, állami és társadalmi típusú szervek közötti *munkamegosztási* vagy *hatásköri* viszony kérdése. Az irányítási rendszer hatékonysága javításánál, a szükséges szervezeti változtatások megtételénél is fontosabb a reformprogram olyan továbbgondolása, amely megkísérli a gazdasági-társadalmi-kulturális élet főbb területeit *együttösen* átfogni, olyan közzérthető stratégiai célokat tűzve maga elé, amelyekre *politikailag mozgósíthatók* a társadalom pozitív erői a párton belül és kívül egyaránt. Ezért a gazdasági reform-típusú feladatok, a gazdaságirányítási rendszer szükséges változtatásai nem foghatók fel csupán egyfajta szervezeti-intézményi optimalizációs feladatként. Szándékolt hatásukat csak akkor fejthetik ki eséllyel, ha részeivé válhatnak a párt által összehangolt és támogatott reformtörekvéseknek.

POKOL BÉLA

Modernizáció – a társadalom alrendszerének funkcionális elkülönülése

(NIKLAS LUHMANN MODERNIZÁCIÓ-ELMÉLETÉRŐL)

Ha Luhmann és a társadalmi evolúcióra vonatkozó elképzelései kevésbé ismertek is a hazai tudományos közvélemény előtt, az egyes társadalmi szférák differenciálódásának folyamatait kiemelő elméletek széles körű elfogadásra találtak.

Ezek közül a legtávolabbi szellemi gyökerekkel rendelkező, a Hegelre, illetve Marxra visszanyúló felfogás a *politikai állam* kiszakadására vonatkozik a polgári társadalom eresztékeiből. A politikai állam kontra polgári társadalom kategóriapárossá merevített kettőse, ezek viszonyának átalakulása a tőkés társadalmak 20. századi fejlődési szakaszában kiemelt szerepet kapott a hazai szociológiai irodalomban, de a Marxra visszanyúló nyugati társadalomelméleti elemzésekben is. Így Jürgen Habermas ifjúkori rendszerező munkája, amelyet a társadalmi nyilvánosság struktúraváltozásának szentelt,¹ mint „refeudalizálódást”, mint újra-átpolitizálódást írja le az állami beavatkozás fokozódásával kialakult képletet korunk tőkés társadalmaiban, amikor is a politikai állam újra szétáramlik a polgári társadalom eresztékeibe. Papp Zsolt és Kolosi Tamás 1971-es közös tanulmányukban² szocialista társadalmi fejlődést igyekeztek Habermas nyomán e kategóriapárossal értelmezni, és az 1968-as gazdasági reformot a politikai állam elkülönítésének jeleként interpretálták.

A *tudományos gondolkodás és a tudomány szférájának* kiemelkedését a mindennapi életből Lukács György fejtette ki Esztétikájában, illetve ugyanitt a művészet elválásának folyamatát is kidolgozta.³ Persze Lukács sokkal inkább a mindennapi gondolkodás, és a tőle differenciálódó tudományos gondolkodás illetve művészeti szemlélet elemzésére helyezte a hangsúlyt, és kevésbé a kiszakadt új szférák *strukturális hordozóira*. Így gyakorlatilag kihasználatlan maradt Lukács elképzeléseinek gyümölcsötvetése a makroszintű modernizáció megértéséhez.

Az Ontológia középpontjában már egy lényegében funkcionalista társadalomfejlődési képet találunk, noha az egyes társadalmi szférák funkcionális elkülönítésére jórészt hegeli kategóriákat („azonosság–nem azonosság–azonossága”, az egyes szférák különműködésükben „megszüntetve-megőrzött egysége” stb.) használ. Teljesen egyértelmű azonban, hogy a tudományos és a művészeti diffe-

renciálódására vonatkozó, az Esztétikában kifejtett elemzések továbbgondolása készítette Lukácsot a differenciálódás általános „társadalomontológiai” elvvé emelésére. (Persze Lukács az egyes szférák konkrét belső működését nem bontotta ki, talán a jogi szféra az egyetlen, amelynél a funkcionális elkülönülés jobban kidolgozott az Ontológiában.⁴)

Külön-külön ismertek tehát a társadalmi szférák elkülönülésének elemzései. Niklas Luhmann modernizáció-elméletében azonban *egymásra tekintettel* kerülnek kifejtésre, így az egyes elkülönüléseket abszolutizáló, ezért a modernizáció megértésének elvetését okozó elemzések hiányai tettenérhetővé válnak.

LUHMANN RENDSZERÉNEK ELŐZMÉNYE – TALCOTT PARSONS

A társadalom funkcionális szétdifferenciálódása, mint általános kategória az evolúció megértéséhez, már a modern szociológia megalapozásánál felmerült. *Durkheim* a primitív társadalmak szegmentális tagozódásával szemben az emberi fejlődés menetét a funkcionális tagozódásra átállás fokozatai szerint tárgyalja, amelyek során a közösség belső egységeinek pusztán egymásmellettséget jelentő „mechanikus szolidaritását” az „organikus szolidaritás” váltja fel.⁵

Többek között Durkheim etnológiai vizsgálatainak hatására alakult ki az angolszász területeken a funkcionalista antropológia.

A modern társadalmak átfogó funkcionalista elemzésének központi alakjává *Talcott Parsons* vált, aki az 1930-as években Durkheim és *Max Weber* kiindulópontjainak szintézisére törekszik egy általános cselekvésemélet keretében, majd az ötvenes évek elejétől vizsgálatai egyre a modern társadalmak makrostrukturális elemzése felé tolnak el.⁶ Parsons e késői munkáinak funkcionális rendszerelméletéből indult ki Niklas Luhmann saját elképzeléseinek kidolgozásánál.

Parsons elsősorban arra keres választ, hogy a társadalmak milyen előfeltételek mellett tudják fenntartani magukat. Négy alapfunkciót különít el, amelyek lehetővé teszik egy társadalom működését. A társadalmak e négy funkciónak megfelelően négy alrendszerre különülnek.

A társadalom tagjainak *integrációját* a szocietális közösség biztosítja; a *mintafenntartás funkciója* az egyének kulturális mintáinak, értékrendjének újratermelődését biztosító kulturális szférában valósul meg; a *célelézési funkcióra* a politikai testület különült el, amely a külső fenyegetettséggel szembeni biztonságot, illetve a kollektív cselekvések kivitelezését garantálja; végül az *adaptáció funkcióját* az anyagi termelésre különült gazdasági szféra valósítja meg.⁷

A társadalmat négy alrendszerre osztó elképzelését egy sor kritika érte, Parsons mégis változatlanul hagyta felosztását. Továbbfejlesztését inkább az egyes alrendszerek között közvetítő *médiumok elméletével* igyekezett biztosítani.

Parsons szinte véletlenül indult el ebbe az irányba, aminek eredményeként elméletének talán legeredetibb részét bontotta ki. Az ötvenes évek közepén *Neil J. Smelser*rel közösen a gazdaságot akarta felfűzni általános társadalomelméleti fonálára, és ennek kapcsán fordult figyelme a pénz *közvetítő funkciói* felé. Az elkülönült gazdaság pénzen keresztüli visszakapcsolása szinte magától vetette fel a kérdést Parsons általánosító gondolkodásában: *nem működnek-e vajon hasonló közvetítő médiumok az elkülönült többi alrendszerek visszakapcsolására?* Intuícióját több évi vizsgálódás követte, majd a hatvanas években több egymáshoz kapcsolódó tanulmányban kimutatta a többi alrendszer médiumait.⁸

A politikai szféra általános médiumát a „hatalomban” találta meg, amelynek révén a kormányzat döntéseinek kivitelezésénél elvonatkozathat a társadalom tagjainak konkrét empirikus motívumaitól. A szocietális közösség mint alrendszer tevékenysége a konkrét szituációtól és információtól absztrahált módon a „befolyás” révén általánosodik. Pontosabban kifejezve: a szocietális közösségen belüli érintkezések révén folyamatosan létrejön a közösség tagjainak szolidaritása, és az erre vonatkozó érzések általánosodása teszi lehetővé más alrendszerek, például a politikai rendszer számára, hogy csak általában hivatkozzon a közösségi érdekekre, hogy közösségi szimbólumokat használjon, és így döntései megindokolásánál elvonatkoztasson a konkrét részletektől, és már csak az általánosított szolidaritási érzésekre apelláljon. Végül a kulturális alrendszer tevékenysége az általános értékmintákban általánosodik, és így lesz „cserélhető” a többi szféra tevékenységeire. Parsons ezt „commitment”-nek, morális kötelezettségeknek nevezi.

Luhmann persze nemcsak egyszerűen Parsons folytatója. A modern rendszerelmélet általános fejlődéséből éppúgy leszúri a következtetéseket, mint egy-egy szakdiszciplína általánosító társadalomelméleti eredményeiből. Másrészt míg Parsons ifjúkori cselekvéseméleti orientáltságát nem tudja levetkőzni rendszerelméleti fordulata után sem, addig Luhmann tudatosan a makrotársadalmi rendszerelmélet kidolgozását helyezi a középpontba. Ennek megvalósításáért aztán Parsonsnál mélyebben beássa magát egy-egy alrendszer belső problémáiba (részletes jogszociológiát, vallásszociológiát, politikai szociológiát stb. írt).

Legfontosabb eltérése Parsons rendszerétől abban jelölhető meg, hogy előtérbe helyezi az alapvető társadalmi funkciókat a főnálló társadalmak tényleges struktúrájához képest.⁹ Ezzel átlépni látszik a Parsonsszal szemben minduntalan felvetett konzervativizmus vádján, mivel megítélése szerint egy-egy társadalmi funkciót tetszőleges struktúrákkal meg lehet valósítani. A problémát abban látja, hogy a ténylegesen létező struktúrák néha a stagnálásig visszaszorítják a társadalmi evolúciót. Ezért Luhmann a mai tőkés társadalmak legalább olyan radikális kritikusa, mint például a kritikai társadalomelmélet, noha polárisan szemben álló pozíciókból.¹⁰

AZ ALRENDSZEREK FUNKCIONÁLIS KIBOMLÁSA

Luhmann a funkciókra teszi a hangsúlyt és így a létező társadalmi struktúrák „háta mögé” néz. Továbbá Parsonstól eltérően – nem négy absztrahált funkcióból, hanem eleve a funkciók sokaságából indult ki. Evolúciós keretként csak egy rugalmas formulát állít fel, amely szerint az emberi fejlődés kezdetének sokfunkciójú alapegységeiből (család, nemzetség stb.) egyre inkább funkcionálisan differenciálódott alrendszerekből álló társadalmak jönnek létre.

Luhmann elemzéseinek egyik erőssége annak kiemelése, mit jelent az, ha egy tevékenységszféra *alrendszerként* szerveződik meg. Más szóval: azt az evidenciát, hogy a modern társadalmakban jog, tudomány, állam, gazdaság stb. létezik, azzal pontosítja, hogy e szférák funkcionális elkülönülésének menetét és az elkülönültséget hordozóit állítja középpontba.

Általános tételként állítja fel, hogy egy tevékenységszféra annyiban válik alrendszerré, amennyiben a többi alrendszerhez nem részfolyamataival kapcsolódik, hanem részfolyamatai egyre inkább lezáródnak kifelé, és csak az adott al-

rendszer fő funkciójára szabott belső szervezési elvei szerint formálódnak.¹¹ A többi alrendszer környezetté „süllyed le”, így egy-egy szféra egészében kapcsolódik a többi alrendszerhez.

Az evolúció Luhmann számára egyáltalán nem magától értetődő. Sokkal inkább a zsákutcákat tartja általánosnak a történelem menetében. Kimutatja, hogy egy-egy alrendszer kialakulásában is több evolúciós vívmánynak kellett összekapcsolódnia, a modernizáció útját végül is befutó európai társadalmaknál pedig egy sor alrendszer párhuzamos kifejlődése és sikeres összekapcsolódása tette lehetővé az elért társadalmi fejlettséget.

A társadalmi evolúció kezdeteinek diffúz közösségeinél az első lényegesebb differenciálódás a közösség normavilágának szankcionálásánál következett be. Kezdetben a normasértés szankcionálása a közösség egészét jelentő nemzetségen nyugodott, ez sikeres volt a nemzetségek közötti viszonyban. A nemzetségen *belüli* normasértés megtorlását csak egy elkülönült szankcionálási mechanizmussal lehetett biztosítani. A rokonsági viszonyokon belüli hierarchia kialakulása és egy politikai irányító központ párhuzamos elkülönülése jelentette tehát az első lépéscsőt a jognak a normavilág egészéből való kiszakadásában.

Luhmann részletesen elemzi, hogyan különül el egy sor civilizációban (kínai, iszlám, görög-római stb.) a már az első lépcsőben a társadalom fölé emelkedett joggal együtt egy külön jogász réteg, ám ez a jog még hosszú ideig az erkölcsi-ideológiai-politikai szférával összefonódottan funkcionál. Másrészt alapvető jellemzője, hogy a változatlanúságon alapul.¹² A jog további differenciálódását, és a jogalkotás kiemelkedését a közösségi szokásjogi mechanizmus, illetve a jogalkalmazó bírói kar fölé csak az újkor abszolút monarchiáinak kialakulása tette lehetővé. Ahol az abszolút monarchia sikerrel tudta magát kioldani a meglévő jog köztöttsége alól, és kiharcolta magának a jog alkotása fölötti szabad rendelkezést, ott vált véglegessé a döntéssel megváltoztatható jog koncepciója. Jogot ugyan különböző formákban korábban is alkotott mind a király, mind a rendi gyűlés, ám a jog *elvi változtathatósága* evolúciós vívmányt jelentett. A polgári átalakulás után már csak a jogalkotás fölötti rendelkezés alanya változott – döntően a parlamentekhez került – és véglegessé vált a változtatható jog koncepciója.¹³

A jog kiszakadása e második lépcsőben egyben magával hozta a morális-ideológiai-politikai szférától való eltávolodását is. A politikai szférától való eltávolodását az tette lehetővé, hogy a politikai szféra alrendszerként megszerveződött; ugyanakkor azonban a közhatalmi-politikai alrendszer belülről is differenciálódott, és a közigazgatás bizonyos fokig különvált a par excellence politikai szférától.¹⁴ Luhmann itt a közigazgatási apparátus és a hivatásos politikai rétegek elkülönülésének weberi tételére támaszkodik. A politika a 19. századtól kezdve pártok alakjában, illetve az állami szervezetben belül néhány szervezetben (parlament, kormány) lokalizálódik, és a közigazgatás tevékenységét csak meghatározott csatornákon keresztül befolyásolhatja a napi politika hullámzása.

Ugyanígy a politika csak meghatározott formalizált csatornákon léphet kapcsolatba a joggal. A jognak a politikához való szabályozott viszonya egyben az ideológiai szférától való elkülönítését is biztosítja, mely utóbbi ugyanakkor inkább a politika felé kapcsolódik.

Az egyes alrendszerek így egyre inkább alapfunkcióik ellátására épülnek át, sajátos szelekciós elveket, információfeldolgozási eljárásokat bontanak ki. Például ami releváns ideológiai vagy politikai szempontból, figyelmen kívül marad a jogi eljárások információ-feldolgozásánál és viszont.

Hogyan történik meg az elkülönült alrendszerek teljesítményeinek visszacsatolása? Luhmann ezt egyrészt az egyes alrendszerek vonatkozásában sajátos eljárásaik közvetlen összekapcsolásával oldja meg, másrészt néhány alrendszer visszacsatolásánál Parsons nyomán közvetítő médiumokat mutat ki.¹⁵

A médium nélküli visszacsatolásra a jogi alrendszer lehet a példa, amely a jogalkotási eljárásnál kapcsolódik össze néhány láncszemmel a politikai akaratképzési folyamattal, de másútkönben a folyamatosan működő jogi szféra *részfolyamataiban* zárva marad a politikai befolyásával szemben.

Luhmann némileg átalakítja Parsons médiumelméletét. Elfogadja a gazdasági alrendszer pénzen keresztüli visszacsatolását, és a politikai rendszernek a „hatalmi” médiummal való közvetítését a társadalom felé. Továbbá a családon mint szociális rendszeren belül a „szeretetet” tekinti közvetítő médiumnak, amelyben általánosodnak a család tagjainak motívumai. A tudomány eredményeinek közvetítő médiumaként az „igazságot” kezeli.¹⁶ Ezek az elképzelések első megközelítésre meglehetősen idegenül hatnak, de éppen a tudomány visszacsatolási közegeiről mondtak bizonyíthatják, hogy Luhmann ténylegesen létező mechanizmusokra tapintott.

A tudomány rendszerszerű kialakulása és e funkció ellátására elkülönült réteg megjelenése azt is jelentette, hogy a tudományos igazságfogalom fokozatosan elvált, illetve elválk a hétköznapi igazságélektől. A hétköznapi életben egy sor tényezőtől függ, hogy egy információt igaznak tartunk-e (befolyásolhatja például a kijelentő ruházata, beszédmodora, nem utolsósorban kora stb., de számba jöhetnek morális vonásai vagy akár származása is). Luhmann kimutatja, milyen lassan megy végbe az a folyamat, amelyben a tudomány belső szervezési elveinek megfelelően egy információ igazságtartalmának megítélése leválik a külsődleges jegyeitől. Ezzel párhuzamosan a tudományos igazság verifikációs követelményei magasba szöknek.

Ez csak úgy mehetett végbe, ha a tudományos igazság elismerése szempontjából releváns réteg elkülönül a politikai-ideológiai-morális szférák hordozóitól éppúgy, mint a hétköznapi megítéléstől. A tudományon belül alakultak ki azok a kontrollmechanizmusok, amelyeknek küszöbei szelektálják egy kor tudományosnak elfogadott ismerettömegét, és kiállítják a tudományos teljesítmények létrehozóinak a bizonyítványát. Ez utóbbiban, a „reputációban” és ennek rangsorában látja Luhmann a tudományos igazságnak mint közvetítő közegnek a felszíni megjelenését.¹⁷ A többi alrendszer számára a tudomány és egyes tudósok belső teljesítményei részleteiben lemérhetetlenek, csak a tudományon *belül* kiállított reputáció-rangsor az, ami megfoghatóvá válik a többi alrendszer számára, ennyiben a *reputáció adott foka* a tudomány és az egyes tudós „pénze”-ként szolgál a többi alrendszer felé.

Egy korszak politikai rendszere számára tehát néhány „vezető” tudós jelenti a tudományos igazság letéteményesét; ezeknek a véleményére támaszkodik alternatíva-kiválasztáskor és más stratégiai döntéseknél. Ám a reputációnak mindig a tudományon belüli kontrollmechanizmusokban kell „felfrissülnie” és ennek során detronizálni lehet a kitüntetettek. A következő korszakok már más reputáció-rangsort állítanak ki.

Persze Luhmann világosan látja, milyen távol áll a tudománynak ez a tiszta médiumon való visszacsatolódása a tényleges valóságtól, de ha az utóbbi évszázad nyugat-európai modernizációjának egészét vesszük figyelembe, lényeges tendenciákat illetően mégis figyelemre méltónak kell tartanunk.

LUHMANN POZÍCIÓINAK KRITIKÁJA – JÜRGEN HABERMAS

Ebben a makroszintű alrendszerek teljesítményeire figyelő elméletben meglehetősen kevés figyelem jut az alrendszereket végül is mozgató egyes egységekre.

Luhmann a rendszerszintű teljesítmények épp azért bővülnek el, mert szembeállítja ezt az egyes egyén végtelen elesettségével. Az egyén csekély mentális képessége, merev struktúrához kötődése, korlátozott információtárolása, labilis érzelmi élete Luhmann számára úgy jön számításba, mint a modernizáció kibomlásával növekvő komplexitás „kényelmetlen korlátja”. Minden rögződött struktúrát (normát, absztrakt szimbólumot stb.) ezért úgy tekint, mint a *komplexitás redukcióját*, mint az alternatív továbblépési lehetőségek sokaságából egynek a fixálását, és ezzel az egyén számára megfoghatóvá tett stabil környezet létrehozását. Másrészt mivel a magas fejlettség szintjén egyre inkább permanenssé válnak a szükségszerű változtatások, ezért Luhmann nélkülözhetetlennek tartja azokat a manipulatív technikákat, amelyekkel a modern társadalmak egyéneinek szükségleteit, motivációit, „véleményeit” stb. kívülről a változtatások elfogadására orientálják.

Összegezve: kibomlik egy makroszinten nagy teljesítményre képes társadalom, amellyel szemben állnak tökéletlen egyedei, és Luhmann *csak* a makroszint továbbfejlesztése oldaláról veszi szemügyre a modernizáció kihatásait.

Luhmann legmarkánsabb kritikusa Jürgen Habermas, akivel a hetvenes évek elején a német szociológia egyik legnagyobb hatású vitáját folytatták. Habermas a már említett korábbi szisztematikus művében a politikai állam és a polgári társadalom újra-összefonódásaként elemzi a 20. századi tőkés fejlődés menetét.¹⁸ A rendszerelmélettel való konfrontálódása folyamán azonban nyilvánvalóvá lett számára, hogy nem elegendő egyszerűen „refeudalizálódásként” denunciózni ezt a fejlődést. Ezért föladja a politikai állam és polgári társadalom kategóriapárost, átértelmezi az „életvilág kontra alrendszer-leszakadások” kategóriákra.¹⁹ Döntő módon hatott rá Parsons médiumelmélete is, melynek hatására elfogadja azt, hogy ha a politikai szféra például a gazdaságba a közvetítő médiumán, a pénzen keresztül nyúl bele, ez minőségileg más, mint a pusztán összefonódás. Ezenkívül, bár egy sor ponton kritikával él Parsons és Luhmann médiumelméletének túlfeszítései szemben, de a tudománynak a reputációval való visszakapcsolódását akceptálja.

Rugalmassága ellenére azonban a döntő ponton továbbra is szemben áll Luhmann rendszerével. A modern *individualitás* kibomlásának értékeit képviseli vele szemben és a makroszintű fejlődés *elembertelenítő aspektusaira* helyezi a hangsúlyt. Másrészt kimutatja, hogy az a modernizációs modell, amelyik az egyént egyre inkább csak mint a manipuláció sikerének tárgyát kezeli, a makroszintű fejlődésben is áthághatatlan korlátokba ütközik.

Habermas beállítottsága tehát ma már egyáltalán nem egyszerűen romantikus „antikapitalista”. Elfogadja, hogy a magas teljesítményű társadalmak létrejöttéhez szükség volt a Luhmann által elemzett alrendszerek kibomlására, csak az ezekben rejlő dehumanizációs tendenciákkal száll szembe.

Ezért újabb szisztematikus művében a modernizáció alternatív megértési modelljét fejt ki. Ebben az *Alfred Schütz* által kidolgozott „életvilág” kategóriáját helyezi középpontba, és szemben Luhmann-nal, aki ezt mint a modernizáció kiindulópontjainak diffúz közösségét elemzi (és csak mint meghaladandót értékeli), Habermas az életvilágban rejlő *kommunatív racionalitás* értékeire teszi a hang-

súlyt. Az egyén motívumai, másokkal egyetértésben követett normatív elképzelései, reflektáló képessége a modern fejlettség elérése után is az életvilágot jelentő kisközösségekben (család, szomszédság, intim baráti körök stb.) alakul ki.

Erről az életvilágról a modernizáció során leszakad és alrendszerbe szerveződik a gazdaság, majd a közigazgatási szféra, illetve az itteni tevékenységek a leszakadás arányában mindinkább a célracionális szerint szerveződnek. Ennél a fejlődésnél Habermas számára ott kezdődik a probléma, hogy a két leszakadt alrendszer mindinkább áthatja az életvilág maradék strukturáit, és ezzel jövátéhetetlenül szétrombolja az egyén autonómiáját²⁰ (például a manipulatív fogyasztási irányítás érdekében működő tömegkommunikációs eszközök, az alrendszerek szempontjait közvetítő iskolai-szocializációs szféra stb.).

Modernizáció – de csak az egyén autonómiájának bázisán, ezzel foglalható össze Habermas javaslata Luhmann elképzeléseivel szemben. A modernizáció „patológiáival” szemben társadalmi bázisként tekinti az egyre izmosodó alternatív mozgalmat mint az életvilág eltorzulásának első észlelőjét.

A RENDSZERSZEMLELETŰ MODERNIZÁCIÓ ELMÉLETI IMPLIKÁCIÓI

Egyetértve Habermas kritikájának értékpremisszáival, itt Luhmann-nak a teljesítményorientált alrendszerek sajátosságaira vonatkozó megállapításait igyekszünk néhány szempontból továbbgondolni.

1. A továbbgondolás egyik ilyen területe lehet a korai szocialista társadalomszervezési elv problémáinak elemzése. Ma már közismert, hogy a személyi kultusznak nevezett korszak egy centrumban fogta össze a társadalom összes tevékenységsszféráját, és ennek következtében a tudomány, a művészet stb. sokszor csak a rövid távú politikai elképzelések propagandájára szorítkozhatott. Luhmann fejtegetései azért izgalmasak, mert kimutatja, mit jelent az, ha egy szféra *ténylegesen létezik*. Joggal merül fel tehát a kérdés: a személyi kultusz időszakának szervezési elvei következtében e korszakban beszélhetünk-e *egyáltalán* tudományról, művészetről, jogról, gazdaságról, hiszen nominális fenntartásuk mellett e szférák korábban hosszú évszázadok alatt létrejött elkülönülését és belső szervezési elveit gyakorlatilag megszüntette a társadalmat egy centrumban összefogó elv.

A gazdaság esetében persze még az elkülönültség nominális fenntartása sem volt meg, hisz a tervutasításos elv mellett a termelés minden egyes részfolyamata közvetlenül kapcsolódott össze az állami szervezet meghatározott belső részegységével. Fogalomcsúsztatással persze a minden társadalmi fejlődési fokon meglevő *termelést* azonosítottak „gazdaság”-gal, noha épp Marx elemzései mutatták ki a legkorábban, hogy milyen késői fokon válik el a termelés a vele kibogozhatatlanul összefonódott politikai és más szféráktól, és alakul ki mint belső logika szerint működő „gazdaság”.²¹

Ugyanígy a jog esetében is csak pozitív jogi kódexek pusztá „papírformájának” elkülönülése maradt meg ebben a korszakban, de a jog elkülönültségének hordozói, az önálló bírói kar és a jog belső logikája szerint gondolkodó jogászai réteg *ténylegesen felszívódott* az egységes és centralizált politikai szférába.

Nem visszük végig, hogyan bomlott le a többi alrendszer elkülönülése. Inkább azt látszik fontosnak kiemelni, hogy a múltban elkülönült szerveződés nem egy-

szerűen modernizációs „sallangként” szolgált, hanem nélkülözhetetlen kelléke volt egy további fejlődési szint meghaladásának.

Az egy centrumban összefogott társadalmi modellel a néhány alapmutatóra koncentráló gyorsított iparosítást egy bizonyos fejlettségi szintig viszonylag problémamentesen véghez lehetett vinni, ám az ötvenes évek végétől mind érezhetőbbé és problematikusabbá vált a társadalmi alrendszerek differenciálódásának hiánya. Legégetőbbnek a közvetlen termelés problémái bizonyultak, és többkevesebb határozottsággal mindegyik szocialista országban lépéseket tettek a termelés valóban „gazdaságkénti” megszervezése felé.

Legtávolabb éppen Magyarország jutott ezen a területen; ez sokszor úgy merült fel az irodalomban, mint a politika közvetlen beavatkozásának visszahúzódása a termelés területéről. Ez azonban csak az egyik oldal hangsúlyozását jelenti: a visszahúzóadás után önmagától még nem jön létre a „gazdaság”, a termelés alrendszerszerű megszerveződése. A piacon és a pénzmédiumon keresztüli szerveződésnek a tőkés társadalmakban egy sor előfeltétele volt, amelyek a gazdaság elkülönültségét hordozták. Elméletileg tehát izgalmas kérdés az, hogyan lehet a *szocialista társadalmakban olyan ekvivalenseket találni*, amelyek az elkülönültséget hordozói lehetnek.

2. A gazdasági alrendszer pénzmédiumon való visszakapcsolódásának elemzése a 20. századi tőkés állami beavatkozás megértésében is termékenynek bizonyulhat. Luhmann szerint minőségileg más az, ha egy szféra részfolyamatai kapcsolódnak össze egy másik szféra részegységeivel, mint ha *egészben* – egy közvetítő médiumon vagy egy erre elkülönült eljáráson keresztül – kapcsolódik össze több, máskülönben egymás felé zárt alrendszer. (A modernizáció, mint láttuk, általában az utóbbi felé halad.)

A tőkésállamnak a gazdaságba való beavatkozásánál felmerül a kérdés: nem lépett-e minőségileg új szakaszba ez az összefonódás. Megítélésünk szerint mutatkoztak jelek ebben az irányban. Talán legdöntőbben ott lehet megragadni ezt a folyamatot, hogy az 1929-1932-es nagy válság után a keynesi terápiának megfelelően megindult eleinte a piac feltételeinek formálása, majd később a pénz szerepének mind direktebb állami meghatározása. Sikeres válságmenedzselés egyrészt, ám permanenssé váló infláció mutatkozik másrészt az utóbbi években.

Egy pont után úgy tűnik, a tőkés állami beavatkozás észrevétlenül átment a *gazdasági alrendszer elkülönültségének megkérdőjelezésébe*. A tőkés pénzügyi rendszer napjainkban megmutatkozó válsága így sokkal mélyebb dimenziókat kap, másrészt a polgári közgazdaságtan „monetáris ellenforradalmának” hevesége is érthetőbbé válik.

3. A tőkés állami beavatkozásnak ezt az utóbbi oldalát teszi kizárólagossá az a felfogás, amely a mai nyugati társadalomfejlődést a politikai állam és a polgári társadalom újra-összefonódásaként értelmezi. Habermansnál már kitértünk a kategóriapáros felülvizsgálatára, de mivel a hazai irodalomban elterjedt, érdemesnek látszik külön is foglalkozni vele.

A politikai állam – polgári társadalom fogalompárossal kapcsolatban az egyik alapvető probléma abban áll, hogy letakarja a többi alrendszer elválási folyamatát (jog, tudomány, oktatási szféra stb.) és csak az állam kontra gazdaság viszonyában értelmezi a társadalomfejlődés problémáit. A 19. század tekintetében, amikor ténylegesen is a gazdasági alrendszer volt az össztársadalmi fejlődés döntő motorja, ez nem is jelent komolyabb nehézséget. Századunk második felétől azonban a tőkés társadalmak is azt mutatják, hogy a gazdaság belső teljesítmé-

nyei egyre erősebben függenek a tudomány és az oktatási alrendszer teljesítményeitől. Ezért e szférák közötti koordináció szorosabbá válik.

Az a felfogás, amely az állam és a gazdaság vonatkozásában a szorosabb koordinációt újra-összefonódásként értelmezi, a legfontosabbat mossa el; *a szorosabb koordináció a különmemű szerveződést nem szünteti meg*. A különmeműséget ténylegesen megszüntető összefonódás magát az elért társadalmi fejlettséget kérdőjelezni meg.

Az újra-átpolitizálásként való értelmezés figyelmen kívül hagyja azt is, hogy bár az állam szerepe növekszik az egyes szférák megszervezésében (és ez, mint láttuk, döntően *közvetítő médiumokon* keresztüli befolyásolást jelent), de párhuzamosan a politika lokalizálódik a „politikai államon” belül. Ha nem is ment végbe olyan tisztán a politika és a közigazgatás funkcionális elkülönülése, ahogy azt Weber feltételezte, de viszonyuk ma már nagyrészt formalizált csatornákon keresztül bonyolódik le (például a közigazgatás működése alapvetően normatív alapon történik és a napi politikai változások csak normák, törvények megváltoztatása útján gyűrűzhetnek át a közigazgatási szférába).

Összegezve: a politikai állam és polgári társadalom kettőse helyett sokkal differenciáltabbak a tőkés társadalmak, ezért megértésük csak differenciáltabb fogalmi apparátussal lehetséges.

4. A 20. századi társadalom fejlődésének a redisztribúció kategóriájával való értelmezése is a fentihez hasonló veszélyt rejt magában. Polányinál ez a kategória csak a termelésnek egyik intézményesülési formáját jelentette, a reciprocitás és az árucseré mint alternatív integrációs sémák mellett.²³ Ez a gazdaságra vonatkozó tipológia akkor válik problematikussá, ha a *modernizáció megértésének általános kategóriáivá* feszítjük. Az állam szerepének növekedése a 20. században pedig szinte csábít a redisztribúció központi magyarázó elvé emelésére. Ez az értelmezés a gazdasággal párhuzamosan leszakadó többi alrendszer figyelmen kívül hagyására vezethet, holott *egy* szféra integrációs sémáit nem terjeszthetjük ki minden további nélkül a többieknek értelmezésére.

A másik probléma már a szűkebben vett gazdasági intézményesülést érinti. Az az elképzelés, amely pusztá redisztribúcióként értékeli a 20. századi tőkésállam beavatkozását a gazdaságba, figyelmen kívül hagyja, hogy itt az állam és a gazdaság közvetítő médiumon keresztül kapcsolódik össze. Nem beszélve arról, ha a szocialista és a tőkés fejlődést csak mint ugyanannak a redisztribúciónak különböző fokozataiként ragadják meg.²⁴ A pénzmédium tényleges kikapcsolása és a redisztribúció tényleges jegyeit magán viselő korai szocialista termelés-szervezési elv korlátainak gyors jelentkezése egy fejlettségi szint fölött bizonyította, hogy mennyire nem lehet a redisztribúciót egy történetfilozófiai fejlődési vonal *végpontjaként* értelmezni.

5. A rendszerszemlélet alkalmazása a szocialista társadalmak megértésében is felülvizsgálatra szorul, hiszen csak az alrendszerek *tényleges létezésének körülményei között lehet* rendszerszemlélettel közeledni a szocialista társadalmak elemzéséhez. Gondoljunk csak arra, hogy a korai szocialista társadalmakban szinte lehetetlen volt a különböző cselekvésekben, normákban, szervezetekben meghúzni a politika és a gazdaság határát.

E korszak társadalomszervezési elveinek folyamatos átértékelése a hatvanas évektől egy sor szempontból tényleg arra vezetett (az egyes szocialista országok tekintetében eltérő fokban), hogy a határok tisztábbá váljanak az egyes szférák között, de *alrendszerként* értelmezni ezeket a szférákat még csak erős fenntartá-

sokkal lehet. A rendszerszemlélet adekvát a fejlett nyugati társadalmak vonatkozásában; a mi körülményeink között inkább azt kell vizsgálni, hogy mit jelent *ténylegesen egy szféra alrendszerű léte*, milyen *hordozókon nyugszik* elkülönültsége az egyes alrendszerek vonatkozásában, és végül, a mi körülményeink között *milyen ekvivalenseket találhatunk* az alrendszerjelleg kialakításához. Röviden: *a rendszerszemlélet csak a vizsgált társadalom alrendszerének kibomlása arányában bír magyarázó erővel.*

6. Csak néhány elterjedt alapkategória használatának problémáit igyekeztünk itt vázolni, de talán így is érzékelhetővé vált Luhmann modernizáció-elméletének heurisztikus értéke. Egyáltalán, a modernizáció középpontba helyezése, történeti útjának és strukturális összetevőinek elfogulatlan vizsgálata egy sor téma megvitatásához autentikusabb keretnek bizonyulhat. Például az innovációs vita²⁵ a gazdaság vonatkozásában eleve csak részeredményekre vezethetett, mert az innovatív gazdaság kialakulását és feltételeit csak érintőlegesen kapcsolták össze a megújulást lehetővé tevő *többi alrendszer megújulási képességével*, ez viszont már a modernizáció *egészének* szintjéig tágította volna e vita kereteit.

A társadalom egészének és egyes szféráinak *változásra átépülése* jelenti – mint láttuk – a modernizáció egyik mozzanatát.

JEGYZETEK

- ¹ *Jürgen Habermas: A társadalmi nyilvánosság szerkezetváltozása.* Gondolat Könyvkiadó 1971.
- ² *Kolosi Tamás–Papp Zsolt: A társadalmi struktúra történeti alakváltozásai.* – Társadalomtudományi Közlemények, 1973/4. sz. 72–97. old.
- ³ *Lukács György: Az esztétikum sajátossága.* Akadémiai Kiadó 1965. A tudományos gondolkodás differenciálódását a mindennapi gondolkodásról az első fejezet fejt ki részletesen (25–76. old.).
- ⁴ *Lukács György: A társadalmi lét ontológiájához.* Magvető Könyvkiadó 1976. Ontológiájában Lukács a társadalmi lételem mint két pólus (az egyéni reprodukció és az osztálytársadalmi reprodukció) által meghatározott reprodukciós folyamatot ragadja meg; a két pólus keretei között egyre inkább kibontják különműködésüket az egyes társadalmi szférák, funkciójuk magasabb szintű ellátása érdekében. (Lásd e fogalmi keret különösen tiszta megfogalmazását a „Szisztematikus Fejezetek” „Komplexusokból álló komplexusok” részében.) A jogról lásd: 208–225. old.
- ⁵ *Emile Durkheim: A szociológia módszertani szabályai.* In: A társadalmi tények magyarázatához (Válogatott tanulmányok). Közgazdasági és Jogi Könyvkiadó 104–107. old.
- ⁶ Parsons fejlődésének periodizálására több verzió létezik attól függően, mit tekintenek döntőnek ebben a szétágazó életműben. Így *Stefan Jensen*, aki a közvetítő médiumok elméletének kidolgozását tartja a csúcsteljesítménynek, ennek elemzését (a hatvanas évektől) önálló harmadik korszakként tárgyalja (az első korszakot a Weber és Durkheimet szintetizáló mű, az 1937-es *The Structure of social Action* zárja, a második korszakot az általános cselekvésemélet kidolgozása jelenti az ötvenes évek végéig). Lásd *Jensen* bevezetőjét Talcott Parsons: *Zur Theorie der sozialen Interaktionsmedien* c. kötetéhez. Westdeutscher Verlag 1980. 8–9. old. Ezzel szemben Jürgen Habermas a rendszerszemlélet jegyeinek megjelenésére ügyel Parsons fejlődésében, 1951-es kötetében látja ennek túlsúlyba kerülését, így ettől kezdve beszél Parsons rendszerelméleti fordulatáról. Lásd *Jürgen Habermas: Handlung und System – Bemerkungen zu Parsons' „Medientheorie”.* In: Wolfgang Schluchter (szerk.): *Verhalten, Handeln und System.* Suhrkamp 1980. 68–106. old.

- ⁷ T. Parsons: *Gesellschaften. Evolutionäre und komparative Perspektiven*. Suhrkamp 1975. 43–46. old.: és T. Parsons: *A társadalom alrendszerei. Jog és szociológia* (szerk. Sajó András). Közgazdasági és Jogi Könyvkiadó 1980. 101–115. old.
- ⁸ E tanulmányok gyűjteményes kötete a *Jensen* által bevezetett és kiadott „Zur Theorie der sozialen Interaktionsmedien” (1980).
- ⁹ Parsons *strukturális*-funkcionalista elméletével szemben Luhmann a sajátját *funkcionális* strukturalizmusnak nevezi, hogy nominálisan is kifejezést adjon rendszere eltérő jellegének. Ennek tényleges kifejtésében persze markánsabban eltér szemléletmódja Parsonsétól, mintsem egy ilyen szójátékszerű elkülönítéssel ki lehetne ezt fejezni.
- ¹⁰ Lásd ennek elismerését a kritikai társadalomelmélet olyan képviselőinél, mint Offe és Narr (*Wolf-Dieter Narr-Claus Offe*) (Hrsg): *Wohlfahrtsstaat und Massenloyalität*. 1975. 306. old.
- ¹¹ Niklas Luhmann: *Soziologische Aufklärung*. Band 1. 4. Auflage. 1974. 123–124. old.
- ¹² Niklas Luhmann: *Rechtssoziologie*. Band 1. Rowohlt 1972. 167. old.
- ¹³ Id. mű, I/194–195., illetve magyar nyelven a változtatható jog kialakulásának modernizációs értékéről: N. Luhmann: *A jog pozitivitása mint a modern társadalom feltétele*. In: Sajó A. (szerk.): *Jog és szociológia*. 123–143. old.
- ¹⁴ N. Luhmann: *Soziologie des politischen Systems in: Soziologische Aufklärung*. Band 1. 154–171. old.
- ¹⁵ Lásd N. Luhmann: *Einführende Bemerkungen zu einer Theorie symbolisch generalisierter Kommunikationsmedien*. In: *Soziologische Aufklärung*. Band 2. 170–193. old.
- ¹⁶ A tudomány közvetítő médiumát először egy 1968-ban publikált tanulmányában dolgozta ki, az előbbi lábjegyzetben említett, évekkel később (1974) megjelent átfogó kifejtésének lényege már készen állt itt. Ez is mutatja, hogy Luhmann milyen gyorsan átlátta Parsons éppen frissen publikált médiumelméletének jelentőségét. Lásd: „Selbststeuerung der Wissenschaft”, felvéve a „Soziologische Aufklärung” első kötetébe. 147–170. old.
- ¹⁷ Ténylegesen tehát inkább a „reputáció” a közvetítő médium, és nem az ennek forrásaként tekintett tudományos igazság. Máskülönben jóval később Jürgen Habermas is a „reputáció-közvetítette visszacsatolásról” beszél (lásd *J. Habermas: Handlung und System – Bemerkungen zu Parsons’ Medientheorie*. 92. old.
- ¹⁸ Lásd *J. Habermas: A társadalmi nyilvánosság szerkezetváltozása*.
- ¹⁹ *J. Habermas: Theorie der kommunikativen Handelns*. Suhrkamp 1982. 1–2.; *Pokol Béla: Az instrumentális ész trónfosztása*. Habermas kommunikatív cselekvéseméletének kategóriáiról. *Világosság* 1982/10.
- ²⁰ *J. Habermas: Theorie der kommunikativen Handelns*. II/490. old.
- ²¹ Hogy e korszakban sokszor milyen messze álltak Marx szellemétől – miközben szinte minden megnyilatkozás betűszerűen hivatkozott rá – mutatják azok a kísérletek, amelyek Marx kapitalizmusra vonatkozó elemzéseit minden további nélkül mechanikusan a korai szocialista társadalom megértésére igyekeztek alkalmazni. Így az alap és felépítmény elhatárolását megejteni – miközben a valóságban kibogozhatatlanul összefonódott volt. Hasonlóan meddő vállalkozás volt e korszak vonatkozásában az állam és a „már nem állam” közötti határvonal keresése; például komoly viták dúltak, hogy állami vállalatok vezető szervei az állam „legkülső körét” alkotják, vagy már kívül esnek az államnak tekinthető szférán stb.
- ²² Itt kell megjegyeznünk, hogy Keynes számára is a pénz volt az a médium, amelyen keresztül az állam a gazdaságba beavatkozik, ám számára a pénz *csak mint* manipulálható nagyság jött számításba. Az egyre direkter meghatározás a pénz működésének strukturális előfeltételeit porlasztotta el lassanként. Friedman „monetáris ellenforradalma” ezzel szemben a pénz megóvását helyezi középpontba, így a közvetlen politikai célok helyébe a gazdaság *alrendszerű* működésének megóvása lép. (Lásd *Mátyás Antal: A polgári közgazdaságtan története az 1870-es évektől napjainkig*. 565–566. old.)
- ²³ *Polányi Károly: Az archaikus társadalom és a gazdasági szemlélet*. Gondolat Könyvkiadó 1976.

Ezt a hibát követi el Konrád György és Szelényi Iván is közös kötetükben. (Lásd: *Der Weg der Intelligenz zur Macht*. Suhrkamp 1979.)
²⁵ Lásd az 1980-ban lefolyt innovációvitának adalékait a Magyar Tudomány 1981/4. számában.

MEGJELENT!

A szocialista demokrácia fejlesztésének kérdései

(Tanulmányok a politikai rendszer vizsgálatának köréből I.)

Készült *A szocialista demokrácia fejlesztése* című téma kutatómunkáját koordináló tématanács gondozásában.

A tématanács elnöke *Lakos Sándor* volt.

180 oldal, 32,- Ft

Megvásárolható a Kossuth Könyvkiadó budapesti, kerületi és megyei kirendeltségein és a könyvesboltokban.

MEGJELENT!

A munkásosztály fejlődése a szocialista országokban (Tanulmánykötet)

Szerkesztette: Kovács Ferenc

243 OLDAL, 32,- FT

AZ MSZMP KB TÁRSADALOMTUDOMÁNYI INTÉZET KIADVÁNYA
MEGVÁSÁROLHATÓ AZ INTÉZET PÉNZTÁRÁBAN

Marx-évforduló – a külföldi folyóiratok tükrében

(SZEMLE)

Marx Károly születésének 165., halálának 100. évfordulójáról világszerte megemlékeztek. Marx életművének, munkásságának jelentőségéről, jelenkori és jövőbeli hatásáról, a marxi eszmék továbbfejlődéséről – a politikai-ideológiai irányultságtól és elkötelezettségtől függően – eltérő értékelések jelentek meg; ez az évforduló alkalmával kiadott tematikus számokban, összeállításokban, a tanácskozások és kerekasztal-beszélgetések anyagaiban jól érzékelhető. Az alábbi összeállítással az a célunk, hogy némi ízelítőt adjunk a Marx-évforduló eddig megjelent gazdag irodalmából. Természetesen teljességre nem törekedhetünk, hiszen csak a tudományos folyóiratokban publikált cikkek, tanulmányok – összegyűjtve – több kötetnyi anyagot tesznek ki.

Összeállításunkban* arra törekedtünk, hogy a feldolgozott folyóiratok alapján érzékeltessük a Marx-értékelések különböző irányultságait, mindenekelőtt azt, ahogyan Marx eszméi megvalósulnak az épülő szocializmus valóságában, de azt is, hogy milyen más (szociáldemokrata, polgári) interpretációk jelzik Marx hatásának letagadhatatlan jelenlétét korunkban. Terjedelmi korlátok miatt a szocialista országok évfordulós irodalmából csak a szovjet és az NDK-beli értékelésekből válogattunk, s szeretnénk bepillantást adni abba, hogy néhány nyugat-európai ország (Franciaország, Olaszország, Anglia, Német Szövetségi Köztársaság) kommunistái és marxistái, valamint a szociáldemokraták hogyan látják, értékelik Marx jelentőségét.

A MARXI ÉLETMŰ SZOVJET MÉLTATÁSAIBÓL

A Marx-évforduló méltó megünneplése egész évben eszmei vezérfonalul szolgál a szovjet tudományos irodalomban. A társadalomtudományi folyóiratok egész évben hoznak Marx életművéről, a marxizmus–leninizmus továbbfejlődéséről szóló méltatásokat, elemzéseket. A tudományos publikációkat – a marxi életmű méltatásán túl – áthatja az a törekvés is, hogy bemutassák, hogyan valósulnak meg a

* Az összeállítás sorrendjében írták: Taksás Imre, Szebenyi Georgina, Katona Éva, Selevács Erzsébet, Eff Lajos, Táll Éva és Klimó Hedvig. Szerkesztette: Taksás Imre.

gyakorlatban Marx, Engels és Lenin eszméi, a Szovjetunió Kommunista Pártja és más országok marxista-leninista pártjai hogyan járulnak hozzá a marxizmus-leninizmus továbbfejlődéséhez. Ezzel szorosan összefonódik a marxizmus meghamisítóinak, a burzsoá és reformista „marxológusok” koncepcióinak bírálata is.

Marx szovjetunióbeli értékeléséből mindenekelőtt *Jurij Andropovnak*, az SZKP KB főtitkárának *Marx Károly tanítása és a szocialista építőmunka néhány kérdése a Szovjetunióban* című cikkét kell megemlítenünk, amely a *Kommuniszt* idei 3. számában jelent meg. Jurij Andropov cikke az SZKP kollektív értékelését tartalmazza, s külön értéke az elemzésnek, hogy kritikusan számba veszi mindazokat a feladatokat, amelyek megoldására nagyobb figyelmet kell szentelni, s jobban koncentrálni kell az erőket. Nagy jelentőséget tulajdonít a kommunista és munkáspártok kollektív tapasztalatainak – sőt még az eltérő értékelések és megítélések tanulmányozásának is – a szocializmus építésében, a marxizmus-leninizmus alkotó továbbfejlesztésében. (Mivel a Népszabadság ez évi február 24-i száma jelentős terjedelemben közölte Jurij Andropov cikkét, nem tartjuk szükségesnek részletesen ismertetni.)

Összeállításunkban néhány szovjet társadalomtudományi folyóiratban publikált cikkekre hívjuk fel a figyelmet. A *Voproszi Filozofii* című folyóirat külön rovatot nyitott a Marx-évforduló jegyében. Az 1. szám több szerző Marxról szóló írását közli. *N. I. Lapin* a marxizmus kialakulását ismerteti *A marxizmus kezdetéről* című cikkében (27–48. old.). Gazdagon argumentálva bemutatja, hogy Marx fejlődése során hogyan jutott el az idealizmustól a materializmushoz, a forradalmi demokráciától a kommunizmusig. Cikkének első fejezetében a marxizmus kezdetének kérdéseivel foglalkozó kutatások néhány metodológiai elvét tisztázza, első sorban Lenin *A marxizmus három forrása* című írására és más műveire támaszkodva. A második fejezetben a marxizmus keletkezésének dialektikáját mutatja be. A fiatal Marx fejlődésében – eszmerendszerének „marxizmussá” válásáig – a lenini periodizáció alapján – három szakaszt különböztet meg:

- az 1837 és 1842 közötti első szakaszban kezdte Marx kialakítani világképét és formálódott forradalmi demokratizmusa;
- a második szakaszban (1842–1843) Marx nézeteiben a különböző elemek kölcsönös hatása figyelhető meg, s ez a materializmushoz és a kommunizmusához való átmenet folyamatként jellemezhető;
- a harmadik szakasz (1843 vége–1844 augusztusa) Marx teljes tudományos világnézetének a kialakulását eredményezte.

Lapin részletesen jellemzi Marx fejlődési folyamatának különböző szakaszait, s hangsúlyozza, hogy az átmeneti szakasz lezárulásától beszélhetünk a marxizmus kezdeteiről, Marx életműve azonban későbbi műveiben válik teljessé.

G. A. Bagaturija: A marxizmus mint elméleti rendszer fejlődésének néhány sajátosságáról című cikkében (1. sz. 49–59. old.) megállapítja, hogy a marxizmus olyan elmélet és gyakorlat, amely szétszakíthatatlan kapcsolatban van egymással, s szerves, kölcsönhatáson alapuló egységet képez. E kölcsönösségi viszonyból a szerző a marxizmus elméleti rendszerét vizsgálja. Abból indul ki, hogy a marxizmus tudományos elmélet, amelynek tartalmát, történetét és fejlődésének mai tendenciáit csakis magából a marxizmusból, a marxista elméletből lehet megérteni. Mint bármely tudományos elmélet, a marxizmus történeti fejlődése is meghatározott törvényszerűségek szerint megy végbe. Ez pedig az elmélet és a gyakorlat kölcsönhatásában ragadható meg.

Bagaturija a marxizmus általános struktúráján belül – az ismert lenini felosztás

alaján – megkülönbözteti a materialista dialektikát (mint a mozgás általános törvényeiről, a természet, a társadalom és a gondolkodás fejlődéséről szóló tudományt); a politikai gazdaságtant (a szó tágabb értelmében mint az anyagi termelés általános mozgástörvényeinek és fejlődésének tudományát); a tudományos kommunizmus elméletét (mint a társadalom átalakítása általános törvényeinek tudományát). Megjegyzi, hogy a marxista elmélet egyes elemeinek kidolgozása konkrét periódusokhoz kapcsolódik. Így például 1848-ig Marx elsősorban a történelem materialista felfogását dolgozta ki; az 1848–1849-es forradalmak idején a politikai elmélet dominált, majd a Párizsi Kommünig tartó periódusban (különösen 1857 és 1867 között) a politikai gazdaságtan, a Párizsi Kommün utáni időszakban (1873 és 1883) között a természet dialektikus felfogásának kidolgozása került előtérbe. A szerző részletesen jellemzi Marx tevékenységének egyes szakaszait, s végül megállapítja, hogy Marx eszmerendszere – különböző oldalainak kidolgozásával – egyre teljesebbé, a megismerés és a világ átalakításának olyan általános elméletévé vált, amely nemcsak korunkban hat, hanem fő irányában a jövőben is tovább fejlődik.

A marxizmus történetét, illetve az egyes régiókban, országokban más és más történelmi korszakban való elterjedését, hatását, előzményeit tanulmányozók számára bizonyára érdekes adalékul szolgál *A. J. Vologyin és B. Sz. Stenberg: Még egyszer a Marxhoz és a marxizmushoz való viszonyról a XIX. század 60-70-es éveinek Oroszországában* című írása (1. sz. 60–72. old.), amely újonnan előkerült dokumentumok, Nyikolaj Francevics Danielszonnak a Szovjet Tudományos Akadémia leningrádi archívumában 1979-ben feltárt levelei alapján érzékelteti Marx és Engels műveinek oroszországi hatását és felhívja a figyelmet arra, hogy a marxi eszmék elterjedésével kapcsolatban a további feltárások még pontosabbá tehetik az eddigi ismereteket. Az oroszországi haladó gondolat már a marxizmus keletkezésének és elterjedésének időszakában, jóval a leninizmus kialakulása előtt szerves alkotó része volt az összeurópai társadalmi-filozófiai gondolkodásnak.

A Voproszi Filozofii 2. számában *L. Sz. Mamut: Karl Marx államról szóló tanításainak társadalmi-filozófiai aspektusait* vizsgálja (18–30. old.), mégpedig három összefüggésben: egyfelől az államiséget mint az osztálytársadalom létformáját; másfelől az államot mint tevékenységet („gyejatyelnoszty”); harmadrészt az állam és a szabadság összefüggéseit elemzi.

Az államiségről mint az osztálytársadalom létformájáról szólva abból a marxi tézisből indul ki, hogy az állam az objektív társadalmi valóság jelensége, s törvényszerűen a társadalom meghatározott egyénei élettevékenységének folyamatából, illetve az osztálytársadalom anyagi létezési módjából alakul ki. Ez azt jelenti, hogy az emberek „saját társadalmi életének” termelése és az államiség keletkezése között szoros kapcsolat van; a társadalom gazdasági szerkezete determinálja az állam jellegét; az államiség lényege, létezése és fejlődése objektív. Ezek egysége fejezi ki az államnak mint az objektív társadalmi valóság alkotóelemének „státusát”. A szerző részletesen bemutatja, hogy Marx mely műveiben fejti ki a fenti lényegi megállapításokat.

Az állam azonban nemcsak mint az objektív társadalmi valóság része fogható fel, hanem – Marx szerint – úgy is, mint „megkülönböztetett tevékenység”. S ez érthető, hiszen a politikai rend, a politikai viszonyok valósága a társadalmi subjektumok (az egyének, formális és nem formális csoportjaik, az osztályok stb.) politikai tevékenységének közvetlen eredményeként létezik, s a politikai rendszer

intézményei és a politikai cselekvések a kölcsönös átmenetek befejezetlen láncolatát adják. Az államiság tehát nem absztrakt fogalom, amely függetleníthető az emberek gyakorlati tapasztalataitól. Az állam mint a termelés sajátos formája is funkcionál. Ez mindenekelőtt azokat az aktusokat jelenti, amelyekkel az állam létrehozza, illetve reprodukálja konkrét történelmi-társadalmi viszonyokól függő politikai kapcsolatait. Marx ebben a folyamatban hangsúlyozza az anyagi termelés, a termelőerők és a termelési viszonyok adott állapotának és fejlődésének szerepét.

Mamut cikke ismerteti Marx álláspontját a szabadságról és a társadalom politikai berendezkedéséről. Marx számos összefüggésben vizsgálta az állam és a szabadság viszonyát. Az államiság a szabadság oldaláról nézve az osztálytársadalmak olyan közhatalmi berendezkedése, amelynek határai között a szubjektumok (az egyének, csoportok, osztályok) szervezett és jogilag garantált lehetőségekkel rendelkeznek saját szükségleteik kielégítésére, illetve képességeik kifejezésére (ez magában foglalja azt is, hogy az állampolgárok nem élnek ezekkel a lehetőségekkel).

Társadalmi formációnként változik annak módja, garanciája, hogy az egyes osztályok és egyedek miként élhetnek az adott lehetőségekkel. A szerző áttekinti az ezzel kapcsolatos történelmi változásokat; részletesen vizsgálja, hogy miként érvényesül a szabadság a szocialista államban, s felhívja a figyelmet Marxnak, Engelsnek és Leninnek azokra a tanításaira, amelyek a munkásosztály és a dolgozók politikai szervek, intézmények feletti ellenőrzésének fontosságát hangsúlyozzák.

Az *Obszesztvennijje Nauki* című szovjet folyóirat idei 2. és 3. száma szintén közöl tanulmányokat a Marx-évforduló jegyében. A 2. számban jelent meg ugyan csak L. Sz. Mamut tollából cikk, amely szorosan kapcsolódik az államiság témájához.

A *burzsoá marxológia: az állam és a jog kérdései* című cikkében (78–89. old.) a szerző azt elemzi, hogy néhány nyugati országban a burzsoá teoretikusok milyen pozícióból bírálják Marxnak az államról és a jogról szóló tanítását. Mamut számos polgári szerző művét veszi bonckés alá. Például W. W. Rostow amerikai politológusról megállapítja, hogy míg Marxnak számos tételét elfogadja a gazdaságról és a politikai szféra gazdasági-technikai bázisáról, ugyanakkor elveti a politikai viszonyokról és a politikai intézményekről mint felépítményről szóló marxi felfogást, azt a nézetet vallva, hogy az állam tevékenységében nem a gazdasági szükségletekre, hanem a politikai érdekekre kell helyezni a hangsúlyt – ezt Rostow szerint Marx elhanyagolja. Ezzel szemben E. Fromm azt állítja, hogy Marx túlértékelt a politikai hatalom szerepét. B. Lewy francia „új filozófus” pedig úgy foglal állást, hogy történelemről az állam megjelenése előtt nem is lehet beszélni. E három szerző állásfoglalása jól érzékelteti, hogy ugyanarról a kérdésről a polgári „marxológusok” milyen eltérő értékeléseket fogalmaznak meg.

A Marxról szóló kritikákban gyakran támadják Marxnak az alap és a felépítmény viszonyáról szóló tételét. Azt állítják, hogy a marxizmus az államot és a jogot csak a termelési viszonyok sajátos „reflexeiként” és „tükröződéseként”, a gazdasági viszonyok által létrehozott osztályellentétek „jogi reakciójaként” kezeli (H. Rodingen, W. Paul). Van ezzel ellentétes nézet is, amely amiatt marasztalja el a marxizmust, hogy nem akarja megváltoztatni, korszerűsíteni a jogot, mint az „állami rend” eszközét, hanem gyökeresen szét akarja választani a jogot és az ál-

lamot (R. Marcic). S hogy a tarkaság még nagyobb legyen, az a nézet is napvilágot látott, hogy a marxizmus az államról szóló „doktrínává” alakult át (L. Flam).

Marx mai kritikusi legszenvedélyesebben a proletariátus forradalmi diktatúrájának koncepcióját támadják, amelyben a rendszer „terrorját” és „hatalombitorlását” látják (D. Caute), s amely „hiperorganizmust” hoz létre (K. Hartmann).

A burzsoá marxológusok hamisan állítják be Marxnak az egyén, a személyiség társadalmi szerepéről kialakított nézeteit is; az ember problémáját nem történelmi-anyagi összefüggéseiben, hanem absztrakt-individuális értelemben (F. Müller) vizsgálják. Gyakori az a vád Marx ellen, hogy az individumot feloldja az általánosban. Ezzel szemben Mamut idézi Marxnak azt az ismert megállapítását, mely szerint az egyén szabad fejlődése az összesség szabad fejlődésének a feltétele.

„Utópikusnak” tartják Marxnak az államiság jövőbeli sorsának alakulásáról szóló koncepcióját, szerintük Marx elmélete az állam elhalásáról az évezredek óta létező állam „természetes” és „örök” jellegéről kialakult mítoszt akarja lerombolni, s úgy láttatják Marx állam nélküli társadalmát, amelyben „önként” és „anarchia” fog uralkodni (J. Carbonnier). Szerintük Marx kommunista társadalma nem felel meg az ember „pszichológiai természetének”, amely lényegéből eredően megmarad „állatinak”, „agresszívnek”, konfliktusokra hajlamosnak (A. Besancon).

A világon nincs még egy olyan tudományos elmélet, amely oly sok izgalmas vitát váltott volna ki, mint a marxizmus, az eltérő értékelések nem változtatnak azon a tényen, hogy a marxizmus tanítása korunk legnagyobb eszmei erejévé vált. Ezzel a gondolattal indítja *Fedor Konsztantyinov* akadémikus *Marxizmus és korszerűség* című cikkét az *Obscsesztvennije Nauki* idei 3. számában (5–15. old.). A Marx által feltett és vizsgált kérdések (például a társadalmi egyenlőtlenség felszámolása, a fizikai és a szellemi munka közötti különbségek megszüntetése, a város és a falu fejlődésbeli különbségei és lehetőségei, a társadalmi fejlődésben tapasztalható ösztönösség leküzdése, a munka humanizálása, az emberiség globális problémái stb.) ma is aktuálisak, s figyelembe véve a Marx korától végbement történelmi fejlődést, még élesebben vetődnek fel, amelyekre korunknak adekvát választ kell adni.

Konsztantyinov bírálja azt a „marxizmus leküzdését” célzó állítást, mely szerint a „marxizmus elavult”, s a 20. századnak „új társadalomelméletre” van szüksége. Vitatkozik azokkal, akik elvetik a társadalmi haladás, a társadalmi törvényszerűség, a történelmi szükségszerűség marxi kategóriáit. Mi újat tudnak adni a marxizmus ellenfelei – teszi fel a kérdést – „a szociológiai szkepticizmuson és szubjektívizmuson kívül, a történelmi determinizmus és a történelem oksági magyarázatának tagadásán kívül?” Ezzel szemben a marxizmus-leninizmus olyan tudomány, amely a kutatásokra támaszkodva, az új történelmi tapasztalatok végiggondolásával, a kritika és az önkritika eszközével, az elavult tételeknek újjal való felváltása által fejlődik. A marxizmus történetéből vett számos példával bizonyítja a szerző a marxizmus fejlődő jellegét és szélesedő hatását világszerte.

Konsztantyinov cikkében jelentős teret szentel a kapitalizmus mai válsága jellemzésének, bírálva azokat a polgári teoretikusokat, akik tagadják a kapitalizmus jellegét, s új elnevezésekkel (például „gazdasági humanizmus”, „jóléti állam”, „fogyasztói társadalom” stb.) igyekeznek osztálylényegéről elterelni a figyelmet. Végül tarthatatlannak tartja azokat a magyarázatokat is, amelyek Marx művének egységét megbontják a „fiatalkori” és az „időskori” művek szembeállításával, s

nem a maga fejlődésében, teljességében vizsgálják azt. Ugyanígy bírálja azokat a kritikusokat is, akik Engels és Lenin tevékenységét, munkáit kisebbsíteni törek-szenek. Összegező gondolatként azt fogalmazza meg, hogy a marxizmus–leniniz-mus olyan tudományos világnézet, amely az emberiség múltját és jelenét tudományszerűen magyarázza, s egyben megmutatja fejlődésének távlatait is.

A marxi életmű szovjet méltatásaiból összeállított szemlénket A. I. Malis: *Nagy forradalmár és gondolkodó* című cikkével zárjuk, amely a *Voproszi Isztorii KPSZSZ* című folyóirat idei 3. számában jelent meg (3–27. old.).

Cikke első részében Marx forradalmárrá fejlődésének egyes állomásait, Engels-szel való találkozását és alkotó együttműködésének kialakulását jellemzi, s aláhúzza a *Kommunista Kiáltvány* jelentőségét, amely – Lenin szavaival – „teljes köteteket ölel fel”. Marxnak az I. Internacionáléban játszott szerepét úgy értékeli a szerző, hogy az előkészítette a talajt a marxizmus eszmei győzelmére a nemzetközi munkásmozgalomban, valamint az egyes országokban a proletárpártok létrehozására. Marx munkásságában szervesen összekapcsolódott, hogy aktívan részt vett a nemzetközi munkásmozgalom gyakorlati munkájában, és egyidejűleg kiemelkedő tudományos tevékenységet folytatott.

Marx tudományos eredményeiről szólva gazdasági tanításainak kidolgozását állítja központi helyre, amely mintegy 40 alkotó évet töltött ki. *A tőké*t – Engels jellemzése szerint – már a korabeli munkásmozgalomban „a munkásosztály bibliájaként” emlegették; Malis ezzel együtt azt is megjegyzi, hogy *A tőke* megjelenésének első pillanatától támadások is érték és különböző értelmezések kapcsolódtak hozzá, amelyek a mai napig végigkísérik (Dühning, Bernstein, Korsch). Lenin klasszikus meghatározást adott Marx gazdasági tanításáról, amelynek sarkkövét az értékelmélet kidolgozása képezte, s az öt megelőző teoretikusokhoz képest abban adott újat, hogy feltárta a kapitalizmus gazdagsága keletkezésének titkát. Malis vitatkozik *A tőke* polgári kritikusaival, akik „ellentmondást” látnak az I. és a III. kötet között, velük szemben kifejti, hogy Marx régi és új kritikussai nem veszik figyelembe Marxnál a tudományos absztrakció szintjében meglévő különbséget; nem látják, hogy a Marx által alkalmazott egyes kategóriák nem tagadják, hanem csak „modifikálják” egymást, mégpedig annak mértékében, ahogyan az absztrakt kategóriák közelednek a konkrétéhoz az árucseré, a piaci viszonyok konkrét gyakorlatában.

Marx örökségében ugyancsak jelentős helyet foglal el a kapitalizmus kialakulásának történeti kutatása. Marx történészként is nagyot alkotott. Malis szerint kiváló mestere volt a historiográfiának. A tudományban elsőként Marx vizsgálta úgy a történelmet, mint természettörténeti folyamatot, amelyet objektív törvényszerűségek alapoznak meg, de nem függetlenek a szubjektív tényezőktől (az emberek akaratától és tudatától).

Marxot gyakran vádolták ellenfelei „eurocentrizmusa” miatt, Lenint pedig csak „oroszsországi” jelentőségűre korlátozták. Ezekkel szemben Malis konkrét művekre hivatkozva bizonyítja, hogy Marx szenvedélyesen érdeklődött az indiai, az amerikai és az ázsiai problémák iránt is; érthető azonban, hogy életműve megalkotásában a legfejlettebb országok tapasztalataira kellett támaszkodnia.

Marx mélyen tanulmányozta kora ipari forradalmának tapasztalatait, *A tőke* I. kötetének 13. fejezete – Malis jellemzése szerint – ragyogó példája annak, hogy miként lehet bemutatni a technikai fejlődés gyakorlati alkalmazását, ellentmondásos következményeivel együtt. Ennek ma is, a tudományos-technikai haladás korszakában, aktuális jelentősége van.

Végül a szerző Marxnak a proletárdiktatúráról szóló nézeteit méltatja, s hangsúlyozza, hogy a kapitalizmus elkerülhetetlen pusztulását Marx magából a kapitalista viszonyok fejlődésének objektív dialektikájából vezette le.

MARX-ÉVFORDULÓ A NÉMET DEMOKRATIKUS KÖZTÁRSASÁGBAN

A Német Demokratikus Köztársaságban az adott különös jelentőséget a Marx-évforduló megünneplésének, hogy a német nép szocialista államában értékelték „a német nép legnagyobb fia” egyetemes jelentőségű tudományos művének, forradalmi tevékenységének, eszmei hatásának jelentőségét, s azt, hogy a Német Demokratikus Köztársaságban azoknak az eszméknek a gyakorlati megvalósításáért küzdenek, amelynek Marx Károly életét szentelte.

Az évforduló eseményei közül a Berlinben rendezett nemzetközi konferenciáról és a Német Szocialista Egységpárt elméleti-politikai folyóiratának, az *Einheit*-nek tematikus számáról adunk összefoglalást.

Minden bizonnyal az NDK, sőt a szocialista országok határain messze túlmutató világjelentőségű volt, s egyben az 1983-as Marx-évforduló egyik csúcspontját jelentette az a 6 napos tudományos konferencia, amelyet április 12–18. között tartottak Berlinben, a Német Demokratikus Köztársaság fővárosában *Marx Károly és korunk – harc a békéért és társadalmi haladásért* címen. Maga az a tény, hogy a föld összes jelentős kommunista, szocialista és szociáldemokrata pártjának magas szintű képviselői (146 párt és politikai mozgalom delegációja) voltak jelen, beszédesen demonstrálja a marxi tanítások széles körű elterjedését, s talán soha nem volt aktualitását korunk fő kérdéseinek megoldásában.

A konferencián elhangzott valamennyi felszólalást teljes terjedelemben közölte a *Neues Deutschland*.

A tudományos rendezvény elvi előkészítő platformját jelentették az elmúlt év végén az NSZEP Központi Bizottsága által a párt központi lapjában megjelentetett „Tézisek a Marx-évré”, melynek 29 pontjában foglalták össze a marxi életmű fő vonásait, a marxizmus-leninizmus történelmi fejlődését, a tudományos elmélet és a gyakorlat kérdéseit, a szocializmus építésének NDK-beli feladatait.

A konferencián elhangzott felszólalások döntően a legfontosabb kérdéssel, a béke megőrzésével, a fegyverkezés ellen és a leszerelésért folytatott harccal foglalkoztak, mint az egész emberiség fennmaradásának előfeltételével. Bár a burzsoá sajtóorgánumok kezdetől fogva igyekeztek kicsinyíteni a konferencia jelentőségét, azt kényszerűen mégis elismerték, hogy a felszólalások nem „egy kaptafára” készültek, s hogy a legkülönfélébb álláspontok egyenrangú helyet kaptak. Így a legkülönbözőbb áramlatok képviselői egyetértettek abban, hogy a békének nincs ésszerű alternatívája, s hogy egy esetleges nukleáris katasztrófának már nem maradna győztese.

Bizonyára nem tekinthető véletlennek, hogy a békéről szólva – egymástól függetlenül – számos küldött idézte Marxnak azt a téziséét, „... hogy ellentétben a régi társadalommal, annak gazdasági nyomorúságával és politikai őrültségével, új társadalom fog kialakulni, amelynek nemzetközi elve a BÉKE lesz, mert minden nemzetnél ugyanazon elv uralkodik – a munka”.

Marx Károly, a forradalmár, a tudós, a politikus, a filozófus eredetisége, újszerűsége, érvényessége korunk szellemi életében és forradalmi gyakorlatában;

Marx, a humanista, az iskolaalapító, akinek tanításai mellett még legádázabb ellenségei sem tudtak szó nélkül elmenni – szinte mindenki mást emelt ki, életét és munkásságát elemezve, a legtöbben mégis ugyanazt: Marx életének minden szakaszában összefonódott a tudományok iránti elkötelezettsége a gyakorlati politikai harcral.

A részt vevő pártok, mozgalmak képviselői méltatták a munkásmozgalom harcának nemzetközi jelentőségét, és a 140 hozzászóló mind áttekintést adott országának jelenlegi társadalmi-politikai helyzetéről, a mozgalmi munka fő feladatairól. Az egyes országok történelmi hagyományainak, aktuális politikai-gazdasági-kulturális helyzetének és a párt vagy mozgalom szocializmusképeinek megfelelően ismét előtérbe került, hogy a nemzeti sajátosságok következetes tekintetbevétele mellett fel kell figyelni azokra az általános törvényszerűségekre, amelyek a kapitalizmusból a szocializmusba való átmenetet, a szocializmus építését jellemzik. Többen szorgalmazták a nemzetközi kommunista mozgalom egységének további erősítését, hangsúlyozva, hogy ez adhatja csak a magvát a világméretű antiimperialista erő, korunk három forradalmi áramlata összefogásának, s hogy ez az egység lehet csak meghatározó az enyhülésért, a leszerelésért, a békéért és a demokráciáért és – logikus következményként – a szocializmusért vívott harcban.

Többen szóltak arról is, hogy a marxizmus győzelme sehol sem valósulhatott meg dogmává merevített, skolasztikus felfogás alapján, hogy napjainkban is élő tanításnak bizonyul, ha úgy interpretálják, hogy segítségével megragadhatóak legyenek korunk ellentmondásai.

Elhangzott azonban olyan felszólalás is, amely a marxizmust nem fogadja el ideológiaként.

A marxi tanok óriási jelentőségét igazolja, hogy a harmadik világ politikai erői értik és szabadon, nyíltan ismerik el, bár ők attól az európai kultúrától, amely Marxot vizsgálódásaira ösztönözte, eltérő eredettel rendelkeznek. Ma is, amikor az emberek százmilliói vesznek kezükbe fegyvert a nemzeti felszabadító mozgalmak gyakorta véres áldozatot követelő harcaiban, a tudományos szocializmus jelenti számukra az egyedüli reális elméleti alapot a szocializmus felé történő orientációhoz, a szocializmus alapjainak lerakásához, illetve a szocialista társadalom építéséhez – hangsúlyozták a fejlődő országok képviselői.

A harmadik világ különböző politikai mozgalmainak képviselőin kívül több szocialista, szociáldemokrata párt küldöttének felszólalásában kapott helyet az „Észak-Dél”-dialogus, került területekre egy új, igazságos gazdasági világrend megteremtése. Számos felszólaló kapcsolta ezt össze a föld természeti kincseinek, valamennyi erőforrásának ésszerű felhasználásával, az ökológia világszerte sürgető feladataival.

A küldöttségek nagyobbik része foglalkozott a kapitalizmus világméretű válságával, kiemelve, hogy az imperializmus – mint eddigi történelme során mindig – a dolgozó tömegek elnyomásának klasszikus módszerével akarja megszüntetni a ránehezedő krízis pusztító hatásait. A munkanélküliség elérte azt a szintet, amelyre a harmincas évek óta nem volt példa. 100 évvel Marx halála után sem változtak meg a kapitalizmus alapvonásai, gazdasági törvényei, ellentmondásai, fejlődésének és pusztulásának gazdasági-társadalmi törvényszerűsége.

A tudományos konferencián központi helyet kapott a szabadság és a demokrácia kérdése. Itt is megmutatkozott, hogy a marxi tanok hányféle felfogást képesek – különbségeket is megtartva – összefogni. A politikai demokráciáról más-más értelmezéseket lehetett hallani. Volt olyan szociáldemokrata felszólaló, aki

különböző Marx-idézetek láncrafűzésével bizonygatta, hogy a nagy gondolkodó számára az ideális demokrácia pluralista és nem monolitikus volt. Még kommunista pártok képviselői is eltérően közelítették meg az „igazi szabadságot és demokráciát”, találkozhattak a résztvevők például a „három szabadság” koncepciójával (= a nép joga a létezés szabadságára, az állampolgári-politikai szabadságra és a nemzet szabadsága) éppúgy, mint a nemzeti szuverenitás, önrendelkezés különböző kifejtéseivel.

A felszólalók döntő többsége kritikusan és önkritikusan elemezte a marxizmus győzelmes fejlődését, azt sem hallgatva el, hogy nehezebb és bonyolultabb a tudományos szocializmus elméletének gyakorlati megvalósítása, mint ahogyan azt Marxék a maguk korában feltételezhatték. „Bár történtek hibák, fájó széthasadások, sőt tragédiák is, a lényeg mégis az, hogy a szocialista forradalom kiszélesedett és megerősödött, s hogy korunk tartalmává vált, ahogyan azt Marx és Lenin előre látták” – fogalmazta meg a tanácskozás egyik felszólalója.

Végezetül a tudományos konferencia résztvevői megállapították, hogy a rendezvény ismét hozzájárult a szocialista világmozgalom pártjai, a népek közötti nyíltsághoz, és hasznos párbeszéd folytatásához – abban a szellemben, amely méltó Marx Károly eszmei hagyatékához.

Az *Etnheit* idei összevont 3–4. számában úgy emlékezik Marx Károlyra, hogy a szocializmus történelmi tapasztalatainak elemzésével, kritikájával és jellemzésével keresi a jövőbeli feladatok optimális megoldását.

Az ország legjelesebb tudósai, politikusai vallanak a nagy gondolkodó halálának 100. évfordulója kapcsán arról, hogy mit jelentenek ma a marxi eszmék. Elég csak idézni néhány főbb gondolatot, hogy meggyőződhessünk arról, mennyire sokoldalú, kiterjedt és aktuális a tudományos szocializmus.

Kurt Hager: Kortársunk – Marx című vezércikkében méltatja a tudomány és a forradalmi tett egységét Marx életművében és a marxi eszmék továbbélését, hatását a jelenkor tetteiben.

Klaus Gäbler a munkásosztály történelmi hivatásának lényegéről szóló cikkében kiemeli, hogy Marx és Engels hosszú évek kemény szellemi munkája árán jutottak el a munkásosztály történelmi missziójának felismeréséhez. Mai körülményeinkre vetítve ez a történelmi hivatás szorosan összefügg a fejlett szocialista társadalom további építésének kérdéseivel: „Elsősorban a munkásosztálynak, mint a hatalmat gyakorló osztálynak forradalmi tulajdonságai, egyre növekvő politikai érettsége, internacionalista és hazafias magatartása az imperializmussal és a polgári ideológiával való harcban, világnézeti és szakmai képzése, a vezetésre, tervezésre, és a szocialista társadalom alakítására való képessége az, ami a következő korszakban jelentős mértékben továbbfejlődik”.

A munkásosztálynak önálló forradalmi pártra van szüksége – ismerték fel Marxék. Ennek a marxista-leninista pártnak, a szocializmus politikai szervezete magjának alkotó és következetes építőmunkájáról és az NSZEP előtt álló feladatokról szól *Horst Dohls* írása, aki hangsúlyozza, hogy az eddigi eredmények alapja a párt és a nép közötti szilárd bizalom.

A marxi államelmélet aktualitása a témája *Paul Verner* munkájának, amelyben az állam marxi értelmezésén, a történelmi folyamatok ábrázolásán, a proletárdiktatúra működésének bemutatásán kívül plasztikus képet nyújt a szerző a Német Demokratikus Köztársaság munkás-paraszt államának felépítéséről, a szocialista demokrácia működéséről és a demokratikus centralizmus további fejlesztésének szükségességéről.

Rangos helyet kapott a jubileumi kiadványban a gazdaságtan is, beleértve a tőkés és a szocialista termelés elemzését, az NSZEP gazdasági stratégiáját, különösen kiemelve az ösztönző teljesítményelv elemzését. Ez utóbbit elemzi részletesen *Otto Reinhold* írása. *Günter Mittag* cikke Marx közgazdasági tanításait és az NSZEP gazdasági stratégiáját kapcsolja össze. Adatokkal szemlélteti a szocializmus gazdasági erejének, megújuló képességének folyamatos fejlődését. Megemlíti, hogy míg 1000 márka ipari bruttó termelési értéket (azonos árakon számítva) 1955-ben 72 munkaóra alatt állítottak elő, 1983-ban már csak 13 óra alatt. Ez a példa jól szemlélteti, hogy milyen eredményeket lehet elérni a munka hatékonyságának növelésében, ha az összes ható tényezőt figyelembe véve valóra váltjuk Marx szavait: „... javítani kell a munkások ügyességének átlagos mértékét, emelni kell a tudomány és a technológiai alkalmazhatóság szintjét, a termelési folyamatok társadalmi kombinációját, a termelőerők és a természeti viszonyok hatékonyságát...”

Günter Heyden cikke tájékoztatja az olvasót, hogy ebben az évben Marx és Engels művei közül melyek kerülnek újra kiadásra, rámutatva, hogy a kapitalista országokban is egyre nagyobb az igény Marx és Engels műveinek olvasására, hiszen életművük nélkül senki sem képes reálistan foglalkozni társadalomtudományokkal. Csemegének ígérkezik az a kötet, amely Marx és Engels azon széljegyzeteit közli, amelyeket magánkönyvtáruk példányaiban találtak.

NYUGAT-EURÓPAI KOMMUNISTÁK MARXRÓL

A Marx-évforduló nyugat-európai kommunista folyóirat-irodalmából színes képet lehet alkotni arról, hogy a nemzetközi kommunista mozgalmon belül – az adott országok pártjaink eltérő történelmi-társadalmi körülményeiből eredően – hogyan látják Marx eszmei hagyatékának mai érvényességét, s hogyan válik a társadalmi haladásért folytatott harc mozgató erejévé.

Az alábbiakban a francia, az olasz, az angol és az NSZK-beli kommunista sajtóban megjelent anyagokból készített szemléket közöljük.

Marxizmus és az ember felszabadítása – ez volt a címe és fő témája annak a háromnapos nemzetközi tanácskozásnak, melyet 1983 januárjában Párizsban tartottak, a *Francia Kommunista Párt* elméleti kutatóintézetének (Institut des Recherches Marxistes) szervezésében a Marx-évforduló alkalmából. A tanácskozásról, amelyen 34 ország küldöttei vettek részt, a *Cahiers du Communisme*, az FKP elméleti folyóirata márciusi számában összefoglaló írást közöl.

Francette Lazard a konferenciát értékelve megemlíti: a tanácskozás összehívásával az volt a céljuk, hogy betekintést engedjenek a náluk folyó marxista kutatómunkába, érzékeltessék új törekvéseiket, fejlődési folyamatában láttassák tevékenységüket. A gazdag eszmecsere eredményeként lehetőségük volt megismereni, hogyan gondolkodnak más országok tudósai a marxizmus helyéről, jövőjéről, s ezen belül a francia kommunistákat leginkább foglalkoztató, konkrét kérdésekről. Hangsúlyozza, hogy a tanácskozás résztvevői közül senki sem azért jött, hogy másoknak leckét adjon, modellt állítson vagy bárkitől is receptet kapjon.

Az elhangzott vélemények (mintegy 70 hozzászólás) sokszínűek, változatosak voltak. Összefoglalásukra a szerző nem vállalkozott, felhívja azonban néhány kérdésre a figyelmet, amely Marx halálának 100. évfordulóján újult erővel vető-

dik fel. Többek között felteszi a kérdést: a társadalmi élet minden területét érintő gyors és gyakori változások korában helyes-e az a törekvés, hogy pontos, tudományosan kidolgozott képet alakítsunk ki a jövőről? Elképzelhető-e a történelem menetének valóban tudományos elemzése, anélkül, hogy a dogmák, illúziók útjára tévednénk? Abban a világban, melyben a situációk növekvő sokfélesége és komplexitása jellemző, elvárhatók-e olyan globális válaszok, amelyek ugyanakkor a konkrét valóság sajátosságát is szervesen tartalmazzák? Képesek vagyunk-e kreatíven reagálni napjaink kihívásaira?

Az FKP igenlően válaszol ezekre a kérdésekre, hozzátéve azonban, hogy az aktív közreműködés nem zárható ki a megvalósulás folyamatából. „Az elmúlt század s a marxizmus története is bebizonyította – írja a szerző –, hogy a valóság teljes pontossággal való megragadásának képessége, amely hozzásegít ahhoz, hogy a realitás talaján maradvá körvonalazzuk a lehetőséget, se nem eleve adott, se nem örökre szóló.”

A tanácskozás eszmecseréi három téma körül szerveződtek: 1. a résztvevők véleményét formáltak a kapitalista termelési mód válságáról és az új növekedésről; 2. az életmód válságáról és az emberek új fejlődési lehetőségeiről; 3. a nemzeti válság és az új nemzetközi rend összefüggéseiről. Az elhangzott hozzászólások hangnembükben, tartalmukban széles skálán mozogtak, valamennyi tükrözte azonban azt a meggyőződést, hogy a marxizmus csak úgy maradhat autentikus, ha nyitott marad a változó világ által felvetett új kérdésekre. Ez továbbfejlődésnek legfőbb biztosítéka.

A *Cahiers du Communisme* Marx halálának 100. évfordulóján kerekasztal-beszélgetést kezdeményezett arról, hogyan látják ma a francia kommunisták a marxizmus helyét és szerepét tevékenységükben és az egyetemes kultúrában. A beszélgetésben a párt neves képviselői: *Jacques Annequin, Paul Boccara, Yves-Claude Lequin, Fred Biocchi és Jean-Paul Jouary* vettek részt.

Valamennyien egyetértettek abban, hogy a marxizmus visszavonhatatlanul jelen van napjaink társadalmi gyakorlatában és elméletében egyaránt. Aktualitása, egyetemessége, a vele kapcsolatos értékelések, értelmezések sokfélesége, a történelemszemlélet fejlődésében játszott fontossága elkerülhetetlenül teszi, hogy az évforduló kapcsán vita bontakozzék ki. E vita csomópontjai, érvei előre körvonalazhatók: nyilván lesznek, akik a marxizmus elavultságáról, történelmi túlhaldottságáról beszélnek majd, s lesznek, akik dogmának minősítik azt.

Ebben a vitában a kommunistáknak is meg kell fogalmazniuk álláspontjukat, hangsúlyozva azt a meggyőződésüket, hogy a marxizmust senki sem sajátíthatja ki, hanem az egyetemes kultúra része. Arra kell törekednünk, hogy továbbfejlesszük a marxista elméletet, nem tartva igényt arra, hogy a „marxizmus valamiféle igaz értelmezése” szószólóinak tekintsék őket. A kommunisták feladata az, hogy a vita során megerősítsék a marxizmus sokféleségének elkerülhetlenségére, s ugyanakkor koherens voltának szükségességére vonatkozó elgondolásukat.

A marxizmust mindig is az elmélet és a gyakorlat aktív kölcsönhatása jellemezte. Marx halálával azonban a forradalmi gondolkodás, az elmélet fejlődése lelassult, megtorpant, elmaradt a gyorsan változó gyakorlat mögött. Elsőrendű feladat tehát ennek a dinamikus fejlődésnek az újbóli megteremtése.

A beszélgetés résztvevői továbbá egyetértettek abban, hogy a marxizmus továbbfejlesztése együtt jár a jelen állapot kritikus szemléletével, bizonyos korábbi terminológiákról való lemondással, az elmélet ismételt végiggondolásával. Ez azonban nem a marxizmus elavultságának bizonyítéka. A marxizmust éppen az

zal ítélnénk halálra, ha abszolút igazságnak, megváltoztathatatlan szentírásnak tekintenénk. Még ma sem ismerjük eléggé Marxot, elméletében sok feltárandó van még. A jelen társadalmi realitását tükröző új tudományos eredmények fényében, szüntelenül gazdagítva kell újra és újra tanulmányozni Marx művét.

Az FKP-ban folyó marxista kutatómunka új lendületet kapott – állapították meg a beszélgetés résztvevői. A gazdaság területén a tudományos kutatás igen magas szintjére jutottak. A hatvanas évek elején hozzáfogtak az állammonopolista kapitalizmus és a jelenlegi válság elemzésén alapuló stratégia kidolgozásához. Bizonyos lemaradások, az elmélet területén megmutatkozó késedelmeskedések azonban még ma is éreztetik hatásukat. Az FKP stratégiája nem mindig volt eléggé ösztönző a marxizmus fejlődésére. A Közös Program például egyszerre jelentett ösztönzést és féket ebből a szempontból.

A marxizmus hatása a kortárs társadalomtudományokra még nem elég erőteljes. A hangsúlyt sokáig a politikai kérdésekre helyezték, állapították meg a beszélgetés résztvevői, s kevesebb figyelmet szenteltek a korabeli társadalmi viszonyok tanulmányozásának. Mára azonban a társadalom mozgásának kutatása, s ezzel együtt a nemzeti sajátosságok értékelése az őt megillető helyre került.

A marxista kutatásokat ma egyre inkább a megközelítések sokfélesége, a viták sokasága, a kutatás kollektív formáinak bővülése, a nemzetközi eszmecserék fontossága jellemzi. A francia kommunisták úgy látják, hogy meg lehet és meg kell teremteni az elméleti munka és a párt tagjainak gyakorlati tevékenysége közötti szervezettebb kapcsolatot.

Jelentős terjedelemmel jelentkezett a Marx-évforduló alkalmából az *Olasz Kommunista Párt* elméleti hetilapja, a *Rinascita*, s az ebből az alkalomból különszámot megjelentető napilapja, a *L'Unitá*. A két sajtóorgánium anyagában – a téma hasonlósága ellenére – nincsenek egymást ismétlő anyagok. Erre már a főcímek megfogalmazásából is következtetni lehet. A *Rinascita* rendszeresen megjelenő mellékletét szentelték az évfordulónak: *A tudós Marx* gyűjtőcím alatt közöl elméleti tanulmányokat. A *L'Unitá* különszáma *Marx a 20. század végén* címmel jelent meg. Az emeleti igény természetesen itt is érezhető, s a címfelvetés is utal arra, hogy milyen kérdések izgatják leginkább a tanulmányok és a kerekasztal-beszélgetés résztvevőit.

A két különszám anyagának tanulmányozása alapján megállapítható, hogy míg a *Rinascitában* a Marx által felvetett gondolatok általános elméleti megközelítését találjuk a ma igényeinek megfelelően, addig a *L'Unitá* a Marx eszméinek gyakorlati megvalósítását jelentő szocialista társadalmi rendszer vizsgálatát is beleveszi az összehasonlító, kritikai elemzésbe. Természetesen mindkét megközelítés a társadalmi átalakulásért harcoló OKP elméleti és gyakorlati tevékenységét tükrözi elsősorban.

A *Rinascitában*, *Luciano Barca* bevezetőjében arra hívja fel a figyelmet, hogy az olasz kommunisták munkájukkal nem a „különféle marxizmusok” elméleti bírálatának kívánnak teret nyitni, de nem szorítkoznak csak ünnepi aktusra sem (értve ezen a pusztá formatiszteletet). „Intellektuális provokálás”, „ösztönzés” – ez ennek a munkának a célja. Marxnak vannak olyan definíciói, amelyek nem igazolódtak a gyakorlatban. Nem évvült el viszont az a kritikai módszer, mellyel a történelem szempontjából hitelesen tudott fogalmazni, minden abszolutizálástól mentesen, rávilágítva a valós gazdasági problémákra.

Franco Ottolenghi Cesare Luporinivel folytat beszélgetést *Marxszal a mar-*

xizmuson túl címmel. Céljuk az elmélet és gyakorlat közötti viszony végiggondolása a mai helyzetben. Szerintük Marxot nem aktualizálni kell, hanem követni kell gondolatait, s mindazt, ami belőlük konklúzióként levonható. *Giorgio Rodano* felveti azt a kérdést, hogy miért vált Marx objektivizmusa interpretációs készségeinek szempontjából korláttá. *Iring Fetscher* arra hívja fel a figyelmet, hogy a marxi elméletben – ha nem is teljesen kibontott formában – jelen van a kapitalizmus természetéből adódó pusztító tendenciák bírálata. Ebből a megállapításból kiindulva keres forrást Marxnál a jelenleg oly gyakran napirendre kerülő ökológiai problémák megválaszolásához.

Claudio Napoleoni: Van-e a kapitalizmusnak jövője címmel a marxi elmélet tudományosságával kapcsolatos hipotéziseket és ellenvetéseket veszi sorra. *Gerry A. Gohen* (tanulmányának címe: *A történelemmel kapcsolatos funkcionális elmélet*) *A politikai gazdaságtan bírálatához* című marxi művet gondolja újra a társadalmi átmenet lehetőségei, az osztályok szerepe, s annak a megállapításnak a szempontjából, mely szerint „az osztályharc a történelem közvetlen ösztönző ereje”.

„Milyen értelemben véve radikális valóban a marxizmus válsága?” – ezt a kérdést *Etienne Balibar* veti fel *Ideológia és forradalmi bírálat* című munkájában. Kiindulópontja a Franciaországban Sartre-tól Althusserig végbement, Marxhoz fűződő vita. Hogy mit jelent a modern társadalom számára az állammal kapcsolatos ideológia, a politikával kapcsolatos bírálat, *Mark Kesselman* vizsgálja. Amerikai tudósok marxista alapról induló elméleti megközelítéseit veszi sorra, amelyeknek tárgyköre elsősorban az állam tevékenységével és az osztálykonfliktussal függ össze.

Lehet-e a jelenlegi társadalmat osztálytársadalomnak nevezni abban az értelemben, ahogyan azt Marx megfogalmazta a kapitalizmussal kapcsolatosan? Ez a kérdés foglalkoztatja *Massimo Pecit: A multidimenzionális munkás* című írásában. A *Rinascita* a Marx-centenárium alkalmából kiadott melléklete végül azzal a kérdéssel foglalkozik, hogy mennyire van jelen a marxizmus a mai olasz kultúrában (*Mario Dal Pra, Italo Mancini, Giuseppe Galasso*).

Nemzetközileg ismert tudósok működtek közre a *L'Unitá* Marx-évfordulónak szentelt különszámában is. Ugyancsak a teljesség igénye nélkül néhány név: *Altwater, Cerroni, Luporini, Medvegyev, Spriano, Vacca, Rossanda* (akik más és más politikai színezetet képviselnek).

A bevezetőt *Enrico Berlinguer* írta. Az olasz kommunista mozgalom szerepét értékelve felhívja a figyelmet arra, hogy – főleg az angolszász országokban – a marxi tanítás még mindig nem vált a tömegkultúra szerves részévé. Vannak más országok, ahol viszont Marx (és Lenin) értelmezése skolasztikus, mintegy „ideológiai Credo”. Itt tér rá Olaszország fontos szerepének körvonalazására. Abban, hogy Marx munkássága nem vált egy kulturális „elit” kiváltságává, döntő szerepe volt a Lenin és Labriola nyomdokain haladó Gramscinak. Gramsci, majd Togliatti küzdelmében az OKP mindig szem előtt tartotta Marx tanítását, mely szerint „a tényleges történelmi és társadalmi folyamatra kétségtelenül hatnak az eszmék és ideológiák, de ezeket az eszméket és ideológiákat – a forradalmiakat is, Marxét is – meghatározzák a reális mozgalmak, mégpedig úgy, hogy módosítják őket”.

Két politikai kérdéssel indít a *L'Unitá* Marxnak szentelt különszáma: „Túlhaladta-e őt az új ipari kultúra?” A Szovjetunió, Kína, Európa – nagyon eltérő államok hivatkoznak rá. Miért? A *Rinascita* higgadt megközelítéséhez képest itt két-

ségtelenül kiélezettebben fogalmazódnak meg a kérdések. Ezt sugallja *Cesare Luporini* tanulmánya is, melynek címe: *Szabadítsuk meg Marxot a marxizmustól*. Közgazdasági kérdések szerepelnek *Augusto Graziani: Rehabilitáljuk az értékelméletet*, *Elmar Altvater: Őt elképzélés arról, hogy a tőkében megtaláljuk a Welfare State-t*. A további címek sokszínű képet nyújtanak azokról a témákról, amelyek a mai olasz kutatókban a Marx-centenárium alkalmából felvetődtek. *Claus Offe: A munkásosztálynak már nincs többé annyira központi szerepe*; *Francesco Galgano: Hol van megírva az állami tulajdon?*; *Jacques Le Soff: A felépítmény csapdája*; *Rosario Villari: Szocializmus, nincsen szükséged a történelemre?* Az „Észak–Dél” problémát veti fel *Paul M. Sweezy: Forradalmat a marxizmusban* című munkájában.

Talán a teljességre törekvés ösztönözte a Marxra emlékező különszám szerkesztőit, hogy Marx kapcsán pillantást vessenek más tudományágakra is. *Alain Touraine: A szociológia sokat köszönhet neki, de nem Weber* – a szociológia szempontjából; *Cesare Musatti: A psziché létezik – az anyag talán nem* – a pszichológia nézőpontjából; míg *Marc Augé: Az ember kultúrái, melyek kívül maradnak a marxizmuson* – az antropológia területéről közelíti Marxot. S végül: *Három érték* gyűjtőcím alatt Marxnak a vallással kapcsolatos gondolatait (*Maurice Godelier*), az egyénnel kapcsolatos nézeteit (*Aldo Zanaro*) és az egyenlőséggel kapcsolatos koncepcióját (*Fulvio Papi*) elemzik a kutatók.

A Marxism Today, Nagy-Britannia Kommunista Pártjának elméleti folyóirata 1983-as márciusi számában két cikkel is adózik Karl Marx emlékének és szellemi hagyatékának a tudós forradalmár halálának századik évfordulóján. A szerkesztőség által rendezett kerekasztalvitán nálunk is jól ismert személyiségek vettek részt: *Eric Hobsbawm*, a kiváló marxista történész, valamint *Anne Showstack Sassoon*, *Ralph Miliband* és *Bob Rowthorn*, míg a tárgyalt kérdéseket *Alan Hunt* fogalmazta meg. A másik írásban *Sally Townsend* és *Paul Webster* pedig Marx személyes jelentőségéről érdeklődött széles körben, meglehetősen eltérő nézetek képviselőinél. Az alábbiakban néhány főbb gondolatot ismertetünk az elhangzottakból.

A kerekasztal-beszélgetés indításaként a résztvevők a marxizmus azon vonásait emelték ki, melyekkel szerintük folytonosan megújuló jelentősége magyarázható. *Hobsbawm* úgy vélte, hogy a marxizmus fő vonása most is a kapitalizmus kritikája. Amíg az emberek okkal gondolhatják, hogy a kapitalizmus belső ellentmondásokról terhes, az elemzés útmutatójának fogják tekinteni a marxizmust. A marxizmus másik fontos vonása az, hogy a Marx eszméi által inspirált tömegek társadalomátalakító tevékenysége hatalmas jelentőségű és a világ egyharmad részén ilyen módon létrejött változások nyomán folytatódik az érdeklődés a marxizmus iránt. A marxizmus harmadik fő tulajdonsága az, hogy olyan világszemlélet, amely az emberek nemzedékeit sarkallja cselekvésre. *Bob Rowthorn* ezzel egyetértve azt fűzte hozzá, hogy a marxi elmélet a kapitalizmus egyetlen koherens kritikája, aláhúzta az osztályharc fontosságát és azt a tendenciát a kapitalizmus viszonyai közt, hogy a fejlődés megújuló válságokkal tarkított, amint azt a mai élet fő tényei is igazolják.

Vajon a marxizmus adekvátan értelmezi és magyarázza-e a modern kapitalizmus szívós természetét? *Rowthorn* a vitában így vélekedett erről: Marx és Engels még azt remélhették, hogy a modern ipar hamarosan az egész világon dominálni fog és az ipari proletariátus akkor majd mindent elsodor, ami útjában áll. A kapi-

talizmus terjeszkedése azonban lassabban következett be az egész világ szintjén, mint várták. De még ennél is fontosabb, hogy a modern parlamenti demokrácia, illetve politikai rendszer olyan viszonylag fejlett mechanizmusa épült ki, amely képes volt a túléléshez szükséges kompromisszumok létrehívására.

Ralph Miliband ugyanakkor arra emlékeztetett, hogy bár Marx levelezésében sok helyütt hangot adott reményeinek a kapitalizmus várható összeomlásáról, világosan felismerte, hogy a létező társadalmi rend minden eszközzel védeni fogja magát a komoly kihívásokkal szemben. Erre századunk valóban bőséggel szolgáltatta a példákat a faszizmustól és ellenforradalomtól az intervenciók és agressziók széles skálájáig. A mai marxizmus alapvető vonásaiban jól értelmezi a modern kapitalizmust, de adós az értelmezéssel azokban az esetekben, amikor a fejlődés a marxista várakozással szemben halad.

Anne Sassoon arra hívja fel a figyelmet, hogy nem tekinthetjük a marxizmust egyfajta zárt rendszernek, amelyre hivatkozva azután egyszerűen azt kérdezzük, vajon működik-e vagy sem. A marxizmus maga is a fejlődés része és a kérdés az: tudjuk-e segítségével az új problémákat elemezni. *Hobsbawm* találoan állapítja meg, hogy a tőkés fejlődés sajátosan új fázisainak elemzésében kissé lassúnak bizonyult a klasszikusok utáni marxizmus, különösen a második világháború utáni években. Csak a hetvenes és nyolcvanas években néztek komolyan szembe a marxisták a tőke újabb változásainak természetével.

A vita azzal a kérdéssel folytatódott, hogy mennyire fejlesztett ki megvalósítható stratégiát a marxizmus a szocialista átalakuláshoz – a fejlett tőkés társadalmon belül; illetve a Marx-korabeli proletariátussal összehasonlítva megvan-e a képessége az „új munkásosztály”-nak, hogy a szocialista átalakulás vezető erejévé váljon? *Miliband* ezt úgy látja, hogy a marxizmus még nem találta meg az utat a parlamentarizmus és a fegyveres felkelés között, mellyel elkerülhetné e két irány illúzióit, csapdáit, illetve túlságosan kockázatos megoldásait. A további kérdés az: van-e a marxizmusnak politikai stratégiája a létező hatalmi struktúra átalakítására. *Bob Rowthorn* szerint a modern kapitalizmus nem küszöbölte ki a proletariátust, sőt, az méreteiben növekszik, ha proletáron mindazokat értjük, akik bérből élnek. A baj az, hogy sok marxista és általában a szocialista tradíció az ipari proletariátusra szűkíti le a proletariátus fogalmát. *Hobsbawm* elismeri, hogy a modern kapitalizmusban a munkásosztály ez ideig nem hajtotta végre a szocialista átalakítást a Marx által jelzett módon, de megjegyzi, hogy ez természetesen nem jelenti azt, hogy a hosszú történelmi periódust túlélő osztálypártok ne játszanának továbbra is fontos és centrális szerepet az átalakításban. *Anne Sassoon* érdekes példával illusztrálja, hogy a probléma sokkal szelesebb kiterjedésű, mint a hagyományos proletariátus eltűnése. Rámutat arra, hogy képzeletünkben az ipari munkás mindig egy gyárban vagy bányában dolgozó férfi alakjában jelenik meg, és figyelmen kívül hagyjuk a dolgozó nőt. Ezt a képünket meg kell változtatnunk; a nők pozícióváltozásaitól nem tekinthet el a politikai stratégia sem.

Sokfelé elterjedt az a kifejezés, amely „*a marxizmus válsága*”-t hangoztatja. Nos, a válság tényleges, ám nem a marxizmusé, hanem a marxizmuson belül létezik – állítja *Hobsbawm*. A három évtizeddel ezelőtt meglevő konszenzus nem élte túl a nemzetközi kommunista mozgalmon belüli törést. Nem tarthatjuk lényegtelennek ugyanakkor, hogy egymással szembenállók nevezik magukat marxistának. A válság most is megoldódhat, de kívánatos volna ehhez a konszenzus megerősítése abban, hogy mit tartsunk marxizmusnak. Javasolnánk például a történelem materialista koncepciójának alapjaihoz való visszatérést. Ezután lehetet-

len úgy gondolni a marxizmusra, mint tisztán szinguláris gondolkodásra, hiszen megengedi ugyanarra a kérdésre az eltérő válaszokat és képessé tesz új problémák felvetésére. Most is és ezután is a marxizmus világában élünk. Anne Sassoon viszont aggasztja a „válság” kifejezés, mely arra utalhat, hogy volt idő, amikor minden rendben volt. Márészt ez a válság jó arra, hogy a marxizmus szembe-süljön a kihívásokkal. Bob Rowthorn szerint a válság egyik fő oka az, hogy mindnyájan most próbálunk szabadulni a sztálinizmus hagyatékától. Ezzel együtt a marxizmus többet ajánlhat a jelenkor értelmezéséhez, mint a gondolkodás bármely más iskolája.

A beszélgetés ezen pontján Alan Hunt felvetette a kérdést: milyen mértékben képes a marxizmus a „*valóságos szocializmus*” (*actual socialism*) pozitív és negatív vonásainak elemzésére egyaránt? Miliband szerint az elmélyült szociológiai és politikai elemzés kezdetén tart csupán a marxizmus, ami például a bürokrácia, az elit vagy a régi gazdálkodási és társadalmi rend repressziójának kérdését illeti. Bob Rowthorn szerint a létező szocialista társadalmak mindegyikére vonatkoztatják a szocializmus ellenfelei a „valóságos” szocializmus torzulásait – és ezzel a marxistáknak szembe kell nézniük. Nem meggyőzőek azok az érvek, amelyek egy-egy személy hibáira vagy a történelmi véletlenre alapozzák a magyarázatot. Két nehéz problémára kell megtalálni a választ: hogyan lehet szervezni egy komplex társadalmat nem bürokratikus úton, illetve hogyan lehet fenntartani központosított intézményeket demokratikus karakterüket megőrizve.

A továbbiakban új irányt vett a beszélgetés: kellőképpen foglalkozik-e a marxizmus a *modern feminizmus által felvetett kérdésekkel*. Anne Sassoon szerint az igazi kérdés abban van, hogy a marxizmus képes-e látni a valós társadalmi mozgalmak és szükségletek fejlődését – beleértve a nőket is. A nők mozgalmá veti fel számára például a háztartási és a termelő szféra eltérő viszonyának lehetőségét, hiszen egész sor új probléma van, ami kihívást jelent a munka jelenlegi hagyományos szervezetével szemben.

A beszélgetés végül arra tért ki, hogy melyek a marxista politikai hagyomány erős és gyenge oldalai Nagy-Britanniában. A hatvanas és hetvenes években a marxizmus iránt megnyilvánult fokozott érdeklődés végéhez érkezett volna? Milyen a marxizmus jövője Nagy-Britanniában? Hobsbawm a marxista politikai hagyomány erősségét abban látja, hogy kezdettől fogva integráns része volt Nagy-Britannia munkásmozgalmának, ami különösen a szakszervezeti aktivisták tevékenységéből látható, és mindmáig tartó gyakorlat. Számos történelmi oknál fogva mégis kisebbségi pártok maradtak a marxista pártok, sőt velük szemben a szocializmusnak épp a nem marxista vagy antimarxista ideológiája fejlődött ki, nevezetesen a Fabianusoké.

A mai marxisták írásai már sokkal evilágibbak és színvonalasabbak, mint a hetvenes évek elején – állapították meg a beszélgetés résztvevői. Aggasztó ezzel szemben az a marxizmus elleni szisztematikus támadás, melyet az antimarxisták indítottak Angliában és Nyugat-Európában. Az elmúlt évtizedek során azonban a Kommunisták Párt megtanulta, hogy az aktuális társadalmi és politikai környezetben kell cselekednie. Miliband ma abból a szempontból erősebbnek tartja a marxizmus pozícióit, hogy nincs defenzívában a munkásmozgalmon belül, mint az elmúlt évtizedekben annyiszor, sőt, kihívást, alternatív szempontot jelent. A marxista ideák továbbra is nélkülözhetetlenek lesznek a szocializmus építésében, az új problémákkal való szembesülés képességében, és hatni fognak a munkásmozgalmában és azon kívül is.

A *Marxistische Blätter* NSZK-beli kommunista folyóirat 1983. 3. száma tájékoztatót közöl a Marx halálának 100. évfordulója alkalmával a Mosel-parti *Trierben*, Marx szülőhelyén rendezett nemzetközi tudományos tanácskozásról, amelyet az Institut für Marxistische Studien und Forschungen és a Marx–Engels Alapítvány közösen szervezett *A forradalom szubjektuma a mai világban* témakörben.

A konferenciát az IMSF korábbi vezetője, *Josef Schleifstein* nyitotta meg. Előadásában a forradalom szubjektumának, a nemzetközi munkásosztálynak és szövetségeseinek objektív helyzetét és szubjektív fejlettségi szintjét vizsgálta körünkben.

A nemzetközi munkásosztály száma az 1850-es 10 milliőről kb. 780 millióra nőtt napjainkban; változatlanul érvényes Marxnak az a felismerése, hogy a tőkés viszonyok által megalapozott életszituációjuk arra ösztönzi a munkásokat, hogy megváltoztassák azokat a társadalmi viszonyokat, „amelyek között az ember lealacsonyított, szolgátságban tartott, elhagyatott és megvetésre méltó lényé válik” – hangsúlyozta főreferátumában *Heinz Jung*.

A külföldi vendégek közül *V. A. Medvegyev*, az SZKP KB Társadalomtudományi Akadémiájának rektora arról beszélt, hogy a szocialista országokban élő 265 millió munkás a nemzetközi munkásosztály politikai és gazdasági hatalommal rendelkező részét képviseli. A gyökeres átalakítások élén mindig a munkásosztály állt. A szocialista demokrácia elért színvonaláról mint a társadalom tudatos és aktív együttformálásának lehetőségéről és szükségszerűségéről beszélt.

Herald Neubert, az NSZEP KB Társadalomtudományi Akadémiájának professzora *A reális szocializmus országai a világban* címmel tartott előadást. Véleménye szerint a létező szocializmus lényegesen megváltoztatta a világ erőviszonyait a munkásosztály javára.

Jaine Barrios (az El Salvadori Kommunista Párt KB Politikai Bizottságának póttagja), a dél-amerikai országok osztályharcával kapcsolatban olyan kérdéseket érintett, mint a reform és forradalom, a békés és fegyveres harc, az antiimperialista harc és a szocialista cél dialektikája, a szövetségi politika, a marxista munkáspárt és a forradalmi harcokban részt vevő személyiségek viszonya.

Roger Martelli a szakszervezetek harcának alakulásáról beszélt a francia gazdaság válsága idején. Szerinte a monopoltőke politikájának alternatívája csak az lehetne, hogy az „eredeti szocializmus” építését kell kitűzni célul. Ehhez azonban széles népmozgalomra volna szükség.

A konferencia NSZK-beli résztvevői saját országuk munkásmozgalmának aktuális kérdéseiről beszéltek.

Heinz Jung referátumában részletesen szólt a tudományos elemzés és a társadalmi valóság kapcsolatáról. Szerinte az önálló és öntudatos, érdekeiért harcosan fellépő munkásosztály fejlődésében továbbra is kulcsszerepet játszik a szakszervezeti mozgalom.

Frank Deppe – áttekintve az utóbbi 10 év élet- és harci feltételeinek változását – megállapította, hogy a munkásokra és szervezeteikre nehezedő növekvő nyomás, az ebből következő szolidaritáscsökkenés, szegmentálódás és rezignáció mellett a válság objektív alapot adott további csoportok bevonására a munkásosztály harcába (például a bérből élő középrétegek köréből).

Jörg Goldberg és *Gunter Judick* az NSZK lakosságának tudatában domináló szociális partnerség, rendszerkonformitás és antikommunista ideológiák anyagi-gazdasági alapjait elemezték, valamint azokat a tényezőket, amelyeket a rendszert bíráló marxista propagandának figyelembe kell vennie. Több referátum

foglalkozott az üzemekben és a szakszervezetekben folyó konkrét nevelés (tanfolyamok, beszélgetések) tapasztalataival.

Wanja Heiseler az *Argument* 100. különszámában megjelent „kritikai marxista” szerzők Marx-felfogásához fűzött megjegyzéseket.

Robert Steigerwald a Bahro körül csoportosuló reakciós világnézetű és politikai alapállású ún. fundamentalista ökológusokkal vitatkozott, és bírálta a zöldek – ettől különböző – ökológiai-reformista pozícióját is.

Több hozzászóló foglalkozott a munkáspolitikai és demokratikus szövetség problémáival.

Willi Gerns felhívta a figyelmet arra, hogy a DKP szövetségi politikájának ki kell terjednie a nem proletár rétegekre, mozgalmait be kell vonni a demokratikus és szociális haladás irányába vívó harcba. *Klaus Pickshaus* arra a kérdésre tért ki, hogy a munkásosztályon belül mely társadalmi csoportok nyomják rá bélyegüket a politika alakulására (például bizonyos „választási mozgalmak”).

Lothar Bading vázlatosan ismertette a hamburgi munkások társadalmi és (szakszervezet)-politikai arculatáról folytatott vizsgálat eredményeit.

A vita tanúsította, milyen élő és izgalmas véleménycsere folyhat marxisták között. A marxizmus mint élő tudomány alapot nyújt a társadalmi folyamatok és a forradalmi politika aktuális kérdéseinek tudományos feldolgozásához.

A Marx-évfordulón nagyszabású politikai manifesztációt is tartottak Trierben (a DKP és ifjúsági szervezetei rendezésében). A Szövetségi Köztársaság egész területéről 1500-an gyűltek össze *Marx a jelen* mottóval. Részt vettek a szocialista országok követői és delegációi és több kommunista párt küldöttei is. Díszvendégként jelen volt Marx ükunokája: Robert-Jean Longuet.

Herbert Mies, a DKP elnöke beszédében méltatta Marx munkásságának aktualitását, amit az is tanúsít, hogy közel 100 országban 77 millió szervezett kommunista dolgozik. Méltatta Lenin alkotó munkáját a marxizmus elméleti és gyakorlati továbbfejlesztésében. Hangsúlyozta, hogy a háborútól, a kizsákmányolástól és az elnyomástól mentes világ marxi célkitűzésért ma is fokozottan harcolnunk kell, „nehogy az 1983-as Marx-év a rakétatelepítések éve legyen”. E cél mellé kérte H. Mies minden demokratikus erő felsorakozását. A konferencián részt vevők díszvendégként a manifesztáción is beszédet mondtak, valamennyien az atomháború ellen, a béke megőrzéséért szálltak síkra.

A folyóirat tudósított a Marx sírjánál, a londoni Highgate temetőben tartott megemlékezésről, ahol sok kommunista- és munkáspárt, valamint szociáldemokrata párt képviselői vettek részt.

AHOGYAN A SZOCIÁLDEMOKRATÁK LÁTJÁK

Az NSZK legjelentősebb szociáldemokrata folyóirata, a *Die Neue Gesellschaft* is helyet adott a Marx-centenáriumnak ez évi 3. számában. A megemlékezés hat tanulmányt, valamint egy kerekasztal-beszélgetést ölelt fel és *Marx és a szociáldemokrácia* címmel jelent meg. Egy tanulmány Marxszal mint közgazdással és Marx gazdasági elméletének aktualitásával foglalkozik, amit a jelenkor újra felfedezett; különösen a konjunktúraciklusokkal és a növekedés problémáival kapcsolatban. Két tanulmány a német munkásmozgalom, mindenekelőtt a szociáldemokrácia történetét veszi szemügyre és megvizsgálja a marxi elmélet szerepét és hatását a szociáldemokrata párt létrejöttében, fejlődésében, valamint áttekintést

ad a szociáldemokrácián belüli viták okairól a századfordulón. Egy rövidebb lélegzetű írás a zöldek mozgalma és Marx között próbál kapcsolatot keresni. Egy másik írás pedig arra a kérdésre keresi a választ, hogy mit tehetnek a marxisták a szociáldemokrata pártban a mozgalom jövőjéért.

A kerekasztal-beszélgetésnek különös jelentőséget ad az is, hogy a szerkesztőség a Német Szocialista Egységpárt KB két tagját, Manfred Banaschakot, az *Einheit* című folyóirat főszerkesztőjét és Otto Rheinholdot, az NSZEP KB mellett működő Társadalomtudományi Akadémia rektorát az *Einheit* szerkesztőségének tagját hívta meg a kerekasztal-beszélgetésre. Részt vett még Sven Papcke, a Münsteri Egyetem szociológusa. A szerkesztőséget *Peter Glotz* főszerkesztő és *Rainer Diehl* szerkesztőségi tag képviselte.

A vita abból a kérdésfeltevésből indult ki, hogy mi maradt Marx tanításából 100 év után. Ennek a kérdésnek a megválaszolása *P. Glotz* nézete szerint különösen fontos, mivel az 1945 utáni szociáldemokrata fejlődéssel kapcsolatban – leegyszerűsítve – az a felfogás él, hogy Marxtól mellőzve halad.

M. Banaschack rámutatott arra, hogy a marxizmus–leninizmus az egyetlen tudomány, amelyen keresztül megragadhatóvá válik a jelen és a múlt, és tudatosan formálhatóvá válik a jövő. Hangsúlyozta továbbá azt, hogy a marxizmus az elmélet és a gyakorlat egysége; lényege a dialektikus materialista módszer. Kitért azokra az eseményekre, amelyek a 20. század történelmét meghatározzák, nem utolsósorban a marxizmus–leninizmus eszméinek hatására: ilyen esemény volt az Októberi Forradalom győzelme, a szocializmus világméretűvé válása, valamint a kolonializmus összeomlása.

A vitákban felvetődik az, hogy a marxizmus azonosítható-e a marxizmus–leninizmus eszmerendszerével. S. Papcke ezt elvetette, álláspontja szerint a „demokratikus szocializmus” és a marxizmus alapvető különbsége abban ragadható meg, hogy a szociáldemokraták Lenin tanítását nem Marx továbbfejlesztésének, hanem revíziójának tekintik. Revízióknak azért, mert szerintük ellentétbe kerül Marx alapvető kritériumaival; vagyis azzal, hogy a forradalom a gazdaságilag magasan fejlett kapitalizmus talaján fog végbemenni és egy olyan társadalmi környezetben, ahol az ipari munkásság teszi ki a lakosság többségét.

A következő nézeteltérés annak megítélésében mutatkozott, hogy tudomány-e a marxizmus, azaz hogy azonos értékű tudomány-e a természettudományokkal. Általános törvényszerűségekből kiindulva dedukció útján levezethetők-e a törvényszerűségei, avagy nem tekinthető-e inkább praxeológiának Oscar Lange-i értelemben? – fogalmazta meg *P. Glotz* a kérdést. Az NDK-beli politikusok válaszukban kiemelték, hogy a történelmi materializmus lényege szerint a társadalom és a történelem fejlődésében is kimutathatók olyan törvényszerűségek, amelyek meghatározzák a haladás irányát. A természettudományokhoz képest abban van a különbség, hogy az emberi tevékenységtől nem függetlenül léteznek.

Ezzel kapcsolatban *P. Glotz* felvet egy másik problémát: kinek a feladata a társadalmi törvényszerűségek interpretálása? Ki lenne erre a legalkalmasabb, és kinek van meg ehhez az autoritása? Meglátása szerint a marxizmus–leninizmus ezt a párt hatáskörébe utalja. A törvényszerűségek helyes interpretálásának, vagyis az elméletnek a próbája a gyakorlat – idézi Marxtól *P. Glotz*. A szociáldemokrata politikus problémája ezek után csak az, hogy ki interpretálja a gyakorlatot.

A vita során kölcsönös egyetértés alakult ki abban, hogy Marx elemző-kritikai módszere a mai napig nagy hatással van a tudományokra, de tágabb értelemben az egész világra. O. Rheinhold azonban rámutat arra, hogy a marxi módszer al-

kalmazásában már komoly nézeteltérés áll fenn. A marxisták számára nemcsak a módszer maradt meg, de a „történelem törvényszerű folyásának elvi felismerhetősége” is. A már említett elmélet–gyakorlat problematika kapcsán került szóba a két irányzat szocializmusképe. M. Banaschack szerint a „demokratikus szocializmus» a kapitalista társadalom bizonyos következményei ellen irányuló mozgalomra korlátozódik; nagyobb mértékű igazságosságra, demokráciára, szociális biztonságra és hasonlókra”. A kérdés az, hogyan lehet ezeket a célokat elérni anélkül, hogy a társadalom alapjait ne érintsék. Miről van tehát itt szó valójában – teszi fel a kérdést Banaschack: szocializmusról, avagy a kapitalizmus megjavításáról?

P. Glotz a „demokratikus szocializmus” lényegét abban látja, hogy azt csak a néppel együtt lehet megvalósítani és fenntartani, vagyis széles demokratizmus biztosításával.

A Marx-évforduló kapcsán a vitában helyet kaptak olyan aktuális kérdések, mint például a szociáldemokrata pártok és a kommunista pártok jelenlegi politikájának elmélete és gyakorlata, ezek egymáshoz való viszonya, valamint a létező szocializmus problémái, mindez kötődik a marxi tanításhoz.

A KÖZELJÖVŐBEN JELENIK MEG

Módra László

KIRÁLYHEGYES

Tények és feltevések

12 ív, 28,- Ft

Megrendelhető a Kossuth Könyvkiadó
Terjesztési Főosztályán
(Budapest VI., Révay u. 16. 1065)

A bejáró munkások két „kijárója”

(EGY DISSZERTÁCIÓ VITÁJÁRÓL)

1983. január 18-án a Böhm Antal és Pál László által írt, a bejáró munkások rétegének szociológiai vizsgálatával foglalkozó kandidátusi értekezést a Magyar Tudományos Akadémia székházában nyilvánosan megvitatták és – még azon a napon – a Tudományos Minősítő Bizottság a szerzőknek, munkájuk elismeréseképpen a kandidátusi címet adományozta.

Manapság Magyarországon 1 millió körül van azoknak a munkavállalóknak a száma, akik naponta utaznak lakóhelyük és munkahelyük között. A szerzők arra vállalkoztak, hogy ezen a naponta ingázó népességen belül a legnagyobb csoportot, a bejáró munkások csoportját monografikus társadalomtudományi eljárásomóddal elemezzék és minősítsék. Vizsgálódásaik eredményeként állításuk velejét egy definícióba sűrítették. Minden szószaporítás nélkül következék most itt is ez a – bírálóik által is hangsúlyozottan megdicsért – meghatározás: „bejáró (munkás) az, aki a fejletlenebb (falusi) lakóhelyéről egy attól közigazgatásilag különböző, rendszerint fejlettebb (városi) településhez tartozó munkahelyre naponta, többnyire tömegközlekedési eszközzel, a helyben lakó üzemi dolgozók átlagánál nagyobb időráfordítással jár be, aki lakóhelyén többnyire kiegészítő munkatevékenységet is végez, vagy pedig a lakóhelyi infrastruktúr-

lis hátrányok jórészt önerőből történő felszámolásához túlmunkára, tartós akkumulációra, redukált fogyasztásra kényszerül, aki mindezek következtében mind a városi, mind a falusi dolgozóktól különböző, jellegzetes életmódot folytat, amely életmódot a lakóhelyi és a munkahelyi társadalomban marginalitás, részleges participáció, nagyfokú teljesítménycentrikusság, valamint korlátozott politikai és társadalmi tevékenység jellemez.”

Érdemes ezt a meghatározást, akár többször is elolvasva, megjegyezni, s aki kíváncsi e tömör fogalmi minősítés érvelő fölbontására, az mindenek utánanézhethet a szerzőknek már 1979-ben megjelent *Bejáró munkások* című könyvében.

S ha most már sejthető, hogy rövidke híradásunk címében foglalt „bejáró” fogalma mit is jelent, tartozunk még azzal, hogy megvilágítsuk, mit értünk a „kijáró” szón. Amikor Böhm Antal és Pál László egy sajátos munkásréteg szociológiai jellemzésére vállalkozott, akkor nemcsak társadalmunk valamely szeletének tudósi boncolgatását végezte el, hanem mintegy vitairatban szolgáltatott történelmi és társadalmi elégtételt egy politikailag sokszor inszinuált, avagy nehézségei közepette csak moralizálóan fölemlegetett társadalmi csoportnak. Mert hát kik is ezek a bejárók? Ők azok, akiket

az ötvenes évek nagy társadalmi átrendeződésében és átrendezésében a sajtó többnyire mint a helytállást, állásfoglalást tekintve is ingadozó ingázókat pertraktált, ők azok a bizonyos „kétlakiak”, akiket kétfelé húz a szívük, és persze ők voltak azok, akik „fölhígtoták” a munkásosztályt. S ha ezek a politikailag alaptalanul megbélyegző idők szerencsénkre már el is múltak, hathatósan csak akkor utalhatjuk mindezt múlt időbe, ha mindezzel elvileg és szociológiai érvényűséggel is képesek vagyunk leszámolni. E disszertáció ezt tette.

De a szerzők nemcsak egy elmúlt minősítéssel perelnek, hanem föltárván a bejárók társadalomszerkezeti meghatározottságát, nagyon határozottan rámutatnak élet- és munkakörülményeik, életmódjuk társadalmilag megszabott kereteire, amelyek mások lehetőségeihez képest bizony sokszor társadalmi gátnak, korlátoknak bizonyulnak, s amelyek áttörésére a bejáróknak mint társadalmi csoportnak hiányoznak a politikai eszközei.

S azzal, hogy a szerzők erre rámutatnak, hogy ezt a politikai közvetítőrendszerünkben található hiátust megnevezik, és társadalompolitikai javallataikat egy külön fejezetben taglalják, nemcsak egy disszertációt írtak, hanem mintegy a bejáró munkásság érdekeinek kijáróivá is váltak. Mindaddig, amíg a bejárókra „a korlátozott politikai részvétel” a jellemző és hiányoznak sajátos érdekeik megnevezésének, képviselésének és érvényesítésének nyilvános és garantált sajátos politikai csatornáit, addig a szerzők a botcsinálta érdekkijárók szerepét is kénytelenek vállalni.

S bár a dolgozat fontos elemző szempontjainak és következtetéseinek csak egyike e politikai vonatkozás, nem lehetünk el mellett szó nélkül, hogy meg ne jegyeznénk: e vonatkozás a későbbiekben még további megfontolá-

sokat igényel. Így maradván csak a bejáró-kijáró szavakkal való játéknál, tegyük föl a kérdést: kik is legyenek a bejárók érdekeinek kijárói? A javaslatokban e szempontból szóba kerülnek a munkaadói, a munkahelyi szervezettek és a lakóhelyi tanács.

Miért alkalmaz a munkahely bejárókat? Nyelvtörténeti – és kissé frivolnak tetsző – játékként erre azt mondhatjuk, hogy régen azok alkalmaztak bejárónőt, akiknek nem tellett cselédre. Vagyis, ahogy Szabó Zoltán mondotta egyszer: „a nyelv a legbölcsebb szociológus”, valami figyelemreméltóra utal mindig. Azaz itt, a munkahelyek esetében is, egy sajátos kényszerről van szó. Persze a szerzők, településföldrajzi, ipartörténeti stb. kitekintéseikből megállapíthatóan, ezt tökéletesen tudják. S amikor Andics Jenő, a disszertáció egyik bírálója, a bejárók társadalmi helyzetét találóan a „fekete vonat” szindrómával jellemzi, akkor a másik oldalon ott állnak az ezernyi és közvetlenül nem termelési feladattal gúzsba kötött, vállalkozni alig képes vállalatok, helyzetük még leginkább a „szegény ember vízzel főz” állapottal jellemezhető. Vagyis kérdezhetjük, rá lehet-e, rá kell-e löcsölni még a vállalatokra, vagy akár csak vállalati érdekképviseleti szervek mellékeladatokkal túlterhelt és nehezen mozduló fórumaira a bejárók megoldatlan érdekérvényesítési ügyeit? És ugyanígy, a viszonylagos politikai autonómia hiánybetegségében is szenvedő helyi tanácsok értelmesen megterhelhetőek-e még az agglomerációkban élő, bejáró dolgozók ügyeinek érdemleges kezelésével? Nem igényel-e 1 millió állampolgár társadalompolitikailag megoldandó kérdésszövedéke sajátos, eddig még nem létező politikai közvetítést? Ami tehát már valóságos érdekkijárás, és amire Böhm Antal és Pál László csak érvelően rámutathatott, de valamely tudományos kutatás ezt megoldani ön-

magában képtelen. De éppen a megoldás keresése végett érdemes tovább meditálni ennél a pontnál, hiszen a jelenlegi érdekképviselési keretek nem kielégítőek.

Külön figyelmet érdemel a disszertáció műfaja. A szerzők a bejáró munkások rétegsajátosságainak föltárását és terápiás javaslatokat monografikus módszerrel készítették el, azaz arra törekedtek, hogy az elméletív fogalmazott gyakorlati problémát – a lehetőségekhez képest – kimerítően taglalják, és így átfogóan számot vessenek a legkülönbözőbb társadalomtudományi megközelítések eredményeivel is. Míg tehát alapvetően szociológiai érdeklődéssel – és azon belül a másodlagos földolgozás módszerét alkalmazva – törekedtek a kérdések megválaszolására, eközben nemcsak utaltak egyik vagy másik társtudomány eredményére, hanem a lehetőleg minden kutatásra és álláspontra – lett légyen az településtudományi, közgazdasági, demográfiai, szociográfiai vagy publicisztikai munka – megbecsüléssel és kritikai földolgozással tértek ki. Sajnos, túlságosan ritka az ilyen, monografikus műfajban készült társadalomtudományi munka, amely éppen ilyen megközelítése, szintetizáló törekvése révén a lehető legalkalmasabb a politikai döntéseket kézben tartók munkájának segítésére. A dolgozat hivatalos bírálói ezt a momentumot szintén dicsérettel honorálták. A szerzők könyvéhez csatolt, több mint 300 tételből álló könyvészeti munka a taglalt kérdések magyar nyelvű irodalmának hasznos gyűjteménye.

A disszertációt két opponens, Andics Jenő és Vágvölgyi András értékelte. Elismerően szóltak a dolgozat eredményeiről és egybehangzón javasolták a kandidátusi cím odaítélését. Kifogásolták ugyanakkor például azt, hogy a dolgozat nem foglalkozik kellőképpen a tárgyalt probléma nemzetközi összehasonlításával, illetve nem tér ki a leg-

frissebb társadalomstatistikai eredményekre és a bejáró munkásokat érintő legutóbbi gazdasági változásokra.

Az első kifogást a szerzők részben elfogadták – lévén ez a monografikus műfaj követelményeit tekintve valóban hiányosság – hozzátették azonban azt, hogy az elvégzettek túl az e tárgyú nemzetközi kép fölrajzolásához még külön kutatások szükségeltetnek a történelmi és regionális sajátosságok hangsúlyozott figyelembevételével. Ami a másik kifogást, a legfrissebb adatok és változások feldolgozását illeti, a szerzők úgy vélekedtek, hogy ezek nemhogy tételeik megváltoztatását igényelnék, hanem éppenséggel megerősítik téziseiket. Mindezek írásos földolgozására azért nem került sor, mivel a szerzők a kutatást befejezték az 1980-as népszámlálás anyagainak megjelenése előtt.

A tény az, hogy míg a bejárók számának milliós mértékével kell számolni távlatilag is, a legutóbbi évek olyan gazdasági kényszerei, mint az életszínvonal stagnálása és a munkaerő átcsoportosítása, igen közvetlenül érintik a bejáró munkásokat, és várhatóan legelsősorban őket fogják érinteni. Valamely vállalat kényszerű létszámcsökentése a legvalószínűbben a bejárókkal fog kezdődni, amihez még formális elbocsátásra sincs szükség, hiszen elegendő a közlekedési kiadások támogatásának csökkentése vagy megvonása. Mindez – s ez nagy nyomatókat kapott a szerzők válaszában – csak még inkább indokolja a dolgozatban is föltárt érdekvédelmi kérdésekkel való foglalkozást és az egész kérdéskör társadalompolitikai méretű kezelését. A disszertációjukkal kapcsolatban elhangzott bírálatoknak és kifogásoknak egyébként könyvük alapos átdolgozásával és kiegészítésével kívánnak eleget tenni.

A válaszok tudomásulvétele után a Bizottság a jelöltek munkáját, külön-

külön, a legmagasabb pontszámmal honorálta, s mint már említettük, Bóhm Antal és Pál László elnyerte a szociológiai tudományok kandidátusa fokozatot. Ezzel, mintegy az egyéni

munkák elismerésén túl, a disszertáció tudományos elfogadása a bejáró dolgozók érdekeinek kijárását is támogatja.

Gombár Csaba

A KÖZELJÖVŐBEN JELENIK MEG
A TÁRSADALOMTUDOMÁNYI INTÉZET
ÚJ KIADVÁNY-SOROZATÁNAK ELSŐ KÖTETE

HELYI TÁRSADALOM I.

HIPOTÉZISEK – KUTATÁSI MÓDSZEREK

Összeállította és szerkesztette:
Bóhm Antal–Pál László

11,5 ív, 48,- Ft

Megrendelhető a Kossuth Könyvkiadó
Terjesztési Főosztályán
(Budapest VI., Révay u. 16. 1065)

ELŐKÉSZÜLETBEN
A HELYI TÁRSADALOM CÍMŰ SOROZAT
II. KÖTETE, AMELY KUTATÁSI
ESETTANULMÁNYOKAT TARTALMAZ

Az életminőséggel és a munka humanizálásával kapcsolatos kutatások Franciaországban

A hetvenes évektől kezdődően Franciaországban, de más fejlett nyugat-európai tőkésországokban is erőteljes érdeklődés bontakozott ki az életminőséggel és a munka humanizálásával kapcsolatos kutatások iránt. Az 1968-as májusi események megdöbbentő élménye rávilágított a tőkés gazdasági növekedés emberi korlátaira, a fogyasztói társadalom „egydimenzió-náló” következményeire. Ezzel kapcsolatban jegyzi meg *Guy Roustang* neves francia szociológus, hogy a gazdasági növekedés eufóriájától elvakult társadalomkutatást a májusi drámai események ráébresztették az emberi tényező hallatlan fontosságára, a „hogyan fogyasszunk többet” kérdés helyett a „hogyan alkossunk” kérdésre terelődött a kutatások érdeklődése.¹ Persze a kérdés elméleti felvetése korántsem új. *J. K. Galbraith* az *Affluent Society* című művében akkor rajzolta fel a kapitalista gazdasági növekedés árnyoldalait, amikor a gazdasági növekedés soha nem látott eredményeket produkált. Már itt megfogalmazódott az a probléma, amely napjainkban – a gazdasági recesszió, a növekvő munkanélküliség érájában – különleges hangsúllyal vetődik fel: „A termelő társadalom végső problémája az, amit megtermel. Ez egy olyan lebírhatatlan ten-

denciában nyilvánul meg, hogy bizonyos dolgokból bőséges ellátást biztosít és más dolgokból rendkívül szűkmarkúan juttat. Ez az aránytalanság arra a fokra jut, amelyen társadalmi feszültséget és társadalmi bajt von maga után.”²

Hasonló következtetéshez jutottak az újbaloldal olyan markáns filozófusai, mint amilyen *H. Marcuse*. Az életminőség-kérdések felvetésekor egy újbaloldali indíttatású elmélet a problémát csakis negatív oldalról közelíti meg. Mint ahogy *Pierre Rosanvallon* egy helyütt megjegyzi, az újbaloldal az egyes konkrét társadalmi krízist mindig is a civilizáció egész krízisének fogta fel, így alkalmatlanná vált az egyes konkrét kérdések megválaszolására és megoldására.

Az életminőség-fogalom genezisében nemcsak az újbaloldal kapitalizmuskritikája játszott fontos szerepet, hanem a társadalmi konszenzusra törekvő politikai-hatalmi rendszer is. De ebből a tényből korántsem szabad levonni azt a következtetést, hogy az életminőség-fogalom tisztán manipulatív jellegű és elsősorban a politikai-hatalmi mechanizmusok legitimációs eszköze, hiszen az, hogy egy politikai rendszer mennyiben használja fel a társadalmi tevékenységre reflektáló tu-

dományos eredményeket, még önmagában nem kérdőjelezheti meg annak episztemológiai jelentőségét. Ilyen tévhitek alakultak ki egyes marxista kutatóknál is a hetvenes években és ennek az „életminőség-ellenes” elméletnek viszonylag széles irodalma alakult ki, nemcsak a szocialista országokban, de egyes nyugat-európai országok marxista társadalomtudományos elméletében is.

Érdeemes közelebbről megvizsgálni, hogy melyek azok a neuralgikus pontok, amelyek a különböző elméleti és politikai indíttatású kutatóknál, politikusoknál, szakszervezeti vezetőknél eltérő álláspontokat és olyan heves vitát idéztek elő. Az elkövetkezőkben szeretnék összegezni két francia elméleti kutatóintézet munkatársainak az életminőséggel foglalkozó főbb kutatási irányait. Az egyik kutatóintézet a Centre d'études sociologiques, amely még 1945-ben jött létre G. Gurvitch professzor kezdeményezésére. Olyan kiemelkedő tudósok dolgoznak, illetve dolgoztak itt, mint A. Touraine, P. H. Chambart de Lauve, H. Lefebvre, M. Crozier, J. Dumazedier, A. Davidovitsch és mások. A másik intézet az Aix en Provence-ban székelő Laboratoire d'économie et de sociologie du travail, ahol olyan nemzetközi hírű kutatók tevékenykednek, mint A. Iribarne, G. Roustang, R. Cornu, A. Pitrou és mások. Mindkét intézetben a hetvenes évek közepétől kiemelten foglalkoznak olyan kutatásokkal, amelyek az életminőség fogalmának valamely szegmentumát jelentik, és természetesen széles körű nemzetközi kapcsolatok kialakítására törekszenek elsősorban a közös piaci országok illetékes társadalomkutató intézeteivel, de szórványos kapcsolataik vannak egyes szocialista országok társadalomkutatóival is. A közös piaci országok kutatóival közös összehasonlító vizsgálatokat folytatnak, hiszen egyrészt viszonylag

hasonló társadalmi-gazdasági-életmódbeli bázison fogalmazódnak meg a problémák, másrészt a kutatásokra kapott állami és vállalati megbízások – amelyek ezen intézetek finansziális bázisa szempontjából nem különböznek – ezen irányba tolják a kutatásokat.

Az egyes vélemények között természetesen jelentős eltérések is mutatkoztak, de bizonyos közös nevezőt ezek között meg lehet állapítani. Egyöntetű volt a vélemény abban a kérdésben, hogy az életminőség fogalmában fejlődik ki az elidegenedés megszüntetését megcélzó alapvető emberi szükséglet. Hogy ez a fogalom miért a hetvenes évek közepén került a társadalomtudományos érdeklődés középpontjába, azzal kapcsolatban a vélemények eltérőek. Egyesek szerint a gazdasági recesszió feltételei közepette az emberi tényező előtérbe kerülése egy olyan igényt fejez ki, amely nélkül a gazdasági problémák sem oldhatók meg. Más vélemény szerint – s ezt több baloldali indíttatású kutató fogalmazta meg – az életminőség fogalmának használata újabb ideológiai kísérlet a társadalmi konszenzus kialakításához szükséges eszközök kidolgozására.

Az életminőséget olyan fogalomnak tartják, amely egymást kölcsönösen feltételező mozzanatokból tevődik össze. Egyik legfontosabb összetevőjének a *participáció* kérdését tartják, vagyis a vállalatok vezetésében, a döntésmechanizmusokban való közreműködés lehetőségét. A szakirodalom ezt a tulajdonképpen az ipari demokrácia kérdésköréhez tartozó területet összeköti az emberi szuverenitás és a szabadság kérdésével, az alternatívákban való kritikai gondolkodás, az emberi felelősségtudat mechanizmusát mozgató lényegi magatartásformákkal. Nem nehéz rálelni itt az újbaloldal szellemi hatására. A participáció kérdését azonban a mai életminőség-kutatás korántsem olyan absztraktnan fogalmazza

meg, mint maga idejében az újabboldal, hanem nagyon is konkrétan, beleágyazva a mai francia társadalmi-politikai viszonyokba, illetve azokba a lehetőségekbe, amelyeket ezek a viszonyok ma a participációnak biztosítanak. A participáció kérdéseivel foglalkozó francia kutatás abból indul ki, hogy az egyes individuumok akkor azonosulhatnak a döntési folyamattal, ha azok elsősorban a közvetlen tevékenységstruktúrájukból, szükségletrendszerükből fakadnak.

A participáció tehát mindenekelőtt a közvetlen munkatevékenység terrénuma, a munkavállalók a különböző társadalmi tevékenységeket közvetítő intézményrendszereken keresztül válnak az „egyetemesség” részévé. Nem egy kritika hangzik itt el a szocialista országok gyakorlatát illetően, amely – szerintük – a közvetlen tevékenységhez kapcsolódó tényleges döntési lehetőséget kiiktatja és ezáltal csupán az „egyetemes részvétel látszatát” kelti. A participációt úgy tekintik, mint az ember „társadalmasságának” egyik lehetséges eszközét, olyan csatornarendszert, amelynek segítségével a szűkre szabott partikularitás szférájából a társadalmi döntések résztvevőjévé válik. Természetesen ezen általános „antropológiai” értékek mellett a kutatók nagy része nem tagadja a létező participációs rendszerek konfliktusmegoldó funkcióját sem. Az érdekegyeztetés, az érdekek „modus vivendi”-je nem csorbítja azokat az értékteremtő mechanizmusokat, amelyek a participáció révén jönnek létre.

Nem kívánjuk elemezni a jelenlegi francia participációs rendszer jellegzetességeit, hiszen témánk szempontjából ez csak egyik összetevője az életminőség problematikájának, de konkrétan Franciaországot illetően utalni szeretnénk egy olyan jelenségre, amely komoly vitát váltott ki a francia szakszervezetekben. A jelenségre koráb-

ban utalt a kérdés kiváló magyar szakértője, Szamuely László.³ A probléma rendkívül nagy vehemenciával éleződött ki, az ún. Auroux-törvény kapcsán. A francia szocialista-kommunista kormány munkaügyi minisztere egy 1981-es kezdeményezésű és 1983 februárjában életbe lépett törvénnyel strukturális reformokat hajtott végre a participációs rendszeren. A négy nagy francia szakszervezeti egyesülés (CGT, CFDT, CGC és FO) nem mindegyike viszonyult egyformán a korábban kialakult és intézményesített participáció rendszeréhez. Főleg a CGT, de bizonyos tekintetben a CFDT is, a participációban a tőkés vállalatvezetésnek azt a törekvését látta, hogy a dolgozókat a vállalatba integrálja, s végső fokon saját logikája alapján növelje a termelékenységet és a profitot. Tágabb társadalmi értelemben az osztályharcos szemlélet kioltó konszenzus eszközét látták az ipari demokrácia rendszerében.

A kérdés szakértői szerint a szakszervezetek vezetői tartottak attól, hogy a participációs formák olyan eddig nem létező eszközrendszert hoznak létre, amely a kapcsolatteremtés új lehetőségét biztosítja a vállalatvezetés és a dolgozók között, s ezáltal kiiktatódna a szakszervezeti tevékenység tradicionális formái; a dolgozók a szakszervezetek nélkül, vagy ha úgy tetszik, azok megkerülésével jutnak meg egyezésre a vállalatvezetéssel. Ezt több vélemény úgy kommentálta, hogy egy tradicionális intézményrendszer, a maga bürokratikus felépítésénél fogva, félti hatalmi-politikai lehetőségeit, hiszen létezésének egyik fontos feltétele szűnne meg a participációs rendszerek kialakulásával. Bizonyos hatalmi-politikai játéktér lehetősége és az ezzel kapcsolatos politikai-társadalmi presztizskérdések mozognak e kérdés hátterében. Az említett Auroux-törvény e problémák megoldására „háromszoros” óhajtott megvalósítani: a vál-

lalatvezetés, a dolgozók és a szakszervezetek között, vagyis a participáció egyik elemeként beiktatta a szakszervezeteket is. A szocialista-kommunista kormány megalakulása után várható volt ez a lépés. Meg kell jegyezni, hogy ennek a törvénynek az előkészítésében számos, a kommunista párthoz tartozó politikus vett részt, illetve a CGT mögött álló FKP instrukciói alapján fogalmazódott meg a törvény. Az FKP álláspontja a participáció korábbi gyakorlatairól közismert: az osztályharc negligálására szolgáló eszköznek tartotta. Ez az álláspont fogalmazódott meg az FKP elméleti intézetében az Institute de Recherches Marxistes 1983 januárjában *Le marxisme et la liberation humaine* címmel szervezett szimpóziumán is.⁴

Az Auroux-törvény realizálásával kapcsolatban még viszonylag kevés tapasztalat gyűlt össze, de mint ahogy Jacques Gauthat, a Centre d'études sociologiques tudományos csoportvezetője megjegyezte, bizonyos karakterisztikus vonások megfigyelhetők az érintett csoportok vonatkozásában. A törvény tárgyalásra kötelezi az érintett feleket, de egyelőre kevés megegyezés született. A legérdekesebb mozzanat az eddigi megfigyelések szerint, hogy a törvény realizálása a dolgozók elég nagy ellenállásába ütközik, vagyis a dolgozók a saját helyi döntési jogaikba nem szívesen engednek beleszólni a szakszervezetek illetékes képviselőit, mert azok esetenként nem az „üzemnek adekvát” elképzeléseket fogalmaznak meg. A dolgozók úgy érzik, hogy egy „tripoláris konszenzust” már nem bírnak ki, legszívesebben kiiktatnák a szakszervezeteket.

A jelenlegi francia politikai vezetés választási ígéreteihez híven igyekszik növelni a szakszervezetek szerepét. Ugyanakkor a szervezett dolgozók Franciaországban a foglalkoztatottaknak csak mintegy 20 százalékát teszik

ki, azaz korántsem rendelkeznek akkora tömegbázissal, hogy közvetítésükkel a kormány bizton számíthatna széles munkavállalói rétegek lojalitására. Nem véletlen, hogy a legutóbbi időszakban, főleg a márciusi községtanácsai választások alkalmából nagymértékben kiéleződött az ellentét a Francia Szocialista Párton belül.

Az életminőség-fogalom másik jelentős mozzanata a közvetlen munkakörülmények „emberi” átalakítására vonatkozó elméleti és gyakorlati szükségletek megfogalmazódása. A participációs törekvések és a *munka humanizálásának* összekapcsolása az életminőség-kutatások alapvető terepnumát képezik. A francia életminőség-kutatás e területen jelentősen támaszkodik olyan társdiszciplínák közreműködésére, mint az ergonómia, munkapszichológia, munkaszociológia. Ami ezen a területen megfigyelhető, az egyrészt az elvont elméleti megközelítés, amely általános antropológiai elvek megfogalmazását jelenti, másrészt közvetlen gyakorlati-empirikus vizsgálatok, amelyek közvetlen megrendelésre készülnek. Az elvont, „filozofikus” megközelítések a munka kreativitásának problematikájából indulnak ki, s részletesen elemzik azokat a mozzanatokat, amelyek az elidegenedés totálissá válásához, a misztikus „önelidegenítő”, „önmagát béklyóba záró kultúra” megvalósulásához vezetnek. A gyakorlati-empirikus kutatások jóval prózaibbak és alkalmazhatóbbak. A munkástól nagyobb szaktudást követelnek; bizonyos alternatív készséget, amely az egyéni döntéslehetőséget is magában foglalja és azt, hogy saját munkáját valamilyen módon össze tudja kapcsolni az osztálytársadalmi célokkal, vagyis egyéni tevékenysége ne tűnjön számára irracionálisnak az osztálytársadalmi tevékenységhez viszonyítva. Ezek a vizsgálatok és a kutatás ilyen irányba feltételezi a Taylor-féle munkaszervezési el-

vek bírálatát, a dehumanizáló futószalag-eljárás kritikáját és elvetését, továbbá olyan új módszerek kimunkálását, amelyek valamilyen módon csökkentik a munkatevékenység elidegenítő, embert elnyomó hatását. Ezen a területen sok konkrét és gyümölcsözőnek tűnő kutatás és kísérlet folyik, amelyekre nekünk is oda kell figyelni.

Az életminőség-fogalom harmadik mozzanata a *képzés és átképzés* kérdése; vagyis az, hogy mennyiben képes az adott ország oktatási intézményrendszere alkalmazkodni a gazdasági struktúraváltás korunk követelte ritmusához, mennyire teszi lehetővé a „konvertálható tudás” megszerzését, mennyire teszi flexibilissé a már megszerzett ismereteket. Ezekhez az igényekhez, a 21. században is érvényes tudás követelményeihez mérten vetődik fel az oktatás alapvető reformjának kérdése is. Ezen a területen rendkívül heves viták várhatók és legalább olyan heves akciók és ellenakciók, hiszen ez a probléma érzékenyen érinti a legkevésbé „integrálható” s „konformizálható” társadalmi „réteget”, az egyetemi ifjúságot. Mindenfajta reform, amely a meglévő intézményekhez és intézményes eljárásokhoz nyúl, az ellenállások végtelen sorozatát indíthatja el, és itt a racionális megítélés zavarban van, hiszen jobb- és baloldali egyetemi hallgatók között ezekben a kérdésekben nem a politika választóvonalra határ. A szocialista politikai kormányzat szeretné a maga „bélyegét” az oktatásügy területén is otthagyni és általános szociálpolitikai elképzeléseit itt is megvalósítani. Tudatában annak, hogy az iskolarendszer a társadalmi mobilitás egyik fontos eszköze, úgy igyekszik a reformokat megvalósítani, hogy eleget tegyen a szocialista alapértékek eme követelményeinek. Ezek az alapértékek követelmények azonban többször ütköznek a jelenlegi tökéletes gazdaság „épp-így-lét” struktúrájával s ezért

legtöbbször megvalósíthatatlanná válnak. Nagyon fontosnak tartják a kérdés szakértői azt a problémát, hogy a jelenlegi recessziós viszonyok közepette úgy alakítsák át az átképzési struktúrát, amely a munkaerőpiac állandó és változó igényeinek megfelelő tudásflexibilitást nyújtana. A kutatók ugyanakkor tisztában vannak azzal az ellentmondással, hogy az oktatás belső struktúrája egyfajta stabilitást tesz szükségessé, másrészt a műszaki-technikai haladás, az állandó szakmastruktúra-váltás gyors alkalmazkodást követel az oktatási intézményektől.

Az életminőség-fogalomnak nem elhanyagolható eleme az ember munkaidőn túli *szabadidő-tevékenysége*, ennek viszonya a munkatevékenységhez, azokhoz a tevékenységekhez, amelyek valamilyen formában társadalmilag értékelhetők. A szabadidő-tevékenységet befolyásoló tényezők esetében kitüntetett helyet tulajdonítanak a kutatók az információáramlatok újabb technikai rendszereinek. Mint ahogy egy tanulmány megállapítja: „Az elektronika újabb applikációi az információáramlás és áramoltatás területén olyan forradalmat hoznak létre, amely lényegesen modifikálja az emberek mindennapi életét, átstrukturálja a társadalmi viselkedés addigi normáit.”⁵

A Mercier vezette munkacsoport lényegében azt vizsgálja, mennyiben tudja integrálni az egyén az új technikai, technológiai és információs rendszereket. Kísérleteket tesznek a technika és az életmód interakciójának modellezésére és három alapvető modellt különböztetnek meg: az első az ún. integrációs modell, amelyben a technikai innovációk megfelelnek az egyén belső szükségleteinek és azt harmonikusan integrálja mindennapi életében. Az ilyen típus nyitott mindenféle racionális technikai-informatikai újdonságra, s belülről irányítottan integrálja azokat. A második az ún. diszfunkcionális mo-

dell, amely lényegében az egyén belső kultúrája és a technikai rendszer elkülönültségén alapul, és nincs belső összeköttetés az egyén belső szükséglete és az új technika-technológia között. A harmadik az ún. alávetettség (sujetion) modell, ez esetben ellentmondás nem nyilvánul meg, hanem az egyén minden belső indíttatás nélkül aláveti magát az új technikának. A Mercier vezette kutatócsoport elképzelései nem teljesen újak, hiszen – ha más módon és más dimenzióban – de ugyanezek a tipológiai kísérletek felvetődtek az ötvenes évek amerikai szociológiájában is. Mindenesetre ezek a modellkísérletek jelzik az elméleti kutatásnak azt az igényét, hogy az életmód-életminőség kérdéskörében újabb valóságszegmentumokat tárjanak fel.

Az életminőség problémakörének bizonyos kérdéseit érintettük annak kapcsán, hogy betekintést nyertünk a francia életminőség-kutatás műhelyé-

be. A fejlett tőkésországokkal kapcsolatos elméleti kutatások nem kerülhetik meg az életminőség kérdését, s e kutatások tudományos értékeit mi is hasznosíthatjuk.

Mikecz Tamás

JEGYZETEK

- ¹ *Guy Roustang*: Le travail autrement. Dunod 1982. 1. old.
- ² *John Kenneth Galbraith*: The Affluent Society. The Riverside Press, Cambridge 1958. 251. old.
- ³ *Szamuely László*: Ipari demokrácia Nyugat-Európában? Magvető Könyvkiadó 1980. 172. old.
- ⁴ *Jean Lojkine*: Automation et autogestion: un enjeu capital pour le mouvement ouvrier. Párizs 1983. I.R.S. Kézirat.
- ⁵ *Pierre-Alain Mercier-Francois Plassard-Victor Scardigli*: Société de l'information et vie quotidienne Centre d'Etudes Sociologique, Paris. Laboratoire d'Economie des Transports, Lyon 1983. Kézirat.

MEGJELENT!

Zsigmond Anna

A „KIVÉTELESSÉG”-ESZME ÉS AZ OKTATÁSÜGY AZ EGYESÜLT ÁLLAMOKBAN

203 oldal, 33,- Ft

Megvásárolható az intézet pénztárában

A Társadalomtudományi Intézet munkatársainak 1982. évi publikációi

ÁGOSTON László

A szocializmus specifikus termelőerőről.

= Társadalomtudományi Közlemények, 1982. 2. sz. 231–249. p.

A szocializmus specifikus termelőerőről. A TTK-ban megjelent cikk egyes kérdéseihez.

= A Politikai Főiskola Közleményei, 1982. 3. sz. 39–54. p.

A technika és a társadalom viszonyáról.

= A Technika Tanítása, 1982. 2. sz. 33–39. p.

AKSZENTIEVICS György

International comparative survey on the situation of industrial workers.

= Structure and stratification in Hungary. Bp. 1982. 405–449. p.

Az iparban dolgozók helyzetének összehasonlító vizsgálata öt európai szocialista országban.

= Társadalomtudományi Közlemények, 1982. 1. sz. 26–49. p.

BALOGH István

A társadalomtudományok változó funkciója és a politikai gyakorlat.

= Társadalomtudományi Közlemények, 1982. 2. sz. 213–230. p.

Theses to the discussion of the historic place of socialism.

= Politics and political science in Hungary. Bp. 1982. 141–169. p.

1980-tól közöljük folyóiratunkban az intézeti munkatársak előző évi publikációit – eddig minden évfolyam 1. számában. A nyomdai leadás időpontja miatt azonban a tárgyév utolsó hónapjában megjelent publikációk rendszerint kimaradtak az összegezésből és a következő évre halasztódtak. Ezért későbbi folyóiratszámokban hozzuk az összegzést. A publikációs jegyzékben az intézet állandó munkatársainak az intézeti kutatási témákhoz kapcsolódó publikációit közöljük, természetesen a munkatársaknak vannak más, nem az intézeti témákhoz kapcsolódó publikációi is.

BÉKÉS Zoltán

Az ifjúság önálló élet- és pályakezdésének mai kérdései és a társadalmi különbségek nemzedéki újratermelődése.

=Társadalomtudományi Közlemények, 1982. 3. sz. 381–396. p.

BENKŐ Judit

Allende, Salvador Gossens. (1908–1973)

= Nemzetközi munkásmozgalomtörténet. Évkönyv 1983. Bp. 1982. 243–245. p.

Egyház és gyarmatosítás Latin-Amerikában című recenzió:

GRIGUL'EVICS, I. R.: Kereszt és kard. Bp. 1981, Kossuth K. című könyvről.

= Világosság, 1982. 7. sz. 453–454. p.

José Marti nemzeteszmeje.

= Világtörténet, 1982. 4. sz. 53–74. p.

BOKOR Ágnes

Strukturális változások a magyar társadalomban.

= Szakszervezeti Szemle, 1982. 1. sz. 19–31. p.

Társszerző: RÓBERT Péter

Szegénység és depriváció.

= Rétegződés-modell vizsgálat. 1. [köt.] Elméletek és hipotézisek. Műhelytanulmányok. Bp. 1982. 211–247. p.

Második gazdaság – rétegződés.

= Rétegződés-modell vizsgálat. 1. [köt.] Elméletek és hipotézisek. Műhelytanulmányok. Bp. 1982. 175–188. p.

BŐHM Antal

Between town and village.

= Structure and stratification in Hungary. Bp. 1982. 217–261. p.

Társszerző: PÁL László

Konzultáció a szovjet szociológusok struktúrakutatásairól.

(Bp. 1981. november 19.)

= Társadalomtudományi Közlemények, 1982. 1. sz. 150–151. p.

Milyen a mai magyar munkás? Beszélgetés Bőhm Antallal. Riporter: Kronstein Gábor.

= Szakmunkásnevelés, 1981. 8. sz. 22–25. p.

Political attitudes of commuting workers.

= Politics and political science in Hungary. Bp. 1982. 123–139. p.

Társszerző: PÁL László

Recenzió: Értelmiségszociológiai írások Magyarországon. 1900–1945. Bp. 1981, Kossuth K. című könyvről.

= Társadalmi Szemle, 1982. 6. sz. 100–102. p.

Rurálszociológiai kérdőjelek.

= Társadalomtudományi Közlemények, 1982. 1. sz. 127–137. p.

- Structure and stratification in Hungary. [Publ. by] Institute for Social Sciences. (Sel. and ed. by Antal Bóhm, Tamás Kolosi.) Bp. 1982. 449 p.
- A társadalmi mobilitás. [Kiadja az] MSZMP Politikai Főiskola Szociológiai Tanszék. Kézirat. Bp. 1982. 15 p.
- A társadalmi struktúra szociológiai kérdései. [Kiadja az] MSZMP Politikai Főiskola Szociológiai Tanszék. Kézirat. Bp. 1982. 18 p.
- A többszörösen hátrányos helyzetű rétegek vizsgálatáról. A Magyar Szociológiai Társaság tudományos ülészaka. (1981. április 23–24) Összeállította: Bóhm Antal.
= Szociológia, 1981. 3–4. sz. 279–332. p.
- Történelem alul- és felülnézetben. Az érzékeny olvasó és néző. Könyvvásárlás, műveltség, szemlélet.
= Magyar Hírlap, 1982. 219. sz. (szept. 18.) 9. p.
- Történelem és közgondolkodás. Tudományos tanácskozás Egerben, 1982. június 16–18-án.
= Társadalmi Szemle, 1982. 8–9. sz. 136–148. p.
- A történelemtől való gondolkodás osztály- és rétegmotivációi.
= Történelem és közgondolkodás. Tudományos tanácskozás. Eger, 1982. június 16–18. Bp. 1982. 50–67. p.

FÁBIÁN Anna

- A világgazdasági változásokhoz való alkalmazkodás gazdasági-társadalmi feltételei a szocialista országokban.
= Társadalomtudományi Közlemények, 1982. 3. sz. 472–480. p.

FELLEGI Tamás László

- A hegemonia-koncepció Gramsci felfogásában. (Adalék egy fogalom értelmezéséhez.)
= Társadalomtudományi Közlemények, 1982. 3. sz. 442–454. p.
- Politika és szociológia című recenzió: WIATR, Jerzy: A politikai viszonyok szociológiája. Bp. 1980, Kossuth K. című könyvről.
= Világosság, 1982. 3. sz. 187–188. p.

FORGÁCS Imre

- The bourgeois theory about political parties.
= Politics and political science in Hungary. Bp. 1982. 227–245. p.
- Demokratikus értékek – politikai realitások. Hozzászólás Szabó Miklós cikkéhez.
= Világosság, 1982. 11. sz. 710–716. p.
Társszerző: BAYER József
- Magyar-holland kerekasztal-konferencia a szocializmus politikai rendszeréről. (Bp. 1981. ősz.)
= Társadalomtudományi Közlemények, 1982. 1. sz. 148–149. p.
- Politikai rendszer, információs rendszer, társadalomirányítás.
= Társadalmi Szemle, 1982. 2. sz. 53–61. p.

- Recenzió: VALKI László: A nemzetközi jog sajátos társadalmi természete. Bp. 1981, Akad. K. című könyvről.
= Társadalmi Szemle, 1982. 8–9. sz. 162–165. p.
- Szovjet-magyar kerekasztal-beszélgetés a párt társadalomirányító tevékenységéről.
= Társadalomtudományi Közlemények, 1982. 3. sz. 545–546. p.
- Válogatás a polgári politikatudomány fejezeteiből. Kiadja a Művelődési Minisztérium Marxizmus–Leninizmus Oktatási Főosztálya. (Szerk. Forgács Imre. Bp. 1982.) 199 p.

GAZSÓ Ferenc

- Az egyenlőtlen esélyek és az iskola.
= Oktatási rendszerünkről. Bp. 1982. 160–182. p.
- Az esélyegyenlőtlenségek és az iskolarendszer.
= Társadalmi Szemle, 1982. 11. sz. 95–104. p.
- Az ifjúság és társadalom kutatócsoport kutatási terve 1981–1985-re.
= Társadalomtudományi Közlemények, 1982. 1. sz. 108–117. p.
- Az ifjúság társadalmunk szerkezetében. (Elhangzott az Ifjúság és társadalom a 70-es és 80-as években című elméleti konferencián Nyíregyházán.)
= Ifjúsági Szemle, 1982. 4. sz. 78–90. p.
- Social mobility of young workers in some socialist countries.
= Structure and stratification in Hungary. Bp. 1982. 363–403. p.

GEDEON Péter

- Árugazdaság és politika. A modern polgári gazdaságtan dilemmája.
= Világosság, 1982. 2. sz. 65–73. p.
- Áruviszony és tulajdon. (Bernstein és Kautsky szocializmusfelfogásának gazdaságtani alapjairól.)
= Társadalomtudományi Közlemények, 1982. 3. sz. 422–441. p.
- Innováció, gazdaság, társadalom.
= Kelet-Magyarország, 1981. nov. 22. Vasárnapi melléklet.

GOMBÁR Csaba

- A „Cifra nyomorúság” utóélete.
= Forrás, 1982. 11. sz. 69–77. p.
- Democratic politicizing and political culture.
= Politics and political science in Hungary. Bp. 1982. 85–99. p.
- Democratic politicizing – political culture.
– International Journal of Political Education, 1982. No. 4. 301–317. p.
- Ifjúság–közéletiség – cselekvés. Kerekasztal-beszélgetés. Résztvevők: Bárd András, Erdélyi Sándor, Gombár Csaba, Soltész Anikó, Vajda György.
= Ifjúsági Szemle, 1982. 1. sz. 13–28. p.

- Iskolák, műhelyek, irányzatok. Adalékok az amerikai politikatudományról.
 = Világosság, 1982. 7–8. sz. 494–500. p.
- A magyar politikai kultúra megismerésének lehetőségéért. (Kérdésfölvétel és fogalmi fogódzók.)
 = Politika és politikatudomány. Bp. 1982. 612–661. p.
- A politikai hatalom kérdéseiről.
 = Politika és politikatudomány. Bp. 1982. 447–501. p.
- Recenzió: GOLDZIHNER Ignác: Az iszlám kultúrája. Bp. 1981, Gondolat K. című könyvről.
 = Társadalmi Szemle, 1982. 5. sz. 124–126. p.
- A társadalom szerkezete, a történelem, valamint a megértés nehézségei.
 = Rétegződés-modell vizsgálat. 1. [köt.] Elméletek és hipotézisek. Műhelytanulmányok. Bp. 1982. 61–81. p.

HALAY Tibor

- A few experiences of the struggle for power and of building socialism in Hungary.
 = Politics and political science in Hungary. Bp. 1982. 41–63. p.
- Analyse de la pratique de l'autogestion.
 = Socialism in the World, 1981. No. 23. 105. p.
- Basic problems of the social structure research.
 = Structure and stratification in Hungary. Bp. 1982. 9–17. p.
- Bevezetés. A társadalmi struktúra kutatásának alapproblémái.
 = Társadalomszerkezet és rétegződés. Bp. 1982. 7–15. p.
- Az ideológia és a közgondolkodás főbb tendenciái.
 = Az MSZMP negyedszázada. Tudományos tanácskozás a párt 1957. júniusi országos értekezletének 25. évfordulója alkalmából. [Bp.] 1982. 221–236. p.
- Az „Ifjúság és társadalom a hetvenes és nyolcvanas években” címmel rendezett országos elméleti tanácskozás 4. vitacsoportjának munkájáról.
 = Társadalomtudományi Közlemények, 1982. 4. sz. 653–654. p.
- Politikai rendszerünk fejlődésének főbb tendenciái a nyolcvanas évtizedben. (Előadás „A szocializmus politikai viszonyainak fejlődése a Magyar Népköztársaságban” című tudományos ülésen. 1982. április 5–6.)
 = Tudományos Közlemények, Semmelweis Orvostudományi Egyetem Marxizmus–Leninizmus Intézet, 11–12. sz. 1982. 179–183. p.
- Quelques expériences dans la gestion de l'économie en Hongrie.
 = Socialism in the World, 1981. No. 26. 72. p.
- Társadalomszerkezet és rétegződés. [Kiadja az] MSZMP Központi Bizottsága Társadalomtudományi Intézete. Szerk. Halay Tibor, Kolosi Tamás. Bp. 1982. 218 p.
- Tudományos ülésszak a Magyar Szocialista Munkáspárt 1957. júniusi értekezletének 25. évfordulójára. (1982. május 27–28.) Felszólalás.
 = Párttörténeti Közlemények, 1982. 3. sz. 198–199. p.

HAVAS Péter

- A brit munkásmozgalom dilemmái. (Tanulmányút tapasztalatai.)
= Társadalomtudományi Közlemények, 1982. 2. sz. 343–352. p.
- A mai szociáldemokrácia. (Kutatási elgondolások.)
= Társadalomtudományi Közlemények, 1982. 1. sz. 118–126. p.
- Nagy-Britannia Kommunista Pártjának helyzete és politikája a második világháború után. (1945–1957.) [Kiadja az] MSZMP K[özponti] B[izottsága] Társadalomtudományi Intézete. Bp. 1981. 351 p.
- Napjaink szociáldemokráciája.
= Népszabadság, 1982. 233. sz. (okt. 5.) 4. p.
- Reformok a hetvenes években című recenzió: A szociáldemokrácia ma. (Tanulmányok.) Bp. 1981, Kossuth K. című könyvről.
= Népszabadság, 1982. 93. sz. (ápr. 22.) 7. p.

HOMONNAI Márta

- A kommunista és munkáspártok tudományos intézeteinek igazgatói tanácskozásáról. (Várna, 1981. október.)
= Társadalomtudományi Közlemények, 1982. 1. sz. 146–147. p.

HUNYADI Zsuzsanna

- Foglalkozás, munkaerőpiac, életvitel.
= Rétegződés-modell vizsgálat. 1. [köt.] Elméletek és hipotézisek. Műhelytanulmányok. Bp. 1982. 189–209. p.

HUSZÁR István

- Alliance policy in Hungary.
= Politics and political science in Hungary. Bp. 1982. 3–17. p.
- Előszó.
= Rétegződés-modell vizsgálat. 1. [köt.] Elméletek és hipotézisek. Műhelytanulmányok. Bp. 1982. 5–6. p.
- A hátrányos helyzetűek Magyarországon. (Előadás a Magyar Szociológiai Társaság „A többszörösen hátrányos helyzetű rétegek vizsgálata” című tudományos ülésén. 1981. április 23–24.)
= Szociológia, 1981. 3–4. sz. 280–291. p.
- Megjelent még:
= Társadalomszerkezet és rétegződés. Bp. 1982. 125–144. p.
- Hétvégi interjú Huszár Istvánnal a Társadalomtudományi Intézet főigazgatójával ifjúságról, társadalomról. (Az interjút Kopka János készítette.)
= Kelet-Magyarország, 1982. szept. 18. 5. p.
- Ifjúság és társadalom. (Előadás az „Ifjúság és társadalom a hetvenes és nyolcvanas években” címmel rendezett országos elméleti tanácskozáson Nyíregyháza, 1982. szeptember 7–8.)

= Társadalomtudományi Közlemények, 1982. 4. sz. 567–574. p.

Megjelent még:

= Társadalmi Szemle, 1982. 10. sz. 13–22. p.

= Népszabadság, 1982. 213. sz. (szept. 11.) 3. p. (Rövidítve)

= Köznevelés, 1982. 34. sz. 3–7. p.

A mezőgazdaság szocialista fejlődésének magyarországi tapasztalatairól. (Elhangzott a Gödöllői Tudományos Napok „A termelőerők és a termelési viszonyok változása a mezőgazdaságban” című rendezvénysorozaton 1982. augusztus 31–szeptember 2.)

= Gazdálkodás, 1982. 11. sz. 1–10. p.

Socially handicapped in Hungary.

= Structure and stratification in Hungary. Bp. 1982. 149–177. p.

Társadalmi haladás és a társadalomtudományi kutatások.

= Magyar Nemzet, 1982. 270. sz. (nov. 17.) 4. p.

Zárszó [a tudományos ülészek második napján.]

= Válság és megújulás. Gazdaság, társadalom és politika Magyarországon. Az MSZMP 25 éve. Tudományos ülészek. Budapest, 1981. szeptember 29–október 1. Bp. 1982. 219–220. p.

HÜLVELY István

The bourgeois interpretation of socialist development.

= Politics and political science in Hungary. Bp. 1982. 171–194. p.

Közélet és közéletiség.

= Ifjúkommunista, 1982. 4. sz. 42–47. p.

A politika társadalmi szükséglete és a politikatudomány.

= Társadalomtudományi Közlemények, 1982. 1. sz. 66–79. p.

KALOCSAI Dezső

Személyiség és kollektívizmus főbb tendenciái. („Társadalomtudomány és egészségügy” című tudományos ülés szekcióelőadása. 1980. március 31–április 1.)

= Tudományos Közlemények, Semmelweis Orvostudományi Egyetem Marxizmus–Leninizmus Intézet, 11–12. sz. 1982. 137–144. p.

KEREKES György

A latin-amerikai szakszervezeti mozgalom az 1970-es években. (Részletek a szerző tanulmányából.)

= Szakszervezetek Elméleti Kutató Intézete. Tájékoztató, 1982. 3. sz. 138–161. p.

A munkásosztály és a szakszervezetek Latin-Amerikában az 1970-es években. [Kiadja a] Szakszervezetek Elméleti Kutató Intézete. Bp. 1982. 86 p.

KISS Judit

A korai kapitalizmus kialakulásának első mozzanatai Latin-Amerikában a XVI–XVIII. században.

=Tájékoztató, 1981. 6. sz. 153–171. p.

A latin-amerikai fejlődés néhány jellemzője.

=KEREKES György: A munkásosztály és a szakszervezetek az 1970-es években. Bp. 1982. 75–86. p.

KOLOSI Tamás

Bevezetés.

=Rétegződés-modell vizsgálat. 1. [köt.] Elméletek és hipotézisek. Műhelytanulmányok. Bp. 1982. 7–9. p.

Egyenlőségeszmény és társadalmi realitás.

=Szociológiai szöveggyűjtemény. Válogatás a szociológia alapjai témaköréből népművelő továbbképzéshez. Bp. 1981. 1. köt. 83–98. p.

Equality and the output principle. („Leistungs-prinzip”).

=Structure and stratification in Hungary. Bp. 1982. 341–362. p.

Társszerző: PAPP Zsolt

Hogyan gondolkodnak a mai munkások? Beszélgetés Kolosi Tamással. Riporter: Kronstein Gábor.

=Szakmunkásnevelés, 1981. 9. sz. 23–26. p.

On social inequalities.

=Politics and political science in Hungary. Bp. 1982. 101–121. p.

Rétegződés és egyenlőtlenség.

=Társadalomszerkezet és rétegződés. Bp. 1982. 57–92. p.

Stratification and inequality.

=Structure and stratification in Hungary. Bp. 1982. 89–148. p.

Structure and stratification in Hungary. [Publ. by] Institute for Social Sciences.

(Sel. and ed. by Antal Bóhm, Tamás Kolosi.) Bp. 1982. 447 p.

Struktúra, rétegződés, metodológia.

=Rétegződés-modell vizsgálat. 1. [köt.] Elméletek és hipotézisek. Műhelytanulmányok. Bp. 1982. 11–59. p.

A struktúrakutatás dilemmái.

=Szociológiai szöveggyűjtemény. Válogatás a szociológia alapjai témaköréből népművelő továbbképzéshez. Bp. 1981. 1. köt. 68–82. p.

A strukturális viszonyok körvonalai.

=Valóság, 1982. 11. sz. 1–17. p.

Társadalmi struktúra, rétegződés, osztályszerkezet.

=Szociológiai szöveggyűjtemény. Válogatás a szociológia alapjai témaköréből népművelő továbbképzéshez. Bp. 1981. 1. köt. 99–128. p.

A társadalmi szerkezet változásai: rétegződés és egyenlőtlenség.

=Válság és megújulás. Gazdaság, társadalom és politika Magyarországon. Az MSZMP 25 éve. Tudományos ülészak. Budapest, 1981. szeptember 29–október 1. Bp. 1982. 131–145. p.

Rövidítve:

=Századok, 1982. 2. sz. 373–375. p.

Társadalomszerkezet és rétegződés. [Kiadja az] MSZMP Központi Bizottsága Társadalomtudományi Intézete. Szerk. Halay Tibor, Kolosi Tamás. Bp. 1982. 218. p.

The transformation of social structure in Hungary.
= Hungarian sociology today. Bp. 1982. 113–139. p.

KÓSA Erzsébet

Házás diákok a felsőoktatási intézmények nappali tagozatán.
= Társadalomtudományi Közlemények, 1982. 3. sz. 397–421. p.
Kilóra, dekára, grammra . . . Vitaindító és vitazáró cikk.
= Családi Lap, 1982. 5. sz. 19. p., 12. sz. 12. p.

KOVÁCS Ferenc

Közeledési tendenciák a szocialista társadalomszerkezet fejlődésében.
= Társadalomszerkezet és rétegződés. Bp. 1982. 17–55. p.
A magyar munkásosztály fejlődésének fő tendenciái.
= A munkásosztály fejlődése a szocialista országokban. (1945–1975.) Tanulmányok. Bp. 1981. 119–151. p.
Társszerző: ILLÉS János
A munkásosztály fejlődése a szocialista országokban. (1945–1975.) Tanulmányok. [Kiadja az] MSZMP Központi Bizottsága Társadalomtudományi Intézete. (A magyar kiadást szerkesztette: Kovács Ferenc.) Bp. 1981. 241 p.
Tendencies of convergence in the development of social structure.
= Structure and stratification in Hungary. Bp. 1982. 19–88. p.

LAKI László

Élsport, társadalom, csoporttudat.
= Reflektor, 1982. 2. sz. 475–500. p.
Eredeti: = Ifjúsági Szemle, 1981. 4. sz. 86–101. p.
Társszerző: NYERGES Mihály
Mit értünk a közösség fogalmán? (Szociológiai értelmezés.)
= Ifjúsági Szemle, 1982. 2. sz. 26–38. p.
Pályakezdés, beilleszkedés. Egy fogalompár tisztázásához.
= Ifjúsági Szemle, 1981. 1. sz. 71–80. p.
Versenysport, munkahely, jövedelem.
= A Testnevelési Főiskola Közleményei, 1981. 3. sz. 49–68. p.
Társszerző: NYERGES Mihály

LAKOS Sándor

A politikai rendszer fejlesztésének kérdései.

= Politikatudományi tanulmányok. 2. átdolg. bővített kiadás. (Bp.) 1982. 170–187. p.

Megjelent még:

= Tanulmányok a politikai rendszer vizsgálatának köréből. [1.köt.] A szocialista demokrácia fejlesztésének kérdései. Bp. 1982. 5–21. p.

A politikai rendszer továbbfejlesztésének útján.

= Társadalmi Szemle, 1982. 8–9. sz. 26–34. p.

Megjelent még:

= Népszabadság, 1982. 227. sz. (szept. 28.) 4. p. (Rövidítve)

Public administration and society.

= Politics and political science in Hungary. Bp. 1982. 19–39. p.

A szocialista állam képviselői rendszere. A Szovjetunió és Magyarország tapasztalatai alapján. [Kiadja az] SZKP KB Társadalomtudományi Akadémiája, MSZMP KB Társadalomtudományi Intézete. (Szerk. D. A. Kerimov, Lakos Sándor.) Bp. 1981. 303. p.

Zárszó [a tudományos ülészek első napján.]

= Válság és megújulás. Gazdaság, társadalom és politika Magyarországon. Az MSZMP 25 éve. Tudományos ülészek. Budapest, 1981. szeptember 29–október 1. Bp. 1982. 125–127. p.

LENGYEL Zsuzsa

Ismeretterjesztés falun.

= Bevezetés a tudományos ismeretterjesztésbe. 2. [köt.] Bp. (1982.) 7–30. p.

Mezőgazdaság, szövetkezetek, parasztság a hetvenes években. [Kiadja] (az MSZMP Központi Bizottsága Társadalomtudományi Intézete. Bp.) 1982, Kossuth K. 186 p.

Tiszaigaz – egy mai magyar falu képe. Tanulmányok. [Kiadja a] Művelődéskutató Intézet. (Szerk. Lengyel Zsuzsa.) Bp. 1982. 176 p.

G. MÁRKUS György

Recenzió: A szociáldemokrácia ma. Bp. 1981, Kossuth K. című könyvről.

= Társadalmi Szemle, 1982. 3. sz. 112–115. p.

MÓDRA László

Az élet „minősége”.

= Dél-Magyarország, 1982. aug. 31. 3. p.

Értelmiség a változások tükrében.

= Nógrád, 1981. dec. 20. 3. p.

Királyhegyes – question marks of changes.

= Structure and stratification in Hungary. Bp. 1982. 313–340. p.

Királyhegyesi változások.

= Magyar Hírlap, 1982. 225. sz. (szept. 25.) 9. p.

Létviszonyok és életforma – egy falusi vizsgálat tükrében.

= Társadalomtudományi Közlemények, 1982. 2. sz. 278–295. p.

MOLNÁR Tamás

Cikkismertetés: J. T. GRANTHAM: Hugh Dalton és a háború utáni nemzetközi rendezés: a Munkáspárt külpolitikájának kialakulása 1943–44-ben. (= Journal of Contemporary History, 1979. No. 4. 713–730.)

= Századok, 1982. 3. sz. 631–632. p.

Cikkismertetés: R. W. VAN ASTYNE: A Panama-csatorna: a „Birodalmi mámor” klasszikus esete. (= Journal of Contemporary History, 1980. No. 2. 298–315. p.)

= Századok, 1982. 2. sz. 414–415. p.

NEMESKÉRI István

Társadalmi rétegződésvizsgálat – matematikai modellezés.

= Rétegződés-modell vizsgálat. 1. [köt.] Elméletek és hipotézisek. Műhelytanulmányok. Bp. 1982. 269–290. p.

PÁL László

Between town and village.

= Structure and stratification in Hungary. Bp. 1982. 217–261. p.

Társszerző: BÓHM Antal

Political attitudes of commuting workers.

= Politics and political science in Hungary. Bp. 1982. 123–139. p.

Társszerző: BÓHM Antal

PATKÓS János

Recenzió: Eszmeáramlatok Latin-Amerikában. Bp. 1981, Gondolat K. című könyvről.

= Valóság, 1982. 8. sz. 107–110. p.

PAPP Zsolt

Emlékképek 1972-ből.

= Élet és Irodalom, 1982. 47. sz. 6. p.

Equality and the output principle. („Leistungs-prinzip”).

= Structure and stratification in Hungary. Bp. 1982. 341–362. p.

Társszerző: KOLOSI Tamás

- Érdekorientáció és érdekérvényesítés.
 = Rétegződés-modell vizsgálat. 1. [köt.] Elméletek és hipotézisek. Műhelytanulmányok. Bp. 1982. 155–174. p.
- Filozófia és társadalmi köztudat. Filozófusokkal beszélget Szerdahelyi István. 1. rész. Papp Zsolt.
 = Kritika, 1982. 2. sz. 23–24. p.
- A konszenzus vége?
 = Mozgó Világ, 1982. 11. sz. 43–52. p.
- Kormányozhatatlanság? Látogatás egy nyugatnémet egyetemen.
 = Kritika, 1982. 4. sz. 20–22. p.
- A kör négyzögesítése. Felszívódott liberalizmus.
 = Élet és Irodalom, 1982. 41. sz. 5. p.
- A kötél föltekeredett. Szociálliberálisok végnapjai.
 = Élet és Irodalom, 1982. 39. sz. 5. p.
- Második társadalom. Kik azok a zöldek?
 = Élet és Irodalom, 1982. 40. sz. 5. p.
- Polgári társadalom és politikai állam. Hegel és Marx álláspontja a hegeli jogfilozófia marxi kritikájában.
 = Politika és politikatudomány. Bp. 1982. 188–222. p.
- Stuktúra és identitás; a társadalmi integráció típusairól.
 = Rétegződés-modell vizsgálat. 1. [köt.] Elméletek és hipotézisek. Műhelytanulmányok. Bp. 1982. 83–92. p.
- Tézisek és kapcsolatok. A nyugatnémet SPD belső vitáiból.
 = Magyar Hírlap, 1982. 8. sz. (jan. 10.) Melléklet 2. p.
- A Tudósklub vitájából. Műsorvezető: Papp Zsolt.
 Közzülés, kultúra, gazdaság. 1981. dec. 17.
 = Magyar Hírlap, 1982. 7. sz. (jan. 9.) Hétfégi melléklet 8–9. p.
- Gazdaság – második gazdaság. 1982. jan. 21.
 = Magyar Hírlap, 1982. 25. sz. (jan. 30.) 6. p.
- Környezetvédelem, társadalom, politika. 1982. febr. 18.
 = Magyar Hírlap, 1982. 49. sz. (febr. 27.) 6. p.
- A neoliberalizmus és a szabadság. 1982. okt. 13.
 = Magyar Hírlap, 1982. 249. sz. (okt. 23.) 9. p.
- A modernizáció és a magyar társadalomfejlődés problémái. 1982. nov. 25.
 = Magyar Hírlap, 1982. 2. sz. (dec. 4.) 9. p.
- Érdekek és értékek a mai magyar társadalomban. 1982. dec. 15.
 = Magyar Hírlap, 1982. 302. sz. (dec. 24.) 8. p.
- Az újbaloldaltól a zöldekig.
 = Magyar Hírlap, 1982. 306. sz. (dec. 31.) 8. p.

POGÁNY György

Munkaerő-gazdálkodás és munkaerő-politika. [Kiadja az] MSZMP K[özponti] B[izottsága] Társadalomtudományi Intézete. Bp. 1982, Közgazd. és Jogi. K. 329. p.

POLGÁRNÉ TÁLL Éva

Szovjet társadalomtudósok a falu szociológiai problémáiról.

= Társadalomtudományi Közlemények, 1982. 3. sz. 538–544. p.

Tiszaigar. (Történeti áttekintés.) + Válogatás a tiszaigari vizsgálat tábláiból.

= Tiszaigar, egy mai magyar falu képe. Bp. 1982. 9–45. p.

POLONYI Péter

Diák voltam Pekingben. Bp. 1982. Gondolat K. 497 p. 36 t.

(Világjárók 150.)

Megújulás vagy nemzethalál című recenzió LAO Ső: Macskaváros krónikája. Bp. 1981, Európa K. című könyvről.

= Nagyvilág, 1982. 2. sz. 296–297. p.

Önálló civilizációból nemzetté válás. A „külföldről való tanulás” dilemmái Kínában.

= Világosság, 1982. 6. sz. 337–343. p.

Szun Jat-szen visszaemlékezése az 1911. évi forradalom győzelméhez vezető útra.

= A Politikai Főiskola Közleményei, 1982. 1–2. sz. 146–147. p.

RATHMANNÉ TURY Mária

Érdekek és értékek a szocialista demokrácia fejlesztésében. (A kutatások néhány fő irányáról.) (Előadás „A szocializmus politikai viszonyainak fejlődése a Magyar Népköztársaságban” című tudományos ülésen. 1982. április 5–6.)

= Tudományos Közlemények, Semmelweis Orvostudományi Egyetem Marxizmus–Leninizmus Intézet, 11–12. sz. 1982. 253–261. p.

A többpártrendszer néhány sajátossága az NDK-ban.

= Tudományos Közlemények, Semmelweis Orvostudományi Egyetem Marxizmus–Leninizmus Intézet, 11–12. sz. 1982. 366–379. p.

RÓBERT Péter

Az élettörténeti módszer. – Szakirodalmi áttekintés, alkalmazási lehetőségek.

= Szociológia, 1982. 2. sz. 233–247. p.

Halogatók. (A pályaválasztás, pályakezdés gondjairól.)

= Kritika, 1982. 7. sz. 3–5. p.

Társszerző: TÓTH Olga

Mobilitás és életút.

= Rétegződés-modell vizsgálat. 1. [köt.] Elméletek és hipotézisek. Műhelytanulmányok. Bp. 1982. 93–129. p.

Recenzió: ROCKWELL, Joan: A valóság a regényben. Bp. 1980, Gondolat K. című könyvről.

= Szociológia, 1981. 3–4. sz. 474–476. p.

Strukturális változások a magyar társadalomban.

= Szakszervezeti Szemle, 1982. 1. sz. 19–31. p.

Társszerző: BOKOR Ágnes

SCHMIDT Péter

Bodis of representation in contemporary Hungarian society.

= Politics and political science in Hungary. Bp. 1982. 65–84. p.

The historical development of the state in socialism.

= Studies in the field of political science in Hungary. Bp. 1982. 71–104. p.

Képviselői szervek a mai magyar társadalomban.

= Reflektor, 1982. 1. sz. 137–161. p.

Eredeti: = Világosság, 1981. 8–9. sz. 560–567. p.

A magyar képviselői rendszer fejlődési irányai. (Kísérlet a fejlődési irányok vázlatos kifejtésére.)

= Tanulmányok a politikai rendszer vizsgálatának köréből. [1. köt.] A szocialista demokrácia fejlesztésének kérdései. Bp. 1982. 103–129. p.

Szocializmus és államiság.

= Politika és politikatudomány. Bp. 1982. 502–545. p.

SIMÓ Tibor

Social stratification at agricultural cooperatives.

= Structure and stratification in Hungary. Bp. 1982. 263–311. p.

A társadalom érdektérképje és a termelőszövetkezeti érdekképviselet stratégiája

= Jogtudományi Közlöny, 1982. 11. sz. 859–868. p.

Umwandlung der Gesellschaft eines ungarischen Dorfes – Tard.

= Industrialisierung und Urbanisierung in sozialistischen Staaten Südosteuropas. Regensburg, 1981. 97–114. p.

Társszerző: BERÉNYI István

SOLYMÁR Magda

Az elit. Az elitizmustól a technokratikus hatalomig. (Műhelytanulmány.) [Kiadja az] MSZMP Központi Bizottsága Társadalomtudományi Intézete. Bp. 1982. 292 p.

SZABÓ Béla

A gazdaság működésének tapasztalatai Magyarországon. Doktori értekezés tézisei. Bp. 1981. 54 p. Soksz.

Gazdaságunk működésének tapasztalatai és az önkormányzatok.

= Valóság, 1982. 9. sz. 10–17. p.

SZEBENYI Georgina

Kerekasztal-konferencia a nőkérdésről. (Bp. 1982. március.)

= Társadalomtudományi Közlemények, 1982. 3. sz. 521–522. p.

SZOBOSZLAI György

Bureaucracy and social control.

= Studies in the field of political science in Hungary. Bp. 1982. 159–182. p.

Bürokrácia vagy participáció című recenzió: CROZIER, Michel: A bürokrácia jelensége. Bp. 1981, Közgazd. és Jogi K. című könyvről.

= Világosság, 1982. 11. sz. 721–725. p.

Közigazgatás és társadalmi környezet.

= Politikatudományi tanulmányok. 2. átdolg., bővített kiadás. Bp. 1982. 206–222. p.

Politics and political science in Hungary. (Publ. by Institute for Social Sciences of the Hungarian Socialist Workers' Party. Sel. and ed. by György Szoboszlai. Bp. 1982.) 263 p.

Politikatudomány és tudománypolitika. (A vita főbb kérdéseinek összefoglalása.)

= Társadalomtudományi Közlemények, 1982. 1. sz. 100–107. p.

Social formation and state intervention.

= Politics and political science in Hungary. Bp. 1982. 196–226. p.

Studies in the field of political science in Hungary. (Publ. by Hungarian Political Science Association. (Ed. [by] György Szoboszlai.) Bp. 1982. 306 p.

Területi igazgatás és érdekközvetítés.

= A helyi-területi közigazgatás. Tanulmányok. Bp. 1982. 88–122. p.

Város-vidék kapcsolat és a közigazgatás. (Erdei Ferenc közigazgatáspolitikai elképzeléseinek változásai.)

= Társadalom és gazdaság a mai Magyarországon. Tudományos ülésszak Erdei Ferenc születésének 70. évfordulóján. Makó, 1980. december 16–17. Bp. 1981. 59–66. p.

A városi társadalom és a tervezés. [Kiadja a] (TIT Demográfiai-Szociológiai Választmánya. Szerk. Szoboszlai György.) Bp. 1982. 88 p.

(Demográfiai-szociológiai füzetek.)

A várostervezés társadalmi konfliktusai.

= A városi társadalom és a tervezés. Bp. 1982. 17–27. p.

SZORCSIK Sándor

Politikatudomány – politikai gyakorlat.

= Politikatudományi tanulmányok. 2. átdolg. bővített kiadás. Bp. 1982. 15–24. p.

Social sciences, political science and societal practice.

= Politics and political science in Hungary. Bp. 1982. 247–263. p.

A szocialista országok növekvő együttműködésének jelentősége napjainkban. (Felszólalás „A szocialista országok sokoldalú együttműködése hatékonyságának emelésével kapcsolatos problémák a jelenlegi időszakban” című nemzetközi tudományos konferencián. Moszkva, 1982. március 16–18.)

= Társadalomtudományi Közlemények, 1982. 3. sz. 466–469. p.

A társadalomtudományok és a politika kapcsolata.

= Társadalomtudományi Közlemények, 1982. 2. sz. 197–212. p.

Társadalomtudomány és gyakorlat.

= Népszabadság, 1982. 281. sz. (nov. 30.) 4. p.

A társadalmi tervezés értelmezéséhez.

= A Politikai Főiskola Közleményei, 1982. 1–2. sz. 21–33. p.

Teziszü po interpretacii obščesztvennogo planirovanija.

Teorija i praktika planirovanija i programirovanija szocial'nuh processzov v szocialiszticeszkih sztranah. Praga, 1981. 62–77. p.

SZPIRULISZ Ildikó

Ifjúság válságban: új nemzedék az NSZK-ban.

= Propagandista, 1982. 2. sz. 96–109. p.

A munka jellege és tartalma.

= Társadalomtudományi Közlemények, 1982. 2. sz. 250–263. p.

TAKSÁS Imre

Tudomány-, társadalom- és életmódkutatás eredményei a Társadalomtudományok című szovjet folyóiratban. (Az 1981-es évfolyam áttekintése.)

= Társadalomtudományi Közlemények, 1982. 2. sz. 312–329. p.

TOKODY Gyula

Deutschland und die Ungarische Räterepublik. Bp. 1982, Akad. K. 129. p.
(Studia Historica. Academiae Scientiarum Hungaricae 183.)

TÓTH Éva

Összefoglaló az „Ifjúság és társadalom a hetvenes és nyolcvanas években” címmel rendezett országos elméleti tanácskozás vitacsoportjainak munkájáról.

= Társadalomtudományi Közlemények, 1982. 4. sz. 635–646. p.

Összeállítás az ifjúsággal foglalkozó irodalomból.

= Társadalomtudományi Közlemények, 1982. 4. sz. 662–666. p.

TURGONYI Júlia

Elszalasztott pedagógiai pillanatok . . . (Üzenőfüzet – ki, mit üzen és miért?)

= Úttörővezető, 1982. ápr. 22–24. p.

A kereskedő is ember . . .

= Budapest, 1982. 2. sz. 2–4. p.

Koedukáció a családban.

= Magyar Nemzet, 1982. 188. sz. (aug. 12.) 8. p.

Közélet és közérzet.

= Magyar Nemzet, 1982. 195. sz. (aug. 20.) 14. p.

Milyen a korszerű modell? Meditáció anyák napján. Turgonyi Júliával beszélget Várkonyi Margit.

= Hétfői Hírek, 1982. 18. sz. (máj. 3.) 7. p.

A pálya elnőiesedése és az iskolázási esélyegyenlőtlenség.
= Társadalmi Szemle, 1982. 2. sz. 72–78. p.

UTASI Ágnes

Egy kultúraelmélet körvonalai című recenzió VITÁNYI Iván: Társadalom, kultúra, szociológia. Bp. 1981, Kossuth K. című könyvről.

= Népszabadság, 1982. 128. sz. (jún. 3.) 7. p.

Életstílusok.

= Rétegződés-modell vizsgálat. 1. [köt.] Elméletek és hipotézisek. Műhelytanulmányok. Bp. 1982. 249–267. p.

VARGA László

A csepeli nagyüzemi munkásság kialakulásának történeti-szociológiai elemzése.

= Társadalomtudományi Közlemények, 1982. 1. sz. 50–65. p.

VARGA SUPLIC Sándor

Érdek és társadalomirányítás a magyar tudományos irodalomban. (1957–1980.)

= Elmélet és Politika. Információs Szemle, 1982. 1. sz. 74–90. p.

VÁRNAI Györgyi

Strukturális változások: 1963 és 1982.

= Rétegződés-modell vizsgálat. 1. [köt.] Elméletek és hipotézisek. Műhelytanulmányok. Bp. 1982. 291–305. p.

ZSIGMOND Anna

A „kivételesség”-eszme és az oktatásügy az Egyesült Államokban. Műhelytanulmány. [Kiadja az] MSZMP Központi Bizottsága Társadalomtudományi Intézete. Bp. 1982. 203 p.

Összeállította: Markella Károlyné

Pályázati felhívás aspirantúrára

AZ SZKP KB MELLETT MŰKÖDŐ

TÁRSADALOMTUDOMÁNYI AKADÉMIAÁN AZ 1985/86-OS TANÉVRE

Az MSZMP Központi Bizottságának Agitációs és Propaganda Bizottsága pályázatot hirdet a Szovjetunió Kommunista Pártja Központi Bizottsága mellett működő Társadalomtudományi Akadémián aspirantúra elvégzésére, a filozófia és esztétika, a politikai gazdaságtan, a nemzetközi munkásmozgalom, a pártépítés és a szocialista államelmélet témaköreiben.

Pályázni lehet általános elméleti, ideológiai jellegű és nemzetközi vonatkozású témákkal, különös tekintettel a munkásmozgalom, a pártmunka és a szocializmus gazdasági-társadalmi fejlődésének legfontosabb elméleti-gyakorlati kérdéseire. A témaválasztáshoz az MSZMP KB Társadalomtudományi Intézete (Budapest VI., Benczúr u. 33.) segítséget biztosít.

A tanulmányi idő 3 év. Az aspiráns ösztöndíjban, családjá az előírásoknak megfelelő juttatásban részesül.

Pályázhat minden olyan 40 évesnél nem idősebb párttag, aki

- egyetemet, főiskolát végzett;
- jelentős mozgalmi tapasztalattal és a tudományos munka végzéséhez megfelelő képességgel és alapokkal rendelkezik;
- tudományos és ideológiai szempontból aktuális témán kíván dolgozni;
- legalább középfokú orosz nyelvtudással rendelkezik.

Elsősorban ideológiai, kulturális területen dolgozó pártmunkások, a marxista tanszékek tapasztalt oktatói, a központi hírközlő szervek (sajtó, rádió, tv) elméleti, gazdaságpolitikai, kulturális rovatainak vezető munkatársai pályázatát várjuk.

A jelentkezéshez mellékelni kell:

- részletes életrajzot;
- iskolai végzettség igazolását;
- minősítést az eddigi munkáról;
- a választott téma vázlatát;
- az eddigi publikációk rövid ismertetését.

A pályázatot – az MSZMP KB Társadalomtudományi Intézetével történt előzetes konzultáció alapján – 1984. január 15-ig lehet benyújtani a budapesti, illetőleg a megyei pártbizottságokhoz. A pályázatokat – felvételi vizsga alapján – a Központi Bizottság illetékes szerve bírálja el, és a döntésről a pályázókat értesíti.

MSZMP KÖZPONTI BIZOTTSÁGA
AGITÁCIÓS ÉS PROPAGANDA BIZOTTSÁG

Budapest, 1983.

Idegen nyelvű összefoglalók

Иоахим Фрейтаг—Манфред Лёч

ТОЖДЕСТВА И ОБЩЕСТВЕННЫЕ РАЗЛИЧИЯ В СОДЕРЖАНИИ И УСЛОВИЯХ ТРУДА

В научной работе обрабатываются данные о содержании и условиях труда на основе материала совместного исследования 6 социалистических стран. В центре внимания находится анализ происхождения общественных различий между рабочим классом и группами интеллигенции, характерных структурных черт. Авторы отвергают распространённое мнение, согласно которому «физический труд» и «умственный труд» могут рассматриваться как примерные критерии, на основе которых отделимы общественные группы. Такое упрощение ведёт к тому, что физический труд появляется в качестве основного признака рабочего класса, а умственный труд — в качестве основного признака интеллигенции.

Определение рассмотренных 4 групп (неквалифицированные и квалифицированные рабочие, служащие, интеллигенты) авторы основали их место в системе разделения труда и уровня квалификации. Исследование началось с рассмотрения разных особенностей мест работы и данные были проанализированы методом факторного анализа. В процессе исследования выделилось пять важных факторов, которые объясняют почти половину расхождений между местами работы. Это следующие факторы: умственная нагрузка, физическая нагрузка, особенности коммуникации на месте работы, профиль рабочей деятельности характерные черты употребления средств и приборов. Различия между группами рабочих объясняется их большими различиями между умственными уровнями работы.

После этого в статье обрисовывается социальный профиль рассмотренных главных групп на основе умственных и физических требований их работы (это изображается на графике по странам). Авторы выделяют несколько типов структур: в одном из основных типов социальный профиль интеллигенции четко различается от других групп, в другом — между группами больше гомогенности.

Последнее может рассматриваться также как постепенная ликвидация общественных различий. Однако по-мнению авторов снижение общественных различий на низком уровне не может считаться оптимальным. Воспроизводство определённых различий между группами общества может рычагом динамического развития общества.

Чаба Мако

СОЦИАЛЬНО-УЧЕБНЫЙ ПРОЦЕСС В ОРГАНИЗАЦИИ ТРУДА И РЕАЛИЗАЦИЯ ИНТЕРЕСОВ

Статья — опираясь на исследования в области венгерского труда и промышленной социологии — рассматривает возможности действий трудящихся и их способности в реализации интересов. Для этого окидывает взором особенности отношения власти внутри трудового процесса. Способность трудящихся в реализации интересов автор истолковывает как об-

щественно-организационное отношение, которое изменяется согласно образованию индивидуальных или групповых общественно-организационных позиций, не означает накопленного «запаса» и на достигнутом уровне не может стабилизироваться.

Трудящиеся в процессе труда получают те профессиональные и общественные опыты, на основе которых в рабочем постановлении могут осуществляться возможности действий (самостоятельное решение, контроль и т. д.), имея положительную позицию в переговорах могут противостоять руководству. Практические, профессиональные знания, связанные с процессом труда, являются необходимыми, но недостаточными условиями социальной способности реализации интересов, к которой необходимо общественный процесс обучения, реализующийся в труде. В результате этого трудящиеся и приобретают способность реформирования общественно-организационных условий, служащих сферой их деятельности. Для общественного процесса обучения следовательно необходима человеческая кооперация, выражающаяся в труде. На различия способности реализации интересов рабочих значительно влияет управленческая система, характерная для процесса труда, а так же уровень автономии рабочих в труде.

Решению конфликтов, которые сопровождают изменения процесса труда необходимо усовершенствование организации труда.

Дюла Толнаи

МОДЕРНИЗАЦИЯ СИСТЕМЫ ОБЩЕСТВЕННЫХ ОРГАНИЗАЦИЙ НА ГОСУДАРСТВЕННЫХ ПРЕДПРИЯТИЯХ

Автор исходит из того, что система общественных организаций на предприятиях работает рядом с иерархической системой хозяйственно-технологического руководства и в тесной связи с ней. Она включает в себя общественные организации, работающие внутри предприятий, сфера деятельности которых фиксируется в правовых нормах.

За прошедшие два десятилетия в Венгрии отношения на местах работы постоянно менялись соответственно производственно-экономическим и общественно-политическим потребностям. В этих изменениях политические решения играли ведущую роль. В Венгрии развитие политической системы социализма проявилось наиболее определённо в формировании общественных организаций на местах работы. Демократия на местах работы является важнейшей частью развития социалистической демократии.

Изменения, происходящие с 1983 года, касаются в первую очередь структуры управления, руководства государственных предприятий, но они связаны и с модификацией общественной организации на заводах и формируют систему форумов демократии на заводах. Из новых урегулирований автор рассматривает сферу деятельности и состав инспекторского комитета государственных предприятий, контролирующие функции комитетов; директорский совет, который начиная с выхода в свет закона о предприятиях в 1977 г. является важным органом коллективных решений и более демократического управления предприятия; систему конкурса при назначении на пост директоров и заместителей; и в конце подытоживает систему конкурса при назначении на пост директоров и заместителей; и в конце подытоживает систему форумов демократии на местах работы, возможные демократические форумы на заводах и права коллективов.

Янош Иоханчик ОБ ОТНОШЕНИИ КОММУНИСТОВ И СОЦИАЛИСТОВ ВО ФРАНЦИИ

В статье исследуются отношения французских коммунистов и социалистов за последние 15 лет и отмечает современное состояние отношений. Освещает, как обновлённая Социалистическая Партия пришла до подписания общей правительственной программы и как реагировала, продвигающая эту форму сотрудничества Коммунистическая Партия на неожиданные последствия на то, что политику левого союза социалисты использовали на усиление собственного партийного влияния. Показывает как это последнее обостряло соревнование между двумя партиями, вело к образованию конфронтационных отношений между коммунистами и социалистами, что закончилось разрывом общей программы 23 сентября 1977 г., к прекращению сотрудничества левых партий. Рядом с политическим поведением автор исследовал так же изменённый характерный распространённый идейный облик, которому в 70-ых годах обе партии отдавали предпочтение. Автор статьи с учётом различных взглядов на соотношения сил двух партий, на политические стремления, против позиций сближения ищет ответ на вопрос: в 1981 г. после победы на выборах социалистов какие были основы для осуществления правительственного сотрудничества между социалистами и коммунистами. В правительственном сотрудничестве между коммунистами и социалистами в настоящее время характерная тенденция — это глубокие противоречия, автор приходит к этому выводу, оценивая на практике осуществлённую политическую реформу французскими социалистами между 1981 и 1983 г.

Дёрдь Г. Маркуш ОБ ЭКОНОМИЧЕСКОМ И СОЦИАЛЬНО-ПОЛИТИЧЕСКОМ СОДЕРЖАНИИ РЕФОРМИЗМА СОЦИАЛ-ДЕМОКРАТИИ В УСЛОВИЯХ КОНЪЮНКТУРЫ И КРИЗИСА

В статье на основе опыта развитых западно-европейских капиталистических стран рассматриваются стратегия, возможности и ограничения экономического и общественно-политического зазора социал-демократии в контексте изменения структуры капиталистического хозяйства.

В эпоху динамического и стабильного развития, особенно, в т. н. «золотые 60-ые годы» в этих странах сформировались объективные и субъективные условия реформистского согласия, способствующего продвижению социал-демократии к власти. В отношении теории и политики экономики социал-демократия основала свою программу действий на «кэйнсианство». На этой основе встретились «самоограничительный» капитализм, умеющий обеспечить своё приспособление только нарушением своих «правил игры» и «демократический социализм», осуществляющий двойную реформистскую политику: хотя экономические и социальные реформы в своей совокупности подчинились стабильности капиталистического порядка, однако отдельные реформы потенциально и по крайней мере частично поставили знак вопроса логике капитала (планирование, участие рабочих, государственная гарантия на занятость и социальная безопасность и т. д.).

Кризис мировой капиталистической экономики, начатый в первой половине 70-ых годов, оценивается автором как родовые боли изменения структуры, выводящего наружу заново и усиливающий тенденцию понижения нормы прибыли. Перепредложение капитала прекращается, доход капитала снижается; рациональность капитала оттесняет число рабочих,

расходы на рабочую силу, позиции экономических, социальных и политических сделок снижаются. В условиях замедленного роста, изменения структуры мировой экономики, обостряющегося международного соревнования, традиционная экономическая и социальная политика социал-демократии становится дисфункциональной с точки зрения экономической эффективности и способности приспособляться (однако консервативно-либерально-монетаристская альтернатива, ориентированная на предложение, тоже не доказала свою способность действовать).

По мнению автора кризис и новый путь развития для социал-демократии означает такой вызов, вследствие чего становится неизбежным определённое изменение профиля, модификация стратегии и требуется пересмотр определённых основных вопросов со стороны реформистского рабочего движения.

Freitag Joachim and Manfred Lötsch

**SIMILARITIES AND SOCIAL DIFFERENCES
IN THE CONTENT AND CONDITIONS OF WORK**

On the basis of subject-matter of the common research of six socialist countries, the study elaborates the data relating to the content and conditions of work. The analysis of the origin and structural characteristics of social differences between the working class and the groups of intelligentsia is in the centre of the study. The authors reject the widely held opinion that the „manual work” and the „mental work” can be considered as primary criteria, on the basis of which the social groups can be separated from one another. This simplification leads to the fact that the manual work appears as the fundamental criterion of the working class and the mental work appears as the fundamental criterion of the intelligentsia.

At the definition of the four groups under investigation (unskilled and skilled workers, white-collar workers and intellectuals) the authors at first took their place in the system of the division of labour and afterwards their educational level as starting point.

The examination starts from the different characteristics of the working places and the data are analysed by the method of factor analysis. The authors separated the effects of five main factors which explain nearly half of the differences to be found among working places. These factors are the following: mental strain, physical burden, characteristics of the communication at the working place, profile of work activity, characteristics of the usage of instruments and tools. Among them, the differences to be found in the mental level of work give in the greatest degree explanation to the differences among the groups of workers and employees.

After this, the study describes the social profile of the main groups under investigation on the basis of the mental and physical requirements and this is shown (according to countries) in diagram as well.

The authors separate structure types: in one of the basic types, the social profile of the intelligentsia sharply diverges from the other groups, in another basic type the homogeneity is greater among the groups. This latter can also be considered as the gradual elimination of social differences. However, according to the authors, the reduction of social differences cannot be considered as optimal at low level. The reproduction of certain differences among social groups can be the motor of a dynamic social development.

Csaba Makó

LEARNING PROCESS IN WORK ORGANIZATION AND INTEREST ASSERTATION

The study – based on the results of Hungarian work- and industry sociology – examines the opportunities of action and the ability of interest assertion of workers within work process. To this problem, it surveys the peculiarities of the power relation within the work organization. The author interprets the ability of interest assertion of workers as a socio-organizational relation which changes according to the development of the socio-organizational position of the individual or group, but it does not mean a „stock” to be accumulated and on the level already attained it cannot be made permanent either. The workers acquire the professional and social experiences in work process on the basis of which they can assert their abilities of action in the work activity (independent decision, control etc.) as well as they get to a good bargaining position towards the management. The practical, professional knowledge relating to work process is a necessary but not an enough condition of the social ability of interest assertion, to which the social learning process realized in work activity is indispensable: as a result of it, the workers acquire also the ability to transform the socio-organizational conditions serving as a medium of their activity. Accordingly, the human cooperation developed in work is essential for the social learning process. The management-controlling system characteristic of work process as well as the degree of autonomy of workers in work activity greatly influence the differences in the abilities of interest assertion of workers. From the viewpoint of solving the conflicts accompanying the changes of work process the modernization of work organization is indispensable.

Gyula Tolnai

THE MODERNIZATION OF SOCIAL, ORGANIZATIONAL SYSTEM OF STATE ENTERPRISES

The author starts from the fact that the social organizational system of the enterprise functions in close connection with the economic-technological, hierarchical management system of the enterprise. It includes the social organizations functioning within the enterprise, the space of activity of which is guaranteed by the provisions of law as well.

In Hungary, in the last two decades the conditions of workplace have steadily changed according to the production-economic and socio-political needs and requirements. The political decisions have played an initiative role in these changes. In Hungary, the development of the political system of socialism has most explicitly appeared in the establishment of the social organization of workplaces. The industrial democracy is an important part of the development of socialist democracy.

The changes starting from 1983 effect the management, controlling structure of the state enterprises, they are connected with the modification in the social organization of the enterprise and shape the forum system of the industrial democracy. Among the new regulations, the author examines the sphere of authority and

composition of the board of supervision of the state enterprise, the controlling functions of the boards of supervision: the institution of board of director which is an important organ of a more democratic management and of the encouragement of collective decisions since the 1977 industrial law and where the representation of workers plays also an important role. He deals with the system of competition of nomination of directors and their deputies and in the end he summarizes the forum system of industrial democracy and the rights of collectives and democratic forums functioning in the enterprises.

János Johancsik

ON THE RELATION BETWEEN COMMUNISTS AND SOCIALISTS IN FRANCE

The study examines the development of relation between communists and socialists in the last one and a half decade and analyses the present state of this relation. In historical retrospection, it describes the two periods of the relation between the two parties before the change of government in 1981. It elucidates, how the Socialist Party came to sign the common government programme and how the Communist Party, pressing this form of cooperation, responded to the unexpected fact that the socialists exploited the policy of the left-wing Alliance in order to strengthen the influence of their own party. The study demonstrates, how the latter intensified the competition between the two parties which led to the repudiation of the common programme on 23 September 1977, to the suspension of cooperation between the left-wing parties, to the coming into existence of a relation of confrontation between communists and socialists. Besides the political attitude, the examination includes also the characteristic modifications of the theoretical aspect which were carried out in both parties in the years 1970s. The author of the study, with the consideration of the differences of opinion existing despite the rapprochement between the viewpoints, political endeavours and power relations of the two parties, seeks answer to the question that, after the socialist electoral victory in 1981, which were the reasons of the establishment of the governmental cooperation between socialists and communists. Through the evaluation of the reform political practice of the French socialists realized between 1981 and March 1983, the author points out the contradictions, characteristic tendencies operating at the present time in the governmental cooperation of the communists and socialists.

György G. Márkus

ON THE ECONOMIC AND SOCIO-POLITICAL CONTENT OF REFORMISM OF SOCIAL DEMOCRACY UNDER THE CONDITIONS OF BOOM AND CRISIS

On the basis of the experiences of the advanced Western European capitalist countries, the study examines the strategy, possibilities and the limits of economic-socio-political space of movement of social democracy in context of changes and the unfolding restructuration of the capitalist economy.

In the period of dynamic and stable development, mainly in the so-called „golden sixties”, the objective and subjective conditions of a reformist consensus were created in these countries making possible for the social democracy to gain power ground. In connection with economic theory and -policy the social democracy has based its programme of action on Keynesianism: on this ground the „self-restricting” capitalism, which was able to secure its survival and adaptation only by violating its own „rules of the game”, met „democratic socialism” which realized a reform policy of dual face: the economic and social reforms in their entirety were though subordinated to the stability of the capitalist system but the particular reforms potentially and at least partly called in question the logic of capital (planning, participation of workers, state guarantee of employment and social security etc).

From the first part of the 1970s, the evolving crisis of the capitalist world economy is evaluated by the author as the pains of childbirth of a structural transformation which revealed again with increased intensity the tendency of the fall of rate of profit. The oversupply of capital discontinues, its returns decrease; the capitalist rationality forces back the number, expenses, economic, social and political bargain position of the labour force.

Under the conditions of slow growth, structural change of the world economy and the intensification of international competition, the economic- and social policy of traditional social democratic character become dysfunctional from the viewpoint of efficiency and adaptability (at the same time the conservative-liberal-monetarist alternative as well as supply-side economics have not proven their adequacy either).

According to the author, the crisis and the new typed growth pose challenge for social democracy which makes certain changes of profile and modifications of strategy inevitable and requires the rethinking of certain fundamental questions of the reformist labour movement.

СОДЕРЖАНИЕ

СТАТЬИ

<i>Иоахим Фрейтаг—Манфред Лёч</i> : Тожества и общественные различия в содержании и условиях труда	389
<i>Чаба Мако</i> : Социально-учебный процесс в организации труда и реализация интересов	416
<i>Дюла Толнаи</i> : Модернизация системы общественных организаций на государственных предприятиях	427
<i>Янош Иоханчик</i> : Об отношении коммунистов и социалистов во Франции	440
<i>Дёрдь Г. Маркуш</i> : Об экономическом и социально-политическом содержании реформизма социал-демократии в условиях конъюнктуры и кризиса	463

КУЗНИЦА НАУЧНЫХ РАБОТ

<i>Имре Форгач—Андреа Сегё—Дёрдь Винер</i> : Хозяйственный механизм решений и политическая система	481
<i>Бела Покол</i> : Модернизация — функциональная дифференциация подчинённых систем общества (О теории модернизации Никлаша Лухманна)	497

ИНФОРМАЦИЯ

Празднование юбилея Карла Маркса в зеркале иностранных журналов (Обзор)	509
---	-----

ОТЧЁТЫ, ИНСТИТУТСКАЯ ЖИЗНЬ

Два «ходатая» уходящих рабочих о дискуссии при защите диссертации (<i>Чаба Гомбар</i>)	529
Исследования, проведённые во Франции, связанные с качеством жизни и гуманизацией труда (Тамаш Микец)	533
Публикации сотрудников Института общественных наук за 1982-ой год (Составитель: Маркелла Каройнэ)	539
Объявление конкурса в аспирантуру на Академию общественных наук при ЦК КПСС	556

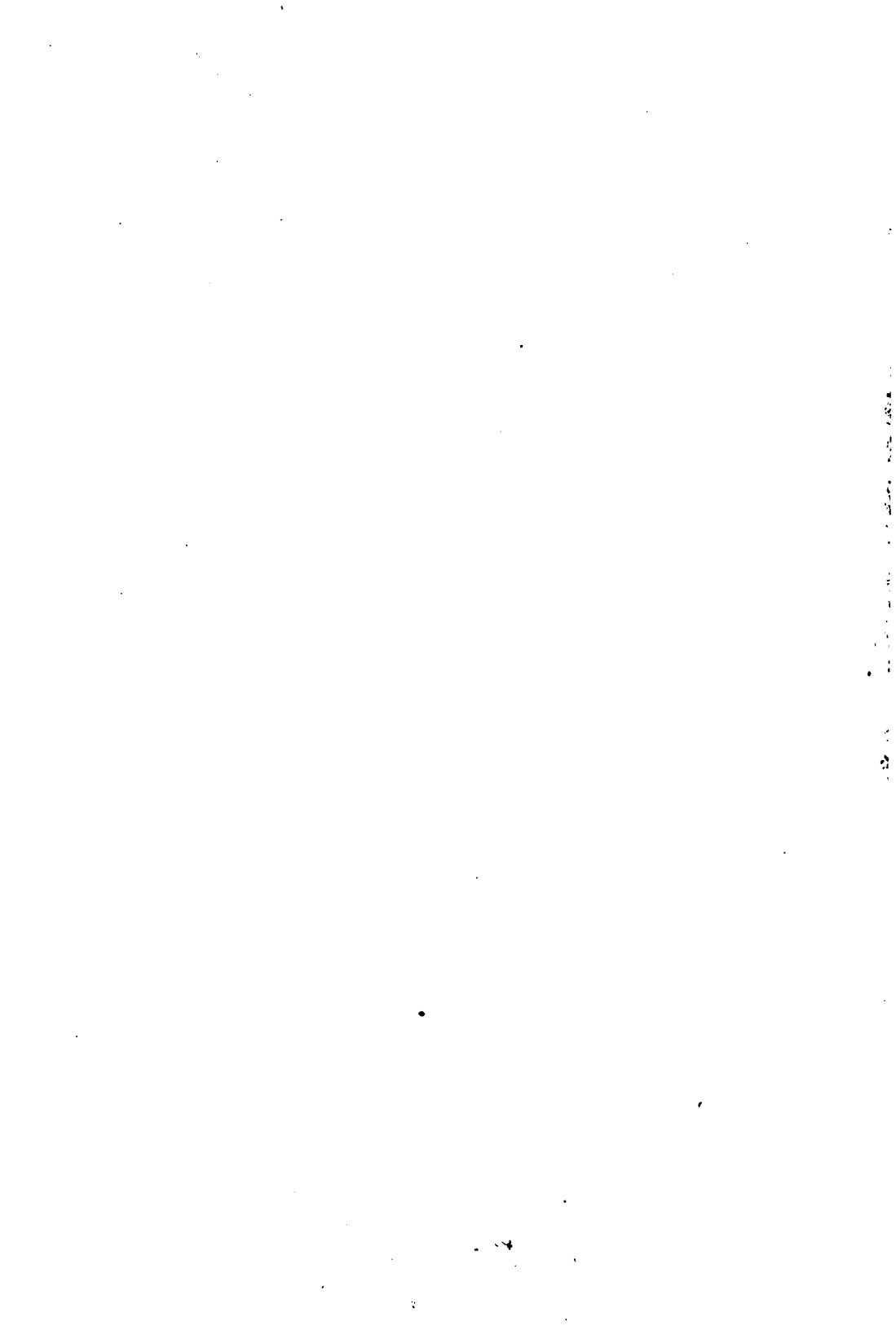

CONTENTS

STUDIES

<i>Joachim Freitag–Manfred Lötsch:</i> Similarities and Social Differences in the Content and Conditions of Work.	389
<i>Csaba Makó:</i> Learning Process in Work Organization and Interest Assertion.	416
<i>Gyula Tolnai:</i> The Modernization of Social, Organizational System of State Enterprises	427
<i>János Johancsik:</i> On the Relation between Communists and Socialists in France	440
<i>György G. Márkus:</i> On the Economic and Socio-Political Content of Reformism of Social Democracy under the Conditions of Crisis and Prosperity	463

WORKSHOP

<i>Imre Forgács, Andrea Szegő, György Wiener:</i> The Mechanism of Economic Decisions and Political System	481
<i>Béla Pokol:</i> Modernization – Functional Separation of the Sub-Systems of Society (On the Theory of Modernization of Niklas Luhmann).	497

INFORMATION

Marx Anniversary – Survey of Foreign Periodicals (Review).	509
--	-----

REPORTS, NEWS OF INSTITUTE

Two „Lobbyists” of the Commuting Workers (On the Discussion of a Dissertation) <i>Csaba Gombár</i>	529
Researches in Relation to the Quality of Life and to the Humanization of Work in France (<i>Tamás Mikecz</i>).	533
Publication of the Co-Workers of the Institute for Social Sciences in 1982 (Compiled by <i>Aniko Markella</i>)	539

ISSN 0133-0381

Kiadja a Kossuth Könyvkiadó, Steindl Imre u. 6. Budapest, Pf. 127. 1366.

A kiadásért felel a Kossuth Könyvkiadó igazgatója.

Szerkesztőség: Benczúr utca 33. Budapest 1068. Tel.: 214-830

Előfizethető minden pártszervezetben, valamint a Kossuth Könyvkiadó megyei és kerületi kirendeltségeinél (pénzforgalmi jelzőszám: 215-11 529), a Posta Központi Hírlapirodánál (József nádor tér 1. Budapest 1900. Tel.: 180-855) (pénzforgalmi jelzőszám: 215-96 162),

továbbá bármely hírlapkézbesítő postahivatalnál és kézbesítőknél.

Előfizetési díj egy évre: 80,- Ft.

Külföldön megrendelhető a Kultúra Külkereskedelmi Vállalat útján (Bp. 82. Pf. 149.)

Készült 2500 példányban, 13,8 (A/5) ív terjedelemben

Index: 25 828

Szikra Lapnyomda, Budapest 83-3268

Felelős vezető: Csöndes Zoltán vezérigazgató

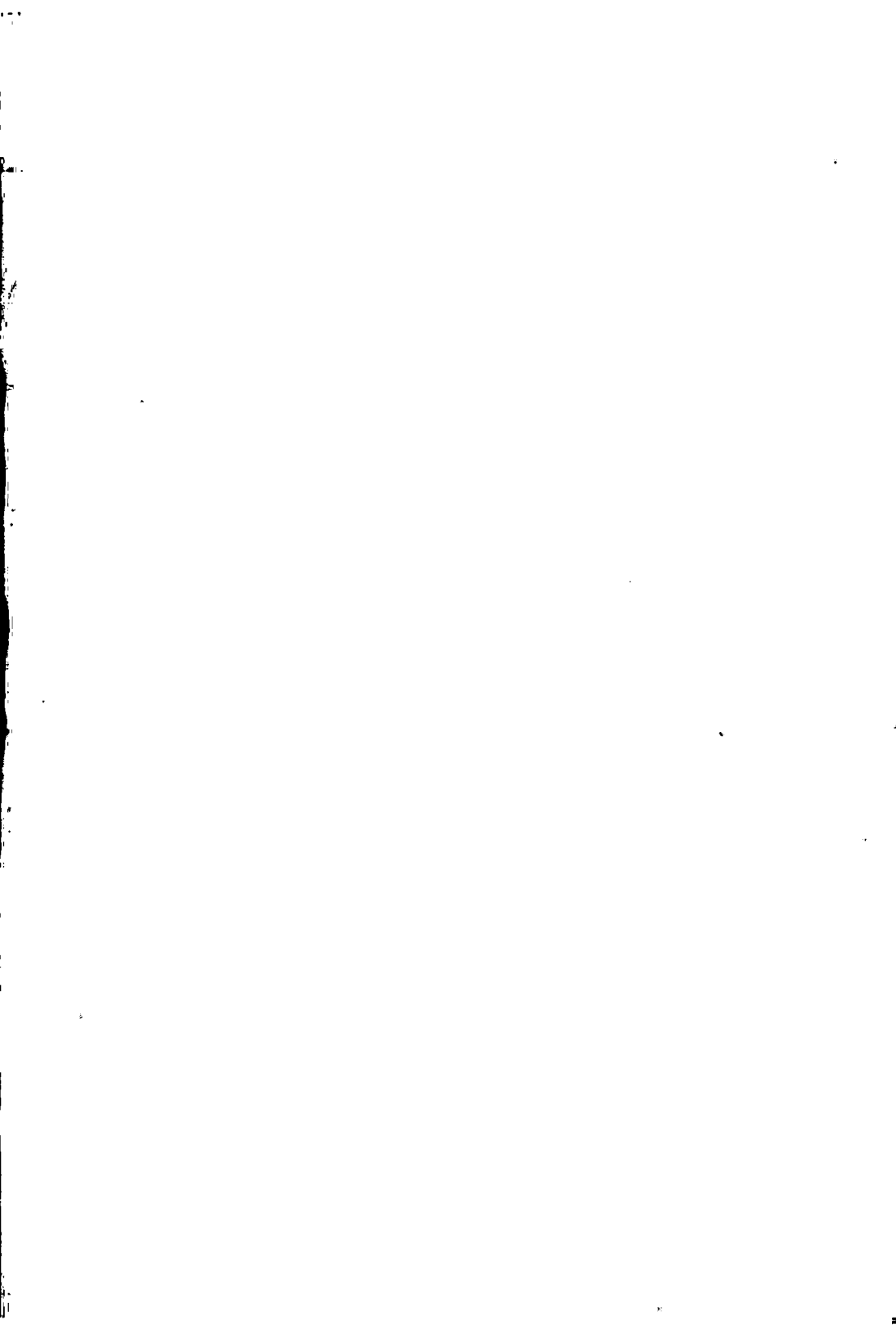

20,— Ft

316.861

V

IX.

Társadalom- tudományi Közlemények

1983|4

9

Társadalom- tudományi Közlemények

1983·4

TÁRSADALOMTUDOMÁNYI KÖZLEMÉNYEK

Az MSZMP KB Társadalomtudományi Intézetének folyóirata
XII. évf. 1983/4. sz.

Szerkeszti: a szerkesztő bizottság
Felelős szerkesztő: dr. Halay Tibor
Szerkesztő: Rathmanné Tury Mária

Tartalom

TANULMÁNYOK

- Szoboszlai György:*
Kapitalizmus és államiség (Marx állam-konceptiójának kialakulása) 573
- Ágh Attila:*
A világgazdaság perspektívái a nyolcvanas években (Az államkapitalizmus fejlődése a harmadik világban) 599

VITA

- Laki László:*
A társadalom, a gazdaság és a társadalmi mobilitás néhány összefüggése a hatvanas és a hetvenes években 616
- Bogár László:*
Vázlatok egy dilemmához (Hozzászólás Ferge Zsuzsa cikkéhez) 632

MŰHELY

- Gyulavári Ágnes:*
Politikai szocializáció modellek 639
- Láng János:*
Néhány adalék a gazdálkodás és a használati érték marxista politikai gazdaságtani fogalmaihoz 654

TÁJÉKOZÓDÁS

- Tudományos eszmecsere a mai szociáldemokráciáról (*Havas Péter*) 662
- A Szocialista Internacionálé kongresszusi határozatai 1972–1983 (Dokumentumismertetés) (*Kardosné Balogh Judit—Láng Péter*) 669
- A dolgozó fiatalok önálló élet- és pályakezdésének problémái a szocialista országokban (Nemzetközi tanácskozás Zánkán) (*Békés Zoltán*) 686
- A tudomány és az ideológiai harc napjainkban (Tudományos tanácskozás Várnában) (*Taksás Imre*) 690

Európai Faluszociológiai Kongresszus Budapesten (<i>Ábrahám Éva</i>)	695
A dél-dunántúli aprófalvak múltja, jelene és jövője (Regionális konferencia országos tanulságokkal) (<i>P. Táll Éva</i>)	702
Politikatudományi oktatás a Német Szövetségi Köztársaságban (<i>Szabó Máté</i>)	706

BESZÁMOLÓK, INTÉZETI ÉLET

Az érdekek kifejeződése a szocializmusban (Beszámoló a „Szocialista világrendszer” problémabizottság budapesti üléséről) (<i>V. S. S.</i>)	716
Disszertációvédések az SZKP KB Társadalomtudományi Akadémiáján	
Fábián Tibor: A hatékonyság emelésének útjai a KGST-tagországok gépiparában (<i>Berki Erzsébet</i>)	719
Szabó András: A munkahelyi, dolgozói kollektíva szerepe a vállalatirányításban (<i>Pálvölgyi Ferenc</i>)	724
Szirtes Gábor: Baloldali extrémizmus és terrorizmus a hetvenes években és a kommunisták (<i>Kollár Nóra</i>)	727
A Társadalomtudományi Közlemények 1983. évi tartalomjegyzéke	732
Idegen nyelvű összefoglalók	735
Idegen nyelvű tartalom	740

SZOBOSZLAI GYÖRGY

Kapitalizmus és államiság

(MARX ÁLLAMKONCEPCIÓJÁNAK KIALAKULÁSA)*

Közismert, hogy amikor Karl Marx érdeklődése egyre inkább a politikai gazdaságtan törvényszerűségeinek kutatása felé fordult, már készen volt az államelméleti bázis (*A hegeli jogfilozófia kritikája*) és — a gazdaságtörténeti elemzéseket félbeszakítva — megtörtént a társadalmi formációelméleti alapvetés is (*A német ideológia*). Ugyanakkor az is közismert, hogy bár tervezte, Marx nem írta meg államelméletét rendszerező, összefoglaló művét. A kapitalizmus körülményei között önállósult gazdaság elemzése háttérbe szorította, a *politizáló* Marx érdeklődési körébe tolta át az állam jelenségét.

Azt jelentené ez, hogy nem beszélhetünk egységes marxi államkoncepcióról? Bizonyos értelemben igen. A marxi életmű korszakolható,¹ és ez vonatkozik az államról szóló művekre is. *A tőkéhez* hasonló összegezés bizonyára elősegítette volna egy többé-kevésbé egységes elméleti építmény kialakulását. Ennek hiányában a marxi államkoncepció kutatási anyagával rendelkezünk. Ismeretes, hogy magához *A tőkéhez* is kiterjedt előmunkálatokra volt szükség (*Grundrisse*), és maga Marx is kifejtette, hogy más a *kutatás* felépítése és logikája, és megint más a rendszeres kifejtés.² E marxi megállapítást felhasználva mondhatjuk, hogy kezünkben van egy államelméleti kutatási anyag fejlődéstörténete, amely azonban korántsem tekinthető konzisztensnek, befejezettnek.

* A marxi államkoncepció értékelésének kiterjedt irodalma van. Nem ezekkel a művekkel, de még csak nem is a főbb irányzatokkal kívántam polemizálni. Célom a tanulmánnyal az volt, hogy végigkövessem az állam *formációelméleti* megközelítésének kialakulását *A hegeli jogfilozófia bírálatán* és *A német ideológián* keresztül. (Ebből a szempontból e két mű tekinthető kiemelkedő jelentőségűnek. A gazdasági filozófiai kéziratok 1944-ből — nagy elméleti jelentősége ellenére — nem tekinthető külön lépcsőfoknak az *államelmélet* formációalapú kialakulása szempontjából.) Ezért elkerültem annak a kérdésnek az elemzését is, hogy meghúzható-e valamiféle cezúra az „ifjú” és az „érett” Marx eszmei-gondolati fejlődésében, s ha igen, hol. Nyilvánvaló, hogy Marx elméleti fejlődése az 1840-es években nagyon gyors volt. E változásokon belül a formációelméleti gondolkodás kialakulását és kontinuitását igyekeztem érzékeltetni az állam jelensége oldaláról. Ezt azért tartom fontos kérdésnek, mert úgy látom, hogy a formációelméleti megközelítés még ma sem kap megfelelő hangsúlyt a marxi életmű utóéletében. Ennek pedig — ha áttételesen is — mai viszonyaink értékelésekor is kiemelt a jelentősége.

A marxi fogalmi rendszer kialakulása feltételezi a „fogalmi rétegek” egymásra épülését. A formációelmélet teljessé válása előtt a fogalmak többé-kevésbé kifejlett előképeivel találkozunk. Az államelmélet terén különösen szembeötlő a hege-
li kategóriarendszer hosszan tartó hatása. Ez annak ellenére igaz, hogy a hege-
li jogfilozófiával és idealista államelméleti gondolkodással ifjúkori műveiben Marx
radikálisan szakított. A polgári társadalom—politikai állam sok szintre kibontott
szembeállításá azonban mindvégig őrzi a hege-
li gondolkodás nyomait, és egyér-
telmű tisztázására a marxi életműben nem került sor.

De nemcsak a fogalmaknak van meg az önálló története. Az életmű hű tükör-
ként követi azokat a változásokat, amelyek a 19. század utolsó harmadáig a tőkés
fejlődésben végbemennek. Az állam megítélésének látszólagos ellentmondásai
tehát többnyire magának a társadalmi fejlődésnek az ellentmondásai, az ellenté-
tes állításokban felfedezhető az érdekharcok mozgásai. Ráadásul a politikus
Marx publicisztikai írásaiban és politikaelméleti esettanulmányjaiban határozott
osztályalapról ítéli meg az államot és a politikai intézményeket. Ténymegállapítá-
sai érthető módon keverednek az explicit politikai akarattal, értéktételekkel,
amelyeknek valóságtartalmát a jövő dönti el és a politikai mozgások függvényévé
válnak. Ez az a korszak, a 19. század első fele, amikor a munkásosztály megindítja
a harcot a *politikai képviseletért*, amikor egyértelműen osztállyá szerveződik.
Ebben a korszakban *konzolidálódik* a tőkés intézményrendszer, de alapellent-
mondásainak *intézményi jelei* csupán felvillannak, teljessé csak a későbbi évtize-
dekben válnak. Helytelen tehát, ha többet várunk el az elemzésektől, mint amit a
korösszefüggések megengednek, az pedig egyenesen hiba, ha mindenképpen
trendvonalakat vagy prófécia-
t várunk, és az értéktételeket abszolutizált politikai
programként kezeljük. Marx nem adott kész recepteket a „jövő lacikonyhájá-
nak”, nincs egyetlen olyan konkrét intézményi forma sem, amelyről ne változtat-
ta volna meg a véleményét, ha a történelmi véletlenszerűség (amit határozottan
elismert) ezt megkívánta. Ebben az értelemben a marxi *államelmélet* sem dog-
matizálható. Ugyanakkor az állami-politikai intézményeket nem lehet kiszakítani
a marxi életmű alapeleméből, a formációelméleti konstrukcióból. Ebben a tekin-
tetben az életmű egységes. A társadalmi formák történeti fejlődésének elemzése
adta meg a kulcsot a marxizmusnak ahhoz, hogy elméletileg megalapozott jövő-
képe legyen. Nem egyszerűen trendvonalak, társadalmi jelenségek fejlődési pá-
lyáinak meghosszabbításai adják egy új társadalmi berendezkedés alapvonalait.
Nem a részjelenségek közül összegződik az egész, hanem az adott társadalmi formá-
ció belső összefüggésrendszere kerül előtérbe, s ezen belül az intézményesült tár-
sadalmi termelés és a tulajdonviszonyok. Az állam jelenségét, a marxi államkon-
cepciót, ennek kialakulását és változásait csak ezen a fogalmi bázison lehet
autentikusan tárgyalni, és igazi tanulságokat is csak egy ilyen *történetiségen ala-
puló társadalmi formációbázisú elemzés nyújthat*.

A továbbiakban megkísérlem bemutatni a marxi államelmélet kialakulásának
alapvető összetevőit, előrebocsátva, hogy nem a teljesség igényével, de a fejlődés
irányának bemutatásával. Az elmondottak alapján különös hangsúlyt kell he-
lyezni az állam formációelméleti fogalmi megközelítésének kialakulására egyfe-
lől, valamint az állami-politikai intézmények osztályalapú megközelítésére másfe-
lől — nem feledve azt a már említett fontos momentumot, hogy a marxi életmű
kibontakozásával egyidőben a kialakult tőkés állam is lényegi változáson megy
keresztül, funkciói alapvetően átrendeződnek.

ÁLLAMKÉP A HEGELI JOGFILOZÓFIA KRITIKÁJÁNAK TÜKRÉBEN

A marxi államfelfogás kialakulását két forrás táplálja: egyfelől a hegeli államjog és jogfilozófia, másfelől az 1830-as, 1840-es évek német viszonyai, a porosz államberendezkedés belső konfliktusai.³ Az állam ebben az alakzatban félúton van a polgári állam felé, még rendi felépítésű jogállam, fő eszköze a represszió, a gazdaság szervezésében nem játszik aktív szerepet. A polgárság gazdasági helyzetét igyekszik felhasználni arra, hogy ezt az államot — a legitim erőszak alkalmazására eszközöket biztosító hatalmat — a maga képére formálja, a sajátjává tegye. Marx a *Viták a falopási törvényről* című, 1842-ben írott cikkében mutatja ki elemi erővel, hogy korának állama a jog, a törvényes hatalom eszközével miképpen érvényesíti a magántulajdonon alapuló magánérdekeket, hogyan fejeződik ki az állam intézményeiben a társadalom osztályokra tagoltsága. A rajnai rendi gyűlés, a Landtag, amely a falopási törvényt tárgyalja, még nem kifejlett polgári intézmény, a tőkével rendelkező polgárok azonban helyet kapnak benne, érdekeiket érvényesíthetik, kompromisszumokat köthetnek, hatalmukat politikai tőkévé változtathatják — mindezt egy erősen korlátozott, de működő polgári nyilvánosság előtt.⁴ „... A Landtag a végrehajtó hatalmat, a közigazgatási hatóságokat, a vádlott létezését, az állameszmét, magát a büntettet és a büntetést *a magánérdek anyagi eszközeivé* alacsonyítja le.”⁵

Marx szisztematikus tudományos tevékenységét — egyetemi disszertációjától eltekintve — köztudottan nem a gazdasági viszonyok, hanem — a hegeli jogfilozófia bírálatainak keretében — a hegeli államjog kritikájával, az állam és a polgári társadalom viszonyának elemzésével kezdte.

Amikor a cenzúra véget vet a politikai publicisztikában tetet öltő közvetlen politikai harcnak, Marx hozzálát a hegeli jogfilozófiai örökség feldolgozásához, és kiterjedt rendszeres összehasonlító tanulmányok nélkül elvégzi Hegel *társadalomfilozófiai* bírálataát. Alapvető jelentőségű ez a munka, az állam szociológiai elemzésének hiánya mégis rányomja bélyegét.

Ebben az időben (1843) még nem alakult ki Marx társadalomelmélete, a társadalmi-gazdasági formációelméletnek még csak előképeivel, csíráival találkozunk. A politikai publicisztikai tevékenység mindenesetre termékeny iskola volt annak felismeréséhez, hogy nem elegendő a politikai intézményeket, a politikai rendszert (Marx francia fordulatával: état politique) tanulmányozni, hanem vizsgálni kell a polgári társadalom belső viszonyainak, a tulajdonnak, a gazdaságnak és a politikai intézményeknek, elsősorban az államnak a viszonyát.⁶

A hegeli gondolkodásmód és kifejtési rendszer korlátokat állított a marxi feldolgozás elé is. A feldolgozás módszere — mint erre már utaltam — még a kutatás módszere, híján van a kifejtéshez szükséges világosságnak, áttekinthetőségnek. A fogalmi elvontság és homályosság, az empirikus vonatkozások szinte teljes hiánya, a hegeli gondolkodásból átszűrő túlzott absztrakció azonban nem fedi el a marxi koncepcióformálódás tisztán kivehető fonálát. A hegeli jogfilozófiával való leszámoláson keresztül vezet az út *A német ideológiáig*, ahol már kialakul a formációelmélet többé-kevésbé teljes szerkezete.⁷

Mielőtt azonban a hegeli államkonceptió marxi kritikájának fontosabb elemeit számba vennénk, fel kell tennünk azt a kérdést, hogy milyen államról, melyik államról van szó a hegeli—marxi elemzésben; egyáltalán történetileg lokalizálható-e az állam jelensége a kritikai feldolgozásban? Ebben a tekintetben döntő je-

lentőségű a hegeli elemzés marxi mérlegre tétele, mert e kérdés latens jelenléte viszi el Marxot ahhoz a felismeréshez, hogy nincs az államnak a társadalmi formától elvonatkoztatott önfejlődése, *nincs állam általában*, illetőleg ilyen csak a szellemi elvonatkoztatásban, az eszmei önálló életre kelésében létezik. A formációelmélet kialakulásának útján, s ezen belül az állam formációelméleti „helyretételében” ez a momentum döntő relevanciájú.

Vannak azonban az államnak olyan általános jegyei, amelyeknek elemei — például a szervezeti jelenségek szintjén — nem kifejtett formában, eltérő társadalmi beágyazottságban megtalálhatók a történeti fejlődésben. Ezek többnyire formai azonosságok, gyökeresen eltérő funkcionalitással. Ugyanaz a jelenség, mint formai jegy, lényegesen eltérő szerepet játszik a különböző történelmi fejlődési szinteken, az egyes társadalmi alakulatokban. A fogalmi szinten is megjelenő összetevők a reális történelmi fejlődésben más és más összefüggésrendszerben, eltérő fejlettségi fokon, eltérő kibontottságban jelennek meg. A hegeli idealista dialektika a maga spekulatív formalizmusa ellenére magában foglalja a marxi formációelméletnek ezt a központi elemét. Azt tehát, hogy a fogalomnak megvan a maga önfejlődése, s ez a folyamat öntörvényű korszakokhoz kötődik. Míg azonban Hegelnél a fogalom szüli a történelmet, az eszme önfejlődése teremti meg a reális viszonyokat, addig Marxnál ennek ellenkezője fogalmazódik meg. A hegeli elemzés konkrét valóságkerete a felvilágosult abszolutizmus polgári társadalma, egy régi politikai intézménystruktúra és egy jövő felé mutató társadalmi szerkezet összeegyeztetési kísérlete. Marx tapasztalati bázisa a kialakuló liberális jogállam — Angliában és Belgiumban *megvalósult* alakzatában, a paraszti társadalomtól terhes francia formájában és a különböző történelmi korszakok összetorlódását mutató német megjelenésében. A tőkés társadalom 19. századi dinamizmusa katalizálja a marxi elméletet is — s ezt a jelenséget nemcsak az ifjúkori írások, hanem az egész életmű tükrözi.

Marx a hegeli konstrukciót a feje tetejéről a talpára állítja, megfordítja az eszmeiség és a tárgyiasult intézmények kapcsolatát, megfosztja idealizmusától, s ezáltal a szublimált hegeli történetiségnek valóságos dimenziókat ad. Elemmezve Hegel gondolatmenetét, az „átfordítást” minden esetben véghez viszi. Így, míg Hegel a politikai érzületet, a patriotizmust az államban fennálló intézmények eredményeként határozza meg, addig Marx az ellenkezőjét állítja: „... megfordítva, ezek az intézmények éppannyira a politikai érzület *tárggyiasulásai*”.⁸ Hegelnél az állam az eszme különbségeinek organizmusa. Ezt Marx — megjegyezve, hogy nagy előrehaladás a politikai államot organizmusnak, tehát a hatalmak különbségét már nem organikus, hanem eleven és ésszerű megkülönböztetésnek tekinteni — így módosítja: „... az államnak vagy a politikai berendezkedésnek különbségekké és ezek valóságává való kifejlődése *organikus* kifejlődés”.⁹ Marx gondos elemzéssel mutatja ki, hogy a gazdag hegeli történeti elemzésekben „a berendezkedés fogalma helyett a fogalom berendezkedését kapjuk”.¹⁰

A hegeli kritika tehát korántsem egyoldalú vagy egyirányú. A marxi gondolatrendszer építkezik is a hegeli megfigyelésekből, de a rendszer eszmei talapzata a kritikai áttekintésben megsemmisül. Ezzel a megszorítással azonban bizonyossággal állítható, hogy Marxot erősen orientálta a hegeli gondolatrendszer, olyan alapot nyújtott, amilyenre építeni lehetett. Képletesen szólva azt mondhatjuk, hogy egy államelméleti feladvány megoldási képletének elemeit helyre kellett rakni, hogy az egyenlet teljesüljön, s itt a megoldás kulcselemei már készen voltak, csak megfelelő rendbe kellett őket illeszteni. Marx ekkor már rendelkezett

azzal a rálátással, ami szükséges volt a helyes rendszerbe foglaláshoz, viszont nem kellett minden részprobléma megoldását a legelején elkezdenie. A gondolatmenet „visszagondolása” a marxi elméletteremtés roppant újítása. „Ha Hegel a valóságos szubjektumokból indult volna ki, mint az állam bázisaiból, nem lett volna szüksége arra, hogy misztikus módon szubjektiválja az államot.”¹¹

Hegel államszemlélete *politikailag* kifejezetten retrográd. Az állam a valóságos, objektiválódott szubjektum, a társadalom, annak alkotórészei, a család, a közösség, csak annak mozzanatai; ami az államban elvont, az állameszme pedig a fejedelemben, a szuverén uralkodóban ölt testet.¹² A porosz állam politikai valóságát képezi le Hegel, és úgy fejt ki a politikai állam — polgári társadalom reális kettősségét, hogy ezt az elválást rögtön összebékíti a tőkés fejlődésben relatíve elmaradt közép-európai régió politikai valóságával. Ezt az államelméleti objektív idealizmust Marx elemeire szedi szét a hegeli államjog kritikájában. Módszere a fogalmak visszavezetése reális összefüggéseikre a hétköznapi logikával párosítva, de csak elvétve hivatkozik valóságos történelmi összefüggésekre, a kritika a kifejtett gondolatrendszer dimenzióiban marad. Ez az oka annak, hogy az államjog kritikájában indirekte kifejtett marxi államelmélet a formációelmélet elvont-absztrakt előképe, nem támaszkodik a korabeli kapitalizmus empirikus elemzésére. Az ehhez szükséges elméleti rendszer ekkor még nem áll készen. Ezzel magyarázható, hogy maga Marx a hegeli rendszert a fordított felállásban idealizálja. A nép, népszuverenitás és a demokrácia elvont fogalmi kezelése szolgálhat erre példaként.

Saját gondolatrendszerével konzisztens módon Hegel nem ismeri el a népszuverenitás eszméjét. (A polgári társalomban ezt az elvet a politikai berendezkedés szintjén mindaddig vitatták, amíg a tőkés viszonyok általánossá válása nem formálta a politikai rendszert olyanná, hogy a népszuverenitás gyakorlása csak a politikai szférán belüli eltolódásokat eredményezhetett, de magát a polgári társadalmat csak a perifériákon — gyengén fejlett országok — tehetette kétségessé. Az igazsághoz hozzátartozik, hogy a paraszti termelés túlsúlyán alapuló társadalmakban a népszuverenitás gyakorlása politikailag a feudális reakciót támogatta volna. Hegel szerint „a népszuverenitás azok közé a zavaros gondolatok közé tartozik, amelyeknek a *nép* vad elképzelése szolgál alapul”.¹³ Ezzel kapcsolatban jegyzi meg Marx: „Mintha nem a nép volna a valóságos állam. Az állam elvontság. Csakis a nép a konkrétum.”¹⁴ Hegelnél az állam — mint a szellem fejlődésének önkifejeződése — a monarchiában ölt igazi, önmagának megfelelő testet. A nép be van tagolva ez alá a fejedelmi hatalom alá, és a kettő viszonyában a paternalizmus érvényesül. A tőkés fejlődés ellentmondásait Hegel az államban véli kiküszöbölhetőnek.

Marx a hegeli politikai konzervativizmussal szemben — önmaga eszméinek radikális meghatározásaként is — idealizálja a demokráciát.¹⁵ Nem szabad azonban elfelejteni azt, hogy ez a monarchia hegeli értékelésével szembeni idealizálás, és nem önmagában vett érték; kiváltképp nem empiriára támaszkodó elemzés eredménye. Sokszor idézik Marx alábbi sorait, kiemelve eszmei-politikai fontosságukat. E sorokat azonban feltétlenül a kor viszonyaiba ágyazva és a kor eszméinek összefüggéseiben kell szemlélnünk, és hozzá kell tennünk, hogy nem áll mögöttük a tőkés termelési mód fejlődéstörvényeinek letisztult tudata. A demokrácia ideáltipikus államformaként értelmezhető, de inkább etikai érték, mint a társadalmi fejlődés objektív követelménye. Mindenesetre jól tükrözi a fiatal Marx ér-

tékorientáltságát még akkor is, ha e sorok nem ragadhatók ki a Hegellel való polémiából, és csak ezzel a megszorítással általánosíthatók.

„A monarchiában az egész, a nép, be van sorolva egyik létezési módja, a politikai berendezkedés alá; a demokráciában *magá a berendezkedés* csak a nép *egyik* meghatározásaként (Bestimmung), mégpedig önrendelkezéséent (Selbstbestimmung) jelenik meg. A monarchiában a berendezkedés népe áll előttünk; a demokráciában a nép berendezkedése. A demokrácia minden berendezkedés megoldott *rejtvénye*. Itt a berendezkedés nemcsak *magán-valóan*, a lényeg szerint, hanem az exisztentia, a valóság szerint állandóan vissza van vezetve valóságos alapjára, a *valóságos emberre*, a *valóságos népre* és mint ennek *saját* műve van tétélezve. A berendezkedés mint az jelenik meg, ami, mint az ember szabad terméke; azt mondhatnák, hogy ez bizonyos vonatkozásban az alkotmányos monarchiára is érvényes, ámde a demokrácia sajátos különbsége az, hogy itt a *berendezkedés* egyáltalában csak *egyik* létezési mozzanata a népnek, hogy nem a *politikai berendezkedés* magáért-valóan képezi az államot.”¹⁶

E hosszú, és meglehetősen elvont fejtegetést semmiképpen nem lenne helyes úgy értékelni, mint a demokrácia történelmietlen abszolutizálását. A demokrácia a kormányzás formális szintjén feltétlenül előképe egy nem létező társadalmi berendezkedésnek, melynek irányában a történelem mozog. Az elemzés a *népet* a hegeli szóhasználatnak megfelelően kezeli — nem beszél osztályokról, rétegekről, polgárságról és proletariátusról stb., egyszerűen nem differenciál. A berendezkedés szintén Hegel kategóriája, mai kifejezéssel a politikai struktúrát kell értenünk alatta, magába foglalja az állami organizációt. Marx gondolatörát éppen fogalomhasználatá miatt nem szabad extrapolálnunk és a monarchia hegeli idealizálása elleni ideológiai állásfoglalásnak kell tekintenünk. A fiatal Marx demokráta, állást foglal az önkényes, nem ellenőrzött hatalom ellen, nyilvánvaló azonban, hogy a kispolgári demokratizmust semmiképpen sem tekinti minden berendezkedés megoldott rejtvényének.

Az elvonatkoztatás szintje: az állam mozgása a berendezkedés *formáin* (államforma) keresztül szemlélve. Innen nézve a demokrácia az államformák általánossága, a valóságos ember politikai kötelékektől való felszabadultsága, vagyis a tőkés rendszert meghaladó társadalmi berendezkedés (kommunizmus) előképe. Marx szakít a hegeli módszerrel, nem az államból indul ki: „a demokrácia az emberből indul ki, és az államot objektivált emberré teszi”.¹⁷ Az általános egyén, az autonóm, szabad ember terméke a demokrácia, amely ebben a kontextusban úgy viszonyul a többi államformához, mint „a nem viszonyul fajaihoz”.¹⁸ A demokrácia minden államberendezkedés lényege, ami azonban a különös államformákban (monarchia, köztársaság stb.) nem valósul meg. A *társadalmisított ember* különös berendezkedése a demokrácia, amelyben „nem az ember létezik a törvény kedvéért, hanem a törvény az ember kedvéért, a törvény *emberi létezés*, míg a többi államformában az ember a *törvényi létezés*”.¹⁹ A hegeli állameszmével szemben a demokrácia voltaképpen az állam meghaladásának fogalmi kifejeződése: „A demokráciában az állam mint különös *csak* különös, mint általános a valóságos általános, vagyis nem meghatározottság a másik tartalomtól megkülönböztetve. Az újabb franciák ezt úgy fogták fel, hogy az igazi demokráciában a *politikai állam megszűnik*. Ez annyiban helyes, hogy qua [mint] politikai állam, mint berendezkedés, nem számít többé az egésznek.”²⁰

Látható ebből a gondolatmenetből, hogy az államproblematika igen sok lényeges eleme megfogalmazódik a hegeli kritika kapcsán. A formáció szintű elemzé-

sek azonban még nem bontakoznak ki a maguk teljességében, az államforma fogalma keveredik a társadalmi berendezkedés fogalmával. Ennek ellenére az állam elvont-absztrakt, a társadalmi szerkezettel direkt összefüggésbe hozott fogalma e korszakos jelentőségű marxi elemzésben elvezet a társadalmi formációk megsejtéséhez, az alapformák vázlatához. Napnál világosabb, hogy Marx nem fogadja el az állam önmagából való eredeztetését, és a társadalomnak a társadalom felett álló értékekből való levezetését. A koncepció nyilvánvaló hatalomigazoló jellege gyanúba hozta Hegelt, s erre Marx válasza az állam visszavezetése a társadalmisított ember viszonyaiba — még ha a hegelizmus hasonlóan az államforma elvont szintjén is. A demokrácia anyagi elvként való értelmezésével azonban meg is haladja a hegeli kereteket, és logikusan eljut a különös berendezések elkülönítésének szükségességéhez. Itt még csak az államon keresztül, későbbi műveiben azonban minden irányból (tulajdon, társadalmi szerkezet, termelési alapviszonyok) kiteljesedik az itt még csak embrionális szinten jelentkező felfedezés.

A politikai állam hegeli elvonatkoztatása alkalmas arra, hogy az állam megfosztassék történelemfelettségétől és *egy* meghatározott társadalmi berendezkedéshez köthessék. Ez annak ellenére így van, hogy az államforma e tekintetben is egybeesik a társadalmi formációval (a monarchia a kapitalizmus egy adott formájával). „A monarchiában. . . a politikai embernek megvan a maga különös létezése a nem-politikai, a magánember mellett. A tulajdon, a szerződés, a házasság, a polgári társadalom itt (amint ezt Hegel ezekre az *elvont* államformákra egészen helyesen kifejti, csak hogy ő azt *hiszi*, hogy az állam eszméjét fejté ki) mint *különös* létezési módok jelennek meg a *politikai* állam mellett, mint az a *tartalom, amelyhez a politikai állam* mint az *organizáló forma* viszonyul, voltaképpen csak, mint a meghatározó, megszorító, hol igenlő, hol tagadó, önmagában tartalmatlan értelem.”²¹ A tőkésállam helyét a tőkés társadalmi formációban a lényegét illetően a későbbi Marx-művek sem határozzák meg ennél mélyebben, csupán a megközelítések gazdagsága, a bizonyítás horizontja tágul.

A demokráciát Marx a többi államforma nemeként, általános összefoglalásaként határozza meg, a „többi államforma” pedig nem más, mint a különböző történelmi fejlődési fázisoknak megfelelő állami-politikai berendezkedés. Még nem beszél társadalmi formációkról, mivel a kifejtést a hegeli kategóriarendszer uralja, de ennek elemei már jelen vannak. Az állam ebben a marxi elemzésben a társadalom egészéhez képest értelmeződik, és ezért nem differenciálódik a társadalom, az állam és a törvény fogalma — annak ellenére sem, hogy teljesen világos: Marx korábbi publicisztikai tevékenysége kiérlelte a differenciált társadalom- és államképet. Hegel államtanával azonban filozófiai síkon kellett számot vetni, és csak ez, az *általános szinten* végbement elszakadás nyitotta meg az utat az állam osztályjellegét kibontó elemzésekhez.

A hegeli államjog kritikája nemcsak kritika: Marx „beépíti”, kiemeli azokat az összefüggéseket, melyeket Hegel a polgári társadalom fejlődésének tanulmányozása során helyesen ragadott meg. Hegel beszél a „demokrácia formájáról” és ez Marxnak alkalmas arra, hogy a demokráciának általános tartalmat adjon. Hegel elveti a demokrácia minden formáját — amely nem mint fejedelmi hatalom jelenik meg — mint a ki nem fejlett eszme termékeit. Marx az eszme helyébe a történelmet állítja, és azt mondja: a nép berendezkedései mint különös államformák jelennek meg, mint a demokrácia nem kifejlett formai aspektusai. A demokrácia nála nem valóságos empirikus, hanem axiomatikus fogalom. A demokrácia és az állam viszonyában az előbbi a nép általános akarata, önmeghatározása, az

utóbbi pedig annak bizonyos fokú tagadása és egyúttal bizonyos fokú megvalósulása. A nép önmeghatározása, a fölé épülő idegen akarat tagadása Marx elemzésében egyértelműen *politikai érték*. „Egyébként magától értetődik, hogy minden államforma *igazságául* a demokrácia szolgál, és éppen ezért amennyiben nem demokráciák, annyiban nem-igazak.”²²

Az állam társadalmi szerepének, a „berendezkedésben” elfoglalt helyének történeti elemzése vezet el Marxtól az egyes államformák szerves megkülönböztetéséhez, s ezen keresztül ahhoz a gondolathoz, hogy az állam az egyes társadalmi alakulatokban a formailag hasonló hatalmi jegyek mellett lényegesen eltérő funkciót tölt be. Első szinten csupán a nagyon általános „régimodern” szembeállítás fogalmazódik meg. „A régi államokban a politikai állam alkotja az államtartalmat a többi szféra kizárásával; a modern állam a politikai és a nem-politikai állam *alkalmazkodása* egymáshoz.”²³ (Kiemelés tőlem — *Sz.Gy.*) A modern állam: a tőkés formáció állama. Ennek kezdettől fogva az a jellemzője, hogy a hatalmat nem önmagából eredezteti, ha erre a gyakorlatban alkalmanként — a gazdasági-politikai válságok és a nagyobb intézményi átalakulások időszakában — rá is kényszerül. Eszmei szinten a közösségből kilépő ember természetes jogaira alapozódik az új, a modern berendezkedés. (Marx nem sokkal később, az 1844-es *Gazdasági filozófiai kéziratok*ban világosan kimutatja a történelmi egybeesést az önállóvá váló *társadalmi* egyén [és nem elsősorban államegyén, nem valamely közösségbe „betagozott” egyén] és a magántulajdon, valamint a tőkeviszony közvetítette áruteremelés strukturális követelményei között.) Amikor a polgári társadalom — a benne összefoglalt áruteremelő gazdaság, tőkeviszony, emberi jogok, magántulajdon — az állam *mellett*, attól elválasztva megszerveződik, akkor válik valóságossá, kiteljesedetté mindkettő: az állam is, a polgári társadalom is egymást feltételezve érvényesül. Ez egyúttal *lépés* a demokrácia felé.

Megtörténik a differenciálás — még ha nem is következetesen kibontott formában — a társadalmi berendezkedés (demokrácia) és az állami berendezkedés, az államforma között. „A demokráciában az *elvont* megszűnt az uralkodó mozzanat lenni. A monarchia és a köztársaság közötti harc maga is még az elvont államon belüli harc. A *politikai* köztársaság az elvont államformán belüli demokrácia. A demokrácia elvont államformája ezért a köztársaság; itt azonban megszűnik a *csak politikai* berendezkedés lenni.”²⁴

A marxi elemzésekben választ kapunk arra is, hogy mi a helye a politikai szférának a berendezkedésben: magától értetődik — mondja Marx —, hogy csak ott van kiképződve a politikai berendezkedés, ahol a magánszférák önálló berendezkedést értek el, azaz, ahol a polgári társadalom a berendezkedést meghatározó alakulattá kristályosul. „Ahol a kereskedelem és a földtulajdon szabadságnélküli, még nem önállósult, ott a politikai berendezkedés sem az. A középkor a *szabadságnélküliség demokráciája volt*.”²⁵ A középkor idő-dimenziójával *jelzett* társadalmi berendezkedés maga a *politikai berendezkedés* egyik történeti formája — itt még csak az állam, a politikum, a hatalmiság oldaláról megközelítve, megragadva. A magánszférák felszabadulása hozza meg a politikai berendezkedés önállósulását, történetileg először az abszolút monarchiából kibontott liberális jogállam képében, az *államiság* burkában, ahol a politikai hatalmiságot a legitím állami berendezkedés testesíti meg. Az átmenetet az államformák közvetítik. Ezért csak formai a különbség a polgári viszonyokra épülő monarchia és a köztársaság, mint államformák között. A fiatal Marx a hegeli gondolatrendszerből biztos tudással emeli ki annak nem idealista valóság tartalmát, s ez arra utal, hogy

pontosan látja a polgári állam (politikai állam) — polgári társadalom dialektikáját *kora történeti kifejltségének szintjén*.

Ez a kép általános érvényű az elemzett történeti szakaszra, s a tőkés társadalomfejlődés ezt a viszonylatot csupán többszörösen módosítja, de lényegét nem változtatja meg. Így például az állam és a politika fokozódó önállósulása a 19. század végén csak a formáción belüli szerkezetváltozás, mely — mint ezt később látni fogjuk — túlmutat ugyan a tőkés berendezkedésen, de abba képes szervezen integrálódni. Az állam tisztán politikai jellege tehát a tőkés fejlődés *belső* terméke. A korabeli berendezkedések egybevetésével Marx ezt egyértelműen — ha elvont, általános síkon is — kimutatja. „A tulajdon stb., röviden a jog és az állam egész tartalma Észak-Amerikában egynéhány módosulással ugyanaz, mint Poroszországban. Ott tehát a köztársaság pusztá államforma, mint itt a monarchia. *Az állam hatalma e berendezkedéseken kívül van.* Hegelnek ezért igaza van, amikor azt mondja: a politikai állam a berendezkedés, vagyis az *anyagi állam nem politikai*. (. . .) A népelet különböző mozzanatai közül a politikai államot, a berendezkedést volt a legnehezebb kiképezni. Ez mint az általános ész [Hegel kifejezését lefordíthatjuk a viszonyokban kódolt általánossá váló akaratra vagy akarásra] fejlődött ki a többi szférával szemben, mint ezek túlvilágija. A történelmi feladat azután a berendezkedés követelésében állott, de a *különös szférák* itt nincsenek tudatában annak, hogy magánlényegük a berendezkedés vagy a *politikai állam* túlvilági lényegével *együtt bukik*, és hogy az állam túlvilági létezése nem más, mint saját elidegenedésük igenlése.” Az állam túlvilágisága a magánviszonyok természetadtságának pusztá tudomásulvétele, az államnak a viszonyok újratermelésére való redukálása. Majd a gondolat így folytatódik: „A politikai berendezkedés eddig a népelet vallási szférája, vallása volt”, (tudniillik a polgári berendezkedés előtt a feudalizmusban) „általánosságának mennyországa, szemben valóságának földi létezésével. *A politikai szféra az egyetlen álamszféra* volt az államban, az egyetlen szféra, amelyben a tartalom (. . .) az igazán általános volt, de egyszersmind úgy, hogy — mivel ez a szféra a *többivel szemben állott* — tartalma is formális és különös tartalomná vált. A modern értelemben vett *politikai élet* a népelet skolaszticizmusa.” (A modern kifejezés itt is a polgári berendezkedésre utal.) „A monarchia ennek az elidegenedésnek kiteljesedett kifejezése. A köztársaság tagadása ennek, *saját szféráján belül*.”²⁶ *Saját szféráján belül, tehát csak formálisan.* (A kiemelések tőlem — Sz. Gy.)

Ez a gondolatsor vezet át ahhoz az alapvető jelentőségű kérdéshez, amely a *marxi államkoncepció* központi magja, ahhoz a már hangsúlyozott állításhoz, hogy az állam önállósulása történelmi folyamat eredménye, tehát nem eleve adott: „*Az államnak mint olyannak* elvonatkoztatása csak a modern idő sajátja, mert csak a modern idő sajátja a magánélet elvonatkoztatása. *A politikai állam* elvonatkoztatása modern termék.”²⁷

Ezt követően jelennek meg a formációelmélet előképei, történeti korszakok, államalakulatok formájában, a termelési mód vázolása nélkül, keveredve az uralmi formák fogalmaival: „A közvetlen monarchiában, demokráciában, arisztokráciában még nincsen a valóságos, anyagi államtól vagy a népelet többi tartalmától megkülönböztetett politikai berendezkedés.”²⁸ A demokrácia *itt* nem a korábban használt értelemben szerepel, nem mint a berendezkedések neve, hanem mint uralmi forma, népuralom, amely az antikvitás egy meghatározott berendezkedésére utal. Az ázsiai termelési mód ebben az elemzésben csak jelzésszerűen jelenik meg, mint az „ázsiai despotia”, ahol „a politikai állam nem egyéb, mint az egyes

egyén magánönkénye, vagyis a politikai állam, akárcsak az anyagi, rabszolga.”²⁹ Az antik formáció előképe Görögország: ahol „a res publica a valóságos magánügy, a polgárok valóságos tartalma, a magánember pedig rabszolga; a politikai állam mint politikai állam az igazi egyetlen tartalma életüknek és akarásuknak.”³⁰ Marx későbbi munkáiban az itt hallatlanul tömören megfogalmazott, súrított mondanivaló élesebb megvilágítást kap.

A germán-feudális termelési módot a korszakmegjelölés villantja fel: „A középkorban volt jobbágy, hűbértartó, iparoskorporáció, tudóskorporáció stb., vagyis a középkorban a tulajdon, a kereskedelem, a társadalom, az ember *politikai* volt; az állam anyagi tartalmát formája tételezte; minden magánszféra politikai jellegű vagy politikai szféra, illetve a politika a magánszférák jellege is. A középkorban a politikai berendezkedés a magántulajdon berendezkedése, de csak mert a magántulajdon berendezkedése politikai berendezkedés. A középkorban népelet és államélet azonos. Az ember az állam valóságos elve, de a *szabadságnélküli* ember. Ez tehát a *szabadságnélküliség demokráciája*, a végigvitt elidegenedés. Az elvont reflektált ellentét csak a modern világ sajátja. A középkor a *valóságos* dualizmus, a modern idő *elvont* dualizmus.”³¹ A középkor tehát a magántulajdonra épül, de ez a magántulajdon még nem szabadul ki a politikai meghatározottságból. Ez is politikai berendezkedés, mert a magántulajdon berendezkedése. Az egyes szférák azonban bennrekedtek az államiságban, a magántulajdon ebben a fejlettségi formában *még nem* konstituálja a magánegyént. A magántulajdon és az állam dualizmusa valóságos, de feloldódik a politikai állam genézisében. A „modern világban”, a tőkés társadalomalakulatban a magántulajdon az államtól függetlenné válik, a dualizmus *elvonttá* szublimálódik. Az állam úgy integrálja a társadalmat, hogy alapviszonyai *nem belőle erednek*. Ez az összes többi előző formációtól való különbségének alapjegye. A tőkés formáció állama tehát elkülönült berendezkedés, míg az előző formációk államai az alapviszonyok részei. „A modern állam ezektől az államoktól, melyekben a nép és állam között szubsztanciális egység van, nem abban különbözik, hogy a berendezkedés különböző mozzanatai *különös* valósággá vannak kiképződve, ahogy Hegel akarja, hanem abban, hogy maga a berendezkedés egy *különös* valósággá van kiképeződve a valóságos népelet mellett, hogy a politikai állam az egyéb állam *berendezkedésévé* vált.”³² Az „egyéb állam” kifejezés nyilvánvalóan az elkülönült és a társadalom alapvetően integráló polgári társadalomra utal. A közösségtől elvonatkoztatott magánélet tehát feltételezi az állam elkülönülését, mint a *rajta kívül álló*, a maga sajátos érdekviszonyainak alárendelt közösségre vonatkoztatottságát. A munkamegosztás absztrakt közösségisége ugyanis az alapviszonyokban kódolt; ez nem közvetlen érdekezésszerűságon alapuló primér közösségiség, ellenkezőleg, a közvetlen közösségiség leromboltságát feltételezi. Az általánossá váló áruterelés azonban még nem jelent társadalmiságot, nem fogja át a lét minden aspektusát, és ami a legfontosabb, nem hordozza automatikusan a feltétlenül szükséges közösségre való vonatkoztatottságot. A tőkeviszonyon alapuló áruterelés — mint az áruterelés *egyik* formációs-specifikus *esete* (nem pedig *genusa*) — már az osztályérdekeket *megelőzően* is feltételezi az önálló berendezkedéssé váló politikai államot. Ez elkülönülés eredménye a polgári társadalom és a politikai állam dualizmusa, de az elkülönülés nem a pusztán politikai akarat eredménye. Mivel azonban az elkülönülés osztályérdekek alapján és *osztálytettként* intézményesül, a valóságos viszonyokban ez a politikai mozzanat *jelenik meg*, és az a látszat keletkezik, hogy a politikai jelleg meghatározó mozzanat.

AZ ÁLLAM FOGALMI MEGJELENÉSE A NÉMET IDEOLÓGIÁBAN

Marx és Engels 1845 tavaszán brüsszeli emigrációjukban vetik papírra addigi filozófiai munkásságukat tisztázó és lezáró művüket, *A német ideológiát*. Marx ehhez félbeszakítja gazdaságelméleti kutatásait. *A hegeli jogfilozófia bírálatához* hasonlóan *A német ideológia* polemikus, olykor éles kritikával, sőt, gúnnnyal megírt mű, ugyanakkor a társadalmi formációelmélet és az államelmélet szempontjából alapvető jelentőségű elvi összegezés is. Marx (és *A német ideológia* tárgyalásánál Engels is mindig ide értendő) az ember és a társadalom viszonyait történeti fejlődésében mutatja be, és ebbe a keretbe helyezi az állam jelenségét is. A marxi formációelmélet ebben a műben csaknem teljessé válik. A jogfilozófiai kritikával szemben a legnagyobb eredmény a kilépés a hegeli kategóriarendszereből, és az új társadalomelmélet konstans fogalmi rendszerének kialakulása. Itt a társadalom — a kifejtések e munkára is jellemző absztraktsága ellenére — már nem csupán elvont-általános szinten jelenik meg, hanem alapvetően osztálytagozódásában. Az osztálykategória szervesen beépül a történeti formák elemzésébe — ez a jogfilozófiai kritikánál még nem ment végbe. Az állam intézménye már a korábbi Marx-írásokban is a megsejtett társadalmi formációkból magyarázható. *A német ideológiában* ez a körülmény különös hangsúlyt kap: itt fogalmazódik meg először átfogóan az a marxi felfedezés, hogy a társadalmi viszonyokat is törvényszerűségek közvetítik, és a társadalmi lét a viszonyok valamiféle totalitásából, a sajátos — egyes társadalmi formációkra jellemző — törvényszerűségekből levezethető, megmagyarázható. Az állam jelenségét tehát végképp nem lehet magából az államból vagy az államformákból levezetni — az állam megértéséhez először a társadalmi formációk mozgástörvényeit kell vázolni. A társadalmi berendezkedés önálló törvényszerűségekre épültsége már a Feuerbach-tézisekben is megtalálható: „... az elvont egyén . . . egy meghatározott társadalmi formához tartozik”³³ — vagyis nem minden társadalmi forma tételezi az egyén elvontságát, ez csak a kifejtett kapitalizmus sajátossága.

Marx *A német ideológiában* a társadalommagyarázatot a termelés oldaláról közelíti meg, tehát nem a társadalmat magát választja primér elemzési keretként, hanem az egyes egyénekből indul ki, s az egyes embert rögtön *létének újratermelésével* hozza összefüggésbe.³⁴ Az emberek termelésének mikéntje határozza meg „életmódjukat” — mondja Marx. Az, hogy az egyének mik, „egybeválg termelésükkel, mind azzal, amit termelnek, mind pedig azzal, ahogy termelnek.”³⁵ Az egyének termelése azért bizonyul termékeny kiindulópontnak, mert ebből levezethető az emberek „érintkezésének” természete is. „Ennek az érintkezésnek a formáját megint csak a termelés szabja meg.”³⁶

A fentiekben már explicite benne foglaltatik, hogy a termelés, az egyének termelése az érintkezés révén egyúttal társadalmi is. Ez a gondolat az „érett Marx” munkáiban is teljesen azonos beállításban szerepel. A *Grundrisse* bevezetése ugyanis ekképp kezdődik: „A társadalomban élő egyének — ennél fogva az egyének társadalmilag meghatározott termelése természetesen a kiindulópont.”³⁷ De már *A német ideológiában* is fontosnak tartja Marx, hogy az empirikus megfigyelés minden esetben — egy-egy termelési formában, ami, mint látható, életmódokat és érintkezési típusokat is feltételez — feltárja, mégpedig misztifikáció és spekuláció nélkül, „a társadalmi és politikai tagozódásnak a termeléssel való összefüggését”.³⁸

Egyén — termelés — életmód — érintkezés — társadalmi tagozódás — állam: ezekkel az elemekkel, ezen az „elvonatkoztatási láncon” épül fel a marxi gondolatmenet. A termelés bázisán kialakuló érintkezés és társadalmi tagozódás, a társadalom újratermelésének sajátos intézményesülési módjai jellemzik az egyes társadalmi formációkat. A kifejtett formák közötti különbségek visszavezethetők a termelő emberre, ahogyan őket „termelőerők és az azoknak megfelelő érintkezés egy meghatározott fejlettsége . . . feltételezi”.³⁹ A *német ideológiában* első átfogó megfogalmazást nyert marxi társadalomfilozófia tehát a történetileg *lokálizáló* társadalmi gyakorlatból indul ki.

A *német ideológia* államkoncepciójának társadalomfilozófiai alapja az a kiindulópont, hogy nincs a társadalmi formációtól elvonatkozatható önálló államelméleti bázis: a társadalom termelési-érintkezési viszonyainak formáit, *s ezen belül* az állami típusú szerveződést is a társadalom újratermelésének sajátos paradigmáira lehet visszavezetni.⁴⁰ Szó sincs tehát egyoldalú meghatározottságról, gazdasági determinizmusról („a gazdasági alap meghatározza az állami felépítést”) — sokkal inkább a gazdasági és érintkezési viszonyok *kölcsönös feltélezettségéről, ezek meghatározott intézményesüléséről.*

A társadalmi tevékenység — „abban az értelemben, hogy ezen több egyén együttműködését értjük”⁴¹ — történelmi formákba csoportosítható — szögezi le a marxi elmélet. Nem általában vett társadalmi tevékenységről van szó, amin belül az összetevők véletlenül vagy szubjektív, esetleges okok miatt kerülnek egymás mellé: egy meghatározott termelési mód vagy ipari fejlődési fok mindig az együttműködés meghatározott módjával vagy meghatározott fejlődési fokkal jár együtt, és az együttműködésnek ez a módja is „termelőerő”; az emberek számára hozzáférhető termelőerők mennyisége szabja meg a társadalmi állapotot, tehát az „emberiség történetét mindig az ipar és a csere történetével összefüggésben kell tanulmányozni és feldolgozni”.⁴² A társadalmi tagozódás alapja a munkamegosztás, amely szintén formációs-specifikus történelmi termék. Erre vezethető vissza, hogy „három mozzanat” (tehát ugyanannak a dolognak, nevezetesen a társadalomnak három oldala), a termelőerő, a társadalmi állapot és a tudat egymással elentétbe kerül, mert „a *munka megosztásával* adva van a lehetősége, sőt, valósága, hogy a szellemi és anyagi tevékenység, hogy az élvezet és a munka, termelés és fogyasztás más-más egyéneknek jusson, az pedig, hogy ne kerüljenek ellentmondásba, csak úgy lehetséges, ha a munka megosztását megszüntetik”.⁴³ Látni fogjuk, hogy e gondolatrendszerben az állam visszavezethető a munkamegosztásra, de nem közvetlenül, hanem a tulajdon intézményén keresztül. Marx ugyanis a munkamegosztásból vezeti le a munka és a termékek egyenlőtlen elosztását, a tulajdont: „a munkamegosztás és a magántulajdon azonos kifejezések — az egyikben ugyanazt jelentik ki a tevékenységre vonatkoztatva, amit a másikban a tevékenység termékére vonatkozólag jelentenek ki”.⁴⁴

A társadalmi termelésbe való bekapcsolódásból, a javak elosztásából származó különbségeket — amiket a jogban a tulajdon rögzít — az érdekek közvetítik, és az érdekek mozgásán keresztül megy végbe az adott hatalmi viszonyok fenntartásához, stabil újratermeléséhez szükséges kiegyenlítődé is. Ugyanis a munkamegosztással „egyszersmind adva van az ellentmondás az egyes egyén vagy az egyes család érdeke és az egymással érintkező valamennyi egyén közösségi érdeke között; ez a közösségi érdek pedig nem csupán a képzeletben létezik, mint valami általános, hanem mindenekelőtt a valóságban, mint azoknak az egyéneknek a kölcsönös függősége, akik között a munka megoszlik”.⁴⁵ Az állam ezen érdek-

különbségek bázisán jön létre, de hangsúlyozni kell, hogy nem egyedül lehetséges érdekkiegyenlítő intézményként és nem minden korszakban azonos intézményi megjelenésben. Az állam kifejlődése is történelmi produktum, megtalálhatók kevésbé kifejlett és érett formái. A társadalomfejlődésnek *A német ideológiában* vázolt általános jegyei, melyek minden korszakban érvényesülnek, nem teszik érvénytelenné Marxnak azt a már idézett megállapítását, hogy az állam elvonatkoztatása modern termék. A korábbi formációkban tehát az állam kevésbé kifejlett formában jelent meg; az osztályhatalmat és az érdekkiegyenlítést a preformákban a még le nem rombolt közösségek is el tudták végezni. A marxizmus gondolatrendszerben az állam kifejlődése a közösségformák leépülésével párhuzamos folyamat. A társadalmat integráló közösségi érdekek társadalomalakulatóktól függetlenül léteznek, a munkamegosztással adva van a közösségre való vonatkoztatás is. Az viszont már formációs-specifikus, ahogyan ez a közösségre való vonatkoztatás *intézményesül* a különböző közösségtípusokon — faluközösség, városközösség (polisz),⁴⁶ törzsi közösségek, középkori kommunák stb. — és az államon keresztül.

Marx a közösségi érdekek kapcsán emeli ki az államot, amely a különös és a közösségi érdek ellentmondásából ered: „a közösségi érdek mint *állam* önálló alakulást ölt, különválva a valóságos egyedi- és összérdekektől, és ugyanakkor illuzórikus közösségiségként”, de mindig a meglévő kötelékek reális bázisán, különösen pedig — emeli ki Marx —, „a munka megosztása által már feltételezett osztályok reális bázisán, amelyek minden ilyen emberi halmazban elkülönülnek egymástól és amelyek közül az egyik valamennyi többin uralkodik”.⁴⁷ *A német ideológia* társadalomképében tehát az állam vissza van vezetve a munkamegosztásra, a tulajdonra, érdekek elkülönülésére, a közösségi érdek reális szükségletére és az osztályérdekek hatalmiságára.

Mint láttuk, a jogfilozófia kritikájában az államformák nem voltak egyértelműen összefüggésbe hozva a társadalom tagozódásával, csupán úgy jelentek meg, mint a fejlődés különböző fokai, mint az állam elválásának eltérő megnyilvánulásai. *A német ideológiában* a hangsúly a társadalom tagozódása, mégpedig osztálytagozódása irányába tolódik el: „az államon belül folyó minden harc, a demokrácia, az arisztokrácia, a monarchia közötti harc, a választójogért való harc stb. stb. — nem egyebek, mint azok az illuzórikus formák, amelyekben a különböző osztályok valóságos harcaikat egymás között megvívják . . .”⁴⁸ A valóságos osztályok azonban már a felbomlott közösségek bázisán jönnek létre, amikor a termelést a magántulajdon teljesen maga alá vetette, s ez csak a polgári viszonyok között vált teljessé. Az ezt megelőző formációkban tehát éppúgy nem beszélhetünk kifejlett osztályokról, mint kifejlett, formálisan elkülönült államról. Ennek nem mond ellent az a kijelentés, hogy „minden eddigi társadalom története osztályharcok története”, az osztályelkülönülés nem azonos ennek konkrét intézményi formájával (vagyis pl. az osztályelkülönülés egyik nem kifejlett, történelmi formája a rend). Az állam az osztályelkülönülés folyamatában fokozatosan eltűnő eredeti közösségek pótléka: „A közösség eddigi pótlékaiban, az államban, stb., a személyes szabadság csakis az uralkodó osztály viszonyai között fejlődött egyének számára létezett és csak annyiban, amennyiben ennek az osztálynak az egyénei voltak.”⁴⁹

Marx úgy véli, hogy csak az olyan közösség szabadíthat fel a munkamegosztás alól, amelyik nem nő a közösség fölé, nem válik el tagjaitól, tehát amelyik valóságos, nem illuzórikus közösség. „Az a látszólagos közösség, amellyé eddig az

egyének egyesültek, mindig önállósította magát velük szemben, és minthogy egy osztálynak egy másikkal szembeni egyesülése volt, a leigázott osztály számára nemcsak teljesen illuzórikus közösséget, hanem egyúttal új béklyót is jelentett.”⁵⁰

Az állam, amennyiben közösség, kényszerközösség. Az egyének szabadon választott közössége társulásuk útján jön létre. Az illuzórikus, állami típusú közösséggel szemben ez a valóságos közösség, amelyben „az egyének társulásukban és társulásuk által egyúttal szabadságukat is elnyerik”.⁵¹

Munkamegosztás, magántulajdon és állam tehát *A német ideológiában* összekapcsolt fogalmak. Mint láttuk, Marx le is szögezi, hogy munkamegosztás és magántulajdon azonos kifejezések. A magántulajdon fogalmilag feltételezi a munkamegosztást — fordítva viszont nem értelmezhető az azonosítás: a magántulajdon kiiktatása vagy hiánya nem feltétlenül jelenti a munkamegosztás megszűnését vagy hiányát, csupán annak közvetítő mechanizmusait helyezi más intézményi keretek közé. A magántulajdont kiküszöbölő politikai állam is „az egyénekekkel szemben önállósult közösség”⁵² — mindaddig, amíg a munkamegosztás politikailag tagolja a társadalmat.

A társadalom közösségre reflektáltsága Marx vissza-visszatérő gondolata, különböző megfogalmazásokban jelenik meg. A társadalom „igazi” formája a közös érdekeket kifejező közösség, mely létének feltételeit uralja — ez azonban az írott történelemben sohasem valósulhatott meg. Az állam egyrészt kifejezi az általános érdekek különböző fokozatokban — társadalmi formációkban — megjelenő reális igényét, de az általános érdeket nem önmagában véve, hanem minden társadalmi alakulatban alapvetően valamely társadalmi osztály (uralkodó osztály[ok]) érdekein keresztül szűrve. A közösségre orientáltság a termelés szervezetének a függvénye — ez fejeződik ki a tulajdonviszonyokban. Eredetileg a közösségiséget a természetadta viszonyok determinálják és a társadalmi termelés csak fokozatosan szabadul meg a természetadta jellegtől. Ezzel párhuzamosan az egész társadalom a termelés feltételeinek uralma alá kerül, a munkamegosztás átfogja az egész társadalmat. A termelőerők egyes fejlődési fokainak sajátos tulajdonviszonyok felelnek meg,⁵³ s a tulajdon és a politika sajátos összefonódásait jelenítik meg. A polgári társadalmat megelőző formációkban „az ázsiai, az antik és a feudális termelési mód esetén tulajdon és politika (s állam) elkülönítetlenül fonódik egybe”.⁵⁴ Az árugazdaság meghatározóvá válásával megszűnik a társadalom helyi jellege és a helyi társadalmak polgári társadalommá alakulnak át.⁵⁵ Ehhez a preformák tulajdoni formáinak fel kell bomlaniuk. „A polgári társadalom átfogja az egyének egész anyagi érintkezését a termelőerők egy meghatározott fejlődési fokán belül. Átfogja egy fejlődési fok egész társadalmi és ipari életét, s egyben túllép az államon és nemzetén, ámbár másrészt kifelé ismét nemzetiségként kell érvényesülnie, befelé államként tagozódnia.”⁵⁶ (Természetesen a polgári berendezkedés előtt is érvényesültek áruviszonyok, de ezek nem fogták át az egész társadalmat, csak annak „réseiben” léteztek.)

Marx *A német ideológiában* külön részt szentel az állam és jog tulajdonhoz való viszonyának. A formációk elkülönítése az uralkodó tulajdonformához kapcsolódik, és ennek megfelelően kerül sor az állam tárgyalására. A marxi gondolatrendszerben a tulajdonviszonyok központi helyet foglalnak el, miután ezek tükrözik a munkamegosztás, a termelés, a forgalom és az elsajátítás egy—egy uralkodó, tipikus formáját. „A tulajdon első formája mind az ókori világban, mind a középkorban a törzsi tulajdon, amelyet a rómaiaknál főként a háború, a germánoknál az állattenyésztés szab meg.”⁵⁷ (Itt nincs elkülönítve az ázsiai és az

antik formáció, és tulajdonképpen még csak az antik formációról van szó.) A tulajdon formája összekapcsolódik a közösségiség és az állam sajátos megjelenésével: „Az ókori népeknél, minthogy egy városban több törzs együtt lakik, a törzsi tulajdon állami tulajdonként és az egyesnek ahhoz való joga pusztá possessióként jelenik meg, amely azonban mint a törzsi tulajdon egyáltalában, csak a földtulajdonra korlátozódik.”⁵⁸

Magántulajdon ezt megelőzően is létezik, de az először az ingó tulajdonra korlátozódik. A magántulajdon kialakulása fejlődés eredménye, csak a polgári kor tekinti természetes, egyetlen igazi formának. „A középkorból kilépő népeknél a törzsi tulajdon . . . különböző fokokon át — feudális földtulajdon, testületi ingó tulajdon, manufaktúra-tőke — fejlődik a modern, a nagyipar és egyetemes konkurrencia által megszabott tőkégig, a tiszta magántulajdonig, amely a közösség minden látszatát levetette és kirekesztette az állam minden behatását a tulajdon fejlődésére.”⁵⁹ E megállapítás utolsó fordulatát a liberális tőkés korszakra kell vonatkoztatnunk, és a mű születésének történelmi levegőjében kell értékelnünk. A későbbi tőkés fejlődés megmutatta, hogy az állam nem tekinthet el a tulajdon fejlődésének irányításától, befolyásolásától, még akkor sem, ha a tőkeérdek államként intézményesül. Kétségtelen ugyanakkor, hogy a tőkés berendezkedésben a tulajdonviszonyok alárendelődnek a magántőkés viszonyoknak, és a tőke-társulás is, mint a tőkés társadalom terméke, a magánérdek uralma alatt — az állam örökdő ellenőrzése mellett — megy végbe. A lényeg mégis az, hogy az állam konstitutív tényezőből mediátorrá, közvetítővé válik, *a társadalom alapviszonya a magántulajdon*. „E modern magántulajdonnak felel meg a modern állam, amelyet az adók útján a magántulajdonosok lassanként megvásároltak, az államadósságok útján a kezükbe kerítettek, és amelynek létezése az állampapírok tőzsdei emelkedése és esése révén teljesen függővé vált attól a kereskedelmi hiteltől, amelyet neki a magántulajdonosok, a burzsoák adtak.”⁶⁰

A közösség ellenőrzése alól kiszabaduló polgári magántulajdon a kifejlett áru-termelésre alapozva a társadalmi szükségleteket a maga bázisán igyekszik kielégíteni, és ideológiailag tagadja azon szükségletek kielégítéséhez való jogát, amelyek a szabadnak *tételezett* csere intézményébe nem férnek bele. A kifejlett áruviszonyok megkövetelik ennek jogi kifejezését, a szabadon konvertálható magántulajdont. Miután ez a közösségből kiszabadult, formálisan autonóm *egyének* döntéseire és cselekvésére van reflektálva, automatikusan a természetesség látszatát kapja. E látszatot erősíti a kora-kapitalizmus erősen kisárutermelő jellege, a tőkés vállalkozás relatíve alacsony tőkészükséglete, a tőke alacsony szerves összetétele. A jogilag szabad felek cseréje természetesen csak a jog fikciójának szintjén minősíthető szabadnak. „A jog a felek ügyletben való részvételét csak szabadságként, szabad akaratuk eredményeként foghatja fel, és fejezheti ki. *E látszat látszatmivolta akkor világlik ki, ha a tőkeviszonyban történő adásvételt termelési viszonyként fogjuk fel.* E viszonyban már a szóban forgó adásvétel kényszerűsége, a benne szereplő akaratok meghatározottsága, az egyik félnek a másikkal szembeni, illetve mindkét félnek egy dologi hatalommal szembeni alárendeltsége fejeződik ki.”⁶¹

Az egyenértékű csere illúzióján a polgári berendezkedés felülstruktúrálta, intenzív állami beavatkozásos változataiban sem léphet túl, mivel a magántulajdon képezi *politikai* alapját. A tőke társadalmiasítottabb formái is visszavezetődnek az egyes ember magánviszonyaira. Az állam tevékenységét, *mozgási szabadságát* ezek a mai viszonyok határolják be. A tőkés fejlődésben a magántulajdonosi

viszonyok kitágulnak — a „jóléti társadalom” kialakulása illusztrálja ezt —, ezzel magyarázható az ún. tömegdemokráciák kifejlődése. A polgári képviselői állam kialakulása a magántulajdonosi viszonyok általánossá válásának tükröje. A formális érdekképviselő azt fejezi ki — különösen a cenzusra alapozott liberális képviselőletben —, hogy az állam a magántulajdon keretei között ki nem egyenlíthető érdekkülönbségek kiegyenlítőjévé válik, és biztosítja a *kontrollált* — tehát nem feltétlenül nyers formájában megjelenő — magántulajdonosi érdekeken alapuló társadalmi berendezkedés újratermelését. Marx megfogalmazásában: „Azáltal, hogy a magántulajdon a közösség alól emancipálódott, az állam a polgári társadalom mellett és rajta kívül álló különös létezéssé vált, de nem más, mint annak a szervezetnek a formája, melyet a burzsoák tulajdonuk és érdekeik kölcsönös biztosítására mind kifelé, mind befelé szükségszerűen maguknak adnak.”⁶²

Az állam tehát elveszítette korábbi meghatározó önállóságát; a társadalom nem politikaiként, nem államként intézményesül, de — és ez újdonság — az osztálytársadalom felhasználja az államot, célzottan mint a citoyen-érdekek általánosságát (ez a formális szintje, mely a szabadversenyos időszakban összeolvasztja a citoyent és a burzsoát a cenzus segítségével), s ezzel valóságos szükségletek kielégítését biztosítja, nevezetesen, teljesíti a társadalom közösségre reflektáltságából eredő igényeket (a Hegeltől átvett marxi szóhasználatban: általános érdek); ugyanakkor az uralkodó osztályok saját tulajdonuk garantálójaként kezelik és a fizetett bürokrácián keresztül ügyeik intézőjévé, saját, belső érdekkonfliktusai kiegyenlítőjévé avatják (ami azt jelenti, hogy főszabályként nem vesznek közvetlenül részt az állami funkcióknak a bürokratikus szervezetben elkülönült gyakorlásában). Az állam érdekkiegyenlítő szerepe az áruviszonyok teljessé válásával, a hagyományos paraszti társadalmak szisztematikus lerombolásával egyre inkább előtérbe kerül, és a tőkeviszonyok újratermelésének *végző* biztosítékává válik. Nem véletlen, hogy klasszikus intézményi formája, amely fennállása óta példátlan stabilitást ért el (ez egyszerre alkotmányos és politikai stabilitás) — mint ezt Marx sok helyen leszögezi — az Egyesült Államok, ahol egyáltalán nem alakult ki, de *nem is létezett az európaihoz hasonló paraszttársadalom*.⁶³ Jellemző, hogy ebben a folyamatban az állam elveszíti patetikus felhangjait, szekularizálódik; a polgári társadalom társulásai, érdekképviselői (marxi szóhasználatban a polgári társadalom korporációi) belenőnek az állam szervezetébe, amit jól érzékeltet az amerikai lobby-rendszer. Az államon belül pedig különös jelentőségre tesz szert a bürokrácia, mely a képviselők ellenőrzését lényegi kérdésekben meg tudja kerülni (pl. katonapolitikai és pénzügyi kérdések), de ennél is jelentősebb, hogy az információs monopólium révén a polgári képviselőlet nagy hatásokkal képes manipulálni.⁶⁴ A bürokrácia különböző típusú intézményi megjelenései mit sem változtatnak azon, hogy a kormányzati hatalom tendenciaszerűen háttérbe szorítja a képviselőletet. A pártok közvetítette demokratikus választási rendszer pedig többnyire a különböző irányzatú polgári kormányok alternatíváit adja. Ebben a tekintetben a munkáspártok megjelenése a 19. század második felében nem jelentett lényegi, a berendezkedést fenyegető változást. (Ez a fordulat csak a kezdeti időkben keltett pánikot a polgári liberális gondolkodók körében.)⁶⁵ Bár a polgárságtól idegen a közvetlen állami tevékenység — erre utal, hogy a bürokrácia nem közvetlenül a polgárság mint társadalmi *réteg* szervezete —, a bürokrácia elkülönült réteggé válása azonos irányú az alapvető polgári érdekekkel. Ugyanakkor a képviselőletben már egyáltalán nem kivételes a közvetlen, sze-

mélyes tőkeérdek képviselője. A liberális korszakban ez jogilag is kódolt jelenség volt, de napjainkban is fennmaradt a jelentősége.⁶⁶

Marx elemzési kerete a szabadversenyos kapitalizmus — ekkor még (1845—1846) nem került sor a tőkés termelés korlátainak beható elemzésére — és természetesen, hogy a magántulajdon szerepét kissé túlértékeli. A gazdasági törvényszerűségek pontos feltárásakor már világosan látja, hogy a társult tőkében benne rejlik a tőkés formáció *elvi* tagadása, ami azért tekinthető „csak” elvinek, mivel nincs szó sem a tőkés árutertermelés, sem az általában vett árutertermelés meghaladásáról,⁶⁷ még kevésbé a munkamegosztási viszonyok minőségi átalakulásáról.⁶⁸ A szabadversenyos korszakban is nyilvánvaló azonban, hogy az állam elveszítette korábbi alapviszony jellegét, s helyét a *tőkeviszony alapján* létrejövő polgári társadalom vette át — az állam ennek a polgári társadalomnak alárendelten tevékenykedik. „Az állam önállósága ma már csak olyan országokban fordul elő, ahol a rendek nem fejlődtek teljesen osztályokká, ahol a haladottabb országokban félreállított rendek még szerepet játszanak és felemáság létezik, amelyekben ennél fogva a népesség egyik része sem tud a többi fölött uralomra jutni.”⁶⁹ A saját alapon fejlődött tőkés országokban (ilyen Marx szerint „Észak-Amerika”) „az állam csak a magántulajdon kedvéért létezik, úgyhogy ez átment a köznap tudatba is”.⁷⁰

A modern állam fő funkciója Marx szerint az érdekközvetítés. A nyers akarat nem a maga artikulátlan formájában jut érvényre; a polgár érdekeinek szembe-sültniük kell más polgárok érdekeivel. A termelés érdekei a piacon érvényesülnek, de egyúttal politikai formát is kapnak. Nem eleve politikaiak, hanem csak a piacgazdaság közvetítésével. Vannak persze eleve politizált érdekek: magának a piacgazdaságnak a *tőkeviszony keretében* való megteremtése és fenntartása, a magántulajdon és a tőkeviszony védelme a tőkét tagadó érdekekkel szemben — mindez elsőrendű politikai érdek. A tulajdonhoz való viszony háttérbe szorítja még a szabad piachoz fűződő érdekillúziókat is. Ha a magánelsajátítás *rendszere* kerül veszélybe, fel kell függeszteni a tisztán tőkés intézmények működését is (pl. tőzsdezárlat).

A *német ideológia* alapján rekonstruálható marxi államkép a polgári állam több dimenziójának *analitikus* elkülönítését teszi lehetővé. Az államnak a polgári társadalom viszonyai adnak *tartalmat*, de — és ez a mai elemzésekben gyakorlati háttérbe szorul — a polgári társadalom egyúttal tételezi is a politikai államot. Ugyanis Marx szerint „az állam az a *forma*, amelyben az uralkodó osztály egyénei közös érdeküket érvényesítik, és egy korszak egész polgári társadalmát összefoglalódik, hogy minden közös intézmény az állam révén közvetítődik, politikai formát kap”.⁷¹ Ez nem mond ellent annak, hogy az állam, az elkülönült hatalom viszonyait a társadalom viszonyaiból, a termelés és a tulajdon összefüggéseiből (a magántulajdont kettős alakjában véve, „mint elosztást és bérmunkát”⁷²) kell levezetni.⁷³ E felfedezésértékű gondolat világítóan tömör megfogalmazását találjuk *A német ideológián* a tulajdonisággal foglalkozó fejezetében. „Az egyének anyagi élete, mely semmiképpen sem függ pusztán akarattuktól, termelési módjuk, és az az érintkezési forma, amelyek egymást kölcsönösen megszabják, ez az állam reális bázisa, és az is marad minden fokon, amelyen a munka megosztása és a magántulajdon még szükséges — teljesen függetlenül az egyének *akaratótól*. Ezeket a valóságos viszonyokat semmiképpen sem az államhatalom teremtette, hanem éppen ők az államhatalmat teremtő hatalom. Az ezen viszonyok között uralkodó egyének akarátát — nem szólva arról, hogy hatalmuknak *államként*

kell konstituáldnia — e meghatározott viszonyok szabják meg; s ennek állam-akaratként, törvényként általános kifejezést kell adniuk — e kifejezés tartalmát pedig mindig ennek az osztálynak a viszonyai, mint ezt a magán- és büntetőjog a legvilágosabban bizonyítja. (. . .) Ugyanez áll az uralom alá vetett osztályokra, amelyek akaratától éppúgy nem függ, hogy törvény és állam fennállnak-e. Pl. ameddig a termelőerők nem annyira fejlettek, hogy a konkurenciát feleslegessé tegyék, s ezért mindig újból előidéznek a konkurenciát, addig az uralom alá vetett osztályok a lehetetlent akarnák, ha az volna az *akaratum*, hogy a konkurenciát, s vele az államot és a törvényt eltöröljék. Egyébként ez az akarat — mielőtt a viszonyok annyira fejlettek, hogy kitermelhessék — csak az ideológusok képzeletében születik meg.”⁷⁴

A MARXI ÁLLAMKONCEPCIÓ FŐBB ELEMEI

A „fiatal Marx” itt vázolt államkonceptiója teljesnek tekinthető, annak ellenére, hogy nincs empirikusan vizsgált anyagon összekapcsolva a gazdaság működésének törvényszerűségeivel és a későbbiek során (különösen a *Grundrisse*-ben) történeti dimenziói is kitágulnak, pontosabbá válnak. Ennek ellenére összefoglalhatjuk a koncepció leglényegesebb jegyeit. Az állam elvonatkoztatottságának gondolata több dolgot fejez ki egyszerre, sűrítve, az eddig elmondottakkal összhangban, azokkal együtt értelmezhetően. E jelentéstartalmakat a jobb áttekinthetőségért pontokba szedjük.

1. Az állam, mint a társadalom egyéb integrációs formáitól elkülönült szervezeti *objektíváció* és *viszonyrendszer*, a tőkés fejlődés eredménye. A társadalom alapvető mozgatója a magánérdekekre épült tőkeviszony, melynek konstituálásában szerepet játszott a tulajdonviszonyok váltakozva erőszakos és „automatikus” — vagyis a fokozatos felhalmozáson alapuló — átalakítása. A tőkeviszony gazdasági alapja az árutermelés általánossá vált formája és nem fordítva, tehát lehetséges árutermelés tőkeviszony nélkül. A csere, a piac csupán a munkamegosztás érvényesülési módozata, nem pedig végérték. A korábbi formációkban is beszélhetünk az adott formára jellemző államról, de ezekben az állam még csak szervezetiileg sem válik mindig külön. A tőkés formáció előtti államalakulatok az alapviszonyokban rekedt jelenségek. Az államnak formációnként külön értelmezést kell adnunk.

2. Az állam elvonatkoztatása feltételezi a polgári társadalom önálló megszerveződését, a magánélet, a magánügyen elvonatkoztatását. Ez egyúttal azt is jelenti — s ezt érdemes az ettől eltérő értelmezésektől való elhatárolódás érdekében nyomatékosan kiemelni —, hogy a polgári társadalom és a politikai állam egymást szorosan feltételezik. Véleményem szerint a marxi államkonceptió nem értelmezhető úgy, hogy a polgári gazdaság intézményesülése fölsőlegessé vagy mellőzhetővé tehesse a *politikai* államot.⁷⁵ Az eddigiiek kontextusában vitathatónak tartom azt az általánosan elterjedt álláspontot, amely szerint az állam az elválásban egyúttal a gazdaságon kívülivé vált, pusztán a politikai akarat eszközeként intézményesült (amiben implicite az is benne foglaltatik, hogy a gazdaság „repolitizálódása” a piaci viszonyok káros eltorzításával jár együtt). „A kapitalizmus kialakulása egyet jelentett egy politikától mentesített, és a piactól szabályozott gazdasági rendszer létrejöttével. A »politikai államtól« elváló »polgári társadalom« a polgári magánjog keretei között szerveződött. (. . .) A magánjog tartal-

mát a tőkés gazdasági érintkezés szükségletei határozták meg. Lényege a tulajdon intézményes garantálása, a szerződési szabadság és az iparúzés jogainak biztosítása. E jogok egy központosított, szakmailag kompetens és munkamegosztásszerűen szervezett kormányzati apparátusra támaszkodó »formálisan racionális« államot feltételeztek. Ez az állam — mint »politikai állam« — politikai közösség — politikus, amennyiben egy gazdasági rend fennállási feltételeit biztosítja, és apolitikus, amennyiben saját maga nem lát el termelési funkciókat. *Az állam az önszabályozó piaci mechanizmus kiegészítő-kisegítő berendezkedése.*”⁷⁶ Különösen az utolsó mondat vitatható a hegeli államjog marxi kritikájának tükrében. A tőkés állam önmagában nem integrálja a társadalmat, de erre a piac sem képes önmagában. A tulajdon biztosításával az állam konstitutív szerepet játszik. Ezt igazolja a történelmi fejlődés is: amint az állam, a politikai hatalom a magántulajdon felszámolását tűzi ki célul, egyúttal felszámolja a tőkés formáció alapviszonyát, a tőkeviszonyt is. A tőkés állam alapvető funkciója a *tőkeviszonyon*, a magántőkés *tőkeallokáción* alapuló árutermelés általános feltételeinek biztosítása egyfelől, másfelől a tőkeértékesülési feltételek biztosítása, az általában vett *tőkés* magánérdekek érvényesülésének garantálása. A piaci viszonyok fenntartása nem cél, hanem a hatalom fenntartásának anonim eszköze; mindaddig érvényesül, amíg nem kerül szembe magával a magánelsajátítás célrendszerével. Az állam tehát nem a piaci viszonyoknak, hanem a tőkeviszonyoknak rendelődik alá.

Korai munkáiban Marx még nem bontja ki részletesen ezeket az összefüggéseket, de egyértelművé teszi, hogy az állam és a polgári társadalom elválása komplementer jellegű, az ellentétes, egymást tagadó oldalak egyúttal szervesen feltételezik egymást. Az állam a tőkés fejlődés kezdeteitől beavatkozik a gazdaságba, a piaci viszonyokba és a termelés folyamataiba is — ezért hamis és végletesen torzító a liberális éjjeliőr-állam lassalleánus koncepciója.⁷⁷ Az állam azonban a polgárság *berendezkedéseként* avatkozik be a társadalom és a *saját* viszonyaiba, miközben tételezi és meg is valósítja a gazdaság közvetlenül államelvtől vagy közösségi elvtől független működési mechanizmusát. A gazdaság elkülönülése, a polgári társadalom viszonylagos függetlensége azonban *nem azonos a piac automatizmusával*, nem értelmezhető úgy, hogy a társadalmat a piac konstituálja. A politikai állam megszűnése vagy lényegi, a tőkeviszonyon túlmutató transzformálódása — mint láttuk — Marx szerint magával hozza a magánszférák eltűnését („magánlényegük a berendezkedés vagy a politikai állam túlvilági lényével együtt bukkik”).

3. A relatíve elkülönülő, a társadalom integrálását a hatalmiság szintjén létrehozó államiság politikai jellegű, éppen azért, mert a magántulajdon bázisán megfogalmazódó „polgári társadalom” végső garanciáit a politikai közvetítésben találja meg. A társadalom azért politikai is egyúttal, mert nem közvetlenül közösségi; de mivel a magánviszonyokra épül, nem közvetlenül politikai, hanem közvetetten, a politikai államon belül lezajló közvetítésekén keresztül. Az utóbbi minősége társadalmi formáció-specifikus, míg az előbbi több formációra is érvényes. A tőkés társadalom primér közvetítő rendszere a tőkeviszony újratermelése, amelynek csak konkrét gazdasági intézményesülési kifejeződése a piac, a maga változásra képes, rugalmas formáival. A piac tehát forma, a tőkeviszony közvetítő mechanizmusa, amely terjedelmét, konkrét szervezeti intézményeit tekintve lényegi változásokon megy keresztül annak megfelelően, hogy milyen a *termelés* gazdasági-technikai-intézményi bázisa.⁷⁸ A tőkeviszonyt azonban önmagában nem képes biztosítani, azt egy szekunder — az elsőtől lényegileg elválasztott,

de azzal szoros összefüggésben álló — közvetítő mechanizmus, az állam integrálja. A tőkés formáció *belső* átalakulásával ez a közvetítő mechanizmus lényegesen megváltozik, ha tetszik, átpolitikálódik, az állam azonban nem szívja fel — még a legaktívabb állami beavatkozási konstrukcióban sem — a tőkeviszony primér integrációs mechanizmusát. A piac működési mechanizmusát azonban több ponton módosítja. A tőkés formáción azonban nem önmagában a piac módosítása vagy felfüggesztése mutat túl, hanem a magántőke-allokáció állami szférába való elemzése, a tőkeallokáció államosítása — ez azonban éppen a tőkés viszonyok fenntartása érdekében történik. Tőkeviszony és tőkés formáció modellezhető szabályozott piaccal vagy az állam piacszimuláló szerepével, nem képzelhető el azonban úgy, hogy a tőkeallokáció magánrendelkezésen kívül kerül vagy kizárólag állami funkcióvá válik. A tőkés formáció specifikuma — többek között —, hogy a tőkeviszony az államot uralja és az állami beavatkozást politikai eszközökkel kontroll alatt tartja. Itt elég annyit leszögezni, hogy a Marx szerinti formula, miszerint az „anyagi állam nem politikai” a következőképpen értelmezhető: az állam politikai jellege nem a viszonyokban közvetlenül jelenvalóan adott, hanem azoktól *elvonatkozatható*, közvetítésekkel előállított. Formai megjelenésében az állam a tőkés fejlődésben („a modern állam”) eleve politikai állam, csak annyiban nem politikai, amennyiben anyagivá válva potenciálisan képes egyúttal demokráciává, a „nép önmeghatározásával” válni. Nyilvánvaló azonban, hogy ez egy gyökeresen más társadalmi formációt feltételez. Az 1840-es években természetesen a marxi elmélet addig elért fejlettségi fokán még nem jelenik meg ennek gazdaságelméleti vázlata sem, még nincs szó az „idő ökonómijáról”. De az is világos, hogy a magántulajdon kiépülése és az állam „külsővé tétele” egy progresszív fokozat (nem tárgyalva most azt a kérdést, hogy a politikai-állami integráció szintjén meghaladható-e vagy sem) az új formáció — a demokrácia mint „a berendezkedés neme” — felé.

4. A tőkésállam olyan szervezeti objektiváció, amely többszörösen közvetít érdekeket, s ez a többszörösség belső ellentmondások forrása. Közvetíti az egész — nemzetállami keretekben élő — társadalom általános érdekeit, s ebben jelen van bizonyos nem formációspecifikus mozzanat is. Vannak ugyanis olyan funkciói, amelyek mindenféle hatalmiság velejárói. Az állam, mint láttuk, politikai jellege mellett organizáló forma is. Nem arról van szó, hogy e funkciók egyúttal „formációközömbösek” is, tehát hogy minden társadalmi alakulatban azonos jelleggel, jelentéstartalommal jelennek meg. A politikai akarat érvényesítése azonban hasonló szervezeti és jogi intézményekben jelenhet meg.

Az ún. általános érdekek mellett — azokkal szorosan összefonódva, azoktól csak analitikusan elválaszthatóan — az állam az egyes társadalmi szférák (osztályok, rétegek, foglalkozások, korporációk, hivatásrendek, ideológiai csoportosulások, érdekközösségek, területi közösségek stb.) különérdekeit is közvetíti, egyeztet; felszippantja azokat az érdekeket, amelyek nem egyenlítődnek ki a tőkeviszony magánintézményeiben. Másképp megfogalmazva: kényszerközösségi formákba rendeződnek, melyeket az állam működtet, vagy, mint hasonlóan tradicionális formákat, megtúr. Vannak olyan intézmények, melyek átmenetet képeznek a tiszta államiság politikai-hatalmi elvont közösségisége (törvényhozó testület) és a magánviszonyok „egyeztetési” kiegyenlítő intézményei között (választott bíróság), de ezeket az intézményeket is megerősíti az állam a maga elkülönült *főhatalmiságával*, azaz jogrendszerén keresztül. Ilyen például az esküdt-

szék rendszere, mint tipikusan polgári intézmény,⁷⁹ amely — miközben államilag pontosan kodifikált és ellenőrzött — kiegyenlít bizonyos szférákban elkülönült érdekeket (helyi értékrend, lokális közösségek, rétegérdekek, jogszokások stb.), melyek azonban nem kerülhetnek élesen szembe a közösségiként tételezett államiságba traszformált polgári általános érdekekkel és értékekkel. Az állam elkülönülése tehát szervezeti jelenségek szintjén analizálható jelenség, mely igen nagy változatosságot mutat mind történeti, mind regionális metszetekben. *A változatosságot nagyrészt a tőkeviszony kifejelettsége, érvényesülési szabadsága, a gazdasági potenciál kiaknázásának képessége magyarázza*, de nem kis részben a hagyományok is.

Amikor az állam szervezeti elkülönültségét felvázoljuk, az organizáló forma elkülönültségét nem magyarázhatjuk mechanikusan. Nem arról van tehát szó, hogy az állam mint elkülönült szervezet („felépítmény”) „visszahat” a polgári társadalomra (az ún. „alapra”) és annak csak kereteket ad — mint ahogyan ezt még napjainkban is gyakorta megjelenítik —, hanem inkább arról, hogy a hatalom szerkezete differenciálódik egymás melletti különböző minőségekre, amelyek feltételezik egymást a tőkés termelési mód adott termelési szerkezetében. A politikai állam önmagában tartalmatlan forma. De a polgári társadalom és annak intézményei is csupán különös létezési módok, a magántőkés termelés és szerveződési forma érdekkiegyenlítési szinterei. Az érdekkiegyenlítés az *elkülönült* államban kap végső politikai formát. Az állam elkülönültségéből tehát nem következik az, hogy mellőzhető, kiiktatható, bár ezt a konklúziót *egyes* liberális társadalomfelfogások feltételezik. A tőkés fejlődésben az állam elkülönültsége az a minőség, ami az államot a polgárság politikai hatalma oldaláról ellenőrizhetővé teszi. A népszuverenitás elvének elfogadásával (bár a választójog valójában korlátozott volt, és ezek a korlátozások többnyire csak a 20. század első évtizedeiben tűnnek el), az a látszat keletkezik, mintha a polgári állam az egész társadalom berendezkedése lenne. De ha a jog egyes intézményeiben ki is fejezi az egész társadalomra visszavezettségét, ez csak formális kifejezettség marad, mivel a szervezetenként intézményesült hatalom még akkor sem negligálhatja a tőkés berendezkedés érdekeit, ha erre tudatosan törekszik. Ha a társadalom viszonyait áthatják a tőkés termelési mód viszonyai, mozgásformái, s ezek által a *társadalom hétköznapi kultúrája* az egyének, fiktív tulajdonosok tételezett csereviszonyainak filozófiájára épül, az elkülönült állam csak akkor képes más törvényszerűségek alapján működni, ha a hatalmiság szintjén tagadja a tőkeológia érvényesülési rendszerét és egész társadalomfilozófiáját. Ezáltal természetesen még nem jön létre a marxai „igazi demokrácia”, a nép valóságos önrendelkezése, mivel teljesen nyilvánvaló, hogy ahhoz átfogóan új társadalmi formációra van szükség. A megelőző tőkés fejlődésre épülő szocialista transzformáció az állam elkülönültségét ragadja meg és még a polgári társadalmat sem számolja fel teljesen. (Az erre tett kísérletek sorra-rendre kudarcot vallottak, mivel szembetalálkoztak a lényegében változatlan termelési, munkamegosztási struktúrával, ennek törvényszerűségeit pedig a politika síkján nem, vagy csak korlátozottan lehet kiiktatni.) Természetesen az állam, mint organizáló forma, mint (nem pejoratív értelemben vett) bürokrácia szembekerülhet a polgári társadalommal, annak intézményes mozgását akadályozhatja, részben fel is függesztheti. A bérmunkásviszony, a gyári termelési forma, az üzemgazdasági viszonyok, a kifejlett árutermelés munkamegosztási viszonyai azonban *nem változnak meg automatikusan* a tulajdonviszonyok átalakítá-

sával. *Az érdekek mozgását* azonban az erőforrások allokációja, a polgári társadalomtól elkülönült, annak közvetlen érdekeit nem hordozó, bizonyos fokig *össztársadalmi érdekintegráció* lényegesen, *fejlesztési irányt meghatározó módon, befolyásolhatja*. Így például a tőkés érdek kiiktatása pusztán azáltal, hogy nincs vagy csak erősen korlátozott a lehetőség a tőkebefektetések magánellenőrzésére, alapvető változást hoz létre a gazdaság *mozgástörvényeiben*. E kérdések mélyreható kezelése nem tartozik e tanulmány elemzési keretébe, csupán azt szeretnénk volna érzékeltetni, hogy az állam elkülönültsége csak a kifejtett árutermelés bázisán volt lehetséges, de egyúttal szükséges is. Az elkülönülést az ette logikailag is (és nemcsak a pusztá hatalmiság szintjén) szükségessé, hogy az árutermelés közvetítő mechanizmusa, a piac, olyan társadalmi intézmény, amely nem képes a saját kódolt logikájának megfelelően érvényre jutni: olyan feszítő ellentmondások ötvözete, amelyek nem tudnak magukon belül kiegyenlítődni. A piac magában rejti önmaga korlátozásának tendenciáit. Ezért sem véletlen, hogy a legkövetkezetesebb liberális eszmeáramlatok sohasem voltak túlzóan államellenesek.

Visszatérve a marxi államkoncepció formálódására: ennek egyik kétségtelen — itt még nem explicit — eleme annak felismerése, hogy a kapitalizmusban nem az állam integrálja a gazdaságot, hanem a tőkeviszony. A tőkeviszony érvényesülésének feltétele a magánrendelkezés elismerése, a tulajdonforma hatalmi úton történő garantálása. Ebben a keretben a piac a korai tőkés fejlődésben kitüntetett szerepet kap, ekkor a tőkeviszony közvetítésének egyik meghatározó formája. Az állam fő feladata, hogy biztosítsa a polgári társadalom teljessé válását, a korábbi társadalmi formáció jegyeitől való megfosztását. Ez részben abban állott, hogy a piac működése elől eltávolították az akadályokat. Tisztán piaci feltételek azonban sohasem alakultak ki, mert azok már a tőkeviszonyon is túlmutattak volna: az állami beavatkozás azt garantálta, amit a piac önmagában nem tudott biztosítani, a tőkével rendelkezők előjogainak érvényesítését és a piac önpusztító tendenciáinak kiiktatását. A tőkés termelés technikai-üzemi bázisának átalakulásával és az osztálytársadalom egyértelmű kialakulásával párhuzamosan a piac mint a tőkeviszony közvetítője lényeges változásokon megy keresztül, terjedelme — miközben a fogyasztói piac bővül és teljessé válik — a tőkeallokáció terén szűkül, és szerepét sok tekintetben a tőkés állam veszi át.

A marxi államkoncepció kialakulásának idején az elmélet a liberális korszak intézményeit tudta leképezni, de ezeknél messze távolabb tekintett. A hegeli spekulatív állambölcselet Marx elméleti kritikáján keresztül csak valóságos összefüggéseiben volt képes továbbhagyományozódni. Ezek a valóságos összefüggések megadták a lehetőséget, hogy a gazdasági elemzések építményének segítségével realizálják a hegeli dialektikában rejlő dinamikát, és túlmutassanak a hegeli társadalomképen. Az „ész csele” itt is érvényesül: az elmélet ki nem bontott belső értékei a valóság elméleti megragadásával napvilágra kerülnek. Ami fontosnak számított, az elsekélyesül, ami periferikus vagy illusztratív volt, arról kiderül, hogy szubsztanciális és felértékelődik. Így lett az államformák értékelése a marxi formációelmélet alapja, a demokráciához való viszony pedig az állam osztálytermészete felfedezésének előképe.

A tőkés gazdaság ellentmondásainak tudományos elemzése elvezeti Marxot ahhoz *A német ideológiában* már vázolt tételhez, hogy a tőkés formációban adva vannak meghaladásának lehetőségei. A tőketulajdon és a tőkefunkciók elválásának jelentőségét felismerve jutott arra a következtetésre, hogy „A tőkés termelés

legnagyobb fejlettségének ez az eredménye szükségszerű átmeneti pont ahhoz, hogy a tőkét visszaváltoztassák a termelők tulajdonává, de már nem elszigetelt termelők tulajdonaként, hanem a társult termelők tulajdonaként, közvetlen társadalmi tulajdonként. Másrészt átmeneti pont ahhoz, hogy az újratermelési folyamat valamennyi funkcióját, amelyek eddig még összefonódtak a tőketulajdonnal, pusztán a társult termelők funkciójává, társadalmi funkciókká változtassák.

Ez a tőkés termelési mód megszüntetése magán a tőkés termelési módon belül, s ezért önmagát megszüntető ellentmondás, amely prima facie egy új termelési formához való átmeneti pontként mutatkozik. Ilyen ellentmondásként mutatkozik aztán megjelenésében is. Bizonyos szférákban megteremti a monopóliumot és ezért kihívja az állami beavatkozást.”⁸⁰

Marx tehát hangsúlyozza az *átmenetiséget* és implicite azt is, hogy az átmeneti idő alatt ki kell fejlődniük az *új termelési forma feltételeinek*. Azt már nem láthatta előre, hogy a „kihívott állami beavatkozás” miként fog beilleszkedni a tőkés formáció intézményrendszerébe. Ő is — és különösen Engels *A tőke* III. könyvéhez fűzött megjegyzéseiben — alábecsülte azt a rugalmasságot, amelyre a fejlett tőkésországok politikai társadalma szert tett. Ennek elemzése azonban egy külön tanulmány tárgya lehet.

JEGYZETEK

- ¹ A marxi életmű korszakolhatósága bőséges irodalom tárgya. Legutóbb Ágh Attila öt fejlődési fokozatot különböztetett meg a marxi életművön belül. Lásd *Ágh Attila: Újraolvasva Marxot*. Valóság, 1983. 5. sz. 2—3. old.
Hasonló véleményen van Bob Jessop. Lásd: *The Capitalist State*. Marxist Theories and Methods. Oxford 1982. 1—32. old.
- ² *K. Marx: Utószó A tőke második kiadásához*. Magyar Helikon 1967. 24. old.
- ³ A hegeli jogfilozófia marxi kritikájának értékelésekor nagy jelentősége van annak, hogy „az ifjú Marx e felismerésének megfogalmazása során (ti. hogy az államformalizmust nem a bürokrácia elkülönült érdekéből kell levezetni — *Sz. Gy.*) a porosz állam viszonyait vette figyelembe, illetve ennek az államrendnek az apologetikáját nyújtó hegeli állambölcsélet tételeit bírálta. A porosz állam hátramaradott polgári fejlődési viszonyait tükrözte, s a porosz állam egyszerre volt az állam már polgári jellegű elkülönültségének, ám ugyanakkor a tisztán polgári viszonyok kifejlődését bornírtan akadályozó feudális reakciónak kifejeződése. Ez a tény, a porosz államnak e kifejlett kapitalizmus államaival való összehasonlítása segítette hozzá Marxot annak felismeréséhez is, hogy bizonyos fókig más értelemben kell az államnak, mint elvnek és apparátusnak az önállóságáról, és más értelemben a politikai államnak, mint a tulajdonosokat megszervező formának az *elkülönültségéről* beszélni. Az előbbit a kifejletlen polgári viszonyok jelenének kell tekintenünk.” *Görgényi Ferenc: Az állam történetiségének kérdéséhez*. In: *Tulajdon és politika*. Magvető Könyvkiadó 1982. 72. old.
- ⁴ A nyilvánosság korlátaihoz lásd *K. Marx: Viták a sajtószabadságról és az országos rendek tanácskozásainak közzétételéről* című írását. (MEM 1. köt. Budapest 1957. 28—77. old.) A porosz felvilágosult abszolútizmus és a nyilvánosság viszonyáról lásd *J. Habermas: A társadalmi nyilvánosság szerkezetváltozása* című művét. Közgazdasági és Jogi Könyvkiadó 1971.
- ⁵ *K. Marx: Viták a falopási törvényről*. (MEM 1. köt. 143. old.)
- ⁶ Engels szerint Marxnak „éppen a falopási törvénnyel és a moseli parasztok helyzetével való foglalkozás irányította rá figyelmét a pusztai politikáról a gazdasági viszonyokra, és így jutott el a szocializmushoz”. (*Marx—Engels: Levelek A tőkérről*. Budapest 1956. 336. old.)

- ⁷ Marx Hegelhez való viszonyáról később így ír: „A hegeli dialektika misztifikáló oldalát csaknem harminc évvel ezelőtt bíráltam, akkor, amikor e dialektika még divatban volt. De éppen amikor „A tőke” első kötetén dolgoztam, a bosszantó, pimasz és középszerű epigonserég, amely most a művelt Németországban a vezérszólamot fújja, abban tetszelgett, hogy úgy kezelje Hegelt, mint Lessing idejében a derék Moses Mendelssohn Spinozát kezelte, tudniillik mint „döglött kutyát”. Ezért nyíltan e nagy gondolkodó tanítványának vallottam magam, és az értékelméletről szóló fejezetben imitt-amott még az ő sajátos kifejezőmódjával is kacérkodtam. A misztifikáció, amelyet a dialektika Hegelnél elszenved, mit sem változtat azon, hogy ő volt az első, aki általános mozgási formáit átfogóan és tudatosan ábrázolta.” Utószó *A tőke* második kiadásához. *K. Marx: A tőke*. Magyar Helikon 1967. 24—25. old.
- ⁸ *K. Marx: A hegeli államjog kritikája*. MEM 1. köt. 204. old.
- ⁹ Ugyanott.
- ¹⁰ Ugyanott, 218. old.
- ¹¹ Ugyanott, 223—224. old.
- ¹² Idézi Marx, ugyanott, 228—229. old.
- ¹³ Idézi Marx, ugyanott, 229. old.
- ¹⁴ Ugyanott.
- ¹⁵ Erre utalhat Ágh Attila, amikor Marx politikai gondolkodásának első korszakát kispolgári radikalizmusként, jakobinizmusként jellemzi. (*Ágh Attila: Id. tanulmány, 3. old.*)
- ¹⁶ MEM 1. köt. 231. old.
- ¹⁷ Ugyanott.
- ¹⁸ Ugyanott.
- ¹⁹ Ugyanott, 232. old.
- ²⁰ Ugyanott.
- ²¹ Ugyanott.
- ²² Ugyanott.
- ²³ Ugyanott.
- ²⁴ Ugyanott, 233. old.
- ²⁵ Ugyanott.
- ²⁶ Ugyanott.
- ²⁷ Ugyanott.
- ²⁸ Ugyanott, 234. old.
- ²⁹ Ugyanott.
- ³⁰ Ugyanott.
- ³¹ Ugyanott, 233—234. old.
- ³² Ugyanott, 234. old.
- ³³ MEM 3. köt. Budapest 1960. 9. old.
- ³⁴ „Azzal, hogy létfenntartási eszközeiket termelik, az emberek közvetve magát az anyagi életüket termelik.” *K. Marx—F. Engels: A német ideológia*. MEM. 3. köt. 9. old.
- ³⁵ Ugyanott, 23. old.
- ³⁶ Ugyanott, 24. old.
- ³⁷ *K. Marx: A politikai gazdaságtan bírálatának alapvonalai*. MEM. 46/1. köt. Budapest 1972. 11. old. Az idézet így folytatódik: „Az egyes és egyedüli vadász és halász, akivel Smith és Ricardo kezdi, a XVIII. századi robinzonádok fantáziátlan képzelődései közé tartozik, amelyek semmiképp sem csupán túlfinomultság elleni visszahatást és tévesen értelmezett természeti élethez való visszatérést fejeznek ki, ahogy a művelődéstörténet-szek képzelik.” Majd később: „Az egyedülálló egyes ember társadalmon kívüli termelése — ritkaság, mely persze megeshetik a véletlen folytán a vadonba vetődött civilizált emberrel, akiben dinamikusán megvannak már a társadalmi erők — éppoly képtelenség, mint a nyelv kifejlődése *együtt* élő és egymással beszélő egyének nélkül. Kár ezzel hosszabban az időt tölteni.”
- ³⁸ MEM 3. köt. 24. old.

- ³⁹ Ugyanott.
- ⁴⁰ „Az ipar és a kereskedelem, az életszükségletek termelése és cseréje megszabják az osztást, a különböző társadalmi osztályok tagozódását, s ezek viszont megszabják ama-
zok végzésének módját . . .” Ugyanott, 27. old.
- ⁴¹ Ugyanott, 30. old.
- ⁴² Ugyanott.
- ⁴³ Ugyanott, 32. old.
- ⁴⁴ Ugyanott, 33. old.
- ⁴⁵ Ugyanott.
- ⁴⁶ Szándékosan kerüljük a városállam kifejezést, ami már a modern gondolkodás szemanti-
kai visszavetítése az antik világra.
- ⁴⁷ MEM 3. köt. 33. old.
- ⁴⁸ Ugyanott.
- ⁴⁹ Ugyanott, 63. old.
- ⁵⁰ Ugyanott.
- ⁵¹ Ugyanott.
- ⁵² Ugyanott, 68. old.
- ⁵³ Lásd *Görgényi Ferenc*: Termelési viszony és politika című tanulmányát. In: Id. mű, 33.
old., valamint *Wiener György*: A tulajdon marxai felfogása című tanulmányát. Társadal-
mi Szemle, 1983. 3. sz. 35–46. old.
- ⁵⁴ *Görgényi Ferenc*: Id. mű, 34. old.
- ⁵⁵ A „polgári társadalom” szó a 18. században támadt, amikor a tulajdonviszonyok már ki-
nőttek az antik és a középkori közösségből. „A polgári társadalom mint olyan csak a bur-
zsoáziával fejlődik ki; de a közvetlenül a termelésből és az érintkezésből kifejlődő társad-
almi szervezetet, amely minden időben bázisa az államnak és az egyéb eszmei jellegű
felépítménynek, folyvást ezzel a névvel jelölték.” (MEM 3. köt. 73. old.)
- ⁵⁶ Ugyanott.
- ⁵⁷ Ugyanott.
- ⁵⁸ Ugyanott.
- ⁵⁹ Ugyanott.
- ⁶⁰ Ugyanott, 74. old.
- ⁶¹ *Görgényi Ferenc*: Id. mű, 26. old.
- ⁶² MEM 3. köt. 74. old.
- ⁶³ Lásd *K. Marx*: A politikai gazdaságtan bírálatának alapvonalai. MEM 46/1. köt. 2. old.
- ⁶⁴ Igen érdekes bepillantást nyújt a mai angol bürokrácia működésébe Richard Crossman,
egykori kabinetminiszter naplója, amely miután „indiszkrét” módon szellőztette a bürok-
rácia belső életét, nem kis botrányt kavart. Az ilyen típusú nyilvánosság azonban inkább
kivételnek számít. Lásd *The Crossman Diaries*. Edited by Anthony Howard. London
1979.
- ⁶⁵ A berendezkedés biztosítékeként három, történetileg kialakult eszköz áll rendelkezésre:
a háború (ez napjainkra a polgári válságok megoldására szinte lehetetlenné vált); a kato-
nai puccs (lásd Franciaország és Chile példáit); végül a gazdasági összeomlás fenyegeté-
se a tőkemenekülés nyomán. Napjainkban a legutolsó került előtérbe. Természetesen itt
nem említjük a formáció önkorrektív mechanizmusait, sőt, éppenséggel az ennek hi-
ánya folytán előálló szituációt vesszük alapul.
- ⁶⁶ Az Egyesült Államokban kevés esélye van a szenátusba jutásra annak, aki nem rendel-
kezik számottevő tőkejakkal, bár ez kivételképpen előfordul.
- ⁶⁷ Lásd *Gedeon Péter*: Az árviszony és a társadalmi forma elemzésének összefüggése a
marxi elméletben. Társadalomtudományi Közlemények, 1983. 2. sz.
- ⁶⁸ Lásd *K. Marx*: A tőke. III. könyv. MEM 25. köt. Budapest 1974. 415–418. old.
- ⁶⁹ MEM 3. köt. 74. old., valamint 180. és 182. old.
- ⁷⁰ Ugyanott, 74. old.
- ⁷¹ Ugyanott. Ugyanakkor Marxnak nem voltak illúziói a jogállamiságot illetően: „A polgári

közgazdászok előtt csak az lebeg, hogy a modern rendőrség mellett jobban termelni, mint pl. az ököljog idején. Csak azt felejtik el, hogy az ököljog is jog, és hogy az erősebb joga más formában az ő »jogállamukban« is továbbél.”

K. Marx: A politikai gazdaságtan bírálatának alapvonalai. MEM 46/1. köt. 15. old.

⁷² MEM 3. köt. 119—200. old.

⁷³ Arra a tényre, hogy a tőkés formációban nem a politika az „elsődleges”, Marx több helyen is kitér. „A burzsoá osztályban, mint minden más osztályban, csupán azok a személyi feltételek fejlődtek ki közösségi és általános feltételekké, amelyek között az osztály egyes tagjai birtokolnak és élnek (. . .) a világkereskedelem eléggé bebizonyította, hogy a polgári szerzés teljesen független a politikától, a politika ellenben teljesen függő a polgári szerzéstől. Már a XVIII. században a politika annyira függött a kereskedelemtől, hogy pl. mikor a francia állam kölcsönt akart felvenni, a hollandusoknál az államért egy magánembernek kellett jótállnia.” MEM 3. köt. 349. old.

⁷⁴ Ugyanott, 317. old. Ugyanez a gondolat más helyen: „. . . a magántulajdon a termelőerők bizonyos fejlődési fokain szükségszerű érintkezési forma, mely mindaddig nem zárható le, mindaddig nem nélkülözhető a közvetlen anyagi élet termelésében, amíg nem hoztak létre olyan termelőerőket, amelyek számára a magántulajdon gátló béklyóvá válik.” Ugyanott, 345. old.

⁷⁵ Lásd *Papp Zsolt*: Polgári társadalom és politikai állam. Hegel és Marx álláspontja a hegeli jogfilozófia marxi kritikájában. In: Politika és tudomány (Szerk.: Bihari Mihály). Gondolat Könyvkiadó 1982. 188. old.

⁷⁶ Ugyanott.

⁷⁷ Lásd *Szabó Máté*: „Éjjeliőr” volt-e a liberális állam? Világosság, 1981. 5. sz.

⁷⁸ Gondoljunk a kötött kisárutermeleői, a szabadverseny és a monopolpiac különbségeire.

⁷⁹ A jury kifejezés 1688 óta használatos Franciaországban.

⁸⁰ *K. Marx*: A tőke. III. könyv. MEM 25. köt. 416—417. old. Az idézetből világosan kiderül, hogy az állami tulajdon legfeljebb átvezetés lehet a társult termelőerők tulajdonához, ám semmiképpen nem tekinthető közvetlen társadalmi tulajdonnak.

MEGJELENT

A TÁRSADALOMTUDOMÁNYI INTÉZET

ÚJ KIADVÁNYA

Módra László

KIRÁLYHEGYES

Tények és feltevések

12 ív, 28,— Ft

Megvásárolható a Kossuth Könyvkiadó budapesti
kerületi és megyei kirendeltségein

ÁGH ATTILA

A világkapitalizmus perspektívái a nyolcvanas években

(AZ ÁLLAMKAPITALIZMUS FEJLŐDÉSE
A HARMADIK VILÁGBAN)

I. FEJLŐDŐKÉPES-E MÉG A KAPITALIZMUS?

Valamennyiünk fülében visszacsengenek Marx sorai a kapitalizmus dinamikájáról, világtörténelmi szerepéről. Ahogy a *Kommunista Kiáltvány* írja: „A burzsoázia nem létezhet anélkül, hogy ne forradalmasítsa folyton a termelési szerszámokat, tehát a termelési viszonyokat, tehát az összes társadalmi viszonyokat.” (MEM 4. 444. old.); s a „*Grundrisse*” is valósággal dicshimnusz zeng „a tőke nagy civilizáló befolyásáról” (MEM 46/I. 298. old.). A marxi életművön végigvonnak a kapitalizmus „végső” válságának előjelezései és azok korrekciói is, amelyekkel Marx az ellentmondásos fejlődést körvonalazta, s az egész életműből világosan kiderül, hogy a kapitalizmus mindaddig megőrzi ellentmondásos dinamikáját, míg sor nem kerül világszinten való megdöntésére. A marxi kapitalizmusképéhez hozzátartozik egyfelől a kapitalizmus dinamikája „szülőhazájában”, Nyugat-Európában, másfelől térbeli terjeszkedése a világban, ami új meg új formákat teremt. Ahogy nemzedékről nemzedékre viták folynak arról, hogy érvényes-e a marxizmus a kapitalizmus új formáira a fejlődés centrumában, úgy lánognak fel a viták újra meg újra arról is, hogy érvényesek-e a *Kommunista Kiáltvány* azon tézisei a kapitalizmus terjedéséről, hogy a kapitalizmus *valamennyi* nemzetet belerántja a civilizációba és egy saját képmására formált világot teremt magának. A két kérdés egymástól nyilvánvalóan elválaszthatatlan, mégis a centrumban kialakult „modern” kapitalizmus kérdéseivel csak annyiban fogunk foglalkozni, amennyiben ez a második kérdés — a kapitalizmus terjedése a világban, avagy a kapitalista fejlődés előretörése a harmadik világban — megválaszolása szempontjából feltétlenül szükséges.

A nyolcvanas évek elején már aligha kétséges, hogy egyfajta világgazdasági válságban élünk, annak társadalmi-politikai következményeivel. Nyilvánvaló, hogy — *Bognár József* megfogalmazását idézve: — egy világgazdasági korszakváltásról van szó, amelyet *Mandel* és mások az 1970-es évek elején kezdődő új,

recesszív Kondratyev-ciklussal magyaráznak. A fejlődés ciklusokban való mozgását ma már általánosan elfogadják, s az is köztudott, hogy a kapitalizmus „végső” válságának minden eddigi meghirdetése egy ilyen recesszív periódushoz kapcsolódik. Tulajdonképpen joggal, hiszen ezek a recesszív periódusok azok, amelyek alapvetően átformálják a világrendszert, illetve a nemzeti társadalmi-gazdasági rendszereket, s lehetőséget adnak a forradalmi erőknek a fellépésre, akkor is, ha nem hozzák meg azt a bizonyos végső válságot. Sajátosan új jelenség azonban, hogy a *hetvenes évek elejétől kezdődő recesszív periódus volt az első, amelyhez kapcsolódva nem történt meg a három „világ” egyikében sem a kapitalizmus végső válságának és küszöbön álló bukásának meghirdetése*. Annál erőteljesebben vetődött fel az a kérdés — legalábbis a harmadik világ szakirodalmában —, amelyet mi is megfogalmaztunk: fejlődőképes-e még a (világ)kapitalizmus?

Nyíltan jelentkeznek olyan marxista — vagy a marxista elméleti tradíciókhoz kapcsolódó — koncepciók, amelyek e kérdésre nemcsak igenlő választ kínálnak, hanem magát a kapitalizmust tekintik dinamikus erőnek a világban. *Bill Warren* angol marxista az *Imperialism, Pioneer of Capitalism* (1980) című könyvében éles támadást intézett a harmadik világgal foglalkozó irodalom főbb progresszív irányzatai ellen, mítosznak minősítve az *alulfejlődést*, illetve a *strukturális függést*, vagyis azokat a fogalmi kereteket, amelyekben ezek az irányzatok a harmadik világ kizsákmányolását ábrázolják. Warren az ortodox marxista szerepében lép fel, s Marxra hivatkozva azt állítja, hogy még mindig a kapitalizmus a fejlődés hordozója, még az imperializmus korában is. Szerinte csak a kapitalista fejlődés megfelelő előrehaladásával válik majd elérhetővé a szocialista forradalom. Warren koncepciója ugyanakkor optimista, mivel azt állítja, hogy a második világháború után a kapitalista fejlődés ténylegesen komoly léptekkel haladt előre a harmadik világban az imperialista terjeszkedés közvetkeztében, ezért — véli ő —, a neokolonializmussal kapcsolatos kérdések helyett üdvözölni kell ezt az alapjában véve pozitív, bár ellentmondásos folyamatot.

Warren szerint a nyugat-európai baloldal a harmadik világ fejlődésének megítélésében a romantikus antikapitalizmus tévútjára tért, amelyet Lenin annyit bírált, s ennek eredményeként „a marxizmus a szubjektív voluntarizmus mocsarába süllyedt, amely szerint a szocializmus elérhető az objektív gazdasági vagy kulturális feltételek nélkül, ha eléggé izzanak az antiimperialista törekvések”. Warren koncepciója egy ezzel ellentétes perspektívát vázol fel, amely az „eredeti marxi” gondolatokhoz visszatérve a kapitalizmus diadalútját látja a harmadik világban: „A jelenlegi marxista nézetekkel szemben a tények azt mutatják, hogy a sikeres kapitalista fejlődés perspektívája számos alulfejlett országban igen kedvező. Ez vonatkozik mind az iparosításra, mind pedig a hagyományos mezőgazdaság kapitalista átalakítására.” Vagyis: „Az »imperialista« országok politikájának általános, »tisztá« hatása és ezen országok általában vett gazdasági viszonya az alulfejlett országokkal elősegíti az utóbbiak iparosítását és általános gazdasági fejlődését. A növekvő gazdasági interdependenciával a »függőség« vagy alárendeltség az imperialista világ és a harmadik világ között a helyi kapitalizmusok kialakulása révén markánsan csökken, és a politikai-gazdasági hatalom eloszlása a kapitalista világon belül egyre kevésbé egyenlőtlen lesz.”¹

Warren fellépése rendkívül jellegzetes és korántsem egyedülálló a hetvenes évek végén. Warren itt rendkívül élesen fogalmaz meg egy hagyományos néző-

pontot a marxizmus történetéből, amit már a német szociáldemokraták (Kautsky) majd az orosz legális marxisták (Sztruve) és a mensevikek (köztük Plehanov is) képviseltek. Warren a kapitalizmus demiurgoszi avagy prométheuszi szerepét, dinamikus ellentmondásainak teremtő erejét hangsúlyozza, s téziseivel egészen közel jut az új keletű polgári modernizációs elmélet olyan klasszikusaihoz, mint Rostow. A problematika mégsem söpörhető el Warren kritikájával, hiszen a harmadik világ politikusai és teoretikusai tényleg új helyzet előtt állnak. Az elmúlt évtizedekben ugyanis az ellentmondásos fejlődés fogalomkörén belül az *ellentmondásokon* — függés, kizsákmányolás és alárendelés — volt a hangsúly, s most olyan áttértékelődés megy végbe a szakirodalomban, amelyben nagyobb hangsúlyt kap a *fejlődés*. Ennek kapcsán fokozódik mind az alulfejlődési, mind pedig a függési irányzat belső vitája, önkritikája, s a józanabb hangok a fejlődés bizonyos jeleire és jegyeire hívják fel a figyelmet, utalva a kapitalista világrendszeren belül lehetséges fejlődést absztrakt módon tagadó álláspont veszélyeire, teljes elszakíttóságára a társadalmi-forradalmi gyakorlattól.

A kapitalizmus fejlődőképességéről a harmadik világban széles körű vita folyik, hiszen a hetvenes évek rendkívüli mértékű polarizációt hoztak létre a fejlődő országok között — „a harmadik világ vége” ezért nemcsak tetszetős jelszó, hanem reális figyelmeztetés is² —, és legalábbis az olajexportáló és az újonnan iparosodott országok csoportjában a kapitalista fejlődés határozott jelei mutatkoztak. Másfelől az sem tagadható, hogy a szocialista forradalomnak mint a harmadik világ szocialista transzformációjának perspektívája jóval messzebbre tolódott el, mint az a hatvanas évek elején várható volt. Az antiimperialista érzelmek most mindenesetre Warren álláspontjának vitájában „izzanak fel”, s legutóbb *Alain Lipietz*, francia marxista közgazdász két tanulmányt is szentelt Warren kritikájának. Lipietz nem tagadja a kapitalista iparosítás előrehaladását számos országban, de annak korlátozottságát is kimutatja, s ezért tagadja általános tendenciaként való érvényesülését: „a helyi kapitalizmus jelentékeny erővé vált a hetvenes évek elejére egy sor »újonnan iparosodott országban«. A középosztályok, amelyek közvetlenül a leggazdagabb 5% alatt helyezkednek el, nagymértékben megnövekedtek a legutóbbi 15 évben . . . Mindenesetre a brazil és a dél-koreai gazdasági válság 1980-ban, amelyet sztrájkok és helyenkénti felkelések követtek, kétségessé teszi a perifériális iparosítás mint »középut« jövőjét . . . Konklúzióm ezért az, hogy az »iparosítás világméretű terjeszkedését« az iparosítás válságának kiterjedése követte.”³

Lipietz elismeri, hogy a hatvanas-hetvenes évek szakirodalmában bőségesen voltak marxista kísérletek, amelyek romantikus, moralista és utópikus antikapitalista beállítottságot hordoztak, de elutasítja Warren igényét az „eredeti marxi” eszmékhez való visszatérésre. Igaz, hogy Marx többször hangsúlyozta, hogy a kapitalista fejlődés vérben és szennyben tör magának utat, s nem tagadta a fejlődés ellentmondásait, hanem vállalta őket. Mégis Lipietz szerint igen nagy hiba lenne Marx nevében elvállalni a harmadik világ kapitalista fejlődésének tendenciáit, és a marxizmussal szentesíteni vagy legitimizálni őket, mint amelyek, úgy mond, *végző soron* előkészítik a harmadik világ szocialista átalakítását. Lipietz végző konklúziója ezért az, hogy Warren reális problémákat tárgyal, de a marxi fogalomrendszeren belül mégiscsak azokkal ellentétes, rostowi gondolatokat fogalmaz meg: „Warren lényegében azt mondja: Ne harcoljatok az imperializmus ellen, mivel az terjeszti a kapitalizmust, a kapitalizmussal pedig minden rendben

van, funkcionális és elősegíti a gazdasági növekedést. . . . Az alulfejlett országok egyszerűen »hátra«-maradottak és a külső függés csak felgyorsítja felzárkózásukat. Ez a liberális alaptézis, amelyet Rostow és mások már régen kidolgoztak, még mindig uralkodó nézet a sajtóban, az egyetemeken és a legkülönbözőbb nemzetközi szervezetekben.”⁴

A magunk részéről lényegében egyetértünk Lipietz-szel nemcsak Warren álláspontját, hanem a probléma fontosságát illetően is. A teljes válaszhoz persze egyfajta „hosszú menetelésre” van szükség a marxizmus gondolatrendszerének különböző fejezetein keresztül, amelynek során a fejlett tőkésországokat illető fel fogásunkat röviden körvonalazva szeretnénk visszatérni tanulmányunk alapkérdéséhez, a kapitalizmus fejlődéséhez a harmadik világban.

II. AZ ÁLLAMI MONOPOLKAPITALIZMUS

Túlontúl is közsímert, hogy a marxisták a kapitalizmus jelenlegi fejlettségi fokát az *állami monopolkapitalizmus* fogalmával kapcsolták össze. Ennek a fogalomnak a lenini imperializmus-elmélet tradíciójával való összefüggése teljesen világos, mégis, úgy véljük, hogy a harmadik világ *államkapitalizmusával* való egybevetése közelebb visz bennünket alapvető problémánk megválaszolásához és az állam szerepének előtérbe állításához. A marxista szakirodalmat ugyanis az állam fokozódó gazdasági szerepének felismerése és elméleti általánosítása jellemzi, ezért számunkra is az állam gazdasági szerepe a kulcsfogalom a kapitalizmus fejlődőképességének megítéléséhez mind az „első”, mind a „harmadik” világban.

Az *állami monopolkapitalizmus* mint a tőkés fejlődés szakasza a harmincas évek elején kezdődik, de a tőkésállam beavatkozása, mint a kapitalista fejlődés biztosítója, visszamegy az 1870-es évekhez.⁵ Ahogy a modernizációs szakirodalom említi, az imperializmus a „felülről való forradalmakkal” kezdődik Németországban, Japánban és másutt, ami radikálisan megváltoztatta nemcsak az állam gazdasági szerepét, hanem az összes társadalmi szféra egymáshoz való strukturális viszonyát is. A marxista gondolkodásban a kapitalizmus *monopolista* jegyeinek elemzése dominált századunk elejétől, s „állami-politikai” jellegének felismerése erősen megkésett. A monopolkapitalista jellegből gyakran következtek a kapitalizmus közeli, végső válságára, pedig az állami beavatkozással a kapitalizmus valójában megteremtette azt a mozgásformát, amely biztosította további ellentmondásos fejlődését. A marxista gondolkodás nagymértékben foglya maradt a liberális, szabadversenyes kapitalizmus állam-konceptiójának, jóllehet az utóbbi évtizedekben a világrendszer-szemléletű kutatók egész sora — mindegyik E. Hobsbawm és I. Wallerstein — kimutatta, hogy az angol fejlődés volt a sajátos és a német a tipikus.⁶ A modern tőkésállam szerepének fokozódó felismerése felvetette két fogalom-pár: egyrészt az *alap—felépítmény*, másrészt a *nemzeti—nemzetközi* újragondolásának sürgős szükségességét. Hiszen a felépítmény a modern társadalmakban számtalan ponton „behatolt” az alapba és össze-szővődött vele, a korábbi éles elhatárolás már nem operacionális.⁷ Másrészt az állam növekvő gazdasági-társadalmi szerepe a nemzeti és nemzetközi tényezők erősödő összefonódásával kapcsolatos, s ezzel mindinkább az állam nemzetközi funkciója kerül előtérbe.

Az állami monopolkapitalizmusnak már igen kiterjedt szakirodalmá van,

amely összefoglalja a modern tőkésállam gazdasági funkcióit és kimutatja a monopóliumokkal való összefonódását.⁸ Számunkra azonban most fontosabb az a felismerés, hogy az állam gazdasági-társadalmi funkciói ezen szférák *egyenlőtlen fejlődésének* ellensúlyozásából adódnak, amelynek következtében az állam nemcsak a *viszonylagos önállóság* egy újabb, magasabb fokára tesz szert, hanem a mélyülő ellentmondások ellenére biztosítja a kapitalizmus *fejlődőképességét*: „A fejlett tőkésországokban az állam részben igyekszik kompenzálni azt a romboló hatást, amelyet az egész gazdaság arányos fejlődésére a monopolizált szektor gyakorolt . . . Közgazdasági szempontból számos gazdasági ágazat állandó elmaradása — miközben a többi ágazatok »felvirágoznak« — végső soron az egész gazdaságban »szűk keresztmetszeteket« teremt, és általában feltartja a fejlődést. A probléma politikai aspektusa még fontosabb . . . az állam igyekszik »harmonizálni« a mai burzsoázia különböző csoportjai közti kapcsolatot . . . A tőkésállamnak lavírozniia kell, meg kell teremtenie a nem monopolista szektor védelmének illúzióját.”⁹

Politikai stabilitás és fejlődőképesség a modern tőkésállamban tehát szorosan összefügg egymással, s végül is visszavezethetők az *alap–felépítmény* megváltozott viszonyára: „A monopolizált gazdasági hatalmát a politikai hatalom fegyvereinek széles körű és közvetlen felhasználásával tartja fenn. Maga a monopóliumok gazdasági uralma vezet el szükségszerűen az állammonopolista kapitalizmus kialakulásához . . . Az állam . . . megőrzi bizonyos önállóságot. Az állammonopolista kapitalizmus viszonyai közt bizonyos mértékig maga az állam is az alap részévé válik.”¹⁰

A marxista szakirodalomban tehát nem éles váltások, hanem óvatos hangsúlyáthelyezések történtek több vonatkozásban, s ennek egyik aspektusa volt a „liberális” állam koncepciójának túlhaladása és az állam fokozódó *nemzetközi szerepének* felismerése: „Éppen Angliában, ahol az államot a legkorábban rendelték alá a tőkésosztály érdekeinek, az állam sose teljesítette csak az »éjjeliőr« szerepét. A tőkésállam nemcsak a kapitalizmus történetében legnagyobb angol gyarmati birodalom létrehozásában játszott hatalmas szerepet, hanem Anglia ipari rendszere fejlődésében is . . . Az állam szerepe először úgy jelent meg, mint a tőkésosztály általános gazdasági érdekeinek kifejeződése a külpolitikában.”¹¹

Az állami monopolkapitalizmus ténye, fejlődése a marxistákat tehát számos alapfogalom újragondolására készíteti. Sajnos ezek a politikai-gazdaságtani és filozófiai súlypont-áthelyeződések még nem elég markánsak és a modern fogalomrendszer még meglehetősen kidolgozatlan. Véleményünk szerint leginkább a világrendszer-szemlélet szempontjainak végiggondolása hiányzik, hiszen a kapitalizmus fejlődőképessége nemcsak az egyes nemzeti formák kérdése, hanem főleg és mindenekelőtt a kapitalista világrendszer fejlődőképességéé, s aligha lehet elvitatni, hogy a szocialista világrendszer létrejötte által kiváltott mélyülő ellentmondások ellenére a kapitalista világrendszer az új integrációs formákkal — az európai gazdasági közösség és mintegy félszáz fejlődő ország között megkötött loméi egyezmények — fejlődésének újabb, magasabb szakaszába lépett.

Mindenesetre az általunk fentebb többször idézett kézikönyv szerzői már vitakoznak azokkal a korábbi marxista nézetekkel, amelyek „a gazdaság államosításának tendenciáját a kapitalizmus fejlődésének ún. normál körülményei közt a kapitalizmus természetétől idegennek tekintették”.¹² De a kapitalizmus természete-

tének változása az említett kötetben is csak antinómiákban fejeződik ki; hiszen egyfelől a monopolizálódást és a fináncoligarchia előtérbe kerülését hangsúlyozva ezeket pusztán negatív jegyeknek tünteti fel — „Az állammonopolista kapitalizmusban azonban az állami tulajdont általában a burzsoázia, s főleg a fináncoligarchia birtokolja” —, másfelől ugyanazt az állami tulajdont — s vele az egész állami szektor fejlődését, s végső soron az állam fokozódó gazdasági-társadalmi beavatkozását is egyenesen új, haladóbb tulajdonformának tünteti fel, természetesen teljes joggal: „Az állami tulajdon azonban mint tőkés tulajdonforma . . . viszonylag haladóbb, mint a tőkésországokban levő összes többi tulajdonforma.”¹³

Mivel a világg kapitalizmus fejlődőképességével foglalkozunk, nem felesleges leszögeznünk, hogy a marxista elmélet a legutóbbi évtizedben közvetve-közvetlenül megfogalmazta, hogy a fejlett tőkésországokban *kapitalista fejlődés* van, sőt azt is, hogy *van* kapitalista fejlődés, annak minden korlátozottságával és ellentmondásosságával együtt. Ezt azért szükséges leszögeznünk, mert a fenti tézis egyik fele sem evidens a harmadik világra vonatkozólag, tehát sem az, hogy *kapitalista* formák vannak, sem az, hogy ezek *fejlődnek*. A harmadik világ megítélését mindvégig akadályozta, korlátozta az, hogy a (világ)kapitalizmus fejlődőképességét és dinamikáját illetően a marxista elméletek — enyhén szólva — erősen visszafogottak voltak, ami az ötvenes-hatvanas években már úgy traszformálódott a harmadik világra, hogy ott a kapitalista fejlődés egyenesen kizárt. Ugyanakkor a harmadik világ egész fejlődésének, s így „kapitalizmusának” megítélésében is az „európai” fogalmak domináltak, mégpedig elsősorban a szűk, belső-nemzeti modellek abszolutizálása, s ezzel a fent említett merev fogalmi ellentétek (alap—felépítmény, nemzeti—nemzetközi) átvitele, a társadalmi struktúra „europaizálása”, azaz legjobb esetben a „külpolitikai” szemlélethez való eljutás.¹⁴ A legnagyobb „európai” tehertételt a harmadik világ fejlődésének megítélésében azok a viták jelentették, amelyek az európai kommunista és szociáldemokrata mozgalom között folytak az úgynevezett *harmadik út* lehetőségéről. Európa a klasszikus kapitalizmus hazája, a két termelési mód markáns ellentétéivel, amelyet a kommunista mozgalom jogosan hangsúlyozott, s amelyet az európai szociáldemokrácia állandóan elvitatott.¹⁵ Ez azonban majdnem elzárta, de legalábbis erőteljesen lehatárolta a harmadik világ fejlődésének megértését és fogalmi megragadását, hiszen ott szükségképpen nem — vagy csak szigetszerűen — alakulhattak ki a kapitalista vagy szocialista fejlődés markáns, klasszikus jegyei.

III. „HARMADIK ÚT” A HARMADIK VILÁGBAN?

A két világháború között és a második világháborút követő hidegháborús időszakban a szocialista országok teoretikusai a „vagy kapitalizmus vagy szocializmus” merev ellentéteiben gondolkodtak, s a harmadik világot illetően még bíztak abban a perspektívában, hogy a fejlődő országokban gyorsan növekszik majd az európai értelemben vett *nagyipari proletariátus* számaránya és ezzel a közvetlen szocialista forradalom lehetősége is, illetve úgy vélték, hogy a szocialista világrendszer nemcsak katonai és politikai, hanem *gazdasági* ereje és segítségével kiragadhatja ezeket az országokat a kapitalista világrendszerből. A harmadik világban a fenti merev ellentétek és a gyors szocialista fejlődés feltételezése már az ötvenes és hatvanas évek fordulóján átadta a helyét egy rugalmasabb szemlélet-

nek, amely fokozatosan elkezdett operálni az *átmenet* fogalmával, nevezetesen az átmenetnek előbb kronológiai, majd strukturális vagy formációelméleti értelmében. Ezzel párhuzamosan a harmadik világ társadalmi-gazdasági differenciálódása is mindjobban előrehaladt, s a kapitalista és szocialista orientáció szélső pólusai között mind markánsabban kirajzolódott a közbülső sáv, amelynek megjelölésére hagyományossá vált a nem kapitalista út terminusa. Ahogy fokozódott a marxista elmélet rugalmassága, úgy bonyolódott az ehhez a közbülső sávhoz való elméleti és gyakorlati viszony kérdése. Ezen országok többségében államkapitalista rendszer alakult ki, mégpedig a vegyes gazdaság tágabb keretei között, s ezért az *államkapitalizmus* vált azzá a kulcsfogalommá, amelyen keresztül ezt az átmeneti állapotot — s ezzel a kapitalizmus *fejlődését* a harmadik világban — a marxista gondolkodás képes volt megragadni. A hatvanas években fokozatosan nyilvánvalóvá vált, hogy az ellentmondásos fejlődés a harmadik világban sem azonos a fejlődés hiányával, s a *világkapitalizmus* is éppenséggel a harmadik világ fejlődése felől, a kapitalizmusnak nem pusztán geográfiai terjeszkedése, hanem új nemzetközi formáinak megszerveződése felől közelíthető meg.¹⁶

A marxista elméleti vitákban központi szerepet játszott India, amely nem pusztán az afro-ázsiai térség legjelentősebb állama, hanem egyben a közbülső sáv klasszikus típusa, ahol az államkapitalizmus a legelőször, a legmarkánsabban és a legtudatosabban jelent meg. S. *Clarkson*, a marxista fejlődéstudományok polgári történésze kifejti, hogy India szerepe döntő a marxista harmadik világ koncepció kialakulásában, amelynek centrális fogalma az államkapitalizmus: „A harmadik világ államaira vonatkozó szovjet elmélet centrális koncepciója az államkapitalizmus . . . Mihelyt úgy vélték, hogy az újonnan felszabadult nemzeteket nem kell »leírni«, mint amelyek reménytelenül elmerültek a világkapitalizmus gazdasági rendszerében, az államkapitalizmus úgy merült fel, mint annak reális lehetősége, hogy egy átmeneti szakaszon keresztül a szocializmus irányában fejlődjenek. Ezt az átmeneti szakaszt nevezték államkapitalistának . . . Az államkapitalizmus eredetileg a 20. század elején létrejött európai kapitalizmus leírására szolgáló marxista terminus volt . . . De manapság már ezt az elméleti konstrukciót a függetlené vált országok fejlődésének egész politikai és gazdasági rendszerére alkalmazzák a posztkoloniális szakaszban.”¹⁷

Az államkapitalizmus fogalmának bevezetése tehát az *állami monopolkapitalizmus* és az *államkapitalizmus* fogalomkörének markáns elhatárolásával járt. A számos formálisan azonos vagy hasonló ismérv ellenére az állami beavatkozás — s annak egyik alapvető vonatkozása és hordozója, az állami szektor — egészen mást jelent a kapitalizmus centrumában, mint annak perifériáján, mégpedig alapvetően a fejlesztéssel kapcsolatos különböző funkciója miatt: „Az állam beavatkozó tevékenysége, az államkapitalizmus a gazdasági elmaradottság talaján jött létre. Különbözik az állami monopolkapitalizmustól abban, hogy míg a fejlett tőkésországokban az állam a fejlett termelőerők talaján és koncentrációján fonódott össze a monopoltőkével és ennek állama, addig a fejlődő országok államkapitalizmusa a termelőerők kifejlesztésének feladatát kapta, s célkitűzését antiimperialista, monopolelleses politikával képes csak megoldani.” Így másfelől az államkapitalizmus fogalma szorosan összekapcsolódott — bár korántsem azonosult — a *nem kapitalista* fejlődés fogalmával, az államkapitalizmus dinamikus kettősségének, kapitalista vonásai konszolidációjának vagy szocialista irányú fejlődésének jegyében: „A nem kapitalista fejlődés útjának fő jellemzője az antika-

pitalista gazdaságpolitika kifejlődése, az állam gazdasági beavatkozása a kapitalista fejlődés korlátozását jelenti. Ez a meglevő kapitalista termelési viszonyok visszaszorítását, az állam gazdaságirányító szerepének, a tervezésnek a kifejlesztését, az új állami szektor létrehozását és a nemzetgazdaság tényleges ellenőrzését jelenti.”¹⁸

A „csak kapitalizmus vagy csak szocializmus” megközelítés merev ellentéte tehát feloldódott és mozgásformát talált az államkapitalizmus fogalmában, az átmenetnek mind kronológiai, mind pedig strukturális értelmében. Lehetővé tette a marxista szerzőknek, hogy a harmadik út elvi elfogadása nélkül túllépjenek ezen a dichotómián, és megvizsgálhassák a harmadik világbeli kapitalizmus pozitív jegyeit, fejlődőképességét, mind a kapitalizmuson belül, mind pedig annak túllépése irányában.

Az államkapitalizmus paradigmája az ötvenes és hatvanas évek fordulóján alakult ki, s széles körű irodalom jelent meg az afro-ázsiai államkapitalista fejlődésről, ami időben egybeesett a szocialista országok széles nyitásával a fejlődő országok irányában, diplomáciai kapcsolatok és gazdasági, valamint katonai segítség formájában egyaránt. *R. A. Uljanovszkij* például már egy 1957-ben írott tanulmányában az államkapitalizmust „a kapitalizmus legmagasabb formájának” nevezi, amely a kapitalista tulajdon legfejlettebb formájára, az állami tulajdonra épül, s a gazdasági fejlődés meggyorsításával lerövidíti a szocializmusra való átmenet anyagi feltételei megteremtésének szakaszát, bár leszögezi, hogy az államkapitalizmus „egy lépés a szocializmus felé, de még nem maga a szocializmus; és önmagában véve nem is szolgál kiindulópontul a nem kapitalista fejlődés számára.”¹⁹ A harmadik világ fejlődése az államkapitalizmus paradigmája felől tekintve úgy foglatható össze, hogy a hatvanas években a nagy várakozás miatt a pozitív jellemzés dominált — „az állami szektor a korábbi gyarmatok és félgymarmatok iparában és nemzetgazdaságuk más ágazataiban a gazdasági függetlenség céljai elérésének döntő eszköze. Az állami szektor mindenoldalú fejlesztése nyújthatja a legszilárdabb gazdasági bázist a függetlenségért és a társadalmi-gazdasági haladásért vívott antiimperialista harcukban”²⁰ —, míg a hetvenes években a be nem teljesült várakozások miatt újra a dinamikus kettősség motívuma lett hangsúlyosabb: „Néhány országban az államkapitalizmus a kialakulóban levő bürokratikus és monopolista nagytőke bástyája, míg másutt a kispolgári rétegek érdekeit képviseli és elősegíti a nemzeti kormányok számára a felső rétegek kizsákmányoló törekvéseinek visszafogását, védelmezve a nemzetgazdaságot az imperialista monopóliumok káros hatásával szemben is, kiemelve az országot a gazdasági elmaradottságból.”²¹

Clarkson, visszatekintve az államkapitalizmus paradigmájának fejlődésére, úgy látja, hogy „az államkapitalizmus pozitív jegyei arra késztették az ötvenes évek végén a szovjet szerzőket, hogy gazdasági elmaradottsága ellenére történelmileg fejlettebbnek tekintsék azt, mint a Nyugat állami monopolkapitalizmusát”, mivel „az állami szektor konfliktusban van a magánszektoral, megpróbálja azt ellenőrizni. Mégis, a magán- és az állami szektor közötti ellentmondások nem antagonisztikusak, kibékíthetetlenek. Ellenkezőleg, az állam a magánvállalkozás támogatásának tudatos politikáját folytatja a védővámok és állami kölcsönök formájában.”²² Markánsan kidomborodik tehát a szakirodalomban, hogy az államhatalmat a fejlődő országokban felhasználják az elavult termelési viszonyok felszámolására, a nemzeti erőforrások mobilizálására, a nemzetgazdaságnak a kül-

földi monopóliumoktól való külső függése felszámolására, a belső piac kiszélesítésére, az iparosítás beindítására és az agrárreformok végrehajtására stb. Mindvégig hangsúlyozzák azonban, hogy az államkapitalizmus jellege az államhatalom osztályjellegétől függ: „az államkapitalizmus objektív szerepét a nemzeti fejlődésben az határozza meg, hogy ki kormányozza az államot, s nem az államkapitalizmus fejlettsége az adott országban. Minél radikálisabbak a hatalmon levő osztályok, annál gyorsabban fejlődik az államkapitalizmus, annál hatékonyabban a törekvései a gazdaság fejlesztésére, annál nagyobbak a lehetőségei a demokratizálásra és a nem kapitalista fejlődés irányába való átváltásra.”²³

Az államkapitalizmus társadalmi-politikai meghatározottsága tehát elsődlegességet nyer társadalmi-gazdasági meghatározottságával szemben, hiszen a fejlődés útjának elválását határozza meg, de talán túlzottan nagy hangsúlyt kap, némileg elszakítva a belső gazdasági-társadalmi struktúrától. Bár kétségtelen, hogy a nemzetközi termelési viszonyok rohamos fejlődésének korában a helyi állami-politikai tényezők viszonylagos önállósulása is új fokra lép a helyi gazdasági-társadalmi struktúrával szemben, de éppenséggel a hetvenes évek mutatták meg ezeknek a harmadik világban magukat szocialistának nevező utaknak a belső és világméretű korlátait is. Mindenesetre, már az állami monopolkapitalizmusról kiderült, hogy nem lehet csupán gazdasági jelenséggént leírni, hiszen lényege a gazdaság reintegrációja a társadalom egészébe, illetve a politikai szféra behatolása a gazdaságba. Ez felfokozottan érvényes a harmadik világ államkapitalizmusára, ahol egyrészt nem történt meg a gazdaság és politika — a klasszikus kapitalizmusra jellemző — szétválasztása sem, s a modern kapitalizmus már a fenti „integrált” formájában jelentkezik, s így az összefonódás a különböző társadalmi szférák között még erősebb és bonyolultabb. Az államkapitalizmus sorsát is ez szabja meg, hiszen a kapitalista vagy szocialista fejlődési utak, illetve a köztük levő strukturális átmenet meghatározott fajtája közötti „választás” a politikum viszonylagos elsődlegessége és az állam igen aktív gazdaságpolitikája — fejlett állami szektor, tervezéssel — korszakában játszódik le. A marxista szakirodalom nem is két, hanem három lehetőséget ismer: 1. ha a magántőke teljesen felülkerekedik, akkor az államkapitalizmus állami monopolkapitalizmussá „degenerálódik”, 2. ha a haladó erők széles szövetsége kerül hatalomra, akkor „nemzeti demokratikus” állam jön létre, és nem kapitalista útra térnek, s végül 3. ha a baloldali erők ragadják meg a hatalmat, akkor szocialista orientációjú fejlődés indulhat be az államkapitalizmus továbbfejlődésének bázisán. A „választás” azonban korántsem irreverzibilis. Amint utaltunk rá, kezdettől fogva India testesítette meg az államkapitalizmus progresszív formáját a szocialista irodalomban, 1964 és 1969 — vagyis Nehru halála és Indira Gandhi hatalomra kerülése — között olyan vélemények is jelentkeztek, hogy India az állami monopolkapitalizmus útjára léphet, míg a hetvenes évek elejétől újra a markánsan pozitív értékelés került előtérbe.²⁴ Ma azonban még világosabban látszik, hogy „egészében véve az államkapitalizmus a kapitalista tulajdon érettebb formája, amely elősegíti a termelőerők fejlődését, a prekapitalista maradványok felszámolását, a nemzetgazdaság konszolidációját és bizonyos mértékig a népjólét megjavítását is . . . Az államkapitalizmus széles körű létrehozása, amely lényegesen módosítja az egész társadalmi-gazdasági helyzetet minden egyes országban, ezért a fiatal államok fejlődésében objektív szükségszerűség.”²⁵

Az államkapitalizmus tehát az átmeneti formáció lényege és fő formája a ka-

pitalizmus és a szocializmus között, de nem harmadik út: „A társadalmi viszonyok közbeeső, átmeneti jellege ezekben az országokban egyáltalán nem jelenti azt, hogy ezek valamilyen harmadik utat választottak. Ez a ma még gyakran előforduló vélemény . . . annak tagadásán alapul, hogy a természetben és a társadalomban lehetséges az átmeneti állapot . . . Az adott probléma lényege abból áll, hogy a társadalmi termelési viszonyok ezekben az országokban nem statikusak. Olyan dialektikus fejlődés állapotában vannak, amelynek tendenciája és végső célja a szocializmus . . . A társadalmi-termelési viszonyok átmeneti jellege . . . kifejezésre jut abban is, hogy az állami vállalatok itt még nem szocialisták . . . , mivel a politikai hatalmon osztoznak a különböző társadalmi osztályerők . . . az állami szektort . . . a forradalmi hatalom antiimperialista és antikapitalista célokra használja fel, és az valamennyi antikapitalista erő összefogásának anyagi alapjával szolgál. Ez azt jelenti, hogy az államhatalom osztálytartalmának megváltozásával . . . az állami szektorban növekedni fognak a szocialista elemek és fordítva . . . Mindez teljes egészében vonatkozik a többi gazdasági kategóriára is, amelyek az átmeneti társadalmi viszonyok hordozói lehetnek (szövetkezet, tervezés stb.).”²⁶ Nem elhanyagolható kérdés persze az, hogy az „átmenet” terminusa itt egyre markánsabban strukturális és nem kronológiai értelmet nyer, már amennyiben a szocializmus csak távoli és végső célként fogalmazódik meg; de a dolog lényege mégiscsak az, hogy ebben a formában lehetéssé válik a harmadik-világbeli kapitalizmus fejlődőképességének a megragadása is, tehát olyan típusokat is fejlődésként ismer el — például India —, ahol a társadalmi átalakulás iránya korántsem mutat közvetlenül a szocializmus felé.

Az viszont egyáltalán nem kétséges, hogy az államkapitalista fejlődés széles országútja markánsan kijelöli a harmadik világ fejlődésének egy meghatározott — dominánsan kapitalista jellegű, de helyenként a szocialista orientáció irányában is nyitott — irányát, tendenciáját. A hatvanas és a hetvenes évtized összevetése legalábbis igen határozottan mutatja az állami beavatkozás növekvő szerepét. A hatvanas években számos országban — Brazília, Mexikó, Pakisztán és Törökország — megkezdték „a magánszektor számára indikatív, az állami szektor számára pedig kötelező gazdaságfejlesztési tervek kidolgozását . . . Különösen figyelemre méltó, hogy a hatvanas évek második felétől kezdődően a külföldön folyó marketing tevékenység támogatásában és megszervezésében az állam mind nagyobb szerepet vállalt még a leginkább liberális gazdaságfilozófiájú és intézményrendszerű országokban is.” A hetvenes évek végén már elmondhatjuk, s ez világosan mutatja a fejlődő országok sajátos — ha tetszik „átmeneti” — helyzetét, hogy „a legtöbb fejlődő országban a belföldi vállalkozói réteg gyengesége következtében mindinkább az állami vállalatok és a multinacionális vállalatok jelentik a gazdasági élet két főszereplőjét”.²⁷

IV. AZ ÁLLAMKAPITALIZMUS MINT A FEJLŐDÉS „LEGALSÓ FOKA”

Az államkapitalizmus jóval több, mint a gazdaságirányítás módszere, és több az állami beavatkozás — állami szektor és tervgazdálkodás — rendszerénél is a fejlődő országok gazdaságában. Az államkapitalizmus az egész társadalmi szerkezetet átfogja, hiszen lényegénél fogva egy meghatározott állami-politikai és osz-

tály-, illetve rétegstruktúráját is feltételez, amire szintén érdemes kitekinteni. Amikor az államkapitalizmus marxista elmélete kialakult, a társadalmi struktúra egy sor sajátos kategóriája is megjelent vele párhuzamosan, mindenekelelt az úgynevezett *bürokratikus burzsoázia*, amelynek éppen az a lényege, hogy ennek az államkapitalizmusnak a hordozója. Ezért eredetében, funkciójában és osztályérdekeiben egyaránt alapvetően különbözik a termelő, vagyis az ipari burzsoáziától, tehát a burzsoáziának a gazdasági élet területéhez a magántulajdon révén kapcsolódó rétegeitől azáltal, hogy a bürokratikus burzsoázia súlyát nem magántulajdona, hanem az államkapitalizmus gazdasági funkciója határozza meg. Az államkapitalizmus társadalmi struktúrájának „átmeneti” jellegét tehát először is az szabja meg, hogy a kapitalista társadalom klasszikus osztályai a maguk polarizáltságában csak alig, s igen módosult formában vannak jelen, másodsorban, a „középrétegek” dominálnak, harmadrészt pedig az ezek közül a nem termelő burzsoázia és a bürokratikus burzsoázia fejlődik a legdinamikusabban. Az államhatalom a bürokratikus burzsoázia kezébe kerül, vagyis az államkapitalizmus mint társadalmi forma megteremti a maga sajátos uralkodó osztályát: „A fejlődő országok ún. »elitjében« elsősorban a privilegizált rétegekből — a földbirtokos arisztokráciából, a nagyburzsoázia soraiból, az értelmiség felső rétegéből — származó hivatalnoki vezetőréteg alkotja a legerősebb és legbefolyásosabb csoportot. Befolyásuk és szerepük különösen hatalmas a legelmaradottabb országokban. Tropicus Afrika országainak többségében az éretlen osztályviszonyok körülményei közt — amikor nincs erős feudális osztály és nem alakult ki a burzsoázia — a hivatalnoki kar sajátos szerepet játszik és uralkodó társadalmi erővé válik. A vezető hivatalnoki réteg mindenekelelt privilegiumainak megőrzésében és helyzetének megszilárdításában érdekelt reakciós erőt alkot, amely mindenfajta progresszív átalakulást ellenez.”²⁸

Feltűnő persze a bürokratikus burzsoázia negatív megítélése, helyesebben szólva reakciósként való elítélése, ez a tézis szemben áll az államkapitalizmus általános pozitív megítélésével. Ezt az ellentmondást oldani próbálják a társadalmi struktúra elemzésében használt többi fogalmak, amelyek több rugalmasságot engednek meg. Mindenesetre alapvető előrelépés ebben az irányban az államhatalom és a hatalmat gyakorló osztályok *viszonylagos önállósága* elvének kimondása: „Sok országban — beleértve Tropicus Afrika országainak többségét —, ahol az osztálytársadalom a kialakulás stádiumában van, az uralkodó osztályok olyan elemek különböző koalícióiból állnak, mint a közvetítő-kereskedelmi és bürokratikus burzsoázia, a földtulajdonosok, a törzsi-nemzetségi elit. Az ilyen típusú országokban a bürokratikus apparátus felső rétege — a vezető hivatalnokok és tisztek — viszonylag önálló társadalmi és politikai erőként szerepel. Az államhatalmat gyakorló apparátus nem fejezi ki meghatározott osztály érdekeit. Ezekben az országokban az államapparátus viszonylag független, ami — ahogy erre Marx rámutatott (MEM 8. 140—141., 185—186. old.) — az osztályerők ideiglenes egyensúlyának körülményei közt lehetséges.”²⁹

Annyit tehát már most megállapíthatunk, hogy a kapitalizmus fejlődőképessége a gyökeresen új körülmények között abban is megmutatkozott, hogy nemcsak az állami gazdálkodás új fajtáját, az államkapitalizmust termelte ki, hanem egy sajátosan új típusú burzsoáziát is. Kétségtelen viszont, hogy a kapitalizmusnak ez az előrehaladása nem mentes a fent említett dinamikus kettősségtől, tehát egy igen erőteljes szocialista tendenciát, illetve annak lehetőségét is magában hordoz

za. A szokványos marxista struktúraelemzés nem a bürokratikus burzsoáziában, hanem a „középrétegekben” látja ennek hordozóit, különösen az értelmiségben és az alkalmazotti rétegekben. „A középrétegekhez tartoznak az alkalmazottak, az értelmiségiek, az egyetemi hallgatók és a tisztikar jelentős része. Ezek olyan (iskolai végzettséggel rendelkező) személyek, akiknek fő jövedelmi forrása nem a magánvállalkozói tevékenység, ugyanakkor nem tartoznak a társadalom felső rétegéhez, illetve az elithez. A középrétegek megjelenése és növekedése összekapcsolódik a társadalmi-gazdasági haladással. A gazdaságilag elmaradott társadalomban, ahol a tőkés társadalom alapvető osztályai — a proletariátus és a burzsoázia — gyengén fejlettek, a középrétegek különösen nagy szerepre tesznek szert a politikai életben.”³⁰ Bármennyire hangsúlyozzák is, hogy ezek nem az „elitben”, hanem közvetlenül alatta helyezkednek el, mégis nyilvánvaló, hogy tulajdonképpen ugyanazon személyek köréről van szó az értelmiségiek és alkalmazottak, illetve a bürokratikus burzsoázia esetében; ezért a fogalomhasználat véleményünk szerint meglehetősen önkényes, hiszen a bürokratikus burzsoázia épenséggel az újonnan kialakult értelmiségi és alkalmazotti rétegeket öleli fel, s végső soron az adott ország feltételrendszerének egésze dönti el, hogy „reakciós” vagy progresszív irányban lép fel.

A társadalmi szerkezet leírásában és az osztályok-rétegek politikai beállítottságának megítélésében szerintünk az alapvető probléma, hogy hiányzik itt a kontinuumtézis, vagyis annak figyelembevétele „a nemzeti felszabadulás utáni osztálydifferenciálódás fokozódásában”, hogy a fejlődő országokban az osztályrétegek nem válnak el markánsan egymástól, hanem — átmeneti csoportokon keresztül — átmennek egymásba, viszonylagos elhatárolódásuk pedig sajátosan egyedi, éppenséggel az adott társadalomra jellemző, mégpedig elsősorban az államkapitalizmus adott formájától függ. Bizonyos értelemben persze ugyanilyen kontinuum van az általunk elemzett struktúramodellben az osztályok kialakulatlansága miatt a bürokratikus burzsoázia — középrétegek — nemzeti értelmiség között is. A fenti értékelésben a markánsan negatív pólustól az utóbbi réteg markánsan pozitív megítéléséig terjed a skála (a közbülső átmeneti megítélésével) igen ellentmondásos módon. Hogy elkerülje a bürokratikus burzsoázia lehetséges progresszív jellegének elismerését, a „fő tömegeiben haladó beállítottságú nemzeti értelmiségre” túlságosan nagy politikai súly és progresszív hangsúly kerül, s őket kötik az államkapitalizmus progresszív távlataihoz, nem pedig annak természetes hordozóját, a „kétarcú” bürokratikus burzsoáziát. Ezekre a szociológiailag pontosan nem megragadott közbülső csoportokra mondatik ki a politikai tényezők viszonylagos önállóságának elve, s végső soron a „forradalmi demokráciák” meglehetősen európai szabású és ihletésű fogalma marad, sokkal inkább politikológiai, mint szociológiai támpontként az elemzésben és a fejlődő országok társadalmi-politikai jövőjének előrejelzésében: „Az ilyen alapon létrejött »neonacionalista« áramlatok szociális spektruma igen széles. A felszabadult országok többségében hatalomra került társadalmi csoportok politikai orientációjában fennálló minden különbség ellenére is ezek a csoportok az ún. közbeeső és új középrétegek, mindenekelőtt az értelmiség képviselői, akik érdekelték a régi gyarmati struktúra átalakításában, ezért minden reményük az iparosításban, az állami szektor fejlesztésében, az erős államhatalomban van. E hatalom gerincét az állami, politikai és katonai apparátus alkotja . . . A felszabadult országok többségében ezek a csoportok még nem nőttek bele a kapitalizmusba (éppen azért, mert a

kapitalizmus ott még nem tudott kifejlődni), és megőrzi meglehetősen nagyfokú függetlenségüket az »alapvető osztályoktól«, mivel ilyenek még csak potenciálisan léteznek. Ezek a rétegek azonban belső ingatagságuk, ellentmondásosságuk és közbeeső helyzetük miatt a reakciós politikai áramlatok táptalajává szolgálhatnak és gyakran szolgálnak is. Többek között az adott csoportok képezik azon bürokratikus burzsoá réteg növekedésének a fő társadalmi bázisát is, amelyre a neokolonializmus egyre fokozódó mértékben számít. Másrészt pedig ugyanezekből a rétegekből gyakran harcoss forradalmi demokraták kerülnek ki, akik a kapitalizmussal való szakításra irányuló mozgalmakat képesek vezetni.”³¹

Az államkapitalizmus-paradigma társadalmi struktúra vonatkozása a hatvanas évek folyamán még kiforrotlan volt, de alapvető vonásai — melyek az igazán progresszív osztályok-rétegek a harmadik világban az államkapitalista struktúrában — a részletek gazdagodása ellenére nem változtak. Márpedig a hatvanas és a nyolcvanas évek világa alaposan különbözik egymástól. Míg a hatvanas éveket valóban a haladó erők széles nemzeti-nemzetközi egysége jellemezte, addig a nyolcvanas évek elejét már azok rendkívüli mértékben előrehaladott külső és belső differenciálódása. De ez már túlvezet a társadalmi struktúra kérdésén abban az irányban, hogy milyen formában és milyen szakaszokon keresztül törhet utat magának a fejlődés a harmadik világban.

Az már a hatvanas évek végére nyilvánvalóvá vált, hogy a kétszakaszos forradalom elmélete a harmadik világban nem vagy alig alkalmazható, s nemcsak azért, mert a „nemzeti demokratikus” és szocialista szakaszok összemosódnak, vagy éppen az utóbbi elmarad, és a fejlődés megreked az első szakaszban; hanem egyszerűen azért, mert az ilyenfajta dinamika világméretekben a szocialista országok és a fejlett tőkésországok proletariátusa közvetlen és gyors segítségével alapult: „Leninnek a gyarmati népek politikai és gazdasági felszabadulásáról kidolgozott elméletét hosszú ideig eltakarta a forradalom fejlődésének az a sémája, amely szerint a népek felszabadulása csak a proletárforradalom eredményeként lehetséges, és amely a felszabadulás egyedül helyes módjának azt a módszert tekintette, amikor a volt gyarmatok népei egyesülnek az anyaország győztes proletariátusával az együttes és gyors gazdasági fejlődés érdekében. A kérdés ilyen megközelítése levette a napirendről a volt gyarmati népek gazdasági függetlenségéért és önálló gazdasági fejlődéséért folytatott harcának problémáját, hiszen a szocialista forradalom — úgymond — a politikai függetlenséggel együtt a volt gyarmatoknak meghozza majd az imperializmus gazdasági elnyomása alól is a felszabadulást.”³²

Az államkapitalizmus paradigmája tehát már jól jelezte a váltást a forradalmi stratégiában is, először is azt, hogy a *politikai* függetlenség elnyerése után a *gazdasági* függetlenségért való harc kerül előtérbe, másodsor pedig azt, hogy ez a harc nem az államkapitalista fejlődés elkerülése vagy létrehozása formájában történik, hiszen ez többé-kevésbé általános, közös alap lett a fejlődő ország gazdasági-társadalmi struktúrájában, hanem az államkapitalizmus *jellegének* meghatározásáért való harc formájában, s a szembetűnő példa megint csak India. Ezzel viszont az állami monopolkapitalizmus (fejlett tőkésországok) és az államkapitalizmus (fejlődő országok) nem pusztán a mai kapitalista fejlődés két alaptípusát, hanem egyben a mai világkapitalizmusban folyó gazdasági-politikai harc két főszereplőjét is megtestesítik. Ennek a megközelítésnek a fogalmi keretei is kétszen voltak már a hatvanas évek végére, de annak felismerése és kimondása nél-

kül, hogy a nemzetközi termelési viszonyok váltak világméreteken elsődlegessé: „a felszabadult országokban jelenleg az imperializmus gazdasági pozícióinak fenntartásáért és megszilárdításáért folyó harcot nem kizárólag és nem is elsősorban a magánmonopóliumok folytatják, hanem inkább az államok, sőt az imperialista államok szövetségei. Az imperializmus gazdasági uralma a volt gyarmatokon, félgymarkokon és függő országokban jelenleg állammonopolista jellegű.”³³

A nyolcvanas évek elejére még jobban megmutatkozik, hogy a „szakaszelmélet” nem tartható, a két főszereplő egymáshoz való viszonyát világméreteken a világgazdaság és világpolitika együttes dinamikája határozza meg elsősorban, amelybe természetesen igen erőteljesen beletartozik a harmadik főszereplő, a szocialista világrendszer is. Ami azonban az elmúlt három évtizedet átfogó, közös mozzanat és egyre erősödő tendencia, az a fejlődő országok társadalmi-gazdasági életének az államkapitalizmus formájában való megszervezettsége, több helyütt az állami szektor erőteljes fokozódása, ami megszabja a fejlődő országoknak nemcsak a belső életét, hanem nemzetközi gazdasági és politikai kapcsolatait is.³⁴ *Az államkapitalizmus a kapitalizmus fejlődésének fő országútja a harmadik világban és a gazdasági függetlenségért való harcnak, avagy a világgazdaságba való — a politikai függetlenség bázisán kialakuló — integrációnak alapvető módja, vagyis a harmadik világ afféle átmeneti jellegű társadalmi formációja a világgazdaság szorításában és a szocialista világrendszer fejlődésének korai szakaszában.* Ezért véleményünk szerint erre a fő, stabil és csaknem általánosan jellemző mozzanatra kell irányítani a figyelmet a harmadik világ vonatkozásában, mivel a politikai formák gyakran instabilak és a társadalmi fejlődés egy-egy vállalt útja — az egyes kapitalista orientációk vagy szocialista orientációk — gyakran reverzibilisnek bizonyul. Ami persze nem jelenti azt, hogy az államkapitalizmus realitásai és perspektívái felől közelítve ne különítsük el annak típusait, s ne emeljük ki a fejlődők közül a szocialista orientációjú államokat, amelyek közvetlenül kötődnek a szocialista országokhoz, de számon kell tartanunk egyúttal ezen államok belső gazdasági fejlődésének korlátait is.

A nyolcvanas évek elejére a fejlődő országok radikalizmusa meggyengült, és a radikális fejlődő országok világméretű fellépése megtorpant. Az okok nyilvánvalóak, közvetlenül a Reagan-adminisztráció agresszív fellépésében keresendők, ami a világméretű recesszió idején a hitelfeltételek általános romlásához és a piaclehetőségek beszűküléséhez kapcsolódva leszűkíti a fejlődő országok mozgásterét. Az el nem kötelezett mozgalom bagdadi és az Afrikai Egységsszervezet tripoli csúcskonferenciájának elmaradása ugyanazon jelenségnek kifejeződései, a belső helyzet romlása és a külső nyomás fokozódása következtében a fejlődő országok politikai differenciálódása növekszik és kohéziója csökken, pedig igazi erejük egyedül közös világpolitikai fellépésükben van.³⁵ Az államkapitalista forma azonban túl fogja élni ezt a válságszakaszt is, mint a gazdasági fejlődés és függetlenség „legalsó foka” és közös nevezője a harmadik világban. Bár amerikai ösztönzésre felbukkannak egyes „magánkapitalista” tendenciák, Chilében vagy a karibi térségben, de aligha valószínű, hogy Reagan elnök philadelphiai szövegét (1981. október 15.) követhetnék a fejlődő országok. A „szabadkereskedelem” elve és a „piac mágiája” ugyanis a jelenlegi gazdasági világrendszerben a két főszereplő közül az állami monopolkapitalizmus nemzeti és nemzetközi erőinek kedveznek, s a fejlődő országok fejletlenebb gazdaságának csak az államkapitalista formák további erősítése marad az egyetlen kiút a recesszív világgazdaság szorításában.

A világválság erősödik és a világg kapitalizmus fejlődik, ez a két jelenség nem el-
lentétes, hanem szorosan összetartozik a nyolcvanas évek elején a harmadik vi-
lágban, újabb átmeneti formák tarkaságát termelve ki, amelyek közül néhány a
szocializmus harmadik-világbeli formái felé való átmenetnek fog bizonyulni.

JEGYZETEK

- ¹ *Bill Warren: Imperialism, Pioneer of Capitalism*, Verso Editions, London 1980. 6., 9., 10. old. Jellegzetes egyébként, hogy a harmadik világ egyik kiemelkedő teoretikusa, *Arghiri Emmanuel* Warrenéhoz közelálló álláspontot foglalt el legutóbbi, *Technologie appropriée ou technologie sous-développée* (Paris 1981) című könyvében, vagyis gyöke-
rezen megváltoztatta korábbi álláspontját.
- ² *A New Left Review* 132. száma (1982 március—április) *The End of the Third World?* sza-
lagcím alatt közölte Lipietz alábbiakban említett két tanulmányát. Az alulfejlődés, illetve
a függés irodalmának belső vitáira más írásainkban bőségesen utaltunk, így erre most
nem térünk ki, csak a Warren-vita legújabb fejleményeire.
- ³ *Lipietz* első tanulmánya a *Towards Global Fordism?* címet viseli, a második pedig a
Marx or Rostow? kérdést fogalmazza meg Warren álláspontja kapcsán. Fordizmuson, né-
mi leegyszerűsítéssel szólva, Lipietz a kapitalista iparosítást érti, a könnyebbség kedvé-
ért így is fordítottuk az idézett részekben a *New Left Review* fent idézett számából,
46—47. old.
- ⁴ Lipietz: Id. mű, 56. old.
- ⁵ A korunk világgazdasága I. kötetének a Gyenge Zoltán által írt V. részében — Az állam
nemzetközi gazdasági feladatai — ez markánsan kitűnik; új szakasz kezdődik 1873-tól, az
állam külső-belső vonatkozásban új területeken kezd beavatkozni, 1929—33 a „beavat-
kozás évtizede” új szintre emeli az állam szerepét, majd a második világháború után
újabb szakasz, így jön létre fokozatosan az állami monopolkapitalizmus (*Közgazdasági*
és *Jogi Könyvkiadó* 1973. 440., 453—460. old.)
- ⁶ Most nem is a két szerző és mások ismert munkáira akarunk utalni, hanem az *I. Waller-*
stein által *Political Economy of the World-System Annuals* címen kiadott sorozatra,
amelynek már öt kötete jelent meg. Az első kötetben *F. Block: Marxist Theories of State*
in *World Systems Analysis* című tanulmánya közvetlenül is foglalkozik az államelmélet
kérdéseivel (in: B. H. Kaplan (ed): *Social Change in the Capitalist World Economy*. Sage
Publications, London 1978).
- ⁷ Nem véletlen, hogy a harmadik világban és annak szakirodalmában igen népszerű az ál-
lam- és forradalomelmélet Gramsci-féle tradíciója, amelyben a politikai és kulturális sí-
kok összeszövődnek a gazdasági tényezőkkel. Közismert, hogy *N. Poulantzas* egész
munkássága egy új állampolitika-elmélet megalapozására törekedett, amely bemutatná
alap és felépítmény összefonódását (vö. legutóbb: *State, Power, Socialism*, Verso Editi-
ons, London 1978). A téma újra meg újra felbukkan a szakirodalomban, például *E. M.*
Wood: The Separation of the Economic and the Political in Capitalism. *New Left Review*
127. sz. 1981 május—június.
- ⁸ Átfogó elemzést nyújt és az adott témakörben jellegzetes, reprezentáns szakirodalomnak
tekinthető *A mai monopolkapitalizmus politikai gazdaságtana* című kötet, amely így mu-
tatja be az állam funkcióit: „Az alacsony nyersanyagárak és az állami vállalatok által
nyújtott szolgáltatások kedvezményes tarifája a magánmonopóliumok állami megsegé-
lyezésének formája és világgpiaci versenyképességük növelésének eszköze . . . napjaink-
ban is vannak a gazdaságnak olyan szférái, amelyek a monopóliumok számára nem kifi-
zetődöek. . . Végül a gazdaságnak számos olyan ágazata, amelyekben a monopóliumok
érdekeltek, nehezen működtethető egyénileg . . . A gazdaság ilyen szférái rendszerint az

állam kezébe kerülnek. Az állami tulajdon jellegét annak a termelési módnak a jellege határozza meg, amelyben ez a tulajdon létezik. A kapitalizmus körülményei közt az állami tulajdon a tőkés tulajdon egy válfaja.” (Kossuth Könyvkiadó 1974. 196. old.)

⁹ Id. mű, 219. old.

¹⁰ Id. mű, 319. old.

¹¹ Id. mű, 317. old..

¹² Id. mű, 315. old.

¹³ Id. mű, 196—197. old.

¹⁴ Csak érintőlegesen utalnánk a nemzet-atomok viszonyának Morgenthau és mások által képviselt koncepciójára, amely legfeljebb külpolitikát és külgazdaságot ismerhet el, nem pedig világpolitikát és világgazdaságot. Az alap—felépítmény viszony nemzetközi összefüggéseiről vö. *Valki László*: A nemzetközi jog helye a felépítményben avagy vannak-e nemzetközi termelési viszonyok? (Jogtudományi Közöny, 1982 február) és *Ágh Attila*: A világpolitika elmélete és a politikatudomány (Külpolitika, 1982/1).

¹⁵ Vö. legutóbb *N. Badaloni*: Considerazioni teoretiche e pratiche sulla „terza via” (Critica Marxista, 1982/2).

¹⁶ A harmadik világ szakirodalomban *J. O'Connor* volt az, aki már igen korán felismerte az államkapitalista fejlődés visszaját is, tézise szerint ez azzal járhat, hogy a helyi államhatalom összefonódik a külföldi monopóliumokkal (The Meaning of Economic Imperialism. In: R. I. Rhodes (ed.): Imperialism and Underdevelopment. Monthly Review Press. New York—London 1970).

¹⁷ *Stephen Clarkson*: The Soviet Theory of Development, India and the Third World in Marxist—Leninist Scholarship. Macmillan, London 1979. 40. old.

¹⁸ Korunk világgazdasága, I. köt. Id. kiad. 495—496. old. Amint ez kitűnik a fenti mű III. kötetéből is, amely a fejlődő országokkal foglalkozik, a hazai harmadikvilág-kutatásban kezdettől fogva nagy szerepe volt az államkapitalizmus elméletének — erről *Szentes Tamás* ír átfogóan a III. kötet első részében —, illetve az állam gazdasági szerepe és a tervezés részletes tanulmányozásának, amint *Bognár József* és *Simai Mihály* írásai mutatják a kötet második és harmadik részében. Vö. még *Bognár József*: A gazdasági növekedés irányítása a fejlődő világban (Közgazdasági és Jogi Könyvkiadó 1967.) és *Kádár Béla*: Gazdaságfejlesztés és nemzetközi munkamegosztás a fejlődő országokban (Közgazdasági és Jogi Könyvkiadó 1967) is.

¹⁹ Idézte *Clarkson*: Id. mű, 44. old. alapján.

²⁰ *V. V. Rimalov* (1967), idézte *Clarkson*: Id. mű, 39. old. alapján.

²¹ *I. Rozalijov* (1976), idézte *Clarkson*: Id. mű, 40—41. old. alapján.

²² *Clarkson*: Id. mű, 45. old.

²³ *A. Levkovszkij* (1974), idézte *Clarkson*: Id. mű, 40. old. alapján. A téma legrészletesebb kifejtését a *Klasszi i klasszovaja borba in razvivajusciszsja sztran* (Moszkva 1967) című kötet adja, ezen belül is főleg *A. Sz. Szolontickij* és *O. D. Ulrih* Goszudarsztvennij szektor v ekonomike razvivajusciszsja sztran című tanulmánya. *V. Pavlovskij*: *Ekonomika szovremennovo Tajlanda* (Moszkva 1961) című munkájában már kimutatta, hogy az államkapitalizmusnak lehet reakciós osztályjellege is, mégis hozzájárulhat a gazdasági fejlődés meggyorsításához.

²⁴ *Clarkson* különösen kihangsúlyozza az indiai államkapitalizmus jelentőségét a szakirodalom számára, egyfelől itt volt először kísérlet a tervgazdálkodásra és határozott elkötelezettség az állam gazdasági szerepére, másfelől az afro-ázsiai térségben itt haladt leginkább előre a kapitalista fejlődés is (Id. mű, 41. old.). *Clarkson* továbbá elismeri a marxista elemzés történelmi dimenzióját is, szerinte a marxista politikai gazdaságtanban háromdimenziós elemzés van, nevezetesen gazdasági (a termelési mód jellege), politikai (az állam és az osztályok jellege) és történelmi (merre halad a fejlődés, például Ghana Nkrumah után a nem kapitalista fejlődésből a kapitalista orientáció felé, más országok éppen fordítva) (Id. mű, 34. old.). Határozottan kiemeli az India értékelésében lejátszó szerepet is a hatvanas években (Id. mű, 49. l.).

- ²⁵ I. Rozalijov (1976), idézve Clarkson: Id. mű, 50. old. alapján.
- ²⁶ A mai monopolkapitalizmus politikai gazdaságtana. Id. kiad. 669. old.
- ²⁷ *Kádár Béla*: Szerkezeti változások a világ gazdaságban. Közgazdasági és Jogi Könyvkiadó 1979. 139., 274. old.
- ²⁸ A mai monopolkapitalizmus politikai gazdaságtana. Id. kiad. 577. old.
- ²⁹ Ugyanott, 577—578. old.
- ³⁰ Ugyanott, 583—584. old.
- ³¹ Ugyanott, 587. old. A kontinuum tézist a szakirodalom alapján részletesen kifejtettem a Társadalmi struktúra-kutatás a harmadik világban című tanulmányomban (Szociológia, 1981/2).
- ³² Ugyanott, 658. old.
- ³³ Ugyanott, 659. old. Az idézett szerző világosan megfogalmazza, hogy a nemzetközi termelési viszonyokat másodlagosnak tekinti (Ugyanott, 655. old.), bár a konkrét elemzésben ennek többször is ellentmond.
- ³⁴ Vö. legutóbb *Simai Mihály*: Az állami szektor és a fejlődő országok nemzetközi gazdasági kapcsolatai (Közgazdasági Szemle, 1980/12) című tanulmányát.
- ³⁵ Nyerere tanzán elnök egy 1979-es arushai beszédében hangoztatta erőteljesen azt a gondolatot, hogy a fejlődő országoknak valamiféle szakszervezetet kellene alakítaniok érdekeik védelmére. A hazai szakirodalomban Bognár József kifejti, hogy a fejlődő országok gazdaságilag és politikailag is gyengék, de együttesen nyomást tudnak gyakorolni a fejlett tőkésországokra, mint annak idején a szakszervezetek. (A fejlődés és együttműködés századvégi fordulópontjai. Közgazdasági és Jogi Könyvkiadó 1980. 156. old.)

ÚJ KIADVÁNYUNK!

Gedeon Péter

ÁRUGAZDASÁG ÉS POLITIKA

8 ív, 28,— Ft

Megvásárolható a Kossuth Könyvkiadó budapesti kerületi és megyei kirendeltségein és a könyvesboltokban

LAKI LÁSZLÓ

A társadalom, a gazdaság és a társadalmi mobilitás néhány összefüggése a hatvanas és a hetvenes években

Írásunknak, amelyben kísérletet teszünk az elmúlt évtizedekben lezajlott társadalmi mobilitási folyamatoknak a gazdaságban, a társadalomban végbement változásokkal való összekapcsolására, számos oka van. Nézzünk ezek közül néhányat!

Mindenki által ismert „közhely” az az állítás, hogy a társadalmi mobilitási folyamatokat meghatározó mechanizmusok az adott időszak társadalmi, gazdasági stb. folyamataiban gyökereznek. A vizsgált korszakra jellemző mobilitási tendenciák tehát önmagukban, gazdaság-, népesség-, társadalom- és politikatörténeti ismeretek nélkül, nem értelmezhetők. Viszont ezek nélkül leírhatók!

A leírás jelentheti a társadalmi rétegek közti mozgás értelmezés nélküli felvázolását is, de az a kategóriarendszer, amelyben a leírás történik, egyben értelmezési keretként is felhasználható. Ugyanis az egyes társadalmi osztályokat, rétegeket és csoportokat jelölő kategóriák azáltal, hogy valamiféle társadalmi különbségeket takarnak, magukban hordják e különbségek értékelésének elemét is. Értékek kapcsolódhatnak és kapcsolódnak magához a társadalmi szerkezethez; a rétegek számához; a rétegek — ezen belül „legalsó” és „legfelső” — közti különbségek mérlegeléséhez; az egyik rétegből egy másikba való átlépés lehetőségéhez és esélyéhez; ezen mozgások egylépcsős vagy több lépcsős voltához.

Ezen értékek súlyát fokozza az a tény, hogy ezek fontos részei a megfogalmazott társadalomátalakítási törekvéseknek, politikai programoknak és ideológiáknak is, amelyek hagyományosan tartalmazzák a kívánatosnak ítélt társadalmi struktúráképet is. Így a fenti értékek részei a politikai törekvéseknek, konfrontációknak és konszenzusoknak; de felhasználhatók mérceként is a politikai pártok társadalomalakító gyakorlatára hatékonyságának megítélésére. Az elmondottak aztán módot nyújtanak arra, hogy a társadalmi mobilitási folyamatok elsősorban és/vagy kizárólag politikai és ideológiai szempontok és normák figyelembevételével értékelődjenek.

Nyilván ez az egyik oka annak, hogy a társadalmi mobilitásról szóló kutatási eredmények az elmúlt két évtizedben a közérdeklődés középpontjába kerültek. A társadalmi szerkezet gyors átalakulásából, a „felfelé” lépésnek tekintett mobilitás magas arányából, a szellemi munkát végzők arányának jelentős növekedéséből stb. egyrészt a *társadalom fejlődésének dinamizmusára* lehetett következtetni, másrészt a *társadalom nyitottságára*.

Az előbbi mintegy a gazdasági növekedés dinamizmusát, a gazdaság szerkezetváltozása következtében annak hatékonyabbá válását „igazolta” vissza, míg az utóbbi főként az egyes társadalmi osztályok és rétegek közti hagyományos különbségek leépülésének, továbbá a társadalom homogenizálódásának tendenciájához kapcsolódott.

A társadalom „nyitottsága”, szemben a társadalom „zártságával”, nem véletlenül vált fontos értékelési szemponttá. E fogalomhoz olyan értékek és képzetek asszociálódtak, amelyek már messze túlmutatnak a szorosan vett mobilitási folyamatokon. Például az a feltételezés, hogy a társadalmi osztályok és rétegek közti különbségek leépülésével és a szabad rétegváltással automatikusan oldódnak a köztük levő társadalmi eredetű konfliktusok is, vagyis a társadalom nyitottsága egy „konfliktusmentes” társadalom képével kapcsolódott össze, amelyben a rétegváltás lehetősége a társadalom „demokratizmusát” bizonyítja. Mindez — kimondatlanul — egy olyan mechanizmust is feltételezett, amelyben a társadalmi mobilitási folyamatok automatikusan képesek megoldani olyan más eredetű társadalmi, gazdasági, politikai stb. problémákat és konfliktusokat is, amelyek csak nagyon áttételesen vagy egyáltalán nem kapcsolódnak a mobilitási folyamatokhoz. A társadalmi mobilitás fogalma ebben a kontextusban olyan önálló értéként jelenik meg, amelyen nemcsak a szorosan vett mobilitási tendenciák és rátaik „mértéknek” meg, hanem maga a társadalom is, és ezen keresztül a mobilitástól részben vagy teljesen függetlenül társadalmi folyamatok és konfliktusok „mércejeként” is alkalmazást nyert. Elismerve és fontosnak tartva a társadalmi mobilitás politikai és ideológiai legitimációs funkcióját, az elmondottak alapján szükséges rámutatni arra, hogy e folyamatok tudományos vizsgálatában más tényezőket is figyelembe kell venni. Azokra a gazdasági, politikai, társadalmi, életmódbeli stb. folyamatokra és változásokra gondolunk, amelyek az elmúlt évtizedekben végbementek.

Aligha szorul bizonyításra, hogy az iparosítás előrehaladása, a földmagántulajdon megszüntetése és a kollektivizálás, a mezőgazdasági termelés egy részének „iparosítása”, a középfokú oktatás „általánossá” válása, a munkaerőhiány stb. jelentős változások elindítói és mozgatói voltak, azonban — mint a társadalmi gyakorlat bizonyítja — nemcsak megoldottak vagy megkíséreltek megoldani társadalmi problémákat és konfliktusokat, hanem újakat is hoztak létre. Közben a világgazdasági tendenciákban bekövetkező változások a jelzett társadalmi folyamatok megközelítésének új szempontjait vetették fel, amelyek szükségessé tették ezek újraértékelését. Így számos többé-kevésbé „megoldottnak hitt” társadalmi problémáról kiderült, hogy az nem megoldott, illetve más, addig is imert problémák jelentősebbnek bizonyultak, mint korábban gondolták. Végiglapozva a hatvanas és a hetvenes évek közgazdasági, szociológiai és szociográfiai irodalmát, látható, hogy ezekben a szerzők jeleznek és leírnak számos olyan problémát, konfliktust és zavart, amelyek a legszorosabban összefüggenek a társadalmi mobilitási folyamatokkal. Joggal vetődik fel a kérdés: miként lehet az, hogy miköz-

ben a mobilitási folyamatokat meghatározó gazdasági, társadalmi stb. változások zavarai és ellentmondásai ismertek voltak, a társadalmi mobilitás értékelése kapcsán ezek az ellentmondások nem jelentek meg. Sőt, miközben az iskolaszociológiai kutatások már viszonylag korán jelezték, hogy az iskola által kanalizált társadalmi mobilitás nem képes a strukturális eredetű társadalmi különbségek megszüntetésére, csak az iskolának a mobilitásban betöltött funkciójával összekapcsolódó illúzió „pattant” szét, vagyis megkérdőjeleződött az iskola mobilitási „mindenhatóságának” illúziója, de a mobilitás társadalmi problémákat automatikusan megoldó „mindenhatóságáé” nem. Pontosabban: az értelmezésben azok az elemek kerültek előtérbe, amelyek a társadalmi mobilitáshoz mint önálló értékhez kapcsolódtak, és más társadalmi folyamatokkal való összefüggéseit nem vagy alig érintették.

Csakhogy a jelzett ellentmondás a hetvenes évek végére olyan szembeötlő formát öltött, amelyet már nem lehetett ily módon megkerülni és válasz nélkül hagyni. Ugyanis miközben a gazdasági növekedés — ami köztudottan a mobilitás egyik legfőbb hajtóereje is volt az elmúlt évtizedekben — üteme csökkent, illetve megtorpant, a társadalmi mobilitási rátákban nem történt jelentős változás. Tehát magyarázatot kell adni arra, hogy a gazdasági növekedés megtorpanása, a gazdasági nehézségek és kényszerpályák ellenére mégis miért maradt fenn a társadalmi mobilitás magas aránya. Az elmondottakból következően ez nemcsak azt teszi szükségessé, hogy a mobilitást az azt meghatározó társadalmi, gazdasági, politikai folyamatok függvényében közelítsük meg, hanem a mobilitás „társadalmi jelentőségének” átértékelését is. Például: a gazdaság jelenlegi helyzetét figyelembe véve könnyen belátható, hogy ha a magas mobilitási ráták fennmaradása nem eredeztethető a gazdasági növekedésből, akkor ez a mobilitás nem is bizonyíthatja annak „dinamizmusát”. Ily módon ebben az összefüggésben jelenleg nem is használható a politikai és ideológiai legitimáció hatékony eszközeként, vagyis ahhoz, hogy a mobilitást legitimációs érvként használjuk, elkerülhetetlen annak újraértékelése és a változó politikai és ideológiai argumentációhoz való illesztése. A hatvanas évektől a szociológia a társadalmi mobilitás számos problémáját vetette fel. Már a társadalom szerkezetével és a mobilitással összefüggő empirikus vizsgálatok megindulásakor — a hatvanas évek közepén-végén — egyértelmű volt, hogy a szociológia nem tudja minden változtatás nélkül átvenni a politika által használt struktúraképet. Így a „két osztály, egy réteg” struktúraképtől eltérően a szociológia körülbelül 7–10 munkajellegcsoporttal dolgozott és mutatott ki köztük társadalmi különbségeket. A társadalomban és a gazdaságban időközben végbement változások a mobilitási folyamatokban és mechanizmusokban is változásokat indukáltak, ezeket az empirikus vizsgálatok felszínre hozták és ismertté váltak. Például az iskolaszociológiai kutatások alapján tisztázódott az a szerep, amelyet az iskola a társadalmi különbségek leépítésében, a mobilitás kanalizálásában és a társadalom szerkezetének átalakításában valóságosan betölt és ami e téren reálisan elvárható tőle. Nyilvánvaló lett az is, hogy a társadalmi szerkezet újratermelését és változását befolyásoló és közvetítő folyamatok, tényezők és mechanizmusok változása következtében tovább módosult a társadalom szerkezete, a társadalmi különbségek jellege és nagysága, az egyik rétegből a másikba való átlépés lehetősége, jelentősége és célszerűsége is. Az empirikus vizsgálatok eredményei így a szociológiát arra kényszerítették, hogy a struktúraképet folyamatosan módosítsa, és a fenti tendenciák figyelembevételével vázolja

fel az adott feltételek között lehetséges struktúraváltozásokat és az elérendő társadalomképet. Politikai érdek is fűződik a társadalom jelenlegi állapotát jobban leíró és értelmező társadalomkép kialakításához. Egyrészt annak politikai tudatosításához, hogy ha elismerjük az elmúlt évtizedekben végbemenő társadalmi, gazdasági változásokat, akkor el kell ismernünk ezeknek a társadalmi különbségekre és struktúrára gyakorolt hatását is. A társadalmi folyamatokról és a társadalomátalakítás lehetőségeiről időközben szerzett tapasztalatok és tudományos ismeretek alapján a nyolcvanas évek magyar társadalma nem írható le adekvát módon a korábban kialakított eszközökkel. Másrészt az adekvát társadalomképet a gyakorlati politika sem nélkülözheti, hiszen a különböző társadalmi konfliktusok és zavarok sikeres feloldásának az esélyét ez növeli. Társadalmunk jelenlegi helyzetében ennek jelentőségét aligha kell különösebben bizonygatnunk.

Talán további érvek felsorolása nélkül is elfogadja az olvasó, hogy időszerű és szükséges az elmúlt két évtizedben lezajlott társadalmi mobilitási folyamatok mechanizmusainak, funkcióinak, tartalmának, más társadalmi és gazdasági folyamatokhoz való kapcsolódásának áttekintése, de nem kevésbé fontos az sem, hogy a fentiek ismeretében a mobilitási folyamatok értékelését új szempontokkal gazdagítsuk és ezzel a fogalomhoz kapcsolódó képzeteket és értékeket újraértékeljük.

Mindezek alapján tehát a kutatásban számos kérdés merül fel, amelyek tisztázásra várnak:

- melyek voltak a legfontosabb strukturáló faktorok a hatvanas-hetvenes években;

- a társadalmi, gazdasági változások következtében miként változott e faktorok funkciója és súlya;

- miként kapcsolódtak egymáshoz ezek, rontva vagy segítve más tényezők és mechanizmusok struktúraalakító szerepét;

- a társadalom szerkezetének leíró szociológiai kategóriarendszere és az ehhez kapcsolódó értékelések mennyire felelnek meg a mai valóságnak, és hol szükséges változtatni azokon;

- az elmúlt évtizedekben létrejött társadalmi különbségek és társadalomszerkezet mennyiben kívánja meg a mobilitás társadalmi tartalmának az újraértékelését (mit jelent ma az egyik rétegből átlépni egy másikba, és mi jelent „felfelé” vagy „lefelé” mobilitást);

- mi az oka a gazdasági növekedés megtorpanása ellenére fennálló magas mobilitási rátáknak, és milyen társadalmi, gazdasági stb. tényezőkön nyugszik;

- a gazdasági és más változások által meghatározott mobilitási folyamatok miként hatnak vissza magára a gazdaságra és miként befolyásolják — gyorsítják vagy lassítják — a gazdaság szükséges, elkerülhetetlen vagy kívánatos átalakítását;

- a társadalmi mobilitás fogalma mennyiben lehet „mérceje” olyan fogalmaknak, mint a gazdaság vagy társadalom „dinamizmusa”, „nyitottsága”, „demokratizmusa” stb.

Mint a problémák felsorolása is jelzi, itt egy nagyon szerteágazó témakörrel van szó, még a lehetséges kérdéseknek is csak egy töredékét tudtuk felvetni. Nem is vállalkozhatunk arra, hogy egy rövid tanulmányban akárcsak át is tekintsük a problémakört, nem beszélve arról, hogy a felvetett kérdésekre — még ha

vázlatosan is — választ adjunk. Amire vállalkozhatunk, az csupán annyi, hogy közreadjuk azokat a gondolatokat, amelyek évtizedes szociológiai kutatásaink során e kérdések kapcsán felvetődtek. Az írás aránytalanságai is ebből adódnak: számos kérdést viszonylag részletesen tárgyalunk, mivel e témakörökben kutatásokat végeztünk, míg másokat csak érintünk. A témakörrel összefüggő tényezők, folyamatok és mechanizmusok kifejtése tehát ebből fakad, és nem fontossági sorrendet takar.

Mindenekelőtt tekintsük át nagyon vázlatosan azokat a *főbb folyamatokat, tényezőket és mechanizmusokat*, amelyek az elmúlt két évtizedben a *társadalom szerkezetének alakulására és a társadalmi mobilitási folyamatokra befolyást gyakoroltak*. (Úgy véljük, hogy ezekre itt elegendő valóban csak utalni, hiszen a közgazdasági, szociológiai stb. irodalom bőségesen tárgyalta őket, és ez az érdeklődők rendelkezésére áll.)

A legfontosabb strukturáló tényezőknek az alábbiakat tekintjük:

1. A jelzett folyamatok közül az *iparosítás* kétségkívül központi jelentőségű volt. Köztudott, hogy a gazdaság szerkezete az ipar javára módosult, és a hatvanas évtized végére a nemzeti jövedelem termelésében már az ipar vált dominánssá. Magyarország e mutatókat tekintve tehát belépett az iparosodott államok sorába. Az ipar dominánssá válásán alapultak a hatvanas években a társadalom szerkezetében végbemenő változások, amelyek az előző időszakhoz képest gyökeresen, gyorsan és politikailag is a kívánt irányba átalakították azt: a mezőgazdaságban dolgozók aránya gyors ütemben csökkent, míg az iparban foglalkoztatottaké oly mértékben növekedett, hogy arányát tekintve az élre került.

Az iparosítással a gazdaság fejlettségében és a társadalom szerkezetében jelentős minőségi változások következtek be, ezért ettől kezdve a további fejlődés forrása és mozgója elsősorban az ipar, vagyis ennek teljesítményétől, dinamizmusától, versenyképességétől függ a társadalmi változások „dinamizmusa” is. Az „iparosítás” és az „iparosodottság” fogalmi itt eltérő gazdasági és társadalmi folyamatokat és „minőséget” — és eltérő időszakot is — jelölnek, ami természetesen nem jelenti azt, hogy ezeket a folyamatokat egymástól el tudnánk vagy el kívánnánk szakítani. Ellenkezőleg: arra a kérdésre keressük a választ, hogy az iparosodott államok sorába történt belépéskor milyen volt a magyar ipar fejlettségi szintje. Ugyanis, ha elfogadjuk, hogy az iparosítás „befejeztével” a gazdaság és a társadalom további fejlődése elsősorban az ipartól függ (például szerkezetétől, műszaki-technológiai szintjétől), akkor nem tekinthetünk el azoktól a konkrét körülményektől és feltételektől sem, amelyek között az iparosítás lezajlott.

A társadalmi mobilitási folyamatokkal összefüggésben az *iparosítás és iparosodottság* alábbi jellegzetességei érdemelnek figyelmet:

a) A magyar iparosítás vizsgált szakaszát a „gyorsított ütemű” és az „extenzív” szavakkal szokták minősíteni. A viszonylag rövid idő alatt végbemenő — „feszített” — iparosítás tehát az extenzív források hasznosításának eredménye, amelyek hatalmas munkaerőigényt támasztottak. *A növekedés fő forrása a nagyberuházások és az új munkaerő tömeges bevonása volt.*

b) Más oldalról: a szakemberek szerint ezt az iparosítást a *beruházások alacsony hatékonysága, az ipar alacsony műszaki színvonala, kutatási-fejlesztési*

autarkia, a fejlett technika importjának szűkössége, a licenciavásárlások alacsony szintje stb. is jellemezték. Mindezek együttesen azt eredményezték, hogy a termelés volumenének növekedése közben az ipar termelékenysége csökkent, és e téren az ország viszonylagos lemaradása fokozódott.

c) Miközben tehát Magyarország belépett az iparosodott országok közé, a gazdasági szakemberek már tisztában voltak azzal, hogy „*gazdasági fejlettségünket*” óvatosan kell kezelni, hiszen a *későn iparosodó országokban az ipar szerkezete hamarabb mutat a fejlett országokra jellemző vonásokat, mint a termelés egy főre jutó volumene.* Az sem kevésbé fontos felismerés, hogy a *fejlettségnek* az iparágak egymáshoz viszonyított arányánál *fontosabb mércéje: az egyes ágazatok belső aránya, gyártmányösszetétele, műszaki-technológiai színvonala, a termelékenység növekedése stb., vagyis pont azok, amelyekben a nemzetközi tendenciáktól való lemaradásunk fokozódott.*

d) Az iparosítás sajátos *makrotársadalmi és gazdasági feltételek* között ment végbe: a magántulajdon teljes kizárásával és az *összes erőforrás feletti rendelkezés, döntés és elosztás* — ami meghatározott gazdaságpolitikában öltött testet — *állami kézben való összpontosításával.* Ez a *szisztéma sajátos függőségi, felelősségi és érdekelttségi* viszonyokat hoz létre egyrészt a pénzügyi források elosztása felett döntők és a vállalatok, másrészt a vállalatok és vállalatok között, harmadrészt a vállalatokon belül.

Az a tény, hogy *ez a gazdaságirányítási rendszer* — természetesen sok itt nem érintett oknál fogva is — olyan elvek alapján működött, amelyek például hosszú időn keresztül nem tettek különbséget „*lemaradó*” vagy „*húzó*” iparág, gazdaságosan vagy ráfizetéssel működő vállalat között stb., az ipar szerkezeti átalakulása, a vállalatok hatékony és gazdaságos működése szempontjából *dezorientálónak bizonyult.* *De dezorientálta a munkaerőt is,* hiszen azzal, hogy az egyes vállalatoknál dolgozók munkaviszonyból származó jövedelmei szinte teljesen függetlenedtek azok gazdaságosságától, a munkaszervezetten belül olyan érdekelttségi és felelősségi viszonyokat hoztak létre, amelyek nem ösztönözték sem az egyéni, sem a vállalatot munkájának racionalizálására és hatékonyabbá tételére, sem a munkaerőt arra, hogy a gazdaságosabban működő iparágakba és vállalatokhoz „*vándoroljon*”.

e) A *szocialista szektorban foglalkoztatottak aránya* az összes aktív keresőhöz viszonyítva jelentősen felgyorsult ebben az időben — 1959-ben még 62,9 százalék, 1961-ben már 89,2 százalék, 1968-ban pedig 95,9 százalék —, ami lehetővé tette az államnak a *munkaviszonyból származó jövedelmek* nagyságának, arányainak és elosztásának központi szabályozását és ellenőrzését.

Az ötvenes évek gazdaságpolitikájának egyik öröksége volt az *alacsony bérszínvonal,* amely a korrekciók ellenére sem változott jelentősen a hatvanas években. Az alacsony bérek arra ösztönözték a bérből és fizetésből élő családokat — végül is mindenkit —, hogy a munkaképes korú tagjaik közül *minél többen vállaljanak munkát, mivel a jövedelemnövelésnek ez volt az egyetlen módja.* A folyamat — más tényezőkhöz kapcsolódva — azt eredményezte, hogy a *családok (egy főre eső) jövedelmét sokkal inkább meghatározta a keresők száma, a kereső—eltartott arány, mint a végzett munka jellege, vagyis a társadalmi munkamegosztásban elfoglalt hely.*

f) Az egyes foglalkozásokhoz, szakterületekhez, szakmákhoz stb. „*kapcsolódó*” bérek és fizetések egymáshoz viszonyított arányaiban számottevő változások

mentek végbe. Például: „... az egyetemi-főiskolai végzettséget igénylő, bonyolult és nagyon felelős társadalmi funkciót betöltő tanár fizetése megegyezett, az ápolónő és tanító fizetése 10—30 százalékkal elmaradt a lakatos és kőműves fizetési átlaga mögött. A rendelői orvos és kórházi alorvos fizetése pedig mindössze 20—30 százalékkal haladta csak túl ezt.”* Mindez jelentkezett az egyes foglalkozások presztízsében és vonzerejében is, s ennek orientáló (deorientáló) szerepét a foglalkozási szerkezet alakításában aligha szabad alábecsülni.

g) A „feszített és extenzív” iparosítás hatalmas munkaerőigényt támasztott, amely a hatvanas évek második felében már *munkaerőhiány* formájában jelentkezett. A munkaerőhiány struktúraalakító tényezővé vált, hiszen egyrészt arra ösztönözte a vállalatokat, hogy munkaerő-szükségleteiket minden rendelkezésükre álló eszközzel kielégítsék, másrészt a munkaerőnek lehetővé tette, hogy ezt kihasználja. *Az a tény, hogy a munkaerőhiánnyal egyidőben a gyárkapun belül munkaerő-felesleg is kimutatható volt, az előbbi tényező struktúraalakító hatását tovább bonyolította.*

2. Az előbbieken jellemzett iparosítással egyidőben, ennek bizonyos fokig előfeltételeként lezajlott a *mezőgazdaság* gyökeres átalakítása is. A *mezőgazdaság kollektivizálását témánk szempontjából azért tartjuk nagyhatású változásnak, mert az addig egyik legnépesebb foglalkozási csoport, a parasztság számára merőben új társadalmi és gazdasági helyzetet teremtett.*

a) *Az új helyzet elsősorban azzal jellemezhető, hogy e létszámában is jelentős társadalmi osztály számára megszűnt a társadalmi-gazdasági helyzet átörökítésének — és egyben a társadalmi mobilitásnak — az addig hagyományos mechanizmusa és útja.* A földet már nem lehetett átörökíteni az utódokra, és így azt a társadalmi-gazdasági pozíciót sem, amelyet a föld — annak nagysága, minősége, értéke — birtokosának biztosított.

b) Közvetlenül a kollektivizálás után a mezőgazdaságban maradni valóban társadalmi és gazdasági hátrányt jelentett — a gépesítettség és a műszaki-technológiai fejlettség alacsony színvonala, az agrárfejlődés rendelkezésére álló eszközök szegényessége, a munka fizikai nehézsége, a nyugdíj és az orvosi ellátás más ágazatokban dolgozókéhoz képest „hátrányos” elbírálása stb. miatt. Nem utolsósorban azért, mert a termelészövetkezeti munkaviszonyból származó osztalék nagysága nemcsak elmaradt az iparé mögött, hanem *abban a természetes (terménybeli) formák domináltak*, amihez még ezek *kifizethetőségének bizonytalansága is járult.* A reziduális (maradékeltű) elosztás ugyanis sok bizonytalanságot rejtett magában az iparban dolgozók fix béreihez képest.

c) Jólehet a mezőgazdaság kollektivizálásával megszűnt a magántulajdon strukturáló szerepe ebben a népgazdasági ágban is, ez azonban nem jelentette sem az addigi társadalmi különbségek azonnali és teljes megszüntetését, sem azt, hogy az új termelési-működési forma nem konzervált vagy nem hozott létre új társadalmi különbségeket. Kitermelt ilyeneket, amelyek az új szervezeti formákban létrejövő munkamegosztási, hatalmi, érdekeltségi stb. viszonyok alakulásával együtt változtak.

d) A mezőgazdaságból kiáramló munkaerő azon népgazdasági ág és foglalkozási viszony strukuráló hatása alá került, amely „felszívta”: átkerült az iparba és

* *Berend T. Iván: A szocialista gazdaság története Magyarországon 1945—1968. Kosuth Könyvkiadó és Közgazdasági és Jogi Könyvkiadó 1976. 267—268. old.*

munkássá vált; pontosabban tömegesen az ipar bizonyos (ún. felvevő) ágazatai és a munkásosztály bizonyos rétegei (például segédmunkás, betanított munkás) tagolták be a társadalomba.

3. További strukturáló tényezők adódtak a mezőgazdaságban bekövetkezett változásokból. A kollektivizált mezőgazdaságban a munkaviszonyból származó jövedelmeknek ipari munkához képest alacsony szintje, természetes formái, bizonytalansága, továbbá csak a csúcsmunkák idején kihasznált munkaerő megkötése szükségessé tette bizonyos földterületek (háztáji) *meghagyását* a szövetkezeti tagok és alkalmazottak kezén. Mivel *a falu ellátottságának szintje alacsony volt* (az iparcikkekén túl az alapvető élelmiszerek is például hús, burgonya, gyümölcs, tej), e hiányok általában *a falun lakó népességet arra kényszerítették, hogy ezen szükségleteit maga termelje meg, vagyis önellátásra rendezkedjék be. A pénzbeli és a természetes jövedelem és megélhetési forrás egyidejű létezése* sajátos életmódbeli, fogyasztási és felhalmozási stb. szokásokat tett lehetővé és kényszerített ki a falun élőknél.

Ehhez járult, hogy *a falu és város közti különbségek* — hasonlóan az örökölt regionális különbségekhez — ebben az időszakban nem csökkentek, inkább nőttek. Ugyanis a kialakított településfejlesztési gyakorlat a város preferálását jelentette a faluval szemben, vagyis *a településtípus rendkívül fontos strukturáló tényezővé vált.*

4. Mint az eddigiekből is következik, *a vázolt időszak egészét jellemezte, hogy egy időben többféle elosztási forma is létezett egymás mellett: egy pénzbeli és egy természetes*, amelyek ráadásul az idők folyamán eltérő módon váltódtak, illetve váltódhattak át egymásba. Ezek közül a *lakás* érdemel külön figyelmet, mivel a lakáshoz jutás — elsősorban a városokban — részben vagy teljesen elszakadt a munkaviszonyból származó jövedelmektől.

5. Az elmúlt két évtizedet végigkísérte az a jelenség, amelyet a közgazdasági irodalom *hiánynak* nevez. Ez a tünetegyüttes a legkülönbözőbb formákban öltött testet — áruhiány, lakossági szolgáltatások hiánya, lakáshiány stb. — és mindvégig az egyik legjelentősebb strukturáló tényező volt. Mivel a kielégítetlen társadalmi szükségletek a gazdaság és a társadalom minden területén jelentkeztek, mivel az állam a rendelkezésre álló eszközökkel nem volt képes biztosítani ezek kielégítését, mivel ezek a társadalmi-gazdasági újratermelési folyamatokat is fékeztek és veszélyeztették, kialakult a termelésnek, az elosztásnak a szükségletkielégítésnek egy „nem hivatalos” útja is, az ún. „második gazdaság”. Joggal vetődött fel, hogy a „második gazdaságban” való részesedés módja és mértéke a strukturáló tényezők egyike.

6. A hatvanas évek elejétől kezdve *az iskola lett a társadalmi mobilitás közvetítésének legfontosabb csatornája*. Jóllehet az iskola régtől fogva „ellátott” mobilitási feladatokat is, szerepét ekkor két tényező növelte meg. Egyrészt az iparosodással együtt járó műszaki-technológiai fejlődés, mivel a szakismeretek átadásának, felújításának és karbantartásának feladatát fokozatosan az iskolarendszer vette át. Másrészt a földmagántulajdon megszüntetése, amellyel egy addig működő átörökítési, mobilitási és strukturáló tényező kiesett. Az egyik legnépesebb társadalmi osztály, a parasztság, arra „kényszerült”, hogy fokozottabb mértékben vegye igénybe a társadalmi helyzet átörökítésének és javításának azon intézményeit és mechanizmusait, amelyet addig más társadalmi osztályokhoz vagy rétegekhez képest csak korlátozottan használt. Tehát e népes társadalmi osztály is

törvényszerűen fordult az iskola felé, igénybe véve annak szolgáltatásait. A középfokú továbbtanulás ily módon rövid idő alatt „általánossá” vált, de a felsőoktatási férőhelyek száma is jelentősen bővült ebben az időszakban.

7. A vázolt makrotársadalmi, gazdasági és politikai folyamatok és változások túlcentralizált *szerveződésének* és irányításának szintén megvolt a maga *strukturáló szerepe*, amely a hatalmi, függőségi, érdekeltségi viszonyok mentén hozott létre társadalmi különbségeket. Ennek volt azonban egy további következménye is. Közismert, hogy hazánkban a vizsgált időszakban a *nem fizikai (szellemi)* foglalkozásúak aránya a foglalkoztatottakon belül számottevően nőtt, ami egybeesett a fejlett ipari országokban észlelt hasonló irányzattal. A fizikai és a szellemi foglalkozásúak arányváltozásának ezen tendenciájából látszólag a gazdaság „fejltségére” vonatkozó le következtetések. Csakhogy ez nálunk elsősorban az *adminisztráció* növekedését jelentette és nem a munkamegosztás előrehaladásából és a specializációból következő szolgáltató szféra kiterjedését.

●

Az elmondottak alapján feltétlen szükségesnek látszik, hogy a társadalom szerkezetében, a társadalmi különbségekben és a *társadalmi mobilitási folyamatokban* az *elmúlt két évtizedben végbement változások értelmezéséhez néhány összefüggésre* felhívjuk a figyelmet.

1. Ha elfogadjuk, hogy a társadalom szerkezetét és a társadalmi mobilitási folyamatokat meghatározó gazdasági, társadalmi szférában a vizsgált időszakban gyökeres változások mentek végbe — iparosítás, a földmagántulajdon megszüntetése, a mezőgazdaság kollektivizálása stb. —, akkor azt is el kell fogadnunk, hogy e változások eredményei nem írhatók le és nem értelmezhetők azzal a struktúráképpel — két osztály, egy réteg —, amely egyrészt olyan strukturáló tényezőn nyugszik (magántulajdon), amelynek a szerepe egyre inkább zárójelbe tehető, másrészt nem tartalmazza az új viszonyok determinálta új vagy másként működő strukturáló tényezőket és mechanizmusokat.

2. A jelzett gazdasági és társadalmi változásoknak a társadalmi mobilitási folyamatokra és a társadalmi különbségekre gyakorolt hatását vizsgálva nem elegendő arra szorítkozni, hogy a változások az „iparosodás révén” és annak eredményeként mentek végbe, hogy hazánk belépett az iparosodott országok sorába. Hiszen az iparnak a nemzeti jövedelem megtermelésében meglevő dominanciája, valamint az ipar szerkezete önmagában nem az egyedüli és nem is a legjobb mérceje a gazdaság és a társadalom fejlettségének. Az iparosodás vázolt ellentmondásossága a társadalmi mobilitási folyamatokban is kimutatható. „Az alacsony termelékenységi szintre utal, hogy míg az *ezer lakosra jutó ipari foglalkoztatottak számát illetően 35 ország közül Magyarország a hetedik* helyet foglalja el, addig az *egy lakosra jutó anyagmentes ipari termelés alapján* csak a huszonkettedik helyen áll.”* Az extenzív iparosítás tehát gyökeresen átalakította a társadalom szerkezetét — tömeges mobilitást előidézve —, azonban mivel az ipar a termelékenységben ennél jóval szerényebb eredményeket ért el, e mobilitás „anyagi” legitimálásához és a további, most már az „iparosodott” körülmények közti mobilitáshoz szükséges anyagi eszközök termelése messze elmaradt attól,

* Berend T. Iván: Id. mű, 185. old.

ami a társadalom szerkezetének aktuálisan és távlatosan megfelelt volna. Más-ként fogalmazva: a társadalom szerkezete alapján (az iparban foglalkoztatottak aránya) *fejlettebbnek* látszott és így is ítéldött meg, mint gazdasági (például műszaki-technológiai állapota, versenyképessége, termelékenysége) *fejlettsége* alapján.

3. Az iparosítás körülményei és jellegzetességei — extenzív; alacsony hatékonyság; a műszaki-technológiai lemaradottság; a munkaerőhiány és munkaerő-felesleg egyidejű jelenléte; a sajátos makrogazdasági elvonási és újraelosztási mechanizmus; a hiány és a „második gazdaság” jelenléte stb. — olyan ellentmondásos folyamatokat indítottak el a társadalomban, amelyek figyelembevétele nélkül a társadalom szerkezete és mobilitási folyamatai nem értelmezhetők. Egyrészt ez azt jelenti, hogy *egyidőben több strukturáló tényező van jelen a társadalomban*, másrészt azt, hogy ezek kölcsönös kapcsolatai és kapcsolódásai erősíthetik, de gyengíthetik is egymás hatását. Ennek alapján úgy tűnik, hogy *a társadalmi munkamegosztásban elfoglalt hely strukturáló szerepét az elmúlt időszakban túlértékeltük*.

Mivel a hatvanas évekre a megélhetés és a szükségletek kielégítésének legfőbb forrása társadalmi méretekben a munkavállalás után járó bér vagy fizetés lett — gondoljunk arra, hogy a mezőgazdaság kollektivizálása után a szocialista szektorban foglalkoztatottak aránya 1968-ban már 95,9 százaléknyi —, a *munkaviszonyból származó jövedelem struktúraalakító szerepe megnőtt*. Az államnak így lehetősége volt arra, hogy a munka után járó jövedelmek elosztásának alapelveit meghatározza — a végzett munka jellege (szakképzettség léte vagy hiánya, a képzettség szintje, fizikai vagy szellemi tevékenység, irányító vagy beosztott munka, felelősség stb.) alapján —, azok nagyságát, szintjét, különbségeit befolyásolja és az általa kívánt irányba terelje. A központi jövedelemszabályozás következtében a munkaviszonyból származó jövedelmek közti különbségek a *hatvanas évek közepére* annyira *kiegyenlítődtek*, hogy „a jövedelem nagysága alapján sorba rendezett népesség két szélső — 5-5 százaléknyi — csoportja, a legmagasabb és a legalacsonyabb jövedelemmel rendelkezők között a jövedelmi különbség kereken háromszorosra zsugorodott.”* Csakhogy ez a munkaviszonyból származó jövedelmekre vonatkozik, pedig a társadalmi különbségek létrehozásában nem tekintünk el olyan további strukturáló tényezőktől, mint a már jelzett *munkaerőhiány, a pénzbeli és naturális elosztás egymásmellettsége, a „második gazdaság”, a falu és város közti különbség* stb. Nézzük meg ennek néhány összefüggését közelebbről:

a) Mint jeleztük, a munkaviszonyból származó jövedelmek nivellálódása alacsony bérszínvonalon ment végbe, a jövedelmeknek a munka jellege szerinti arányai nem mutattak jelentős különbségeket, a „magasabb” iskolai végzettséget (szakképzettséget) kimondottan nem preferálták. Az alacsony bérek arra ösztönöztek, hogy minél többen vállaljanak munkát, és mindezek azt eredményezték, hogy a családok jövedelmét sokkal inkább meghatározta a keresők száma (a kereső—eltartott arány), mint a végzett munka jellege, vagyis a társadalmi munkamegosztásban elfoglalt hely.

b) A *munkaerőhiány* arra ösztönözte a vállalatokat, hogy munkaerő-szükségleteiket minden rendelkezésükre álló eszközzel kielégítsék. A munkaerőhiányos

* Berend T. Iván: Id. mű, 246. old.

területeken tehát a munkaszervezetek növelték a jövedelmeket. Mivel a munkaerőhiány elsősorban a fizikailag nehéz, egészségre káros, alacsony presztízsű, szakképzettséget nem igénylő stb. szakterületeket, foglalkozásokat és szakmákat érintette, ezért a munkaviszonyból származó jövedelmek e területeket preferáló újraelosztása tovább rontotta a szakképzett és szakképzetlen munkák közti jövedelmkülönbségeket az utóbbiak javára.

Tekintettel arra, hogy a munkaerő-tartalékok felszívódásával a munkaerő legfontosabb utánpótlási forrását az iskolapadból kilépő fiatalok jelentették, megindult a versengés ennek minél korábbi lekötésére és megszerzésére. A középfokú továbbtanulás tömegessé válása miatt a munkaszervezetek nyomást gyakoroltak:

— az iskolarendszerre, és a középfokú oktatás szerkezetét olyan irányba módosították, hogy a végzettek döntő többsége a számukra munkaerő-utánpótlást jelentő szakmunkásképzőből és szakközépiskolából kerüljön ki;

— a főhatóságokra, hogy minél több foglalkozást, munkaerőt szakmáshassanak, hiszen csak így volt esélyük arra, hogy a továbbtanulók közül nekik is jusson munkaerő-utánpótlás, illetve arra, hogy a munkaerőt legálisan is megfizethessék;

— a főhatóságokra azért is, hogy a hiányszakmákban újraindíthassák a felnőttképzést, illetve olyan képesítéseket adhassanak ki, amelyek egy-egy iparágban, trösztnél vagy vállalatnál szakképesítésnek minősülnek.

Így számos olyan foglalkozás minősült szakmának, amely jószerivel nem érte el a bonyolult betanított munka szintjét sem. A munkaerőhiány tehát nemcsak a szakképzett és szakképzetlen munkák közti jövedelemarányokat változtatta meg, hanem a szakképzettség fogalmát is relativizálta, ezáltal növelte a szakmunkások arányát, tehát a társadalmi szerkezet alakulását közvetlenül is befolyásolta.

c) A *pénzbeli és naturális* elosztási forma egymás melletti létezésénél kiemeltük a *lakást*, amelynek megszerzése — legalábbis a városokban, ahol az állami bérlakások elosztását naturális juttatásként kezelték — részben vagy teljesen elszakadt a munkaviszonyból származó jövedelmektől. Ez kétféleképpen is értenődő. Egyrészt a jövedelem egy családtagra vetített nagysága csak az egyik, de nem az egyetlen — és nem is mindig a legfontosabb — tényezője volt az államilag épített lakások elosztását meghatározó szempontrendszernek. Másrészt az állami lakások építésének költségei különböző okokból annyira megemelkedtek, hogy ezekhez jelentős állami, munkahelyi támogatások és preferenciák nélkül, csupán a munkaviszonyból származó jövedelmekre alapozva, nem lehet hozzájutni. Vagyis a munkaviszonyból származó jövedelem így nem képezte alapját az egyik legalapvetőbb szükséglet, a lakás kielégítésének.

A pénzbeli és naturális elosztási forma egymástól többé-kevésbé független szempontok és preferenciák alapján való működtetése és az egymásba való átválthatóságának korlátai vagy lehetetlensége, a *munkaviszonyból származó jövedelmi különbségek nagyságát, strukturáló erejét és társadalmi jelentőségét nagymértékben átértékeltte*. Ez könnyen belátható, hiszen kicsoda különbség volt azok között, akik azonos jövedelem mellett városon állami lakáshoz, illetve szövetkezeti lakáshoz jutottak, és azok között, akiknek ugyanezt a lakást falun — nem lévén állami építkezés — magánérőből kellett megépíteni.

d) Jeleztük, hogy a *hiány* és az ennek a kielégítése köré szerveződő „*második gazdaság*” az elemzett évtizedeket végigkísérő jelenség volt. Például a mezőgaz-

daságban dolgozók saját kezelésében maradt földterületei — amelyek kezdetben főként önellátó, pénzkiváltó és kompenzáló feladatokat láttak el — azáltal, hogy a kollektivizált mezőgazdaság nem volt képes kielégíteni a nem mezőgazdaságban dolgozók ellátását bizonyos élelmiszerekkel, fokozatosan árutermelői funkciókat is átvettek. Az önellátásra „rendszeresített” naturália (a föld) ettől kezdve, ha sokszor reziduális jelleggel is (ami maradt, azt adták el), bekapcsolódhatott az árutermelésbe és így a pénzbeli jövedelmek növelését is lehetővé tette. Mivel kielégítetlen társadalmi szükségletek a gazdaság és a társadalom majd minden területén jelentkeztek, a „második gazdaságba” való bekapcsolódáshoz nagyon különböző eszközök voltak „jók”: szaktudás, speciális ismeretek, szabad idő, vállalkozó kedv, föld stb.

A „hiány” és a „második gazdaság” az előbbiekhöz hasonlóan átértékeli a munkaviszonyból származó jövedelmeket. Az „eladó” oldalon azáltal, hogy az egyének és csoportok rendelkeznek-e a jelentkező társadalmi szükségletek (hiányok) kielégítésére alkalmas eszközökkel vagy sem, és ezzel az előbbihez képest szert tesznek-e „plusz jövedelemre” vagy sem. „Vevőként”: a jelzett „plusz jövedelem” olyan szükségletek kielégítését is lehetővé teszi, amelyre a munkaviszonyból származó jövedelemből nem lenne mód, illetve a kielégítetlen szükséglet a „többletjövedelem” hiányával párosulva „rontja” a munkaviszonyból származó jövedelem „értékét”.

A kielégítetlen szükségletek a társadalom és a gazdaság nagyon különböző szféráiban jelentkeznek, tértől és időtől függően változhat, hogy mennyire kurrens szükségletek ezek, továbbá a kielégítésükre alkalmas eszközök fölötti rendelkezés a társadalomban egyenlőtlenül van „szétosztva”, ezért a hiányhoz kapcsolódó „második gazdaság” jövedelemelosztó következményei az egyes társadalmi rétegeket, csoportokat és egyéneket eltérő módon érintik. Társadalmi különbségeket létrehozó hatása nyilvánvaló, de ennek nagyságáról és arról, hogy mely társadalmi rétegeket és csoportokat milyen mértékben érint előnyösen vagy hátrányosan — az eddigi kutatások alapján — nincs tiszta képünk.

Mindezek figyelembevételével úgy véljük, hogy *kizárólag a társadalmi munkamegosztásban elfoglalt hely, illetve a munkaviszonyból származó jövedelem alapján nem írhatók le sem az egyes társadalmi rétegek közti különbségek, sem a társadalom szerkezete.* Ha a társadalomban egyszerre több strukturáló tényező is működik, akkor egyetlen tényező alapján — a végzett munka jellege — nem lehet leírni a tényleges struktúrát.

4. Az empirikus kutatások bizonyították, hogy jóllehet a mezőgazdaság kollektivizálásával ebben a népgazdasági ágban is megszünt a magántulajdon szerepe a társadalmi különbségek létrehozásában, ez egyáltalán nem eredményezte azt, hogy a mezőgazdaságban dolgozók között mindennemű társadalmi különbségek kiegyenlítődték volna. Az itt dolgozók belső rétegződése a mezőgazdaság gépesítésével, a műszaki-technológiai fejlődéssel (iparszerű termelési rendszerek meghonosodása), az üzemek működését és finanszírozását szabályozó makrogazdasági és társadalmi feltételek változásával, a mezőgazdasági termékek iránti szükségletek kielégítetlenségével, az új szervezeti formákban létrejövő hatalmi és érdekeltségi viszonyok alakulásával stb. együtt változtak. Az időszakosan foglalkoztatott gyalogmunkás és az állandó munkát végző kocsis vagy állattenyésztő; a később belépő traktorosok és egyéb alkalmazottak, akik ipari feltételek mellett (például fix bér) vállaltak itt munkát, valamint a tagok; a szakképzett és

szakképzetlen dolgozók; a szervezeti hierarchia csúcán állók és a beosztott tagok és alkalmazottak stb. például sem a hatalom, sem a munkaviszonyból származó jövedelem tekintetében sohasem alkottak egységes osztályt vagy réteget. *Jól megragadható szociológiai faktorok mentén mérhető a mezőgazdaságban dolgozók belső társadalmi tagoltsága* — a tagoltság alapját képező gazdasági, társadalmi, szervezeti stb. tényezők az elmúlt 20 év folyamán többször is változtak —, ami egyben azt is jelenti, hogy *társadalmi mobilitás nemcsak a mezőgazdaság és ipar között van, hanem a mezőgazdaságon belül is.*

A mezőgazdaságból az iparba átáramló munkaerő mobilitásának leírásához nem elegendő annyit megállapítani, hogy „munkássá vált”, hiszen a munkásság kategóriája belsőleg tagolt. A kutatások nyomán egyértelműen tisztázódott, hogy a mezőgazdaságból kilépő munkaerő például:

- felkészültségénél és iskolai végzettségénél fogva elsősorban szakképzettséget nem igénylő munkakörökben tudott elhelyezkedni, vagyis főként segéd- és betanított munkás lett;

- többségét az ún. „felvevő iparágak” — például: építőipar, textilipar — alkalmazták;

- főként olyan szakmákban tudott szakképzettséget szerezni, ahol az utánpótlás akadozott az alacsony jövedelmezőség és/vagy alacsony presztízs, a rossz munkakörülmények stb. miatt;

- e munkavállalók zöme a városokban nem jutott lakáshoz, ezért ingázásra — napi, heti stb. — kényszerült lakása (családja) és munkahelye között;

- ha viszont lakóhelyén a falura telepített iparba nyert elhelyezést, a munkaviszonyból származó jövedelme elmaradt az ugyanazon munkát végző városi munkavállaló mögött.

A mezőgazdaságból az iparba átlépő népesség tehát jó néhány tekintetben rosszabb helyzetbe került, mint a vele azonos társadalmi kategóriát alkotó azon munkásság, amely városi lakással és több generációs ipari múlttal rendelkezett ebben az időben.

5. A hatvanas évek elejétől kezdve *az iskola lett a társadalmi mobilitás közvetítésének egyik legfontosabb csatornája.* A társadalmi szerkezet átalakításában játszott szerepéhez azonban túlzott elvárások kapcsolódtak és hamarosan kiderült, hogy az iskola leképezi a strukturális eredetű különbségeket, és közvetíti azokat a társadalmi szerkezet újratermelődési folyamataiban. Az iskola nem képes sem függetleníteni magát a társadalomban végbemenő folyamatoktól, sem ezek ellenében működni.

a) Az iskola régóta ellátott mobilitási feladatokat azáltal, hogy a társadalomban másutt meg nem szerezhető, a társadalom által szükségesnek tartott és magasan értékelt ismereteket adott át, az iskolai végzettség tette lehetővé a bejutást egyes társadalmi rétegekbe, csoportokba vagy pozíciókba. A magasabb iskolai végzettség — már a középfokú is — ily módon hagyományosan a „felfelé mobilitás” képével kapcsolódott össze.

A középfokú továbbtanulás kiszélesedésével és tömegessé válásával, a szellemi és a fizikai munka közti jövedelmkülönbségeknek az utóbbiak javára történő alakulásával, a középfokú végzettséggel betölthető foglalkozások presztízscsökkenésével párhuzamosan módosult az a mobilitáskép, amely addig a középfokú végzettség megszerzéséhez kapcsolódott. A középfokú végzettség önmagában már nem jelentett automatikusan mobilitást, hanem „csak” annak lehetőségét.

b) Az előbbihez hasonló helyzet alakult ki a felsőfokú végzettség mobilitásszerpeével kapcsolatban is, aminek itt három összefüggését érintjük:

— A bérek és fizetések egymáshoz viszonyított arányai nyilvánvalóan éreztetik hatásukat a foglalkozások presztízsében is. A főiskolai és egyetemi végzettséggel betölthető foglalkozásokhoz „járó” fizetések közül jó néhány nemcsak hogy nem sokkal haladja meg az alacsonyabb iskolai végzettséggel betölthető foglalkozásokét és szakmákét, de el sem éri azt. Számos szakterületen, foglalkozásban és beosztásban az általános iskolát, szakmunkásképzőt vagy középiskolát végzettek jobban kerestek, mint a felsőfokú végzettségűek. Mivel a jövedelmek nagysága és arányai orientálják a munkaerőt, hogy mely foglalkozásokba, területekre, szakmákba „érdemes” menni, esetünkben azt az információt hordozzák, hogy nem túl jó „befektetés” a felsőfokú végzettség megszerzése. (Nem „éri” meg sem a családnak az anyagi, sem a hallgatóknak a fizikai és szellemi befektetést a felsőfokú tanulmányokba.)

— A kutatásokból az is közzismert, hogy a munkaszervezetek különböző makrostrukturális gazdálkodási, irányítási, adózási, finanszírozási stb. okoknál fogva nem voltak érdekelve működésük gazdaságosabbá és hatékonyabbá tételében. Emiatt a munkaszervezeten belüli érdekeltségi és felelősségi viszonyok sem közvetítettek ilyen elvárásokat és követelményeket saját dolgozóik felé, így a többi munkajellegcsoporthoz hasonlóan a mérnökök, közgazdászok, jogászok stb. felé sem. A vállalatoknak — úgy tűnik — „nincs szükségük” arra, hogy dolgozóik tapasztalatait, tennivágyását, ötleteit, javaslatait stb. megfelelően hasznosítsák a gazdaságosság és hatékonyság növelése céljából, hiszen jószerivel a kutatással és fejlesztéssel foglalkozó felsőfokú szakembereik tudását sem használják ki. Az innováció alacsony szintje, a találmányok és azok megvalósítása körüli huzavonák; az ipar műszaki-technológiai színvonalának „elmaradottsága”, a gyártmányok korszerűtlensége és versenyképtelensége mind arra utalnak, hogy a felsőfokú végzettségűekben „realizálódó” szakmai tudás és szellemi potenciál messze nincs kihasználva. A felsőfokú szakemberek tevékenysége ebben a szervezeti és érdekeltségi szisztémában sokkal inkább adminisztratív, mint szakmai, amit jól mutat az, hogy a munkaszervezeten belüli szakmai mobilitásra csak a szervezeti hierarchiában való előbbrejutással összekapcsolódva volt/van lehetőség.

— A magyar felsőoktatás a hatvanas években vertikálisan is tagolttá vált: az egyetemek, akadémiák stb. mellett megjelentek a felsőfokú technikumok, majd azok jogutódjaiként a főiskolák. A két intézménytípus nem ad azonos „értékű” diplomát. A felsőoktatás hierarchikus tagoltsága mellett jól kitapintható az egyes szakterületek (például orvosi, bölcsész, agrár, óvónőképző) szakok, intézmények és tagozatok eltérő preferáltsága és keresettségé is. Ezek a különbségek kimutathatók az egyes felsőoktatási intézmények meritési bázisának és felvételi szelekciós lehetőségeinek az eltéréseiben: az érettségi eredményekben, a felvételi pontszámokban, végül is a felvettek felkészültségében. A rekrutáció oldaláról ez legszembetűnőbb a hallgatók társadalmi származásában és a szülők (apa) iskolai végzettségében érhető tetten. Például a legpreferáltabb szakterületek egyes intézményeiben az „értelmiségi és vezető állású” apák fiainak az aránya 50–60 százalék között van, míg másutt nem éri el a 20 százalékot sem. A belső tagoltságot és differenciáltságot jól mutatja, hogy 8–10 karon (például építész-, villamos- és gépészmérnöki, orvosi és bölcsészettudományi, ipar- és zeneművészeti főiskolákon) az egyetemi és főiskolai végzettségű apák fiainak aránya 50 százalék fölött

van, míg jó néhány főiskolán (agrár-, tanító- és óvónőképző főiskolák) arányuk nem éri el a 15 százalékot.

Milyen hatást gyakorol a fenti három tényező a társadalmi mobilitási folyamatokra, a társadalmi struktúra alakulására?

Figyelemre méltó az az összefüggés, hogy az egyetemi vagy főiskolai végzettséggel „mért” „értelmiség” kategória belsőleg tagolt és jelentős társadalmi különbségeket hordozó rétegeket és csoportokat „mos” egybe. A jövedelmi, hatalmi, presztízsbeli stb. különbségeket még szembeötlőbbé tették olyan strukturáló tényezők, mint például a „második gazdaság”; a falu—város különbsége stb.

A felsőfokú végzettség megszerzéséhez kapcsolódó mobilitás tartalma ellentmondásos: az adott szakterület „legmagasabb” szakképesítésének megszerzésével betölthető foglalkozásokhoz „járó” jövedelmek nem vagy alig haladják meg az alacsonyabb végzettségűekét, illetve esetenként ezeknek alatta is maradnak. Tehát, amíg a társadalom nagy jelentőséget tulajdonít a „tudásnak”, a műszaki fejlődésnek, az iskola társadalmi struktúráját alakító szerepének stb., addig a jövedelmen keresztül „nem ismeri” el a felsőfokú továbbtanulásban és diplomában testet öltő anyagi, fizikai és szellemi befektetést, vagyis anyagilag nem legitimálja azt. Ezáltal a mobilitás nem tényleges, vagyis kétségessé válik az a kategóriarendszer, amelyen belül „felfelé” és „lefelé” irányuló mobilitást állapítottunk meg.

Mindezek a tényezők a felsőoktatás területén kontraszelektív következményekkel járnak, hiszen azt sugallják és közvetítik, hogy „nem éri meg” felsőfokú tanulmányokat végezni. Továbbá a már végzettek között sem teremődik versenyhelyzet, tekintve, hogy a munkaszervezetek szaktudásuk ki- és felhasználása helyett adminisztratív tőrőképességüket mérik, és pályaelhagyásra kényszerülnek azok, akik a jövedelemmel és/vagy a foglalkoztatással nem elégedettek. A tehetségek és a szaktudás elfecsérlését viszont aligha engedheti meg magának bármelyik nép is a „tudomány közvetlen termelőerővé” válása korában, mivel lépést tartani a világgal csak „világszínvonalon” kiképzett és teljesítő szakemberekkel lehet, ennek pedig előfeltétele, hogy „érdemes” legyen tanulni.

6. Az, hogy a társadalomban egyidejűleg több strukturáló tényező és mobilitási csatorna van, természetes dolog, mint ahogy az is, hogy ezek működésének társadalmi funkciói és következményei nem feltétlenül esnek egybe, vagyis hatásuk ellentmondásos. A társadalomnak ezért érdeke, hogy ezekkel a *valóságosan ható* — mert a társadalom működése szempontjából szükséges — tényezőkkel és mechanizmusokkal tudatosan számoljon és működésüket ne próbálja eleve korlátozni azért, mert másodlagosan nemkívánatos követelményeik vannak (ezeket utólag ellensúlyozni lehet), mivel mindez a társadalomban dezorientáló folyamatokat indíthat el. Olyan társadalmi szerkezet, olyan mobilitási folyamatok és olyan társadalmi különbségek — vagy különbségek „hiánya” — jöhetnek így létre, amelyek nem adekvátak sem a társadalom jelenlegi „fejlettségével”, sem jövőben szükséges — és ezért kívánatos — fejlődési tendenciákkal és célokkal.

Mint az eddig elmondottakból következik, a társadalmi mobilitási ráták magának maradhatnak tényleges gazdasági növekedés nélkül is, vagyis mivel a mobilitás nem függ automatikusan a gazdasági folyamatoktól, a *társadalom „nyitottságához”* kapcsolódó legitimáló funkciója leválasztható ezekről. A problémák éppen ebből adódnak. Egyrészt nyilvánvaló, hogy emiatt a mobilitási rátákból nem lehet következtetni a gazdaság „dinamizmusára”, hiszen a két folyamat egymás-

tól viszonylag független. Másrészt az is egyértelmű, hogy a strukturáló tényezők, a társadalmi mobilitási folyamatok és a társadalom szerkezete a társadalom tagjai számára információkat, értékeket és motivációkat hordoznak, másként fogalmazva, *orientáló tényezőkként* is működnek. A kérdés tehát az: ha a mobilitási folyamatok nem függenek automatikusan a gazdaságiaktól és emiatt a társadalom fenntarthat viszonylag magas mobilitási rátákat („nyitottságot”) saját legitimálására, képes-e ez utóbbit mégis úgy alakítani, hogy a mobilitási folyamatok végső soron a társadalmilag szükséges gazdasági változásokat segítsék elő.

A két folyamat természetesen csak viszonylagos önállósággal bír, hiszen hosszú távon ezeket nem lehet egymással ellentétesen, pontosabban egymástól teljesen függetlenül működtetni. Ugyanis nyilvánvaló, hogy a strukturáló tényezők manifesztálódásának akadályozása vagy a társadalmi mobilitási folyamatoknak a gazdasági folyamatoktól való akár csak időleges „eltérítése” is olyan információkat hordozhat és olyan orientációkat közvetíthet a társadalom tagjai számára, amelyek nem adekvátak sem az adott gazdasági helyzettel, sem annak hosszú távú céljaival és szükségleteivel. A gazdaság már csak azért is megköveteli a két folyamat szinkronba hozását, mert a magas mobilitási ráták csak akkor alkalmasak politikai és ideológiai legitimációs feladatok betöltésére, ha ezeket a társadalom jövedelmen vagy/és más társadalmi előnyökön keresztül értékeli és elismeri. Ellenkező esetben a társadalmi rétegváltásnak egyrészt nincs az egyének számára motiváló szerepe, hiszen ha nem kapcsolódik össze anyagi-jövedelmi vagy egyéb előnyökkel, akkor nem is „érdemes” ez irányba erőfeszítéseket tenni. Másrészt, ha a mobilitás társadalmi előnyökkel jár ugyan, de a társadalom szerkezete és a mobilitási irányzatok nem adekvátak a gazdasági szükségletekkel, akkor dezorientáló következményekkel kell számolni. Ezen esetekben a mobilitás tehát nemcsak akadályozhatja a gazdasági és társadalmi ellentmondások és feszültségek megoldását, hanem maga is létrehozhat ilyeneket.

7. A társadalmi mobilitás tartalmának és társadalmi jelentőségének újraértékelését sürgeti az a tény is, hogy a gazdasági fejlődéssel, az elmúlt évtized elején tapasztalt reáljövedelem-emelkedéssel az egyes társadalmi rétegek közti szélsőséges különbségek leépültek, a különbségek „tartalma” megváltozott, hiszen a növekedésből minden réteg — ha nem is egyformán — részesedett és helyzete javult. Mivel így a társadalmi helyzet javításának vagy romlásának — változásának — a mobilitás ma nem az egyetlen útja, emiatt legitimáló, motiváló és orientáló funkciója és társadalmi értékelése is szükségszerűen megváltozik.

BOGÁR LÁSZLÓ

Vázlatok egy dilemmához

(HOZZÁSZÓLÁS FERGE ZSUZSA CIKKÉHEZ)*

Manapság gyakran találkozhatunk olyan nézetekkel, amelyek a társadalomtudományok rovására írják, hogy legfeljebb diagnózisra vállalkoznak terápia helyett. Azt hiszem azonban, hogy felelőtlen dolog lenne terápiát javasolni addig, amíg a diagnózis készítése is olyan nehéz feladat, mint napjainkban.

Úgy gondolom Ferge Zsuzsa *Emberi viszonyok és társadalmi értékek* címmel publikált tanulmánya erre a feladatra vállalkozott és sikerrel oldotta meg. Vitám csupán egyetlen ponton — a végkövetkeztetésekkel kapcsolatban — van a cikkben foglaltakkal. Mielőtt azonban erre rátérnék, éppen a szerző mondanivalójának érvényességét alátámasztandó, néhány olyan összefüggésre szeretném felhívni a figyelmet, amelyek konzekvens végiggondolása a jövő fontos feladatának látszik. A továbbiakban így arra tennék kísérletet, hogy a társadalmi értékek problémáinak néhány makroszintű mozzanatát vázoljam fel.

Marx *A politikai gazdaságtan bírálata* című munkájához írott híres *Előszó*-ban a lehető legtömörebben akarta megfogalmazni mindazt, ami az előző másfél évtized során tanulmányainak vezérfonala lett. A materialista történelemszemlélet e rövid összefoglalása a legismertebb és egyben legtöbbet idézett marxi szövegek egyike. „Életük társadalmi termelésében az emberek — írja Marx — meghatározott, szükségszerű, akaratuktól független viszonyokba, termelési viszonyokba lépnek, amelyek anyagi termelőerők meghatározott fejlődési fokának felelnek meg. E termelési viszonyok összessége alkotja a társadalom gazdasági szerkezetét, azt a reális alapot, amelyen egy jogi és politikai felépítmény emelkedik, és amelynek meghatározott társadalmi tudatformák felelnek meg. Az anyagi élet termelési módja szabja meg a társadalmi, politikai és szellemi életfolyamatot egyáltalában. Nem az emberek tudata az, amely létüket, hanem megfordítva, társadalmi létük az, amely tudatukat meghatározza.”

A marxi életmű talán legfontosabb gondolatai ezek. Marx korszakos felismerése induktív logikai láncba szervezte a társadalmi lét három fő dimenzióját: a gazdaságot, a politikát és az ideológiát.

Mindezekből kiindulva joggal feltételezte a társadalmi-gazdasági formációk át-

* Társadalomtudományi Közlemények, 1983/1. sz.

alakulásának azt a mechanizmusát, amelynek alapján a kommunizmus rendszerének kialakulása csak a legfejlettebb társadalmak együttes akciójaként képzelhető el. Így fogalmazza meg ezt a *Német ideológiában*: „... »az elidegenülés« — hogy a filozófusok számára érthetően fejezzük ki magunkat — természetesen csak két *gyakorlati* előfeltétellel szüntethető meg. Hogy »elviselhetetlen« hatalommá váljék, vagyis olyan hatalommá, amely ellen forradalmat csinálnak, ahhoz az kell, hogy az emberiség tömegét teljesen »tulajdonnékülként« hozza létre, s egyszersmind ellentmondásban a gazdagság és műveltség egy meglévő világvágával, — amely gazdagság és műveltség a termelőerő nagy megnövekedését, fejlődésének igen magas fokát előfeltételezi; másrészt pedig a termelőerők e fejlődése... már azért is abszolút szükségszerű gyakorlati előfeltétel, mert nélküle csak a *nélkülözést* tennénk általánossá, tehát az *ínséggel* szükségképpen ismét megkezdődnek a harc a szükségesért, s ismét előállna az egész régi szemét, továbbá, mert csak a termelőerőknek ezzel az egyetemes fejlődésével tételeződik az emberek *egyetemes* érintkezése, ennél fogva egyrészt valamennyi népben egyidejűleg létrehozza a »tulajdonnéküli« tömeg jelenségét... mindegyik népet függővé teszi a többinek a forradalmasodásától, és végül *világtörténelmi*, empirikusan egyetemes egyéneket állít a helyi jellegű egyének helyébe. Enélkül 1. a kommunizmus csak, mint helyi jelenség létezhetnék, 2. magának az érintkezésnek a *hatalmai* nem fejlődhetek volna ki mint *egyetemes*, s ezért elviselhetetlen hatalmak, és 3. az érintkezés minden bővülése megszüntetné a helyi kommunizmust. A kommunizmus empirikusan csak az uralkodó népek tetteként »egyszerre« és egyidejűleg lehetséges, ez pedig a termelőerő egyetemes fejlődését és a vele összefüggő világérintkezést előfeltételezi.” A történelem azonban nem igazolta ezeket a jóvendöléseket, pontosabban, ami megszületett, az nem úgy és nem annak született, ahogyan és aminek Marx feltételezte. Az elmúlt évtizedek során többféle magyarázó-ideológia keletkezett e dilemma feloldására, ám a probléma lényege máig sem tisztázott. Természetesen az alábbiakban én sem a tisztázásra teszek kísérletet, hanem inkább csak arra, hogy felvázoljam: egyáltalán mit kellene tisztázni.

Történelmi közhely tehát, hogy a marxizmus ideológiájára épülő társadalomátalakítási kísérletekre mindeddig nem a legfejlettebb országokban került sor. Ennek következtében a klasszikus marxi modell induktív logikája (gazdaság—politika—ideológia) itt nem látszott működőképesnek, hiszen a folyamat elindulásának létfeltétele — a magasan fejlett gazdaság — hiányzott. Ebben a helyzetben a társadalomszerveződés induktív logikája megfordult és egy sajátos deduktív rendszerre alakult át. A kiindulópont, hiszen ez önként adódott, a marxi eszme — Marx induktív modelljének „végterméke” — lett, pontosabban annak a vázlatos kommunizmusképnek a kimerevített, mindinkább abszolutizált változata, amelyet a klasszikusok megfogalmaztak. Az ideológia köré szerveződő kis létszámú elit, a tömegek szociális változások iránti elementáris igényeit — amelyek főként a feudalizmus meglévő maradványainak felszámolására vonatkoztak — kihasználva, megszerzi a hatalmat és ezzel a társadalomszerveződés logikája végleg megfordul. Mert miután adott a „világos” végcél, kialakul az ennek elérését szolgáló politikai hatalom, a politikai-ideológiai komplexumnak nincs egyéb funkciója, mint az, hogy a jövőképből a mai valóságra vetítse vissza — mintegy „tervbontsa” — a célokban megfogalmazódó követelményeket. Az ideológia és a politika társadalmi szerepe igen rövid idő alatt végtelen nagyra növekszik, funkció-

juk alapvetően megváltozik. Már nem a társadalom átalakításának irányítója az ideológia, hanem az a priori adott célok felé haladás „levezérlésének” ellentmondást nem tűrő eszköze.

A „kommunizmus verőfényes bércei” címszó alatt megfogalmazott jövőkép visszavetítése azonban sehogyan sem akart ráilleni a kortárs valóságra. Ezt a frusztrációt — tudniillik amelyet a jövő víziója és a jelen közötti feszülő ellentmondás indukált — valahogy fel kellett oldani. Ráadásul ez a feloldás nem is látszott túlzottan bonyolultnak. Mivel a cél kétségtelenül távoli, az idő meg kevés — így az érvelés — a hosszú út és a rövid idő hányadosa egyenlő a nagy sebességgel; és hatalmas lendületű tervek születtek a nagy ugrások előkészítésére. Rövidesen kiderült azonban, hogy a társadalom gazdasági alapja ilyen körülmények között szükségszerűen és rendszeresen összeroppan a hatalmassá nőtt politikai-ideológiai felépítmény túldimenzionált célrendszerének súlya alatt.

Az okok meglehetősen közismertek, nem látszik azonban haszontalannak néhány lényegi elemüket „átismételni”, mert a Ferge Zsuzsa által is vázolt értékdeformációs folyamatok gyökerei nagy valószínűséggel erre találhatók. A hatalmas arányú változások ugyanis előnyeikkel és hátrányaikkal igen eltérő módon érintik a társadalom különböző rétegeit, csoportjait, ezek érdek- és értékviszonyait. A politikai-ideológiai szféra látszólag korlátlan társadalomátalakító ambícióinak itt jelentkeznek a nagyon is valóságos korlátjai: a részletes, széles körű, nyílt érdekegyeztetés, a társadalomnak a hatalomgyakorlás mechanizmusai felett megvalósuló kontrolljának kiépítése. S bár igaz ugyan, hogy mindez kétségtelenül korlát is, de legalább ilyen mértékben egyúttal a hatalomgyakorlás egészét legitimáló társadalmi konszenzus alapja, a hatalom fennmaradásának legfőbb biztosítéka.

Csakhogyan az említett — küldetéstudattal rendelkező — elit e folyamatoknak kizárólag a hátrányait, tehát korlátozó, esetleges lassító, körülményessé tevő hatásait ismerte fel. És e felismerésből kiindulva igen rövid idő alatt kiiktatott minden olyan társadalmi konstrukciót, amely egyáltalán esélyt adhatott volna a nyílt érdekképviselet, az ellenőrzött és politikailag kezelhető konfliktusok rendszeréből kinövő közmegegyezésre.

Az érdek azonban, mint tudjuk, megsemmisíthetetlen, akárcsak az anyag vagy a mozgás, legfeljebb a megjelenési formája változik. A nyílt érdekképviselet és legális becsatornázódás helyett rejtett érdekképviselet, illegális, informális bekapcsolódás jön létre. Az egyének és csoportok valóságosan követett céljai tehát kisodrónak a látható horizontról, kezelhetetlenné válnak. A politika és az ideológia a mindinkább piramisra emlékeztető társadalomszerveződési formáció csúcán rendezkedik be, abban a meggyőződésben, hogy minden felett ellenőrzést gyakorol, a társadalom minden erőforrását tetszés szerint mozgósíthatja. A tömegek furfangos ellenstratégiái miatt azonban valójában egyre kevésbé képes átlátni és kezelni a valóságot, és az egyre ellenőrizhetlenebb hatások miatt ő maga válik a legszélsőségesebb részérdekek eszközévé.

Ha az ideológia továbbra is az elvont jövőkép egyre görcsösebb átültetésével kísérletezik, egyszerűen nem tud mit kezdeni az érdekviszonyok rejtőzködővé válásának folyamatával. Ahelyett, hogy informálna és orientálna, egyre inkább dezinformál és dezorientál. Önigazolással próbálkozik a hatalom legitimálása helyett, így lejáratja és hitelképtelenné teszi azt. Bekövetkezik az az állapot, amelyet Marx így jellemezett: „Az eszme mindig felsült, ha különbözött az érdektől.”

Mindezek alapján nem meglepő, hogy az új rendszerek első éveit, szinte minden eddigi kísérlet során, a permanens konszolidáció-képtelenség jellemezte. A krízisből való kilábalást csak a közmegegyezés létrehozására irányuló reformok jelenthették. A NEP az első ilyen kísérlet volt, amely 4-5 éves működése után elhalt, és a sztálinizmus jó három évtizede alatt a kemény politikai diktatúra „helyettesítette” a konszenzust. A korszak utolsó szakaszában létrejövő kelet-európai népi demokráciák reformjainak csak a Sztálin halála után kibontakozó megújulási hullám adott valóságos esélyt. Azóta a reformkísérletek hullámai úgy látszik 10-12 éves ciklusokban jelentkeznek (1953—1956; 1965—1968; 1977—1980). Érdekes sajátossága ezeknek a ciklusoknak, hogy azokban az országokban, ahol az „elhalasztott” reformok feszítőereje a legnagyobb, a „felülről” indított reform „túlsordul” és politikai válságba torkollik, mert a rendszerek nem képesek integrálni az igen differenciált, nemritkán szélsőséges formában jelentkező, tömegmozgalmakat (pl. 1956: Magyarország; 1968: Csehszlovákia; 1980: Lengyelország). Lengyelország helyzete különösen sajátos, amennyiben itt mindhárom időpontban politikai válság bontakozott ki (sőt a hetvenes években két „kiegészítő” válságra is sor került).

A reformciklusok „koreográfiájából” az is kiderül, hogy a reformfolyamat felívelő szakaszát stagnálás, sőt a reform előtti állapotok felé mutató „visszarendződés” követte. (Erre utal a Ferge Zsuzsa által is idézett Laky Teréz frappáns megfogalmazása: „a recentralizáció rejtett mechanizmusai”). Joggal tehetjük fel a kérdést, vajon minek „köszönhető” a „reformok” és „ellenreformok” e ciklikus ismétlődése. És ezzel olyan ponthoz értünk, ahol nemcsak a válaszok hiányoznak, hanem maguk a kérdések sincsenek megfogalmazva. E megfogalmazatlan kérdések arra irányulhatnak, hogy a meg-megújuló reformtörekvések csupán a társadalom működésének deduktív logikájából eredő deformációk korrekciójára irányuljanak-e, vagy a társadalmiserveződés deduktív logikáját kell-e induktív (marxi) logikájúvá változtatni. Vagyis elégséges-e az alapvetően az ideológia—politika—gazdaság láncsorra épülő rendszer racionalizáló reformokkal való javítása, vagy ettől átfogóbb változtatásokra van szükség. Ezt a kérdést azért kellene végre korrekten és tudományos pontossággal megfogalmazni, mert enélkül reformfolyamataink, sőt egész társadalmi-gazdasági fejlődésünk is, egyre kiszámíthatatlanabbá válik. Feltehető ugyanis, hogy a reformok lendülete azért törik meg, mert a hangsúlyozottan gazdasági indíttatású modernizáció egy idő után talajtvesztetté válik a politikai intézményi-szervezeti rendszer és az ideológia változatlansága miatt.

Valójában már az is kérdéses, létezik-e egyáltalán „tisztán” gazdasági reform. Lehetséges-e a társadalmi lét alapidimenziójában tartós változást elérni úgy, hogy a másik két dimenzió (a politika és az ideológia) hangsúlyozottan változatlanok (jól kipróbálnak, alapvetően helyesnek, elvinek stb.) deklarálják? Úgy vélem, mindez ellentmondana a dialektika elemi összefüggéseinek. A dialektika azonban érvényesül, mert a társadalmiserveződés meghatározó elemeként funkcionál a politika és ideológia mozdulatlansága rövid idő alatt eredeti állapotába „rendezi” vissza a gazdaság rendszerét is. Persze, mivel „Pantha rei”, ez az eredeti állapot nem jelenti „ugyanannak” a visszaállítást. Nem tértek vissza például 1972 után a kötelező tervutasítások, de a „testreszabott” szabályozók kialakulásának rejtett érdekegyeztetési folyamatai olyan kísértetiesen emlékeztetnek a tervalku menetére, hogy a közgazdász argó nem alaptalanul használja a „szabályozólebontá-

sos” rendszer kifejezést. Mindezek a folyamatok szükségszerűen vezettek gazdaságunk valóságos teljesítőképességének stagnálásához.

A stagnálás azonban a mi körülményeink között a politika fontos legitimációs forrásának, a társadalmi fogyasztás permanens bővülésének a több mint negyedszázados eredményes működését követő elapadását jelentené. Kétségtelen tény, hogy az elmúlt 25 év emléke — a tudatban és a felhalmozott anyagi tartalékokban testet öltve — automatikusan legitimál néhány évig, de ettől még nem szűnik meg a választás kényszere. Az alternatíva — kissé sarkítottan fogalmazva — visszatérés a konszenzust mellőző adminisztratív módszereken alapuló kormányzáshoz, vagy új típusú konszenzus megteremtése, amely már nem elsősorban a fogyasztásnövelésre épít. Túlzás nélkül állítható, hogy történelmi jelentőségű lépésről van szó. Arról, hogy képes-e a magyar társadalom az elmúlt évszázad későn induló, ellentmondásos és csak félsikereket hozó modernizációs nekilendülései után, hosszú távú konstruktív választ adni az egyre intenzívebb modernizációs kihívásokra.

Amint a bevezetőben említettem, Ferge Zsuzsa gondolataival egy ponton, az új (?) értékekre vonatkozó következtetéseinél van vitám. No nem azzal, hogy ezek a 19. század gazdasági liberalizmusának értékei. Ezzel — mármint hogy ezek az értékek valóban a 19. század polgári eszmeáramlataiban keletkeztek — nem lehet nem egyetérteni. Úgy gondolom azonban, hogy Ferge Zsuzsa itt elmulasztja a tőle megszokott higgadt, következetes visszakerdezőt, nem foglalkozik azzal, hogy mi okozhatja a neoliberalizmus már mások által is észlelt reneszánszát a mai Magyarországon. Így aztán bármennyire ötletes is a „technokraták” és „rebellisek” nézeteinek közös gyökeréig való visszavezetése, ez inkább eltereli, mintsem ráirányítja a lényegre a figyelmet. Mégis akad egy kulcsfontosságú „elszólás” ebben a befejező részben, amely így hangzik: „A megoldás, ami felé az új lakásrendelkezések is mutatnak, a piac és az állami cselekvés koegzisztenciája”. Meggyőződésem, hogy a piac és az állami cselekvés koegzisztenciája nemcsak a lakásrendelkezéseknél, sőt nem is csupán a szocializmus rendszerében, hanem minden modern gazdaságban az adott formáció hosszú távú működőképességének alapfeltétele. Hogy még pontosabban fogalmazzunk: a decentralizált piaci automatizmus és a koncentrált állami újraelosztás sajátos kombinációján alapul minden gazdaság működése. Igen valószínű azonban, hogy a két faktor mindenkori arányának nincs valamiféle időtől és tértől független „ideológiai” optimuma. A jelek szerint ugyanis negatív visszacsatolással zajlik egymásra való „átváltásuk”. Politikai síkon ezt tükrözi a fejlett polgári demokráciában a vezető pártok „váltógazdálkodása”.

Maradjunk azonban a mi házunk táján. Ma is helytálló Jerzy Wiatr lengyel politológus minősítése, miszerint: „A politika a szocialista társadalomban bizonyos fokig azt a funkciót tölti be, amelyet a klasszikus kapitalizmusban a tőkés piac töltött be; a társadalmi integráció térénuma, amely túlnyomó mértékben meghatározza a folyamatok jellegét és lefolyását a társadalmi élet egyéb »nem-politikai« területein is.” Vagyis a deduktív „tervbontásos” társadalomszerveződési elv, amely az ideológia-politika-gazdaság láncsorban ölt testet, alig változó formában él tovább. Amit ebben a rendszerben piacnak hívnak, az csak látszólag az, valójában politikai-ideológiai módszerekkel befolyásolt kvázi-piac, amely túlnyomórészt ugyanúgy az állami újraelosztás terepe, mint a hivatalosan is a nem-piaci szféra. Így aztán a mi körülményeink között elég nehéz értelmezni a „piac és az

állami cselekvés koegzisztenciáját”. Az ötvenes évek második felében kezdődő több hullámban jelentkező óvatos gazdasági liberalizáció a legutóbbi időkgig joggal kelthette azt a hitet, hogy a magyar társadalom többszörösen is megkésett, elmentmondásos modernizációs folyamatát sikerült úgy „levezérelni”, hogy elkerüljük a valóságos piaci mechanizmusok alkalmazását. A világ gazdasági környezet gyors változásai azonban „előhívták” a magyar gazdaság valóságos képét, és ez más mutat. Gazdaságunk növekedése csak hatalmas külső és belső adósságok felhalmozásával maradt működőképes az elmúlt évtizedek során. Amióta a külső adósságok növelésének esélye lezárult, sőt a folyamatot meg kellett fordítani, újra a „belső eladósodás” fokozása került napirendre. (Ennek fő színtere három évtizeden át az infrastruktúra volt, de most új fejleményként, 1956 óta először, a fogyasztás „szűkítésére” is sor került.) A magyar gazdaság ugyanis 10 év óta nem képes „önálló” növekedésre. Ez azt jelenti, hogy a nemzetközi munka mennyisége nőtt, minőségének lassú javulását pedig külkereskedelmi csereáramok romlása tette semmissé. Az első öt évben (1973–1978) a külföldi hitelek nyomán fenntartható volt a dinamikus növekedés látszata, a második öt évben azonban (1978–1983) a valóságban felhasználható nemzeti jövedelem évről évre csökken.

Lehet-e csodálkozni mindezek után azon, hogy „jobbról” is, „balról” is, „lent” is és „fent” is, bár többnyire burkoltan, de elemi erővel tör fel az autonóm növekedésre is képes gazdaság megteremtésének igénye. Az a gazdasági szisztéma, amely az egyoldalú és mindenre kiterjedő, nyílt vagy burkolt állami újraelosztásra épül, a jelek szerint ezt hosszú távon nem tudja megvalósítani.

Ráadásul az is mind világosabban látszik, hogy a piac szívós konstrukció, és lappangva túlélve „dorgáltatásának” évtizedes időszakát, részben legálisan („második gazdaság”), részben illegálisan („harmadik gazdaság”, vagyis korrupció), de folyamatosan „beszivárog” az „első” gazdaság bástyái közé.

Ahhoz viszont, hogy megvalósulhasson a piac és állami cselekvés összhangjának programja, előbb valóságos piac is kell. Nem az első gazdaság szimulált kvázi-piaca, nem a második gazdaság „rezervátum”-piaca, és nem a harmadik gazdaság fekete piaca.

Az utóbbi 10-15 év során a gazdaságpolitika, úgy vélem, többnyire erősen leegyszerűsíti a piac és az állami cselekvés kapcsolatát. Középponttá vált az „államilag szabályozott piac” fogalma, anélkül azonban, hogy az ezzel kapcsolatos elméleti és gyakorlati kérdések tisztázódtak volna. Igen tanulságos gondolatokat fogalmazott meg a közelmúltban ezzel kapcsolatban Kornai János, aki akadémiai székfoglalóján a következőket mondta: „A piac és a bürokrácia (értsd: állami cselekvés — *B. L.*) nem szódavíz és bor, amely tetszés szerinti arányban keverhető . . . Lehet a piac bürokratikus korlátozásának olyan gyakorlati formája, amely még lélegezni hagyja a piacot. De egy kritikus határon túl a bürokratikus korlátozás lelohasztja a piac eleven erőit, megöli őket — és a piacnak csak a látszata marad meg. Létezik a piac és a bürokrácia olyan kombinációja, amely szinte csak a kettő hátrányait egyesíti, miközben mindkettő külön-külön létező előnyei elsikkadnak.”

Mindebből, azt hiszem, két fontos következtetés is adódik. Az egyik, hogy célszerű a gazdaság és társadalom egy-egy alrendszerénél eldönteni, hogy vagy csupán piac, vagy csak az állami cselekvés szabályozzon-e. A másik, hogy ha már valamilyen kombinációjuk elkerülhetetlen, akkor „keverésük” igen óvatos és fo-

kozatos legyen, és az egyik szerveződési forma maradjon a domináns, a másik csak a kiegészítéseket, az esetleges korrekciókat lássa el.

Annak vizsgálatát, hogy egy alrendszer működésének szabályozását a piac, vagy az állami cselekvés dominanciája képes-e hatékonyabban ellátni, egy igen alapos és lehetőleg ideologikus preconcepcióktól mentes program keretében kellene elvégezni. E program nem lenne más, „csak” a marxi gondolat lényegének megértése és következetes megvalósítása. Annak az egyszerű ténynek a felvállalása, mely szerint „. . . nem az emberek tudata az, amely létüket, hanem megfordítva, társadalmi létük az, amely tudatukat meghatározza”.

A KÖZELJÖVŐBEN JELENIK MEG
A TÁRSADALOMTUDOMÁNYI INTÉZET
ÚJ KIADVÁNYSOROZATÁNAK ELSŐ KÖTETE

HELYI TÁRSADALOM I.

HIPOTÉZISEK — KUTATÁSI MÓDSZEREK

Összeállította és szerkesztette:

Bóhm Antal—Pál László

11,5 ív, 48,— Ft

Megrendelhető a Kossuth Könyvkiadó

Terjesztési Főosztályán

(Budapest VI. Révay u. 16. 1065)

ELŐKÉSZÜLETBEN

A HELYI TÁRSADALOM CÍMŰ SOROZAT

II. KÖTETE, AMELY KUTATÁSI

ESETTANULMÁNYOKAT TARTALMAZ

GYULAVÁRI ÁGNES

Politikai szocializáció modellek

Minden újonnan induló kutatásnak szüksége van arra, hogy feltérképezze és értékelje az adott területen addig végzett munkát, az elért eredményeket — amennyiben vannak ilyenek. Esetünkben ez nem könnyű feladat, mert — bár a politikai szocializáció kutatása, viszonylagos újdonsága ellenére, kiterjedt szakirodalommal rendelkezik — a releváns jelenségtartományok elhatárolása nem egyöntetű, és a folyamat egészéről sincs egységesen értelmezhető kép. Nem hagyható figyelmen kívül az sem, hogy a kutatási előzmények kizárólag nyugaton folytatott vizsgálatokból származnak; így az értékelés alapja nem lehet a mi viszonyainknak való megfelelés, a számunkra való használhatóság mértéke.

Az itt ismertetett elméletek közös sajátossága, hogy *modellek*, amelyek a politikai szocializációt folyamatként és több tényező kölcsönös egymásra hatásaként, rendszerzerű működéseként ábrázolják. Úgy vélem, hogy ez a szemléletmód — szemben a korábbi, helyenként ma is felbukkanó egytényezős, felszíni és aktuális állapot megragadására alkalmas, statikus megközelítésekkel — önmagában is érték, a valóság leképezésére mindenképpen nagyobb esélye van. A modellek közötti válogatásnál fő törekvésem az volt, hogy elsősorban azok az elméletek szerepeljenek, amelyek a legnagyobb hatást gyakorolták a tudományos gondolkodásra, egyszersmind jól reprezentálják az eltérő szemléletmódokat és segítenek az uralkodó álláspontok kiemelésében.

GREENSTEIN

Modellje kiindulási alapnak tekinthető, nem csupán azért, mert — lévén a politikai szocializációkutatás egyik úttörője — időrendileg is az elsők közé tartozik, hanem azért is, mert egész munkássága óriási hatást gyakorolt és gyakorol az idevonatkozó tudományos gondolkodásra. Az óriási hatás nemcsak úgy értendő, hogy sok megállapítása időtállóan bizonyult, hanem úgy is (és főként úgy), hogy a vizsgálatait után tett kérdőjelek kutatások egész sorát indították el, ily módon irányt is szabva azoknak.

Greenstein magát a pszichoanalitikai iskolához sorolja, és ennek megfelelően azt állítja, hogy a személyiség alakulására a legnagyobb hatást a kora gyermek-

kori tanulás gyakorolja. E kora gyermekkori politikai szocializációt — utalva az Almond és Pye által használt fogalmakra* (melyeket ő némiképp eltérő értelemben használ) — *direkt és latens* folyamatokra osztja, illetve ezek kombinációjaként értelmezi.

A direkt politikai szocializáció során explicit politikai információk közvetítődnek, és azokra vonatkozóan szándékosan értékeket, érzéseket akarnak átadni. Más szóval ezt nevezhetnének nevelésnek.** Mindez tudatos folyamat, amelynek során a gyermek minősít, és ennek megfelelően a felnőttek ítéleteit elfogadva vagy elutasítva raktározza el. Latens folyamat esetén nincs szó sem tudatos átadásról, sem tudatos értékelésről. Ekkor a politikai rendszer implicit elemei közvetítődnek és kvázi-tudatos beállítódásokkal találkoznak, vagy éppenséggel tudat alatti síkon maradnak. Greenstein a család szerepét, különös tekintettel a családi tekintélyviszonyokra, kapcsolatszerkezetre, döntő jelentőségüként értékeli az összes többi közvetítőhöz viszonyítva. Ez következik egyrészt abból, hogy a gyermeket — normális körülmények között — e korai időszakban elsősorban a család tartja erős befolyás alatt, másrészt abból, hogy a pszichoanalitika integrális kapcsolatot feltételez a szülőkre vonatkozó — alapvetően pozitív — érzelmek és a más csoportok személyeire (például politikusokra) vonatkozó későbbi érzelmek között. Kérdés persze, hogy a jelzett *pozitív* érzés átragadása miként valósulhat meg mindenkor ilyen töretlenül, amikor számtalan esetben maguk a szülők hevesen bírálják — a gyermek jelenlétében — általában vagy konkrétan a politikai személyiségeket. Greenstein erre két irányból is válaszol. Egyrészt szerinte a kisgyermekkorban még sikerül a felnőttvilág és ezzel a politikai élet negatív vonásait is „cukorbevonattal ellátni”, másrészt ez még olyan életkor, amikor nem fejlődtek ki a kritikai készségek. Az ekkor beépülő érzelmi jellegű alapirányultságok később támadhatatlanok maradnak, már csak azért is, mert feltételezése szerint a kora gyermekkorban szerzett politikai attitűdök tudat alatt hatnak a felnőtt magatartásra.

*Almond és Pye megkülönböztetnek egy *alapvető* szocializációt (melynek segítségével a gyermeket bevezetik saját partikuláris kultúrájába és felkészítik arra, hogy a társadalomnak tagja legyen); és egy ezt *követő* politikai szocializációt („melynek segítségével az egyénben kifejlődik saját politikai világának ismerete és megtanulja megérteni, megítélni és értékelni a politikai eseményeket”). Mindkét szocializációs folyamat esetén megkülönböztetik a *latens* (azaz nem politikai jellegű tanulást, mint például a személyiség fejlődését, általános kulturális értékek megszerzését a családban, ami valamilyen formában mégis hatást gyakorol a politikai magatartásra) és a *manifesztált* formát (információk, értékek és érzések explicit átvitele, szerepek a politikai rendszer „input”-ja és „output”-ja révén). A politikai szocializációt elsősorban manifesztálnak tartják. Greenstein szerint nem helyes azt feltételezni, hogy a politikai szocializáció *követi* az alapvető szocializációt.

**Gondolatilag ide kívánkozik, hogy „A marxista pedagógia a nevelés és a szocializációs folyamat közötti fogalmi különbséget régtől fogva világosan leírta . . . A nevelés és a személyiség társadalmi formálódása fogalmak közötti különbség és azonosság pontosan megfelel a nevelés, illetve a szocializáció fogalmi viszonyának.” (Pataki Ferenc: Nevelés és társadalom, 1982.) Szükséges megjegyezni, hogy Greenstein „direkt” és „latens” fogalmai együttvéve szűkebb kategóriát jelentenek, mint a „személyiség társadalmi formálódása”, mert ő mindkét fogalom esetében elsősorban a primér környezetből jövő hatásokra gondol. Más szempontból viszont a „személyiség társadalmi formálódása” szűkebb, mint Greenstein értelmezési tartománya, aki a tudat alatti folyamatokat is beleérti.

Greenstein elméletének ez utóbbi eleme kapta a legtöbb bírálatot. Mint többen kifejtették: a kora gyermekkortól a felnőtt viselkedésig ívelő hosszú időszakokban a korai attitűd és a felnőtt magatartás összekapcsolódásának ténye nem vizsgálható és nem igazolható.

DAWSON ÉS PREWITT

Modelljük lényegileg nem tartalmaz más megállapítást, mint az előzőekben tárgyalt elmélet, mégis bizonyos pontokon Greenstein modelljének továbbgondolásaként, finomított változataként értékelhető. Így a politikai szocializációs folyamatot — Greenstein szigorúan egyéni perspektívából szemlélő felfogásával szemben — kulturális aspektusból is megközelítik. Csatlakoznak Greensteinhez, amennyiben szintén kiemelik a primér csoportok jelentőségét, ugyanakkor az egyes szocializációközvetítők szerepét a szocializáció alanyára gyakorolt „növekvő és hanyatló” fázisú befolyásként elemzik, így figyelembe veszik a családon kívül a kortárs csoportokat, az iskolát és a tömegkommunikációt is. Miközben a szocializációközvetítők hatásmechanizmusára magyarázatot keresnek, óvatosan mellőzik „a tudat alatti befolyásolás” sokat bírált magyarázatát. Ehelyett az — általuk is döntőnek tartott — családi hatás leírására bevezetik a „szocializációs-szűrő” fogalmát, ezen azt értik, hogy a családban szerzett irányultságok egyfajta alappá válnak, a tágabb környezetből jövő hatások mintegy ezeken megtörve, „szűrten” jutnak el a személyiséghez. „A gyerekek korán megszerzik azokat az alapvető interpretálható orientációkat, melyeken keresztül átszűrjük a politikai történéseket és észleléseket” — állapítják meg.

Részletesen meghatározzák, hogy milyen mozzanatokat sorolnak a direkt és indirekt szocializáció fogalma alá. Így indirekt tanulási mechanizmusként jelölik meg az interperszonális átvitelt, az általánosított családi tekintélyviszonyokat, a nem politikainak tekinthető tanulást és a generalizációt, melyen a szociális értékeknek politikai objektumokra való vonatkoztatását értik. Direkt tanulási folyamatként említik az imitációt, az úgynevezett megelőző szocializációt (azaz a jövőben releváns értékek, normák előképeit) és a politikai képzést.

Kulturális aspektusból megközelítve a kérdést, abból indulnak ki, hogy egy adott politikai közösség meghatározott politikai kultúrával rendelkezik. E politikai kultúrát a közösséget alkotó individuumok által beépített politikai értékek és normák összessége alkotja. A „Politikai Én”-ről — amely alatt az egész politikai világra vonatkozó beállítódási komplexumot értenek, beleszámítva a saját politikai szerep megértését is — állításuk szerint attól kezdve beszélhetünk, hogy a jelzett normák, értékek beépültek és ezáltal az egyén beilleszkedett a politikai közösségbe.

A „Politikai Én” alapfeltételeiként jelölik meg a politikai kötődéseket, lojalitásokat, melyekhez mint politikai alapirányultságokhoz később specifikus ismeretek, érzések társulnak, valamint mulékony attitűdök is.

HESS ÉS TORNEY

A szocializáció folyamatának lényegét tekintve a szerzők a tanulást, alkalmazkodást hangsúlyozó felfogást képviselik.

Négyféle tanulási modellel jellemzik a politikai szocializáció folyamatát, oly módon, hogy adott életkorokhoz az adott korban döntően érvényesülő tanulási módot rendelnek hozzá. A tanulási módok egymásutánja — folyamatában szemlélve — fejlődést ír le.

Abból kiindulva, hogy a politikai szerepekhez ismeretek, információk és magatartási szabályok elsajátítása szükséges, elsőként egy „begyűjtő” jellegű, ún. *akkumulációs* tanulási modellt említenek. Ez értelemszerűen főként direkt tanítást feltételez, amit többnyire a felnőttek végeznek és a gyermeki beállítódások és viselkedésmódok a tanultak felhalmozásaként jelennek meg. Mindez nem jelenti azt, hogy csak egymással összhangban levő ismeretek halmozódnának fel, és azt sem, hogy ne lennének eltérések a beállítódások és a közvetített információk között.

A másodikként említett *interperszonális* átviteli modell sok hasonlóságot mutat Dawson és Prewitt „szocializációsűrőre” vonatkozó elképzeléseivel. Úgy gondolkodnak ugyanis, hogy a direkt politikai szocializáció a gyermekekbe már beépült szociális viszonzyszerkezettel és jutalmazási mintával találkozik, ezért feltehető, hogy a politikai szocializációs átvitel alárendelődik a politikai rendszerre vonatkozó, már korábban bensővé vált tekintélyviszonylatoknak. Ez az átvitel történhet személyek között (például apa és elnök), szabályrendszerek között (például szociális és politikai szabályok) vagy viselkedésmódok között. Az interperszonális tapasztalat gyarapodásával, különösen a csoportviszonylatok kiterjedésével az átvitel is módosul. Ez a modell elsősorban a politikai tisztségviselőkhez való érzelmi viszonyulást kívánja megmagyarázni.

A harmadik az *identifikációs* modell. A gyermekek imitálják a bizalmukba fogadott személyek viselkedését. A felnőtt ilyenkor nem magyarázza saját viselkedését, azaz a viselkedésátvétel nem szándékos. Az imitáció a minimális viselkedéstípusok átvételétől egészen egy teljes viselkedérepertoár átvételéig terjedhet. Fontos különbség az interperszonális átvittel szemben, hogy míg az a közvetlenül tanult tartalmakra vonatkozó átvitelt is megnyitja, addig az imitáció tartalomvonatkozású marad.

A negyedik a *kognitív* fejlődési modell. A gyermek meghatározott életkorban meghatározott értelmi képességekkel rendelkezik, amelyek a politikai információk feldolgozási szintjét, a politikai jelenségek megértését is meghatározzák. Az életkor növekedésével az absztraháló, differenciáló és strukturáló képesség is fejlődik, és a politikai tanulás ezzel párhuzamosan halad.

A szerzők elképzelése szerint mindezen tanulási modelleknek együtt a politikai szocializáció komplex modelljét kell kiadniuk. Az akkumulációs modell elsősorban az iskolának a politikai képzésben betöltött szerepét, az interperszonális átviteli modell pedig az első politikai elképzelések kialakulását kívánja megmagyarázni. Az identifikációs és kognitív fejlődési modell a komplex politikai folyamatra vonatkozó növekvő megértést próbálja nyomon követni.

EASTON ÉS DENNIS

A szerzők a rendszerelméleti-funkcionalista iskolához tartoznak, s ennek megfelelően a politikai szocializáció folyamatára mint legfontosabb *rendszerfunkcióra* tekintenek, ami a rendszert a stressztől megóvhatja. „A fő ok, amiért a politikai

szocializációs folyamat jelenleg ilyen intenzív analitikus tanulmányozás alá kerül, a politikai rendszer fundamentális változásának és stabilitásának folyamatával való kapcsolatának felismerése” — írják. Elméletük arra tesz kísérletet, hogy összefüggésbe hozzák a gyermekkori politikai szocializációt a politikai rendszer állandóságával, változásával. Leegyszerűsítve gondolatmenetüket, azt mondhatjuk, hogy kiindulópontjuk két lényegi változó, melyek a társadalmi önszabályozáshoz és ezzel a politikai rendszer fenntartásához elengedhetetlenek: egyrészt az értékek allokációja, a döntés (azaz a politikai rendszer „utasítása” a társadalom felé), másrészt az, hogy e döntéseket a társadalom legtöbb tagja az idő túlnyomó részében kövesse. Ennek logikus feltétele, hogy a politikai rendszer felől jövő elvárások és a társadalmi elvárások között ne legyenek nagy eltérések, illetve minél inkább közelítsék meg egymást. Eltávolodás esetén „rendszerstressz” lép fel: vagy a politikai döntéseket nem tekintik kötelezőnek, vagy a visszacsatolás során a politikai rendszer felé olyan elvárások sugároznak, amelyek szétfeszítik a politikai rendszer kereteit. Mindkét esetben veszélybe kerül a rendszer fennmaradása. Álláspontjuk szerint a politikai szocializációra hárul az a feladat, hogy maximálja a rendszerre vonatkozó támogatást, s ezzel olyan funkciókat lásson el, mint a stresszredukció, döntésselviselés. Arra vonatkozóan, hogy a politikai szocializáció miként tölti be a neki szánt szerepet, csaknem úgy vélekednek, mint Greenstein. Nevezetesen: a gyermek a korai időszakban a politikai világot ún. „fej-farok effektusként” kezdi érzékelni, azaz csak az ellentétes pólusait látja: a rendőrt mint hozzá legközelebb eső alakot, akivel személyes kontaktusban van, valamint az elnököt mint a kormány távoli megszemélyesített szimbólumát (perszonalizáció). Erősnek és jóságosnak tartja őket (idealizálás), és ezt az alapvetően pozitív beállítottságát telepíti rá az intézményesülés során a politikai intézményekre (diffúz rendszertámogatás).

A rendszerhez való ragaszkodás három tárgyát különítik el: a politikai közösséget (politikailag egymáshoz kötődő emberek csoportját); a rezsimet, az alkotmányos rendet (beleértve a politikai szerepeket és intézményeket, a politikai élet szabályait stb.); és az autoritásokat (hatalmon levő, illetve potenciális politikai elitet).

Lényeges, hogy Easton és Dennis különbséget tesz a „politikai rendszerhez való ragaszkodás” és az ún. „pártos prediszpozíciók” között. Az előbbit fedi a diffúz rendszertámogatás (az általánosított bizalom a rendszer egésze iránt, amely tehát az általában vett autoritásra is vonatkozik), az utóbbi pedig a konkrétan autoritásszerepeket játszó (bár nem kizárólag a hatalmon levő) politikai köztisztviselőkre vonatkozó, mérlegelő beállítódásokat jelenti.*

*A rendszertámogatás mutatói Eastonék vizsgálataiban:

1. A politikai bizalom, cinizmus és elidegenedés általános mutatói.
2. Az intézményeknek nyújtott támogatás (törvényhozásnak; igazságszolgáltatási rendszernek; rendőrségnek stb.).
3. A rezsím szimbólumainak nyújtott támogatás (a demokráciának; a nemzeti lobogónak stb.).
4. A rezsím normáinak nyújtott támogatás (a véleménynyilvánítás szabadságának elismerése stb.).
5. A rezsím normáival megegyező viselkedés (a rendszer támogatása válságos időkben, szavazás stb.).

RUSH ÉS ALTHOFF

Az utolsóként tárgyalt modell az eddigiek — elsősorban az egyénközpontúak — egyfajta összegzésének tekinthető. A szerzők arra törekednek, hogy egyrészt minden előttük felhalmozott és bizonyított (vagy legalábbis valószínűsíthető) elgondolást beépítsenek, másrészt, hogy elkerüljenek minden olyan buktatót, ami szemléleti beszűkülésből, egyes mozzanatok, tényezők túlhangsúlyozásából, mások elhanyagolásából ered. Néhány ponton pedig maguk vállalkoznak hiánypótlásra. Mindenekelőtt — utalva a mindmáig tartó elméleti vitákra — leszögezik, hogy a szocializációt és a politikai szocializációt egész életen át tartó folyamatként értelmezik, oly módon, mint ami a rendszerek állandóságát és változását egyaránt magában foglalja. Modelljükben elkülönítik a politikai szocializáció elemeit, közvetítőit és azokat a mechanizmusokat, amelyek segítségével a közvetítők a politikai szocializáció elemeit átadják. Ez utóbbiak analitikusan elkülöníthetők ugyan, de a valóságban szorosan összekapcsolódnak, egymással való kölcsönhatásban léteznek. A politikai szocializáció elemei: a *tudás* (információ); az *értékek* (alapvető nézetek) és a speciális kérdésekkel kapcsolatos *attitűdök*, vélemények (beállítódások). Az elemek közvetítők egész során haladnak keresztül, melyek közül egynek sem tulajdonítanak kiemelkedő jelentőséget, bár lehet kiugró szerepe valamely közvetítőnek az egyes egyének vonatkozásában éppúgy, mint a különböző politikai rendszerek keretei között. A politikai szocializáció elemeinek átadásában három mechanizmus játszik szerepet: az *utánzás*, az *oktatás* és a *motiváció*. Az utánzás (más egyének viselkedésének másolása) nyilván nem korlátozódik a gyermekkorra, de leginkább a gyermeknél jelenik meg „tisztá” formájában. A későbbiekben inkább jellemző a másik két mechanizmussal való keveredése. Az oktatással kapcsolatban a szerzők azt emelik ki, hogy az nem korlátozódik a formális tanulásra. Motiváción a szerzők azt a tanulást értik, amikor is „... próbálkozás és hibázás folyamatán keresztül az egyén közvetlenül tapasztalataiból tanulja meg, hogy mely cselekvések állanak összhangban attitűdjével és véleményével”. A politikai szocializáció kulcsfontosságú változóinak tartják a tapasztalatot* és a személyiséget.

A politikai temperamentum vagy személyiség tipológiájának összeállítására számtalan kísérlet történt (Guilford, Fromm, Laswell, Riesman, Adorno stb.), de egyik sem talált széles körű egyetértésre. Valamennyi azzal a gonddal küzd, hogy miként kapcsolják az egyes tulajdonságokat bizonyos speciális politikai viselkedésekhez, és még inkább azzal, hogy miként kapcsolják össze ezeket a fogalmakat az egyes politikai rendszerekkel.

Mindezek ellenére Rush és Althoff úgy vélik: megállapítható, hogy bizonyos politikai rendszeren belül melyek az egyéni fejlődés fő vonalai. E két kulcsváltozó

*Érdekes összevetés kínálkozik Wiatr gondolataival: „Sarkalatos kérdés, hogy a szocializációs hatások verbális tartalmai, a különböző csatornákon terjesztett nevelő ráhatások mennyire állnak összhangban az egyének társadalmi és politikai tapasztalatainak eredményeként terjedő nem verbális tartalmakkal. A szocializációs hatások e két fajtája közötti konfliktusok az egész szocializációs folyamatot felbomlasztják, aminek egyik következménye lehet, hogy az egyén látszatra (vagy csak szóban) elfogad egyes értékeket, de a gyakorlatban más értékekhez igazodik.”

segítségével a politikai szocializációt úgy definiálják, hogy az „... olyan folyamat, amely abból a bonyolult kölcsönhatásból ered, amely az egyén személyisége és politikailag fontos tapasztalatai között van”.

ÖSSZEFOGLALÁS

A modellek alapján megállapítható, hogy jelenleg az a tendencia érvényesül az amerikai kutatásokban, amely a *politikai szocializációt* a felnőtt kor előtti politikai viselkedés tanulmányozásával azonosítja. Ez — ahogy O'Sears írja — annak a korábbi felfogásnak az ellenhatása, „amely szerint az állampolgár a választók táborába való belépésekor pattan elő teljes vértetében, minthogy a gyermekeknek nincsenek politikai gondolatai”.

Easton és Dennis szerint „a politikai szocializációs elméletek kétfélek: vagy pszichológiaiak, vagy politikaiak”. „Pszichológiai” elnevezéssel azokat az elméleteket illetik, amelyek nélkülöznek „mindenféle nyilvánvaló vonatkozást a felnőtt politikai viselkedésre”, és a politológusok szemében irrelevánsnak minősülnek. Az általuk használt értelemben a „pszichológiai” jelző ugyan egyetlen fent ismertetett elméletre sem áll, viszont feltétlenül érdemes elkülöníteni az *egyéni* és a *politikai rendszer szempontú* megközelítéseket. Az egyéni szempontú megközelítések elsősorban az egyéni diszpozíciókra fektetnek hangsúlyt, és az egész folyamatot az individuális fejlődés szemszögéből vizsgálják. Ezt az értelmezést alapul véve megállapítható, hogy az *amerikai elméletek nagyobb részét az egyéni szempontú szemlélet jellemzi*. Ugyanakkor — bár arra törekednek, hogy „az emberi lényt emeljék a figyelem középpontjába” — némi következetlenséggel azt az *emberi lényt mint passzív-reaktív embermodellt ábrázolják*. Anélkül, hogy ennek különféle megnyilvánulásaira részletesen kitérnénk (kezdve a legextrémebb tabula rasa felfogásoktól az enyhébb változatokig) az environmentalizmus hatása csaknem minden esetben kimutatható, még azoknál is, akik egyébként az individuális jellemzők fontosságát hangsúlyozzák a közvetítőkkel szemben. A legújabb törekvések e tekintetben jelentős áttörésre utalnak, azt jelzik ugyanis, hogy az egyén szerepe a szocializációs folyamatban az eddig uralkodó „passzív alany”-szemlélet háttérbe szorításával jelentős átértékelésre kerül (az ismertetett modellek közül Rush és Althoff modellje már tisztán ezt mutatja). Természetesen valamennyi modell feltételezi — visszatérve a korábban tett egyéni és politikai rendszer szempontú megkülönböztetésre —, hogy az egyéni politikai fejlődésnek végső soron megvannak a maga konzekvenciái a politikai rendszerre nézve. A politikai rendszer szempontú megközelítésekben a legutóbbi időig kétségtelenül az a *felfogás dominált, amely szerint a politikai szocializáció „a status quo perpetuálásaként” funkcionál*. Ezen a területen is lényeges szemléletváltozás figyelhető meg, leginkább szintén Rush és Althoff elméletében. Teljesen egyetértünk gondolatmenetükkel, miszerint lehet ugyan egy konkrét országban, konkrét vizsgálatok során olyan következtetésre jutni, hogy a politikai szocializáció az illető politikai rendszer stabilitása, fennmaradása irányába hat, de ebből nem következik, hogy a politikai szocializációnak általában véve ez az eredménye, még kevésbé, hogy immanens célja lenne. Egy ilyen eredmény mindössze azt mutatja, hogy több szocializációs erő hat ugyanabba az irányba, és az ellentétes erők jelentéktelenek. Amennyiben a szocializációközvetítők egymással konf-

liktusban állnak, az éppenséggel a radikális változás irányába hat, vagyis itt a politikai szocializáció eredménye nem a „status quo perpetuálása”, nem a fennálló megőrkítése lesz.

Mindezek figyelembevétele azt feltételezi, hogy a politikai szocializáció kutatója számol a folyamat „környezetével” (környezeten most több tényezőt is értve, például politikai rendszert, kultúrát, történelmi hagyományt stb.), vagyis nem szorítkozik helytől és időtől elvonatkoztatott „általános törvényszerűségek” keresésére. Ha figyelembe vesszük a politikai szocializáció olyan el nem hanyagolható tényezőit, mint nem, társadalmi-gazdasági státus, politikai kultúra stb., akkor csak csatlakozni lehet Renshon kétkedéseihöz: „Lehetséges, hogy az univerzális törvényszerűségek kutatása a politikai szocializációban, mint a Szent Grál keresése, végső kudarca rendeltetett.” Azok a kutatók viszont, akik az „általános törvényszerűségek” kevesebbet is beérik, hajlamosak arra, hogy belefeledkezzenek a részfolyamatokba, és — ami inkább hátrány — az általuk vizsgált közvetítőket, tényezőket döntő — ha ugyan nem kizárólagos — szerepűnek tekintsék.

A kutatások módszertani tanulságaira e helyütt nem térünk ki, mindössze megemlítjük, hogy a vonatkozó kritikák zöme a felületes és inadekvát méréseket, illetve ezek nem megfelelő feldolgozását róta fel. Részben az említett módszertani hibák irányították rá a figyelmet a *történelmi kontextus* figyelmen kívül hagyásának — a vizsgálati eredmények hiteles voltát megkérdőjelező — következményeire. Nyilván részben ennek tudható be az a — most már határozott — álláspont, hogy az „... *egyén viselkedését a történelmi és az egyidejű befolyások együttes függvényeként kell vizsgálni*... legalábbis a történelem azon részére vonatkozóan, amely valamiféle közeli összefüggésben van az egyén életének időtartamával”. (O’Sears)

A történelmi kontextusokkal kapcsolatban érdemelnek említést — az addigi mintavételi fogyatékoságok ellensúlyozására végzett — szubkulturális vizsgálatok, amelyek azzal a figyelemre méltó eredménnyel zárultak, hogy a *politikai tudat kulturálisan determinálódik*. Ennek megfelelően Jaros és társai úgy vélekedtek, hogy ami a szubkulturális differenciákra nézve jelentős, még jelentősebb a kulturális különbségekre nézve, ezért feltételezték, hogy más politikai kultúrák más politikai tudatot közvetítenek.

A történelmi kontextusnak és a politikai kultúrának a politikai szocializációban játszott szerepe két olyan tényező, amelyeken érdemes elgondolkodni, különösen ha hozzávesszük, hogy valamennyi bemutatott modell adottnak, alapvetően változatlanul tekinti a politikai rendszert és ismertnek a politikai struktúrát. Számunkra mindebből az következik, hogy egy magyarországi politikai szocializációs folyamat *alapvetően más* környezetben zajlik, lévén szó alapvetően más politikai rendszerről és politikai kultúráról.

A különböző politikai kultúrákban nagyon eltérőek lehetnek a politikai szerepre való felkészülés formái, eszközei és motívumai. Greenstein így ír erről: „Már egész korán a gyermek hall a kormányról és politikáról és elkezd felkészülni saját felnőtt politikai szerepére olyan folyamatok segítségével, amelyekkel sem ő, sem azok, akik oktatják, nincsenek nagyon tisztában, de mindezek ellenére ezek a folyamatok biztosítják a demokratikus politikai részvétel alapját.”

Ha a fenti megállapításból kérdéseket fogalmazunk és a mi viszonyainkra vetítjük, bár a konkrét válaszok eltérőek lehetnek, mégis továbbgondolásra inspirál a politikai szerepre való felkészülés problémaköre. A kérdés úgy tehető fel,

hogy vajon milyen folyamatok, milyen szerepre készítene fel egy magyar gyereket, és ezek alapján milyen készítései és lehetőségei vannak — a különben oly régen és oly nagyon szorgalmazott — aktív politikai részvételre. Az ezzel kapcsolatos problémákat nagyon tanulságosan gyűjti csokorba Kéri László, így e helyütt nem térünk ki ezekre, csupán egy gondolatot emelünk ki tőle: „Ha ebben a folyamatban kimarad az, hogy hogyan kell civilizált módon megvívni egy konfliktust, hogyan kell lefolytatni egy vitát másokkal . . . , hogyha ezekre a politikai felkészítési intézményes keretek nem adnak követhető mintát, akkor nem is tudja, nem is fogja tudni ezt elfogadható módon megoldani az, akit erre nem készítettek fel, hiszen majd a situációk véletlen kényszerének körülményei fogják kialakítani a számára nem ismert viselkedésforma kellékeit.”

Az eddigiekből az is világos, hogy a mi esetünkben nem célszerű a történelmi vizsgálódást a történelem azon részére korlátozni „ami közeli összefüggésben van az egyén életének időtartamával” (Greenstein). Nem lehet figyelmen kívül hagyni ugyanis, hogy 1945 után minden tekintetben döntő változások mentek végbe az ország életében, amelyek következtében számos korábbi politikai érték és magatartás nemkívánatossá minősült. Ugyanakkor teljesen illuzórikus lenne azt feltételezni, hogy ezek nyomtalanul eltűntek — átadván helyüket az újaknak — és az új nemzedéket nem is érintették. Olyan körülmények között, amikor számolni kell azzal, hogy egymásnak ellentmondó vagy részben ellentétes értékek meghatározhatatlan ideig élnek egymás mellett, különös figyelmet érdemel a család. Nem csupán azért, mert a „rég” értékek továbbélésére az összes szocializációközvetítő közül itt lehet leginkább számítani, hanem azért is, mert — mint Hess és Torney megállapította — a szülők elsősorban olyan attitűdöket igyekeznek gyermekeiknek átadni, melyek számukra hasznosnak bizonyultak. Hogy ez a mi esetünkben mit jelent, az külön vizsgálatot igényelne. A család egyszerre lehet ütközőpont, aminek eredményeképpen valamerre eldől az azonosulás tárgyának kérdése, vagy lehet — és ez a valószínűbb —, hogy valamiféle átláthatatlan kettősség, az egymásnak ellentmondó értékek skizofrén kombinációja jöhet létre.

Áttekintve az amerikai politikai szocializációkutatás kiemelt tendenciáit (álláspontjait) — valamint mindazt, amit hozzáfűztünk —, könnyen alakulhat ki olyan vélemény, hogy annak eredményeiből számunkra semmi sem hasznosítható. Egyszerű átültetésről valóban nem lehet szó, meg kell találni a nekünk megfelelő elméleti fogódzókat és az ezeknek megfelelő módszereket.

Ehhez lemásolható mintát egyetlen modell sem adhat, viszont adhat ötleteket, szempontokat és tapasztalatokat a munkához, márpedig — tudásunk jelenlegi szintjén — ez nem kevés.

IRODALOMJEGYZÉK

Allport, Gordon W.: A személyiség alakulása. Gondolat Könyvkiadó 1980.

Álláspontok a szocializációról. Szociológiai Füzetek. (Szerk.: Somlai Péter, Budapest 1975.)

Chaffee, Steven H.: Mass Communication and Political Socialisation. Journalism Quarterly 1970. 647—666.

Dawson—Prewitt: Political Socialisation. Boston 1969.

Easton—Dennis: Children in the Political System: Origins of Political Legitimacy. New York 1969.

Gombár Csaba: Demokratikus politizálás — politikai kultúra. Társadalmi Szemle, 1978. 3. sz. 47—55. old.

- Görlitz, Axel*: Politische Sozialisationsforschung. Verlag W. Kohlhammer, Stuttgart 1977.
- Greenstein, Fred I.*: Children and Politics. New Haven—London 1965. Yale Univ. Pr.
- Hess—Torney*: The Family and School as Agents of Socialisation. Glenview Ill. 1970.
- Jaros—Hirsch—Fleron*: The Malevolent Leader: Political Socialisation in an American Subculture. Glenview Ill. 1970.
- Kéri László*: Politikai szocializáció. 1981. Műhelytanulmány. (Kézirat.) Társadalomtudományi Intézet, Dokumentáció.
- Kon, I. Sz.*: Az ifjúkor pszichológiája. Tankönyvkiadó 1979.
- O'Sears, David*: Political sociation. Handbook of political scienc Addison—Wesley 1976.
- Pataki Ferenc*: Nevelés és társadalom (Válogatott tanulmányok.) Tankönyvkiadó 1982.
- Renhson* (ed): Handbook of political Socialisation. 1979.
- Rush, Michael—Althoff, Phillip*: An Introduction to Political Sociology Thomas Nelson and Sons Ltd. London 1971.
- Wiatr, Jerzy*: A politikai viszonyok szociológiája. Kossuth Könyvkiadó 1980.

GREENSTEIN-FÉLE MODELL

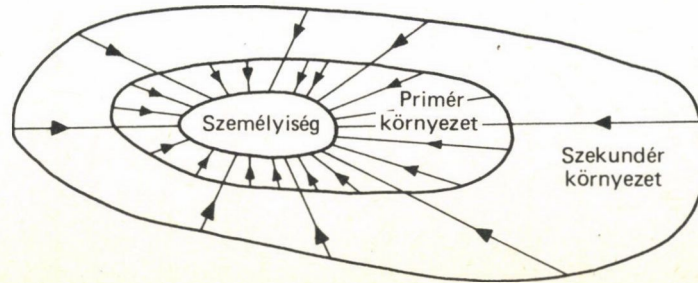
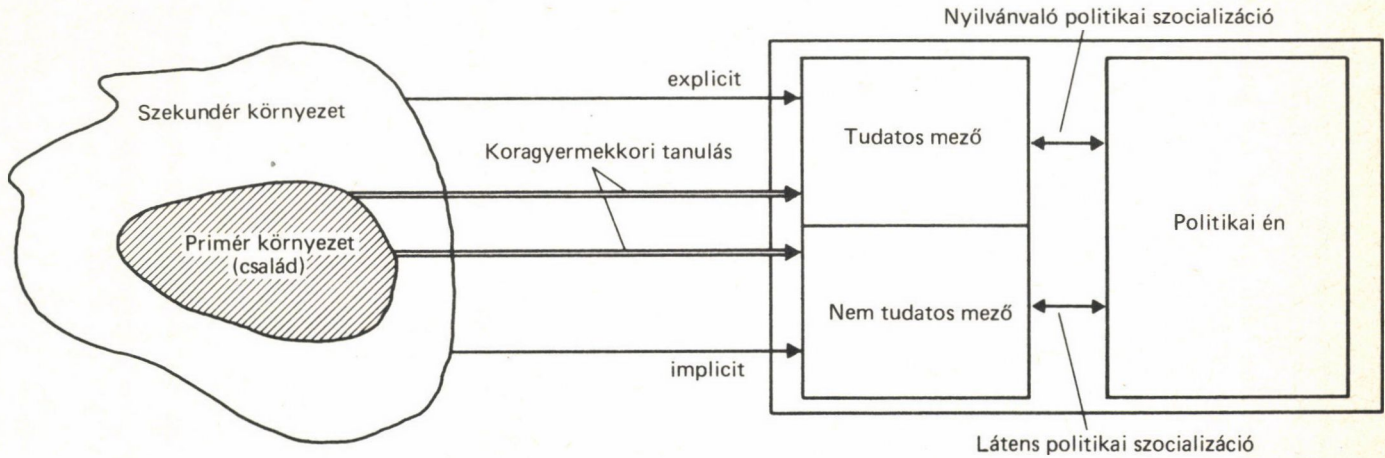

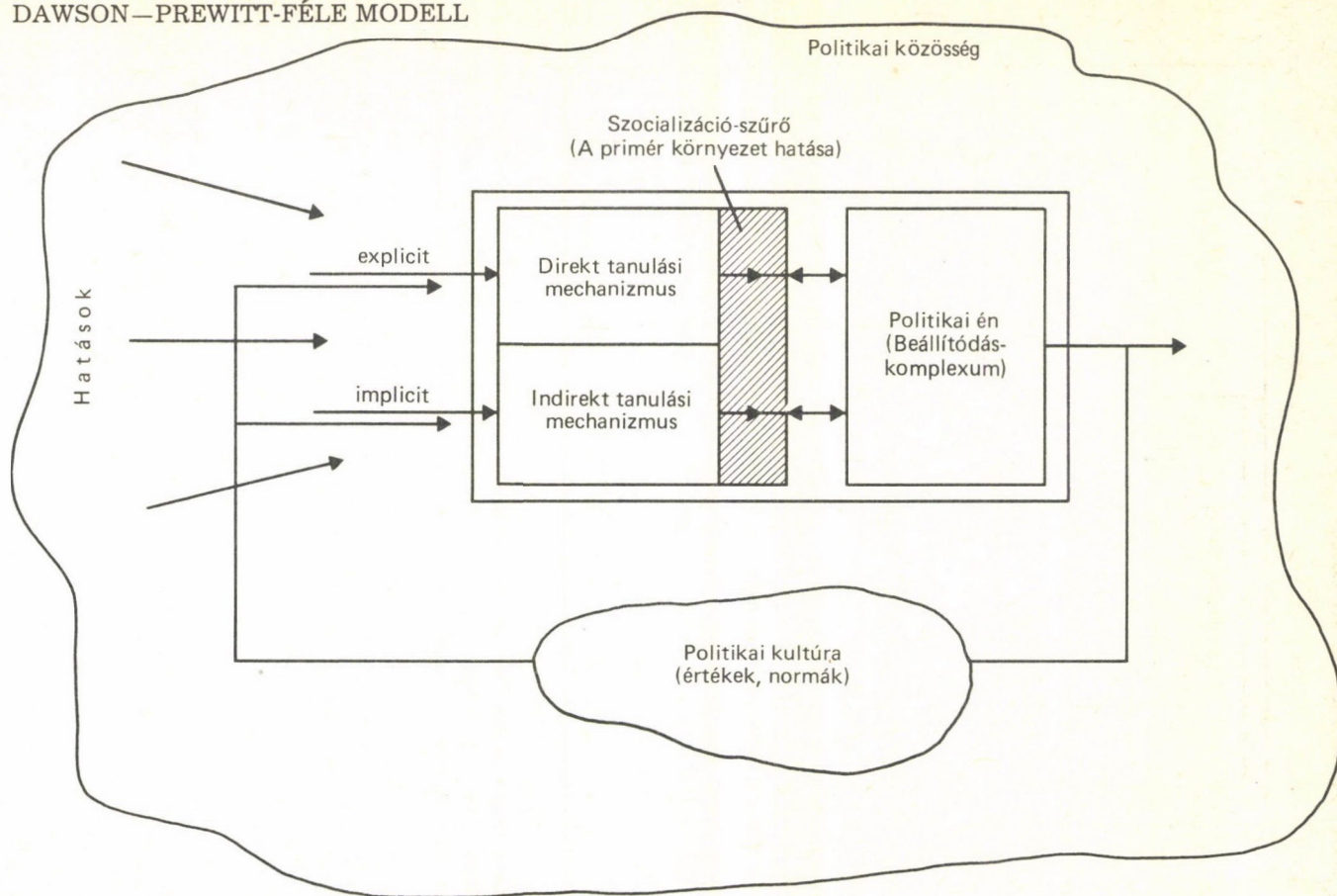

HESS—TORNEY-FÉLE MODELL

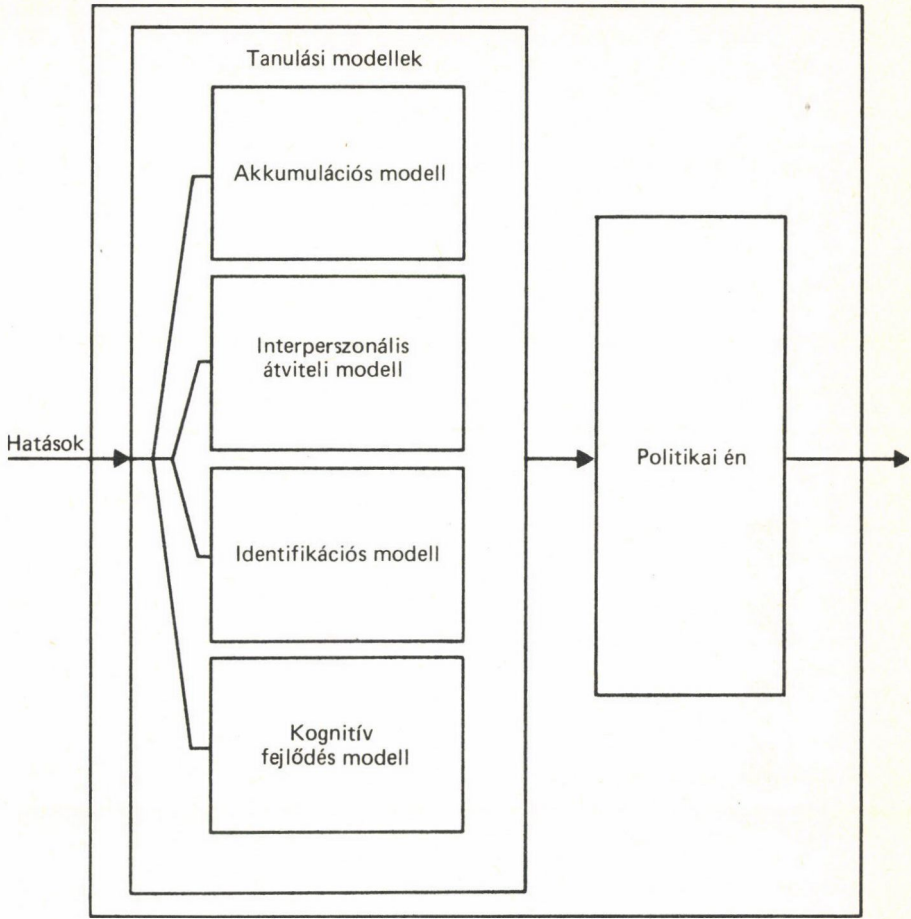

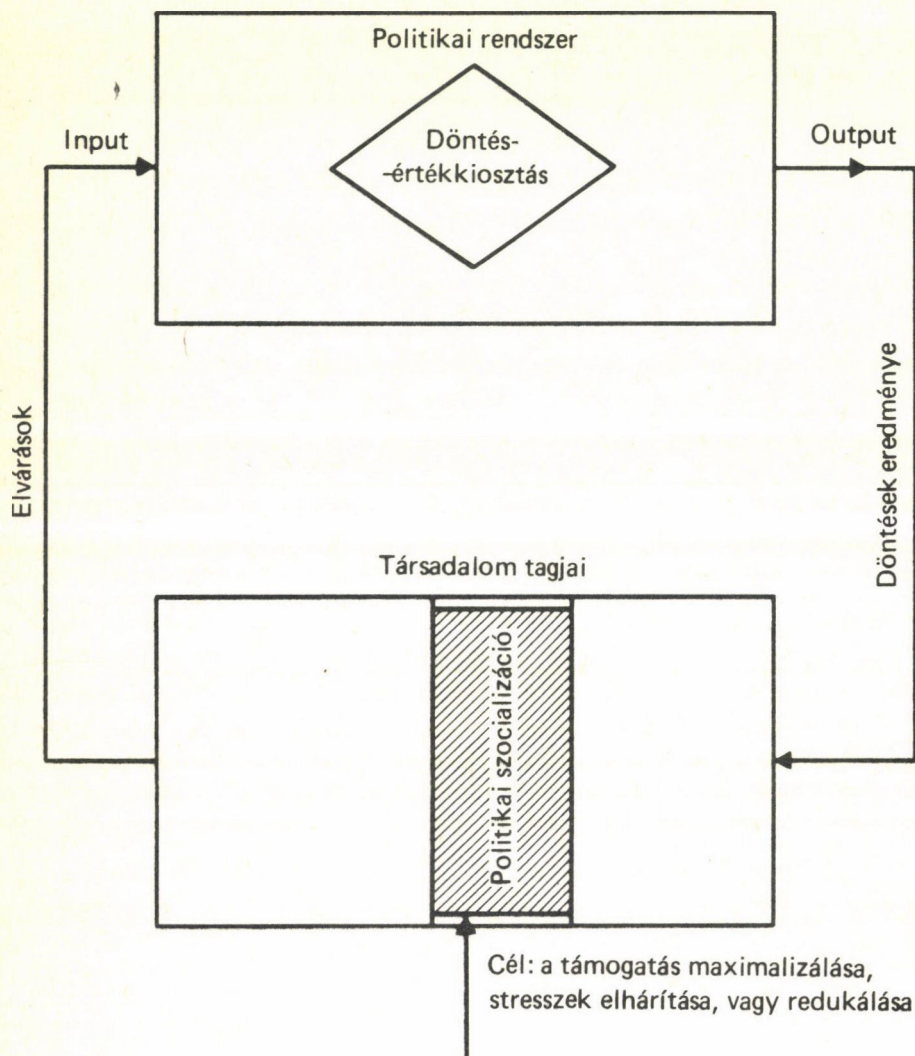

RUSH—ALTHOFF-FÉLE MODELL

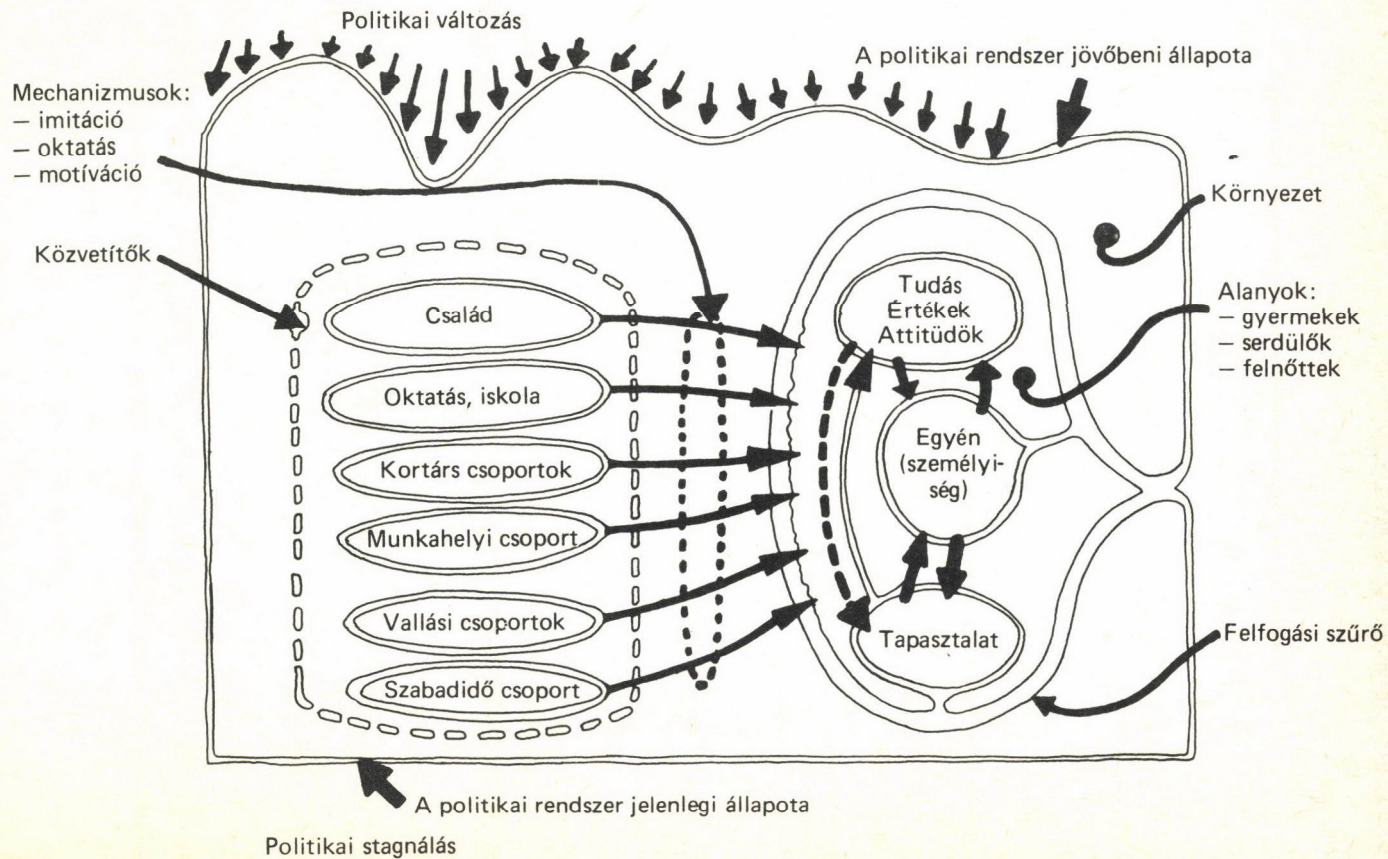

LÁNG JÁNOS

Néhány adalék a gazdálkodás és a használati érték marxista politikai gazdaságtani fogalmaihoz

A marxizmus klasszikusainak „egy eljövendő társadalom” gazdálkodásával, „termelési tervének” meghatározási elveivel kapcsolatos gondolatait — mivel ezek sajnos nincsenek meg teljes kifejtésükben — más témák taglalása közben tett megjegyzéseikből kell rekonstruálnunk. Nem csoda, hogy ezeket a megjegyzéseket igen különbözőképpen interpretálták, számos viharos vitát kavarva. Ha elgondolásaik minden részlete e tömör idézetekből nem is tárható fel, témánk szempontjából néhány következtetést mégis levonhatunk.

Nézzük először a legkifejtettebb, legegységesebb szövegrészt. Engels írja az *Anti-Dühring*ben: a társadalomnak „a termelési tervet a termelési eszközök szerint kell majd berendeznie, s ezek közé tartoznak különösen a munkaerők is. A különböző használati tárgyak haszonhatásai — egymás között és az előállításhoz szükséges munkamennyiségekhez képest mérlegelve — fogják a tervet végül is meghatározni.”¹

A gazdálkodás általános tudománya, a praxeológia szerint a szűkös erőforrások optimális elosztásának kritériuma (leegyszerűsítve) az, hogy a ráfordítások haszonhatásai egyenlítődjenek ki a különféle felhasználási irányokat tekintve. Vagyis a használati tárgyak haszonhatásai legyenek arányban az előállításukhoz szükséges ráfordításokkal. A praxeológia a polgári közgazdaságtan talaján keletkezett tudomány, amely számos igen hatékony mikro gazdasági módszert adott a gazdálkodásnak. Ezek közül sokat mi is használunk, ugyanakkor paradox módon a praxeológia fogalmi apparátusát, szemléletét a politikai gazdaságtan tankönyvek és kézikönyvek bírálják.

Az Engels-idézet megfogalmazása alap gondolatában egybevág a fenti praxeológiai tétellel. Ezt az egybevágást a praxeológia bírálói oly módon tagadják, hogy az Engels-idézet „értelmezési tartományát” leszűkítik. Vagyis azt állítják, hogy Engels itt nem az *elvíleg különböző* és a társadalom számára egyaránt szükséges használati értékek valamiféle közvetlen összehasonlítására gondol, hanem állítását csak az *ugyanazt a szükségletet* kielégítő használati értékekre vonatkoztatja,

azaz helyettesítő termékekben gondolkodik. Például J. A. Kronrod megfogalmazása szerint: „A marxizmus megalapítóinak utalása arra, hogy a tárgy »hasznossági fokának« figyelembevétele vagy a fogyasztási cikkek »haszonnalátásának« egymás közötti és a termelésükhöz szükséges mukaidőhöz viszonyított mérlegelése szükséges, egyáltalán nem feltételezi az *elvíleg különböző és a társadalom számára egyaránt elengedhetetlen* szükségleteket kielégítő használati értékek, társadalmi hasznosságok valamiféle abszolút összehasonlítását. Egészen másról van itt szó; a közvetlenül vagy végső soron *ugyanazt a szükségletet* kielégítő sokféle használati érték összehasonlításáról.”²

Ennek az interpretációnak a jogosságát kétségessé teszi az, hogy az idézett szövegben — eredeti szövegösszefüggésében elolvasva — nyomát sem találni annak, hogy Engels itt *ugyanazon* szükségletre vonatkozó helyettesítő termékekre gondolt volna. A szöveg *nem utal* ilyen szűkítésre; sőt Engels az idézett két mondat előtt (de még ugyanazon bekezdésben) egy példában termékeket említ: „A társadalom egyszerűen kiszámíthatja, hány munkaóra rejlik egy gőzgépben, a legutóbbi termés egy hektoliter búzájában, meghatározott minőségű posztó száz négyzetméterében.”³ Gőzgép, búza, posztó — ezek bizony nem helyettesítő termékek.

Hasonló tartalmú megfogalmazásokat másutt is találni. Engels az *Anti-Dühring* egy jegyzetében írja: „Hogy haszonnalátás és munkaráfordítás fenti mérlegelése a termelést illető döntésnél minden, ami egy kommunista társadalomban a politikai gazdaságtan értékfogalmából megmarad, ezt már 1844-ben kimondtam.”⁴ Ez a lábjegyzet *A nemzetgazdaságtan bírálatának vázlatára* utal. „Az érték legelőször akkor kerül alkalmazásra, amikor el kell dönteni, vajon egyáltalán termeljenek-e valamely dolgot, vagyis arányban van-e a hasznossága a termelési költségeivel.”⁵ Marx pedig *A filozófia nyomorúságában* így ír: „Egy eljövendő társadalomban . . . a tárgy hasznosságának foka fogja meghatározni a termelésére szentelendő időt.”⁶

Újra és újra felbukkan tehát a gondolat: a „terv berendezésének” alapelve a hasznosság és a ráfordítások összevetése. A hasznosságoknak arányosoknak kell lenni a termelési költségekkel. És a szövegösszefüggésből kiderül, hogy ezek a tételek nemcsak helyettesítő termékekre vonatkoznak. E szövegeket olvasva az a meggyőző benyomás alakul ki, hogy a marxizmus klasszikusai magától értetődőnek veszik az ilyen típusú ráfordítás-haszonnalátás összevetéseket az eljövendő társadalomban.

Azok a szerzők viszont, akik ezeket az összevetéseket *elvíleg és általában* lehetetlennek tartják, arra hivatkoznak, hogy *a használati értékek mint olyanok közvetlenül* (használati érték tulajdonságaik alapján) *nem hasonlíthatók össze*. *

A legsajátosabb a dologban az, hogy a használati értékek közvetlen összehasonlíthatatlanságának állítását ezek az interpretációk egy Marx-gondolattal igyekeznek alátámasztani, *A tőke* I. kötetéből: „. . . a csereérték egyáltalán nem lehet egyéb, mint egy tőle megkülönböztethető tartalom kifejezési módja, »megje-

*J. A. Kronrod például így fogalmaz: „Teljesen érthetetlen azonban, hogyan lehet közvetlenül »hasznosságuk alapján« összevetni egymással egy négyzetméter lakóteret, egy tonna acélt, egy mázsa uborkát, húsz pár csizmát stb.” „Teljesen nyilvánvaló, hogy a . . . szükségletek . . . közvetlenül mint olyanok nem összehasonlíthatók és nem állíthatók arányba, tehát nem egyenértékűek egymással.”⁷

lenési formája« . . . Ez a közös valami nem lehet az áruknak egy mértani, fizikai, kémiai vagy egyéb tulajdonsága . . . Mint használati értékek az áruk mindenekelőtt különböző minőségűek, mint csereértékek csak különböző mennyiségűek lehetnek, tehát nem tartalmaznak egy atomnyi használati értéket sem.”⁸ Ezt a Marx-érvelést interpretálják úgy, hogy a használati értékek különböző minőségek lévén nem hasonlíthatók össze közvetlenül; az árukat összehasonlíthatóak-ká egyetlen közös tulajdonságuk teszi, hogy valamennyien munkatermékek.

Véleményem szerint ez az interpretáció helytelen.

A *tőke* I. kötetében, az idézett szövegrészek között található egy mondat, mely elkerüli az interpretálók figyelmét. Így hangzik: a csereviszonyon „belül az egyik használati érték éppen annyinak számít, mint bármelyik másik, *hacsak megfelelő arányban van meg*”.⁹ (Kiemelés tőlem — *L. J.*) Ez a mondat a kulcs *A tőke* I. kötetében szereplő használati érték fogalmának és kezelésének megértéséhez. Marx nem azt állítja, hogy az árukban rejlő egyetlen közös az, hogy munkatermékek. Hanem így fogalmaz: „*Ha mármint eltekintünk az árutestek használati értékétől, csak egy tulajdonságuk marad, az, hogy munkatermékek.*”¹⁰ (Kiemelés tőlem — *L. J.*) Tehát tudatosan vonatkoztat el egy másik közös tulajdonságtól, attól, hogy az áruk valamennyien szükségletkielégítésre alkalmas dolgok, használati értékek. De jogos-e ez az elvonatkoztatás? Igen, a bekezdés elején idézett *marxi feltételezés esetén* jogos. Az egyik használati érték éppen annyit ér, mint a másik, „hacsak megfelelő arányban van meg” — azaz felteszi, hogy az újratermelés pillanatnyi állapotát egyensúly jellemzi, mindenképp annyit termeltek, amennyire szükség volt. Be lehet látni, hogy ebben az esetben érvényesül a már előbb megfogalmazott gazdálkodási kritérium — a ráfordításokra eső haszonhatások kiegyenlítődtek. Ekkor a csereértékek arányait a munkaráfordítások arányai magyarázzák. (Ennek kifejtésére később még visszatérek.)

Marx tehát egyensúlyi helyzetet tételez, e helyzetben pedig a munkaráfordítások arányai közvetlenül egyenlőek a csereértékek arányaival, a haszonhatások közvetítő mechanizmusai joggal figyelmen kívül hagyhatók. A tárgyak haszonhatásai, a tárgyak mint használati értékek az absztrakciónak ezen a szintjén másodlagos jelentőségűvé válnak. A konkrét használati érték alakja ekkor közömbös, hiszen egységnyi munka haszonhatása az egyensúlyi helyzetben ugyanakkora bármely használati tárgy esetében. *Így, ezért és ezen az absztrakciós szinten* jogos a használati érték kikapcsolása a vizsgálatból, illetve annak leszűkítése arra az egy mozzanatra, hogy *egyáltalán*, önmagában véve szükségletet elégít ki. A gyakorlati, máig ható nehézséget az okozza, hogy egyes Marx-értelmezések figyelmen kívül hagyják: itt egy tudatos és jogos marxi absztrakcióról van szó. Az, hogy a pillanatnyi vizsgálatnak nem tárgya a használati érték, illetve csak annyiban, hogy a jószág egyáltalán kielégít-e szükségletet — úgy fogalmazódik át ezekben az interpretációkban, hogy a marxi politikai gazdaságtannak nem tárgya a használati érték vizsgálata. Az, hogy az *egyensúlyi helyzetben* a használati értékek már csak különböző minőségekként játszanak szerepet, úgy jelenik meg, hogy a használati értékek különböző minőségek lévén, közvetlenül nem összehasonlíthatók.

Nos, hogy Marx valóban tudatosan hajtott végre ilyen irányú absztrakciót, azt *A tőke* III. kötetének szövegei is megerősítik. Marx, mintha csak az I. kötet gondolatát folytatná, így ír az összmunka elosztásáról: „Ha ez az elosztás arányos, akkor a különböző csoportok termékei értékükön . . . kelnek el . . . De ha a hasz-

nálati érték az egyes áru esetében attól függ, hogy az önmagában véve szükségletet elégít-e ki, a társadalmi terméktömegnél attól függ, hogy az a mindegyik különös termékfajtákra irányuló, mennyiségileg meghatározott társadalmi szükséglettel adekvát-e . . . A korlátozás itt a használati érték révén következik be. A társadalom az adott termelési feltételek között csak ennyit fordíthat összmunkaidejéből erre az egyes termékfajtára.”¹¹

Vagyis, ha most már az egyensúlyi helyzetre vonatkozó absztrakciót feloldom, ha azt vizsgálom, a használati érték milyen szerepet tölt be az egyensúlyi szituáció létrejöttében, újra csak kiderül, hogy a használati érték vizsgálódásunk lényegi mozzanatává válik, társadalmi töltésű, igazi politikai gazdaságtani kategóriává. A használati érték most már nemcsak különböző, az előző értelemben vett *minőségi* meghatározottságában van jelen, de feltűnnek *mennyiségi* vonatkozásai is. Az áru jelentősége, a használati érték nagysága függ a termelt mennyiségtől. Ez az állítás pedig már magában rejti a használati értékek közvetlen összehasonlíthatóságának feltételezését is. A ráfordítások és a haszonhatások mérlegelésének feltevése húzódik meg a háttérben, kifejtetlen formában. Rögtön meg kell jegyezni, hogy Marx a jelzett absztrakció feloldásának éppen csak a szükségességére hívja fel a figyelmet — és ezzel kapcsolatban tömör utalásokat tesz —, de e feloldás összes implikációit nem fejti ki, csak jelzi gondolatai irányát. Hiszen *A tőke* III. kötete nem befejezett munka, Marx sok helyen csak jelzi munkájának, gondolkodásának további tervezett irányait. Így kifejtetlen marad áruviszonyok között a keresleti verseny mechanizmusainak elemzése; több helyen olyan állításokat tesz Marx, amelyek szabatos bizonyításukat e mechanizmusok részletes elemzésével nyerhetnék el.

Ha így olvassuk e marxi szövegeket, már nincsenek ellentmondásban az *Anti-Dühring*ből idézett megfogalmazással, a haszonhatások és a ráfordítások mérlegelésének gondolatával.

A praxeológia gazdálkodáskritériumát azonban nemcsak azért éri támadás, mert a használati értékek közvetlen összehasonlíthatóságára épít. Mint a szubjektív értékelmélet alapkategóriáját, a határhaszon kategóriáját *általában* irreleváns kategóriaként tartja számon a maxista politikai gazdaságtan, mivel az a fogasztói szubjektív mérlegelések bizonytalan talajára kívánja állítani az értékelméletet. Itt nyer jelentőséget, hogy a haszonhatások és a ráfordítások összevetéséről szóló Engels-idézetben egy *eljövendő* (kommunisztikus, nem árutermelő) *társadalom* viszonyairól van szó. A ráfordítások és a haszonhatások szükséges összevetése itt is az egyéni mérlegelések szubjektív talaján állna? Nem, e társadalom ismeri a ráfordításviszonyokat, rendelkezik távlati, részletes célrendszerrel — és e *célrendszerben* méretnek össze a használati tárgyak, ebben a célrendszerben értelmeződnek a haszonhatások, aszerint, hogy mennyire viszik előre e célrendszer megvalósítását. Vagyis e gazdálkodási kritérium nem is szükségképpen csak áruviszonyok között érvényesülő gazdálkodási elv, a haszonhatás sem csak egyéni mérlegelések talaján értelmezhető kategória.

Vizsgáljuk meg azt is, hogy mit mondtak a klasszikusok e gazdálkodási kritérium meglétéről — *áruviszonyok* esetén? A gazdálkodási kritérium megléte az „eljövendő társadalom” viszonyai között bizonyos értelemben optimális helyzetet jelez — adott munkamennyiséggel a lehető legteljesebben elégíti ki ekkor szükségleteit a társadalom. Létezik-e, lehet-e beszélni hasonló szituációról — *áruviszonyok* között? A politikai gazdaságtani kézikönyvek ellentmondásosak e tekin-

tetben: szavakban tagadják ilyen optimumpont létét áruviszonyok között — ugyanakkor implicite építenek egy lényegében Marxtól átvett gondolatmenetre, melyben benne rejlik az ilyen értelmű szélsőértékhezlyet feltételezése. Vegyük példaként az értéktörvény levezetését kisárutermelő modellben. A szabad verseny körülményei között értékárat eredményező termelési szerkezet a rendszer egyensúlyi pontja; egyensúlyi pont abban az értelemben, hogyha történetesen ebbe a pontba kerül a rendszer — egyébként változatlan feltételek között —, nincs belső erő, amely kimozdítsa innen a modell feltételrendszerében. De erről a termelési szerkezetről, melyet egyensúlyinak nevezünk, tulajdonképpen felteszszük, hogy bizonyos értelemben optimális szerkezetet is jelent. Ezt így explicite nem szokás megfogalmazni, de benne rejlik a fenti állításokban. Amikor például megállapítjuk, hogy ha egy termelési szerkezet nem értékárat eredményez a szabadpiacon, ez azt jelenti, hogy aránytalan a termelés: bizonyos termékekből túl sokat, másokból túl keveset termeltek — tehát *pazarolták* a társadalmi munkát. Ebben implicite benne rejlik az az állítás, hogy az értékárat eredményező termelési szerkezet elégíti ki adott munkaráfordítással a legteljesebben a társadalmi szükségletet. Vagyis, ha az értéktörvény szabályozását utólagossága miatt pazarlónak mondjuk, implicite föltesszük nemcsak azt, hogy létezik optimális termelési szerkezet, de azt is, hogy ez az értékárat eredményező termelési szerkezet.

Az az állítás tehát, hogy az értékárat eredményező termelési szerkezet egyúttal bizonyos optimumtulajdonsággal bír, nem magától értetődő. Ha egy ágazatban *abszolút* túltermelés van (tehát a terméktömeg egy része fogyasztásra sem kerülve megsemmisül) — a pazarlás ténye nyilvánvaló. Egyáltalán nem egyszerű azonban tetten érni a pazarlást abban az esetben, ha a termelési aránytalanság nem ilyen nagyfokú; a termékek eladhatók, elfogyasztásra is kerülnek, csak éppen nem értékáron.

Be lehet látni, hogy az értékáras termelési szerkezet bizonyos optimumtulajdonsága húzódik meg *A tőke* III. kötetében a használati érték fogalma mögött. Az értékáras termelési szerkezet optimumtulajdonságának szabatos megmutatása viszont a keresleti verseny részletes elemzését igényli.

Az egyensúlyi szerkezet bizonyos optimalitására vonatkozó állítás az ún. általános egyensúlyelmélet egyik állításaként is közismert.¹² Gondoljuk át az állítás igazolásának végletekig leegyszerűsített vázát!

Árugazdaságban nincs központi szerv, amely tudatosan mérlegelné, összevetné az igényeket az erőforrásokkal. Ennek dacára egy sajátos, kettős társadalmi mozgásrendszer automatizmusa *tendenciajelleggel* érvényre juttatja a gazdálkodási kritériumot. A gazdaság szereplői mint termelők jövedelmeik növelésére törekszenek. Ugyanezek a szereplők másfelől fogyasztók is. Mint fogyasztók arra törekszenek, hogy adott jövedelmükből minél teljesebben elégsék ki szükségleteiket. A fogyasztó tehát pénzzel gazdálkodik; belátható, hogy a modell feltételrendszerében akkor költi el optimálisan jövedelmét, ha az egyes javakra fordított pénzegységek jelentősége kiegyenlítődik. Tehát akármely termékre költi utolsó pénzegységét, annak jelentősége, határhaszna számára egyforma. Ez viszont azt jelenti: a piaci árak a termékek haszonhatásaival arányosak. És ha felteszem, hogy egy konkrét termelési szerkezet éppen értékárat eredményezett, akkor a *haszonhatásarányok egyúttal az értékekkel* is arányosak.

A fogyasztók az árakban értékelik a piacon megjelent kínálatot. A mindenkori

piaci árak kifejezik a termékek haszonhatásarányait. Ha ezek az árak nem egyeznek meg az értékekkel, a termelési verseny hatása jelentkezik. A munka átcsoportosulása a jövedelmezőbb területekre az árakat az értékek irányába mozdítja. Határhelyzetben (olyan termelési arányok mellett, melyek értékárakat eredményeznek) kettős egyenlőség érvényesül: a keresleti verseny kiváltotta árarány—haszonhatásarány egyenlőség és a kínálati verseny kiváltotta ráfordításarány—árarány egyenlőség. E két egyenlőség egyidejű fennállása azt jelenti, hogy a haszonhatásarányok megegyeznek a ráfordításarányokkal is. Vagyis a marxizmus klasszikusai által a kommunisztikus társadalomra megfogalmazott gazdálkodási kritérium megjelenik áruviszonyok között is — igaz, lényeges sajátosságokkal, önmaga állandó megsértésén keresztül.

Ezt aényt a politikai gazdaságtan kézikönyvek tagadják, azokkal a mechanizmusokkal együtt, melyek e helyzetet létrehozzák (tehát a keresleti oldal, a fogyasztói gazdálkodás mechanizmusai). Ugyanakkor annak feltételezése mögött, hogy az értékáras termelési szerkezettől eltérve a társadalom pazarolja a munkát — mégis ez az állítás rejlik.

Nem állítom, hogy indokolatlanok azok az érveink, melyekkel az általános egyensúlyelmélet alapfogalmait bíráljuk. Jogos, megalapozott érvek ezek — csak éppen a konklúziót tartom egyoldalúnak és következetlennek. Vegyük számba először a fenntartásokat és kritikai megjegyzéseket.

— Először is az egyensúlyi szituáció csak véletlenül, átlagban, tendenciában jön létre — általában éppen a hiánya a jellemző.

— Az egyes fogyasztók a valóságban nem viselkednek a modell feltételezései-nek megfelelően — a feltételezett fogyasztói mérlegelés is nagyon viszonylagos. A fogyasztó nem hedonista lény, aki hideg fejjel dönt pénze elköltéséről, majd átadja magát az okosan maximalizált élvezeteknek. Sőt, még hasznosság-megíté-lése is ellentmondásos, következetlen.

— A javak oszthatatlansága is korlátokat állít e határháson-kiegyenlítődesi mechanizmus elé.

— A fogyasztók az adott elosztási viszonyok mellett próbálják helyzetüket javítani (márpedig ezek az elosztási viszonyok tőkés árugazdaságban a tőke természetének megfelelő, kizsákmányoló jellegű elosztási viszonyok).

Már az eddigieket is joggal rójuk fel az egyensúlyelmélet korlátaiként. Hozzá-tennék még egy, az irodalomban kevésbé hangsúlyozott gondolatot. Az elméletben szereplő optimumkategória az *egyének* törekvéseit, értékítéleteit tükröző helyzet. Márpedig kapitalizmusban az egyén fogyasztásában, igényeiben is tőke-érdekek hordozójává válik, igényei, értékítéletei manipuláltak. Így az egyéni ér-dekek eredőjeként megjelenő termelési szerkezet igen korlátozott értelmű opti-mum — a tőkés viszonyok lényegét tükröző szélsőértékhezelyzet. Továbbá, az egyéni értékítéleteket tükröző szerkezet nem lehet optimális a társadalmi érdek tükrében. Még ha az egyén a fenti értelemben nem is lenne elidegenedett hely-zetben, mint egyén képtelen áttekinteni társadalmi méretekben és hosszú távú hatásaiban a folyamatokat. Márpedig a tőkés viszonyokra jellemző spontaneitás körülményei között nincs és nem is lehet olyan szerve a társadalomnak, mely a társadalom — mint tőkés burkától megfosztott egész — érdekeit feltárná és a tár-sadalom tevékenységében — adott esetben tőkés érdekeket keresztezve — érvé-nyesítené.

Az eddigieket összefoglalva: a marxizmus klasszikusai az eljövendő társadalom

erőforrás-elosztását olyan kritérium alapján képzelik el, amely szoros gondolati kapcsolatban van a praxeológia gazdálkodási kritériumával. E kritérium a ráfordításarányok és a haszonhatásarányok kiegyenlítődése. Áruviszonyok között is — bár csak tendencijelleggel, keresztültörő módon, a rendszer saját logikáját juttatva érvényre — de mégiscsak jelen van, hat ez a gazdálkodási elv, ha nem is tudatos, tervezett cselekvésként, de a termelésben és fogyasztásban levő gazdálkodási mozzanatok összefonódó duális folyamatában. E megszorítások hangsúlyozását és állandó szem előtt tartását tartom helyes következtetésnek, nem pedig az alapfogalmak (haszonhatás) általában vett irrelevanciájának állítását, az alapmechanizmusok (keresleti verseny, fogyasztói mérlegelés) *egészbeni* tagadását.

A praxeológiai alapelvek elutasításának motívumai az alapelvek implikációitól való félelemben találhatók meg.

Legelőször is — a munkaértékelmélet állításainak féltése a szubjektív értékelmélettől. E félelem indokolatlanságát *Erdős Péter: Bér, profit, adóztatás* című könyvében¹³ részletesen bizonyítja. Következtetései így foglalhatók össze: Ha be is vezetjük a munkaérték-elméletbe a határhaszon kategóriáját, a fogyasztói mérlegelések mechanizmusait, akkor sem jutunk a munkaérték-elmélet értéktörvényében megfogalmazott állításától eltérő következtetésre, hanem arra, hogy a hosszú távú áralakulásért a munkaráfordítások a felelősek. Bizonyos értelemben így a munkaérték-elmélet nagyobb magyarázó erejét is sikerül megmutatni az áralakulás magyarázatában. (Emlékeztetek arra a már említett összefüggésre, hogy egyensúlyi helyzetben a haszonhatásarányok egyenlők az árányokkal és az értékarányokkal is.)

Másodszor — de talán legfontosabb motíváló tényezőként — az elutasítás mögött az a vélekedés húzódhat meg, hogy a haszonhatások szubjektív fogalmától kikerülhetetlenül vezet az út a „termelési tényezők reakciós elméletéig” (Marx fogalmazása), Say beszámítási elméletéig, a tőkés viszonyok racionalitásának hirdetéséig, a magántulajdon áldásos társadalommozgató hatásainak hirdetéséig — a tőkés viszonyok apológiájáig. Ezért tartom fontosnak, hogy részletesen elemezzük a marxizmus klasszikusainak idevágó gondolatait, és felhívjuk a figyelmet arra, hogy a praxeológia bizonyos alapfogalmaitól, alapösszefüggéseitől másfelé is vezethet logikai út. A gazdálkodás elvont kritériuma nem áruviszonyok között is racionálisan rendezi (és ott rendez *igazán*, a társadalmi érdek szemszögéből) az erőforrások elosztását. És ezt meggondolva célszerűbbnek látszik a teljes tagadás, az elutasítás helyett inkább annak megmutatása, hogy a tőkés gazdaság nem képes e gazdálkodási kritériumot másként, csak önmaga állandó megsértésén keresztül érvényesíteni; e viszonyrendszerben maga a gazdálkodás is tőkés érdekeket kifejező alakjában tör a felszínre.

A haszonhatás-, a gazdálkodási kritérium beemelése a munkaérték-elméletbe lehetővé teszi egy sor hatékony mikromódszer szerves beépítését a politikai gazdaságtan elméletébe és lehetővé teszi végső soron a társadalmi tulajdon hatékonyabb megmozgatását.

JEGYZETEK

- ¹ *Marx—Engels Művei*, 20. köt. 303. old.
- ² *J. A. Kronrod: Értéktörvény a szocializmusban.* Kossuth Könyvkiadó 1972. 138. old.
- ³ *Marx—Engels Művei*, 20. köt. 303. old.
- ⁴ *Marx—Engels Művei*, 20. köt. 303. old.
- ⁵ *Marx—Engels Művei*, 1. köt. Budapest 1957. 505. old.
- ⁶ *Marx—Engels Művei*, 4. köt. Budapest 1959. 89. old.
- ⁷ *J. A. Kronrod: Ugyanott*, 99., ill. 15. old.
- ⁸ *Marx—Engels Művei*, 26. köt. Budapest 1967. 43—44. old.
- ⁹ *Marx—Engels Művei*, 26. köt. 43. old.
- ¹⁰ Ugyanott, 44. old.
- ¹¹ *Marx—Engels Művei*, 25. köt. Budapest 1974. 604. old.
- ¹² Lásd például *P. A. Samuelson: Közgazdaságtan. Közgazdasági és Jogi Könyvkiadó* 1976.
- ¹³ *Erdős Péter: Bér, profit, adóztatás. Közgazdasági és Jogi Könyvkiadó* 1976.

MEGJELENT

A TÁRSADALOMTUDOMÁNYI INTÉZET KIADVÁNYA

Gazsó Ferenc—Laki László

A FELSŐOKTATÁS ESTI ÉS LEVELEZŐ TAGOZATÁNAK NÉHÁNY ÖSSZEFÜGGÉSE

184 oldal, 27,— Ft

Megvásárolható

a Kossuth Könyvkiadó

budapesti, kerületi s megyei kirendeltségein

és a könyvesboltokban

Tudományos eszmecsere a mai demokráciáról

A mai szociáldemokrácia problematikájának mélyebb feltárása az utóbbi években egyre inkább foglalkoztatja a szocialista országok társadalomkutatóit. A szociáldemokrácia-kutatások egyik szembevetendő jellegzetessége, hogy a munkásmozgalom e reformista irányzatának kritikai értékelése mellett nagy figyelmet szentel annak vizsgálata, milyen reális antimonopolista, antikapitalista, illetve háborúellenes potenciállal rendelkezik a mai szociáldemokrácia. Kétségtelen ugyanis, hogy az ilyen potenciál teheti és teszi lehetővé, hogy a szociáldemokráciát, annak megannyi árnyalatát a nem szocialista világ baloldala szerves részének és ezáltal a kommunista mozgalom leginkább lehetséges szövetségesének tekintsük a társadalmi haladásért, a dolgozó tömegek közvetlen érdekeiért és a háborús veszély elhárításáért folyó küzdelemben.

Egy ilyen törekvés azonban csak akkor vezethet tudományos eredményekhez, ha a szociáldemokrácia jelenségének sok összetevőjét szembesítjük azokkal a változó körülményekkel, amelyek között a reformista munkásmozgalom tevékenykedik, és amelyek így vagy úgy kölcsönhatásba kerülnek ideológiájával és politikájával.

A Szovjetunió Tudományos Akadémiája Nemzetközi Munkásmozgalmi Intézete által 1983 júniusában Moszk-

vában szervezett tudományos konferenciát* az tette különösen értékessé, hogy középpontjába a szociáldemokrácia jelenének és jövőjének megítélése szempontjából rendkívül időszerű problémák kerültek. Mit jelentenek a szociáldemokrácia számára azok a változások, amelyek a tőkés világgazdaságban és a nemzetközi viszonyokban bekövetkeztek? Hogyan ítéli meg a szociáldemokrácia a tőkés gazdasági válságot, és jelent-e ez a minősítés valamiféle eltolódást ideológiájának síkján? Milyen alternatívát ad a válságból kivezető útra? Milyenek — mindezzel összhangban — a szociáldemokrácia lehetőségei, perspektívái?

Az eszmecsere — bár sokféle megközelítésben — egységes volt abban, hogy a szociáldemokrata, illetve szocialista pártok a jelenlegi válságot nem egyszerűen ciklikus válságnak, hanem olyan mélyreható folyamatok összességének fogják fel, amelyek közvetlenül is érintik a tőkés társadalom alapstruktúráját. Sok jel mutat arra, hogy a szociáldemokrácia felismerte a válság közvetlen okait. Ezt tükrözik a Szocialista Internacionálé 1983 áprilisában Portugáliában tartott XVI. kongresszusának

* A konferencián az MSZMP KB Társadalomtudományi Intézetét Huszár István, az intézet főigazgatója és Havas Péter tudományos osztályvezető képviselte.

elemzései, amelyek a transznacionális monopóliumok tevékenységében, a monetarista politikában, a keynesi modell hagyományos alkalmazásának nehézségeiben, valamint a tőkés gazdaságban és társadalomban végbemenő strukturális változásokban látják a válság összetevőit. Ez a válságelemzés azért érdemel figyelmet — mint a konferencián többen is rámutattak —, mert azt bizonyítja, hogy a szociáldemokrácia válságképe élesen elválik a polgári értékelésektől. Bár nem jut el annak elismeréséig, hogy a jelenlegi válság végeredményben a kapitalista termelési mód törvényszerűségeiből fakad, de vitathatatlanul tartalmaz bizonyos antikapitalista elemeket.

Nem egy kutató utalt arra, hogy a Szocialista Internacionálé legutóbbi kongresszusán nyíltan is szakítottak „az átalakított kapitalizmusnak” az ötvenes-hatvanas években vallott illúziójával, azzal a széles körű, a szociáldemokrácia ideológiáját átható hipotézissel, hogy a korlátlan gazdasági növekedés majdhogynem automatikusan egyfajta harmóniához vezet, mind a tőkés országokon belüli, mind pedig ezen országok közötti viszonyokban. Mindezt joggal értelmezhetjük érdemi hangsúlyváltásnak a szociálreformizmus gondolkodásmódjában.

A tudományos tanácskozáson, bár egyetértés volt abban, hogy a Szocialista Internacionálé válságértékelése sok tekintetben egybeesik az egyes szociáldemokrata pártok álláspontjával, nagy súlyt kapott egyes pártok sajátos válságértékelésének méltatása. Ily módon a résztvevők több tendenciára mutattak rá.

A leginkább a spanyol, a belga és — egy ideig — a francia szocialisták, az utóbbi években viszont a brit Munkáspárt gondolkodásmódját jellemzi elégsé markáns antikapitalista beállítottság: bár továbbra is reformista módon ugyan, a bajokat magában a kapitaliz-

musban keresik. A válságjelenségek kezelésének egy másik módja a nyugatnémet SPD-re és a Svéd Szociáldemokrata Munkáspártra jellemző. Ez az értelmezés abból indul ki, hogy az „ipari társadalom” már képtelen az egészséges összhang megteremtésére a tudomány, a termelés és az emberek racionális életmódja között; továbbá rámutat: azáltal, hogy a fejlett tőkésországokban egész iparágak kerülnek a transznacionális monopóliumok kezébe, egy új történelmi szakasz kezdődött el. E felfogás szerint a válságfolyamatok olyan, az egész világot érintő meg rázkódtatások következményei, amelyek jelzik egy fejlődési szakasz végét és egy minőségileg új szakasz kezdetét, azaz „globális történelmi fordulatot”. Egy harmadik értékelés többnyire sajátos helyi okokkal magyarázza a válságot, amelyet azonban — úgy mond — a kedvezőtlen nemzetközi gazdasági viszonyok még tovább mélyítenek. Például a Portugál Szocialista Párt álláspontja szerint a portugáliai válság a gazdaság piaci rendszerének felbomlásával magyarázható.

A konferencián nagy figyelmet szenteltek a szociáldemokrata és szocialista pártok válságellenes programjainak és ezek reális értékének megvitatására. Voltak kutatók, akik szkeptikusan ítélték meg ezeket a terveket, azt állítva, hogy a válság természete, a világgazdaságban lezajló korszakváltó folyamatok eleve megkérdőjelezzik mind a keynesi modell valamilyen formában történő alkalmazását, mind a szociáldemokrácia foglalkoztatottsági és jóléti programjának keresztülvihetőségét. A tanácskozáson felszólaló szakértők többsége azonban inkább a válságellenes alternatíva konkrét elemzését látta fontosnak, s az elemzés alapján nem tartotta eleve lehetetlennek egyes keynesi receptek kombinatív felhasználását a szociáldemokrácia alternatívájában.

Megállapítást nyert, hogy a válság-értékelések széles skálájának megfelelően a szociáldemokrata pártok válság-ellenes elképzelései és tervei sokfélék. A szakértői vélemények többsége azonban egyáltalán nem zárta ki, hogy lehetséges valamiféle közös szociáldemokrata alternatíváról beszélni. Ilyenek fogható fel a Szocialista Internacionálé már említett legutóbbi kongresszusán elfogadott Kialtvány nyolcpontos programja. Ebben többek között a gazdaság fellendítése és a munkanélküliség leküzdése, a termelői beruházások tervszerű szélesítése, egy új nemzetközi valutáris rendszer megteremtésének ajánlása mellett megtalálhatók az ipari demokrácia kiszélesítésének, a gazdaság és a jövedelem újraelosztásának, a nők, az ifjúság és a nemzeti kisebbségek diszkriminációja megszüntetésének, továbbá a munkaidő csökkentésének követelései. Vita tárgyát képezte azonban egy ilyen típusú program realitása. Volt, aki egyszerű kívánságlistának tekintette ezt. Többen rámutattak, hogy e program nem rendelkezik eléggé kidolgozott stratégiával a gazdasági folyamatok befolyásolására. Mások szerint a program összességében járható alternatívát képez.

Mindazonáltal többen is szükségesnek tartották hangsúlyozni, bizonyítani, hogy lényeges különbség van a konzervatív és a szociáldemokrata válságellenes programok között. Amíg az előbbi végül is ragaszkodik a piac önszabályozó szerepének biztosításához, az utóbbi továbbra is olyan intézkedéseket feltételez, amelyek az állam szervezett beavatkozásának segítségével hozzájárulnak a nagytőke korlátozásához. Markánsan jelentkeznek ezek az eltérések a foglalkoztatottsági politika területén. A konzervatív gazdaságpolitika a munkanélküliség „természetes” szintjének fenntartását nem tartja elvileg lehetetlennek. A szociáldemokraták

azonban kategorikusan elvetik ezt a koncepciót. Igen éles a különbség a „gazdasági demokrácia” megítélésében is. A konzervatív polgári pártok előszeretettel alkalmazzák a gazdasági válság leküzdésének rideg, antidemokratikus eszközeit. A szociáldemokrata álláspont viszont szükségesnek tartja a gazdasági döntések feletti demokratikus ellenőrzés erőteljes kiszélesítését. Egyes pártok eljutottak a tulajdon „decentralizációjának” követeléséig.

A tudományos eszmecsere során több vélemény utalt arra, hogy a kormányon levő szociáldemokrata pártok komoly nehézségekkel küzdenek a válságellenes tervek megvalósításakor. Ez egyrészt azzal magyarázható, hogy a nehezebbé vált gazdasági helyzetben manőverezési terük szűkül, a hagyományos reformista eszközökkel mind nehezebb fellépni a tőkével szemben. Másrészt jelentősen korlátozzák őket a konkrét politikai erőviszonyok. Mindezt több példával támasztották alá. A brit Munkáspárt az 1970-es években előirányozta jelentős tőkés monopóliumok államosítását, mások ellenőrzését, a foglalkoztatottság és a beruházások következetes állami kontrolljának bevezetését, de az 1974 és 1979 közötti kormányzó munkáspárti kormány alighogy hozzáfogott ezen intézkedések realizálásához, máris megtorpant. A Svéd Szociáldemokrata Munkáspárt az 1970-es évek második felében indítványozta olyan ipari „beruházási alapok” létrehozását, amelyeknek irányításában a dolgozók tényleges jogokat kapnának, továbbá a nagytőke jelentős megadóztatását. Jelenleg azonban az a helyzet, hogy a „beruházási alapok” koncepciója továbbra sem valósult meg, és a kormányon levő svéd szociáldemokraták kénytelenek a tőkés körökkel való egyezkedés politikáját folytatni. Ismeretes, hogy az 1983 tavaszáig egyedül kormányzó Osztrák Szocialista Párt az állami szektor erőteljes fej-

lesztésére törekedett, és egyértelműen azon magánvállalatokat finanszírozta, amelyek garantálták a foglalkoztatottságot. Miután azonban elvesztette abszolút többségét és koalícióra kényszerült a liberális típusú Osztrák Szabadság Párttal, a kormánypolitikában bizonyos hangsúlyeltolódások következtek be és csökkent az állami szektor fejlesztésének mértéke.

Élénk véleményserét váltott ki a válság társadalompolitikai hatásának megítélése. A kutatók meglehetősen egyöntetűen a munkanélküliséget tekintették a válság legsúlyosabb következményének. Hangsúlyozták, hogy a munkaképes lakosság tartós tömeges kiesése a termelésből szakadást idézhet elő a munkával rendelkezők és a munkanélküliek rétege között, elkerülhetetlenné válik a közöttük folyó konkurrencia, ami pozíciójuk — de egyben a szakszervezetek és a szociáldemokrácia pozíciójának — gyöngüléséhez vezet. A munkanélküliek helyzetét nemcsak az határozza meg, hogy a segítők nem elegendőek családjuk életszínvonalának fenntartásához. Ennél még nehezebb elviselni az erkölcsi megrázkódtatás hatását: az önbecsülés, az önbizalom erodálását, a társadalmi kapcsolatok felzúzását. Mindez kivételes gondokat okoz az ifjúság esetében, hiszen egyes ifjúsági rétegek előtt majdhogya kezdettől fogva zárva vannak a munkába lépés kapui. Feltődött a kérdés: hatással lehet-e a tartós munkanélküliség a politikai erőviszonyokra? Az a feltételezés fogalmazódott meg, hogy amennyiben a termelésből kiszorított rétegek társadalmi és társadalompszichológiai kapcsolatai a termelésben részt vevő csoportokkal megmaradnak, valószínű, hogy politikai orientációjuk számottevően nem változik. Az ilyen kapcsolatrendszer lazulásával azonban új magatartásformák képződhetnek, amelyek a társadalomból „kivetett” emberek hangulatát

tükrözik. Nincs kizárva, hogy egyes csoportok olyan sajátos marginális képződményekké alakulnak, amelyekről nem idegen az elkeseredés által diktált nyers indulatok kirobbanása. Mindez egy részüket esetenként szélsőjobboldali mozgalmak karjába veheti. Hatással lehet a politikai erőviszonyokra az is, hogy a lakosság széles rétegei csalódtak egyes, nem is olyan régen még idealizált társadalmi modellekben, így például „a jóléti államban”. A tanácskozáson megegyeztek a vélemények abban, hogy mindez különböző politikai beállítottságot válthat ki. Egyes csoportok esetében erősítheti a tőkés rendszerrel szemben elutasító álláspontot. Mások viszont a válsággal megbirkózni nem képes intézmények (köztük a szakszervezetek) tagadásán, elvetésén keresztül konzervatív politikai álláspontokig juthatnak el. Nem hagyhatók figyelmen kívül azok a rétegek sem, amelyek között növekszik a dezorientáltság, a pesszimizmus, a kilátástalanság hangulata. Ma még nehéz pontosan „bemérni”, hogy hosszabb távon milyen politikai következményekkel jár az ilyenképpen növekvő tiltakozás. Úgy tűnik azonban, hogy — legalábbis egyelőre — nem azon politikai pártokat, érkeket, mozgalmakat segíti, amelyekhez a „jóléti állam”, a „szociális állam” modellje kötődik.

A konferencia a fent idézett gondolatsort követve jutott el az egyik leg-sokrétűbben elemzett problémához: *milyen befolyással vannak, illetve lehetnek a válsággal összefüggő folyamatok a mai szociáldemokráciára.* Érthetően elsősorban arról volt szó, mit jelent a szociáldemokrácia számára, hogy lényegében illúzióknak bizonyult az a feltételezése, hogy a társadalom átalakulása elképzelhető a társadalom alapstruktúrájába való mélyreható beavatkozás nélkül, s hogy a szocialista átalakulások felfoghatók csupán a felépítményhez tartozó intézmé-

nyek pusztá korrekciójaként, egyfajta átalakításként az anyagi javak és a hatalom „igazságosabb” felosztása, a szociális infrastruktúra kiépítése és a dolgozóknak az ipar irányításába történő fokozottabb bevonása érdekében. Kiderült, hogy a szociáldemokrácia által kezdeményezett, egyébként történelmileg mindenképpen jelentős, reformok továbbvitelét sokkal jobban behatóolja a tőke manőverezése, mint feltételezték. Tehát: lehetetlen a szociális vívmányok fenntartása, s még inkább a továbbfejlesztése a mélyebb gazdasági struktúrák változtatása nélkül.

A vita során megfogalmazódott a kérdés: milyen változtatásokra lenne szüksége a szociáldemokráciának ahhoz, hogy a jövőben visszaszerezze vagy megerősítse — a fent említett tényezők miatt megingott — pozícióit?

— Az a felismerés, hogy a megelőző társadalompolitikai orientációja jelentős részben illuzórikus feltételrendszerre épült, szükségessé teszi a fejlődés olyan új modelljének kidolgozását, amely figyelembe veszi az 1970-es évek második fele és az 1980-as évek valós folyamatait.

— Mivel a válság jelentős mértékben differenciálta a szociáldemokrácia hagyományos tömegbázisát, elengedhetetlen annak a tisztázása, hogy társadalompolitikai programjait milyen társadalmi rétegeknek „címezi”. A szociáldemokrácia minden bizonnyal szövetségi politikája átértékelésére kényszerül, mivel a válság közepette a polgári reformista erők és a mögöttük álló társadalmi rétegek olyan álláspontokat foglalnak el, amelyeket a szociáldemokrácia még jelentős kompromisszumok árán sem tud elfogadni.

Az eszmecsereén egyértelmű volt abban, hogy a kihívásokra adandó válasz rendkívüli nehézséget jelent a szociáldemokráciának, és a válasz milyensége döntő hatással lehet az egész mozgalom jövőjére. Volt, aki ennek követke-

tében igen szkeptikusan ítélte meg a szociáldemokrácia jövőjét. A kutatók többsége azonban a szociáldemokrácia hagyományos alkalmazkodási képességével, pragmatizmusával érvelve képesnek ítélte a reformista munkásmozgalmat a megújulásra. Ennek iránya persze többféle lehet. Radikalizálódása nem kizárt, de ezt korlátozza, hogy a választók számottevő része nem támogatna egy ilyen változást. Elképzelhető jobbratolódása is, de ez hagyományos identitását veszélyeztetné, amit bázisa aligha támogatna.

Többen is hangsúlyozták, hogy a szociáldemokrata pártok szociális bázisának fellazulása nem jelenti e bázis felbomlását, a pártok továbbra is képesek jelentős társadalmi rétegek érdekeinek képviselésére.

A nemzetközi szociáldemokrácia helyét és jövőjét mérlegelve nem egy vélemény utalt arra is, hogy Dél-Európa több államában, ahol a szocialista pártok tudták a leginkább kifejezni a demokratikus fejlődés konkrét igényeit, a mozgalom az előretörés stádiumában van.

A konferencián érthetően előkelő helyet kapott a szociáldemokrácia nemzetközi tevékenységének értékelése. Történelmi érdemei az enyhülési folyamatok kibontakozásában, jelenlegi próbálkozásai a leszerelés előmozdításában, az a törekvése, hogy a világ-problémákat a globális összefüggések jegyében vesse fel, valamint aktivitása a fejlődő világ térségében egyúttal azt is bizonyítja, hogy a szociáldemokrácia számottevő nemzetközi potenciállal, tekintéllyel rendelkezik, amit nem lehet ignorálni, amikor kísérletet teszünk arra, hogy megrajzoljuk perspektíváját, kibontakozásának lehetőségeit és mozgásterét általában.

A vitában felszólaló kutatók nagy figyelmet fordítottak arra, hogy napjainkban — amikor a reagan adminisztráció külpolitikája következtében a

nemzetközi feszültség jelentősen megnövekedett — a szociáldemokrácia milyen magatartást tanúsít a nemzetközi kérdésekben. Több hozzászóló fejtette ki azt a véleményt, hogy miközben a szociáldemokrácia megőrizte az enyhülésért elkötelezett általános irányvonalaát, a korábbinál is differenciáltabb magatartást tanúsít a külpolitika konkrét stratégiáját illetően. Egyes szociáldemokrata, szocialista pártok, amelyekben különösen szorosak az atlantizmus kötelékei, az amerikai külpolitika nyomására jelentős engedményeket tesznek. Mások egyértelműbben a béke, a leszerelés mellett állnak ki, elutasítják az erőfölényre való törekvés politikáját. Igaz, ezek között a pártok között is vannak olyanok, amelyek egyes esetekben, például az amerikai rakéták európai telepítése kérdésében, ellentmondásosan foglalnak állást.

Többen is emlékeztettek arra, hogy az utóbbi időben mind a rakétatelepítés, mind más kérdések — így a közép-amerikai politika — kapcsán gyakoribbak lettek a súrlódások a nemzetközi szociáldemokrácia (konkrétan a Szocialista Internacionálé) és az Egyesült Államok, elsősorban annak reagáni külpolitikai irányvonala között, ami akkor is figyelmet érdemel, ha jól tudjuk, hogy ezzel együtt — híven ahhoz az alapállásukhoz, hogy „harmadik erőként” kívánnak fellépni — a szociáldemokraták nem csökkentették kritikai magatartásukat a Szovjetunió és a szocialista országok külpolitikája több fontos részletét illetően. A „szuperhatalmak” erősödő kritikája nyomja rá a bélyeget a Szocialista Internacionálé XVI. kongresszusának sok tekintetben konstruktív külpolitikai dokumentumaira is. Említésre méltóak ezek az állásfoglalások abból a szemszögből is, hogy nem fogadják el az Egyesült Államok külpolitikai stratégiájának azt a tételét, miszerint az enyhülési politika folytatását a szocialista országok bel-

ügyét képező feltételek teljesítéséhez kell kötni. Továbbá elutasítják azt a feltételezést, hogy a közép-amerikai országok társadalmi feszültségei, az ottani események „szovjet és kubai beavatkozással” magyarázhatóak.

A tanácskozáson hangsúlyt kapott, hogy a szociáldemokrata pártok eltérő külpolitikai magatartása mögött nem elsősorban ideológiai okokat kell keresni, inkább az játszik meghatározó szerepet, hogy az adott párt kormányon van-e vagy ellenzékben. Mint kormányzópártot, a szociáldemokráciát erősen befolyásolja, hogy tart az USA-val való konfrontációtól, az USA gazdasági nyomásától, továbbá kompromisszumokra kényszerül liberális szövetségeseivel, amelyek általában közelebb állnak a konzervatív erők külpolitikájához. Igaz, a kormányzó szociáldemokrata pártokra is nagy hatással vannak a tömegessé váló békemozgalmak és ezek részben ellensúlyozzák is a szociáldemokrata kormányokat érő konzervatív nyomást, de általában nem képesek megváltoztatni a külpolitika fő irányát. Az ellenzékbe került szociáldemokrata pártok mintegy szabadbá válnak a külső nyomástól, a tömegmozgalmak közvetlenebbül hatnak rájuk, aminek következtében a kormányzó szociáldemokráciához viszonyítva sokkal következetesebben ragaszkodnak az enyhülési politika folytatásához, a békés egymás mellett élés konstruktív politikájához. Ezzel magyarázható az az első látásra paradox helyzet, hogy egyes, hagyományosan a mozgalom baloldalához tartozó dél-európai szocialista pártok konkrét külpolitikai kérdésekben meglehetősen ellentmondásos álláspontokat foglalnak el, míg több, általában mérsékeltnek ismert „északi” párt határozottan fellép a nemzetközi helyzet javítása érdekében, kritikusan viszonyul a konzervatív pártok külpolitikájához.

A nemzetközi tudományos konferen-

cia, amelyen a felsoroltakon kívül még több más, a témához tartozó probléma nyert megvitatást, értékes, nyílt, tudományos fórumnak bizonyult. Ismételten megerősítette azt a tapasztalatot, hogy hasznos és szükséges a munkás-

mozgalom aktuális kérdéseivel foglalkozó kutatók találkozója, tudományos tapasztalatcseréje, mert valamennyiünket hozzásegít a kutatott jelenségek teljesebb megismeréséhez.

Havas Péter

A TÁRSADALOMTUDOMÁNYI INTÉZET
LEGÚJABB KIADVÁNYA

Rédei Jenő

A GAZDASÁGI EGYENSÚLY
TÁRSADALMI
KÖVETKEZMÉNYEIRŐL
ÉS KÖVETELMÉNYEIRŐL

323 oldal, 38,— Ft

Megvásárolható az intézet pénztárában

A Szocialista Internacionálé kongresszusi határozatai 1972—1983

(DOKUMENTUMISMERTETÉS)

A szociáldemokrata világmozgalom elvi-politikai nézetrendszerét, a „demokratikus szocializmust” a Szocialista Internacionálé alapdokumentumai jelenítik meg. A Szocialista Internacionálé 1951-ben, frankfurti alapító kongresszusán azt a célt jelölte meg, hogy irányt szab a sokarcú mozgalomnak, és kísérletet tesz a tagpártok tevékenységének összehangolására, a legfontosabb közös feladatok megjelölésére.

Az eltelt több mint három évtizedben a mozgalom szervezeti ereje, politikai súlya és befolyása — kivált az európai földrészen — jelentősen megnövekedett. (Napjainkban az Internacionálé mintegy 77 teljes jogú, illetve konzultatív státusú pártja és szervezete megközelítően 20 millió tagot tömörít.) A hidegháborús éveket követően a pártok önállóbb és differenciáltabb nemzeti és nemzetközi politikája azonban mind újabb korlátokat szabott az Internacionálé szintetizáló tevékenységének. Jóllehet a kongresszusok tanácskozásait együttes határoza-

tok zárják, amelyek közös állásfoglalásokat jelentenek a legfontosabb külpolitikai és társadalompolitikai kérdésekben, azok irányadó-ajánló jellege nem teszi kötelezővé a végrehajtást. Szembetűnő megjelenési formája ma a szándékok és lehetőségek ütközésének az az ellentmondás, amely — korunk legjelentősebb kérdéseiben — a nemzetközi szociáldemokrata testületek állásfoglalásai, illetve a tagpártok (különösen a kormányzati pozícióban levő és így nemzetközi szövetségi kötelezettségek nyomását viselő pártok) gyakorlati lépései között feszül.

A kongresszusi határozatok mégis figyelemre érdemes írások, mert képet adnak az egységesen vallott törekvésekről. Különösen így van ez a mához közeledve, a hetvenes évek felgyorsult világpolitikai eseményeit követő dokumentumok esetében, amelyeket — a Szocialista Internacionálé folyóiratának közlései alapján, az eredeti tagolás megőrzésével — az alábbiakban ismertetünk.

A SZOCIALISTA INTERNACIONÁLÉ XII. KONGRESSZUSÁNAK (BÉCS, 1972. JÚNIUS 26—29.) HATÁROZATA

A Szocialista Internacionálé kongresszusa a nemzetközi helyzet értékelése során üdvözli Kína ENSZ-tagságát, és felhívja tagpártjait a világszervezet erősítésére, hogy az ENSZ a béke biztosításának hatékony eszközévé váljon. Méltatja az amerikai—kínai és az amerikai—szovjet csúcstalálkozók feszültségenyhítő jelentőségét, a szuperhatalmak vezetőinek készségét a katasztrofális atomháború elkerülésére. Szót emel a fegyverkezési verseny korlátozásáért, és megújítja felhívását a hatékonyan ellenőrzött teljes leszerelésre.

A határozat felszólít a vietnami háború azonnali befejezésére, a konfliktus politikai megoldására, az indokínai népek önrendelkezési jogának biztosítására; kifejezi megdöbbenését az USA háborús módszerei miatt. Aggodalmának ad hangot a nukleáris fertőzés veszélyét felidéző atomkísérletek miatt, és síkra száll a kísérletek korlátozásáért, illetve megszüntetéséért. Elégtétellel szól a bangladeshi nép függetlenségi harcának sikeréről, és felhívja a szubkontinens népeit a békés együttélésre, az Egyesült Nemzetek Szervezetét pedig Bangladesh gazdasági megsegítésére.

Az európai gazdasági integrációról szólva a dokumentum méltatja a fejlődést, és megállapítja, hogy az Európai Gazdasági Közösségnek biztosítania kell valamennyi jelentkező demokratikus ország számára a kapcsolatfelvétel és a részvétel lehetőségét. Meggyőződéssel vallja, hogy az Európa Tanács a földrésszel semleges országainak legnagyobb parlamentáris fóruma, a kontinens demokratikus életének fontos tényezője. A Szocialista Internacionálé támogatja az EGYK szocialista pártjainak arra irányuló törekvését, hogy a szervezet a demokratikus államok szö-

vetsége maradjon, és elzárkózzék a görög, portugál és spanyol diktatúrák csatlakozásától.

Az európai biztonság és együttműködés tárgykörében a Szocialista Internacionálé üdvözli az eredményeket: az NSZK és a Szovjetunió, az NSZK és Lengyelország szerződéseit, a Berlinről szóló négyhatalmi tárgyalások megállapodásait, az NSZK—NDK közlekedési egyezményt, az európai biztonsági és együttműködési konferencia előkészítését. Azt tartja, hogy a tanácskozásnak elsősorban biztonsági kérdésekkel, az államközi kapcsolatok szabályozásával, az erőszakra való lemondással, a fegyverkezés ellenőrzésével és a leszereléssel kell foglalkoznia. Ki kell terjeszteni a párbeszédet, az együttműködést az emberi kapcsolatok és a környezetvédelem egyéb területeire is, a NATO, a Varsói Szerződés tagállamai, valamint a semleges, illetve tömbön kívüli országok közös munkájával, minden európai állam egyenjogúságának és szuverenitásának tiszteletben tartásával.

A dokumentum leszögezi, hogy a demokratikus szocialisták elutasítják és elítélik a terrorizmust, a terror minden formáját, megnyilatkozását, és a szociáldemokrata munkásmozgalom számára közvetlenül is veszélyesnek tartják. A terrorizmus nem oldja meg a társadalmi feszültségeket, csak újabb erőszakot szül. Megállapítja, hogy a jobboldali terror a fasiszta rendszerek és diktatúrák népelnyomó eszköze, míg a baloldali terror gyengíti a demokratikus struktúrákat, és ürügyet szolgáltat a haladás ellenségeinek fellépéséhez.

A Szocialista Internacionálé meggyőződéssel vallja, hogy a fejlődő országok gondjai a világ legjelentősebb emberi problémái közé tartoznak, és

regionális, sőt világméretű konfliktusokhoz vezethetnek. Ajánlást tesz az ipari országoknak egy egyetemes pozitív program elfogadására, világtervtanács létrehozására. Felhívja a Szocialista Internacionálé tagjait és a szakszervezeti mozgalmat, hogy használják fel befolyásukat az alábbi célkitűzések megvalósítására: a fejlődő országok nemzeti jövedelmének növelése érdekében a segélyezés fokozása, kereskedelmi, pénzügyi mérlegük javítására megfelelő kölcsönök folyósítása, adósságterhek csökkentése vagy elengedése, a dél-afrikai felszabadító mozgalmak és az antiimperialista kibontakozás támogatása. Az európai tagpártok tegyenek javaslatot arra, hogy a központi és nagybankok létesítsenek alapot a fejlődő országok gazdasági megsegítésére, szegénységének enyhítésére.

A kongresszus elítéli a neokolonializmust, a fejlődő országok felfegyverzését, függetlenségük és fejlődésük korlátozását, és megbízza az Irodát egy „egységes és pozitív” program kidolgozásával a Szocialista Internacionálé 1969-es határozatának megfelelően.

Az ipari növekedésről és a környezetszennyezésről szólva a dokumentum hangsúlyozza, hogy az életfontosságú természeti források kimerülése, valamint a víz, a föld és a levegő szennyezettsége növekvő veszélyt jelent az emberiség jövőjére. Felhívja tagpártjait e problémák vizsgálatára, és ajánlást tesz arra, hogy a politikai intézkedések során vegyék figyelembe a környezetvédelem szempontjait, intézkedjenek a téma kutatásáról, feltárásáról, a javak arányos elosztásáról, a szennyeződés csökkentéséről, a felvilágosító munkáról, az ipari beruházások ellenőrzéséről. Felhívja a kormányoknak és az Internacionálé tagpártjainak figyelmét arra, hogy a fegyverkezés, különösen az atom, a bakteriológiai és a vegyi hadviselés végzetes követke-

ményekkel járhat az emberiség sorsára. Nemzetközi együttműködést javasol a jelzett problémák megoldására, a szükségletek szerinti, tervszerű gazdasági elosztás megvalósítására. Megbízza az Irodát a Szocialista Internacionálé javaslatainak kidolgozásával.

A kongresszusi határozat ezt követően szervezeti kérdésekről szól. Megbízza az Irodát, hogy dolgozzon ki javaslatokat a Szocialista Internacionálé alapszabályzatának változtatására, és néhány ügyvitelmódosító intézkedésről dönt.

A nők politikai egyenjogúságáról, az erkölcs és családjog kérdéseiről az Internacionálé megerősíti korábbi elveit, és állást foglal a szexuális erkölcs, a férfi—nő kapcsolat és a gyermeknevelés kérdéseiben. Megállapítja, hogy a gyermeknevelés közösségi feladat is, mely a személyiség teljes kibontakoztatására törekszik. Hangsúlyozza, hogy a nőnek mint egyénnek és állampolgárnak egyenrangú szerepet kell játszania. Elismeri, hogy a tagpártokban és a hatalmi pozíciókban — a konzervatív, túlhaladott és téves koncepciók eredményeként — a nők csekély részvétele politikailag veszélyes aránytalanságokhoz vezetett, holott egyenlőség nélkül nincs demokrácia. Sürgeti a tagpártokat, hogy hozzanak megfelelő intézkedéseket: állítsanak össze statisztikát a nők közéleti és párttagsági arányáról, segítsék elő a nők politikai szerepvállalását, képviseljék hatékonyan a nők egyenjogúságának elvét. Tekintsék saját ügyüknek a nők emancipációját az egész világon, mert az feltétele a demokratikus társadalmi berendezkedésnek.

Végezetül a Szocialista Internacionálé meglepedéssel ismeri el a szociáldemokrata pártok növekvő szolidaritását a távol-keleti térség népeivel, amelyet Szingapúrban rendezett konferenciája is tanúsít. A májusban tartott konferencián az Ausztráliai Munkaspárt, a

Malaysiai Demokratikus Akció Párt, az Izraeli Munkapárt, Japán Demokratikus Szocializmus Pártja, a Szingapúri Népi Akció Párt, a Japán Szocialista Párt, és a Dél-koreai Egyesült Szocia-

lista Párt képviseltette magát. Elismeri a tanácskozás határozatait, és kötelezi magát a térség demokratikus szocialista pártjainak támogatására.

A SZOCIALISTA INTERNACIONÁLÉ XIII. KONGRESSZUSÁNAK (GENF, 1976. NOVEMBER 26—28.) HATÁROZATA

I. A politikai helyzetről szóló határozat bevezetőben leszögezi, hogy a szocialisták a nemzetközi kapcsolatokban alapelvüknek tekintik az igazságosságot, a demokráciát, a béke és az egyenlőség képviselését. Kötelességüknek tartják, hogy a világkapitalizmus válságának e feszültségekkel terhes időszakában a Szocialista Internacionáléba tömörült politikai erők harcosabb internacionalista magatartásukkal és összehangolt politikai fellépésükkel járuljanak hozzá a világ békéjéhez, az egyetemes szocializmus megvalósításához.

A demokrácia és a szocializmus nem választható külön. A nemzetközi szocialista mozgalom ezért szolidaritást vállal mindazokkal, akik a világ bármely részén az egyén és a közösség szabadságjogaiért harcolnak; a kapitalizmus és a kommunizmus viszonyai között egyaránt elveti az elnyomás, az agresszió minden formáját. A szocialista pártok mozgósítják erőiket a konfrontációk elkerülésére, mert a béke, a népek közötti együttműködés elengedhetetlen feltétele annak, hogy elérjék a szocializmus általános céljait.

II. A dokumentum ezt követően a nemzetközi enyhülés és együttműködés kérdéseivel foglalkozik. A Szocialista Internacionálé felszólítja pártjait, hogy járuljanak hozzá az enyhülés kiterjesztéséhez, megszilárdításához. Elismeri e folyamatban a szuperhatalmak jelentős szerepét, de nem fogadja el a világ felosztását két mozdíthatatlan, ellentétes tömbre, amely a konfrontációt a nemzetközi kapcsolatok ál-

landó tényezőjévé teheti. Támogatja — egyenlő jogok és kötelességek, a szuverenitás tiszteletben tartása alapján — a nemzetek közötti párbeszéd és együttműködés minden formáját, és e kapcsolatokban elsőséget biztosít a fegyverzetcsökkentési tárgyalásoknak. A megkötött megállapodások végrehajtását nemzetközi válságellenőrző rendszer megszervezésével kívánja biztosítani.

III. A határozat a továbbiakban üdvözi az európai biztonsági és együttműködési értekezlet eredményeit, és megerősíti a Szocialista Internacionálé szándékát a tanácskozás záródokumentumának végrehajtására. Felszólítja az érdekelt államokat, hogy az 1977-es belgrádi értekezleten szálljanak síkra az államok közötti politikai konzultációk rendszeresítéséért, a gazdasági és kulturális kapcsolatok szélesítéséért, az egészségügyi, környezetvédelmi, energiaellátási, hírközlési, oktatási kooperációért, az eszmék és emberek szabad áramlásának biztosításáért.

IV. A nemzetközi leszerelés és biztonság tárgykörében a határozat megállapítja, hogy a leszerelés, a fegyverzetek és a fegyverkereskedelem ellenőrzése létfontosságú a világ számára. A Szocialista Internacionálé követeli a nukleáris leszerelést és annak megbízható ellenőrzését, a vegyi és bakteriológiai hadviselés megtiltását. Felszólítja az érdekelt kormányokat az általános leszerelésre, mivel a világ tartós biztonsága nem érhető el pusztán a hatal-

mi tömbök, illetve a szuperhatalmak közötti egyensúllyal. Kívánatosnak tartja a második SALT-tárgyalások mielőbbi befejezését, a nukleáris és hagyományos fegyverzetek csökkentését, a megegyezést az európai biztonsággal foglalkozó bécsi tárgyalásokon. A Szocialista Internacionálé helyesnek tartja, hogy a haderő- és fegyverzetcsökkentés elsősorban az idegen területen állomásozó erők leszerelésére irányuljon.

V. Megerősíti a dokumentum a Szocialista Internacionálé 1972-es bécsi kongresszusának határozatát az ENSZ egyetemességéről, amelynek tevékenységében minden tagállam egyenlő jogokkal vehet részt. Felszólítja a szocialista pártokat az ENSZ és szervei tevékenységének támogatására, hogy az államok közötti megértés és együttműködés hatékony eszközei lehessenek.

VI. „A még veszélyeztetett világ” címmel a dokumentum a közel-keleti válsággal és Dél-Afrika helyzetével foglalkozik. Megállapítja, hogy a közel-keleti válság elhúzódása a Kelet és Nyugat közötti enyhülést is akadályozza. A Szocialista Internacionálé elégedett az eddigi megállapodásokkal, de fontosnak tartja a tárgyalások folytatását, a fegyverzet csökkentését a térségben. Olyan megegyezés sürget, amelyet nem kívülről kényszerítenek az érintett országokra, és amelyek elismérik, tiszteletben tartják valamennyi nép biztonságát, önrendelkezését.

Afrikában változatlanul folyik a harc a népek szabadságáért és fejlődéséért. A Szocialista Internacionálé támogatja a kontinens országait abban, hogy kivívják függetlenségüket, felszámolják a gyarmati múlt örökségét. Állást foglal a nagyhatalmi beavatkozás minden formája ellen, és nem tartja megengedhetőnek, hogy a gazdasági segítségnyújtás feltétele a gazdasági-politikai alárendeltség legyen. Határozottan elítéli az apartheid bűnös doktrínáját, és

felszólítja a kormányokat, az ENSZ-et, hogy hozzanak megfelelő politikai és gazdasági szankciókat Dél-Afrika ellen. Szolidáris Dél-Afrika és Namíbia népeinek felszabadítási mozgalmával, és támogatja Zimbabwe többségi kormányzatának elvét.

VII. A Szocialista Internacionálé elkötelezte magát az alapvető emberi jogok védelme mellett, és azt tartja, hogy a megkülönböztetés valamennyi formájának elvetését csak a demokratikus szocializmus szavatolhatja. Elítéli a vallási és faji különbségtételt, a nők emancipációjának akadályait, a terrorizmus és az erőszak eszköztárszerének minden fajtáját. A modern társadalomban — fejt ki a határozat — mind a kapitalizmus, mind a kommunizmus feláldozza a demokratikus és polgári szabadságjogokat az uralkodó osztály érdekeinek védelmében, ezért azon emberek és népek számára, akik és amelyek mindenfajta megkülönböztetés ellen, alapvető jogaikért harcolnak, egyetlen választási lehetőség kínálkozik: a demokratikus szocializmus.

A kongresszus további fontos kérdésekben is határozatokat hozott. A nemzetközi gazdasági szolidaritás tárgykörében a kongresszus határozata rámutat, hogy a szabadpiaci tőkés gazdasági rendszer tervezés híján olyan anarchiát teremtett a világban, amelyben együtt jelentkezik a bőség és a szegénység, az életszínvonal nagyarányú egyenlőtlensége, s ez állandó veszélyt jelent a stabilitásra, a világ békéjére is. A déli félteke éhezői irigyen tekintenek az északiak gazdagságára. A nemzetközi gazdasági gondokat csak új, szocialista szemlélettel lehet megoldani, s ez az alábbiakban összegezhető.

A fejlődés célja az alapvető szükségletek (élelem, lakás, ruházat, egészség, oktatás, munka) kielégítése. Nem fogadható el az olyan növekedési folyamat, amely az országon belül vagy országok között fokozza az egyenlőtlen-

segeket. A fejlődésnek nem szabad az alapvető szükségletek kielégítésére korlátozódnia; hozzátartozik e folyamathoz az elemi szabadságjogok biztosítása is. Az alapvető anyagi szükségletek és az ehhez kapcsolódó szabadság, valamint a szellemi értékek biztosítása az emberiség minden rétege számára csak radikális nemzeti és nemzetközi erőfeszítésekkel érhető el, s forrása az új szolidaritásérzet az egész emberi társadalomban. A fejlesztést tehát úgy kell megvalósítani, hogy a föld erőforrásait megőrizzük, környezetét megóvjuk. A gazdasági szolidaritásnak — országokon belül és országok között — minden területen érződnie kell, így például az országok közötti kapcsolatokban a kedvező feltételek mellett áttultal pénzüsszegek kiegyenlítő hatásának érvényesítésével és egyéb kiigazító intézkedésekkel. Az új nemzetközi gazdasági rend — amelynek létrehozását az ENSZ Közgyűlése 6. és 7. rendkívüli ülészakán kezdeményezték — az ipari országoktól a szolidaritás elvei alapján azt igényli, hogy intézkedjenek a produktív erőforrások teljes felhasználásáról, a megfelelő beruházási, hitel-, nyereség-, ár- és jövedelempolitikáról az infláció és az egyenlőtlenségek megszüntetése érdekében. Igényli továbbá a gazdasági hatalom kiterjesztését az egész közösségre, a munkahelyi demokrácia kialakítását, a multinacionális társaságok tevékenységének fokozottabb ellenőrzését, a hatalmi szervek törekvését a teljes foglalkoztatottságra, a fejlődő országokból származó ipari termékek nagyobb importjára. Szükséges, hogy az országok együttműködésében, kereskedelmében biztosítva legyen az egészséges gazdasági fejlődés, a különös nehézségekkel küzdő országok fizetési képességének segítése, a technológiai és műszaki ismeretek átadása.

A nemzetközi gazdasági szolidaritás

keretében meg kell teremteni a nemzeti hatáskörön kívül eső erőforrások kiaknázását és igazságos, méltányos elosztását. A természeti erőforrásokat egyetlen ország sem használhatja fel politikai vagy gazdasági nyomás eszközeként. A tudomány és a technológiai fejlődés eredményeit az emberiség alapvető szükségletei kielégítésének szolgálatába kell állítani.

A fenti program megvalósítása a nemzeti és a nemzetközi politikai irányvonal összehangolását feltételezi. Az összes kormányoknak, valamint a Szocialista Internacionálé pártjainak munkálkodnia kell a fentiek megvalósításán.

A Latin-Amerika országaival foglalkozó határozatban a Szocialista Internacionálé sajnálattal szól a katonai diktatúrák terjedéséről, elítéli azok intézményesített terrorintézkedéseit, az üldözéseket, a gyilkosságokat. Követeli, hogy Chilében, az Argentínai Köztársaságban, Brazíliában állítsák helyre az emberi jogokat, a demokráciát. Az Egyesült Államok katonailag is felkészíti Brazíliát arra, hogy fontos szerepet játsszék a térségben.

A Szocialista Internacionálé és tagpártjai további, nagyobb erőfeszítéseket kívánnak tenni az emberi jogok védelmére Nicaraguában, Guatemalában, Haitin, a Dominikai Köztársaságban, Bolíviában, Uruguayban és Paraguayban is. Eszközei a kereskedelmi-gazdasági szankciók, továbbá a segítségnyújtási programok, bank- és pénzügyi tranzakciók átértékelései lehetnek.

A Szocialista Internacionálé tagjainak el kell fogadniuk Latin-Amerika csatlakozását az új nemzetközi gazdasági rend megteremtésének követeléséhez, amelynek előmozdításában Venezuela és Mexikó tevékenyen részt vesz. Az Internacionálé üdvözlöi a Latin-amerikai Gazdasági Rendszer (SE-

LA) és a karib-tengeri kereskedelmi flotta létrehozását.

A dél-atlanti katonai együttműködés Brazília, Chile, Uruguay és a dél-afrikai rezsim között aggodalommal tölti el az Internacionálét, mert komoly fenyegetés a békére. Az Egyesült Államoknak döntő szerepe van a földrész jövőjének alakulásában, ezért a Szocialista Internacionálé pártjainak latba kell vetni befolyásukat annak érdekében, hogy az USA új kormánya vizsgálja felül a katonai diktatúrához fűződő viszo-

nyát és Panama jogának elismerését a csatornaövezet feletti szuverenitásához. Az Internacionálé pozitív lépésnek tekinti a Kuba elleni szankciók feloldását. Támogatja a térség szabadságküzdelmeit, és politikai, gazdasági eszközeivel segíti az alkotmányos kormányok tevékenységét.

A Szocialista Internacionálé — fejeződik be a határozat — továbbra is segíti a térség gazdasági és társadalmi fejlődését, a javak újrafelosztását, az emberi jogok elismerését.

A SZOCIALISTA INTERNACIONÁLÉ XIV. KONGRESSZUSÁNAK (VANCOUVER, 1978. NOVEMBER 3—5.) HATÁROZATA

1. A dokumentum bevezetőjében arról tájékoztat, hogy a demokratikus szocializmus pártjainak a kanadai Vancouverbe összehívott kongresszusa a világméretű mozgalom növekvő jelentőségét fejezi ki az észak-amerikai földrészen.

A Szocialista Internacionálé a kor nagy problémáinak megoldásáért — a demokratikus szocializmus haladó elveinek alkalmazása alapján — együttműködik a világ minden szocialista és progresszív erejével, demokratikus szervezetével és mozgalmával. Olyan politikailag, gazdaságilag és szocialista módon igazságos világrend megteremtésére törekszik, amely lehetővé teszi valamennyi ország népe számára a megfelelő szabad fejlődést, és segíti a népek önrendelkezésének, a kisebbségek jogainak elismerését. Fellép a rasszizmus és a kizsákmányolás minden formája ellen, és hisz abban, hogy a párbeszéd, az együttműködés — a demokratikus szocialista elvek alkalmazásával — lehetőséget nyújt a konfliktusok és fejlődési gondok megoldására.

A Szocialista Internacionálé XVI. kongresszusán a béke és a fejlődés kér-

déseit vitatta meg, és több elhatározásra jutott az enyhülés és leszerelés, az új nemzetközi gazdasági rend és az emberi jogok tárgykörében. Felszólítja tagpártjait, a társult szervezeteket és a haladó erőket, hogy dolgozzanak az alábbi tervszerű felvázolt célokért.

2. A dokumentum *Enyhülés és leszerelés* című fejezetében leszögezi, hogy biztosítani kell valamennyi konfliktus békés megoldásának alapját. A terméketlen viták helyébe az együttműködésnek, a tartós megoldások elérésének kell lépnie. Módot kell találni a közvetítésre, a kölcsönös megértésre a nemzetek közötti és a nemzeten belüli nézetkülönbségeknél egyaránt.

A helsinki záróokmány és a belgrádi értekezlet megalapozta az enyhülés útját Európában. Minden erővel arra kell törekedni, hogy e folyamat a madridi értekezleten folytatódjék. Támogatni kell minden olyan kezdeményezést, lépést, amely a konfliktusok békés megoldására, a realista kompromisszumok elfogadására irányul.

A határozati javaslat elítéli a kolonializmust, a kizsákmányolást, az igazságtalanságot és a nemzetek ügyeibe való külső beavatkozást. Leszögezi,

hogy Afrikát mentesíteni kell a nagyhatalmi versengéstől, meg kell szüntetni Dél-Afrika és más országok törvénytelen, diktatórikus rendszerét, amelyek léte fenyegetés a békére. A Szocialista Internacionálé minden államközi együttműködést támogat, ha az a partnerség szellemében a konfliktusok elkerülését szolgálja.

Az állandóan növekvő katonai kiadások mind nagyobb veszélyt jelentenek a békére és a fejlődésre. Tárgyalni kell a stratégiai fegyverek korlátozásáról, a nukleáris fegyverek használatának és a nukleáris katonai technológia fejlesztésének megtiltásáról, e fegyverek európai telepítésének csökkentéséről, felszámolásáról. Erőfeszítéseket kell tenni a hagyományos katonai technológia ellenőrzésére, a haderők csökkentésére, és a tárgyalásoknak ki kell terjednie a „szürke övezetbe” tartozó fegyverekre is. Erősíteni kell a kölcsönös bizalmat, és támogatni az ENSZ leszerelési kezdeményezéseit.

A Szocialista Internacionálé üdvözi azokat a törekvéseket, amelyek egyes térségek atommentességére irányulnak, és az atommentes övezetek kiszélesítését szorgalmazza. Szót emel a hagyományos fegyverek és haditechnológiák kereskedelme ellen, mert fenyegetik a békét, és nagy erőforrásokat vonnak el a gazdasági és szociális területekről. Szükséges e „piszkos kereskedelem” nemzetközi ellenőrzése.

A fegyverkezési versenynek véget kell vetni, erről a jövőben nagyobb hatékonysággal kell tárgyalni. Meg kell értetni a világ közvéleményével a fegyverkezési verseny súlyos következményeit. Támogatni kell az el nem kötelezett nemzetek tevékenységét az enyhülésért és a leszerelésért folyó harcban. A fegyverkezési erőforrásokat át kell csoportosítani a fejlesztési együttműködés területére, s így pozitív kapcsolat lehet létre az enyhülés és a fejlődés

folyamata között. Ha a világ fegyverkezési kiadásainak csak öt százalékát pótlólagos fejlesztési segéllyé csoportosítanák át, ez évente húszmilliárd dollárt jelentene — mutat rá a dokumentum.

3. A Szocialista Internacionálé elkötelezi magát az új nemzetközi gazdasági rend gondolata mellett — folytatódik a határozat —, amelyet úgy kell megtervezni, hogy „gazdasági haladást és a gazdaság újraelosztását eredményezze az egész világon, az aktív internacionalizmuson alapuló szolidaritás új szellemét fejlesztve ki az egymásrautaltság tényéből”. Minden népnek érdeke, hogy hatékony, világméretű megoldásokat találjanak az éhség, az egyenlőtlenesség, az ínség, a stagnálás, az infláció, a munkanélküliség, a szegénység és a környezetszennyezés gondjára.

A fejlett országokban lelassult a növekedés, magas szintű a munkanélküliség, általános a pénzügyi bizonytalanság. Fokozódnak a szociális feszültségek, melyek egyes csoportokat — nők, idősek, vendégmunkások, csökkent munkaképességűek, fiatalok — különösen érintenek.

A fejlődő országokban a termelés nem tudja fedezni a növekvő népesség alapvető szükségleteit. A fejlődést akadályozzák a romló csereárfolyamok, a tőkekiáramlás és az idegen tőkétől való függés. Az egyenlőtlen fejlődés és elosztás, a munkanélküliség, a közigazgatás és az infrastruktúra hiánya továbbhi veszélyeket jelentenek a demokratikus intézményekre, a szocialista politikára.

A fejlett és fejlődő országok közötti alapvető kapcsolatnak az egész földön világos értékrendszeren kell alapulnia. El kell fogadni, hogy a „fejlődés az emberek jólétével van összefüggésben, és nem a tőke vagy a technológia parancsaival”; a fejlődés az ember és a környezet harmóniáját kívánja. Ez új poli-

tikát és intézményrendszert, összehangolt tervezést tesz szükségessé.

A Szocialista Internacionálé politikai területen szükségesnek tartja egy olyan új növekedési modell megvalósítását, amely hozzájárul minden térség kiegyensúlyozott fejlődéséhez, fogékonyabb lesz a mai ember törekvéseire, a környezetvédelmi szempontokra, támogatja a nemzetek közötti szolidaritást, biztosítja a munkaalkalmakat és az elemi szükségletek kielégítését. Hangsúlyozza, hogy a nemzetközi pénzügyi rendszert meg kell reformálni, küzdeni kell az instabilitás, a spekuláció ellen, és gyors megoldást kell találni a fejlődő országok gazdasági és kereskedelmi fejlesztésére.

A nyersanyagok és az alapvető árucikkek világpiacán olyan árakat kell kialakítani, amelyek stabilizálják és növelik a szállítók tiszta bevételeit, és lépést tartanak az ipari termékek árszínvonalával. Garantálni kell, hogy a kész- és félkész termékek piaca, az új technológia a fejlődő országok számára megközelíthető legyen, és ne hiányozzanak olyan eszközök (tőke, igazgatási szakismeret), amelyek gátolják előrehaladásukat. A fejlett országok állami vállalatainak, szövetkezeteinek, szakszervezeteinek támogatni kell e folyamatot. Fontos tényező az energia elfogadható áron való biztosítása, az ellátás védelme, a pazarlás megakadályozása, különösen az energiahiányban szenvedő országoknál.

E politika megvalósítása a világszintű döntéshozó testületek átszervezését igényli, amelyben biztosítják a fejlődő és a fejlett országok egyenlő részvételét.

Az intézményi fejlődés feltételezi a multinacionális vállalatok ellenőrzését, kölcsönösen jóváhagyott szabályzatát, a monopolisztikus üzelmek kiküszöbölését, és az ehhez szükséges regionális együttműködést. A szakszervezeteket

és a szövetkezeteket támogatni kell olyan hatalmi eszközök kiépítésében, amelyek ellensúlyozzák a multinacionális vállalatokat. Az Internacionálé támogatja az ENSZ és más testületek munkáját a multinacionális vállalatok ellenőrzésében, és elítéli e vállalatok visszaéléseit.

A Szocialista Internacionálé támogat minden olyan erőfeszítést, amely az új nemzetközi gazdasági rend létrehozására, a béke és a fejlődés megalapozására irányul.

4. Az emberi jogok védelme, támogatása, kiterjesztése — hangsúlyozza a határozat — különösen fontos a demokratikus szocialista mozgalom számára, mivel a legegyszerűbb emberi szükségletekhez, az élethez, a munkához, a lakáshoz, a művelődéshez kapcsolódik. A világon sok helyütt megvonják e jogokat, támadják az alapvető polgárjogokat. A Szocialista Internacionálé azt hirdeti, hogy csak az alapvető emberi jogok kivívása vezethet egy szabad és demokratikus gazdasági, társadalmi rendszer létrehozásához. Csak a méltánytalanságok, és igazságtalanságok megszüntetésével biztosítható az enyhülés, a jobb világgazdasági rend, a világméretű haladás.

Az emberi jogokért folytatott tevékenységnek összhangban kell lennie az összes — individuális és kollektív — jogok támogatásával, meg kell felelnie a népek és csoportok közötti, valamint a nemzeteken belüli szolidaritásnak. Egyenlő hatékonysággal kell az emberi életmód szellemi és anyagi megjavítására irányulnia otthon, más országokban, sőt a közösségeken és a családon belül is.

A világ sok országában politikai és nemzetiségi összeütközések ürügyén sértik meg az emberi jogokat, s ez rávilágít arra, milyen szoros kapcsolat van az enyhülés keresése és az emberi jogok támogatása között. A terrorizmus

terjedése is fenyegető veszély, e szélsőséges fellépés politikailag hatástalan, erkölcsileg igazolhatatlan.

A Szocialista Internacionálé azt tartja, hogy a terrorizmust a demokrácia kiterjesztésével, a társadalmi igazságért, a demokratikus jogokért és a békés egymás mellett élésért folyó világméretű küzdelemmel, a tömegtájékoztatói eszközök terroristaellenes fellé-

pésével, az alkotmányos és demokratikus alapelvek betartásával és a polgári szabadságjogok megsértésének visszautasításával kell legyőzni.

5. Befejezésül a Szocialista Internacionálé kongresszusa felszólítja a világot az emberiség előtt álló súlyos gondok békés, partneri megoldására a szabadság, az együttélés és együttműködés, a demokratikus szocializmus szellemében.

A SZOCIALISTA INTERNACIONÁLÉ XV. KONGRESSZUSÁNAK (MADRID, 1980. NOVEMBER 13—16.) HATÁROZATA

Bevezetőben a Szocialista Internacionálé kinyilvánítja elkötelezettségét a béke, a szabadság és a szolidaritás mellett. Megállapítja, hogy a demokratikus szocialista mozgalomnak az új évtized kezdetén a rosszabbodó nemzetközi helyzettel, gazdasági világválsággal, munkanélküliséggel kell szembenéznie. Felgyorsult a fegyverkezési verseny, növekszik az iparosodott Észak és a fejlődő Dél közötti szakadék, megsértik az emberi jogokat. A Szocialista Internacionálé meg van győződve arról, hogy a demokratikus szocializmus újabb távlatokat kínálhat e gondok leküzdésére.

A nemzetközi helyzetet a dokumentum úgy értékeli, hogy a békét súlyos veszély fenyegeti. Kiéleződött a viszony a szuperhatalmak között, és új válsággócok keletkeztek a világ számos térségében.

A Szocialista Internacionálé felhívja az Egyesült Államokat a SALT—II. ratifikálására, a SALT—III-tárgyalások mielőbbi megkezdésére. Felhívja mindkét nagyhatalmat, hogy kezdjenek újabb tárgyalásokat a nukleáris leszerelés érdekében. Fenntartja, hogy az enyhülési folyamatnak nincs alternatívája.

Az iraki—iráni háborút a dokumen-

tum komoly csapásnak minősíti a térség békéjére és a nemzetközi biztonságra. Felhívja a hadviselőket az ellenségeskedés megszüntetésére és az ENSZ közvetítési erőfeszítéseinek elfogadására, amelyeknek sikere a szuperhatalmaktól és az övezet nemzeteitől be nem avatkozást kíván.

A demokratikus szocialisták üdvözlik a szabad és független szakszervezetek szervezkedési jogának elismerését Lengyelországban. Méltányolják a Szolidaritás vezetőinek bátorságát és a kormány pragmatikus és realisztikus hozzáállását. Az előrehaladást a lengyel munkások vívmányaként ismerik el.

A határozat sajnálatát fejezi ki, hogy a Török Köztársasági Néppárt küldöttei a katonai hatalomátvétel miatt nem vehetnek részt a kongresszuson, és követeli a demokrácia helyreállítását Törökországban.

A dokumentum megállapítja, hogy a helsinki záróokmány pontjait elégtelenül hajtották végre, és elfogadhatatlannak minősíti e fontos párbeszéd ügyrendi okok miatt történő megszakítását. Üdvözli a napirendi kérdések megvitatásáról létrejött madridi megállapodást, és hisz a helsinki záróokmány valamennyi elemének maradéktalan vég-

rehajtásában, a biztonsági és együttműködési megegyezések folytatódásában. Különösen fontosnak ítéli egy európai leszerelési konferencia összehívását és az energia-együttműködés európai megtárgyalását, valamint az újabb gyakorlati előrelépést az emberi jogok területén.

A *gazdasági válságról* szólva a dokumentum megállapítja, hogy a jelenlegi gazdasági rendszer képtelen gondoskodni a munkahelyekről és a gazdasági javak igazságos elosztásáról. A drámaian magas energiaköltségek, az infláció és a munkanélküliség aláásta a növekedésre épülő politikát a fejlett tőkésországokban, s a konzervatívok a veszteségeket a munkanélküliséggel, a széles tömegek életszínvonalának csökkentésével, a jóléti állam egyes intézményeinek lebontásával próbálják kiegyenlíteni. A demokratikus szocialisták ezzel szemben strukturális változtatást javasolnak a válság alapvető okainak kiküszöbölésére: a termelékenység és a vásárlóerő fokozását a gazdasági tervezéssel létesített új munkahelyek eredményeként. Szükségesnek tartják az anyagi javak és jövedelmek újraelosztását nemzeti keretek között és észak-déli vonatkozásban egyaránt, és nem fogadják el az infláció leküzdésének olyan eszközeit, amelyek munkanélküliséget idéznek elő.

Az Észak-Dél kapcsolatban szükségesnek látják a fennálló nemzetközi gazdasági rendszer reformját és az iparosított nemzetek fejlesztési segítségnyújtását az ENSZ által meghatározott formában. Szembe kell szállni a harmadik világ kiszolgáltatottságával, a szegénységgel, az éhséggel, a munkanélküliséggel, a súlyos eladósodással, a pénzügyi függőséggel.

A határozat megállapítja, hogy a válság együtt jár az emberi jogok, a demokratikus szabadságjogok megsérté-

sével, a katonai beavatkozások és a háborús lépések gyarapodásával.

A Szocialista Internacionálé a vázolt világhelyzetben nem fogadja el sem a pusztulás jóslatát, sem a túlzott derűlátás nézőpontját. Világosan érzékeli a problémákat, és elfogadja a kihívást.

Az *európai térségről* szólva a határozat megállapítja, hogy az enyhülési folyamat gyengült, azonban nem rekedt meg. Politikai áttörést kell elérni a bécsi fegyverzetcsökkentési tárgyalásokon, hogy megnyíljen az út a katonai potenciál leépítése felé. A Szocialista Internacionálé szorgalmazza a közep-hatósugarú rakéták eltávolítását a földrészről, és fontosnak ítéli az Európai Gazdasági Közösség belső gondjainak megoldását, hogy a közösség a többi európai országgal összefogva haladó szerepet játszhasson a nemzetközi szinten.

Ki kell terjeszteni a földrész erőfeszítéseit — a szolidaritás szellemében — a déli országok jogos igényeinek kielégítésére. Ez megnövelheti a foglalkoztatottságot Északon is. Az Egyesült Államokhoz fűződő viszonyban — első sorban a béke és a biztonság vonatkozásában — a nyugat-európai országoknak ki kell domborítaniuk saját érdekeiket és felelősségüket.

A *közép-keleti térségről* szólva az Internacionálé felhívja Izraelt, a szomszédos országokat és a palesztinokat, hogy folytassanak tárgyalást a békéről. Aktív szerepet kíván játszani az igazságos, átfogó béke megteremtésében, amely biztonságot jelent valamennyi érdekelt részére, és visszaállítja a palesztin nép törvényes jogait. A dél-európai és az észak-afrikai országok kapcsolatában a dokumentum figyelemre méltónak ítéli meg Málta új semlegességi státusát.

Ázsia ma is az éhség, a nagyhatalmi viszálykodás és a jogokért folyó harc

színhelye. Kína — belső változásai nyomán — igyekszik közelíteni a nemzetközi párbeszédnek köréhez. India semleges politikájával foglalja el helyét a nemzetek közösségében. Mélyszégyenes aggodalmat kelt azonban a kambodzsai nép tragédiája. A Szocialista Internacionálé emlékeztet valamennyi kormány felelősségére a népirtás következményeinek felszámolásában, Kambodzsza megbékélésének és semlegességének biztosításában. Támogatja továbbá a kelet-timori nép jogait az önrendelkezésre, és felszólít az összes indonéz csapatok kivonására.

Az Internacionálé aggodalmát fejezi ki a dél-koreai fejlemények miatt, támogatja a demokratikus erők szabadságharcát, és követeli a Kim De Dzsungra kimondott halálos ítélet visszavonását. Támogatásáról biztosítja azokat az erőket, amelyek a demokrácia új korszakát teremtik meg Nepálban.

A Szocialista Internacionálé megdöbbenését és csalódását fejezi ki amiatt, hogy a Szovjetunió nem vonta ki megszálló csapatait Afganisztánból. Továbbra is fenntartják az Internacionálé pártvezetői konferenciájának bécsi felhívását a szovjet erők visszavonására és az afgán nép támogatására.

A határozat ezt követően az *afrikai* földrészről foglalkozik. Megállapítja, hogy az emberek milliói szenvednek az éhínségtől, az aszálytól, az apartheidtől és a fegyveres konfliktusoktól. A nemzeteknek segítséget kell nyújtani ezek legyőzéséhez. A Szocialista Internacionálé és tagpártjai is munkálkodnak ezen, együttműködve a demokratikus, haladó afrikai államokkal.

A Szocialista Internacionálé támogatja a konfliktusok megoldását „Afrika szarvában”, a nemzeti önrendelkezést, az idegen csapatok kivonását. Köszönti a függetlenné vált Zimbabwét, segíti a függetlenségi folyamat meg-

gyorsítását Namíbiában, és elítéli Dél-Afrika angolai agresszióját. Elveti az apartheid elvét és gyakorlatát, a fegyűlölet minden formáját, és részt vállal az ellene való küzdelemből.

Az Internacionálé elítéli Dél-Afrika fajűldöző rendszerét, és követeli a politikai foglyok azonnali szabadon bocsátását. Felhívja tagpártjait és a kormányokat, hogy szakítsák meg a gazdasági kapcsolatokat Dél-Afrikával, és nyűjtsanak segítséget valamennyi afrikai ország apartheid elleni küzdeleméhez.

Latin-Amerikáról és a Karib-övezetről szólva az Internacionálé leszögezi, hogy szolidáris a térség népeinek a szabadságért, a demokráciáért és a szociális igazságért vívott harcával.

Az 1980-as éveket döntőnek tartja annak bizonyítására, hogy a demokratikus szocialista fejlődés életképes a harmadik világban. Megelégedéssel említi azt a demokratizálódási folyamatot, amely egyes országokban megkezdődött, és elkötelezi magát vívmányaik megvédése mellett, külön megemlítve a Dominikai Köztársaságot, Ecuadorot és Nicaraguát. Ugyanakkor megállapítja, hogy a déli térségben és egyes közép-amerikai országokban megsértik az emberi jogokat, másutt az idegen hatalmak beavatkozásának veszélye áll fenn. Kiemeli Jamaica Népi Nemzeti Pártjának hozzájárulását a demokratikus szocializmus és az új nemzetközi gazdasági rend kialakításához, és kifejezi szolidaritását az új grenadai tagpárttal, valamint Guyana népének harcával az emberi jogokért. Támogatja Haiti népét az elnyomó Duvalier-diktatúra ellen, és felkéri az Egyesült Államok kormányát, hogy ne folytassa a salvadori junta zsarnoki rendszerének politikai és katonai támogatását. A nép demokratikus harca mellett áll Salvadorban és Guatemalában egyaránt, és szót emel Belize függetlenség-

géért. A Panama-csatorna szerződést a tárgyalásos, békés megoldás példájának tekinti. Szolidáris a bolíviai nemzeti egységkormányral a demokratikus folyamat helyreállításáért folyó küzdelemben, és a chilei néppel, amely folytatja ellenállását a katonai juntával szemben. Elítéli a csalásokon alapuló „alkotmányt” Chilében és Uruguayban, és szolidáris a paraguayi, valamint az argentin nép diktatúraellenes küzdelmével.

A Szocialista Internacionálé üdvözlí a latin-amerikai és karib-övezeti testvérpártok 1980. szeptemberi, caracasi tanácskozásának nyilatkozatát. Aggodalmát fejezi ki amiatt, hogy az amerikai republikánus elnökjelölt támogatni kívánja a diktatórikus rendszereket. Várakozással tekint az új kormányzat politikájára, mivel az Egyesült Államok magatartása jelentősen befolyásolhatja a demokrácia vagy a diktatúra pozícióit a térségben. Felhívja európai tagjait, hogy a jövőben ne nyújtsanak gazdasági segítséget a katonai diktatúrák megszilárdításához, ahogyan az a múltban megtörtént.

A szocializmus a 80-as években című fejezetében a határozat megemlékezik arról, hogy a Szocialista Internacionálé egyre fontosabb szerepet tölt be a nagyobb politikai hatalom eléréseért vívott harcban, a fentebb ismertetett elvek és célok jegyében. Együttműködik a haladó mozgalmakkal, pártokkal, erősíti az egységet a demokratikus szocialisták között. Harcol valamennyi nép önrendelkezési jogáért, és nem állít egyedül érvényes demokratikus szocialista modellt a világ elé. Úgy véli, hogy van válasz a fent kifejtett problémákra.

1. A béke és biztonság tárgykörében a demokratikus szocialisták elvetik a szuperhatalmak globális eluralkodásának tételét. Tárgyalásokat kell folytatni az egyenlőség és a kölcsönös tisztelet alapján; ez a fegyverzet-ellenőrzés-

hez, a leszereléshez vezető út. A Szocialista Internacionálé nem tölthet be közvetlen közvetítő szerepet, de elsődleges feladatának tekinti befolyásának latba vetését az ésszerű áttörésért. Ironikusnak minősíti, hogy egyesek a leszerelést fokozott fegyverkezéssel tartják elérhetőnek.

A kongresszus elfogadta a leszerelést tanulmányozó csoport jelentését, amelynek ajánlásait akcióprogramnak tekinti. Az Internacionálé és tagpártjai küzdenek e program megvalósításáért.

2. A gazdasági válságról szólva a határozat leszögezi: a demokratikus szocialisták számára a teljes foglalkoztatás az első számú prioritás. Az iparosított országokban a munkanélküliség leküzdése az új munkahelyek létesítése és a nagyobb termelékenységre irányuló gazdasági tervezés útján érhető el.

A fejlődő országok munkanélküliségének felszámolásához világméretű összefogás szükséges. Egy ilyen, a világot átfogó foglalkoztatási terv magában foglalná a szakszervezeti mozgalom részvételét Északon és Délen egyaránt mind a tervezés, mind a végrehajtás szakaszában; a minimális munkafeltételek biztosítását a Nemzetközi Munkaügyi Szervezet meghatározása szerint; az előzetes strukturális kiigazítási programokat az iparosított országokban; a nemzetközi jövedelmek eljuttatását a fejlődő országokba; és szükségintézkedéseket a nők és a fiatalok munkanélküliségének enyhítésére.

3. A gazdasági demokrácia tárgykörében a demokratikus szocialisták álláspontja az, hogy a gazdasági és szociális emberi jogok éppen olyan lényegesek, mint a hagyományos emberi jogok. A gazdasági igazságosságért folyó harc az alábbi elemeket tartalmazza.

A dolgozóknak joguk van az önrendelkezésre a munkahelyükön, ebben a

harcban a demokratikus szocialisták partnerei a szakszervezeteknek. Az emberi méltósághoz tartozik, hogy urai legyenek saját sorsuknak; és nemcsak az anyagi fogyasztásban. A munkához megkülönböztetés nélkül mindenkinek joga van. Szavatolni kell a munkahelyek megfelelő egészségi és biztonsági körülményeit.

A nőknek joguk van a férfiakkal egyenlő elbírálásra az élet minden területén.

4. A multinacionális vállalatok hatalmát alá kell rendelni a népek — és demokratikus kormányaik — érdekeinek, és ellenőrizni kell nemzetközi jogszabályok, kormányközi megállapodások útján.

5. Az új nemzetközi gazdasági rendszerhez vezető első lépésként azonnali akciókra van szükség. Végre kell hajtani a nemzetközi valutarendszernek és intézményeinek reformját, véget kell vetni az elfogadhatatlan hitelfeltételek gyakorlatának. Enyhíteni kell a Dél országainak eladósodását — amely a je-

lenlegi nemzetközi pénzügyi rendszer katasztrofális összeomlásához vezethet — és jelentős támogatással kell segíteni a fizetési mérleg javítását. Az áruk árainak korrekt kialakítása szükséges, amely lehetővé teszi a fejlődő országok kijutását a világpiacra. Kivételes élelmiszer-termelési programot kell létrehozni, és segíteni kell a hazai fogyasztást szolgáló termelést a harmadik világ országaiban, valamint az e régiókon belüli kereskedelmet.

A határozat üdvözi a Brandt-bizottság jelentését, mely a fenti célokat tette magáévá; támogatja Bruno Kreiskyt és Lopez Portillót az 1981-ben e tárgyban sorra kerülő csúcsertekezlet szervezésében.

6. Végezetül a Szocialista Internacionálé kinyilvánítja elkötelezettségét az emberiség haladásáért folyó harcban; ezt tekinti a demokratikus szocializmus lényegének. Olyan nemzetközi közösség megvalósítását tűzi ki céljává, amely a jövőendő nemzedékek számára biztosítja a békét, a szabadságot, a szolidaritást.

A SZOCIALISTA INTERNACIONÁLÉ XVI. KONGRESSZUSÁNAK (ALBUFEIRA, PORTUGÁLIA, 1983. ÁPRILIS 7—10.) KIÁLTVÁNYA

A dokumentum bevezető mondatai a nukleáris fegyverkezés kiterjedéséről és a világ gazdaság válságairól szólnak, azok összefüggéseire irányítva a figyelmet. A megoldást olyan radikális változások szükségszerű bekövetkezésében látja, amelyhez a megfelelő feltételeket — alternatívát kínálva kapitalizmusnak és szocializmusnak egyaránt — a demokratikus szocializmus teremtheti meg. Az Internacionálé számít arra, hogy törekvései csak hosszú és nehéz politikai küzdelemben érellelődhethetnek meg, hiszen a háború utáni évek illúziói — átalakított kapitalizmus, szünte-

len növekedés, nagyobb igazságosság — nem váltak valóra. Bajban vannak — bár változó mértékben — a kommunista gazdaságok is; ez részben a tőkés válsághatásoknak, részben a társadalmi-gazdasági rendszer következményének tekinti.

Ebben a helyzetben csak a szocialista ideológia nyújthat reményt a harmadik világ népeinek és az iparosodott nemzeteknek azzal, hogy figyelembe veszi a társadalmi igazságosságot, a szabadságot, az emberi jogokat, képviseli a világ békéjének és biztonságának ügyét.

I

A dokumentum számokkal mutatja be, hogy a világgazdasági válság miként vetette vissza a fejlett nyugati országok fejlődését, de hozzáteszi: a kommunista országok népei is nagy árat fizettek az antidemokratikus tervezés hibáiért. A válság legsúlyosabb következményei ugyanakkor közvetve a harmadik világot sújtják, amelyek újabb függő viszonyba kerülve elveszíthetik a dekolonizációs időszak számos eredményét, sőt szabadságukat is. Megállapítja, hogy a konzervatív kormányzatok a nyugati országokban „a jóléti-állam legtöbb fontos vívmányára is csapást mértek”.

A demokratikus szocialista mozgalom ezért felhívja a figyelmet a kapitalista világ érető gondjaira, kiemelve az acélipar, a technikai forradalom (foglalkoztatottság), a monetarista pénzügyi politika területeit, az olajválságokat, a fejlett tőkés gazdaságok strukturális változásainak negatív következményeit.

A Szocialista Internacionálénak különleges szerepe van a különböző gazdaságpolitikák nemzetközi összeegyeztetésének munkájában, a válságból kivezető utak megtalálásában, a nemzetek feletti kooperatív erőik demokratiikus és szociális szellemű ellenőrzésének gyakorlásában. Az Internacionálé ezért az alábbiakat javasolja:

1. Az iparosodott országok gazdasági talpraállása járjon együtt az Észak és Dél között létrejövő valódi szolidaritással. Az új nemzetközi gazdasági rend valójában gazdasági szükségesszerűség.

2. A szocialisták a legnyitottabb és legdemokratikusabb tervezési formákat jelölték célként, amely lehetőséget nyújt a nagyobb termelékenységre, az erőik igazságosabb megosztására.

3. A tartalékokat a valóban produk-

tív beruházásokra kell fordítani, hogy a spekulációs tőkebefektetések helyett több globális és szociális probléma megoldása váljék lehetővé.

4. Egy új pénzügyi és monetáris rendszer vessen véget a harmadik világot különösen sújtó monetáris bizonytalanságnak (adósságválság, túrhetetlen kamatlábterhek a fejlődő országokban.)

5. A jövedelmek és a vagyonok méltányos újraelosztása a hatékonyságot is növeli. A műszaki haladás egy bizonyos részét a jövedelem és a foglalkoztatottság biztosítására kell felhasználni. „... A társadalmi és a gazdasági egyenlőség fokozódása a növekedés legnagyobb hajtóereje.”

6. Összhangot kell teremteni társadalompolitika és gazdaságpolitika között. A társadalom produktivitása nő meg, ha képes megszabadulni a nemek közötti, a faji és kisebbségi diszkriminációtól.

7. Felül kell vizsgálni, hogy a technikai forradalom időszakában miként alakul a munkaidő és a szabad idő aránya.

8. A Szocialista Internacionálé tagpártjain keresztül előmozdítója és meghatározó fóruma kíván lenni a fenti perspektíva megvalósításának.

II

A nukleáris fegyverkezés tárgykörében a kiáltvány leszögezi, hogy az első, döntő lépést a leszereléshez az Egyesült Államoknak és a Szovjetunióknak kell megtenni. Minden válsággóc, amelyben a szuperhatalmak elkötelezetten jelen vannak, újabb világháború kiindulópontja lehet. A kongresszus felszólítja a Szovjetuniót és az Egyesült Államokat, hogy tegyék meg a nukleáris fegyverkezési hajszát megfékezéséhez vezető lépéseket. E tekintetben döntő fontosságúak a genfi tárgyalá-

sok, amelyeken politikai keretet kellene biztosítani a korlátozott nukleáris háború elutasításához, a megegyezéshez. A két szuperhatalom szüntesse meg a meglévő egyensúlyt destabilizáló katonai tevékenységet, őrizze biztonságát a fegyverek és a haderők legalacsonyabb szintjén, s ez elejét veheti a nukleáris fegyverek elterjedésének a világ más részein is.

A kiáltvány a továbbiakban felidéri azokat a területeket, amelyekre a tárgyalásoknak ki kellene terjedni, és támogatásáról biztosítja a békét és a leszerelést szolgáló nemzetközi kezdeményezéseket.

A fegyverkezés nemcsak a háború és a béke, hanem a harmadik világ országai fejlődésének kérdéskörét is befolyásolja, mert alapvetően károsítja ezen országok gazdaságát, elvonja erőforrásait. Mivel e térségek konfliktusai egyben a nagyhatalmak közötti versengés forrásaivá váltak, világháborús veszélyt idézhetnek fel. Kivált akut tűzfészekké vált a Közel-Kelet; mind az izraelieknek, mind a palesztinoknak joga van az önálló nemzeti léthez, s csak a szükségszerű kompromisszum teremthet alapot a tartós, békés együttéléshez. Az Internacionálé szolidáris valamennyi közel-keleti tagpártjával, és követeli minden idegen csapat kivonását Libanonból.

A Szocialista Internacionálé a sandinistákat támogatta a Somoza elleni harcban, és támogatja Nicaragua forradalmi küzdelmét a pluralista demokráciáért. Nem osztja azt a reagani beállítást, hogy Közép-Amerika népi mozgalmait „szovjet-kubai összeesküvés” segítette életre. Valódi belső demokráciát teremtő politikai rendezést sürget El Salvadorban. Ugyanakkor szolidáris minden olyan kelet-európai mozgalommal, így a lengyel Szolidaritás szervezettel is, amelyek a „döntő szabadságjogokért, így a szakszervezeti jogokért,

a vallásszabadságért vagy a nemzeti kisebbségek jogvédelméért küzdenek”. Politikai rendezést sürget Afganisztán jelenlegi helyzete is.

Az afrikai térségben Dél-Afrika elnyomó politikája és agresszív nemzetközi magatartása vált destabilizáló tényezővé. A szolidaritás Afrika népeivel és a fellépés Dél-Afrikával szemben ma a világbéke, az emberi jogok és az emberi méltóság melletti kiállást jelent. A Szocialista Internacionálé javasolja, hogy

1. kapjanak nagyobb támogatást a frontállamok, ezzel is csökkentve a Dél-Afrikától való gazdasági függést;

2. politikailag, gazdaságilag támogatni kell a felszabadító mozgalmakat. Az Internacionálé leszögezi, hogy Dél-Afrika a nemzetközi jogot megsértve foglalta el Namíbiát;

3. az ENSZ alkalmazzon gazdasági szankciókat Dél-Afrika ellen;

4. fokozni kell a Namíbiával és a dél-afrikai néppel való szolidaritás akcióit.

Az Internacionálé elítéli a szovjet—kubai—NDK csapatok etiópiai jelenlétét, támogatja az eritreaiak és a saharaiak önrendelkezéséért folyó harcot.

A demokratikus szocialista mozgalom a szabadság, a demokrácia és a béke sokszor nagyon nehezen megvalósítható egyensúlyára törekszik. Elkötelezett a Nemzetközi Fejlődés Független Bizottsága és a Leszerelési és Biztonsági Független Bizottság jelentéseiben megfogalmazott alapelvek mellett, szorgalmazza a megsemmisítő eszközök előállítására fordított anyagi erők emberséges célokra való felhasználását Délen és más rászoruló területeken. Egyetértően idézi a dokumentum a Palme- és a Brandt-bizottság számos megállapítását, javaslatát. Az Internacionálé Michael Manley vezette munkacsoportja 1982-ben stratégiát dolgozott ki a Szocialista Internacionálé

irányvonalának realizálására az új világgazdasági rend megvalósításáért folyó tevékenységben.

A fejezet befejezéseként a kiáltvány hangsúlyozza, hogy az Internacionálé „a politikai, intellektuális és erkölcsi szolidaritás” elkötelezett szervezete.

III

A Szocialista Internacionálé „jogelőd” szervezetére, a Nemzetközi Munkásszövetségre hivatkozva változatlanul a tőke elleni harcot jelöli meg tevékenysége fő területeként, de megjegyzi, hogy a kommunista országokban ugyanakkor a szabadságmozgalmak „szocializmus emberi arcát” keresik saját országuk és a Szovjetunió elnyomó erőivel szemben. Leszögezi, hogy a fejlődő országokban a politikai függetlenség nem járt együtt a teljes gazdasági és társadalmi felszabadulással; a neokolonialista tendenciák fennmaradtak. Az Internacionálé feladatának tekintti a nemzeteken belüli és a nemzetek közötti igazságtalanságok elutasítását és az emberiség értékeivel vállal szolidaritást.

*A biztonságról és a leszerelésről szóló határozat**

A Szocialista Internacionálé ismételten kifejezi meggyőződését, hogy a biztonságot a fegyverkezés elutasításával, a népek közötti együttműködésre és bizalomra kell építeni. Az Internacionálé az általános és teljes leszerelésért folyó harcra mozgósítja pártjait és szervezeteit. Az emberiség biztonságát mind újabb fegyverfajták rendszerbe állítása veszélyezteti.

* A kongresszus a Kiáltvány mellett több határozatot fogadott el. Ezek közül a leszerelésről szólót idézzük.

A Szocialista Internacionálé kongresszusa megismétli a leszerelésről szóló 1980-as jelentésben megfogalmazott feladatokat, és felhívja a Szovjetuniót és az Egyesült Államokat, tegyenek lépéseket a START, az európai középhatósugarú fegyverek korlátozásáról szóló és a bécsi haderőcsökkentési tárgyalások, a madridi európai biztonsági és együttműködési konferencia sikeréért, illetve a megállapodások betartásáért. „A két nagyhatalomnak meg kellene állapodnia egy olyan moratóriumban, amely a nukleáris fegyverek kipróbálására, gyártására, tárolására, illetve a kémiai és biológiai fegyverek felhasználására vonatkozik.” Szükségesnek tartja, hogy amíg nem sikerül végleges megállapodást elérni Genfben, a szuperhatalmak vállaljanak ideiglenes kötelezettségeket a stabilitás megóvására. Az európai középhatósugarú nukleáris fegyverek korlátozásáról szóló és a START tárgyalások kapcsolódjanak össze.

Az Internacionálé köszönti az atommentes övezetek megteremtésére irányuló törekvéseket. Meggyőződése, hogy „ha a nagyhatalmak kölcsönös korlátozásokat vezetnének be hadászati téren, és csökkentenék a világ különböző részein katonai beavatkozásukat, ismét létre lehetne hozni a keletnyugati enyhülés politikai kereteit”.

A világ népeinek békeakaratahoz csatlakozva és azt képviselve a Szocialista Internacionálé eredményeket és nem tárgyalási taktikázást vár el. Fel szólítja a szuperhatalmokat, hogy a katonai versengés helyett törekedjenek gazdasági és politikai együttműködésre. Ez megmentheti az emberiséget a megsemmisüléstől, felszámolhatja a milliókát sújtó éhezést, emberi és anyagi tartalékokat szabadíthat fel, segíthet leküzdeni a világgazdaság válságát.

Kardosné Balogh Judit—Láng Péter

A dolgozó fiatalok önálló élet- és pályakezdésének problémái a szocialista országokban

(NEMZETKÖZI TANÁCSKOZÁS ZÁNKÁN)

A Társadalomtudományi Intézet nemzetközi tanácskozást szervezett 1983. június 13-tól 15-ig a zánkai Úttörővárosban, *A fiatal munkásutánpótlás formálódásának társadalmi tényezői* című, hat európai szocialista ország részvételével folyó középtávú nemzetközi összehasonlító kutatás programja keretében, a címben jelzett témakörben. A tanácskozás jellegét, tartalmát és a résztvevők körét egyaránt az határozta meg, hogy szervezői milyen szerepet szántak a rendezvénynek az ötéves kutatómunka folyamatában.

A kutatás *A munkásosztály a nemzetközi forradalmi folyamatban* című nemzetközi Problémabizottság keretében folyik 1975 óta, és az első ötéves munka eredményei *Dolgozó ifjúság: orientációk és életutak* címmel a Társadalomtudományi Intézet által kiadott orosz nyelvű kötetben* láttak napvilágot. A jelen kutatómunka is elsősorban ennek a nagyszabású nemzetközi összehasonlító empirikus felvételnek az anyagára épül, amelynek első feldolgo-

zását a részt vevő kutatók a fent említett kötetben adták közre.

A korábbi közös kutatómunkáról, amely a nemzetközi tudományos együttműködési gyakorlatban nehézségei miatt igen ritkán alkalmazott, ám annál nagyobbra értékelt módszert — az egységessített eszközökkel történő közös empirikus kutatás módszerét valószínűsítette meg, e folyóirat hasábjain már jelent meg híradás, ezért nem térek ki rá. A hat részt vevő ország (Bulgária, Csehszlovákia, Lengyelország, Magyarország, NDK, Szovjetunió) kutatói által összegyűjtött tényanyagnak azonban csak kisebb részét dolgozhatta fel az első összegzés.

Amíg a közös kötetben megjelent elemzés elsősorban azt vizsgálta, hogy a fiatalok eredeti képzési-továbbtanulási orientációi hogyan valósultak meg és váltak be későbbi életútjuk során, a folytatásban a kutatók az önálló élet- és pályakezdés egész folyamatát kívánják megragadni, és bemutatni a gazdasági-társadalmi tényezők hatásmechanizmusait e folyamatban.

Az adatbankként kezelhető meglevő empirikus anyag feleslegessé tette a korábbihoz hasonló új felvétel indítá-

*A kötet a közeljövőben magyarul is megjelenik.

sát. Mivel azonban e témakör vizsgálata időközben jelentősen megélenkült az érintett országokban, kívánatos volt a nemzeti keretben készült, illetve folyamatban levő kutatások anyagait hasznosítani a nemzetközi kutatásban. Ez a számos, alig megoldható módszertani nehézségekkel járó feladat a jelen esetben némileg egyszerűbbnek tűnt, hiszen az egyes nemzeti képviselők által kidolgozandó résztémákban a korábban egyeztetett módon felvett empirikus anyag nagyrészt biztosítja a nemzetközi összehasonlító elemzés lehetőségét; a feltámadó, esetenként komoly interpretációs problémák jelentős részét sikerült feloldani a közös kutatás kezdetén.

A jelen középtávú program új elméleti-interpretációs kérdéseinek megvitatása, valamint a nemzeti keretű kutatómunka eredményeinek kölcsönös közreadása céljából a résztvevők munkajellegű tanácskozások szervezését határozták el, melyek során a közös kutatás minden elfogadott résztémáját áttekinthetik.

Az első ilyen tanácskozást a közös kutatás nemzetközi koordinációját ellátó magyar fél rendezte Zánkán. A rendezvény konkrét feladata az volt, hogy feldolgozza a magyar résztvevők által gondozott *Az ifjúság gazdasági-szociális és egzisztenciális problémái* című résztémát, a lengyel fél által gondozott *A fiatal nemzedék szakmai-szociális helyzete* című résztémát, valamint áttekinthe a hat résztvevő által közösen kidolgozandó összegező munkának szánt témát, az érintett országok ifjúságpolitikai gyakorlatának összevetését a kutatásba bevont kérdések szempontjából. A tanácskozás tervezői azonban számoltak azzal, hogy az első ilyen rendezvényen elkerülhetetlenül újra szóba kerülnek az egész (1981-ben kezdett) kutatás korábban többé-kevésbé már megvitatott elméleti, meto-

dológiai kérdései, valamint a programban most nem szereplő kutatási résztémák is. Ezért a rendezők országonként hat-hat főt hívtak meg, az ifjúsággal különböző szakjelleggel foglalkozó tudományos szakembereket, azzal a kéréssel, hogy a programban szereplő témák valamelyikében nyújtsanak előre elkészített tudományos információt a nemzeti keretű kutatómunkáról, illetve az ifjúságpolitikai gyakorlatról. A előzetes felkérés szerint ezen információknak nemcsak azokra a forrásokra és adatokra kellett kitérnie, amelyek alapján a témagazda beépítheti e nemzeti produktumokat a nemzetközi elemzésbe, hanem a felvállalt témában konkrét problémajelzésre, a gyakorlati problémák nemzeti interpretációinak jellemzésére is.

A konferencia egészében teljesítette több rétegű feladatát. Nevezetesen: megtárgyalta az ifjúságkutatás számos, elméleti, metodológiai kérdését és az e témájú felszólalások számos új mozzanattal gazdagították az ifjúságkutatással foglalkozó kutatók szemléletét, ismereteit (az ifjúság életkori és társadalmi jellemzőinek kölcsönviszonya; a nemek közötti különbségek jellege; a társadalmi makrofolyamatok és az ifjúság; a generációs különbségek sajátosságai stb.). Másfelől a konferencia eleget tett annak a feladatának is, hogy új ismeretekkel gazdagítsa empirikus tudásunkat az ifjúság társadalmi helyzetéről. A részt vevő országok igen sok új kutatási eredményét lehetett megismerni, amelyeket hasznosítani lehet a közös monográfia elkészítésénél. Ilyen formában a konferencia jól szolgálta azt a célt is, hogy érezhető módon hozzájáruljon a közös kutatás sikeréhez.

Jóllehet különösebben kiélezett vita egyik kérdésben sem bontakozott ki, akár pozitívan is értelmezhető, hogy mégis megfogalmazhatók bizonyos

hangsúlykülönbségek a tárgyalt problémák megközelítésében. Ezek közül a következőket érdemes kiemelni: Hogyan kell szemlélni az ifjúság létviszonyait, anyagi, egzisztenciális helyzetét? Vajon a jövedelem, a fogyasztási szerkezet és a lakásviszonyok vizsgálata kielégítő képet ad-e az ifjúság egzisztenciális helyzetének jellegzetességeiről?

Az említett tényezők számbavételének szükségességét senki sem vonta ugyan kétségbe, de megfogalmazódott az a javaslat, hogy egyrészt szintetikus mutatókkal kellene dolgozni, másrészt az említett dimenziók helyett a szükségletekből kellene kiindulni az ifjúság egzisztenciális helyzetének jellemzésénél. Végül az a vélemény nyert megerősítést, hogy az empirikus kutatás szempontjából a szükségletfogalom a maga elvontságában igen kevésbé kezelhető, nagyon nehezen mérhető és összehasonlítható, jóllehet elvileg igaz, hogy az élet minőségét a szükségletekkel is jellemezni lehet. Az tűnik lehetségesnek és valószínűnek, hogy elsősorban a statisztikailag mérhető mutatókra kell támaszkodni az ifjúság lét-helyzetének, életstandardjának összehasonlító vizsgálatánál. Szeretnénk, ha a magyar adatokhoz hasonlóan a többi részt vevő ország is elkészítené a szóban forgó empirikus információkat.

Az *egyenlőség-egyenlőtlenség* témáját sokoldalúan közelítette meg a konferencia. Egyetértés volt abban, hogy differenciáltan kell vizsgálni a kérdést, és abban is, hogy nem mindenfajta egyenlőtlenség ítéhető károsnak a fejlődés mai szakaszában. Gondosan mérlegelni kell, hogy milyen társadalmi-politikai stratégia alkalmazható az egymástól eltérő egyenlőtlenségtípusokkal kapcsolatban (a teljesítményekkel összhangban levő jövedelemkülönbözőség nyilvánvalóan pozitívan ítéendő meg, míg a munkához nem kötődő jövedelem egyértelműen negatív;

az esélyegyenlőtlenséggel kapcsolatos problémák nem tekinthetők pozitívnak, de létezésükkel számot kell vetni és teljesen nem szüntethetők meg; ugyanakkor vannak olyan egyenlőtlenségek, amelyek megszüntethetők és megszüntetendők, így például a nemek közötti bérkülönbség azonos munkateljesítmény esetén.)

Az *ingázás* jelenségköre is vita tárgya volt. A vélemények megoszlottak abban a kérdésben, hogy mennyiben hátrányos az ingázás. Itt figyelembe kell venni az egyes országok sajátosságait, és óvakodni kell a saját tapasztalatok és értékelések túláltalánosításától.

A *foglalkoztatásról* szólva az előadások hangsúlyozták: a szocializmusban továbbra is cél a teljes foglalkoztatottság biztosítása, ez az ifjúság érdeke is. Ugyanakkor össztársadalmi feladat a hatékony foglalkoztatás. E két cél esetenként ellentmondásban van egymással, a teljes foglalkoztatottság sokszor alacsony hatékonysággal párosul. A foglalkozási struktúrában csaknem minden országban változások várhatók. Erre fel kell készülni és fel kell készíteni az ifjúságot.

A *család, gyermeknevelés, gyēs* stb. témakörben igen széles körű eszmecsere bontakozott ki, megfontolandó javaslatok hangzottak el. Bizonyos, hogy a fiatal családok helyzetét újból át kell gondolni, nagy figyelmet fordítva arra, hogy képesek-e a családok eleget tenni a gyermekneveléssel összefüggő feladatoknak, és mérlegelni kell, hogy az itt mutatkozó zavarok feloldásához milyen társadalmi lépések szükségesek.

A *képzés — átképzés — továbbképzés* folyamatát vizsgálva hangsúlyozták: az ifjúság érdeke egy olyan képzési — átképzési — továbbképzési rendszer kialakítása, amely módot nyújt a fiataloknak a foglalkozási rendszer vál-

tozásával együtt járó szakmaváltáshoz, a munkaerő-piaci pozíciók megőrzéséhez.

Az ifjúságpolitika tapasztalataira nagy figyelmet fordított a tanácskozás. Egyetértés volt abban, hogy rendkívül fontos a nyolcvanas évek realitásaiból kiinduló ifjúságpolitika tudományos megalapozása és a meghozott politikai döntések hatásainak és következményeinek folyamatos tudományos vizsgálata, e tapasztalatok visszajelzése a politika számára, egyáltalán a tudomány és politika szorosabb kapcsolatának megteremtése.

A rendezők sokoldalúan hasznosítani kívánják a konferencia eredményeit mind a további kutatómunkában,

mind pedig a társadalmi közvélemény formálásában. Ezért foglalkoznak azzal a gondolattal, hogy a konferencia anyagából kötetet állítanak össze.

A kutatás Koordináló Tanácsa kidolgozta a további munkálatok ütemét és rendjét. Eszerint a következő hónapokban intenzív vitákra kerül sor — olyan kérdésekben, mint a tudományos-technikai haladás és az ifjúság; a társadalmi szerkezet változása és az ifjúság; az oktatási rendszer és a fiatal nemzedék érdekei; az ifjúságpolitikai tapasztalatok elemzése —, és szükségesnek tartjuk, hogy a szocialista ifjúsággal foglalkozó kutatók szakmai együttműködése és kölcsönös információcseréje tovább fejlődjön és folyamatossá váljon.

Békés Zoltán

Tudomány és az ideológiai harc napjainkban

(TUDOMÁNYOS TANÁCSKOZÁS VÁRNÁBAN)

A Bolgár Tudományos Dolgozók Szövetsége 1983. június 6–10-e között Várnában nemzetközi tudományos tanácskozást szervezett *Tudomány és az ideológiai harc napjainkban* címen. A tanácskozáson Bulgária, Csehszlovákia, Lengyelország, Magyarország, a Német Demokratikus Köztársaság és a Szovjetunió tudósai vettek részt. A tanácskozás ülésein 11 referátum és 17 korreferátum, hozzászólás hangzott el. A konferenciát az élénk, nyílt vita légköre jellemezte. A résztvevők több oldalról vizsgálták és elemezték a természettudományok és az ideológia, valamint a társadalomtudományok és az ideológia összefüggéseit.

A konferenciát K. Bratanov akadémikus, a Bolgár Tudományos Dolgozók Szövetségének elnöke nyitotta meg, s a tanácskozás céljaként azt fogalmazta meg, hogy az fejezze ki a tudósoknak a békéért érzett felelősségét és elkötelezettségét. Különös erővel vetődik fel ennek fontossága napjainkban, amikor a legszélsőségesebb imperialista körök már a kozmoszban is háborút akarnak folytatni. Emlékeztetett Joliot Curie és Igor Vasziljevics Kurchatov atomtudósok példájára, a béke megőrzése érdekében kifejtett tevé-

kenységére, amelyet a mai tudósoknak is követniük kell. Szorgalmazta atommentes övezet létrehozását a Balkánon és a világ más térségeiben.

A tanácskozás bevezető előadását P. Gindev professzor, a Bolgár Tudományos Akadémia levelező tagja, a BKP KB Társadalomtudományi és Társadalomirányítási Akadémiája rektorának első helyettese dolgozta ki *Tudomány, tudományos-technikai haladás és az ideológiai harc a mai szakaszban* címen. Gindev idézte a pártkongresszusok megállapításait a tudomány növekvő jelentőségéről. Azt a tételt, mely szerint a tudomány az emberek tevékenységén keresztül közvetlen termelőerővé válik, azzal a megállapítással egészítette ki, hogy a tudomány „közvetlen politikai és ideológiai erőt” is képvisel. Napjainkban a tudománynak „globális jelentősége” van.

Gindev különbséget tesz a tudományos-technikai haladás és a tudományos-technikai forradalom között, az előbbit tekinti szélesebb fogalomnak. A tudományos-technikai forradalom a tudományos-technikai haladás magvát képezi, s mint sajátos minőségi ugrás jelenik meg a tudomány és a technika általános fejlődésében. A tudományos-

technikai haladás a mennyiségi és minőségi változásokat egyaránt magába foglalja.

A résztvevők közül többen vitatták Gindevnek azt a megfogalmazását, hogy a tudomány önmagában nem tekinthető közvetlen termelőerőnek, hanem csak a tudományos feltárások materializálódása, gyakorlati alkalmazása, a munkások és a mérnökök kvalifikált termelő munkája révén válik azzá. Gindev szerint: mivel a tudomány szellemi, a termelőerők pedig anyagi jelenség, ezért a tudományt nem lehet a termelőerők „harmadik komponenseként” értelmezni.

Ebben a kérdésben más nézeteket képviselt *K. Szerafimov* fizikus, a BTA levelező tagja *A mai tudományos-technikai forradalom és az ideológiai harc* című előadásában, Gindevnél nagyobb és önálló szerepet tulajdonítva a tudománynak mint termelőerőnek. A vitában részt vevők többsége Szerafimov felfogásával értett egyet.

G. Kröber professzor, az NDK Tudományos Akadémiájának levelező tagja a tudomány fejlődésének ideológiai kérdéseiről beszélt, s felhívta a figyelmet a szcientizmus veszélyére; részletesen elemezte a tudomány fejlődésének determinista felfogását, s azt a koncepciót, amely a véletlennek tulajdonít nagy szerepet a tudomány fejlődésében. Kröber egyiket sem tartja elfogadhatónak. A tudományos-technikai fejlődésben egyfajta szelektivitás is érvényesül, s perdöntő, hogy a TTF eredményeit milyen gyorsan tudják átvenni a gyakorlatba. A tudománypolitikában törekedni kell a kutatások támogatásának növelésére, nem hanyagolva el az alapkutatásokat. Kerülni kell azonban olyan „tudományos elit” kialakulását, amely elszakad a gyakorlati problémáktól.

A tanácskozáson szenvedélyes erővel vetődtek fel az ideológiai harc ösz-

szefüggéseiben az ökológiai problémák. Ez volt a témája *A. Kütov* bolgár professzor előadásának, aki drámaian tette fel a kérdést: mi lesz a homo sapiens sorsa a jövőben, tud-e alkalmazkodni a veszélyeztetett helyzethez vagy elpusztul? Van-e reális lehetőség a veszélyek elhárítására? A pesszimisták a nulla-növekedésben látják az elhárítás lehetőségét (Római Klub), az optimisták szerint a „szuperindusztrializáció” majd mindent megold. A polgári teoretikusok közül többen azt hangoztatják, hogy a szocializmusnak nincsenek reális lehetőségei az ökológiai problémák megoldására. Velük szemben Kütovnak az a véleménye, hogy a szocialista társadalom tervszerű fejlesztési politikájával képes előbbre vinni a természet és a társadalom harmonikus viszonyának megteremtését. Nem tagadja azonban, hogy a gyengefejlettség leküzdésére kibontakozott nagymértékű iparosítás a környezet szennyezésével kezdetben sok kárt okozott (és okoz még ma is) a szocialista országokban.

Kütov hangsúlyozta, hogy az ökológiai problémák megoldása csakis „ökológiai forradalom” útján lehetséges, amikor is az ember a bioszféra törvényszerűségeinek ismeretében „szelektív munkát” fog végezni a bioszférában. Ehhez azonban tudatosan szervezett és irányított társadalomra van szükség. Ezt az érett szocialista társadalomban, s legmagasabb fokon a kommunizmusban látja. A konferencia résztvevői közül többen vitatták az „ökológiai forradalom” terminológiát, s a korunkban sürgetően — és gyakorlatiasan — jelentkező ökológiai problémák megoldásának elsődlegességét hangsúlyozták, nem tagadva a tudomány előrelátás (a prognosztizálás) fontosságát sem.

A természettudományok és az ideológiai harc viszonyát érdekesen világi-

totta meg *Hriszto Hrisztov* bolgár fizikus, akadémikus előadása. A modern fizika problémáin belül a mikrovilág tanulmányozását tartja a legizgalmasabbnak. Már önmagában az a mód, ahogyan a részecskék mozgásának, belső erőinek törvényszerűségei megjelennek gondolkodásunkban, tudatunkban, ideológiai-világnézeti kérdés. Nem kevésbé érdekes a makrovilág, a kozmosz számos jelensége, például a pulzárok, kvazárok, a csillagok keletkezése, az a máig sem teljesen megválaszolt kérdés, hogy hová oszlik szét az energia. Einsteint idézve hangsúlyozta, hogy a természet törvényeinek megértése „ez a nagy csoda”. A világ tudatunkon kívül létezik, de hatni tudunk rá, s ez a hatás nem függetleníthető az emberek ideológiai beállítódásaitól, elkötelezettségétől. A tudósokat (fizikusokat) gyakran kárhozzatják például amiatt, hogy feltárták az atom titkát. Ám az atom — ha békés célokra használják fel — az emberiség nagy lehetősége az energetikai problémák megoldásában. A fizika fejlődése mindinkább igényli a kollektív munkát, amely szükségszerűen együtt jár a tudományos szervezéssel, a tervezéssel, az új feltárások eredményeinek, következtetéseinek kollektív összegezésével. A természettudományban ugyanannak a feltárt jelenségnek a magyarázatában különféle irányzatok (például a „fizikai idealizmus”) jelennek meg, s ideológiai-világnézeti ütközésekhez vezethetnek.

Hriszto Hrisztov akadémikus gondolatait szélesítette tovább *G. Vekilov* bolgár professzor *A nem ideológiai diszciplínák ideológiai tartalma* című előadásában.

A társadalomtudományok és az ideológiai harc összefüggéseibe állítva vizsgálta *D. Pavlov* bolgár professzor a társadalomtudományok aktuális metodológiai kérdéseit. Előadásában abból in-

dult ki, hogy napjainkban erőteljes tendenciaként tapasztalható a tudományok integrációja, az interdiszciplináris kutatások jelentőségének növekedése. Ez számos metodológiai problémát vet fel. Úgy látja, hogy nagy szükség van a tudományos kutatások „dialektizálására”, például gyengén kidolgozottnak tekinti a társadalom és a forradalmi folyamatok közötti dialektikus kölcsönhatásokat. További probléma, hogy a kutatók kevésbé tanulmányozzák a tudomány internacionalizálódását. Szükségesnek tartja a filozófia és más társadalomtudományok politikai-ideológiai funkciójának pontos tisztázását, egy „speciális tudományág” létrehozását az ideológia tanulmányozására. Ugyancsak sürgetően fontos létrehozni Bulgáriában a politikatudományi diszciplínát. Szakítani kell az ideológiai-politikai munkában még ma is tapasztalható apologetikus megközelítésekkel. A társadalomtudományokban helyet kell biztosítani a globális problémák tanulmányozásának.

Pavlov professzor előadását tovább árnyalták a vitában felszólalók. Így például *L. Hanzel* (Csehszlovákia) a filozófia, a világnézet, az ideológia és a speciális tudományok összefüggéséről, *V. Csehák* (Csehszlovákia) a tudomány ideológiai funkciójának értelmezéséről, *P. Velcsev* (Bulgária) a tudományos megismerés metodológiájáról, *H. Pesinova* (Csehszlovákia) a pszichológiának a párt ideológiai munkájában játszott szerepéről, *K. Vasziljev* (Bulgária) a történelmi tények ideológiai interpretálásának sajátosságairól fejtette ki véleményét. *G. Pasevszkij* (Bulgária) a nemzetközi jog és az ideológiai harc összefüggéseire hívta fel a figyelmet. *Taksás Imre* a magyarországi társadalmi viszonyok fejlődésével foglalkozó társadalomtudományi kutatások néhány, az ideológiai harc szem-

pontjából is érdekes eredményét, következtetéseit ismertette.

A konferencián — Marx Károly születésének 165., halálának 100. évfordulója jegyében — méltatták Marx életművének és forradalmi munkásságának jelentőségét is. Bevezető előadásában Gindev aláhúzta, hogy Marx időálló tudományos módszert adott a természet és a társadalom jelenségeinek elemzésére, törvényszerűségeinek feltárására, a társadalom forradalmi átalakítására.

A marxi örökség meghatározó szerepet játszik a mai tudomány fejlődésében — erről beszélt *M. T. Jovcsuk*, a Szovjet Tudományos Akadémia levelező tagja *Marx filozófiai öröksége, a mai tudomány és az ideológiai harc* című előadásában. Hangsúlyozta, hogy nem lehet elfogadni az „ahány ország — annyi marxizmus” koncepciót és a marxizmust a leninizmustól elválasztani próbáló különböző törekvéseket. A Marx-évforduló gazdag irodalmára hivatkozott, amely meggyőzően tanúsította: nem gyengíti a marxizmus általános érvényűségét, hogy Marx tanításai eltérő történelmi feltételek között és nem betű szerint valósulnak meg. A marxi életmű a tudományos kutatások és a mindennapi felhasználás szempontjából teljesebbé vált azáltal, hogy a Szovjetunióban második kiadásban, 50 kötetben megjelentették Marx—Engels Műveit. Az új kiadás sok, eddig nem publikált művet is tartalmaz.

A Marx-évforduló a jelenlegi helyzet reális megítélésére inspirál. Ezzel kapcsolatban Jovcsuk mértékadónak nevezte Jurij Andropov *Kommunizmusban* megjelent cikkét. Az élet sokszorosán igazolta, hogy a fejlődés nem egyenes vonalú. A szocializmusban is keletkezhetnek nem antagonisztikus ellentmondások, amelyek — ha idejében nem ismerik fel őket — konfliktusos helyzetekhez is vezethetnek. Koráb-

ban nem sejtett erővel vetődnek fel a globális problémák is.

Marx ismeretelméletét jellemezte *T. Jaroszewskij* lengyel professzor, aki előadásában kitért a lengyelországi ideológiai helyzet néhány sajátosságának ismertetésére is. Megállapította, hogy a kialakult helyzetet csakis osztályszempontból lehet helytállóan értékelni. A krízis mélypontján — s ez még ma is érzékelhető — tapasztalható volt a marxizmus „nyitottságának” olyan felfogása, amely a marxizmustól legszívesebben elválasztotta volna a materializmust és a politikát.

A „marxológusok” Marx-interpretációjának különböző irányait érzékeltette *D. Gordev és D. Radev* (Bulgária) *Marx és az „autentikus marxisták”, a marxista—leninista filozófia kritikai funkciójáról* című közös hozzászólása. *G. Ivanov* (Szovjetunió) az NDK-ban rendezett nemzetközi Marx-konferencián elhangzott szociáldemokrata hozzászólásokból vont le néhány következtetést; többek között azt, hogy a szociáldemokraták készek együttműködni a kommunistákkal a békeharcban, s tapasztalhatók részükről a marxizmus iránti érdeklődés jelei. Ez részben abban mutatkozik meg, hogy igyekeznek „átmenteni” maguk számára a marxizmusból azt, ami megfelel elképzeléseiknek; még inkább érzékelhető azonban a marxizmus „leküzdésének” szándéka. Ehhez elegendő tanulmányozni a szociáldemokrata pártok programjait. *D. Danova* bolgár filozófus *Funkcionalizmus és marxizmus* címen tartotta meg érdekes hozzászólását.

A konferencián *G. Gudozsnyik* szovjet filozófus méltatta Todor Pavlov kiemelkedő bolgár filozófus, a már közismertté vált „várnai filozófiai iskola” kezdeményezőjének és megalapítójának alkotó munkásságát.

A júniusi bolgár békehónap kereté-

ben, a tudományos konferenciához szorosán kapcsolódva Hriszto Hrisztov akadémikus elnökletével *Tudomány és béke* címen kerekasztal-beszélgetést is szerveztek.

A konferencia teljes anyaga meg fog jelenni orosz nyelven.

A következő tanácskozást 1985-ben tartják *A tudomány szerepe a fejlett szocializmus építésében* címen.

Taksás Imre

A KOSSUTH KÖNYVKIADÓ ÚJ KIADVÁNYA!

Kolosi Tamás

STRUKTÚRA
ÉS EGYENLŐTLENSÉG
(TANULMÁNYKÖTET)

266 oldal, 35,— Ft

Megvásárolható a Kossuth Könyvkiadó

budapesti, kerületi s megyei kirendeltségein

és a könyvesboltokban

Európai Faluszociológiai Kongresszus Budapesten

1983. július 25–29. között Budapest volt a színhelye az Európai Faluszociológiai Társaság XII. kongresszusának, melyre harminchárom országból közel háromszáz szociológus és a közigazgatásban dolgozó szakember érkezett. Az esemény jelentőségét — tudományos eredményein kívül — az is emelte, hogy a Társaság először választott szocialista országot kongresszusa rendezőjeként.

A kongresszus központi témáját *Vidéki fejlődés — összehasonlító perspektívák* (Rural* Development — Comparative Perspectives) címmel fogalmazták meg. E témához kapcsolódtak a plenáris ülések előadásai, majd a munkacsoportok ülésein különböző szempontok alapján vitatták meg a vidék fejlődésének mai helyzetét, problémáit, új jelenségeit, szociológiai kutatásának lehetőségeit. A plenáris üléseken hangzott el az a három magyar előadás, mely Magyarország falvainak, vidéki településeinek fejlődésével, a mezőgazdaság helyzetével és a hazai településpolitikával foglalkozott.

* Szeretném megjegyezni, hogy az angol „rural” terminológia magyar értelmezése máig sem megnyugtató. Fordítják „falusi”-nak, „vidéki”-nek. Azért választottam a „vidéki” kifejezést, mert ez mindenképpen tágabb jelentésű a „falusi”-nál, minthogy a kongresszuson sem csak a falvak elemzésével, fejlődésével foglalkoztak.

A kongresszust *Váncsa Jenő* mezőgazdasági és élelmezésügyi miniszter előadása nyitotta meg, átfogó képet adva hazánk vidéki településeinek és mezőgazdaságának történeti fejlődéséről. Itt tennék említést arról a kiállításról, amelyet a Mezőgazdasági és Élelmezésügyi Minisztérium rendezett a kongresszus színhelyén, s amelynek képanyaga szemléletesen illusztrálta az előadásban elhangzottakat.

Váncsa Jenő kiemelten foglalkozott a magyar mezőgazdaság szocialista átszervezésének jelentőségével és tapasztalataival. „Magyarországon a mezőgazdaság szocialista nagyüzemei egy bő évtized alatt, a hatvanas évek elejére váltak általánossá. Ekkor kezdődött meg minden előzőnél erőteljesebb ütemben a kialakult nagyüzemi keretek tartalommal való kitöltése. Más szóval: a hatvanas években a nagyüzemi berendezkedés során *gyorsult fel* mezőgazdaságunkban a termelés korszerűsítése” — mondotta. Ez a vidéki lakosság életében is döntő változást hozott. Ma már elmondható, hogy Magyarországon az iparban és a mezőgazdaságban dolgozók jövedelme kiegyenlítődt. A néhány évvel ezelőtt még igen nagy gondot okozó migráció lelassult, ezt bizonyítja a falvak lakásállományának jelentős növekedése, a falvak infrastrukturális ellátottságának javulása. A gondokról szólva kifejtette:

„Amikor a falu életében zajló változásokról esik szó, nem lehet megfelekezni arról, hogy ezek nem minden községi településen zajlottak le egyforma mértékben. A településfejlesztésben oly sokáig, egészen a közelmúltig érvényesülő városcentrikusság minde nélkülött az aprófalvak, a szórványtelepülések, a tanyák lakosságának elmaradott életkörülményeiben mutatkozik meg.”

A még napjainkban is meglevő gondok, hiányosságok, településpolitikánk hibáinak következményei megoldásra várnak. A mai falu társadalmi, gazdasági helyzetének felmérésében, a megoldások keresésében a szociológusokra is nagy feladat hárul — ezzel a gondolattal, a kongresszus munkájához sok sikert kívánva, fejezte be beszédét Vánca Jenő.

Kulcsár Kálmán, az MTA főtitkár-helyettese a vidéki fejlesztés, a falupolitika magyarországi helyzetével foglalkozott részletesen. Elemzésében rámutatott Magyarországra kelet-közép-európai fejlődési sajátosságaira, arra, hogy a társadalomfejlődés egészének megkérdőjelezése rányomta bélyegét a magyar agrárfejlődésre és a későbbi agrárpolitikára is. „... a rurális területek szociológiailag is értelmezhető sajátosságai alapvetően a társadalom történeti fejlődésében mutatkozó jelenségekkel függnek össze, éppen ezért ebből a szempontból kiindulva értelmezhetők” — mondotta.

Behatóan foglalkozott Erdei Ferenc munkásságának ismertetésével, szociológiai kutatásainak máig érvényes megállapításaiival. Erdei szerint a magyar falu a rendi társadalomszerkezet maradványa volt, fennmaradásának két támasztéka „a rendi hagyományok” különös erőssége és a falu technikai elmaradottsága. A társadalom egészének átalakításától várta a falu helyének megváltozását.

Fontos helyet kapott Kulcsár Kálmán előadásában a társadalmi struktúraváltozás következményeinek elemzése. Itt merült fel az a kérdés, hogy „... a társadalom spontán folyamatai és a tudatos politikai beavatkozás mennyire alakították a falu társadalmi helyzetét és ezzel belső jelenségeit is?”. A falu társadalmi struktúrája már évtizedekkel ezelőtt sem volt egyértelműen leírható, hiszen a falun élő népesség már akkor sem volt azonos a mezőgazdaságban dolgozó népességgel. (Az 1930-as évek adatai szerint az iparban és a forgalomban dolgozók 47 százaléka falun lakott.) „A falunak mint rétegképző tényezőnek működése nemcsak az életforma sajátosságaival, hanem bizonyos fokig ezeket átalakítóan, a mezőgazdaságban végzett munkával függ össze. Ezért azután a falusi társadalom fokozódó differenciálódása ellenére a mezőgazdasági politika alakulása jelentősen befolyásolta, befolyásolja a falunak mint településtípusnak a helyzetét és az ott élők viszonyait is.”

A második világháború utáni politikai változások átalakították a falut, a mezőgazdaságot. A radikális földreform lehetőséget adott a korábbi társadalmi és politikai struktúra szétbontására. De az ötvenes évek erőltetett iparfejlesztési politikája a falvak és a mezőgazdaság fejlődésére kedvezőtlenül hatott, bizonytalan létfeltételeket teremtett a mezőgazdaságban dolgozók számára, ezért egyre többen keresték a megélhetést az iparban. Ekkor a magyarországi településpolitika sem foglalkozott a falvak, a mezőgazdasági területek tudatos fejlesztésével, egészen 1959-ig.

„Az elsősorban a falut sújtó mezőgazdasági politika egyik következménye volt, hogy a falvak önerőből nagyon kevéssé tudtak fejlődni... , a főleg iparra gondoló gazdaságpolitika következtében pedig részben kevés

anyagi eszköz jutott magára a településfejlesztésre, amennyi pedig jutott, azt sajátos szempontok határozták meg.” Így a rurális területek közötti különbségek egyre fokozódtak, a kedvezőtlen helyzetű települések egyre inkább hátrányba kerültek.

A hatvanas évek döntő politikai változása — a termelészövetkezeti mozgalom újjáéledése, a regionális fejlesztési politika megjelenése — jelentős hatással volt a rurális területek fejlődésére. A háztáji és kisegítő gazdaságok szaporodása, az ipartelepítési politika fokozta a vándorlást a falvak között, de lelassította a falvakból a városokba való elvándorlást. Ezek az intézkedések és az 1971-ben elfogadott településfejlesztési koncepció részben spontán differenciálódást eredményezett, részben a rurális területek szociológiai összetevőit is átalakította. Egészséges összhang alakult ki a mezőgazdasági nagyüzemek és a háztáji és kisegítő gazdaságok között.

Azonban ez a látványos fejlődés, a rurális területek felvirágozása a hetvenes évek elején átmeneti törést szenvedett, ugyanis a gazdasági reformot bíráló erők — az egész falusi népettségét a parasztsággal hibásan azonosítva — a parasztsággal szemben bizalmatlanul olyan döntéseket kezdeményeztek — adóztatás, egyéb jogi szankciók —, melyek visszavetették a mezőgazdasági fejlődést és ezzel ellátási zavarokat is okoztak. A magyar agrárpolitika ezt az anomáliát hamarosan megoldotta, s mai mezőgazdasági politikánk — néhány hiányosságától eltekintve — friss koncepciókat és ebből fakadóan jelentős eredményeket hozott. „Annyi bizonyos, hogy a sokszor emlegetett paraszti konzervativizmus (amely nyilvánvalóan a tradicionális parasztság jellemzőjeként mutakozhatott meg, éppen a parasztság tradicionális, tehát »társadalom alá szorultságának« hely-

zetéből következően), aligha jellemző vonása a mai magyar mezőgazdaságnak.”

A településfejlesztés kapcsán Kulcsár Kálmán kiemelte a mezőgazdasági nagyüzemek tevékenységét. „Az 1971-ben elfogadott állami településfejlesztési koncepció mellett, hogy még mindig a városokat preferálta a rurális területekkel szemben — sajátos módon honorálta a rurális területeken létrejött különbségeket.” Erre példa az az intézményi koncentráció, mely a falvak többségében csökkentette az érdekkifejezés lehetőségeit, ezzel is hátráltatva fejlődésüket. Ezzel összhangban állt az a koncepció is, mely a termelészövetkezetek át nem gondolt összevonását szorgalmazta. Ezek az okok járultak hozzá a kisebb falusi települések elszorvadásához, fizikai leromlásához, a lakosság nagyszámú elvándorlásához. Ezeket a folyamatokat a helyi társadalom ma már önerőből nem képes csökkenteni. „Arra kell azonban törekedni — fejezte be előadását Kulcsár Kálmán —, hogy a politikai koncepció kidolgozása során — és ez áll a településpolitikára is — a lehetséges nem kívánt következmények is számba vétesenek, és a nem kívánatos vagy egyenesen káros következmények ilyen értékelése fontos szerepet kapjon a koncepció kidolgozásában és elfogadásában.”

A harmadik magyar előadást *Enyedi György*, az MTA Földrajztudományi Kutatóintézetének tudományos osztályvezetője tartotta, mintegy bevezetőként a kongresszuson résztvevők Bács-Kiskun megyei kirándulásához.

A magyarországi tanyarendszer kialakulásának s a mai napig való fennmaradásának történelmi hátterét és okait elemezte annak kapcsán, hogy éppen Bács-Kiskun megyére jellemző leginkább a tanyasi lakosság. A tanyarendszer továbbélése, sőt napjainkban

a fejlődése, annak a következménye, hogy Magyarországon a technológiai-
lag fejlett mezőgazdasági nagyüzemek
létrehozásával sem szüntették meg tel-
jesen a háztáji, a munkaigényes gazda-
ságokat. „Bács-Kiskun megyében a ta-
nyasi települések adják még ma is a
mezőgazdasági termelés 40 százalékát”,
bár a tanyasi lakosság jelentős ré-
sze csak kiegészítő tevékenységként
foglalkozik mezőgazdasági termelés-
sel.

A tanyasi települések konzerválódá-
sa mellett az 1960-as évektől új falusi
települések is megjelentek, melyeknek
két formája különböztethető meg: az
állami gazdaságok és a termelősövet-
kezetek által létrehozott új települések.
20 új település vizsgálatát végezték el,
jellemzőiket két esettanulmány kap-
csán ismertette Enyedi György.

Az első esettanulmány egy termelő-
szövetkezeti településsel, Matkóval
foglalkozott. Az 1968-ban alapított tele-
pülés Kecskeméttől 12 kilométerre fekszik,
homokos területen. A Helvéciai
Állami Gazdasághoz tartozó „Petőfi”
Termelősövetkezet települése, lako-
sainak száma 450 fő. A termelősövet-
kezet főleg fiatal tagjainak próbált itt
letelepedési lehetőséget nyújtani azzal,
hogy olcsó áron biztosította számukra
a telket. Ez azt jelenti, hogy a földterü-
let és a rajta épült ház a tagok tulajdo-
na.

A másik esettanulmány Cifrakert —
Cegléd-től 12 kilométerre fekszik —
példáján mutat be egy állami gazdaság
által az 1950-es évek végén alapított tele-
pülést. 1968-ig itt egy önálló állami
gazdaság működött, mely dolgozói szá-
mára próbált lakást biztosítani. A tele-
pülés jelenleg 28 házból áll, lakosainak
száma 97 fő. A házakat — 20 éve nem
épült új — az állami gazdaságtól bérlik.

A két települést összehasonlítva sok
azonosság található köztük. Lakosaik

fiatalok, néhány ember kivételével a
gazdaságok dolgozói. Iskolai végzett-
ség tekintetében elmondható, hogy
nagy részük szakképzetlen, csak néhá-
nyuknak van 8 általánosnál magasabb
végzettsége. Mindkét település alapel-
látása szegényes, nincs önálló közigaz-
gatásuk, költségvetésük. Viszont jó az
összeköttetésük a szomszédos városok-
kal.

De igen sok eltérés is tapasztalható.
Matkó fejlődő település, a házak mo-
dernek, nagyok, komfortosak. Lakosaik
olyan fiatalok, akik jövőjüket is itt
tervezik a jó lakáskörülmények, a ki-
egészítő jövedelemhez jutás lehetősége
(háztáji) és Kecskeméthez való közeli-
ség miatt. Cifrakert azonban leromló-
ban van. Nagy a fluktuáció, a 28 csa-
ládból 16 költözött el 1971 óta, s helyet-
tük főleg olyanok költöznek ide, akinek
nincs önálló lakásuk, s itt csak addig
maradnak, míg megkeresik a városba
való költözéshez elegendő pénzt.

Az új települések jellemzőit Enyedi
professzor az alábbiakban összegezte:

a) Az új települések többsége város-
hoz vagy centrumtelepüléshez közel
fekszik, lakosságuk főleg a környező
tanyavilágból költözött oda.

b) Különbőség a termelősövetkeze-
tek és az állami gazdaságok települései
között, hogy az első esetben a házak
magántulajdonban vannak, a második
esetben nem. Az állami lakások bérlői
nem is szándékoznak hosszú ideig ma-
radni, ebben azonban a rossz lakáskö-
rülmények is szerepet játszanak.

c) A lakosság túlnyomó többsége
fiatal és a legtöbb esetben növekszik e
településeken a lakosság száma.

d) Az új települések nem „teljes tár-
sadalmak”, tagjaik főleg a mezőgazda-
ságban dolgoznak, szakképzetlenek —
néhány társadalmi réteg meg sem ta-
lálható ezeken a településeken. Felme-
rül a kérdés, vajon az innen elkerült

fiatalok visszatérnek-e, ha befejezik iskoláikat?

e) E településeknek nincs önálló közigazgatásuk, ezáltal nincs is lehetőségük helyi érdekeik kifejezésére.

f) A jelenlegi településpolitika nem foglalkozik ezekkel a településekkel. Pedig szükséges volna, hogy közülük néhány település közigazgatásilag független legyen. „Feltételezhető, hogy néhány ilyen település — minthogy nagy részük városok mellett fekszik — a jövőben elővárosi jelleggel bír majd.” Fejlődésükre figyelni kell, mert jó példát adnak arra, hogyan lehet életképes egy kis település is, ha földrajzi fekvése és gazdasági háttere erre lehetőséget nyújt.

A *munkacsoportüléseken* nyolc különböző, de mind a faluhoz, a mezőgazdasághoz, a falvakban élő lakosság életéhez kapcsolódó témát vitattak meg.

Az 1. *munkacsoport* — *Howard Newby* (Nagy-Britannia) elnökletével (magyar szervezője *Böhm Antal* volt) — a különböző agrárpolitikák társadalmi következményeivel foglalkozott. A vitákon legnagyobb súllyal az állam és az agrárgazdaság kapcsolata szerepelt. Konkrét példák hangzottak el az állami beavatkozás módjairól, szükségességéről, pozitív és negatív következményeiről. Nyomatékosan merült fel a farmergazdaságok esetében a jelenlegi gazdasági válság túlélésének, valamint a különböző túlélési stratégiáknak a kérdése. De a vitákon szó volt a migrációs folyamatokról és az etnikai tényezők szerepéről is. Magyar részről két színvonalas előadás hangzott el a témakörhöz kapcsolódóan: *Hanák Katalin*é, aki a magyar agrárpolitika három évtizedes fejlődését emelte ki, és *Magyar Bálint*é, aki a lengyel szövetségi mozgalomról adott történeti áttekintést.

A 2. *munkacsoport* *Pierre Boisseau* (Franciaország) és *Makara Péter* veze-

tésével a településfejlesztési politikát a helyi és országos érdekek összefüggésében vitatta meg. Bár különböző társadalmi rendszerű országok képviselői vettek részt az üléseken, előadásaik alapján ugyanazok a gondolati témák összegződtek: a településfejlesztési politika következményei, gondjai. Ezzel összefüggésben került szóba a hatásos közigazgatás lehetőségének megteremtésére való törekvése, a falusi öregek helyzetének alakulása, az etnikai kisebbség helye, a migráció hatása a falvak életére. Itt hangzott el *Mátyus Aliz* Pusztafalváról készített tanulmánya, melyet nagy érdeklődés kísért.

Teodor Shanin (Nagy Britannia) elnökletével (magyar szervező: *Tausz Katalin*) a 3. *munkacsoport* a parasztság kutatásával kapcsolatos legújabb elméleti eredményekkel foglalkozott. Bevezetőként minden részt vevő nemzet egy-egy képviselője röviden felvázolta hazája mezőgazdaságának és agrárnépeségének főbb vonásait, majd két témakör köré csoportosítva hangzottak el az előadások, illetve a hozzászólások. Az egyik téma a parasztság stabilitása és változása, a másik a parasztság szociológiája. Az ülésen a következő lényeges kérdésekkel foglalkoztak behatóan: mi a parasztság?; van-e még parasztság?; a parasztság és más osztályok viszonya; megszűnik-e a parasztság vagy csak átalakul? A külföldi résztvevők nagy érdeklődést mutattak a magyar mezőgazdaság és parasztság átalakulása, valamint a magyar agrárviszonyok és eredmények iránt.

A 4. *munkacsoport* fő tematikája a rurális gondolkodás naprajzi, antropológiai, szociológiai összefüggéseinek elemzése volt. *Benno Galjart* (Hollandia) és *Kárpáti Zoltán* vezetésével élénk vita alakult ki a munkacsoportban. Három különböző szinten kerültek megvitatásra a mezőgazdasági te-

vékenyéget végző lakosság gondolkodásmódjával, értékrendszerével, törekvéseivel, részvételi formáival kapcsolatos témák. Elsőnek a téma makrotársadalmi összefüggéseit tárgyalták, majd a következő központi téma a gazdálkodó emberek gondolkodásmódja, szokásrendszere, értékmagatartása volt. Nagy vita bontakozott ki az egységes módszerek használhatóságáról, különösen az ún. élettörténet-elemzés módszeréről.

A viták eredményességét bizonyította, hogy a rurális életforma és gondolkodás vizsgálatának módszereit tekintve megegyezésre jutottak a munkacsoport résztvevői az interdiszciplináris (gazdasági, szociológiai, néprajzi és antropológiai) megközelítések együttes alkalmazásának szükségességében, a történeti és élettörténeti elemző módszer feltétlen használatában. Az előadások fele magyar részről hangzott el.

A falusi nők helyzetével az 5. *munkacsoport* foglalkozott. A szekció vezetője *Répássy Helga* volt. Az előadásokból egyértelműen kiderült, hogy az ötvenes évek óta a falusi nők helyzetében gyökeres változás történt, bár ez a folyamat nem minden szinten és nem minden országban egyformán ment végbe. A felvetett kérdések a következőkben foglalhatók össze: A társadalomban és a mezőgazdaság fejlődésében bekövetkezett változások milyen mértékben hatottak és hatnak a női szerepkör megváltozására falun? Milyen szerep jut a nőknek a helyi közigazgatásban? Hogyan tudja ellátni kettős feladatát a falusi nő? Mennyire változtak meg szociális körülményeik és ezek a változások milyen hatással vannak életükre?

Tatjana Zaszlavszkaja (Szovjetunió) és *Andorka Rudolf* vezette a kétirányú vándorlás és annak társadalmi hatásai témakörrel foglalkozó ülések — a 6. *munkacsoport* — vitáit. A viták

középpontjában a falvakból a városokba való elköltözés lelassulásának, illetve sok helyen az ellenkező irányú vándorlás okainak megbeszélése állt. A falvak új életre kelésének okai a következőkben fogalmazódtak meg az elhangzott előadások alapján: döntő okként szerepelt az olcsóbb lakáshoz jutás, a szebb természeti környezet, nosztalgia az egyszerű természet iránt, a falvak infrastrukturális ellátottságának javulása. A falura vándorlás új hatásairól, kedvezőtlen vagy kedvező megítéléséről élénk vita alakult ki. Felvetődött az a kérdés, hogy vajon falunak lehet-e nevezni azokat az új rurális településeket, ahová a városiak költöznek ki. A viták során az ingázásról, az újonnan betelepültek és az őslakosok közötti konfliktusokról is sok szó esett.

A 7. *munkacsoport* témája a bürokrácia és a falufejlesztés kapcsolata, a fejlesztési programok megvalósításának problémája volt. A *Gerd Spittler* (NSZK) és *Szoboszlai György* által vezetett ülések vitái két fő téma köré csoportosultak: a harmadik világbeli, első sorban afrikai falufejlesztés kérdései; illetve a szocialista országok településfejlesztése és a falufejlesztést érintő döntések konfliktusrendszere. A vitákban résztvevők főleg a szocialista országok viszonyaival ismerkedhettek meg, viszont kevesebb szó esett Nyugat-Európa viszonyairól, a bürokrácia szerepéről a falufejlesztésben.

A településfejlesztési programok politikája és a társadalmi hatása témakörben tartotta üléseit a 8. *munkacsoport*. A munkacsoport elnöke *Enyedi György* és *A. K. Constandse* (Hollandia), szervezője *Juhász János* volt. A különböző társadalmi berendezkedésű országokból érkezett résztvevők előadásaikban kétféle módon közelítették meg a témát. Az előadók egy része kifejezetten az új települések létrejöttének és működésének feltételeivel, kö-

rülményeivel foglalkozott. Másik részük a meglevő települések fejlesztésének, modernizálásának kérdéseit vizsgálta. Az új településekről főleg a harmadik világ települései, a finnországi új települések, a holland polderek és a magyarországi mezőgazdasági nagyüzemekhez kapcsolódó települések kapcsán esett szó, míg a településfejlesztés általános szociológiai problémáit inkább a francia, lengyel, cseh, szovjet előadások tárgyalták.

Összegezve: a szekciók vitái az agrárpolitika aktuális kérdései, a városfalu egyenlőtlensége, az agrártársadalom változása, valamint a falusi tradicionális társadalom változásai körül bontakoztak ki; a viták során ezek bizonyultak a kulcskérdéseknek — s igen eredményes volt a különböző országok tapasztalatainak összevetése. Külön szeretném kiemelni azt a köl-

csönös érdeklődést és toleranciát, amely a vitákat jellemezte.

● A kongresszus tudományos tanácskozásait követően a résztvevők Bács-Kiskun megyét látogatták meg. Ez a tanulmányi kirándulás a magyar agrártársadalom és agrárgazdaság sikeres bemutatkozása volt. A külföldi résztvevőknek alkalmuk volt helyszínen tanulmányozni a magyar agrárgazdaság sokszínűségét és eredményeit; a résztvevők állami gazdaságokat, termelőszövetkezeteket és háztáji gazdaságokat látogattak meg és személyesen győződhetek meg e gazdasági formák hatékonyságáról, működéséről, eredményeiről és problémáiról.

Mindent összevetve, a faluszociológiai kongresszus minden tekintetben eredményesnek bizonyult.

Ábrahám Éva

A KÖZELJÖVŐBEN MEGJELENIK A RÉTEGZŐDÉS-MODELL VIZSGÁLAT

II. kötete

ESZKÖZÖK ÉS MÓDSZEREK

III. kötete

Kolosi Tamás
STÁTUSZ
ÉS RÉTEG

A dél-dunántúli aprófalvak múltja, jelene és jövője

(REGIONÁLIS KONFERENCIA ORSZÁGOS TANULSÁGOKKAL)

Zala megye Tanácsa, az MSZMP Zala megyei Bizottsága, az MTA, a Magyar Történelmi Társulat, a Hazafias Népfront megyei bizottsága, a TIT, valamint a Zala megyei Levéltár és a Zala megyei Múzeumok Igazgatósága közreműködésével 1983. június 1-én és 2-án megrendezte Zalaegerszegen Baranya, Somogy, Tolna és Zala megyék V. regionális tudományos tanácskozását.

A dél-dunántúli régió tudományos kutatásának kérdéseivel foglalkozó regionális konferenciák sorát 1973-ban a zalakarosi nyitotta meg, ahol a komplex táj kutatás problémáit vitatták meg. Ezt követte 1975-ben a gazdasági-társadalmi jellegű kutatások tapasztalataival foglalkozó szekszárdi tanácskozás. 1977-ben a Balaton és környéke helyzetének megtárgyalására Siófokon gyűltek össze a térség szakemberei, legutóbb Siklóson pedig művészettörténeti és művelődéspolitikai kérdések álltak a megbeszélések középpontjában.

A zalaegerszegi tanácskozást *Koplár Lajos*, a megyei tanács elnökhelyettese nyitotta meg. Elmondta, hogy a konferencia célja nem csupán a Dél-Dunántúllal kapcsolatos kutatási eredmények bemutatása, hanem fórumteremtés a

részt vevő szakemberek tapasztalatcseréje és a különböző *kutatóhelyek tevékenységének összehangolása számára*. A plenáris ülésen elhangzott két előadás megadta a tanácskozás alaphangját: a kisközségek helyzetét és fejlődését, lakosságuk életkörülményeinek alakulását sem a társadalomtudományok, sem a politika nem tekintheti periferiális kérdésnek.

Simonffy Emil, a Zala megyei Levéltár igazgatója a *Dél-Dunántúl település szerkezetének és gazdálkodási igazgatási viszonyainak történeti változásairól* tartott előadásában színes képet adott a régió kutatása során elért tudományos eredményekről, és utalt az összehasonlító vizsgálatok módszertani nehézségeire. A dunántúli települések többsége már az írásos emlékekből megismerhető korok előtt is lakott volt, és a sorozatos háborúk pusztításai sem tudták megakadályozni, hogy e terület lakossága újra és újra fel ne építse faluját. E térség speciális falutípusa az ezernél kevesebb lelket számláló *aprófalva*, de eloszlásuk nem egyenletes a megyék között. Az 1785-ös népszámlálás idején Tolna lakosságának 35 százaléka élt kis településeken. 1900-ig csökkent ez az arány, részben a külterületeknek a községekhez csatolá-

sa miatt. Az egyes megyéken belül is jelentős eltérések adódtak, a századfordulón az Ormánság, Zselic és Zala megye nyugati fele lakosságának több mint 60 százaléka lakott aprófalvakban.

Simonffy Emil előadásában rámutatott, hogy ebben a térségben már a munkamegosztás alacsonyabb szintjével jellemezhető feudalizmus időszakában is bonyolult kapcsolati rendszerek funkcionáltak a települések között, amelyben a kisebb lakott helyek is speciális gazdasági szereppel rendelkeztek. Újabb levéltári kutatások igazolták, hogy a középkori települések lényegében önellátásra alapozott gazdálkodását *területi foglalkozási szakosodás* egészítette ki, vagyis — mai fogalommal élve — regionális munkamegosztási rendszer működhetett (amit sok település neve máig tanúsít).

Dél-Dunántúl falvai *közigazgatási önállóságukat* tekintve is változatos képet mutattak: a több falu bírósági és adóügyeit ellátó, a mai közös helyi tanács mintájára szerveződő uradalmi intézménytől (judicatus) kezdve a külön-külön lokalitásként értelmezett göcseji szegeken (másutt szereken) át a szőlőtermelő vidékek külterületi termelőhelyeit tömörítő hegyközségekig.

A kistelepüléseknek nemcsak a keletkezése és korábbi életviszonyai mutattak sokszínűséget, *fejlettségi szintjüket* tekintve is nagyok az eltérések; itt részben a centrumban vagy periférián való elhelyezkedésük volt döntő, részben pedig az, hogy a jobbágyfelszabadítás után mikor sikerült modernizálniuk termelésüket.

Eltérő az az út is, amit a kistelepülések *demográfiai szempontból* megtettek; a lakosság számának folyamatos csökkenését — az egyke tudatos terjedését — a kisközségek társadalmának szigorúbban érvényesített magatartás-ellenőrző funkciója is elősegítet-

te. Néhány községben az előregedés, illetve az eredeti népesség fogyása a lakosság etnikai összetételében is jelentős változást eredményezett.

Simonffy Emil történeti áttekintése azt a felfogást igazolta, hogy még a kistelepülések fejlesztését és jövőbeli sorsát sem lehet egységes tervekkel megoldani; figyelembe kell venni történelmi útjukat, régi és mai kapcsolatrendszereiket, sajátos érdekeiket.

A lakóhelyi politikai közérzet változásai, az állampolgárok mindennapi közérzetének feszültségei legközvetlenebbül a helyi népfrentestületek által érzékelhetők. Nem véletlen tehát, hogy a *Hazafias Népfrent Országos Tanácsának* vezetősége — ráérezve társadalomfejlődésünk feszültségeinek egyik sűrűsödési területére — más, felelős szervekkel párhuzamosan javaslatot dolgozott ki a terület- és településfejlesztés, a város- és községpolitika korszerű kialakítására. Ezt a programot ismertette *Szabó Endre*, a Népfrent munkatársa, a plenáris ülés másik előadója.

A településfejlesztéssel kapcsolatos népfrentpolitika kiindulópontjának lényege a következő tézisekkel foglalható össze:

— Valamennyi magyarországi településen *azonos jogú állampolgárok* élnek, akiknek joguk van megalakítani közösségeiket és *dönteni saját sorsuk, környezetük formálásáról*.

— A történelmi adottságként felfogott jelenlegi településszerkezet fejlesztésének *kiegyenlítettnek és összehangoltnak* kell lennie.

— Az ipar és a mezőgazdaság dinamikus fejlődése a városok és falvak közti *kiegyenlítődés* irányába hatott, megszűnt a falusi társadalmak zártága.

— A társadalmi különbségek méréséklődése ellenére ezek a változások kiélezték a *települések közötti* viszo-

nyokat. A nagyarányú városba áramlás nehéz helyzet elé állította a városi tanácsokat is; a városi infrastruktúra megteremtése a fejlesztési összegek döntő hányadát kötötte le. A különbségeket tovább fokozta az intézmények gyakran indokolatlan összevonása. A Hazafias Népfront értékelése szerint az 1971-es település-hálózat-fejlesztési koncepció — helyesen — serkenteni kívánta a városok kialakulását, és ez a hetvenes években meg is valósult, javítva ezzel a falvak lakosságának életfeltételeit is. A koncepció először fogta fel *összefüggő rendszerként* a települések hálózatát, illetve kísérelte meg *egységes* fejlesztési célok megfogalmazását. Ennek jegyében azonban megszületett tíz településkategória, és a lakosságszámtól kezdve az ellátás színvonaláig mindenre típusonként *szabványokat* alakítottak ki. Így a fejlesztési javak elosztásakor a rangsor elején álló településeket preferálták, míg a hierarchiában lejjebb sorolt települések — fejlesztési eszközök híján — stagnáltak vagy visszafejlődtek. A „tanácsi székhelyű község”, illetve „szerepkör nélküli község” megkülönböztetés gyengítette a helyi társadalmak erejét, együttműködés helyett ellenségeskedéshez vezetett a községek között. A koncepció megvalósítása olyan paternalista viszonyokat teremtett, amelyben a *települések életképességük, közös kezdeményező erejük szerinti fejlődése* vagy stagnálása helyett a *központi újraelosztás és adminisztratív irányítás* érvényesült. Ezzel háttérbe szorult a szerves fejlődés és a dinamizmust elősegítő szelekció ezen falvak társadalmában.

Mindezek miatt a Hazafias Népfront támogatja a koncepció korszerűsítésének szükségességéről hozott kormánydöntést; *javasolja a gazdasági lag lemaradt térségek kiemelt fejlesztését* — ide tartozik Dél-Dunántúl határmenti része és Közép-Somogy is.

Az aprófalvak mindegyike önálló társadalmi egység, amelynek *sajátos* kulturális *arculata* van. Ezt megőrizni és alakítani az adott társadalmi egység joga és feladata. A kezdeményezések élére a helyi tanács állhat — ehhez azonban rendelkeznie kell önálló, szabadon felhasználható fejlesztési eszközökkel. A Hazafias Népfront programja *javasolja* többek között a *közlekedési rendszer és az infrastruktúra* mint a területi egyenlőtlenségek legszembetűnőbb kifejezőinek *átfogó felülvizsgálatát*, a fejlesztési változatok *széles körű vitára* bocsátását; továbbá a — sok feszültséget okozó — szerepkör szerinti település-osztályozás megszüntetését.

A koncepció a várost és vonzáskörzetét úgy tekinti a települési rendszer alapelemének, hogy e kapcsolatban *mindkét félnek* fontos funkciókat szán, *egymásra utaltságuk* a történelmi múltban kezdődött és a jövőben is csak összehangolt fejlesztésük biztosíthat tartós és zavartalan fejlődést.

Javaslatként felmerült, hogy a népfront mozgalmi keretében intézményesíteni lehetne a tanács, a gazdálkodó szervek és a lakosság demokratikus együttműködését. Az érdekelt települések vezetőiből *körzeti* tanácskozó testületet lehetne létrehozni az érdekegyeztetés és a közös fellépés érdekében.

A Hazafias Népfront *saját feladatának* tartja a területfejlesztésben való társadalmi részvétel feltételeinek biztosítását, további környezetépítő és -szépítő társadalmi munkák szervezését, a „Városépítő Egyesületek” révén a középületek és lakóházak szépségének, hagyományos formavilágának megőrzését, az építészeti kultúra fejlesztését. Közreműködik a lakásépítés körülmé-

nyeinek (hatósági eljárás rendje, anyagellátás, szolgáltatások) biztosításában. Vállalja fejlesztési kötvények, közműtársulások szervezését, továbbá támogatja a közcélú ajándékozás terjedő szokását.

A plenáris ülést követően a tanácskozás öt szekcióban folyt, ahol kisebb körben mód nyílt arra, hogy az első napon felmerült kérdéseket a konkrét kutatási eredmények alapján megvitasák.

Az első szekció korreferátumai *településtörténeti, földrajzi és szociológiai* megközelítésben főként a kistelepülések lehangoló elmaradottságát, a demográfiai változások kedvezőtlen tendenciáit mutatták be. A vita eredményét Für Lajos szekcióvezető abban foglalta össze, hogy fenn kell tartani a települések életképességét, ehhez elengedhetetlenül saját pénzeszközöket kell biztosítani az infrastrukturális fejlesztésükhöz, elő kell segíteni, hogy *minden falunak legyenek* kulturális és politikai vezetői, biztosítani kell az *önkormányzatot*, és lehetővé kell tenni, hogy a demokratizmus növekedésével újra kibontakozhasson a lakosság autonóm teremtőkészsége.

A *gazdaságtörténeti és közgazdasági* témákkal foglalkozó szekcióban Müller Róbert vezetésével a falvak el-tartó képességének közgazdasági feltételrendszerét vizsgálták. Elemezték annak hatását a demográfiai folyamatokra és a társadalmi szerkezetre.

A Gaál Antal vezette harmadik szekció *államigazgatási* kérdéseket tárgyalt, a településhálózat térbeli és funkcionális rendszere, a közigazgatási

központok szerepe, a vonzáskörzetek hierarchiája, a társközségek sorvadása voltak a fő témák.

A *művelődéstörténettel, művelődésszervezéssel* foglalkozó szekció vitájának konklúzióját Kanyar József így fogalmazta meg: ideje volna általánosan ismertté és elismertté tenni azt a tényt, hogy a községek életében, a helyi társadalom szocializáló és kultúraörzítő funkciójának betöltésében az iskolák ma is döntő szerepet játszanak, ezért a területi elhelyezésükről szóló döntéseket az érdekeltek véleményét figyelembe véve kellene mindenkor meghozni.

Az ötödik szekció Gyimes Balázs vezetésével a *néprajz, a népi gazdálkodás és a népélet kérdéseivel* foglalkozott. Andrásfalvi Bertalan vitaindítója a település és a népi gazdálkodás történeti változásait elemezte. A Dél-Dunántúl több tájegységében végzett kutatásai szerint az 1767-es úrbéri rendelet a nyugat-európai feudalizmus gazdálkodási és hierarchikus társadalmi rendjétől alapjaiban eltérő — a lakóhely környékének teljes, komplex gazdasági kihasználását megvalósító — gazdálkodási formát zúzott szét, s ennek messzeható negatív következményei voltak.

A tanácskozás végeztével a résztvevők döntő többsége egyetértett abban, hogy népgazdaságunk dinamikusabb, intenzívebb fejlődéséhez az teremti meg a legjobb bázist, ha a települések a *saját hagyományaiknak és lakóik igényeinek* megfelelő politika révén ki-egyenlítenet fejlődnek.

P. Táll Éva

Politikatudományi oktatás a Német Szövetségi Köztársaságban*

A múlt évben megalakult a Magyar Politikatudományi Társaság, s ezzel polgárjogot kapott hazánkban egy új tudományág. Bár nálunk a politikatudomány más feltételek között, más problémákkal és tartalommal jött létre, azonban mégis tanulságos lehet az NSZK-beli politikatudományi oktatás gyakorlatának rövid áttekintése:¹ Hogyan intézményesedett a politikatudományi oktatás az NSZK-ban? Milyen a politikatudományi oktatás felépítése; mit tanulnak a politológus hallgatók? Milyen problémákat vet fel a munkanélküliség az oktatásban és a tudományos továbbképzésben?

A POLITIKATUDOMÁNY INTÉZMÉNYESEDESE

A politika tudományos vizsgálatára törekedtek már az ókorban és a klasszikus polgári politikaelméletben is. A politikatudomány azonban csak a 19. század végén, illetve a 20. század elején jött létre. A politikatudomány a korábbi politikaelméletektől eltérően nem filozófiai, történeti, jogi-etikai szemléletű, hanem a modern társada-

lomtudományok egyike. Elsajátítja a társtudományok, különösen a szociológia és a szociálpszichológia szemléletimódszertani eredményeit. Kategóriarendszere, problémafelvetése, megközelítésmódja ezekkel rokon. A politikatudomány elsősorban a modern politika problémáival foglalkozik.²

A politikatudomány kialakulása nem nélküli a nyugat-európai előzményeket, de e tudományág először az Egyesült Államokban nyerte el a modern társadalomtudományokkal rokon szemléletét, módszertanát, és vált az oktatási és tudományrendszer részévé.³ A politológia a második világháború után az amerikai politikatudomány hatására intézményesedett Nyugat-Európában. Ezt megelőzően csak az oktatási és tudományrendszer perifériáján kapott helyet.

Milyen hagyományokra tekinthet vissza az NSZK-ban az 1945 után kialakuló politikatudomány?⁴ A századfordulón és a századelőn jelentős politikaelméleti teljesítmények születtek Németországban, amelyek a politikatudomány klasszikusai közé tartoznak; *Max Weber* bürokráciaelmélete, és *Robert Michels* pártszociológiája. Azon-

* Folyóiratunk időnként információt ad a politikatudomány műveléséről, oktatásáról az egyes szocialista és nem szocialista országokban. Így került sor arra, hogy a szerzőnek egy tanulmányút során szerzett tapasztalatait közreadjuk.

ban ezek a teljesítmények nem hozták magukkal a politikatudomány intézményesedését; Weber például nemzetgazdaságtant és államtudományt oktatott, a szocialista Michelsnek pedig csak Olaszországban jutott katedra.

A weimari köztársaság idején az államtudományokon belül megindult az államjogi formalizmus kritikája, s az államtudományi kérdéseket szélesebb társadalmi-politikai összefüggésekben igyekeztek vizsgálni. Így például *Hermann Heller* az államtant a politikai tudomány részének tekinti, és kritizálja jogi melléktárggyá süllyesztését. A rövid életű weimari köztársaság idején azonban az egyetemek ellenálltak a politikatudomány intézményesedésének.

A politikatudomány oktatása a weimari köztársaságban az egyetemi kereteken kívül, a Német Politikai Főiskolán (*Deutsche Hochschule für Politik*) kapott helyet. Az 1920-ban, Berlinben alapított intézmény olyan főiskola volt, amelyet az állam, magánszemélyek (pl. Bosch-Siemens) és egyes pártok támogattak. Bár az intézmény pártokfelettinek vallotta magát, a radikális irányzatokat kizárta, és liberális-demokratikus szellemben működött. A nemzetiszocialisták hatalomátvétele után az intézmény ugyan formálisan fennmaradt, de korábbi oktatógárdája nagyrészt emigrált, illetve visszavonult.

A főiskola kezdetben a gyakorlati politikai képzést szolgálta. Céljait *F. Neumann* — Max Weberhez közelálló liberális politikus — a polgári demokrácia vezető rétegének kialakításában látta. Ez az elképezelés a weberi tömegdemokrácia-modell „demokratikus elitizmusához” áll közel, amelyben a demokrácia alapkérdése a megfelelő vezető réteg létrehozása. A kezdetben Neumann liberáldemokrata pártjának „népfőiskolájaként” funkcionáló intéz-

mény a húszas évek közepétől „akademizálódik”. Az oktatás eltávolodott a napi politikától, és elméleti-történeti irányt vett. Oktatói és tanulói között olyan, később az amerikai, illetve az NSZK politikatudományban kiemelkedő szerepet játszó kutatók találhatók, mint például *A. Brecht*, *L. Strauss*, *A. Bergstraesser*, *G. Leibholz*.

1945 után a politikatudomány intézményesedése a megszálló amerikai hatóságok aktív támogatásával ment végbe. Az amerikaiak célja a demokratikus „átnevelés” (reeducation) volt, a demokratikus politikai kultúra kialakítása. Ennek érdekében támogatták a politikatudományt mint a nyugati demokrácia értékeit propagáló diszciplínát. Részben erre a sok német számára ambivalens szerepre vezethető vissza az egyetemek elutasító állásfoglalása a politikatudománnyal szemben. A politikatudomány intézményesedése lassan, vontatottan, majdnem egy évtized alatt ment végbe az NSZK-ban. E folyamat kezdetét jelentette a Német Politikai Főiskola utód-intézményeként az *Otto Suhr Intézet* létrehozása Nyugat-Berlinben. Az intézet ma már az egyetem részeként működik, és a legnagyobb politikatudományi intézet (nagyságrenddel megelőzve a münchenit, a hamburgit).

Az NSZK föderális szerkezete és az egyetemi autonómia biztosítása a politikatudományi oktatás számára azt jelenti, hogy néhány általános keretszabályon kívül tartományonként, illetve egyetemenként eltérő a tananyag, a tantárgyi felosztás stb. Az egyes intézményeknek sajátos tudományos és politikai arculatuk van. Így a délnémet egyetemen (München, Freiburg) erős pozíciókkal rendelkezik a klasszicizáló, „neoarisztoteliánus” politikai filozófia, viszont Hamburgban nincs egyetlen képviselője sem. Vannak egyetemek, ahol erős az amerikai irányzatok befo-

lyása, Hamburgban pedig alig foglalkoznak ezekkel. Eltérő a politikai profil, illetve a marxizmus befolyása is; Hamburgban alig lehet találni magát marxistának valló oktatót, míg Brémában vagy Berlinben elég sokan vannak.

Szem előtt tartva ezeket a lényeges eltéréseket, a továbbiakban a Hamburgi Egyetem Politikatudományi Intézetben kialakult oktatási modellt ismertetjük. Hamburg egyike a legnagyobb intézeteknek, és jelentősége, valamint hatása következtében az itteni megoldások több vonatkozásban jellegzetesnek tekinthetők az NSZK-beli politikatudományi oktatás egészére nézve.

A „HAMBURGI MODELL”

Az oktatás általános tartalmára és megszervezésére az jellemző, hogy csupán a teljesítményeket határozzák meg bizonyos időszakokra, amelyeknek eléréséhez a diákok szabadon választanak a meghirdetett előadások és szemináriumok közül. Ez a rendszer tehát szabad, autonóm választást enged a hallgatónak. Megadja azt a lehetőséget, hogy már az oktatás tartama alatt meghatározott irányban specializálódjék. Igen nagy teret enged az önképzésnek, mivel az előadás, a részvétel nem kötelező, és a szemináriumok látogatása sem jelent túl nagy megterhelést. Tankönyvek nincsenek, csupán ajánlott vagy kötelező irodalom, melynek tanulmányozásához elengedhetetlenül szükséges az angol nyelv ismerete. A követelmények magasak; a hallgatóknak olyan ismereteket kell elsajátítaniuk, amelyeket az oktatás nem közvetít. A szakirodalom ismerete és önálló feldolgozása a politológus-diploma előfeltétele.

A Hamburgban meghirdetett előadásokat és szemináriumokat négy

nagy témakörben csoportosítják. Az NSZK politikai rendszerével foglalkozók (Regierungslehre BRD) tágabb értelemben a német politikai berendezkedéseket vizsgálják, így a császárságot és a „harmadik birodalomét” is (e ponton érintkeznek az összehasonlító kormányzattal). A társadalom politikai közvetítésrendszerének két csomóponti témája a pártok és az érdekképviselői szervek kutatása.

Az összehasonlító kormányzattal (Vergleichende Regierungslehre) az NSZK-étől különböző politikai rendszereket vizsgálja, összehasonlító szemzőgöböl. Az összehasonlítást mint módszert persze minden területen használják, de itt ezen van a hangsúly. Az intézményes oldal áll előtérben, de azt a jog síkján túlmutatóan értelmezik. Az összehasonlító kormányzattal foglalkoznak a korábbi német politikai rendszerekkel, azonban a „nyugati demokráciák” (Anglia, Franciaország stb.) és különösen az *Egyesült Államok* berendezkedése van a középpontban. Előtérben áll még a fejlődő országok kutatása, és fejleszteni kívánják a szocialista politikai rendszerek vizsgálatát.

A nemzetközi politika, avagy a nemzetközi viszonyok (Internationale Politik) területén empirikus orientáció uralkodik; fő cél a reálfolyamatok leírása. Súlyponti témák az új világgazdasági rendszer problémái, a konfliktuskutatás és fegyverkezés kutatása. Az e területen működők számára elengedhetetlen az angolon kívül legalább egy, de lehetőleg több nyelv ismerete.

A politikaelmélet a politikai gondolkodás történetét, illetve a politikai elméletképzés alternatíváit, kortárs modelljeit foglalja össze (Politische Theorien und Ideengeschichte). Egyaránt foglalkoznak a polgári és a szocialista elméletekkel. A polgári elméleteknél a 17. századtól napjainkig terjedő idő-

szakot vizsgálják. Az elméletttörténetet aktuális problémákra orientáltan igyekeznek oktatni, tudatosítva, hogy segíthet ugyan a mai kérdések megválaszolásában, de nem tartalmaz kész megoldásokat. A különféle filozófiai-társadalomtudományi elméleteket és módszereket abból a speciális szemszögből vizsgálják, hogy mennyiben járulhatnak hozzá a politikaelmülethez.

Ez a négy fő témakör számos részte-ma kerete. A szemináriumok és az előadások többnyire nagyon speciális kérdésekkel foglalkoznak. Fel sem vetődik, hogy az egyes témakörökre egységes tankönyvet adjanak ki. Vannak általános bevezető munkák, de ezek csak ajánlott vagy kötelező olvasmányok. Nem lehet belőlük „megélni” a diákoknak; az eredeti forrásokat kell tanulmányozniuk — például politikaelméletből Arisztotelészt, nemzetközi politikából a különféle periodikákat —, és önállóan feldogozniuk saját témájukban.

A képzésnek három fő típusa van: politológia mint főszak, mint mellékszaki és mint tanári kiegészítő szak. Mindegyik a főszakos képzés modelljéből redukált, így elegendő ennek menetét és követelményeit áttekinteni; ezek váltakoznak azután a mellékszaki, illetve a tanári kiegészítő szak esetén.

A képzés alap- és főstudiumra tagolódik, és szóbeli, valamint írásbeli vizsgával, illetve a diploma megvédésével ér véget. Az alapkursus menete meghatározott, minimum négy félév. A főstudium esetében csak a teljesítmény rögzített, lehetőség van a befejezésére már két félév után is, de ajánlott hosszabb és alaposabb elvégzése.

A főszakos politológia studiummal párhuzamosan a hallgatóknak olyan mellékszaki kell felvenniük, amely értelmesen párosítható a politikatudománnyal. Ilyenek például: a közgazdaságtan, a jogtudomány, a szociológia, a

társadalom- és gazdaságtörténet, az újkori történet, a pedagógia; de más szakokat is lehet választani az érdeklődésnek megfelelően. Ha például valaki a fejlődő országokkal foglalkozik, az arab nyelvet, vagy ha az ökológiai mozgalmakkal, akkor biológiát. A kiegészítő szaknak legalább hat félévből kell állnia.

Az alapstudiumok célja a politikatudomány témáinak, kutatási területeinek, elméleti modelljeinek áttekintése, és megfelelő orientáció elsajátítása a szakosodott főstudiumok megkezdéséhez. A három, egymásra épülő féléves alapszeminárium az általános bevezetéstől a szakosodáshoz vezet. Az első két alapszeminárium ugyanannál az oktatónál, ugyanazon a témakörön (pl. politikaelmélet) belül van, de a harmadikat — a túlzott specializáció elkerülésére — más oktatónál, más témakörben (pl. nemzetközi politika) kell látogatni. Az alapstudiumok része a szakmai-elhelyezkedési orientációt szolgáló kurzus. Ezt a gyakorlatban dolgozó politológusok (pl. újságírók) tartják, akik áttekintést adnak az adott terület problémáiról, feladatairól, elhelyezkedési lehetőségeiről.

A főstudiumban a hallgató az általa kiválasztott súlyponti témára koncentrálna, általában e témából készülő későbbi a diplomamunka. Ezt a témát két, tematikusan összefüggő főszemináriumban kell feldolgozni (pl. az NSZK politikai rendszere és összehasonlító kormányzattan). Ezen kívül előírt még egy főszeminárium látogatása (pl. nemzetközi politika). Az elméleti és módszerkursusok látogatása, ha valaki nem ezt választja súlyponti témának, csupán ajánlott, de nem kötelező. Ha valaki nem látogat főszemináriumot egy témakörből (pl. politikaelméletből), akkor a diploma elnyeréséhez valamilyen másfajta részvételt (pl. előadás) kell igazolnia.

Az alap- és főszemináriumon egyaránt alapfeltétel az aktív részvétel, ami jelenlétet és aktív közreműködést, illetve év végi szóbeli és írásbeli beszámolót jelent. A szemináriumokon élénk vita folyik az általában egyéni munkával elsajátított anyag alapján.

Az alap- és a főszemináriumok célja és színvonala eltérő. Az alapszinten arról van szó, hogy a hallgatót a gyakorlati politika síkjáról elvezessék a politikatudomány problémáihoz és kérdésfeltevéséhez. Politikaelméletből a demokráciaelméleti alapszemináriumon például *H. Kohl* egyik nyilatkozatát elemezték abból a szempontból, hogy milyen demokráciamodellel orientálja, s az erről folytatott vita során jutottak el az állam és társadalom viszonyához, illetve a demokráciaelmélet más alapkérdéseire. A főszemináriumokon azok vesznek részt, akik az alapismertetek elsajátítása után már szakosodnak, írják a diplomamunkát, és azon a területen kívánnak elhelyezkedni. Így például főszemináriumon politikaelméletből Hegel jogfilozófiáját dolgozzák fel részletesen.

Mindkét típusú szemináriumra jellemző, hogy elsősorban nem ismeretek átadását, hanem a problémák azonosítását, elemzését, megvitatását szolgálják konkrét témákban. Az ismeretek elsajátítása a „magánszférában” zajlik, amit az oktatók irodalmi útmutatásai segítenek. Az oktató szerepe a szemináriumon a vitavezetőéhez hasonló; kérdéseket vet fel, vezeti a beszélgetést, tanulságot rögzít stb.

Az előadások nagyon gyéren folydogálnak. Aki ennek alapján kívánná megismerni a politikatudományt, az nem járhatna sikerrel. Az előadások gyakran aktuális eseményekhez fűződnek (például ez évben politikaelméletből a Marx-évforduló kapcsán Marxról előadássorozatot tartottak), és semmiképpen sem lépnek fel azzal az igény-

nyel, hogy egy területet teljesen feldolgozzanak (például politikaelméletből nincsenek az ókorral foglalkozó előadások).

Mivel a hallgatók már kezdettől fogva önállóan állítják össze tanulmányi programjukat, nagy szerepe van a tanulmányi tanácsadásnak. Az oktatók fogadóóráin a tanár és a diák megbeszéli, milyen témát érdemes választani, és azt mivel, hogyan párosítani. A hallgatók általában élnek is a tanácskozás nyújtotta lehetőséggel, a fogadóórák rendkívül zsúfoltak és gyakran kell meghosszabítani azokat. (Előírás, hogy a fogadóórán megjelent hallgatóval tíz percnél kevesebb ideig nem szabad foglalkozni.)

A vizsgákon nem bizonyos ismeretanyagot „kérnek számon”, amelyet a hallgatónak „fejből” kellene tudnia, hanem az önálló gondolkodásra, elemzésre, tájékozódásra képességet vizsgálják a közösen kiválasztott témák kapcsán. Az egyes területeken a hallgató és az oktató két témában egyeznek meg (pl. politikaelméletből; *Adam Smith* politikaelmélete és a fasiszmuselméletek), amelyből a hallgató felkészül, és az oktató csak e témákon belül tesz fel tetszése szerint kérdéseket. De ezeken a témákon belül sem kell a hallgatónak például szövegszerűen idéznie valamit, elég ha tudja, hogy hol nézhet utána valaminek, vagy sokszor egyenesen előkapja a nála levő könyvhalmazból a megfelelőt, és felüti, ahol kell.

Az oktatásnak és a számonkérésnek e rendszere miatt nagy az eltérés az egyes hallgatók felkészültsége között. Vannak, akik már az egyetem elvégzésekor szakembereknek tekinthetők, másoknál alapvető fogyatékoságok vannak. A diplomák így eltérő értékűek. Ezért már többször át akarták alakítani az oktatást az „iskolásabb”, szájbarágóbb, számonkérőbb modell

irányába, ami egyesek szerint nivellálná az eltéréseket. Ez azonban eddig megbukott az oktatók többségének ellenállásán, akik úgy vélik, hogy még ez a rendszer is túl „iskolás”. Szerintük a jelenlegi modell biztosítja a hallgató autonómiáját — az oktatási program összeállításában, az alaptéma kiválasztásában stb. — és ha a hallgató a rendelkezésre álló lehetőségeket nem használja ki megfelelően, akkor annak ügyis maga látja kárát. Az „iskolásabb” rendszer egyébként korlátozná az oktatók autonómiáját is, mivel jelenleg csak olyan előadásokat, illetve szemináriumokat tartanak, amelyek saját szűkebb kutatási témáikhoz közel állnak és nem köti őket semmiféle „törzanyag”.

AZ EGYETEM UTÁN

A politológusok elvileg nagyon sokféle állást tölthetnek be, attól függően, hogy milyen témát választanak. A sajátban, a tömegkommunikációban, a nemzetközi szervezetekben, a belföldi politikai intézményeknél, az alapfokú, középiskolai és felnőtt politikai oktatásban, a kutatásban, a felsőoktatásban és még sok más helyen találkozhatunk politológiát végzett alkalmazottakkal. Jelenleg azonban a diplomások körében számottevő az álláshiány és a munkanélküliség, és ez vonatkozik a politológusokra is. Az esélyek azonban eltérők. Ha valaki például a nemzetközi politika területén alaposan bedolgozza magát valamelyik témába, és felveszi már az egyetem alatt a kapcsolatot a megfelelő intézménnyel, akkor nem olyan reménytelen a helyzete, mint azé, aki politikaelmélettel foglalkozik, és tudományos munkát akar végezni. Az alapfokú és a középiskolai oktatás területén is álláshiány van, de a felnőttoktatásban szinte mindig van

lehetőség valamilyen munkára, ha nem is rendszeresen. Ezen a területen ugyanis nagyon sok olyan állami és magánintézmény működik (egyházak, alapítványok stb.), amelyek időszakos, témára orientált politikai kurzusokat indítanak, és ezek vezetésére politikatudományi diplomával rendelkező oktatót alkalmaznak. Így a felnőttoktatás olyan terület, ahol elég sok állástalan politikatudós talál időszakos megélhetési forrást.

Munkanélküli segílyt csak azok kaphatnak az NSZK-ban, akik már dolgoztak valaha valahol. Így azok a politológusok, akik eleve munkanélküliként kezdik pályafutásukat, nem jogosultak erre. Ezért olyan megoldás született, hogy kb. egy, másfél évvel a végzés után a magát még mindig munkanélküliként bejelentő politikatudóst valamilyen jelentéktelen állami hivatalba helyezik kb. egy évre, majd elbocsátják, de ekkor már jogosult a segílyre. Sokan azonban már be sem jelentik magukat, és lemondanak a segíly megszerzésének lehetőségéről, illetve e proceduráról.

Hamburgban jelenleg kb. 50 állástalan politológus van bejelentve, de az oktatók szerint ennél jóval nagyobb a számuk, mivel az utóbbi 4-5 évben alig kapott valaki állást az itt végzettek közül. Vajon ilyen elhelyezkedési lehetőségek mellett — amelyek az utóbbi időben csak romlottak —, kik és miért vállalkoznak a politológus diploma megszerzésére? Ugyanis az elhelyezkedési problémák, illetve a munkanélküliség ellenére a politológia szakokon túljelentkezés van. A felvehető száma korlátozott („numerus clausus”), csak annyi hallgatót vesznek fel egy évben, ahányan végeznek. Felvételi vizsga nincs, a középiskolai eredmények alapján kalkulált pontszámok szerint az adott évben jelentkezők legjobbjaikat választja ki a komputer. Ez a rendszer

problémák forrása. A középiskolák el-
térései, illetve az egyetemi követelmé-
nyektől eltérő jellegük miatt az ott
elért eredmények nem alkalmasak ma-
radéktalanul felvételi kritériumnak.
Már régóta folyik a vita a felvételi be-
szélgetés, illetve vizsga létrehozásáról,
de ez a törekvés folyton megbukik
azon, hogy ki felvételiztessen? Az egye-
temek ugyanis külső erőket nem en-
gednek belefolyni a felvételibe, viszont
az egyetemi oktatók nem hajlandók
vállalni ezt a többletmunkát.

Miért nem csappan az érdeklődés a
politológia szakokon és általában az
egyetemen? Hiszen a tanulás nem
olcsó multság, egyéb források nélkül
a létminimumot sem biztosítja az ösz-
töndíj, amelyet a keresztény-liberális
koalíció a múlt év őszén visszafizeten-
dő kölcsönné alakított. A diákoknak,
ha szüleiktől külön élnek — ez a több-
ség — és nem áll mögöttük biztos
anyagi háttér, dolgozniuk kell azért,
hogy fenntarthassák magukat. Ha pe-
dig elvégzik az egyetemet, szinte biz-
tos, hogy évekig tartó munkanélküli-
ség vár rájuk. Ezt egyébként senki sem
titkolja. Elhangzik már az első évfolyam
számára tartott bevezető előadá-
son, és a baloldali diákszervezetek röp-
lapjai is ezzel fogadják az új diákokat
— mert ennek révén kívánják őket
mozgósítani a politikai tevékenységre.

Ebben a szituációban a fiatalok szá-
mára új értelmet nyer a felsőfokú kép-
zés. Mivel nem sok esélyük van az
elhelyezkedésre, „maguknak” tanul-
nak. Általában nem az elhelyezkedési
szempontok szabják meg a pálya- és a
témaválasztást, hanem saját érdeklő-
désük. Úgy tekintik az egyetemen töl-
tött időt, mint ami lehetőséget nyújt ké-
pessegeik kifejlesztésére, s bizonyos té-
mákban az elmélyülésre. Hogy azután
ebből meg lehet-e élni vagy sem, az
nemigen foglalkoztatja őket. Persze
vannak, akiket frusztrál ez a perspek-

tívanélküliség — sok az abbahagyott
stúdium és az öngyilkosság a diákok
között —, de sokan újfajta szabadságot
nyernek azzal, hogy céljaikat nem be-
folyásolják elhelyezkedési szempon-
tok.⁶

Általánosabban felvetve a kérdést;
miért tanulnak tovább a fiatalok a
munkanélküliség ellenére? Született
néhány olyan általános szociológiai
magyarázatkísérlet a nyugati társadal-
mak újabb fejlődéstendenciáira, ame-
lyek bizonyos támpontokat nyújthat-
nak a kérdés megválaszolásához. C.
Offe — a frankfurti iskolához kapcsoló-
dó szociológus — szerint a modern pol-
gári társadalomban olyan „enklávék”
alakulnak ki, amelyek nem alávettek
a tőkeértékesítés logikájának, s lehetősé-
get nyújtanak arra, hogy egyesek
„kiszálljanak” e társadalomból. Az
egyetem egyike ezeknek az enklávék-
nak, a kiszállásra módot nyújtó intéz-
ményeknek.⁶

Úgy tűnik, hogy a munkanélküliség
ellenére is továbbtanulni kívánó fiata-
lok motívumaira magyarázatot ad R.
Inglehart amerikai szociológus elméle-
te a posztmateriális értékrend terjedé-
séről a fejlett ipari társadalmakban.
Inglehart szerint a materiális szükség-
letek kielégítése után a posztmateriális
javak (politikai beleszólás, szép városok
stb.) elérése válik a felnövekvő új
generációk céljává, ezek orientálják vá-
lasztásaikat. Ezek közé a javak közé so-
rolható a tanulás, amely több tartalma-
san kitölthető szabad időre biztosít le-
hetőséget, mint az azonnali munkavál-
talás. Inglehart úgy véli, hogy a hetve-
nes évek gazdasági problémái sem for-
díthatják vissza a posztmateriális ér-
tékkrendek kialakulásának tendenciá-
ját, mivel az új értékrend meggyökere-
sedik a felnövekvő generációkban, és
fennmarad akkor is, ha a bőség idősza-
ka elmúlik.⁷

Ralf Dahrendorf az 1982-es bamber-

gi szociológiai kongresszuson tartott előadásában úgy vetette fel a kérdést, hogy milyen lehetőségei vannak a társadalomnak, amelyben már nem biztosítható a teljes foglalkoztatás. Lát olyan alternatívát is, amelyben eltűnik a hagyományos, a munkaszervezetben kifejtett teljesítményre orientált életvitel. Az emberek a munkanélküliséget megnövekedett szabad időként, a tartalmas, kreatív tevékenységre módot nyújtó lehetőségként fogják fel. A „munkatársadalom” vége sokak számára a továbbtanulást — amely korábban a hivatásszerűen gyakorolt foglalkozásra készített elő — a személyiség kifejllesztésére módot nyújtó céllá változtathatja.⁸

De mi lesz az egyetem elvégzése után? Erre a megoldást sokan továbbra is az „egyetem körüli” tevékenységben, a tudományos továbbképzésben találják meg.

A tudományos továbbképzés problémái a felsőoktatás általános helyzetével függnek össze, amelyet jelenleg a szűkülő anyagi források és a munkanélküliség — 76 000 tudományos fokozattal rendelkező munkanélküliből 24 000 a „szellemtudományok” (kb. az itthoni társadalom-, történet, és irodalomtudományok) területén — szerezte fokozatát. A doktori fokozat elnyerésére fordított idő egy évtől öt évig terjed, átlagosan három és fél év.

Milyen anyagi források állnak ez alatt a disszertáción dolgozó fiatal kutató rendelkezésére?

A posztgraduális képzésről szóló törvény állami támogatást biztosít az aspiránsoknak. Ez jelenleg — a korábbi gyakorlattól eltérően — visszafizetendő kölcsön. Az utóbbi időben az állami költségvetésen belül csökkentek a szociális-kulturális kiadások, s velük az ösztöndíjak száma is. Azonban nemcsak az állami támogatás létezik. Az NSZK-ban évente kb. 600 ösztöndíjat

osztanak el a különféle magánintézmények, alapítványok, eltérő (vallási, politikai, tudományos stb.) szempontok alapján. Azonban ennek dacára ma már a továbbképzésben részt vevők húsz százaléka „önfinanszírozó”. Az önfinanszírozás azonban sokak számára csak nem szellemi jellegű kereső tevékenységből biztosítható, ami a tudományos munka mellett nagy többlet-megterhelést jelent.

A fiatal tudósjelölt elhelyezkedési lehetőségei nagyon korlátozottak. A „tudományos munkatársi” állásokból az utóbbi időben 700-at szüntettek meg. A doktori fokozat után sokan azonnal az egyetemi és főiskolai oktatáshoz szükséges habilitációért kezdenek dolgozni, de esélyeik ezzel se nagyon növekednek. A jelenlegi oktatói gárda nagy része még évtizedekig a helyén marad, fejlesztésre pedig alig van kilátás.⁹

Az álláshiány kialakítja az iskolapad és a katedra között hosszú ideig saját költségükön „időző” fiatalok rétegét. Ezek lazán — a disszertáció, egy-egy féléves oktatási lehetőség, publikációk, kutatások stb. — kapcsolódnak az egyetemhez, illetve intézetéhez, így nem tesznek szert rendszeres jövedelemre, és másfajta állásuk sincs. Megélhetési forrásaik különfélék; dolgozó szülők, dolgozó feleség, időszaki munkák stb. Elsődleges céljuk a tudományos fokozat megszerzése, álláshelyben azonban azután sem nagyon reménykedhetnek. Lehetőségeik a publikálás terén is csökkentek. A válság a tudományos könyvek és folyóiratok piacán is érezteti hatását; csökken a kereslet. A kiadók és szerkesztők ezért egyre inkább a „nagy nevek” munkáit adják ki, amik még eladhatók. Így az ismeretlen fiataloknak egyre nehezebb publikálniuk, ami pedig esetleg elhelyezkedési esélyeiket növelhetné.

A pályakezdő fiatal tudósok helyeze-

tével szemben a már álláshellyel rendelkező oktatók helyzete paradicsomi. Az állás védett, jól fizetett, az oktatási és kutatási témaválasztás szabad, nincs túlterhelés és publikációs teljesítménykényszer. Az oktatók kötelesek részt venni az egyetemi öngazgatásban, amelyet a hierarchikus pozíciók (pl. tanszékvezető) hiánya, és a demokrácia jellemeznek. Az állami szervek beavatkozási lehetőségei az egyetem belügyeibe korlátozóztak, az autonómia az egyetemek féltett és becsült előjoga más oktatási intézménytípusokkal szemben.

E paradicsomi állapot részesei azonban nem közömbösek fiatal pályakezdő kollégáik problémái iránt. Több nagy egyetemen (Hamburg, Nyugat-Berlin) az egyetemi oktatók kezdeményezik az állástalan tudósjelöltek elhelyezkedésének előmozdítását: a munkaidő, illetve a bér újraelosztása révén kívánnak új munkahelyeket teremteni.

A professzorok önkéntesen a negyedével, a harmadával, illetve a felével csökkenthetik oktatási, kutatási és önkormányzati kötelezettségeiket néhány évre. A felszabaduló álláshányadokat az intézet új, rész munkaidőben foglalkoztatott tanerők felvételére fordíthatja. Ez a megoldás a főállású professzorok számára lehetőséget teremt a felszabaduló időben a kreatív munkára, és ugyanakkor segíti a munkanélküli fiatalok elhelyezkedését. A nyugat-berlini egyetemen egyelőre csak harminc oktató vesz részt az újraelosztásban, de ha az egész NSZK-beli oktatógárdának csupán öt százaléka hajlandó lenne erre, hétszáz fiatal oktatót lehetne foglalkoztatni a munkanélküliek közül. Amennyiben Inglehart tézise a poszt-materiális értékrend előtérbe kerüléséről megalapozott, mondja *P. Grotti-an*, e megoldásnak vannak esélyei az elterjedésre.¹⁰

●
Áttekintve az NSZK-beli politikatudományi oktatással kapcsolatos néhány problémát, felvetődik a kérdés, hogy a politikatudományi oktatásnak ez a modellje hordoz-e általánosítható vonásokat, amelyek a politikatudományi oktatás esetleges itthoni megszervezéséhez is tanulságokkal szolgálhatnak? Dacára az alapjaiban különböző társadalmi-politikai rendszereknek, illetve azokon belül az oktatás eltérő szervezetének, úgy tűnik, hogy az NSZK politikatudományi oktatásának van néhány olyan sajátossága, amely nálunk is figyelemre méltó lehetne e diszciplína oktatásának megszervezésénél.

A politikatudomány olyan sokféle és eltérő témát vizsgál, hogy nagyon nehéz — és talán fölösleges is — olyan egységes tanterv és tananyag kialakítása, mint más tárgyak esetében. Elképzelhetőnek tűnik, hogy a hallgató autonóm választásán alapuló specializációjára épülő modell nálunk is követhető lehetne e területen. Persze van sok ellenérv. A hallgatók nálunk hozzászokhattak a merev tantervi előírásokhoz, követelményrendszerhez és tananyaghoz. Viszont kevésbé szokhattak hozzá tanulmányaik során az autonóm döntésekhez és a kevésbé irányított egyéni tanuláshoz. Lehet, hogy az új elveken alapuló oktatással állnának szemben. Kérdéses az is, hogy belátható időn belül kialakulhat-e nálunk olyan oktatói gárda, amely alkalmas a politikatudomány területén specializált oktatásra.

Bizonyosan fel lehetne sorolni még számos más ellenérvet és problémát. Azonban valószínű, hogy az esetleg problematikus új megoldások vállalása sokkal nagyobb sikerrel kecsegtet, mint az általánosan kötelező törzsanyagok és tanmenetek kialakítása, amelyek mechanikussá tehetik az oktatást,

a tanulást és a számonkérést. A rugalmasabb követelményrendszer, a saját tanmenet kialakítását befolyásoló autonóm hallgatói döntés, a specializáció lehetősége tanár és diák számára olyan megoldások, amelyek a politológiai ok-

tatást esetleg a felsőoktatás egészére vonatkozó oktatási reformelképzelések kipróbálásának terepévé tehetnék.

Szabó Máté

JEGYZETEK

¹ E cikk megírásához anyagot a Nemzetközi Kulturális Intézet és a Friedrich Ebert Stiftung együttműködésének keretében biztosított kéthónapos NSZK-beli tanulmányúton gyűjtöttem. Munkámat nagyban segítette Udo Bermbach professzor, a Hamburgi Egyetem Politikatudományi Intézetének munkatársa.

² *Gombár Csaba*: A politikatudomány kérdéséhez. Valóság, 1967/10.

³ *Gombár Csaba*: Iskolák, műhelyek, irányzatok. Adalékok az amerikai politikatudományról. Világosság, 1982. 8–9.

⁴ *H. Kastendiek*: Die Entwicklung der westdeutschen Politikwissenschaft. Frankfurt am Main 1977.

⁵ *U. Greiner*: Gezielte Flucht. Die Zeit,

1982/50.

⁶ *C. Offe*: Tauschverhältnis und politische Steuerung. In: C. Offe. Strukturprobleme des kapitalistischen Staates. Frankfurt am Main 1977.

⁷ *R. Inglehart*: Value priorities and socio-economic change, in: Max Kaase, Political Action, London 1979.

⁸ *R. Dahrendorf* előadásának szövegét két részletben közölte a Die Zeit című folyóirat. (Die Arbeitsgesellschaft ist am Ende, 1982/48; Wenn aus Arbeit sinnvolles Tun wird. Die Zeit, 1982/49.

⁹ *S. Mayer*: Wer bezahlt den Doktorhut? Die Zeit, 1982/44.

¹⁰ *P. Grottian*: Der Teilzeit-Professor. Die Zeit, 1982/48.

Az érdekek kifejeződése a szocializmusban

(BESZÁMOLÓ A „SZOCIALISTA VILÁGRENDSZER”
PROBLÉMABIZOTTSÁG BUDAPESTI ÜLÉSÉRŐL)

1983. május 24—26-án intézetünkben ülésezett a „Szocialista világrendszer” problémabizottság, amelynek keretében 1980-ban a bolgár, a csehszlovák, a lengyel, a magyar, az NDK és a szovjet társintézetek *Az érdekek kifejeződése a szocializmusban* című téma közös kutatására vállalkoztak. A kutatás koordinálásával intézetünket bízták meg, személy szerint Balogh Istvánt, a *Szocializmus fejlődési tendenciái* témacsoport vezetőjét.

A bizottság megalakulásakor a közös munkát három szakaszban határozta meg:

1. Az *információs* szakaszban a résztvevők bemutatják, hogy saját országuk tudományos irodalmában az elmúlt két évtizedben milyen érdekkelfogások jelentek meg.

2. Minden ország az általa jelentősnek ítélt területen *tudományosan értékelni saját tapasztalatait az érdekvizonyok* vonatkozásában.

3. *Közös kutatás az érdekkifejeződéséről a szocializmusban.*

A májusi tanácskozáson bolgár részről *V. Dobrianov* és *Sz. Gyilova*, az NDK-ból *Henrich Swoboda* és *Hans-Georg Haupt*, lengyel részről *D. Polinszki*, szovjet részről *L. Gyektyar* és

M. Lebegyev, magyar részről *Balogh István*, *Gedeon Péter*, *Patkós János* és *Varga Suplic Sándor* vett részt.

Az információs szakasz a „félidejéhez” érkezett, három dolgozatot vitattak meg: *M. Glinkina*: „Az érdekek sajátosságai és érvényesülésük a szocializmusban” problémakör a szovjet irodalomban — koncepciók, vélemények, értékelések; *D. Polinszki*: Az érdekek problémája a lengyel tudományos irodalomban; és *Varga Suplic Sándor*: A magyar szociológiai és filozófiai irodalom új kérdéfeltevése az érdekvizonyok vizsgálatában című tanulmányát.

A vitában hangsúlyozták, hogy a dolgozatok hézagpótló jellegűek, hiszen a téma kutatói a nyugati irodalmat sokszor jobban ismerik, mint a szocialista országokét. A társadalmi érdekek meghatározásának kérdései mellett jelentőssé vált a különböző rétegek és területek szocialista alapon szerveződő *különös* érdekeinek tudományos megfogalmazása. Ezek feltárására és érvényesítési fórumaira is kiterjed a tudomány figyelme. A társadalmi érdekek való mechanikus alárendelés helyett előtérbe került ezeknek a különös érdekeknek a politikai és gazdasági egyeztetése, amely szoros kapcsolatot

mutat az országokban lezajló gazdasági reformokkal. Megnövekedett a közvetítő eszközök — szabályozott piac, vállalati önállóságot segítő egyéb eszközök és formák — vizsgálata is. A különös érdekek között a deviáns érdekekkel, a szubjektív érdekranszformációk bírálatával is foglalkozik az irodalom.

A problémabizottság határozott arról, hogy az információs dogmatokat a magyar fél adja ki két kötetben, orosz nyelven. Az első kötetben a már megvitatott szovjet, lengyel és magyar anyag jelenik meg a jövő évben. Az egyes kötetek nemzeti nyelvű változatának kiadásáról a részt vevő felek maguk döntenek. A másik három információs anyagot pedig a bizottság jövő tavaszi üléséig kell elkészíteni, így a második kötet megjelenése 1985 elején várható.

A munkálatok a második kutatási fázisban is megkezdődtek. A Szovjetunióban *Egyéni és közösségi érdek*, illetve *A társadalmi érdek szerepe a kommunista és munkáspártok politikájában* témában készítenek dolgozatot. Az NDK-ban *Gazdasági érdekek a KGST-országokban a nyolcvanas években* címen folyik egy nagyobb kutatás, a lengyel fél pedig *Érdekek a válságban* témakörben készül egy dolgozatra.

A problémabizottság megvitatta a második szakasz munkálataiból már elkészült tanulmányt, Varga Suplic Sándor: *A magyar mezőgazdasági termelőségvetkezeti mozgalom társadalmi képviseletének kialakítása* című dolgozatát.

A megvitatott témához is kapcsolódott a dunavarsányi Petőfi Termelőségveteketben tett látogatás.

A dolgozat vitáján és a dunavarsányi szövetketben feltett kérdések azt mutatják, hogy a külföldi résztvevők komolyan érdeklődnek a magyar me-

zőgazdaság iránt, ugyanakkor eléggé kevés az információjuk. A kérdések a mezőgazdasági magángazdaságok formáira és szabályaira irányultak elsősorban: kinek mennyi földje lehet, honnan szerezhetik be a gazdálkodók a termeléshez szükséges anyagokat, eszközöket, milyen formában történik az értékesítés stb. A válaszokban talán sikerült eloszlatni azt az előítéletet, hogy a szocialista gazdaság és a magángazdaság két különálló világ. A tsz vezetői például megmutatták angóranyúl termelési rendszerüket, amely a legnagyobb exportőr Nyugat-Európában. A mostani recesszió kapcsán azért tudnak a piachoz rugalmasan alkalmazkodni, mert az egész országban 25 ezer kistermelő „bedolgozójuk” van (a tsz szállítja nekik — sokszor hitelbe — a ketrecet, a tápot, a hizlalandó nyulat, biztosítja az egészségügyi szolgáltatást és végzi a felvásárlást). A tsz ebben a konstrukcióban olcsóbban válik meg a rosszabbul dolgozóktól, építi le időlegesen a termelés mennyiségét, mintha ugyanezt néhány nagyüzemi telepen kellene megtennie. Másfelől a bedolgozó kistermelő is otthagyja a termelési rendszert, ha az már nem biztosítja a kellő jövedelmezőséget, érdekeltiséget. Így a szocialista üzem gazdaságos termelésre van kényszerítve, és lehetőséget kap arra, hogy vállalkozzon, újítszon. A tervszerűséget ebben a keretben az érdekképviseleti fórumok álláspontját is figyelembe vevő szabályozórendszer biztosítja. A tsz-ben a résztvevők láthattak „tiszta” nagyüzemi tehenészeti telepet és az integráció előnyeiből és a szorgos paraszti munkából virágzó háztáji gazdaságot.



A második szakasszal kapcsolatban a bizottság úgy határozott, hogy minden részt vevő ország egy tanulmányt ké-

szít, amit az információs kötetekhez hasonlóan a magyar fél jelentet meg orosz nyelven. A magyar tanulmányt megjelenésre elfogadták, a többi elkészítésére a jövő évi ülésig adtak időt.

A bizottság a téma közös további kutatását a négy kötet anyagának elfoga-

dása után tervezi. Az eddigi kedvező tapasztalatok alapján döntenek majd a résztvevők a konkrét témáról és a feldolgozás módjáról.

A következő ülést a bizottság és a kutatói kollektíva 1984 tavaszán Berlinben tartja.

V. S. S.

MEGJELENT

Simó Tibor

A TARDI TÁRSADALOM

210 oldal, 27,— Ft

A kötet a Kossuth Könyvkiadó kiadványa

Megvásárolható a Kossuth Könyvkiadó budapesti, kerületi

s megyei kirendeltségein és a könyvesboltokban.

Disszertációvédések az SZKP KB Társadalomtudományi Akadémiáján

FÁBIÁN TIBOR:

**A HATÉKONYSÁG EMELÉSÉNEK
ÚTJAI A KGST-TAGORSZÁGOK
GÉPIPARÁBAN**

című kandidátusi értekezéséről

A KGST-tagországok együttműködésének kérdései az utóbbi időben újra az érdeklődés homlokterébe kerültek. A változó világgazdasági helyzet, a nehezedő külgazdasági feltételek a szocialista országok számára ösztönző erőt jelentenek arra, hogy együttműködésüket korszerűsítsék. A szerző a KGST integráció egyik nagyon lényeges területét vizsgálja: a gépipari együttműködés állapotát és ennek fejlesztési lehetőségeit. Kiemelve a gépipar szerepét a szocialista országok gazdasági kapcsolataiban, a hangsúlyt a hatékonyság kérdésére helyezi.

A szerző megállapítja: bár a KGST szakirodalma könyvtárakat tölthetne meg, nincs megfelelő elméleti és gyakorlati útmutatás arra nézve, hogy a jelenlegi gazdasági körülmények között hogyan lehet továbblépni a gépipari együttműködésben. A rendelkezésre álló munkák nem foglalkoznak kellő alapossgal az intenzív fejlődési szakasz problémáival, a különböző szocialista országok anyagi-technikai bázisainak kölcsönhatásával és a gépipar területén különösen fontos kiegészítő

termelési struktúrák létrehozásával. Holott — a szerző szerint — ezeknek a kérdéseknek a tanulmányozása és kidolgozása adhat alapot a hatékonyság emelése — a szocialista gazdasági integráció e kulcskérdésének megoldása — számára.

A szerző célul tűzte ki, hogy a rendelkezésre álló empirikus anyag feldolgozásával feltárja a hatékonyság emelésének lehetőségeit a gépipari együttműködés területén az intenzív fejlődésre való áttérés időszakában, amikor a tudományos-technikai kooperáció elsődleges jelentőséget nyer. Ehhez pontos ismeretekre van szükségünk a szocialista országok anyagi-technikai bázisainak sajátosságairól, ezek kölcsönhatásáról, a nemzeti gépipari komplexumok illeszkedési pontjairól és ellentmondásairól. Ennek alapján képet kapunk a gépipari együttműködés továbbfejlesztésének leghatékonyabb módszereiről. Innen kiindulva következtetéseket lehet levonni az integráció gazdasági mechanizmusa korszerűsítése tekintetében is.

Az első fejezetben a szerző kifejti: a gépipar helyét és szerepét alapvetően az határozza meg, hogy a KGST-tagországok anyagi-technikai bázisai milyen mértékben épülnek egymásra, mennyire fonódtak össze az elmúlt évek során. Mivel a gépipar az anyagi-

technikai bázis megteremtésének és fejlesztésének, valamint a tagországok kapcsolatai elmélyítésének egyik legjelentősebb területe, ezért a gépiparban különösen érzékelhető a népgazdasági komplexumok egymásra hatásának eredményei és hiányosságai.

A szerző három szinten elemzi az anyagi-technikai bázisok egymásra hatását. Népgazdasági és ágazati szinten az összefonódás vizsgálatának eszköze a külkereskedelem, a nemzetközi specializáció és kooperáció, valamint a közös tőkebefektetések analitikus vizsgálata. A vállalati szintű összehasonlítás és elemzés a közös vállalatok és a közvetlen vállalati kapcsolatok analízisén nyugszik. A szerző helyesen állapítja meg, hogy az anyagi-technikai bázis állapotát és ennek továbbfejlesztési lehetőségeit az egyes szocialista országokban a nemzeti sajátosságok is meghatározzák. A tagországok között fontos helyet foglal el a Szovjetunió, amely a többi szocialista országtól elsősorban méreteiben, gazdaságának önmagában is komplex jellegében különbözik. A szovjet népgazdaság ennek folytán igen nagy szerepet játszik abban, hogy az egész KGST-együttműködés kiengesúlyozott legyen, és a kisebb méretű tagországok a Szovjetunió népgazdaságával fenntartott és az egymás közötti kapcsolatok alapján is kihasználhatják az ebből adódó specializálódási lehetőségeket. A nemzetközi specializáció és kooperáció, a közös vállalatok és gazdálkodó egyesülések létrehozása lehetővé teszi, hogy egymást kiegészítő gazdasági struktúrák jöjjenek létre az egyes szocialista országokban. Így az egyes szocialista országoknak csak azokat az ágazatokat kell fejleszteni, amelyekkel a KGST-országok piacán előnnyel tudnak fellépni, míg a többi terméket — megfelelő körülmények között — ugyanerről a piacról beszerezhetik. A termelési szerkezet elemzé-

se az egyes országokban azt mutatja, hogy a legnagyobb közeledés az ipar „A” szektora (termelési eszközök termelése) tekintetében tapasztalható, ennek súlya a népgazdaságokban kiegyenlítő tendenciát mutat. Ugyanakkor ez a kiegyenlítő tendencia nem tükröződik a külkereskedelmi kapcsolatok alakulásában. Azokban a szocialista országokban, ahol a gépipar viszonylag gyorsabb ütemű fejlesztését valósították meg, a nemzeti jövedelem és a társadalmi termék gyorsabban nőtt, mint azokban, ahol a gépipar termelésének aránya az egész népgazdaságon belül alacsonyabb növekedési ütemet mutat.

A szerző megállapítja, hogy a hatékonyság emelése érdekében a gépipari specializáció és kooperáció lehetőségeinek kihasználása elengedhetetlen. Az egymást kiegészítő termelési struktúrák létrehozásakor a hatékonyság emelésének forrása az egyes országok speciális feltételeinek jó kihasználása. A termelési szerkezetek elemzéséből a szerző arra a következtetésre jut, hogy a tervszerű és arányos fejlesztésnek nemzetközi méretekben is érvényesülnie kell, ennek módszere pedig a célprogramos tervezés. A kiegészítő struktúrák optimumfeltételeit a következőkben állapítja meg:

a) az együttműködő országok nemzeti jövedelmén belül a gépiparból származó rész optimális növekedése;

b) magas minőségű gépekkel és berendezésekkel való jobb, megbízhatóbb ellátás;

c) a tudományos-technikai haladás követelményeire rugalmasabban alkalmazkodó termelési szerkezet kialakítása a gépiparban;

d) a tudományos kutatások összehangolása és specializált tudományos komplexumok létrehozása az egyes országokban — vagyis a munkamegosztás javítása e téren is.

A szovjet szakirodalom alapvetően

feltárta a technikai haladással szemben támasztott követelményeket, a szerző e téren aktuális kiegészítéseket tesz. Felhívja a figyelmet arra, hogy a jelenleginél nagyobb gondot kell fordítani a környezetvédelem, a munkavédelem és általában a munkahelyi közérzet kérdéseire, és ezeket a szempontokat már a termelőberendezések tervezésének folyamatánál érvényesíteni kell.

A szerző a gépipar helyzetének feltárása során arra a következtetésre jut, hogy napjainkban minőségi változásoknak vagyunk tanúi ebben az ágazatban, a technikai és gazdasági színvonal közeledése megy végbe a szocialista országokban. Várható, hogy ez a tendencia hosszabb távon is érvényes lesz, és a gépipar súlya a népgazdaságokban stabilizálódik. Ami az együttműködést tekintve rendkívül fontos, a specializált termékek exportja kétszer olyan gyorsan nő, mint a nem specializáltaké. Bár a gépipar részaránya az egész exportban még roppant alacsony, 8 százalék. Többek között ezzel függ össze, hogy a szocialista országok ma még nem tudják teljes mértékben kielégíteni egymás szükségleteit jó minőségű termékekkel. Ez a hiányosság oda vezet, hogy gyorsan nő a kapitalista országokkal folytatott külkereskedelem, a szocialista országokban magas a gépipar importigénye, amit nem tudnak kellő exporttal ellentételezni. További hiányosság az együttműködésben a párhuzamos termelés és a standardizálás alacsony szintje. A mezőgazdasági gépgyártásban például 60 százalék a párhuzamos termelés, a személygépkocsi-gyártásban gyakorlatilag nincs tipizálás, nem egyeztetjük a tőkésországtól való licenc- és know-how-vásárlásokat.

A dolgozat 1990-ig elemzi a várható tendenciákat a jelenlegi helyzet analízise és a távlati célprogramok alapján.

A kiemelt területek — mint a mikroelektronika, az atomenergetikai együttműködés, a számítógépes program — fejlődése mellett a következő évekre jellemző fejlődési irányokat a szerző az alábbiakban foglalja össze:

— a külgazdasági tényező szerepének növekedése a nemzeti problémák megoldásában — az integráció természetes fejlődése;

— a nemzetközi munkamegosztás elmélyülése és különböző új formák alkalmazása, integrálódás új területeken;

— a tudomány szerepének növekedése, a munkamegosztás elmélyülése a tudományos-technikai eredmények kidolgozása és cseréje terén;

— a társadalmilag szükséges munkaráfordítás ártérelmezése a minőségi szempontok szerint;

— az ágazati összefonódás szorosabbá válása, a hagyományos, de gazdaságtalan iparágak tevékenységének ártérelzése, különösen a kisebb országokban.

A második fejezetben a gépipari együttműködés hatékonyságára vonatkozó tényezők elemzése kerül sorra. Alapvető a termelési szerkezetek illeszkedése, ennek vannak technikai és gazdasági feltételei. A szerző szerint az együttműködés hatékonyságát a következő tényezőkön keresztül lehet vizsgálni:

a) a szelektív iparfejlesztési politika eredményeként kialakuló struktúrák illeszkedésének szintje;

b) a preferált ágazatok növekedése intenzív termelési és tudományos-technikai együttműködés alapján;

c) az ágazati együttműködés állapota az alkatrészgyártásban és ellátásban, tipizálás és standardizáció;

d) az integráció gazdasági mechanizmusainak működése, különös tekintettel az árképzésre, a szerződési eljárásokra, az új együttműködési formák-

nak megfelelő jogi keretek kialakítására.

Amennyiben ezeken a területeken sikerül előbbre lépni, a gépipar az egész integráció hatékonyságát jelentősen javíthatja. A hatékonyság ilyen szempontú elemzéséhez a szerző egy komplex mutatórendszerrel dolgozott ki.

A szerző megkülönbözteti az egyes tagországok és az egész integráció szempontjából értelmezhető hatékonyságot, és rámutat, hogy csakis a kölcsönös előnyök és a kiegyenlített fejlődés lehet az átvezető láncszem a tagországok és az integráció szintje között. A hatékonysági tartalékok feltárásánál a gondolatmenet végigmegy a tudomány—technika—termelés—csere—elosztás—fogyasztás teljes ciklusán, és megállapítja, hogy e ciklus szakaszai nem egyformán kiegyenlítettek a nemzetközi együttműködésben. Ha minden szakaszban megfelelő szintre fejlesztjük az együttműködést, akkor — egyébként változatlan körülmények között is — nagy lépést tehetünk előre. Vagyis nem elegendő csak a technika, a termelés vagy a csere területén együttműködni, mert a többi szakasz visszamaradása ezeket a szakaszokat is hátráltatja. Az arányosság követelménye az egész ciklusra érvényes.

A jelenlegi helyzet elemzése azt mutatja, hogy a hatékonyság növekedése a nagysorozatgyártásban, valamint a tőke- és tudományigényes gyártmányok termelésében a leggyorsabb. Ezeknek a hatása az egész gépiparra alapvetően húzó jellegű. A pozitív hatások tényleges kibontakozásához azonban az integráció gazdasági mechanizmusának korszerűsítésére van szükség. Ez elősegítheti azt is, hogy a szocialista országok függősége a tőkés világpiactól csökkenjen. Jelenleg az összes gépiport 32 százaléka kapitalista országokból származik. Ismerve a tőkés piac bizonytalanságait, politikai

szempontoknak való alávetettségét, a szerző szerint ez a kívánatosnál nagyobb függőséget jelent. Nyomatékosan felhívja a figyelmet arra, hogy a KGST lehetőségeinek egy része kihasználatlan, és a Nyugattól való függőség a tagországok gazdasági szerkezeteinek jobb egymásra épülésével csökkenthető. Az együttműködés fejlesztésében így kettős feladattal állunk szemben. Egyrészt egymás szükségleteit jobban ki kell elégíteni, másrészt a technikai és gazdasági versenyképesség javításával kell növelni a szocialista országok exportlehetőségeit a tőkés világpiacon.

A szerző javaslatokat tesz az együttműködés javítására a részegységgyártás, a termelési együttműködés továbbfejlesztése terén. Javaslati mind közgazdasági, mind technikai-fejlesztési szempontból megalapozottak. Szükségesnek tartja az egyesített alkatrészgyártás kifejlesztését, amely lehetővé teszi az optimális koncentráció kialakítását a végtermékgyártásban, a piachoz való gyorsabb alkalmazkodást, a megfelelő pótalkatrész-kínálat biztosítását. Ennek gyakorlati megvalósítása érdekében létre kell hozni egy bázisüzem-hálózatot nemzetközi szinten. Célszerű megvizsgálni a nemzetközi gazdálkodó egyesülések létrehozásának lehetőségét olyan kiemelt iparágakban, mint a mikroelektronika, a robottechnika, a számítástechnikai berendezések gyártása. Ez lehetővé teszi a pénzügyi és gazdasági adottságok nemzetközi méretű kihatását, optimális termelési méret, koncentráltág kialakítását. A fejlesztés útjaként a szerző elsősorban a rekonstrukciót jelöli meg. Javaslatában kiemeli, hogy egységes minőségi követelményeket kell támasztani minden részt vevő vállalattal, ágazattal, illetve népgazdasággal szemben, ez a garancia arra, hogy a fejlődésben ne következzenek be

visszaélések, ne keletkezzenek hiányterületek, szűk keresztmetszetek.

A KGST-országok együttműködésének gazdasági kereteit vizsgálva a szerző hangsúlyozza, hogy a technikai-termelési együttműködés javításának feltétele a gazdasági tényezők működésének javítása. Így kitér arra, hogy a tervezési mechanizmus jelenlegi hiányosságai mennyiben akadályozzák az együttműködést. Véleménye szerint a tervegyeztetésnek komplexebbnek kell lennie, azaz a népgazdasági tervek egészét kell figyelembe venni, s nemcsak globálisan, hanem ágazati, és szükség szerint vállalati szinten is össze kell hangolni; a tervegyeztetésnek fel kell ölelnie az egész újratermelési ciklust; valamint meg kell teremteni a természetes és értékbeni tervezés összhangját.

A szerző nagyra értékeli a célprogramos tervezési rendszert, mert véleménye szerint ez lehetővé tesz ágazatok közötti egyeztetést is. Mindemellett szükségesnek tartja az áru- és pénzvisszonyok jobb alkalmazását, amelyek elősegítik az anyagi érdekeltég kibontakozását az együttműködés szintjén, valamint ösztönöznek a jobb, takarékosabb gazdálkodásra. Az árképzés területén számos szempontot fogalmaz meg KGST-árak kialakítására vonatkozóan.

A szerző kitér arra a kérdésre is, hogy a szocialista országok gazdasági mechanizmusainak közelítése nagyban elősegítheti az együttműködés elmélyítését a gépiparban is. A közeledés lehetőségeit a szerző a következőkben látja: a tervezési tevékenység összehangolása mellett jobban kell támaszkodni az áru- és pénzvisszonyokra, a külkereskedelemben közvetlenebb együttműködést kell megvalósítani, a gazdasági és jogi normák kidolgozásában törekedni kell az összehangolásra, sajátos ösztönzőket kell alkalmazni a

vállalati szférában a nemzetközi együttműködésben való részvétel elősegítése érdekében.

A közvetlen vállalati együttműködést a szerző perspektivikus formának tartja, amelynek gyors fejlődése az elmúlt években igazolta szükségességét. A vállalati szintű együttműködés és a nemzetközi termelési egyesületek létrehozása azonban csak akkor hozza meg a kívánt eredményt, ha ugyanúgy érvényesülnek a gazdaságosság követelményei, mint bármely más vállalatnál. Napjainkban a nemzetközi gazdálkodó egyesülés látszik a legjobb formának. Az egyesülés előnye, hogy viszonylag széles kört ölelhet fel a termelési vertikumból, méreteinél fogva megfelel a technikai követelményeknek, együttműködési módja pedig a népgazdasági érdekek érvényesítésének.

A szerző az egymást kiegészítő termelési struktúrák szükségességének bizonyításától a termelő egységek együttműködéséig komplexen tárgyalja a témát. Ez a közelítésmód a dolgozat egyik jelentős érdeme. Hiszen a KGST-tagországok együttműködésének egyik hiányossága, hogy az elvileg helyesen felállított tételek és kidolgozott programok gyakorlati megvalósításához nehezen találjuk meg a mindennapi megoldásokat, és a gyakorlati élet nehézsége rányomja a bélyegét a tervezéstől kezdve a termékek felhasználásáig az egész folyamatra.

A dolgozatról adott opponensi vélemények aláhúzzák, hogy a szerző kellő alapossággal, a tudományos bizonyító eljárások helyes felhasználásával vonta le következtetéseit, amelyek a KGST integráció mai fejlődési szakaszában helytállóak, a dolgozatban található javaslatok figyelmet érdemelnek.

A. N. Bikov, a Szovjetunió Tudományos Akadémiája Világgazdasági Ku-

tatóintézetének szektorvezetője szerint a disszertáció olyan javaslatokat tartalmaz, amelyek megvalósítása gyakorlatilag elősegítheti az integráció továbbfejlődését a gépipari együttműködés terén. Különösen érvényes ez a megállapítás két — a dolgozatban kiemelt — kérdésben. Az egyik a szabványosítás, az egységes géppark kialakítása, amely elengedhetetlen ahhoz, hogy ne csak kereskedelmi szintű integrációról lehessen szó. A másik kérdés a tőkés világgazdaságtól való függetlenség kérdése, amely nem annyira a Szovjetuniót, mint inkább a kisebb szocialista országokat érinti.

Szelezcky György opponensi véleménye kiemelte a szerző helyes megközelítését az áru- és pénzviszonyok, a valutarendszer szerepét illetően. A mű tudományos értékét — többek között — abban látja, hogy a közvetlen gazdasági kapcsolatokat több aspektusból vizsgálja, középpontba állítva a partnerek közeledését a szükségletek minél hatékonyabb, gyorsabb és minőségileg megfelelő kielégítése érdekében (ez egyaránt vonatkozik a késztermékellátásra, az alkatrészes és félgyártmányok cseréjére, valamint a szolgáltatásokra). A kutatás továbbfejlesztésének iránya a gazdasági érdekeltségi viszonyok mélyebb elemzése lehet.

A disszertáció védésekor a szerzőnek feltett kérdések és a további hozzászólások arról tanúskodtak, hogy a szakemberek egyetértettek a szerző megközelítésével és javaslataival. A kritikai megjegyzések a dolgozatban feltett, de még meg nem válaszolt kérdésekre vonatkoztak. A szerző válaszában előadta, hogy ezek úgy tekinthetők, mint a kutatás további iránypontjai. A jelenlevő szakemberek egyetértettek abban, hogy a disszertáció keretében felvetett problémák és ezek érintkezési pontjai a közgazdasági elmélettel és

gyakorlattal további kutatásra érdemek.

A Minősítő Bizottság egyhangú szavazata alapján Fábíán Tibor elnyerte a „közgazdaságtudományok kandidátusa” címet.

Berki Erzsébet

DR. SZABÓ ANDRÁS:
A MUNKAHELYI,
DOLGOZÓI KOLLEKTÍVA
SZEREPE
A VÁLLALATIRÁNYÍTÁSBAN
című kandidátusi értekezésről

A szocializmus politikai rendszerének további javítása, a szocialista, ezen belül az üzemi, munkahelyi demokrácia fejlesztése következetes politikai törekvés mind a Szovjetunióban, mind Magyarországon. Ez teremti meg a lehetőséget annak, hogy a dolgozók egyre szélesebb tömegei vegyenek részt a vezetésben, a társadalmi, gazdasági kérdések felvetésében és megválaszolásában. Ez a folyamatos részvétel komoly segítséget és ösztönzést jelent a döntéshozatalban, ugyanakkor növeli a dolgozók kezdeményezőkedvét, aktivitását, tudatosságát és felelősségét az adott területen a célok kijelölésében és a feladatok megvalósításában.

Ez a folyamat teszi mindig aktuálissá a munkahelyi demokráciával foglalkozó tudományos kutatásokat. A szerző tanulmánya is e folyamatot elemzi. A munkahelyi demokráciára vonatkozó politikai döntések dokumentumait, előzményeit, következményeit és hatásait vizsgáló kandidátusi értekezését az SZKP KB Társadalomtudományi Akadémiáján írta és védte meg. A demokrácia továbbfejlesztésére irányuló törekvésekből mint elvi alapból kiindul

va vizsgálta a szerző a demokrácia erősítésének egyik igen fontos területét, a munkahelyi, dolgozói kollektíva részvételét a vállalatirányításban. Az erre vonatkozó, a magyar és a szovjet jogalkotásra egyidejűleg kiterjedő, különösen alapos ismeretei tették lehetővé a szerzőnek a témaválasztás keretei között ritkán alkalmazott és ezért a védés során tudományos újdonságként elismert összehasonlító módszer alkalmazását, amelynek során összevetette a Szovjetunió és a Magyar Népköztársaság megfelelő jogi szabályozását.

A disszertációban összegzett kutatás elméleti és módszertani alapjával a marxizmus—leninizmus klasszikusainak művei és a két testvérpárt megfelelő pártdokumentumai szolgáltak. Igen alaposan ismeri és használja fel a tanulmány a két ország alkotmányára, hatályos joganyagára, jogalkotása programjára vonatkozó politikai, filozófiai, közgazdasági stb. irodalmat. Különös figyelmet fordított a szerző a megírás, illetve a védés idején a Szovjetunióban folyó ösztönös vita menetére és tapasztalataira, amely vita az azóta már hatályba lépett és a munkásokollektívák jogairól és kötelezettségeiről szóló szovjet törvény tervezetének társadalmi véleményezésére szerveződött.

Az elméleti anyagok és a vonatkozó irodalom feldolgozása mellett a szerző közvetlen munkahelyi vizsgálatokat is végzett. Az empirikus kutatás módszere és az adatokból levont következtetések meggyőző elméleti általánosítása a disszertáció védeése során a vitában nagy elismerést váltott ki.

A disszertáció bevezető részében a szerző ismerteti a téma aktualitását, a kutatás céljait, módszerét és jellegét, továbbá a védésre szánt tételek általános elméleti alapvetését. A tanulmány első fejezetében a munkahelyi, dolgozói kollektíva jogi státusát taglalja. Is-

merteti a dolgozói kollektíva fogalmát és struktúráját, majd kifejti alkotóelemeinek jogait és kötelezettségeit. A disszertáció második fejezete a dolgozók vállalatirányításban való részvételével, annak szervezeti-jogi formáival foglalkozik. Feltárja az egyes strukturális részek helyzetét és kölcsönhatását. Nagy hangsúlyt helyez a párt vezető, politikai irányító, szervező és ellenőrző munkájára az általa tárgyalt egész folyamatban.

A munkahelyi, dolgozói kollektíva fogalmát vizsgálva a szerző azokkal a magyar és szovjet szakírókkal ért egyet, akik különbséget tesznek a „munkaszervezet”, a „vállalat vagy intézmény”, illetőleg a „munkahelyi, dolgozói kollektíva” között. Abból indul ki, hogy a „munkaszervezet”, illetve a „vállalat vagy intézmény” közgazdasági-jogi kategória, míg a „munkahelyi, dolgozói kollektíva” egyértelműen társadalmi-politikai kategória.

Ezt a fogalmat véleménye szerint az emberek olyan meghatározott körének a megjelölésére kell használni, akik a termelő szféra (ipar, mezőgazdaság) vagy a nem termelő szféra (szolgáltatás, igazgatás, oktatás, kultúra) azonos területén dolgoznak. Ennek megfelelően, az általa használt osztályozás szerint, a „munkahelyi, dolgozói kollektíva”, illetve a „termelői kollektíva” kifejezést alkalmazza. Ez utóbbi fogalom belül is megkülönbözteti az ipari vállalatok termelői kollektíváit a mezőgazdasági szövetkezetek, illetve a kolhoz termelői kollektíváitól.

Elemzi a munkahelyi, dolgozói kollektívák magyarországi és szovjetunióbeli társadalmi, politikai, gazdasági tevékenységének tapasztalatait. A kollektívák egyes fajtáinak eltérő hatásköre és feladatköre van. Ezek vizsgálata alapján a szerző az alábbi következtetéseket vonta le a munkahelyi, dolgozói kollektíva társadalmi jelentőségé-

rői: ezek a kollektívák egyidejűleg jelentik a szocialista társadalom politikai rendszerének „láncszemét”, az ország népgazdasági komplexumának alapegységét, valamint a szocialista társadalmi munkamegosztás, a munka társadalmi méretekben való megszervezésének egyik alapvető formáját és a személyiség szocialista típusú formálásának alapvető közegét.

Mindezek alapján — a szovjet jogalkotás aktuális tapasztalatait is felhasználva — a szerző a disszertációban azt a véleményét fogalmazza meg, hogy a demokrácia további elmélyítése és fejlesztése érdekében Magyarországon is indokoltnak tűnik külön törvény alkotása a munkahelyi, dolgozói kollektívák jogairól.

A dolgozók termelésirányításban való részvételének számos formája és különböző szervezeti keretei alakultak ki. A szerző a disszertációban részletesen elemzi az általa alapvetőnek tartott szervezeti-jogi formákat. Ezek sorában megvizsgálja a munkahelyi, dolgozói kollektíva teljes gyűlését, a konferenciákat, a gazdasági aktívákat, a rendszeres és állandó termelési tanácskozásokat, valamint a kollektív szerződések rendszerét.

A szerző megkülönböztetett figyelmet szentel annak, hogy a munkásgyűlések és a termelési tanácskozások feladatkörének és hatáskörének jogi szabályozását elemezze. Úgy véli, hogy a szabályozás további pontosításra és tökéletesítésre szorul.

A disszertációban széles körű magyar és szovjet tapasztalatok alapján tárgyalja a szerző a szocialista munkaverseny-mozgalmat. E mozgalmat úgy tekinti, mint a tömegek alkotó tevékenységét, amely az emberek magas fokú öntudatára és kezdeményezőképességére épül, és mint ilyennek, jelentős szerepe van a termelési aktivitás növelésében. A feldolgozott anyag nyomán

arra a következtetésre jut, hogy napjainkban a versenymozgalom fejlesztésével is nagyon differenciáltan, a helyi sajátosságokat figyelembe véve kell foglalkozni, mert a szocialista munkaverseny csak így segít a termelési tartalékok feltárásában és hasznosításában, a munka hatékonyságának és minőségének javításában.

A disszertáció védeése során a hivatalosan felkért opponensek, szovjet részről A. Ja. Bercsenko, a jogtudományok doktora, professzor és dr. Schmidt Péter, a jogtudományok kandidátusa, professzor véleménye a munka tartalmáról, a probléma megközelítésének választott módjáról, érvanyagának gazdagságáról és meggyőző voltáról egybecsengett a minősítő bizottság vitában részt vevő tagjainak véleményével. Kifejezték, hogy a jelölt munkája minden szempontból aktuális. Ezzel kapcsolatban utaltak a Szovjetunióban folyó vitára, amely a munkáskollektívákról szóló törvénytervezetet tárgyalja, illetve arra, hogy Magyarországon ez az első olyan munka, amely jogi aspektusból elemzi a munkáskollektívák részvételét a döntésekben. A bizottság dr. Szabó András munkáját egyhangúlag, kiváló minősítéssel fogadta el, egyetértve a minősítésnek megfelelő szintű publikálási lehetőségre vonatkozó közös opponensi javaslattal.

Pálvölgyi Ferenc

SZIRTES GÁBOR:
BALOLDALI EXTRÉMIZMUS
ÉS TERRORIZMUS
A HETVENES ÉVEKBEN
ÉS A KOMMUNISTÁK
című kandidátusi értekezéséről

Nyugat-Európában a hetvenes évek elejétől fogva napjainkig a politikai élet egyik legszembetűnőbb jelensége a terrorizmus megjelenése és megerő-

södése. Hátterében az ultrabaloldali és ultrajobboldali erők egyidejű előretörése áll. Ez természetesen nem jelenti azt, hogy a terrorizmus és az ultrabaloldali erők határoznák meg a nyugat-európai politikai fejlődés irányát, de kétségtelen, hogy ezek az erők hatást gyakorolnak a térség politikai fejlődésére, bár befolyásuk viszonylag szűk körre terjed ki, és időben sem régi keletű. Befolyásuk ténye vitathatatlan, a nyugat-európai országok lakosságának és vezetésének széles köreiből kelt nyugtalanságot, éppen ezért a terrorizmus okainak és megnyilvánulásainak vizsgálata fontos gyakorlati és politikai feladat.

Szirtes Gábor disszertációjában nehez feladat megoldására vállalkozott. Igen nagy tényanyag és rengeteg adat ismeretében, helyes módszertani alapon állva fejlődésében vizsgálta a mai terrorizmust és az ultrabaloldali irányzatokat, és számos új, helyes következtetésre jutott. Maximálisan egyet kell értenünk a szerző álláspontjával, miszerint Nyugat-Európában már a hatvanas évektől olyan radikális baloldali irányzatok kezdtek kialakulni, amelyek fejlődésük során bizonyos mértékben szembenálltak a terrorizmussal; ami azt jelenti, hogy nem szabad egyenlőségjelet tennünk a terrorizmus és a baloldali radikalizmus, az ultrabalos erők közé. Persze, nem tekinthetünk el a közöttük fennálló történelmi kapcsolat feltárásától sem, ami egyrészt egy közös alap meglétére utal a baloldali radikalizmus és a terrorizmus között, másrészt azonban feltételezi a balos irányzatok közötti különbségeket, amelyeknek természetesen megvannak a maguk specifikus kiváltó okai. A sajátos okok közül meg kell említenünk, hogy a baloldali radikalizmus erősödése már akkor elkezdődött, amikor a fejlett tőkésországokban még nem volt gazdasági válság, s a munka-

nélküliség sem érintette az egyetemi ifjúságot, amelyre a radikális áramlatok támaszkodtak, hiszen ebből a rétegből verbuválódott tömegbázisuk. Az egyetemi ifjúság számára elfogadhatatlanná vált a modern tőkés társadalmi berendezkedés, nem tudott megbékélni a szellemi igénytelenséggel, nem elégtették ki a jólét biztosítására vonatkozó ígéretet, ezért az ifjúság, pontosabban a diákmozgalom fokozatosan kezdte megszakítani kapcsolatait a tőkés társadalommal. Mint politikai mozgalom, már kezdettől fogva izolálódott a gazdasági élettől, s mivel tagadta magát a gazdaságot, izolálódott a munkásosztálytól és a munkásmozgalomtól is.

A baloldali radikalizmus mint mozgalom hátterében tehát, ahogyan a szerző helyesen állapítja meg, a mai tőkés társadalom válsága húzódik meg, amelynek leírása — a hatvanas-hetvenes évekre vonatkozóan — a disszertáció igen jól sikerült része, különösen a válság sajátos irányának bemutatása. A hatvanas évek második felében a tőkés társadalmi rendszer válsága az ideológia és a politika terén bontakozott ki, amikor a gazdasági válság előjelei még nem mutatkoztak erőteljesen. A tőkés társadalom válsága a társadalom különböző szféráiban más és más időszakokban éleződik ki vagy gyengül, ez a helyzet természetesen eleve meghatározza a különböző társadalmi rétegek viselkedését, a különféle mozgalmak taktikáját, így a diákmozgalmakét is. Ez vonatkozik természetesen sok szempontból a kommunista pártok és a baloldali diák-, valamint értelmiségi mozgalmak közötti kapcsolatokra is. A szerző ezzel kapcsolatban helytállóan mutatja be a nyugat-európai kommunista pártok álláspontját, amelynek lényege az anarchizmus és a terrorizmus kritikája, amely végigkíséri az egész baloldali diákmozgalmat, a terrorizmus és a jelenkori anarchizmus

történetét. Ez a kritikai hozzáállás és viselkedés a kommunista pártok részéről kétségtelenül nagy jelentőségű, hiszen szűkíti a terrorizmus, az anarchizmus és a baloldali radikalizmus tevékenységi szféráját, csökkenti befolyását.

Történelmileg ugyanakkor új elem jelentkezését figyelhetjük meg a terrorizmussal és anarchizmussal kapcsolatban. Míg a 19. században és a 20. század elején az anarchizmus és a terrorizmus — illetve az ellenük folytatott elméleti és szervezeti harc, amely szétfűzésüket célozta — a nemzetközi munkásmozgalom belső problémája volt, a hetvenes és nyolcvanas években ideológiai és szervezeti szempontból ez a harc már a kommunista és munkáspártok keretein kívül, mintegy velük szemben is folyik. Ez a helyzet természetesen arra is rámutat, hogy az anarchista és ultrabaloldali irányzatok elvi kritikája a munkásmozgalom harcainak olyan komoly eredményeként fogható fel, amely kizárta annak lehetőségét, hogy ezek az irányzatok a kommunista és munkáspártok keretein belül alakuljanak ki.

Persze, hangsúlyozza a szerző, a kommunista és munkáspártok csak másodsorban vállalkoznak a terrorizmus és anarchizmus közvetlen bírálataira, valamint annak cáfolatára, miszerint kapcsolat áll fenn a kommunisták és a terroristák között. A kommunisták elsőrendű feladata az, hogy leválasszák az ultrabaloldali erőket és a terroristákat azokról a rétegekről, amelyek bázisukat és utánpótlásukat biztosíthatják. Ez kétségkívül olyan új vonás, ami a kommunista és munkáspártok sokéves harcának eredménye, amelyet az ultrabalos irányzatok és részben a terrorizmus ellen vívtak.

A mai terrorizmus másik új vonása — mutat rá a szerző —, hogy egyre inkább elmosódnak a határok a terroriz-

mus és a bűnözés különböző formái között. A hetvenes évek terrorizmusának egyik jellemző vonása, hogy a politikai akciókhoz gyakran bűnözés révén biztosították az anyagi eszközöket (bankrablások, emberrablások, kapcsolatok a maffiával). A hetvenes évek terrorizmusa ugyanakkor egyidejűleg nemzetközi és helyi jelenség is. Nemzetközi a terroristák között ténylegesen fennálló kapcsolatok miatt, de egyéb okok miatt is. Hiszen a terrorizmust kiváltó okok a kapitalizmus mint világrendszer válságával függenek össze. Ezt az általános alapot figyelembe véve Szirtes disszertációjában indokoltan veti fel a kérdést: miért éppen Olaszországban és az NSZK-ban erősödött meg különösen a terrorizmus. A kérdésfelvetés azért is indokolt, mert a hatvanas évek diákmozgalmi — emlékezzünk arra, hogy a terrorizmus társadalmi bázisa főleg az egyetemi ifjúság és az értelmiség egyes rétegei — főként Franciaországot és az Egyesült Britanniában is jelentkezett a terrorizmus, ez azonban nem vezetett antikapitalista ideológia és program, valamint „vörös” terrorizmus kialakulásához.

Ami az NSZK-t és Olaszországot illeti, itt mások voltak a terrorizmus kialakulásának feltételei, különös tekintettel a történelmi előzményekre, a fasiszmus uralmának korszakára a két országban. Szirtes disszertációjában sokoldalúan elemzi a „vörös” és a „fekete” terrorizmus közötti megváltozott kapcsolatokat, s hangsúlyozza a módszerek között fennálló rokonságot. Tulajdonképpen arról van szó — a szerző egész érveléséből ez derül ki —, hogy a terrorizmus nemcsak közvetve segíti elő akcióival azon erők céljainak megvalósulását, amelyek a polgári-demokrácia intézményeinek felszámolását kívánják, hanem közvetlenül is előkészíthetnek hirtelen jobboldali fordulato-

kat. Feltétlenül további elemzést igényelne, milyen szerepet játszanak a különböző jellegű és színezetű terrorizmusfajták kialakulásában az adott ország politikai hagyományai.

A szerző megállapítása szerint a terrorizmus kialakulása nemcsak a jelenlegi válsághelyzetből következik, s nemcsak egy sajátos megnyilvánulási módját fejezi ki az egyes országokban; hanem azt is megnehezíti, hogy a válság következtében a kapitalizmussal szemben a szocializmus bontakozzon ki alternatíva gyanánt. Éppen a kommunista- és munkáspártok tevékenysége és kritikája akadályozta meg eddig a terrorizmus tömegbázisának kibővítésére irányuló törekvéseket. Az NSZK-ban és Olaszországban például csak az egyes terrorista csoportok közötti együttműködés valósult meg, de utánpótlásuk körét nem tudták kibővíteni.

A nyolcvanas évek gazdasági válsága azonban új, veszélyes folyamatokat eredményezett a fejlett tőkésországokban. A munkanélküliek aránya különösen magas az ifjúság körében — hívja fel a figyelmet a szerző. A középrétegek és az értelmiség egyes rétegeinek elszegényedése, deklasszációja és az ezzel járó bizonytalanság bővítheti a terrorizmus *potenciális* társadalmi bázisát, ez természetesen önmagában még nem jelenti a tömegbefolyás tényleges növekedését. Erről tanúskodnak az utóbbi hónapok eseményei is. A kommunista- és munkáspártok terrorizmus ellen vívott harcának az a legfőbb eredménye, hogy jelentősen hozzájárultak a terrorista mozgalom izolálásához Nyugat-Európában, annak ellenére, hogy a gazdasági válság következtében növekedett a terrorizmus potenciális bázisa. Szirtes Gábor disszertációjának egyik legjelentősebb pozitívuma a terrorizmusra vonatkozó ismeretek bővítésén kívül az, hogy si-

került feltárnia azokat a társadalmi kölcsönkapcsolatokat, amelyek a hetvenes és nyolcvanas évek terrorizmusának kialakulásához és megerősödéséhez vezettek.

Figyelemre méltó a sajátos olasz és német vonások elemzése a nyugat-európai terrorizmus két fellegvárában, Olaszországban és az NSZK-ban. Az elmúlt évtized Olaszországban a krónikus és súlyos gazdasági-politikai válság időszaka volt, ennek következtében az ország a fejlett tőkésországok leggyengébb láncszemévé vált, ahol a munkanélküliek aránya, az infláció üteme és a külkereskedelmi deficit meghaladta a többi fejlett tőkésország szintjét. Az ország több mint nyolcmillió fiatalja rendkívül nehéz helyzetbe került. Elegendő munkaalkalom híján a fiatalok jelentős része a továbbtanulással próbálkozott. Az egyetemi-főiskolai hallgatók tömege szinte szervezhetetlen volt a politikai pártok — így az OKP is — számára. Spontán szerveződtek tehát, ellentmondásos antikapitalista alapokon, s ellenőrizhetetlen szálakkal kötődtek az illegális erőkhöz, így például a „vörös” terrorizmushoz is. A diákmozgalom 1977-es új hulláma és ennek szélsőséges megnyilvánulásai ezt jól bizonyították. A válságjelekkel együtt azonban az országban jelentős balratolódási folyamatok is mutatkoztak, főleg a kommunisták léptek előre, közel kerültek a kormányzatban való részvételhez. Az olasz baloldali terrorizmus éppen akkor aktivizálódott, amikor az országban felcsillant a válságból kivezető demokratikus út alternatívája, s felerősödtek a baloldali tendenciák. Az olasz „vörös” terroristák ezeket a haladó belpolitikai folyamatokat és érlelődő eredményeiket igyekeztek megtorpedózni. Így ténylegesen olyan erők érdekében tevékenykedtek, amelyek akadályozni akarták az ország helyzetének megszilárdítását.

A hetvenes években az NSZK-ban a gazdasági problémák és szociális következményeik kisebb súllyal jelentkeztek, mint Olaszországban. Bár itt is nőtt a munkanélküliek tábora (közel egymillió), csökkentek a reáljövedelmek és fokozódott az infláció, mindez azonban mégsem vezetett a társadalmi rendszer válságához, a rendszert alapjaiban megkérdőjelezo tömeges mozgalomhoz. Ennek oka az, hogy az NSZK politikai rendszere társadalmi engedmények, az anyagi és szociális juttatások növelése révén törekszik a politikai követelések semlegesítésére. A nyugatnémet baloldali terrorizmus erre a politikai rendszerre reagált, akcióit kísérletnek tekintette arra, hogy a politikai tényezők erősödjenek a tiszta adminisztrációval szemben, és kísérletnek a munkásmozgalom itteni zsákutcájának áttörésére, a tömegek forradalmasítására.

Ez a „vörös” terrorizmus az árulóknak, kapitulánsnak ítélt baloldali erők helyére kívánt lépni. A hetvenes évek első felében a terroristák még törekedtek tevékenységük ideológiai megalapozására. Bizonyos szálakkal kötődtek még a politikai mozgalmakhoz, hiszen ezekből szakadtak ki, mint az erőszak szisztematikus alkalmazásának hívei.

Az ideológiai kiürülés a hetvenes évek második felében következett be, a terroristák a fegyveres erőszakot egyre inkább önmagáért alkalmazták. Ezen metamorfózis legtanulságosabb példája a nyugatnémet „baloldali” terrorizmus, főként a RAF (Vörös Hadsereg Frakció). A fegyveres harc egyedül célravezető voltának ideológiája sok forrásból táplálkozott. Főként anarchista és más kispolgári tanokból, Mao Ce-tung fegyveres harcra vonatkozó nézeteiből, valamint a harmadik világ nemzeti felszabadító harcainak olyan kispolgári interpretációiból, amit R. Debray és a brazil C. Marighel írásai tartal-

maznak. Az eszmei elszegényedés eredménye az önfenntartást szolgáló erőszak állandósulása. A hetvenes évek második felében a nyugatnémet terroristák lemondtak még a politikai célok kifejtésének szándékáról is. Végbement tehát a célok áthelyeződésének folyamata. A korábbi eszközök elérendő céllá váltak, gyakran a pusztítás maga lett funkcionálisan autonómmá, a totális érzéketlenség és teljes antihumanizmus talaján, a terrorista akciók brutalizálódása volt tapasztalható.

A nyugat-európai baloldali terrorizmus a múlt évtized második felére ideológiailag teljesen elszegényedett, ugyanakkor technikailag tökéletessé vált. Az erőszak ideológusainak helyére a terrorizmus jól képzett technikusai léptek. A baloldali terrorizmus csúcsteljesítményei — a Schleier ügy és a Moro-gyilkosság — a baloldali folyamatok ellen irányultak. A háttérben álló erők a terrorista akciókat saját érdekeikben használják fel, a baloldali terroristák pedig egyre inkább a jobboldal eszközeivé válnak.

A marxizmus álláspontja az, hogy az erőszak szisztematikus és öncélú alkalmazása nem vezet eredményre. Az egyéni terror nem lehet a társadalmi viszonyok forradalmi megváltoztatásának eszköze. A marxizmus nem azért ítéli el az egyéni terrorizmust, mivel az erőszak elemét tartalmazza és alkalmazza, hanem a tömegmozgalommal való kapcsolat, az osztályharcban való részvétel, a tömegharcba való integrálódás hiánya miatt. A baloldali terrorizmus elítélésének alapja az individuális terror és a forradalmi osztályerőszak minőségi különbsége. Az egyéni terrorizmus — híveinek szándéka ellenére is — nem forradalomhoz vezet, hanem káoszhoz és gyakran előre nem látható veszélyes következményekhez, esetleg jobboldali fordulathoz. A jelenkori „vörös” terrorizmushoz fűződő viszonyun-

kat csakis ennek alapján határozhatjuk meg — hangsúlyozza a szerző.

Szirtes Gábor disszertációja alapos, gazdag tényanyagra építő munka, elemző részei és különösen a hetvenes évek második felére, a nyolcvanas évek első felére vonatkozó új felismeréseket és következtetéseket tartalmazó részei megérdemelt elismerést váltottak ki a témával foglalkozó szovjet szakemberek körében. Ez derült ki A. A. Galkin, a történettudományok doktora, a SZUTA Nemzetközi Munkásmozgalmi Intézete tudományos osztályvezetője opponensi véleményéből, valamint abból a számos hozzászólásból, amelyek a disszertáció védeése során hangzottak el.

Galkin professzor a disszertáció pozitívumainak alátámasztására a téma aktualitását és bonyolultságát mutatta be. Opponensi véleményében központi helyet foglalt el a terrorizmus társadalmi bázisának, valamint a diákmozgalmak és a baloldali extrémizmus kapcsolatának értékelése. Bíráló megjegyzésként a baloldali extrémizmus és a hatvanas évek diákmozgalmi közötti összefüggések kimunkáltabb bemutatásának igényét fogalmazta meg.

Szirtes Gábor másik — magyar — opponense *Balogh István*, a filozófiai tudományok kandidátusa, az MSZMP KB Társadalomtudományi Intézetének tudományos osztályvezetője méltatta a disszertációban megfogalmazott új felismeréseket. A terrorizmus társadalmi bázisát és a diákmozgalmakkal való összefüggését illetően Galkin professorhoz hasonló álláspontot képviselt.

Opponensi véleményének egyik legérdekesebb megállapítása — erre a vita több résztvevője is visszautalt — a politikai hagyományok problémája a terrorizmus és a baloldali extrémizmus kialakulásában és fejlődésében. Ez valóban olyan kérdés, amelynek vizsgálata nagyobb figyelmet érdemelne, eredményei pedig a terrorizmus témájánál szélesebb körben is felhasználhatóak lennének egész sor politológiai kérdés vonatkozásában.

Az opponensi vélemények elhangzását követően érdekes és tartalmas vita folyt a témáról. A hozzászólók — többek között Lejbzon professzor, ismert történész és Andrejev professzor, neves harmadik világ szakértő — elismerő szavakkal méltatták a disszertációt és hangsúlyozták, hogy Szirtes Gábor munkája jelentős lépés e bonyolult téma kutatásában, ahol még számos kérdés vár tisztázásra, az említetteken kívül például a kommunista és munkáspártok terrorizmussal és baloldali extrémizmussal kapcsolatos taktikájának és gyakorlati politikájának további elemzése, különösen a válság körülményei között a baloldali extrémizmus befolyása fokozódásának megakadályozása, az ifjúság eddig szervezetlen és szervezhetetlen rétegeinek megnyerése.

E fontos politikai vonatkozások is megerősítik a disszertációban elemzett kérdések és összegzett megállapítások továbbgondolásra ösztönző aktualitását.

Kollár Nóra

Az 1983. évi tartalomjegyzék

ELMÉLETI TANÁCSKOZÁSOK

Mezőgazdaság és élelmiszer-termelés a szocialista országokban (Nemzetközi tanácskozás Budapesten)	1	5— 35
A szocialista átalakulás jellemzői falun (Országos elméleti konferencia Kecskeméten)		
<i>Enyedi György</i> : A magyar falvak helyzete és jövő fejlődése	1	42— 49
<i>Orbán Sándor</i> : Átalakuló parasztság — változó parasztpolitika	1	36— 41
Összefoglaló a szekciók munkájáról (<i>Bethlendi László—Böhm Antal—Kormos Sándor</i>)	1	49

TANULMÁNYOK

<i>Ágh Attila</i> : A világkapitalizmus perspektívái a nyolcvanas években (Az államkapitalizmus fejlődése a harmadik világban)	4	599—615
<i>Balogh István</i> : Formációelméleti problémák	2	223—243
<i>Bod Péter Ákos</i> : A szociáldemokrácia és az állami szektor — a közgazdasági elmélet és a gazdasági gyakorlat	1	82—101
<i>Gedeon Péter</i> : Az áruviszony és a társadalmi forma elemzésének néhány összefüggése a marxi elméletben	2	207—222
<i>Hülvelly István</i> : Marxizmus és liberális tradíció	2	244—269
<i>Joachim Freitag—Manfred Lötsch</i> : Azonosságok és társadalmi különbségek a munka tartalmában és feltételeiben	3	389—415
<i>Johancsik János</i> : Kommunisták és szocialisták viszonyáról Franciaországban	3	440—462
<i>Kalocsai Dezső</i> : Gondolatok Marx: A politikai gazdaságtan bírálatának alapvonalai című műve újraolvasása alapján	2	340—355
<i>Makó Csaba</i> : Társadalmi tanulási folyamat a munkaszervezetben és az érdekérvényesítés	3	416—426
<i>G. Márkus György</i> : A szociáldemokrácia reformizmusának közgazdasági tartalmáról a konjunktúra és a válság körülményei között	3	463—480
<i>Papp Zsolt</i> : Marx és Engels a történelmi mozgalmak tudati közvetítésének problémájáról (Tudás-szociológiai szövegek és szövegelemzések az 1848—1851-es időszakokkal foglalkozó írásokban)	2	356—367
<i>Patkós János</i> : Az újratermelés marxi felfogásáról	2	298—311
<i>Szegő Andrea</i> : Érdek és struktúra — érdeksztruktúra	2	270—297
<i>Szoboszlai György</i> : Kapitalizmus és államiság (Marx államkoncepciójának kialakulása)	4	573—598
<i>Szpirulisz Ildikó</i> : A marxi munkafelfogás néhány kérdése	2	312—322

<i>Thoma László</i> : A szükségletek termelése (Jegyzetek a „Gazdasági-filozófiai kéziratok” szükségletfogalmához)	2	323—339
<i>Tolnai Gyula</i> : Az állami vállalatok társadalmi-szervezeti rendszerének korszerűsítése	3	427—439
<i>Tóth Pál</i> : Lakótelepi társadalom mint helyi társadalom	1	67—81

VITA

<i>Bogár László</i> : Vázlatok egy dilemmához (Hozzászólás Ferge Zsuzsa cikkéhez)	4	632—638
<i>Bokor Ágnes</i> : Depriváció — társadalompolitika — szociálpolitika	1	126—143
<i>Ferge Zsuzsa</i> : Emberi viszonyok és társadalmi értékek	1	102—125
<i>Laki László</i> : A társadalom, a gazdaság és a társadalmi mobilitás néhány összefüggése a hatvanas és hetvenes években	4	616—631

MŰHELY

<i>Forgács Imre—Szegő Andrea—Wiener György</i> : Gazdasági döntésmechanizmus és politikai rendszer	3	481—496
<i>Gyulavári Ágnes</i> : Politikai szocializáció modellek	4	639—653
<i>Láng János</i> : Néhány adalék a gazdálkodás és a használati érték marxista politikai gazdaságtani fogalmaihoz	4	654—661
<i>Pokol Béla</i> : Modernizáció — a társadalom alrendszerének funkcionális elkülönülése (Niklas Luhmann modernizációelméletéről)	3	497—508

TÁJÉKOZÓDÁS

Adatok a tsz-tagság szociális ellátásához (<i>Virágh Ferenc</i>)	1	167—185
A dél-dunántúli aprófalvak múltja, jelene és jövője (Regionális konferencia országos tanulságokkal) (<i>P. Táll Éva</i>)	4	702—705
Európai Faluszociológiai Kongresszus Budapesten (<i>Ábrahám Éva</i>)	4	695—701
A dolgozó fiatalok önálló élet- és pályakezdésének problémái a szocialista országokban (Nemzetközi tanácskozás Zánkán) (<i>Békés Zoltán</i>)	4	686—689
A jövőkutató világgonferenciáról (<i>Gidai Erzsébet</i>)	1	160—166
Marx-évforduló — a külföldi folyóiratok tükrében (Szemle)	3	509—528
A pártintézmények vezetőinek havannai tanácskozásáról (Pártintézmények vezetőinek nemzetközi tanácskozásai) (<i>Habuda Miklós, Halay Tibor</i>)	1	149—155
Politikatudományi oktatás a Német Szövetségi Köztársaságban (<i>Szabó Máté</i>)	4	706—715
A Szocialista Internacionálé kongresszusi határozatai 1972—1983 (Dokumentumismertetés) (<i>Kardosné Balogh Judit—Láng Péter</i>)	4	669—685
A szocialista országok oktatási és tudományos intézetei vezetőinek értekezlete Tihanyban (Pártintézmények vezetőinek nemzetközi tanácskozásai) (<i>Guba László</i>)	1	144—148

A szociológiai világtalálkozókról (<i>Kolosi Tamás</i>)	1	156—159
A tudomány és az ideológiai harc napjainkban (Tudományos tanácskozás Várnában) (<i>Taksás Imre</i>)	4	690—694
Tudományos eszmecsere a mai szociáldemokráciáról (<i>Havas Péter</i>)	4	662—668

BESZÁMOLÓK, INTÉZETI ÉLET

A bejáró munkások két „kijárója” (Egy disszertáció vitájáról) (<i>Gombár Csaba</i>)	3	529—532
Disszertációvédelem az SZKP KB Társadalomtudományi Akadémiáján		
<i>Fábián Tibor</i> : A hatékonyság emelésének útjai a KGST-tagországok gépiparában című disszertációjáról (<i>Berki Erzsébet</i>)	4	719—724
<i>Szabó András</i> : A munkahelyi, dolgozói kollektíva szerepe a vállalatirányításban című disszertációjáról (<i>Pálvölgyi Ferenc</i>)	4	724—726
<i>Szirtes Gábor</i> : Baloldali extrémizmus és terrorizmus a hetvenes években és a kommunisták című disszertációjáról (<i>Kollár Nóra</i>)	4	727—731
Az életminőséggel és a munka humanizálásával kapcsolatos kutatások Franciaországban (<i>Mikecz Tamás</i>)	3	533—538
Az érdekek kifejeződése a szocializmusban (Beszámoló a „Szocialista világrendszer” problémabizottság budapesti üléséről) (<i>V. S. S.</i>)	4	716—718
A Társadalomtudományi Intézet munkatársainak 1982. évi publikációi (<i>Összeállította: Markella Károlyné</i>)	3	539—555
A Társadalomtudományi Közlemények 1983. évi tartalomjegyzéke	4	732—734

IDEGEN NYELVŰ ÖSSZEFOGLALÓK	1	186—192
	2	368—379
	3	557—564
	4	735—739

IDEGEN NYELVŰ TARTALOM	1	193—196
	2	381—383
	3	565—567
	4	740—742

Idegen nyelvű összefoglalók

Дёрдь Собослаи

КАПИТАЛИЗМ И ГОСУДАРСТВЕННОСТЬ

(Сформирование концепции Маркса о государстве)

Тема статьи основана на трудах, под заглавиями «Критика гегелевской философии права и «Немецкая идеология». Автор исходит из того факта, что К. Маркс, хотя и планировал, но не написал своего подытоживающего труда на тему теории государства, и так мы располагаем историей развития исследований по теории государства. Этим фактом объясняется богатство интерпретаций. Несмотря на это, уже в трудах «молодого Маркса» выкристаллизовывается выдвинутая им теория об общественной формации и о производственных-контактных отношениях.

Автор статьи в свете исследований, относящихся к государству изучает теоретическое формирование общественной формации в марксовском мышлении, так как по его мнению роль государства и его общественная функция должны обсуждаться в рамках отдельных общественных формаций. Центральной мыслью анализа является марксовская формулировка, что современное государство — абстракция исторического продукта, и т. к. в преформах, в предшествующих капиталистическую формацию способах производства, государство можно истолковывать по части специфической системы отношений, присущей формациям.

Маркс подходит к вопросу буржуазного государства через институтскую систему своего времени, либерализма, и сводит государство к общественной формации, он подчёркивает его классовый характер. Он крепко базировал на принятое от Гегеля распознавание буржуазного общества и политического государства. Автор старается реконструировать сферу связей марксовских толкований.

Аттила Аг

ПЕРСПЕКТИВЫ МИРОВОГО КАПИТАЛИЗМА В 80-ЫЕ ГОДЫ

Развитие государственного капитализма «в третьем мире»

С начала 70-ых годов в мировом масштабе ощущаемый период рецессии является первым экономическим кризисом в истории капитализма, который не принёс одновременно собой проповедь конечного краха капитализма. А вместо этого, во всё более широких кругах формируется вопрос: способен ли ещё развиваться капитализм. Автор видит ключ ответа в анализе развития «третьего мира». В статье с этой точки зрения анализируется и оценивается марксистская и не марксистская литература данного круга вопросов.

Пока справедливо можно сказать, что в развитых капиталистических странах происходит развитие капитализма — со всеми его противоречиями и ограниченностями — то в отношении «третьего мира» не оказывается единогласно справедливым ни то, что в этих странах есть капиталистические формы, ни то, что эти формы развиваются.

В большинстве стран «третьего мира» образовалась система государственного капитализма. Марксисты, анализирующие этот вопрос, обычно сходятся в том, что государственный капитализм есть такой переходной формацией, в которой теоретически возможны три пути развития: с превосходством частного капитала — государственный монополистический капитализм; национальное демократическое государство — с приходом к власти широкого союза прогрессивных сил; а если левые силы захватят власть, то развёртывается развитие социалистической ориентации. В настоящее время, формирующие политические формы не стабильны, и некоторые пути общественного развития часто приостанавливаются или же возвращаются обратно. Автору думается, что линия развития «третьего мира» — учитывая её общие тенденции — носит доминантно капиталистический характер, но временами и местами, она открыта к социализму.

Способность развития капитализма проявляется в том, что при коренным образом новых условиях он выработывал государственный капитализм, эту новую форму государственного хозяйствования и вместе с тем буржуазию нового типа, т. н. бюрократическую буржуазию, которая соответствует этой форме.

В тисках рецессии мировой экономики, для стран «третьего мира» является единственной возможностью укрепление государственно-капиталистических форм. Рост кризиса и развитие капитализма образуют новые формы и в «третьем мире». Автор так думает, что некоторые из них создадут формы социализма в «третьем мире».

György Szoboszlai

**CAPITALISM AND STATEHOOD
(FORMATION OF MARX'S CONCEPTION ON STATE)**

The theme of the study is the formation of Marx's state conception on the basis of the critique of the Hegelian philosophy of law and German ideology. The starting point of the author is that, Marx, although planned but did not write his work which summarizes his state conception, so we have only at our disposal the history of development of investigations relating to the theory of state. This fact explains the abundance of interpretations. In spite of this, already in the works of the „young Marx” his theory relating to social formation and to the relations of production — connection definitely crystallizes.

The author of the study, on the basis of investigations relating to state, follows the development of the theory of social formation in Marxist thinking, because, according to his opinion, the role and social function of the state can be treated in the framework of the individual social formations. The central conception of the analysis is that Marxist theorem that the abstraction of the modern state is a historical product and in the so-called preformations, in the modes of production, the state can be interpreted as a particular part of relation system characteristic of these formations.

Marx approaches the capitalist state through the institutional system of his era, through liberalism and besides tracing back the state to social formation, he emphasizes its class character. He strongly relied on the distinction between bourgeois society and political state adopted from Hegel. The author tries to reconstruct the Marxist interpretation of relation of spheres.

Attila Ágh

**THE PERSPECTIVES OF THE WORLD CAPITALISM
IN THE YEARS 1980s.
(THE DEVELOPMENT OF STATE
CAPITALISM IN THE THIRD WORLD)**

The recessive period observed on a global scale from the beginning of the years 1970s is the first economic crisis in the history of capitalism which did not go simultaneously with the proclamation of the final collapse of capitalism. Instead, the following question is raised in increasingly wider circles: whether the capitalism is still able to develop. The clue of the question is seen by the author in the

analysis of development of Third World. In his study, he analyses and evaluates, from this point of view, the Marxist and non-Marxist literature of this question.

While it can be rightly said about the advanced capitalist countries that there is a capitalist development in these countries — with its every limitation and contradiction — in the case of Third World neither the statement that there exist capitalist forms proves to be true, nor that these forms are developing.

In the majority of countries of the Third World the state capitalist system was established. The Marxist investigators are generally agreed that the state capitalism is a transitional formulation which can theoretically have three kinds of way of development: as a result of victory of private capital, the state monopoly capitalism: with the accession to power of a wide alliance of the progressive forces, the national democratic state: if the power is seized by the leftist forces: a development with socialist orientation can emerge. At the present time the developing political forms are unstable and the accepted way of social development frequently comes to standstill or it turns even round. According to the author, considering its general tendency, the direction of development of Third World has dominantly capitalist character but here and there and occasionally it is open toward socialism as well.

The ability of capitalism to develop is shown by the fact, that under drastically new conditions, it brought into existence the state capitalism, this new form of state administration and parallel with it, it created a particularly new type of bourgeoisie suited to this form, the so-called bureaucratic bourgeoisie as well

СОДЕРЖАНИЕ

СТАТЬИ

<i>Дёрдь Собослаи</i> : Капитализм и государственность (Сформирование концепции Маркса о государстве)	573
<i>Аттила Аг</i> : Перспективы мирового капитализма в 80-ые годы (Развитие государственного капитализма в «третьем мире»)	599

ДИСКУССИЯ

<i>Ласло Лаки</i> : Некоторые взаимоотношения общества, экономики и социальной мобильности в 60-ые и 70-ые годы	616
<i>Ласло Богар</i> : Эскизы к одной дилемме (Высказывание по статье Жужа Ферге) ...	632

КУЗНИЦА НАУЧНЫХ РАБОТ

<i>Агнеш Дюлавари</i> : Модели политической социализации	639
<i>Янош Ланг</i> : Небольшой вклад в понятие о хозяйствовании и о потребительной стоимости в марксистской политической экономии	654

ИНФОРМАЦИЯ

Научный обмен мнениями о сегодняшней социал-демократии (<i>Петер Хаваш</i>) ...	662
Резолюции конгрессов Социалистического интернационала в 1972—1983 гг. (Аннотация документов) (<i>Кардошнэ Юдит Балог—Петер Ланг</i>)	669
Проблемы начала самостоятельной жизни и трудового пути рабочей молодёжи в социалистических странах (Международное совещание в Занке) (<i>Золтан Бекеш</i>)	686
Наука и идеологическая борьба в наши дни (Научное совещание в Варне) (<i>Имре Такшаш</i>)	690
Европейский рурал-социологический конгресс в Будапеште (<i>Ева Абрахам</i>)	695
Прошлое, настоящее и будущее южно-задунайских мелких сёл (Региональная конференция с общегосударственными выводами) (<i>Ева П. Талл</i>)	702
Обучение по политической науке в ФРГ (<i>Мате Сабо</i>)	706

ОТЧЁТЫ, ИНСТИТУТСКАЯ ЖИЗНЬ

Выявление интересов при социализме (Отчёт о будапештском заседании Проблемной комиссии «Мировая система социализма») (<i>Ш. В. Ш.</i>)	716
Защиты диссертаций в АОН при ЦК КПСС	
Тибор Фабиан: Пути повышения эффективности в машиностроительной промышленности в странах СЭВ (<i>Эржебет Берки</i>)	719
Андраш Сабо: Роль рабочего трудящегося коллектива в руководстве предприятием (<i>Ференц Палволды</i>)	724
Габор Сиргеш: Левый экстремизм и терроризм в 70-ые годы и коммунисты (<i>Нора Коллар</i>)	727
Содержание за 1983 г.	732
Резюме	735

CONTENTS

STUDIES

- György Szoboszlai:*
Capitalism and statehood (Formation of Marx's conception on state) 573
- Attila Ágh:*
The perspectives of the world capitalism in the years 1970s (The development of state capitalism in the Third World) 599

DISCUSSION

- László Laki:*
Some relations of society, economy and social mobility in the years 1960s and 1970s . . 616
- László Bogár:*
Sketches to a dilemma (Comments on Zsuzsa Ferge's article) 632

WORKSHOP

- Ágnes Gyulavári:*
Political socialization models 639
- János Láng:*
Some data to the Marxist political economy conceptions of economy and use-value . . . 654

INFORMATION

- Scientific exchange of views on social democracy (*Péter Havas*) 662
- Congressional resolutions of Socialist International 1972–1983 (Representation of documents) (*Mrs. Kardos, Judit Balogh—Péter Láng*) 669
- The problems of starting an independent life and career of young workers in socialist countries (International conference in Zánka) (*Zoltán Békés*) 686

Science and ideological struggle in our days (Scientific conference in Várna) (<i>Imre Taksás</i>)	690
European Rural Sociology Congress in Budapest (<i>Éva Ábrahám</i>)	695
Past, present, future of small villages in South Transdanubia (Regional Conference with national lessons) (<i>Éva P. Táll</i>)	702
Teaching politology in the German Federal Republic (<i>Máté Szabó</i>)	706

REPORTS, NEWS OF INSTITUTE

The expression of interests in socialism (Report on the Budapest meeting of „Socialist World System” problem committee (<i>S. V. S.</i>)	716
Defend of dissertations at the Academy of Social Sciences of the Central Committee of the Communist Party of the Soviet Union	719
Tibor Fábán: Ways of increase of effectiveness in the machine industry of the Comecon countries (<i>Erzsébet Berki</i>)	719
András Szabó: Role of Collectives of workers and of workplace in the management of enterprise (<i>Ferenc Pálvölgyi</i>)	724
Gábor Szirtes: Left-wing extremism and terrorism in the years 1970s and the communists (<i>Nóra Kollár</i>)	727
The 1983 index of publications	732
Summaries in foreign languages	735
Contents in foreign languages	740

ISSN 0133—0381

Kiadja a Kossuth Könyvkiadó, Steindl Imre u. 6. Budapest, Pf. 127. 1366.

A kiadásért felel a Kossuth Könyvkiadó igazgatója.

Szerkesztőség: Benczúr utca 33. Budapest 1068. Tel.: 214-830

Előfizethető minden pártszervezetben, valamint a Kossuth Könyvkiadó megyei és kerületi kirendeltségeinél (pénzforgalmi jelzőszám: 215—11 529),

a Posta Központi Hírlapirodánál (József nádor tér 1. Budapest 1900. Tel.: 180-855) (pénzforgalmi jelzőszám: 215—96 162),

továbbá bármely hírlapkézbesítő postahivatalnál és kézbesítőknél.

Előfizetési díj egy évre: 80,— Ft.

Külföldön megrendelhető a Kultúra Külkereskedelmi Vállalat útján

(Bp. 82. Pf. 149.)

Készült 2500 példányban, 12,7 (A/5) ív terjedelemben

Index: 25 828

Szikra Lapnyomda, Budapest 83—4791

Felelős vezető: Csöndes Zoltán vezérigazgató



20,- Ft