



AETAS

TÖRTÉNETTUDOMÁNYI FOLYÓIRAT

Hadelmélet – hadtörténet

CSIKÁNY TAMÁS

*Hadászati vezetés a gödöllői
hadjáratban*

RESPERGER ISTVÁN

*A gépesített hadviselés elmélete és
megvalósítása, a Blitzkrieg*

KAISER FERENC

*A blokád elmélete és gyakorlata
a tengeri hadviselésben*

HORVÁTH CSABA

*A Magyar Királyi Honvédség
a Románia és Jugoszlávia elleni tervek
tükrében*

NAGY MIKLÓS MIHÁLY

Akciórádiusz és magyar táj

21. évf.

2007

4. szám

*Bemutatjuk Uffe Østergård dán
történész*

Következő számunk tartalmából

DANIELE SOLVI

Kapisztrán János, a fraticellók inkvizitora

KLANICZAY GÁBOR

Salamon – a királyi bölcsesség ellentmondásos mintaképe

GYÖRKÖS ATTILA

Szent Domonkos ujja. Magyar vonatkozású rendi történetek a 13. században

F. KOVÁCS PÉTER

Zsigmond császár Gubbióban

FALVAY DÁVID

Szent Erzsébet, Szent Vilma és a magyar királyi származás toposza Itáliában

Bemutatjuk Martyn Rady történészt

22. évfolyam

2007. 4. sz.

AETAS

TÖRTÉNETTUDOMÁNYI FOLYÓIRAT

A kiadványt szerkesztette:

PELYACH ISTVÁN

A kiadvány



NEMZETI KULTURÁLIS ÖRÖKSÉG
MINISZTERIUMA

Nemzeti Kulturális Örökség Minisztériuma,



Nemzeti Kulturális Alaprogram,
Nemzeti Civil Alaprogram,
József Attila Kulturális és Szociális Alapítvány,
Szegedért Alapítvány,
Szegedi Tudományegyetem Bölcsészettudományi Kara
támogatásával jelenik meg.

Szerkesztők:

DEÁK ÁGNES
(főszerkesztő)

VAJDA ZOLTÁN
(főszerkesztő-helyettes)

BENCSIK PÉTER
GALAMB GYÖRGY
KOSZTA LÁSZLÓ
PAPP SÁNDOR
PELYACH ISTVÁN
SZÁSZ GÉZA
TOMKA BÉLA
TÓTH SZERGEJ

HORVÁTHNÉ SZÉLPÁL MÁRIA
(olvasószerkesztő)

Tartalom

Tanulmányok

CSIKÁNY TAMÁS	
Hadászati vezetés a gödöllői hadjáratban	5
RESPERGER ISTVÁN	
A gépesített hadviselés elmélete és megvalósítása, a Blitzkrieg	33
KAISER FERENC	
A blokád elmélete és gyakorlata a tengeri hadviselésben	49
HORVÁTH CSABA	
A Magyar Királyi Honvédség a Románia és Jugoszlávia elleni tervek tükrében	69
NAGY MIKLÓS MIHÁLY	
Akciórádiusz és magyar táj	97
JANEK ISTVÁN	
Magyar–szlovák kapcsolatok 1939–1941 között a két állam diplomáciai irataiban	116

Műhely

HOFFMANN ZSUZSANNA	
A hatalom megnyilvánulási formái és szimbolikája az ókori Rómában	143
SZABADOS GYÖRGY	
A 12. századi magyar hadtörténet forrásproblémáiból	153

Elmélet és módszer

IGAZ LEVENTE	
Kísérleti régészet Magyarországon és külföldön: néhány példa különböző történeti korszakok kísérleti régészeti úton történő „életre keltésére” (Megjegyzések az Árpád-kor harcászatának a kísérleti régészet módszereivel történő rekonstrukciós kérdéseihez)	161

Határainkon túl

„...kérdéseket kell feltenni a múltnak” (Beszélgetés Uffe Østergård dán történésszel) Az interjút készítette: Raáb Renáta	170
Uffe Østergård műveinek válogatott bibliográfiája	179

Figyelő

Mennyire volt „neo” és „abszolút” az 1849 utáni neoabszolutizmus? (Georg Christoph Berger Waldenegg: *Mit vereinten Kräften! Zum Verhältnis von Herrschaftspraxis und Systemkonsolidierung im Neo-*

<i>absolutismus am Beispiel der Nationalanleihe von 1854. Böhlau Verlag, Wien–Köln–Weimar, 2002. 654 old.)</i>	
DEÁK ÁGNES	184
Magyarország mezőgazdasága a dualizmus utolsó éveiben (Nagy Mariann: <i>A magyar mezőgazdaság regionális szerkezete a 20. század elején. Gondolat Kiadó, Budapest, 2003. 460 old.)</i>	
PAP JÓZSEF	189
Önéredkből szerveződő polgárok? (Az egyesületek hagyományosabb társadalomtörténete) (Tóth Árpád: <i>Önszervező polgárok. A pesti egyesületek társadalomtörténete a reformkorban. L' Harmattan, Budapest, 2005. [A múlt ösvényén] 296 old.)</i>	
PAPP GÁBOR	194
Régiók egykor és most (Gulyás László: <i>Két régió – Felvidék és Vajdaság – sorsa az Osztrák–Magyar Monarchiától napjainkig. Hazai Térségfejlesztő Rt., Pécs, 2005. 234 old.)</i>	
NAGY BOTOND	200
A mártír miniszterelnök reformkori előélete (Molnár András: <i>Viam meam persecutor. Batthyány Lajos gróf útja a miniszterelnökségig. Osiris Kiadó, Budapest, 2007. 774 old.)</i>	
ANTOS BALÁZS	203
Milyen az idő? (Jean Leduc: <i>A történészek és az idő. Elméletek, kérdések, írásmódok. Transl. Veronika Novák. Kalligram Kiadó, Pozsony, 2006. 376 old.)</i>	
KISANTAL TAMÁS	209
<i>Számunk szerzői</i>	215



CSIKÁNY TAMÁS

Hadászati vezetés a gödöllői hadjáratban

A nagy francia forradalmat megelőző kor hadászatát teljes egészében az ellátás biztosíthatósága határozta meg. A háborút folytató haderők minden szükségletüket magukkal vitték, a hátszaggal szoros kapcsolatot tartottak fenn, ahonnan minden kiegészítést megkaphattak. A hadműveletek a felállított raktáraktól függtek, melyektől néhány napnál jobban nem távolodhattak el. A szembenálló felek nem a csata lehetőségét keresték, hanem egymás utánpótlását igyekeztek akadályozni. Manőverek és várostromok jellemezték tehát a 18. század háborúit, a felek óvták csapataikat, a sikert a hadműveletek mellett a politikai tárgyalásoktól várták.

Ezt a metodikus szemléletet a forradalmat követő háborúkban teljes egészében félretették, és elővették azt a már régebben is használt hadművészeti alapelvet, hogy az erők egyesítésével az ellenség fő erejét kell megtámadni és a győzelmet minden eszközzel kivívni. Ezt a gyakorlatot fejlesztette tovább Napóleon, aki nem csupán győzelemre törekedett, hanem az ellenség megsemmisítésére is. E cél elérésére Franciaország erőforrásait teljes egészében fel- és kihasználta. A hadművészet lényegét abban látta, hogy a gyengébb hadsereggel rendelkező vezér egy ponton, ott, ahol támadni akar, vagy ahol őt támadják, több erővel rendelkezzék, mint ellenfele. A 19. század katonai gondolkodói e gyakorlatot, vagyis a napóleoni háborúk tapasztalatait vizsgálva igyekeztek meghatározni a hadművészet, ezen belül a hadászat alapelveit.

A hadászat fogalmának, kategóriáinak meghatározásánál elsődlegesen Károly főherceg munkásságát vettük alapul, szükség esetén összevetve néhány jelentősebb kortársának nézeteivel. A császári-királyi (cs. kir.) hadsereg tábornokai és tisztjei ugyanis a kiváló hadvezér és teoretikus munkái alapján készült szabályzatokat ismerték, és ezeket igyekeztek alkalmazni.

Károly főherceg az 1796-os háború német hadszínterén lezajlott események tanulságait levonva határozta meg a hadászat elveit. A főherceg a sikeres fővezér tulajdonságaival kapcsolatban a következő jelzőket használta: „eszélyes, harctapasztalt, s határozataiban el-tökélt”.¹ Mindemellét és mintegy magyarázatként arra is felhívta a figyelmet, hogy a hadműveletek végrehajtása során a hadvezérnek rendszerint gyorsan kell meghoznia a szükséges döntéseket, ugyanakkor megalapozottan, a körülmények, feltételek ismertetében, a megvalósítás optimális „segédeszközének” kiválasztásával és megfelelő előrelátással.

Carl von Clausewitz, porosz teoretikus megfogalmazása szerint a háború mint eszköz „az erőszak ténye, mellyel az ellenséget a saját akaratunk teljesítésére kényszeríteni igyek-

¹ *A stratégia elvei az 1796-ki németországi hadjárat előadásával felvilágosítva.* Károly osztriai főherceg által. A M. Tud. Akadémia megbízásából fordította Kiss Károly akad. Rendes tag. Pest, 1861. 1.

szünk”.² Olyan erőszak, melyben nincsen határ, viszont van szenvedély és gyűlölet, ugyanakkor a háború sikeres megvívását szolgálja az emberi műveltség, a tudomány is. Mindezek együtt állandó bizonytalanságot és véletlenszerűséget eredményeznek, melyek minden elméleti megközelítést, számvetést semmissé tehetnek, ezáltal a szerencse vagy balszerencse meghatározó jelentőségűvé válhat. Clausewitz úgy gondolta, hogy a hadvezér „génusza” az az elem, mely a véletleneket háttérbe szoríthatja. A hadászat elemeinek meghatározásánál különösen nagy hangsúlyt fektetett az erkölcsi tényezőkre, melyek közé mint legfontosabakat a következőket sorolta: „a hadvezér tehetsége, a hadsereg harci erényei és a hadsereg nép- vagy nemzeti szelleme”.

A hadvezérrel szemben elvárt tulajdonságok megfogalmazására többen is kísérletet tettek. Napóleon a fentiek mellett kiemelte, hogy fontos „az egyensúly a szelleme és a karaktere vagy bátorsága között”. A személyes bátorság mellett rendkívül lényeges a döntés bátorsága, ami számára a következmények vállalásának bátorságát jelentette. A hadvezéri felelősség kérdését Clausewitz emelte a hadművészet fontos elemei közé. A porosz teoretikus Károly főherceg rövid, frappáns meghatározását és az idézett napóleoni félmondatot, szokása szerint, hosszan fejtegette. Szerinte a „háború a véletlen országa”, ahol nagy a bizonytalanság, a terveket, az elképzeléseket a beérkező hírek szinte pillanatról pillanatra változtathatják. Ilyen körülmények között kell a hadvezérnek megfelelő „szemmértékkel” döntenie és döntései mellett határozottan kitartania. A gyors és helyes döntés alapja a tér és az idő helyes meghatározása. Vagyis mennyi idő szükséges a hadművelet végrehajtására, és ehhez mekkora és milyen földrajzi tér áll rendelkezésre? E térben hol van a döntő pont, ahol a megfelelő időben, a legnagyobb erővel kell megjeleníteni? Károly főherceg szerint csupán „egyetlen pont lehet a döntő, mert csak egy ponton egyesíthető a túlerő”.³ Ha a hadvezér eldöntötte, hol ez a pont, és mikor kell főerejével ott lennie, a további döntéseit ehhez igazítva megkezdődhetett a hadjárat, amit határozottan és nagy lélekjelenléttel kellett irányítani. Ez elsősorban azt jelenti, hogy az állandóan változó körülmények között merészen, ugyanakkor racionálisan kell vezetni, vagyis a „határozottságnak itt az a szerep jutna, hogy elégséges indító okok hiányában a kételyek kínjait, a habozások veszélyeit ellensúlyozza”. A lélekjelenlét fogalmát Clausewitz nagyon szépen és találóan mint „az értelem által nyújtott segély közelségét és gyorsaságát” határozta meg.⁴

Napóleon fontosnak ítélte azt is, hogy a hadvezér ismerje katonáit, tudja őket lelkesíteni, rendelkezzen „ékkészüléssel, nem mint az ügvedek, hanem a hadsereg élén, ahogy illik”.⁵ Meggyőződése szerint a hadvezér számára a legjobb iskola a hadtörténelem tanulmányozása: „Olvassátok és tanulmányozzátok Turenne, Condé, Nagy Frigyes hadjáratait, ha vezérekké akartok válni. Ha tanulni akarjátok, miképp lehet győzni, tanulmányozzátok a 100 nagy csatát, mely Nagy Sándor óta vívatott.”⁶

Wilhelm Rüstow svájci teoretikus és hadtörténész szerint a hadászat a hadvezér művészete, mely szerinte – ismét csak Napóleonra hivatkozva – a csatavezetés művészetéből, a nagy menetek művészetéből és a pihentetés művészetéből áll. A hadvezér számára legfon-

² Clausewitz Károly: *A háborúról*. Fordította: Báró Hazai Samu. Budapest, 1917. 13.

³ *A hadművészet középkori és újkori klasszikusai*. A bevezető tanulmányt írta: Rázsó Gyula. Budapest, 1974. 487.

⁴ Clausewitz: *A háborúról*, 55.

⁵ *Prinzipien der Kriegskunst*. Vollständiges Handbuch der Kriegführung der Gegenwart in ihrem ganzen Umfang in den Lehren der grössten Meister. Dargestellt und parallelisiert von v. S. Leipzig, 1876. 139.

⁶ Idézi: Forinyák Gyula: *Hadászat*. Pest, 1872. 3.

tosabb segítség és támasz a táborkari főnök és az általa irányított törzs volt. „Lényege és működése a táborkarnak, hogy a hadsereg minősége és formája összehangolt legyen. A táborkar átfog minden dolgot, hogy segítse és helyettesítse a fővezért. A táborkar tisztjei a hadvezér közegei, nekik kell őt látniuk, hallaniuk és érteniük, hogy egyáltalán mire gondol. Egy jól szervezett táborkar csak a hadvezér személyével képez egészet, melyet a hadsereg szellemének nevezhetünk.”⁷ A táborkarok a napóleoni háborúk alatt jöttek létre olyan feladatrendszerrel, mely a század második felében megalakuló vezérkarok létrejöttéig meg is maradt. A korábbi szállásmesteri karokénál már jóval nagyobb jelentőséggel rendelkező törzsek gyűjtötték a beérkező híreket, információkat, döntés-előkészítő munkát végeztek, tervet vagy terveket dolgoztak ki, melyet a hadvezér által elnökölt haditanács vitatott meg. A döntés felelőssége azonban mindig a hadvezéré volt.

A kor felfogása szerint tehát a hadvezér személye meghatározó jelentőségű volt, ebben mindenki egyetértett. Ő szabta meg a stratégiát, aminek fogalma viszont már egyáltalán nem volt ilyen egyértelmű. Károly főherceg szerint a stratégia egyben a hadtudomány, mely „tervezi, fogalmazza és meghatározza a hadivállalatok menetét”. A harcászat nem más, mint a tervek végrehajtása. A hadászat tudomány, a harcászat pedig tudás. A hadászat fogalmát Clausewitz sem határozta meg túl bonyolultan, sőt tovább egyszerűsítette azzal, hogy szerinte az csupán az ütközetek sorozatának tervezése a végső cél elérése érdekében.⁸ Károly főherceg tehát közelebb állt Napóleon felfogásához, aki szerint a hadászat „naponta tíz órát menetelni, odacsapni, majd pihenni”. Valentini tábornok úgy vélte, „harc nélkül vagy az ellenség lőtávolán kívül állni (táborozni) és mozogni, az a hadászat”.⁹ Ez azonban olyan leegyszerűsítés, melynél Károly főherceg kidolgozott rendszere jóval kézzelfoghatóbb és iránymutatóbb.

A főherceg azt tartotta, hogy a hadászat vonatkozásában vannak olyan elemek, feltételek is, melyek nem esnek a hadvezér „látókörébe”. Ilyen a hadszíntér fizikai sajátossága, vagyis előkészítettsége, a kialakult erőviszonyok és a háború tervezésének kezdeti időpontja. Szerinte ezeket a politika határozza meg, illetve az államnak kell biztosítania. Károly Clausewitzhez hasonlóan még tárgyalta a politika befolyását a háborúra. A porosz tudós a háborút mint a politika eszközt határozta meg és elemezte; állította, hogy a hadvezérnek, ha az nem éppen az államfő, akkor az államot vezető kabinet tagjának kell lennie.¹⁰ Szerinte „a politika maga vezeti fővonalakban a háborút”, és a saját törvényei szerint gondolkodik. E tételt azonban a katonák a 19. században még nem szívesen fogadták el. Előszóval határolták el a politikát a hadásztól, tagadva az átfedések, beleszólások lehetőségét. E szemléletet tükrözte Helmut Moltke definíciója is, aki szerint a hadászat „azoknak az eszközöknek a gyakorlati alkalmazása, amelyeket a hadvezérnek az adott célkitűzés megvalósításához rendelkezésre bocsátottak”.¹¹ Nem célunk azonban a politika és a háború viszonyának fejtegetése. Visszatérve Károly főherceg hadászati munkájához, most a hadásztal kapcsolatos fogalmak, feladatok tisztázása a feladatunk.

Először is szükséges a hadszíntér meghatározása. Jomini nézete szerint a terepviszonyoktól függetlenül a hadszíntér magában foglalja a hadművelleti alapot, a háború céljául szolgáló fő objektumot, a hadászati és hadművelleti arcvonalakat és védelmi vonalakat, hadművelleti sávokat és vonalakat, ideiglenes hadászati és összeköttetési vonalakat, termé-

⁷ *Prinzipien der Kriegskunst*, 140.

⁸ Clausewitz: *A háborúról*, 138.

⁹ *Prinzipien der Kriegskunst*, 125., Georg-Wilhelm von Valentini porosz vezérőrnagy

¹⁰ Clausewitz: *A háborúról*, 553.

¹¹ Idézi Liddell Hart, B. H.: *Stratégia*. Fordította: Soproni András. Budapest, 2002. 490.

szetes és mesterséges akadályokat, hadászati szempontból fontos földrajzi pontokat, a hadművelleti alap és a hadművelleti cél közötti alkalmi alapokat és a védelemre alkalmas helyeket.¹² A hadművelet „... a haderő egészének vagy egyes csoportosításának hosszabb ideig tartó, egységes tevékenysége. A hadműveletek tervszerűségét az erő, tér, idő és anyagszámvetések figyelembevételéle biztosítja.”¹³

Károly főherceg szerint a hadászat feladatai közül az első a hadszíntér azon pontjának vagy pontjainak kijelölése, ahol a döntés bekövetkezhet.¹⁴ Vagyis amit a kitűzött cél teljesítése érdekében feltétlenül el kell foglalni, vagy egy döntő csata megvívásául kijelölt terület. Ez azért fontos – amint erre már utaltunk –, mert a kor felfogása szerint a hadászat egyik legfontosabb elve, hogy a döntő ponton a döntő időben a lehető legtöbb erő összpontosuljon. A célok teljesítése szempontjából a hadászati műveletek egyik fő céljául rendszerint az ellenség fővárosának birtokbavételét jelölték meg.

Károly elvei szerint ugyancsak meg kell határozni azon pontokat, melyekből kiindulva a hadműveleteket végre lehet hajtani. Ezek a pontok adják a hadászati alapot vagy védelem esetén a védelmi vonalat. A pontok meghatározása után a hadászati vonal vagy sáv kijelölése következett, vagyis annak az iránynak a kitűzése, melyen a hadászati alaptól a döntő ponthoz vagy pontokhoz el kívántak jutni. Ezekon túlmenően egyéb elfoglalandó pontok és különböző kisegítő irányok meghatározására került sor. Ezen alapadatok megléte után következett a hadászati terv megalkotása, melynek végrehajtását a főherceg már a harcászat körébe tartozónak vélt.

A pontokkal és vonalakkal kapcsolatban meghatározott alapkövetelményeknek kellett érvényesülniük. Károly a legfontosabb alapelvnek a biztonságot tekintette. Ennek megfelelően a hátsóbiztosítás kiemelt feladat volt. Ugyancsak szükségesnek ítélte a megfelelő raktári készletek meglétét és védelmét. A raktárakat sokszor várakban, városokban helyezték el, melyek egyúttal hadászati alappontot is jelentettek. Ezen pontok rendszere adta a hadászati alapot. Ezt az ellenség nem fenyegethette, lehetőleg védett területen, már béke idején létre kellett hozni.

A hadászati alap biztosította a hadsereg ellátását, utánpótlását, kiegészítését. Károly főherceg szerint ugyanis „semmi vállalat raktárak nélkül”.¹⁵ Meggyőződése volt, hogy a helyi, rekviráló beszerzés bizonytalan, erőszakos, a lakosságot ellenségessé tévő megoldás. A hadsereg egészét raktárakból, utánszállítással kell ellátni, legfeljebb a kikülönített csapatoknál alkalmazható a helyi beszerzés.

Egy pontot tehát akkor tekintettek hadászati jelentőségűnek, ha birtoklása hadászati előnyt jelentett, ha biztonságosan meg lehetett közelíteni, fenyegette az ellenséget, és szükség esetén biztonsággal el lehetett hagyni. A jól biztosított hadászati pontoktól, vagyis a hadászati alaptól a hadsereg céljához a hadászati vonalon vagy vonalakon juthatott el. E vonalak meghatározása volt a hadvezér következő lényeges feladata. „A stratégiai pontok és vonalak elválaszthatatlanok, egymás nélkül nem léteznek.”¹⁶ Károly főherceg óvatos, megfontolt szemlélete a hadászati vonalak esetében is érvényesült. Azt a szilárd nézetet val-

¹² Jomini: *A hadviselés alapelveiről. Szemelvények a XIX. század burzsoá katonai teoretikusainak és szakíróinak műveiből* I. Szerk.: dr. Ölvedi Ignác ezredes. Oroszból fordította: Németh Gyula. ZMKA Belső kiadvány. Budapest, 1973. 32.; *A hadművészet középkori és újkori klasszikusai*, 607.

¹³ Pávai Vajna Viktor: *Hadtörténelem 1792–1914*. Budapest, 1927. 11.

¹⁴ *A stratégia elvei az 1796-ki németországi hadjárat előadásával felvilágosítva*, 9.

¹⁵ *A stratégia elvei az 1796-ki németországi hadjárat előadásával felvilágosítva*, 135.

¹⁶ *A stratégia elvei az 1796-ki németországi hadjárat előadásával felvilágosítva*, 20.

lotta, hogy csupán egy hadászati vonal kijelölése szükséges. Ezen a csapatok olyan közel menetelhetnek egymáshoz, hogy a kölcsönös támogatás lehetősége mindig biztosított.

A hadászati vagy „működési” vonallal kapcsolatban a kor szabályzatainak összeállítói további olyan kritériumokat is megfogalmaztak, melyek egyrészt biztonságot, másrészt előnyöket jelenthettek. Legkedvezőbb esetben értelemszerűen a legrövidebb utat kellett választani a cél eléréséhez. A kiválasztás fontos szempontja volt annak vizsgálata, hogy vannak-e párhuzamos utak, melyeken akár hadosztály- vagy hadtestkötelékek is menetelhetnek olyan távolságra egymástól, hogy szükség esetén az egyesülés belátható időn belül megtörténhessen. Az útvonalnak gyors haladást kellett biztosítania, így igyekeztek kikerülni a jelentős terepakadályokat és a várakat. Ugyancsak vizsgálat alá vették a település-sűrűséget, a hadsereg ellátása szempontjából a terület gazdasági lehetőségeit és a lakosság viszonyulását az áthaladó csapatokhoz, továbbá az államhatár közelségét. Meg kellett határozni a hadászati vonal azon területeit is, melyek szükség esetén hadászati pontokká válhattak.

A hadműveletek megindításához a csapatok a hadászati pontokon gyülekeztek. Ezzel kialakult a hadászati arcvonal. A csapatok megindulása után az arcvonal szélessége fokozatosan csökkent. Amikor már fennállt az ellenséggel való összeütközés veszélye, az egyes oszlopoknak összeköttetésben kellett lenniük, és a szárnyakat is biztosítani kellett oldalirányú támadásokkal, megkerüléssel szemben. Azt a folyamatot, melynek során a csapatok elérik a készenléletet a hadművelet – a hadjárat vagy hadászati támadás, illetve védelem – megindításához vagy megkezdéséhez, hadászati felfejlődésnek nevezték, ezzel jött létre a hadműveleti arcvonal. Az arcvonal irányának megváltoztatása sarokpontok mentén valósulhatott meg.

A hadászati alap szükség esetén egybeeshetett a hadászati védelem vonalával, s ebben az esetben más kritériumoknak is meg kellett felelnie. A védelmi vonalnak rendelkezni kellett természetes védelemmel, és lehetőleg ki kellett zárnia a megkerülés veszélyét. Ugyanakkor megfelelő útvonalak kellett a csapatok átcsoportosításához, különböző manőverek végrehajtásához.

A fenti alapelemek ismeretében készült el a hadműveleti terv. Ennek kidolgozása a hadvezér elhatározása, döntése alapján a tábornok feladata volt. A tervezés kiinduló adata az erőviszony volt, amelyet hadászatban egy adott, nem változtatható értéként határoztak meg. Ugyancsak figyelembe kellett venni, hogy milyen tényezők erősíthetik vagy gyengíthetik a feleket, végeredményben a szembenálló felek minőségbeli különbségét, elsősorban harci morálját, azután felkészültségét, ellátottságát, fegyverzetét és még sok más. Fontos volt azon hírek értékelése is, melyek az ellenség előkészületeiről beérkeztek. Ez megkönynyítette azon kérdés megválaszolását, hogy mire készül az ellenség. A kor hadvezérei – sokszor személyesen is – ismerték egymást, ami szintén nagy segítséget nyújtott.¹⁷ A főherceg szerint a hadműveleti terv elkészítésekor azt a legfontosabb elvet kell szem előtt tartani, hogy a háború fő célja egy előnyös béke minél hamarabbi megkötése, vagyis „hogy döntő csapásokkal az ellenséget mielőbb békére kényszerítsük”.¹⁸

A tervek elkészítésénél alapvetően lehetőleg azt a szemléletet kellett érvényesíteni, hogy az ellenséget a hadászati alapról kiindulva a hadászati vonalon, a legrövidebb úton, a legnagyobb erővel, határozottan, a lehető legrövidebb időn belül meg kell semmisíteni, illetve ellenállását megtörni. A terv rendszerint tartalmazta a hadjárat célját, a hadjárat megindulásának idejét és helyét, az előrevonás irányát vagy irányait, a párhuzamosan menetelő

¹⁷ *A stratégia elvei az 1796-ki németországi hadjárat előadásával felvilágosítva*, 133.

¹⁸ *A hadművészet középkori és újkori klasszikusai*, 489.

csapatok közötti összeköttetést, az ellenség várható erejét és szándékát és végül a döntő csatával kapcsolatos elképzelést. A hadászati terv elkészítése előírás volt, de a gyakorlatban mégis másként gondolkoztak róla. Napóleonnak sokszor egyáltalán nem volt terve, Moltke pedig legendásan rövid tervekkel rendelkezett. A körülmények, a viszonyok kiszámíthatatlansága eredményezte, hogy éppen a legjobb hadvezérek tartották feleslegesnek a részletes tervezést.

A hadászati cél elérésének alapvető módja a hadászati áttörés volt, mellyel az ellenséges csoportosítások egyesülését kívánták lehetetlenné tenni. Ehhez gyors döntésre és menekésre volt szükség. Napoleon ennek fontosságát már 1796-ban felismerte, amikor Milánóban kijelentette: „A hadművészet lényege abban áll, hogy a gyengébb hadsereggel rendelkező egy ponton, ott, ahol támadni akar, vagy ahol őt támadják, több erővel rendelkezzen, mint az ellenfél.”¹⁹ Ha az ellenség már egyesült, akkor nem maradt más hátra, mint megvívni a döntőnek szánt csatát. Ennek legegyszerűbb módja az egyesített erővel végrehajtott arctámadás volt.

Amennyiben a hadászati áttörés nem sikerült, és az ellenség archból történő megtámadása nem tűnt célszerűnek, akkor kerülhetett sor a „mozgalmak fenyegető rendszerére”.²⁰ Vagyis olyan manőverek tervezésére és végrehajtására, melyek célja az ellenség megkerülése. Ezzel kell olyan helyzetbe hozni, hogy fenyegetve érezze saját hadászati vonalát, vagyis összeköttetését a háterszággal. Ehhez azonban a saját hadseregnek is új hadászati vonalra kell áttérni, amit hasonló módon biztosítani kell, mint az eredetit. Vagyis megfelelő fedéssel kell végrehajtani, folyamatosan biztosítva a visszavonulás lehetőségét, összeköttetést a hadászati alappal. Veszélyt jelent az oldalmenet végrehajtása, amit az ellenség kihasználhat támadásra, arcvonalváltásra vagy visszavonulásra. A megkerülésnél a legfontosabb tényező a gyorsaság. Az ellenséget „csak egy napi marsban is megelőzni eredményre vezethet”.²¹ Ha kellően gyors a kivitel, az ellenségnek nem marad ideje új állásokat keresni. A megkerülés sikeres végrehajtásához nagyfokú fegyelem és titoktartás szükséges, esetleg hadicsel alkalmazása. Károly viszont főszabálynak tekintette, hogy a főerő soha ne kerüljön olyan helyzetbe, hogy a saját hadászati alapjától, vonalától távolabb legyen, mint az ellenség.²²

A támadó hadjáratot a rendelkezésre álló egész erővel kellett megkezdeni. A hadászati tartalék jelentőségét a kor teoretikusai általában elvetették. Más irányokba, például az államhatárnál csak a nélkülözhetetlen erőket kellett hagyni. Károly szerint a hadjáratot már kezdetben a leggyorsabban, de nagy figyelemmel kellett megindítani, törekedve a döntő csata minél előbbi kikényszerítésére. A csata megnyerése után viszont továbbra is gyorsan, de most már határozottan kell a sikert kiaknázni, az ellenséget megfosztani attól a lehetőségtől, hogy rendezze sorait.

A hadászati műveletekkel kapcsolatos a tüntetés fogalma is, mely ebben az összefüggésben azt jelentette, hogy a csapatok egy részének kikülönítésével az ellenséget erejének megosztására készítették. A hadászati vonaltól eltérő irányú látszattámadással bizonytalanságban kellett tartani. A tüntetés akkor érte el a célját, ha az ellenségnek nagyobb erejét sikerült lekötni, mint amekkorát kikülönítettek erre a feladatra. E műveletnél mindenestre nagy óvatosságra volt szükség és az egyes csapatrészek közötti összeköttetés fenntartására. E mellett még más „cseleműveletek” is alkalmazhatók voltak, akár új hadszíntér nyitásával vagy álhírek terjesztésével stb.

¹⁹ Delbrück, Hans: *Geschichte der Kriegskunst*. IV. CD. Berlin, 2002. 496.

²⁰ *A stratégia elvei az 1796-ki németországi hadjárat előadásával felvilágosítva*, 30.

²¹ *A stratégia elvei az 1796-ki németországi hadjárat előadásával felvilágosítva*, 33.

²² *A hadművészet középkori és újkori klasszikusai*, 489.

A hadászati védelem alapelvei hasonlóak voltak, mint a támadóé. „A védelem fő célja az időnyerés, a birtokunkban lévő ország megvédése és biztosítása ellenséges vállalkozásokkal szemben.”²³ A 18. században még kizárólagos elvnek számított a kordonvédelem, vagyis a csapatok egyenletes elosztása a megvédendő terület határainál. Ezt váltotta fel a kiemelten fontos helyek viszonylag nagy erővel történő védelme, más irányokba legfeljebb portyázó csapatok alkalmazása mellett. A védelem megszervezése alapvetően függött a tereptől, kihasználva annak minden előnyét.

A hadvezér számára az állam biztosította azt a hadsereget, mellyel a háborút meg kellett vívnia. Ennek nagysága tehát adott volt, viszont a hadsereg szervezetét már a hadvezér és a táborkar alakította ki. A hadsereg szervezete a hadrend, mely kifejezte a fegyvernemek arányát, beosztását. A hadsereget hadtestek alkották, melyek önálló hadműveleti kötelékek voltak. A hadtestek száma változó lehetett, elsősorban a hadsereg nagyságától, létszámától függött.

A hadvezér döntése alapján a hadműveletekkel kapcsolatos részletes tervezés, a parancsok továbbítása és a végrehajtás ellenőrzése a táborkar feladata volt. Legfontosabbnak a menetek megszervezése számított. A menetek esetében megkülönböztettek „utazó” menetet és „hadimenetet”. Az előbbi esetében a célszerűség határozta meg a menetet, illetve az évszak, az időjárás, míg az utóbbi esetben a csapatok úgy vonultak, hogy készen álltak a harcra, vagyis a várható alkalmazásnak megfelelő rendben. A hadsereg több menetszlopban menetelt. A menetszlopok száma a hadsereg nagyságától függött. Az egyes oszlopokat párhuzamosan, olyan távolságra meneteltették egymástól, hogy lehetőleg egy nap alatt egyesülhessenek.

Egy kisebb gyalogos kötelék jó időben, egy óras pihenéssel hat–hét óra alatt három mérföldet tehetett meg. Egy kéthadosztályos hadtest ugyanezt a távolságot tizenöt–tizenhat óra alatt tette meg. Csak a menetszlop megalakulására nyolc órát terveztek. A hadosztályok között egy–másfél mérföldnyi oldaltávolsággal számoltak, a hadtestek között pedig egy napi menetnek megfelelő távolsággal. A hadosztályok egymás után 2000–2500 lépés távközzel meneteltek. Egy dandár egy ponton egy óra hosszan haladt át.

A táborkar menetintézkedése tartalmazta a menet célját, a menetvonalakat, a menetrendet, vagyis a csapatok sorrendjét, az elindulási időt, a pihenőpontok helyét, a menetbiztosítással kapcsolatos rendszabályokat, a fővezér helyét és egyéb fontosnak vélt tudnivalókat.

Ugyancsak kiemelkedően fontos feladat volt a táborozás megszervezése. Ennek is két fajtája létezett. A menettábor ideiglenes, célszerű, gyorsan berendezhető volt. A táborozás másik módja a beszállásolás. Ekkor a katonákat házaknál helyezték el, optimális esetben egy házban egy katonát, de sor kerülhetett olyan megoldásra is, hogy az emberek a pajtákban zsúfolódtak össze.

A hadjáratok során tehát a hadsereg tevékenységének szervezése, részben vezetése és ellenőrzése a táborkar feladata volt, a felelősséget azonban mindenkor a hadvezér viselte. Neki kellett a legrövidebb idő alatt a legnagyobb győzelmet aratnia, ha lehet, a legkisebb áldozat árán. Louis Charles Desaix tábornok mondása szerint a „hadvezetés a legnehezebb művészet, mert a legnagyobb képességek gyakorlását a legrövidebb időn belül követeli meg”.²⁴

²³ *A hadművészet középkori és újkori klasszikusai*, 491.

²⁴ Vitéz pávai Vajna Viktor – vitéz Náday István: *Hadtörténelem a Magyar Királyi Ludovika Akadémia számára*. Budapest, é. n. 274.

Egy háborús helyzet mindig összetett, nehezen elemezhető, váratlan fordulatokat előidéző, melynek lehetnek objektív és szubjektív okai is. Objektívnek minősíthető a földrajzi környezet, az időjárás, illetve a felek rendelkezésére álló haderő, annak nagysága, állapota, felkészültsége és felszereltsége. Szubjektív tényezőt elsősorban fővezérek személye jelenti, de a fővezér tevékenységét meghatározó politikai környezet és az alárendeltek befolyása is számottevő elemként sorolható fel.

A gödöllői hadművelet területe és az időjárási viszonyok

A gödöllői hadművelet egy hét időtartamú, viszonylag kis területen lezajló intenzív eseménysor volt. A helyszín a Duna-Tisza köze, az Alföld északi része és a Cserhát déli nyúlványainak, a Gödöllői dombságnak a vidéke, Pest és Heves vármegye, valamint a Jászság területe. A hadművelet területének kiterjedése kelet–nyugati irányban negyvenöt, észak–déli irányban negyvenkilenc kilométer. A csapatok mozgását, menetét akadályozó nagyobb kiterjedésű terepakadály ezen a területen nincs. Az úthálózat alacsony szintje, illetve a szabályozatlan medrű folyók, patakok viszont rendkívül megnehezítették a meneteket, különösen nedves időszakban. Az Alföld tavasszal általában nem volt alkalmas nagyobb hadműveletek folytatására. A kevés rendelkezésre álló gátút megnehezítette a meneteket, és ahogy Welden tábornagy írta, ez „... barátoknak és ellenségnek akadályt jelent”.²⁵

A terület jelentősebb vízi akadályai a Zagyva folyó, a Rákos-patak, illetve az Alsó- és Felső-Tápió, melyek elsősorban nem a szélességük, hanem mocsaras partjaik miatt okoztak komoly nehézséget. Biztonságos, gyors átkelést csupán a hidak biztosíthattak. Az Isaszegtől keletre és délkeletre húzódó Király-erdőn kívül nagyobb kiterjedésű erdő nem akadályozta a csapatok mozgását, viszont az utak állapota sok kívánni valót hagyott maga után.

„Magyarországon a legtöbb út minősége rossz, különösen a nedves időjárás beköszönésével a völgyekben, és rendkívül gyakoriak az árvizek is.” – írja az utakról egy korabeli szakkönyv.²⁶ Magyarország legfontosabb útvonalai közé tartozott a Pestről Miskolcon át Kassára és tovább Galíciába vezető posta- és kereskedelmi út. Ez helyenként a legjobb minőségűnek számított, kő alapzata volt, feltöltött, kőlapokkal fedett, két oldalt árokkal el látva. Másol jó minőségű volt, ami kavicssal borított, javított utat jelentett.²⁷ Az utak nagyobb része azonban ennél sokkal rosszabb minőségű volt. Egy átlagos, kereskedelem és közlekedés szempontjából is fontos útvonal rendszerint egyengetett, feltöltött, árkokkal szegélyezett volt, melyet jobb esetben átereszekkel láttak el. Azonban sokszor egyszerű, elhanyagolt földút kötött össze nagyobb településeket is. A minőség változása egy úton belül is gyakori volt. Az utak szélessége szintén változhatott. A postautak általában nyolc–tíz méter szélesek voltak. Az utak minőségéhez igazodott a hidak állapota is. A patakokon, kisebb folyókon még általában volt kő- vagy fahíd, viszont a fő folyókon csak kevés átkelésre alkalmas hely épült ki.

A csapatokat irányító parancsnokoknak, törzseknek természetesen megfelelő információkra volt szükségük arról a területről, ahol meneteltek, esetleg útközeteket terveztek. Ezeket mindenképp előtérbe kellett hozni a térképek szolgáltatásánál. Egy korabeli szabályzat Magyarországra vonatkozóan elsősorban Lipszky János 1806-ban megjelent tizenkét szelvényből álló tér-

²⁵ Hermann, Róbert–Kletečka, Thomas–Gmoser, Elizabeth–Lenkefi, Ferenc: *Von der Revolution zur Reaktion*. Quellen zur Militärgeschichte der ungarischen Revolution 1848–49. Budapest–Wien, 2005. 285–287.

²⁶ Rudtorffer, F Franz Ritter von: *Militär-Geographie von Europa*. Prag, 1839. 306.

²⁷ Fényes Elek: *Magyarország leírása*. I–II. kötet. Pest, 1847. I. kötet 102.

képsorozatot ajánlotta, melynek a méretaránya 1:469 472²⁸, illetve a 1810-ben kinyomtatott egyszelvényes 1:1 408 000-es általános térképét. Ezen kívül Schedius Lajos 1836-ban kiadott kilencszelvényes, 1:492 624-es méretarányú térképét használhatták a műveletek, menetek tervezői.

Mivel az utak állapotát jelentősen befolyásolta az időjárás, különösen a csapadék, a menetek végrehajtását e tényező döntően meghatározhatta. Az évszázad egyik legkeményebb tele után 1849 tavasza a szokottnál is változékonyabb volt. Bár a Tisza jege már február közepén elolvadt, a gyakori esőzéseket még április 8-án, húsvét szombatán is havazás váltotta fel.²⁹ Az Alföld sík vidékén általában messze el lehet látni, a többször képződő köd azonban ebben az időszakban sűrűn akadályozta a felderítést, a tájékozódást. Az egyre gyakoribb napfényes nappalokat még hideg, nedves éjszakák követték, ami megnehezítette a katonák pihenését, regenerálódását.

A magyar fél

Vetter Antal altábornagy a magyar sereg fővezére a március közepi sikertelen cibakházi hadjárat után átszervezte csapatait. A hadosztály szervezeteket, ahol lehetett, megszüntette, így a hadtestparancsnokok közvetlenül a dandárokat irányították. Az I. (Klapka) hadtest három gyalogdandárból, a II. (Aulich) hadtest két gyalog- és egy lovasdandárból állt. A III. (Damjanich) hadtest szervezetben meghagyták József Wysocki ezredes hadosztályparancsnoki beosztását. A hadtest két dandárból állt. Képeztek ezen kívül egy lovas-hadosztályt, három lovasdandárral, Nagysándor József ezredes parancsnoksága alatt. A tartalékat Máriaissy János ezredes hadosztálya képezte. Ez utóbbi hadosztályban két dandár volt tüzérség nélkül. E hadosztály kötelékébe tartozott a hadsereg tüzér-főtartaléka.³⁰ A VII. (Görgei) hadtest négy hadosztályból állt három-három, illetve két-két dandárral. A hadsereg így mindösszesen 45 és fél zászlóaljat, 63 és fél lovasszászadot, 184 löveget, 52 310 főt számlált.

A hadsereg igen változatos képet mutatott. A kiképzettség szintje a tíz sor-gyalogzászlóaljnál és a negyvenöt „régí” huszárszászadnál volt a legmagasabb. Több-kevesebb háborús tapasztalattal már szinte minden alakulat rendelkezett, ebből a szempontból a Damjanich-hadtestnek korábban a Délvidéken szolgált zászlóaljai, lovasszászadai bizonyultak a legértékesebbnek.

A hadsereg harci morálja a schwechati mélypont után egyre magasabb szintre emelkedett, a kisebb-nagyobb sikerek meghozták a katonák önbizalmát, a sok menetelés összekovácsolta a közösségeket, és a tavaszi hadjárat idejére jórészt már azok vezették a zászlóaljakat, zászadokat, akikben megbíztak a katonák. A magasabb parancsnokok, különösen

²⁸ Smola, Joseph Freiherrn von: *Handbuch für K.K. österreichische Artillerie-Offiziere*. Wien, 1839. 622. Reisz T. Csaba szerint a méretarány 1:480.000. Reisz T. Csaba: *Magyarország általános térképének elkészítése a 19. század első évtizedében*. Lipszky János és segítői térképészeti vállalkozásának ismertetése. Budapest, 2002. CD Arcanum.

²⁹ Karsa Ferenc: *Szabadságharcos napló*. S.a.r. Bona Gábor. Budapest, 1993. 166.

³⁰ Hadtörténelmi Levéltár (a továbbiakban: HL) Az 1848–49-es magyar szabadságharc iratai. (a továbbiakban: 1848/49) 18/332., közli Hermann–Kletečka–Gmoser–Lenkefi: *Von der Revolution zur Reaktion*. Quellen zur Militärgeschichte der ungarischen Revolution 1848–49. 141–143.; [Nobili, Johann:] *Der Winterfeldzug 1848–1849 in Ungarn unter dem Oberkommando des Feldmarschalls Fürsten zu Windisch-Grätz*. Wien, 1851. 420.; Gelich Richard: *Magyarország függetlenségi harca 1848–49-ben*. III. kötet. Budapest, 1889. 41. A VII. hadtest szervezetét Vetter nem változtatta meg.

Damjanich János, Görgei Artúr, Klapka György népszerűek voltak, szívesen követték őket. A március 31-i helyzetet Kossuth a kellő optimizmussal a következőképpen jellemezte: „Tábornokaink egymás között, s mindnyájan velem belső szíves jó egyetértésben vannak, s reményem van, hogy minden jól fog menni. Az önbizalom a seregben nagy erő. Ez pedig olyan van, hogy egy ember sem kételkedik a győzelem felett.”³¹

A magyar honvédsereg rendelkezett a működéséhez szükséges hadászati alappal. Ezt először a Tisza mögött hozták létre, olyan fontos pontokon, mint Rakamaz, Tiszafüred, Törökszentmiklós és Cibakháza. A hadsereg lőszerraktára Karcagon települt. A hadsereg tiszai átkelése után a hadászati alap módosult. Fontos alappontként Eger került előtérbe, lehet, hogy csupán ötletszerűen, de azon bizonytalanság folytán, amely az ellenség holléte miatt uralkodott a hadsereg vezetésében. Egert ugyanis jól meg lehetett közelíteni Losonc és Ballassagyarmat felől is, vagyis a császári csapatok ebből az egyébként fedezetlen irányból könnyen a magyar csoportosítás jobb szárnyába, illetve mögé kerülhettek.

A hadsereg megbízott fővezére március 31-től Görgei Artúr tábornok volt. A harmincegy éves tábornok széleskörű ismeretekkel és háborús tapasztalattal rendelkezett. Görgei korábbi beosztásaiban rendkívül határozottnak és önállónak bizonyult. Jól megválogatott parancsnoki és táborkarával figyelemreméltó teljesítményt ért el már a téli visszavonulás alkalmával is. Következtes, szigorú, ellentmondást nem ismerő vezetési stílusát beosztottjai elfogadták, közkedveltté tették, ugyanakkor félték is tőle. Ennek segítségével érte el, hogy a schwechati csata után rábízott had néhány hónap alatt rendezett, fegyelmezett, jól vezethető sereggé vált. Nem tudott elfogadni olyan hadsereg-szervezési megoldásokat, melyek rögtönzésekre épültek, bizonytalanok és „forradalmiak” voltak. Egyféle hadsereget ismert, amiben tisztáztak a hatáskörök, egyértelműek a keretek és a szabályozók, jól szervezett a kiképzés, a vezetés, az ellátás, vagyis olyan, amilyenek a cs. kir. seregnek is lennie kellett volna. Leiningen azt írta, hogy a „forradalmi hadseregnek egy Görgeyre is szüksége van, aki uralkodni tud a szenvedélyeken”.³²

A fővezér az önálló parancsnokoktól kreativitást, döntésképeséget követelt, elfogadta, sőt igényelte az önálló kezdeményezést a tervek kidolgozásánál éppúgy, mint azok végrehajtásánál. Ha úgy ítélte meg, hogy a számára adott parancs nem egyértelmű, vagy nem összeegyeztethető a célok teljesítésével, esetleg a hadsereg érdekeivel, ennek nem csak hangot adott, hanem ő is saját elhatározása szerint cselekedett. Görgei képes volt rövid mérlegelés után gyors döntéseket hozni.

Azon sokszor leírt vélemény, hogy a haditerveket nem ő készítette, tulajdonképpen igaz.³³ A rendszerint haditanácsokon megtárgyalt lehetséges elképzelések közül viszont ő választott, vagyis meghozta a döntést, mely alapján a táborkar kidolgozta a részletes tervet. Görgei vezetőitársait is igen jó érzékkel választotta ki. Különösen igaz e megállapítás a táborkari főnökre, Bayer József-re, aki a tavaszi hadjárat alatt lett ezredes. Görgei személyiségére ugyanakkor jellemző volt az öntörvényűség, a különőség, az érzelemmentességet mutató magatartás, mindez párosulva jókora cinizmussal.

A magyar főszereg március 31-én este a következő településeknél táborozott, illetve szállásolt: a VII. hadtest zöme Gyöngyösön és a környék falvaiban, az elővéd dandár Horton állomásozott. Tőle keletre Abasáron, Visontán, az akkor még különálló Halmajon és

³¹ Kossuth március 31-i, egri levele nejének, Kossuth Lajos összes munkái. XIV. kötet. (a továbbiakban: KLÖM XIV.) *Kossuth Lajos az Országos Honvédelmi Bizottmány élén*. II. S. a. r.: Barta István. Budapest, 1953. 773.

³² *Az aradi vértanúk*. S. a. r. Katona Tamás. I–II. kötet. Budapest, 1979. I. kötet. 137.

³³ Lásd többek közt Kmety György: *Görgei emlékiratainak bírálata*. Pest, 1861. 38.

Ugrán, illetve Ludason a III. hadtest pihent. Még keletebbre Fel- és Aldebrő környékére a II., Kápolnára, Kálra, Kompoltra és Kerecsendre az I. hadtest érkezett be, vagyis a négy hadtest egymás mögött a pest-miskolci országút mentén, körülbelül huszonöt kilométer hosszan állt. Köztük egynapi menettávolságnál nem volt több. A főhadiszállás e napon már Gyöngyösön települt, a tartalékok Besenyőn és Dormándon.³⁴

Az osztrák fél

Osztrák szempontból a bizonytalan helyzet kialakulásának legfőbb okozója kétségtelenül maga a fővezér, Alfred von Windisch-Grätz tábornagy személye volt. A tábornagy katonai és politikai szempontból is meghatározó személyiségnek számított. A birodalom vezető körében ugyan nagy tiszteletnek örvendett, de rendkívül népszerűtlen volt. Merev gondolkodású, hajlíthatatlan akaratú ember, aki elismerten nagy tudása ellenére nem bizonyult alkalmas és eredményes fővezérnek. Ez éppen 1849 tavaszán derült ki, amikor képtelen volt megbirkózni azzal a feladattal, mellyel az uralkodó megbízta. Magyarországi hadjárata ugyan sikerrel indult, alig több mint két hét alatt elfoglalta Budát és Pestet, de ezt követően tevékenységét nagyfokú bizonytalanság jellemezte. Birtokba vette ugyan hadműveleteinek „tárgyát”, a magyar fővárost, a céljának megvalósításához azonban mégsem jutott közelebb. A kápolnai csatát megnyerte, ezt követően mégis csupán a tiszai átjárók fedezésére szorítkozott. Némi aktivitást csak akkor fejtett ki, amikor egyik dandárját március 5-én elűzték Szolnokról, de a magyar csapatok visszavonulása és a Tisza-híd rombolása után e helyzetet is megoldottnak tekintette.

Windisch-Grätz a következő napokat hadseregének átszervezésével töltötte, majd elhatározta, hogy birtokba veszi a Tisza vonalának egy részét. Március 14-én már felvázolt egy tervet, mely az I. hadtestnek a Tiszaalpárnál létesített hídon és a III. hadtestnek Cibakházánál történő átkelésével számolt.³⁵ A hadtestparancsnokok a fővezér javaslatát egyáltalán nem tartották jónak, és más tervekkel álltak elő.³⁶ Ez jól szemlélteti azt a hangulatot, mely az osztrák hadsereg felső vezetésében uralkodott. Az osztrák alvezéreket mindenestre annyira elkapta a támadás szervezésének heve, hogy a kézenfekvő hírek ellenére ismét nem tettek semmit a Tisza vonalának legalább a megfigyelésére. Így elmulasztották azt is, hogy észrevegyék az összpontosított magyar sereg március 16-i és 17-i cibakházi átkelését. Szerencséjükre azonban az időjárási viszonyok és még inkább a megbízható felderítési adatok hiánya a magyar hadjáratot tiszavirág életűvé tették.

A császári fővezér dolgát rendkívül megnehezítette, hogy a magyarok csapatmozgásait a Tisza mögött hajtották végre, felderítésre semmi lehetőség nem volt, a hírszerzői jelentések pedig ellenőrizhetetlennek bizonyultak. Vizuális felderítésre a gyakori köd és havazások miatt ritkán adódott alkalom. A hadtest- és hadosztályparancsnokok jelentései elmentmondásosak voltak, azokból a fővezér csupán téves következtetésekre juthatott. Ugyancsak rosszul értelmezte a valós eseményeket is, amit elsősorban a losonci vereség jelentőségének eltúlzása mutatott.

Március 24-én egy néhány száz főt számláló magyar portyázó csapat rajtaütött Almásy Károly ezredes különítményén, és súlyos veszteséget okozott neki. Az ezredes egy hatezer

³⁴ HL 1848/49. 37/37a. Operations-Journal der ungarischen Insurgenten Armee angefangen vom März 1849 bis 9-ten July 1849. A március 31-re vonatkozó bejegyzés.

³⁵ Windisch-Grätz tervezete Kriegsarchiv Wien (a továbbiakban: KA) Alte Feldakten (a továbbiakban: AFA) Karton 1957. 1849-3-106.

³⁶ KA AFA Karton 1957. 1849-3-119. Schlik levele Jellačićhoz, KA AFA Karton 1864. 1849-3-ad81. Jellačić jelentése a fővezérnek.

főt számláló kötelék támadásáról számolt be. Windisch-Grätz e jelentésből azt a következtetést vonta le, hogy a magyarok Pest mellett Komárom felé is támadást tervezhetnek. Ennek megfelelően március 27-én csapatait Balassagyarmattól Ceglédig kordon-szerű védelemre rendelte.

A március 12-én kiadott hadrend szerint a cs. kir. hadsereg három hadtestből állt, mely összesen 48 000 főt számlált. Windisch-Grätz rendelkezett az önálló Ramberg-hadosztályal, melynek összlétszáma 8250 fő volt.³⁷ Az I. (Jellačić) hadtest e napokban két gyaloghadosztályból állt két-két dandárral és egy lovashadosztályból, melynek szintén két dandárja volt. A II. hadtest parancsnoka, Wrba altábornagy időközben új beosztást kapott, így az alárendelt csapatokat (a Csorich-hadosztály két dandárját, a hadtest tartalék tüzérségét és a Schwarzenberg-hadosztály Bellegarde-lovasdandárját) a fővezér közvetlenül irányította. A hadosztály további két dandárja Pest, Buda és Esztergom helyőrségét képezte, így nehezen elérhető volt. A III. (Schlik) hadtest két hadosztályból, a Lobkowitz és a Lichtenstein-hadosztályból állt, két-két gyalogdandárral és természetesen a tüzértartalékból. Magától értetődően Windisch-Grätz is rendelkezett hadsereg tüzértartalékkal, amelynek közel a fele Komáromnál maradt.

A főhadiszállásra beérkező hírek március 31-én egy általános parancs kiadására sarkalták Windisch-Grätzet. Ebben kijelölte azt a vonalat – nevezhetjük védelmi vonalnak – is, melyen hadserege csapatainak összpontosulnia kell. A Monor–Gödöllő–Vác–Vadkert irányú vonal fedezte a Pestet és a Komáromba vezető utakat egyaránt. A III. hadtestnek a fővezér elrendelte, hogy hajtson végre hadtestszintű felderítést Hatvan felé az ellenség helyzetének megállapítására. A Csorich-hadosztály általános tartalékot képzett. Részletes intézkedést kapott az I. hadtest öntevékeny parancsnoka is, amely szerint a hadtestnek 3-án már Monoron kellett lennie.³⁸

A vonal legfontosabb pontját Gödöllő képezte, mint olyan hadászati pont, melyről jól fedezhető Pest, és mely megfelelő visszavonulási utat biztosított közbeeső hadászati alapontjai, Pest, illetve Vácon át Komárom felé, de innen a fővezér akár a Délvidék irányába is elvonulhatott. Itt azonban mégsem egyesíthette teljes erejét, mert joggal félt attól, hogy a magyar főszereg a hadászati főirányát Komárom felé jelöli ki. Windisch-Grätz tehát igyekezett jobban összpontosítani csapatait, de a kijelölt vonal két végpontja között még így is nyolcvanöt-kilencven kilométernyi, azaz négy napi menettávolság volt.

A herceg tehát rendkívül nehéz helyzetbe került. A magyar fél céljairól több mindent gondolhatott, de semmit sem tudott. A beérkező sok, de ugyanakkor ellentmondó jelentésből nehezen tudta valószínűsíteni a magyar szándékot. Windisch-Grätz helyzetén nem segítettek hadtestparancsnokai sem, akik viszont teljesen elvesztették a fővezérbe vetett bizalmukat. A békében oly határozott, katonásan merev szerepben tetszelgő Windisch-Grätz a hadszíntéren vezetőként bizonytalan, befolyásolható, tehetetlen embernek bizonyult. Nem volt meg benne az a bátorság, mely a döntések felelősségének vállalásában testesül. Ez a bizonytalanság átragadt a hadtestparancsnokokra is, akik sokszor csak egymással beszélték meg a tennivalókat, saját elképzeléseik szerint vezényelték csapataikat, és a fővezér intézkedéseit nem nagy lelkesedéssel hajtották végre. Ez a helyzet nyilván elbizonytalanította a katonákat is.

³⁷ Hermann Róbert: *Az 1848–1849-es szabadságharc nagy csatái*. Budapest, 2004. 236.

³⁸ Hermann Róbert–Kucza Péter: *1848–1849 szabadságharc a Tápióvidéken. A tápióbicskei ütközet*. Nagykát, 2002. 333.

A hadművelet tervének kialakulása

A tavaszi hadjárat terve következik a február és március hónapban készített tervekből, a kialakult helyzetből és körülményekből. A korábbi fővezér, Henryk Dembiński altábornagy valószínűsíthető terve kétirányú támadással számolt Pest elfoglalása érdekében. A hadászati fővonal Eger–Hatvan–Gödöllőn át vezetett, a kisegítő irány Szolnoktól Pest felé.³⁹ Ezzel szemben a Dembińskit követő Vetter egy sávot jelölt ki, amelyben a hadsereg két csoportosításának az volt a feladata, hogy „Pest és Komárom felé operáljon”.⁴⁰ E nagybani terv megvalósítását Damjanich módosította, aki új megoldással számolt: három hadtest Cibakházánál átkel a Tiszán, az ellenséges főszereget leköti, ha lehet, megveri, míg a Tokajtól előrevonuló hadtest Vác felé siet, Esztergomnál vagy Komáromnál átkel a Dunán, és a komáromi helyőrség felével megerősítve visszafordul Budához.⁴¹ E terv végrehajtásának gyors kudarca után Vetter igyekezett kezébe venni az irányítást. Seregét minél gyorsabban ki akarta vezetni a Tisza-menti sártengerből az Alföld északi, járhatóbb része felé. A hadtestek ezúttal Tiszafüred felé meneteltek. A fővezér közben megváltoztatta tervét: A hadjárat két hadászati tárgya Pest és Komárom lett, a főerő a hadászati vonalon halad előre, és az útközben talált ellenséget úgy támadja meg és készíti csatára, hogy csapatainak egy részével közben megkerüli.⁴² Az időközben megbetegedő Vetter március 31-én Klapkának azt írta, hogy a hadsereget egy menetvonalon Vácra kell meneteltetni. Innen a Görgei-hadtest Komárom felé veszi az irányt, majd onnan négy hét alatt visszatérhet Buda alá. Ha a zömnek sikerül az ellenséget Vácnál megverni, akkor a Görgei-hadtestet megerősíti az Aulich-hadtest. Mindenesetre e nehezen elképzelhető tervben már szerepel Vác neve mint olyan pont, ahonnan elérhető Pest is és Komárom is.⁴³

Miután Vetter teljesen szolgálatképtelenné vált, Klapka a korábban megbeszéltek szerint folytathatta a hadsereg egyes részeinek irányítását. Klapka azonban ekkor még ezredes volt, a fővezéri pálcát nem kaphatta a kezébe. Ebben a helyzetben Kossuthnak nem maradt más lehetősége, mint a hadtestparancsnokok akaratának engedve Görgeire bízni – egyelőre Vetter betegségének idejére – a fővezérséget.⁴⁴ Erre az eseményre március 30-án éjjel Egerben került sor. Ebből az alkalomból a hadműveletek folytatásáról egy haditanácsi ülésre vagy legalábbis egy megbeszélésre került sor Kossuth és a tábornokok jelenlétében. A megbeszélésen már április 3-ára, keddre terveztek egy döntő eseményt. A haditervről „... a tábornok urakon s rajtam kívül senki sem tudott ...” – írta Kossuth, de az eseményekből és a leveleiből mégis következtethetünk rá.⁴⁵ Ugyanebből a levélből tűnik ki, hogy a hadjárat menetére Klapka tett javaslatot, mely „megkérdezett és elfogadott”.

Valószínűsíthető, hogy Klapka tulajdonképpen Vetter elképzelését fejlesztette tovább. Ahogy ezt korábban tárgyaltuk, a korábbi fővezér a hadműveletet egy hadászati vonalon

³⁹ Görgey Artúr: *Életem és működésem Magyarországon 1848-ban és 1849-ben*. I-II. kötet. S. a. r. Katona Tamás. Budapest, 1988. I. kötet. 419.

⁴⁰ *Vetter emlékiratai*. Országos Széchényi Könyvtár. Kézirattár. Quart. Hung. 3030. 351.

⁴¹ Kossuth március 22-i levele Bemhez, KLÖM XIV. 696.

⁴² *Vetter emlékiratai*, 256–257.

⁴³ Vetter levele Österreichische Nationalbibliothek, Wien. Handschriften Sammlung. Series Nova 358. 179–180. f.

⁴⁴ A fővezérváltás körülményeiről lásd Hermann Róbert: *A fővezérség kérdése 1849. januártól ápriliséig*. In: Horváth László (szerk.): *A tavaszi hadjárat* (1996. március 14-i tudományos konferencia anyaga). Hatvany Lajos Múzeum Füzetek 13. Hatvan, 1996. 24–25.; Görgei nézetéről Steier Lajos: *Az 1849-iki trónfosztás előzményei*. Budapest, é. n. 159.

⁴⁵ KLÖM XIV. 800.

képzelte el Gyöngyös–Hatvan–Vác irányba. Vácnál vagy ennek elérése előtt tervezett egy döntő csatát, melyhez egy hadtestet kívánt kikülöníteni egy oldalirányú támadás végrehajtásához. Ha a döntés elmarad, akkor Váctól szintén egy hadtestet tervezett Komáromba irányítani, míg a főerő az ellenség főerejével marad szemben. A megbeszélésen a részletek megtárgyalására aligha kerülhetett sor, a megkerülés pontos irányáról, a létrehozandó csoportosításokról csak Gyöngyösön döntöttek. Kossuth ugyanis még április 1-jei levelében is különböző hírekkel, tanácsokkal, ötletekkel látja el Görgeit.⁴⁶

Közben az ideiglenes fővezér is kapott híreket. Ezek szerint az ellenség Gödöllőnél vonja össze az erejét, a Galga átkelési pontjainál és a máriásbesnyői kolostor mentén földsáncok építése folyik. Ha az osztrákok nem is erődítettek, ahogy erre nem találtunk intézkedést vagy jelentést, az egyébként jó minőségű postautat keresztező patakok áradása és a védelem számára kedvező terepviszonyok miatt ez az irány egy hadsereg számára nem nyújthatott biztos előrehaladást. Mindezen hírek, illetve az április 1-jén Hatvan felé közeledő ellenséges erő gyors döntésre sarkalta Görgeit. Az összehívott haditanács megtárgyalta a követendő haditervet. A végrehajtandó hadművelet alapötlete valószínűleg ismét Klapka nevéhez köthető.⁴⁷

A haditerv szerint a magyar főszereg célja a császári főerőt Vác felé szorítani, mégpedig úgy, hogy egy hadtest Hatvanig vagy Aszódig vonul előre, a zöm pedig Jászberényen, Tápióbicskén és Isaszegen keresztül délről kerüli meg az ellenség Galga mögött vélt főerejét, és azt vagy csatára vagy a Vác felé történő visszavonulásra kényszeríti. A főhadsereg hitelesnek tekinthető hadműveleti naplója a haditervet a következőképpen rögzíti: „Mivel a gödöllői állás mind a terep mineműsége, mind az épített sáncok miatt különösképpen erős, s az ellenség még mindig megosztott, az I., II. és III. hadtestek egy, a VII. hadtest által fedezett oldalmenetbe kezdtek, hogy mind a vasútvonalon álló ellenséget megsemmisítsék, mind pedig Gödöllőt szárnyban fenyegezzék ...”⁴⁸ Ezen átkaroló manőver sikeres végrehajtásához gyorsaság, pontosság és határozottság kellett, különben a Hatvannál álló hadtest könnyen veszélybe kerülhetett. Az újraegyesülésnek a lehető leghamarabb be kellett következnie, hogy érvényesüljön a „*vereint bleiben und schlagen*” elv.⁴⁹ A magyar hadsereg vezetői e terv végrehajtásával kívánták a hadászati kezdeményezést átvenni.

A haditerv elfogadása után össze kellett állítani a menetparancsokat, melyeket a hadsereg új tábornoki főnöke, Bayer József alezredes készített el. A rendkívül tehetségesnek tartott fiatal tiszt egyes hadtestek napi meneteinek állomásait egészen április 6-ig határozta meg. A kész tervet a tábornoki főnök bemutatta Klapkának, „... és csupán egy-két menetállomást kellett az ő kívánságára megváltoztatni”.⁵⁰

Az egyes hadtestek menetállomásainak meghatározása alapos tervező munkára vall.⁵¹ Az egyes menetállomások távolsága soha nem haladja meg a harminc kilométert, átlagban húsz–huszonöt kilométer. Mivel kevés olyan út állt rendelkezésre, mely alkalmas volt csa-

⁴⁶ Kossuth április 1-jei levele Görgeinek, közli Hermann Róbert (szerk.): *Kossuth Lajos és Görgei Artúr levelezése. 1848–1849.* Budapest, 2001. 279–281.

⁴⁷ Görgei április 2-i már idézett jelentése, Hermann: *Kossuth Lajos és Görgei Artúr levelezése*, 282.

⁴⁸ HL 1848/49. 37/37a. Az április 2-i bejegyzést közli Hermann–Kucza: *1848–1849 szabadságharc a Tápióvidéken*, 38.

⁴⁹ Kossuth április 1-jei levele Görgeihez, Hermann: *Kossuth Lajos és Görgei Artúr levelezése*, 280.

⁵⁰ Görgey István: *1848 és 1849-ből.* Élmények és benyomások. Okiratok és ezek magyarázata. Tanulmányok és történelmi kritikák. I–III. kötet. Budapest, 1885–1888. II. kötet. 64.

⁵¹ HL 1848/49. 37/37a., Hermann–Kucza: *1848–1849 szabadságharc a Tápióvidéken*, 38–39.; Hermann–Kletečka–Gmoser–Lenkefi: *Von der Revolution zur Reaktion*, 288–289.

patok menetére, a hadtesteknek rendszerint egy menetvonalon kellett haladniuk, sőt Jászárokszállás és Jászberény között mind a három hadtest egy útra kényszerült. A VII. hadtest április 6-ig nem hagyhatta el a Zagyva vonalat, Hatvan és Jászfényszaru között tíz-tizenkét kilométer széles arcvonalon állt. A hadsereg zöme – az I., a II. és a III. hadtest és a Máriássy-tartalékhadosztály – a Gyöngyös–Karácsond vonalról április 1-jén elindulva, összetartó utakon Jászárokszállás felé haladt, kivéve a III. hadtest egy hadosztályát, mely Csányban, később Pusztamonostoron tartotta az összeköttetést a VII. hadtesttel. Jászárokszállásról a csapatok Jászberénybe, a Máriássy-tartalékhadosztály megszüntetése után a tartalékokat képező II. hadtest pedig Jászkárhalmára menetelt. Jászberénynél a már egyesült Zagyván és Galgán kedvező körülmények között, hídon lehetett átkelni. Április 4-én az elől haladó I. hadtestnek Tápióbicskére, a III. hadtestnek Nagykátára, a II. hadtestnek Farnosra kellett vonulnia. E napon fordultak a csapatok Gödöllő felé. A tervezet szerint a II. hadtest félnapi menetre mindig lemaradt, illetve a külső szárnyat képezte. Ezen a napon volt a zöm és a VII. hadtest között a legnagyobb távolság, az egyesüléshez legalább két nap kellett volna.

A három megkerülő hadtestnek április 6-án Isaszegen már egyesülve kellett állnia, míg a VII. hadtestnek, kimozdulva a Zagyva mögül, Galgamácsát kellett elérnie. Az e napra készített rendelkezés egy sor kérdést vehet fel. Ha a tervező egyesült erővel kívánta megvívni a csatát, akkor miért rendelte a VII. hadtestet egy éppen ellenkező irányban lévő településre? Egyébként is miért kellene a VII. hadtestnek Galgamácsára mennie, amely már nem a pesti úton fekszik?

Isaszeg és Galgamácsa feszített ütemű napi menettávolságra lévő települések. A kettő között található Gödöllő, melyet Galgamácsáról csak kerülővel, Aszódon vagy Veresegyházán keresztül lehetett megközelíteni. Úgy tűnik, Bayer a tervezett gödöllői csatában nem számolt a VII. hadtesttel különben Aszódra rendelte volna. Lehet, hogy Vetter korábbi tervéhez hasonlóan a VII. hadtestnek egyenesen Vácon át Komáromba kellett volna vonulnia?

A haditerv ismeretének hiányában a válaszokat csupán valószínűsíthetjük. Kézenfekvő, hogy az egész oldalmenetnek és benne a Nagykáta–Tápióbicske–Káva vonalról induló összetartó irányú menetnek a célja az ellenség döntő csatára kényszerítése volt. Ennek következte azonban részben szerencse kérdése is, így számolni kellett azzal a lehetőséggel, hogy az ellenség egyelőre nem vállalkozik a döntő csatára. Ebben az esetben viszont a magyar fél számára az lehetett a legkedvezőbb, ha az ellenfél nem Pest, hanem Vác felé vonul vissza. Valószínűleg tehát azért kellett a zömnek ilyen nagy kerülőt tenni, hogy délről lehesen indítani a támadást.

A gödöllői hadművelet vezetése

A magyar hadsereg részei Klapka március 30-án kiadott menetparancsát teljesítve április 1-jén viszonylag rövid meneteket hajtottak végre. Meg kellett várni a tiszai átkelésnél késlekedő lőszertartalék felzárkózását, a feltöltést és a kiegészítést. A VII. és a III. hadtest Gyöngyösön, illetve a környező falvakban állt, az I. és a II. hadtest Karácsond–Abasár–Detken területére érkezett, a tartalékhadosztály Kálra és Kompoltra. A hadsereg főhadiszállása Detken települt, a lőszer-főtartalék Besenyőteleken maradt.⁵² Görgei e napon Gyöngyösön tartózkodott, nyilván a Hatvan felől érkező osztrák támadás híre marasztalta itt. Klapka este már bizonyosan Detken volt, innen írta izgatott hangú levelét Görgeinek. Legszívesebben éjjel-nappal meneteltette volna a csapatokat, hogy minél hamarabb elérjék Jászberényt.

⁵² HL 1848/49. 19/306.

Attól félt, hogy az ellenség megszállja a jáász fővárost, így késleltetheti az egyébként is kockázatos oldalmenetet. Az I. hadtest parancsnoka egyébként jól ismerte fel, hogy a császáriak Hatvan elleni előrenyomulása csupán „kémszemle”.⁵³

Görgei, miután Bayer elkészítette a menetszámvetéseket, kiadta az április 6-ig szóló menetintézkedéseket. Az új fővezérnek egyelőre volt hadtestét is irányítania kellett, mivel a kijelölt parancsnok, Aulich Lajos tábornok még nem vehette át beosztását. Bayerrel, aki szintén Gyöngyösön tartózkodott, hadosztályokra lebontott diszpozíciót készített, majd külön utasította Kmety György alezredest, hogy hadosztályától a Zagya felső folyása felé folyamatosan küldjön ki járőröket, és mindenről jelentsen.⁵⁴ Este Gáspár András ezredes, a VII. hadtest egyik hadosztályának parancsnoka belovagolt Gyöngyösre, ahol részletesen beszámolt Görgeinek a nap eseményeiről, a császári csapatok hatvani jelenlétéről. Ezt követően nyilván megbeszélték a másnapra várható feladatokat.⁵⁵

Április 2-án sor került a hatvani ütközetre, melyet magyar részről Gáspár vezetett. A fővezér legszívesebben kiment volna a csatátra, de mégsem tette, mondván, „Gáspár derék ember, s még nem volt alkalma 10 000 főnyi sereggel csatát önállóan vezényelni”.⁵⁶ A fővezér tehát hagyta kedvelt ezredesét, hogy egyedül birkózzon meg a feladattal, miközben neki azt írta, hogy „sokszerű teendői” miatt nem tud személyesen jelen lenni a csatáten. Gáspár így is megoldotta a feladatát, csapatai győzelemmel zárták a napot. Estére a császári csapatok elhagyták Hatvant, és visszahúzódtak Aszód felé.

Április 2-án Görgei kihirdette a főparancsnokság átvételét. E napon a Klapka és a Damjanich-hadtest Jászárokszállásra menetelt, az utóbbtól két dandár Csányba kiküldönítve tartotta a kapcsolatot a VII. hadtesttel. A fővezér által kiadott parancs értelmében a két hadtestnek a következő napon Jászberénybe kellett vonulnia, a III. hadtest egy hadosztályának pedig Pusztamonostorra, hogy a VII. hadtestet – szükség esetén – továbbra is támogatassa. A II. hadtest e napon Adácsra érkezett, innen másnap Jászkóhalmára kellett menetelnie. A tartalékadosztály zöme szintén Jászárokszálláson éjszakázott, innen Görgei Jászberénybe rendelte azért, hogy ott azután meg is szüntesse. A Vetter tábornok által márciusban létrehozott hadosztály alakulatait visszahelyezték eredeti egységükhöz, Máriássy János alezredes hadosztályparancsnoki beosztást kapott a III. hadtestben. Ez egyben azt is jelentette, hogy visszaállt a korábbi hadosztályszervezet, a hadtestek ismét két-két hadosztályból, hadosztályonként két-két dandárból álltak. A hadsereg tartalékát ezt követően a II. hadtest képezte.

A hatvani ütközet nemcsak harcászati, de hadászati szempontból is fontos siker volt. A Zagya vonalát sikerült megtartani, és Schlik jelentős magyar erő jelenlétéről számolhatott be felderítő vállalkozásának eredményeként. Görgei azonban egyáltalán nem volt biztos benne, hogy a támadás nem ismétlődik meg, sőt tartott attól, hogy az ellenség Aszód felől és esetleg Jobbágyi–Apc felől is előrenyomulhat. A VII. hadtestre vonatkozó másnapi parancsokat e veszélyre tekintettel állította össze. Hortnál a Gáspár- és a Poeltenberg-hadosztálynak védelmi állást kellett elfoglalnia azzal a feladattal, hogy a települést minden

⁵³ A levelet magyar fordításban közli Hermann–Kucza: *1848–1849 szabadságharc a Tápivívidéken*, 41.

⁵⁴ A két utasítást közli *Okmánytár a hatvani ütközet történetéhez*. Összeállította: Csikány Tamás és Hermann Róbert. In: Horváth László (szerk.): *A tavaszi hadjárat* (1996. március 14-i tudományos konferencia anyaga). Hatvan, 1996. 145–146.

⁵⁵ Erre utal Gáspár másnapi jelentése, melyet közöl Hermann Róbert: *Gáspár András honvéd tábornok. Kecskeméti a szabadságharcban IV*. Kecskemét, 2005. 91.

⁵⁶ KLÖM XIV. 801. és Görgey: *Életem és működésem Magyarországon 1848-ban és 1849-ben*, I. kötet. 444.

áron meg kell tartaniuk. Az állás balszárnyát 2-án még a III. hadtest Wysocki-hadosztálya fedezte, e feladatot másnap magának a VII. hadtestnek kellett átvennie. A fővezér megerősítette a Kmety-hadosztály gyöngyöspatai jelenlétét is.

A hatvani ütközet aggodalommal töltötte el Klapkát is, aki attól tartott, hogy az osztrákok ismételten és egyre nagyobb erővel támadnak. Jászárokszállásra érve megbeszélte a helyzetet Damjanichsal, és arra az elhatározásra jutott, hogy a biztonság érdekében másnap legalább délig várni kellene az elindulással. Ha újabb támadás nem következik be, akkor viszont a lehető leggyorsabban Jászberénybe kellene menetelni, és ott a Zagyván átkelni. Úgy gondolták, hogy mindez április 4-én reggelre megoldható. E véleményüket Klapka levélben foglalta össze, melyet azonnal elküldött Görgeinek. Nem sokkal később az I. hadtest gyors gondolkodású parancsnoka újabb levelet fogalmazott a fővezér számára, amelyben szinte éppen az ellenkezőjét javasolta, mint az előzőben. Arra a hírre ugyanis, hogy az ellenség nem mutatkozik Jászfényszarunál, és még Jászberényt sem szállta meg, azon ötlete támadt, hogy jobb lenne még aznap tovább indulni a kitűzött cél felé. Egy dandárt azonnal el is küldött Jászberénybe, és kidolgozta a hadtestek megfelelő menetrendjét, hogy a zagyvai átkelés zavartalan legyen. Javasolta még azt is, hogy a VII. hadtest szállja meg Jászfényszarut.⁵⁷

A fővezér este fél kilenckor kapta kézhez Klapka levelét, az abban foglaltakkal messze-menően egyetértett, és ennek megfelelően tíz óraker kiadta a megfelelő intézkedéseket. A három hadtestnek egyesülve a lehető leggyorsabban Jászberény felé kellett vonulnia, a III. hadtestnek egészen Nagykátáig.⁵⁸

A hadtestek április 3-ra virradó éjjel végrehajtották az újonnan elrendelt meneteket, és reggelre az I. és a III. hadtest Jászberénybe, a II. Jászfákóalmára ért.⁵⁹ Ezen a napon a hadtestek e településeken pihentek, nem folytatták a menetüket. Klapka egyelőre megelégedett Jászberény birtokbavételével és a zagyvai átkelőhely biztosításával, pihenőt engedélyezett a csapatoknak. Így legalább lehetővé vált, hogy Görgei és Kossuth is utolérje a hadsereget. Valószínűleg a csapatokra rá is fért e pihenőnap.

A VII. hadtest április 3-án két hadosztállyal Hatvanban állomásozott, és lovas felderítést végzett a Zagyva jobb partján. A lakosságtól szerzett értesüléseik szerint az ellenség visszahúzódt Gödöllőig. Gáspár északról sem kapott újabb hírt. A jobbszárnyon tehát egyelőre nem fenyegetett semmi veszély, viszont alig volt hír a másik oldalról. Görgeit ez is meglehetősen foglalkoztatta, ezért utasította Mesterházy István ezredest Cibakházán és Asbóth Lajos alezredest Törökszentmiklóson, hogy csapataikkal keljenek át a Tiszán, és vonuljanak előre a vasútvonal mentén.⁶⁰

A fővezér kiadta másnapra szóló hadseregparancsát. A VII. hadtest ismét hadosztályra bontott utasítást kapott, az I. hadtestnek reggel négykor kellett megindulnia Nagykátán át Tápióbecskére, egy órával utána a III. hadtest következett, mely parancs szerint csak Nagy-

⁵⁷ Klapka két levelének fontosságát jelzi, hogy fordításban egészében közli *A feldunai hadtest visszavonulásának és az 1849. évi tavaszi hadjáratának története*. A M. Kir. Hadtörténelmi Levéltár forrásanyagából összeállítva. Budapest, 1925. 119–121. és Hermann–Kucza: *1848–1849 szabadságharc a Tápióvidéken*, 45–46.

⁵⁸ A parancsot közli Hermann–Kucza: *1848–1849 szabadságharc a Tápióvidéken*, 47.

⁵⁹ A már idézett hadműveleti napló a legmegbízhatóbb adatokat szolgáltatja a hadművelet menetére. HL 1848/49. 37/37a. A március 31-től április 5-ig terjedő bejegyzéseit fordításban közli Hermann–Kucza: *1848–1849 szabadságharc a Tápióvidéken*, 38–39. A munka képezi az egyik legalapvetőbb forrását a feldunai hadtest történetét feldolgozó, többször idézett levéltári összeállításnak is.

⁶⁰ Az utasítást közli Hermann–Kucza: *1848–1849 szabadságharc a Tápióvidéken*, 53.

kátáig vonul. A II. hadtest indulását hat órára tűzte ki a fővezér, melynek az eredeti haditervnek megfelelően Farnosra kellett menetelnie. Görgői a hadsereg főhadiszállását Nagykátára rendelte, amely most már a csapatokkal együtt mozgott.

A Jászberényben töltött éjszakán Kossuth, Görgői, Klapka, Bayer és a főhadiszállás tisztjei valószínűleg keveset tudtak pihenni. A másnap kritikuskak tűnt. Elérik az oldalmenet legdélibb pontját, ahonnan a VII. hadtestnek már nem tudnak gyors segítséget nyújtani. Valahol a környéken lehet az osztrák I. hadtest, de pontos híreket nem kaptak róla. Ráadásul a következő napon elérik a Tápió-vidéket, ahol két Tápió nevű patak is útjukat állhatja. Jelentéktelen vízfolyások ezek, de olyan mocsaras partok kísérik, melyeken szinte képtelenség átmenni. Azt bizonyosra vették, hogy a hidakat az ellenség lerombolta. A híderés szempontjából viszont elég rosszul állt a magyar sereg.⁶¹

Windisch-Grätz tábornagy főhadiszállásán is nagy bizonytalanság uralkodott. A fővezér Budán még kevesebb használható adattal rendelkezett, mint Görgői, és beosztottjaival is nehezebb dolga volt.

Franz Schlik altábornagy a hatvani ütközet eseményeiről azonnal jelentést küldött a tábornagynak. Windisch-Grätz ezen hírek vétele után parancsot írt Csorich altábornagynak Vácra, hogy hadosztályával másnap reggel induljon Gödöllőre, és egyesüljön a III. hadtesttel, illetve Pestről Gödöllőre rendelt egy gránátoszászlóalj és a löszer-főtartalékot. A fővezér még mindig tartott attól, hogy a magyarok a balszárnyát megkerülve Komárom felé menetelnek, ezért az Érsekvadkertben állomásozó Ramberg altábornagy további élénk felderítésre kapott parancsot. Lehet, hogy e napon Windisch-Grätznek nagyobb bosszúságot okozott Jellačić tábornagy, mint a magyarok, ugyanis az erre a napra rendelt menetét nem hajtotta végre. Az I. hadtest Szolnokon és Cegléden állt, a sókészet elszállításával foglalkozott, ahelyett, hogy Albertibe vonult volna. A tábornagy tehát újabb parancsot küldött, hogy a hadtest minél hamarabb érjen Monorra.

Április 3-án a tábornagy megkapta Schlik részletes jelentését az ütközetről. Ebben a vitéz hadtestparancsnok arról számolt be, hogy az ellenség ereje „az enyéimet 12–15 000 fővel múlta felül”.⁶² Ez a megállapítás erősen túlzóra sikerült, mivel a tábornok III. hadteste körülbelül 11 000 főt számlált, így a magyarok erejét majd kétszeresére becsülte a valóságosnál. Schlik ebben a helyzetben úgy határozott, hogy visszavonul, és még Bagnál sem foglal állást, hanem Gödöllőig hátrál.

Windisch-Grätznek e jelentés hasonló bosszúságot okozott, mint előző nap a Jellačićtól érkező. Nézete szerint ugyanis Schlik hátrálása azt eredményezhette, hogy a magyar fél jelentős erővel Aszódról Galgamácsán át Vácra vonulhat. Schlik ezek után azt a feladatot kapta, hogy a Pestről érkező Bittermann-gránátoszászlóaljjal megerősítve azonnal induljon vissza Bagra.⁶³ Az I. hadtestnek is sietnie kellett a III. hadtest támogatására, ezért Jellačić olyan értelmű parancsot kapott, hogy Monoron hagyjon egy megerősített dandárt, a többi erejével pedig vonuljon Kókára és Dányra.

Április 3-án az I. hadtest zöme elérte Tápióbicskét, az utóvéd dandárok Albertit, a Csorich-hadosztály és a Bellegarde-lovasdandár beérkezett Gödöllőre, ahol Windisch-Grätz is

⁶¹ A Jászberényben uralkodó hangulatról Görgy: *1848 és 1849-ből*, II. kötet. 88–89., a magyar utászokra Klapka utal az idézett április 2-i levelében. Hermann–Kuczsa: *1848–1849 szabadságharc a Tápióvidéken*, 46.

⁶² Hermann–Kletečka–Gmoser–Lenkefi: *Von der Revolution zur Reaktion*, 292–293.; magyar fordításban: *Okmánytár a hatvani ütközet történetéhez*, 154.

⁶³ Windisch-Grätz parancsát közli *A feldunai hadtest visszavonulásának és az 1849. évi tavaszi hadjáratának története*, 128.

megjelent. A tábornagyot talán Schlik személyes közlései nyugtatták meg arról, hogy a magyarok nem üldözték, és náluk is lőszerhiány lehet. Elrendelte, hogy másnap minden Gödöllőn egyesített erő induljon Aszód és Bag felé.

Április 4-én hajnal háromkor a magyar I. hadtest Schulz-dandárja készen állt az indulásra, és nem sokkal később – a hadtest élén – el is indult a napi menetfeladat teljesítésére. Huszonnégy kilométeres menet után délelőtt tíz óra körül érkezett Klapka tábornok hadteste Tápióbicskéhez, ahol meglepetésszerű támadás érte. Ezt követően nyolc órán keresztül tartott az ütközet.

A tápióbicskei ütközetet egyik fél sem tervezte, véletlenszerűen alakult ki. A magyar főcsapat tulajdonképpen beleütközött az osztrák I. hadtest két utóvéd dandárjába. A falu elfoglalására felderítés nélkül vonuló magyar I. hadtestet olyan támadás érte, melynek következtében annak harc- és menetrendje teljesen felbomlott, és menekülni kezdett. A katasztrófával fenyegető helyzetet a III. hadtest megjelenése mentette meg, melyet az I. hadtestet rendező Damjanich helyett Görgei irányított.⁶⁴ A két osztrák dandár végül elvonult Tápióság felé, a magyar fél alig üldözte. A nap legnagyobb vesztese kétségtelenül Klapka volt, akinek a hadteste rendkívül gyengén szerepelt. Ennek oka – általános vélekedés szerint – a gyenge csapatvezetés volt. Az ütközetet végül is megnyerte a magyar fél.

Görgei számára az ütközet több információt szolgáltatott. Megtudta végre, hogy hol van és merre halad az osztrák I. hadtest. Jellačić menetirányából arra következtetett, hogy a császári hadtest Jászfényszaru felé halad, amivel viszont fenyegeti a VII. hadtest balszárnyát. A magyar III. hadtest részeinek kényszerű beavatkozása a tápióbicskei ütközetbe azt jelentette, hogy valószínűleg vége az oldalmenet sikeres fedésének, az ellenség most már bizonyosan tudja, hogy hol a magyar főerő. Ennek pedig könnyen az lehet a következménye, hogy Windisch-Grätz egy összehangolt támadással megsemmisíti a VII. hadtestet. Görgei ezért úgy határozott, hogy a csapatok másnap határozottan folytatják a megkezdett hadműveletet olyan módosítással, hogy a II. hadtest Káva helyett – Jellačić feltételezett állása mögé – Tóalmásra vonul.⁶⁵ A fővezér ezzel tulajdonképpen a bán hadtestét kívánta fenyegetni és semmiképpen sem akarta kiengedni kezéből a kezdeményezést. Ebben a helyzetben megnyugtatóan hathatott a fővezérre Gáspár vezérőrnagy jelentése, hogy az Aszódig végzett felderítés alkalmával komolyabb ellenséges erővel nem találkozott.⁶⁶ Gáspár egyébként e naptól viselte a tábornoki rangot, és vette át a VII. hadtest parancsokságát. Aulich vezérőrnagy visszavette a II. hadtest irányítását, melyben eddig Hertelendy Miklós ezredes helyettesítette.

Görgei fenti elhatározásának megfelelően adta ki a másnapra, április 5-ére szóló menetrendelkezéseket. E szerint a VII. hadtestnek most már összpontosulni kellett Hatvanban. Az I. hadtestnek a Tápióbicske melletti táborból reggel hatkor Sülyre, a III. hadtestnek – a főhadiszállással együtt – Tápiószecsőre kellett vonulnia. A II. hadtestnek, amely az előző napi parancstól eltérően Nagykátán állt, szintén hatkor indulva Tóalmásra kellett menetelnie. A fővezér parancsa szűkítette a fordulót, a hadtesteket egyre közelebb vonta egymáshoz, ötödikén estére a hadművelési arcvonaltól szélessége már nem haladhatta meg a harminc kilométert.

Másnap e rendelkezéseket a csapatok pontosan végrehajtották. Kossuth és kísérete Jászberényből Nagykátára, majd Szentmártonkátára utazott, ahol végül a főhadiszállás is települt. Görgei reggel még Nagykátáról utasította Mesterházy ezredest és Asbóth alezre-

⁶⁴ Leiningen naplójegyzetei, *Az aradi vértanúk*, I. kötet. 142.

⁶⁵ Görgey: *Életem és működésem Magyarországon 1848-ban és 1849-ben*, I. kötet. 452.

⁶⁶ Gáspár jelentését magyarra fordítva közli Hermann: *Gáspár András honvéd tábornok*, 96–97.

dest, hogy különítményükkel a vasútvonal mentén nyomuljanak előre Monor felé. Egy újabb, módosított parancsot küldött Gáspárnak is, hogy a levél vétele után vonuljon Aszódig a Galga vonalára, küldjön ki járőröket Galgahévízen és Turán át Tóalmás felé, ahol keresse az összeköttetést a II. hadtesttel. A fővezér rövid tájékoztatást adott az ellenség helyzetéről és a saját hadtestek feladatairól, majd a „csak bátran előre!” ösztönzéssel zárta levelét.⁶⁷ Görgei tehát ismét megváltoztatta a haditervet, nyilván úgy ítélte meg, hogy ebben a nehezen áttekinthető helyzetben a döntéshez minden erejére szükség lesz, így a VII. hadtestre is. Egyelőre lemondott minden másról, a támadáshoz csoportosuló ellenséget igyekezett megelőzni. A hadműveleti arcvonal így ismét rövidült, a két végpontja között már alig huszonnégy kilométer lett volna.

A fővezér ezt követően kilovagolt a tápióbecskői táborba, majd Szentmártonkátára, a főhadiszállására. Délután ismét lóra szállt, és Tóalmásra sietett a II. hadtesthez. Itt abban a meglepetésben lehetett része, hogy az osztrák I. hadtest „hosszú hadoszlopban” éppen akkor vonult át, az alig öt kilométerre lévő Zsámbokon Jászfényszaru felé. Görgei előző napi intézkedését tehát igazolta a kialakult helyzet, a II. hadtest ebben az állásában képes volt megtámadni Jellačić csapatait. A bán hadteste azonban másfélszer akkora volt, mint a magyar hadtest, ezért Görgei kívárt, és csak akkor kívánt támadni, amikor az ellenség megkezdí átkelését a Zagyván. Emlékiratai szerint ennek támogatására az I. hadtestet Kókára, a III. hadtestet Dányra akarta irányítani. Erre vonatkozó parancsokat azonban nem ismerünk. A támadás végül elmaradt, Jellačić csapatai teljesen váratlanul és Görgei számára érthetetlenül visszafordultak. Az osztrák hadtest délután öt órakor visszaindult Zsámbokra, majd onnan Dányra. Eközben ismét elvonult a magyar II. hadtest előtt, és a másik két magyar hadtesttől alig nyolc–tíz kilométerre lévő településen éjszakázott. Mindezt Görgei végignézte, és a csapatok pihentetésére hivatkozva az ellenséget csupán két huszárszázaddal figyeltette.⁶⁸ Óriási lehetőség maradt kihasználatlanul!

Görgei a főhadiszállásra visszatérve aláírta a következő napra szóló parancsot: „A VII. hadtest, ahogy már mára rendelték, Aszód felé vonul, és erőlteti Bag elfoglalását. A Damjanich-hadtest Tápiószecsőről Kókán, a Szentkirályi-erdőn és majorságon át szoros rendszabályokkal Isaszegre megy, megszállja különítményekkel a szentkirályi és a locsodi majorságot. A Klapka-hadtest Tápiószőlőről és Tápiószőlőről a hegyhátakon Isaszegre vonul, a bal szárny dandárját azonban kiküldi Pécelre. Az Aulich-hadtest Tóalmásról Dányba, egy erős különítménnyel Zsámbokra vonul. Az indulási idő mind a három hadtest számára pontban reggel 5 óra. A hadsereg főparancsnokság főhadiszállása Tóalmásra megy.”

Az aláírás után külön sorban szerepelt még az a fontos mondat is, hogy „A hadtestek a lehető legszorosabb összeköttetést tartsák, és egymást értesítsék és támogassák.”⁶⁹ A parancsból kiderül, hogy Görgei másnap még nem számolt csatával, de jól látta, hogy ennek bekövetkezése már fennáll. A hadtestek koncentrikusan közelednek Gödöllő felé, melynek eredményeként az I. és a III. hadtest már egyesül, a II. hadtest fél napi menetre lemaradva jobbra, a VII. hadtest felé húzódva áll. A VII. hadtest még viszonylag távol, egy hatalmas erdő másik oldalán várja a támadási parancsot. Az isaszegi és a bagi templom között a távolság csupán tizenhárom kilométer. A kiadott parancsok ellenére Görgei nem tudott aludni.⁷⁰

⁶⁷ Közli Hermann–Kucza: *1848–1849 szabadságharc a Tápióvidéken*, 91.

⁶⁸ Görgey: *Életem és működésem Magyarországon 1848-ban és 1849-ben*, I. kötet. 452–453.

⁶⁹ Közli Hermann–Kucza: *1848–1849 szabadságharc a Tápióvidéken*, 92.

⁷⁰ A hadjárat személyes vonatkozású adataira vonatkozóan lásd: *Vukovics Sebő visszaemlékezései 1849-re*. S. a. r. Katona Tamás. Budapest, 1982. 49–50.

A nap eseményeihez tartozik, hogy Gáspár e napon nem kapta meg Görgei reggeli parancsát. A Hatvan előtti előőrseit azonban támadás érte, melyet meglehetősen ügyetlenül, nagy veszteséggel tudott csak elhárítani. Közben jelentés érkezett hozzá a Jászfényszaru felé közeledő ellenségről is, ahová egy gyalogzászlóljat és egy huszárosztályt rendelt. Görgei Aszódra rendelő parancsa csak éjfél után, fél kettő körül érkezett meg, amire azonnal elrendelte az indulást Aszódra. A menetparancs kiadásával egy időben kétségbeesett hangú levelet írt a fővezérnek, akit kért, hogy jöjjön a VII. hadtesthez. „... miután én is csak kezdő vagyok e nagy és tiszteletreméltó működési körben, s némi vezetésre van szükségem” – írta jelentésében.⁷¹

A Gödöllőn gyülekező császári csapatok április 4-én reggel készen álltak újabb menet végrehajtására. Elindulás előtt Windisch-Grätz értesítette Jellačićot a fejleményekről. Ebből a levélből kiderül, hogy a fővezér egy általános támadást rendelt el „az ellenség igen tetemes” ereje ellen. E napon Aszódot és Bagot akarta elérni és felderítést végezni Hatvan felé, majd a következő napon az ellenséget szemből és jobbszárnyában átkarolva kívánta a gyöngyösi útról délre szorítani. Ehhez a bánnak úgy kellett hozzájárulnia, hogy figyelteti a jászfényszarui átkelőt és a környék fontosabb útjait.⁷²

A császári csapatok nyolc órakor indultak Gödöllőről Aszód és Bag felé. A III. hadtest Bagot elérve megállt, a Csorich-hadosztály Aszódra vonult, miközben a tábornagy egy tüzéséggel megerősített lovaskülönítménnyel felderítésre indult Hatvanhoz. Ennek során már találkozott magyar csapatokkal, amelyek azonban néhány ágyúlövés után visszahúzódtak a Zagyva mögé. Windisch-Grätz az ellenség erejét 8–10 000 főre becsülte. Estére előőrsoket rendelt a Zagyvához, ő pedig – különösebb eredmény nélkül – visszatért az Aszódra áthelyezett főhadiszállására. Bár egyelőre a másnapra elhatározott általános támadás gondolata mellett maradt, de a magyarok hatvani állását – a terepadottságok miatt is – túlságosan erősnek tartotta. A sikert ezért azzal kívánta biztosítani, hogy Jellačić tábornagyot támadásra utasította Jászfényszaru felől.⁷³ A horvát bánnak küldött levél mindenestre jól mutatja Windisch-Grätz bizonytalanságát és határozatlanságát. Utasítást adott ugyanis arra, hogy az I. hadtest Jászfényszarunál keljen át a Zagyván, „és az ellenség oldalába és hátába nyomuljon előre”, de figyelje a jászberényi utat is, hisz az ellenség arról is Pest felé vonulhat. E kettős feladatot még a következőkkel egészítette ki: „Ha azonban Nagyméltóságod ezen vélekedés ellenére egészen megbízható híreket kapna egy erős ellenséges oszlop Szolnokról vagy Cibakházáról történő előrenyomulásáról, s ezek már Albertiig nyomulnának, akkor Nagyméltóságod figyelmét mindenképpen ezen irányra kellene fordítani.”⁷⁴ Ezzel tulajdonképpen szabad kezet adott a bán működéséhez.

Windisch-Grätz még el sem küldte levelét, amikor megkapta az első értesítést a tápió-bicskei eseményekről. A bán beszámolt a támadás tényéről, és jelentette, hogy kénytelen megállni. Nem sokkal később újabb jelentés érkezett Tápiószecsőről, ebben Jellačić kedvező fejleményekről, ágyúszerzésről, hősies helytállásról írt. Az ellenség erejéről semmit sem közölt, pedig egy el nem küldött levél szerint jól ismerte fel, hogy az „ellenség egész

⁷¹ Gáspár levelét fordításban közli Hermann: *Gáspár András honvéd tábornok*, 102.

⁷² Talán a parancs abszurditása miatt szó szerinti fordításban közli *A feldunai hadtest visszavonulásának és az 1849. évi tavaszi hadjáratának története*, 135. és Hermann–Kuczsa: *1848–1849 szabadságharc a Tápióvidéken*, 59.

⁷³ [Nobili:] *Der Winterfeldzug ...* 439–440.

⁷⁴ Közli Hermann–Kuczsa: *1848–1849 szabadságharc a Tápióvidéken*, 66.

erejével tőlem délre Pest felé nyomul”. A magyarok szándékát rosszul mérte fel, valószínűleg az üldözés elmaradása miatt.⁷⁵

Windisch-Grätz a jelentéseknek nem tulajdonított nagy jelentőséget. A bánnak küldendő másnapi parancsot még kiegészítette azzal, hogy talán csapatainak egy részével üldözhetné az ellenséget, de a lovasságnak főleg a Hatvan elleni támadásban kell részt vennie.⁷⁶ Ezzel együtt Jellačićnak már legalább három feladatot kellett megoldania, legalábbis erre kapott ajánlásszerű parancsot.

Április 5-én reggel az osztrák támadás a gödöllő–hatvani országúton nem indult meg. Windisch-Grätz ismét elbizonytalanodott. Fél tízkor egy újabb levelet kapott Jellačićtól, aki ebben közölte, hogy a zagyvai átkelésre kapott parancsot végrehajtja, de akkor Pestet nem képes fedezni. Az előző napi ütközetben szerinte 10 000 fővel támadtak a magyarok, de szándékaikról semmit sem tudott jelenteni.⁷⁷ Napközben a tábornagy Budáról, Wrbna altábornagytól is kapott egy jelentést, melyben a budai katonai kerület parancsnoka arról tudósítja a fővezért, hogy hírek szerint a magyarok mind három fegyvernemből álló csapatai Cibakházánál átkeltek a Tiszán, és Cegléd felé tartanak.⁷⁸ Windisch-Grätz ez utóbbi levélre reagálva elrendelte, hogy a cegléd–pesti utat fedező dandár számára Pesten képezzenek megfelelő tartalékokat.

A beérkező hírek Windisch-Grätzet egyelőre eltérítették támadó szándékától. Már egyáltalán nem volt biztos benne, hogy a magyar főerő Hatvan környékén áll. Úgy érezte, támadása esetén veszélybe kerülhet az összekötő-vonala, a hadászati alappontjától, Pesttől elvághatják. Ennek megfelelően még délelőtt egy új parancsot küldött a bánnak, amelynek hangneme hasonló volt, mint az előzőek. Leállította menetét Jászfényszaru felé, és olyan állás felvételére adott utasítást, ahonnan Jászberény vagy Cegléd felől közeledő ellenséggel szemben egyaránt fedezni lehetett Pestet.⁷⁹

Windisch-Grätz a helyzet tisztázására ismét egy felderítő vállalkozást határozott el. Tüzérséggel megerősített lovas különítménnyel újra elindult Hatvan felé, hátha lesz lehetősége tisztázni az ellenség erejét. Várakozásai azonban ismét nem váltak valóra. Néhány huszárszázaddal valóban összeakadtak, amelyeket viaszszorítottak a Zagyva mögé, de az ellenségről ismét nem derült ki semmi. Délután újabb levelet kapott Wrbnatól, aki arról értesítette a fővezért, hogy a Pestre küldött foglyoktól megtudta, hogy előző nap a Klapka-hadtest 15 000 fővel támadta meg Jellačić dandárait.⁸⁰

A tábornagy április 5-én délután sem látott tisztábban, mint reggel. Ebben a helyzetben a tábornagy jobbnak látta, ha egyelőre lemond minden kezdeményezésről, és megpróbálja úgy felállítani csapatait, hogy azok fedezzék Pestet és a Komárom felé vezető utakat egyaránt. Ezen elhatározása alapján a másnapra szóló parancsokat éjjélkor adta ki. A III. hadtestnek a Pestről érkezett erősítésekkel együtt reggel hatkor Gödöllőre kellett visszaindulnia, hátrahagyva Aszódnál és Bagnál egy lovasságból és tüzérségből álló utóvédet. A Csorich-hadosztálynak lovassági megerősítéssel és a II. hadtest tartaléktüzérségével ugyanabban az órában Aszódról Vácra kellett visszamennie.⁸¹ Jellačić ismét egy részletes, magyarázó utasítást kapott. Ebben a tábornagy tudatja beosztottjával, hogy miért

⁷⁵ A jelentéseket és tervezetet közli Hermann–Kuczsa: *1848–1849 szabadságharc a Tápióvidéken*, 62.

⁷⁶ Közli Hermann–Kuczsa: *1848–1849 szabadságharc a Tápióvidéken*, 67.

⁷⁷ Közli Hermann–Kuczsa: *1848–1849 szabadságharc a Tápióvidéken*, 93.

⁷⁸ Közli Hermann–Kuczsa: *1848–1849 szabadságharc a Tápióvidéken*, 68.

⁷⁹ Közli Hermann–Kuczsa: *1848–1849 szabadságharc a Tápióvidéken*, 96.

⁸⁰ Közli Hermann–Kuczsa: *1848–1849 szabadságharc a Tápióvidéken*, 94–95.

⁸¹ *A feldunai hadtest visszavonulásának és az 1849. évi tavaszi hadjáratának története*, 145–146.

mondott le a támadásról, és milyen hírek indították erre. Tájékoztatta a bánt, hogy a másik két hadtest milyen feladatot kapott, és mit kell megoldania az I. hadtestnek. E szerint a hadsereg fő célja Pest fedezése, amit az I. és a III. hadtestnek kell ellátnia. Mivel a III. hadtest Gödöllőre vonul vissza, az I. hadtestnek olyan állást kell foglalnia, hogy megfelelően együttműködhessenek. A fővezér nem határozta meg a pontos helyet, hogy Jellačićnak hová is kellene menetelnie és állást foglalnia.⁸² Az osztrák I. hadtest este tíz órakor már Dányban szállt táborba.

Április 6-án délelőtt a magyar csapatok az előző napi menetparancsoknak megfelelően végrehajtották a menetüket. A Gáspár-hadtest reggel hét órakor kezdte meg a már két nappal korábban elrendelt feladat végrehajtását. A hadtest tizenkettő óra harminc percre birtokba vette a Galga vonalát, Aszódot és Bagot megszállta. A felvett állás védelmi jellegű volt, Gáspár nagy figyelmet fordított a biztosításokra. A feladat végrehajtásáról egy tiszttől értesítette Görgeit.

Az I. és a III. hadtest indulását a fővezéri parancs reggel öt órára határozta meg. A csapatok a Tápiósáp–Dány vonalra csak dél felé értek el, ami arra enged következtetni, hogy a csapatok rendezése és elindítása rendkívül vontatott lehetett. A II. hadtest viszont Tóalmásról valóban elindult öt órakor, és alig egy óra múlva Dány környékén már ellenséget látott maga előtt. Ez azonban nem akadályozta meg a hadtest irányítását átvevő Aulichot, hogy a parancsot teljesítve birtokba vegye Dányt, és mellette táborba szálljon.⁸³

Görgei reggel fél hétkor még a szentmártonkátai főhadiszálláson tartózkodott, innen írt egy parancsot Aszóth alezredesnek, hogy Ceglédre nyomuljon előre Albertiig.⁸⁴ Ezután a főhadiszállás Dányba települt át, Görgei pedig egy Kóka melletti magaslatra lovagolt. Ide érkezett később Kossuth és kísérete is. A magaslatról látták, hogy az isaszegi erdő ég, de ágyúdörgést nem hallottak, a fővezér egyelőre nem aggódott. Annál nagyobb lett az ijedtsége, amikor kíséretének egyik huszára olyan jelentéssel érkezett, hogy a csata megkezdődött. „Görgey lóra ült, és elrobbant a csatatérre.”⁸⁵

A fővezér egyik parancsőr tiszttel azonnal Aulichhoz küldte, hogy a II. hadtest idővesztés nélkül induljon a csatatérre, majd sietett a harcok színhelyére. Görgei három óra körül ért a haretérre, ahol az I. és a III. hadtest már harcban állt. Meghatározta a közben már beérkező II. hadtest helyét és csoportosítását, s átvette a csata irányítását. Ebben az időszakban találkozott a Gáspártól érkezett tiszttel, aki jelentette, hogy a VII. hadtest elérte a Galga vonalát és Gödöllő felé tart.

A császári hadsereg az előző nap elrendelt meneteket reggel hat órakor kezdte. A Csorich-hadosztály és a Bellegarde-lovasdandár Vácra indult, a III. hadtest pedig Gödöllőre. Ez utóbbi fél tizenegyre már el is érte a célját. Hat órakor indult Jellačić tábornagy hadteste is Dányból egy utóvédandár hátrahagyásával. Mielőtt a hadtest elérte volna Isaszeget, át kellett haladnia a Király-erdőn, melynek fedezésére megállt egy dandár, illetve a két lemaradt dandár támogatására egy lovasdandár. A hadtest zöme tizenegy órára érte el a rendeltetési helyét. Windisch-Grätz a főhadiszállását Gödöllőre helyezte vissza.

Az Aszódnál maradt osztrák biztosító különítményt valamivel dél után érte támadás, s azonnal visszavonult Gödöllőre. Erről a fővezér egy óra körül értesült, s a III. hadtest egyik hadosztályát azonnal a máriabesenyői szoros fedezésére rendelte, mögé tartaléknak

⁸² Hermann–Kucza: *1848–1849 szabadságharc a Tápióvidéken*, 99.

⁸³ *A feldunai hadtest visszavonulásának és az 1849. évi tavaszi hadjáratának története*, 154–155.

⁸⁴ Hermann–Kucza: *1848–1849 szabadságharc a Tápióvidéken*, 100.

⁸⁵ Görgey: *Életem és működésem Magyarországon 1848-ban és 1849-ben*, I. kötet. 454. és Vukovics *Sebbő visszaemlékezései 1849-re*, 50–51.

pedig a hadtest másik hadosztályát. Jellačić ugyanebben az órában csupán arról tudósította a tábornagyot, hogy kisebb magyar kötelékek közelednek, és kérte a két hadtest egyesítését. Amikor ez a levél megérkezett a főhadiszállásra, Windisch-Grätz már jól hallhatta az élénk ágyúzást Isaszeg felől. Mivel Bag felől a magyar csapatok nem indultak meg, az eddig ott tartalékban álló Lichtenstein-hadosztályt Isaszeg felé indította az I. hadtest támogatására. Windisch-Grätz tábornagy is a helyszínre sietett, és irányította csapatai harcát.⁸⁶

Az április 6-án vívott isaszegi csatát a magyar csapatok megnyerték, mivel a magyarok kezébe került a csatater. A csatát egyik fél sem tervezte, véletlenszerűen alakult ki. A csatateret az osztrák fél, nevezetesen a Jellačić-hadtest érte el hamarabb, így ő választhatott állást. Ezt az előnyt a beérkező magyar hadtestek helyi erőfölénnyel egyenlítették ki, mely a Lichtenstein-hadosztály beavatkozása után is megmaradt. A váratlanul kezdődő csata első óráiban a magyar fővezér nem volt jelen, megérkezéséig a hadtestek tulajdonképpen önállóan működtek. Görgei a harcban álló két hadtest és a beérkező tartalékhadtest arcvonalából egységes hadművelleti arcvonalat alakított ki. Hasonlóan alakult ez a másik oldalon is.

Görgei harcevetői ténykedését most nem célunk elemezni, csupán abból a szempontból, amely kihatással volt a hadászati műveletekre. A korai csata a magyar félnek nem kedvezett. Az előre kijelölt hadászati ponttól, Gödöllőtől ugyan már csak hét kilométer választotta el a támadó felet, de a csapatok még nem voltak olyan helyzetben, hogy egyértelműen rá tudják kényszeríteni akarataikat az ellenségre. A hadjárat célja – mint azt korábban vizsgáltuk – a császáriak döntő legyőzése és arra kényszerítése, hogy elhagyják hadászati vonalukat, ne érhesék el hadászati alappontjukat, Pestet. Ehhez viszont meg kellett volna akadályozni, hogy visszavonulhassanak a magyar főváros irányába. Április 6-án ezt még nehezen lehetett volna elérni. Isaszegről egyébként több út is vezetett Pestre. A legjobb, leghasználhatóbb Gödöllőn át a postaút, de Pécel felé, illetve Nagytarcsán keresztül Kerepes vagy Cinkota felé is elvonulhattak a csapatok. Emellett a védő felet segítették a terepszonyok, az Isaszeg és a Rákos-patak mögötti dombor kiváló állást biztosított. Görgei azonban úgy ítélte meg, hogy az elkezdett csatával kedvező feltételeket teremthet a folytatáshoz, ezért nem engedett Klapkának, aki már Isaszeg első, sikertelen támadása után vissza akart fordulni.

A történetírók és az elemzők e csatával kapcsolatban talán Gáspár vezérőrnagy tétlenségével foglalkoznak legtöbbit. A hadtestparancsnok, illetve a fővezér nyakába varrják a teljes siker elmaradását, aki nem adott egyértelmű támadási parancsot Gáspárnak. A Görgeit védők a fővezér azon nézetére hivatkoznak, hogy egy hadtestparancsnoknak megfelelő önállósággal kell rendelkeznie. Megjegyezzük egyébként, hogy Aulich sem magától indult a csatater felé, sőt még Damjanich kérésére sem tette ezt, hanem Bayer utasítására. Görgei azt állítja, hogy egy huszártiszt jelentette a Gáspár-hadtest érkezését, így biztosan számított annak beérkezésére. Mindenesetre, ha Görgei a csataterre érkezése után határozott parancsot küld Gáspárnak a támadásra, az is csak este hét óra felé következhetett volna be. Ekkor már erősen szürkült.

Az elemzők szerint, ha Gáspár támad, a vele szemben álló egy hadosztályt könnyen szétveri, délnek fordul, és a császári sereg nem menekülhet. E nézet két okból is nehezen állja meg a helyét. Egyrészt honnan tudhatta volna Gáspár vagy Görgei, hogy mekkora erő áll Gödöllőn? Arra a magyar oldalon aligha gondolhatott bárki, hogy Windisch-Grätz e napon egy hadosztályt, egy lovasdandárt Vácra küld. Senkinek sem volt biztos információja a Ramberg-hadosztály hollétéről. Egy egész hadtestet nem lehetett számításon kívül hagyni.

⁸⁶ Az eseményekre lásd: *A feldunai hadtest visszavonulásának és az 1849. évi tavaszi hadjáratának története*, 153–187.

Másrészt, ha a Gáspár hadtestnek mégis sikerül elfoglalnia Gödöllőt, akkor végképp megszűnik annak lehetősége, hogy az ellenséget Vác felé kényszerítsék, s az Isaszegről az említett utak bármelyikén elvonulhatott Pest felé. Görgeinek tehát elsősorban harcászati értelemben lett volna szüksége Gáspárra.

A VII. hadtest parancsnoka nehéz helyzetben volt, mert tulajdonképpen neki kellett megoldania a legtöbb rutint igénylő feladatot. Az eredeti haditerv szerint neki hatodikán Galgamácsára kellett volna mennie, vagyis abban nem szerepelt hadtestének az egyesülése a főerővel. A terv megváltozását viszont nem közölték vele, csupán azt, hogy Aszód környékét vegye birtokba. Innen viszont még lehetett volna akár Galgamácsa, akár Gödöllő felé is menni. Nem ismerte a hadsereg egészének a feladatát.

A magyar csapatok helyzetének megszilárdítása után Görgeinek az volt a célja, hogy amennyire lehet, a császári csapatokat Gödöllő felé kényszerítse.⁸⁷ Ezzel akarta megszüntetni annak lehetőségét, hogy a császáriak útja Isaszegről Pestre nyitva maradjon. Ennek következtében ugyan összpontosított állásba kerül az ellenség, de így marad meg a lehetőség a döntő csapásra.

Az április 6-ára elrendelt feladatokat a magyar csapatok tulajdonképpen végrehajtották. Az I. hadtest birtokba vette Isaszeget, a II. és III. hadtest szintén e település közelében táborozott. Az e napra kiadott parancs értelmében az I. hadtest kirendelt dandárja elérte Pécelt. Görgei számára sokáig kétséges volt, hogy tulajdonképpen milyen helyzet is alakult ki. Másnapra várta a csata folytatását. Előrelátóbb volt a tóalmási főhadiszálláson Bayer alvezéres, aki Klapkának utasítást küldött, hogy a „szélső bal szárnyal szintén még azon este, kurta pihenés után, mely alatt a katonák némi enni-inni valót kapnak, mindenesetre még éjjél előtt Kerespesre hatoljon előre”.⁸⁸ E parancsot azonban a dandárt vezető Kleinhainz Oszkár tábornoki százados nem hajtotta végre. A fővezér és az I. hadtest parancsnoka, aki egyébként eddig kitűnt kiváló helyzetfelismerésével és ötleteivel, hibáztatható azért, hogy nem látták át ezen utasítás fontosságát. Klapka „egyszerűen zsebre dugta az újabb parancsot”.⁸⁹

Április 6-án este Görgei kiadta – a valószínűleg már korábban elkészített – másnapra szóló parancsát: „Összpontosított támadás Gödöllőre. A Görgei-hadtest Aszódról és Bagról Gödöllőre, a Damjanich-hadtest és a Klapka-hadtest Isaszegről Gödöllőre, az Aulich-hadtest a Szentkirályi-erdő mentén Gödöllőre, a Klapka-hadtest balszárny dandárja Pécelről Kerespesre, a VII. és a II. hadtest különítménye Zsámbokról Dányba és Fényszaruról Zsámbokra vonul. A hadsereg főparancsnokság főhadiszállása Dányba települ.”⁹⁰

Windisch-Grätz tábornagy április 6-án este kilenc óráig szintén győztesnek tartotta magát. Ekkor azonban megérkezett a főhadiszállására Jellačić tábornoszernagy, aki jelentette, hogy nem tudta megtartani isaszegi állását, és a hadteste visszavonult Gödöllő felé. A fővezér számára ekkor vált világossá, hogy az ellenség főereje valójában a jobbszárnyával szemben áll, Hatvan felől csupán fedező, illetve „tüntető” erők állnak. Felismerte, hogy a magyarok célja az, hogy elvágják visszavonulási útját Pest felé. A tevékenységét eddig is a hadászati vonalának, összeköttetésének a biztosítása határozta meg, így természetesen nem sokáig habozott további teendőin. Most már valóban mellékessé vált számára a komáromi

⁸⁷ Görgey: *Életem és működésem Magyarországon 1848-ban és 1849-ben*, I. kötet. 460.

⁸⁸ Görgey: *1848 és 1849-ből*, II. kötet. 115.

⁸⁹ Görgey: *1848 és 1849-ből*, II. kötet. 119., Vukovics Sebő visszaemlékezései 1849-re, 52.

⁹⁰ HL 1848–49. 36/192/a. Disposition Protocoll., közli Hermann: *Gáspár András honvéd tábornok, 105.; A feldunai hadtest visszavonulásának és az 1849. évi tavaszi hadjáratának története*, 185–186.

irány, így elhatározta, hogy erejének döntő részét Pest megtartására összpontosítja. Jelentőségét veszítette a gödöllői állás megtartása is, így elrendelte, hogy a hadsereg Pesthez közelebb foglaljon állást.

A magyar sereg másnap reggel lőszerfeltöltéssel foglalatoskodott, készült a csatára. Gödöllő előterébe csak tizenegy óra felé érkezett, amikor már ott nem talált ellenséget.

A hadjárat értékelése és következményei

A gödöllői hadjárat a tavaszi hadjárat első és igen sikeres időszaka. A magyar honvédsereg egyértelműen átvette a hadászati kezdeményezést, és azt végig megtartotta. Elkerülve a legegyszerűbb, de legnagyobb veszteséget ígérő hadászati áttörést, egy klasszikus megkerülést alkalmazott. A magyar sereg ennek eredményeként a császári főerőt a hadszíntér jelentős részének kiürítésére, a közbeeső hadászati alapjára való visszatérésre kényszerítette. Az ellenségnek még arra sem maradt lehetősége, hogy Komáromot mint meghatározóan fontos hadászati pontot a magyarok műveleteivel szemben fedezze. Ennél a siker csak akkor lehetett volna teljesebb, ha Windisch-Grätz seregét sikerül döntően legyőzni. Ennek elmaradása több okra vezethető vissza. A legfontosabb ok, hogy nem volt realitása. Másrészt viszont a lehető legnagyobb siker reménye mégis felcsillant, ami annak köszönhető, hogy a császári hadsereg vezetése hibát hibára halmozott, bizonytalan és következtelen volt. Fogalmazhatunk talán úgy is, hogy még arra sem bizonyult alkalmasnak, hogy döntő vereséget szenvedjen. Windisch-Grätz döntésképtelen volt, a hadtestparancsnokok közül Wrba Budán a helyőrséget irányította, az egyébként elismert Schlik semmi érdemlegeset nem tett, Jellačić pedig legfeljebb körülményeskedő okoskodásaival hívta fel magára a figyelmet.

A magyar honvédsereg felső vezetése viszont jól teljesített. A hadászati terv elvárhatóan merész, ugyanakkor megvalósítható volt. A tervet és az ahhoz kapcsolódó intézkedéseket fiatal, ötleteli fiatal tábornokok és tisztek dolgozták ki, illetve öntötték formába. Általánosságban a hadjárat vezetésén érződik a közös felelősségvállalás, Görgei egyáltalán nem irányított autokrata vezetőként, több utalás található arra, hogy Klapkával, Damjanichsal és – amikor már a főcsoporosításnál volt – Aulichhal is megbeszélte a tennivalókat. Bayerrel is mindig elmagyaráztatta magának a kiadandó parancsokat, a tábornoki főnökre hallgatott, érveit elfogadta. Amikor viszont elhatározta a követendő feladatot, annak végrehajtásában pontosságot követelt.

Görgei hadvezéri megbízása minőségileg új időszakot hozott a magyar szabadságharc történetében. Az eddigi széthúzó, döntésképtelen, önkényeskedő hadseregvezetés helyett, melynek egyébként Görgei aktív tagja volt, egy kiegyensúlyozott, együttműködő, szakértő és következetes hadvezetés lépett. Ezt Görgei fogta össze és irányította, tehát az érdem első sorban az övé. Kossuth, bármennyire is nem kívánta ennek a helyzetnek a kialakulását, gyorsan belátta az ebben rejlő lehetőségeket. A hadjárat időszakában készségesen és jól együttműködött a hadsereg vezetésével, igyekezett biztosítani a feltételeket, a katonai adminisztráció hatékony támogatását. Görgei kiharcolta magának a teljes szabadságot a hadművelet irányításában. Kossuth segítségét igényelte, de beleszólást nem engedett.

A gödöllői hadművelet eredményes végrehajtása világossá tette a magyar politikai és katonai vezetés számára, hogy az Egerben megfogalmazott célok, a magyar fővárosok felszabadítása és Komárom felmentése reálisak. Az április 7-i gödöllői haditanács döntése alapján e célok teljesítése érdekében folytatódott a hadjárat.

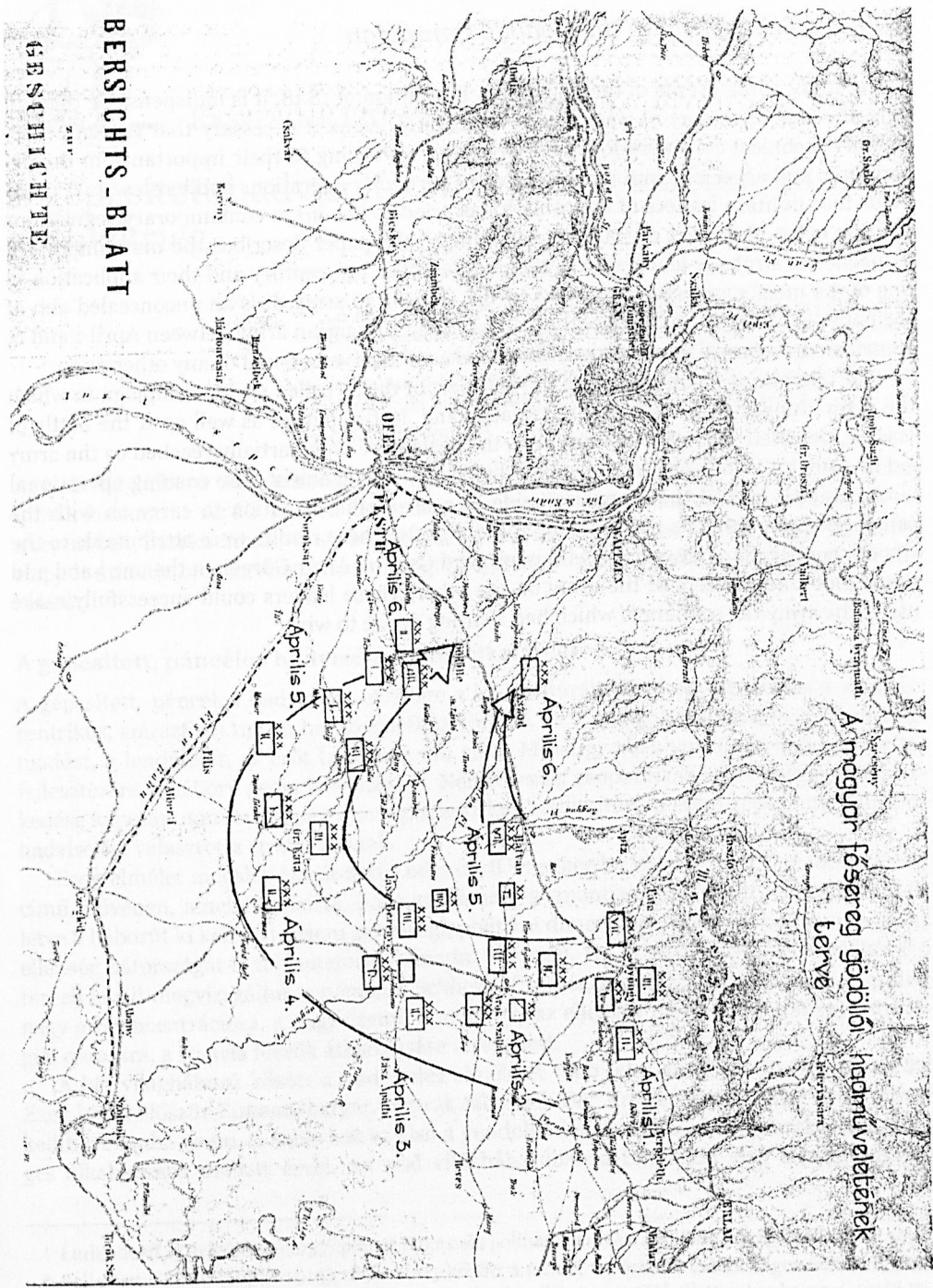

A magyar főerő gődöllői hadműveletének tervé

TAMÁS CSIKÁNY

Military Leadership in the Gödöllő Campaign

In the study of the events of the Hungarian Revolution of 1848, it is indispensable to highlight the role of the art of war, that is the author deems it necessary that contemporary military-technical considerations be represented according to their importance in the description, and especially in the assessment, of particular operations and battles. As it is obvious that military leaders of opposing forces tried to live up to contemporary regulations and the spirit of the art of warfare. Accordingly, the paper describes the most important principles of strategic leadership in the middle of the 19th century and their application in one of the most successful operations by the Hungarian army. It is an unconcealed aim of the paper to assess the activity of the leaders of the Hungarian army between April 1 and 6, 1849 from a technical point of view, instead of a political, emotional or any other one.

The operations at Gödöllő were the first part of the so called spring campaign in which the main Hungarian army took the initiative and, in two battles as well as at the battle of Isaszeg, defeated the imperial army. Yet, the goals were only partially reached as the army led by General Windisch-Grätz avoided the decisive engagement. The ensuing operational circumstances placed the Hungarian side in a favourable situation to carry on with the campaign and pursue its political and military goals. These results were attributable to the smooth cooperation between Lajos Kossuth and General Artúr Görgei on the one hand and the higher commanders of the army on the other. These leaders could successfully make use of the army the soldiers of which had a strong desire to win.



RESPERGER ISTVÁN

A gépesített hadviselés elmélete és megvalósítása, a Blitzkrieg

„A harckocsi-egységek képezik a gépesített hadsereg magvát. Minden a páncélosoktól függ, a többi köteléknek csupán kiegészítő szerepe van. Az ellenség páncélos egységeinek megsemmisítését felmorzsoló ütközetekben lehetőleg a páncéltörő alakulatokra kell bízni. Saját harckocsijaink csak a végső csapást mérjük.”

Erwin Rommel

Az első világháború véres emberáldozatait követelő csatáiban a résztvevő felek kevés sikert tudtak felmutatni. Az állóháború kimozdítását valamilyen technikai eszköztől remélték, ezt a repülőben, harckocsiban vélték megvalósulni. A jelen írás a gépesített hadviselés elméleti alapjait mutatja be, illetve a franciaországi hadjárat előzményeit, terveit, lefolyását és értékelését.

A gépesített, páncélos hadviselés elméleti alapjai

A gépesített, páncélos hadviselés elmélete a hadikultúrák közül egyértelműen a mozgáscentrikus, szárazföldi típusú hadikultúrához köthető. Ez a hadikultúra minden esetben a támadást, a lendületet, az erőt tartotta szem előtt. Minél gyorsabban törekedett a siker kifejlesztésére, a háború gyors befejezésére. Németország geopolitikai, geostratégiai elhelyezkedése kapcsán mindenképpen a mozgáscentrikus hadikultúrára építő gépesített, páncélos hadviselést választotta stratégiájának.

Ezen elmélet megalapozását már Ludendorff¹ megkezdte kidolgozni a *Der totale Krieg* című művében, amelyben leírta, hogy az ellenség központjait, fővárosait kell támadni, illetve a háborút ki kell terjeszteni gazdasági, politikai dimenzióra, illetve el kell érni, hogy az ellenség háttérét is folyamatosan támadni lehessen. Ha az első világháborút előkészítő tervek közül megvizsgáljuk a németek Schlieffen² tervét, megállapíthatjuk, hogy a kezdeti nagy erőkoncentrációra, a nagy ütemű támadásra, az ellenség mélységébe irányuló stratégiai csapásra, a francia főerők átkarolására törekedett.

A két világháború között a hadviselés elméletét több jeles gondolkodó fejlesztette ki. Ezek közül először Eimannsberger, osztrák tábormegvezető *Der Kampfwagenkrieg*³ című művét kell figyelembe venni. A tábormegvezető az első a gondolkodók sorában, akik a harckocsik tömeges alkalmazása mellett érvel. Az első világháborúban a harckocsi első alkalmazásánál

¹ Ludendorff, Erich (1865–1937) porosz tábormegvezető, politikus, műve a *Der totale Krieg*. München, 1938.

² Schlieffen, Alfred (1833–1913) 1891–1905 között a német vezérkar főnöke. Elgondolása szerint a német haderőt Luxemburgon, Belgiumon és Hollandián keresztül kellett volna bevetni, majd Párizst elfoglalni, továbbá a francia erőket megsemmisíteni.

³ Eimannsberger, Ludwig: *Der Kampfwagenkrieg*. München, 1934.

megállapítható volt, hogy a gyalogság nem képes ezek rohamát feltartóztatni, pánikszerűen menekültek előle. A terv igazolására álljon itt egy idézet a tábornok művéből: „A harcokcsi olyan támadóegyver, amely a legnagyobb hatást a legkisebb veszteség mellett teszi lehetővé, és a harccselekmények gyors lefolyásával gyors döntésekhez vezet, talán a végső döntés elérésének reményével.”⁴ A tömeges alkalmazáson belül Eimannsberger azt javasolta az alkalmazóknak, hogy a harcokcsikból három köteléket hozzanak létre, amivel leküzdhetik az ellenség első, második állásrendszerét, tartalékait. A támadáson belül megkülönböztet áttörést, meglepő támadást, illetve a harcokcsik és a légierő folyamatos együttműködését.

A következő gondolkodó a német Seckt tábornok, a jól kiképzett, mozgékony, kisebb hivatásos hadsereg mellett érvel, főként azért, mert úgy látja, hogy a hivatásos erővel lehet egy hadsereget mozgósítás esetén gyorsan feltölteni, kiképezni, alkalmazni. Művében (*Egy katona gondolatai*) sokat foglalkozik a repülő fegyvernem alkalmazásával, hiszen „az állami ellenállás központjai a levegőből is megtámadhatók”, ezért is tartja fontosnak ezen fegyvernem fejlesztését. Úgy látja, hogy a politikai helyzet Európában olyan, hogy „az államok szükségét érzik annak, hogy ellenséges rajtaütés esetén mindenkor kész, békebeli hadsereg biztosítsa őket”.⁵

Nemcsak Nyugat-Európában, hanem a Szovjetunióban is több jeles szerző foglalkozott a páncélos csapatok alkalmazásának szükségességével. Ezek közül Triandafillov⁶ műveit kell kiemelni, melyek az áttörés kérdésével foglalkoznak, illetve az áttörés végrehajtásának lehetséges módjaival. A szerző úgy látja, hogy a szovjet rendszert a vezetés maximális centralizációja jellemzi, az állami főparancsnoktól a front-, hadsereg-, hadosztályparancsnokokon keresztül a csapatokig.

Egy másik szerző, Isszerszon *A mély hadműveletek alapjai* című művében a hadászat kérdésén belül is az áttöréssel és annak kiszélesítésével foglalkozik. Szerinte a tűzfegyverek fejlődése, modernizációja, a széles harcvonalon folytatott manőverek teszik lehetővé a harcokcsi és gépesített csapatok alkalmazását. Ebben az időszakban a tüzérség 4–6 km-es, a harcokcsik 2500 m-es hatótávolsága alapvetően megváltoztatta az első világháborúban alkalmazott eljárásokat. A harcokcsik sebessége a 3–4 km/h-ról elérte a 25 km/h sebességet, így hatótávolságuk a korábbi 40–50 km-ről 300 km-re nőtt.

Tuhacsevszkij⁷ *A korszerű hadászat kérdései* és *A háború új kérdései* című műveiben fekteti le a mély hadműveletek elméletét. A szovjetek tapasztalatai azt mutatták, hogy a modern fegyveres konfliktusok nagyon széles arcvonalon és nagy mélységben, tagoltan kerülnek végrehajtásra. Ebből következik, hogy az ellenséget nem lehet egy döntő ütközetben legyőzni, a csoportosításokat egymást követően kell felszámolni. Ehhez szükség lesz legelő eszközök alkalmazására (tüzérség, repülő) mélységben deszantok alkalmazására, összefegyvernemi hadseregek, csapásmérő hadseregek és tartalék alkalmazására. Tuhacsevszkij elméletének lényegét abban lehet összefoglalni, hogy a siker érdekében az ellenség harcászati, hadműveleti, hadászati, védelmi rendszere ellen lehetőleg egy időben csapásokat kell

⁴ *Szemelvények a burzsoá katonai teoretikusok műveiből*. Szerkesztette Kocsis Bernát. Budapest, 1971. 19.

⁵ *Szemelvények a burzsoá katonai teoretikusok műveiből*, 167.

⁶ Triandafillov, Vlagyimir Kípiakovics (1894–1931) az első világháborús tapasztalatok feldolgozója, a mélységi harc elméletének egyik megteremtője. 1923–1931 között a Munkás-Paraszt Vörös Hadsereg törzsének osztályvezetője, hadműveleti csoportfőnök. *Válogatás szovjet hadtudományi írásokból*. Budapest, 1984. 15., 497–498.

⁷ Tuhacsevszkij, Mihail, Nyikolajevics (1883–1937) a Vörös Hadsereg kiemelkedő katonai személyisége, hadvezér, teoretikus. Nevéhez fűződik az önálló harcokcsi-csapatok felállítása és alkalmazási elveinek kidolgozása. *Hadtudományi Lexikon*. II. kötet. 1342–1343.

mérni. Szükség lesz az ellenség harcászati és hadműveleti mélységének áttörésére, ehhez szükség van az áttörő hadseregek léteire (páncélos gépesített csapatok), az ellenség mélységében levő hadászati tartalékok lefogására (repülők), és a hadászati mélységben fontos objektumok birtokbavételére (deszantcsapatok).

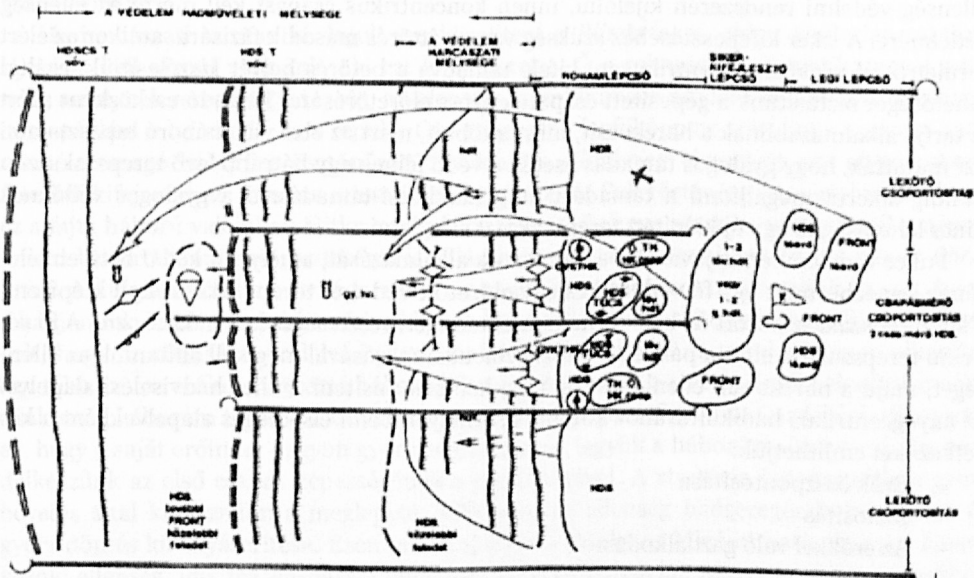

1. ábra

A MÉLY HADMŰVELET ELVI VÁZLATA

(Forrás: *Az egyetemes és magyar hadművészet fejlődése az ókortól napjainkig.* Szerkesztette Füzi Imre. Budapest, 1986. 134.)

Egy másik nyugat-európai gondolkodó, de Gaulle⁸ tábornok, aki az *Út a hivatásos hadsereghez* című művében leírja a jövő francia haderőt. A tábornok szerint Franciaországnak 100 000 főre és 2000 harcokocsira lesz szüksége. Ennek a hadseregnek főként hivatásosokból kell állnia. A harcokocsik alkalmazásával kapcsolatosan meghatározza az áttörés szélességét (16 km), illetve a harcokocsik tömeges alkalmazásán belül a lépcsőket (első, második lépcső, tartalék).

Fuller⁹ *A gépesített erők hadműveletei* című művében a következő megállapításokat teszi: Nagy-Britanniának is alacsony létszámú hadserege lesz hivatásos jelleggel, melyet a mozgósítás után tölt fel hadilétszámmra. A légielő alkalmazási tapasztalatai alapján még hátrányként jelentkezik ennél a haderőnél az ellenség folyamatos támadása, pusztítása. Megállapítása szerint a fegyverzet célja az, hogy azzal ölünk, sebet ejtsünk, rémületet kelt-

⁸ De Gaulle, Charles André Joseph Marie (1890–1970) francia államférfi, katona, politikus. Katonai főiskolát, felsőfokú tiszti iskolát végzett. Részt vett az első világháborúban. 1940-ben a Somme folyónál folyó harcokban a 4. páncélos hadosztály parancsnoka. 1944-ben a Francia Köztársaság elnöke. *Válogatás burzsoá hadtudományi írásokból*, 628.

⁹ Fuller, Charles (1878–1966) angol hadtörténész, katonai teoretikus, vezérőrnagy. 1917-ben harcokocsis hadtest vezérkari főnök. 1926-tól a vezérkari főnök segítője. 1929–1932 között dandárparancsnok. A háború után a katonai akadémián tanított. *Válogatás burzsoá hadtudományi írásokból*, 447.

sünk az ellenség soraiban. Ezen célok eléréséhez a harcrocscit látja a legalkalmasabb eszközknek.

Fuller is, mint minden szerző, sokat foglalkozik az áttöréssel, annak lényegével. Az áttörést fázisokra osztja. Az első fázisban meghatározza, hogy kettő betörési pontot kell az ellenség védelmi rendszerén kijelölni, innen koncentrikus csapást kell mérni az ellenség védelmére. A siker kifejlesztéséhez szükség van az áttörés második fázisára, amikor az elért területről új erővel, excentrikusan, kifelé támadva a betörés helyét kiszélesítjük, ezáltal lehetőséget biztosítunk a gépesített csapatok gyors előretörésére. Támadó eszközként azért is tartja alkalmasabbnak a harcrocscit, mint a többit, mert az első világháború tapasztalatai azt mutatták, hogy gyalogos támadás esetén a védő félnek egy hátrább levő terepszakaszon mindig sikerül megállítani a támadást, míg harcrocsci-támadásnál a gyalogos védőknek nincs lehetőségük egy új kiépített terepszakaszt elfoglalni.

Fuller védelemben is javasolta a harcrocscik alkalmazását, amelyet a két U betű elméletének nevezhetünk: egy fő védelmi és egy előretolt védelmi terepszakaszt kell kiépíteni, a két terepszakasz között fel kell deríteni az ellenséget, veszteséget kell neki okozni. A fő védelmi terepszakasz előtt a páncéltörő eszközök alkalmazásával meg kell állítani az ellenséget, majd a harcrocscik ellenlökésével meg kell semmisíteni. Fuller hadviselési alapelvei az anyagcentrikus hadikultúrához kötődnek, amelyen belül elsődleges alapelvekként a következőket említhetjük:

- Erők összpontosítása
- Biztosítás
- Az erővel való gazdálkodás
- Meglepés
- Támadás
- Mozgás
- Együttműködés

A németeknél Heinz Guderian,¹⁰ egykori gyalogos tiszt az „*Achtung! Panzer!*”¹¹ című művében fekteti le a páncélos és gépesített hadviselés elméleteit, illetve a villámháború elveit. Guderian elsőként meghatározza a siker feltételeit: alkalmas terep, meglepés, tömeges alkalmazás, a szükséges szélességi és mélységi tagolás. A terep felosztása Guderian szerint lehet harcrocscibiztos terep – ezen a területen nem folytatunk harcrocscival műveleteket –; harcrocscit akadályozó terep – itt gyalogsági megerősítéssel alkalmazzuk a harcrocscikat –; illetve harcrocsci-terep, ahol az eszközök tömeges alkalmazásával kell számolni. Guderian összefoglalva azt állapítja meg, hogy az egész védelmi rendszer ellen megközelítően egy időben kell támadni. Ehhez szükség van a fegyvernemek együttműködésére, az akadályrendszer leküzdésére, az ellenség hadászati tartalékai ellen repülő, légideszant bevetésre, a tüzéség lefogására. A védelem kérdésében úgy látja, hogy a védelmi rendszer döntő fontosságú körletében kell a harcrocscikat bevetni. Tilos szétforgácsolni az erőket, mert csak így érhető el az ellenség megsemmisítése. Jelmondata is ezt támasztja alá: „*Klotzern, nicht kleckern*” – „Széttűzni, nem ütögetni”.

Ha össze kívánjuk foglalni a páncélos és gépesített hadviselés lényegét, a villámháború elméletén belül és *Blitz/villám* szóval kívánjuk jellemezni. A *Blitzkrieg* szót stratégiai meg-

¹⁰ Guderian, Heinz (1888–1954) német tábornok, a német hadsereg páncélos csapatainak megszervezője, 1938–1941-ben a parancsnoka, 1941–1945-ben a hadsereg vezérkari főnöke. *Hadtudományi Lexikon*. I. kötet. 414.

¹¹ Könyvének magyar kiadása: *Riadó! Páncélosok!* Budapest, 1999.

lepetésnek is fordítják több helyen, valójában a légielő és a páncélos csapatok operatív bevetése a légi deszant csapatok támogatásával. A *Weltwoche* újság 1941. július 4-i számában ezt írja: „*Blitzkrieg*: ma az egész világ erről a formuláról, a modern háborús vezetésről beszél, ami egy harceljárás mód, pedig valójában még nincs rögzített stratégiai formája ennek a szónak.”

Ha harcászati szinten kívánjuk megközelíteni a *Blitzkrieget*, akkor Guderian taktikai eljárását kell alapul vennünk, aki ezt kifejlesztette. Ő a rohamcsoport-taktika nevet adta neki, amelynek receptje gyorsaság, meglepetés, kombinálva a modern technika eszközeivel, mint például a harckocsi és a repülő. Guderian célja legfőképp az volt, hogy a német hadvezetést mozgó háborúra ösztönözze. Így tehát a *Blitzkrieg* elvezetett egy olyan rokonértelmű kifejezéshez, mint az operatív mozgó háború. Sok történész úgy értelmezte, hogy ez a fajta háború valójában Hitler uralmi stratégiája. Számos szerző a németeknél a német harmadik birodalom hadigazdaságát is villámháborús gazdaságnak nevezte. A német *Blitzkrieg* stratégia valójában a világalalom megszerzésére törekedett. Fő céljuk az volt, hogy a hadjáratok minél gyorsabban fejeződjenek be. A villámháború külpolitikai célja mindig az volt, hogy az ellenséget izolálni kell, a konfliktust lokalizálni és mindenképpen elkerülni egy több fontos erőket megosztó háború lehetőségét. Ennek a stratégiának belpolitikai célja a lakosság háborúra történő motiválása, kitartóképességére alapozva. Gazdasági célja pedig az, hogy a saját erőinket nagyon gyorsan alkalmassá tegyék a háborúra, illetve mindig rendelkezünk az első csapás képességének a lehetőségével. A stratégia katonai célja a gyors bevetés által kihasználni a meglepetés effektust, az ellenség hadseregének bekerítése és gyors döntés kikényszerítése. Ezen teória alapján a *Blitzkrieg* kiszámítható elemei a következők: ellenség, idő, tér, gazdasági potenciál, katonai potenciál. Ahogy az 1990-es években Dietrich Rogler dandártábornok, a német páncélos csapatok parancsnoka megfogalmazta: „A stratégia három klasszikus eleme: az idő, a tér, az erő, mely párhuzamos a harc fő elemeivel, a mozgékonyasággal, a tűzerővel, a védettséggel. A harckocsi még ma is az egyedüli fegyver, amely ezeknek megfelel. Ha egy ország a fegyveres erőiről akar szót ejteni, a mozgékonyaságot, a túlélőképességet, a tűzerőt kell a hadsereg struktúrájánál figyelembe venni.”¹²

Betörni

Levern, letaposni

Igyekezni

Tovább támadni

Zárni a menekülési utakat

Összegzőképpen megállapíthatjuk, hogy a páncélos és gépesített hadviselés elméletét kidolgozó szakemberek az ilyen típusú hadviselés lényegét a hivatásos hadseregben, technikai eszközök tömeges alkalmazásában, a haderőnek és fegyvernemek szoros együttműködésében, a harckocsinak megfelelő terepen, meglepetésszerű, szélességi és mélységi tagolással képzelték el.

A páncélos hadviselés megvalósulása, a „*Fall Gelb*”

„A harckocsi operatív támadóeszköz. Feladata az ellenség mélységében szétverni erőit, eszközeit. A harckocsik bevetésénél a zárt egység, az alkalmas terep, a meghatározott távolságban levő cél a legfontosabb alapelv.” – szólnak egy páncélos szabályzat oktatómondatai¹³

¹² Glanz, Meinhard: *Kamp gegen gepanzerte Kräfte in Mitteleuropa*. In: *Truppenpraxis*, 1984/5. 329.

¹³ Munzel, Oskar: *Die deutschen gepanzerten Truppen bis 1945*. Herford–Bonn, 1965. 278.

A hadjárat előzményei

Az eredeti elképzelések szerint a nyugat-európai hadjárat tere megfelelt az 1914. évi Schlieffen-terv főbb követelményeinek, azaz a főcsapást arcból a jobbszárnyon, Belgiumon és Hollandián keresztül Észak-Franciaországra mérte, középen Luxemburgon keresztül kiegészítő csapást írt elő, míg a Maginot-vonallal szemben lekötő tevékenységet feltételezett. Ez a terv azonban nem jelentett volna meglepetést a franciáknak, mert ők is az első világháborús elképzelések szerint várták a német támadást.

A tél folyamán Erich von Manstein¹⁴ tábornok új tervet dolgozott ki, melynek lényege, hogy a főcsapást az arcvonal középső részén, Luxemburgon és az Ardennek középhegység jellegű vidékén keresztül mérik, ezáltal gyorsan beékelődhetnek a Maginot-vonal és a tőle északnyugatra húzódó gyengébb Daladier-vonal közötti csatlakozásba, és kijuthattak az Észak-Franciaországban lévő szövetséges főerők hátába.

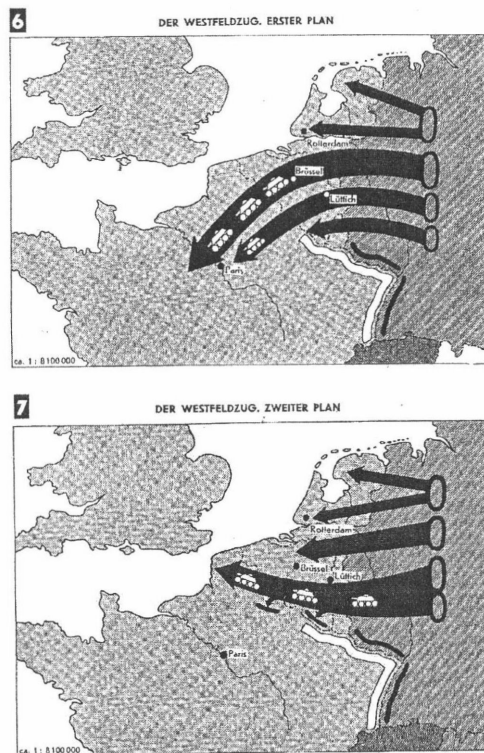

2. ábra

AZ EREDETI ÉS A MANSTEIN ÁLTAL JAVASOLT TERV ÖSSZEHASONLÍTÁSA

(Forrás: *Im Wehrmachtführungsstab, Bericht eines Generalstabsoffiziers von Generalmajor a. D. Bernhardt von Lossberg é. n. 6–7.*)

¹⁴ Manstein von Erich, eredeti nevén Lewinski von Fritz Erich (1887–1973) porosz tiszti családból származik, részt vett az első világháborúban. Az ő nevéhez fűződik a Franciaország gyors legyőzését megvalósító „Sarlóvágás” hadművelet kidolgozása. 1940-tól a lövészcsapatok főnöke, a Szovjetunió elleni háborúban a 11. hadsereg parancsnoka. 1941-től a Don hadseregcsoport parancsnoka. 1955-ben jelent meg a *Verlorene Siege*, 1958-ban az *Aus einem Soldatenleben* című könyve. *Deutsche Biographische Enzyklopädie Band 6*. München, 1997. 600.

Manstein tábornok a meglepetésre alapozta a hadműveleti tervet, hiszen a francia vezetés értékelése szerint az Ardennek harcokcsival járhatatlan terület. Ezen a területen harcokcsik bevetésével nem számoltak. Manstein a terv készítésénél az eredeti főcsapás irányának megváltoztatását azért javasolta, hogy a német csapatok ne a magasabb harcértékű brit expedíciós erőkkel és a francia főerőkkel, hanem a gyengébb harcértékű, csak francia csapatokból álló francia csoportosítással találkozzanak. A terv másik nagy előnye volt, hogy az Ardennek után a sikeres áttörést követően a főcsapás iránya több lehetőséget is kínált a német hadvezetés számára. Elsősorban ezáltal, hogy a német páncélos csapatok a szövetséges csapatok hátába kerülhetnek, vagy alternatív stratégiai célként Párizst, a francia fővárost fenyegethetik. A terv gyengébb oldalának tekinthetjük azt, hogy hazardírozó jellegű, hiszen az Ardennek csupán négy előrevonási útvonallal rendelkezett a német páncélos csapatok számára. Azaz ha a kitörés nem sikerült volna az Ardennekből, akkor az alacsonyabb harcértékű „B” és „C” hadseregcsoport veszélybe kerülhetett volna. A terv másik gyenge pontja, hogy az átkarolást végrehajtó páncélos csapatok nagyon hosszú nyitott szárnyal rendelkeztek az ellenség irányába.

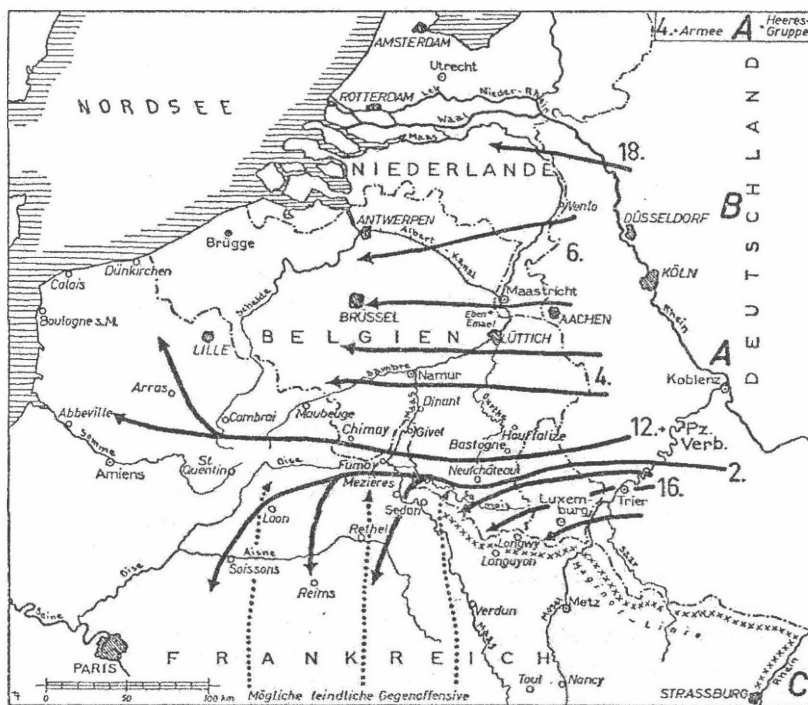

3. ábra

A „FALL GELB” TERV

(Forrás: Manstein, v. Erich: *Verlorene Siege*. Athenäum, Bonn, 1957. 102.)

A támadás sikere alapvetően két tényezőtől függött: egyrészt, hogy a német harcokcsikegységek milyen gyorsan tudják leküzdeni a hegyes körzet terepnehézségeit. Ezt úgy oldották meg, hogy a támadás kezdetét késő tavaszra, májusra halasztották, amikor már az Ardennek útjai zömmel jól járhatók. Másrészt a siker attól függött, hogy az északi szárnyon támadó erők el tudják-e hitetni a szövetségesekkel, hogy ők mérik a főcsapást, ezáltal ma-

gukra vonják a francia főerőket. Ezért a főirányban későbbre tervezték a támadás megindítását, illetve az északi csoportosítás felvonulását nem rejtették, míg a főerők összpontosítását szigorúan álcázták.

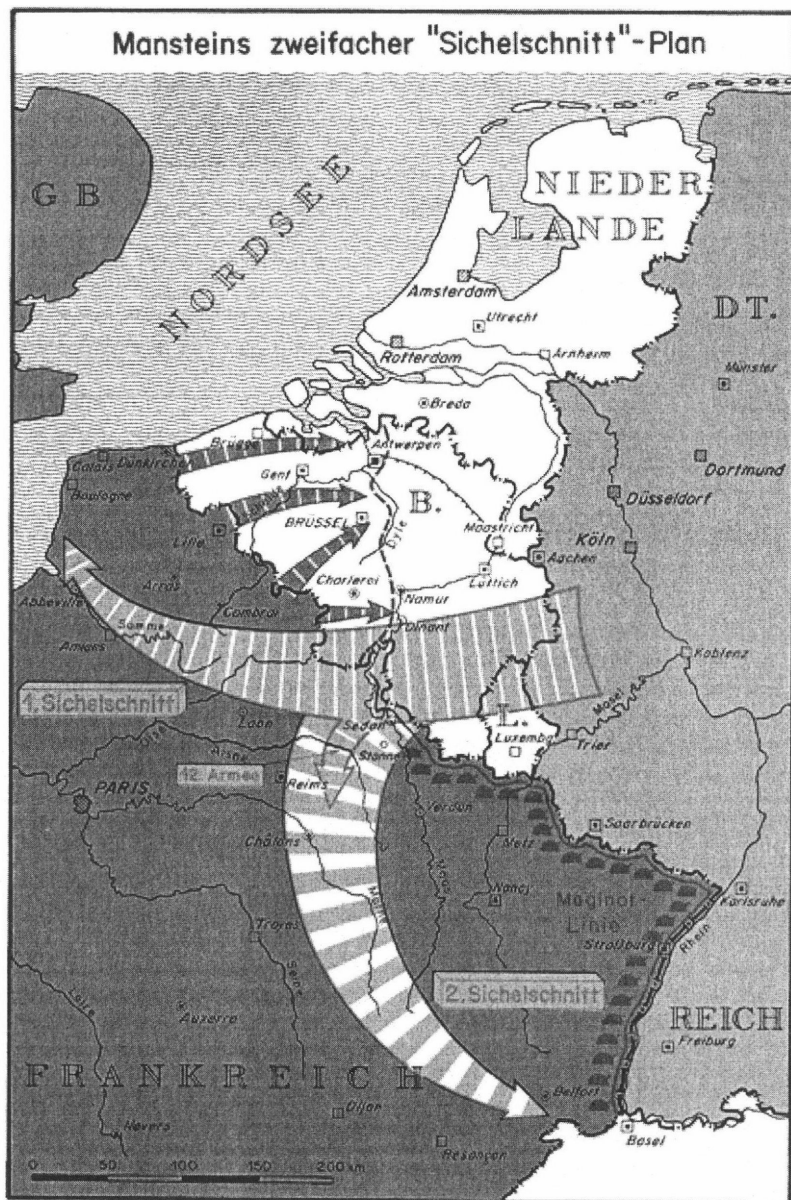

4. ábra

MANSTEIN KÉTSZERES „SARLÓVÁGÁS” TERVE

(Forrás: Frieser, Karl-Heinz: Blitzkrieg-Legende.
Der Westfeldzug Militärgeschichtlichen. Forschungsamt Band 2. 254.)

A feladat végrehajtására három hadseregcsoportot hoztak létre, ezek összetétele és feladata a következő volt:

Északon a „B” hadseregcsoport 6. és 18. tábori hadsereg összesen 29 hadosztály, köztük 3 páncélos, 2 gépesített hadosztállal vonult fel a tengerparttól Aachenig mintegy 350 km szélességben, egylépcsős hadműveleti felépítésben, 5 hadosztály erejű tartalékkal.

Középen a fő feladatot megoldó „A” hadseregcsoport 4., 12., 16. tábori hadsereg a Kleist tábarnok páncélos csoportja, összesen 45 hadosztály, köztük hét páncélos-, három gépesített hadosztály – bontakozott szét Aachen és Merzig között körülbelül 170 km szélességben, kétlépcsős hadműveleti felépítésben. Tevékenységét a 3. légiflotta 1000 repülőgépe, illetve a légierő tartalékát képező további 1000 repülőgép támogatta. Ha megvizsgáljuk a Kleist-féle páncélos csoportosítást, a németek az alapelvekkel egyetértésben tömegesen alkalmazták a harckocsikat ebben a hadjáratban. Ugyanis a Kleist-féle páncélos csoportosításban, alárendeltségében Reinhardt hadtestében, Guderian hadtestében és Wiehershelm hadtestében 1222 harckocsit összpontosítottak. Összességében a Kleist-féle páncélos csoportosítás két harckocsi hadtestet, egy gépesített lövész hadtestet, összességében 40 140 járművet, összesen 1222 harckocsit, azaz a német harckocsik felét tartalmazta. A hadtest létszáma 134 370 fő volt.¹⁵

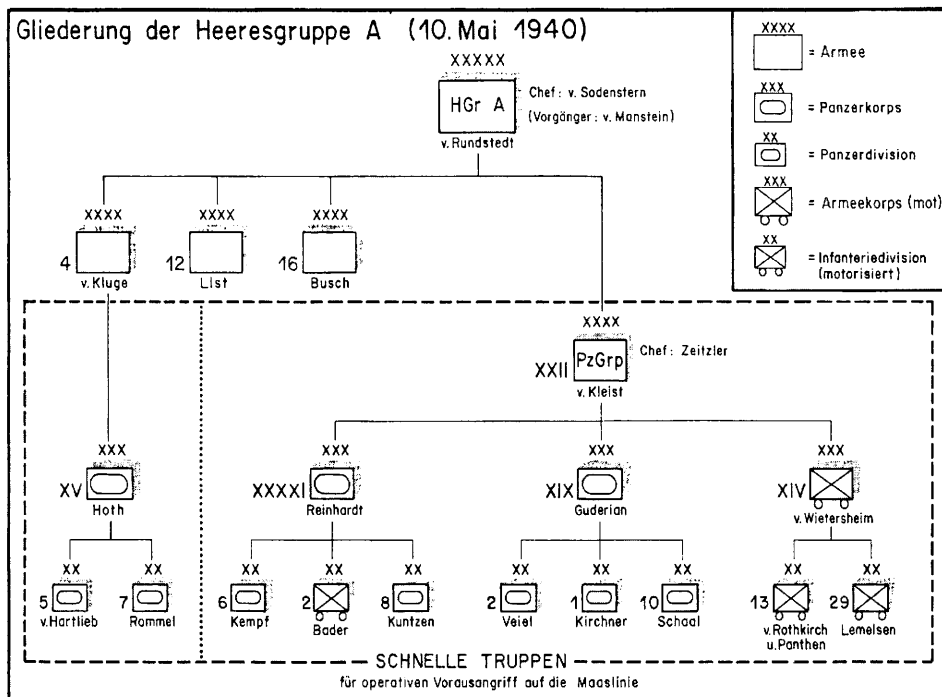

5. ábra

AZ „A” HADSEREGCSONPT SZERVEZETE

(Forrás: Frieser, Karl-Heinz: *Blitzkrieg-Legende.*

Der Westfeldzug Militärgeschichtlichen Forschungsamt Band 2. 118.)

¹⁵ Frieser, Karl-Heinz: *Blitzkrieg-Legende. Der Westfeldzug Militärgeschichtlichen Forschungsamt Band 2.* Stuttgart, é. n. 356. 119.

A „C” hadseregcsoport – az 1. és 7. tábori hadsereg, összesen 19 hadosztály – a Maginot-vonallal szemben a svájci határig terjedő körülbelül 350 km széles arcvonalon vonult fel azzal a feladattal, hogy leküsse a szembenálló ellenséges erőket, megakadályozza azok átcsoportosítását a fő feladatot végrehajtók ellen.

A német hadvezetés a Franciaország elleni támadáshoz a hadászati tartalékokkal együtt összesen 3,3 millió főt, 135 hadosztályt – ebből 10 páncélos, 7 gépesített, 1 lovas –, 2439 db harckocsit, 3578 db repülőgépet, 7378 db löveget és aknavetőt (75 mm-nél nagyobb űrméretű) összpontosított.

Erő – eszköz viszonyszámvetés

	német	szövetséges	arány
Hadosztály	135	151	1:1,152
Harckocsi	2439	4204	1:1,723
Tüzérség	7378	14 000	1:1,897
Bombázó és vadász összesen	3578	4469	1:1,249
Bombázó és vadász a fronton	2589	1453	1,71:1

1. táblázat

(Forrás: Frieser, Karl-Heinz: *Blitzkrieg-Legende. Der Westfeldzug Militärgeschichtlichen. Forschungsamt Band 2. 65.*)

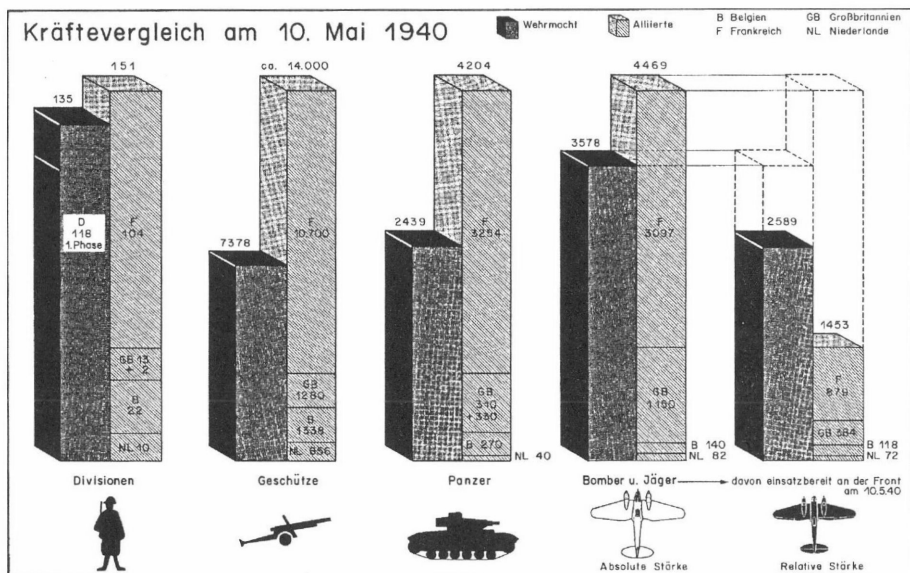

6. ábra

ERŐ-ESZKÖZVISZONY 1940. MÁJUS 10-ÉN

(Forrás: Frieser, Karl-Heinz: *Blitzkrieg-Legende. Der Westfeldzug Militärgeschichtlichen. Forschungsamt Band 2. 65.*)

A hadművelet lefolyása

1940. május 10-én hajnali 3:30-kor a német fegyveres erők megindították a támadást Hollandia és Belgium ellen. A légielő a terveknek megfelelően átfogta a két ország teljes mélységét, csapásokat mért a közlekedési vonalakra, repülőterekre és egyéb objektumokra, ennek során kivívták a légi fölényt. Az előretörő szárazföldi csapatok előtt légi deszantot alkalmaztak, mely elfoglalta és megakadályozta a tervezett rombolások és elárasztások végrehajtását.

A meginduló német támadás először Hollandiában hozott gyors győzelmet, május 14-ére elérték a tengerpartot, és a birtokba vették Rotterdambot, a hollandiai kormány Angliába menekült, és a csapatok 15-én letették a fegyvert. A győzelmet kivívó német magasabb egységeket pedig átcsoportosították.

A Belgiumban kibontakozó német előretörés elhitette a franciákkal, hogy a németek az 1914-es Schlieffen-tervhez hasonlóan támadnak, ezért azonnal megkezdték az 1. hadseregcsoport előrevonását Belgiumba, ami kedvező helyzetet teremtett a németek számára. Ugyanis május 10-én a főcsapás irányában tevékenykedő Kleist páncélos csoport átlépte a luxemburgi határt, és a lehető legnagyobb ütemben küzdötte le az Ardennek terepnehézségeit. Már május 11-én átjutottak Luxemburgon, áttörve a határmenti hevenyészett belga védelmet. Május 12-ére pedig Sedan körzetében elérték a Maas folyót. A páncélosok a légielő támogatásával átkeltek a folyón, május 15-én teljesen áttörték a szövetségesek védelmét, és gyors ütemben fejlesztették tovább a sikert St. Quentin–Calais irányába. A szövetségesek parancsnokságát meglepte a Sedannál megjelenő harcokcsik tömege, és képtelen volt megfelelő ellenintézkedéseket foganatosítani.

Ebben a hadjáratban a hadműveleti alapelvek között német részről felfedezhetjük a megközelítést, a betörést, az áttörést, illetve a harcot az ellenség mélységében. A német csapatok tevékenységét mindig jellemezte a biztonságra való törekvés, főként a szárnybiztosítás. A megközelítés időszakában a csapatok a saját tüzérségi tűz fedezete alatt közeledtek meg az ellenség védelmi állásait, miközben a mélységi célokra a repülőik mérték csapásokat. A betörés fázisában a páncélos csapatok vezetésével lehetőleg az ellenség leggyengébb pontján (az aleggységek közötti hézagok) betörték az ellenség harcászati mélységébe, megsemmisítették az ott védő ellenséget, majd gyorsan előretörték a mélység irányába. Az áttörés fázisában kihasználva a betörési pontoknál keletkező réseket, gyorsan előrevonták a gépesített gyalogságot, az önjáró tüzérséget és a csapást kiszélesítették excentrikusan az ellenség mélységébe. A mélységben gyorsan felzárkóztak az ellenség hadműveleti védelmére, gyors manőverekkel átkarolták, bekerítették a mélységben védő ellenséges erőket, illetve elhárították az ellenség hadműveleti tartalékainak esetleges ellenlökését.

Értékelés, összegzés

Az értékelést és összegzést hagyománytörő módon nem német szempontból, hanem az angolszász értékelők szempontjából hajtom végre.

Az első értékelő Charles Fuller, aki a következő szempontok szerint értékelt:

1. Háború és politika
2. Megsemmisítő stratégia
3. Harcászat és gyorsaság
4. Az eszközök összefogása
5. Az ellenséges parancsnoki állások demoralizálása
6. Az eszközök előkészítése
7. A győzelem akarása
8. Részleteiben

Háború és politika

Fuller megállapítja, hogy amennyiben a politikai vezetés célja nagyon konstruktív, a politika nagy haszonnal használhatja a háborút mint eszközt a háború céljainak elérése érdekében. A megsemmisítés stratégiája, amelyet a németek alkalmaztak, nagyon kedvezően befolyásolta a hadjárat gyors befejezését. A franciákat meglepte a németek gyors áttörése és előretörése. Megállapítja, hogy a németek stratégiája ideális volt, mert nemcsak a francia fővárost, hanem az életfontosságú hadművelési területeket is fenyegették, és mindig a német csapatok hatótávolságán belül voltak ezek a célok.

Harcászat és gyorsaság

A megsemmisítő stratégia megköveteli azokat a fajta harcászati eljárásmodokat, amelyekben a gyorsaság játssza a főszerepet. Németország létérdeke volt, hogy ellenségeit rövid idő alatt az európai kontinensen térdre kényszerítse. A németek nagy előnye volt, hogy nagyon hosszú ideig fenn tudták tartani a csapatok gyors előretörését, hiszen a 386 km-es mélységű előretörés után sokszor napi 50–55 km-t haladtak előre. A német csapatok közül is kiemelkedik a 7. páncélos hadosztály, melynek parancsnoka Erwin Rommel, akinek hadosztályát nemcsak a franciák, de saját német vezérkara is „Szellemhadosztálynak” (*Gespensterdivision*) nevezte el, mert olyan gyorsan támadott előre, hogy nem lehetett követni a térképen sem. A május 17-i hadművelési napon például a hadosztály körülbelül 10 000 francia katonát ejtett foglyul, 3500-at semmisített meg úgy, hogy a hadosztály 40 elesett és 75 sebesült veszteséget szenvedett.¹⁶ A franciák megállapítása szerint „a németek nemcsak a harckocsikkal, gépesített gyalogsággal, hanem mindennel rohamoznak.”

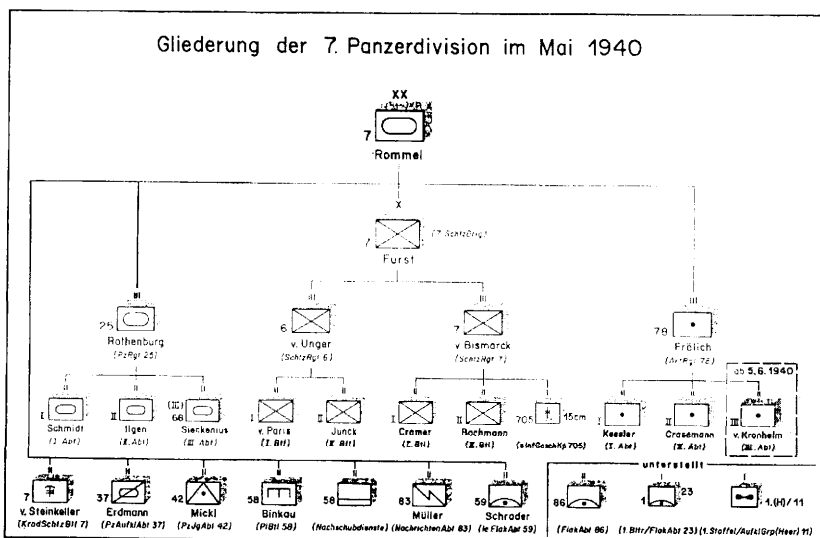

7. ábra

A 7. PÁNCÉLOS HADOSZTÁLY SZERVEZETE (PARANCSNOK ERWIN ROMMEL)

(Forrás: Frieser, Karl-Heinz: *Blitzkrieg-Legende Der Westfeldzug Militärgeschichtlichen Forschungsamt Band 2. Stuttgart, é. n. 134.*)

¹⁶ Frieser, Karl-Heinz: *Blitzkrieg-Legende. Der Westfeldzug Militärgeschichtlichen Forschungsamt Band 2. 341.*

Az eszközök összefogása

Sok szakértő szerint a második világháborúban a hadügy forradalmához tartozik a német fegyvernemek és szakcsapatok csiszolt együttműködése. Ahhoz, hogy a német főerők a hadműveleti és hadászati célokra tudjanak koncentrálni, szükséges volt a fegyvernemek együttműködése. A szakértők megállapítása szerint a Stukák és a páncélos hadosztályok együttműködése volt az a főszköz, ami biztosította a csapatok gyorsaságát és sikerét.

A parancsnoki állások demoralizációja

Azt foglalja magában, hogy a megsemmisítő stratégián belül, mint pszichológiai eljárás az ellenséges parancsnokokat reménytelenséggel tölti el, ezáltal ellenállásuk, ellenálló képességük is csökken. A parancsnoki állásokat azért is tudták demoralizálni a németek, mert amíg a német parancsnokok és vezetők úgymond előlről vezettek, addig a franciáknál egy ezredparancsnok 7 km, egy hadosztályparancsnok 10,5 km, egy hadtestparancsnok 21 km, és a hadsereg főparancsnoka 45 km távolságra volt az arcvonaltól.¹⁷

Az eszközök előkészítése

Tökéletesen példázza a Kleist féle páncélos csoport, akik egyrészt az Ardennek útjait készítették elő, megfelelő harc előtti alakzatot, menetrendet alakítottak ki a csapatok előrevonásához, majd minden eszközt a folyókon történő gyors átkeléshez készítettek elő. Ugyanis a németek elve szerint, ha az állam a háborút választja egy adott probléma rendezési eszközévé, ahhoz minden eszközt elő kell készíteni, ugyanis a megsemmisítő stratégiának feltétele, hogy az eszközök rendelkezésre álljanak, ne kelljen a parancsnokoknak improvizálni. Ha a francia oldalt megvizsgáljuk, megállapíthatjuk, hogy az ő hibájuk abból ered, hogy nem készültek elő a háborúra, az előkészületeik pedig nem a jelenkori háború elveinek feleltek meg, hanem az első világháborús elveknek, amit már túlhaladt az idő.

A veszteségek értékelése

A német Wehrmacht vesztesége a francia hadjárat első időszakában 3598 halott, 3334 sebesült, 3030 eltűnt, összesen 9962 fő.¹⁸

Liddell Hart¹⁹ angol történész értékelési szempontjai a következők voltak:

(pozitív tételek)

- 1) Eszközök és célok koordinálása.
- 2) A célt mindig szem előtt tartani.
- 3) Váratlan irányba támadni.
- 4) A legkisebb ellenállás irányába támadni.
- 5) A támadási irány alternatív célokat nyújtson.
- 6) Rugalmas harcrend és terv.

¹⁷ Frieser, Karl-Heinz: *Blitzkrieg-Legende. Der Westfeldzug*, 413.

¹⁸ *Das deutsche Reich und der zweite Weltkrieg. Band 2.* Stuttgart, 1979. 307.

¹⁹ Liddell Hart, Basil (1895–1970) angol katonai teoretikus, történész. Részt vett az első világháborúban, 1920-tól sajtó alá rendezte a *Gyalogság kiképzése* című tankönyvet. A páncélos és gépesített csapatok döntő szerepét hirdető nézetek híve. Az úgynevezett közvetlen megközelítés stratégiájának a kidolgozója. Magyarul megjelent műve: Liddell Hart, B. H.: *Stratégia*. Budapest, 2002. In: Válogatás burzsoá hadtudományi írásokból, 519.

(negatív tételek)

1. Nem minden erőt bevetni, ha az ellenség előkészült a támadásra.
2. Nem olyan irányba támadni, ahol már egyszer megállították a támadásunkat.

1. Az eszközök és célok koordinálása tekintetében (páncélos hadosztály, Kleist páncélos csoport) pontosan rögzítették, hogy a csapatoknak mit kell teljesíteni.

2. „A német szárazföldi legfelsőbb parancsnokság célja: lehetőség szerint a szövetséges és francia szárazföldi erők legnagyobb részét az észak-francia és belga területen csatára kényszeríteni és szétverni, ami által megteremthetjük a háború további folytatásának feltételeit Anglia és Franciaország ellen,²⁰ azaz a német hadvezetés pontosan körülhatárolt, teljesíthető célt határozott meg a haderő számára, nem reménykedett abban, hogy egy hadjáratral legyőzhető Franciaország és Anglia. Ezzel a hadjáratral a továbbiak alapjait kívánta megteremteni. Azt is tisztán látták, hogy a terv veszélyeket rejt magában, hiszen mindent egy lapra téve fel, azt az „A” hadseregcsoporthoz sikerétől tettek függővé.

3. A németek tudatosan választották az Ardenneket a főcsapás irányának, hiszen ebből az irányból nem volt várható támadás, illetve a csapatok rejtését az erdős, hegyes terep maximálisan biztosította.

4. A német hadvezetés értékelése szerint azért is kellett a főcsapás helyét, irányát ebbe az irányba áthelyezni, mert ebben a térségben voltak a szövetségesek gyengébb harcképességű csapatai, illetve két hadsereg hézagjánál vetették be a főerőket.

5. A támadási irány megválasztása biztosította a német legfelsőbb katonai vezetés eredeti céljának megvalósítását, azaz a legtöbb francia és brit csapat megsemmisítését, másrészt alternatívát kínált a csapás Párizs irányba történő áthelyezéséhez, ezáltal folyamatos bizonytalanságban tartva a szövetségeseket.

6. A német harcászati módok lehetővé tették az úgynevezett „*Auftragstaktik*” (feladat irányultságú harcvezetés) megvalósulását a hadszíntéren, ugyanis a Guderian által lefektetett páncélos alkalmazási alapelveknek a francia nagy kiterjedésű síkságok, dombos területek megfeleltek. Hadműveleti, hadászati szinten a német tervben kevesebb rugalmasságot fedezhetünk fel az „A” hadseregcsoporthoz alapozó főcsapás miatt.

1-2, Liddel Hart negatív tételeinek tettenérése a hadművelet azon részére értelmezhető, hogy a főcsapás irányának kiválasztásánál Mansteinék nem kívánták megismételni az úgynevezett Schlieffen-féle tervet, amely sikertelen volt.

²⁰ Manstein, v. Erich: *Verlorene Siege*, 623–624.

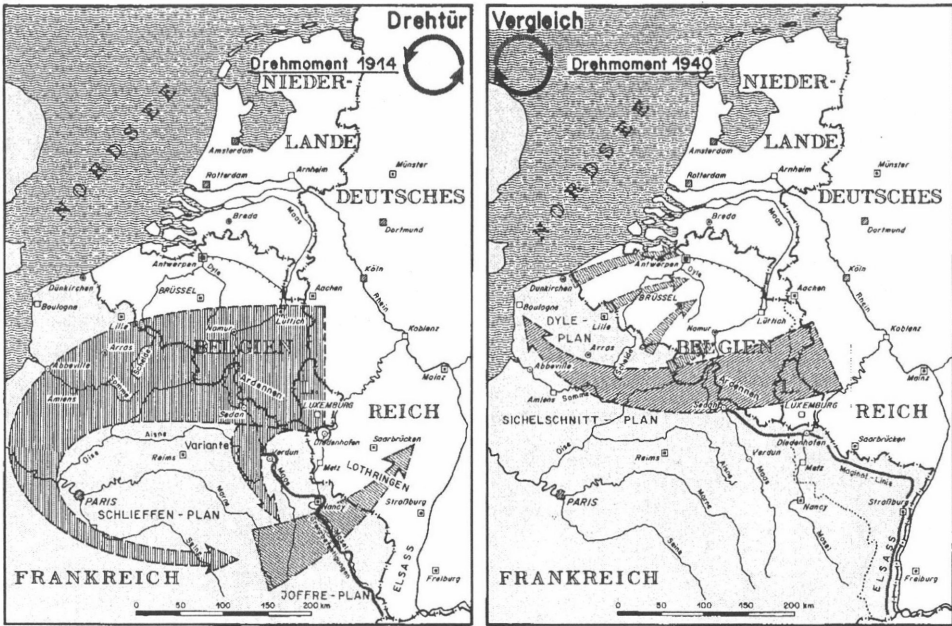

8. ábra

A HADMŰVELETI TERVEK ÖSSZEHASONLÍTÁSA.

A FŐCSAPÁSOK IRÁNYAI, AZ ÚGYNEVEZET FORGÓAJTÓ IRÁNYOK.

(Forrás: Frieser, Karl-Heinz: Blitzkrieg-Legende. Der Westfeldzug. Militärgeschichtlichen. Forschungsamt Band 2. 345.)

Összegzés

Liddel Hart a hadjárat sikerét abban látja, hogy a német felderítés, a harckocsik meglepésszerű alkalmazása, újszerű harcéljárása, a fegyvernemek együttműködése tökéletes volt. A németek jól választották ki a főcsapás irányát, a hadműveletek teljes időtartama alatt végig biztosították a szárnyakat. Veszteség tekintetében a németek nagyon kis aránnyal érték el a sikert.

ISTVÁN RESPERGER

The Theory and Practice of Mechanized Warfare: Blitzkrieg

A technical novelty in World War II brought quick victories for the Germans during the Polish and French campaigns. The deployment of armoured fighting vehicles, used in large numbers and in new formations, led to resounding successes and lower casualty count. This was absolutely in line with the German interests as they planned to avoid a two-front war by quickly defeating enemies one after the other. According to even Western analysts, the cooperation of the German arms and the service troops was a revolutionary development. The initial military successes, quick advances and invasions became operational and military breakthroughs and brought success for the Germans. The paper surveys the principles of deployment, the theoretical basics as well as the course of the French campaign and provides an assessment from the British military theorists Liddell, Hart and Fuller.



KAISER FERENC

A blokád elmélete és gyakorlata a tengeri hadviselésben

Az emberiség ősidők óta használja a világtengert; közlekedik és árut szállít a felszínén, ki-termeli természeti kincseit, illetve háborút visel rajta. A világtenger gazdasági és katonai jelentősége már régóta nyilvánvaló az egyes országok politikai és katonai elitje számára: „Aki a tengert birtokolja, azé a világkereskedelem is. Az pedig, akinek a kezében van a világkereskedelem, birtokolja a Föld gazdaságát és magát a világot.”¹ Sir Walter Raleigh,² a híres korzár³, felfedező és az első amerikai angol gyarmat, Virginia megalapítójának több mint négyszáz éve megfogalmazott gondolatainak igazságtartalma azóta sem csökkent. Az emberiség már háromezer éve visel hadat a világtengeren.⁴ Azóta országok, birodalmak kísérelték meg – több, kevesebb sikerrel – megszerezni a tengerek feletti uralmat, kiszorítva onnan ellenfeleiket. Jelen tanulmány a tengeri hadviselés egyik legsikeresebb, az ókor óta használt módjával, a blokáddal foglalkozik.

A blokád

Határozzuk meg először is, mit értünk blokádon. Az általunk képviselt felfogáshoz magyar nyelven legközelebb a Hadtudományi Lexikon definíciója áll, mely szerint: „1. Ostromzár, körülfárás, bekerítés. 2. Háborúban valamely állam területének vagy területe egy részének körülfárása, főként külkereskedelmi kapcsolatainak erőszakos megszakítása abból a célból, hogy ily módon kényszerítsék bizonyos követelések elfogadására. A katonai blokád lehet szárazföldi, tengeri, légi, illetve ezek kombinációja. 3. Békében a nemzetközi viszályokban a jogsértés viszonzásának, továbbá az agresszió egyik sajátos formája. Lehet politikai–diplomáciai, gazdasági vagy katonai. Békében a blokád alkalmazása a nemzetközi jog szerint kimeríti a zsarolás, erőszakos beavatkozás fogalmát, tehát a viszályok elintézésének megengedhetetlen módja.”⁵ A háborúban alkalmazott blokádnak tehát van egy szűkebb, ki-

¹ Idézi: Gorskov, Szergej Georgievics: *Az állam tengeri hatalma*. Budapest, 1983. 380.

² (1552–1618) Marjai Ferenc: *Nagy Kalózkönyv*. Budapest, 1994. 62–64.

³ Lényeges különbség van a tengeri rabló (pirate/kalóz), illetve az állami megbízólevéllel rendelkező magánvállalkozó (privateer/korzár) között. Noha mind a ketten elsősorban kereskedő hajókat fognak el anyagi haszn reményében, a kalóz elfogása esetén köztörvényes bűnözőnek, míg a korzár hadifogolynak minősül. Marjai: *Nagy Kalózkönyv*, 8.

⁴ Az első nagyméretű tengeri ütközetre, a rendelkezésünkre álló adatok alapján, Egyiptom és a tengeri népek között került sor. Az időszámításunk előtt 1190 körül, a Nílus deltatorlatában, Pelusiumnál vívott összecsapást az egyiptomi „haditengerészet” nyerte meg. Marjai Imre–Pataky Dénes: *A hajó története*. Budapest, 1979. 36–37.

⁵ Szabó József (szerk.): *Hadtudományi Lexikon A–L*. Budapest, 1995. 150.

zárólag katonai célokat szolgáló, illetve egy szélesebb – ugyan katonai eszközökkel megoldott –, de elsősorban gazdasági célokat szolgáló változata. Ez utóbbi már egyértelműen a gazdasági hadviselés kategóriájába tartozik. A blokád mint ostromzár a bekerített helyőrség kapitulációjáig tart. A blokád mint a háború megnyerésének stratégiai eleme – a gazdasági hadviselés legtöbb eszközehez hasonlóan – hatását hosszú távon fejt ki, a megcélzott ország vagy országok szövetsége forrásait meríti ki, csökkentve ezzel katonai képességeit, lehetetlenné téve a háború folytatását. A blokádnak van egy békeidő esetén alkalmazott változata is, amikor az azt elrendelő állam vagy államok koalíciója éppen egy eszkalálódó konfliktust igyekszik megakadályozni a haditengerészet alkalmazásával. A békeidőben alkalmazott tengeri blokád egyik változata az úgynevezett flottatüntetés, amelyet a nagyhatalmak különösen a 19–20. század fordulóján alkalmaztak szívesen. Ehhez a megoldáshoz fordult például Nagy-Britannia, Franciaország és Oroszország 1827-ben, amikor a mai Görögország partvidékének egy részét blokád alá vonva igyekeztek nyomást gyakorolni a Török Birodalomra, s egyben véget vetni a görög vizeken dúló kalózkodásnak is.⁶ A blokád végrehajtása azonban a parancsnokló Edward Codrington altengernagy túl határozott fellépése miatt nem úgy sikerült, ahogyan azt a brit és a francia diplomácia tervezte. A 26 egységből (brit részről 3 sorhajó, 4 fregatt és 4 kisebb hadihajó, francia részről 3 sorhajó, 2 fregatt és 2 kisebb hadihajó, orosz részről pedig 4 sorhajó és 4 fregatt) álló egyesített flotta 1827. október 20-án behajózott a Navarinói-öbölbe, és megsemmisítő vereséget mért a számbeli fölényben (3 sorhajó, 19 fregatt, 43 kisebb hadihajó, összesen 65 egység) lévő török–egyiptomi haditengerészetre. A szövetségesek győzelmének nagyságára jellemző, hogy a csatát követően mindössze egyetlen fregatt és 15 kisebb hadihajó maradt hadrafogható állapotban a török–egyiptomi flottából.⁷

A békeidőben alkalmazott tengeri blokád speciális változata az úgynevezett karantén, amely csak bizonyos termékekre terjed ki. Az Amerikai Egyesült Államok például mind a mai napig ilyen kemény karantént tart fenn a saját partvidékén, amivel a kábítószerek behozatalát próbálja megakadályozni. Egyértelműen karanténnak minősült például az 1962. október 23-án Kennedy elnök által a televízióban meghirdetett amerikai „vesztegzár” Kuba körül – a szigetország ötszáz kilométeres körzetére terjedt ki –, amely kizárólag a szovjet fegyverszállítások megállítását tűzte ki célul. A 24-én életbe léptetett vesztegzarat a szovjet haditengerészetnek esélye sem volt áttörni. Saját partjai közelében az USA ugyanis nemcsak abszolút tengeri uralmat, hanem korlátlan légifölényt is élvezett ellenfelével szemben. Szerencsére a III. világháború küszöbén mindkét fél hajlott az ésszerű kompromisszumra, amelynek első jeleként Hruscsov arra utasította a zárás vonala felé közeledő tizennyolc kereskedelmi hajót és az őket kísérő négy tengeralattjárót, hogy forduljanak vissza. Az amerikai lépés tehát végső soron elérte a célját.⁸

A blokádnak létezik egy olyan változata is, amely nem egy bizonyos árufajtára, hanem egy szűk területre korlátozza a zárást, így próbálva elejét venni a konfliktus eszkalációjának. Az ilyen blokádokat alkalmazó ország lényegében korlátozott háborút vív. 1982. április 2-ára virradóra Argentína elfoglalta a partjai közelében fekvő, ám brit tulajdonban lévő Falkland-szigeteket. Az argentin támadásra válaszként Nagy-Britannia azonnal mozgósította és útnak indította haderejét a terület visszafoglalására, valamint 1982. április 7-én légi és tengeri blokádokat hirdetett meg a Falkland-szigeteket körülvevő 200 tengeri mérföldnyi

⁶ James, William: *Naval history of Great Britain 1793–1827. Volume VI. 1811–1827.* London, 1837. 471–472.

⁷ James: *Naval history of Great Britain 1793–1827*, VI. 476–490.

⁸ Fischer Ferenc: *A kétpólusú világ 1945–1989.* Budapest–Pécs, 2005. 219–222.

(370 km) széles zónában. A blokád az argentin partvidékre nem terjedt ki, hiszen a britek ezzel is hangsúlyozni kívánták, hogy céljuk csupán a szigetek feletti fennhatóság visszaszerzése, nem pedig Argentína katonai és gazdasági legyőzése. Április 12-étől, amikorra megfelelő mennyiségű brit hadihajó – köztük két repülőgép-hordozó – érkezett a térségbe, a blokád ténylegesen életbe is lépett.⁹ A Falkland-szigeteken lévő argentin helyőrség teljes elszigetelése ugyan nem sikerült, hiszen szállító repülőgépen még a kapitulációt megelőző napon is érkezett ellátmány, ám a hajóforgalom megszűnt, és igen kockázatosná vált a légi közlekedés is.¹⁰ A nehezebb haditechnikai eszközök szállítása lehetetlenné vált, s a blokád pszichés hatása – a kiszolgáltatottság érzése – jelentősen rontotta az ostromzár alá vont argentin csapatok harci morálját. A brit blokádnak döntő szerepe volt abban, hogy a szigetekben lévő argentin csapatok 1982. június 12-én letették a fegyvert. A blokád feloldására csak jóval később, július 22-én került sor.¹¹

Az angolszász terminológia kétféle tengeri blokádöt különböztet meg; az úgynevezett haditengerészeti blokádöt, ahol az elsődleges cél az ellenség hadihajóinak kikötőbe zárása, illetve a gazdasági blokádöt, ahol az ellenfél kereskedelmi hajózását gátolják meg. (Alkalmazhatják persze a kettő kombinációját is.) Az angolszász szakemberek mindig leszögezik, hogy a blokád nem a „villámháború” eszköze, önmagában ritkán lehet vele háborút nyerni. Hatását az határozza meg, hogy a blokád alá vont ország mennyire függ a tengeri kereskedelemtől, illetve hogy a blokádöt létrehozó fél milyen hatékonysággal képes azt fenntartani. Az 1990. és 1991. között Irak ellen életbe léptetett blokád ideje alatt például az USA vezette koalíciós erők 10 600 kereskedelmi hajót igazoltattak, 1660-at kutattak át és 100-at fordítottak vissza, így tökéletesen elszigetelték az agresszort a világtengertől.¹²

A tengeri blokád hatását rontotta a vasúti közlekedés 19. századi elterjedése, ugyanis ezáltal már szárazföldön is lehetővé vált nagytömegű áruk gyors szállítása.¹³ 1949 és 1958 között például a Tajvanra menekült *Koumintang* haditengerészete tartotta blokád alatt a Kínai Népköztársaság partvidékét. Ez azonban nem vezethetett sikerre, hiszen a nyugati világ által el nem ismert kommunista államnak ekkoriban nem is volt tengeri kereskedelme, gazdasági kapcsolatai csak a szocialista világ országaira korlátozódtak, s ezekkel kitűnő szárazföldi összeköttetései voltak.¹⁴ Hasonló okok miatt vallott kudarcot az ENSZ által a koreai háború idején (1950–1953) Észak-Korea ellen elrendelt blokád is, mivel a fronton harcoló kommunista erők utánpótlása nem tengeren, hanem a kínai és a szovjet határon keresztül vasúton érkezett.¹⁵ Az amerikaiak hasonló nehézségekkel szembesültek a vietnami háború idején is, ahol az Észak-Vietnam ellen elrendelt blokád vallott kudarcot. A „béketábor” országai ugyanis szárazföldön (Kínán) keresztül nyújthattak segítséget, a Dél-Vietnamba tartó utánpótlás pedig az úgynevezett Hi Shi Min ösvényen, elsősorban szárazföldi úton érkezett célba. A szocialista országok lobogói alatt hajózó kereskedelmi hajók emellett rendszeresen felkeresték Haipong kikötőjét, s ezt csak 1972-ben sikerült ellehe-

⁹ Cordesman, Anthony H.–Wagner, Abraham R.: *The Lessons of Modern War. Volume III: The Afgan and Falklands Conflicts*. San Francisco, 1991. 241–242.

¹⁰ Cordesman–Wagner: *The Lessons of Modern War*, III. 334.

¹¹ Cordesman–Wagner: *The Lessons of Modern War*, III. 259–260.

¹² Dupuy, Trevor N. (ed.): *International Military and Defense Encyclopedia. Volume 1. A–B*. Washington–New York, 1993. 385.

¹³ *International Military and Defense Encyclopedia*, 1. 381–383.

¹⁴ Polonyi Péter: *Kína története*. Budapest, 1994. 228–229.

¹⁵ Tucker, Spencer C. (ed.): *Encyclopedia of the Korean War. A Political, Social and Military History. Volume II*. Santa Barbara, 2000. 476–479.

tetleníteni, azzal, hogy az US Navy¹⁶ repülőgépei elaknásították a kikötő megközelítési útvonalait.¹⁷ Az amerikai haderő szinte reménytelen küzdelmet folytatott Dél-Vietnam parti vizein azért, hogy elvágja az északról érkező utánpótlást. Az 1965. augusztus elsejétől megindított és 1972-ig tartó *Market Time* hadművelet keretében legalább 700, kisebb-nagyobb amerikai és dél-vietnami egység ellenőrizte a térség hajóforgalmát. Ez elsőre nem is tűnik kevésnek, ám ekkoriban óvatos becslés szerint is legalább 50 000 dzsunka¹⁸ és szampan¹⁹ járta a dél-vietnami vizeket. Ráadásul ezek a nagyobb részben faépítésű és vitorla alatt közlekedő hajók lényegében „lopakodó technológiát” képviseltek, mert alig érzékelték őket a rádiólokátor.²⁰ Ezek ismeretében érthető, hogy a jelzett időszakban mindösszesen ötven fegyverszállító hajót sikerült elfogni.²¹

Számos esetet ismerünk, amikor a tengeri blokád döntő szerepet játszott az ellenfél békekötésre kényszerítésében. Az első angol–holland háborúban (1652–1653) például – amely a világtörténelem első olyan államok közötti konfliktusa volt, amelyet kizárólag tengeren vívtak meg – az angolok blokádja döntötte el a háború kimenetelét. Az angol flotta 1653 folyamán több összecsapásban (február 18–20. Portland, június 2–3. Gabbard, július 31. Texel) legyőzte a blokádot feltörni igyekvő holland ellenfelét. A vereségek ellenére Hollandia még évekig képes lett volna folytatni a háborút, hiszen haditengerészetének nagy része még sértetlen volt, ám nemzetgazdasága szinte teljes mértékben a tengeri kereskedelemtől függött. Küszöbön állt az ország gazdaságának összeomlása, ezért a holland parlament kénytelen volt az angol igényeknek megfelelő békeszerződést aláírni.²²

A nemzetközi jog szerint kétféle blokád létezik: a háború alatt, illetve a békeidőben alkalmazott blokád. Az előbbi jogilag megengedett, az utóbbi azonban agresszióknak számít, hiszen háborúhoz vezethet, ezért a nemzetközi jog tiltja alkalmazását. Az 1909. évi Londoni Nyilatkozat szerint:

„1. A blokádnak ténylegesnek kell lenni, ez azért szükséges, mert ha csak bejelentik, de a valóságban nem ellenőrzik, akkor ez csak a jóhiszeműeket sújtja, azok, akik megpróbálják ezt a ténylegesen nem ellenőrzött blokádát áttörni, jogosulatlan előnyhöz jutnak a kereskedelemben.

2. Előzetesen be kell jelenteni, hogy erről a semlegesek értesülhessenek.

3. Mindenkiel szemben egyenlően kell bánni.”²³

A tengeri blokád célja az, hogy megakadályozza az ellenség hadi és kereskedelmi hajózását, hogy személyi állományt, hadianyagot, hadiárut, bármilyen nyersanyagot vagy készterméket, sőt akár információt²⁴ juttasson célba a világtengeren keresztül. A blokádnak azt is meg kell akadályoznia, hogy a fentebb ismertetett szállítást valamely harmadik, általában semleges fél végezze el az ellenség számára. A semleges országok ugyanakkor minden esz-

¹⁶ Az Egyesült Államok Haditengerészete

¹⁷ *International Military and Defense Encyclopedia*, 4. M–O. 1760.

¹⁸ Hagyományos, faépítésű kelet-ázsiai hadi és kereskedelmi hajó.

¹⁹ A dzsunka kisebb változata, lényegében egy nagyobb csónak.

²⁰ *NAM. The Vietnam Experience 1965–1975*. New York, 1989. 136–139.

²¹ Tucker, Spencer C. (ed.): *Encyclopedia of the Vietnam War. A political, Social, and Military History. Volume One*. New York, 1998. 403–404.

²² Rodger, N. A. M.: *The Command of the Ocean. A Naval History of Britain 1649–1815*. London, 2006. 11–19.

²³ Nagy Károly: *Nemzetközi jog*. Budapest, 1999. 649.

²⁴ Az információ célba juttatásának megakadályozása elsősorban a 20. századot megelőző háborúkban kapott kiemelkedő jelentőséget.

közt megragadnak, hogy fenntartsák a számukra extraprofitot hozó hadiszállításokat. A vitorlás hadihajók korszakában például a Balti-tenger államai stratégiai fontosságú nyersanyagok – vitorlavászon, kóc, kátrány és árboznak való fenyőfa – forrásai voltak. Az időszak brit–francia/spanyol háborúiban^{25, 26} döntő jelentőségű volt a hajógyárak nyersanyag-szükségletének biztosítása. A *Royal Navy*²⁷ abban a kényelmes helyzetben volt, hogy könnyedén elvághatta „ősellenségeit”, Franciaország és Spanyolország hadiflottáit a Balti-tengeri utánpótlástól. Svédország, Oroszország és Dánia számára azonban ez a helyzet gazdaságilag nem volt elfogadható, ezért ezek az országok fenn hangoztatták: bárkivel jogukban áll kereskedni. Amíg a brit flotta fölénye megingathatatlanak tűnt, addig az északi országok méltatlankodása megmaradt a diplomáciai jegyzékváltások szintjén, ám amint az amerikai függetlenségi háború alatt (miután Franciaország, Spanyolország és Hollandia is csatlakozott a szigetország elleni háborúhoz) megingott ez az uralom, lehetőség nyílt érdekeik hatékonyabb érvényesítésére. Oroszország vezetésével a Balti-tenger országai (Dánia és Svédország) Fegyveres Semlegesség Ligája néven létrehozta egy szövetséget, hogy megvédjék kereskedelmi hajóikat. A kimondottan britellenes éllel létrehozott szövetség a *Royal Navy* stratégiai fontosságú nyersanyag-beszerzéseire (kátrány, árboznak való fenyő, vászon) volt katasztrófális hatással, hiszen ezeket 90%-ban a Baltikumból vásárolta. Növelte a szigetország nehézségét, hogy – a nagyobb nyomaték kedvéért – az orosz Balti flotta állományából egy-egy (öt-öt sorhajóból és néhány kisebb hadihajóból álló) hajóraj vonult fel az Északi- és a Földközi-tengerre, illetve az észak-amerikai partok elé. A brit kormány azonban gyorsan reagált, s kihasználva, hogy Dánia és Svédország csatlakozása nem volt igazán önkéntes, ügyes politikával előbb egymás ellen fordította a szövetség tagjait, majd kiegyezett velük. (Oroszország kénytelen volt belátni, hogy nemcsak Nagy-Britannia szorult rá az orosz imporra, hanem saját gazdaságának is elemi érdeke termékeinek értékesítése.) A Baltikum országai ez után lényegében semlegesek maradtak a háborúban, a brit kereskedelmi hajóknak tehát nem kellett védőkíséretet biztosítani.²⁸ Oroszország 1800-ban ismét életre hívta a Fegyveres Semlegesség Ligáját. Dánia hamar jelezte csatlakozási szándékát, mert 1800-tól a britek – hadi dugárut keresve – rendszeresen átkutatták kereskedelmi hajóikat, s 1801 márciusában lezárta a szorosokat a brit kereskedelmi hajók elől. A brit kormány gyorsan reagált: Sir Hyde Parker tengernagy vezetésével tekintélyes flottát küldött a Balti-tengerre. Az idős és tehetetlen Parker helyettesére bízta a feladat végrehajtását. 1801. április 2-án a Horatio Nelson altengernagy vezette brit flotta (12 sorhajó, 5 fregatt és 13 kisebb hadihajó) még azelőtt lecsapott Koppenhága védelmére (18 úszóüteg és hadihajó), mielőtt a Balti-tengerbe belefagyott orosz vagy a vonakodó svéd szövetséges segítséget nyújthatott volna.²⁹ Miután Dániát kiléptette a koalícióból, az immár parancsnokká előlépett Nelson elindult a Revalnál horgonyzó orosz flotta ellen. Ott értesült arról, hogy I. Pál cárt meggyilkolták, és fia, I. Sándor már nem kívánja fenntartani a Ligát.³⁰

²⁵ (1689–1697 a nagy szövetség háborúja, 1702–1713 spanyol örökösödési háború, 1739–1748 háború Jenkins kapitány füléért, illetve osztrák örökösödési háború, 1754–1763 indián háború és hétéves háború, 1778–1783 amerikai függetlenségi háború, 1793–1802 francia forradalmi háborúk és 1803–1815 napóleoni háborúk)

²⁶ Rodger: *The Command of the Ocean*, 589–604.

²⁷ Brit Királyi Haditengerészet

²⁸ Rodger: *The Command of the Ocean*, 347–348.

²⁹ James: *Naval history of Great Britain 1793–1827*, III. 62–81.

³⁰ Rodger: *The Command of the Ocean*, 468–471.

A semleges kereskedelmi hajózás elleni agresszív fellépésre a közelmúltban is találunk példát. Az 1980 és 1988 között zajló irak–iráni háborúban például a konfliktust kirobbantó Irak lényegében saját magát vonta blokádnak alá, hiszen a legfontosabb hadszíntérré váló Shat el Arab delta volt az ország egyetlen tengeri kijárata. Irán ugyanakkor közel 2500 kilométeres tengerpartjának köszönhetően továbbra is fenn tudta tartani tengeri (kőolaj-) kereskedelmét. Mivel Irak ezt mindenáron meg akarta akadályozni – a kőolajexport bevételeit Irán értelemszerűen katonai célokra fordította –, légierije már 1981 tavaszától rendszeresen támadta az iráni felségvizeken hajózó tankhajókat. A nemzetközi politikában – iszlám fundamentalista vezetése miatt – páriának számító perzsa állam sokáig önmérsékletet tanúsított, ám 1984 tavaszától az iráni erők is támadásokat intéztek az Irakot támogató öbölmenti arab államok felségvizein áthaladó tartályhajók ellen.³¹ A helyzet odáig fajult, hogy 1987-től a Szovjetunió több tartályhajóját bérbe adta Kuvaitnak, hogy így biztosítsa az apró sejkység kőolajexportját, az USA pedig 1987. március 7-én a „saját lobogója alá fogadta” a kuvaiti tartályhajókat.³² Ezek a hajók – konvojba szervezve, az *US Navy* egységeinek kíséretében – megkezdték az iraki olaj szállítását is. Egy-egy konvoj 2–4 tankhajóból és általában azonos számú hadihajóból állt, amelyek egymástól közel két kilométeres távolságot tartva sorban haladtak.³³

A blokádnak területi és időbeli kiterjedése között óriási eltérések voltak a történelem folyamán. Az ókori blokádnak általában kis területre és rövid időre terjedtek ki. I. e. 425-ben például Szpaktéria szigeténél az addig verhetetlennek tartott spártai hadsereg kudarcához vezetett, hogy az athéni flotta blokádnak alá vette, majd jelentős haderőt partra téve fegyverleteltre készítette a helyőrséget.³⁴ Stratégiaileg sokkal nagyobb hatású volt az az eset, amikor i. e. 413-ban Szirakuszainál az egyesült szirakusai és korinthoszi flotta pár hónapos – területileg csupán egy tengeröböl lezárására kiterjedő – blokádnak vetett véget a városállam elleni athéni támadásnak, s egyben felmorzsolta Athén szárazföldi és tengeri haderejének jelentős részét is.³⁵ Az újkorban a blokádnak már hosszú évekre és hatalmas területekre is kiterjedhetett: a Napóleon ellen vívott háborúban (1803 és 1814 között) például a *Royal Navy* lényegében Európa egész partvidékét ellenőrzése alá vonta.³⁶

A blokádnak fenntartása

A tengeri blokádnak megvalósítása a katonai repülés 20. század elejei megjelenéséig kizárólagosan, ám azt követően is elsősorban a haditengerészet feladata volt, miként az a mai napig is. A tenger felszínének – a 20. századtól kezdve a víz mélyének és a fölötté lévő légtérnek – az ellenőrzése egyike a legbonyolultabb feladatoknak. A tengerre nem lehet várakat, erődöket építeni vagy lövészárkokokat ásni. A vízfelszín nem lehet úgy birtokba venni, mint a szárazföldet. A világóceán több mint 361,1 millió km²-es felszíne önmagában közel két és fél-

³¹ Cordesman, Anthony H. – Wagner, Abraham R.: *The Lessons of Modern War*, II. 170–174., 191–194.

³² Ez lényegében azt jelentette, hogy ettől fogva a kuvaiti hajók elleni iráni támadás automatikusan a Szovjetunió, illetve az USA elleni ellenséges lépésnek minősült. Cordesman – Wagner: *The Lessons of Modern War*, II. 290–302.

³³ *International Military and Defense Encyclopedia*, 2. 648–649.

³⁴ Warry, John: *A klasszikus világ hadművészete*. Budapest, é. n. 49., 53.

³⁵ Regan, Geoffrey: *Döntő csaták*. Budapest, 1993. 14–18.

³⁶ Hill, J. R. (ed.): *The Oxford Illustrated History of the Royal Navy*. Oxford–New York, 2002. 114–119.

szer haladja meg a szárazföldek 149,2 millió km²-es kiterjedését,³⁷ ekkora térséget pedig még a mai modern eszközökkel sem lehet állandó és teljes ellenőrzés alatt tartani. A rádiólokátor elterjedése – 20. század közepe – előtt lényegében az emberi látótávolság határozta meg az egyes hadihajók vagy flottakötelékek által ellenőrizhető területek nagyságát. Az emberi szem hatékonyságát azonban nagymértékben befolyásolják a környezeti körülmények, hiszen éjszaka, ködben vagy heves viharok idején a látótávolság lényegében nullára csökkenhet. Még a második világháborúban – a korábbi háborúkról nem is beszélve – is fennállt annak a lehetősége, hogy a blokádnak alá vont állam hadi és kereskedelmi hajói³⁸ „feltörjék a zárat”, azaz kijátszva a járőröző hadihajók (és repülőgépek) figyelmét elérjék a nyílt tengert. A blokádnak lényege tehát elsősorban nem a tenger felszínének, hanem az ellenség tevékenységének ellenőrzése.³⁹

A blokádnak nem elég kihirdetni, fenn is kell tartani, amihez megnyugtató és az ellenség által is elismert erőfölényre van szükség. Tartós blokádnak fenntartására csak akkor van esély, ha az azt deklarááló állam haditengerészete jelentős minőségi és/vagy mennyiségi erőfölényben van ellenfelével szemben, azt mindvégig megtartja, vagy még növelni is tudja. Kiváló példa erre az első világháború alatti brit blokádnak Németország ellen. Közvetlenül a háború kitörését megelőzően a *Royal Navy* (20 csatahajó és 9 csatacirkáló) meggyőző erőfölényben volt a német haditengerészettel (13 csatahajó és 4 csatacirkáló) szemben. Németország a háború kezdetétől kétfrontos (francia és orosz hadszíntér) háborúra kényszerült, sőt 1917-re további térségekbe (balkáni, olasz és közel-keleti) kellett erőket vezényelnie. Ebben a stratégiai helyzetben leállt a német flotta nehéz egységeinek gyártása. Az első világháború alatt Németország mindösszesen öt csatahajót és három csatacirkálót, Nagy-Britannia ellenben 15 csatahajót és három csatacirkálót állított szolgálatba.⁴⁰ A brit hadihajó építés minden mérvadó kategóriában lépést tudott tartani a veszteségekkel. 1914. augusztus 4-én a *Royal Navy* 20 csatahajóval, 9 csatacirkálóval, 108 cirkálóval és 216 torpedórombolóval kezdte a háborút, 1918 novemberére azonban – a háborús veszteségek, illetve az elavuló egységek kivonása ellenére – már 33 csatahajóval, 9 csatacirkálóval, 109 cirkálóval és 433 torpedórombolóval rendelkezett.⁴¹ A már kezdetben meglévő brit erőfölény tehát mindvégig növekedett a háború alatt, azaz a német hadiflotta esélye a blokádnak feltörésére évről évre csökkent. Az 1916. május 31. és június 1. között vívott jütlandi (skagerrakki) csata a német flotta egyetlen valódi, kétségbeesett kísérlete volt a blokádnak feltörésére. Noha a csatában a németek jóval nagyobb veszteséget okoztak, mint amekkorát elszenvettek (brit oldalon 3-3 csatacirkáló és páncélos cirkáló, valamint 8 romboló, míg német részről 1-1 csatacirkáló és sorhajó, illetve 4 könnyűcirkáló és 5 romboló semmisült meg), a blokádnak nem sikerült feltörniük, s az is csak a szerencsén múlt, hogy a német flotta nem szenvedett súlyosabb veszteségeket.⁴² A britek mennyiségi fölénye lényegében nem csökkent, a csatát követően kijavították azokat a hibákat, amelyek a legsúlyosabb veszteségeket okozták, azaz jelentősen csökkent a németek minőségi fölénye is. Az USA 1917. áprilisi hadba lépését követően ráadásul egy amerikai csatahajókból álló kötelék is csatlakozott

³⁷ *Cartographia Világatlasz*. Budapest, 2002. 273.

³⁸ A blokádnak kiszökő gyorsjáratú kereskedelmi hajókat a tengerészeti szaknyelv blokádtörő hajónak nevezi.

³⁹ *International Military and Defense Encyclopedia*, 1. 381.

⁴⁰ Wilmott; H. P.: *Battle Ship*. London, 2002. 276–280., 290–299.

⁴¹ Wilmott: *Battle Ship*, 99.

⁴² *The Oxford Illustrated History of the Royal Navy*, 304–307.

a *Royal Navy* főerőéhez,⁴³ a németek esélye így lényegében nullára csökkent a blokád fel-törésére.

A blokád azonban nem csak annak a hadviselő félnek korlátozza a mozgását, aki ellen életbe léptették, lényegében „röghöz köti” az azt fenntartó haditengerészetet is. Erre ismét az első világháború szolgáltat jó példát, ahol a blokád alá vont német és az azt fenntartó brit erő sem hagyhatta el kikötőit. A németeket a brit túlerő tartotta vissza a kifutástól, ám a britek sem csoportosíthattak át jelentős erőket a hazai vizekről más hadszínterekre, mert akkor azt kockáztatták volna, hogy elvesz az a biztos erőfölény, amely visszatartja az ellen-séget a támadástól. Ezt a róka fogta csuka, csuka fogta róka helyzetet nevezi az angolszász terminológia „*fleet in being*”-nek, azaz létező flottának. Az elnevezés eredetét a 17. század végére tehetjük. 1690-ben az Arthur Herbert⁴⁴ vezette angol flotta folyamatos manőverezéssel tartotta fel a túlerőben lévő francia flottát, így akadályozva meg az Anglia elleni inváziót. Herbert az öt gyávasággal vádolókkal szemben kifejtette a „*fleet in being*” elvét. A ki-kötőben álló vagy a tengeren elkerülő manővereket folytató gyengébb flotta leköti az ellen-fél erőit, ezzel más feladatoktól vonja el őket, míg ha csatát vállal, akkor veszíteni fog, és az ellenség szabadon mozoghat a tengereken.⁴⁵ Ragyogó példa erre az elvre a német haditen-gerészet büszkeségének, a *Tirpitz*nek a második világháborúban játszott esete. A korszak legjobb európai csatahajójának tartott *Tirpitz* – egy-két kivételes esettől eltekintve – szinte el sem hagyta a menedéki szolgáló norvég partvidék fjordjait.⁴⁶ A britek azonban nem feleltek a *Tirpitz* testvérhajójának, a *Bismarck*nak az esetét: 1941 májusában az Atlanti-óce-ánra kitörő német kolosszus megsemmisítette a *Royal Navy* büszkeségének tartott *HMS*⁴⁷ *Hood* csatacirkálót, és megrongálta a *HMS Prince of Wales* csatahajót is. A briteknek ugyan sikerült megsemmisíteni a német hajót, ám ehhez 5 csatahajót, 2 csatacirkálót, 2 rep-ülőgép-hordozót, 14 cirkálót és 21 rombolót kellett bevetniük.⁴⁸ Okulva a *Bismarck* esetéből, a *Tirpitz* ellen mindig komoly erőket – legalább két csatahajót és egy repülőgép-hordozót, a szükséges kísérő egységekkel együtt – állomásoztattak a hazai vizeken, hogy egy at-lanti-óceáni bevetés esetén meg tudják semmisíteni a német csatahajót. A *Tirpitz* jelentette fenyegetés miatt nem kapott megfelelő légi fedezetet az 1941 decemberére a Távols-Keletre vezényelt *HMS Prince of Wales* csatahajó és a *HMS Repulse* csatacirkáló, hiszen Nagy-Britannia egyetlen még bevethető állapotban lévő repülőgép-hordozójának a *Tirpitz*re kellett vigyáznia. A két nagy brit hadihajó így 1941. december 10-én a japán légierő könnyű prédájává vált.⁴⁹

A sikeres blokád elsődleges feltétele a tengeri uralom kivívása. Mit is értünk tengeri uralmon? Ha a háború klasszikus clausewitzzi⁵⁰ definícióját vesszük alapul – mely szerint: „a háború tehát erőszak alkalmazása, hogy ellenfelünket saját akaratumk teljesítésére kény-

⁴³ *The Oxford Illustrated History of the Royal Navy*, 316.

⁴⁴ First Earl of Torrington (1648–1716) angol tengerésztiszt, politikus, 1689 és 1690 között az Admirális első lordja (haditengerészeti miniszter). Keegan, John – Wheatcroft, Andrew: *Who's Who in Military History*. New York, 1976. 320.

⁴⁵ *International Military and Defense Encyclopedia*, 2. 953.

⁴⁶ Bekker, Cajus: *The German Navy 1939–1945*. London, 1997. 126–131.

⁴⁷ Az uralkodó nemétől függően His Majesty's Ship vagy Her Majesty's Ship; Ófelsége (hadi-)hajója

⁴⁸ A brit egységeket Kennedy, Ludovic: *Óriások csatája. A Bismarck csatahajó üldözésének és el-süllyesztésének története*. (Budapest, 1983.) munkája alapján vettem számba.

⁴⁹ Ireland, Bernard: *Jane's Battleships of the 20th Century*. New York–London, 1996. 121.

⁵⁰ Carl Philipp Gottfried von Clausewitz (1780–1831) porosz katonatiszt és hadtudós. Keegan–Wheatcroft: *Who's is Who in Military History*, 73–74.

szerítsük”⁵¹ –, akkor kijelenthetjük, hogy a háború célja az ellenfél akaratának megtörése. A katonai és a haditengerészeti stratégia célja tehát az ellenség akaratának megtörése. E logikát követve a tengeri uralom az az állapot, amikor egy ország vagy országok szövetsége a világtengeren vagy annak számára stratégiaiilag fontos részén képes akaratát ellenfelével vagy ellenfeivel szemben érvényesíteni. Ezt a némileg kacifántos megközelítést az amerikai Alfred Thayer Mahan⁵² sokkal közérthetőbben fogalmazta meg: A tengeri uralom az az állapot, amikor egy állam [*haditengerészeti célra egyaránt*] szabadon használja a világtengert, ugyanakkor lehetetlenné teszi annak használatát ellenségei számára.⁵³ A tengeri uralom kevésbé egyértelmű állapota a tengeri fölény, amikor az egyik állam haditengerészete és az azt támogató erők olyan túlsúlyban vannak az általuk kiválasztott időben és helyen, hogy az ellenfélnek – az adott térségben és az adott időben állomásozó erőivel – nincs esélye érdemi ellentevékenységet folytatni. A tengeri uralomhoz képest tehát a tengeri fölény mind időben, mind pedig térben korlátozott.⁵⁴

A tengeri uralom – amely ritkán abszolút, általában viszonylagos – lényegében azt a képességet jelenti, hogy egy állam a számára stratégiai fontosságú térségekben hosszú távon is meghatározó, a potenciális ellenség flottáját elpusztítani, de legalább is elrettenteni képes haditengerészeti erőt képes állomásoztatni. A tengeri uralom kivívásának egyik célja a tengeri közlekedési útvonalak biztosítása, amit a legegyszerűbben a tengeri kereskedelem szűk keresztmetszetei, azaz a tengerszorosok vagy csatornák birtokbavételével vagy a hozzájuk vezető útvonalak ellenőrzésével lehet megoldani. A szűk keresztmetszeteknél könnyen ellenőrizhető, keskeny vízsávra szorul a hajóforgalom, ezért szinte minden történelmi korban fontos volt a birtoklásuk. A tengeri kereskedelem egyik jellemzője az, hogy igen jelentős része a partmenti térségekben, illetve tengereken bonyolódik. A Földközi-, a Fekete- vagy a Balti-tenger ősidők óta kiemelkedő jelentőségű vízi útvonalak, amelyeken jelentős kereskedelem bonyolódott, bonyolódik. A három tenger közös jellemzője még az, hogy mindegyiküknek rendkívül keskeny a természetes „bejárata”. A Gibraltári-szoros, a Boszporusz és a Dardanellák, illetve Skagerrak és a Kattegatt fontosságát mi sem jelzi jobban, mint az a rengeteg tengeri összecsapás, amelyet a történelem folyamán a közelükben vívtak. Az olyan mesterséges vízi útvonalak, mint a Szezei- vagy a Panama-csatorna még ma is hetekkel, átadásuk idején pedig hónapokkal rövidítették le az Európa és Ázsia, illetve Ausztrália, valamint az amerikai kontinens két partvidéke közötti hajózási időt.

A tengeri kereskedelem szűk keresztmetszeteinek ellenőrzése úgy a legkönnyebb, ha ellenőrzésünk alá vonjuk mind a két partvidéket. A Skagerrak és Kattegatt Dánia, a Boszporusz és a Dardanellák pedig az Oszmán Birodalom, később Törökország „belvizének” számított, számít ma is. A Gibraltári-szoros két partját azonban utoljára a Római Birodalom tudta évszázadokon keresztül kizárólagos ellenőrzése alá vonni. Spanyolország sokáig próbálkozott a mór kalózállamok ellenében, hogy a déli partvidéket is megszerezze, ám döntő sikert nem ért el. A spanyol örökösödési háborúban (1702–1713) döntő változás történt a térség stratégiai erőviszonyaiban. 1704. július 24-én az egyesült angol–holland flotta tengerészgyalogosai bevették a stratégiai fontosságú helyen fekvő, ám meglehetősen leromlott

⁵¹ Clausewitz, Carl von: *A háborúról. I. kötet*. Budapest, 1961. 38.

⁵² 1840–1914, amerikai tengerésztiszt és haditengerészeti teoretikus. Keegan–Wheatcroft: *Who's is Who in Military History*, 205.

⁵³ Mahan, Alfred Thayer: *The Influence of Seapower Upon History 1660–1783*. Boston, 1890. 25–28.; *International Military and Defense Encyclopedia*, 4. 1597.

⁵⁴ Mahan: *The Influence of Seapower Upon History 1660–1783*, 26.

állapotú és csak párszáz katona által védett Gibraltár erődjét.⁵⁵ A spanyol örökösödési háborút lezáró utrechti békeszerződés Gibraltárt Nagy-Britanniának ítélte, s a szigetország a mai napig birtokában tartja a „sziklát”. Gibraltár birtoklása azért volt fontos a britek számára, mert így ellenőrzésük alatt tarthatták a szoros hajóforgalmát. Háború esetén a gibraltári kikötőből operáló hadihajók könnyedén elfoghatták az áthaladó ellenséges kereskedelmi hajókat, és csatára kényszeríthették az ellenség hadihajóit. A vitorláhajók korszakának háborúiban Gibraltár birtokában a britek megakadályozhatták, hogy a francia és a spanyol haditengerészet atlanti és földközi-tengeri erői csatlakozhassanak egymáshoz. A kikötő a későbbi háborúkban is pótolhatatlannak bizonyult, a második világháborúban például az olasz haditengerészet számára tette lehetetlenné az Atlanti-óceánra történő kijutást.⁵⁶ Ha csak a 20. század európai konfliktusait tekintjük végig, akkor is számos tengerszorosokhoz köthető blokádot sorolhatunk fel. Az 1912–1913-ban zajló első balkán háborúban például a görög haditengerészet szorította be a Dardanellák mögé a török flottát.⁵⁷ De ilyen tengerszorosokhoz köthető blokád volt az is, amikor az első világháború alatt Németország és szövetségese, Törökország lezárták a Balti-tenger és a Fekete-tenger bejáratait Oroszország és szövetségesei előtt. Az többé-kevésbé közismert szakmai körökben, hogy a brit blokád vagy a német korlátlan tengeralattjáró háború milyen súlyos károkat okozott a másik fél gazdaságában, ám az már kevésbé, hogy a német–török blokád egyenesen katasztrofális hatással volt az orosz hadipotenciálra. Igaz ugyan, hogy a központi hatalmak fennhatósága nem terjedt ki Oroszország jeges-tengeri és csendes-óceáni partvidékére, ám a két partvidék katasztrofálisan elégtelen infrastrukturális ellátottsága miatt – kevés kikötő, elégtelen vasúti szállítóképesség – a blokád hatása így is végzetes volt.⁵⁸ Németország a második világháború folyamán is blokád alá vonta a szovjetunió balti- és fekete-tengeri partvidékét, ám ez akkor már nem járt olyan súlyos hatásokkal, mint az előző világháborúban, mert a Jeges-tengeren, a Távols-Keleten és Iránon keresztül érkező brit és különösen amerikai szállítmányok, illetve az ezekhez kapcsolódó sokkal nagyobb kapacitású vasúthálózat már képes volt kiváltani a zár alá vett kikötőket.⁵⁹

A blokád végrehajtására koronként mások és mások voltak az adottságok, amelyeket leginkább az alkalmazott technika korlátai határoztak meg. Az ókori gályák például nem voltak alkalmasak arra, hogy hosszabb időt töltsenek a tengeren, mert maximum csak egy-két napnyi élelmiszer- és vízkészletet hordozhattak. Ezek a hajók alacsony szabadoldal magasságuk miatt már közepes szélerősség esetén is komoly veszélyben voltak.⁶⁰ Egészen más volt a helyzet a vitorlás hadihajók fejlődésének csúcspontját képező sorhajókkal. A 18–19. század fordulójának hadihajói hosszú hónapokat tölthettek a nyílt tengeren. A *Royal Navy* ekkorra megoldotta a vízen lévő kötelékek utánpótlásának kérdéseit, bár egyébként maguk a hajók is több havi ellátmányt tárolhattak raktereikben.⁶¹ A hajók víz alatti részének rézlemezekkel történő burkolása, amelyet a *Royal Navy* az amerikai függetlenségi háború

⁵⁵ Rodger: *The Command of the Ocean*, 169.

⁵⁶ Dannreuther, Raymond: *Somerville's Force H: The Royal Navy's Gibraltar-based Fleet, June 1940 to March 1942*. London, 2005. 4–5.

⁵⁷ Bak József–Csonkaréti Károly–Lévay Gábor–Sárhidai Gyula: *Hadihajók. Típuskönyv*. Budapest, 1984. 272.

⁵⁸ Galántai József: *Az első világháború*. Budapest, 1988. 245–246.

⁵⁹ Heller, Mihail–Nyekrics, Alexandr: *Orosz történelem II. kötet. A Szovjetunió története*. Budapest, 1996. 337–338.

⁶⁰ Warry: *A klasszikus világ hadművészete*, 30–31.

⁶¹ Keegan, John: *A tengeri hadviselés története*. Budapest, 1998. 52.

alatt alkalmazott először, megakadályozta, hogy a kagylók és tengeri férgék károsítsák a hajófeneket, ami jócskán kitolta azt az időt, amelyet a tengeren tölthettek.⁶² Az 1793 és 1815 közötti korszakban így lényegében csak a legénység teherbíró képessége határozta meg a sorhajók bevetési idejének korlátait. Egészen más volt a helyzet a gőzhajók elterjedését követően. A szén vételezése bonyolult és megerőltető feladat volt, ami időről időre kikötőbe kényszerítette a blokádoló hajóraj egységeit. A technika fejlődésével ugyan sokat javult a gőzgépek hatékonysága, ám a hajók méretnövekedésével egyenes arányban nőtt a berakodásra váró szén mennyisége is.⁶³ A megoldást az olajtüzelés alkalmazása jelentette, amely tüzelőanyag – szemben a szénnel – alkalmas arra, hogy a nyílt tengeren is átrakodják az egyik hajóból a másikba. A tengeren végrehajtott üzemanyag utánpótlás ma is alkalmazott módszereit a második világháború folyamán az amerikai haditengerészet fejlesztette tökélyre a csendes-óceáni hadszíntéren,⁶⁴ de alkalmazása nélkül sokkal nehezebb lett volna a német haditengerészet tengeralattjáró fegyvernemének legyőzése is.⁶⁵

A technológiai fejlettség meghatározta a blokád végrehajtásának módját is. Kezdetben a közeli blokádot alkalmazták a hadviselő felek, amikor a parttól, az ellenséges kikötőktől látótávolságban hajózó hajórajok tartották fenn a zárat. A legszebb példákat a közeli blokádra a hét éves háborúban (1756–1763), valamint a forradalmi és a napóleoni háborúk (1793–1814) alatt találjuk, amikor a brit flotta szorította ki a tengerekről az ellenfeleit. A stratégia lényege egyszerű: a világtenger végtelenül hatalmas, ott tehát – legalább is a korabeli viszonyok között – lehetetlen feladat volt megtalálni az ellenséges kötelékeket vagy egyes hadihajókat. A kiindulási és az érkezési pontok száma ugyanakkor véges volt, hiszen Franciaországnak csak kevés jól felszerelt és a tenger felől megfelelően védhető hadikikötő állt a rendelkezésére. A kor legnagyobb hadihajói, a sorhajók építésére, karbantartására és kiszolgálására is alkalmas kikötőkből mindössze hármat kellett a brit flottának ellenőriznie: a Földközi-tengeren Toulont, az Atlanti-óceán partján pedig Brestet és Rochefort-t. Spanyolország hadba lépése esetén ezen kikötők száma további kettővel egészült ki (El Ferrol és Cádiz). Ezek közvetlen megfigyelésével és szoros – lehetőleg túlerejű flottákkal végzett – blokád alá vételével lényegében csak egy korlátozott kiterjedésű területet kellett ahhoz ellenőrizni, hogy az ellenséges hadiflották főerőit távol tartsák a világóceán végtelen vízfelületétől. A korabeli brit flotta ráadásul ezt a feladatot már képes volt egész évben – a viharos téli hónapokban is – ellátni. A hétéves háborúban a sikeresen alkalmazott blokádnak köszönhetően szereztek meg a britek Kanadát és Indiát, sőt egy rövid időre még Kubát és a Fülöp-szigeteket is.⁶⁶ A francia forradalmi és a napóleoni háborúk idején pedig egyebek mellett Guyana, Fokföld, Ceylon és Áden megszerzése növelte tovább a brit birodalom területét. Azaz a sikeres blokádnak köszönhetően a britek olyan stratégiai mozgásszabadságra tettek szert a Föld távoli térségeiben, amelyet könnyen területi hódításokra válthattak.⁶⁷

A közeli blokádnak a technológiai fejlődés vetett véget. Az olyan – viszonylag olcsó, ám nagy pusztító erejű – fegyverek elterjedése, mint a víziaknák, torpedók vagy a torpedónaszádok, illetve búvárnaszádok (tengeralattjárók) tömeges elterjedése ugyanis rendkívül

⁶² *The Oxford Illustrated History of the Royal Navy*, 131–133.

⁶³ Spector, Roland H.: *Háború a tengeren. Tengerészek és tengeri csaták a 20. században*. Budapest, 2002. 54–55.

⁶⁴ 1944-re például már külön fagyaltoshajója is volt a flottát kísérő ellátó hajórajnak.

⁶⁵ *International Military and Defense Encyclopedia*, 1. 382.

⁶⁶ *The Oxford Illustrated History of the Royal Navy*, 96–102.

⁶⁷ Rodger: *The Command of the Ocean*, 572–574.

kockázatosá tette az ellenséges partvidék közeli blokádját. A technológia fejlődése ugyanakkor nem csak a blokád alá vont felet segítette, a repülőgép és rádiólokátor (radar) megjelenése például nagyon megkönnyítette a blokád hatékony fenntartását. A tengeri hatalmak a 20. század elején tértek át a távoli blokád végrehajtására, amely mindkét oldal számára nagyobb mozgásszabadságot tett lehetővé. A blokád fenntartása ugyan megnehezült, hiszen több hajó és nagyobb tér ellenőrzésével járt, ám ezt bőségesen ellensúlyozta a saját kikötők közelsége nyújtotta nagyobb biztonság. A történelem folyamán először a japán haditengerészet alkalmazta a távoli blokádokat az 1904–1905-ös orosz–japán háborúban, Port Arthur, illetve Vlagyivosztozk kikötői ellen.⁶⁸ Sokkal jobb példát találunk ugyanakkor az első világháborúban, amikor Nagy-Britannia élt ezzel a módszerrel Németország ellen. A háborút megelőzően Alfred Peter Friedrich von Tirpitz⁶⁹ nagyadmirális úgy képzelte, hogy a brit flotta, mint ahogyan azt évszázadokon át a többi ellenségével is tette, biztosan közeli (szoros) blokád alá veszi majd a német partokat. A blokádokat fenntartó brit hajórajokat a német merülő naszádok (U-Boot⁷⁰), torpedóvető gyorsnaszádok és aknamezők folyamatosan tizedelni fogják. Ez a felmorzsolás mindaddig folytatódni fog, amíg a két flotta közötti erőviszonyok nagyjából ki nem egyenlítődnek. A német flotta ekkor csatát vállal a brittel, amelyet akár el is veszíthet, mert a lényeg az, hogy akkora veszteséget okozzon, hogy a brit flotta elsősége biztosan elveszzen. Tirpitz elmélete szerint ekkor ugyanis a többi tengeri hatalom – amerikaiak, japánok, franciák, olaszok és oroszok – is szembefordul a britekkel, és területeket szakítanak ki a birodalomból. Tirpitz véleménye szerint ennek a kockázatnak az ismeretében a britek – ha a német felmorzsolás meggyengíti a flottájukat – nem is biztos, hogy csatát vállalnak, inkább békét kötnek majd. A német tengernagy elképzelései azonban alapjában hibásnak bizonyultak, mert Tirpitz nagy ellenfele, Sir John Arbuthnot Fisher⁷¹ flotta tengernagy először is elegendő túlerőt koncentrált a hazai vizekre, hogy ellensúlyozza a robbanásszerűen növekvő német haditengerészetet. Fisher tisztában volt azszal, hogy Nagy-Britannia minden erejét Németország ellen kell koncentrálni, azt viszont csak akkor lehetett megtenni, ha egyes régiókat, ahol addig a brit flotta hagyományosan nagy erővel jelent meg, feladott. A szükséges átcsoportosításokat úgy lehetett a birodalom érdekeinek sérelme nélkül végrehajtani, hogy megfelelő szövetségek kötésével, baráti hadiflottákkal kellett biztosítani a feladott területeket. Az első ilyen szövetséget 1902-ben Japánnal kötötték, amely a Csendes-óceánon tehermentesítette a *Royal Navyt*. Az 1904-ben Franciaországgal kötött szerződés pedig a Földközi-tenger védelmét oldotta meg. A brit flotta főerőit így gond nélkül összpontosíthatták az Északi-tengerre (ez volt az úgynevezett nagy flotta – *Grand Fleet*), a németek ellen. Fisher emellett egyszerű módszerrel hatástalannította Tirpitz kifárasztó stratégiáját. A közeli blokád helyett áttért a távolira. Kihasználva azt, hogy a Brit-szigetek lényegében természetes gátként zárták el a német flotta kitérési útját, az Északi-tenger kijáratait – a csatornát és az Észak-Skócia–Dél-Norvégia közötti részt – zárta le. A német felmorzsolási taktika semlegesítése mellett a távoli blokád egy másik előnnyel is járt, egy esetleges német kitérési kísérletet követően a csatában megsérült

⁶⁸ *International Military and Defense Encyclopedia*, 1. 384.

⁶⁹ (1849–1930) 1897 és 1916 között a Német Császárság tengerészeti minisztere. Keegan–Wheatcroft: *Who's Who in Military History*, 318–319.

⁷⁰ *Unterseeboot*; szó szerint víz alatti naszád

⁷¹ (1841–1920) 1904 és 1910, illetve 1914 és 1915 között az Admirális első tengeri lordja (a brit haditengerészet vezérkari főnöke). Keegan–Wheatcroft: *Who's Who in Military History*, 119.

brit hajóknak jóval rövidebb utat kellett volna megtennie a biztonságos kikötőig, mint a németeknek.⁷²

Blokád alatt

Mit tehetett az a hadviselő fél, amelyet blokád alá vontak? A legkézenfekvőbb megoldás a blokád feltörése, ám ez az esetek nagy részében az azt fenntartó fél erőfölénye miatt nem volt lehetséges. Érdekes kísérletre került sor az amerikai polgárháborúban (1861–1865) az északi flotta által fenntartott blokád áttörésére. A déli haditengerészetnek sem az anyagi fedezete, sem az ipari kapacitása nem volt meg ahhoz, hogy nagyobb haditengerészetet építsen fel, mint az északiak. Az elsősorban mezőgazdaságból (leginkább gyapottermelésből) élő Dél számára kulcsfontosságú volt, hogy fenntartsa kereskedelmi kapcsolatait Európával, azon belül is Nagy-Britanniával, ahonnan a háború megvívásához szükséges fegyvereket, lőszert és egyéb iparcikkeket beszerezhetette. Az Unió stratégiai gyorsan rádöbbenetek arra, hogy minél előbb el tudják szigetelni a Konföderációt, annál hamarabb megnyerhetik a háborút. A Wilfried Scott tábornok nevéhez fűződő „Anakonda” terv lényegében egy összehangolt tengeri és szárazföldi blokáddal kombinált felmorzsoló háborúval kívánta legyőzni a lázadó államokat.⁷³ Az összecsapás kezdetén bejelentett blokád egészen addig írott malaszt maradt, amíg az északiak, ágyúaszádok tömegét rendszerbe nem állítva, valóban el nem vágta a Konföderációt a tengeri utánpótlásától. A hajóforgalmat teljesen nem sikerült megakadályozni, ám a gyorsjáratú blokádtörő hajók számára egyre nagyobb kockázattal járt a zár áttörése, s az 1861-es hajóforgalom már 1862-re töredékére csökkent. A gyapjúexport 1864-re az 1861-es érték 10%-ára csökkent. Az északi hajók összesen több mint 300 blokádtörő kereskedelmi hajót fogtak el a háború folyamán.⁷⁴ Az adott körülmények között a déliek számára létfontosságúvá vált a blokád szétzúzása, amelyet egy „szuperhajó”, egy valóságos csodafegyver bevetésével akartak megoldani. A Konföderáció a majdnem sértetlenül zsákmányul ejtett 40 ágyús *USS⁷⁵ Merrimack* gőzhajtású fregatt páncélos hajóvá történő átalakítása mellett döntött. Amikor az északiak hírszerzésüknek köszönhetően hírt vettek az időközben *CSS⁷⁶ Virginiára* keresztelt déli „szuperhajó” építésének, azonnal hozzáláttak egy forradalmian újszerű konstrukciójú hadihajó építéséhez. A *USS Monitor* (mely név aztán az ilyen típusú hajók általános besorolása lett) teljesen fémépítésű, kis szabad oldalmagasságú hajó volt, amelynek két nehézágyúját egy 360 fokban forgatható páncéltoronyban helyezték el.⁷⁷ A *CSS Virginia* első bevetésén, a Hampton Roads-nál súlyos csapást mért az északiak faépítésű blokádoló hajórajára, a kötelék öt hajója közül egyet elsüllyesztett, egy másikat 1862. március 8-án ronccsá lőtt, a többit pedig elűzte. A *Monitor* a csata estéjén futott be, így a két hajó párbajára csak másnap került sor. Az órákon át tartó küzdelem döntetlennel ért véget, egyik hajó sem tudott súlyos kárt tenni a másikban. Az összecsapás azonban a Dél vereségét jelentette, hiszen fennmaradt a hadigazdaságát szépen lassan felörlő blokád. Az északiak lázas hajóépítési programja pedig hamarosan sem-

⁷² Galántai: *Az első világháború*, 29–31., 184–188.

⁷³ Weigley, Russel F.: *American Strategy from Its Beginnings through the First World War*. In: Paret, Peter (ed.): *The Makers of Modern Strategy from Machiavelli to the Nuclear Age*. Princeton, 1986. 426–436.

⁷⁴ *International Military and Defense Encyclopedia Volume*, 1. 383–384.

⁷⁵ *United States Ship*; az Egyesült Államok (hadi-)hajója

⁷⁶ *Confederate States Ship*; a Konföderáció (hadi-)hajója.

⁷⁷ Bak–Csonkaréti–Lévay–Sárhidai: *Hadihajók*, 204–205.

mivé tette azt a lépésnyi előnyt, amellyel a páncélos hajók építése terén a déliek rendelkeztek.⁷⁸

Mi tehet egy blokád alá vont állam vagy államok koalíciója akkor, ha tisztában van azal, hogy nem vitathatja el a tengeri uralmat az ellenféltől? Az első hatékony választ a franciák adták erre a kérdésre. A 17. század végének francia tengernagyai számot vetettek az elmúlt évek keserű tapasztalataival, amikor is a brit flotta rendre megverte őket, és új győzelmi stratégiát próbáltak megalkotni. Figyelemreméltónak találták, hogy amíg a haditengerészet kudarcot kudarokra halmozott, addig az állami megbízólevéllel hajózó korzárók komoly sikereket értek el az angol kereskedelmi hajózás ellen. Ebből azt szűrték le, hogy a francia flottát nem az ellenséges hajóhad, hanem az ellenség kereskedelmi hajózása ellen kell alkalmazni. Azaz indirekt módon, az ellenség gazdasági bázisát – tengeri kereskedelmét – kell szétzúzni, így győztesen lehet befejezni a háborút. Ezzel megszületett a kereskedelmi háború (*Guerre de Course*) elmélete, amit a 20. század első felében a németek cirkáló-, majd tengeralattjáró háború néven fejlesztettek tovább. Az előnyök teljesen egyértelműnek tűnnek, minimális kockázattal a lehető legnagyobb veszteséget lehet okozni az ellenségnek. A kereskedelmi háborúnak – illetve a cirkáló és a tengeralattjáró háborúnak is – van azonban egy óriási hátránya: nem tudja megoltalmazni a saját kereskedelmi hajózást. Az az ország tehát, amely ehhez a stratégiához nyúl, eleve átengedi a világóceán feletti uralmat az ellenfélnek, mert a saját kereskedelmi hajói – mihelyt elhagyják a hazai kikötőket – teljesen kiszolgáltatottá válnak a flotta védelme nélkül. A kereskedelmi háború tehát lényegében egy olyan párhuzamos blokád, amely meg sem próbálja felszámolni az ellenfél blokádját.⁷⁹

A kereskedelmi háború addig volt igazán hatékony, amíg a másik félnek nem álltak rendelkezésre a modern hírközlés eszközei. Addig elég volt elosonni a blokádoló haditengerészeti egységei mellett, és onnantól kezdve tág tér nyílt a kereskedelmi hajók elleni támadásokra. A vitorlás hajók korában a – zömében francia – portyázó hajóknak és kötelékeknek csak arra kellett ügyelniük, hogy folyamatos mozgásban legyenek, vagy legyen egy olyan megerősített bázisuk, ahol a fölényben lévő ellenséges flotta nem férhetett hozzájuk. Ha azonban valahol hosszabb időt töltöttek el, vagy megpróbáltak hazatérni, akkor semmi jóra sem számíhattak. Érdekes példaként szolgálhat erre a francia haditengerészet trafalgarói csatát követő tevékenysége. 1806 januárjában három erős francia portyázó kötelék róttá a világóceánt (Corentin Urbain de Lissegues altengernagy 5 sorhajóval, 2 fregattal és egy korvettel, illetve Jean-Baptiste Phillibert Willaumez ellentengernagy 6 sorhajóval, 2 fregattal és 2 korvettel 1805 decemberében tört ki Brestből,⁸⁰ Charles Alexandre Léon Durand-Linois ellentengernagy egy sorhajója és 3 fregattja pedig már 1803 óta járta az Indiai-óceánt⁸¹). Lissegues azonban túl hosszú időt töltött San Domingo szigeténél, így 1806. február 6-án Sir John Thomas Duckworth altengernagy köteléke (7 sorhajó, 2 fregatt és két kisebb hadihajó) megsemmisítő vereséget (mind az öt francia sorhajó leégett vagy elfogták) mért rá.⁸² Willaumez folyamatos mozgásban volt, ám kötelékét szétszórta az időjárás, egy sorhajója (amelynek Jerome Bonaparte, a császár öccse volt a kapitánya) hazaszökött, egyet elfogtak a britek, egy Havannába, három pedig semleges amerikai kikötőbe

⁷⁸ Helfers, John: *Alpha * Bravo * Delta. Kézikönyv az Egyesült Államok haditengerészetéről*. Budapest, 2003. 105–110.

⁷⁹ Rodger: *The Command of the Ocean*, 142–144.

⁸⁰ James: *Naval history of Great Britain*, IV. 184–185.

⁸¹ James: *Naval history of Great Britain*, III. 211.

⁸² James: *Naval history of Great Britain*, IV. 187–199.

menekült, ahol egy hajót szét kellett bontani, mert javíthatatlan állapotban volt.⁸³ A leg-sikeresebbnek bizonyuló Durand-Lionis kötelékének egy részét (egy-egy sorhajó és fregatt), amely hatalmas hadizsákmánnyal igyekezett hazafelé, 1806. március 13-án fogták el a briktek (két sorhajó és egy fregatt).⁸⁴ A *Royal Navy* azonban számos alkalommal már a kitörni készülő francia kötelékeket is feltartóztatta. 1806. szeptember 25-én például Sir Samuel Hood kommodor⁸⁵ 6 sorhajója, valamint egy kisebb hadihajója támadta meg a Rochfortból kitörő francia köteléket (5 fregatt és 2 korvett), és saját veszteség nélkül négy fregattot fogott el.⁸⁶ Az állandó veszteségek ellenére a franciák továbbra is, bár egyre ritkábban, küldtek ki portyázó kötelékeket, ám a drága sorhajók helyett ezekben a küldetésekben inkább csak fregattok vettek részt.

Számot vetve azzal, hogy nem vetekedhet a brit haditengerészettel – a már fennálló brit blokádra válaszként –, Napóleon megtiltotta Európa országainak, hogy Nagy-Britanniával kereskedjenek. Az 1806. november 11-én a megszállt Berlinből elrendelt kontinentális zárlat betarttatása azonban szinte lehetetlen volt, mert óriási méretű csempészethez vezetett.⁸⁷ A kontinentális zárlat tehát nem váltotta be a hozzá fűzött reményeket, s a számtalan vámhivatal fenntartása anyagilag is megterhelte a francia államkincstárt. A brit blokád ezzel szemben kifejezetten jövedelmező volt mind a haditengerészet személyi állománya, mind az államkincstár számára. Az elfogott hajókat ugyanis az állam – valós értékénél alacsonyabb áron – megvásárolta az őket elfogó hajótól, a zsákmányból származó pénzt pedig elosztották az állomány között. Nyolcadrész illette meg a hadszíntéren parancsnokló tengernagyot, negyedrészt a kapitányt, a tisztikart három nyolcadrész, negyedrészt pedig a legénységet. 1808-ban egy kicsit demokratizálták az elosztási rendszert, ezt követően egy tizenkettő rész illette a parancsnokló tengernagyot, egy hatod a kapitányt, a fele a legénységé lett, a maradékot pedig a tisztikar kapta. Volt rá példa, hogy egy-egy sikeres akcióval – értékes rakományú kereskedelmi hajók elfogásával – egy-egy hajó vagy kötelék állománya akár több éves fizetésének megfelelő zsákmánypénzhez jutott.⁸⁸ Az anyagi motiváció olyan erős volt, hogy a brit hajók nem csak azokra a kereskedelmi hajókra voltak veszélyesek, amelyekkel a nyílt vízen találkoztak. A korszak bevett gyakorlata volt az úgynevezett „elkötés”, amikor az éjszaka vagy szürkület idején csónakokon érkező brit tengerészek megrohanták a kikötőkben álló hadi- és kereskedelmi hajókat, majd horgonykötelüket elvágva kivontatták őket a nyílt tengerre. Mivel a korszak legtöbb kikötőjét erődök, de legalább is partvédő ütegek oltalmazták, az ilyen akciók rendkívül veszélyesek voltak, ám az esetek többségében brit sikerrel értek véget.⁸⁹ Ez az erős anyagi motiváció magyarázhatja azt, hogy miért volt magas a harci szellem a blokádot fenntartó brit haditengerészet állományában annak ellenére, hogy gyakran évekig voltak távol az otthonuktól. Egyáltalán nem volt szokatlan Benjamin Hallowell kapitány esete, aki egy 1811-ben kelt levelében leszögezte, hogy az elmúlt 18 évben mindössze 10 hónapot töltött a családja körében.⁹⁰

Kereskedelmi háborút alkalmazott az amerikai polgárháború (1861–1865) idején a Konföderáció is, bár ebben komoly brit segítséget élvezett. A déli portyázó hajók többségét

⁸³ James: *Naval history of Great Britain*, IV. 200–211.

⁸⁴ James: *Naval history of Great Britain*, IV. 212–213.

⁸⁵ Ellentengernagyi kinevezés előtt álló rangidős sorhajókapitány, aki egy hadihajó-kötéléket vezet.

⁸⁶ James: *Naval history of Great Britain*, IV. 263–264.

⁸⁷ Rodger: *The Command of the Ocean*, 558–559.

⁸⁸ Rodger: *The Command of the Ocean*, 522–526.

⁸⁹ James: *Naval history of Great Britain*, V. 32–38.

⁹⁰ Rodger: *The Command of the Ocean*, 526.

ugyanis „őfelsége kormányának” hallgatólagos belegyezésével, brit gyárakban építették és később – már semleges vizeken – brit fegyverekkel szerelték fel őket. A Konföderáció portyázói (19 egység) olyan sikeresek voltak (összesen 258 kereskedelmi hajót fogtak el), hogy az Unió hajótulajdonosainak jelentős része más – főleg brit – lobogó alá lajstromozta át megmaradt egységeit, hogy így oltalmazza meg őket.⁹¹ A déli portyázó hajók azonban előbb- utóbb összefutottak a végzetükkel, egy-egy erősebb fegyverzetű uniós hadihajó vagy hadihajók képében. A modern híradástechnika egyik első, ám mindenképpen leghíresebb áldozata a CSS *Alabama* volt. A konföderáció legsikeresebb portyázó hajója 1862 és 1864 között tartó pályafutása során nem kevesebb, mint 69 kereskedelmi hajót fogott el. Amikor azonban a hosszú út miatt szükségessé váló javítások elvégzésére behajózott a franciaországi Cherbourg kikötőjébe, egy Unióhoz hú amerikai állampolgár táviratozott a párizsi követségre, ahonnan pedig riasztották a Hollandiában szelőlő *USS Kearsarge* gőzhajtású szlúpot. Mire az Alabamán végeztek a javításokkal, addigra a *Kearsarge* már ott várakozott Cherbourg előtt. Az 1864. június 19-én lezajlott összecsapásban a nagyobb és erősebb fegyverzetű északi hadihajó többórás heves tűzpárbajt követően elsüllyesztette déli ellenfelét, amit egyébként több tízezres lelkes közönség nézett végig a francia partokról.⁹²

A kereskedelmi hajók elleni cirkálóháború ezt követően még az első és a második világháborúban is – különösen azok kezdeti időszakában – jelentős szerepet játszott. Azonban a megváltozott körülmények közepette már messze nem volt olyan hatékony, mint a vitorlás hadviselés korszakának háborúiban. Az első világháború kezdetén a távoli vizeken lévő német cirkálók ugyan értek el némi sikert, amelyek közül a leglátványosabb az volt, amikor 1914. november elsején a Coronel-szigetnél Maximilian Johannes Maria Hubert Reichsgraf von Spee altengernagy köteléke (2 páncélos és 3 könnyűcirkáló) legyőzte Sir Christopher George Francis Maurice Cradock ellentengernagy hajóraját (2 páncélos, illetve egy-egy könnyű és segédcirkáló). Brit oldaltól 2 páncélos cirkáló süllyedt el, és 1600 tengerész esett el.⁹³ Ám a siker kérészetűnek bizonyult, hiszen 1914. december 8-án Sir Frederick Charles Doveton Sturdee altengernagy túlerőben lévő köteléke (2 csatacirkáló, 3 páncélos és 2 könnyűcirkáló) lényegében megsemmisítette von Spee hajóraját, hiszen csak az *SMS⁹⁴ Dresden* könnyűcirkáló tudott elmenekülni, átmenetileg.⁹⁵ A hatalmas kereskedelmi forgalomban jobban megbújó német segédcirkálók⁹⁶ ugyan komolyabb sikereket értek el, mint „valódi” társaik, ám előbb-utóbb őket is elsüllyesztették az antant hadihajói. Nem volt ez másként a második világháborúban sem. A német haditengerészet először ismét a hadihajóival kísérelt meg csapást mérni a brit kereskedelmi hajózásra. Erre a célra a németeknek ráadásul volt egy kitűnő hadihajó típusuk, a páncélos hajó, amelyet az angolok zsebcsatahajónak neveztek. A három német zsebcsatahajó szinte minden olyan hadihajónál erősebb fegyverzettel rendelkezett, amelyik gyorsabb volt nála, és öt egység kivételével (három brit csatacirkáló és 2 francia csatahajó) minden olyan hajó előtt el tudott menekülni, amely erősebb fegyverzetű volt nála. Ennek ellenére a háború kezdete előtt a távoli vizekre vezényelt három hajó közül 1939. december 17-én – már az első bevetésén – elvesztett a *Graf Spee*, ugyanis egyszerre három ellenséges cirkálóval kellett megütköznie.⁹⁷ A segéd-

⁹¹ Helfers: *Alpha * Bravo * Delta*, 102.

⁹² Lavery, Brian: *Hajók; Hajó és történelem ötezer éves kalandja*. Prága, 2005. 224–225.

⁹³ Keegan, John: *A háborús felderítés*. Budapest, 2005. 225–256.

⁹⁴ *Seiner Majestät Schiff; Őfelsége hadihajója*

⁹⁵ Keegan: *A háborús felderítés*, 269–284.

⁹⁶ Felfegyverzett kereskedelmi hajó, egyfajta báránybőrbe bújt farkas.

⁹⁷ Hubáček, Miloš: *Lángoló óceán*. Budapest, 1978. 11–68.

cirkálók ebben a háborúban is sikeresebbnak bizonyultak, mint a hadihajók, közel kétszer annyi vízkiszorítású kereskedelmi hajót süllyesztve el. Am előbb-utóbb mindegyikük találkozott egy vagy több szövetséges hadihajóval. Ugyan a *Kormoran* még azt a bravúrt is elkövette, hogy meglepte és elsüllyesztette az őt átkutatni szándékozó *MHAS*⁹⁸ *Sydney* könnyűcirkálót, ám eközben a német egység is végzetes sérüléseket szenvedett.⁹⁹ A technikai fejlődés tehát lehetetlenné tette azt, hogy felszíni hajók hatékony portyázóként harcoljanak a kereskedelmi hajók ellen. Azonban a 20. század elején már rendelkezésre állt a legtökéletesebb hadihajó, amely megfelelt erre a szerepkörre: a tengeralattjáró.

A tengeralattjáró vagy helyesebben a bűvárnaszád a huszadik század kezdetére vált igazán hadra fogható fegyverré. A kereskedelmi hajók elleni hadviselés szempontjából a típus óriási előnyben volt a felszíni hajókkal szemben: könnyedén áttörhette a blokádméte vonalát, hiszen az ellenséges hadihajók közeledtekor merülésben elmenekülhetett. A viszonylag kisméretű, csekély legénységet igénylő bűvárnaszád „költséghatékony” megoldást jelentett, hiszen egy csatahajó építési és üzemeltetési költségeiből tucatnyi tengeralattjárót lehetett szolgálatba állítani és fenntartani. A tengeralattjáró-hadviselés a már említett Tirpitz tengernagy nevéhez fűződik, aki az új típus adottságainak megfelelően dolgozta át a cirkálóháború elméletét. A tengeralattjáró-háború óriási veszteségeket okozott az antant – különösen a brit – hajózásnak, hiszen 1914 és 1918 között nem kevesebb, mint 12 243 000 bruttó regisztertonna vízkiszorítású (ebből 9 366 000 BRT brit) kereskedelmi hajót süllyesztettek el.¹⁰⁰ Azonban ez sem volt elég a háború megnyeréséhez, sőt nem vetekedhetett a brit blokádméte hatékonyságával sem, hiszen az lényegében tökéletesen elvágta a császárságot a világtengertől, míg a brit szigetekre tartó kereskedelmi hajók többsége azért megérkezett a célkikötőjébe. A korlátlan tengeralattjáró-háború ugyan 1917-ben majdnem összeropantotta a brit hadigazdaságot, ám meggyorsította – más vélemények szerint kiprovokálta – az Egyesült Államok 1917. április 6-i hadba lépését.¹⁰¹ Az USA hatalmas gazdasági és élőerő tartalékai pedig végleg az antant javára billentették a mérleg nyelvét, hiszen önmagukban meghaladták Németország lehetőségeit. A második világháború folyamán a tengeralattjáró háború ismét felvillantotta Németország számára Nagy-Britannia legyőzésének lehetőségét. A *U-Bootok* ebben a háborúban – legalább is 1943 tavaszáig – sokkal kedvezőbb helyzetben voltak, mint az első világháború idején. Norvégia és Franciaország elfoglalása ugyanis sokkal jobb kijutást biztosított a *Kriegsmarine*¹⁰² egységei számára az Atlanti-óceánra, hiszen ezzel lényegében megkerülték a Brit-szigetek jelentette természetes gátat. A bűvárnaszádok ráadásul ekkor már nem egyenként, hanem „falkákban” azaz 4–40 hajóból álló csoportokban csaptak le a szövetségesek konvojaira, amelyeket nem egy esetben a parti bázisú FW-200 Condor típusú, rendkívül nagy hatótávolságú bombázógépek kutattak fel a számukra.¹⁰³ A szövetséges veszteségek most még nagyobbak voltak, összesen 21,5 millió BRT hajótér semmisült meg, ebből a *U-Bootok* 14,7 millió tonnányit süllyesztettek el,¹⁰⁴ ám az USA által sorozatban épített *Liberty* hajók bőségesen ellensúlyozták a veszteségeket. Arányaiban nézve még kedvezőtlenebb a német eredmény, 1914 és 1918 között

⁹⁸ *His/Her Majesty's Australian Ship*; Őfelsége ausztrál (hadi-)hajója

⁹⁹ Jackson, Robert: *A II. világháború német haditengerészete*. Debrecen, 2000. 24–31.

¹⁰⁰ Sárhidai Gyula: *Tengerek szürke farkasai*. Budapest, 1989. 113–115.

¹⁰¹ Galántai: *Az első világháború*, 379–386.

¹⁰² A náci Németország haditengerészete

¹⁰³ Gunston, Bill: *A második világháború repülőgépei*. Budapest, 1995. 384–385.

¹⁰⁴ Sárhidai: *Tengerek szürke farkasai*, 224.

ugyanis az Antant rendelkezésére álló összes hajótér 40, míg 1939 és 1945 között az anti-fasiszta koalíció rendelkezésére álló összes hajótér 27%-át sikerült elpusztítani.¹⁰⁵

Kevesen tudják, hogy a Szovjetunió tudatosan készült egy harmadik atlanti csatára. Egy a NATO és a Varsói Szerződés között hagyományos fegyverekkel megvívott összecsapásban döntő szerep hárult volna az Atlanti-óceán északi részére, ahol a nyugatiak fő célkitűzése az Európába tartó amerikai és kanadai erősítések megoltalmazása, illetve szovjet részről ezen konvojok elpusztítása lett volna.¹⁰⁶ 1945 és 1990 között mindkét fél nagy erővel készült erre az eshetőségre. A geostratégiailag kedvezőtlen helyzetben lévő Szovjetunió – számot vetve azzal, hogy nagy felszíni hadihajói aligha élnének túl egy összecsapást az ellenség által ellenőrzött Atlanti-óceánon – tengeralattjáróival, illetve nagy hatótávolságú bombázó repülőgépeivel kívánt csapást mérni az Észak-Atlanti térség hajóforgalmára. A szovjet lépésekre reagáló NATO – különösen annak európai tagállamai – ezért elsősorban a tengeralattjárók elleni hadviselésre alakította ki flottáját, amelyben a rombolókra és a fregattokra helyeződött a hangsúly.¹⁰⁷

A blokádnak geopolitikája

Az angolszász stratégiai gondolkodásnak mindig is kedvelt eszköze volt a blokádnak. A Sir Halford John Mackinder (1861–1947) skót földrajztudós által kidolgozott elmélet fő tézise szerint – amelyet később sokan és sokféleképpen továbbfejlesztettek – Eurázsia mint Világsziget (*World Island*) a legfontosabb a kontinensek között, mivel itt koncentrálódik a világ népességének és gazdasági potenciáljának döntő többsége. Ennek birtoklása vagy annak megakadályozása, hogy egy másik állam birtokolhassa, minden nagyhatalom elsődleges feladata. Mackinder – helyesen – úgy vélte, hogy hazája nem birtokolhatja Euráziát, egyetlen célja tehát az lehet, hogy ezt más se tehesse meg. Nagy-Britannia nem vetekedhetett a kontinens nagyobb népességű hatalmaival, ezért figyelmét a kontinens peremterületeire (magának Euráziának a partvidékére – belső peremív és a többi kontinensre – külső peremív) fordította. Mackinder állítása szerint az erős kontinentális hatalmak könnyedén kordában tarthatók pusztán a peremvidékek ellenőrzésével.¹⁰⁸ A hidegháború folyamán az USA mesteri módon oldotta meg ezt a feladatot, azaz szövetségi rendszerek és bilaterális szerződések segítségével a „peremek” felől kerítette be a Szovjetuniót és szövetségeseit, elzárva őket a tengeri kijáratoktól. (1947: a latin-amerikai országokkal kötött Riói paktum; 1949: az európai országokkal kötött Észak-Atlanti Szerződés Szervezete – NATO; 1951: az Ausztráliával és Új-Zélanddal kötött ANZUS szerződés, illetve bilaterális (kétoldalú) szerződés Japánnal; 1952: bilaterális szerződés a Fülöp-szigetekkel; 1954: Délkelet-Ázsiai Szerződés Szervezete (SEATO), illetve bilaterális szerződés Dél-Koreával; 1955: Bagdadi paktum (későbbi nevén Közép-Ázsiai Szerződés Szervezete – CENTO), illetve bilaterális szerződés Tajvannal.)¹⁰⁹ Az amerikai haditengerészet szerepe ebben a békeidőben alkalmazott „blokádban” az volt, hogy stratégiai fontosságú térségekben állomásozó flottái – a 2. flotta az Atlanti-óceán északi részét, a 6. flotta a Földközi-tengert, a 3. a Csendes-óceánt, a 7. Ázsia

¹⁰⁵ Sárhidai: *Tengerek szürke farkasai*, 224.

¹⁰⁶ A szerencsére soha meg nem történő konfliktus egy lehetséges forgatókönyvét írta le Tom Clancy amerikai író a *Vörös Vihar* című regényében. (Budapest, 1995.)

¹⁰⁷ Miller, David – Miller, Chris: *Modern Naval Combat*. New York, 1986. 188–192.

¹⁰⁸ Molnár Gusztáv: *Halford John Mackinder, az angolszász geopolitika megteremtője*. In: Csizmadia Sándor – Molnár Gusztáv – Pataki Gábor Zsolt: *Geopolitikai szöveggyűjtemény*. Budapest, 2002. 13–15.

¹⁰⁹ Fischer: *A kétpólusú világ 1945–1989*, XIX. számú tábla

keleti partvidékét, az 5. pedig a Perzsa-öblöt és az Indiai-óceánt ellenőrizte – tették tökéletessé a szovjetek „karanténban tartását”.¹¹⁰ A hidegháborús amerikai külpolitikai stratégia-ára azonban elsősorban nem Mackinder, hanem az angol-szász geopolitikai iskola másik nagy klasszikusa, Nicholas John Spykman (1893–1943) elmélete volt hatással.¹¹¹

A peremek felőli bekerítés, azaz blokád alá vétel tézisént szépen alátámasztja a Szovjetunió példája, amely számos kategóriában több, esetenként pedig korszerűbb hadihajóval rendelkezett, mint az USA. Az Egyesült Államokkal szemben azonban a Szovjetunió nem válhatott igazi tengeri hatalommá. Míg a brit, amerikai és a japán flotta elsőrendű és szabadon hozzáférhető tengeri kijáratokkal rendelkezett, illetve erőit saját felségvizein zavartalanul vonultathatta fel, addig a szovjeteknek négy, egymástól földrajzilag elválasztott flottát (a Jeges-tengeren, a Balti-tengeren, a Fekete-tengeren és a Csendes-óceánon) kellett fenntartaniuk, amelyek csak az ellenség (az USA és szövetségesei) által ellenőrzött vizeken keresztül tudták elérni a világtengert.¹¹² Nem véletlen, hogy a hidegháborús korszak legnagyobb hatású stratégiai gondolkodója, Szergej Georgievics Gorskov flotta tengernagy¹¹³ munkásságának középpontjába éppen a melegtengeri kijáratok (a Skagerrak–Kattegat, illetve a Boszporusz–Dardanellák) megszerzésének, illetve az óceánokra való kijutásnak a problematikáját állította.¹¹⁴ A kommunista birodalom azonban hiába építette ki iparát és egész nemzetgazdaságát túlhajszolva a világ második számú – darabszámát tekintve elsőszámú – haditengerészetét, a földrajzi hátrányokkal nem tudott mit kezdeni.

Összegzés

A blokád évezredek óta hozzátartozik a tengeri hadviseléshez, s egyben a gazdasági hadviselés meghatározó része. A történelem folyamán egyre tökéletesebbé vált az a technológiai bázis, eszközpark, amelyre a blokádot fenntartó ország vagy országok támaszkodhattak, ám ez nem minden esetben javított a blokád hatékonyságán, hiszen ugyanaz a technikai fejlődés a blokád alá vont ország, illetve országok lehetőségeit, képességeit is ugrásszerűen fokozta. Azonban napjainkban már olyan szintű mennyiségi és minőségi különbség alakult ki egyfelől a meghatározó tengeri hatalmak (globális szinten az USA, de regionális szinten Kína és Oroszország is idesorolható) és szövetségeseik, másfelől pedig a potenciálisan esetleg karantén alá kerülő országok között, hogy lényegében tökéletes, százszázalékos hatékonyság érhető el egy blokád esetén. A helyzet azonban ennél bonyolultabb, földrajzi helyzetéből adódóan Irán például abban a kényelmes helyzetben van, hogy egy amerikai támadás esetén – az USA technológiai fölénye ide vagy oda – még a rendelkezésére álló „özönvíz előtti” eszközeivel is képes lehet elaknásítani – azaz lezárni – a Hormuzi-szorost. A Perzsa-öböl pedig köztudomásúlag a világ legnagyobb kőolajexportáló régiója. A kőolajszállítások leállítására az egekig srófolhatja fel a kőolaj árát, amelynek hatásait az egész világ-gazdaság megérezné. Megjósolhatatlanok egy ilyen konfliktus következményei, s reméljük, soha nem tudjuk meg, hogy melyek lennének azok.

¹¹⁰ Bonds, Ray: *The Modern US War Machine*. London–New York, 1987. 77–85.

¹¹¹ Fischer: *A kétpólusú világ 1945–1989*, 16–19., 29–36.

¹¹² Ennek igazolására lásd: Westhorp, Chris (ed.): *The World Navies An illustrated review of the navies of the world*. New York, 1992. 12–27., 102–111.

¹¹³ (1910–1988) 1955 és 1985 között a szovjet flotta vezérkari főnöke, 1961 és 1985 között a Szovjetunió kommunista pártja központi bizottságának rendes tagja. Brill, Heinz: *Mahan und Gorshkov: zwei Klassiker der Seemachtslehre*. Europäische Wehrkunde (1982) Nr. 3. 116. Nagy Miklós Mihály fordítása.

¹¹⁴ Gorskov már hivatkozott főműve, *Az állam tengeri hatalma* leginkább ezt a kérdést taglalja.

FERENC KAISER

The Theory and Practice of Blockade in Naval Warfare

Blockade is one of the most ancient and most successfully utilized tool of naval warfare. It was first used in the age of the Greek and Carthaginian colonizers, and was already often mentioned in the sources of the Peloponnesian War (431–404 BC). It is, however, still a widely used and internationally recognized tool of warfare. The paper discusses the naval blockade with a comprehensive approach (definition, recognition by international law, usage, technological barriers, means of protection and geopolitical considerations), supplementing the theoretical parts with ample historical explanations.



HORVÁTH CSABA

A Magyar Királyi Honvédség a Románia és Jugoszlávia elleni tervek tükrében

A Magyar Királyi Honvédség fejlesztése 1920-tól

A Magyar Királyi Honvédség egy vesztes háború és a trianoni békediktátum katonai határozványainak nyomása alatt kezdte meg egy ütőképes, az ország biztonságát szavatolni tudó katonai erő kiépítését. Ennek szervezeti oldala is komoly gondokat vetett fel, de még nagyobb problémát okozott az alkalmazással kapcsolatos elméleti kérdések kidolgozása.

A Szegeden még számottevő katonai erővel nem rendelkező haderő aktív terjeszkedése eredményeképpen rövidesen 7 katonai körletparancsnokságot állítottak fel. Ezeket 1-től 7-ig folytatódólagosan számozták, és a parancsnokságok elhelyezése alapján nevezték el őket: Budapest, Székesfehérvár, Szombathely, Kaposvár, Szeged, Debrecen, Miskolc. (A szerb csapatok kivonását követően a Kaposváron ideiglenesen felállított parancsnokságot Pécsre költöztették, ami az elnevezés megváltoztatásával is járt.) A körletparancsnokságok voltak a területileg illetékes katonai vezető szervek, így alárendeltségükbe tartozott az ott elhelyezett összes katonai alakulat.¹ Igaz, hogy ez a területi kialakítás, megegyezett az első világháborút megelőző területei felosztással, de mégis komoly racionalitással és jelzésértékkel bírt. Egyértelműen az ország körkörös védelmét volt hivatott ellátni, hiszen a régi és az új szomszédjaink továbbra sem mondtak le arról, hogy újabb magyar területeket szerezzenek meg. Ezért északra, a csehszlovák irányba a budapesti, a fehérvári, a szombathelyi és a miskolci katonai körlet alakulatainak kellett biztosítani. Románia irányába a pécsi, debreceni és a szegedi, míg a jugoszláv irányba a szegedi, pécsi és a szombathelyi alakulatok tevékenységét tervezték.

A kialakított hét katonai körleten belül is megfigyelhető volt azonban bizonyos erőeltolódás. A katonai vezetés ugyanis különös figyelmet szentelt az északi résznek. Főleg azt vették figyelembe, hogy az ország iparának döntő része Budapesten koncentrálódik, a főváros pedig nagyon közel, 35–40 km-re fekszik a csehszlovák határtól. A további legjelentősebb ipartelepek és bányavidékek szintén az ország északi határa mentén helyezkednek el, így ezek védelme prioritást kellett, hogy élvezzen. A vezérkart folyamatosan foglalkoztatta egy Csehszlovákia elleni fellépés lehetősége is, amit egy esetleges gazdasági összeomlás, illetve nemzetiségi forrongás támasztott volna alá. Valószínűleg ezekkel a tényekkel magyarázható, hogy a gyorsan mozgó lovasságot, a kerékpáros zászlóaljkat és a tüzérség zömét az északon elhelyezkedő körletekben (Budapest, Miskolc, Debrecen) helyezték el.²

¹ Tóth Sándor százados: *A Horthy-hadsereg szervezete (1920–1944)* I. rész. Hadtörténeti Közlemények, 71. évf. (1958) 1–2. 52.

² Csima János: *A Horthy-hadsereg diszlokációja 1920–1941 között*. Hadtörténelmi Közlemények, 84. évf. (1971) 3. 531–532.

A hadsereg fejlesztése a trianoni határozványok megismerése (1920. június 4.) és ratifikálása (1920. november 15.) után új mederbe került. A diktátum figyelembevételével kellett az újjáalakuló honvédséget kialakítani és megszervezni.

Komoly gondot jelentett a tisztí állomány létszámkeretének kialakítása. A katonai határozványok ugyanis összesen 1750 tiszt, illetve katonai növendéket engedélyeztek, azonban a tisztí létszám ennek legalább a tizszerese volt. Ezek legnagyobb része jólképzett, szakmáját értő katona volt, akiket a katonai vezetés meg akart tartani. A lehetséges nyugdíjazások után, a megmaradt létszám feletti tisztí állományt igyekeztek különböző szerveknél úgymond „elrejteti”. Így a csendőrségnél csendőriskolák néven körülbelül 50 tisztet tudtak elhelyezni. A megalakuló vámőrség is lehetőséget biztosított több tiszt elhelyezésére. A pénzügyminisztérium felügyeletével működő szervezetet a hadsereg kiegészítő részeként hozták létre, és a meglévő hét katonai körlet mellé rendelve, hét szakaszra osztva szervezték meg. Összlétszáma 5900 fő volt, így újabb tisztek, körülbelül 800 fő jutott biztos „rejtett” álláshoz. A rendőrség állományába közel 70 tisztet és több mint 500 fő legénységet helyeztek el. A folyamőrségnél a megengedett létszám 3420 fő volt, de összesen csak 100 tiszt és 1200 főnyi legénység jelentette a feltöltöttséget. Ide szintén komolynak mondható tisztí és legénységi állományt lehetett elhelyezni. Szót kell még ejteni a Légügyi Hivatalról, ahol a négy repülő- posta kirendeltség adta négy repülő század alapját.³

A haderón kívül is igyekeztek minél szélesebb körben növelni a kiképzettek létszámát. Az első ilyen kezdeményezés volt a MOVE (Magyar Országos Véderő Egylet) keretein belül létrehozott lövészegyletek rendszere. A szakmai munkát itt is hivatásos tisztek vezették. Az ifjúság képzését is komoly feladatnak tekintették, ezért hozták létre az ún. levante intézményt, amelynek vezető szervei 1923-ban álltak föl. A képzés élén az Országos Testnevelési Tanács III. szakosztálya állt. A szakmai munkáért a katonai kerületenként alkalmazott testnevelési felügyelő, illetve a megyei és járási testnevelési vezetők feleltek. Ezek mind „bújtatott” tisztek voltak, míg a levanteoktatók tartalékos tisztek, illetve altisztek. Az ifjúság az első időszakban kivonta magát ebből a képzési formából, de rövid időn belül már aktív élet folyt a levante intézményen belül.

Az első időszak lényegében az előírt hadrend felállításával és működtetéséhez szükséges feltételek megteremtésével telt el. A SZEB jelenléte nem tette lehetővé, hogy a szigorításokon lazítani lehessen. Olyan jól sikerült a békefeltételeket diktáló nagyhatalmak közreműködése, hogy 1927-re még az engedélyezett létszámkereteket sem tudták kitölteni.

A békeszerződés katonai rendelkezései nem érintették azt a kérdést, hogy a hadsereg milyen egységekből álljon, így ennek eldöntése jelentette az első problémát. Lényeges és ehhez kapcsolódó kérdésként merült még fel az egyes fegyvernemek optimális arányának megállapítása is. A lehetőségek közül végül a vegyesdandárt fogadták el mint magasabb köteleket két lényeges meghatározó ok miatt. Először is, ez a kötelek biztosította több fegyvernem együttes jelenlétét. Másodszor, lehetőséget nyújtott ezen fegyvernem folyamatos, és egyben rejtett fejlesztéséhez is.

Egy vegyesdandár a következő szervezeti elemekből állt: két gyalogezred, egy kerékpáros zászlóalj, egy lovasszázad, egy tüzérosztály, egy aknavető század, egy híradó század, egy vonatosztág és egy autóosztág.

A gyalogezredek a „gyalogsági parancsnok”, míg a tüzérség a „tüzérségi parancsnok” útján tartozott a dandár alárendeltségébe. A gyalogezredek a közvetlen alakulatok nélkül három gyalogzászlóaljra, a zászlóaljak három puskás és egy géppuskás századra tagozódtak. A puskás századok szervezetében három puskás és egy géppuskás szakasz, míg a gép-

³ Horváth Csaba: *A hazáért – mindhalálig*. Budapest, 1999. 21.

puskás századéba kettő géppuskás szakasz, egy árkász osztag és egy távbeszélő járőr tartozott. A kerékpáros zászlóaljok két kerékpáros puskás századból és egy kerékpáros géppuskás századból álltak. A tüzérosztályok szervezetébe 4-4 löveggel, egy 7,5 cm-es hegyi ágyús, egy 8 cm-es táborigyűs és egy 10 cm-es táborigyűs tarackos űteg tartozott. Összességében egy vegyesdandár 3053 puskával, 68 géppuskával, 10 aknavetővel és 12 löveggel bírt.⁴

A vegyesdandárok mellett köteléken kívül négy huszárezred szerepelt a hadrendben egyenként két-két lovasosztállyal. Minden osztályban egy lovas karabélyos és egy lovas géppuskás század kapott helyet. Ezen kívül tüzér és utász alakulatok szerepeltek még köteléken kívül. Az alakulatok számozása ekkor a következő képen nézett ki: „A vegyes-dandárokat 1-től 7-ig folytatólagosan számozták, és a területileg illetékes körlet, később kerületi parancsnokság székhelye után nevezték el (körleteként tehát egy vegyesdandárt helyeztek el). A gyalogezredek 1-től 14-ig terjedő számokat kaptak. A gyalogezredek zászlóaljait I-től III-ig, a puskás századokat 1-től 9-ig számozták, a géppuskás századok pedig a zászlóaljok római számát viselték. Minden más, a vegyesdandár kötelékbe szervezett alakulat a dandár számát kapta.”⁵

Az engedélyezett haderő egyértelműen csak belső karhatalmi feladatokra és a határok ellenőrzésére volt alkalmas, így igyekeztek egy rejtett hadrendet kialakítani, amelyet, bár ez a tiltások egyértelmű megszegése volt, szükség esetén mozgósítással akartak alkalmazni. Az engedélyezett hadrenddel párhuzamosan tehát kialakítottak és életbe léptettek egy felriasztott (Fr.) hadrendet is, ami végeredményben egy háborús hadrend volt, és három hadtestparancsnokság felállítását irányozta elő. A fővezérséget egy esetleges háború esetén a honvédelmi miniszterből, a hadsereg-főparancsnokából, a HM VI. csoport főnökéből (VKF) és a legfelső hadúról (Horthy) tervezték megalakítani, amelynek egyértelmű feladata lett volna a hadműveletek vezetése.⁶

A huszas évek közepén a honvédség felső vezetését tréfásan az ún. „szentháromság” látta el: a honvédelmi miniszter, a honvédség főparancsnoka és a honvéd vezérkar főnöke (HM. VI. csoportfőnök). Ez a vezetési struktúra magában hordozta, hogy a három „önálló” vezetési szint több kérdésben ne értsen egyet, továbbá, hogy állandó vitás kérdések maradjanak a felszínen. Az ügykörök pontosítását nem lehetett egyszerűen megoldani. Elvileg a honvédelmi miniszter felelt az anyagi szükségletek kielégítéséért, a katonai közigazgatás működtetéséért, és ő viselte a politikai felelősséget is. A honvédség főparancsnoka mint a legmagasabb honvédségi előjáró irányította és felügyelte a kiképzést, elbírált a magasabb parancsnokok alkalmasságát, és mint a legmagasabb fegyelmi hatóság szerepelt. A vezérkar főnöke az ország határainak megvédéséért felelt. Felelt az erre vonatkozó és egy esetleges, bekövetkező háború terveinek előkészítéséért. Egy személyben döntött a csapatok alkalmazásával kapcsolatban, vezette a vezérkari tisztek képzését, beosztásba helyezését, előmenetelét. Összesítve tehát, a háborús vezetés feladatait kellett megoldania a másik két vezetővel szemben, akik a béke vezetéséért feleltek. Személyileg nem voltak egymásnak alárendelve, hanem mellérendelt viszonyban működtek, fölöttük a legfelsőbb hadúr, Horthy állt.⁷

A vezérkar szerepe azonban még a béke időszakban is meghatározó volt. Vezérkari tisztek vezették egyes magasabb parancsnokságok törzsszolgálatát, amely három nagy irányt ölelt fel: hadműveletek vezetését, pontos helyzetnyilvántartást és az anyagi szolgáltatást. A vezérkari főnök fogta össze az említett területeket, és mint a parancsnok első munkatársa formálta az elhatározást, a kivitelezést és a végrehajtást. A trianoni békeszerződés miatt a vezérkari tiszteket átkeresztelték „vezérkari szolgálatot” teljesítő tisztekre, így próbálták

⁴ Tóth: *A Horthy-hadsereg szervezete*, 54–56.

⁵ Tóth: *A Horthy-hadsereg szervezete*, 55.

⁶ Dombrády Lóránd–Tóth Sándor: *A magyar királyi honvédség 1919–1945*. Budapest, 1987. 30.

⁷ Horváth: *A hazáért – mindhalálig*, 27.

igazolni, hogy nincs vezérkari testület. A vezérkari tisztek pótlására létrehozták Budapesten az „1. számú szabályzatismertető tanfolyam” fedőnévvel ellátott képzőhelyet, amely a régi bécsi hadiiskola mintájára szerveződött és működött.

1927. december 20-án és 23-án, majd 1928. április 26-án tartott Koronatanácson határozatot hoztak a Legfelső Honvédelmi Tanács (LHT) felállításáról. Horthy július 28-án már jóvá is hagyta a tanács szervei határozványait. Az LHT-nak mint a legfelsőbb országvédelmi szervnek kellett meghoznia azokat a döntéseket, amelyek országvédelmi szempontból szükségesek voltak. Feladatát az alábbiak szerint konkretizálták: „Az állami élet mindazon hivatalos és nem hivatalos szerveinek működését, melyekre egyrészt a honvédelem korszerű kiépítése, másrészt a háború korszerű és eredményes vezetése szempontjából akár közvetlenül, akár közvetve szükség van; illetve lehet egységes alapon akként előkészíteni és megszerezni, hogy az ország élet-halál harcában a nemzeti erők minden vonatkozásban a teherbírás legvégső határáig használhatók legyenek.”⁸ Az LHT hatáskörébe nem tartoztak az államfő, a honvédelmi miniszter jogkörébe tartozó dolgok, illetve háború esetén a hadműveletek tervezése és végrehajtása. Elnöke a miniszterelnök volt, tagjai a külügy-, a belügy-, a pénzügy- és a tárgyalat témában illetékes miniszter, a honvédelmi miniszter, a honvédség parancsnoka és a vezérkar főnöke.

A kiképzéssel azonban komoly gondok voltak. Hiányzott a fegyverzet és a felszerelés, így a kiképzési feladatokat főleg elméleti síkon lehetett folytatni. Együttműködési gyakorlatok szinte egyáltalán nem voltak, a csapatok a laktanyák közelében hajtották végre a terrefeladatokat. A modern technikai eszközöket (harckocsi, páncélgépkocsi stb.) makettekkel pótolták, a nagyobb alakulatokat kisebb alegységek helyettesítették. A kevés lőszer miatt minimális volt a lögyakorlatok száma. A katona csak a saját fegyverét ismerte, új fegyverekkel egyáltalán nem találkozott. A kiképzési idő nagy részét az alaki foglalkozások tették ki, amelyek egyben a fegyvelmezés eszközei is voltak. A fegyverzet hiánya pedig azt jelentette, hogy bár elméletben mindent szépen, precízen kidolgoztak és begyakoroltak, de a gyakorlati képzéssel nem tudtak előbbre lépni. Ez természetesen azt jelentette, hogy nagy űr támadt az elmélet és a gyakorlat között.

A hadsereg felső vezetése, valamint a csapatok törzsei csak elméletben, térképen gyakoroltak. A harcászati feladatok kidolgozása mellett alkalmazó megbeszélések és hadijátékok biztosították a törzsek felkészülését. Az *alkalmazó megbeszélések* úgynevezett „előoktatást” képeztek a hadijátékokhoz. Céljuk: a szabályzatok határozványainak oktatólagos ismertetése és gyakorlása volt, különösen súlyt helyezve a parancsadás és a végrehajtás pontosságára. A *hadijátékok* az oktatás egy magasabb fokát jelentették. Alapfeltétel volt a szabályzati pontok uralása és helyes alkalmazása. A térképen vagy hadijátékterven megfelelően kiosztott szerepekben (hadseregparancsnok, lovashadosztály parancsnok stb.) gyakoroltatták a parancsnokokat hadművelti-harcászati elhatározás kialakításában, parancsadásban, egy szóval a vezetésben.⁹ A gyakorlatokat nagyban segítették azok a rövid összefoglalók, ábrafüzetek, sorvezetők, kézikönyvek stb., amelyek a lényegyet kiemelve – kevés magyarázattal – biztosították a gyors helyzet tisztázást (helyzetbekerülést), eligazodást.¹⁰

⁸ Horváth: *A hazáért – mindhalálig*, 28.

⁹ Barabás Emil nyá. m. kir. honvéd vezérkari alezredes: *Parancsadás egy hadosztály és egy lovashadosztály erejű csoporton belül* Alkalmazó példákön bemutatva II. füzet *A harc*. Budapest, 1926. 82–83., 92.

¹⁰ Ábrafüzet – az alapfogalmak, felderítés, biztosítás és elhelyezésről. Szerkesztette és a vázlatokat összeállította Hódy Lóránd nyá. gyal. szds. Budapest, 1929. 14–27. Berger Károly vkszt. alezredes: *A vezetés kézikönyve II. rész. Alkalmazási elvek és parancsadás*. Budapest, 1930. 169–172.

Segítette az elméleti kérdések kidolgozását az 1924-ben kiadott, mindent átfogó jól kidolgozott *Harcászati Szabályzat* is. Ennek előírásai nem ragadtak le a meglévő szervezeti és technikai lehetőségeknél, hanem több tekintetben már előre is mutattak.

Egy esetleges mozgósításkor életbelépő „Fr.” hadrend alapján a vegyesdandároknak fel kellett állítaniuk egy harmadik ezredet, és automatikusan hadosztállyá alakultak át, ezzel párhuzamosan a tüzérezredek ikreződtek. A lovas erőket kiegészítésük után hadosztállyá vonták volna össze, míg a közvetlenül a Fővezérséghez tartozókat mozgósítással kívánták kiegészíteni. Így ez a „Fr.” hadrend összesen 247 000 fő kivonulóval és 179 000 fő tartalékkal számolt. Itt azonban egyértelműen csak a kerettel számolhattak, hiszen bármilyen veszélyes helyzet kialakulása esetén sem tudták volna a felállított csapatokat fegyverrel és felszereléssel ellátni.¹¹

1927. december 20–23. között folytatólagos koronatanácsai ülésen már foglalkoztak az új helyzet adta lehetőségekkel és a hadsereg gyors átszervezésének, megerősítésének problémájával. Ennek eredményeként a Koronatanács határozata alapján a hadsereg hároméves fejlesztési tervéről döntöttek, amit 1928–1930 között kellett végrehajtani. Ez tartalmazta a korszerű békehadrend kialakítását, a fegyvernemek közötti helyes arányok megteremtését, továbbá a hiányzó fegyvernemek gyors felállítását. Úgy remélték, hogy ez az intenzív fejlesztés képes a legégetőbb gondok megoldására, és a kisantant állandó mozgólódásának is gátat vet.

A végrehajtás módjaként a már meglévő alakulatok feltöltését, illetve új alakulatok felállítását tervezték. Ehhez a rendőrség és a csendőrség kötelékéből közel 9000 főt adtak át (adtak vissza), és a belügyi tárca költségvetéséből 34,5 millió pengőt csoportosítottak át a hadsereg számára. Elhatározták továbbá, hogy a szervezeti változásokat minden év október elején léptetik életbe.¹²

A fejlesztés harmadik ütemének végére az elérendő létszámot 62 500 főben határozták meg. 1930. október 1-jén aztán értékelték a fejlesztés eredményét. Ennek alapján a honvédség tényleges létszáma a rejtett alakulatokkal, továbbá a katonai tanintézetek 1466 hallgatójával együtt – elmaradva a tervezettől – 57 648 fő volt.¹³

A revíziós politikai célok alapján és nyugati katonai teoretikusok elgondolásait tanulmányozva 1930-ban Werth Henrik tábornok, a hadiakadémia parancsnoka, majd később vezérkari főnök fejtette ki véleményét a jövő háborújáról. Véleménye szerint az új hadseregnek elegendő ütőerővel kell rendelkeznie ahhoz, hogy szükség esetén két irányba is gyors és eredményes csapást tudjon mérni, teljesítve ezzel a politikai célokat. Ezt a hadsereget a kor színvonalának fegyverzetével kell ellátni és támadó feladatok végrehajtására kell kiképezni, felkészíteni. Szerinte: „a békediktátumok teremtette feszültség békés úton meg nem oldható, hanem rég nem tapasztalt, brutális jellegű háborúhoz fog vezetni. Ez a háború a benne résztvevő országok összes energiáit igénybe vevő totális harc lesz, s nem lesznek olyan osztályok, amelyek nem vesznek benne részt. Az új fegyverek nagy hatóképessége következtében a háborút messze az ország belsejébe is kiterjesztik.”¹⁴

Összességében azonban a Werth által elképzelt kis létszámú, ám jól felszerelt, a kor színvonalán álló magyar haderő minden realitást nélkülözött, és csak elképzelés maradt. Az elmélet és a gyakorlat közti hatalmas szakadékot soha nem tudták áthidalni.

¹¹ Dombrády-Tóth: *A magyar királyi honvédség 1919–1945*, 62.

¹² Tóth: *A Horthy-hadsereg szervezete*, 60.

¹³ Dombrády-Tóth: *A magyar királyi honvédség 1919–1945*, 59.

¹⁴ Idézi: *Magyarország hadtörténete II. kötet*. Főszerkesztő: Liptai Ervin. Budapest, 1985. 281.

A magyar politika azonban hamar felismerte, hogy revíziós elgondolásait egyedül nem tudja megvalósítani. Ezért szövetségesre, szövetségesekre lesz szüksége. Úgy tűnt, az 1927-es magyar-olasz barátsági szerződés megoldhatja ezt a problémát, sőt feltételezhető volt, hogy az 1934-es „római paktum” (magyar–olasz–osztrák szerződés) még szélesebb kereteket jelenthet a célok megvalósítása érdekében. A katonák számára azonban egyértelműen Németország jelentette a megalkuvás nélküli revíziós politika letéteményesét. A harmincas évek elejétől a magyar – német katonai kapcsolatok kerültek előtérbe, lassan visszaszorítva az olasz irányt.

A magyar gazdaságban 1935-től 1937 őszéig bizonyos fellendülés volt érezhető. 1937 végétől azonban ismét depressziós jelek mutatkoztak egy kiemelten fontos stratégiai ágban, a könnyűiparban. A termelés 15–20%-kal esett vissza. Ettől függetlenül az 1936–1937-es évet a pénzügyi egyensúly éveként lehetett értékelni, hiszen a nemzeti jövedelem 10,7%-kal nőtt. Ennek eredményeként lehetőség kínálkozott egy régóta húzódó és tervezett katonai program elindítására. Ennek egyik legfőbb szorgalmazója Rátz Jenő altábornagy a vezérkar főnöke volt (1936. szeptember 5–1938. május 14. között), aki már 1936-ban, az európai fegyverkezés ütemét vizsgálva arra a magállapításra jutott, hogy 1940 körül háború lesz, és ebből Magyarország területi elhelyezkedése miatt eleve nem tud kimaradni. A revíziós célokat figyelembe véve pedig Magyarországnak Németország mellett kell részt vennie ebben a lehetséges konfliktusban, hiszen csak tőle várhat érdemi segítséget a vitatott területek visszaszerzéséhez. A vezérkar németbarátsága, illetve elkötelezettsége ekkor már nem volt kérdéses.

Az országgyűlés pénzügyi bizottsága, továbbá Reményi-Schneller Lajos pénzügyminiszter előzetesen maga is óvatosan fogalmazott a katonai fejlesztés pénzügyi megvalósításáról. Róder Vilmos honvédelmi miniszter (1936. október 12–1938. május 13.) ismertette a Huba hadrend tervét. Ennek értelmében a honvédségnek 1942-ben: 25 könnyű gyalog hadosztályból, 1 lovas hadosztályból, 2 páncélos hadosztályból, 1 hegyi dandárból, 1 határvadász dandárból, 1 folyam dandárból, 2 repülő dandárból (28 harci és 10 felderítő század) kellett volna állnia.

A hadrend az egyvonalas felriasztás alapján épült fel, és az ország egyszeri maximális erő kifejtését vette alapul mind az emberanyag kihasználása, mind pedig anyagi vonatkozásban. A hadihadrend végcélként egy 107 000 fős békelétszámú, 3 hadseregre és 7 hadtestre tagozódó, 21 hadosztályból, 2 gyors- és 2 lovas dandárból, 1 repülő hadosztályból, 3 hadosztály erejű határbiztosító erőből és a vezérkar közvetlenekből álló erő szerepelt.

A Huba hadrend a maga nemében nem volt újdonság. A Koronatanács már 1932. október 24-én elfogadta az ún. Előd III. hadsereg fejlesztési programot, amely alapvetően megegyezett a Hubával, de a megvalósítás háttere ekkor még hiányzott.

1935. június 14-én a Koronatanács – miután megállapította a 7 hadosztályból álló hadihadrend (alapját a hét vegyesdandár adta volna) megvalósításának befejezését – a haderő megkésztetését tűzte ki célul, a hadosztályszervezet átmeneti felhagyása mellett. Ezt úgy képzelték, hogy a kivonuló haderőt 7 hadtestbe, hadtestenként 3–3 dandárba szervezik. A dandárok szervezetébe 6 zászlóalj, 1 lovasszázad és 6 üteg tartozott volna. Ezt az önálló dandár szervezetet csak ideiglenesnek tekintették. Addig tervezték fenntartását, amíg a továbbfejlesztés során a dandárokat hadosztályokká tudták volna kiépíteni.

1938. március 5-én Darányi Kálmán hivatalosan is ismertette az egymilliárd pengős hadfelszerelési programot Győrben, amely így „győri program”-ként vált ismertté. Ebből 600 milliót közvetlenül a hadsereg, 400 milliót az ország közvetlen védelmére terveztek felhasználni. A program változatlan formában az 1938. évi XX. törvénycikkben jelent meg június 2-án.

A katonai megrendelések mindenestre jótékony hatással voltak a munkanélküliségre, az életviszonyok folyamatos romlására. Az ipari termelés 1939 nyarán már 22%-kal meghaladta az előző évit.

A Honvédelmi Minisztériumon belül történt átszervezés alapján március 15-ével a magyar királyi honvéd vezérkar főnöke irodáinak (a HM VI. csoport osztályainak) elnevezését az eddigi HM VI-2-ről, hivatalosan is Vkf-re változtatták. Ettől kezdve a vezérkar ismét eredeti (Trianon előtti) elnevezéssel szerepelt.¹⁵

1938. november 2-án a revíziós politika első sikereként aláírták az „első bécsi” döntést, amelynek eredményeként felvidéki területek térhettek vissza az anyaországhoz. Magyarország 11 925 km²-rel és közel 1 millió lakossal gyarapodott, ennek 86,5%-a volt magyar nemzetiségű. Visszakerült az országhoz Kassa, Rozsnyó, Ungvár, Munkács, Beregszász, Rimaszombat, Érsekújvár, Komárom, Léva és Losonc mint fontosabb városok. A Kárpát-alját azonban kettévágták, Pozsony és Nyitra nem került vissza az országhoz, ami nagy felháborodás váltott ki, különösen Pozsony kérdése.

A hadsereg szempontjából fontos előrelépés volt, hogy 1938 őszére megtörtént a hadtest szervezetre való áttérés (a vegyesdandárokat hadtestekké keresztelték át), továbbá a visszacsatolt Kassán létrehozhatták, illetve megalakíthatták a VIII. hadtestet. A fővezérség közvetlen alakulatai pedig nyílt – 101-gyel kezdődő – számozást kaptak.

Még ebben az évben elkészült az új Harcászati Szabályzat is, amely ugyan egy évvel később lépett érvénybe, de tartalmában már a modern hadseregekre jellemző elveket tudott felmutatni. A március 11-én elfogadott honvédelmi törvény (1939:II. tc.) pedig egyértelműen jelezte, hogy egy modern hadsereg építését kezdték meg a megfelelő jogi háttér kialakításával. (Valószínűleg kicsit későn!)

1939. március 15-én, Csehszlovákia szétesése után a békés területgyarapítások következő állomásaként a Magyar Királyi Honvédség megszállta a Kárpátalját. A Kárpátalja Magyarországhoz való visszatérével összességében 12 171 km² csatoltak vissza, és 436 000 lakos került vissza az anyaországhoz.

Az új területek visszacsatolásával felmerült annak az igénye, hogy olyan hegyes terepen folytatott harctevékenységre alkalmas alakulatot kell felállítani, amely képes a különleges feladatok megoldására. Így az 1939-ben folytatódó hadseregfejlesztés eredményeként a VIII. hadtest alárendeltségében október 1-jével felállították az 1. hegyi dandár („m. kir. Kárpátaljai 1. honv. hegyi dandár”). Állományába került a kassai, a sátoraljaújhelyi és az ipolysági határ vadász zászlóaljából megalakult három hegyi zászlóalj, a fenti határ vadász zászlóaljak páncéltörő ágyús szakaszaiból alakult hegyi dandár páncéltörő ágyús század, a huszti határ vadász zászlóalj kerékpáros századból alakult hegyi dandár motorkerékpáros szakasz és a 2. gépkocsizó dandár felderítő-zászlóalja által felállított hegyi dandár páncélgépkocsi szakasz. Ide szerveztek még egy híradó- és egy utászszázadot, valamint egy vonatesoportot.¹⁶

Októberben felállították a hadsereg-parancsnokságokat, és ezzel párhuzamosan Szolnokon felállították a gyorshadtest parancsnokságot is, amely így a gépkocsizó és lovasdandárok közvetlen előjáró parancsnoksága lett. Ezek szerint a következő szervezeti forma lépett életbe:

1. hadsereg (Szolnok) – V., VI., VIII. hadtest és a gyorshadtest,
2. hadsereg (Budapest) – I., II., és VII. hadtest,
3. hadsereg (Pécs) – III. és IV. hadtest.¹⁷

¹⁵ Hadtörténeti Levéltár (HL) Vezérkarfőnökség (Vkf.) 1938. Eln. 1. o. 2210. A HM átszervezése

¹⁶ HL Vkf. 1939. eln. 1. o./4061. számhoz 1. sz. betétív

¹⁷ HL Vkf. 1939. eln. 1. o. 4084. Csapatok újjászervezése 2. sz. melléklet

Konfliktus Romániával

1940 tavaszától a Honvéd Vezérkar, szem előtt tartva a revíziós elgondolásokat, a román irányt kezdte erőteljesen vizsgálni. A politika azonban, Teleki Pál miniszterelnökkel az élen, teljesen elutasított minden katonai lépést a szomszédokkal szemben, és továbbra is a békés, tárgyalásos megegyezést tartották szem előtt. Ezért tehát nem volt véletlen, hogy egyre komolyabb ellentét alakult ki a katonák és a civil politikusok között, amely már a hangos szópárbajoktól sem volt mentes. Teleki miniszterelnök már többször is Horthyhoz fordult, hogy tartsa vissza a katonákat: „hass oda, hogy a katonák ne politizáljanak!”¹⁸

A közvélemény azonban ekkor már a katonák (vezérkar) pártján állt, hiszen az erdélyi területek revíziója már húsz éve húzódott, és a politikusok, illetve azok elgondolásai iránti bizalom napról-napra érezhetően gyengült. A vezérkar, kihasználva a támogatás folyamatos erősödését, nap mint nap sürgette a fellépést Románia ellen. A német fegyverzeti anyagok mellett ugyanis a románok nagy számban szereztek be angol, francia és olasz fegyvereket is. A francia tervek alapján készült „Károly” erődvonala pedig 1940 elején már több mint 320 vasbeton erődöt számlált, és alkalmas volt egy esetleges román támadás szárnybiztosítására is.

A németek nyugat-európai hadjáratának kezdetekor (1940. május 10.) Románia hadi létszámra emelte Erdélyben állomásozó csapatait.

Ennek ellenlépéseként Magyarország májusban mozgósította a II. és VIII., valamint a gyorshadtestet. Rövid idő múlva a III. és IV. hadtestet is mozgósították, bár a gyorshadtest kivételével a csapatok egyelőre a helyőrségeikben maradtak. A tisztikar német elkötelezettségét a gyors francia kapituláció tovább erősítette, és biztosak voltak abban, hogy német támogatásra számíthatnak Románia ellen.

Júniusban aztán kitűnő alkalom kínálkozott az erdélyi területek visszaszerzésére. A Szovjetunió önvédelme érdekében – mivel a keleti terjeszkedés során a németek elérték a szovjet határt – június 26-án jegyzékben szólította fel Romániát, hogy az Októberi Forradalom után Romániához csatolt bukovinai és besszarábiai, ukrán lakta területeket adja vissza! Egyben jelezték a magyar kormánynak, hogy egy esetleges együttes fellépés a románokkal szemben biztosíthatná a magyar területi igények realizálását is. Az együttműködési készség bizonyítására a szovjetek ünnepélyes keretek között visszaszolgáltatták az 1848–1849-es forradalom és szabadságharc lobogóit is. A magyar kormány azonban mereven elzárkózott az együttes fellépés lehetőségétől. Diplomáciai hadjáratot indított viszont azzal az ürüggyel, hogy Románia Magyarország felé nem tett a szovjetekhez hasonló gesztust. (Románia rövid idő alatt visszaszolgáltatta a szovjeteknek a kért területeket.) Románia ugyanis mereven elzárkózott a magyar területi igények teljesítése elől. A politikai és katonai vezetés azonban ekkor már nem visszakoehatott, hiszen a közvélemény erőteljesen követelte, hogy rövid időn belül oldják meg az erdélyi kérdést. Csáky külügyminiszter július 27-én közölte a német külügyminiszterrel, hogy Magyarország katonai akció végrehajtását fontolgatja Románia ellen. Egyben közölte, hogy német jóváhagyás esetén Magyarország újabb belső gazdasági megszorításokkal tovább tudja fokozni a németországi gabonaszállításokat, továbbá ígéretet tett a magyar vasutak háború alatti szabad német használatára is. A magyar kormány közben erőteljes lépéseket tett a katonai akció előkészítésére. Július 2-án teljes mozgósítást rendelt el, és utasítást adott a román határra való felvonulásra.

Németország nem nézte jó szemmel a magyar készülődést. Igaz, Románia tengelyhatalmakhoz való csatlakozása megszüntette az esetleges angol beavatkozás veszélyét a térségben, a két „szövetséges” háborúját azonban el kellett kerülni. Ribbentrop ezért Csáky kül-

¹⁸ Dombrády–Tóth: *A magyar királyi honvédség 1919–1945*, 149.

ügyminiszteren keresztül figyelmeztette a magyar kormányt, hogy egy katonai akció következtében esetlegesen kialakuló Balkán-háború a német elgondolásokkal teljesen ellentétes, így Magyarország semmilyen katonai támogatásra nem számíthat. Amennyiben viszont Magyarország nem nyúl erőszakos eszközökhöz, egy későbbi időpontban támogatják a magyar területi igényeket. Július 10-én aztán Teleki és Csáky müncheni útjának is csak az lett az eredménye, hogy a tengely a két felet tárgyalóasztalhoz ültette.

Augusztus 16-án kezdődtek meg Turnu-Severinben (Sörényvár) a tárgyalások, de amint az várható volt, lényeges eredményt nem hoztak. Magyarország visszautasította a román javaslatot, amely keskeny határsáv-átadást és lakosságcserét tartalmazott, így 24-én a tárgyalások megszakadtak.

Közben a két fél semmit nem bízott a véletlenre. Augusztus 22-én Magyarország a mozgósítás fokozását rendelte el, míg Románia 23-án elvben megállapodott Bulgáriával Dobrudzsa egy részének átadásáról, hogy így a bolgár határon felszabadult román haderőt is a magyarok ellen tudja felvonultatni. Az események hatására Magyarország teljes haderejét mozgósította, és körülbelül 550 000 főt vonultatott fel a határon, ami azt jelentette, hogy a hátszágban szinte semmilyen katonai erő nem maradt.

A MAGYAR ERŐK FELVONULÁSA A HATÁRRA



A magyar csapatok a vezérkar irányelveit augusztus 23-án kapták meg, és felkészültek a támadásra.

Az Irányelveket függelékben közöljük:

A MAGYAR TÁMADÁS TERVE



Ennek alapján az 1. hadsereg – parancsnoka Nagy Vilmos vezérezredes, alárendeltségében az I., II., IV., VI., hadtest és a gyorshadtest – feladata az volt, hogy Nagykároly és a Szamos között előretörve, Szinérváraljánál törje át a román erődvonalat, és a kialakított résben alkalmazza a gyorshadtestet a siker kifejlesztésére, illetve üldözési feladattal. Továbbá, együttműködve a 3. hadsereggel, verje meg a Szilágyságban felvonult román erőket, és érje el Kolozsvár, Dés területét.

Az 1. hadsereg hadműveleteit a Máramaroszigetnél Nagybánya, Dés irányában támadó 3. hadseregnek – VII., VIII. hadtest és 1 lovasdandár – kell támogatnia Gorondy-Novák Elemér parancsnoksága alatt. A rendkívül nehéz terepviszonyokat is leküzdve, a Dés–Beszterce vonalat mielőbb elérve az 1. hadsereggel szemben harcoló román erők jobbszárnyát kellett megtámadnia és az 1. hadsereggel együttműködnie.

A 2. hadsereg – parancsnoka Jány Gusztáv altábornagy, alárendeltségében az V. és a VII. hadtest – biztosítási feladatot kapott a Maros vonalon. A VII. hadtestnek azonban az volt a fő feladata, hogy az erődvonalat délről kerülje meg, és foglalja el Nagyváradot.

A csapatok augusztus 27-én elfoglalták a megindulási körleteket, átjárókat nyitottak a határon telepített román aknamezőkön, és felkészültek a másnapi támadásra. Visszaemlékezésében Nagy Vilmos a felkészüléssel kapcsolatban a következőket írta: „Sóstón minden előkészületet megtettünk a románok elleni hadműveletekre. Végigszemléltém a határt, és

mérlegeltem a támadási lehetőségeket. Vezérkari tisztjeimmel a határnak minden olyan pontját felkerestük, amely jó áttekintést nyújtott. Megbeszéltük a támadás lehetőségeit. Eközben kaptam meg a parancsot, hogy az 1. hadsereg legyen készen, hogy a támadást augusztus 28-án megkezdhessük, ha a románok a magyar kormány feltételeit nem fogadják el, és nem hajlandók visszaadni és kiüríteni az általunk követelt területeket.

Összehívtam Sóstóra hadtestparancsnokaimat: Schweitzer István tábornokot, a II., Declava Zoltán tábornokot, az I., Horváth László altábornagyot, a IV. és Bajnóczy József altábornagyot, a VI. hadtest parancsnokát.

Megadtam azokat az irányelveket, melyek szerint a hadműveletek irányítása és a támadás végrehajtása során el kell járni. Kítűztem és meghatároztam az egyes hadtestek által elérendő célokat és végrehajtandó feladatokat.”¹⁹

A hadsereg tehát megkapta a támadási parancsot. Még ekkor is csak a politikai és katonai vezetők szűk köre volt tisztában a tényleges erőviszonyokkal, a várható veszteségekkel. A propaganda által félvezetett, feltűzelt hadsereg és a közvélemény abban a tudatban élt, hogy a magyar csapatok támadása nyomán összeomlik majd a rosszul felszerelt, alacsony harci morálú román hadsereg, s a magyar csapatokra diadalút vár. Súlyos hiba volt, hogy a katonák között általánossá vált a szembenálló román csapatok lebecsülése, a magyar harci erények magasabbrendűségének hangoztatása. Ez harc esetén megbosszulta volna magát, a csalódás a magyar harci morálra hatott volna vissza. Sajnálatos, hogy nem ismerjük a vezénylő magyar tábornokok véleményét a hadműveletek esélyeiről. Maga Nagy Vilmos, a döntő támadóerőt képviselő 1. hadsereg parancsnoka sem tér ki visszaemlékezésében az általa nyilván jól ismert hadi helyzetre s az ebből következő kilátásokra a magyar támadás bekövetkezte esetén.

A vezérkar által kiadott hadműveleti intézkedés az elérendő célokat természetesen a magyar csapatok tervszerű és győzelmes előrenyomulását feltételezve határozta meg. Nem vette figyelembe a románok erejét, védelmi tervét, ami legalábbis megkérdőjelezte a magyar hadműveletek tervszerű lefolyását. A magyar hadműveleti elképzelések helyesek voltak ugyan, de a rendelkezésre álló erővel megvalósíthatatlanok. Ha az 1. hadseregnek – összesen 24 ezred, kiegészítve a gyorsdandár 2 lovasezredével, 2 gépkocsizó-zászlóaljával, gyöngye páncélos erejével – sikerült volna a mintegy 50 km széles arcvonalon benyomulnia a román védelem mélységébe s az erődövet áttörni, az ott felvonult, túlerőben lévő román erőket megverni aligha lett volna képes. Ezen a 3. hadsereg időközben komoly veszteségeket szenvedő erőinek esetleges beérkezése sem sokat változtatott volna. Az elakadt támadás kiváltotta volna a román csapatok ellentámadását. A délen levő 2. magyar hadsereg – III. és V. hadtest – feladata az volt, hogy az ellenséges túlerő ellen halogató harcokat vívjon, és akadályozza meg az ellenség térnyerését. Később – értelemszerűen az 1. hadsereg feltételezett térnyerésével egy időben – déli szárnyával menjen át ellentámadásba, foglalja el Nagyváradot, s kerülje meg délről a román erődvonalat. A szemben álló román erők nagyságát ismerve, a 2. hadsereg aligha lehetett volna képes ellentámadásra, sikernek könyvelhette volna el, ha Békéscsaba–Gyula körzetében sikerül a román támadást megállítania.

Az I. hadseregnek csak a harmadik harci napon kellett volna megkísérelnie a Szamos völgye román erődvonalának áttörését. Ez tűnik ki a támogató légierőnek adott utasításból is. Ekkor kellett volna ugyanis a támogató repülődandárnak az áttörésben közreműködnie.

A csapatoknak augusztus 26-áról 27-ére virradó éjjel kellett a támadáshoz felfejlődniük, elfoglalniuk a kijelölt megindulási körleteket, hogy 28-án hajnalban a vezérkar főnöke parancsára a támadó hadműveleteket a határ egész hosszában megkezdhessék.

¹⁹ Nagybacsoni Nagy Vilmos: *Végzetes esztendőök*. Budapest, 1986. 50.

A román hadsereg is folyamatosan erősítette erdélyi csapatait. Augusztus 25-én a felderítési adatok alapján: 16 gyalog hadosztály, 2,5 lovas hadosztály, 3 hegyi, 1 gépkocsizó és 1 erődandár tartózkodott a körzetben.

Ez körülbelül 270 harcocsit, 350 repülőgépet és 400 000–450 000 fő élőerőt jelentett, továbbá komoly erők állomásoztak még a háttérben is. Figyelembe kellett venni továbbá a magyar határral párhuzamosan húzódó román erődvonalat is. Ezt az erődvonalat 1937-ben francia és angol támogatással és tanácsadók segítségével kezdték el építeni. Az Európában zajló események azonban felgyorsították az építkezés menetét. Az erődvonal a trianoni határral párhuzamosan körülbelül 300 km hosszan a Tiszától a Marosig, a magyar Erdélyi-Kárpátok, a Bükk hegység, az Érmelléki dombok, a Bihar és Solymosi hegység nyugati lábánál húzódott. Ekkor már körülbelül 320 vasbeton erődből állt, és az erődök a tereptől függően 50–200 méterre voltak egymástól. Fontosabb helyen erődcsomópontokat hoztak létre. Az erődök előtt, mögött és között különféle műszaki akadályok rendszerét alakították ki.²⁰

A ROMÁN CSAPATOK HELYZETE

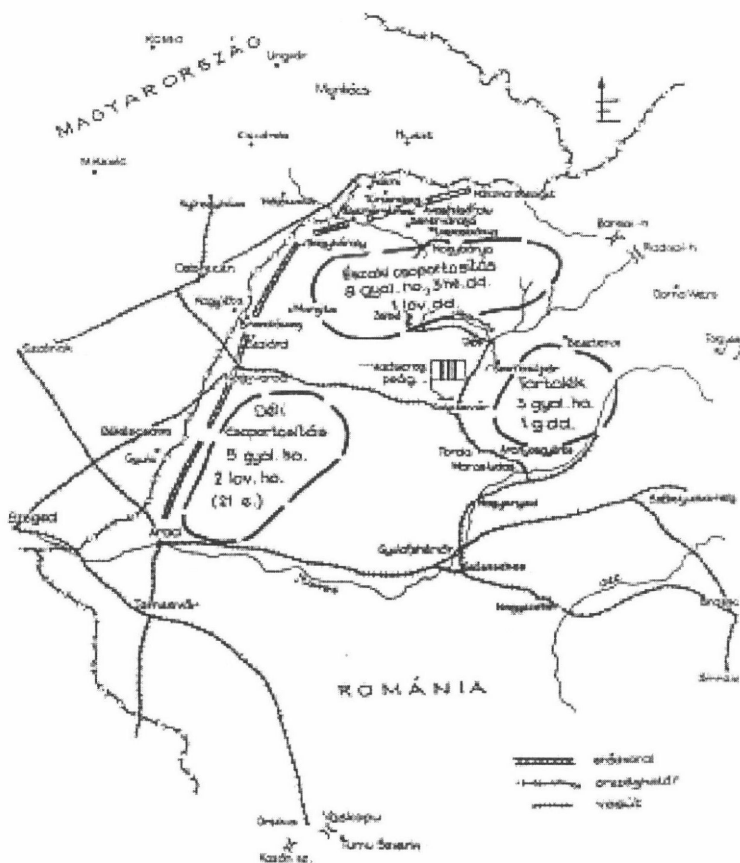

²⁰ Horváth Csaba: *A második bécsi döntés és katonai jelentősége*. Budapest. 2001. 41–45.

A 2. hadsereg I. b. (hírszerző) osztályának jelentése érdekes képet mutat a román felkészülésről és az esetleges román tervekről:

- „Magyar támadás esetén, amelyet főleg a Szamos kapun át várnak, hadászati ellen-támadást terveznek Budapest általános iránnyal Arad, Nagylak területéről Szentés, Csongrád, Kecskemét irányába. Ennek a lehetőségnek a felismerése román részről valószínűleg az erőviszonyok elemzéséből ered.
- A hírszerzők az egyes alakulatokat ma itt, pár nap múlva attól a helytől 30–40 km-relevő helyen jelentik.
- A magyar határtól az erdélyi hegyek lábáig terjedő területet a románok gazdaságilag kiürítik (kifosztják), a polgári közigazgatást folyamatosan megszüntetik, az állami hivatalok zömét elköltöztetik. Ebből arra lehet következtetni, hogy a románok számolnak Erdély nyugati részének biztos feladásával akár német utasításra, akár önszántukból, a helyzet nyomása alatt.
- A román gyalogezredek páncéelhárító fegyverzete a saját fegyverzetünkkel szemben nyomasztó fölényben van. Nálunk ezredenként 4 db 37 mm-es ágyú van, míg náluk 12 db ilyen löveg van, vagy 10 db 47 mm-es francia löveg.
- Eddigi megállapítások szerint a 2. hadsereg előtt körülbelül 150 db harckocsi van szétosztva a különböző alakulatok között. Ezek francia Renault típusúak. Mindenesre minden tekintetben saját felszerelésünk fölött állnak. Eddig körülbelül 100 db bombázó gép jelenlétét állapítottuk meg a hadsereg arcvonala előtt. A légi fölény már csak saját arcvonalunk előtt is szembeszökő.
- A román–magyar határ és az erődvonal közötti előterepet, valamint a magyar határ és Oláh-Apáti, Nagyszalonta, Arad, Pécske, Nagylak közötti területet újabb tábori erődítési elemekkel (helyenként összefüggő állásokkal) építik be. Ebből a szempontból a lakosságot is teljes mértékben igénybe veszik. A főbb közlekedési vonalakat azoktól pár száz méterre kialakított, harckocsi árkokkal, csapdákkal és harckocsi akadályokkal zárják le.”²¹

²¹ HL 2. hds.p-ság Ein.1. 1940/478. Jelentés



Az elkerülhetetlennek látszó háborút végül a 27-én benyújtott román jegyzék akadályozta meg, amelyben a románok jelezték (valószínűleg német nyomásra), hogy elfogadják egy „döntőbírói” eljárást a kritikus területekkel kapcsolatban. Augusztus 30-ára Bécsbe rendelték a magyar és a román külügyminisztert, továbbá megfigyelői státussal meghívták a magyar miniszterelnököt is.²² 1940. augusztus 30-án a Belvedere-kastély Arany-termében aztán aláírták a „második bécsi döntést”, amely visszajuttatta Magyarországnak Észak-Erdélyt és a Székelyföldet. Ezt a dokumentumot Ribbentrop német, Ciano olasz, Manoilescu román és Csáky István magyar külügyminiszter látta el kézjegyével. A döntés értelmében 43 541 km² területet csatoltak vissza Magyarországhoz, 2,5 millió lakossal. A lakosságnak 58%-a volt magyar, 42%-a pedig román.

Támadás a déli irányba

A Délvidék – mint minden más Trianon előtti magyar terület – visszaszerzése a felső vezetés fő célkitűzései között szerepelt. Magyarország az 1927-ben kötött olasz együttműködési és barátsági szerződés alapján elismerte Olaszország érdekeltségét a Balkánon, és tudomásul vette, hogy a Délvidék revíziója ennek függvénye lehet. A német megjelenés azonban

²² Horváth: *A második bécsi döntés és katonai jelentősége*, 49–50.

megváltoztatta az erővonalakat. Olaszország képtelen volt önállóan érvényesíteni akaratát a térségben, míg Hitler gyors lépésekkel német befolyási övezetet alakított itt ki. Igaz, az olasz és a magyar vezérkar közös tervet dolgozott ki arra az esetre, ha támadó hadműveletekre került volna sor a térségben, de Hitler diplomáciai úton kívánta a tengelyhez kötni Jugoszláviát. Elérte, hogy Olaszország lemondjon támadó szándékáról, Magyarország pedig megemeltámadási és örök barátsági szerződést kössön Jugoszláviával (1940. december 12.).

A német elképzelésekbe azonban hiba csúszott. Igaz, hogy Jugoszlávia 1941. március 27-én aláírta a háromhatalmi egyezményhez való csatlakozás dokumentumát, de már másnap belpolitikai válság robbant ki az országban, és a németbarát kormányt megbuktatták. Hitler azonnal cselekedett, és még aznap utasította a katonai vezetést, hogy a „Marita-tervet” (Görögország megszállása) terjesszék ki Jugoszláviára is. Ebben a tervben szerepet szántak Magyarországnak is. Horthy Miklós a hír hallatán összehívta a Legfelsőbb Honvédelmi Tanácsot, ahol nagy vita bontakozott ki a részvételről. Amennyiben ugyanis feltétel nélkül eleget tesznek a német kérésnek, úgy számolni lehetett Nagy-Britannia és szövetségesei hadüzenetével, ami egyértelműen a „nyugati kapuk” bezáródását és a németek irányában tett teljes alávetettséget vontatolna maga után. Viszont ha elutasítják, akkor Magyarországot is lerohanhatják (megszállhatják), és így veszélybe kerül mindaz, amit már a revízió terén elértek, illetve elérni akartak. A döntés súlyát talán Teleki miniszterelnök érezte át a legjobban, és figyelmeztette a résztvevőket a nemrég megkötött magyar–jugoszláv szerződés ódiomára, a háborúba történő belépés veszélyeire és a magyar katonai erő megőrzésének szükségességére. Érvei azonban nem hatották meg az újabb revíziót szem előtt tartó Horthyt és a katonai vezetőket. Azt sikerült elérnie csupán, hogy a megfogalmazott válaszüzenet ne döntsön el mindent azonnal.

Az igazi trauma 1941. március 28-án érte a magyar felső vezetést, miután Sztójay Döme nagykövet Berlinből meghozta Hitler üzenetét, amely nagyvonalakban a következőket tartalmazta: a Balkánon új helyzet állt elő, és a fegyveres megoldás már eldöntött tény, amelyben a magyar honvédségnek is szerepet kell vállalni. Magyarország revíziós igényeit teljes mértékben elismeri, de csak addig a határig, amelyet Ő Főméltósága szab meg. Szóba jöhető területek közé sorolta Bácskát, Bánátot, sőt támogatást ígért a magyar kormányzónak oly kedves fiumei kikötő ügyében is. Egyetértést kért abban, hogy a horvátok kapjanak autonómiát, és a német, illetve a magyar katonai vezetők egyeztessék a hadműveleti terveket.

Mivel Hitler azonnali választ kért, Horthy magához rendelte Teleki Pál miniszterelnököt, Bárdossy László külügyminisztert, Bartha Károly honvédelmi minisztert és Werth Henrik vezérkari főnököt. Több órás vita után Sztójay nagykövet a következő tartalmú válasszal utazott vissza Berlinbe: A magyar fél a háromhatalmi szerződésnek megfelelően engedélyezi a német csapatok átvonulását, a repülőterek használatát, de a magyar katonai beavatkozás mértékéről és idejéről a minisztertanács később fog dönteni.

A minisztertanács még ezen a napon összeült. Tudomásul vették a Hitlernek küldött üzenetet, de Teleki véleményét támogatva a fegyveres fellépést csak akkor tartották célszerűnek, amikor a német támadás következtében a jugoszláv hadsereg ellenállása már megtört, a horvátok pedig kiléptek a szövetségből, és kinyilvánították önállóságukat. A beavatkozás esetleges okaként természetesen felmerült a magyar nemzetiséget ért esetleges szerb atrocitások kérdése is. Úgy gondolták, hogy így feloldható az 1940. december 12-én megkötött magyar–jugoszláv örök barátsági szerződés és a Duna–Tisza közén indítandó magyar támadás közötti ellentmondás. E határozatról és a készülő német támadásról Teleki levélben értesítette a jugoszláv és az angol kormányt. Igyekezett meggyőzni őket arról, hogy

a súlyos döntéseket kényszerűségből hozták meg, és a honvédség csupán a magyar kisebbség védelme érdekében fog fellépni.

Londonban azonban nem tolerálták Teleki igyekezetét és álláspontját. Egyértelműen leszögezték: amennyiben Magyarország átengedi területét a német csapatoknak, úgy megszakítják a diplomáciai kapcsolatokat. Ha pedig bármilyen indokkal csatlakoznak a támadáshoz, úgy Magyarország számíthat Nagy-Britannia és szövetségesei hadüzenetére. Teleki Pál miniszterelnök ezt saját politikájának kudarcaként fogta fel, és nem találva más kiutat, 1941. április 3-ára virradó éjjel főbe lőtte magát.

Még javában tartottak a csatlakozásról, illetve annak mikéntjéről folyó politikai csatározások, katonai téren már megtörténtek azok a konkrét intézkedések és lépések, amelyek szinte visszafordíthatatlanná tették az eseményeket, és természetesen visszahatottak a politikai döntésekre is. A német és a magyar vezérkar között már március 28-án megkezdődött a tervek egyeztetése és a tennivalók pontosítása, ami 30-án a Paulus tábornokkal (az OKW megbízottjával) folytatott tárgyalásokkal zárult.

A magyar vezérkar vállalta, hogy repülőtereket bocsát a német légiereő rendelkezésére; biztosítja a XLI. és a XLVI. német hadtestek vasúti illetve közúti felvonulását Romániába és a Dunántúlra; aktivizálja a légvédelmi körzeteket, a hozzájuk tartozó figyelő és jelző-őrökkel együtt; lezárja a jugoszláv határt, csapatokkal biztosítja a német erők felvonulását és ütközetbe lépését; mozgósítja a hadműveletbe bevonandó erőket, támadást indít a Duna-Tisza közén, és ezzel fedezi a Belgrád felé előretörő német csapatok szárnyait.²³

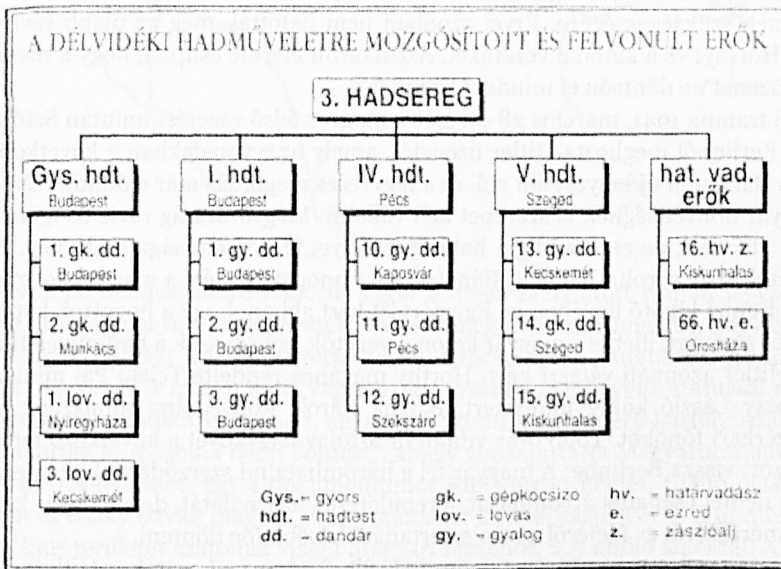

A magyar csapatok támadásának időpontja azonban továbbra is nyitott maradt. Werth Henrik április 15-ében határozta meg azt a legkorábbi időpontot, amikor a magyar csapatok elérhetik készenlétüket a jugoszláv határ mentén. Paulus ezt túl késői időpontnak tartotta, és ragaszkodott 12-éhez mint legkésőbbi meginduláshoz. A magyar vezérkar főnöke Horthytól a Legfelsőbb Honvédelmi Tanács április 1-jei összehívását kérte a mozgósítás azonnali elrendelése céljából. Mivel erre az engedélyt csak április 3-án kapta meg,

²³ Horváth Csaba – Lengyel Ferenc: *A Délvidéki hadművelet 1941. április*. Budapest, 2003. 35.

nyilvánvalóvá vált, hogy a magyar csapatok feltöltéséhez és felvonulásához nem lesz elegendő idő.

A vezérkar április 3-án és 4-én kiadott mozgósítási parancsa vonatkozott a m. kir. 3. hadsereg parancsnokságára, az I., a IV. és az V. gyaloghadtestekre, a gyorshadtestre, a jugoszláv határon szolgálatot teljesítő határvadász alakulatokra, illetve a közvetlenül a Fővezérséghez tartozó egységek közül a folyamerő dandárra, a repülődandárra, a nehéztüzérszervezetekre, a légvédelmi tüzérekre, valamint egyéb híradó, műszaki csapatokra és intézetekre. Mozdósították a 19. miskolci gyalogdandárt is azzal a céllal, hogy a Tiszától keletre fedezze és támogassa a főcsoportosítás bal szárnyát.

A terv szerint a csapatoknak huszonnégy óra állt rendelkezésükre a behívók kiküldésére. Így az első tartalékosok beérkezésével 5-étől, illetve 6-ától lehetett számolni. Április 6-án megérkezett Magyarországra a német összekötő törzs, mely igen kellemetlen híreket hozott. Parancsnokuk ugyanis azt közölte a magyar vezérkar illetékeseivel, hogy a 2. német hadsereg már 8-án megindítja támadását a Dunántúlon. (A német támadás más országok területéről már ezen a napon megindult.) Mindez magában hordozta azt a lehetőséget, hogy a 3. hadsereg lekési a támadást, és esetleg nem lesz rá szükség. Ebben az esetben pedig elmaradhat az oly hön várt területek visszacsatolása. Ezért a katonai felső vezetés az amúgy is feszes (8–10 nap) mozgósítási normákat jelentősen csökkentette, 5, illetve 7 napra, holott a csapatok még az eredeti ütemet sem tudták tartani.

A vezérkari tisztek a délvideki hadművelet után megírt tapasztalati jelentései a nem kellő ütemű mozgósítás okaként a következőket jelölték meg: A mozgósítás a feladat megkezdéséhez viszonyítva túl későn lett elrendelve, mivel a Legfelsőbb Honvédelmi Tanács helytelen személyi összetétele miatt napokig tartó meddő viták alakultak ki, amelyekben a katonai vezetés nem tudott érvényt szerezni akaratának. A váratlan fordulat miatt a rövid idő nem tette lehetővé, hogy az ország lakosságát hangulatilag felkészítsék, bennük még – joggal – a barátsági szerződés szelleme élt, így a mozgósítást sokan egyszerű stílusgyakorlatnak tekintették. A posta nem volt felkészülve a hétvégén és az ünnepnapokon végrehajtandó kikézésítésekre, ezért sok helyen a tartalékosok 24–28 órával később kapták meg a behívókat. A vasúti forgalmat korán csökkentették, és a nyári időszámítás miatt megváltozott menetrendet nem propagálták kellő mértékben. Sok parasztot a halaszthatatlan tavaszi munka, valamint a bevonulás idejére járó alacsony családi pótlék késleltetett, illetve tartott vissza, számtalan családban megélhetési gondok lépnek fel, ha a családfő hosszabb ideig távol van. A különböző polgári szervek nem az ország, hanem saját érdekeiket tekintették elsődlegesnek, amikor kivételezéseket tettek, felmentési kérelmek garmadával árasztották el a területi szerveket. Az „M” törzseknel (békében csak kerete volt, amit behívások útján kellett feltölteni) igen alacsony volt a hivatásos tisztek száma, példaként a 3. hadsereg-parancsnokság esetét említették. Mivel azt egy alacsonyabb szervezeti egység (IV. hadtest) állította fel, így a legfontosabb irányító szerv alakult meg utoljára. Ennek kapcsán kifogásolták azt is, hogy a hadtest a legjobban képzett tiszteket megtartotta magának, míg a gyengébbeket átirányították a hadsereg-parancsnoksághoz. A törzs csak 19-én állt össze, a harcálláspont pedig 10-én déltől vált működőképesé. Ez igen késői időpont volt, hiszen a felvonulás már javában tartott, és a csapatoknak már csak egy napjuk volt a támadás megindításáig. A mozgósítás egyik legnagyobb gondjaként említették a gépjárművek, az országos járművek (szekerek) állapotát és bevonulattási nehézségeit, elterjedt az a gyakorlat, hogy a kiállításra kötelezett ügynevezett „M” járműveket tartottak fenn. Ezek általában már használhatatlannak voltak, vagy igen komoly javításokra szorulnak. A tulajdonosok akként vélekedtek, hogy amennyiben a hadsereg igényt tart a járművekre, akkor javíttassa meg őket. A területi szervek nem vették komolyan a mozgósítási feladataikat: a nyilvántartások pontatlanok

voltak, a változásokat nem vezették. Hiába lett behívó 200%-ban kiküldve, a hadsereg fel-töltöttsége alig érte el a 70%-ot. Ez az arány a járművek vonatkozásában még rosszabb volt. A mozgósítási normákat szinte mindenki túl szűknek tartotta. Ez különösen a gyorshad-testet érintette hátrányosan, mivel esetében nem lehetett alkalmazni a területi elvet. A ke-vés jármű azt követelte, hogy feltöltéséhez az ország egész területét igénybe vegye. A terü-leti elv sok előnye mellett hibaként rótták fel, hogy a mozgósított területek túlterheltekké váltak, ezekben szinte megállt az élet, míg a többiek alig érintették a mozgósítás követ-kezményei.

A korabeli magyar mozgósítási rendszer valóban túl bonyolult és decentralizált volt. Ráadásul a hadsereg vezetése, illetve a kózetparancsnokok nem rendelkeztek olyan hatás-körökkel, amelyek lehetőséget adtak volna a helyzet lényeges javítására. A vezérkari tisztek által megírt tapasztalati jelentések zömükben valóságosak voltak, amit később a csapatok álla-pota és tevékenysége egyértelműen bizonyított.²⁴

A háború jelei április 6-ától már a magyar–jugoszláv viszonylatban is megmutatkoztak. A jugoszlávok megerősítették a határőr őrsöket, és megszállták az erődöket. Nagy ütemben mozgósították erőiket, megkezdődött a „Potiska” hadosztály ikreződése. Mindenütt lezár-ták a határt, megszakították a két ország közötti forgalmat, és aknamezőket, akadályokat telepítettek le a közös határ teljes szélességében. A murakeresztúri és a letenyi hidakat fel-robbantották, míg a többi fontos műtárgyat aláaknázták.

A magyar csapatok felvonulása nagyon lassan haladt. Túl voltak terhelve a déli vasút-vonalak, pedig több alakulat lábon érkezett be a gyülekezési körletébe. Ezt az amúgy is túl-szervezett felvonulási tervet maga a vezérkar borította fel kapkodó intézkedések kiadásával, amit a mozgósítási esúszások még tovább bonyolítottak.

Végül április 10-ére a Duna–Tisza közén a következő helyzet alakult ki:

ERŐVISZONYOK 1941. ÁPRILIS 10-ÉN A DUNA–TISZA KÖZÉN

Megnevezés	Magyar	jugoszláv	arány
gyalogezred	20	6	3,3:1
lovasezred	4	3	1,33:1
gépkocsizó, illetve felderítő zászlóalj	8	—	8:0
páncélos-zászlóalj	2	—	2:0
harcokosi-zászlóalj	2	—	2:0
kerékpáros zászlóalj	7 (+2 század)	—	8:0
cródzászlóalj	—	6	0:6
tüzéreg	129	kb. 80	1,6:1
vadászrepülő század	8	—	8:0
bombázórepülő-század	10	—	10:0
közelfelderítő repülőszázad	5	—	5:0

²⁴ Horváth–Lengyel: *A Délvidéki hadművelet*, 48–49.

Mielőtt a táblázatban szereplő adatokat számszerűen értékelnénk, figyelembe kell venni, hogy ezek – beleértve mind a két fél katonai erőit – csupán előzetes számításokat és nem a valós helyzetet tükröző erőviszonyokat mutatják be. Ugyanis a német támadás következtében a jugoszlávoknak már nem volt esélyük tartalékokat felvonultatni a térségbe, sőt a Duna–Tisza közének védelme stratégiai szempontból már nem bírt döntő jelentőséggel. Légierjük megsemmisült, míg ütőképes páncélos kötelékeiket a németek ellen fordították.

Magyar részről pedig a már ismertetett okok miatt a tervezett erőknél csupán alig 70%-ára lehetett számítani. Ugyanakkor a kialakult hadászati helyzetből adódóan a m. kir. honvédség jelentős tartalékokkal rendelkezett. Mindezt összevetve a magyar túlerő így biztosított volt, elsősorban a légierő és a páncélosok vonatkozásában.

A magyar terv lényege

A magyar csapatok tevékenységének alapját a már korábban ismertetett 25. sz. német direktíva képezte. A 3. hadseregpárancsnok szűk törzsével 9-én 23,00-kor érkezett meg Kis-kunhalasra. Ekkor már ott tartózkodott a vezérkar futára, aki átadta a VKF 28/Főv.hdm. 41.IV.10. sz. hadműveleti intézkedést: „A német XLVI. páncélosadtest Barcsról Vinkovci, a XLI. páncélosadtest Temesvártól Belgrád irányába támad. Benyomás, hogy az ellenség megrendült. Helyzete a barcsi és a temesvári csoportok bekerítés folytán kritikus. Így a Fővezérség a Duna-Tisza közén szívós ellenállással nem számol. A 3. hadsereg Szabadkától nyugatra jól összefogott súllyal törje át az erődvonalakat, nyugatról kerítse be és semmisítse meg a jugoszláv erőket. A gyorsan mozgó csapatokkal lehetőleg a Ferenc-csatornától délre előretörni, mielőbb elérni a Duna vonalát és birtokba venni az átjárókat. A 11. dandár a hadsereg jobb szárnyán támad azzal a feladattal, hogy a baranyai háromszöget birtokba vegye. A bezdáni csatornatorokolat zsilipje gyorsan elfoglalandó; a vállalkozás esetleg még a hadsereg megindulása előtt végrehajtandó ...”²⁵

A németek április 10-én már Belgrádot támadták, s fennállt annak a veszélye, hogy a 3. hadsereget nem alkalmazzák, és elmarad a délvidéki terület oly annyira várt visszacsatolása. A felső vezetés ezért a támadás időpontját 11-ére hozta előre. Az új hadműveleti intézkedés 10-én késő este érkezett meg, amikor a parancsok már a dandároknál is ki voltak hirdetve. A csapatok jelentős része még menetben volt, a beérkezettek pedig fáradtak voltak, állományukat rendezték, illetve a feltöltésekre vártak. Már az eredeti terv szerint is igen szoros volt a határidő. A támadás 24 órával történő előrehozása még kellemetlenebb helyzetbe hozta a csapatokat.

A hadsereg-parancsnokság ennek megfelelően módosította a hadműveleti tervet, amely az alábbiakat tartalmazta:

²⁵ Horváth–Lengyel: *A Délvidéki hadművelet*, 66–67.

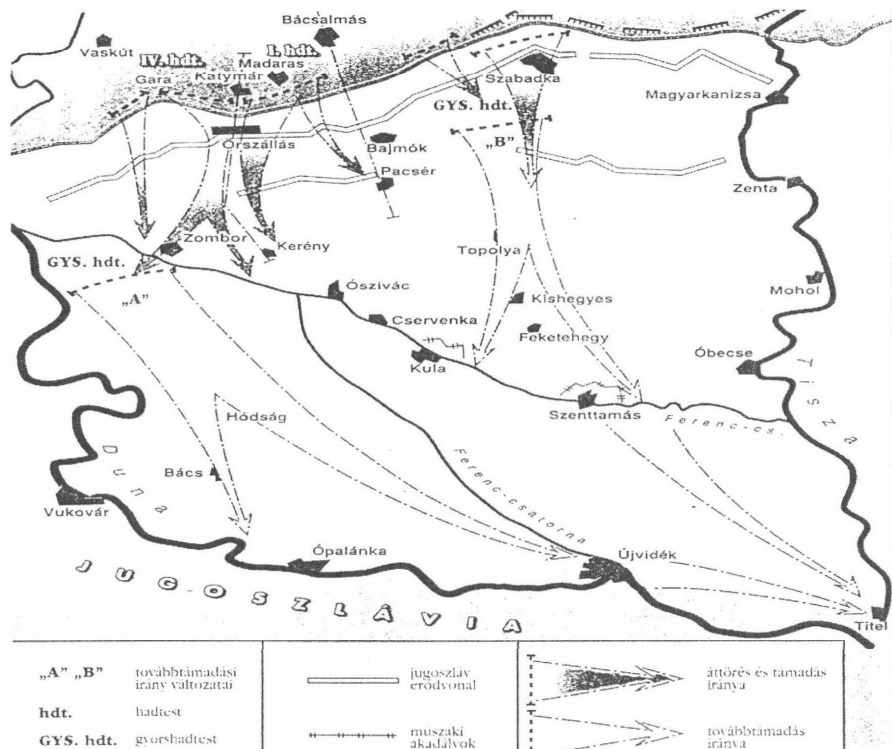

A 3. hadseregarancsnok elgondolásának lényege tehát a következő volt;

„Az V. hadtest biztosítása mellett a IV. és az I. hadtestekkel 4534 és 4544 számú erődök között (Őrszállás térségében) áttörni a jugoszláv erődövet, birtokba veszi a Ferenc-csatorna hídjait, majd a gyors-hadt. utközetbe vetésével kifejleszti a sikert. Az elől támadó gyors-hadt. csapataival Újvidéknél kijut a Dunához, és befejezi a jugoszláv erők bekerítését. A továbbiakban valamennyi erő bevonásával megkezdje az ellenség megsemmisítését és az elfoglalt terület katonai megszállását. Támadás kezdete az órházakra 11-én délután, az erődövre 12-én 10 órakor. Az erődöv elleni tüzérségi előkészítés 12-én 8 órakor kezdődik, amit a német zuhanóbombázók is támogatnak.”²⁶

A hadseregarancsnok elhatározásáról összességében megállapítható, hogy az célszerűnek tűnt, és megfelelt a korabeli magyar elvárásoknak. Az áttörési szakasz, illetve a főerők alkalmazásának irányát helyesen választották ki. A szárnyon támadó csapatokat jobbról fedezte a Duna, és lehetőséget adott a jugoszláv erők nyugatról történő bekerítésére. Az áttörés irányában a terep kissé kiemelkedett lápos, vizenyős környezetéből, és ott viszonylag jól járható volt, míg attól jobbra és balra a gyalogos közlekedés is nehézségekbe ütközött. A gyors-hadt. utközetbe vetését a siker kifejlesztése érdekében a Ferenc-csatornán túl tervezték, ami teljesen megfelelt a korszerű követelményeknek. A Zombor környéki hidak, átjárók birtokbavételére légi deszantokat kívántak alkalmazni, így az áttörés, a gyorsan mozgó kötelek utközetbe vetésének biztosítása és a siker kifejlesztése teljes mértékig összhangba került.

²⁶ Horváth–Lengyel: *A Délvidéki hadművelet*, 69.

A főcsapás irányába az egy–másfél jugoszláv hadosztállyal szemben – az eredeti tervek szerint – három teljesen feltöltött magyar hadtestnek kellett volna felvonulni. Figyelembe véve a német csapatok erejét és tevékenységét, ez az erő elegendőnek tűnt. A 2 km-es áttörési szakaszra öt gyalogdandárt (tíz gyalogezred), valamint negyven–ötven tüzerüteget vontak össze. Ez azt jelentette, hogy itt az arcvonal 1 km-ére tizenöt gyalogzászlóalj és száz–százhusz löveg jutott.

A délvidéki területekért vérrel is fizetni kellett. A veszteségeket a hiányos hadműveleti jelentések miatt nem lehetett pontosan nyomon követni. A Honvédelmi Minisztérium 1941. április 28-án az újságok számára veszteséggként 719 főt adott meg a következő megoszlásban: halott 5 tiszt és 60 közkatona; súlyos sebesült 16 tiszt és 648 katona. A vezérkar 1941. december 9-én a német katonai attasénak 467 főt említett, mégpedig: halott 226 (7+119); súlyos sebesült 241 fő (2+239). A két adat közötti eltérés nem jelent feltétlenül pontatlanságot, mert a súlyos sebesültek közül nyilván többen meghaltak, illetve felépültek.

Összességében a két hadműveleti tervet az akkor elfogadott elvek alapján alakították ki. Jól tükrözte az akkori modern hadseregek módszereit, de természetesen a magyar sajátosságok is jelen voltak, ezek a sajátosságok azonban a lehetőségekre voltak visszavezethetőek. Míg a románok elleni elgondolás alapját a tüzéséggel támogatott gyalogság áttörése és a gyorscsapatok sikerkifejlesztése képezte, addig a Délvidéken már meghatározó szerepet kapott a légiő és az ejtőernyős csapatok, de tovább bővült a gyorscsapatok szerepe is. Ez a közel féléves időeltolódás a hadműveleti tervek között viszont kitűnően mutatja a Magyar Királyi Honvédség fejlesztésének intenzitását ebben az időszakban. Ez az intenzív fejlesztés azonban már megkésített, és ez a második világháború további Magyarországgal kapcsolatos eseményeiben egyértelműen be is bizonyosodott.

FÜGGELÉK

I.

„600./Föv.Hdm.40.VIII.23.

Szigorúan titkos!

A pk. (v kf.) sajátkezű felbontására

Irányelvek

a Románia elleni hdm-ek megindítására

1./ Általános helyzet:

Az Erdély-i kérdés békés rendezésére megindult magyar–román tárgyalások a román fél hajthatatlansága miatt megszakadtak

Híreink és a jelek szerint Románia Erdély fegyveres védelmére készül. Román erőknek Magyarország területére való betörései várhatók, azzal a céllal, hogy a békét megzavarják, a békés megegyezést lehetetlenné tegyék, és háborút provokáljanak.

Magyarország felkészül arra, hogy a románok kezdeményező betörését ellentámadással megtorolja. A hds-ek készüljenek fel arra, hogy a Föv. külön parancsára az ellentámadási hadműveleteket azonnal megindíthassák.

2./ Román helyzet:

A mellékelt tájékoztató szerint. A hdt. és a dd. pság-ok részére e mellékletet később külön küldöm ki a hds.pság-okhoz.

A magyar–román határszakaszon a román 15. ho., 3. hg. vad. dd., 1. erőd dd., 1. gk. dd. és 2 ½ lov. ho.-nyi erőt vontattak fel.

3./ Benyomásom az, hogy a románok az Erdély-i hegyvidék lábánál telepített védőállásokat szállják meg, és ott fejtenek ki ellenállást. A határig terjedő erőterepen csak kisebb biztosító erők halogató védelmével számolnak.

4./ Felvonulás:

A magyar haderő jelenlegi hadrendi tagozódása, csoportosítása és alárendelési helyzete egyben felvonulási hadrendi tagozódás, csoportosítás és alárendeltségi viszony is. Az I. hdt. a hadműveletekre továbbra is az 1. hds.-nek marad alárendelve.

Még az anyaországban lévő seregtestek és kivonuló alakulatok felvonulását vasúti szállítással külön intézkedésekkel elrendelem a „R.” felvonulási segédlet szerint. És pedig: a 3. dd-t Kisvárdra területére az I. hdt. kötelékébe, a 15. dd-t Beregszász területére a Gyors hdt. kötelékébe; a Föv. közv. alakulatokat a „R.” felvonulási segédletben megjelölt helyekre; a hdt. közv. alakulatokat a hdt.-ekhez irányítottam.

A 101. tü. pk-ot az 1. hds.pság-nak alárendelem.

5./ Hv. erők alárendelése:

A külön intézkedéssel elrendeltek szerint minden gyalogdd-t egy-egy szervezetszerű hv. zlj-al megerősítek. E hv.zlj-ak a továbbiakig a dd-ok hadrendi kötelékébe tartoznak. A 2. hds.pság-nak ezen felül még két hv.zlj-at rendeltem alá.

6./ Szándékom:

Román provokálás esetén külön parancsal azonnal megindítandó ellentámadást általános támadó hadműveletekké kifejleszteni.

7./ Erőcsoportosítás és feladatok:

A hds-ek a hadműveleteket a jelenlegi erőcsoportosításban és alárendeltségi viszonyok mellett egységesen egy időben határozottan csak külön parancsomra indítsák meg.

2. hds. feladata: az előkészített tervek szerint telepítendő műszaki záróöv felhasználásával biztosítsa a határt és védje meg esetleg elg. betörésekkel szemben. Túlerejű elg. elől, halogatva a műszaki zárok mögé visszavonulva, ezek mögött akadályozza meg az elg. további térnyerését. A hds. É. szárnyával a Sebes-Körös-től délre lekötést célzó korlátolt célú támadást hajtson végre és Nagyvárad-ot foglalja el az állandó erődvonal déli szárnyának megkerülésével és felsodritásával. A Fehér-Körös, Tisza, Maros, országhatár közötti területen erők mozgatásával és vasúti szállítással kiadós színlelést rendezzen.

1. hds. feladata: készüljön fel arra, hogy jól összefogott súllyal általában Nagykároly és a Szamos között támadó hadműveleteket megindíthassa. Törje át az elg. védőállást, verje meg a Szilágyság-ban felvonult román erőket és a 3. hds.-el összműködésben zömmel Kolozsvár, Dés területét érje el.

Ha a Gyors hdt.-el a Szinyérváralja-i Szamos kapunál lévő elg. állandó erődítéseket nem tudná gyorsan lerohanni és áttörni, az áttörést itt ne erőszakolja, hanem ez esetben a Gyors hdt.-et a hds. zöm. által tört résen át üldözésre alkalmazza.

3. hds. feladata: A Felső-Tisza völgyéből súllyal Máramarosszigetnél menjen át támadásba és zömével Magyarláros-on át Dés irányába „részekkel” Nagy-Bánya felé nyomuljon elő. Érje el Dés, Beszterce általános vonalát, tisztsa meg a Visz völgyet és foglalja el a Kárpát gerincen húzódó ezer éves határt. Legyen készen arra, hogy az 1. hds. harcába beavatkozva, azzal összműködésben a Szamos völgyben lévő elg.-et megverje.

Légi erők feladata: a le. zömének első hadművelési feladata az elg. rep. alapok megrohanása súllyal a bombázó rep. alapokon. Részzeivel a 10.299./K.-1.vkf.-1940. sz. rendeletében (II. pont 2.b. alpontban) megadott közlekedési célok bombázására készüljön fel. Fenti célok közül elsősorban a Kolozsvár, Aranyos-Gyéres közötti, a Kladovó, Mehádia közötti és

a Brassó, Sinnaia közötti vasútvonal szakaszokat, valamint a Tövin-i vasúti csomópontot bombázza. A többi közlekedési cél bombázására külön intézkedem.

A légi erő felvonulására külön intézkedem.

Az 1. hds. áttörésénél való közreműködéssel a rep. dd. zömének bevetésével előreláthatólag a harmadik hadműveleti napon számoljon.

8./ Sávhatárok:

2. és 1. hds. között Nagyléta D., Bihardiószeg D., Szalárd É., Réz hegység gerince (Polyána 711. hárp., 786. hárp., 990. hárp.)

1. és 3. hds. között Halmi K., Tus-Terebes K., 402. hárp., Avas-Újváros K., Lápos-Bánya É., Koltó Ny., 686. magp., D. Gimi 776. hárp.)

9./ Időpont: a seregtestek a támadó hadműveleti csoportosítást úgy vegyék fel, hogy a támadó hadműveletek külön parancsnomra VIII. 28-án a kora hajnali órákban a határ átlépésével megindulhassanak.

10./ Rejtési rendszabályok:

A hadműveleti csoportosítás felvételét főleg éjjeli menetekkel kell végrehajtani. A határra való teljes felzárkózás és készenletbe helyezés az utolsó éjszaka történjék.

Minden csapatmozgás a legmesszebbmenő titoktartás, rejtés és az előzetes kémvédelmi rendszabályok megtételével eszközendő.

Saját vadászerek leplezésével az alárendelt seregtestek ne számoljanak.

Határvédelmet nem rendelék el.

VIII./26-án 20 órától – a határzár nyílt elrendelése nélkül – a kishatárforgalmat be kell szüntetni minden indoklás és feltűnés kerülésével.

A távolsági forgalmat magyar részről a további intézkedésig fent kell tartani, de különösen a kilépőket szigorúan ellenőrizni kell.

11./ Légi felderítés:

A légi felderítést VIII./28-án lehet megkezdeni, ha a hadműveletek megindítására parancsot adok.

A hds-ek felderítési területei:

A hds. pság-ok felderítési területeinek külső határa: Orsova, Szászsebes, Marosludas, Beszterce, Dorna-Watra vonala.

Felderítési sávhatárok:

2. hds-nél: a román-jugoszláv határ, É-ről Margita, Torda vonala.

3. hds-nél: Nagyvárad, N.Enyed, É-ről Huszt, N.Bánya, Beszterce vonala.

3. hds-nél: D-ről Szatmárnémeti, Zsibó, Szamosujvár, É-ről a magyar–oros határ.

A főv. hadászati felderítésének súlya Dés, Kolozsvár, Gyula-Fehérvár, Nagyszeben, Brassó, Székely-Udvarhely, Beszterce területén.

12./ Légvédelem:

101. lgv. tü. pság-ot f. hó 26-án 12 órától az 1. hds. pság-nak rendelem alá. (Értesíti az 1. hds. pság.)

A működő hds.-ek területén alkalmazott honi lgv. erőkről a hds. pság-okat 42.(Főv. hdm. VIII.6. számú intézkedésében tájékoztattam. E tekintetben módosítást egyelőre nem tervezek. Miután a hds.pság-ok a szaklégvédelem további megerősítésével nem számolhatnak a csapatlégvédelem mindenkor megszervezésére az összes, e célra alkalmazható tűzfegyverekkel és a passzív lgv. rendszabályok betartása elengedhetetlen.

A hds-ek a területeiken alkalmazott szaklégvédelmi tűzfegyvereket és a szomszédos hds.pság-okat a saját légtérbe alkalmazott repülőik működéséről (menetvonal, rep. magasság) a lehetőségekhez képest megfelelő időelőnyvel tájékoztassák.

A Főv. közv. rep. alakulatok ténykedéséről a hds. pság-okat a Főv. tájékoztatja.

Futárszolgálatot teljesítő gépek a hds-ek légterében és a mögöttes ország felett a terepviszonyokhoz képest a repülési magasságot 500 m-en alul válasszák, hogy felségjeleik a földről felismerhetők legyenek.

Ettől eltérést csak az időjárási viszonyok és az esetleges ellenséges támadások indokolhatnak.

13./ Híradás: a csatolt toldalék szerint.

14./ Anyagiakra külön szám alatt intézkedem.

15./ Műszaki zárásra, hvéd. robbantási előkészületekre, hátsó védőállások kiépítésére külön szám alatt már intézkedtem. (715., 718. és 719. /Föv. mü. 40. VIII. 23. számok alatt.)

Román árasztási lehetőségek:

A román Kraszna folyó duzzasztására Ákos község D-en (Pálinkás m-nál) előkészületeket végeztek.

A Kraszna vízének az Érmellék-re való vezetéséhez Ákos D., Krasznamihályfalva D., Ér-Kisfalva D-en kb. 9 km csatornát ástak ki, melyet összekötöttek az Ér patakkal. E munkálatok június hó végéig befejeződtek s így a románoknak módjukban áll az Érmellék-ét a Kraszna vizével fokozottan, azaz több hét alatt elvizenyősíteni.

A Érmellék-nek legvizenyösebb része az itteni kiértékelés szerint Szalacs és Mezős Terem között van (legkisebb a talaj esése).

Az árasztás és duzzasztás fokozott légi felderítésére intézkedtem. A földi hírszerzés fokozott fontosságú.

Eme árasztási előkészületeket segédlet formájában feldolgoztatom és rövid időn belül kiadom.

Felhívom a figyelmet, hogy az Ecsedi láp területe a mostani esőzések folytán alaposan elvizenyősödött.

16./ Közlekedés műszaki alakulatok: alárendelése és alkalmazása a hds.pság-oknak külön kiadásra kerülő intézkedés szerint.

17./ Háp.:

A Föv. Budapest-ről kitelepül. Új háp-ján VIII./27-én 12 órától működik. A Föv.-hez indítandó futárok Pilis község iskolájához irányítandók.

3. hds.pság. még a hadműveletek megkezdése előtt Huszt-ra települjön át. Itteni működésének megkezdését jelentse.

18./ A hds.pság-ok hadműveleti tervüket legkésőbb VIII. 25-én 20 óráig írásban, vázlaton jelentsék. (Föv. hdm. oszt. útján)

19./ Kapják: 1.-3. hds.pság. le. pság. és Föv. érintett osztályai.

Mellékelve: csom.

Budapest, 1940. VIII. 23. 14 h.

Werth Henrik gytbk.
honv. vezérkar főnöke

A másolat hiteles:
Budapest, 1940. VIII. 23.

hdm. oszt. ügy. vk. tiszt.²⁷

²⁷ HL 600./Föv.hdm.40.VIII.23. Irányelvek a Románia elleni hdm-ek megindítására.

II.

„Intézkedés a támadásra április 11-re és 12-re

1:200 000

1. A Duna-Tisza között a következő jugoszláv erők nyertek megállapítást: 1 erődhadosztály, 3 gyaloghadosztály és lovashadosztály súllyal Zombor, Szabadka területén. Az erődhadosztályból 5 erődzászlóaljából sz. erődítményeket megszállva tarja.

A határmenti grenicsár alakulatokat – karaolánként (őrlaktanyánként) 2-3 figyelő kivételével – visszavonták részben az erődökbe, részben az erődvonalak mögé.

Részletek a csatolt 1. sz. melléklet szerint.

A német haderő XLVI. páncéloshadtest és (Vietinghof tábornok) a Drávától délre keleti irányban nyomul előre. Április 10-én Slatina-t (Barcs-tól 35 km-re délkeletre) érte el, április 11-én pedig Vinkovce-t. Gombos-ra tört elő.

A Temesvár környékén lévő XLI. német páncéloshadtest (Renihardt tábornok) április 11-én Belgrád környékén tört előre.

2. A Fővezérség benyomása szerint a Duna-Tisza közötti jugoszláv erők a jugoszláv haderőre mért csapások következtében annyira megrendültek és helyzetük a bekerítés veszélye miatt annyira kritikussá vált, hogy az ellenség szívó ellenállásával már nem számol. A jugoszláv haderő esetleg kénytelen lesz a Duna-Tisza közét teljesen kiüríteni.

3. A Legfelsőbb Hadúr rendeletére a 3. hadsereg már ma április 11-én kezdi meg a támadást.

4. A 3. hadsereg az összefogható seregtestek zömével a jugoszláv erődvonalat Őrszállás keletre át fogja törni, hogy a Duna-Tisza közben lévő erőket, bekerítve megsemmisítse. E célból gyors seregtestek az áttörés után az ellenség visszavonulásának megakadályozására a Ferenc-csatornától délre kerülnek alkalmazásra.

5. A hadsereg támadását április hó 11-én a karaolák elfoglalásával indítja meg. Április 12-én erősen összefogott erőkkel a jugoszláv határerődítéseket áttörni. Szándékom mielőbb Zombor, Kerény, Bács-Gyulafalva vonalát elérni.

6. Az április hó 10-én délután tartott hadtest-parancsnoki értekezleten kiadott szóbeli rendelkezéseimnek megfelelően a 3. hadsereg április hó 11-e folyamán és az április hó 11-ről 12-re hajló éjjel az alábbi csoportosítást veszi fel.

a.) A IV. hadtest zömével (10. és 12. dandár) Bácsbokod, Martinitz puszta. Katymár nyugat fele (Kastély kirázólag), Lellbach puszta, 22. dandárával és a 16. határvadász-zászlóaljjal Gara körzetében.

b.) I. hadtest a 15. és 13. dandárral Katymár kelet felé Madaras, Bács-Almás körzetében.

c.) V. hadtest a határbiztosítást a Bács-Almás kelet, Bajmok kelet vonaltól keletre eső sávban egészen a Tiszáig átveszi. Rendelkezésére áll a 14. dandár és a 19. dandár beérkezett részei. Hadtestparancsnokság. Szeged.

d.) Gyorshadtest: 1. gépkocsizódandárával Baja, Érsekcsanád, Sükösd, 2. gk. dandárával Jánoshalma, Mélykút, Kisszállás, 2. lovasdandár Csikéria, Kelebia, Tompa körzetében. Gyorshadtest parancsnokság. Mélykút.

e.) Fel nem sorolt seregtestek, hadsereg közvetlenek, csapatok és alakulatok irányítására rövid úton már intézkedés történt.

7. 49/3. hds. hdm. I.a. 41. IV. 11. számú rendelkezésemmel a jugoszláv haderőre való támadás április hó 11-én történő megindítására már intézkedtem. Eme intézkedésem lényegét az alábbiakban foglalom össze:

a.) A karaolák vonalát április 11-én délután folyamán a hadsereg egész arcvonala előtt megkezdte. Ugyanakkor a gyalogság roham- és felderítő egységei az ellenség főállásáig nyomulnak előre.

b.) A seregtestek az előző pontban meghatározott körleteiknek déli részében április 11-én 12 h-ig zömeikkel érkezzenek be.

A tüzéség április hó 11-ről 12-re felvonul a főállás leküzdésére.

c.) A IV. és I. hadtest támadási területében az előnyomuló osztagokat a zöm akként kövesse, hogy az ellenséges főállás elleni támadás április 12-én a 2 órai tüzéségi előkészítés után 10 h-kor végrehajtható legyen.

A tűzterv külön kerül kiadásra.

8. A támadás végrehajtása a jugoszláv erődvonalra:

a.) IV. hadtest a Duna fő ága és Ilma major (régí térkép szerint Matheovics puszta) Felső Szent Iván-tól délkeletre, továbbá Katymár közép 110 magassági pont összeállástól északkeletre 2 km-re Nemesmilitisz dél Kerény délnyugat Kis-Sztapár vonal közötti sávban 10. és 12. dandárral súlyt alkotva a bal sávhatártól nyugatra 1 km-re eső sávban támad.

Az erődvonal áttörése után súllyal Zomborra, részekkel Nemesmiliticsre, majd eme részekkel is Zombor-ra nyomul előre. Zombort elfoglalja és a Ferenc-csatornától délre Bács-keretes dél, Bukováci szállások dél, Fernbach hízállás vonalában hídfőt alkot.

b.) I. hadtest előbbihez csatlakozva a Bács-Almás feletti Bajmok kelet, Bács-Kossuthfalva kelet vonaláig terjedő sávban támad, súllyal a nyugati sávhatártól keletre 1 km-re terjedő sávban.

Az erődvonal áttörése után zömével Kerény, Bácsgyulafalva délre, vonalába nyomul elő. Részekkel sodrítsa fel a Nemes-Militics észak, Pacsér észak vonalában húzódó erőrendszert és biztosítsa Bács-Kossuthfalva, Pacsér területén kelet irányba.

c.) Az erődvön való áttörést az I. és IV. hadtest a J 4534 és a J 4544 számú erődök (1:25 000-es térkép) „Őrszállás” 5662 (2. lap) közötti mintegy két km-nyi szakaszban hajtja végre. Válaszvonala két hadtest között a 4538 és 4540. számú erődök közötti középvonal.

d.) április 12-én tüzéségének zömével vegye tűz alá a Béka halom (Horgos délnyugat) területén lévő ellenséges állásrészeket, majd ha az ellenség azokat kiürítette, akkor a Rózsa major legelőtől délre lévő állások ellen összpontosítsa tüzéségének tűzét.

Egyébként erőviszonyaihoz és az ellenség ellenállásához mérten törekedjék Horgos területén át Csantavér irányában támadva szintén előretörni.

A hadtestparancsnokság létesítsen egy jelentésközvetítő állomást Petróczy iskolánál (Szabadkától északra 16 km)

3. Az 1. gépkocsizódandár a helyzethez képest Garán át Zombor, vagy Bácsbokod, Katymáron át Nemes-Militics Kerény irányában kerül alkalmazásra.

f.) Az I. gyorshadtest zömével (2. gépkocsizódandár és 2. lovasdandár) a jugoszláv erődvonalon ütött résen át kerül bevetésre, gépkocsizódandárával előreláthatólag délkeleti lovasdandárával délkeleti és keleti irányba.

g.) Ejtőernyős század előreláthatólag akkor kerül Zombortól délre a Ferenc-csatorna mentén az ottani hidak kézbevitelére alkalmazásra, ha a IV. hadtest támadása térfnyerően halad előre.

9. A Dráva-Duna háromszögben a 11. dandár feladatára vonatkozóan 52/3. hds. hdm. I.a. 41. VI. 11. szám alatt intézkedtem.

Eme intézkedés lényege:

a 11. dandár jobb szárnyán erős súllyal Dárda irányában áttöri az ellenséges állásokat, és birtokba veszi a Baranya-i háromszöget. A többi seregtestekhez hasonlóan a karaolákra való támadást április 11-én, az ellenséges erődvonalra való támadását pedig április 12-én indítja meg.

Folyamór dandár április hó 12-e folyamán vállalkozást hajt végre a Ferenc-csatorna Bezdánánál lévő zsilipjei kézbevitelére.

10. határ vadász őrsök helyi ismereteinek kihasználása végett a támadás első részében részt vehetnek. Feladatuk továbbra is az előnyomuló csapatok mögött a határvonal lezárása marad. Az elfoglalt területekről további intézkedésig az anya országba való belépés polgári egyének részére tilos. Ez alól kivételt csak a hadsereg-parancsnokság engedélyezhet.

11. Légierők:

a.) A légi felderítésnek április 11-én reggeli órától történő bevetésére intézkedtem.

b.) Repülődandár alkalmazására külön intézkedtem. Ennek lényege.

Bombázó osztály az egyik vadász osztály biztosítása mellett az ellenséges ütegállásokat, gyülekező tartalékokat és menetszlopokat támadja a másik vadász-légvédelemben részesíti a támadó zömét.

c.) A IV. és I. hadtest támadását jugoszláv erődvonalra április 12-én egy zuhanó bombázók bevetésével kapcsolatban saját első vonalak megbízható megjelölésére (fehér vászondarabok, vagy lepedők) különös súlyt kell helyezni. A zuhanó bombázó bevetésének tartama alatt a tábori tüzérőség tüzét teljesen szüntesse be. Bevetés időpontjára és egyéb részletekre külön intézkedem.

d.) Április hó 11-étől kezdve a harcok tartama alatt a seregtest parancsnokságok álláspontjuk közelében saját felderítő repülőgép közeledése esetében ledobó helyüket jelezzék.

12. Műszaki toldalékot 2. számú mellékletként csatolom jelen intézkedéshez (az I., IV., V. hadtest és a folyamdandár-parancsnokság részére)

13. Légvédelmi toldalék 3. számú mellékletként kerül kiadásra.

14. Hadsereg-parancsnokság. Kiskunhalas. Híradó toldalék csatolva van.

15. Anyagi intézkedések külön kerülnek kiadásra.

Törzsszállás, 1941. IV. 11-én 9 h 30 I.
Gorondy-Novák Elemér altábornagy s.k.²⁸

²⁸ *Horthy-Magyarország részvétele Jugoszlávia megtámadásában és megszállásában 1941–1945.*
Főszerkesztő: Liptai Ervin és Fabian Trgo. Budapest–Belgrád, 1986. 36–39.

CSABA HORVÁTH

The Royal Hungarian Army through its Plans Against Romania and Yugoslavia

The paper describes the most important stages in the development of the Royal Hungarian Army between 1920 and 1941. It deals in detail with the organizational changes, describing how the mixed brigade was reorganized into army corps as well as the attempts to create a modern army in line with the restrictions imposed by the Treaty of Trianon. The author highlights the lack of agreement between theory and practice in the development of the army, and discusses the problems responsible for this.

In the second part, the Hungarian operational plans of 1940 and 1941 against Romania and Yugoslavia are discussed. Describing the plans for making use of the three Hungarian field armies, the author provides a military assessment of the ensuing Hungarian-Romanian situation. In the end, the campaign in the Southern territories of Hungary are discussed from the viewpoint of the Royal Hungarian Army.



NAGY MIKLÓS MIHÁLY

Akciórádiusz és magyar táj

A magyar történelemben a török elleni küzdelem, az állandósult háborús viszonyok – a közismert társadalmi, gazdasági hatásokon túl – jelentős mértékben átalakították a Kárpát-medence földrajzi képét is. Egyes természeti tényezők és vidékek módosulása, néhány geográfiai faktor uralkodóvá válása, a településhálózat – főleg az Alföldön történt – átrendeződése, a határvidék eltolódása nemcsak egyik következménye volt a kor itteni háborúinak, hanem vissza is hatott az időszak magyar hadszínterének eseményeire; leginkább olyan geográfiai kényszert jelentett, amelyet az egymással itt viaskodó felek amúgy is hadművészeti és hadművelési korlátokkal küszködő katonai kötelékei képtelenek voltak felülmúlni. Tanulmányunkban e földrajzi kényszerítő erők kérdéseit vizsgáljuk, nevezetesen: mely geográfiai tényezők determinálták a 16–17. századi török elleni háborúk eseményeit? A téma kifejtéséhez azonban – módszertani szempontból – a történeti földrajzi megközelítésen túl a hadelméleti és katonaföldrajzi szemlélet érvényesítése is szükséges. Ebből adódik, hogy tanulmányunk első felében a fenti szempontok – a magyar hadtörténetírásban kevésbé szokásos – együttes alkalmazásáról szólnunk, majd ennek felhasználására teszünk módszertani kísérletet, a magyarországi török hódoltság korára vonatkozóan.

Földrajz és hadtörténelem

A 19. század második felében, majd a századforduló évtizedeiben rohamosan teret hódító antropogeográfia, az ebből kiváló politikai és történeti földrajz fokozott figyelemmel fordult a történelmi események, folyamatok felé. Ezekben vélte megtalálni a korabeli földrajztudomány egyik alaptételének, az emberi élet és társadalmi működés geográfiai determináltságának igazolását, történelmi példagyűjteményét.¹ A Magyarországon elsősorban Friedrich Ratzel eszmerendszere kapcsán népszerűsödő politikai földrajz pedig tudatosan arra törekedett, hogy egyes nemzetek történetéből, ezek összevetéséből a világ egészén alkalmazható történelmi és geográfiai törvényszerűségeket vonjon le.² E törvényszerűségekből gondolkodó, az emberi társadalom földrajzi determináltságát valló geográfia szemlélete – kialakulásával egy időben – fokozatosan teret hódított a társadalom gondolkodásában és más

¹ Maull, Otto: *Politische Geographie*. Berlin, 1925. 1–44.; Hettner, Alfred: *Die Geographie. Ihre Geschichte, ihr Wesen und ihre Methoden*. Breslau, 1927. 142–151.; Mendöl Tibor: *A francia emberföldrajz keletkezése és a történeti tudományok*. Századok, 69. évf. (1935) 1–3. sz. 61–69.; Cholnoky Jenő: *A földrajzról*. In: uő.: *Földrajzi képek*. Budapest, 1914. 23–40.

² Ratzel Frigyes: *A Föld és az ember. Anthro-geographia vagy a földrajz történeti alkalmazásának alapvonalai*. Budapest, 1887.; uő.: *Die Gesetze des räumlichen Wachstums der Staaten. Ein Beitrag zur wissenschaftlichen politischen Geographie*. Petermanns Geographische Mitteilungen, Jg. 42. (1896) 5. sz. 97–107.; Hajdú Zoltán: *Friedrich Ratzel hatása a magyar földrajztudományban*. Tér és Társadalom, 12. évf. (1998) 3. sz. 93–104.

társadalomtudományi diszciplínák körében is.³ A történetírás és a hadtudomány – mai értelemben vett – szoros kapcsolata a geográfiai viszonyrendszerrel, valamint az azt rögzítő földrajztudománnyal e kor terméke, s ez tükröződik abban, hogy a 19. század utolsó harmadában intézményesülő magyar földrajztudomány egyik első tudományos értekezése a történeti földrajz témakörében, a későbbi jeles történetíró, Marczali Henrik munkája volt.⁴

A geográfiai elem térhódítása az európai ember gondolkodásában jelentős hatást gyakorolt a hadtudományra, azon belül a hadelméletre, hadtörténetírásra, valamint a katonák világszemléletére is. E jelenséget egyik korábbi írásunkban a modern hadügy geografizálásának neveztük,⁵ amelynek – az előbbieken említettekén túl – katonai szakmai okai is voltak. Ezek leginkább a 19. század elején kialakult modern, a clausewitzi hadelmélet elterjedésében, valamint az erőszakról szóló tézisei értelmezésében rejlettek. A modern katonai gondolkodás egyértelműen leírható, osztályozható a politikai célból végrehajtott háborús erőszak alkalmazásának milyenségével,⁶ és ennek tudatosulása a katonai szakmai körökben éppen az antropogeográfia és a politikai földrajz elterjedésével esett egybe. A hadtörténetírás szempontjából pedig külön figyelmet érdemel, hogy az erőszak-alkalmazás kérdésköre egy látszólag hadtörténelmi vita, a Hans Delbrück személyéhez kötődő polémia kapcsán vált szélesebb körben is közismertté. Vagyis a geográfiai szemléletű katonai gondolkodás kialakulása több elemből összetevődő folyamat volt, amellyel érdemes – pusztán a témánk szempontjából releváns ismeretek szintjén – foglalkozni.

Elsősorban a geográfiai elem térhódításával kapcsolatban szükséges utalnunk arra a kultúrtörténeti jelenségre, hogy az első világháború és az azt közvetlenül megelőző konfliktusok egyrészt jelentősen megnövekedett fegyveres erők között zajlottak, másrészt addig sohasem látott földrajzi dimenziókat öltöttek, harmadrészt pedig – főleg az első világháború – egyértelműen megtanították a katonákat a társadalmi, földrajzi potenciálok hatására. E ta-

³ E kultur- és tudománytörténeti folyamatról Hettner és Maull idézett művein túl lásd: Banse, Ewald: *Entwicklung und Aufgabe der Geographie. Rückblicke und Ausblicke einer universalen Wissenschaft*. Stuttgart–Wien, 1953. 92–139. Sajátos, egyedi kultúrtörténeti áttekintést ad Teleki Pál: *A földrajzi gondolat története*. Budapest, 1917. (második kiadás Budapest, 1996.); ennek szakmai kritikája, egyben a Teleki gondolatait ért bírálatok bírálatát lásd: Cholnoky Jenő: *A földrajzi gondolat története*. Budapesti Szemle, 176. köt. (1918) 502. sz. 129–146. A ratzeli ember- és politikai földrajz magyar percepciója: Cholnoky Jenő: *Az emberföldrajz alapjai*. Budapest, 1922.; Mendöl Tibor: *Táj és ember*. Budapest, 1932., valamint politikai felhangokkal is átszótt változata Rónai András: *Gondolatok a politikai földrajz témaköréből*. Budapest, 1941. Az embernek a geográfiában elfoglalt helyével foglalkozó igen terjedelmes szakirodalomból a fentiekén túl itt pusztán két magyar nyelvű tanulmányt ajánlunk az olvasó figyelmébe. Dékány István: *Az ember és környezete viszonyának új elmélete. (Az antropogeográfia alapvetéséhez)*. Földrajzi Közlemények, 52. évf. (1924) 1–3. sz. 1–23., valamint Kádár László: *A geografikum problematikája*. Földrajzi Közlemények, 81. évf. (1957) 1. sz. 1–8.

⁴ A doktori értekezés szövege nyomtatásban (még Morgenstern Henrik név alatt): *A földrajzi viszonyok befolyása Magyarország történetére*. Földrajzi Közlemények, 2. évf. (1874) 319–367. A letkezés körülményeire vonatkozóan lásd: Marczali Henrik: *Emlékeim*. Budapest, 2000. 63–64.

⁵ Nagy Miklós Mihály: *Geográfia és hadelmélet*. Földrajzi Értesítő, 51. évf. (2002) 1–2. sz. 237–247.

⁶ A hadtörténetírás és a modern hadelmélet fejlődéstörténetéről Hahlweg, Werner: *Krieg-Kriegskunst-Kriegstheorie*. In: Gersdorff, Ursula (Hrsg.): *Geschichte und Militärgeschichte. Wege der Forschung*. Frankfurt am Main, 1974. 313–335.; Nowosadtko, Jutta: *Krieg, Gewalt und Ordnung. Einführung in die Militärgeschichte*. Tübingen, 2002.; Kessel, Eberhard: *Zur Genesis der modernen Kriegstheorie. Die Entstehungsgeschichte von Clausewitz' Buch „Vom Kriege“*. In: uő.: *Militärgeschichte und Kriegstheorie in neuer Zeit: ausgewählte Aufsätze*. Berlin, 1987. 122–147.; Nagy Miklós Mihály: *A katonai erőszak elmélete és a XX. század*. Múltunk, 49. évf. (2004) 4. sz. 146–175.

paszталatok és tanulságok nyomán fordult most már tudatosan a katonák figyelme a geográfiai szemléletű gondolkodás felé, ami együttjárt a hadtudomány egy sajátos területe, a katonaföldrajz rohamos fejlődésével.⁷ Ez az igen egyedi – részben geográfiai, részben történeti, részben katonai – szemléletű tudományterület a századforduló éveiben erősen kötődött a történetíráshoz, nevezetesen a hadtörténelemhez. A kor vezető katonaföldrajzi szakemberei ugyanis e tudományterület egyik – véleményünk szerint akkoriban túlhangsúlyozott – feladatának a neves hadtörténelmi eseményeknek keretet adó földrajzi táj rekonstruálását tartották.⁸ Az első világháború azonban hamarosan bizonyította, hogy az a leíró módszer, amely a konkrét katonai események földrajzi viszonyrendszerének ábrázolásában merül ki, nem alkalmas a hadviselést determináló, a történelmi és hadtörténelmi folyamatok geográfiai mozgatórugóinak feltárására. Ez az igény hívta életre egyfelől a katonaföldrajz új változatát, amelynek megteremtése Oskar von Niedermayer nevéhez kötődik, és amely védelemföldrajz néven vonult be a kultúra és a katonai gondolkodás történetébe.⁹ Másfelől ez eredményezte az akkor már létező geopolitika katonai népszerűségét, amelynek emblematikus figurája a Niedermayerhez hasonlóan szintén katona, Karl Haushofer volt.¹⁰ A két német katonai gondolkodó munkásságának közös eleme, hogy mindketten nagy érdeklődéssel fordultak a hadtörténelmi események, folyamatok oknyomozó geográfiai értelmezése felé. Ez azonban nem jelenthette azt, hogy a hadviselés történetével foglalkozó szakemberek ne tartottak volna további igényt a csataterék földrajzi rekonstruálására: a kor jelentős hadtörténelmi tanulmányai – mintegy bevett szakmai fogásként – rendszerint a táj egykori állapotának aprólékos bemutatásával kezdődtek. Ennek az eljárásnak – hogy hazai példával éljünk – mintáját Markó Árpád adta a Rákóczi-szabadságharcról írott tanulmányaiban.¹¹ Mindössze annyi történt, hogy a katonai szakma földrajzi látásmódja és ennek megfelelően a hadtörténetírás geográfiai szemlélete is a leíró jellegtől elmozdult a mélyebb oknyomozás irányába.¹² Így mintegy katonai-hadtörténelmi értelmezését adta annak,

⁷ Mundt, Hans: *Geographie und Strategie*. Geographische Zeitschrift, Jg. 40. (1934) 1. sz. 1–16.; Nagy Miklós Mihály: *Kis magyar hadelmélet. Hadügy, hadelmélet, földrajz és geopolitika kapcsolata*. Budapest, 2006. 115–141.; uő.: *Egy évszázad katonaföldrajza*. Földrajztanítás, 42. évf. (2003) 1–2. sz. 17–20.; Siposné Kecskeméthy Klára–Nagy Miklós Mihály: *A magyar katonaföldrajz alapkérdésének változása és vizsgálati mutatói*. Földrajzi Értesítő, 44. évf. (1995) 1–2. sz. 71–88.

⁸ Langhans, Paul: *Bedeutung und Ziele der Militärgeographie*. Petermanns Geographische Mitteilungen, Jg. 55. (1909) 289–292.; tiszaujhelyi Újhelyi Péter: *Hadtörténelem és katonai földrajz*. Magyar Katonai Közlöny, 1. évf. (1908) 9. sz. 1027–1046.

⁹ Seidt, Hans-Ulrich: *Berlin, Kabul, Moskau. Oskar Ritter von Niedermayer und Deutschlands Geopolitik*. München, 2002.; Niedermayer, Oskar Ritter von: *Wehr-Geographie*. Berlin, 1932.; Stuhlmann, Friedrich: *Militärgeographie – Wehrgeographie*. Petermanns Geographische Mitteilungen, Jg. 79. (1933) 11–12. sz. 285–287.

¹⁰ Ebeling, Frank: *Geopolitik. Karl Haushofer und seine Raumwissenschaft 1919–1945*. Berlin, 1994.; Haushofer, Karl–Obst, Erich–Lautensach, Hermann–Maull, Otto: *Über die historische Entwicklung des Begriffs Geopolitik*. In: uők: *Bausteine zur Geopolitik*. Berlin–Grunewald, 1928. 3–28.; Haushofer, Karl: *Grundlagen, Wesen und Ziele der Geopolitik*. In: *Bausteine zur Geopolitik*, 29–48.

¹¹ Markó Árpád: *II. Rákóczi Ferenc csatái. Válogatott tanulmányok*. Sajtó alá rendezte: Mészáros Kálmán. Budapest, 2003.

¹² A kor földrajzi alapú hadtörténelmi írásaiból főleg módszertani szempontból említjük meg: Franke, Alfred: *Wehrgeographisches zum Rußlandfeldzug Napoleons*. Zeitschrift für Geopolitik, Jg. 11. (1934) 7. sz. 449–461.; Julier Ferenc: *Rumpfungarn*. Zeitschrift für Geopolitik, Jg. 15. (1938) 8. sz. 622–627.

amit Ratzel antropogeográfiai alapművében leírt, amelyben feltűnően nagy hangsúlyt helyezett a hadtörténelmi jelenségek geográfiai törvényszerűségeinek megfogalmazására. Szintén a 20. század első felének katonaföldrajzi gondolkodása körébe tartozik, hogy a katonai tárgyú, geográfiai szempontú történeti tanulmányokban – ismét a ratzeli hagyományokat követve – már hadelméleti fejtegetésekkel, érveléssel is találkozunk, sőt néhol egyenesen hadművelési érveléssel is. E szemlélet és eljárás mód napjainkban is él.¹³

A katonák és a hadtörténészek – akár a fegyveres erőknél belüliek, akár azokon kívüliek – földrajzi szemléletének fejlődésére e fenti folyamatok mellett hatott még egy kultúrtörténeti jelenség: az első világháborúnak a geográfiai tudatra és diszciplínára gyakorolt módosító ereje.¹⁴ Az első világháború részben hatalmas földrajzi kiterjedésével, az otthonról nagy távolságra került katonatömegek mintegy társadalmi méretű tájélményével szélesítette a földrajzi műveltséget, és jelentősen fokozta az egyszerű emberek érdeklődését a geográfia iránt.¹⁵ Ám ami még ennél is fontosabb: végleg meghonosította mind a tudományban, mind a tömegekben azt a – korábban oknyomozásnak is nevezett – szemlélet- és vizsgálati módot, amelyet Teleki Pál fogalmazott meg *A földrajzi gondolat történetében*; „... A háború, amely a földfelszín rendes folyású életének az emberi factor szempontjából intenzívebb korát, az erőknél intenzívebb igénybevételét jelenti, megtanított arra, hogy ezeket az összes tüneményeket – tárgyakat, úgy mint jelenségeket –, amelyek a földfelszín egyik pontján, egyik területén csoportosulnak a maguk organikus és genetikusszövevényében mint egységet, mint életegységet ismerjük meg. Megtanított tehát éppen arra, hogy borzasztó rövidlátás volna ezekből a tüneményekből ismét csak tendenciózusan, aprioristikusan egyeseket kiválogatva tanulmányozni. Azok a német iskolai geográfusok, akik a politikai földrajz kizárólagos szükségét hangoztatták, borzasztó rövidlátók. A szintetikus földrajznak a földfelszín egyes területei szerkesztésével életrajzában, a tájrajznak fontosságát semmi sem igazolta jobban ennél a minden tényezőt igénybevevő, mindenre kiható háborúnál ...”¹⁶

Vagyis az első világháborúnak volt egy olyan eszmétörténeti hatása is, hogy ember és táj, hadügy és táj szimbiózisának tudatát erősítette nemcsak az ezt valló geográfusok, hanem a „tömegek” soraiban is. S ezt erősítette a két világháború közötti politikai földrajz és geopolitika is, amikor az állam földrajzi alapú hatalomgyakorlásáról beszélt. Tulajdonképpen geográfia, hadtörténelem és – egyebek mellett – hadtudomány is találkozott a geográfia fejlődésének e pontján, és az e hármasszerű tudományos szemlélet alapján írott művek is hamarosan megszülettek. Ewald Banse, a kor egyik német, a geográfia elmélete terén is jelentőset alkotó személye hadtudomány-elméleti művet írt, a mi Tóth Zoltánunk már az első világháború alatt hatalmas ívű, e tárgykörbe vágó értekezéssel lepte meg a tudományos

¹³ A fent említett, integrált, geográfiai általánosításokra irányuló szemlélet egyik alapműve: Schmidt, Max-Georg – Haack, Hermann: *Geopolitischer Typen-Atlas zur Einführung in die Grundbegriffe der Geopolitik*. Gotha, 1929. A hadművelési, hadelméleti szempontok érvényesítésére példaként említjük: Schenke, Wolf: *Der Raum als Waffe. Eine Studie zum Krieg der halben Maßnahmen*. Zeitschrift für Geopolitik, Jg. 15. (1938) 9. sz. 705–711.; Tóth Zoltán: *Az államterület biztonsága*. Földrajzi Közlemények, 45. évf. (1917) 7–8. sz. 311–361. A szemlélet mai megjelenésére: Weghaupt, Harald: *Historische und geopolitische Aspekte der russischen Staatsidee*. Teil I–III. Österreichische Militärische Zeitschrift, Jg. 33. (1995) 1. sz. 49–58., 2. sz. 169–180., 3. sz. 285–296.

¹⁴ Nagy: *Kis magyar hadelmélet*, 93–114.

¹⁵ Hennig, Richard: *Der Krieg als Förderer geographischer Bestrebungen*. Petermanns Geographische Mitteilungen, Jg. 63. (1917) 12. sz. 361–363.; Nagy Miklós Mihály: *Cholnoky Jenő az első világháború geográfiájáról*. Társadalom és Honvédelem, 2. évf. (1998) 1–2. sz. 85–109.

¹⁶ Teleki: *A földrajzi gondolat története*, (második kiadás) 150.

közéletet.¹⁷ S a kor geográfusai úgy külföldön, mint Magyarországon – bizonyára engedve a kulturális, tudományos divat kényszerének is – egyre többet tárgyalták a társadalom biztonságát, honvédelmét és hadtörténelmét.¹⁸ Hogy példával is éljünk: Árpád-kori történeti földrajzunk – módszertani szempontból feltétlenül egyedi és – kiemelkedő alkotását is a fenti geográfiai irányzatnak köszönhetjük.¹⁹

Ugyanakkor nem hagyhatjuk figyelmen kívül azt sem, hogy a politikai földrajz mellett főleg a geopolitikai szakirodalom az állami élet földrajzi alapjait vizsgálva, elsősorban az állam térségének biztosítása kérdéskörében sajátos had- és földrajztudományi integrált szemléletet alkalmazott; ennek első köveit a ratzeli antropogeográfia rakta le. Ám a magas fokú hadelméleti ismeretek bevezetése a geográfiába a geopolitika segítségével történt. Mindennek pedig az lett az eredménye, hogy – jöllehet gyakorta politikai felhangokkal, de – a hadtörténelmi jelenségek földrajzi determináló tényezőinek vizsgálatára is alkalmas nézőpont formálódott ki.²⁰ Ennek ellenére nem mondhatjuk, hogy a magyar hadtörténetírás felfigyelt volna akár a politikai földrajzban, akár a geopolitikában rejlő módszertani lehetőségekre, sőt – megkockáztatva a kritikus véleményt – még a hazánkban kevésbé honos oknyomozó történeti földrásra sem.

S e történeti, hadtörténeti tartózkodás hazánkban a magyar és az egyetemes történelmi folyamatok mögött meghúzódó geográfiai jelenségekkel szemben nemcsak azért feltűnő, mert – ahogyan láttuk – e téren történtek próbálkozások, hanem mert a múlt század első felének magyar geográfiája egyértelműen igyekezett nyitni a történetészek felé. A magyar történeti földrajz geográfusok által űzött ága azt az oknyomozó (földrajzi) szemléletet követte, amelyet a kor neves szakírója, Hugo Hassinger is alapművében, vagy amit éppen Braudelnek a Földközi-tenger térségéről szóló monográfiája is követ.²¹ A harmincas évek közepén mérvadó magyar geográfusok tettek közzé több írást is a történelem és földrajz kapcsolatáról, valamint a történeti földrajz elméleti kérdéseiről.²² Cholnoky Jenő, a kor vi-

¹⁷ Banse, Ewald: *Wehrwissenschaft. Einführung in eine neue nationale Wissenschaft*. Leipzig, 1933.; Tóth Zoltán, id. m.

¹⁸ Nagy Miklós Mihály: *A Kárpát-medence földrajzi biztonsága a magyar földrajzi szakirodalomban*. In: Pap Norbert–Végh Andor (szerk.): *IV. Magyar Politikai Földrajzi Konferencia. A Kárpát-medence politikai földrajza*. Pécs, 2005. 37–46.; uő.: *A védelem földrajza*. Új Honvédségi Szemle. 58. évf. (2004) 5. sz. 14–24.

¹⁹ Fodor Ferenc: *Adatok a magyar gyepük földrajzához*. Hadtörténelmi Közlemények, 37. évf. (1936) 1. sz. 113–114.

²⁰ Nagy Miklós Mihály: *Geopolitika és hadtudomány*. Magyar Tudomány, 44. új évf. (1999) 7. sz. 769–778.; uő.: *Kis magyar hadelmélet*, 143–172. Az állami terület mint hatalmi térség biztosításának földrajztudományi kérdéskörére ismét módszertani szempontból jó példát ad Dix, Arthur: *Politische Geographie. Weltpolitisches Handbuch*. München–Berlin, 1922. 164–187. A századforduló és azt követő évtizedek földrajzának és történetírásának, valamint a geopolitikanak kapcsolatáról jó összefoglalást ad: Mező Ferenc: *A geopolitika kialakulása és korai válsága*. Debreceni Szemle, 6. évf. (1998) 2. sz. 193–221.

²¹ Györi Róbert: *A magyar történeti földrajz a két világháború között*. Földrajzi Közlemények, 126. évf. (2002) 1–4. sz. 79–92.; uő.: *Mendöl Tibor és a magyar történeti földrajz*. Földrajzi Közlemények, 129. évf. (2005) 1–2. sz. 103–116.; Hassinger, Hugo: *Geographische Grundlagen der Geschichte*. Freiburg im Breisgau, 1931; Braudel, Fernand: *A Földközi-tenger és a mediterrán világ II. Fülöp korában*. I–III. Budapest, 1996.

²² Mendöl Tibor: *Újabb történeti vonatkozású földrajzi értekezések*. Századok, 68. évf. (1934) 1–3. sz. 66–72.; Cholnoky Jenő: *Földrajz és történelem. Elnöki megnyitó a Magyar Földrajzi Társaság 1935. május 2-án tartott közgyűlésére*. Földrajzi Közlemények, 63. évf. (1935) 4–6. sz. 57–62.; Fodor Ferenc: *Történelmi és településföldrajz*. Földrajzi Közlemények, 63. évf. (1935) 9–10. sz.

lágírú magyar geográfusa – az ember és földrajzi környezete szimbiózisának fontosságát hangsúlyozva – zárta az alábbi módon egyik dolgozatát; „... Azt mondják, hogy a történelem az élet tanítómestere. Véleményem szerint a földrajz még inkább az, mert nem a múlt eseményeivel, hanem a jelen állapotok helyes megismertetésével tanítja az embert az életre. De legszebb tanítómester lesz az a történelem és az a földrajz, amely együttesen, közös munkával igyekszik földeríteni a kettő között levő szigorú, eltérhetetlen és kikerülhetetlen kapcsolatot ...”²³

A geográfusok oknyomozó szemlélete mellett a magyar történetírásban – mintegy annak erősségét megőrizve – a leíró történeti földrajzi szemlélet uralkodik. Így annak fő művei, összefoglalói és adattárai elsősorban a földrajzi adatok – igen alapos kutatói munkát igénylő – rögzítését jelentik.²⁴ A szemléletváltás éppen napjainkban zajlik hazánkban, amikor a tudományos életben egyre többet beszélünk az úgynevezett történeti ökológiáról, amely a geográfiához hasonlóan ember és környezete kapcsolatát tartja egyik fő kérdésének.²⁵ Emellett említést kell tennünk arról is, hogy a magyar földrajztudományban elsősorban a Frisnyák Sándor nevéhez kötődő történeti földrajzi kutatások az elmúlt időszakban ember és történeti táj együttélése kérdéskörében eljutottak a magyar hadtörténelem geográfiai tényezőinek vizsgálatáig is.²⁶ Így alakulhatott ki hazánkban az a helyzet, hogy egyszerre van jelen a főleg a historikusok által művelt, leíró szemléletű, valamint az elsősorban a földrajzosokra jellemző, oknyomozó történeti földrajz,²⁷ amelyek együttes alkalmazása egyben a történettudomány és a geográfia egymáshoz közelítését is jelentené. Véleményünk szerint a földrajzi szemlélet érvényesítése a történetírásban így válthatná valóra azt, amit *Cholnoky Jenő* a magyar táj történetéről írott művében fogalmazott meg; „... Annál fontosabb a földrajzi tényezők pontos ismerete. Az ember élete egészen a legújabb korig, a technika hihetetlen haladásának koráig annyira függött a természetadta körülményektől,

289–295.; Bulla Béla: *Hazai történeti földrajzunk múltja, jelene és feladatai*. In: Kumorovitz L. Bernát–Szilágyi Loránd (szerk.): *Emlékkönyv Szentpétery Imre születése hatvanadik évfordulójának ünnepére*. Pécs, 1938. 73–106.; Mendöl Tibor: *Településtörténet, településföldrajz, történeti földrajz*. In: *Emlékkönyv Szentpétery Imre...*, 312–334.

²³ Cholnoky: *Földrajz és történelem*, 62.

²⁴ Kristó Gyula: *Történeti földrajz*. In: Kállay István (szerk.): *A történelem segédtudományai*. Budapest, 1986. 296–306.; Bak Borbála: *Magyarország történeti topográfiája. A honfoglalástól 1950-ig*. Budapest, 1997. (második kiadás: 2003)

²⁵ A történeti ökológia gyorsan bővülő hazai szakirodalmából két tanulmánykötetre hívjuk fel a figyelmet; R. Várkonyi Ágnes–Kósa László (szerk.): *Európa híres kertje. Történeti ökológiai tanulmányok*. Budapest, 1993.; R. Várkonyi Ágnes (szerk.): *Táj és történelem. Tanulmányok a történeti ökológia világából*. Budapest, 2000.; valamint az alábbi, elméleti kérdéseket tisztázó tanulmányokra: R. Várkonyi Ágnes: „... Folyóvizünk, amelyből élünk ...” *Történeti ökológia*. Valóság, 32. évf. (1989) 12. sz. 85–95.; uő.: *Történeti ökológia és a művelődés története*. Magyar Tudomány, 37. új évf. (1992) 11. sz. 1296–1309.; Rác Lajos: *A történeti ökológia másik arca: a természeti környezet hatása a társadalom változásaira*. Magyar Tudomány, 38. új évf. (1993) 11. sz. 1297–1303.

²⁶ Frisnyák Sándor: *Magyarország történeti földrajza*. Budapest, 1992. (második kiadás); uő.: (szerk.): *A Kárpát-medence történeti földrajza*. Nyíregyháza, 1996.; Frisnyák Sándor–Csihák György (szerk.): *Gyepük, várak, erődítmények és egyéb honvédelmi létesítmények a Kárpát-medencében (895–1920)*. Nyíregyháza–Zürich, 2004.

²⁷ Vofkori László: *A földrajztudomány rendszertana*. Csíkszereda, 2003. 225–226.

hogyan ezeknek a körülményeknek pontos ismerete szinte parancsolólag előírja, hogy hogyan kellett a dolognak történnie, ha helyesen ítéljük meg az eredményeket ...”²⁸

Jóllehet – véleményünk szerint – a geográfiai tényezők és hatásmechanizmusaik működésének ismerete a földrajzi térben nem pótolhatja a történetírásban a különböző dokumentumok, főleg írásos források elemzésén alapuló módszertant, ám érvényesítése egészen új megvilágításba helyezhet eseményeket. Így lehet történetírói módszerré tenni a már hivatkozott Alfred Hettner által leírt jelenséget, a térbeli összefüggések szerkezetét, amely, úgy tűnik, új értelmezésekre, ok-okozati kapcsolatrendszerek feltárására nyújt lehetőséget.²⁹ Ez alapján megkockáztathatjuk azt a véleményünket, hogy hazánk hadtörténelme – egyebek mellett – feldolgozható lenne földrajzi szempontból is; mint ahogyan az elmúlt években erre a magyar geográfiában már történtek próbálkozások.³⁰

S mi köze e tudománytörténeti folyamatnak a hazánkban Perjés Géza nevéhez kötődő akciórádiusz-elmélethez? Legfőképpen az, amit már több helyen elmondtunk, leírtunk és a fent ismertetett szellemi fejlődési tendenciákkal indokoltunk: az akciórádiusz mint a történelmi korra jellemző tényező főleg a 16–17. századi magyarországi hadszíntéren földrajzilag determinált, így a hozzá kapcsolódó tudományos vita a geográfiai szempontok érvényesítése nélkül hiányos.³¹ Továbbá éppen az akciórádiusz nyújt kiváló alkalmat arra, hogy a hazai hadtörténetírásban – véleményünk szerint – feltétlenül szükséges, a geográfiai, a történelmi és a hadelméleti szempontokat egyszerre érvényesítő kutatási módszerre konkrét példán tegyünk kísérletet.

Akciórádiusz és magyar táj

A 20. század méltán hírneves magyar hadtörténész, *Perjés Géza* (1917–2003) először 1971-ben publikálta a később oly heves vitákat kiváltó, úgynevezett akciórádiusz-elméletét és az erre épített szulejmáni ajánlat koncepcióját.³² Ennek két lényegi eleme az, hogy a 16. század első felének török hadügye részben ellátási, részben katonai technikai okok miatt képtelen volt a Kárpát-medence egészét megszállni, és ennek a jól felmért akciórádiuszhoz tudatában Szulejmán szultán nem is akarta megvalósítani Magyarország teljes okkupáció-

²⁸ Cholnoky Jenő: *Hazánk és népünk egy ezredéven át. A magyarság hajdan és most.* Budapest, é. n. 4.

²⁹ Hettner: *Die Geographie*, 195–199.

³⁰ E téren elsősorban a *Gyepűk, várak, erődítmények és egyéb honvédelmi létesítmények a Kárpát-medencében (895–1920)* címmel Nyíregyházán, 2004. november 26–27-én tartott tudományos konferencia előadásaira hívom fel az olvasó figyelmét. A tanulmányok megtalálhatók: Frisnyák–Csihák, id. mű. Ezen túl – főleg a geográfiai szempontok érvényesítésére tett módszertani kísérletként a magyar hadtörténelem vonatkozásában – lásd: Nagy Miklós Mihály: *A magyar hadtörténelem földrajzi alapjai.* Frisnyák–Csihák, id. m. 3–15.; ennek alaposabb, tudománytörténeti és -elméleti kérdéseket is taglaló változata, Nagy: *Kis magyar hadelmélet*, 173–206.

³¹ Nagy: *Kis magyar hadelmélet*, 200–203.; uő.: *A magyar hadtörténelem földrajzi alapjai.* 12–13.; uő. *A Délvidék mint geopolitikai puffer.* In: Kókai Sándor (szerk.): *A Délvidék történeti földrajza.* A Nyíregyházán 2006. november 17-én megtartott tudományos konferencia előadásai. Nyíregyháza, 2006. 174–176.

³² Perjés Géza: *Az országút szélére vetett ország. (A magyar állam fennmaradásának kérdése a Moháctól Buda elestéig terjedő időben).* Kortárs, 15. évf. (1971) 11. sz. 1793–1803.; 12. sz. 1952–1959.; 16. évf. (1972) 1. sz. 118–131.; könyv alakban ugyanezen a címen, a Magvető Kiadó *Gyorsuló idő* című sorozatában, 1975. A fontosabb részek újraközlése: uő.: *Seregszemle. Hadtörténeti és művelődéstörténeti tanulmányok,* Budapest, 1999. 49–73. Az elmélet továbbfejlesztése: uő.: *Mohács,* Budapest, 1979.

ját, hanem ehelyett azt először törökbarát államként akarta megtartani. Perjés mindezt katonai érvekkel támasztotta alá, amennyiben a török csapatok felvonulási nehézségei miatt rendszerint alig néhány hónap maradt a valódi hadműveletekre. Perjés fogalmazásában: „... A hatásos hadviselést szinte lehetetlenné tette, hogy, mint említettük, a tényleges hadműveletekre maradt idő alig tett ki három hónapot. De ha szerencsés véletlenek következtében sikerült is valamilyen sikert elérni ebben a három hónapban, annak kimélyítésére nem maradt idő, hiszen október végén, bármi mást is követelt volna a stratégiai helyzet, haza kellett vonulni. Így azonban az egyik évben elért siker a következőben semmivé válhatott, hiszen a háborúban nem úgy van, mint a könyvelésben, hogy az évi zárszámadásban mutatkozó hasznot át lehessen vinni a másik évre. Ilyenformán azonban igen nehezen lehetett döntést elérni, és minden évben szinte mindent előlről kellett kezdeni ...”³³

Nem feladatunk e helyen az akciórádiusz és a szulejmáni koncepció kérdésköre kapcsán kirobbant vitát értékelni, ezért pusztán néhány, általunk fontosnak vélt megállapításra szorítkozunk. Az első, hogy jóllehet az akciórádiuszt mint katonai, hadtörténelmi *terminus technicus* az amerikai szakirodalomból, McNeilltől szokás származtatni, ám azt – mint jelenséget – főleg a Török Birodalom hatalmas földrajzi kiterjedéseiből eredő katonai kényszerként Perjés is felismerte.³⁴ Jóllehet Perjésnek főleg az akciórádiusz-elméletét a magyar történetírás egy része magáévá tette,³⁵ ennek ellenére éles kritikák is jelentek meg róla.³⁶ S immár mintegy három évtizeddel a vita kirobbanása után, amikor az egykori résztvevők zöme nincs az élők sorában, bátrabban írhatjuk le: a vita, amely látszólag szakmai kérdésekről szólt, nem maradt meg a történetírás határain belül. Már pusztán az a tény is sokat mondhat, hogy a perjési tézisek eredetileg nem egy történelmi szaklapban, hanem a kor mérvadó szépirodalmi lapjában, a Kortársban láttak világot, a magyar gondolkodó sajátos hangulatú ésszéjében, jelentős bírálatai pedig (Szakály Ferenc tollából) a Kritika hasábjain, jelzi, hogy ebben az esetben indulatoktól sem mentes polémia zajlott. Látható, hogy a vita résztvevői mind *Az országút szélére vetett ország*, mind a *Mohács* című kötet kapcsán – mai szemmel nézve – mintha elbeszéltek volna egymás mellett. Hiszen Perjés állításai éppen úgy helytállónak tűnnek, mint az őt éles bírálattal illető Kosáry Domokos, Szakály

³³ Perjés: *Az országút szélére vetett ország*, (1975) 11–12.

³⁴ Perjés: *Mohács*, 83.; Tóth Sándor László: *A török haditevékenység akciórádiusza a 15 éves háborúban*. Hadtörténelmi Közlemények, 32. új évf. (1985) 4. sz. 761–785. Perjés felismerésének első megfogalmazásai: uő.: *Az oszmán birodalom európai háborúinak katonai kérdései (1356–1699)*. Hadtörténelmi Közlemények, 13. új évf. (1966) 4. sz. 862–872.; valamint ennek bővebb, részletes jegyzetapparátussal ellátott változata ugyanezzel a címmel, Hadtörténelmi Közlemények 14. új évf. (1967) 2. sz. 339–372. Az eredeti forrás: McNeill, William H: *Europe's Steppe Frontier 1500–1800*. Chicago, 1964. Perjésnek a vitával kapcsolatos, mintegy a tézisei külföldi visszhangjait is összefoglaló írása: uő.: *Az oszmán államvezetés racionalitása*. Új Erdélyi Múzeum, 1. évf. (1990) 1–2. sz. 147–162.

³⁵ Tóth Sándor László: *A török haditevékenység akciórádiusza*, id. mű; uő.: *A Kászim-nap és a tizenöt éves háború*. Hadtörténelmi Közlemények, 108. évf. (1995) 2. sz. 25–33.; Hegyi Klára: *Egy világbirodalom végvidékén*. Budapest, 1982. (második kiadás) 30–33.; Káldy-Nagy Gyula: *Szulejmán*. Budapest, 1974. 178–179.; Marosi Endre: *A török elleni harc lehetőségei 1352–1718 között*. *Historiográfiai áttekintés*. Hadtörténelmi Közlemények, 27. új évf. (1980) 4. sz. 579–597.

³⁶ Szakály Ferenc: *A mohácsi csata*. Budapest, 1975. (második kiadás: 1977), 10–13., 122–126.; uő.: *Ország – perspektívák nélkül*. *Jegyzetek az újabb Mohács-irodalomhoz*. Kritika, 14. évf. (1976) 8. sz. 29–32.; uő.: *Oktalan oknyomozás Perjés Géza Mohács-könyvéről*. Kritika, 17. évf. (1979) 10. sz. 21–23.; Kosáry Domokos: *Magyar külpolitika Mohács előtt*. Budapest, 1978. 67–69., 184–185.; Barta Gábor: *A Sztambulba vezető út (1526–1528)*. Budapest, 1983. 80–81., 86–89., 220–221. és 222.

Ferenc, Barta Gábor tézisei. Véleményünk szerint e vita érveit talán kölcsönösen nem értették meg, mintha a Perjés-féle értelmezéssel szemben mély módszertani fenntartások és görcsök uralkodtak volna, jóllehet – ezt el kell ismernünk – a Perjés koncepcióját alátámasztó írásos forrást eddig nem láttunk. Ami viszont a katonai, hadtudományi elméleti kérdésekkel foglalkozó szakembernek feltűnik, az egy igen sajátos tünetegyüttes. Nevezetesen, hogy Perjést támadják a szulejmáni koncepció miatt, az akciorádiusznak az európai és az ázsiai távolságokban való eltérése miatt, de mintha tudatosan nem szólnának az egész alapját jelentő hadművészeti, hadműveleti érvelésekkel kapcsolatban. Perjés Gézát a második világháború egykori, komoly harctéri tapasztalatokkal és mély katonai szakmai tudással bíró katonatisztként talán nem is lehetett megalapozott kritikával illetni. Ha viszont a Perjés téziseit ért kritika magát a kiindulópontot nem érinti, nevezetesen, hogy a török Magyarországon a földrajzi távolságokból adódó hadműveleti kényszerek hatása alatt állt, akkor a kritikát joggal illehetjük kritikával. Egyszerűen azért, mert ostobasággal határos korlátozottságot feltételeznénk a Portáról, ha külpolitikájában nem venné tudomásul fegyveres erőinek e hadműveleti korlátaikat. Tegyük hozzá: egy-egy alkalommal ezt megteheti, de nem teheti meg következmények nélkül hosszú távon. Az ilyen kényszerek figyelmen kívül hagyása lehetetlenné tenné egy nagyhatalom több évszázadon át történő fennállását. Márpedig a Török Birodalom évszázadokon át töltötte be ezt a szerepet. Ezzel még nem állíthatjuk, nem láthatjuk igazolva a szulejmáni ajánlat létét, pusztán arra szerettünk volna rámutatni, hogy a hadtudományi szempont érvényesítésével bizonyíthatjuk Perjés egyik alapvető axiómáját, a török állami vezetési racionalitását. Harmadrészt feltűnő, hogy a vitában, amely egy földrajzi tényből – a magyar hadszíntér és Sztambul távolságából – indult ki, mennyire mellőzte mindkét fél a földrajzi érvrendszert. Ez különösen Perjés esetében érdekes, akiről hatalmas katonai elméleti tudásán túl elmondható, hogy a terepnek a fegyveres küzdelmekre gyakorolt közvetlen hatásával teljesen tisztában volt, sokat foglalkozott a hadszíntér eltartó képességével is, ám az oknyomozó földrajzi szemlélet mintha ennek ellenére idegen maradt volna számára. *Mohács* című kismonográfiájában az egykori csatátér megközelítési és felvonulási lehetőségeivel, valamint terepviszonyaival érvelt, míg másik, a magyar hadtörténetírás klasszikus alkotásai sorába tartozó művében a 17–18. századi hadszínterek földrajzi objektumaival és potenciáljaival foglalkozott (eltartóképesség, malmok, úthálózat, szállítási lehetőségek).³⁷

Mindezek ellenére a geográfiai kérdések idegenek maradhattak számára. Ezt bizonyítja, hogy még akkor sem foglalkozott a magasabb szintű földrajzi kérdésekkel, amikor a múlt század nyolcvanas éveiben két jelentős művel koronázta meg Clausewitz-kutatásait.³⁸ Sem a clausewitz-i hadelmélet tartalmi ismertetését nyújtó, sem annak filozófia- és ismeretelméleti gyökereit boncolgató művében nem tért ki a német katonai gondolkodó munkásságának földrajzi értelmezésére, amellyel az már a 19. század elején teljes egészében forradalmasította a katonaföldrajzot mint szaktudományt, valamint a katonák geográfiai gondolkodását is.³⁹ Ugyanakkor Perjés éppen a 17–18. századi hadszínterek eltartóképességéről szóló írásaival nyújtotta tudományos igazolását – jóllehet kimondatlanul – annak, hogy

³⁷ Perjés Géza: *Mezőgazdasági termelés, népesség, hadseregélelmezés és stratégia a XVII. század második felében (1650–1715) (Értekezések a Történeti Tudományok Köréből. Új sorozat, 29.)*. Budapest, 1963. Jelentős részeinek új kiadása: uő.: *Seregszemle*, 223–252.

³⁸ Perjés Géza: *Clausewitz*. Budapest, 1983.; uő.: *Clausewitz és a háború praxeológiája*. Budapest, 1988.

³⁹ Nagy: *Kis magyar hadelmélet*, 126–132.

a katonák gondolkodásában a földrajzi elem már abban a korban igen hangsúlyos volt.⁴⁰ Másik bizonyítékunk Perjésnek a magasabb földrajzi kérdések irányában megmutatkozó távolságtartására kissé személyes jellegű. Amikor e sorok írója 1995. október 31-én A geostratégia értelmezése és felhasználási lehetőségei címmel tartott előadást a Magyar Hadtudományi Társaságban, az azon nagy érdeklődéssel résztvevő Perjés Géza az előadás végén azt a kérdést intézte az előadóhoz: van-e, lehet-e a geopolitikának valami köze a hadtörténetíráshoz? A kérdésben benne rejlik, hogy alapvető geográfiaelméleti ismeretei bizonytalanok lehettek.

Ám nem hiányzott belőle a 20. század emberének, egykori hivatásos katonájának általános műveltségét jellemző modern földrajzi szemlélete. Az a hosszú és igen összetett kultúrtörténeti és geográfiai folyamat, amelynek vázlatát az olvasó tanulmányunk elején találja, egyebek mellett azzal az eredménnyel is járt, hogy a 20. század elejére a szaktudományt jellemző katonaföldrajzi szemlélet és ismerethalmaz mellett kialakult az egész társadalmat, a civilt is jellemző katonai földrajzi szemlélet, amely bizonyíthatóan jelen van mindennapi gondolkodásunkban.⁴¹ Nyilvánvaló, hogy a század fokozatosan geografizálódó hadügyében nevelkedett és szocializálódott Perjés esetében a katonai földrajzi gondolkodás magasabb szintjéről van szó, amit csak emeltek a második világháború keleti frontján szerzett személyes tapasztalatai. Az ezekről írt visszaemlékezései olyan – ismét tudományosan nem szervesült – tájélményekről szólnak, amelyek későbbi munkáinak (főleg a Mohács kötetben) érvrendszerébe is beszivárogtak.⁴² Ennek pedig az lett a következménye, hogy a perjési életműben magas szinten fonódott egybe geográfia, történetírói és hadtudományi szemlélet, ám ezzel magyarázható az is, hogy az életmű jelentős alkotása – az akciórádiusz-elmélet – kapcsán kibontakozott vita érvrendszeréből hiányzott a geográfia, holott éppen olyan korról volt szó, amikor a földrajzi elem hangsúlyossá vált, és a hadszíntér jelentős földrajzi változásokon ment keresztül. Mindez nem kisebbíti Perjés hadtörténetészeti érdemeit abban, hogy – még ha nem is tudatosan, de – ő valósította meg leginkább a múlt század második felében a magyar hadtörténetírásban a Cholnoky Jenő által felvetett, a história és a geográfia közös szemléletmódjára vonatkozó programot.

Az akciórádiusz-elmélet geográfiai értelmezésénél induljunk ki egyetlen, ám annál jellemzőbb történeti földrajzi tényből: a török terjeszkedés a Kárpát-medencében a hegyvidéki keret belsejében húzódó középhegységek belső lábainál akadt el.⁴³ Az ezeken való átjutás láthatóan meghaladta a 16–17. századi török fegyveres erők képességeit. Azok a szörványos események, amikor mégis sikerült kijutniuk Bécs előterébe, és esetleg a város ostromához is foghattak, a kivételek sorába tartoznak. A váróvázhoz szükséges idő már nem állt rendelkezésükre. Az Isztambultól mért földrajzi távolság és a belső középhegységi húr léte azonban még nem elegendő bizonyíték az akciórádiusz jelenségére, mert ebben az esetben a hadművelleti tényezők, valamint a geográfiai viszonyok együttes hatásáról van szó.

A hadművészeti kérdések terén először azt a jelenséget kell kiemelni, amely lehetővé tette a török betörését a Kárpát-medence belsejébe, valamint ottani huzamos, mintegy

⁴⁰ Nagy: *Kis magyar hadelmélet*, 127., uő.: *Katonaföldrajz és a stockholmi dokumentumok. (Gondolatok a történeti és a katonaföldrajzi szakirodalomból)*. Földrajzi Értesítő, 44. évf. (1997) 3–4. sz. 289–293.

⁴¹ Nagy: *Kis magyar hadelmélet*, 10–14.

⁴² Perjés Géza: *A brjanszki erdő aljában. Harctéri élményeim 1942 augusztusától 1943 októberéig*. Hadtörténelmi Közlemények, 110. évf. (1997) 3. sz. 570–638.

⁴³ Nagy: *Kis magyar hadelmélet*, 202.; uő.: *A magyar hadtörténelem földrajzi alapjai*, 12.

másfél évszázados megkapaszkodását. Ennek oka részben a közismert tényben, Magyarország társadalmi, politikai, katonai meggyengülésében, részben pedig abban a kimondatlan faktorban rejlik, hogy a Habsburg katonai erőknek ugyanúgy meglehetett az – ő esetükben Bécestől mért – akciórádiuszuk, mint a töröknek. Am ez az akciórádiusz sokkal kisebb volt, mint a töröké. Míg az utóbbi az Isztambul–Buda távolságot, addig az előbbi csak a Bécs–Buda távolságot tehetette ki. Ezt az egyes hadjáratok eseményein túl leginkább ismét az a geográfiai tény magyarázza, hogy a Habsburg–török katonai összeütközés fő övezete a Dunántúli-középhegység sávját takarta le. Amikor pedig a Habsburg udvar hadügye képes volt ezt a határt átlépni, és már a török is kellően meggyengült, akkor az ország felszabadítása viharos gyorsasággal zajlott. Ennek okát Perjés – a Habsburg fél akciórádiuszának megfogalmazása nélkül – így látta: „... Mindent összevéve tehát a török magyarországi uralma egy látszólag kicsiségben állt vagy bukott, azon ugyanis, hogy a Habsburg állami adminisztráció képes-e a hadsereget már tavasszal sorompóba állítani. Mihelyt ez bekövetkezett, a törökök szempontjából az ország katonailag tarthatatlanná vált ...”⁴⁴ Tegyük hozzá, Perjés megállapítása fordítva is igaz: mindaddig, amíg erre a Habsburg adminisztráció nem képes, addig az ország katonailag visszazerezhetetlen volt.

S mi volt ennek a korlátozott katonai képességnek az oka? Ezt elsősorban a 16–18. század európai hadügyének és hadművészetének válságában, nehézségében, ellátórendszeinek gyenge potenciáljában kell keresnünk. Tanulmányunk kereteit szétfeszítené a kor nyugati hadművészetének részletes értékelése. Így itt pusztán a török elleni háború geográfiai alapjai szempontjából fontos tényeket rögzítjük. A hadtörténeti szakirodalomban szinte közhely, hogy a 16–18. század hadművészeti problémáit nyugaton az ellátási rendszerek hiányai és a hadseregüzem nehézségei jelentették.⁴⁵ Azonban utalnunk kell arra is, hogy a kor emberének általános gondolkodásmódja is szerepet játszott, szerepet játszik a fegyveres erők működésében. Ha a végtelenségig szeretnénk e jelenséget egyszerűsíteni, azt mondhatjuk: a nehézkes kategóriákban, kötött, zárt fogalomrendszerekben gondolkodó kor hadügye is ilyen lesz. A barokk emberének vonzódása a kötött formákhoz szintén közrejátszott a – későbbi korok által – metodistának nevezett hadművészet kialakulásában.⁴⁶

⁴⁴ Perjés: *Az országút szélére vetett ország*, (1975), 12.

⁴⁵ Delbrück, Hans: *Geschichte der Kriegskunst im Rahmen der politischen Geschichte*, Bd. 3. *Die Neuzeit. Vom Kriegswesen der Renaissance bis zu Napoleon*. Hamburg, 2003. (Különkiadás); Ortenburg, Georg–Fiedler, Siegfried: *Heerwesen der Neuzeit*. Abt. I. *Das Zeitalter der Landsknechte*. Bd. I. *Waffe und Waffengebrauch im Zeitalter der Landsknechte*. Koblenz, 1984.; Bd. II. *Kriegswesen und Kriegführung im Zeitalter der Landsknechte*. Koblenz, 1985.; Abt. II. Bd. I. *Waffe und Waffengebrauch im Zeitalter der Kabinettskriege*. Koblenz, 1986.; Bd. II. *Kriegswesen und Kriegführung im Zeitalter der Kabinettskriege*. Koblenz, 1986.; Razin: *A hadművészet története*. III. *A háború kézműipari korszakának hadművészete (XVI–XVII. század)*. Budapest, 1964. 323–537.; Perjés Géza: *Zrínyi Miklós és kora*. Budapest, 1965. 281–373.; uő.: *Mohács*. 36–121.; uő.: *A „metodizmus” és a Zrínyi-Montecuccoli vita*. I. rész Századok, 95. évf. (1961) 4–5. sz. 507–535., II. rész Századok, 96. évf. (1962) 1–2. sz. 25–45.; uő.: *Szerencse, valószínűség és hadvezéri szemmérték (A katonai döntés és a valószínűség Montecuccolitól és Zrínyitől Clausewitzig)*. A Magyar Tudományos Akadémia Filozófiai és Történettudományi Osztályának Közleményei 20. évf. (1971) 1–2. sz. 121–143.; Rázsó Gyula: *Az osztrák hadsereg hadművészetének és szervezetének néhány problémája a XVI. században*. Hadtörténelmi Közlemények. 13. új évf. (1966) 4. sz. 883–890.; uő.: *Az 1529-es török hadjárat stratégiai problémái*. Hadtörténelmi Közlemények. 23. új évf. (1976) 1. sz. 3–41.; Csikány Tamás: *A harmincéves háború*. Budapest, 2005. 15–59., 124–130.

⁴⁶ Eichberg, Henning: *Geometrie als barocke Verhaltensnorm. Fortifikation und Exerzitien*. Zeitschrift für historische Forschung, Jg. 4. (1977) 1. sz. 17–50.

A katonai kötelékek nehézkes mozgása – mint a hadtörténeti időszak egyik tünete – mellett megjelenik egy mások faktor is, nevezetesen a török félhez képest jóval gyengébb és főleg a 16. század első felében jóval szervezetlenebb katonai kötelékek rendszere, amely a Kárpát-medencei hadszíntéren valósággal gúzsba kötötte a keresztény erőket. Ez pedig eleve arra készítette a Habsburg udvart és annak katonai vezetését, hogy – a történetírásból jól ismert kül- és belpolitikai okokon túl – az úgynevezett kifárasztó hadviselést folytassa a Kárpát-medencében. A hadviselés e fajtája egyáltalán nem új a hadtörténelemben, jóllehet ennek hadelméleti megfogalmazását csak a 19. század elején tette meg Carl von Clausewitz.⁴⁷ Az ő tézisei alapján pedig Hans Delbrück⁴⁸ bizonyította, hogy a megsemmisítésre és a kifárasztásra irányuló törekvés mindig is benne rejtett az európai hadügyben. S e ponton, még mielőtt tovább vinnénk a török hódoltság korának hadtörténeti kérdéseit, rövid módszertani kitérőt érdemes tennünk, s szólni arról, hogy a clausewitz-i hadelmélet mennyiben alkalmas a korábbi korok hadművészetének értékelésére.

Clausewitzről – jóllehet vele kapcsolatban sem a hadtörténetírásnak, sem más társadalomtudományi diszciplínának nincs egységes állásfoglalása – egyértelműen elmondhatjuk, hogy nem volt tőle idegen a történeti szemlélet, sőt a hadtörténelem sem.⁴⁹ A clausewitz-i hadelmélet középpontjában – mint köztudott – háború (hadügy) és politika kapcsolata áll, pontosabban annak kérdésköre, hogy az előbbi mennyiben és miként szolgál eszközül a politikának. Am nem úgy, ahogyan azt nagyon sokan és általában tévesen – nyilván Clausewitz fő műve, a *Vom Kriege* hiányos ismeretéből adódóan – gondolják, nevezetesen, hogy pusztán a szerző kora, a napóleoni háborúk időszakára vonatkozóan tartalmazna megállapításokat. Clausewitz ugyanis – részletekbe menő katonai, történelmi ismeretek és még alaposabb háborús tapasztalatok alapján – igyekezett rendszerbe foglalni a hadviselés, valamint a háború és politika axiómáit. Ezt mély filozófiai tartalommal tette; éppen Perjés Géza kutatásai alapján tudjuk, hogy rendszere mennyire kötődik a kanti és a hegeli filozó-

⁴⁷ Clausewitz, Carl von: *A háborúról I.* Budapest, 1961. 59–74.; Kessel, Eberhard: *Die doppelte Art des Krieges.* In: uő.: *Militärgeschichte und Kriegstheorie in neuerer Zeit. Ausgewählte Aufsätze.* Berlin, 1987. 157–174.

⁴⁸ Delbrück: *Geschichte der Kriegskunst*, Bd. III.

⁴⁹ Az igen széleskörű, mondhatnánk könyvtárnyi Clausewitz-szakirodalomból Perjés Géza már idézett két magyar nyelvű alapművén túl – *Clausewitz; Clausewitz és a háború praxeológiája* – első sorban az ezeknek egyik filozófiaelméleti alapját nyújtó művet ajánlunk az olvasó figyelmébe: Aron, Raymond: *Clausewitz. Den Krieg denken.* Frankfurt am Main, Berlin, Wien, 1980. Az életrajzi és tudományos munkásságára vonatkozó adatok tekintetében alapműnek tekinthető: Schramm, Wilhelm von: *Clausewitz. Leben und Werk.* Esslingen am Neckar, 1981. (harmadik kiadás). A legújabb kutatási eredményeket illetően – még rövid terjedelmében is – mérvadó: Schössler, Dietmar: *Carl von Clausewitz.* Hamburg, 1991. A clausewitz-i elméleti rendszerre vonatkozóan lásd: Hahlweg, Werner: *Philosophie und Theorie bei Clausewitz.* In: Maizière, Ulrich de (Hrg.): *Freiheit ohne Krieg? Beiträge zur Strategie-diskussion der Gegenwart im Spiegel der Theorie von Carl von Clausewitz.* Bonn, 1980. 325–332.; Maizière, Ulrich de: *Politische Führung und militärische Macht.* In: Maizière: *Freiheit ohne Krieg?* 90–109.; Aron, Raymond: *Zum Begriff einer politischen Strategie bei Clausewitz.* In: Maizière: *Freiheit ohne Krieg?* 41–55. A clausewitz-i filozófiai kategóriák sajátos megközelítését adja: Günter Maschke az Aron-féle feldolgozáshoz a Frakfurter Allgemeine Zeitung 1981. február 3-i számában (21. oldal) közölt esszéjében: *Absoluter Krieg – nur eine Denkfigur? Raymond Aron löst das Rätsel Clausewitz nicht/Brillante Distinktionen und Verharmlosung.* Továbbá Hans Delbrück Clausewitz-képét lásd: uő.: *General von Clausewitz.* In: uő.: *Historische und politische Aufsätze.* Berlin, 1887. 209–226. A politika, hadügy, katonai gondolkodás viszonylatában: Freund, Ludwig: *Verhältnis von Strategie, Geist, Politik.* Wehrkunde, Jg. 18. (1969) 2. sz. 61–65.

fiához. Ami számunkra ennél sokkal fontosabb, az annak rögzítése, hogy Clausewitz ugyan saját háborús tapasztalatai és a napóleoni háborúk és az ezek útján szerzett élmények alapján írta meg a *Vom Kriegt*, ám olyan szellemi síkra emelte mondandóját, hogy az mintegy a hadakozás elméleti lényegét adja. Ezzel azt is állítjuk, hogy amit Clausewitz ír, megfogalmaz és formába önt a hadművészeti kérdések esetében, már olyan általánosítás, amely lehetővé teszi, hogy segítségül hívjuk a hadtörténetírásban, sőt módszertani fogássá is tehetjük. Meggyőződésünk, hogy Clausewitz nem azzal alkotott újat, hogy a hadakozásnak, a hadművészetnek új formáját találta ki, hanem azzal, hogy a katonai szakma praxisában az emberi társadalmak kezdete óta meglévő, gyakorta a tapasztalatokon alapuló ismereteket rendszerezte. Ezért alkalmazhatjuk sorvezetőnek a hadtörténelmi kutatások során, még ha egyes írásaiiban hadtörténelmi tévedéseket lelhetünk is fel.⁵⁰ Ez utóbbiakat erős kritikával kell kezelnünk, hiszen Clausewitz nem volt iskolázott történész. Ám sokszor briliáns hadművészeti eszmefuttatásait még mindig képtelen felülmúlni a hadtudomány. S hogy az olvasót visszavezessük témánkhoz, megemlítyük: a clausewitzi életművet már a múlt század hetvenes éveiben is valószínűleg alaposan ismerő Perjés Géza maga is beépítette érvrendszerébe. Amikor a mohácsi ütközet hadművészeti problémáiról beszél, a valamikori Dráva menti védelem lehetőségét éppen Clausewitzre hivatkozva elemzi,⁵¹ mert nagyon jól tudhatta, hogy a német–porosz szerzőnél rendszerbe öntött, a folyóvédelemmel kapcsolatos ismeretek – mert annyira a hadviselés gyakorlatából erednek – már Tomori Pál fejében is meglehettek.

Visszatérve a kor hadműveleti problémáihoz, a 16. század első felében a Kárpát-medencébe betört török erőkkel szemben, főleg Buda eleste után – mivel jelentős támadó hadjáratra Bécsnek vagy ereje nem volt, vagy erőinek hadműveleti lehetőségei nem tették lehetővé – a katonai szakma belső logikájából adódóan a Habsburg vezetés a későbbi clausewitzi rendszer szerinti úgynevezett kifárasztó hadviselésre rendezkedett be. S jöllehet ez nem zárta ki, hogy egyes esetekben, sőt egész hadjáratokban támadóan lépjen fel, ám a török hódoltság korának egészen utolsó időszakáig ez a korlátozott célú hadviselés uralkodott. Clausewitz szerint két fajta hadviselés létezik, az egyik a megsemmisítő, a másik pedig a kifárasztó. Az első célja az ellenséges haderő megsemmisítése, majd az ország elfoglalása, végül pedig az ellenfél békekötésre kényszerítése. A kifárasztás ennél bonyolultabb, mert a nagyobb, támadó fél akaratervényesítési szándékáról való lemondatását jelenti, ám oly módon, hogy katonai győzelmet nem aratunk felette. A clausewitzi rendszerben és így a hadakozásban már kezdtek óta benne rejlik ennek lényegi eleme: viszonylag passzív magatartással érni el politikai célt.⁵² Ebben az esetben a pusztá katonai ellenállás jelenti a politika eszközét, amennyiben: „... Ha a harc tartama révén akarunk az ellenség fölé kerekedni, a lehető legkisebb céllal kell megelégednünk, mert a dolog természetéből következik, hogy nagyobb szabású cél nagyobb erőkifejtést igényel, mint a kisebb. A legkisebb cél, amelyet magunk elé tűzhetünk: a pusztá ellenállás, azaz a pozitív szándék nélküli harc. Ekkor érvé-

⁵⁰ Perjés: *A „metodizmus” és a Zrínyi-Montecuccoli, vita*. II. rész 26.

⁵¹ Perjés: *Mohács*, 293–303.

⁵² Clausewitz, Carl von: *A háborúról*, I. köt. 63–66. A kifárasztó hadviselés negatív tartalmát – a filológiai hűség kedvéért idézve – így találjuk meg művében: „... A negatív szándék, vagyis erőinknek pusztán az ellenállás érdekében való egyesítése fölényt jelent a harcban; ha ez a fölény akkora, hogy az ellenfél esetleges erőbeni túlsúlyát is kiegyenlíti, a harc pusztá tartama révén az ellenfél egyre inkább olyan helyzetbe kerül, hogy további erők elfecsérlése nem áll arányban politikai céljával, és ésszerűbb, ha abbahagyja a harcot. Amikor a gyengébb fél erősebbel akar szembezállni, többnyire ellenfele kifárasztásához folyamodik ...” (Clausewitz: *A háborúról*, I. köt. 65. (Réczey Ferenc fordítása))

nyesülnek rendelkezésre álló eszközeink viszonylag legjobban, és ezzel biztosíthatjuk leginkább az eredményt. Milyen mértékű lehet ez a negatív magatartás? Nyilvánvaló, hogy nem maradhatunk tétlenek; a pusztá tűrés nem volna többé harc. Ám az ellenállás már harci tevékenység, amely addig örli az ellenség erejét, amíg eredeti szándékát fel nem adja. Minden alkalommal csak ennyit akarunk elérni, és ebben rejlik szándékunk negatív volta...”⁵³

Hangsúlyozzuk azonban, hogy a kifárasztás jellege ugyan történelmi koronként változhat, ám negatív célja ellenére sem jelentett, jelenthet erőtlen, bizonytalankodó, a teljes passzivitásba húzódó hadviselést. Sőt elsődleges célja mindig megfelel a Clausewitz által megfogalmazottaknak, ám belső tartalma, a megvalósítás módja nagyon is aktív tevékenységeket feltételez. A hadügyben már pusztán az ellenállás szándékának megvalósítása is aktivitást igényel. A 20. század első felének nagy hadtörténetírói vitája, a már többször is említett Hans Delbrück nevéhez kötődő vita éppen amiatt robbant ki, hogy a hadtörténetesek teljes passzivitást tételezve fel a kifárasztásról, nem értették a német historikust. E vitában Delbrück mutatott rá arra, hogy – Clausewitz helyes értelmezését követve – a kifárasztás nem pejoratív tartalmú fogalom a hadviselés történetében, hanem a kor és a háború körülményei által kikényszerített eljárás mód.⁵⁴ Ám a kifárasztás a hadügyben – legalábbis a török hódoltság kora beli Kárpát-medencében – nem pusztán a katonai erő fizikai kimerítését jelentette, hanem az időtényező kihasználását is, ami azt eredményezte, hogy a török csak rettentő erőfeszítések árán és kivételes esetekben juthatott el a Habsburg fővárosig.

Miután tanulmányunk eddigi részében rámutattunk a geográfiai faktor szerepére a hadtörténetírásban, és ebből levezettük az akciórádiusz-vita hiányzó földrajzi érvrendszerét, majd meghatároztuk a kifárasztás hadművészeti kategóriáját, lássuk, hogy ez utóbbi miként érvényesült a 16–17. századi magyar tájban! Elsőként arról kell szólnunk, hogy a 16–17. század a Kárpát-medence kultúrgeográfiai, valamint katonaföldrajzi fejlődésében sajátos időszak.⁵⁵ E sajátos földrajzi vonások csak részben adódnak abból, hogy a történeti földrajz korszakolása szerint az úgynevezett kései feudalizmus (16–18. század) kultúrgeográfiai korszakáról van szó, amikor – az időszak elején – főleg az alföldi térségben jelentősen módosulnak a földrajzi viszonyok,⁵⁶ hanem erednek abból is, hogy a katonaföldrajzi szempontból egységes időszakot alkotó hosszú periódus (1241–1711) egyik önálló ciklusáról van szó.⁵⁷ Ennek lényegét abban lehetne megfogalmazni, hogy míg egyfelől a földrajzi viszonyok és a térszerkezet jelentős módosulása zajlik, addig a módosuló viszonyrendszerbe szervesül a korszak hadügye úgy, hogy egyrészt idomul a geográfiai kényszerítő faktorokhoz, másrészt pedig maga is önálló tájformáló tényezőként jelenik meg. E szempontból

⁵³ Clausewitz: *A háborúról*, I. köt. 64–65.

⁵⁴ Delbrückről lásd: Raulff, Ulrich: *Politik als Passion. Hans Delbrück und der Krieg in der Geschichte*. In: Delbrück: *Geschichte der Kriegskunst*, Bd. I. IX–XLVI. A megsemmisítő és kifárasztó hadviselésről elméleti szinten pusztán két tanulmányt említünk meg: Lehmann, Konrad: *Ermattungsstrategie – oder nicht?* *Historische Zeitschrift*, Bd. 151 (1935) 48–86.; Buchheit, Gert: *Niederwerfungs- und Ermattungsstrategie als historische Erscheinungsformen*. *Wehrkunde*, Jg. 9. (1960) 369–371. Delbrück a tudományos vita történeti összefoglalását és az ehhez kapcsolódó fogalmi értelmezést a *Kriegskunstgeschichte* már idézett harmadik kötetének függelékében tette meg, 495–501., 582–589. oldalon. A vita tudománytörténetét ismerteti: Perjés: *Clausewitz*, 438–448., új, igen alapos értékelését adja: Nowosadtko: *Krieg, Gewalt und Ordnung*, 79–90.

⁵⁵ Frisnyák Sándor: *Magyarország kultúrgeográfiai korszakai (895–1920)*. In: uő. (szerk.): *A Kárpát-medence történeti földrajza*. 121–142.; Nagy: *Kis magyar hadelmélet*, 173–206.

⁵⁶ Frisnyák: *Magyarország kultúrgeográfiai*, 129–130.

⁵⁷ Nagy: *A magyar hadtörténelem földrajzi alapjai*, 11–12.

a török hódoltság kora, bő másfél évszázada – földrajzi aspektusból az 1526 és 1703 közötti időszak – egyedülálló a magyar történelem folyamában, mert sem előtte, sem utána nem volt háborúnk, amely ilyen mérvű tájformáló hatást gyakorolt volna, és ugyanakkor ilyen mértékben állt volna a geográfiai tényezők hatása alatt.

Amikor a török feltűnt a Kárpát-medence déli előterében, majd határainál, a fenyegető veszélyre a magyar állam teljesen természetes katonaföldrajzi reakciója volt a 14–15. században a balkáni térség ütközőzónaként való alkalmazása, majd a déli bánóságok hálózatával újabb pufferövezet kiépítése, valamint preventív hadjáratok indítása, közben pedig a végvári vonal kiépítése.⁵⁸ A déli határvédelmi rendszernek azonban volt egy az egész Kárpát-medence geográfiai, védelmi szerkezetére ható jellemzője, katonaföldrajzi faktora: a medence viszonylagos zártsága és a rajta nyíló kapuk. Erről érdemes megjegyezni, hogy nem önmagában alkotott jelentős tényezőt, hanem a medence más elemeihez viszonyítva. A Kárpát-medence hatalmas ívén a rajta áthaladó Duna két kapun lép át: egyrészt a Kis-Kárpátok és a Lajta-hegység közötti nyugati, valamint a Kazán-szorosnál és a Vaskapunál fekvő déli kijárón. (Ebben az esetben a Kárpát-medence alatt az Alpok, a Kárpátok és a Dinári-hegyvidék által körülvevett medence jellegű térséget értjük.)⁵⁹ A két kijáró, valamint az azokon áthaladó nagy folyó, a Duna évszázadokon át határozta meg a magyar hadtörténelem hadjáraitak fő irányát. E viszonyrendszeren a Dunántúli-középhegység, valamint az Északi-középhegység belső sávja módosított. E hatalmas, több száz kilométer hosszú belső, középhegységi húr a magyar hadtörténelem fő geográfiai faktorává vált, amelynek történelemformáló jelentőségére Prinz Gyula professzor hívta fel a geográfusok és történészek figyelmét.⁶⁰ Ennek a belső védelmi tengelynek hatalmas áttörésén halad át az északi és déli kaput összekötő Duna, amely hatalmas könyököket alkotva hatol át a hegyvidéken. A Dunakönyök szintén jelentős szerepet játszott a magyar történelemben: két végpontján – az elhelyezkedéséből adódóan úgynevezett magas helyi értékű ponton – ülnek a Kárpát-medence históriájából jól ismert szék- és fővárosok, Aquincum, Esztergom, Buda és Pest.⁶¹ Ugyanakkor a Dunántúli-középhegység katonaföldrajzi szempontból igen zárt, egységes tömbjén a hadakkal viszonylag jól járható átjárók nyílnak, amelyek végpontjaiban ismét magas földrajzi helyi értékű pontokon a magyar hadtörténelemben fontos szerepet játszott települések,⁶² Buda, Esztergom, Komárom, Tata, Veszprém, Pápa helyezkednek el. S a Dunántúli hegyvidék előterében mind nyugaton, mind keleten, mintegy az átjárókból kivezető hadműveleti irányok csomópontjában két jelentős, igen sok ostromot élt, híres városunk található, Győr és Székesfehérvár.

⁵⁸ A déli határvédelem problémájához politika- és hadtörténeti szempontból lásd: Kristó Gyula–Makk Ferenc–Szegfű László: *Szemponatok és adatok a korai magyar határvédelem kérdéséhez*. Hadtörténeti Közlemények, 20. új évf. (1973) 4. sz. 639–660.; Rázsó Gyula: *A Zsigmond-kori Magyarország és a török veszély (1393–1437)*. Hadtörténeti Közlemények, 20. új évf. (1973) 3. sz. 403–444.; Engel Pál: *A török–magyar háborúk első éve (1389–1392)*. In: uő.: *Honor, vár, ispánság. Válogatott tanulmányok*. Budapest, 2003. 555–577.; uő.: *A 14–15. századi bosnyák–magyar kapcsolatok kérdéséhez*. In: uő.: *Honor, vár, ispánság*, 494–511. A déli határvidek védelmi rendszerének hadtudományi és történeti földrajzi értelmezéséről lásd: Nagy: *A Délvidék mint geopolitikai puffer*.

⁵⁹ Bulla Béla–Mendöl Tibor: *A Kárpát-medence földrajza*. Budapest, 1947. 5.

⁶⁰ Prinz Gyula: *Az államföldrajzi kép*. In: uő.–Cholnoky Jenő–Teleki Pál–Bartucz Lajos: *Magyar föld, magyar faj*. Harmadik rész, Budapest, é. n. 433–434.

⁶¹ Cholnoky Jenő: *Budapest földrajzi helyzete*. Földrajzi Közlemények, 43. évf. (1915) 5. sz. 193–225.

⁶² Siposné Kecskeméthy Klára–Nagy Miklós Mihály: *Veszprém a hadak útján*. Veszprémi Szemle, 7. évf. (2003) 1–2. sz. 3–16.

E tényezők együttesen azt eredményezték, hogy akár a nyugat felé, akár a nyugat felől a Kárpát-medencébe betörő hadaknak át kellett kelniük a középhegység viszonylag széles sávján, ami, miután az csak az átjárókon és utakon történhetett, gyakorta nem volt egyszerű feladat. Ha a Kárpát-medence belső védelmi tengelyének katonaföldrajzi faktorát összevetjük a nyugati és déli kapuval, akkor – a török–Habsburg katonai összeütközés tekintetében – igen érdekes hadművelési és katonaföldrajzi képletet kapunk. A déli határvédelmi rendszer összeomlása – geográfiaileg – nem köthető egyértelműen Nándorfehérvár elvesztéséhez (1521), hanem fokozatosan történt. Hunyadi János elsősorban a preventív csapás célját szolgáló hadjáratait, majd a Hunyadi Mátyás uralma alatt megszilárdított védelmi rendszer még meg tudta állítani a török előretörést. Ám a Hunyadi Mátyás halála és a Mohács közötti évtizedekben elveszített egykori bánságok hiánya azt jelentette, hogy a török erők kijutottak a Szávához, és ezzel lehetővé vált számukra, hogy a Kárpát-medence belsejébe hatoljanak. Ez volt a fő katonai katasztrófa, aminek csak betetőzése volt Nándorfehérvár eleste. Mohács után a Kárpát-medence déli kapuján át immár akadálytalanul betörő török hatalom számára az első jelentős földrajzi akadályt a Dunántúli-középhegység jelentette. Ennek átjáróiba, katonailag fontos földrajzi pontjaira viszonylag gyorsan kiépült az a végvári rendszer, amely másfél évszázadon át tartotta fel a törököt és védte Bécsset.⁶³ Mert katonaföldrajzi szempontból a Dunántúli-középhegység átjáróiban elhelyezkedő erősségek tulajdonképpen a Habsburg fővárosához vezető utakat zárták el, ahogyan a modernkor katonái nevezik, a megközelítési utakra történő kijutást akadályozták meg. E várendszert hosszú fennállása, erőssége kevésbé az egyes elemekben elhelyezett kötelékek nagyságától függött, mint inkább attól, hogy a magyarországi hadszíntéren mindig a hadjáratok idő szűkösségével küszködő török erők a kifárasztó hadviselésből eredő hátrányokat nem tudták leküzdeni. Ahhoz, hogy át tudjanak kelni az átjárókon, és ki tudjanak jutni Bécshez, előbb a központi elhelyezkedésű várakat kellett birtokba venni, ez pedig éppen elég időbe került ahhoz, hogy a főváros ostromát vagy el se kezdjék, vagy ne maradjon arra idejük. Ily módon egy-egy kisebb vár is jelentősen befolyásolhatta a hadműveletek menetét, például Kőszeg ostroma. Vagyis a kifárasztás és a földrajzi viszonyrendszer együttes hatása volt az, amelyik a Kárpát-medence déli és nyugati irányú átszelését megakadályozta, és egyben kijelölte a török akciórádiusz határát is. Mert lehet, hogy a török seregek nyugati irányban az Isztambul–Buda távolságnál jóval nagyobbat is le tudtak volna küzdeni, mint ahogyan ezt kelet felé – a Perjés Géza nézeteit bíráló Szakály Ferenc szerint⁶⁴ – meg is tették, ám a természet éppen itt jelölte ki az előretörés legfőbb akadályát.

Ezt a fentiekben leírt, igen egyszerű katonaföldrajzi képletet azonban két további tényező módosította oly módon, hogy erősítette a török hadsereg akciórádiuszának korlátait: egyrészt a határövezet kiépülése, másrészt a táj változása. Amikor a török betör a Kárpát-medencébe, és hódításának határai a Dunántúli-középhegység, az Északmagyarországi-középhegység belső lábainál elakad, ezekben a térségekben nemcsak végvárak épülnek ki, hanem kialakul egy földrajzi határtérség, amely földrajzilag nem azonos a határ politikai vonalával.⁶⁵ Ennek lényege, hogy a határ geográfiaileg egyszerre választ el és köt össze, vi-

⁶³ Szántó Imre: *A végvári rendszer kiépítése és fénykora Magyarországon 1541–1593*. Budapest, 1980.

⁶⁴ Szakály: *Oktalan oknyomozás*, 22.

⁶⁵ Az államhatárok mint földrajzi jelenségek elméleti kérdéseiről: Haushofer, Karl: *Grenzen. In ihrer geographischen und politischen Bedeutung*. Heidelberg, Berlin, Magdeburg, 1939 (második kiadás) alapművén túl lásd még: Sieger, Robert: *Die Grenze in der politischen Geographie*. Zeitschrift für Geopolitik, Jg. 2. (1925) 9. sz. 661–671.; Schoppen, Werner: *Zur Frage der Grenzen*

szonylag széles, akár több száz kilométeres határsávot alkothat, amely ütközőzónaként is működik. A Kárpát-medencében a török betörésekor tulajdonképpen nem történt más, mint hogy a korábban a Szávától délre elterülő határövezet és ütközőzóna jóval északabbra, gyakorlatilag a belső védelmi tengelyre került. S miután a törökök is kiépítették, megerősítették végvári rendszerüket,⁶⁶ a két védelmi zóna hatalmas félkört formálva mintegy kitöltötte a Kárpát-medence belsejét, és ezzel előidézte a természeti táj változását is.

A török hódoltság a legjelentősebb mértékben a Nagyalföldön alakította át a tájat.⁶⁷ S jóllehet a magyarországi török kornak geográfiai viszonyainkra gyakorolt hatása régóta ismert a történetírásban, mégsem rendelkezünk arról átfogó képpel. A magyar szellemi életben hosszú évtizedek óta folyik az a – R. Várkonyi Ágnes által csendesnek nevezett – vita, amely e tájmódosító hatásról szól.⁶⁸ E vita azzal kezdődött, hogy Szekfű Gyula a Magyar történet lapjain külön fejezetet szentelt a török betörés tájképet pusztító hatásának, és ebben egyértelműen negatív képet festett, amennyiben az alföldi futóhomok, a szik, a puszta kialakulását a török első húsz–harminc éves uralmának rovására írta.⁶⁹ Szekfűt geográfusi körökből azonnal támadások is érték, ám e szakmai hangok – véleményünk szerint – megmaradtak a földrajztudomány és más természettudományok határain belül.⁷⁰ A vita ugyan egyértelműen igazolta, hogy Szekfű túldimenzionált egyes jelenségeket, ám a táj valódi arculatának meggrajzolása azóta is lassan halad. A munkát nyilván nehezítette, hogy ebben a polémiában gúnyos felhangok is megjelentek.⁷¹

historischer und geopolitischer Untersuchungen. Zeitschrift für Geopolitik, Jg. 18. (1941) 1. sz. 37–39.; Schmidt–Haack: Geopolitischer Typen-Atlas, 25–30., 45–46.; Baumgartner, Franz: Grenzsetzungskunde. Zeitschrift für Geopolitik, Jg. 18. (1941) 10. sz. 562–574.

⁶⁶ Hegyi Klára: *A török hódoltság várai és várkatonasága. I–III.* Budapest, 2007.; uő.: *A török várrendszer kiépítése Magyarországon.* História, 29. évf. (2007) 4. sz. 17–18., Fodor Pál: *Török vár-erődítési munkák Magyarországon a XVI–XVII. században.* Hadtörténelmi Közlemények, 26. új évf. (1979) 3. sz. 375–398.

⁶⁷ Beluszky Pál: *A Nagyalföld történelmi földrajza.* Budapest–Pécs, 2001. 79–156.

⁶⁸ R. Várkonyi Ágnes: *Táj és történelem a XVIII. századi Magyarországon.* In: uő. (szerk.): *Táj és történelem, 156–183.*

⁶⁹ Szekfű Gyula: *A magyar táj színváltozása.* In: Hóman Bálint–Szekfű Gyula: *Magyar történet. III.* kötet. Budapest, 1935. 393–401.

⁷⁰ Teleki Pál: *A gazdasági élet földrajzi alapjai.* Budapest, 1936. 429., 430., 444–445.; Prinz Gyula–Teleki Pál: *A magyar gazdaság földrajza.* In: Prinz Gyula–Cholnoky Jenő–Teleki Pál–Bartucz Lajos: *Magyar föld, magyar faj,* II. kötet. 104–105.; Vági István: *Van-e hazánkban ezeréves puszta, vagy azt a török hódoltság okozta. Megváltozott-e a Nagy-Alföld éghajlata a török hódoltság miatt aszályosabb irányban, továbbá a talajok is alig javíthatóan megromlottak-e a valóságban. Kritikai hozzászólás Szekfű Gyulának a Magyar történet V-ik kötetének első fejezetéhez „A talajviszonyok változása”.* Erdészeti Lapok, 73. évf. (1934) 8–9. sz. 670–682., 10. sz. 787–801., 12. sz. 1040–1052., 74. évf. (1935) 2. sz. 142–153.

⁷¹ S hogy e gúnyos felhangok mit jelenthettek, idézzük itt Cholnoky Jenő – Szekfű neve nélkül elhangzott – kritikáját (Cholnoky: *Hazánk és népünk,* 149): „... A törökökre mindent rá lehet fogni, de olyan hatalmasra még a szultánnak sem volt, hogy az éghajlatot meg tudta volna változtatni. Hja, de az osztrákok nagyon gyűlölték a törököket, hiszen annyira félték tőlük, hogy az ki sem mondható. De természetes! Bécsset háromszor ostromolták nagy erővel s kicsinyben múlt, hogy el nem foglalták. A törökre tehát, nem egészen igaztalanul, minden rosszat rámondanak, de azt, hogy az Alföld éghajlatát és talaját is elrontották, azt azért kellett kitalálni, hogy annál nagyobb érdemül tűnjék fel Mária Terézia korának országjavító ténykedése. Az éghajlatot és talajt megváltoztatni emberi lehetetlenség ilyen nagy területen. Mennyi frázist olvasunk erről a kérdéstről minden komoly, minden konkrét alap nélkül! Hogy a parlagon heverő földeket fölverte a gaz, az irdatlan bozót, az csak természetes, mert hisz ez a mi éghajlatunknak természetes növényi takarója ...”

A török uralom tájformáló hatása legfőképpen az állandó háborús állapotokból eredt.⁷² Ennek volt köszönhető az Alföld pusztásodása, mai képeinek kialakulása, valamint a vízzel borított térségek jelentős növelése és növekedése:⁷³ mindez a lakosság önvédelmi reflexének működése. Ám e védelmi reflexek hiába működtek, a másfél évszázados háborús pusztítás érezte hatását, a lakosság természetes szaporulatának csökkenése, a hadak járását követő járványok és éhínségek miatti magas mortalitás néha az egekbe szökött. Magyarország fokozatosan néptelenedett, és ennek folyamata a Habsburg–török összeütközés széles határsávjában nyilván erősebb lehetett.⁷⁴ Ám e háborús pusztító hatásokhoz társult még egy: az időjárás hűvösebb volta. A mainál néhány fokkal alacsonyabb évi középhőmérséklet, a meghosszabbodott őszi és tavasz nemcsak az amúgy is visszafejlődő és a helyét az állattenyésztésnek átadó növénytermesztést korlátozta, de megrövidítette a hadakozásra legalkalmasabb évszakot, a nyarat is.⁷⁵

Mindez együttvéve azt eredményezte, hogy a Kárpát-medence mint földrajzi táj elvadult, kietlen lett, ami a kor amúgy is ellátási és szállítási nehézségekkel küszködő katonai kötelekeinek itteni alkalmazását még nehezebbé tette. Mint láttuk, földrajzi és katonai okok miatt a török hadseregnek egy természetes akadályon haladó határsávon kellett volna átrágnia magát, amit csak nehezíthetett a táj elvadultsága, visszatérése eredeti állapotába. Tudatosan vagy éppen tudattalanul e tényezők összességét használhatta ki a Habsburg katonai vezetés, amikor – kül- és katonapolitikai okokból – ebben a hatalmas, ám Bécs előterét védő határövezetben engedett a katonai kényszernek, és a kifárasztó hadviselést folytatta. E hadviselés pedig az egyéb földrajzi tényezőkkel párosulva a török hadsereg magyarországi akcióradiusát a Kárpát-medence belső, védelmi tengelyében jelölte ki.

⁷² Makkai László: *Tájak és népek*. In: Pach Zsigmond Pál: *Magyarország története* 3/2. kötet. Budapest, 1985. 1425–1460.; Hervay Ferenc: *Magyarország történeti földrajza a XVI–XVII. században*. In: Pintér Márta (szerk.): *Régi könyvek és kéziratok*. Budapest, 1974. 109–150.; Eperjessy Kálmán: *A települési rend bomlása*. In: Domanovszky Sándor et al.: *Magyar művelődéstörténet*. 3. köt. Budapest, é. n. 129–158.

⁷³ Ihrig Dénes (szerk.): *A magyar vízszabályozás története*. Budapest, 1973. 39–45.; Bendefy László–Nagy Imre: *A Balaton évszázados partvonalváltozásai*. Budapest, 1969. 90–99.; Károlyi Zsigmond–Nemes Gerzson: *Az ősi ártéri gazdálkodás és a vízi munkálatok kezdetei (895–1846)*. Budapest, 1975.; Glaser Lajos: *Az Alföld régi vízrajza és a települések*. Földrajzi Közlemények, 67. évf. (1939) 4. sz. 297–307.; Somogyi Sándor: *Az Alföld földrajzi képeinek változásai (16–17. század)*. Nyíregyháza, 1994. 3–8.; Rapaics Raymund: *Az alföldi erdők múltjából*. Uránia, 17. évf. (1916), 12. sz. 362–363.; Ballenegger Róbert: *Az Alföld erdeinek hajdani elterjedéséről*. Erdészeti Lapok, 56. évf. (1917) 13–14. sz. 319–326.

⁷⁴ Wellmann Imre: *Népesség és mezőgazdaság a XVII. és XVIII. század fordulóján*. Történelmi Szemle, 18. évf. (1975) 4. sz. 701–730.; Kalmár Gusztáv: *A török uralom hatása a Dunántúl népességére*. Föld és Ember, 9. évf. (1929) 2. sz. 49–64.; Szakály Ferenc: *A felszabadító háborúk történeti helyéről (Ki felelős a hódoltsági terület pusztulásáért?)*. In: Szita László (szerk.): *Előadások és tanulmányok a török elleni visszafoglaló háborúk történetéből (1686–1688)*. Pécs, 1989. 23–42.; uő.: *A török uralom mérlege*. História, 16. évf. (1994) 4. sz. 8–9.

⁷⁵ Réthly Antal: *Időjárás események és elemi csapások Magyarországon 1700-ig*. Budapest, 1962.; Rác Lajos: *A középkor és a kora újkor éghajlattörténetéről*. Agrártörténelmi Szemle, 31. évf. (1989) 1–4. sz. 118–147.; uő.: *Magyarország éghajlattörténete a 16. századtól napjainkig*. Magyar Tudomány, 106. évf. (1999) 9. sz. 1127–1139.; uő.: *Magyarország éghajlattörténete az újkor elején*. Szeged, 2001.

MIHÁLY NAGY MIKLÓS

Radius of Action and the Hungarian Land

One of the important questions of 16th and 17th-century Hungarian military history is how deeply Turkish forces of the age could penetrate into the country. After studying the issue, Géza Perjés came up with his widely disputed radius of action theory. And even though the debate it generated decades ago was about a geographically determined phenomenon of military history, geographical considerations were missing from the arguments at the time. The paper focuses on these issues by describing first the spread of the geographical element in military affairs and military historiography and then by explaining why Géza Perjés could not use geographical arguments in the debate. Then, drawing on Clausewitz's military theory, it proves the geographic determination of the Turkish invasion, and concludes that the radius of action of the Turkish army in the 16th and 17th centuries was bordering right on Buda and the inner axis of defence formed by the mountains.



JANEK ISTVÁN

Magyar–szlovák kapcsolatok 1939–1941 között a két állam diplomáciai irataiban*

1918 után a szlovákok jelentős része meg volt győződve róla, hogy az új csehszlovák államiság átmeneti.¹ Az 1920-as évek közepére bizonyossá vált, hogy Csehszlovákia nem adja meg azt a politikai, közigazgatási és gazdasági önállóságot a szlovákoknak, amit eredetileg ígértek. Ekkortól kezdett formálódni a szlovák autonomista mozgalom, kezdetben Andrej Hlinka, majd Jozef Tiso vezetésével. A szakítás 1938-ra vált időszerűvé. 1938. szeptember 29-én Anglia, Franciaország, Németország és Olaszország részvételével aláírták a müncheni egyezményt, ennek eredményeként a nyugati hatalmak hozzájárultak ahhoz, hogy a Szudéta-vidék Németországhoz kerüljön. A lengyel és magyar követelésekről csak az egyezmény függelékében esett szó. Eszerint az érintett államoknak a csehszlovák kormánnyal kétoldalú tárgyalásokat kellett kezdeményezniük, s amennyiben ezek nem járnak sikerrel, akkor kerülhet a kérdés a nagyhatalmak elé. 1938. október 6-án Zsolnán a szlovák politikai pártok kikiáltották az autonóm Szlovákiát, melynek első kormánya másnap megalakult Csehszlovákia államalakulatán belül. A miniszterelnök Jozef Tiso, a Szlovák Néppárt elnöke lett. Az ország neve is Cseh–Szlovák Köztársaságra módosult. Csak a külügyek, a honvédelem és a pénzügy maradt közös Prágával.

1938. október 9-én Rév-Komáromban magyar–cseh–szlovák tárgyalások kezdődtek, amelyek végül eredménytelenül zárultak. A két vitázó kormány október 28–29-én felkérte Németországot és Olaszországot ítéletük meghozatalára. A döntőbíróvási ítélet a még vitatott területek és főleg a határ menti fontos városok miatt vált szükségessé. Körülbelül hét-száz négyzetkilométernyi terület volt a két delegáció elképzelései közötti különbség. Ha a magyarok elfogadták volna a kisebb területet, akkor kétoldali megegyezés is létrejöhetett volna. Nem így történt; a tárgyalófelek a nagyhatalmak és a tengelyhatalmak segítségét kérték.

1938. november 2-án a bécsi Belvedere-palotában a német–olasz vegyes bizottság kijelölte az új magyar–cseh–szlovák határt. Magyarország az első bécsi döntés² értelmében 11 830 négyzetkilométernyi területsávot kapott vissza valamivel több mint egymillió lakossal, melyből 86 százalék magyar nemzetiségű volt. Pozsony és Nyitra Cseh–Szlovákiánál maradt, míg Kassa, Ungvár és Munkács Magyarországhoz került.

* A tanulmány a Politikatörténeti és a Történettudományi Intézet támogatásával készült.

¹ Kníchal, Ondrej: *Slovenská národná identita*. Ludové Noviny, 2002. március 28. 4–5. A Szlovák Nemzeti Párt akkori vezetői arra kérték Tomáš Garrigue Masaryk elnököt, hogy ne engedje meg a népszavazást az állami hovatartozásról, mert akkor a szlovákok visszazavazzák magukat Magyarországra.

² A bécsi döntés részletes taglalását lásd: Sallai Gergely: *Az első bécsi döntés*. Budapest, 2002.

Németország békés úton kívánta felszámolni a maradék Cseh-Szlovákiát, amihez szüksége volt a szlovákok támogatására. Hitler 1939. március 7-én Pozsonyba küldte megbízottait, akik Tiso és Karol Szidor³ tudomására hozták: Németország elhatározta Cseh-Szlovákia felszámolását, így lehetőség lesz Szlovákia önállóságának megvalósítására.⁴ A fentieket figyelembe véve nem csodálkozhatunk, hogy 1939. március 9-én Cseh-Szlovákiában kirobbant a régóta érlelődő válság. Szlovákiában zavargások törtek ki a prágai vezetés ellen. A köztársasági elnök, Emil Hácha elmozdította tisztségéből a Tiso vezette Autonóm Szlovák Kormányt. A katonai és csendőri erők elfoglalták Szlovákia stratégiailag kulcsfontosságú pontjait, és több mint kétszázötven személyt letartóztattak, köztük a Hlinka Gárda⁵ vezetőinek nagy részét. Josef Tiso báni plébániájára távozott. A magyar diplomácia is aktívan figyelte az eseményeket. A pozsonyi magyar konzul ekkor azt jelentette, hogy vám- és pénzünió készül Szlovákia és a Német Birodalom között. A magyar konzul azt írta erre, hogy ha ez egyszer bekövetkezne, Magyarországra nagyon súlyos veszélyt jelentene, melyet nem nézhetne ölbetett kézzel. Félelmének is hangot adott, amely szerint „Szlovákia még erősebb bekapcsolódása a Német Birodalomba elsősorban német és szlovák kisebbségek nyugtalanosságát idézné fel Magyarországon, ami hovatovább belső megrázkódtatásokra vezetne.”⁶ A másik problémás pontként azt említette, hogy a szlovákság nem sokáig tartaná tiszteletben a bécsi döntőbíróóság által megállapított határokat. Csáky István magyar külügyminiszter erről értesülve számjeltáviratban kérte Galeazzo Ciano olasz külügyminisztert, vesse latba befolyását, „hogy a németek ne hagyják a szlovákok által magukat oly útra téríteni, amely csakis kiszámíthatatlan kalandhoz vezethet”.⁷ Csáky félt attól, hogy a németek esetleg olyan területekre is igényt tartanának, amelyek nagyobb számú magyar elcsatolását eredményezheti, szerinte Pozsony és környéke volt veszélyben.⁸ Ezenfelül attól is tartott, hogy Hitler tiszta magyar területeket ajánl a szlovákoknak kárpótlásul.

A prágai vezetés intézkedései a Cseh–Szlovák Köztársaság megmentését célozták, de a kormány 1939. március 12-én német nyomásra kénytelen volt beszüntetni a rendcsinálási akciót. Ugyanaznap Hitler közölte a berlini magyar követtel, hogy napirenden van Cseh-Szlovákia széttörése, és Szlovákia függetlenségét Németország el fogja ismerni. 1939. március 13-án magához rendelte és az esti órákban fogadta Tisót. Már meghívásában tudatta vele, ha nem megy el, akkor a magyarok nemcsak Kárpátalját, hanem Szlovákiát is meg fogják szállni, s két német hadosztály áll készen Pozsony elfoglalására. A Führer nyájas, de határozott volt. Kifejtette, régóta vajúdik azon, engedje-e magyar barátainak Szlovákia megszállását, féltő ugyanis, ha nem elégíti ki igényeiket, a magyarok elidegenedhetnek tő-

³ Karol Szidor (1901–1953): politikus, újságíró. 1939–1945 között Szlovákia vatikáni követe. 1945 után Kanadába emigrált.

⁴ Lipscher, Ladislav: *Ludácká autonomia*. Bratislava, 1957. 286.

⁵ Hlinka Gárda: A Hlinka Szlovák Néppárt félkatonai alakulata. 1938 júniusában alapították illegálisan, 1938 októberétől legalizálták. Szlovákia önállóságának kihirdetése után tagjai aktívan részt vettek a csehek, magyarok, zsidók és kommunisták üldözésében. Katonai egységei harcoltak a Lengyelország és a Szovjetunió elleni háborúban. 1944 őszén részt vettek a Szlovák Nemzeti Felkelés felszámolásában. Fővezérük 1938-tól Karol Szidor, 1939-től Alexander Mach, 1944-től Otomar Kubala. Legfőbb vezetőjük Jozef Tiso pártelnök volt. 1945-ben feloszlatták, vezetőit háborús bűnösneként népbíróóság elé állították.

⁶ Ádám Magda: *Diplomáciai iratok Magyarország külpolitikájához* Budapest, 1970. (a továbbiakban: DIMK) 3. kötet, 414. sz. dokumentum, 551–552.

⁷ DIMK, 3. kötet, 414. sz. dokumentum, 552.

⁸ DIMK, 3. kötet, 401. sz. dokumentum, 540.

lük. „Ha előre tudta volna, hogy Karol Szidor⁹ szembeszáll Szlovákiának a csehszlovák szövetségből való kilépésével, akkor nem idegenítette volna el magyar barátait, hanem hagyott volna mindent menni a maga útján” – mondta Tisónak.¹⁰ Hogy a színjátékot még hatásosabbá tegye, a Führer a megbeszélésen jelen lévő birodalmi külügyminiszterhez fordult, nem óhajt-e valamit hozzátenni az elmondottakhoz. Itt egy órákon, nem napokon belüli döntésről van szó – jelentette ki a külügyminiszter, s nyomatékkal a Führer elé tett egy akkor érkezett jelentést is, amely magyar csapatösszevonásokról adott hírt a szlovák határon. A jelentést Hitler átnyújtotta Tisónak, és egyenes választ kért: „akar-e Szlovákia elszakadni Csehországtól és független állammá válni?”¹¹ Hitler terve az volt, ha Tisóék nem fogadják el a függetlenséget, Szlovákia területének egy részét megszállja, a maradékot pedig szétosztja a magyarok és a lengyelek között.¹² A megbeszélést azzal zárták, hogy Tisónak másnap délig választ kell adnia. Ennek hatására a szlovákok 1939. március 14-én kikiáltották önállóságukat, ezzel formailag is felbomlott a cseh–szlovák államszövetség.¹³ Martin Sokol, a szlovák törvényhozás elnöke később így emlékezett a függetlenséget megszavazó parlamenti szavazásra: A szlovák törvényhozás nem arról döntött, hogy a Cseh–Szlovák Köztársaság további fennmaradását akarja-e vagy sem. Erről már előbb döntött Adolf Hitler. „A kérdés, amelyről döntenünk kellett, az volt, hogy Szlovákiát Magyarország-hoz csatolják-e, vagy esetleg megmaradjon egy egységként, önálló államot alkotva. A szlovák küldöttek válasza e kérdésre nem lehetett egyéb, mint a szlovák állam kikiáltása. A csehek iránti szimpátiából nem követhettünk el öngyilkosságot, és az adott helyzetből olyan politikai következményt kellett teremtenünk, amely véleményünk szerint a legjobban szolgálta a nemzet érdekeit.” Sokol visszaemlékezése jól érzékelteti a szlovák politikusok „magyarfélelmét”, mivel a németeket tartották a kisebbik rossznak.

Németországban a 14-ről 15-re virradó éjjel Hitler kikényszerítette Emil Hácha elnök beleegyezését, hogy a német hadsereg megszállja Csehországot, s hogy megalakuljon a Cseh–Morva Protektorátus.

Csáky István magyar külügyminiszter 1939. március 14-én utasítást küldött a pozsonyi magyar konzulnak¹⁴ arra az esetre, ha Szlovákia függetlenségét bejelentené: „Amennyiben Szlovákia teljes függetlensége proklamáltatik, üdvözölje a kormányelnököt, és magyar utasításra hivatkozva helyezze kilátásba magyar követség mielőbbi felállítását. Ha azonban nem volna megállapítható, vajon Szlovákia szuverenitása teljes lesz-e, akkor csak igen melegen üdvözölje a kormányelnököt, és biztosítsa Magyarország jóindulatú, testvéries támogatásáról.”¹⁵ 1939. március 15-én Magyarország elsőként ismerte el az önálló Szlovákiát.

⁹ Emil Hácha 1939. március 9-én lemondatta a Tiso vezette szlovák kormányt. Az új szlovák miniszterelnök Karol Szidor lett 1939. március 14-ig. Hitler megbízottai útján őt is megkörnyékezte, de ellenállt, és elutasította a szétválást. A későbbiek folyamán emiatt a politikai életben mellőzték.

¹⁰ Hitler és Tiso tárgyalásait lásd: *Akten Zur Deutschen Auswärtigen Politik 1918–1945*. (a továbbiakban ADAP). Baden-Baden, 1951. Serie D. Bd. IV. 202. sz. dokumentum. 212–214.

¹¹ ADAP, Serie D. Bd. IV. 202. sz. dok. 214.

¹² Hoensch, Jörg K.: *Slovensko a Hitlerova východná politika*. Bratislava, 2001. 173.

¹³ Čierna-Lantayová, Dagmar: *Podoby Česko Slovenského – Maďarského vzťahu 1938–1949*. Bratislava, 1992. 14–15.

¹⁴ Pozsonyban 1927-ben állították fel a magyar konzulátust, amely e minőségében 1939-ig működött. 1939 márciusától a konzulátus követséggé alakult, s 1945 márciusáig működött Pozsonyban. Az első ügyvivő Szabó György volt, őt (követi rangban) Kuhl Lajos (1941–1944), majd Forster Pál követte. Szlovákiát Magyarországon 1939 és 1945 között Ján Spišiák követ képviselte.

¹⁵ DIMK, 3. kötet, 420. sz. dokumentum, 555.

A reciprocitás kialakulása és a revíziós gondolatok a két állam viszonyában

A 38 000 négyzetkilométer kiterjedésű és 2,6 millió lakosú Szlovákia egyike volt Európa legkisebb államainak. Az összlakosság mintegy 85 százalékát szlovák nemzetiségűek tették ki, a többit a magyar, német és ruszin kisebbség alkotta. A magyarok mindösszesen 3 százalékot tettek ki. Az 1939 áprilisában kiadott első szlovákiai zsidótörvényben meghatározott kritériumok szerint Szlovákia lakóinak négy százaléka, nagyjából 89 000 személy minősült zsidónak, ezek nagyrészt magyar identitásúak és érzelműek voltak. Az új állam velük szemben zsidóságuk és magyarságuk miatt is fellépett. A bécsi döntés következtében összefüggő magyar nyelvterületet csak a Pozsony és Nyitra környéki magyarság alkotott, a két város lakosságát is beszámítva ebben a két régióban élt a szlovákiai maradék magyar kisebbség több mint 80 százaléka, mintegy 70–80 000 fő. A többiek vidéken elszórva, illetve más városokban éltek. A Szlovákiában maradt magyarság összlélekszámát 100 000 főre tehetjük.

Szlovákiának három szomszédja volt: Németország, Magyarország és (1939 szeptemberéig) Lengyelország. Az ország vezetői eleinte azt az illúziót próbálták kelteni polgáraikban, hogy Szlovákia a semleges Svájc-hoz hasonló szerepet tölthet be szomszédai között. A valóság azonban más volt: Szlovákia megalakulása után szinte azonnal elvesztette függetlenségét. 1939. március 23-án Németországgal védelmi szerződést („*Schutzvertrag*”) írt alá, amelyben a Német Birodalom biztosította Szlovákia huszonöt éves függetlenségét, Szlovákia pedig kötelezte magát, hogy külpolitikáját a német kormánnyal szoros együttműködésben, katonai erejének szervezését pedig a német véderővel közösen valósítja meg, ezenfelül beleegyezését adta a „*Schutzzone*”¹⁶ létesítésébe, amely az ország területének mintegy öt százalékát foglalta el. Emellett a németek a szerződés révén lehetőséget kaptak arra, hogy a szlovák állam gazdasági életét fokozatosan ellenőrzésük alá vonják, s a belpolitika színpadán zajló eseményekbe is beavatkozzanak. A Szlovák Köztársaság kezdettől a német nagyhatalmi politika sakkfigurája volt, önálló államisága kizárólag a német külpolitikai érdekektől függött. A német követ Pozsonyban nyíltan kijelentette: „Szlovákia a mi életterünkben van, azaz csakis a mi kívánságaink a mérvadóak.”

Az állam élén Jozef Tiso állt. Az országban Hlinka Szlovák Néppártjának egypártrendszer alakult ki. A szlovák alkotmány a csehekkel és a zsidókkal ellentétben a német és a magyar kisebbséget „meghonosodott nemzetiségi csoportnak” tekintette, s engedélyezte, hogy külön politikai pártot hozzanak létre, mi több, azt is, hogy politikai pártjaik révén az államhatalomban is részt vállaljanak. A magyar kisebbség kulturális és politikai életének letéteményese a gróf Esterházy János¹⁷ által vezetett Magyar Párt volt, amelynek működését a szlovák hatóságok – hosszú diplomáciai csatározások után – csak 1941 novemberében engedélyezték. 1939–1941 között csupán félhivatalosan működhetett. Esterházy legfőbb feladatának a magyar kisebbség összekovácsolását tekintette, s a közösség életét egy nagy család formájában képzelte el. Mint a Magyar Párt elnöke rendszeresen végigjárta a magyarlakta városokat és falvakat, és igyekezett orvosolni az ott élők problémáit. A pártnak ti-

¹⁶ A *Schutzzone* területe a Cseh–Morva Protektorátus határai előtt, a lengyel határtól egészen a korábbi osztrák határig 30–40 kilométeres sávban húzódott végig Szlovákia területén. Ezen a területen csak német helyőrségek települhettek, és a németek szabadon építhettek erődítményeket.

¹⁷ Esterházy János gróf (1901–1957): földbirtokos, politikus, kisebbségi képviselő. Az 1938-as bécsi döntés után is Csehszlovákiában maradt, majd egyetlen magyar képviselőként került be a parlamentbe. 1939–1945 között az Egyesült Magyar Párt elnöke. 1945-ben letartóztatták, először a Szovjetunióba hurcolták, majd Csehszlovákiában került börtönbe, s ott volt haláláig.

zenkét kerülete volt, ezek élén kerületi elnökök tevékenykedtek. A Magyar Párt – a politikai érdekképviselően kívül – mindenekelőtt a Magyar Házak létrehozását, illetve a szociálisan rászoruló magyar családok rendszeres segélyezését tekintette céljának.

A Magyarország és Szlovákia közötti viták egyik fő oka kezdettől a szlovák kormány által képviselt merev reciprocitás-szemlélet volt, amelyet a szlovák alkotmány 95. paragrafusa a következőképpen rögzített: „A nemzetiségi csoport alkotmányban foglalt jogai csak annyiban érvényesek, amennyiben ugyanazokat a jogokat élvezzi az illető nemzetiségi csoport anyaországának területén lakó szlovák kisebbség is.”

A reciprocitás-politika így a kezdetektől a két állam közötti viszony meghatározó szerepévé vált, ezt fokozta az 1939. március 23-án megindult magyar támadás, amelyet a szlovák–magyar határ kiigazítására indítottak a magyarok Kárpátalja és Szlovákia határán. Ez az epizód a „Kis Háború”¹⁸ elnevezést kapta. A „Kis Háború” cselekményei szoros összefüggésben álltak Kárpátalja Magyarországhoz való 1939. márciusi visszacsatolásának eseményeivel. 1939. március 15–18. között a magyar egységek elfoglalták Kárpátalja azon részét, amit az I. bécsi döntés alkalmával nem kaptak vissza. 1939. március 23-án a magyar katonák azt a parancsot kapták, hogy foglalják el az Ung völgyétől nyugatra fekvő területeket a Zellő–Cirkókafalu–Takcsány–Remetevasgyár–Szobránc–Sárosremete vonalig. Az akcióra három magyar harcegységet jelöltek ki, összesen 25 000 fővel. Az indok az volt, hogy az Ungvár–Uzsoki-hágó vasútvonal nincs kellően biztosítva. Március 24-én mintegy húsz kilométer mélységű és 60 kilométer hosszú szakasz elfoglalása után a magyar seregtestek megállásra kaptak parancsot. A szlovákok elsősorban az iglói repülőtéren lévő repülőegységeik bevetésével védekeztek. Ellencsapásként a magyar légiőrszolgálat bombázták az Iglón tartózkodó ellenséges gépeket, amelyek nagy részét megsemmisítették. Március 25-én lépett életbe a fegyverszünet. A magyar diplomácia indoklása a támadás megindulásakor az volt, hogy Szlovákia és Kárpátalja között soha nem volt korábban rögzített határvonal, és az I. bécsi döntés sem határozta meg pontosan Szlovákia keleti határait, így a magyar hadvezetés feljogosítva érezte magát a vitatott területek megszállására. A szlovák–magyar katonai konfliktusnak Németország közbelépése vetett véget. A feleket kétoldalú tárgyalások lefolytatására utasították. Magyarország az így megszerzett területeket Kárpátaljához csatolta.

1939. április elején a „Kis Háborúra” való tekintettel magyarellenes hadjárat indult Szlovákia területén. A magyar kormány a szlovák nép körében elveszítette azt a viszonylagos népszerűséget, amit korábban, az önálló államiság elsőkénti elismerésével megszerzett. A szlovák nacionalista körök így ideológiai fegyverként használhatták föl a magyar támadást, ennek következtében a két állam kapcsolatában kialakulhatott a kölcsönös ellenszenv és a reciprocitás elvén alapuló sérelmi politika. Szlovák részről már 1939. április 10-én megkezdődött a közvélemény „megdolgozása”. A szlovák kormánynak érdekében állt a magyarok elleni hangulatkeltés, félő volt ugyanis, hogy a magyar propaganda hatására a szlovákság egy része esetleg a Magyarországhoz való csatlakozást pártolná. Kezdetben a szlovák rádió és sajtó is támogatta a szlovákiai magyarságot. „A sajtó a magyarokat gyilkosoknak, a magyar csendőröket vérszomjas bestiáknak nevezte”,¹⁹ ami a korábban lezajlott katonai

¹⁸ A „Kis Háború” leírását lásd Janek István: *Az elfelejtett háború*. Történelmi Szemle, 43. évf. (2001) 3–4. sz. 299–313. A szlovák oldal érvelését lásd: Deák, Ladislav: *Malá Vojna*. Bratislava, 1993.

¹⁹ Magyar Országos Levéltár (a továbbiakban: MOL) Külügyminisztérium (a továbbiakban: KÜM) K-63. 456. cs. 51. pol./1939. A pozsonyi magyar követ jelentése Vörle János rendkívüli követ és meghatalmazott miniszternek, 1939. április 17.

összecsapások miatt sokkolta a szlovák közvéleményt. A szlovák kormány arra hivatkozott, hogy Magyarországon a hatóságok szlovák kisebbségi aktivistákat inzultáltak, s válaszul a szlovák hatóságok több vezető magyar értelmiségit letartóztattak. De nemcsak a hatóságok, hanem a szlovák lakosság részéről is előfordultak magyarellenes megnyilvánulások. 1939. április 17-én letépték a pozsonyi utcán sétáló magyarok pártjelvényeit, és több magyart csúnyán összeverték. A pozsonyi magyar követ értesülése szerint a magyarok elleni atrocitásokat a Hlinka Gárda szervezte. A Gárda elfogott tagjai arra hivatkoztak, „hogy felsőbb parancsuk szerint kötelességük bántalmazni a magyarokat”.²⁰ A szlovák hatóságok a helyenként fölerősödő magyarellenes indulatokat hol gerjesztették, hol pedig mérsékelni próbálták, attól függően, épp melyik állt érdekükben. 1939. május 4-én Nyitrán az Állami Kereskedelmi Akadémia diákjai több esetben is bántalmazták az ottani magyarokat. Az akciókban számos, Komjátról és Surányból menekült szlovák fiatal vett részt.²¹ A szlovák hatóságok a kedélyek lecsillapítására szónokokat küldtek ki, akik megmagyarázták a fiataloknak, hogy „az ilyen meggondolatlan viselkedés, még ha a legjobb szándékból ered is, nekünk nem segít, hanem csak árt, hisz azt a rosszindulatú propaganda megfelelően kihasználhatja annak bizonyítására, hogy nálunk, úgymond, a rendetlenség és jogi bizonytalanság uralkodik.”²² A rosszindulatú propaganda alatt a magyar sajtót értették. A szlovák vezetés attól tartott, hogy a magyarok esetleg a politikai bizonytalanság indokával avatkozhatnak be Szlovákia belügyeibe.

Csehszlovákia szétzúzása után Hitler Lengyelország elfoglalását tűzte ki célul. A magyar kormány hozzájárulását kérte, hogy a német csapatok használhassák az észak-magyarországi vasútvonalakat, ennek fejében tárgyalási alapként felajánlotta Szlovákia egyes részeit. A magyar kormány elutasította Hitler ajánlatát, és semleges maradt a háborúban. Szlovákia a németek oldalán részt vett a lengyelek elleni háborúban, jutalmul az 1938-ban Lengyelországhoz csatolt szlovák területeket kapta, néhány lengyel faluval megtoldva.²³

A pozsonyi magyar követ, Szabó György 1939. október 2-i jelentésében arról számolt be, hogy az egyik szlovák katonai alakulat, miután a lengyelországi hadjárat befejeződött, fellázadt a rossz élelmezési viszonyok miatt, s parancsnokuk azzal nyugtatta meg őket, hogy „egy hét múlva jóllakhatnak Debrecenben kolbásszal és paprikás szalonnával”,²⁴ mire a rendbontás abbamaradt. Felhívta kormánya figyelmét, hogy a szlovák revíziós igények miatt a szlovákiai magyarság és a magyar tulajdon eshet áldozatul. A jóslat be is vált: a szlovák kormány – a területi nyereségen felbuzdulva – magyar kisebbségi vezetők és párttagok letartóztatására adott parancsot a belügyi szerveknek. Az intézkedések hatására több szlovák városban újra magyarellenes atrocitások robbantak ki. Éles kirohanásokat intézett a magyarok ellen a szlovák sajtó is. 1939. október elején viszont a pozsonyi német követ intervenciójára Alexander Mach propagandafőnök abbahagyta az agitációt Magyarország és a szlovákiai magyarok ellen, és hasonló utasítást adott a szlovák sajtónak is. Mint Szabó György pozsonyi magyar követ beszámolt róla, Szlovákiában a lengyelországi hadjárat után az a hiedelem terjedt el, hogy Hitler – hálából a szlovák csapatok részvételéért – visszaadja

²⁰ Uo.

²¹ A két település a „Kis Háború” keretében került Magyarországhoz.

²² Slovenský Národný Archív (a továbbiakban: SNA) Prezidium Krajinského úradu. (Pozsonyi Központi Tartományi Hivatal elnökségének iratai.) K 256. 689/1939. Nyitra, 1939. május 4.

²³ Árva és Szepes megyében a szlovákok megkapták a Trianon előtti magyar–lengyel határig terjedő területeket.

²⁴ MOL KÜM K-63 456. cs. 35. pol./1939. Szabó György pozsonyi magyar követ levele a magyar külügyminiszternek. 1939. október. 2.

a bécsi döntéssel elcsatolt déli területeket, Kassával együtt. A pozsonyi magyar követ szerint a tévhit onnan eredhetett, hogy Hitler köszönő táviratot intézett Tisóhoz, amelyben háláját fejezte ki a Lengyelország elleni hadjáratban való részvételért. Hitler távirata vérmes reményekkel töltötte el a szlovákokat. Mach a német tiltakozás ellenére sem zavartatta magát, és továbbra is Szlovákia területi követeléseit hangoztatta beszédeiben, immár körmönfontabban és burkoltan, Magyarország nevének említése nélkül utalva országa területi követeléseire. „Szlovákia soha nem akart idegent magának, és most sem kér ilyet, ami azonban az övé, azt mindig és mindenütt el fogja venni”²⁵ – mondta például 1939. szeptember 21-én Zakopanében az egyik szlovák helyőrség előtt tartott beszédében. Szeptember 24-én Eperjesen intézett beszédet az ottani helyőrség katonáihoz: „a fő dolog – hangsúlyozta –, hogy megőrizzük egészséges idegeinket, és mindenben megvárjuk a megfelelő időpontot”.²⁶ A későbbiekben Mach lett a szlovák nacionalista körök egyik fő szószólója.

Szabó György magyar követ 1939. október elején beszélgetést folytatott Štefan Galvánékkal, a szlovák külügyminisztérium politikai osztályának vezetőjével a két ország viszonyáról. Beszélgetőpartnere azt javasolta, a magyarok és a szlovákok is borítsanak fátylat a múltra. A szlovákok tanítómesterüknek tekintik a magyarokat – mondta a külügyi tisztviselő –, akik húsz éven keresztül folytattak revíziós politikát, míg céljukat elérhették. Szlovákia ugyanezt fogja tenni, addig hangoztatja majd a „nem nem soha” és a „mindent vissza” jelszavakat, amíg vissza nem szerzik elveszett területeiket. A revizionizmus és a magyarellenesség, ha nem is mindig ugyanakkora súllyal, de mindvégig jelen volt a hivatalos szlovák propagandában, a politikusok megnyilatkozásaiban és a közvéleményben. Több esetben is sor került magyarelles uszításra, tüntetésekre s nemegyszer atrocitásokra is, amelyekkel szemben a szlovák kormánykörök és hivatalok rendszerint megértő magatartást tanúsítottak.

Esterházy János 1939. november 28-i parlamenti beszédében szóvá tette, hogy Szlovákiában a magyar nyelv használata erősen korlátozott, a közéletben a szlovák nyelvvel való egyenrangúságról szó sem lehet. Kifogásolta, hogy a köztisztviselőknek egy rendelkezés szerint még a magánéletben is kerülniük kell a magyar nyelv használatát Szlovákiában. Magyar nemzetiségű tisztviselőket és munkásokat bocsátottak el pusztán nemzetiségük miatt, ami megengedhetetlen két baráti viszonyban lévő állam között. Kitért az egyesülési és gyülekezési szabadság magyarokkal kapcsolatos korlátozására is: a szlovák hatóságok 1939 áprilisa óta nem engedélyezték a Szlovákiai Magyar Kulturális Egyesület működését, adminisztratív okokra hivatkozva megszüntettek több más egyesületet is. Bírálta a szlovák vezetést, hogy egyfajta „szellemi zárlatot” rendelt el, amely a szellemi termékek „behozatalát” lehetetlenné tette. Megállapította azt a tényt is, hogy a szlovákiai magyarságot tervszerűen és módszeresen szorítják ki a gazdasági élet egész területéről. „Nem vetem fel a kérdést, diszkriminációból erednek-e ezek a sérelmek, vagy nem. Mélységesen fájjalom azonban, hogy ma itt velünk, magyarokkal az országszerte tapasztalható bánásmód azt a hitet látszik igazolni, hogy aki bántja a magyart, azt nem érheti semmilyen megtorlás, sőt ellenkezőleg, az dicsérendő és jutalmazandó cselekményt követ el”.²⁷ – mondta Esterházy. A beszédre Vojtech Tuka miniszterelnök válaszolt, aki elismerte, hogy az alkotmány szerint létezik egyfajta különbség a Szlovákiában élő népcsoportok között. De – tette hozzá a reciprocitásra hivatkozva – Szlovákia nem adhat több jogot egy más nemzetiségnek, mint amennyit az illető nemzetiség hazájában a szlovákok élveznek. „Győződjék meg a magyar

²⁵ Uo.

²⁶ Uo.

²⁷ A Szlovák Köztársaság parlamenti jegyzőkönyve, 1939. november 28. 54–55.

népcsoport vezetője arról – mondta –, hogy mennyi jogot kapnak a szlovákok Magyarországon, és ha erről meggyőződik, bármikor jöjjön hozzám, és közölje, hogy a magyarországi szlovákok ezt a jogot megkapták, és még ugyanazon a napon milliméterre ugyanannyi jogot kapnak az itteni magyarok.”²⁸ A miniszterelnök válaszában a nemzetiségi kérdéssel általánosságban foglalkozó részéből az is kiderült: a szlovák kormány a nemzetiségi kérdés rendezése érdekében nem tartja lehetetlennek a kitelepítést sem.

Tuka beszéde a két állam viszonyában általános alaptétellé vált. A magyarországi szlovák kisebbség megoldatlan helyzetére hivatkozva Esterházy minden kérését rendre vissza lehetett utasítani, annak ellenére, hogy felajánlotta, a maga részéről kész közbenjárni a magyar kormánynál az ott élő szlovákok érdekében. Nem Esterházy múlt, hogy a magyar kormányzat kisebbségekkel kapcsolatos politikáját és magatartását nem sikerült kedvezőbb irányba befolyásolni. Ő maga azt vallotta, hogy a magyarországi szlovákoknak meg kell kapniuk a nemzetiségi jogaikat. A reciprocitás elve viszont eltávolítja egymástól a két népet, s végül megakadályozza, hogy barátságban éljenek egymással. Márpedig a két nemzet egymásrautaltsága következtében történelmi szükségszerűség, hogy megbocsássák egymás korábbi bűneit. Erre a megkerülhetetlen szükségszerűsége több parlamenti beszédében is felhívta a figyelmet.²⁹

Esterházy igen találó formában mutatott rá a reciprocitás erőszakolt keresztülvitelének káros következményeire és elfajulásának veszélyére. „Ahányszor ezzel kapcsolatosan konkrét magyar sérelemmel jövök elő, és ennek orvoslását kérem, a miniszterelnök úrtól kezdve végig minden fórumon az illetékes tényezők ahelyett, hogy orvoslást nyújtanának, előjönnek a reciprocitással. Teljesen tárgyilagosan szeretném az igen tisztelt kormány figyelmét felhívni arra, a reciprocitásnak ily gyakran és legtöbbszörre alap nélkül való hangoztatása szerintem veszélyes játék. Nekem jogom van ezt mondani, azért, mert amióta politikai téren működöm, mindig őszintén igyekeztem a szlovák–magyar egymás mellett élés útját egyengetni. Ha ez mostanáig nem sikerült, vagy nem sikerült olyan mértékben, ahogy ezt végeredményben szeretném, és ahogy ezt a politikai realitás diktálja, úgy ez egy pillanattal sem fog elkedvetleníteni, és folytatni fogom mindannyiszor ott, ahol kénytelen voltam abahagyni, vagy ahol elgáncsoltak.”³⁰

A két állam közötti megegyezés legfőbb sürgetője Esterházy János volt; a szlovák követelések megtagadásának következményeit elsősorban ő és pártja sínylették meg.

Szlovák–magyar diplomáciai csatározások

1940 januárjában a két ország közötti viszonyban újabb válságos helyzet alakult ki. A pozsonyi magyar követ azt javasolta kormányának, hogy – amennyiben ezt a magyar kormány szükségesnek érzi – előlről kellene kezdeni a magyar–szlovák kapcsolatok építését, ehhez pedig „sok türelem és jó idegek kellenek”. 1939-ben a két állam között egyfajta sajtóbéke kötöttet, hallgatólagos megállapodás, hogy a sajtóban nem támadják egymást.³¹ A szlovákok azonban megszegették az egyezséget, és 1939. december 15-én a *Nastupban*,

²⁸ MOL KÜM K-28. 18. cs. 59–1939–P–20777. A pozsonyi magyar követ jelentése a szlovák parlament nemzetiségi vitájáról.

²⁹ Például 1939. december 21-i felszólalásában is, amelyet az Új Hírek 1939. december 23-i száma közölt.

³⁰ Uo.

³¹ A pozsonyi német követség közbenjárására Alexander Mach szlovák propagandaminiszter a sajtónak olyan utasítást adott, amely szerint nem szabad támadni a magyar politikát az újságok cikkeiben. MOL KÜM K-63. 456. cs. 35. pol./1939. 1939. szeptember 26.

a szlovák ifjúság számára készített, kéthetenként megjelenő lapban „A nagysurányi gyilkosság”³² évfordulójáról jelent meg cikk. Ez az eset a szlovák irredenta propaganda egyik szimbóluma lett, *Surány* címmel verset is írtak róla, amelyet több szlovák újság is közölt. Bár a pozsonyi magyar követ a szlovák vezetésnél tiltakozott a vers megjelenése miatt, a szlovák sajtóban 1939 decemberében folyamatosan magyarellenes cikkek jelentek meg. Erre a magyar politika is támadásba lendült. 1939. december 27-én a budapesti rádió adásában az hangzott el, hogy a szlovák kormány összeköttetésben áll a párizsi Csehszlovák Nemzeti Bizottsággal. A hírt a Szlovák Távirati Iroda másnap rágalomnak minősítette, Ján Spišiak budapesti szlovák követ pedig utasítást kapott, hogy tiltakozzon a magyar kormánynál. A szlovák kormány szerint a Magyar Rádió adásában olyan hangot ütött meg, ami nem szokás a jószomszédi viszonyban álló országok között. A propagandaháború tovább folytatódott: a *Slovak* 1940. január 1-jei számában Mach arról írt, hogy a határ menti kompakt szlovák lakosságú területeket vissza kellene adni Szlovákiának, és lakosságcserére is szükség lenne ahhoz, hogy a jó viszony ismét helyreálljon a két állam között. Ha ezek a feltételek megvalósulnak, Mach szerint baráti, legalábbis felhőtlen viszony alakulhatna ki a magyar kormánnyal. A pozsonyi magyar követ a következőképpen kommentálta Mach ténykedését: „Van egynéhány szlovák, akiknek a fejébe szállt a két hatalmas szomszéd, és azt hiszi, hogy ő balanszírozik velük, és nem azok labdáznak, ha akarnak, vele. Ez az optikai csalódás indítja őket a 20 éves cseh nevelés utóhatásaként is a magyarok bagatellizálására. Amíg ez csak Mach-féle ripóskodásban nyilvánul meg, aki a politikában úgy tekintendő, mint az utcagyerek, aki a karzatról rikolt le a színpadra, nem kell tragikusan venni, mert a propagandafőnök saját pátriájában sem próféta többé, és személye jelentőségét meghaladó megbecsülést jelentene számára, ha reflektálnának nyelvöltögetéseire.”³³ A szlovák kormány az elmérgesedett helyzet miatt az ottani magyarokon tölti ki bosszúját – fejtette ki lehelében Szabó –, a szlovákok támadásai mögött a németek állnak, akik így akarják más irányba terelni a fokozódó németellenes hangulatot, és emellett – a *divide et impera* elv alapján – Magyarországon is nyugtalanságot akarnak kelteni. A követ azt a lehetőséget sem zárta ki, hogy a szlovák kormány maga indította a magyarellenes támadást, mert a szlovák lakosság kezdett veszélyesen németellenessé válni, ebben a helyzetben pedig egyszerűbb volt kijátszani a magyarellenség kártyáját. 1940. január 4-én Szabó György felkereste a szlovák külügyminisztert, Ferdinánd Durčanskýt,³⁴ és sajnálkozását fejezte ki, hogy egy olyan periódusban kell a követi posztot betöltenie, amikor a két ország viszonya éppen erősen lefelé menő hullámban van.³⁵ Szabó kifejtette, hogy az ellenségeskedés szlovák részről indult, mivel ők szegték meg a korábban kötött sajtóbékét. Durčanský erre a magyar sajtótámadásokat sorolta fel, majd szóvá tette, hogy Budapesten a Szent István-i ünnepek alkalmával a tűzijáték fényei Nagy-Magyarország határait jelenítették meg, ezen felül a Sza-

³² 1938 decemberében magyar csendőrök lőttek a nagysurányi templom előtt demonstráló szlovákok közé, akik saját nyelvű istentiszteletet követeltek. Egy ember meghalt, heten pedig megsebesültek. A magyar hatóságok sajnálatosnak mondták az esetet, és megígérték, hogy kivizsgálják.

³³ MOL KÜM K-63. 460. cs. 2. pol./1940. 1940. január 2.

³⁴ Ferdinand Durčanský (1906–1974): ügyvéd, újságíró, 1939–1940 között a Szlovák Köztársaság külügyminisztere. Tiso Hitler személyes kérésére kénytelen volt elbocsátani posztjáról, a németek úgy találták, külpolitikája függetlenebb, mint ami nekik megfelel. 1940 után már nem töltött be jelentős politikai szerepet Szlovákiában. 1945 után emigrált hazájából. A csehszlovák bíróság mint háborús bűnöst távollétében halálra ítélte.

³⁵ MOL KÜM K-63. 459. cs. 9. pol./1940. 1940. január 12.

badtság téren álló Észak szobrát³⁶ is kifogásolta, amely sérti a szlovákok önérzetét. Durčansky egyértelműen kijelentette: nem kívánhatják tőle, hogy beszüntessenek minden propagandát a magyarok ellen, amikor azok támadják őket. Szabó azzal a benyomással távozott a szlovák külügyminisztertől, hogy Durčansky a szlovák–magyar viszony megjavításának rosszhiszemű szabotálójá, és ebben a kérdésben Mach propagandafőnökkel közös stratégiát folytat. Egyikük sem az ellentétek barátságos kiküszöbölését s ezzel a két nemzet közeledésének elősegítését tartja kívánatosnak – írta jelentésében Szabó –, ellenkezőleg, politikájuk arra irányul, hogy akadályokat gördítsenek az együttműködés elé, s az ellentétek mesterséges kiélezésével lehetetlenné tegyék a magyar–szlovák viszony normalizálását.

1940 elején Magyarországon olyan híresztelések kaptak szárnyra, hogy Szlovákia Magyarország megtámadására készül, Szlovákiában pedig az terjedt el, hogy Magyarország Szlovákiát akarja elfoglalni. A viszony rosszabbodásának körülményeit abból a beszélgetésből rekonstruálhatjuk, amely a magyar követ megbízólevelének átadása alkalmával hangzott el a követ, Jozef Tiso és Ferdinánd Durčansky szlovák külügyminiszter között.

A magyar követ nyíltan megkérdezte Tisót Szlovákia támadási szándékának valóságával kapcsolatosan, aki egyértelműen cáfolta azt. Válaszában a következőképp kommentálta a magyar követ értesülését: „Szlovákia békében akar maradni. Nekünk mindnyájunknak itt az az érdekünk, hogy etnikai és fizikai épségünket lehetőleg megóvjuk a mai világfelfordulásban, mert ezzel legjobban biztosíthatjuk népeink érdekeit, ezért békességben kell élnünk egymással.”³⁷ A magyar követ a beszélgetés során a kiutasításokra terelte a szót. Tiso utalt rá, hogy ő a rádióban felszólította a szlovákokat, maradjanak a bécsi döntés által Magyarországnak ítélt területeken, de azok ennek ellenére a magyar katonaság előrenyomulása miatt tömegesen települtek át Szlovákiába. Tiso és Durčansky felróták Szabónak, hogy a szlovák kisebbséget megaláztatások érik Magyarországon, ennek következtében a szlovák kormány helyzete is nagyon nehéz saját közvéleménye előtt. Nehezen tudják féken tartani a nacionalista irányzatokat. A magyar követ arra hívta fel beszélgetőpartnerei figyelmét: mindkét kormánynak arra kell törekednie, hogy megfontoltan és higgadtan, a legnehezebb kérdésekben is a megértés útját keressék. Tiso a beszélgetést azzal fejezte be, hogy még sokáig fog tartani, amíg a kormányok túljutnak ezeken a nehézségeken, de reméli, hogy a kölcsönös türelem végül meghozza gyümölcsét.

1940. január 13-án a pozsonyi magyar követ újabb beszélgetést folytatott Štefan Galvánékkal, ezúttal a két ország kisebbségeinek helyzetéről. A szlovák tisztségviselő sajnálkozását fejezte ki amiatt, hogy a bécsi döntéssel annyi szlovák ember és terület került át Magyarországhoz. A két kormánynak mindenképpen rendeznie kell egymás között a Magyarországhoz került szlovák kisebbség sorsát. A szlovák kormánynak nincsenek politikai aduk a kezében, ezért kénytelenek a reciprocitás eszközéhez nyúlni. A magyar követ erre megemlítette Esterházy megállapítását, amely szerint a szlovákok a reciprocitást csak akkor veszik elő, amikor azt a magyarság hátrányára lehet alkalmazni. Galvánék felvetette annak a lehetőségét, hogy szívesen találkozna valamely felelős magyar politikussal, akivel megvitathatná a kisebbségi kérdést. Emlékeztette a magyar követet a Csehszlovákia első felosztása alkalmával elhangzott magyar ígéretekre. Szerinte a csehek akkoriban attól féltek, hogy a magyarok tanultak a múltból, és úgy fogják alakítani nemzetiségi politikájukat, hogy a szlovákság később inkább hozzájuk akar majd csatlakozni. Várakozásaik azonban nem teljesültek, a magyarországi szlovákságot hidegzuhanyként érte a magyar igazoló bizottsá-

³⁶ Észak szobra: Irredenta szobor, amely az elcsatolt felvidéki területeket jelképezte. 1921-ben készítette Kisfaludy Strobl Zsigmond, 1945-ig a Szabadság téren állt, majd eltávolították onnan.

³⁷ MOL KÜM K-63. 459. cs. 106. pol./1940. 1940. január 13.

gok munkája, amelyek nemcsak csehszlovákiai tevékenységük miatt tettek ki embereket az állásukból, hanem szlovák néppárti kapcsolataik miatt, vagy azért is, mert szlovák iskolába járaták gyermekeiket. A szlovák kisebbség legfőbb sérelme épp az, mondta Galvának, hogy a magyar igazoló bizottságok tevékenysége következtében a magyarországi szlovákság kellő számú intelligencia és vezető nélkül maradt. Galvának azt is fölírta: a magyarországi szlovákságnak nincs fóruma, ahol sérelmeit előterjeszhetné, és ahol orvosolni tudná panaszait.

Az első bécsi döntés után a magyar kormányoknak szembe kellett nézniük a területgyarapodásból származó nemzetiségi problémákkal. 1941-re Magyarország lakosságának mintegy 25%-a ismét nem magyar lett, s ez a körülmény egyidejűleg okozott belpolitikai feszültségeket és külpolitikai nehézségeket. A magyar uralom alá került szlovákok számára a magyar kormány engedélyezte a *Slovenská Jednota* című lapot, amelyet 1939. április 28-án adtak ki először. A lap köré tömörülő szlovák értelmiségiekből alakult meg 1941. augusztus 21-én a Szlovák Nemzeti Egység Párt. A párt vezére Emanuel Böhm lett, aki a szlovák népcsoport magyarországi vezetőjének nyilvánította magát. A magyar kormány nem akarta elismerni ezt a népcsoportjogi elv alapján szervezett pártot a hazai szlovákság kizárólagos képviselőjének, s kisebb ellenpártok létrehozásával küzdött ellene. A magyar kormány támogatásával jött létre a visszacsatolt felvidéki területek nyugati részén a Magyarországi Szlovák Keresztény Néppárt 1940. április 28-án Michal Kalčok vezetésével. A magyar kormány más szlovák nemzetiségi pártokat is támogatott, így Viktor Dvorčák vezetésével a Szlovák Gazda Pártot is, amely 1941. október 1-jén alakult meg. Mivel a szlovákiai Magyar Párt és kultúregyesülete is reciprocitási alapon működött, a magyar kormány végül is kénytelen volt elismerni a Böhm-féle pártot, elismertségüket az is erősítette, hogy a Kalčok-párt 1942 januárjában felbomlott.³⁸

Telesi Pál a szlováksággal szemben is megértőbb nemzetiségi politikát szorgalmazott, ennek ellenére a visszacsatolt területeken a magyar hatóságok elnyomni igyekeztek a szlovák (politikai és kulturális) nemzetiségi mozgalmakat. Sok magyar tisztviselőben és csendőrben élt még Trianon traumája, és ezt éreztették is a hozzájuk forduló szlovák nemzetiségű egyénekkel, azok hivatali ügyei elintézésénél. Ez az irányzat nemcsak azért volt nagyon káros és veszélyes, mert lehetetlenné tette a visszacsatolt területeken a magyar és a nemzetiségi lakosság közötti viszony javulását, hanem azért is, mert a magyarországi szlovákok minden sérelmét a szlovákiai magyar lakosságon torolták meg. A kölcsönös sérelmek bizonyos fokú enyhítését, a nemzetiségi problémák valamelyes rendezését végül is többnyire reciprocitás alapján közelítették meg: nemzetiségi iskolát, egyesületet, pártot akkor lehetett fenntartani vagy létesíteni, ha ugyanez a másik országban élő kisebbség számára is biztosítva volt. Magyarországon és Szlovákiában sem abból indultak ki, hogy a nemzetiségi jogok tiszteletben tartása a körülményektől független kötelessége minden államnak. Sajnos mindkét állam területén a magyarokat és a szlovákokat is elnyomni igyekeztek kisebbségi létükben. A magyarországi szlovákoknak nem volt képviselője a magyar parlamentben, így érdekképviseletüket csak a budapesti szlovák követség tudta hathatósan ellátni. A Böhm-párt is sok atrocitásnak volt kitéve, és komoly eredményt nem tudtak elérni a kisebbségvédelem terén. A kisebbségi kérdés megoldatlansága végig rányomta a bélyegét a két állam viszonyára.

Érdekes adalékul szolgál az események jobb megértéséhez a pozsonyi magyar követség katonai attaséjának egyik jelentése, amely a két állam viszonyát elemzi „... a magyar–szlovák kérdésre a kölcsönös túsúrásokkal zavart időleges félkompromisszumok jellemzők,

³⁸ Tilkovszky Loránt: *Nemzetiségi politika Magyarországon a 20. században*. Debrecen, 1998. 84.

melyek egyik felet sem elégítik ki, még átmenetileg sem, ez pedig a kis napi politika méregzacskójának mindig új tápot ad.” Meggyőződése szerint, ha Németország beleegyezését adná, akkor Szlovákia kérdése „bizonyos autonóm” kereteken nyugvó bekebelezéssel békésen elintéződhetne. A katonai attasé szerint Szlovákiát autonómia adásával Magyarországhoz csatolhatnák, mintául az 1868-as magyar–horvát kiegyezés alkalmazásával. Az ehhez hasonló jelentéseket a magyar vezetés egy része mindig szívesen fogadta, mivel így revíziós igényeiket látták kivitelezhetőnek. Szlovákia bekebelezésének tervét a magyar külpolitika ekkor még nem adta fel teljesen, ezért a Szlovákiában terjedő németellenességet arra próbálta felhasználni, hogy Magyarország irányába terelje az ottani lakosság érzelmeit. Másrészről a magyar külpolitika a németeket próbálta meggyőzni arról, hogy az önállóságában életképtelen Szlovákia magyar uralom alá kerülése a németek számára is hasznosabb. E politika hibáira a pozsonyi attasé akarta felhívni főnökei figyelmét. Szerinte Szlovákia erőszakos megszállása könnyű feladat, de az akció vérontással járna; sok felvidéki magyar mártírt teremtene. Megítélése szerint a Hlinka Gárda és a szlovák lakosság makacs ellenállása miatt beláthatatlan ideig ostromállapot alakulhatna ki az egész elfoglalt területen.³⁹ Ugyan ebben az időben Szlovákiában magyar röpcédulák és falragaszok jelentek meg, amikben a következő jelenet volt: Hitler tankok, ágyúk és más fegyverek, míg vele szemben Horthy búzacsákók és kenyerek közt volt ábrázolva, a következő szlovák nyelvű felirattal: „Szlovákok, válasszatok!” A szlovákok nagy többsége nem akart Magyarországhoz csatlakozni, és csak egy elenyésző kisebbség szimpatizált ezzel az iránnyal.

1940 januárjának második felében a szlovák kormány a két ország közötti viszony javítására tett lépéseket. Erről a pozsonyi magyar követ január 16-i jelentésében a következőképpen számolt be: szabadsága alatt Ján Spišiak budapesti szlovák követtel folytatott beszélgetést Budapesten, s az volt a benyomása, hogy a szlovákok megelégtették az addigi helyzetet, és javítani kívántak rajta. Beszámolt arról is, hogy miután visszatért Pozsonyba, a megbízólevele átadásakor mondott beszéde kedvező visszhangra talált a szlovák sajtóban, amit ő közeledésként értékelt. De más pozitív élmények is érték Szlovákiában: a Vojtech Tuka miniszterelnök rektorra avatásakor tartott ünnepségen tüntetően barátságos fogadtatásban volt része, a külügyminiszter, Durčansky kivételével, „aki lógó fejvel járkált egész idő alatt”.⁴⁰ Durčansky a németektől függetlenebb szlovák külpolitika kialakítására törekedett, berlini tárgyalásai alatt azonban a németek éreztették vele, hogy erre nincs lehetőség – magyarázta a magyar követ Durčansky levertségét. Az ünnepség alkalmával Mach is beszélgetésbe elegyedett vele, sőt a felesége arra utalt, hogy férje volt az első, aki a szlovák–magyar közeledést támogatta. Mach kifejtette, hogy akkor jutott lelki válságba a magyarokkal kapcsolatban, amikor a magyar légierő szétbombázta az iglói repteret,⁴¹ és ezzel még dicsekedtek is a magyar sajtóban. A magyar követ a nagy barátkozási hullámot a németek hatására vezette vissza: nekik áll érdekükben a szlovák–magyar barátságos viszony, mivel zavartalan nyugalmat szeretnének Kelet-Európában. A németek közbelépésével magyarázta azt is, hogy enyhültek a szlovák sajtó és rádió magyarelleses támadásai. Mindezt az is alátámasztotta, hogy a pozsonyi német követ elmondta neki: beszélt Durčansky külügyminiszterrel, sőt felelősségre is vonta egy nagyképű cikke miatt, amelyben átrajzolta Közép-Európa térképét, és Szlovákia határait kitolta Magyarország rovására. Durčansky azzal

³⁹ MOL KÜM K-63. 460. cs. 31/23/1940. A pozsonyi katonai attasé jelentése a M. Kir. Honvéd Vezérkar Főnökének, 1940. február 8.

⁴⁰ MOL KÜM K-63. 459. cs. 15. pol./1940. 1940. január 16.

⁴¹ Az iglói repülőtér bombázására 1939. március 24-én került sor a szlovák magyar „Kis Háború” keretében.

mentegetőzött, hogy éppen egy magyar atrocitásokról szóló jelentést kapott, és ennek hatása alatt állt, de amikor számon kérték, megígérte a német követnek, hogy többet ilyen nem fog előfordulni. Szabó elképzelhetőnek tartotta, hogy a szlovákok mesterségesen keltették ezt a hangulatot, hogy a németeket bizalmatlanná tegyék a magyarokkal szemben. A magyar követ azt ajánlotta kormányának, hogy tartózkodással nézze a szlovák közeledési szándékot, és magatartását gyakorlati lépéseiktől tegye függővé.

1940. április elején Esterházy elküldte Tuka miniszterelnöknek a Magyar Párt Elnöki Tanácsa előtt tartott beszéde leiratát, azzal a céllal, hogy felhívja a szlovák kormány figyelmét a szlovákiai magyarság helyzetére. „Mi, szlovákiai magyarok nem kívánunk semmi egyebet, mint hogy az itt élő összes nemzetiségekkel barátságosan együttéljünk.”⁴² Beszédében kifejtette: 1939 óta nem szólalt meg a szlovákiai magyarság ügyében. Azért hallgatott, mert a sérelmek emlegetésével nem akarta tovább élezni a feszült helyzetet, de panaszaik azért voltak: „érezzük lépten-nyomon a hatóságoknak bennünket elnyomó intézkedéseit, de ez nem jelenti azt, hogy a napisajtóban most újabban majdnem naponta megjelenő magyarelles támadásokat nem tudnánk megválaszolni úgy, hogy a magyarságot ért támadásokat és az abban foglalt állításokat gyökerükben meg nem döntenénk”.⁴³ Azt kéri a szlovák illetékesektől, hagyják békében és nyugodtan élni a szlovákiai magyarságot. „Helyes úton jár úgy a szlovák kormány, mint a magyar kormány, amikor államközi tárgyalások keretében egymást kölcsönösen segíteni akarják, és épp azért nem bírom megérteni, milyen célt szolgál az olyan szlovák magatartás, mely akkor, mikor ezen tárgyalások folynak, állandó túszúrással illeti a szlovákiai magyarságot, de ugyanakkor meg szeretné szűrni Magyarországot.”⁴⁴ Ha sikerülne megegyezni, abból mindkét nemzetnek és azok kisebbségeinek is csak haszna lehetne. Pártja nevében elvárja a szlovák kormánytól, hogy jogos panaszait orvosolja.

1940. április 22-én Pozsonyban magyarelles tüntetések voltak; az utcákon röpcédulákat osztogattak, amelyek azt követelték, hogy pusztítsák el a szlovákiai magyarokat. Április 24-én Nyitrán fejszével távolították el a magyar feliratú táblákat, és inzultálták az utcán sétáló magyarokat. Április 27-én Késmárkon tüntettek a magyarok ellen, és magyargyalázó rajzokat terjesztettek. Május 1-jén Lőcsén és Nyitrán ismétlődtek meg a magyarelles támadások, a résztvevők közül sokan a Hlinka Gárda tagjai voltak. A felvonuló tömeg plakátokat ragasztott ki a következő szöveggel: „Váctól Miskolcig–Poprádig minden a mienk! Ázsia a tietek, ez a föld a mienk! Fogjatok puskát és sisakot a hazug magyarok ellen! Szlovenszko a szlovákoknak, Ázsia a magyaroknak! Szedjétek össze a felhalmozott rongyaitokat, és menjetek Ázsiába! Azonnal mindent vissza akarunk!”⁴⁵ Esterházy a következőképpen kommentálta az eseményeket: „Semmi esetre sem lehet hivatása a Hlinka Gárdának az, hogy tagjai éjszaka köveket dobáljanak gyanútlanul alvó emberek ablakába, magyarul beszélőket inzultáljanak, cégtáblákat leverjenek, meg hasonlókat kövessenek el.”⁴⁶ Reményét fejezte ki, hogy ezek a tünetek csak átmenetiek, és a józan belátás politikája érvényesül majd, mely az „Élni és élni hagyni” elvén nyugszik.

A magyarelles hangulat szítása tovább rontotta a szlovákiai helyzetet. Sztójay Döme berlini magyar követ kénytelen volt tiltakozni Ernst Woermann német külügyi államtitkárnál a német és a szlovák sajtó magyarelles támadásai miatt. A magyarelles hangulatot

⁴² MOL KÜM K-63. 459. cs. 2609/1940. 1940. április 6. Esterházy beszéde.

⁴³ Uo.

⁴⁴ Uo.

⁴⁵ MOL KÜM K-63. 460. cs. 15178/1940. 1940. május 18.

⁴⁶ MOL KÜM K-63. 459. cs. Esterházy beszéde a szlovák képviselőházban, 1940. május 7.

a szlovák kormány egyes tagjai szítják, mondta Woermann-nak. A magyar kormány a jószomszédi viszony fenntartásában érdekelt, ezt tanúsítja az is, hogy a magyar sajtó nem reagált a szlovák támadásokra, és passzív magatartást tanúsított. Korábban a berlini szlovák követ járt nála, jegyezte meg Woermann, és éppen az ellenkezőjét taglalta a magyarokkal kapcsolatosan. Arra hívta fel a magyar követ figyelmét, hogy Szlovákia még serdülő ifjúkorát éli, ezért ők mint szülők igyekeznek nevelő hatást gyakorolni rá. A magyar követ erre azt válaszolta, „hogya ők a szülők, akkor annál is inkább tőlük kell elvárunk, hogy rendreutasítsák, ha neveletlenségében ezeréves nagyszülőire öltögeti a nyelvét”.⁴⁷ Woermann megígérte, hogy közbenjár a szlovák kormánynál a magyarelles kirohanások leállítására érdekében, de hozzátette, hogy ezt csak nagyon óvatosan teheti, mert Szlovákia nagyon érzékeny minden olyan kérdésben, aminek köze van a szuverenitásához.

1940. április 30-án a magyar országgyűlés felsőházában Szüllő Géza⁴⁸ éles hangú beszédet mondott Szlovákia magyarelles magatartásáról. A pozsonyi magyar követ a magyar külügyminiszterhez küldött jelentésében megemlítette, hogy Szüllő Géza beszéde erős idegességet váltott ki szlovák kormánykörökben. A „diplomácia nyelvén” ő mint a magyar állam képviselője a következő leckét kapta a szlovák vezetéstől: 1940. április 30-ára a szlovák külügyminisztérium protokolljai díszelőadást hirdettek a Pozsonyi Színházba, és jelezték, hogy azon Tiso és a Szlovákiában akkreditált diplomáciai kar is részt vesz. A magyar követ a színházba érkezése után látta csak, hogy a magyar követség és a többi diplomáciai kar részéről sincsenek jelen a meghívottak. A magyar követnek nem volt tudomása Szüllő Géza beszédéről, ezért vett részt az előadáson. Időközben a német követ és Durčansky kíséretében megjelent Tiso, de őt nem üdvözölték a páholyában. A magyar követ kényelmetlenül érezte a helyzetet, így az első szünet végén visszahúzódtott páholyába, majd a második szünet elején távozott. A követ számára nyilvánvalóvá vált, hogy a szlovák vezetés a német követ elnöki páholyban való jelenlétével a szlovák–német viszony intimitását akarta demonstrálni, ugyanazon a napon, amikor Budapesten éles kritika hangzott el róluk. Másnap a pozsonyi magyar követ szóvá tette a német követnek, milyen kínos helyzetbe hozták őt, mire az azt válaszolta, hogy az elnök meghívása elől nem térhetett ki, a diplomáciai kar többi tagját pedig vagy meg se hívták, vagy későn kaptak értesítést, így már nem tudtak elmenni.

Szüllő beszédére válaszul 1940. május 1-jén Durčansky beszédet mondott Pozsonyban, amelyben éles kirohanást intézett Magyarország ellen. Szidta a „grófokat”, és őket állította be a két ország közti megegyezés legfőbb akadályának: „... nem a szlovák kormány hibája, hogy ott délen oly magas lovon ülnek, hogy oly magasról beszélnek a szlovákokhoz és intézik hozzá üzeneteiket, hogy a lovas nem lát le a földre. És ha a lovas nem néz lova lába elé, nem juthat tudatára, hogy az megbotolhat, és ő leeshet róla. És az sem a szlovák kormány hibája, hogy a szlovák ember nem képes megérteni, hogy beszélhetnek délre tőlük testvériségről, ha olyan tapasztalatai vannak, hogy a felénk forduló arc nagyon hasonlít Káin ábrázatához. Biztosítunk azonban mindenkit arról, hogy mi nem fogjuk Ábel szerepét játszani.”⁴⁹ A továbbiakban kifejtette, hogy a szlovákok békét akarnak. Szlovákiában olyan ál-

⁴⁷ MOL KÜM K-63. 460. cs. 97. pol./1940. 1940. április 8. A pozsonyi magyar követség jelentése a magyar külügyminiszternek.

⁴⁸ Szüllő Géza (1872–1957): csehszlovákiai magyar politikus, jogász. 1920-ban a felvidéki magyarság Országos Keresztényszocialista Pártjának egyik alapítója, 1925–1932 között elnöke, országgyűlési képviselő a prágai parlamentben. A bécsi döntés után a magyar felsőház tagja (1938–1944), 1945 után a politikától visszavonulva Magyarországon élt.

⁴⁹ MOL KÜM K-63. 459. cs. 120. pol./1940. jelentés és melléklete. 1940. május 7.

lamot kívánnak létrehozni, amelyben valamennyi szlovák, akiknek 45 százaléka idegen országokban él, meleg otthonra talál. Jozef Kirschbaum, a Hlinka-párt főtitkára Pozsonyban megbízható fültanúk szerint a következőket mondta: „vegye tudomásul mindenki, aki a szlovákokat fenyegetni akarná, hogy büszkén és önérzetesen állnak itt, hogy a fegyverekhez nyúljanak bármikor földjük védelmére.”⁵⁰ Ugyanezen a gyűlésen a revízió gondolatát is megemlítette. „Nem akarják az európai konfliktust megoldani, de joguk van tulajdonukat követelni és védeni.”

Szüllő Géza interpellációjára a szlovák parlamentben Konštantín Čulen szlovák képviselő is reflektált. Beszédében hivatkozott arra, hogy „a magyarok a szlávoktól vették kultúrájukat, és ha a tótok nem lettek volna annyira puhák, Petőfi sem ilyen néven írt volna”. Kijelentette, hogy a magyar néppel nincs bajuk, csak az arisztokraták és a plutokraták ellen lépnének fel. Ezt a következőképpen képzelte: a Magyarországhoz csatolt területeken élő szlovákokkal együtt felszabadítják az elnyomott magyar parasztságot, és a szlováklakta vidékeket visszacsatolják. A pozsonyi magyar követnek az volt a benyomása, hogy a német vezetés ez ügyben kímélni akarta a szlovákok önérzetét, és nyíltan nem akarták megszidni őket megnyilvánulásaiért. Felhívta kormányra figyelmét, hogy Szlovákia megbüntetésére nem indítható magyar akció a németek jóváhagyása nélkül, ha ezt nem vennék figyelembe, akkor alkalmat adhatnának a birodalomnak arra, hogy megtámadja Magyarországot.

1940. május 1-jén Esterházy, látva a Szüllő Géza megnyilatkozása miatt elmérgesedett viszonyt, beszédet mondott a szlovák képviselőházban, amelyben reflektált az őt ért támadásra is, hogy túl sokat jár Budapestre. Valóban rendszeresen megfordult Magyarországon, és találkozott a magyar miniszterelnökkel és a külügyminiszterrel is. „Akkor járok, amikor úgy érzem, hogy valami bajon segíteni kell.”⁵¹ Esterházy elmondta, hogy nem nagypolitikai kérdésekről beszélt Budapesten és nem is arról, hogy miképpen fog a háború után Európa térképe átalakulni, hanem a magyarországi szlovák vasutasok és köztisztviselők érdekében lépett fel, amire írásbeli bizonyítékot is tudna adni. Fellépése eredményeként több szlovák nemzetiségű vasutast visszahelyeztek állásába a magyar hatóságok. A magyaroknak és a szlovákoknak azt kell keresniük a másokban, ami összehozza őket, és nem azt, ami a két nemzetet eltávolítja egymástól – hangsúlyozta Esterházy. Ő maga, elveihez híven, a bécsi döntés után a Magyarországra került szlovákok sérelmeit igyekezett orvosolni. S nem azért nyújtott segítséget, mert ebből politikai tőkét akart kovácsolni, hanem a szlovákok iránt érzett őszinte barátság és az igazságérzet miatt.

1940. május közepén Magyarország és Szlovákia között ismét romlott a helyzet, sőt odáig fajult, hogy mindkét országban több korosztályt katonai szolgálatra hívtak be, és a határok közelében riadóztatták a helyőrségeket. Berlin azonnal közbeavatkozott, és a feleket leszerelésre utasította. Mindkét állam a másokra mutogatott: azért mozgósított és mobilizálta hadseregét, mert a másik is azt tette. Szlovákiában az a hír terjedt, hogy Magyarország támadni fog. Korábban is voltak efféle híresztelések, de most futótűzként terjedt végig egész Szlovákián, hogy hamarosan nagy változások várhatók. Még az is fölvetődött, hogy Szlovákia német vagy orosz protektorátussá alakul: az orosz terjeszkedést a magyarok nem tudnák megállítani, átadnák Kárpátalját, és onnan már csak egy lépés lenne, hogy Szlovákia keleti részei vagy épp egésze a Szovjetunióhoz csatlakozzon. A hírek onnan indultak ki, hogy Besszarábia területét ebben az időszakban adták át az oroszoknak.⁵²

⁵⁰ Uo.

⁵¹ MOL KÜM K-63. 459. cs. 1940. május 7. Esterházy beszéde a szlovák képviselőházban.

⁵² Lipták, Lubomír: *Maďarsko v politike Slovenského štátu v rokoch 1939–43*. Historický časopis, 15. évfolyam (1967) 1. sz. 9.

1940 júliusában Ujfalussy Béla magyar miniszteri tanácsos Kelet-Szlovákiában töltötte szabadságát. Ott szerzett benyomásairól a magyar külügyminisztérium illetékes osztályához jutatta el feljegyzését. Úgy látta, a szlovákiai magyar kisebbséggel szemben tanúsított ellenséges magatartás enyhült, néhány atrocitás ugyan előfordul, de azokat főleg fiatalok követik el, az idősebb generációk nem vesznek részt ezekben. Szerinte Szlovákia keleti részén szívesen vennék a magyarok bevonulását. „Kelet-Szlovákiában az idősebb szlovákok még ma is a hungarizmus gondolkörében élnek, az ellentéteket csupán a fiatalok szítják, kik a húszéves cseh uralom alatt idegen pedagógusok uszító befolyása alatt a magyarságban nemzetiségeket elnyomó, feudális, a mai kor szociális követelményeit meg nem értő nemzetet látnak.”⁵³ Beszámolója végén megemlítette: kötelességének érzi számtalan magyar és több szlovák személyiség kérelmét tolmácsolni, hogy a magyar kormány az elkövetkező béketárgyalások alkalmával a „szlovák Felvidéknek” az anyaországhoz, tehát Magyarországhoz való csatlakozását hathatósan szorgalmazza. Az ilyen és ehhez hasonló jelentéseket a magyar vezetés mindig szívesen vette, hisz a területi igények jogosságának alátámasztását látta bennük. A szlovák kormány is revíziós eszméket ápolt. 1940. július 28-án a szlovák politikusok vendéglátogatást tettek Hitler kancellárnál Salzburgban. Átadtak neki egy térképekkel illusztrált memorandumot, amely a magyarországi szlovák kisebbség helyzetét tárgyalta, s elmagyarosodásuk tüneteit a magyarországi német kisebbségekre vonatkozó adatokkal egészítette ki. A memorandum hat zárt területet emelt ki: 1. Verebély-Surány, 2. Losonc, 3. Jolsva, 4. Kassa, 5. a Sátoraljaújhelytől északra fekvő terület, 6. az egész szobránci kerület. A memorandum utószava hangsúlyozta, hogy a békét csak az etnikai elv alapján megállapított igazságos határok biztosíthatják Közép-Európában. Szlovákia ezen elv megvalósítására törekedve célját úgy szándékozik elérni, hogy a szlovák anyaországhoz csatolná a külföldre szakadt területeken élő szlovákokat. Azokban az országrészekben, ahol a lakosság túlzottan vegyes etnikumú, lakosságcserét eszközölnének Magyarország és Szlovákia között. A szlovák kormány szerint a Magyarországon élő szlovákok száma túl magas ahhoz, hogy a Szlovák Köztársaság le tudjon rólok mondani, ezért kénytelen a revízió útjára lépni.⁵⁴ Hitler a tárgyalások során megerősítette, hogy Szlovákia szabad és szuverén állam, területi revíziót azonban nem ígért, de nem is vetette el: a háború utáni rendezésre hagyta. A szlovák vezetés ezt kisebb győzelemként fogta fel, amelyet propagandájuk igyekezett is alaposan kihasználni. Tuka július 30-án idézte Ribbentrop kijelentését, miszerint „a szlovákok a Führer szívügye”. A pozsonyi magyar követ megbízható értesülésekre hivatkozva azt jelentette a magyar kormánynak, hogy a háború befejezése után a szlovákok előállhatnak bizonyos területi igényekkel: Kassa, Surány és Komját környékén népszavazást kérnének a németektől.

Szabó felkereste Pozsonyban az ottani német követet, akinél a szlovák területi igényekkel kapcsolatos német álláspont felől tájékozódott. A pozsonyi német követ azt a választ adta, hogy Salzburgban a Führer nem tárgyalt a szlovák vezetéssel területi kérdésekről. Ezzel szemben Tuka azt sugallta a magyar követnek, hogy a Hitlerrel folytatott tárgyalások alatt felvetett szlovák területi igények kielégítésére német részről hajlandóság mutatkozott, cserébe Magyarország Erdélyben kapna kárpótlást. A szlovák sajtó is hasonló hangnemben beszélt: „Nem kételkedünk abban, hogy a Románia, Bulgária és Magyarország közötti tárgyalások befejezése után végre sor fog kerülni a szlovák–magyar határok igazságos rendezésére is.”⁵⁵ Mach a *Grenzbote* 1940. augusztus 13-i számában „Salzburg után” címmel írt

⁵³ MOL KÜM K-63. 459. cs. 1940. július 20. Ujfalussy Béla napi jelentése kelet-szlovákiai utazásáról.

⁵⁴ MOL KÜM K-63. 459. cs. 163. pol./1940. 1940. július 29.

⁵⁵ Slovenská Politika, 1940. augusztus 1.

vezércikket, amelyben azt állította, hogy a szlovák–magyar kérdésben Salzburg reményt ad a szlovákoknak jogos követeléseinek teljesítésére. Az egyik horvát lapnak adott interjújában pedig úgy nyilatkozott, hogy amennyiben Szlovákia kívánságairól és követeléseiről van szó, minden vonatkozásban meg van elégedve. A *Slovenská Sloboda* augusztus 20-i száma a vitatott területeken megtartott népszavazás mellett foglalt állást: „A szlovákok bíznak a jobb holnapban. A népszavazás a legjobb bírója a vitás kérdéseknek.” A cikk azt fejtette, hogy az idegen uralom alatt lévő szlovákok helyzete tűrhetetlen, és a bécsi döntés puska-lövés nélkül a rabszolgasorba vetette vissza őket, ahová pedig egyetlen tisztességes ember sem kívánta volna őket. „Minket, szlovákokat a múlt már sok szenvedésre tanított. Örök ellenségünk kiváló kiképzésben részesített ez irányban” – írta a lap, hangoztatva, hogy a jobb sors hamarosan eljőhet testvéreik számára. A német vezetés 1940-ben többször is kifejtette a szlovák vezetésnek, hogy a határok revíziója nem kívánatos, mivel láncreakciót eredményezne, minden ország módosítani szeretné a határait, és „senki sem látná ennek a végét”.⁵⁶

A hivatalos szlovák–magyar kapcsolatok a salzburgi tárgyalások után nyugodtabbá váltak. Ennek oka az volt, hogy Szlovákia helyzete a Hitler által szabályozott Európában stabilizálódott, és Magyarország is Erdély kérdésével volt elfoglalva.

A második bécsi döntés, amelynek eredményeként Észak-Erdélyt Magyarországhoz csatolták, mély hatást gyakorolt a szlovák közvéleményre. Magyarország erejének és politikai súlyának növekedését látták benne, ugyanakkor a szlovák propaganda kudarcát is, amely mindeddig azt bizonygatta, hogy Szlovákia visszakaphat bizonyos szlováklakta területeket. A berlini szlovák követ feladatul kapta, hogy a német vezetést minden alkalommal emlékeztesse a szlovák igényekre. De a szlovák kormány nem érte be ennyivel. 1940. augusztus 16-án Tuka és Mach ismertette Esterházy Jánossal a szlovák követeléseket – mintegy 2500 négyzetkilométernyi területre tartottak igényt,⁵⁷ körülbelül 140 000 lakossal⁵⁸ –, s arra kérték, hozza a magyar miniszterelnök tudomására a két vezető szlovák politikussal folytatott beszélgetés során szerzett értesülést. 1940. szeptember 1-jén Tuka Varga József magyar iparügyi miniszter előtt hangoztatta Szlovákia területi követeléseit. Arra kérte a minisztert, legyen szószólója Budapesten annak, hogy a magyar fél a kérdést komolyan vegye. „Oka van állítani, hogy a kérdés megoldása előbb-utóbb be fog következni, ezért szerencsés gesztus volna magyar részről, ha önszántukból fognának mielőbb neki a rendezésnek, aminek hiánya lehetetlenné teszi és egyre jobban elmérgesíti a viszonyt közöttük, megvalósítása viszont a legszorosabb barátság alapja lehetne a két ország között.”⁵⁹ Varga igyekezett kitérni a kérdés taglalása elől. Annyit említett csak saját, nem hivatalos véleményként, hogy szerinte a magyarok részéről a Surány körüli részek jöhetnének szóba, de hangsúlyozta, hogy a magyar miniszterelnök már nem híve a területek csereberélésének. Tuka kijelentette, hogy a szlovák kormány területi igényeit hivatalosan is kérni fogja a magyar kormánytól. Az említett ügyben Szabó pozsonyi magyar követ is beszélgetést folytatott egy pozsonyi olasz diplomatával, aki elmondta neki: ha Ciano külügyminiszter megtudja, hogy az 1938. november 2-i döntőbírósi határozaton szlovák részről változtatni akarnak,

⁵⁶ ADAP, D, XII. kötet, 406. sz. dokumentum, 640.

⁵⁷ Kassa, Surány, Pozsony körüli területeket értettek ez alatt.

⁵⁸ A német győzelem utáni béketárgyalás alkalmával a szlovákok mintegy 3606 négyzetkilométernyi, főleg a Kassa és Surány környéki területeket akartak visszaszerezni 353 032 lakossal, akikből (a szlovák álláspont szerint) 209 186 szlovák, 100 504 fő magyar, a maradék pedig német, ukrán és más nemzetiségű lett volna. Lipták: *Madarsko v politike Slovenského štátu ...*, 12.

⁵⁹ MOL KÜM K-63. 459. d. 193. pol./1940. 1940. szeptember 4.

az őt és kormányát is „erős indulatba fogja hozni”. Tuka a németeknek is kifejtette területi elképzeléseit, amelyeket a második bécsi döntés keretében, illetve Európa „új rendszerének” kialakításakor látott megvalósíthatónak.⁶⁰ A szlovák sajtó a második bécsi döntés eredményeit ekképpen kommentálta: Szlovákia a második bécsi döntésemint megfigyelő vett részt, mivel Erdély nyugati és északi részével 17 000 szlovák került Magyarországhoz. „Ha már nem sikerült Szlovákia déli határainak revízióját elérnünk, legalább ugyanolyan jogokat biztosíthatunk volna a magyarországi szlovák népcsoport számára, mint amilyenekkel a németek rendelkeznek majd a jövőben.”⁶¹ Mach pedig a következőket mondta az iparosok és kereskedők Pozsonyban tartott gyűlésén: „Mi, szlovákok győztünk, mert az volt a küzdelmünk jelszava, hogy nem akarunk mást, csak ami a miénk. Ezt akarjuk odahaza és a két szomszéd közötti rendezésnél is. Ezt akarjuk minden szlovák számára, aki nem él a szlovák államban. [...] A szlovákoknak Magyarországon ugyanazon jogaik kell hogy legyenek és ugyanazon lehetőségeik a szabad fejlődésre, mint amilyeneket a Führer akarata értelmében valamennyi idegen államban élő népcsoportnak biztosítottak. Hitler Adolf akaratának Közép-Európában parancsnak kell lennie, mert ez közös érdeke valamennyinek.”⁶² Szabó György pozsonyi magyar követ az eseményeket elemezve arra a következtetésre jutott, hogy a szlovák vezetőknek a németek azt tanácsolták, közvetlenül tárgyaljanak a magyarokkal. Feltevését alátámasztani látszik, hogy miután a magyar kormány elzárkózott a hivatalos tárgyalásoktól, a szlovák diplomácia egyelőre levette a kérdést a napirendről; a szlovák sajtó és a hivatalos nyilatkozatok is kerülték a területi igények hangoztatását, ehelyett a magyarországi szlovák kisebbség helyzetének rendezését ítélték elkerülhetetlenül fontosnak.

1940. szeptember 27-én Mach magához kérte Esterházyt. A magyarországi szlovákság romló helyzetét vázolta fel előtte: naponta kap leveleket olyan szlovákoktól, akik állami vállalatnál vagy a közigazgatásban helyezkedtek el az elcsatolt területeken, s leveleikben azt kérik, hogy vegyék őket át Szlovákiába, mert nem bírják Magyarországon a sok megaláztatást, melyeknek napról napra ki vannak téve. Főleg az alsóbb hatóságok túlkapasai sújtották őket. A szlovák közvéleményt irritálta, hogy a magyarországi szlovákságnak nem voltak biztosítva a jogai, s a szlovák kormánynak nagyon nehéz volt az ifjúságot kordában tartani, nehogy valamilyen országos magyarelles tüntetés robbanjon ki. Megfenyegette Esterházyt: ha nem születik pozitív megállapodás a kérdésben, akkor a legszigorúbb intézkedéseket fogja hozni a szlovákiai magyarok ellen, és a Magyar Párt működését sem fogják tűrni. Konkrét kérései is voltak a magyar kormányhoz, amelyeket Esterházynak kellett tolmácsolnia – engedélyezzék Magyarországon egy szlovák kultúregyesület működését, tegyék lehetővé, hogy politikai pártba tömörülhessenek, biztosítsák a szlovák iskolák fenntartásának lehetőségét. Ha a kívánságait teljesítik, azonnal regisztrálják a magyar pártot és engedélyezik működését, de más magyar kívánságokat is teljesítenek; „... minél jobban nyomják a magyarországi szlovákokat – mondta Mach Esterházynak –, annál biztosabb és eredményesebb lesz az ő revíziós propagandájuknak az eredménye, de hogy erre mikor fog sor kerülni, azt nem lehet tudni, és ezért szeretnék a magyarországi szlovákok helyzetét meg-

⁶⁰ *Documents on German Foreign Policy 1918–45.* (a továbbiakban: DGFP), London, 1961. Series D. Volume XI. 37. dokumentum. 46–47.

⁶¹ *Miért fizessenek kizárólag Magyarország volt kisebbségei?* Slovenská Pravda, 1940. szeptember 10. 3.

⁶² Grenzboten, 1940. szeptember 10.

könnyíteni.”⁶³ Esterházy felhívta a magyar kormány figyelmét: a szlovákiai magyarság helyzete olyan sanyarú, hogy egy ilyen szlovák nyomásnak kitenni végzetes lenne. Ha a két kormánynak nem sikerül megegyeznie, akkor a Magyar Párt szétesik. Esterházy a szlovákiai magyarság jövőjével kapcsolatosan háromféle lehetőséget jósolt: 1. a németek felé fog-nak orientálódni, 2. behódolnak a szlovákoknak, 3. nyilas irányba tolódnak el. Esterházy ez utóbbit tartotta a legrosszabbnak.

Esterházy 1940. december 12-én levelet intézett Csáky István magyar külügyminiszter-hez, amelyben a magyarországi szlovákság politikai szervezkedésének lehetővé tételéért, valamint a csendőrségi és közigazgatási túlkapások erélyesebb megfékezéséért szállt síkra. Megírta, hogy megbeszéléseket folytatott Mach szlovák belügyminiszterrel a magyarországi szlovákok politikai pártjának létrehozásáról. Mach azt szerette volna elérni, hogy miután a szlovákiai magyarság politikai pártját már regisztrálták, a Magyarországon élő szlovákság is kapjon hasonló jogokat. Meg volt győződve róla, hogy a magyar politikai felső vezetés nem gördít akadályt ez elé, csak az alsóbb fokú hatóságok akadályozzák. Ha a magyarországi szlovákok politikai önszerveződését nem ismerik el, ő, Mach sem fogja tudni tartani az ígéretét, miszerint a szlovákiai magyarság a többi nemzetiséggel egyenrangú bánásmódban részesül. Arra kéri a magyar kormányt, hogy még 1940-ben, de legkésőbb 1941 elején kerítsenek sort a magyarországi szlovákok pártjának elismerésére; ez nagyon jó hatással lenne a szlovák közvéleményre, és a szlovák kormánnyal is segítene kialakítani a jószomszédi viszonyt. Tölthessen be a Magyarországon szerveződő szlovák érdekképviselő, illetve párt is olyan szerepet, mint amelyet a Magyar Párt tölt be Szlovákiában. Esterházy azt válaszolta a szlovák belügyminiszternek, hogy eddig többször is segített a szlovák kormánynak a magyarországi szlovákság ügyében, de most van egy feltétele. A magyarországi szlovákok érdekképviselőtének tevékenysége főleg kulturális és szociális munkára szorítkozzon, és ne hangoztassanak irredenta szövegeket, ellenkező esetben ő nem hajlandó egy lépést sem tenni értük.⁶⁴

Esterházy Csákyhoz intézett levelében arról is beszámolt: szóvá tette Machnak, hogy a *Slovenská Jednota*⁶⁵ a magyar kormány ellenében több cikket is írt, amire a magyar vezetés nem reagált. Ha ő tenné ugyanezt a Szlovákiában megjelenő magyar újságokban, „mindnyájan koncentrációs táborban üdülénk”.⁶⁶ Rámutatott arra is, hogy a pozsonyi rádió állandóan hecceli a magyarországi szlovákokat, és a visszacsatolás reményével kecsgeti őket. Az egyik ilyen adás egy komáromi szlovák kislány szájába adta azt a kívánságot, hogy a külföldön élő szlovákok kéri az Úristent, Tiso legyen a szlovákok elnöke.⁶⁷ Mivel ezeket a támadásokat a magyar vezetés erősen sérelmezte, Esterházy Machtól garanciát kért arra, hogy a magyarellenes uszítás abbamarad. Mach megígérte, a maga részéről hajlandó megfékezni a szlovák rádió támadásait, de visszavágásként kifejtette, hogy a magyar rádió is tűzött már programjába olyan szlovák adásokat, amelyek viszont Szlovákiának okoztak kellemetlenséget. Fencsik Jenő budapesti képviselő parlamenti beszédére hivatkozott, amelyet szlovák nyelven adott le a magyar rádió, s amelyben a képviselő azt fejtette ki, hogy Kárpátalja határát ki kell tolni a „csorbai vízvázalstóig”. Ha egy magyarországi parla-

⁶³ MOL KÜM K-63. 459. cs. Esterházy János feljegyzése Mach-hal való beszélgetéséről, 1940. szeptember 27.

⁶⁴ MOL KÜM K-64. 65/5. tétel. 89. cs. Esterházy levele Csáky Istvánnak, 1940. december 12.

⁶⁵ Érsekújváron megjelenő szlovák nyelvű hetilap.

⁶⁶ MOL KÜM K-64. 65/5. tétel. 89. cs Esterházy levele Csáky Istvánnak, 1940. december 12.

⁶⁷ SNA Ministerstvo Zahraničnych Vecí (Külügyminisztérium, a továbbiakban: MZV) 187. d. 1940. október 14.

menti képviselő ilyen tartalmú beszédet mond, jegyezte meg erre Esterházy, az nem eshet olyan súlyosan a latba, mint amikor a szlovák külügyminiszter állandó helyettese, Štefan Polyák levelet küld, amelyben a bécsi döntéssel Magyarországhoz visszacsatolt szlováklakta területek visszaadását követeli. Esterházy minősíthetetlennek nevezte Polyák tevékenységét, majd hozzátette: „Megmondtam neki, hogy Magyarország a legteljesebb mértékben híve a tengelypolitikának, és hogy mi már előbb csináltunk német-politikát, mint ők, tehát ne higgyék azt, hogy a német barátságra hivatkozva fogják örökké büntetlenül nyelvüket öltögetni Magyarország felé. Készakarva mondom, hogy nyelvöltögetés, mert hiszen tisztában kell neki lenni azzal, hogy Magyarország Szlovákiától nem fél. Szálljanak le tehát a magas lóról, álljanak reális alapokra, és akkor hiszem azt, hogy a magyarországi szlovákság helyzete kellemesebb és nyugodtabb lesz.”⁶⁸

Esterházy levele második részében arra kérte Csákyt, hasson oda, hogy minél előbb engedélyezzék a magyarországi szlovákság politikai szervezkedését. Kifejtette, azért kéri Csáky személyes segítségét, mert tudja, hogy Magyarországon mindenki alakíthat pártot, és azok mindaddig működhetnek, míg a törvénnyel nem kerülnek összeütközésbe, de „... akár Nagysurány vagy Tótmegyer vidékén egy szlovák párt kezdene működni, úgy kezdve a csendőrön és végezve a szolgabíron, mindenki a párt szervezői ellen hajsztát indítana.”⁶⁹ Ezért azt javasolta, hogy a magyarországi szlovákság vezetőit hívják meg a magyar miniszterelnökhöz, s ott adják tudtukra, hogy a pártalapítás és a párt működésének feltétele a lojalitás Magyarországhoz. Ha ezt a feltételt megszegnék, az maga után vonná a párt felosztatását. Mindaddig viszont, kérte Esterházy Csáky külügyminisztert, amíg a szlovákok pártja nem képvisel irredenta politikát, hasson oda, hogy az alsóbb magyar végrehajtó hatóság részéről ne legyenek kitéve atrocitásoknak. Esterházy leírt egy olyan megtörtént esetet Kassa környékéről, amikor a csendőrök a szlovák iskolából elkoboztatták azokat a szlovák nyelvű tankönyveket, melyeket a magyar kormány utasítására használtak az ottani szlovák iskolában.⁷⁰ Esterházy rengeteg hasonló esetről tudott, ezért kérte Csáky személyes segítségét a magyarországi szlovákok pártalapításával kapcsolatban: „... egy ilyen csendőr, jegyző vagy szolgabíró, aki a saját orránál tovább nem lát, nem veszi észre azt, hogy ilyen magatartással milyen veszélybe sodorhatja az országot. Nekem pedig, aki itt vagyok Pozsonyban, minden hajszálam az égnek áll, mert attól félek, hogy egy szép napon arra fogunk ébredni, hogy a szlovák jogokat kénytelenek leszünk megadni, de akkor nyomás alatt fogunk cselekedni, ami fölöslegesen fogja növelni a szlovákok szarvát.”⁷¹ Esterházy 1940. december 20-i parlamenti felszólalásában nyilvánosan is ismertette elképzeléseit: „Méltóztassanak tudomásul venni, hogy amit én itten, a szlovák parlamentben a szlovákiai magyarság részére kívánok [...], ugyanaz jár a magyarországi szlovákoknak is. Ezt az én kijelentésemet [...] bármikor fel is használhatják a magyarországi szlovákok érdekében.”⁷²

1940-ben Szlovákia csatlakozott a háromhatalmi egyezményhez, amit a szlovák kormány úgy állított be saját közvéleménye előtt, mintha egyenlő jogú társnak vették volna fel őket a vezető nagyhatalmak, s hogy ezáltal Szlovákia önállósága és fennmaradása is biztosítva van. A szlovák sajtóban ezután olyan cikkek jelentek meg, amelyek azt sugallták, hogy a szlovákoknak – jövőjük biztosítása érdekében – államukat nemzetiszocialista alapon kell átépíteniük. A pozsonyi magyar követ értesülései szerint Hitler Berlinben figyelmeztette

⁶⁸ MOL KÜM K-64. 65/5. tétel, 89. cs. Esterházy levele Csáky Istvánnak, 1940. december 12.

⁶⁹ Uo.

⁷⁰ Uo.

⁷¹ Uo.

⁷² A Szlovák Köztársaság parlamenti jegyzőkönyve, 1940. december 20. 57–58.

Tukát, hogy Szlovákiának, mint a birodalom védelme alatt álló államnak alkalmazkodnia kell, véget kell vetnie a papi „Wirtschaft”-nak. Tuka megjegyezte Szabó pozsonyi magyar követnek, hogy Szlovákia versenytársa volt Magyarországnak, mert országa üdvözölte először a hármass paktumot, és az ő képviselőjük jelentkezett elsőnek a csatlakozásra, de német részről értésére adták, hogy várnia kell. A magyar követ erre azt válaszolta Tukának, hogy Magyarország régi szövetségese Németországnak, amely azt „mint Kelet-Európa jelentős politikai faktorát” kellőképpen értékeli is.⁷³

A pozsonyi magyar követ 1941. március 11-i levelében felhívta kormánya figyelmét, hogy Magyarország számára politikai okokból fontossá válhat a szlovák közvélemény alakulása. Véleménye szerint, ha a háború befejeződik, a szlovák nép ismételten sorsforduló és választás elé kerülhet. Három lehetőség adódik számára: 1. nem kap beleszólást sorsa alakításába, 2. vezetőik megegyeznek a nép beleszólása nélkül, 3. előfordulhat, hogy a népszéles rétegek döntenek majd sorsukról. Szabó megjegyezte, ha a német hatalmi állás meggyengülne, Tiso hívei közül sokan a csehszlovákizmus mellett foglalnának állást, kisebb részüket Magyarország mellett voksolna. Magyarország egyelőre nincs abban a helyzetben, hogy a szlovák közvéleményt megszerezze magának, de fel kellene készülnie erre is: „Szlovákiában, különösen a magyar időkben felnőttek soraiban igen sokan őszinte barátsággal tekintenek a Szent István-i Magyarországra felé”,⁷⁴ a magyar propagandának tehát van még kire építenie. A szlovák nép hangulatát közvetett módon Magyarország felé kellene hangolnuk. Kormányának azt tanácsolta, hogy az előkészítő lépéseket azonnal tegyék meg, nehogy a helyzet változása esetleg felkészületlenül érje Magyarországot. A szlovák közvélemény megnyerésének fontosságát a pozsonyi magyar katonai attasé is hangsúlyozta: „Lényeges, hogy a magyar úri komplexum ne sértse a szlovák alacsonyabbrendűségi ösztönöket. Meggyőződésem, hogy a szlovák nép rokonszenvének megnyerése kizárólag ügyes politikán és ügyes propagandán múlik. Annál több, tehát egy közös államiságra való megnyerés [!] már csak arról való meggyőzésével érhető el, hogy ez a közösség nagyfokú nemzeti autonómiával egyetemben szociális és gazdasági, valamint a közigazgatás terén is legalább oly előnyökkel járna, mint a cseh éra alatt.”⁷⁵ A magyar katonai attasé szerint nem beszélhetnek sem egyértelmű magyargyűlöletről, sem magyarbarátságról a szlovák nép részéről, amit szerinte ki lehetne használni Magyarország javára.

Hans Elard Ludvin pozsonyi német követ a következőképpen vélekedett a szlovák–magyar kisebbségi kérdés megoldásával kapcsolatban: A háború befejeztével nagyszabású áttelepítést gondolt megvalósíthatónak, mert ha nem így történik, akkor szerinte Európa ezen részén sohasem lesz béke. Magyarországra nézve életkérdés lenne ez, ezért határait kicsit bővítette is volna újabb stratégiai és gazdasági szempontok figyelembevételével.⁷⁶ A nemzetiségi kérdés megoldását mindkét államban nagymértékben akadályozta a magyar–szlovák viszony állandó feszültsége. A magyar vezetés nem vesztette el végleg a reményt,

⁷³ MOL KÜM K-63. 459. cs. 258. pol./1940. 1940. december 6.

⁷⁴ MOL KÜM K-63. 462. cs. 29. pol./1941. A pozsonyi magyar követség jelentése Bárdossy László külügyminiszternek, 1941. március 11.

⁷⁵ MOL KÜM K-63. 462. cs. 136.888/1941. A pozsonyi magyar katonai attasé levele a M. Kir. Honvéd Vezérkar Főnökének, 1941. március 21.

⁷⁶ MOL KÜM K-63. 462. cs. 55. pol./1941. A pozsonyi magyar követség jelentése Bárdossy László magyar külügyminiszternek, 1941. május 3. Az első bécsi döntés időszakában a magyar–szlovák nyelvhatár meglehetősen élesen elkülönült egymástól, így egyszerű volt viszonylag igazságos etnikai határt húzni. A későbbi határmódosítások már inkább szlovák anyanyelvű lakosságot jutattak volna Magyarországhoz, így azt nem lett volna érdemes lényegesen módosítani. (A szerző megjegyzése.)

hogyan Szlovákia egyszer Magyarországhoz fog csatlakozni, s a szlovák vezetésben is egyre erősebb lett a nacionalista oldal, amely vissza akarta szerezni az elveszett területeket. A miniszterelnök-külgügyminiszter Tuka a pozsonyi német követnek és más német politikusoknak is előadta országa Magyarországgal szembeni területi igényeit. Ludvin megígérte, hogy a kérdéstről beszélni fog Ribbentroppal. Tuka állandóan napirenden tartotta a szlovák területi igényeket – Kassát és a határ közelében lévő, szlovákok által lakott területeket akarta visszaszerezni⁷⁷ –, s újból és újból próbálkozott a németeknél. Ribbentrop azonban közölte, hogy a kérdés nincs napirenden, rendezése csak a jövőben várható.⁷⁸ A szlovák kormány próbálkozását nyomon követhetjük a következő eset kapcsán is. Tuka szlovák miniszterelnök a magyar–szlovák határtárgyalások kapcsán Kuhl követ előtt kijelentette, hogy a szlovák kormány nem tartja időszerűnek a két állam közötti határ végleges megállapítását, mert a bécsi döntés ellen idővel beadja revíziós igényét. Sztójay Döme berlini magyar követ az esetről beszámolt Ernst von Weizsäcker német külügyi államtitkárnak, arra kérve őt, hogy a német kormány hívja fel a szlovák kormány figyelmét arra, hogy törekvések nem fognak eredménnyel járni, mivel ezzel megzavarnák a Duna-vidéki országok békéjét. Sztójay egy korábbi beszélgetésük alkalmával azt javasolta Ribbentropnak, hogy hivatalosan ne hozza szóba a szlovák–magyar határ kérdését, mert ez a magyar–német viszonyt katasztrofális irányba befolyásolná, kormányának viszont azt tanácsolta, hogy ne tekintsék komolytalannak a szlovák revíziós törekvéseket, mert a szlovákok Németországban kifejtett propagandájukkal idővel elérhetnek bizonyos eredményeket. „A tótok, amint ismeretes, mindent szolgálalként megtesznek, hogy megnyerjék a németek támogatását és a Führer kegyét.”⁷⁹ A berlini magyar követ véleménye szerint a szlovákok valahonnan biztatást kaphattak, ezért oly bátrak revíziós igényeik hangoztatásában. A pozsonyi magyar követ úgy vélte, a biztatást Ribbentrop egyik közvetlen munkatársától kaphatták.⁸⁰ Sztójay Döme emlékeztette a magyar vezetést, hogy a szlovákok a német–szovjet háború kitörése alkalmával azonnal csatlakoztak a német haderőhöz, hogy ezzel is bizonyítsák hűségüket, valamint biztosíthassák féltett szuverenitásukat, és érdekeiket szerezhessenek későbbi revíziós igényeik alátámasztásához. Tuka a pozsonyi magyar követnek 1941. július elején meg is említette a magyar–szlovák határ rendezetlen voltát, s tolmácsolta a szlovák kormány szándékait, miszerint „Délkelet-Európában a közelmúltban nagy területi eltolódások jöttek létre, s minthogy ugyanezen a területen a jövőben további nagy területi eltolódások lesznek, a szlovák kormány Európa e részének végleges területi rendezésénél szintén be fogja jelenteni szerény igényeit”.⁸¹ A magyar–szlovák határ végleges kijelölését ezért nem tartotta időszerűnek.

Tuka kijelentette, hogy megállapításait nem Magyarország elleni élelte, nem is a bécsi döntés ellen akart tiltakozni, csupán tudatni akarta szomszédjával, hogy a határ kérdése

⁷⁷ DGFP, serie D. volume XII. 424. dokumentum, 669–670. A Kassa környéki 1938-as határmegvonással kapcsolatosan lásd: Rónai András: *Térképezett történelem*. Budapest, 1993. 142–143. Érdekes adaléka ennek az esetnek még 1938-ból, hogy a város magyar többségű, a környék szlovák, de a szlovák lakosság Kassához akart tartozni akkor is, ha azt Magyarországhoz csatolják. Magyarázatul erre gazdasági érdekeiket hozták fel az ott lakók, mivel Kassára szállították eladni terményeiket.

⁷⁸ DGFP, serie D. volume XII. 406. dokumentum, 640.

⁷⁹ MOL KÜM K-63. 462. cs. 92. pol./1941. 1941. július 25.

⁸⁰ MOL KÜM K-63. 462. cs. 79. pol./1941. A pozsonyi követ jelentése Bárdossy Lászlónak, 1941. június 24.

⁸¹ MOL KÜM K-63. 462. cs. 200/1941. A pozsonyi követség jelentése Bárdossy Lászlónak, 1941. július 6.

függőben lévő ügy, amelyet egy későbbi időpontban véglegesen rendezni kellene. Miután Tuka kijelentése a magyar külügyminiszter tudomására jutott, arra kérte berlini magyar követét, tolmácsolja a magyar kormány álláspontját a kérdésben a német vezetésnek, amely szerint erről nem kívánnak tárgyalni.

Amíg a két állam diplomáciai csatározásokat folytatott, a szlovákiai magyarság helyzete ismét romlott, emiatt Esterházy 1941. július 10-én levélben fordult Tisóhoz. „Elsősorban meg kellene akadályozni a magyaroknak gyakran előforduló gyalázását, lekicsinylését, a különböző felelőtlen akciókat a magyar nyelv és beszéd ellen. Így például, hogy a cégfeliratokról ne távolíttassák el a magyar szöveget, akadályozzák meg, hogy tanítók, katonák stb. nyilvánosan magyargyalázó énekeket énekeljenek, hogy az államvédelmi törvény rendelkezéseit magyarelles értelemben használják ki. Előfordult az is (Nyitrán), hogy a vendéglők étlapjukon nem használhatnak magyar szöveget.”⁸² Esterházy azt is nehezményezte, hogy a szlovákiai magyar újságoknak megtiltották a magyar helységnevek használatát. Ugyanebben a levélben arra kérte Tisót, szüntesse meg a szlovákiai magyarok gyűlési, felvonulási, jelvény- és zászlóhasználati tilalmát. Azt is sérelmesnek találta, hogy a szlovák püspöki kar akciót indított a magyar szentek szobrainak és képeinek eltávolítására. Szlovákiában senki sem tagadhatja, hogy ott ezer éven át magyar uralom volt, és ha a magyar szentek képein és szobrain ennek nyoma van, ebből senki sem következtethet arra, hogy ebben valami szlovákellenes tendencia lenne, ezért arra kéri a kormányt, hogy az eltávolítási akciót állítsák le. A pozsonyi magyar követ szerint a szlovákiai magyarság helyzete, az ottani németiséghez viszonyítva, kedvezőtlen, „... ennek magyarázata azonban nemcsak a szlovákok félelmével vegyes ellenszenvében rejlik minden iránt, ami magyar – írta jelentésében –, hanem az itteni németiség vezetőinek magyarelles magatartásában és bujtogatásában is, akik a maguk pozíciójának biztosítása s a Szlovákiában általánosan észlelt németellenes hangulatnak a magyarság kárára történő levezetése útján iparkodnak itt a németiség jelenlegi kivételes helyzetét fenntartani.”⁸³

Diplomáciai válság a két állam viszonyában

1941. szeptember 3-án a két állam viszonya még jobban elmérgesedett egy Zsitvaújfalu mellett kialakult jelentéktelen határincidens miatt. A magyar határszervek ugyanis felsőbb parancsra hivatkozva odébbtolták a határt. Kijelentették, hogy a határvonalat korábban rosszul mérték ki, és mintegy 250 kataszteri holddal több terület jár Magyarországnak. A határvita majdnem katonai összecsapáshoz vezetett a térségben. Tiso, amikor tudomást szerzett az incidensről, a német–szlovák védelmi szerződésre hivatkozva azonnal értesítette Ludvin pozsonyi német követet, és közbelépését kérte. A szlovák vezetés csapatokat küldött a térségbe, a pozsonyi magyar követ pedig bejelentette Ludvinnak, hogy a határt fegyveresen fogják védeni a magyarok, és az eset kivizsgálását ígérte. Szeptember 4-én a magyarok elnézést kértek, és arra hivatkoztak, hogy térképeiken rosszul lett feltüntetve a határ, így tévedésre hivatkoztak. Ezzel az ügy megoldódott, de az eset megmutatta, milyen pattanásig feszült a viszony a két állam között, amikor egy félreértést azonnal fegyveresen akarnak megtorolni.

Szeptember 8-án Pozsonyban magyarelles tüntetés robbant ki, de azt a rendőrség szétverte. A szlovák média hangulatkeltése következtében azonban a felizgatott tömeg va-

⁸² MOL KÜM K-28. 134. cs. 266–1941–21875.

⁸³ MOL KÜM K-63. 461. cs. 225/1941. A pozsonyi követség jelentése Bárdossy Lászlónak, 1941. július 24.

lamennyi magyarok lakta városban erőszakos cselekedetekre ragadtatta magát. Eperjesen a tömeg szétverte a Magyar Kaszinó és a Magyar Párt épületeinek berendezését. Hasonló tüntetések voltak Nagyszombaton, Besztercebányán, Pozsonyban, Zólyomban, Zsolnán és több más városban is. A tüntetések hátterében a szlovák vezetés állt, mivel a rombolás és a tettlegesség mindenütt a rendőrség passzivitása mellett zajlott; a helyi rendőri közegek kísérletet sem tettek arra, hogy a tüntetőket megfékezzék vagy visszatartsák. Pozsonyban a tüntetők revíziós követeléseket hangoztattak, és becsmérlő szavakkal illették a magyarságot és a szlovákiai magyarokat. Az utcán sétáló magyarokat tettleg is bántalmazták. A szlovák kormány az atrocitásokon keresztül akarta érzékeltetni, hogy a szlovákiai magyarság bánhatja meg, ha nem változtatnak a magyarországi szlováksággal szembeni bánásmódon. A szlovák lakosság amiatt tüntetett, hogy 1941 áprilisában a jugoszláviai, többségében szlovák lakosságú Petrőcön, amely időközben magyar uralom alá került, a magyar statáriális bíróságok nyolc halálos ítéletet hoztak. A kivégzettek közül hat személy szlovák nemzetiségű volt.⁸⁴ Szlovákiában az a hír terjedt el, hogy több mint 170 szlovákot lőttek le Magyarországon,⁸⁵ ami nem volt igaz. A pozsonyi magyar követ a magyar kormány tiltakozását jelentette be a szlovák kormánynál a tüntetések miatt, és arra hivatkozott, hogy Petrőcön nem szlovákküldözés történt, a kivégzetteket kommunista szabotázscelemek miatt ítélte halálra a bíróság. Tuka a tiltakozást tudomásul vette, s megjegyezte, ha Szlovákiában követek volna el hasonló cselekményeket, akkor ő is agyonlővetné a tetteseket. Válaszul azonban Pozsonyban elrendelte az ottani Magyar Párt tizennégy tagjának letartóztatását kommunistagyanús magatartás miatt, és betiltatta az *Esti Újság* pozsonyi magyar lapjának kiadását. Kuhl Lajos pozsonyi magyar követ a megtorlások ellen Tukánál tiltakozott. Tuka válaszában annyival intette el a dolgot, hogy nem tudja megállapítani, kik a magyarok elleni atrocitások felelősei és felbujtói.

Bárdossy László miniszterelnök Sztójay Döme berlini magyar követnek a következőképpen méltatta a szlovák kormány válaszát: „Ez a válasz a szlovák kormány részéről vagy cinikus rosszakarat, vagy olyan tehetetlenséget bizonyít, ami magyar követ működését mindkét esetben lehetetlenné teszi. Amíg ez a helyzet fennáll, nincs értelme annak, hogy követünk Pozsonyban némán asszisztáljon a nap nap után megisméltendő magyarelles tüntetéseknek, s túrni legyen kénytelen, hogy magyarok személy- és vagyónbiztonsága semmi védelemben nem részesül.”⁸⁶

Kuhl követ négy szemközt nyíltan megmondta Tukának, hogy a szlovák kormány vagy nem tud, vagy nem akar Magyarországgal ha nem is jó, de legalább normális viszonyt létesíteni, így ő és rajta keresztül a magyar kormány is nevétségessé vált. Ennélfogva a magyar kormány őt jelentéstételre Budapestre rendelte. Bárdossy a szlovák kormány tudtára adta, hogy a pozsonyi magyar követ Budapestre rendelését nem hozta nyilvánosságra. A magyar követnek arra adott utasítást, hogy ideiglenes eltávozását csak a szlovák miniszterelnöknek, valamint a pozsonyi német és olasz követnek jelentse be. A két kormány között a pozsonyi tüntetések előtt tárgyalás folyt a Magyar Párt regisztrálása és a Szlovákiai Magyar Közművelődési Egyesület (SZEMKE) engedélyezése kapcsán. A magyarok szerint e tárgyalások befejezését az hátráltatta, hogy a szlovák kormány a konkrét kérdésekben mindig újabb és újabb feltételekhez kötötte vagy utólagos módosításokkal megmásította engedményeit, így megegyezésre nem kerülhetett sor.

⁸⁴ MOL KÜM K-28. 33. cs. 16300. 1941. október 18.

⁸⁵ Lipták: *Maďarsko v politike Slovenského štátu ...*, 17.

⁸⁶ MOL KÜM K-63. 462. cs. 6833. Bárdossy László számjeltávirata a berlini magyar követnek, 1941. november 8.

1941. november 5-én Esterházy János megbeszélést folytatott a német követtel, s felvázolta neki a kialakult helyzetet. A követ megígérte, hogy felkeresi Tisót, és határozottan követeli majd tőle, hogy állítsa le a magyarellenes agitációt, mert ez a német politikai érdekeknek nem felel meg. Ján Spišiak budapesti szlovák követ mindenestre bejelentette a magyar kormánynak, hogy a Magyar Pártot regisztrálták, és a SZEMKE működését is engedélyezték. A szlovák sajtó magyarellenes támadó hangja is enyhült. A Magyar Párt nyilvántartásba vételét követően javulás állt be a magyar kisebbség helyzetében, megritzultak a zaklatások, de a párt politikai tevékenysége továbbra is szünetelt. Esterházy beadványokat intézett a szlovák kormányhoz, a parlament ülésein felsorolta a magyar kisebbség sérelmeit, s több alkalommal is kérelmezte a magyar kormánynál a magyarországi szlovákok helyzetének javítását abból a megfontolásból, hogy ezzel is csökkentse a szlovákiai magyarokra nehezedő nyomást. Mindezek ellenére az atrocitások tovább folytatódtak, több magyar intézmény berendezését, felszerelését összetörték, a szlovák rendőrség pedig mindennél tetlenül szemlélte az eseményeket. A szlovák hatóságok egy része a szlovákiai magyarok intézményeit továbbra is az irredentizmus központjainak tartotta, a biztonsági szervek pedig minduntalan új államellenes összeesküvéseket lepleztek le. A helyzet romlása végül Bárdossyt arra készítette, hogy bejelentse a diplomáciai viszony megszakítását Szlovákiával, ha a magyarüldözések nem szűnnek meg.

1941. november 10-én Késmárkon és Iglón újabb magyarellenes tüntetések zajlottak, amelyek az ottani magyar kultúrházak feldúlásával értek véget. A magyarellenes hangulatkeltés bevált eszköze és a diszkriminatív intézkedések gyakori indoka a szlovákiai magyarok állítólagos irredentizmusa volt. Néhány elszigetelt eset valóban előfordult a magyarság körében, de a szlovákok többségében valótlanságokkal vagy álhírdőkkel operáltak. A hatóságok államellenesnek, irredentának minősítették a magyar *Himnusz*t, a *Szózatot* és a *Nemzeti dalt*, valamint a klasszikus magyar írók műveit, ezek az alkotások szerintük a Szlovák Köztársaság ellen lázítanak és uszítanak. A „magyar irredentizmus” azonban újra és újra magyarellenes megnyilvánulásokra ösztönözte a szlovákokat.

A két ország közötti viszony romlása végül oda vezetett, hogy 1941. november 11-én a pozsonyi magyar követ elhagyta Szlovákiát, és Budapestre utazott.⁸⁷ Bárdossy közölte a szlovák kormánnyal, hogy addig nem küldi vissza állomáshelyére követét, amíg a szlovákiai magyarságot ért sérelmekért nem kap elégtételt, és nem látja pozitív jelét annak, hogy a magyar követ a két állam viszonyának rendezése érdekében hasznos szolgálatot teljesíthet. Tuka Kuhl követtel való találkozása alkalmával hangot adott sajnálkozásának a helyzettel kapcsolatban, és reményét fejezte ki, hogy az indokul felhozott jelentéstétel csak rövid ideig fog tartani. Búcsúzásakor arra kérte a követet, hogy mondja meg Bárdossynak, ne veszítse el a türelmét, és legyen megértő a szlovákokkal szemben. Ígéretet tett, hogy néhány nap múlva olyan intézkedésekről szóló információkat közöl majd, melyek már a helyzet megoldásáról szólnak. Kuhl követ Tuka után a pozsonyi német követhoz ment, akinek beszámolt a Tukával folytatott beszélgetéséről. Ludvin erre kijelentette, hogy egyetért a magyar kormány lépéseivel, s neki is az az álláspontja, hogy Németország két szövetségese között ilyen helyzetnek nem szabadna előfordulnia. Megnyugtatta a magyar követet: „Gondja lesz rá, mondta, hogy elégtételt kapjunk, s hogy én mihamarabb visszatérhessek Pozsonyba. Végül nevetve jegyezte meg, hogy Alexander Machnak (propagandaminiszternek) nehéz lesz a helyzete, mert neki kell eljárnia az általa rendezett tüntetések ügyében.”⁸⁸ A németek

⁸⁷ SNA MZV 128. d. Szlovák–magyar kapcsolatok. Szám nélkül.

⁸⁸ MOL KÜM K-63. 462. cs. 7098. szám alatt. A pozsonyi magyar követ levele Bárdossynak, 1941. november 10.

nem tűrhették szövetségeseik diplomáciai viszonyának elfajulását, ezért az antikomintern paktum meghosszabbítása és kiterjesztése alkalmából Berlinben tartózkodó szlovák és magyar miniszterelnököt 1941. november 25-én és 27-én a vitás kérdések egymással való megbeszélésére szólították fel. Mindkét fél a másikat vádolta kommunistapártolással. Bárdossy érvelése szerint a két kormánynak együtt kellene dolgozni a kommunisták ellen. Tuka ehelyett védelmébe vette őket mint szlovákokat, és retorziókat alkalmaz ottani ártatlan magyarokkal szemben. Végül német nyomásra Tuka kénytelen volt engedni, de mindig úgy emlékezett erre az esetre, hogy őt Berlinben Bárdossy terrorizálta és kihasználta. Tuka arra kérte Bárdossyt, hogy ne szakítsa meg a diplomáciai kapcsolatokat. A szlovák miniszterelnök ígéretet tett a Magyar Párt letartóztatott tagjai ügyének kivizsgálására, a tüntetők által okozott károk megtérítésére és a vétkesek megbüntetésére. Miután ezeket a pontokat tisztázták, rátértek a többi vitás kérdésre is. Tuka a két ország közötti kapcsolat javítása feltételének az etnikai határrevíziót tekintette és azt, hogy Magyarország nem veszélyeztesse Szlovákia létét. Bárdossy viszont kitartott azon álláspontja mellett, hogy előbb a két ország között őszinte baráti viszonynak és együttműködésnek kell létrejönnie, amitől az etnikai kérdések esetleg maguktól is megoldódnának. Végül megállapodtak abban, hogy a szlovák kormány nem támaszt többé akadályt a Magyar Párt regisztrációja ellen, és jóváhagyja a Szlovéniai Magyar Kultúregyesület alapszabályát, a magyar kormány pedig elfogadja a Szlovák Nemzeti Egység Pártja szervezeti szabályzatát, és jóváhagyja a Magyarországi Szent Adalbert Egyesület alapszabályát. Miután így német közvetítéssel rendeződni látszottak a nagyobb nézeteltérések, 1941. december 8-án Bárdossy parancsára a magyar követ visszatért Pozsonyba. A megegyezés azonban nem jelentette a kisebbséggel szembeni retorziók és a diszkriminatív intézkedések beszüntetését sem Magyarországon, sem Szlovákiában.

A reciprocitás elve a két állam viszonyában továbbra is a nemzetiségi politika és az államközi kapcsolatok terén követett gyakorlat kiindulópontja maradt. Az ebből adódó új meg új sérelmek felbukkanása egészen a háború végéig mindkét oldalon megmaradt. A szlovák–magyar kapcsolatok alakulását a vizsgált időszakban a kölcsönös féltékenység mozgatta, amely megakadályozta a két állam közeledését, illetve egy erre alkalmas későbbi pillanatban a közös fellépés lehetőségét a németek ellen.

ISTVÁN JANEK

Hungarian–Slovak Relations in 1939–1941 as Reflected in Diplomatic Records

Initially, the leaders of Slovakia tried to make their citizens cherish the illusion that their country could stay neutral, like Switzerland, in the neighbourhood of Germany, Hungary and Poland. The reality, however, was different. Right after its creation, Slovakia lost its independence. On March 23, 1939, it signed a treaty of defence (the Schutzvertrag) with the German Empire, which guaranteed the country's independence for 25 years. In return, Slovakia committed itself to handle matters of foreign policy and the organization of its armed forces in close cooperation with the German government and army. Besides, according to the treaty, the Germans were given the opportunity to gradually gain control over the economic life of the Slovak state and even to intervene in its internal affairs. From

the very beginning, the Slovak Republic was a puppet of German power politics, its independence was subject to the interests of German foreign policy. Throughout the war, this dependence did leave its mark on the relations of Hungary and Slovakia.

The diplomatic relations of Slovakia and Hungary between 1939 and 1941 were dominated from the start by four main problems: the status of Upper Hungary, the problems of the minorities living there, reciprocity, and courting the favour of the Germans at the expense of the other. The reciprocity principle became a determinant element in the relations of the two states. This gave birth to grievances on both sides, which were nursed until the end of the war and impeded the process of reconciliation between the two states as well as the possibility of a common action against the Germans when the appropriate moment came. It is the important events of this period that I made an attempt to describe using Hungarian, Slovak and German archival sources.



HOFFMANN ZSUZSANNA

A hatalom megnyilvánulási formái és szimbolikája az ókori Rómában

A címben jelzett nagyon is szerteágazó témakör illusztrálására kitűnő példának kínálkozik a „rendszerelváltó” Octavianus–Augustus által realizált *principatus* rendszere. Ez az új forma – bár ezt a nevében úgyenes titkolta – a világtörténelem legburkoltabb monarchiája volt.¹ Tekintettel arra, hogy köztársasági keretek között diktatúra működött, így az uralkodó elsőbbségét illusztráló, igazoló és propagáló hatalmi megnyilvánulások és szimbólumok megkülönböztetett jelentőséget nyertek. Nehezen definiálható maga a *princeps* kifejezés,² úgyszintén Augustus különleges tekintélye (*auctoritas*), hiányzik továbbá a rendszer jogi meghatározása,³ az uralkodó hatalmát tisztségei, neve, származása (*divi filius*), valamint „emberfeletti” (*Augustus*) volta együttesen adták. A *princeps* rendkívül diplomatisz politikával és kitűnően megválasztott tanácsadókkal minden eszközt felhasznált rendszerének igazolására és népszerűsítésére. Bármennyire is meglepő kitétel, a legfontosabb ideológiai fogódzókat a köztársaságkor eszmeisége, híres gondolkodói, elsősorban M. Terentius Varro és M. Tullius Cicero szolgáltatták. Cicero például a válságba jutott állam (*respublica*) megmentőjét egy *rector* vagy *princeps rei publicae* személyében látta, aki a római állam nagyságának a képviselője és védelmezője, a szükséges erények birtokában lévő derék polgár (*vir bonus*), személye az állam zavartalan működésének garanciája. Hatalmának szimbóluma és rendszerének elvi igazolása is lehetne a *Clupeus Virtutis*⁴ néven ismert aranypajzs, amit a *senatus* Kr. e. 27-ben elismerésként ajándékozott neki, feliratként a négy alaperény (*virtus, clementia, pietas, iustitia*) szerepelt rajta, igazolva azt, hogy mint *vir bonus* (derék polgár) a tradicionális értékek birtokában van, ugyanakkor rendelkezik az uralkodói erényekkel és kiválóságokkal is. Önéletírásában ezzel kapcsolatban a kö-

¹ Összefoglaló elemzés található a kérdéskörrel bőséges szakirodalommal a *Bevezetés az ókortudományba, III.* című kötetben (Agatha sorozat VI. Szerk. Havas László), Debrecen 1999, 107–120.

² Görög megfelelője többe elárul valódi tartalmáról, az ugyanis a *hegemón*, amiből nyilvánvaló a rendszer monarchia volta.

³ Ennek hivatalos dokumentálására (*Senatusconsultum de imperio Vespasiani*) csak jóval később, Vespasianus uralkodásának kezdetén (Kr. u. 69.) került sor, a *senatusi* határozat szövege magyarul a *Római történeti chrestomathia* (szerk. Borzsák István) 226. oldalán olvasható.

⁴ Ez a különleges ajándék utal a múlt és a jelen mítikus kapcsolatára is, vö. *saeculum aureum* (aranykor) gondolat, Vergilius: *Aeneis* 6, 792–793: *aurea saecula*; százados játékok (*ludi saeculares*), ugyanezt illusztrálja az *Ara Pacis* (békeoltár) képi ábrázolása, továbbá érmék és gemmák. A pályafutását bemutató önéletírásában, (*Res gestae divi Augusti*, a továbbiakban: RG) is említi a 34. pontban, illetve a latin feliratok gyűjteménye (*Corpus inscriptionum Latinarum*) VI. kötet 876. és 5811. számú dokumentumai is hozzák a pajzs feliratát, ez a következő: SPQR AUGUSTO DEDIT CLUPEUM VIRTUTIS CLEMENTIAE IUSTITIAE PIETATIS CAUSA.

vetkezőket mondja: „Hatodik és hetedik consulságom idején (Kr. e. 28–27.), miután a polgárháborúknak végetvettem, a legfőbb hatalom közös egyetértéssel rámruházott birtokában az állam ügyeinek intézését a magam hatalmából a senatus és a római nép kezébe tettem. Ezért az érdememért senatusi határozat alapján Augustusnak neveztek, és a házam ajtófélfáját az egész nép nevében babérral díszítették, ajtóm fölé koszorút tűztek polgártársaim megmentésének jutalmául, és aranypajzsot helyeztek el a *Curia Iuliában*, melyet a felirat szerint a *senatustól* és a római néptől vitézségemért, nagylelkűségemért, igazságosságomért és jámborságomért kaptam. Ezután tekintély dolgában mindenkit felülmúltam, hatalmam viszont semmivel sem volt több, mint hivatalbeli társaimnak.”⁵ Ennek értelmében ő volt az, aki kísérletet tett arra, hogy az államot a hagyományos értékek, valamint a konzervatív erkölcsi rend szellemében működtesse. Augustus autokratikus pozícióját a különböző, akkor divatos filozófiai irányzatok is segítették (a Platón, Aristotelés és Epikuros nevével fémjelzett irányzatok, valamint a sztoicizmus).⁶ Hatalmát, személyének „emberfeletti” voltát, tekintélyét, *auctoritas*át, rendszerének kiválóságát sokféle módon hirdette és propagálta, így irodalmi művekben, feliratokon, pénzekben, szobrokkal, épületekkel, címekkel, kultikus rendezvényekkel.⁷

Augustus hatalomátvételét egyedülálló, különleges jel adta hírül. Kr. e. 44 júliusában – miközben folytat a Iulius nemzetség ősanja, Venus tiszteletére, Caesar által alapított játékok (*Ludi Veneris Genetricis*) – az égen megjelent egy üstökös, és körülbelül egy hétig volt látható.⁸ A jelenség értelmezésében rejlő politikai és propagandisztikus lehetőséget a hatalomért rivalizáló Antonius és Octavianus közül az utóbbi ismerte fel hamarabb. Magát az ünnepet Octavianus adoptáló atyja, Iulius Caesar tiszteletére, valamint saját népszerűsítése célzatával rendezte. Az üstökös vagy másik értelmezés szerint csillag (*Sidus Iulium*) az Octavianus által propagált magyarázat értelmében azt hivatott hírül adni, hogy a meghalt Caesart az istenek maguk közé fogadták, tehát az maga is istenné (*Divus*) lett, fényéből az utódjára is jut, aki ezzel a megistenült fia (*divi filius*) lett, tehát örökbefogadását az istenek mintegy jóváhagyták. Mindennek a „konkrétabban látható” jelzése is megtörtént, nevezetesen a hosszú és különösen fényes fénycsóva szinte maga után húzott egy kisebbet, amit az ifjú Caesar természetesen saját magára vonatkoztatott. Az ünnepség helyszínén emléket is állított, jelesül egy Caesar szobrot, feje felett az istenné válását „igazoló” csillagzattal, talapatán pedig a következő felirattal: *Caesari hemitheo* (Caesarnak, a félistennek).⁹ Az üstökösök megjelenésének értelmezéséről beszél a természettudós Plinius – szintén említi az Augustus-féle sajátos interpretációt is –, bírálja a vele kapcsolatos babonás hiedelmeket, de azok a nép körében mégis továbbélnek.¹⁰

⁵ RG. 34, ford. Havas László. *Róma. Egy világbirodalom politikai, erkölcsi és történelmi eszméi II.* Debrecen, 1998. (Agatha IV) 242.

⁶ Ezen irányzatok mindegyikének képviselői megtalálhatók Augustus tanácsadói között.

⁷ A korszakra vonatkozó propagandához lásd: Powel, A.: *Roman Poetry and Propaganda in the Age of Augustus.* London, 1992. A pénzekhez Kankelfitz, Ralf: *Katalog römischer Münzen I–II.* München, 1974. (vonatkozó részek); *Geld aus dem antiken Rom.* Frankfurt am Main, 1991. (kiállítási katalógus, vonatkozó részek). A princeps különböző ábrázolásairól (pénzek, domborművek, szobrok stb.) jó és pontos leírásokat ad Maskin, N. A.: *Augustus principatusa. Kialakulása és társadalmi lényege.* (Budapest, 1953.) című kötetének vonatkozó részleteiben

⁸ A meglehetősen pontos leírások alapján feltételezhető, hogy ez az ismert Helley üstökös megjelenése lehetett, egyébként a kínai csillagászok feljegyzési szintén említene az adott évben üstökösöt.

⁹ Lásd: Servius, Vergilius *Bucolicái*hoz írott kommentár 9,46.

¹⁰ *Naturalis historia* 2,6, 28.

A keleti, hellenisztikus istenkirályoknak hatalmuk teljességéhez szükségük volt isteni, de legalábbis emberfeletti mivoltuk propagálására. Ezt többféle módon hangoztatták, s fogadtatása is eltérő volt. Hasonló törekvés megfigyelhető Rómában is¹¹ – a keleti minta és példa követése folytán is –, elfogadtatása azonban lényegesen nehezebb. Octavianust már részben az „emberfeletti” szférájába emelte az a tény, hogy az istenné vált Caesar örököse. A Iuliusok nemzetsége egyébként isteni ősökre vezette vissza eredetét.¹² Származását tekintve ez a kiindulás, rövidesen azonban ennél közvetlenebb kapcsolatot hangoztat az ifjú *princeps*. Felmerül az új név felvételének a kérdése. Octavianus a várost megalapító Romulus névvel kívánja illusztrálni a maga nagyon is jelentős szerepét, tanácsadói javaslatára azonban erről lemondva az *Augustus* (fenséges) nevet választja. Hogyan is értelmezhető valójában ez a név, és milyen kapcsolatban áll a kultikus szférával? Az *augustus* jelzőt korábban kizárólag a vallással kapcsolatban használták, szent tárgyak, építmények jelzője például, illetőleg a város alapítását bejelentő madárjóslatot is *augustum augurium*ként említették. Az új *princeps*et tehát a neve polgártársai fölé, az „emberfeletti” szférájába emelte. Nem isten, de mindenki másnál több, amit egyértelműen hirdet az *Augustus* megnevezés. Az új uralkodó a hatalom megerősítésének fontos elemét vélte felfedezni a kultuszban, ezzel indokolható ennek a kapcsolatnak a további megerősítése. Vallási reformja keretében a korábbi főisten, Iuppiter rovására fokozta Apollo befolyását és tiszteletét.¹³ Az *Augustus* név etimológiailag rokon többek között az *augur* kifejezéssel, ami Apollo funkciójára utal, másrészt ezen isten pártfogoltjának is feltüntette magát és a birodalmat, ugyanis Actium közelében állt egy szentélye. Antonius és Octavianus hatalomért folytatott küzdelmében tehát az isten az utóbbi győzelme mellett döntött. Később a *princeps* ezt még nyilvánvalóbban kifejezésre juttatta, ugyanis a Palatinus dombon felépített palotakomplexumának részét képezte Apollo szentélye. A saját isteni tisztelete kapcsán óvatosságra intette Caesar nem olyan régi példája, ezért azt Rómában és Itáliában hivatalosan nem engedte meg, magánkezdeményezésre is csak a *Geniusa* (védőszelleme), *Maiestasa* (Fensége) és *Numene* (Istensége) kaphatott kultikus tiszteletet. A tartományokban (tehát Itálián kívül) elnézőbb, de ott is a perszifikált Roma istennővel együtt – hangsúlyozva személye és a birodalom sorsának közös voltát – engedett szentélyt dedikálni. Ilyen állt például Ancyrában (a mai Ankara), ahol önéletrírásának (*Res gestae divi Augusti*) egyik példánya előkerült.¹⁴ Szintén a vallási szférába tartozik, tehát kultikus aktus az eskü, amit Augustus nevére tettek le a hadseregbe először belépő újoncok, majd ezt évenként megújították – ez a kultikus cselekmény címei közül a legfontosabbnak, az *Imperator*¹⁵ címnek is egyértelmű propagálása – később pedig a helytartó elnökletével tartott ünnepélyes tartományi gyűlé-

¹¹ A hellenisztikus minták hatásához lásd: Huzar, E. G.: *Augustus, heir of the Ptolemies*. Aufstieg und Niedergang der römischen Welt II, 10, 1 (1988).

¹² A trójai hős, Aeneas anyja, Venus istennő; Aeneas fia Iulus (Ascanius) pedig a nemzetség névadója.

¹³ Ugyanerről lásd: Hoffmann Zsuzsanna: *Az augurium Cicerónál*. Acta Antiqua et Archaeologica, XXVIII. (2004) 45–46.

¹⁴ Ezt a feliratot *Monumentum Ancyranum* néven ismerik, és a feliratok királynőjeként emlegetik, teljes magyar szövege (bevezetéssel) az Antik Tanulmányok című folyóiratban (1, 1954, 323–332.), kivonatosan pedig a Római történeti chrestomathiában (szerk. Borzsák István, 193–198.) olvasható.

¹⁵ Augustus esetében ez azt jelentette, hogy a mindenkori hadsereg főparancsnoka, ezt a titulust a nevében az első helyen, *praenomen*je (a Caius) helyett viselte, ami egyben rávilágít rendszerének valódi tartalmára, miszerint hatalmának legfőbb támasza a hadsereg volt, *principatusa* pedig nem más, mint katonai diktatúra.

sen a polgári lakosság megjelent képviselői is esküt tettek az uralkodóra annak születésnapján. Egy ilyen esküformula szövege megmaradt, és mivel ékesen tanúskodik a *princeps* helyzetéről és hatalmáról, érdemes idézni: „Fogadom, hogy ellensége leszek azoknak, akikről megtudom, hogy C. Caesar Germanicus ellenségei, s ha valaki veszélyezteti életét vagy testi épségét, azt fegyverrel, pusztító háborúban üldözöm szakadatlan, mindaddig, míg el nem nyeri büntetését. Sem magamat, sem gyermekeimet nem tartom kedvesebbeknek az ő biztonságánál, s azt, aki ellenséges érzületet táplál iránta, ellenségemnek tekintem. Ha szándékosan megszegem fogadalmam, vagy hagyom magam eltéríteni attól, akkor engem s gyermekeimet Iuppiter Optimus Maximus [a jóságos és fenséges Iuppiter] és az isteni Augustus, valamint az összes többi halhatatlan isten fosszon meg hazámtól, egészségemtől és minden vagyonomtól.”¹⁶ Paulus Fabius Maximus javaslatot tett Kr. e. 9-ben az Augustus kultusz kiterjesztésére.¹⁷ Az uralkodó kultuszát igazolja a cumaei Augustus szentélyben vezetett naptár is, amely a róla elnevezett hónap, augusztus 19-ével kezdődik, személye már Kr. e. 36-tól *sacrosanctus* (szent és sérthetetlen) volt. Még nyilvánvalóbb a *princeps* „emberfeletti” státusa Horatius költeményeiben (különösen az ódák 4. könyvében), ahol a költő a hellenisztikus istenkirályokat dicsőítő himnuszok hangvételével ünnepli, mintegy jelenlévő (*praesens*)¹⁸ istenségként: „*o tutela praesens Italiae dominaeque Romae*” (Itáliánk oltalmazója és világ-ura Róma öre!).¹⁹ Kísértetiesen emlékeztetnek Horatius sorai az uralkodóhoz mint istenhez könyörgő hellenisztikus minták hangvételére:

„*Téged kér a fohász, bort teneked zuhint
ömlő áldozatul, Lárjai közt helyet
készít, istene vagy, mint görögök között
Castor s nagyszívű Hercules.*”²⁰

Valóságos istenként hivatkozik rá, akinek a Lárok között van a helye, és megilleti az áldozat. „Ég-áldotta szülött, római nemzetünk megmentője”, olvasható az idézett, Augustushoz címzett óda bevezető soraiban.

Hasonló hangvételű és tárgyú egy másik, már-már visszatetszően hízelgő, magasztaló himnusz:

„*Mit daloljak meg, mielőtt Atyánknak
mondanék himnuszt, aki ember, isten,
tenger és föld bölcs ura, s évszakkal
hímzi világunk?
Kit felül nem múl soha senki sarja,
nincs hasonló, nincs aki őt felérné,*”²¹

¹⁶ A szöveg Lusitania területén került elő, Caligula (Kr. u. 37–41.) idejéből való, ford. Maróti Egon. Lásd: Maróti Egon–Horváth István Károly–Castiglione László: *A régi Róma aranykora*. Budapest, 1967. 142.

¹⁷ Az ezt igazoló dokumentum magyar szövegét lásd: *Római történeti chrestomathia*, 204. (szerk. Borzsák István).

¹⁸ A görögben hasonló értelemben az *Epiphanés* (jelenlévő) kifejezést használták, ez több uralkodónak mellékneveként is használatos, hasonlóképpen a Sótér (Megmentő).

¹⁹ Ódák IV, 14, 44, ford. Rónay György.

²⁰ Ódák IV, 5, 32–36, ford. Horváth István Károly.

²¹ Ódák I, 12, 14–18, ford. Bede Anna.

Túl azon, hogy a *princeps* saját személyét mintegy a kultusz részévé emelte, papi tisztsegeket is viselt, közülük legrangosabb a *pontifex maximus* tiszte, amiben Caesar örökösének tekintette magát.

Irodalmi művek is propagálják magának Augustusnak a személyét, illetőleg rendszerének eszméit. A már említett Horatiuson kívül Vergilius, aki többek között a Iuliusok isteni eredetét is igazolni kívánta *Aeneis* című eposzával, továbbá megfogalmazta Róma világtörténelmi küldetését is. A világbirodalom megteremtésében jelentős szerepet kapott Augustus, a vele elért új aranykorral és a sokat propagált *Pax Augustával*.²² A másik, *Georgica* című munkájának bevezetőjében (*Prooemium*)²³ Vergilius – bár burkoltan – szintén utal Augustus és az istenek kapcsolatára, a bevezetőben a fény istenei, a Nap és a Hold istene, Apollo és Diana különösen nagy fontosságot kap az új rendszer kapcsán. Szinte nincsen ókori államférfi, akit a szobrászat annyira élő, reális alakként ábrázolt volna, mint Augustus. Számos mellkép, szobor és dombormű igazolja ezt, köztük allegorikus értelműek is akadnak. Bemutatják őt környezeté tagjaival együtt, politikai eseményekkel összefüggésben, vallási és személyes vonatkozások kapcsán. Az egyik, a capitoliumi múzeumban található mellkép például érett férfiként ábrázolja, nem erős fizikumú, de erőt és energiát sugárzó, klasszikus stílusú márványszobor.

Híres és rendszerének kitűnő propagálója az *Ara Pacis Augustae*²⁴ néven ismert békeoltár. Az valóban tény, hogy a hosszas polgárháborús időszak után ő teremtett békét, de nem egészen úgy, ahogyan azt saját beszámolójában közreadta. Ez az építmény abból az alkalomból készült, hogy sikeresen visszatért a nyugati provinciákból, az alapkövetétel Kr. e. 13-ban január 4-én történt, felszentelése pedig Kr. e. 9. január 30-án, ugyanakkor a *senatus* elrendelte, hogy ott a *magistratusok*, a papok és a Vesta papnők évenként mutassanak be áldozatot. A békeoltár a Mars mezőn állt, nem maradt meg teljes épségben, de a helyreállított építményből, továbbá a pénzék ábrázolásaiból ismerjük. Egy emelvényre állított négyszög alapú építmény volt, az oldalakon domborművekkel, amelyek Horatius idézett részleteinek illusztrációi is lehetnek volna. Legfontosabb mondanivalója Róma nagyságának a hirdetése – utalva a trójai eredetre – Augustus, a *princeps* vezetése alatt. Az építmény nyugati oldalán Róma védőistenségei, Tellus²⁵ és a Bona Dea láthatók. Tellus az életető földanya, ölében egy csecsemő (akit éppen táplálni készül), a térdén pedig egy játszadozó másik, lába alatt egy ökör, egy bárány, virágok és kalászkok. Az istennőtől jobbra és balra allegorikus alakok, a természeti elemek perszónifikációi, a tenger és a levegő, amelyek Itália virágzásának garanciái, áttételesen Augustus hatalmának hirdetői. Az egész kompozíció Itália termékenységét és a nyomában fakadó bőséget sugározza, a gondoskodó uralkodó tevékenységét kísérő gyarapodást. Az oltár Roma istennőt ábrázoló részlete nem maradt ránk, egy karthágói oltáron viszont igen, feltehetően ez is hasonló lehetett. Az istennő egy halom fegyveren ül, kezében a győzelem, *Victoria* szobra, vele szemben bőségszaru, Mercurius pálcája és a földgömb. Ennek szimbolikus jelentése az, hogy fegyverekkel szereztek

²² Számos ábrázolás mutatja őt földgömbbel a kezében vagy a lába alatt, ami egyértelműen a világhatalom szimbóluma.

²³ Erről a kérdéstről részletesen ír Maróti Egon: *Tanulmányok a Georgica prooemiumához*. Antik Tanulmányok, 28. (1981) 1–9.

²⁴ Kr. e. 13-ban, miután Hispániában és Galliában elrendezte a tartományok ügyeit, visszatért Rómába, akkor állították.

²⁵ A kérdéshez lásd: Gesztelyi Tamás: *Terra Mater in der Religionspolitik des Augustus*. Acta Classica Debrecenensis, 17–18. (1981–1982) 141–147.; ugyanő az augustusi vallási reformokról és restaurációról (kutatási összefoglaló, szakirodalommal): *Bevezetés az ókortudományba II.* (Aga-tha sorozat V., szerk. Havas László) Debrecen, 1999. 175–177.

meg a világalalmat, teremtettek békét, ami áldásos bőséget eredményezett. Az oltár keleti oldalán a *Penates*nek – közöttük van Augustus *Genius*a is – áldozó Aeneas látható, azután – utalva a kezdetekre – Romulus és Remus történetének bemutatása következik. Romulusban Augustus példaképét látták,²⁶ a *princeps*ben a második államalapítót, az új aranykor visszahozóját, Itália és a haza atyját (a *pater patriae* címet valójában is viselte). Az oltár északi és déli frízein ünnepi körmenet látható, előtérben az áldozatot bemutató Augustus (*pontifex maximus*), mögötte papok, utána a családja, a senatorok és a nép. A *princeps* a főpapi címet (*pontifex maximus*) viszonylag későn, Kr. e. 12-ben, Lepidus halála után nyerte el, de amint önéletírása (12) is igazolja, különleges jelentőséget tulajdonított neki.²⁷ Bowersock a kérdés kapcsán részletesen kitért a Mars mezőn lévő *Solarium Augusti* és az *Ara Pacis* asztrális vonatkozásaira, kapcsolatba hozva ezeket a *Circus Maximus*ban elhelyezett obeliszkkal.²⁸ A *princeps* alakja méretét tekintve nem nagyobb, de világosan elkülöníthető. A gyerekek ábrázolása utal a *princeps* dinasztikus terveire, egyben hangsúlyozza, hogy az uralkodó számára mennyire fontos a felnövekvő generáció.

Klasszikus hagyományokat követ a Primaportai Augustus szobor, amely valószínűleg a feleségének, Líviának a villájában állt. Hadvezéri pózban mutatja az uralkodót, amint valószínűleg a katonákhoz beszél, méltóságteljes, érett férfiú, idealizált vonásokkal. Mintha az *Aeneis* illusztrációja lenne: „*Troius Aeneas, pietate insignis et armis.*”²⁹ A szobor előképei Polykleitos Dárdavivője, illetve egy 2. századi etruszk-római szobor, a Szónok lehettek. Az *imperator* jobb karját felemelve int a katonák felé, mint aki szólni készül, erély és tekintély sugárzik róla. Ez az eszményített, klasszikus alkotás hadvezérként (*imperator*), míg a békeoltár *princeps*ként ábrázolja. Arckifejezése *dignitast* és *auctoritast* sugároz, páncélja a sikeres hadvezérre emlékeztet, márványból van, de fémnek hat. Mellvértjén is ábrázolás látható: felül a hajnali ég, a távozó hold, a kocsijával az *Aurorát*³⁰ követő nap. Alul a Föld ábrázolása látható, bőségszaruvál, tőle jobbra Apollo, balra Diana (a Iuliusok védőistenei). Középen a szintén sokat propagált római sikerre emlékeztető kép, egy parthus harcos, amint egy rómainak átadja a légiós sást,³¹ oldalt pedig két nőalak. Ez a műalkotás Augustust mint a világot uráló – ezzel Róma történelmi küldetését beteljesítő – győztes hadvezért mutatja be. Érdekes egy másik szobor, ami a *Via Labicana* mellett került elő, Augustust pápi öltözékben ábrázolja, nyugodt, fegyvelmezett vonásokkal, eszményített külsővel, utalva arra a tisztségére, amely elsőséget biztosított számára a kultusz valamennyi kérdésében is. Különös jelentőségű a Cumae (Dél-Itália) városában talált szobor (jelenleg az Ermitázs

²⁶ Ennek kapcsán gondolt a név felvételére.

²⁷ Augustus ezen tisztségével behatóan foglalkozott Bowersock, G. W.: *The Pontificate of Augustus*. In: *Between Republik and Empire: Interpretations on Augustus and his Principate*, (ed. By Raalf-laub Kurt A. and Toher Mark) Berkeley Univ. of California 1990, 380–394.

²⁸ Az utóbbiról bővebben lásd: G. Alföldy: *Der Obelisk auf dem Peterplatz im Rom*. Heidelberg, 1990.

²⁹ 6, 403, a katonai fővezér szerepéhez vö. még: Le Glay, M.: *Rome, grandeur et chute de l'Empire*. Paris, 1992, 68–69.; 114–116.

³⁰ Aurora a hajnal istennője, a Nap és a Hold szintén Augustus védőisteneire, Apollóra és Dianára utalnak.

³¹ A Crassus által Kr. e. 53-ban (Carrhae mellett) elveszített hadijelvények diadalmas visszaszerzésére utal, bővebben lásd: Oltmare, André: *Augustus und die Parther*. In: *Wege der Forschung*, 128 (Augustus), Darmstadt, 1969. 118–139.; vö. még: Maróti Egon: *Harmadik parthus hadjárat?* Acta Antiqua et Archaeologica (Szeged) Supplementum VII. (1988) 41–50.

múzeumban van): a római klasszicizmus remeke, az *apotheosis* megjelenítése.³² A *princeps* Iuppiterként ül, egyértelmű hatalmi szimbólumokkal, baljában jogar, jobbában földgömb, nyugodt, harmonikus, római stílusú ábrázolással, tekintélyes államférfinak mutatkozik. Az említett alkotások célja az *imperator* dicsőítése, eszméinek és személyének népszerűsítése.

Karthágó területén is került elő olyan dombormű, amely az *Ara Pacis* Tellus alakját ábrázolja, a rajta látható domborműveket ugyanis sokfelé másolták, köztük olyanokat is, amelyek a töredékekből nem vehetők ki. Ilyen utánezatok Itáliában és a provinciákban is előfordultak. A Primaportai békeoltár ábrázolásai egyébként teljes szinkronban állnak azzal a propagandával, amit a *princeps* önéletírásában sugall. Az ábrázolásokon Augustust uralkodóként, *princeps*ként jelenítik meg, ehhez azonban nem feltétlenül szükséges a monumentalitás, olykor jobban megfelelnek a kisebb méretű, de alaposan kidolgozott alkotások, például vázaképek, gemmák. Az ilyen típusú munkák kevésbé tűnnek hivalkodónak, és kevésbé hívják ki a tömeg ellenszenvét, és nem annyira irritálóak a köztársasági érzelmi *senatorok* számára sem. Megjelenítik ebben az értelemben gemmán például Iuppiter pózban, kezében joggal, mellette az uralkodóra felnéző Róma istennő ül, lábánál Iuppiter szent madara, a sas látható. Az istennő Augustus feje fölé koronát (*corona civica*) tart, amit az a polgárok megmentésével érdemelt ki. Mellette valószínűleg Tiberius száll le a diadal-szekérről, alul pedig foglyokat hajtó római katonák láthatók.

Egy boscoreali serlegen Augustus földgömböt tart a kezében, tőle balra Venus (a Iuliosok ősanyja), kezéből szárnyas Victoria száll az uralkodó felé. Venus mellett Honos, Augustustól jobbra Mars allegorikus alakokat (a provinciák megszemélyesítői) vezet. Augustus mint a világmindenség ura látható, akit az istenek is pártfogolnak, sőt ő maga is isten. A tartományokban készült ábrázolások helyi sajátosságokat is mutatnak. Többször előfordul ábrázolásokon a *Capricornus* – amit Augustus saját születési csillagjegyeként tartott számon –, pecsétnyomókon a szfinx, Nagy Sándor, illetőleg a saját portréja látható.³³ Suetoniusnál erről a következők olvashatók: „A hivatalos megbízólevelekre, valamint magánleveleire eleinte szfinxalakú pecsétet nyomott, később Nagy Sándor, majd a maga képmását, amelyet Dioscurides metszett; utódai is mindig ezzel pecsételték le később írásait. Leveleit úgy keltezte, hogy nemcsak a nap, hanem az éjszaka órájának a percét is jelölte.”³⁴ Palatinusi palotájának bejárata előtt babérfák álltak,³⁵ Alföldi bebizonyítja, hogy a régi hagyományokra megy vissza, a köztársaság időszakára, amikor is szakrális rendeltetéssel babérfák állottak a Regia és a Vesta templom előtt. A babérág különleges szimbólum, Augustus idején győzelmi jel. Alföldi egyben a császári fenség (*Maestas*) elvont jelképeként értelmezi. Hasonló rendeltetésűek a különböző koszorúk (*coronae*)³⁶ is.

Az építkezés vonatkozásában szintén meghatározó Augustus politikája, az épületek is az uralkodó nagyságát kell hogy hirdessék, igazolják a vele beköszöntött új aranykort. Egy fontos építészeti szakmunka is maradt ránk Augustus korából, jelesül Vitruvius *De architectura* című műve. A neves építész nem véletlenül írt és alkotott éppen akkor, munkáját

³² Vö. ugyanehhez Horatius költeményeit, ahol istenként beszél róla, illetve az epigráfiai anyagban is található ezt igazoló felirat.

³³ Erről részletesen: Bengtson, Hermann: *Kaiser Augustus. Sein Zeit und Leben*. München, 1981. 305–308. (*Symbolic und Propaganda*). A bak csillagjegy nem a születési dátumához kapcsolódik, mivel ez a december és január állatövi jegye, Augustus pedig szeptemberben született.

³⁴ Suetonius: *Caesarok élete*, 50.

³⁵ Erről bővebben: Alföldi, Andreas: *Die Lorbeebeume des Augustus*. Bonn, 1973.

³⁶ A szó jelentése „koszorú”, eredetileg kultikus funkciója volt, később kitüntetésként adományozták katonáknak (*corona militaris*), illetőleg különböző ünnepi rendezvények versenyzőzteseinek.

Augustusnak dedikálta, a bevezetőben olyan feltűnő hódolattal fordul az uralkodó felé, hogy az még Horatius hasonló témájú ódáin is túlszár. Ecseteli a világalalom megszerzését, általános biztonságról és stabil rendszerről beszél. Különösen méltányolja Augustus építkezéseit, amelyekben ötvöződik a régi római hagyomány, etruszk hatások és a hellenisztikus minták. Agrippa, Augustus veje, barátja és hadvezére az általa építtetett *Pantheont* a Iulius nemzetség védőisteneinek, Marsnak, Venusnak és Caesarnak szentelte. Maga a *princeps* önéletírásában beszámol saját építkezéseiről és templomfelújításairól is. Többek között külön templomot építtetett és dedikáltatott *Mars Ultornak* (Bosszuálló Mars), és ebben helyeztette el a parthusoktól visszaszerzett hadijelvényeket, az eseményt különleges diplomáciai sikerként propagálta.³⁷ Egy másik templomot *Fortuna Reduxnak* (Visszavezető Szerencse) dedikáltatott a *Porta Capena* mellett, szerencsés visszatérése (Kr. e. 19.) alkalmából, és úgy rendelkezett, hogy ott minden évben áldozatot mutassanak be a *pontifexek* és a *Vesták*.

Szintén hatalmát és sikerét hirdeti a *Forum Augusti*³⁸ is, ami állami jellegű építmény, de nem kereskedelmi célokat szolgál, más, mint a többi hasonló, Augustus építkezéseinek és bőkezűségének köszönhetően egy új, márványvárost hagyott maga után a korábbi egyszerű, szegényes téglaváros helyett.³⁹ Különleges alkalmakkor diadalíveket is építenek: Augustusé nem maradt meg, de leírását ismerjük, és pénzekről az ábrázolását is. Nagy hatással voltak a *princepsre* keleti tartózkodása idején az ottani uralkodók által építtetett, hatalmukat hirdető és emléküket megőrzését célzó impozáns sírépítmények. Ennek hatására már akkor felvetődött benne a mauzóleum gondolata. Visszatérve azonnal hozzá is kezdett, alapjában az etruszk *tumulus* mintáját követte, de hatalmához illően monumentális méretben. A köztársaságkor végén a hivatalos és középületek magán vagy államköltségen épültek, a kiemelkedő hadvezérek a saját emlékeztetük és hírnevük fenntartása céljából impozáns középületeket emeltek. A császárkori monumentális építmények az uralkodó nevéhez fűződnek, és elsősorban politikai célokat szolgálnak, hirdelve annak páratlan bőkezűségét és mindenható hatalmát. Az uralkodó példáját magánszemélyek is követték mind Rómában, mind pedig az itáliai, később a tartományi városokban is. Augustus uralkodása idején az építészet és a képzőművészet is magas színvonalra fejlődött, virágkorát élte, a későbbi korok számára minta lett ez a klasszikus „császári” stílus, amely egyesítette a klasszikus stílust a görög művészettel.

Ugyancsak kitűnő alkalom az uralkodó tekintélyének, hatalmának illusztrálására – a rómaiaknál hagyományos – játékrendezés⁴⁰ is. Ennek számos változata élt, többek kultikus vonatkozást is hordoztak, de minden ilyen alkalom jelentős népszerűséget hozott rendezőjének, mivel együttjárt a nép bőkezű megvendéglésével is. Minél költségesebb volt egy-egy

³⁷ A hadijelvényeket Crassus veszítette el Kr. e. 53-ban a Carrae-i csatában, Augustus diplomáciai úton szerezte vissza ezeket. Az ünnepelés impozáns külsőségeivel el akarta terelni a közvélemény figyelmét, és oldani afeletti családottságukat, hogy nem vállalt háborút a parthusok ellen, amit pedig elvártak tőle, mivel adoptáló atyja (Caesar), 44-ben, éppen erre a hadjáratra készült.

³⁸ Augustus *forumáról* bővebben: Luce, T. J.: *Livy, Augustus and the Forum Augustum*. In: Caesar Augustus. Oxford, 1984. 123–138.

³⁹ Suetonius: *Caesarok élete*, 52.; Aurelius Victor: *Történelem dióhéjban: Augustus*; Dio Cassius 56,30.

⁴⁰ A köztársaság idején ezeket az *aedilis* rendezte, Kr. e. 65-ben például Iulius Caesar páratlan bőkezűséggel viselte ezt a tisztséget, ami jelentősen hozzájárult ahhoz, hogy a nép kedvence lett. A nyilvános, hivatalos játékokról alapos összefoglalást ad: Bernstein, Franz: *Ludi publici. Untersuchungen zur Entstehung und Entwicklung der öffentlichen Spiele im republikanischen Zeit*. Historische Einzelschriften, 119. Stuttgart, 1998.

ilyen rendezvény gladiátorjáték, cirkuszi állatviadal kíséretében, annál emlékezetesebb lett a városi nép szemében. A játékrendezés terén a *princeps* – mint egyeduralgó (*hegemón*) – jelentősen háttérbe szorította az arisztokráciát. Egyrészt törvényekkel igyekezett gátat vetni a fényűzésnek (*luxuria*) (így például az *aedilisek* nem fordíthattak jelentősebb összegeket játékrendezésre), másrészt nem rivalizálhattak a *princeps* anyagi lehetőségeivel és tudatosan propagált bőkezűségével.

A *principatus* korában kifejezetten az uralkodó számára fenntartott lehetőség a diadalmenet (*triumphus*) rendezése.⁴¹ Annál inkább különös ez a gyakorlat, mivel Augustus – ámbár rendszere katonai diktatúra – személyesen sohasem vezetett hadat, ezt mindig az általa kiválasztott és iránta feltétlenül lojális hadvezérekre bízta (Agrippa, Tiberius, Drusus). Ezt az általános ösztöni ünneplést és hatalmi demonstrációt tudatosan felhasználta mindenhatóságának illusztrálására, ezért is sajnálta, hogy Kleopátrát – aki különösen jól mutatott volna a világura győzelmi menetében – nem vezethette fel *triumphus*ában.⁴² A diadalmenet egy különleges, az emberi és isteni szféra határán mozgó esemény, ezen alkalomkor ugyanis a győztes hadvezér – esetünkben a *princeps* –, hacsak rövid időre is, Iuppiterként jelenhet meg a nép előtt: győzelmi kocsiján adott útvonalon vonul, merev, szoborszerű tartásban, a főisten, Iuppiter *ornatus*ában, amit ilyenkor a capitoliumi szoborról „kölsönöznek” neki.⁴³

A játékrendezés egy különlegesen egyedi esete a *Ludi Saeculares*, a Százados játékok többnapos, ünnepi rendezvénysorozata. A nevéből is következik, hogy nem rendezheti meg bármikor és bárki, erre lehetőség nagyjából százévenként adódik.⁴⁴ Augustus számára rendkívül fontos volt a százados játékok rendezése mint hatalmának, uralkodása rendkívüliségének igazolása, személye korszakalkotó volta, bizonyosság erre az a tény is, hogy megkereste azt a számítási szisztémát, amelyik szerint ez az alkalom az ő uralkodása idejére esik.⁴⁵ A rendezvény egy „új aranykor” uralkodójához méltó külsőségek között, különleges pompával hirdette Augustus hatalmát, tekintélyét és rendkívüli történelmi szerepét. Szerencsére ennek az ünnepsorozatnak ránk maradtak a jegyzőkönyvei,⁴⁶ továbbá erre az alkalomra egy ünnepi himnuszt is megrendelt az uralkodó a legnevesebb költőtől, Horatiustól.⁴⁷

⁴¹ A köztársaság idején a győztes hadvezér tarthatott ilyet, ha azt a *senatus* megszavazta a számára. Ez jó alkalom volt a háború anyagi természetű hozadékának a nyilvános bemutatására, a római nép hatalmát hirdette, tekintélyét és fenségét (*maiestas populi Romani*) gyarapította a legyőzöttek felvonultatása, különösen, ha köztük királyok és uralkodók is voltak, esetleg családjaikkal együtt.

⁴² Kleopátra az actiumi győztest bevárta Egyiptomban, és csak miután egyértelművé vált a helyzete és Augustus céljai, követett el ő is – Antoniuszhoz hasonlóan – öngyilkoságot.

⁴³ Ilyenkor egy a háta mögött álló rabszolga figyelmeztette, hogy ne feledkezzen meg emberi mivoltáról (*respice post te, hominem esse memento!*) A *triumphus* az egyik legfontosabb római tradíció, amit annak történelmi utóélete is igazol, a diadalív emléket ma is számos hasonló építmény őrzi, a kérdéstről lásd bővebben: Köves-Zulauf, Thomas: *Bevezetés a római vallás és monda történetébe*. Budapest, 1995. 152–183.

⁴⁴ A *saeculum* számításnak többféle szisztémáját alkalmazták az ókorban, lehetett száz évnél rövidebb, illetve hosszabb is egy ilyen időperiódus.

⁴⁵ Léteztek variációk, amit igazol, hogy még két uralkodó (Claudius és Donmitianus) szintén az első században rendezett ilyen játékokat. Ennek ókori relációjában hasonlóan nagy jelentősége volt, mint később a *millenniumi* ünneplésnek.

⁴⁶ Hahn István: *Róma istenei*. Budapest, 1975. 133–137., ugyanott olvasható egy feliratos dokumentum is a játékok történetéről.

⁴⁷ A költemény megtalálható Horatius művei között „Századévi ének” címmel.

Augustus uralkodása vége felé összefoglalta a saját pályafutását, viselt dolgait, lényegében az életművét, mintegy politikai programként és végrendeletként, ezt az írást *Res gestae divi Augusti* néven ismerjük, köszönhetően annak, hogy végrendelete értelmében Rómában és a tartományokban feliratos formában megörökítették.⁴⁸ A felirat teljes pályafutásának átgondolt indoklása, alapvető forrás Augustus uralkodásának vizsgálatához, különösen azért, mert azt dokumentálja, hogy ő maga hogyan kívánta bemutatni rendszerét, ezen belül kiemelten fontosnak tartotta hatalmi helyzetének demonstrálását, *auctoritas*ának hangsúlyozását, ami olyan tekintélyt és befolyást biztosított a számára, amely nem függött a tényleges tisztségeitől.⁴⁹ Ez a tudatosan tendenciózus beállítású önéletírás a következő témaköröket tárgyalja: első rész: tettek és megtiszteltetések (1–3), politikai fellépések, polgárháború (4–8), vallásos megtiszteltetések (9–14); második rész: Augustus bőkezűsége (*impensae*) (15–24); harmadik rész: külpolitika (25–33); negyedik rész: a kül- és belpolitikában tanúsított érdemei elismerése.⁵⁰ Stílusát tekintve nem törekszik különleges kifejezések használatára, sőt ellenkezőleg, a közhelyek (*loci communis*) alkalmazását választja, mondandóját általánosan használt kifejezésekkel, a hivatalos dokumentumok szókinccsével hangsúlyozza, mintegy ilyen módon is kiemelve azok valódiságát. Gyakori fordulat a *me principe* (kezdeményezésemre) használata,⁵¹ de ezt egész uralkodása idejére érti. A 25–33 pontokban, a külpolitika kapcsán hangsúlyosabb szerepet kap autokratizmusa, vagyis hogy a teljes irányítás a kezében van, feltűnő továbbá uralkodásának monarchikus jellege is.

Összegzésként megállapítható, hogy az *Imperium Romanum* letéteményese valójában a *princeps* volt, a rendelkezésére álló hatalmi eszközök kivételes jellege, az általa viselt magistraturák együttes biztosítása számára az egyértelmű elsőbbséget, a monarchikus jellegű vezető szerepet. Vele érkezett el a régóta áhított *Pax Romana*, az augustusi béke, és ő az, aki megvalósította a *renovatio imperii*-t (a birodalom megújítása) is, képes volt továbbá a romulusi vérbűn⁵² lemosására, és teljesíteni tudta Róma világhatalmi misszióját, kiterjesztve a kozmosz rendjét a világmindenség egészére.

⁴⁸ Három ismert változata Ancyra, Antiochia és Apollónia városában került elő. Első és legteljesebb változata az ancyrai, amit 1555-ben talált meg I. Ferdinándnak a török szultánhoz küldött követésége. Ők másolták le először a feliratot (amit később a követség egyik tagja, Busbecq a saját neve alatt publikált!), ennek a küldöttségnek egy magyar humanista, a későbbi esztergomi érsek, Verancsics Antal is tagja volt, aki a követjárásról szóló beszámolójában említi is a feliratot. Ismert rövidítése: RG.

⁴⁹ Az önéletírással és annak politikai célzatával részletesen foglalkozik alapvető tanulmányában Ramage, Edwin S.: *The Nature and Purpose of Augustus „Res Gestae”*. Historia. Einzelschriften 54, Stuttgart, 1987.

⁵⁰ Az önéletírásról részletesebben lásd: Berve, Helmut: *Zum Monumentum Ancyranum*. In: *Wege der Forschung*, 100–117.; Adock, F. E.: *Die Interpretationen von des Res Gestae divi Augusti* 34,1. In: uo. 230–240.

⁵¹ Például RG. 30, 32.

⁵² A Romulus által elkövetett testvérgyilkosság, erre utal Horatius, amikor Apollóhoz fohászokodva így fogalmaz: „Melyik istentől könyörögje népünk, / hogy ne dőljön meg recsegő hatalmunk? / Küld-e és kít küld letörölni vétkünk / Iuppiter? Kérünk, beborítva fénylő / válladat köddel, valahára jöjj el / jóspap Apollo” (Ódák 1.,2, 25–30, ford. Devecseri Gábor).



SZABADOS GYÖRGY

A 12. századi magyar hadtörténet forrásproblémáiból

Az 1100-as évek első feléből két, harminc év különbséggel megvívott csatát köt össze saját-ságosan a hazai írott emlékezet. A *Képes Krónika* 153. fejezete részletesen szól II. István király (1116–1131) uralkodása elején az Olsava folyó mentén zajlott csatájáról. Lesújtó véleményt alkot az előhad teljesítményéről: „Az igen hitvány besenyők és székelyek seb nélkül menekültek a király táboráig.” II. Géza (1141–1162) 1146. évben a Lajta és Fischa folyó között lefolyt harcának felütése sem fest vidámabban: „A gaz besenyők és a hitvány székelyek mind egyszerre futamodtak meg; akár a juhok a farkasok elől, holott szokás szerint a magyar csapatok előtt jártak.” (165. fejezet.)¹ A 12. századi gestaíró tehát harminc év tárgyalásán belül két ízben is elveri a port a királyi sereg előtt járó könnyűlovas íjászokon. Szigorú bírálata érthető lenne akkor, ha mindkét futás kedvezőtlen fordulatot hozott volna. Azonban ez korántsem így történt. A két összecsapás kimenetelének megállapítása előtt egy újabb közös vonást kell hangsúlyozni, ezúttal a forrásadottság területén. Szerencsére mindkét esetben ismeretes a szembenálló felek álláspontja, méghozzá oly bőséggel, amelyel utóljára csak a ménfői csata (1044) megőrkítői emlékeztek tárgyukról.

1116. május 13-án II. István véres csatát vívott Vladisláv cseh herceggel az Olsava folyó mellett. A 14. századi krónikaszerkesztményből az derül ki, hogy a király eredetileg tárgyalni indult a magyar–cseh határra, de egy Solt nevezetű ember álnok fondorkodásával egymásnak ugrasztotta a feleket. Az akkor tizenöt éves István íjászokat vezényelt a cseh táborhoz, anélkül, hogy fővezéreivel tanácskozott volna. Erre a csehek megszalasztották a besenyő és székely elővédet, sőt még II. Istvánt is menekülésre kényszerítették, majd mekilátták a királyi tábor módszeres dülésének. A vereséget Janus nádorispán fordította győzelemre, aki meglepte és lekasabolta a fosztogatókat. Ezután követet küldött a király után, hogy mielőbb hírt adjon a kedvező fordulatról.² Az idős cseh krónikaíró, Cosmas prágai dékán³ szinte teljesen más képet festett a történetekről. A cseh herceg észlelte, hogy a magyarok három, *hospesekből* álló hadegysége kijött a túlparton lévő táborukból. Úgy vélte, harcra készülődnek, ezért fegyverbe szólította övéit, majd átkelt a folyón. Az összecsapás-

¹ Szentpétery, Emericus (ed.): *Scriptores Rerum Hungaricarum I.* Budapestini, 1937. 436., 456. (a továbbiakban: Szentpétery, SS. *Rer. Hung. I.*) (A krónikakompozíció idézetett szöveghelyeit saját fordításomban közlöm.)

² Szentpétery, SS. *Rer. Hung. I.*, 436–437. A 14. századi krónikaszerkesztmény Árpád-kori időrétegeiről szóló szakirodalom néhány fontos tételét lásd a 9. lábjegyzetben.

³ Cosmas 1045–1125 között élt, és még halála évében is írta krónikáját, vagyis az események idős, de tevékeny megőrkítője volt. *Cosmae Pragensis Chronica Boemorum.* Hrsg. Bertold Bretholz. Monumenta Germaniae Historica. Scriptores Rerum Germanicarum. Nova Series. Tomus II. Berolini, 1923. VII–IX. (Einleitung.)

ban hamar alulmaradt, s megfutamodott. A hadiszerecsét alvezérei fordították a csehek javára azzal, hogy egy emelkedőt megkerülve hátulról törtek a mit sem sejtő király táborára. Istvánt is csak Lőrinc érsek tudta kimenekíteni a végveszélyből. A herceget megfutamító „*hospes*” lovasok időközben visszatértek, de látván övéik futását, ők is visszavonultak. A menekülő magyarok pedig üldöző ellenségnek nézték őket, emiatt nagy zavar támadt, és sokan a Vág folyóba veszttek.⁴ A két fél szemmel láthatóan a maga igazát magyarázza; a leírások közös eleme, hogy a győztes vert helyzetből fordít, mindenestre a magyar király elmenekül. Hadtörténet-írásunk általában Prágai Cosmas hitelét becsüli többre, ekképp az olsavai csatát magyar vereségként könyveli el.⁵ Kordé Zoltán, aki hasonlóképpen foglalt állást, részletesen elemezte a küzdelem lefolyását. Szerinte a kortárs cseh krónikás elmondása azért hitelesebb, mivel „a magyar kútfő szemmel látható szépítő törekvéssel szemben” az *Annales Gradicensis* is megerősíti Cosmas tudósítását a csehek győzelméről; ráadásul a krónikakompozíció ezen kitétele csak néhány évtizeddel az esemény után keletkezett.⁶ A kétféle elfogultság vitájában perdöntő lehet egy pártatlan forrás. Lássuk, mennyire pártatlan ez az évkönyv! A tágabb szövegösszefüggést szemléltető az alábbi olvasható 1116-hoz jegyezve: „Háború volt a csehek és a magyarok között, azonban a csehek hátat fordítva a morváknak hatalmas öldöklés közepette leverték a magyarokat. Ez idő tájt hunyt el Kálmán király.”⁷ Azáltal, hogy az események sorrendjét felborítva Könyves Kálmán halála elé illeszti a háborúskodást, az *Annales Gradicensis* eleve gyanússá válik; ilyen hibát csupán kései bejegyzéssel lehet véteni. Ráadásul az évkönyv kritikai kiadásából kiderül, hogy a 9. század vége és az 1140 közötti időszakhoz Prágai Cosmas volt az annalista fő forrása;⁸ ebből világosan következik, hogy ez a cseh-morva évkönyv nem az eseményektől független terület írásterméke! Ha pedig tovább firtatjuk az elfogultságok mértékét az 1100-as évek hazai fejleményeinek historiográfiai lecsapódásában, meglepő eredményre jutunk.

Ismeretes, hogy II. István halálát követően az Árpád-ház uralma a Könyves Kálmán parancsára megvakított II. Béla királlyal (1131–1141) s az ő leszármazottaival folytatódott egészen a dinasztia fiági kihalásáig (1301). A gyermekkorában ártatlanul büntetett uralkodó, II. Béla utódai pedig gyűlölettel emlékeztek a Kálmán-ág uralmára. Az is ismert, hogy a *Budai* és a *Képes Krónika* családja között a legfontosabb eltérés az, miszerint az utóbbi a 11. század végétől a 12. század közepéig tartó időszak eseménymenetét sokkal részletesebb

⁴ Gombos, Albinus Franciscus: *Catalogus Fontium Historiae Hungaricae I.* Budapestini, 1937. 807.

⁵ Rónai Horváth Jenő: *Magyar hadi krónika. A magyar nemzet ezeréves küzdelmeinek katonai története. I.* Budapest, 1895. 69.; Pauler Gyula: *A magyar nemzet története az Árpád-házi királyok alatt. I.* Budapest, 1899. 229.; Doberdói Breit József: *A magyar nemzet hadtörténelme. IV. rész. A hódító hadjáratok és a keleti háborúk időszaka (1077–1235).* Budapest, 1929. 65.; Hóman Bálint: *Magyar történet I.* 1935. 365.; Makk Ferenc: *Magyar külpolitika (896–1196).* Szeged, 1996. 166.; Kristó Gyula: *Háborúk és hadviselés az Árpádok korában.* Szeged, 2003. 97.

⁶ Kordé Zoltán: *A székelyek a XII. századi elbeszélő forrásokban.* Kristó Gyula (szerk.): *Acta Historica. Tomus XCII.* Szeged, 1991. 18.

⁷ Gombos: *Catalogus Fontium*, I. 136.

⁸ A morvaországi Hradistye Szent István monostorában írt, az 1145-ig vezetett kódexet 1150 körül szállították át Opatovice Szent Lőrincről elnevezett monostorába Wattenbach, Wilhelm: *Annales Gradenses et Opatowicenses (Praefatio).* In: Pertz, Georg Heinrich (ed.): *Monumenta Germaniae Historica. Scriptorum. Tomus XVII. Hannoverae, 1861. 643–644.* Bár tény, hogy az 1116-os vonatkozású mondatához az alábbi bizonytalan megjegyzést fűzte Wattenbach, de bővebb indoklás nélkül: „*Ipsum illud cum Ungaris praelium intelligi arbitror, et hanc sententiam non e Cosmae Chronico, sed aliunde petitam existimo.*” Uo. 649. Az évkönyv több tárgyi, időbeli tévesztéseinek kritikáját lásd uo. Mindazonáltal a főszövegnél csak annyi oldaljegyzet áll, hogy „Cosm. III, 42.”

előadásban követi, s hogy Könyves Kálmán befekettitése is egy 12. század második felében keletkezett írásmű létét tanúsítja. A megvakított Álmos hercegtől (illetve fiától, II. Bélától) leszármazó királyok bosszúját hirdette az a história, amely az I. Lajos-kori *Képes Krónika* másik fő forrásának tekintendő. A Kálti-féle szöveg két biztos kútfőjét tekintve tűnik fel, hogy a *Budai Krónika* családjában hamarabb tartósodott a szikár krónikás írói magatartás; ehhez képest a II. Géza és/vagy első fia, III. István korában (1162–1172) íratott Álmos-ági szemléletű folytatás jóval tovább szólt a gesta változatos nyelvezetén.⁹ Mármost II. István országlásáról érdemben szinte csak a *Képes Krónika* családja nyilatkozik,¹⁰ viszont a neki szentelt hét fejezet szerint ez a király a magyar történelem fekete báránya volt: ágyas kéjnővel élt, hiábavaló hadjáratot vezetett orosz földre, embereket kínoztatott válogatott kegyetlenséggel, s a magyarok rovására a kelleténél jobban kedvelte a kunokat (valószínűleg ezek a „kunok” besenyők voltak).¹¹ Hadi tetteinek megítélésekor sem kíméletesebb. Kimerítően ecseteli a magyarok nagy veszteségeit, amelyeket az 1128. évben, egy bizánci támadás során szenvedtek el; a Karasó patak melletti vérontásról a győztesek két történetírója, Ioannes Kinnamos és Niketas Choniates egyaránt megemlékezik.¹² A hazai krónika ítélete Krisztiana úrnő máglyahalálának felhánytorgatásával is bizonyára túllépi az indokoltság határát, hiszen az asszony azzal a „latin nemzetiségű” nővel azonosítható, aki 1129-ben felfedte II. (Komnenos) Ioannes basileus (1118–1143) előtt a magyar hadmozdulatok tervét, kiadós vereségtől kímélve meg a császárt.¹³ Amennyiben ez a megfeleltetés helytálló, úgy a kivégzés rosszallása sem a tette, hanem a személyre irányul, hiszen az árulást hasonló szigorral torolták meg a magyar középkor boldogabb emlékezetű alakjai: II. István „büne” ekkor is csak annyi lehetett, hogy Könyves Kálmán fia volt. (Bezzeg a vak II. Béla király semmivel sem magyarázható tettét – miszerint két szerzetest ellenségeik kezére adott, akik megölték azokat – a borissza uralkodó engedékeny részegségével simítja el, s teszi kedélyes anekdota tárgyává az ismeretlen magyar gestaíró.)¹⁴

⁹ A II. Géza idejében írott folytatásra lásd Domanovszky Sándor: *A Budai Krónika*. Budapest, 1902. 55–56. Hóman Bálint mind II. Géza, mind III. István korában számol egy-egy gestaszerkesztéssel. Hóman Bálint: *A Szent László-kori Gesta Ungarorum és XII–XIII. századi leszármazói*. Budapest, 1925. 72., Melléklet. III. István kora mellett érvel Horváth János: *Árpád-kori latin nyelvű irodalmunk stílusproblémái*. Budapest, 1954. 270–288. Az eltérő nézetek összegzésére lásd Kristó Gyula: *A Képes Krónika szerzője és szövege. Képes Krónika*. Fordította Bellus Ibolya. Budapest, 1986. 491–492. A további szakirodalmat lásd uo. 512–513.

¹⁰ A Budai Krónika szövegcsaládjából csupán az Acephalus-kódex őrzött meg az országlás kezdő- és végpontján túlmutató adatokat II. István uralkodásáról. A cseh háborút azonban ez sem említi, csak a görög hadjáratok kedvező színekkel ábrázolt leírását adja. Szentpétery, SS. Rer. Hung. I. 434–435.

¹¹ Szentpétery, SS. Rer. Hung. I. 434–445. A II. Istvánnak oly kedves Tatár vezér nomádjai Makk Ferenc szerint az 1122. évi berrhoói csatában a bizánciaktól vereséget szenvedett besenyők voltak, de nem kizárt, hogy kománok lehettek. Makk Ferenc: *Megjegyzések II. István történetéhez*. In: Horváth János–Székely György (szerk.): *Középkori kútfőink kritikus kérdései*. Budapest, 1974. 253–254.

¹² Szentpétery, SS. Rer. Hung. I. 439–442. Vö.: Moravcsik Gyula: *Az Árpád-kori magyar történet bizánci forrásai*. Budapest, 1984. 196–197., 268.

¹³ Szentpétery, SS. Rer. Hung. I. 442. Vö.: Moravcsik: *Az Árpád-kori magyar történet*, 198.; Makk: *Megjegyzések*, 255.

¹⁴ Szentpétery, SS. Rer. Hung. I. 452. Elgondolkodtató háttérvázlatában Rokay Péter a megölt szerzetesek közül Pothot/Bothot Álmos egyik merénylőjének, Benedeknek az apjával, míg Sault Kálmán leányági unokájával véli azonosnak. Rokay Péter: *Bot és Saul. „Magyaroknak eleiről.”*

Visszatérve az olsavai csatára, látszik, hogy az Álmos-ági királyok gestafolytatója mily készséggel feketít, amikor a győzelemként értékelt esemény előadása közben is megrója meggondolatlanságáért a serdülő királyt, és a diadal dicsőségét kizárólag Urosa fia Janusnak tulajdonítja. II. István emlékezete kapcsán érdemes megjegyezni, hogy az Álmos-ági krónikás semmilyen szándékot nem mutatott a király vereségeinek elpalástolására (győzelmeiről annál mélyebben hallgatott). Ennélfogva az a régóta bevált kutatási alapelv, amely a történetekhez időben közelebbi, ráadásul külhoni kútfő hitelének ad elsőbbséget, most nem érvényesíthető. Éppen a harci események megtörténte és lejegyzése között következett be az az egyedülálló politikatörténeti és forrástani fordulat, amely kizár mindenfajta II. István-párti elfogultságot, műltszépítő törekvést. Ezzel szemben, nem tudni, miért, a hazai kutatásban eddig még nem merült fel, hogy Cosmas krónikáját hasonló kútfőbírálati szigor illesse. Márpedig egy külső álláspont kritikátlan átvétele nem a tárgyilagosságot szolgálja, hanem egy ellentétes irányú elfogultságot juttat érvényre. És bár Cosmas igazán nem vádolható holmi udvari történetíró elfogultságával, mivel hercege futását nem hallgatja el, de előadásán látszik, hogy érzelmileg összehasonlíthatatlanul kedvezőbben viszonyul tárgyához, mint a II. István király emlékével szemben is ellenséges gestaszerkesztő. Ha tehát csupán az irányzatosság mértékét tekintjük, az alapján 1116. május 13-án a magyar fél nyert az Olsava folyó mellett. Mindazonáltal a külső szemlélő valóban független álláspontja híján leginkább helyénvaló óvatos körültekintéssel bizonytalan kimenetelűnek tartani az összecsapást. A székelyek és besenyők futamodása mellett akad még egy taktikai elem a hazai krónikában, ami a steppei ihletésű harcászatra emlékeztet: amint Janus nádor meghallotta, mit művel az ellenség, „csendben és óvatosan fegyverbe állította övéit, azzal támadást intézett a tábort dúló csehek ellen.”¹⁵ A meglepetésszerű győztes roham sokkalta életszerűbb, mint Cosmas története a menekülő magyarokról, akik cseh katonáknak nézik a tőlük olyannyira elűtő fegyverzetű könnyűlovas íjászokat!

1146. szeptember 11-én a Lajta és a Fischa folyó közén II. Géza tekintélyes létszámú serege megütközött II. („Jasomirgott”) Henrik bajor herceg és osztrák őrgróf (1156-tól osztrák herceg) fegyvereseivel. Ennek előzménye, hogy az akkor mintegy tizenhat esztendőös magyar király hamar megelégedte Könyves Kálmán állítólagos fiának áskálódását, és különösen zokon vette a trónkövetelő Borisznak nyújtott birodalmi segítséget, ami miatt Pozsony rövid időre idegen fennhatóság alá került.¹⁶ A Lajtánál vívott csatáról két, vitathatatlanul elfogult, ugyanakkor az eseményekkel lényegében egykorú történetíró tudósít. A magyar álláspontot változatlanul az Álmos-ág névtelen udvari gestairója képviselte, a német véleményt pedig Ottó freisingi püspök gestája tartotta fenn. Ottórol érdemes megjegyezni azt, hogy az Ausztriát kézben tartó Babenberg-családból származott, egyszersmind I. (Barbarossa) Frigyes német-római császár (1152–1190) anyai nagybátyja volt; ebből egyenesen következik erős német–osztrák kötődése, amit a császári és az őrgrófi/hercegi családdal fennálló közeli vérrokonság igen szorosra font. Magyar oldalon ilyen befolyásoló tényezőről nem tudunk. A *Képes Krónika* először az ifjú magyar király karddal való felővezéséről emlékezik meg, majd úgy kezdi a Lajta menti csata bemutatását, hogy az a jó németföldi kém-szolgálattal meg a magyar erők számbeli fölényével a százkét évvel azelőtt Ménfőnél történeteket idézi fel. Szerencsére a fejlemények a ménfőitől eltérően kedvezőbb fordulatot vettek. A gőgösen támadó németek elől ugyan „elmenekültek” a „hitvány” besenyők és

Ünnepi tanulmányok a hatvanesztendős Makk Ferenc tiszteletére. Szerkesztette Piti Ferenc. Szerkesztőtárs Szabados György. Szeged, 2000. 451–455.

¹⁵ Szentpétery, SS. Rer. Hung. I. 436.

¹⁶ Makk: *Magyar külpolitika*, 181–183.

a „gaz” székelyek, de a Belus bán vezette második arcvonal érzékeny veszteségeket okozva áttörte a teuton hadsort, végül a király válogatott vitézei élén kézitúsába bocsátkozott. Freisingi Ottó is feljegyezte a magyar uralkodó felövezését, aztán a hadrend felállításakor a két előretolt íjász különítmény feladataként a németek távoltartását jelöli meg, majd tőlük élesen megkülönböztetve Belus bán egyenes csatasoráról ír. Elismeri, hogy amíg Henrik kémei nem jeleskedtek, a magyarok hírvivői annál jobban teljesítették küldetésüket. Neheztel az őgróf seregvézéri fegyelmetlensége miatt, ami a hadrend felbomlását okozta. Igaz, a szétzilált sorokban támadó németeknek azt a dicsőséget tulajdonítja, hogy az egy-egy ispán vezette két íjász előcsapatot majdnem teljesen megsemmisítették, de a báni és a királyi csatasor fegyelmezett helyállását, végezetül övéi vereségét, menekülését nem tagadhatja el.¹⁷ A *Gesta Friderici I. Imperatoris* szövegének itt több megfontolásból is kijár a történetkritika. Ha a püspök származásától el is tekintünk, tagadhatatlan, hogy az I. könyv 31–33. fejezete kissé csapongó tárgykezelésével indulatos írói magatartásról árulkodik. A 31. fejezet Pozsony megszállását, a 33. fejezet az emiatt bekövetkezett véres lajtai bosszút taglalja, a 32. fejezet közbeékelten egész más természetű; Magyarország földjének és népének leírását közli, ahol többek között nem győz csodálkozni azon, amiért az Úr, úgymond, ilyen rút embereknek ily gazdag tartományt rendelt lakhelyül.¹⁸ Ez a nyilvánvalóan irigy, ellenséges hangvétel nagyban rontja a történetmondó hitelét. A csata közben elért sovány német részgyőzelmet, tudniillik az íjások felmorzsolását pedig könnyen cáfolhatjuk, hiszen ha a német lovasság zilált sorokban támadott, úgy a könnyűlovas elővédet kisebb hatékonysággal tudta volna elsöpörni, mint tette azt a Száva mellett huszonegy év múltán Dénes ispán a maga fegyelmezett vérteseivel. Itt tehát Ottó erősen túloz a magyar elővéd veszteségeit illetően.

A székelyek és a besenyők mostoha elbírálása évtizedek óta foglalkoztatja a kutatást. Hóman Bálint szerint az ő könnyűlovas nyilazó előharcos szereplésük – ismerve a magyarok, általában a török kultúrkörhöz tartozó lovas népek hadi szokásait – idegen nemzetiségüket bizonyítja. A magyar sereg előcsapatait, mint a hunét, az avarét, a kunét, a tatárét rendszerint szövetséges vagy hódoló rokon népek alkották. És eme idegen voltak melletti érv a krónikás becsmérő kifejezése, valamint az, hogy Cosmas *hospes*ként említi a magyarok előcsapatait, Freisingi Ottó pedig az 1146. évi csatában a magyar előhad két külön (besenyő és székely) *comes* vezérlete alatt harcoló íjászszárnyáról beszél.¹⁹ Györffy György viszont úgy vélte, hogy a megfutamodás ténye az, ami a krónikaírókat arra ragadtatta, hogy a kitűnő harcosoknak ismert besenyőket, székelyeket „hitvány” és „silány” jelzőkkel illesse, vagyis a leírás mögött a félreismeret nomád harcmódor lappang.²⁰ Eme két hadi eseményre alkalmazva itt is kifejtette a magyarság eredendő félnomád mivoltáról alkotott elméletét. Szerinte a hátul levő magyar főszereg a steppei harcmódort nem ismerte, nem is alkalmazkodott hozzá; úgy tűnt tehát neki, mintha a besenyőket és székelyeket az ellenségtől való félelem futamította volna meg. Egy merész általánosítással kétségbe vonja, hogy a Bölcs Leónál olvasható harcmódor az egész magyarságra érvényes lett volna, és azt állította, hogy a magyarságnak már a 9–10. század folyamán is csak a kisebb hányadot kitevő török eredetű elemei folytattak nomád életmódot, ők ismerhették ezt a hadviselési formát, a na-

¹⁷ Szentpétery, SS. *Rer. Hung.* I. 455–456. Vö.: Gombos, CFHH. III. Budapestini, 1938. 1768.

¹⁸ Gombos: *Catalogus Fontium*, III. 1766–1768.

¹⁹ Hóman Bálint: *A székelyek eredete* (1921). In: uő.: *A történelem útja. Válogatott tanulmányok.* Budapest, 2002. 154.

²⁰ Györffy György: *A székelyek eredete és településük története.* In: uő.: *A magyarság keleti elemei.* Budapest, 1990. 13. (A tanulmány 1941-ben született.)

gyobb tömege nem. Két következtetést vont ekkor le: 1. A székelyek a magyaroktól eltérő eredetű, csatlakozott népelemet alkottak, aminek emléke elővédi szerepükben is megőrződött. 2. A székelyek a besenyőkhöz és a magyarság más keleti elemeihez hasonlóan tiszta nomád harcmodorban küzdöttek, amikor ezt a magyarság már nem ismerte.²¹ Györffy György itt két fronton is hadat üzent az elemi logikának. Egyfelől a színlelt megfutamodás taktikájának nem ismerete a mindenkori biztos vereség veszélyével fenyegetett volna a különböző fegyvernemek össze nem hangolhatósága miatt. Csakhogy a második, 1278-ban lefolytatott morvamezei csata is bizonyította, hogy hosszantartó előzetes egyeztetés, hadgyakorlat nélkül is képesek diadalt aratni a mégoly eltérő fegyverzetű csapategységek.²² Másfelől elfelejti, hogy a hun, avar, türk jellegű taktikát a letelepült életmódot folytató népek is kiismerték, rendszerint e harcmodor kárvallottjai. Maurikios után épp Bölcs Leó említendő a bizánciak közül. Ha pedig arra gondolunk, hogy Arnulf bajor herceg milyen hamar, alig pár év alatt tanulta ki a lesvetés fortélyát, (olyannyira, hogy 913-ban az ő fejelemzett serege fordította a magyarok ellen saját taktikájukat), akkor teljesen életszerűtlen azt feltételezni, hogy a magyarság évszázadok óta együtt élő elemei ne tudták volna, ki milyen szokás szerint visel hadat! Valójában Györffy György egyenlőséget tett a seregvezetés, valamint a csatáról író klerikus hadászati műveltsége (műveletlensége) közé. Sajnos nem ő egyedül. Kordé Zoltán a nézeteket úgy összegezte, hogy a derekasan helytálló székelyek és besenyők igaztalan krónikás becsmérélsére háromféle magyarázat született. 1. A krónikás nem ismerte fel, hogy itt a nomád haditaktikáról van szó. 2. Lenézte a könnyűfegyverzetű lovas íjászokat. 3. Etnikai indíttatásból tette kijelentéseit. Elvetve az első lehetőséget, Kordé Zoltán a katonai segédnépi státussal és a könnyűfegyverzetű íjász harcmodorral hozza összefüggésbe a jelzőket.²³ Igaza van, mert az nehezen képzelhető el, hogy a király környezetében, a sereg vezetésében meglepetést okozhatott volna az elővédi feladatokat ellátó székelyek és besenyők ilyen jellegű szokása, hiszen így rendre a főerők felbomlásától lehetett volna tartani. Viszont Kordé sem számolt az egyházi férfiú hadászati képzetlenségével, holott a *Képes Krónika* két idézetéből csak úgy süt, hogy olyasvalamiről adott aprólékos, pontos leírást, aminek lényegét nem értette. Az Álmos-ági királyok idején alkotó klerikus ezzel az értetlenséggel korántsem volt egyedül. Újabban Veszprémy László hangsúlyozta azt, hogy Anonymus hasonló értékítélettel sújtja a nehézfegyverzettől eltérő harcértékű népelemeket;²⁴ sőt a *Gesta Hungarorum* éppen Árpád magyarjaival szembeállítva ábrázolja a földkerekség leghitványabb népségeként a vlachokat és a szlávokat, amiért egyéb fegyverük nincs, mint az íj és a nyíl.²⁵ (Bár tény, hogy a 9. századi magyarok fegyverzete ennél változatosabb képet mutatott, de az íj és a nyíl leszólása semmivel sem indokolható.) Ehhez képest a krónika csataképe kidolgozottabb részleteivel hiteles szemtanúk elmondásait sejteti, éppen csak most sem ők vezették a pergamenen szántó írótolat. Mindezek fényében viszont új értelmet nyer a 165. krónikafejezet egy eddig mellőzött kitétele.

²¹ Györffy: *A székelyek eredete*, 14.

²² Az összecsapás legújabb elemzését lásd Veszprémy László: *A morvamezei csata* (1278. augusztus 26.). In: Hermann Róbert (szerk.): *Fegyvert s vitézt ... A magyar hadtörténet nagy csatái*. Budapest, 2003. 26–42.

²³ Kordé: *A székelyek*, 22–23. (Bőséges szakirodalmi hivatkozással.) Vö.: Kristó: *Háborúk és hadviselés*, 104–105.

²⁴ Veszprémy László: *A könnyűlovasság problémái az Árpád-kori évszázadokban*. In: Söptei István (szerk.): „Huszárok a történelem forgószínpadán.” Sárvár, 2000. 21–22.

²⁵ Szentpétery, SS. Rer. Hung. I. 66.

A teljes szövegösszefüggés kedvéért érdemes a csata egy mozzanatát újra, immáron bővebben felidézni. „A gaz besenyők és a hitvány székelyek mind egyszerre futamodtak meg, akár a juhok a farkasok elől, holott szokás szerint a magyar csapatok előtt jártak. És akkor, még mielőtt a magyarok összecsaptak volna, néhány magyar csapat is megrémült a teutonok dühétől.” (165. fejezet)²⁶ Vagyis a színlelt megfutamodásban részt vettek a magyar hadsereg magyar etnikumú egységei is, anélkül, hogy a gestairó feddése elérte volna őket! Az 1100-as évek derekának krónikásától így nem volt idegen a sérelmek etnikai jellegű indoklása,²⁷ és itt a hazai kútfő hadászati értékét tovább csökkenti a „*furor Teutonicorum*” toposz használata, valamint a németek viselkedését az eretnekekéhez hasonlító moralizálás.²⁸ Összegezve tehát az 1116. és 1146. esztendő hadi eseményeit, megállapítható, hogy a besenyők és a székelyek egyrészt azért kaptak igazságtalan elmarasztalást, mert idegen etnikumként tartották számon, de másrészt – és főleg – amiatt, mert a nyugatias-egyházias műveltségű történetíró teljesen más világban élt, másfajta tudást hordozott, mint a steppéről hozott harci hagyatékot ápoló magyar hadvezetés. Ami egy feltételezhetően (1116) és egy bizonyosan győztes csata (1146) esetében különösen feltűnő. A régi taktika megnyilvánulásait a tudatlan szemlélő látószögén keresztül szűrve közvetítette, ilyenformán hangsúlyozatlanul, mert felismerés nélkül hagyva azt a tény, hogy a csatlakozott katonai segédnépeken kívül a „magyar” magyarok körében is fel-felbukkan egy-egy archaikus nyom. Ilyen volt Janus nádor csendben előkészített, váratlan, sikeres ellentámadása (1116), egyes magyar hadegységek cselvetésszerű megfutása a székely, besenyő lovassággal együtt, valamint maga az a tény, hogy Freisingi Ottó az 1146-os csatában a magyar előhad két külön (besenyő és székely) *comes* vezérlete alatt harcoló íjászszerződéséről beszél. Mivel az ispán a király által odaállított főrangú világi tisztségviselő volt, ez további érv a 12. századi magyarság körében eleven hagyományként ható régi taktika mellett, hiszen az alvezérek – az eredményesség által is visszaigazoltan – ismerhették saját katonáik harci képzettségét. A székelyek és besenyők élére állított vezető ispáni mivoltából következően nem közülük való, velük egyazon „nemzetiségű” (etnikumú) személy, hanem a királyi akarat által föléjük kinevezett ember volt.

E két jellegzetesen félreértékelt taktikai elemből még egy forrástani következtetés is adódik. Amennyiben a dinasztiahoz való hűség következetesen, irányadó erővel érvényesül, úgy a 165. krónikafejezet lejegyzési idejét is meg lehet határozni. Ehhez azonban némi kitérőt kell tenni a Lajta-menti csata győztes seregvezérének életútjához. A korábban nagyhatalmú, hercegi és nádori tisztséget is betöltő Belus bán bizonyára nehezményezte, hogy unokaöccse, II. Géza király az 1155-ös magyar–bizánci béke értelmében elfordult a szerbek ügyétől, így 1156–1157 táján csatlakozott István herceg (a későbbi IV. István ellenkirály)

²⁶ Szentpétery, SS. Rer. Hung. I. 456.

²⁷ Makk: *Megjegyzések*, 258–259.

²⁸ A „*furor Teutonicorum*” kitétel kialakulására, nyugat-európai és magyarországi elterjedésére lásd: Kristó Gyula: *A magyar nemzet megszületése*. Szeged, 1997. 179–183. Kristó ekkor korábbi nézetekkel vitatkozva úgy véli, hogy a „*furor Teutonicorum*” kifejezést először a 13. század elején alkotott Gesta Hungarorum Christianorum szerzője írta le. Mivel azonban a „*furor Teutonicus*” kitétel a Kr. u. I. századi Lucanus Pharsaliájából származik, s e mű a Szent László-kori pannonhalmi öszseírás tanúsága alapján megvolt a kolostor könyvtárában, ezért nem zárható ki az a korábbi magyarázat, amely szerint innen kerülhetett a 12. századi magyar történeti irodalomba. Veszprémy László hívta fel a figyelmemet arra, hogy az itáliaiak Lucanus nélkül is okkal illették ezen „antik” jelzővel a németeket, Barbarossa Frigyes 1100-as évek derekán vezetett pusztító hadjárataira emlékezve, s hogy e minősítés nem véletlenül ekkortól vált gyakorivá. Veszprémy László szíves tájékoztatását az úton köszönöm.

pártütéséhez.²⁹ 1157 közepén Géza felszámolta az összeesküvést; Istvánnak és Belusnak menekülnie kellett. Belus ekkor úgy vélte, hogy jobb, ha saját sorsát I. (Komnenos) Mánuel basileus (1143–1180) kezébe helyezi. E döntésének köszönhetően talán már 1157-től ő lett Szerbia új nagyzsupánja. Kitartott a Bizáncnak elkötelezett István herceg mellett, ezért ahogy IV. István 1163 elején elfoglalta Magyarország trónját, vele ment. Belus az ellenkirály egyetlen oklevelében bukkant fel utoljára. Megbecsültségét jelzi, hogy báni tisztsége dacára Tamás nádor előtt foglal helyet, a világi méltóságok élén.³⁰ III. István király azonban június közepén Székesfehérvár mellett legyőzte IV. Istvánt. Nem tudjuk, ezután mi történt Belussal. (1168-tól már Nemanja István ült a szerb nagyzsupáni székben.) Annyi bizonyosan látszik, hogy 1157-től a belviszályokban véglegesen a legitim Álmos-ági uralkodók ellen foglalt állást, ennél fogva a győzedelmességét hangsúlyozó történetírói dicséretet csak 1157 előtt volt időszerű és tanácsos pergamenre vetni. Ez természetesen nem cáfolja egy III. István-kori gestaszerkesztés meglétét, amely mellett komoly érvek sorakoznak, hanem inkább azt a Hóman Bálint által képviselt véleményt erősíti, hogy a 12. század második felében két folytatója (s legalább egy kemény átértékelője) akadt a Kálmán-ági királyok alatt beérett történetírói termésnek.

²⁹ Makk: *Magyar külpolitika*, 194.

³⁰ Szentpétery Imre: *Az Árpád-házi királyok okleveleinek kritikai jegyzéke*. (Regesta regum stirpis Arpadianae critico-diplomatica.) I. Budapest, 1923. 34. (102. sz.) Belus korábbi pályafutása az oklevelek méltóságsoraiban 1146 és 1156 között követhető nyomon. Uo. 25–30. (72., 76–78., 84–85. sz.)



IGAZ LEVENTE

Kísérleti régészet Magyarországon és külföldön: néhány példa különböző történeti korszakok kísérleti régészeti úton történő „életre keltésére”

Megjegyzések az Árpád-kor harcászatának a kísérleti régészet módszereivel történő rekonstrukciós kérdéseire

Hazánkban a 20. század első évtizedeitől képzett kutatók, valamint eredetileg nem történelem- vagy régész végzettségű szakemberek és „lelkis érdeklődők” egész sora foglalkozott és foglalkozik jelenleg is korai történelmünk, a honfoglalás és az Árpád-kor hadtörténetével, harcászatával, illetve utóbbi „rekonstruálásával”.

Az eltelt bő évszázados kutatómunka során a témában számos fontos és helytálló megállapítás született.¹ Továbbra sem sikerült azonban a régi magyar harcászat jó néhány, nehezen megválaszolható, ellentmondásos kérdését megfejteni. Gondolhatunk akár az íjászat-lovasíjászat további homályos pontjaira, akár a szálfelegyverek használatára, de ide tartoznak a steppei harci műveltség magyar vonatkozásainak (például a lószerszámok vagy a vértet előállításának stb.) háttérkérdései is. Ezek kutatásában is helyet kap egy ideje a Magyarországon egyelőre még gyerekcipőben járó, de az utóbbi évtizedben figyelemreméltó fejlődést mutató kísérleti régészet módszertana. Kijelenthető, hogy ez a tudományág meghatározó szerepet kell, hogy betöltsön a kutatómunkában, hiszen a korlátozott számú írásos és a csekély mennyiségű ikonográfiai forrásanyag² tanulmányozása önmagában nem elegendő a reális képalkotáshoz. Az úgynevezett „harcos sírokban” talált régészeti leletanyag ugyan gazdagabb, ám a lényeg, a (megmaradt) tárgyak használatának mikéntje ebből sem mindig válaszolható meg, sőt a leletek egyoldalú, avagy nem eléggé körültekintő elemzése több esetben tévútra viheti a kutatót.³ A kísérleti régészet segítségével végzett rekonst-

¹ Ha csak az íjászat kérdéskörére koncentrálunk, akkor elmondhatjuk, hogy mostanra egészen pontosan elhelyezhető a honfoglalók íja a steppei íjak fejlődéstörténetében. Ismerjük a készítéséhez legvalószínűbben felhasznált anyagokat, a készítési eljárások egy részét. Tudunk a készületi íj-tegezeken meglétéről, az eddig elvégzett modell-kísérletek alapján pedig van reális elképzelésünk a fegyver erejéről, korlátairól. Szóllósy Gábor: *Különböző íjtípusok mechanikai jellemzőinek kísérleti vizsgálata*. Bölcsészdoktori értekezés. Budapest, 1995. 11–19.

² Az Árpád-korban (vagy később) született Szent László-legenda faliképein, az ún. aquileiai (késői nomád vagy magyar, de nem honfoglalás kori) lovason, valamint a Képes Krónika kritikával tanulmányozandó miniatúráin kívül gyakorlatilag nem rendelkezünk a Kárpát-medencei magyar történelem legkorábbi szakaszának ilyen tárgyú ábrázolásával. Hidán Csaba László: *Különböző nyílzási módok és a Szent László-legenda íjászbrázolásai*. In: *Studia Caroliensia*, 6. évf. 2006. 3–4. sz.

³ Erre példa a leajzott íjak tokjainak zárására szolgáló csontlemezek szerepének felismerése, de a készületi (tehát a felajzott) íj tárolására alkalmas íjtegez honfoglalás kori megléte is. Révész László:

ruckciók, mint a történelmi kutatómunka gyakorlati oldala, különös fontosságúak, e nélkül a nem csupán elméleti fejtegetésekre szorítkozó, árnyalt és reális kép aligha rajzolható a 9–10. század, illetve az Árpád-kor hadtörténetéről.

Költői kérdés, hogy a történész, régész stb. szakember és a más végzettségű kutató elkülönítése segíti-e a kutatómunkát. Történészként egyfelől aggodalommal figyelhetjük a középkorhoz való visszanyúlás, a „múltidézés”, illetve gyakran ezzel összetartozóan a nemzeti hagyományok ápolásának számos, nem feltétlenül kívánatos elemét és a dilettantizmus zavaró megnyilvánulásait. Ezekről joggal tartja magát távol a szakember.⁴ Ugyanakkor egy tevékenységével összefüggésben esetleg több évtizedes kutatómunkát is végző mesterembertől, aki eredetileg nem a múlt vizsgálatának módszereit tanulta, hiba csak azért elhatárolódni, mert nincs történész végzettsége. Ellenkezőleg: a „máshonnan induló”, más módszerekkel, látásmóddal dolgozó kutató munkájával, (kétkezi) tevékenységével sok esetben komolyan előremozdíthatja a tudományt, miként az a korai magyar harcászati kutatásában is történt.

A nyugaton hosszú évtizedek óta elfogadott, komoly eredményeket felmutató tudományág hazai helyzetét tekintve megállapíthatjuk, hogy nálunk még a kísérleti régészet meghatározása sem egyértelmű. A kérdés úgy is megfogalmazható, hogy ki is tekinthető ma Magyarországon kísérleti régésznek. Az egyik legismertebb nyugati kísérleti-régész szak tekintély, John Coles négy tevékenységi kört különít el: leletek újraalkotása; leletek előállítási módszereinek modellezése; a leletek funkciójának tanulmányozása; a leletek kontextusa. Ez utóbbi mint a legtávolabbra mutató, legtöbb összefüggést feltáró tevékenység.⁵

Hazai tudományos megközelítésben Szöllősy Gábor definíciója szerint a kísérleti régészet célja lehet hipotézisvizsgálat („Igaz-e, hogy a magyarok íja 800 méterre hordott?”), illetve tapasztalatszerzés („Mennyi ideig tart egy pattintott kő nyílhegy elkészítése?”). Az alkalmazott módszer alapján pedig lehet imitációs vagy nem imitációs kísérletekről beszélni. Az előbbire jól ismert példák Thor Heyerdahl eredeti módszerekkel megépített nádhajókkal véghezvitt útjai. Az utóbbi lehet a kilőtt nyíl sebességének megmérése fotocellás eszközzel.⁶ A „gyakorlati oldal” egyik képviselője, a hosszú évek óta kísérleti régészeti tevékenységet is folytató Magyar Attila a következőképpen kategorizál: „Hivatásos, képesítéssel rendelkező szakember, aki kutató, elemző munkájának eredményeit összevetve más szakemberek és egyéb források adataival tudományos alapon igyekszik egy teóriát a valóságban tesztelni. Olyan kézműves, népművész, iparművész vagy tehetséges barkácsoló, aki tudása legjavával újraalkot egy történelmi objektumot, a múltban használt eszközt, hajlékot vagy egyebet.

A karosi honfoglaláskori temetők. Régészeti adatok a Felső-Tisza-vidék X. századi történetéhez. Miskolc, 1996. 154. 711. jegyzet, illetve 157.

⁴ Lásd a Klaniczay Gáborral a „Ragályos középkor” címmel megrendezett kiállítás kapcsán készült riportot. *Heti Világgazdaság*, 2006. szeptember 15., http://hvg.hu/kultura/20060915ragalyos_kozepkor.aspx

⁵ Coles, John: *Experimental archaeology*. London, 1979. 36–43. A kísérleti régészet nyugati irodalmára, a teljesség igénye nélkül lásd: Ascher, R.: *Experimental Archeology*. *American Anthropologist*, 63 (1961) 4. sz. 793–216.; Coles, J: *Archaeology by experiment*. London, 1973.; Fansa, M.: *Experimentelle Archäologie in Deutschland*. *Einleitung*. In: *Experimentelle Archäologie in Deutschland. Begleitschrift zu einer Ausstellung des staatlichen Museums für Naturkunde und Vorgeschichte*. Oldenburg, 1990. 11–17.; Malina, J.: *Archaeology and experiment*. *Norwegian archaeological review*, 16. (1983) no. 2. 69–78.; Skibo, J. M.: *Experimental archaeology*. In: Ellis, L. (ed.): *Archaeological method and theory: an Encyclopedia*. 2000. 199–204.

⁶ Szöllősy Gábor: *A honfoglaló magyarok íja (A kísérleti régészet egy példája)*. *A régésztechnikus kézikönyve I.* (Szerk.: Ilon Gábor) Szombathely, 1998. 123–131.

[...] Olyan »hivatásos« vagy »hobbista«, aki egy történelmi korszak valamely aspektusát feleleveníti, kipróbál vagy bemutat egyes korabeli szituációkat, korhú (vagy annak szánt) eszközpark és »díszletek« segítségével ...”⁷

Véleményem szerint kísérleti régész egyfelől az a kutató, aki szaktudása, tapasztalatai, valamint képzettsége révén a tudományos munka hazai és nemzetközi kritériumainak megfelelően közli kutatásai eredményeit, amelyek pontosan mérhető, visszakereshető és ellenőrizhető. Másfelől viszont az a speciális szaktudással rendelkező mester- és szakember is ide sorolandó, aki tudatosan vállalja a maga kísérleti régész tevékenységét, és eredményeiről ugyancsak a fenti feltételeknek megfelelő dokumentáció születik. A tárgyak, eszközök, módszerek hagyományos módon történő előállításán, rekonstruálásán túl fontos azok kipróbálása-tesztelése is a különböző korok harcászatának kutatásánál. Ide tartozik az egyes fegyvertípusokkal, ezen túlmenően pedig a harci technikákkal és módszerekkel kapcsolatos elméleti és gyakorlati kutatómunka is.⁸

A kutatás eddigi eredményeivel kapcsolatban több eset akad e kétféle „kutatótípus” munkásságára. A kettő közötti összhang azonban sajnos mindmáig ritkának mondható. A továbblépéshez elengedhetetlenül szükséges a képzett kutatók (történészek, régészek, nyelvészek stb.), a más végzettségű szakemberek és a gyakorlati tudással is rendelkező (mester)emberek egymás felé nyitása és olyan, egymás tevékenységét kiegészítő munkamódszerek kidolgozása, amelyek az elméleti és a gyakorlati résztvékenységeket csakugyan lefedik.

A nyugati országokból számos példát sorolhatunk a kísérleti régészet módszerével dolgozó formációkra. Ezek általában nem csupán egy korszakot, kultúrtörténeti időszakot kutatnak. Esetenként több, egymástól évszázados, esetleg évezredes távolságban lévő kutatási témával is foglalkoznak, valamint teszik azokat a nagyközönség számára is láthatóvá, érthetővé.⁹ Az elméleti és a gyakorlati tudás évtizedek óta tartó együttes művelésének egyik kiemelkedő példája a dél-angliai (Hampshire) „*Little Butser Ancient Farm*”, ahol a már elhunyt Dr. Peter J. Reynolds vezetésével alakítottak ki széleskörű tevékenységet végző régészeti parkot.¹⁰ Hasonlóan jólszervezett és sikeres a dániai „*Lejre Forsøgscenter*”, ahol ugyancsak a kőkorszaktól a viking korig terjedő projekteken dolgoznak.¹¹

⁷ Magyar ugyancsak a kísérleti régészek közé sorolja azokat a „megszállottakat” is, akik a választott korszakot komplex életmód-rekonstrukcióként maguk körül felépítve igyekeznek „megélni” a hajdan volt világ (általuk elképzelt) szeptétét. Valamint azokat a különböző céllal megvalósított rendezvényeken szereplő résztvevőket is, akik változó felkészültséggel szerepelnek az adott korszakot megjelenítő, (hadi)hagyományörző és más programokon, mint amilyen például a Visegrádi Nemzetközi Palotajátékok. Bővebben lásd az Óskultúra Alapítvány honlapján: <http://www.oskultura.hu/oldalal/nyitolar.htm>, „Kísérleti-régészet” menüpont alatt.

⁸ Az újraalkotott fegyvereket, tárgyakat ki is kell tudni próbálni. Külön feladat olyan hozzáértő személyek (katonák, harcművészek, néptáncosok) bevonása, akik a mozgáskultúra magas szintű művelőiként alkalmasak is erre a feladatra.

⁹ Egy „extrém” példa: 2023-ra készül el Franciaországban az a várrekonstrukció, amit az építők kizárólag korhú eszközökkel és módon, maguk is korabeli viseletben, szinte az épülő várban élve valósítanak meg. Az üzleti vállalkozásként sem utolsó kísérlet állami támogatást sem igényel; az évi körülbelül 250 ezer látogató belépődíjából nyugodtan finanszírozható a munka. Várépítés középkori módra, National Geographic Online, 2006. szeptember 15. http://www.fn.hu/cikk/00140000/143170/varepites_kozepkori_modra.php

¹⁰ Itt 1972 óta folyik a kísérleti régészeti munkával párhuzamosan a letűnt korok kultúrájának népszerűsítése. A farm gyakorlatilag teljes körű életmód-rekonstrukciót végez a kőkorszaktól a középkorig. A hagyományos világ jelesebb éves eseményeihez (aratás, őszi betakarítás, ünnepek stb.) köthető témákat kurzusszerűen is bemutatja és oktatja. Tevékenységi körébe a kezdetektől beillesztette a hagyományos (értsd legősibb, de még fellehető) növény- és állatfajok és fajták ter-

A továbbiakban – említést téve néhány eddigi, részben vagy egészben kísérleti régészeti módszerekkel született eredményről – az Árpád-kori magyar harcászat elméleti és gyakorlati kutatásának bizonyos kérdésére, illetve megoldási nehézségeire szeretném felhívni a figyelmet. Példáimat elsősorban az íj- és íjhasználat rekonstrukciójának kérdéseiből, valamint az idevágó „könnyűlovas” íjász harcmodor vonatkozásaiból hozom.

Magyarországon a kísérleti régészeti tevékenység – a kevés korábbi példát leszámítva – lényegében a 20. század második felétől indult meg. A korai próbálkozások és eredmények közül néhány éppen a honfoglalás kori íjászat tárgykörében született. Jakus Kálmán testnevelő tanár, a hazai sportíjászat egyik úttörőjeként az 1930-as években megpróbálkozott íjreplikák készítésével is. A működőképes modellek készítésének módja, a felhasznált anyagok és maguk az íjak azonban elvesztek, a háromszoros egyéni magyar bajnok sírba vitte tudását.¹² Fábíán Gyula biológusprofesszor ugyanebben az évtizedben még sikertelenül végzett íjrekonstrukciókat, 1967-től azonban már jól működő, hagyományos alapanyagokból, kézi szerszámokkal, kifejezetten a legegyszerűbb technikai eszközökkel, tehát a kísérleti régészet módszertana szerint készült modelljei voltak.¹³ Ezekkel történt meg az újkori Magyarország első ismert lovasíjász imitációs kísérlete is 1980-ban Visegrádon.¹⁴

Hazánkban a „feltámasztott” lovasíjászat ismertté válása a kaposmérői Kassai Lajos névéhez fűződik az 1980–1990-es évek fordulójától.¹⁵ A rendszerváltás és az utána következő

mesztését, tartását. Figyelemreméltók a Brit-szigeteken talált „vaskori” leletek alapján rekonstruált lakóhelyek is, a római villától a különböző kelta lakóházakig és kiegészítő létesítményekig. A telep arculatát kialakító Reynolds számos publikációban tette nemzetközi szinten is ismertté a *Little Butser*ben végzett kísérleti régészeti tevékenységet. Utolsó írása a John Coles tiszteletére kiadott *Experiment and Design in Archaeology* (Ed. by A. F. Harding; Oxbow Books, 1999) volt. Reynolds publikációs listáját lásd a telep honlapján: http://www.butser.org.uk/iafhisto8_hcc.html

¹¹ Lejrében, ugyancsak a neolitikumtól kezdődően, három nagyobb egységben dolgozzák fel a korszakokat (Kőkorszak, Vaskor, Viking-kor). Ezt egészíti ki a hagyományos gazdálkodó tevékenység, valamint hangsúlyt helyeznek a rekonstruált eszközök és fegyverek „gyakorlati tesztelésére” is. A fegyver- és páncélzat előállításának rekonstruálásán túl rendszeres harci bemutatókat is tartanak, a viking korszak töretlen népszerűségét kihasználva, ám a részletekig hiteles módon. Publikációikat azonban csak dán nyelven közlik: <http://www.english.lejre-center.dk/PRESS.190.o.html> A nyugat-európai kísérleti régészeti tevékenység sajátos jelensége, egyben a középkori katonai hagyományörzés ismert, népszerű témája a viking-kor. Számtalan, az északi germánok utolsó kirajzási hullámának időszakát felelevenítő, elsősorban az északi emberek katonai „erényeivel” és ezen keresztül az életmód kérdéseivel foglalkozó társaság létezik Európa szerte. Ezek közül jó néhány olyannyira hitelesen, elhivatottan képviseli a korszakot, hogy rendszeres szereplői a fent említett kísérleti régészeti telepek rendezvényeinek is. Többségük régen túllépett azon a fajta arculat- és szerepkeresésen, ami a kelet-európai, 1989 után alakult hasonló formációkat sok esetben jellemzi. Jó példa a *Brotherhood of Jomsborg* néven szereplő, londoni székhelyű, nemzetközi tagságú társaság. Komoly közelharci- és fegyverkezelési ismeretekkel rendelkeznek, ezeket saját rendszerbe foglalva, filmen is népszerűsítik. (*The Jomsviking System*) <http://www.jomsvikings.com>

¹² A Jakus tevékenységéről készült dokumentumok, amennyiben voltak ilyenek, alighanem végleg elkallódtak. Ő maga semmilyen információt nem hagyott követőire.

¹³ Fábíán Gyula: *Az avar domb kincse*. Természet Világa 5. 116 (1985) 211–214.

¹⁴ Fábíán különböző sírleletek anyagából készített íjreplikákat, a koraavar- és magyar mellett volt szászánida típusú íja is. Szívós kutatómunkával jött rá az alapanyagok és a ragasztás kérdéseinek tisztázására: az íjkarok merevítéséhez használt, szürkemarha szarvból kifűrészelt lemezeket kazeinnel (túróenyv), míg a hajlékonyságot biztosító szarvasin köteget börennyvel ragasztotta.

¹⁵ Kassai kiindulópontja lett a magyarországi lovasíjászatnak. Érdeme emellett, hogy elsőként oldotta meg a merevszarvú, összetett reflexíjak, formájukban részben „korhú” (tehát egyes típusok

évek, majd a honfoglalás és a Szent István-i államalapítás évfordulói komoly generálói voltak a további eseményeknek. 1989 után megélenkült az érdeklődés legrégebb történetünk iránt.¹⁶ A gombamód szaporodó lovasíjász (és más „hadihagyományörző”) formációk, a korabeli harci kultúra eszközeinek, hátterének jobb megismerésére, hiteles előállítására, modellezésére irányuló igény hatott a hazai kísérleti régészet fejlődésére is.¹⁷

A honfoglalók íjainak újabb replikái mellett gyakorlatilag valamennyi egykori steppei íjjesztő nép merevszarvú, összetett reflexíjának „újraalkotása” megtörtént.¹⁸ A Fábíán Gyula örökébe lépő mesteremberek közül néhányan hosszú évek alatt sikeresen kísérleteztek a honfoglaló magyarok által legnagyobb valószínűséggel felhasznált természetes anyagokkal. Egyik, íjász körökben jól ismert képviselőjük a feketeerdei (Győr–Sopron–Moson) Grózer Csaba.¹⁹

A 9–10. századi sírokból talált csont merevítőlemezek önmagukban rendkívül kevés információt jelentettek a rekonstrukciós munkához. A korabeli íjak valószínű, a sírleletek alapján átlagolt méretezését még a fegyvert „elméletben rekonstruáló” Cs. Sebestyén Ká-

esetében a régészeti leletek átlagolt méreteire, illetve ábrázolások arányaira támaszkodó), anyagukban azonban modern technikákkal készült, üvegszálal, később laminált változatainak tömeggyártását. Jelenleg nemzetközileg is komoly ismertségnek és elismertségnek örvendő lovasíjász iskolát vezet a kaposmérői központ. Noha egy sajátos szabályok és szigorú célszerűségi szempontok által szelektált kellekek jellemezte versenysport oktatásáról és népszerűsítéséről van szó, tevékenysége bizonyos vonatkozásaiban kísérleti régészetnek is tekinthető. Kassai Lajos: *Lovasíjászat*. Dee-Sign Kiadó, Budapest, 2001. <http://www.kassai-lovasijaszat.hu>

¹⁶ Az idei évben a mindezidáig érthetetlenül mellőzött, 907. évi pozsonyi csata évfordulója is nagy szabású, de nagyon kevés visszhangot kapott hagyományörző rendezvényekre adott alkalmat. Az egyik ilyen az Ópusztaszeren megrendezett „1100 Íjász” elnevezésű íjásztalálkozó és rekordkísérlet volt, ahol július 21-én közel nyolcszáz (!) gyalogos íjász vett részt egy többfázisú összlövészetben. A rendezvény Magyarországon első ízben modellezte az „íjász-zárótűz” hatékonyságát; <http://www.oskultura.hu/oldalak/nyitolap.htm>, „1100 Íjász” menüpont alatt

¹⁷ A hazai kísérleti régészet eddigi eredményeinek vázlatos összefoglalására lásd: Ilon Gábor: *A régészet „új” elágazásai és segéd tudományainak eredményei*. In: Magyarország a XX. században. (V. kötet, Tudomány 2: Társadalomtudományok) Szekszárd, 1996–2000. 353.

¹⁸ Megjegyzendő, hogy a Magyarországon napjainkban kapható, sportra és „hagyományörző íjász-tevékenységre” használható steppei íjak legnagyobb része nem tekinthető kísérleti régészeti termékeknek, hiszen – a keményfa merevkarokat és a bőrburkolatot leszámítva – modern eszközökkel, szintetikus anyagokból készülnek, emellett számos esetben készítőik újításait, egyedi el- képzeléseit is magukon viselik.

¹⁹ Grózer a hajlós karok rugalmas, (külső) oldalán megtartotta a szarvas mellső ujjhajlító-lábainait, a belsőt viszont bivalyszarvat használ. Az ínrost kötegeket pedig speciális halenyvvel (tokhal) ragasztja fel, majd Fábíán Gyula módszerével, bőrrel és kötözéssel burkol-szilárdít. A halenyv nagylátára mongol adat van: Varga Ferenc: *Íjak, íjászversenyek Mongóliában*. In: Birtalan Ágnes (szerk.): *Mongol játékok és versenyek*. Budapest, 2006. 201–217. A bivaly pedig annyiban „autentikusabb” hogy magyarországi jelenlétére legkorábban a 11. századból van írásos adat, míg a szürkemarha eredetkérdése máig le nem zárt tudományos probléma. A magyar szürkemarha honfoglalás kori eredetét tagadó, a fajta 14–15. századi feltűnését valló véleményt lásd Bökönyi Sándor: *Magyar állattartás a honfoglalás korában*. In: Kovács László (szerk.): *Honfoglalás és régészet*. Budapest, 1994. 228. Bodó Imre állatorvos-professzor szerint azonban nincsenek olyan módszerek, amelyek alapján kizárható lenne a fajta Kárpát-medencei ősisége, az őstulokkal való keveredése. A kérdésnek szentelt konferencia anyagát lásd: Bodó Imre (szerk.): *A magyar szürke marha eredete*. Vitaülés. Bugacpuszta, 2000. november 23–24. Újabbán lásd: Bodó Imre: *Régi magyar háziállatfajtáink. A genetikai sokféleség megőrzése*. Magyar Tudomány, 165. évf. (2001) 5. sz. 543.; http://www.omek-2005.hu/hirek/szurke_marha?PHPSESSID=2 (74. OMÉK. 2005.)

roly elvégezte. Az íjrekonstrukcióval foglalkozó mesteremberek a magyar íj esetében általában jelenleg is ilyen méretben készítik a replikákat.²⁰

E szaruíj-replikákkal a korabeli viszonyokhoz vélhetően közelebb állóan modellezhető az egykori harcászati néhány eleme is. Hozzáteve, hogy az íjnak (akármilyen íjtípusról is van szó) mint mechanikai eszköznek alapvető tulajdonságait mindössze néhány adat, illetve méret adja meg, a felhasznált anyagok legfeljebb módosítják, „árnyalják” a legfontosabb statikus és dinamikus jellemzőket.²¹

Írásos forrás, régészeti lelet híján a korabeli, eredeti gyártási módszerekről és műhelytitkokról egyelőre nincs semmiféle értékelhető információ. A 9–10. századi magyar íj előállítására, a stratégiai fontosságú fegyver háttérparának kérdéseire továbbra is csak a rokon kultúrák különböző forrascsoportjainak elemzéséből, illetve ritkábban a még helyenként előforduló íjkészítő- és íjász hagyományt tanulmányozva vonhatunk le következtetéseket.²²

A hazai régészeti parkok közül több foglalkozik kifejezetten a honfoglalás korával. Az Ópusztaszeri Nemzeti Történeti Emlékparkban, a Tolna megyei Regöly mellett („Újszkitia”), a bodrogi Kiszóvágyon („Berseny falu”), de ezen kívül egyre több egyéb helyen is igyekeznek a 9–11. század világát többféle szinten, aspektuson keresztül láttatni.²³

²⁰ Cs. Sebestyén helyesen mutatott rá arra, hogy a korabeli íjak, megrendelésre készült egyedi darabok voltak, és nem szériagyártmányok, mint például az angol hosszúíj. Ő a méretbeli különbségeket a harcos izlése, ügyessége, ereje függvényeként határozta meg; az íjak szerinte 120–130 cm hosszúak lehettek. Gyakorló íjász számára azonban emellett az is nyilvánvaló, hogy a nyílvesztő és így az azt rejtő tegez hossza az íjász testalkatától (húrhúzás-hossztól, illetve a karhosszságtól függ), ami ugyancsak befolyásolja az íj méretét. Cs. Sebestyén Károly: *A magyarok íjja és nyila*. Szeged, 1933. 17. Ám az egyes steppei kultúrák korábban meghatározott íjméretei is változhatnak egy-egy újabb lelet tükrében. Ilyen a hunok asszimetrikus „óriásijának” a tőbinél alig nagyobb méretűvé „zsugorodása”. Bóna István: *A hunok és nagykirályaik*. Budapest, 1993. 161–163.

²¹ Szöllősy Gábor: *Különböző íjtípusok mechanikai jellemzőinek kísérleti vizsgálata*, 19.; uő.: *Meny nyíval voltak jobb íjaik a honfoglaló magyaroknak, mint a korabeli Európa más népeinek?* Keletkutatás, 1995/6sz 37–38. Figyelemreméltó modellezési kísérlet volt az Ópusztaszeren 2007. áprilisában, Hidán Csaba László szervezésében megrendezett „töréstartó”, ahol különböző erősségű, Grózer-féle szaruíjkból kilőtt, különböző típusú, kovacsoltvas-heggyel ellátott nyílvesztőkkel tesztelték eltérő technikával készített páncéltípusokat, a lánccingtől a laminált bőrvértig. Az eredmény, miszerint a hagyományos hegygel ellátott nyílvesztők legkevésbé a laminált bőrvérten tudtak áthatolni, meggyőző bizonyítékul szolgált az ilyenfajta páncél véderejének, funkciójának az ebben a formában Magyarországon még nem tesztelt hatékonyságára, egyúttal a páncélhasználat kutatásának is fontos, kísérleti régészeti módszerekkel történő lépése is volt. Ennél a kísérletnél a viszonylag kis távolságból (10–40 m) kilőtt nyílvesztők, illetve a túldoldalt az egyes páncélok hatékonyságát lehetett vizsgálni. Ugyanakkor továbbra is kérdéses például a nagy távolságból, 20–45 fokos szögben kilőtt, majd ballisztikus pályát leíró és ezután becsapódó, páncéltörő nyilak seregbontó hatásának modellezési lehetősége.

²² Varga Ferenc: *Íjak, íjászversenyek Mongóliában*, 201–217.

²³ Mindhárom régészeti park igyekszik átfogó képet adni a korszakról, illetve a honfoglalók esetében a nomád életmód bizonyos vonatkozásairól. A különböző korabeli lakhely-rekonstrukciók közül kiemelendők a regölyi telep egész évben lakható jurta- és földház-rekonstrukciói: <http://www.freeweb.hu/brownfox/ujszkitia/regeszet.html>. Regölyön keleti jellegű lovak, valamint más régi magyar háziállatfajták tenyésztésével is foglalkoznak, csakúgy, mint Ópusztaszeren és Kiszóvágyon (www.bodremka.hu) is. Egyfajta nomád „tangazdaságként” működik Dr. Kun Péter balmazújvárosi tanyája, ahol a mongolista kutató a magyar alföldi viszonyok között élesztette újjá a Mongol-Altajban még meglévő gazdálkodási formát. Lásd Kun Péter: *Szelek szárnyán – A sztyeppi lovasnomádok kultúrája*. Debrecen, 2005. Említést érdemel még Pucskó Zsolt szálláshelye Kisberényben; az Aranyos Szegelet Hagyományörző Egyesület Tahitófalu, az Óskultúra Alapít-

Egyik ilyen a steppei harci kultúra bizonyos taktikai elemeinek feltámasztási kísérlete. Ezzel kapcsolatban elmondható, hogy az egyébként látványos, modern lovasíjász- és szál-fegyveres (szablya, kelevéz, fokos stb.) bemutatók („gyakorlatok”) sajnos igen keveset adnak vissza a steppei taktikát alkalmazó lovasosztagok valós, egykor hihetetlen pontossággal és összhangban kidolgozott mozgásából. Már csak azért sem, mert általában egy-két, legfeljebb néhány lovas közös produkciójáról, együttmozgásáról van szó. Emellett a nyugatitól eltérő steppei (de ott is számos különbséget mutató) nyereghasználatot, illetve lovaglási módszereket is csak részlegesen alkalmazzák, a lovak idomítása terén pedig többnyire még komolyabb hiányosságok mutatkoznak. Jó „nyugati lovasból”, illetve nagyszerű egyéni teljesítményekre képes „modern lovasíjászból” egyre több van, ezt a tudást azonban nem lehet, de nem is érdemes összevetni az egykori steppei népek (és mai utódaik) kisgyermek-kortól napi gyakorlást feltételező életmódjával.²⁴ Magyarországon Kassai Lajos és Kelemen Zsolt az a két, lovasíjászzal és a lovasharc más elemeivel is foglalkozó legismertebb személyiség, akik ennek a képnek a megváltoztatásán dolgoznak. Kelemen a teljes fegyverzetben lovával együtt mozgó, harcoló, az egykorú leírások szerint azzal szinte „összenőtt” nomád harcos megjelenítésében nyújt páratlan teljesítményt.²⁵ Kassai pedig jelenleg az említett, Maszudi-féle csataleírás egyik lehetséges modellezési elképzelésén dolgozik – 12 lóval egyszerre.²⁶ E két kezdeményezés az eddigiekben is figyelemreméltó tanulságokat, eredményeket hozott. Attól azonban még messze vagyunk, hogy, ha csak egyetlen századnyi, de csakugyan steppei technikai szinten operálni képes lovassereget kiállítsunk.²⁷

A 2007. május 24–26. között „Régészeti parkok Magyarországon. Kísérleti és környezeti régészet, múzeumpedagógiai lehetőségek a régészeti parkokban” címmel Budaörsön megrendezett tudományos konferencián és bemutatón sokan jelen voltak a kifejezetten

vány–EMESE Park, Európai Középkori Skanzen, Szigethalmon; a Kurszán Kende Lovastanya és Szálláshely Sopronban (www.lovasijaszesathagyomany.hu) is.

²⁴ A különbségről sokat mondó bizonyítékul szolgált az 1996 szeptemberében Kecskeméten megrendezett I. Lovas Világtalálkozó egyik eseménye. Az egy csapat hagyományörző huszár és a kazak vendégek közötti „barátságos” *buszkasi* – lóháton történő birkózás, ahol a cél az ellenfél letaszítása a nyeregből – eredménye: a magyar huszárok mai utódai pillanatok alatt gyalogosokká váltak, pedig a kazakok „ad hoc összeszedett”, tehát nyers, helyben betört lovakat ilték meg ... A kontraszt még gyászosabb, ha emlékeztetünk idézzük: a 10. század elején alkotó Regino prúmi apát fontosnak tartotta hangsúlyozni azt, miszerint a magyarok nagy igyekezettel tanítják gyermekeiket lovagolni és nyilazni. Kristó Gyula (szerk.): *A honfoglalás korának írott forrásai.* (Szegedi Középkortörténeti Könyvtár 7.) Szeged, 1995. 199.

²⁵ A Szentendrén élő Kelemen a hagyományörző- és harcművész körökben vegyes fogadtatásra talált, Baranta elnevezésű „tradicionális magyar harcművészet” lovas szakágának vezetője is. A kistermetű, keleti lovak tartásának, népszerűsítésének híveként hucul lovakkal is dolgozik, ő az egyik, hitelesnek tekinthető képviselője a hazai, életmódszerűen végzett kísérleti régészetnek.

²⁶ Kassai a Maszudi által korántsem egyértelműen, avagy könnyen értelmezhetően ránk hagyott leírást két egymással szemben vágató lovasokból álló körrel modellezi. Az óramutató járásával megegyező irányba mozgó körbe jobbkezes (ballal az íjat tartó, jobbal feszítő) harcosokat, az ellentésbe pedig fordítva, balkezes íjászokat tesz. A körben vágató lovasíjászok a körök azonos, az ellenséges sereg felőli szakaszán, a Kassai-féle gyorstöltéssel (a nyílvevőzt az íj mellé fogva) feszítenek és oldanak, akár négyszer is körönként. Így szórják meg nyilakkal az ellenfél vonalait. A kísérlet jelenlegi szakaszában a „lovas zárótűz” modellezésére alkalmas. A lehetséges megoldások áttekintése során felmerült a kizárólagos jobb-, illetve balkezesség, de ugyanakkor a „kétkezes” íjhasználat lehetősége is.

²⁷ Fontos megjegyezni, hogy mind Kassai, mind Kelemen saját birtokán egyfajta „háttérgazdaságot” is működtet, ami nélkül tevékenységük, többek között a több lóval történő mindennapi gyakorlás, nem lenne folytatható.

a honfoglalás korszakával foglalkozó régészeti parkok képviselői közül.²⁸ A régészek, történészek, múzeumpedagógusok mellett számos hagyományörző csoport által is megtisztelt rendezvény örvendetes kísérlet volt a különböző kísérleti régészeti tevékenységet folytató formációk egymáshoz közeledésének, avagy „közös nyelvének” megtalálásához. E téren sok tennivaló akad még, hiszen a szaporodó közös rendezvények mellett továbbra is elmondható, hogy e csoportok, szervezetek általában önállóan, a tudomány által nem vagy alig támogatva, gyakorta attól elhatárolódva kezdik meg tevékenységüket. S ha nem is mindig ellenségesen a többi „vetélytárs” irányában, de sok esetben azokról (szándékosan) nem véve tudomást. Ez különösen igaz a fentebb említett különféle hadihagyomány-örző csoportok egy részére, amelyek részben szintén kísérleti régészeti tevékenységet folytatnak – amennyiben tudományos módszereket is beemelve törekednek a múlt megjelenítésére, és hitelesnek tekinthető metodikával dolgoznak.²⁹

Végezetül néhány lehetőség a felmerülő és tovább vizsgálható kérdések körére:

A honfoglalók (és az Árpád-kor későbbi szakasza) újainak reális fizikai paraméterei, a korábbi mérések alapján történt kísérletek eredményeinek esetleges korrekciója, pontosítása (hiszen a korábban készült csekély számú „mintareplika” után most már rendelkezésre áll a csakugyan hagyományos anyagokból készült honfoglalás kori újrekonstrukciók számos, működőképes példánya);

Az íjak és nyílveszők anyagának kutatása. A „miből készülhetett?” jól ismert kérdés mellett fontos lenne a kovácsoltvas hegyekkel szerelt nyílveszőkkel történő lövéstechnika rekonstrukciója, illetve az ilyen, eddig és a jövőben végzett rekonstrukciós kísérletek szakszerű dokumentálása. Az olyan, ezzel összefüggő kérdések vizsgálata is érdekes eredményekre vezethetne, mint a húr vastagsága, illetve a nyílaj (a nálunk is elterjedt angolszász íjász szaknyelvben *nock*) vájatanak, de magának a nyílveszőnek az átmérője is.

Egyes íjkezelési technikai kérdések vizsgálata az írásos és ikonográfiai források mellett túl a kísérleti régészet módszertanával. Íjbeszítés- és oldástechnikák összehasonlító vizsgálata, többek között az íjászgyűrű, az íj- és nyíltegez használatának rekonstrukciójával, valamint az antropológia bevonásával.³⁰

Néhány nehezen értelmezhető, írásos forrásként ránk maradt leírás kísérleti úton történő rekonstrukciója. Ilyen például a Maszudi-féle beszámoló a 934. évi, Bizánc ellen vívott magyar–besenyő közös csatáról.³¹ Erre, mint fentebb olvasható, van már kidolgozás alatt

²⁸ Petraskó Tamás: Kisrosvágy, régészeti park; Bencze Zoltán–Sabján Tibor: Szarvasgede – Árpád-kori házrekonstrukció; Pintér László: Tiszaalpári Árpád-kori régészeti park, Cziráki Viktor: Új-székita, Regöly; Mester Edit: Budaörs, régészeti park (<http://www.regisegbuvaeregyesulet.hu>).

²⁹ Erre példa a Hidán Csaba László régész–történész által vezetett, elsősorban a szálfejek használatát kutató és gyakorló csoport.

³⁰ Ez utóbbival talán közelebb jutunk a mindeddig lezáratlan kérdés megválaszolásához: miszerint használtak-e íjászgyűrűt a honfoglalók, illetve a magyarországi késői nomádok? Hidán Csaba László kifejezetten az íjkezelés szempontjából elemezte az Árpád-kori ikonográfiai források legfontosabbját, a Szent László legenda faliképeit. Arra a következtetésre jutott, hogy az ábrázolások többségének alapján a magyarok körében leginkább az úgynevezett ázsiai hűrfogás, a nyílveszőt és hűrt egyszerre húzó és elengedő, tehát nem a hüvelykgyűrűs változata lehetett használatban. Hidán: *Különböző nyílászási módok*, 436–437.

³¹ *A honfoglalás korának írott forrásai*, 55. Az alternatív lóidomítás egyik, Magyarországon is terjedő módszere az ún. Parelli-módszer, ami erőszakmentes idomítást jelent. Ez alkalmas lehet a steppei nomádok lovastudásának imitálására. Lásd: Parelli, P.: *Natural Horsemanship*. Western Horseman Books, Colorado, 2004. A ló alternatív tanítására lásd még: Kelemen Zsolt: *Lóháton fegyverben*. Budapest, 2006. 133–135.

álló rekonstrukciós terv. Az eredmény azonban, a kísérlet – a komoly lovasíjász tudás mellett – alternatív lóidomítási módszereket, valamint állatok és nagyobb létszámú ember precíz együttmozgását is igénylő mivolta folytán még várat magára.

Az újabb kutatások tükrében most már biztosan állítható, hogy a magyarok a Szent István-i államalapítást követő döntő változások után sem „szoktak le” a merevszarvú összetett reflexij használatáról. Valamilyen súlyponteltolódás ugyan volt, ám az íjhasználat nem csak a magyarok után érkező nomád műveltségű betelepülők körében maradt jelentős, hanem, a belső-ázsiai eredetű fegyver önálló fejlődéstörténete mellett, a magyarság körében sem ment ki a divatból, mint ahogy azt korábban gondolták.³² Érdemes lenne kísérletet tenni a magyar íj fejlődéstörténetének megrajzolására az első ezredfordulót követő időszakban, egészen a középkor végéig.

Az írásomban említett külföldi és hazai kísérleti-régészeti példákon keresztül arra is szerettem volna rámutatni, hogy semmilyen korszak tárgyi kultúrájának rekonstrukcióját nem lehet kizárólag a fegyverek előállítására, használatuk modellezésére korlátozni. A kísérleti régészet segítségével történő „újraalkotó tevékenység”, a harcászat konkrét kérdéskörén túl a korabeli életforma-életmód sok más területeit is felöleli. Ehhez a komplex munkához tehát a történészek, régészek és egyéb szakterületek kutatóin kívül mind az eltűnő félben lévő kézműves mesterségek művelőinek hagyatékára, mind az ilyen és egyéb szaktudást továbbvivő, módszereikben a hagyományos technikákat legalább részben felvállaló, esetleg újratanuló mesteremberekre, szakemberekre szükség van.

³² Szabados György: *A régi magyar taktika Árpád-kori írott kútfőkben. A steppei eredetű műveltség nyomai és megjelenítése a XIII. század végéig.* Hadtörténelmi Közlemények, 120. évf. (2007) 2. sz. 475–496.; B. Szabó János: *Az Árpád-kor csatái a steppei népek hadviselésének tükrében.* Uo. 501–523.



„...kérdéseket kell feltenni a múltnak”

Beszélgetés Uffe Østergård dán történésszel

Uffe Østergård 1945-ben született, diplomáit Bruges-ben a Collège d'Europe-ban, illetve Dániában az Århusi Egyetem történelem szakán szerezte. 1972 és 1992 között az Århusi Egyetem Történelem Tanszékén oktat, 1993–1999-ig az egyetem Kulturális Kutatóközpontján belül működő Európai Tanulmányok programvezetője. 1996-tól a Jean Monnet professzori cím birtokosa, amelyet az európai civilizáció és integráció területén végzett tudományos tevékenységéért kapott. 2000–2002 között a Dán Holocaust és Genocídium Tanulmányok Központjának igazgatója, 2003-tól 2007 januárjáig a Nemzetközi Tanulmányok Dán Intézete Holocaust és Genocídium Tanulmányok osztályának vezetője. Jelenleg a Copenhagen Business School Politika- és Üzleti Központjában tanít. Számos cikket és könyvet publikált a nemzeti identitás, nemzeti politikai kultúra és az európai nemzetállamok témájában. Fő kutatási területe a dán nemzeti identitás és összehasonlító európai történelem, de foglalkozik az USÁ-val csakúgy, mint az Ottomán Birodalom, illetve Törökország, a Balkán, az I. és II. világháború történetével is. Publikációs tevékenysége kiterjed a történetírás módszertanára és elméletére, az ókortörténetre, marxista filozófiára, a náciizmus és fasizmus összehasonlítására, nemzetközi kapcsolatokra, geopolitikára, az európai regionális fejlődésre és az európai holocaust történetére is.

Végigolvasva önéletrajzát és publikációs listáját az embernek az az érzése támad, hogy Ön mindennel foglalkozik, kutatási területe pedig szinte az egész világ. Mégis melyik korszakkal kezdődött az Ön történész pályafutása? Van olyan korszak, amit igazán közel érez magához?

Eredeti végzettségem alapján ókortörténész vagyok, görög–római történelmet, illetve északi régészetet tanultam, és diplomamunkámat az ókori rabszolgaságról írtam. Valójában azonban mindig is a nagy történelmi szintézisek érdekelték, amelyek professzionálissá teszik a történelmi kutatást. Példának okáért Arnold Joseph Toynbee-t, a *Tanulmány a történelemről* című mű íróját és Oswald Spenglert, a *Nyugat alkonyának* szerzőjét említeném. A történelmi szintézisek miatt lettem történész, hiszen a történelem törvényszerűségeit keresik, és segítenek tanulni a történelemből, illetve megmutatják, hogy mire is való a történelem.

Előbb említett két külföldi történészt. Volt-e itt Dániában olyan történész tanára vagy professzora, akik inspirálták Önt, vagy netán iskolateremtő jelentőséggel bírtak?

Nem mondhatnám, de nekünk Dániában nincs is erre modellünk. Jó és rossz értelemben a mi társadalmunk rendkívül homogén, és az egyenlőségi elv uralja. A grundtvigianizmus által teremtett homogén társadalmi tradíciót még inkább felerősítette az 1968-as egyetemi lázadás, amely végképp minimálisra csökkentette az egyetemi hierarchiát. Talán mostanában kezdünk egy kicsit visszatérni a régi hierarchiához, de ez nem jelenti azt, hogy a professoroknak döntő szavuk lehetne az egyetemi vezetésben. Itt Dániában nincsen hagyo-

mánya, és furcsán is venné ki magát, ha egy-két professzort kiemelnék és megnevezném mint inspirátoromat. Mindenki egyformán jó volt, azaz mindenki egyformán rossz.

Ön számos külföldi – európai és amerikai – egyetemen tanult és tanított. Melyek voltak azok, amelyek leginkább befolyásolták az Ön szakmai karrierjét, és formálták szemléletét?

Hármat szeretnék kiemelni. Az első a belgiumi College d'Europe volt, ahol 1969 és 1970 között tanultam. Itt tanultam meg igazán angolul és franciául. A második a firenzei European University Institute, a Ph.D. hallgatók egyfajta EU-egyeteme. Itt is angolul, franciául és németül dolgoztam, de ekkor kezdtem el az olasz történelemmel is foglalkozni és persze megtanulni olaszul. Az a három év, amit itt töltöttem 1978–1980 között, nagyon sokat jelentett számomra, hiszen szert tettem az európai szemléletre. Végül meghatározónak tartom a Harvard Egyetem Európai Tanulmányok Központjában eltöltött két évet, 1984 és 1985 között. Mindhárom intézmény a maga módján hozzájárult ahhoz, hogy azzal foglalkozzak, amivel szerettem volna, Európa történetével, s hogy nemzetközi rálátásra tegyek szert.

Mielőtt rátérnénk a kelet-közép-európai térség tárgyalására, szeretném a kisállami történetírás sajátosságairól is faggatni, hiszen itt országaink közötti közös vonásokra bukkanhatunk. Önnek mi a véleménye arról, hogy kisebb országok társadalomtudósai, történészei, így a magyarok és a dánok is sokszor kizárólag saját országuknak vindikálnak olyan jelenségeket vagy folyamatokat, amelyeket – mivel egymás kutatási eredményeit nem ismerik – tévesen Európában egyedülállóan dán vagy magyar jelenségnek vallanak?

Egyetértek a kritikával. Dánia és Magyarország történeiben sok közös vonás van. Mindkét ország egymás után vesztette el háborúit és területeit, aminek következtében területileg egyre kisebb lett. Sok a kisállamiságból fakadó párhuzam, de alapvető különbségek is vannak. Az én történeti módszerem az összehasonlító történeti kutatás, és ez nagyon fontos, hiszen legtöbbször, akik csak saját országuk történelmét ismerik, kiemelnék egy-két vonást, amelyet sajátosnak hisznek, és amelyekről aztán kiderül, hogy számos más országra is jellemző volt. De ez a jelenség nemcsak a kisebb, hanem a nagyobb országok történetíróira is érvényes. Úgy hiszem, ez magának a nacionalizmusnak a karakterében rejlik. Valójában a nacionalizmus, mint ideológia internacionalista jellegű, hiszen a nacionalisták rendkívül hasonlítanak egymásra, és mindig ugyanazokra a dolgokra fektetnek hangsúlyt, ugyanazokat tartják magukra nézve különlegesnek és sajátosnak – gondoljunk például a néptánca –, amelyek valójában országról-országra egyformák. Csak éppen nincsenek tudatában ennek. Ezért szoktam mondani, hogy alig van egyformább dolog a világon annál, mint amikor a nacionalisták aláhúzzák különbözőségeiket. És ez alól a történészek sem mentesek.

Ennek ellenére Ön sem mentes attól, hogy sajátos dán történeti fejlődésről beszéljen. Ön Dániát a nemzeti integráció és konszenzus tekintetében egyedülállónak tartja Európában, társadalmának homogenitását pedig történelmi kivételként aposztrofálja. A fentiek alapján még mindig állítja, hogy van külön dán út? Ha pedig van, akkor ez csakugyan egyedülálló?

Én azt nevezem külön dán vonásnak, hogy a kisparasztok vagy farmerek – akik nem is hagyományos értelemben vett parasztok, hanem tulajdonosok és piacra termelők, tehát liberálisok is voltak – megszerezték először a gazdasági, később a kulturális, majd végül a poli-

tikai hatalmat. Ezt sok más országban is próbálták már, de csak Dániában sikerült, mivel Dánia elvesztett 1864-ben egy háborút, és olyan kicsi lett, hogy a régi uralkodó osztály elvesztette a hatalmát. Dánia legiparosodottabb területe ugyanis az arisztokráciával és értelmiséggel együtt Németországhoz került. A háború tehát helyet teremtett ennek a paraszt–farmer rétegnek, amely átvette a hatalmat – persze nem az egészet, és ebben vitában állok a legtöbb kollégámmal –, de kialakította a kulturális, gazdasági és politikai hegemoniáját. Ebből a struktúrából következett, hogy a későbbi munkásosztályt és a dán szociáldemokráciát is ezek az agrárértékek jellemezték. Ez a paraszti hegemonia az oka annak is, hogy Dániában a mezőgazdaságnak sikerült áttörnie a modernizáció irányába, és a nemzetközi életre nyitott modern mezőgazdasággá tudott válni, ellentétben a legtöbb országgal, ahol a parasztek nem váltak főszereplőkké. A parasztek modernizáció feletti uralma magyarázza, hogy itt, Dániában – ellentétben a legtöbb országgal, köztük Magyarországgal is – nincs ellentét az agrárszektor és a modernizáció között. Ezt nehéz lehet a külföldről érkezőnek megérteni, hiszen arra számít, hogy egy befelé forduló, múltba tekintő destruktív paraszti társadalmat talál. Ennek éppen az ellenkezője igaz, hiszen mi a haladás és a jövőbe tekintés országa vagyunk. Éppen ezért semmi logikátlanság nincs abban, hogy a régi parasztpárt, a *Venstre* ma is egyike a kormányt alakító pártoknak.

A paraszti osztály politikai vezető szerepével magyarázható az is, hogy Önök a demokráciájukat is sokkal „igazibbnak”, népibbnek, azaz valóban demokratikusabbnak tartják a többihez képest?

Igen, nálunk a „népi” jelző a demokrácia szó előtt pozitív jelentést takar. Ez egyet jelent a liberálissal, demokratikussal, és ugyanakkor sokkal inkább jelen van az „egyenlődség”, mint máshol. Tehát a különbségek országon belül itt sokkal kisebbek a többi országhoz képest. De azért ezt sem szabad túlidealizálni, mert a parasztdemokrácia idején az 1880-as években olyan nagyok voltak az osztálykülönbségek főleg vidéken, mint soha korábban Dánia történetében. Tehát ez egy egalitárius demokrácia volt mindazok számára, akik beletartoztak, de azok számára nem, akiknek ez a demokrácia akkor nem kínált semmit, vagyis megvoltak a korlátai és határai. Mindenesetre a fent vázolt társadalmi fejlődés – kombinálva azzal a ténnyel, hogy Dánia 1864 után nemzetiségileg szinte teljesen homogénné vált – teszi Dániát sajátossá. Ha viszont nincs az 1864-es vereség, ez is biztosan egészen más-képp alakult volna.

Egy magyar számára rendkívül szimpatikus, ugyanakkor – kiindulva saját történelmi tapasztalatainkból és pesszimista népkarakterünkből – hihetetlen is, hogy az 1864 utáni politikai vezetés meghirdetett programjával – „amit határainkon túl elvesztettünk, megnyerjük határainkon belül” – fel tudta rázni a dán társadalmat a vereség hangulatból. Lenyűgöző optimizmussal láttak hozzá az újrakezdéshez, művelés alá vonták az addig még feltöretlen földeket Jütlandon, és valóban ekkor kezdődött meg Önöknél a tempójában még néhány európai nagyhatalmat is megszégyenítő belső progresszió és modernizációs fejlődés. Mekkora szerepük van abban a dán történészeknek, hogy az 1864-es vereség traumája nem okozott maradandó sérüléseket a dán társadalomban és az ország fejlődésében?

A dán történetírók sokat segítettek, sőt felelősséget is vállaltak a pozitív hozzáállás kialakításában. 1880 és 1960 között, amikor egyre professzionálisabbá vált nálunk a történetírás, legtöbbjük szociálliberális beállítottságú volt. Ez pedig azt jelentette, hogy bizonyos értelemben mindig racionálisak voltak, és magukévá tették a fent idézett programot. Tehát

nem voltak revanspártiak, nem nézték vágyakozva a régi térképeket, hogy milyen nagy is volt Dánia vagy Magyarország. Ezt tudatosan elfelejtették. Külpolitikailag realisták voltak, belpolitikailag építkezők és konstruktívak. Szinte mindannyian a *Radikale Venstre* párt tagjai voltak, amely többé-kevésbé mindvégig kormányon volt ebben az időszakban. 1960-ig tehát folyamatosan és közvetlenül nemzetformáló-és -építő volt a szerepük, ezt követően azonban vesztek jelentőségükből, és háttérbe szorultak a többi társadalomtudóssal szemben.

Ez mivel magyarázható?

Megváltoztak a politikai napirenden levő kérdések, már nem jelentek meg olyan erőteljesen a politikai színtéren. Ezt ellensúlyozandó viszont sokkal inkább megjelentek széles tömegek számára, rengeteg Dánia-összefoglalót, sorozatot írtak, ellentétben az irodalmárokkal és a többi társadalomtudóssal. Egyre népszerűbbek lettek, és számos példányban adták el műveiket. Tehát nem tűntek el, csak éppen megváltozott a szerepük, és ez az új szerep szintén rendkívül fontos volt. Bár számos történész dolgozott továbbra is politikai kommentátorként, tudatosan távolságot tartottak a hatalomtól, és nem vállaltak politikusi pozíciót. Korábban például Peter Munch, egy dán történész 1920 és 1940 között Dánia külügyminisztere volt, és főszerepet vitt a dán külpolitika irányításában. Ilyen ma nincs. Viszont természetesen megszólalunk, ha úgy gondoljuk, hogy valami helytelen dolog történik, ilyen volt például legutóbb Dánia 2003-as iraki szerepvállalása.

Nem veszélyes, ha valaki a politika közelében egy adott politikai célkitűzés szolgálatába állítja a történetírást? Magyarán: átpolitizálhatja a történész a történelmet?

Véleményem szerint ez nagyon veszélyes, de olykor elkerülhetetlen, viszont ha már így van, akkor arra kell törekedni, hogy ezt ne erőszakos módon tegyék. Másrészt ezt nyíltan vállalni kell, és be kell vallania mind saját magának mind az olvasóknak. De a politizálásnál még veszélyesebb, ha egy történész moralizálni kezd, mert ilyenkor a jelen normáit húzza rá a múltra. Erre jó példa, hogy nemrégiben egy az 1933–1945 közötti dán menekültpolitikával kapcsolatos programon dolgoztam. Itt őszintén bevallottam az ezzel kapcsolatos elemzésemben, hogy a jelenre vonatkozóan szeretnék a múlt történéseiből kiindulva konklúziót levonni. Persze egy történésznek nem szabad túl messzemenő következtetéseket levonni a történelemből.

Mi a véleménye arról, hogy néhány kritikus azt állítja, Ön Törökország múltjáról írt munkáival Törökország EU csatlakozása érdekében lobbizik, vagyis átpolitizálja a történelmet?

Nem politizálom át Törökország történelmét. Törökország múltjával nem egy adott politikai cél elérése érdekében foglalkozom, hanem egy elemzést írtam az Oszmán Birodalom karakteréről és európai szerepéről. Azt állapítottam meg, hogy bár egy összetett országról van szó, mégis mindenekelőtt a többi európai államhoz hasonlóan működik, és jóllehet iszlám, az európai értékek hordozója és folytatója. Ez ugyan az igazságnak csak egy része, de mégiscsak a része. Végszóként azt hangsúlyoztam, hogy Törökország történelmét nem lehet EU csatlakozásuk ellenében érvként felhasználni, nem lehet a múltjuk alapján azt állítani, hogy Törökország Európában nincs otthon. Ez persze nem jelenti azt, hogy feltétlenül csatlakozniuk kell az EU-hoz. Akik azt állítják, hogy én Törökország EU-csatlakozásáért küzdök, félreértettek. Erről viszont nem én tehetek.

Dániában jelenleg vannak párttörténészek? Értem ezalatt, hogy megvannak a politikai pártoknak a maguk történészei? Ha készítenének Önök egy történelmi filmet például Kékfogú Harald király életéről, elképzelhető lenne, hogy a film történész szakértője valamelyik politikai párt programját adná a főszereplők szájába? Nem tudom, érti-e egyáltalán, hogy mire gondolok ...

Persze, értem a kérdését, és valamennyire lehet is tudni, hogy melyik történész melyik párttal szimpatizál, de alig észrevehető módon. Vannak apró elemek ezzel kapcsolatban, mint például az a vita, hogy Dánia hány éves állam. Rólam lehet tudni, hogy nem szimpatizálok a jelenlegi kormánnyal. Kritikával illettem néhány kollégámat, akik a dán külpolitikátörténetet írták meg 700-tól napjainkig. Ők ugyanis Dánia határaitól úgy írtak a 700-as évekre vonatkozóan, mintha azok már akkor egyeztek volna a mai dán–német határral. Mikor megírtam, hogy tévednek, azt a választ kaptam, hogy baloldali orientáltságom miatt állok így a határkérdéshez. Tehát néhány apró vitában jelen lehet ez, de a történetírás itt Dániában nem vesz részt a pártpolitikában. Sőt inkább az jellemző, hogy szakmai alapon összefognak a történészek, ha kell. Két évvel ezelőtt például senki nem értett egyet azzal, ahogy a miniszterelnökünk tolmácsolta a második világháborús német megszállás alatti dán történelmet. Azt mondta, hogy Dániának nem lett volna szabad a németek előtt meghajolni, hanem harcolni kellett volna ellenük. Kevés kivétellel minden történész tiltakozott, és nem azért, mintha a miniszterelnöknek nem lett volna joga elmondani saját véleményét, hanem mert egyszerűen történelmietlen volt, amit mondott.

A mai dán történetírás helyzetét hogy látja? Van valami, amin Ön változtatna?

Bár már történt egyfajta nyitás, és jött egy új generáció, de a dán történészeknek még mindig több mint a fele csak saját országának történetével foglalkozik. Természetesen rendkívül fontos, hogy alaposan ismerjük országunk múltját, és magának a történetírásnak is a természetében rejlik, hogy nemzetállami legyen. Mindazonáltal jobban kellene ismernünk a többi ország múltját is, és úgy gondolom, hogy minden történésznek komparatív módon kellene történelmet írni. De nem elég a többi országnak egyszerűen csak a történelmét ismerni, hanem a történetírói tradíciókkal is tisztába kell jönni. Bele kell helyezkedni historiográfiájukba, ami persze nagyon nagy munka. Éppen ezért én mindig arra ösztönzőm hallgatóimat, hogy ne csak Dániával foglalkozzanak, hanem diplomamunkáikat vagy Ph.D. dolgozataikat írják Olaszországról, Nagy-Britanniáról, Kelet-Európáról, Bulgáriáról stb. Ennek ellenére még mindig a dán történelem dominál, de a legtöbb fiatal történész már európai-egyetemes történelemmel is foglalkozik.

Mit szeret legjobban a tanításban?

A vitát. Azt szeretem, ha vitatkoznak velem.

Tudósok, művészek sokat panaszkodnak arra, hogy itt, Dániában nehezen tolerálják, ha valaki kitűnik a tömegből. Ön hogy érzi magát ebben a homogén társadalomban, ahol nem illik kitűnni?

Sokkal elismertebb vagyok külföldön, mint itthon, de nem szeretnék panaszkodni. Ugyanakkor valahol meg is értem, sőt természetesnek tartom, hiszen mindig megkérdőjelezem nemzeti örökségeinket. Neveztek már hazaárulónak azért, mert az 1848-tól 1851-ig tartó első schleswigi háborút polgárháborúnak hívom, míg a többség még mindig külföldi intervenció háborúnak, vagy schleswig-holsteini felkelésnek szereti nevezni. Pedig ez polgárháború volt. De nem bánom a vitát, hiszen korábban illet mindenről egyformán gondol-

codni, nem illett egymás fejébe vágni semmit. Ma már nem ezt tesszük. Talán lassan kezünk hasonlítani egy rendes országra.

Egyetért Ön azzal, hogy kétfajta történész létezik: az egyik, amelyik egy adott periódussal foglalkozik, mélyen leássza magát a forrásokba, és kizárólag a forrásokra esküszik, míg a másik szintézisekben gondolkodik, térben és időben széles sávot ölel fel, és inkább arra van hajlamos, hogy „nagyban” gondolkodjon?

Alapjában véve igen, de attól, hogy valaki nagy szintézisekben szeret gondolkodni, rendkívül fontos, hogy minden egyes felhasznált tényt kontrolláljon. Erről a brit történész, Eric Hobsbawm jut eszembe, aki azt mondja, hogy sok történész rendszerint lemegy a mélybe, de soha nem jön vissza a fényre, míg egy másik típus a felszínen marad, lemegy, de aztán eredménnyel tér vissza. A legfontosabb tehát az, hogy bármit olvasunk, akár levéltári forrásanyagot, nyomtatott forrást vagy könyvet, és akármilyen mélyen is vagyunk, jöjjünk vissza mindig és lehetőleg válasszal. Nem csak az a fontos, hogy mi van előttem, nemcsak azt kell megtudni, hogy mi történt, hanem kérdéseket kell feltenni a múltnak, és azokra válaszokat is kell találni. Mindazonáltal mindkét történész típusra szükség van. Habár én az utóbbi csoportba sorolom magam, nagyon tiszteltem azokat, akik levéltári forráskutatás után válaszokat adnak.

Ön sokat foglalkozik térségünkkel. Bizonyára tudja, hogy még most is vannak feszültségek egyes országok között. Kiindulva a dán példából: lehetségesnek tartja a kelet-közép európai népek egymással való megbékélését? Történészként esetleg tud erre a problémára valamilyen jól bevált receptet ajánlani?

A dánok már régen keresztülmentek egy olyan hosszan tartó megbékélési folyamaton, amelyen a magyarok és szomszédjai még nem. 1920 óta egészen napjainkig az északi országok között és most már a németekkel is tudatosan elindítottak és végigvittek egy olyan folyamatot, amelynek során mindenfajta dramatizálástól mentessé tették a történelmet. Közös bizottságok vizsgálták meg a közös múlt legvitatottabb kérdéseit, és próbáltak közös álláspontokat kialakítani és egyetértésre jutni. Kiderült, hogy ez működött, és ennek is köszönhető, hogy egy mai modern dán ember már nem emlékszik a területi vitákra, vagy legalábbis megszűnt Dél-Svédországra úgy tekinteni, mint Dánia egykori részére. De ugyanakkor egy modern svéd ember sincs ennek tudatában, és nem foglalkozik azzal, hogy Svédország déli része egykor dán volt. A történelmi kibékülési folyamatnak tehát megvan az ára, és van benne rizikó, nevezetesen a történelmi múlt elfelejtése. De hosszútávon és általánosítva mégis azt mondom, hogy megéri. Elég, ha megnézzük, hogy mára már a németekkel is megbékéltünk, pedig mennyire drámai volt a közös történelmünk! És ez a kibékülés nemcsak és kizárólag a történészeknek köszönhető, hanem annak, hogy Dánia nagy gazdasági sikereket ért el, és ez nagyban hozzájárult ahhoz, hogy Németország barátságosabbá vált velünk szemben. A kicsi ország és az óriás szomszéd viszonya megváltozott. Németország sokat tett azért, hogy lebontsuk a történelem dramatizálását, és létrejöjjön a megbékélés. Ugyanakkor a dánok is sok hibát követtek el a németekkel szemben, és ezt még ma sem divat Dániában bevallani. Sőt néhány dán történész tudatosan ignorálja azt a tényt, hogy 1850-ben a dánokra nézve kedvező kimenetelű háború után a dán kormány a schleswigi németek tudatos eldánosításán munkálkodott, és nemzetiségi politikája elnyomó volt. Nem elég tehát csak a másokra várni és a másik hibáit látni, hanem a saját múltbeli tévedésekkel is tudni kell bátran szembenézni.

Ön jónéhány tanulmányt írt Kelet-Közép-Európáról és a nemzeti kommunizmus térségünkre gyakorolt hatásairól. Egy 1991-es tanulmányában megengedőbb a kommunista időszak néhány vonásával kapcsolatban, mint a kommunizmust testközelből is megismert kelet-közép-európai történészek. Pozitívnak aposztrofál néhány olyan jelenséget, mint például az országok közötti együttműködés, közös tapasztalatok és a feudális tradíciókkal való szakítás, mint a modernizációs folyamat elindításának előfeltételeit. Most, tizenhat évvel a rendszerváltás után is hasonlóképpen látja?

Arra próbáltam felhívni a figyelmet, hogy a kommunista időszak nem csak a Szovjetunió általi totalitárius elnyomást jelentette. Persze mindenekelőtt azt jelentette, de ugyanakkor elő is segítette a nemzeti tudat fejlődését. A nemzeti kommunizmus időszaka fontos periódus volt a nemzeti államok fejlődésében. Nem lehet ezt az ötven évet egyszerűen zárójelbe tenni, mintha ezen időszak alatt mélyfagyasztóban lettünk volna, mert ez az 50 év is a történelem részét képezi. Ugyanúgy kell foglalkozni vele, mint más történelmi korszakokkal, és biztos vagyok benne, hogy Kelet-Közép-Európában is felfedezik majd egyszer, hogy ez az időszak fontos fázisa volt a nemzetállami fejlődésnek. Ez különösen érvényes Lengyelországra, amely igazából a diktatúra alatt vált nemzetállammá. Ezek történelmi tények. Ezzel mindazonáltal nem azt akartam mondani, hogy a kommunizmus jó dolog volt, vagy az akkori állam jó volt, hanem megpróbáltam leírni az eredményeket és rámutatni, hogy ezek is a nemzeti történelem részét képezik. Túl kevés idő telt még el ahhoz, hogy ebben a kérdésben egyetértés szülessen. Az ezzel kapcsolatos ellentétek nyilvánvalóak a jelenlegi Magyarországon, mint ahogy a mai Lengyelországban is, és ezt nem könnyű kezelni. De történészként meg kell próbálni leírni, hogy mi történt, és csak azután ítéletet mondani. Tipikus probléma Kádár János megítélése. Ő egyrészt áruló volt, elárulta Rajkot, kivégeztette Nagy Imrét, másrészt viszont próbálta védeni a magyar nemzeti érdekeket, a magyar lakosságot a szovjet rendszerrel szemben egy nagyon nehéz időszakban. A jövőben sokkal objektívebben lehet majd őt megítélni, mint most.

Csak Ön tekint megengedőbb módon, illetve objektíven a kommunizmus néhány vonására, vagy ez Skandinávia többi történészére is jellemző?

Nemcsak én látom így. Ugyan nem sokan foglalkoznak nálunk ezzel, de kijelenthetem, hogy a skandináv történészek egészére jellemző ez a látásmód, hiszen mi távolságot tudunk tartani, mert nem voltunk közvetlenül érintettek. Sőt vannak, akik szerintem túl messze mennek, egyrészt vagy mert maguk is kommunisták voltak, vagy pedig nem jártak ezekben az országokban. Én viszont majdnem az összes volt kommunista országot bejártam. Tanultam hat hónapig Lengyelországban, voltam több hónapot Romániában, Bulgáriában, Csehszlovákiában, és láttam, tudtam, milyen volt ott az élet. De emellett történész szemmel is körülnéztem. Itt, Dániában főleg a volt NDK-ra tekintettek pozitívan. Sok dán érezte közel magához az ottani rezsimit, és néhányan nem is tartották visszatetszőnek, ami ott zajlik, hiszen sok hasonlóságot véltek felfedezni Dánia és Kelet-Németország között. Ezt a hasonlóságot számos nyugat-német is megerősítette, hiszen hasonlóknak látták a szociális ellátórendszert, az óvodákat, a szociális államot, mentalitást, és a dán Olsen-banda film is hatalmas sikert aratott az NDK-ban. Sokan azt mondták, hogy tulajdonképpen mi is kommunisták vagyunk.

Ön számos kelet-európai történész tollából kikerült munkát olvasott, és számos itteni konferencián vett részt. Lát valami speciális „történészvonást”, történetírói sajátosságot, amely csak a mi térségünk történetíróit jellemzi?

Nem, nem hiszem, hogy lenne ilyen. Attól eltekintve, hogy a volt kommunista országokban sok volt a párttörténész, a pártnak elkötelezett kommunista pártkatona, inkább az tűnt fel, hogy milyen sok mindenben hasonlítunk egymáshoz. Van olyan magyar kolléga, akivel például sok rokon vonást említhetek, például mindkettőnket az 1868-as év formált és alakított. Míg Nyugat-Európában 1968-hoz az egyetemi lázadás kapcsolódik, addig Kelet-Európában ezt az évet elsősorban a szovjet elnyomással szemben kitört csehszlovákiai, prágai felkelés határozta meg. Tehát szinte párhuzamos élményeink vannak, alapjában véve ugyanazt a tudományos képzést kaptuk, és hasonló a beállítottságunk. Ez persze nem jelenti azt, hogy a térség történéseivel ne lennének olykor vitáink – persze nagyon baráti hangvételben –, hiszen minden történész olykor visszatér saját nemzeti pozíciójába, és onnan kiindulva másképp ítéli meg vagy értékeli a történeteket.

Úgy tűnik, hogy Ön előszeretettel alkalmazza az ún. kontrafaktuális hipotézist, a „mi lett volna, ha ...” kérdés feltevését mint történelmi kutatási eszközt. Ezzel él akkor is, amikor azt vizsgálja, hogy törvénytörő volt-e a Habsburg Monarchia felbomlása. Nem klasszikusan „történelmietlen” dolog arról beszélni, hogy „mi lett volna ha” ...?

Monarchia-párti vagyok, mert ami utána jött – a két világháború utáni időszak, majd a kommunizmus –, az sokkal rosszabb volt, mint a Monarchia. Sokak számára a Monarchia sokkal fényesebb, sokkal toleránsabb időszak volt, és akkor gyorsabb volt a gazdasági előrelépés is. Nem vagyok túl nagy barátja a nemzetállamoknak, amelyek 1918–1920 között jöttek létre, amelyek tulajdonképpen nem is nemzetállamok, hanem nemzeti többségi államok voltak, és amelyek mindegyikében aztán diktatúrák alakultak ki. Ezért nem gondolom, hogy a nacionalizmus közvetlen előrelépést jelentett volna. Ausztria kiformalódhatott volna föderális irányba is, hiszen voltak ilyen irányú próbálkozások. Persze nem mindegy, hogy az ember a kettős monarchia osztrák vagy magyar részéről beszél. A magyar politikai elit ugyanis sokkal elnyomóbb volt a többi nemzetiséggel szemben, mint az osztrák, hiszen kőkemény magyarosítási politikát vittek végbe. Nagyon nagy hiba lenne magyar részről szemet hunyni e fölött. Úgyhogy inkább a ciszlajtán birodalomfélről van szó, nem a magyarról, amikor a föderáció lehetőségét vizsgáljuk. De igenis lényeges kérdés, hogy eleve halálra volt-e ítélve a Habsburg-birodalom. Az I. világháború alatt ugyanis nem volt adott dolog, hogy itt majd nemzetállamok alakulnak. Ami pedig a tényekkel szembeni hipotézist illeti, minden történésznek csak javasolni tudom ennek használatát. Ennek komoly hagyománya van, és Robert Kann nevét szeretném itt megemlíteni. Egy egyetemen tanítottam vele és az összes könyvét ismertem. Kidolgozott, külön műfajt képez már a „mi lett volna, ha ...” kérdés feltevése. Bár a tényekkel szembeni hipotézis spekulatívnek tűnik, én úgy gondolom, hogy az ember, amikor megírja a történelmet úgy, amint az történt, tulajdonképpen visszautasítja azt, hogy más folyamatok is bekövetkezhettek volna, azaz valójában maga is kontrafaktuális módon ír, anélkül, hogy tisztában lenne vele. Ugyanis leírja, hogy úgy történt, amint történt, mert ennek így kellett történnie. Nekem erre az a válaszom, hogy nem. Ezt csak akkor mondhatjuk ki biztosan, ha már minden más lehetőséget is megvizsgáltunk és megismertünk. Ezért azt gondolom, hogy ez jó munkamódszer a történészek számára. Ugyanakkor persze nem jelenti azt, hogy a történelmet a tények ellenében kellene írni, de mindig gondolni kell arra, hogy vajon szükségszerűen történt-e az, ami történt. Igen is tudományos dolog továbbgondolni azon túl, hogy mi történt. Ez persze veszélyekkel is jár, mert könnyen el lehet veszni a spekulációkban, másrészt az ember könnyen nosztalgikussá válhat.

Ön nemcsak a Habsburg Monarchia esetében monarchia-párti, hiszen egy helyen azt írta, hogy a demokrácia sokkal jobban fejlődik, és nagyobb biztonságban van az alkotmányos monarchiákban, mint a köztársaságokban. Részben azzal indokolta kijelentését, hogy míg egy alkotmányos uralkodót születése pillanatától fogva arra szocializálnak, arra nevelnek, hogy a nemzeti egység szimbóluma legyen, a köztársaságokban jó, ha sikerül négyévente felkutatni olyan köztársasági elnöknek való személyt, aki csak egy kicsit korrupt, vagy legalább hajlandó erőfeszítéseket tenni a pártsemlegesség látszatának fenntartására. Kelet-Közép-Európát is megfelelő „terepnek” tartaná az alkotmányos monarchiák számára?

Félig komoly-félig vicces volt az ezzel kapcsolatos állásfoglalásom. Nekünk mindig is nagyon jó tapasztalatunk volt a királyi házzal, és hasonló a helyzet Norvégiában, valamint Svédországban is. Spanyolországban is nagy előnyt jelentett ez az államforma, különösen egy nehéz átmeneti időszakban. Bár kísérleteztek ezzel Bulgáriában is rövid ideig, úgy gondolom, Magyarországon, Romániában stb. nincs erre lehetőség, hiszen a Habsburgokig kellene visszanyúlni. Közép-Európában ez nem működne, hiszen ott a királyokat soha nem fogták fel nemzetinek, hanem németnek vagy osztráknak. Bár kétségtelenül ezt írtam, azért királyi hatalom nélkül is működhet a demokrácia.

Van olyan eredménye, amire igazán büszke, amikor különösen úgy érezte, hogy jó pályát választott?

2006 márciusában jelent meg angolul a *National Identity and the Varieties of Capitalism* című tanulmánykötet, amely a dán utat, a dán sikert és dán tapasztalatokat elemzi és mutatja be. Magyarozatát adja mindannak, ami jól működik Dániában. Ezt a munkát nem elsősorban történészek olvassák, hanem társadalomkutatók, közgazdászok, szociológusok valamint politikusok, és nem kizárólag Európában, hanem Ausztráliában és Új-Zélandon is. Talán a közép-európaiak számára is érdekes lehet, hiszen az itt megjelent tanulmányomban fogalmaztam meg a dán modell sikerének „titkát”, amelyet a térség országaiban többször is próbáltak imitálni vagy megvalósítani. Úgy érzem, hogy történészként ezzel jutottam el legmesszebbre, hiszen magyarázataimmal egyrészt új összefüggésekre tudtam rávilágítani, másrészt át tudtam lépni a szakma keretein túlra, és sikerült egy nagyobb közöniséget is megszólítani. Azt hiszem, egy történésznek ez adja a legtöbbet, és számomra is ez a legfontosabb.

Köszönöm a beszélgetést és további eredményes munkát kívánok!

Az interjút készítette: RAÁB RENÁTA



Uffe Østergård műveinek válogatott bibliográfiája

Könyvek

1. *Europas ansigter. Nationale stater og politiske kulturer i en ny gammel verden*, København: Rosinante/ Munksgård 1992 444 pp. (2. udgave som paperback 1998 og 2001)
2. *Europa. Identitet og identitetspolitik*, Kbh.: Rosinante 1998 (447 pp.) paperback ed. 2000
3. *Den globala nationalismen. Nationalstatens historia och framtid*, (med Björn Hettne och Sverker Sörlin), 2. reviderede og udvidede udgave, Stockholm: SNS förlag 2006 (493 pp.) "Efterskrift til andra upplagan" pp. 457–93
4. (red.), *Britain – Nation, State and Decline, Culture and History* 9–10, 1991; own contribution, "Denationalizing National History", 1–31
5. (red.), *Dansk identitet?*, Kulturstudier 19, Århus: Aarhus Universitetsforlag 1993, 239 pp. my contribution (with Palle O. Christiansen) "Folket, landet og nationen", 13–57

Tanulmányok kronológikus sorrendben

1. "Terminologi og systematik i det historiske begrebsapparat", *Den Jyske Historiker* 4, 1973, 8–31
2. "Den antikke produktionsmåde", *Den Jyske Historiker* 5–6, 1974, 4–42
3. "Om forholdet mellem en subjektiv og en objektiv analyse af samfundsmæssige fænomener under kapitalismen", *Den Jyske Historiker* 4, 1975, 120–134
4. "Økonomi og politik i den tyske fascisme", *Historievidenskab* 3–4, 1975, 145–189
5. "Forskningsstrategiske problemer omkring adskillelsen mellem logik og historie", *Historievidenskab* 5–7, 1975, 121–167
6. "Studiet af førkapitalistiske samfundsforhold", *Den Jyske Historiker* 6, 1976, 52–136
7. (szerk.), *Spanien – Revolution og kontrarevolution 1800–1976*, *Den Jyske Historiker* 8, 1976, my contribution (Brita Schultz-cal), "Bandera Roja om Klassekampen i Spanien under Franco 1939–76", 171–243
8. "Tanker om kapitalistiske stats- og regimeformer", *Studier i historisk metode*, 16, 1981 Oslo, 113–32 and 151–52
9. "Socialhistoriens mange sider", *Den Jyske Historiker* 23–24, 1982, 183–98
10. "Evolution og historie?", E. Schroll Fleischer (ed.), *Evolution, kultur og samfund*, Herning: Systeme 1983, 147–188
11. "Fascisme, brud og kontinuitet i Italiens og italienernes historie", *Nyt fra Historien* 33:2, 1984, 65–75
12. "Kafka, Praha og det østrig-ungarske dobbeltmonarki", in Per Højholt m.fl. *Kafka 100 år*, Sjakalen 1985, 172–199
13. "Fra det moderne til det postmoderne samfund", *Politica* 3, 1985, 330–358
14. "The Symbolic Nature of Modern Politics – the French Revolution Reconsidered", *French Politics and Society* 12, 1985, Harvard, 23–33
15. "Den rationalistiske arkitektur under det fascistiske regime i Italien", J. Guldborg (ed.), *Tema: Funktionalismen*, Odense 1986, 171–200
16. "Was ist das Dänische an den Dänen?", K. Schulte u. W. Wucherpfennig (Hrsg.), *Die Gegenwart der Vergangenheit*, 1987, 54–89
17. "Demokratiet og det postpolitiske samfund", Hans Fink (ed.), *Grænser for rationalitet*, Århus Universitetsforlag 1987, 93–124
18. "Kontrafaktiske hypoteser i historieforskningen", *Den Jyske Historiker* 41, 1987, 130–33

19. *Tyskerne – stat og nation i Tyskland 1815–1988* Den Jyske Historiker 43–44, 1988, “Deutschland über alles?”, 4–29
20. *Østrig-Ungarn: Imperium, Føderation eller anakronisme i nationstaternes epoke?*, Arbejds-papir Cfk 6, Århus 1988
21. “Den danske venstrefløj og Italien”, J. Moestrup og E. Nyholm (eds.), *Italien og Danmark. 100 års inspiration*, Kbh.: Gad 1989, 129–150 og 350–55
22. “Les effets de la Révolution Française au Danemark”, Michel Vovelle (ed.), *L’Image de la Révolution Française I*, Pergamon Press London/Paris 1989, 621–42 (with Henrik Horstbøl–Carsten Løfting)
23. “Bønder og danskere. Dansk mentalitet og politisk kultur”, Vagn Wählin (red.), *Historien i kulturhistorien*, Århus Universitetsforlag 1988, 317–71
24. “Findes der en “dansk” politisk kultur?”, in Anne Holmen og Normann Jørgensen (red.), *Enhedskultur-helhedskultur*, Kbh.: DLH 1989, 49–78
25. “Stat, marked eller italienske tilstande”, *Samfundsøkonomen* 1990:3, 7–36
26. Feindbilder und Vorurteile in der dänischen Öffentlichkeit”, G. Trautmann (Hrsg.), *Die hässlichen Deutschen?* Darmstadt: Wissenschaftliche Buchgesellschaft 1991, 145–166
27. “What is National and Ethnic Identity?”, Per Bilde e.a. (eds.), *Ethnicity in Hellenistic Egypt*, Aarhus University Pres 1992, 16–38
28. *Akropolis Persepolis tur retur. Hellenismeforskningen mellem orientalisme, hellenisme, imperialism og afkolonisering. Hellenismestudier* 4, Århus: Aarhus Universitetsforlag 1991 (80 pp.)
29. “Peasants and Danes – National Identity and political Culture in Denmark”, *Comparative Studies in Society and History* 34:1, 1992, 3–27
30. “Contadini e danesi. Identità nazionale e cultura politica di Danimarca”, *Storia e Società* 51, 1991, 153–188
31. “Danish Identity: European, Nordic, or Peasant? Some reflections on the political culture of the Danish nation state before and after joining the European Community”, Lise Lyck (ed.), *Denmark and EC membership Evaluated*, London: Pinter Publishers and St. Martin’s Press 1992, 167–177
32. “Fra imperier til postkommunistiske nationalstater”, *Nyt fra Historien* XL:1 1991, 1–12
33. “National og etnisk identitet”, H. Fink og H. Hauge (red.), *Identiteter i forandring*, Århus: Aarhus Universitetsforlag 1991, 144–83
34. “Hinsides Habsburg?”, og “Miklós Szabó, Ungarns historie og politiske kultur”, *Hinsides Habsburg – Politisk kultur i Centraleuropa 1918–39*, Den Jyske Historiker 57, 1991, 4–16 og 66–75
35. “Nationale minoriteter. Et historieforskningsperspektiv”, Helen Krag og Margit Warburg (red.), *Minoriteter. Fjorten synsvinkler på minoritetsstudier*, Kbh.: Spektrum 1992, 121–149
36. “Stater, nationer og etniske grupper i Jugoslavien”, *Internasjonal Politikk* (Oslo) 51:4, 1993, 435–58
37. “The European Character of the Ottoman Empire”, *Middle East Studies in Denmark*. Festschrift to Søren Mørch, Odense: Odense University Press 1994, 87–110
38. “Regioner, stater og nationer i Europa”, *Nasjonal identitet og nasjonalisme*, Oslo: Den norske Historiske forening, HIFO 1994, 87–101
39. “Det habsburgske og det osmanniske imperium – Mure, krige og fælles historie”, Ola Tunander (red.), *Europa och Muren. Om “den andre”, gränslandet och historiens återkomst i 90-talets Europa*, Stekh.: Nordisk Sommeruniversitet 1995, 157–199
40. “Grundtvig, el grundtviguanismo y la identidad nacional danesa”, *América Latina – Europa Central – Dinamarca. Desafios regionales e interpretaciones del espacio*, Memoria del VI Congreso Ceisal, Århus: Centro de Estudios Latinoamericanos, Universidad de Aarhus 1994, 3–28
41. “The Return of Empires?”, B. Hansen (ed.), *European Security – 2000. Festschrift to Bertel Heurlin*, Copenhagen: Political Studies Press 1995, 135–171
42. “Republican Revolution or Absolutist Reform?”, G. M. Schwab and J. R. Jeanneney (eds.), *The French Revolution of 1789 and Its Impact*, Westport Connecticut: Greenwood Press 1995, 227–56
43. “Der Aufbau einer färöischen Identität – Nordisch, norwegisch, dänisch – oder färöisch?”, C. Dipper u. R. Hiestand (Hrsg.), *Siedleridentität*, Frankfurt a. M.: Peter Lang Verlag 1995, 113–140

44. "Alt fast og solidt fordufter – nation og civilisation i den moderne verden", B. Pecseli (red.), *Kultur & Pædagogik*, Kbh.: Munksgaard 1996, 61–87; 2. ed. 1999
45. "Stat, nation og national identitet", kap.29 i Heine Andersen og Lars Bo Kaspersen (red.), *Klassisk og moderne samfundsteori*, Kbh.: Hans Reitzels Forlag, 4 udgave 2007, 545–570 og 764–69
46. "Hvad nu hvis ... Kontrafaktiske hypoteser og "åbne" situationer i historie og historieforskning" (PDF), *Kritik* 127, 1–17, 1996 (preprint CfK arbejdspapir 46)
47. "Das Deutschlandbild in Dänemark", Hans Süßmuth (Hrsg.), *Deutschlandbilder in Dänemark und England, in Frankreich und den Niederlanden*, Baden-Baden: Nomos Verlag 1996, 170–193
48. "The Failure of Universal Empire", S. Tønneson a.o. (eds.), *Between National Histories and Global History*, Helsingfors: Historiallinen Arkisto 110:4 1997, 93–114 (reprint DUPI Working Papers 1997/4)
49. "The Meaning of Europe – Empire, Nation-states, Civilization", Brian Patrick McGuire (ed.), *European Identity in the Middle Ages*, Kbh.: C. A. Reitzel 1996, 301–45
50. "The Nordic Countries in the Baltic Region", P. Joenniemi (ed.), *Neo-Nationalism or Regionality. The Restructuring of the Political Space around the Baltic Rim*, Stockholm: Nord Refo 1997:5, 26–53
51. "The Geopolitics of Nordic Identity – From Composite States to Nation States" (PDF), Øystein Sørensen and Bo Stråth (eds.), *The Cultural Construction of Norden*, Oslo: Scandinavian University Press 1997, 25–71
52. "Nation-States and Empires in the Current Process of European Change", Ola Tunander (ed.), *Geopolitics in Post-Wall Europe*, London: Sage Publications 1997, 94–120
53. "National and Ethnic Identity in the Baltic Area", J. E. Olson, Y.Varpio und M. Zadencka (Hrsg.), *Literatur und nationale Identität im Ostseeraum*, Tampere: Suomen kirjallisuus 36: 1997, 20–49
54. "Det osmanniske rige, Tyrkiet, Balkan og Europa", *Arven fra Osmannerriget. Balkan og Tyrkiet i går og i dag, Den Jyske Historiker* 74, 1997, 9–24
55. "Nationale Identitäten. Ursprünge und Entwicklungen. Deutschland, der Norden, Skandinavien" and "Die Geburt der modernen Nationalstaaten in Nordeuropa", B. Henningsen, J. Klein, H. Müssener und S. Söderlind (Hrsg.), *Wahlverwandschaft. Skandinavien und Deutschland 1800 bis 1914*, Berlin: Deutsches Historisches Museum 1997, 29–38 og 161–63
56. "Historisk Sociologi som modernitetens historieskrivning – poststrukturalisme og samfundsteori efter den Kolde Krig", *Den Jyske Historiker* 80, 1998, 32–73
57. "Konservatisme, borgerdyder og patriotisme", Svend Gunbak og Michael Jalving (eds.), *Konservatismens veje og vildveje*, Kbh.: Gunback Paperbacks 1998, 101–26
58. "The Nordic Countries: Centuries of Conflict and the Transition to Cooperation", *Romanian Journal of International Affairs* (Bucuresti) IV:2, 1998, 20–70
59. "Le sentiment national au Danemark", *Historiens et Geographes*, 366, (Paris) april 1999, 165–174
60. "Danmark og Norge. Delt af en fælles fortid?", Erik Rudeng (red.), *Kunnskapsregimer. Debatten om De nasjonale strateger af Rune Slagstad*, Oslo: Pax forlag 1999, 117–134
61. "1848 aus der Sicht von 1998. Der Bürgerkrieg im dänisch-deutschen Gesamtstaat 1848–50 unter der Perspektive des Bürgerkrieges in Ex-Jugoslawien", W. Beutin, W. Hoppe und F. Kopitzsch (Hrsg.), *Die deutsche Revolution von 1848/49 und Norddeutschland*, Frankfurt a. M.: Peter Lang 1999, 251–262, Bremer Beiträge zur Literatur- und Ideengeschichte Bd. 27
62. "Grundloven, kirken og Danmark", Bent Hansen (red.), *Talerne ved grundlovsfesten i Viborg 17. september*, Viborg: Viborg Amt 1999, 29–38
63. "Danish National Identity: Between Multinational Heritage and Small State Nationalism", Hans Branner and Morten Kelstrup (eds.), *Denmark's Policy towards Europe after 1945: History, Theory and Options*, Odense University Press 2000, 139–184, 2. ed. 2003
64. "Hvad er det "europæiske" ved den europæiske civilisation", J. Balling (red.), *Kirken og Europa*, Århus: Aarhus Universitetsforlag 2000, 22–101
65. "State, Nation and National Identity", H. Andersen and L. B. Kaspersen (eds.), *Classical and Modern Social Theory*, Oxford: Basil Blackwell 2000, 447–66
66. "Holocaust, folkedrab, folkemord og europæiske værdier" *Folkemord. Den jyske Historiker* 90, 2000, 14–38

67. "European Identity and the Politics of Identity", Peter Burgess and Ola Tunander (eds.), *European Security Identities. Contested Understandings of EU and NATO*, Oslo: PRIO Report 2/2000, 7–28
68. "Den franske ekspedition til Ægypten", Erik Christiansen (red.), *Arven fra Ægypten* vol. II, Århus: Sfinx, Institut for klassisk arkæologi, Århus Universitet 2001, 123–142
69. "Er Spanien anderledes?" in *Spanien mellem imperium og nation af mange nationer*, *Den Jyske Historiker* 91–92, 2001, 5–24
70. "Den danske stat – territorielt betragtet", Torben Beck Jørgensen og Kurt Klaudi Klausen (red.), *Territorial Dynamik – Streger på landkort, billeder i vore hoveder*, Århus: Aarhus Universitetsforlag og Magtudredningen 2002, 45–60
71. "Regeringskonferencen i historisk perspektiv eller er føderalisme en idé for Europa?", *Økonomi og Politik* 2002:2, 37–61
72. "Nordic Identity between "Norden" and Europe", Luis Beltrán, Javier Maestro, Liisa Salo-Lee (eds.), *European Peripheries in Interaction. The Nordic Countries and the Iberian Peninsula*, (papers from an International Seminar November 23–25, 2000, University of Alcalá, Spain), Universidad de Alcalá: Servicio de Publicaciones 2002, 151–202
73. "Stato e società civile in Danimarca: il paradosso danese", in Carlotta Sorba (ed.), *Cittadinanza. Individui, diritti sociali, collettività nella storia contemporanea*, atti del convegno annuale SISSCO, Padova, 2–3 dicembre 1999, Roma: Pubblicazioni degli Archivi di Stato 101, 2002, 70–115
74. "Holocaust, Genocide and European Values", Steven Jensen (ed.), *Genocide: Cases, Comparisons and Contemporary Debates*, Copenhagen: Danish Center for Holocaust and Genocide Studies, Danish Genocide Studies Series vol. 2, 2003, 175–92
75. "Holocaust and European Values", *Jean Monnet Center Newsletter* Aarhus University, 15, October 2003, 8–29
76. "Nationellt självbestämmande?", i Håkon Arvidsson & Hans-Åke Persson (ed.), *Europeiska Brytpunkter*, Lund: Studentlitteratur 2003, 25–70
77. "Myter om dansk historie", *Kvan* 67 (Kultur og dannelse), december 2003, 42–61
78. "The Danish Path to Modernity", *Thesis Eleven* 77, May 2004, 25–43
79. "Europe's Saints: The Official Construction of a History of the European Union", J. Peter Burgess (ed.), *Museum Europa. The European Cultural Heritage between Economics and Politics*, Kristiansand: Høyskoleforlaget 2004, 31–66
80. "Nation. nationalism og national identitet" in Tim Knudsen (red.), *Kernebegreber i politik*, Kbh.: Forlaget Thomson 2004, 102–32
81. "Georg Brandes og Europa i dag", Olav Harsløf (red.), *Georg Brandes og Europa. Forelæsninger fra 1. internationale Georg Brandes Konference, Firenze, 7–9 november 2002*, Kbh.: Museum Tusulanum Press, 31–46
82. "La Danimarca e l'Europa. Una relazione difficile", *Nord ed Europa. Identità Scandinava e Rapporti Culturali con il Continente nel Corso dei Secoli*, Atti del convegno internazionale di Studi, Genova, 25–17 settembre 2003, *Quaderni del Dipartimento di Lingue e Letterature Straniere Moderne* 13, a cura di Gianna Chiesa Isnardi e Paolo Morelli, Genova: Casa Editrice Tilgher-Genova 2004, 281–312
83. "Eidora Romani Termini Imperii", *Cooperation and Integration in Nordic and European Contexts*, *Newsletter from the Jean Monnet Center*, University of Aarhus 20, December 2004, 31–58
84. "Gottorp, Slesvig og Sønderjylland mellem 'dansk', 'tysk' – og 'svensk'". In Steinar Imsen (red.), *Grenser og grannelag i Nordens historie*, Oslo: Cappelen 2005, 51–71
85. "Denmark and the New International Politics of Morality and Remembrance", *Danish Foreign Policy Yearbook* 2005, 65–101
86. "College for the Instruction of Asian and Other Youth in Eastern Literature and European Science in Serampore". In George Oommen and Hans Raun Iversen (eds.), *It began in Copenhagen. Junctions in 300 years of Indian-Danish Relations in Christian Mission*, Delhi: Indian Society for Promoting Christian Knowledge 2005, 204–220
87. "Lutheranismen og den universelle velfærdsstat". In J. H. Schjørring (red.), *Kirken og velfærdsstaten*, Kbh.: Anis Forlag, 2005, 147–184 (Lutheranism and the universal welfare state in Denmark)

88. "Denmark: A Big Small State – The Peasant Roots of Danish Modernity". In John L. Campbell, John A. Hall, and Ove K. Pedersen (eds.), *National Identity and the Varieties of Capitalism. The Danish Experience*, Montreal: McGill-Queen's University Press 2006, 51–98
89. "The History of Europe seen from the North", *European Review*, 14:2, (Oxford) 2006, 281–297
90. "'Fædrelandenes Europa' eller 'Europas Forenede Stater'?", *Quo Vadis. Europa efter forfatningstraktaten*, *Den Ny Verden* 38:4, 2005, 7–26
91. "EU – hvor stort? Tyrkiet, islam og europæiske værdier" i Dan Jørgensen (red.), *Eurovisioner. Essays om fremtidens Europa*, Kbh.: Informations Forlag 2006, 43–66
92. "Efterskrift til andra upplagan" (med Björn Hettne och Sverker Sörlin), *Den globala nationalismen. Nationalstatens historia och framtid*, Stockholm: SNS Förlag 2006, 457–493
93. "Global nationalisme og nationalstatens fremtid", Anders Jerichow (ed.), *Verden foran os*, Kbh.: Det Udenrigspolitiske Selskab 2006, 61–73
94. "Entre deux mers – Comparing the Mediterranean and Baltic Sea", Carsten Schymik, Valeska Henze, Jochen Hille (eds.), *Go North! Baltic Sea Region Studies: Past – Present – Future*, Berlin: BWV Berliner Wissenschafts Verlag 2006, 161–194
95. Danish-German Historiographical Overlap Concerning Schleswig and Holstein – Historiography and politics in Schleswig/Sønderjylland between Danmark and the German States", in Tibor Frank and Frank Hadler (eds.), *Borders and Nations: Confrontation and (Re)Conciliations. Writing the Nation Vol. 5*, Palgrave Macmillan (in press) 2006

Mennyire volt „neo” és „abszolút” az 1849 utáni neoabszolutizmus?

Georg Christoph Berger Waldenegg: Mit vereinten Kräften! Zum Verhältnis von Herrschaftspraxis und Systemkonsolidierung im Neoabsolutismus am Beispiel der Nationalanleihe von 1854. Böhlau Verlag, Wien-Köln-Weimar, 2002. 654 old.

A neoabszolutizmus (1849–1859) időszaka az Osztrák Császárság történetében nemcsak a magyarországi történeti kutatásokban tekinthető elhanyagolt periódusnak. A Vormärz és az Osztrák–Magyar Monarchia dinamikus fejlődésének árnyékában az ausztriai történetírás a 20. század második felében szintén keveset foglalkozott ezekkel az évekkel. Néhány klasszikussá vált művet azonban feltétlenül meg kell említeni: mindenekelőtt Harm-Hinrich Brandt munkáját a birodalom pénzügyeiről (*Der österreichische Neoabsolutismus: Staatsfinanzen und Politik 1848–1860.* 1978.), Christoph Stölzl művét Csehországról (*Die Ära Bach in Böhmen.* 1971.), Brigitte Mazohl-Wallnig könyvét Lombardia–Velence igazgatásáról (*Österreichischer Verwaltungsstaat und administrative Eliten im Königreich Lombardo-Venetien 1815–1859.* 1993.). Magyarország történetét illetően máig Berzevichy Albert 1920-as években megjelent kötetei (Az abszolutizmus története Magyarországon) jelentik a kiindulópontot.

Berger Waldenegg e könyvében arra vállalkozott, hogy az 1854–1855-ben lebonyolított nemzeti kölcsönakció történetének feltárásával rávilágítson a neoabszolutista rendszer birodalmi központjának működési mechanizmusaira. Mint csepp a tengerben – feltételezte –, ez a történet elénk tárja a politikai rendszer lényegi jellemzőit, eredményeit és sebezhető pontjait egyaránt. Nem elsősorban az akció pénzügytechnikai rész-

letei érdekelték tehát a szerzőt, hanem a mögötte meghúzódó társadalmi, politikai erők és folyamatok. Sikerült megvalósítania ezt a célkitűzést, de igazán haszonnal csak azok forgathatják majd e kötetet, akik egyébként is tájékozottak ezen időszak politikai és személyes viszonylataiban.

A birodalmi államháztartásra igen nagy nyomás nehezedett az évtized közepe táján. Az egységes, centralizált összbirodalom megteremtésének programja súlyos anyagi terhekkel járt, ráadásul a krími háború folytán a hadsereg készülségben tartása is hatalmas összegeket emésztett fel. Ennek orvoslására Ferenc József 1854. június 26-án pátensben meghirdette önkéntesen jegyezhető nemzeti kölcsönkötvények kibocsátását, melyek vásárlását igyekeztek kedvező pénzügyi konstrukcióval vonzóvá tenni. A jegyző számára 5%-os kamatot ígértek, öt évi részletben fizetési lehetőséget, a jegyezhető legkisebb összeget pedig az igen alacsony 20 forintos összegben rögzítették. Nem kevesebb, mint 500 millió forint beáramlását irányozták elő az államkasszába.

Az ötlet egy innsbrucki kereskedőtől, Boscarollitól származott, befolyásos támogatói azonban Andreas Baumgartner pénzügyminiszter és mindenekelőtt Alexander Bach belügyminiszter voltak, akik a pénzügyekben egyébként akkoriban talán legbefolyásosabb politikus, Karl Kübeck von Kübau bárónak, a birodalmi tanács elnökének ellenzése dacára is meggyőzték a császárt. Kettős célkitűzés vezérelte őket: egyrészt természetesen az óriási államháztartási hiány csökkentése és az osztrák valuta helyzetének javítása. Emellett Bach – a vállalkozás igazi motorja – lehetőséget látott arra, hogy a tömeges állampolgári önkéntes áldozatvállalás demonstrálásával erősítsék

az összbirodalmi patriotizmus összetartó kapcsait a birodalom egységét veszélyeztető nacionalizmusok, tartományi kötődések rovására. Ezt sugallta maga az elnevezés: „nemzeti kölcsön” is, melyben a „nemzet” a birodalom állampolgárainak összességét kellett volna hogy jelentse. (71–72. old.) Mindemellett persze a majdani sikerrel saját személyes pozíciójukat is megerősíteni kívánták a személyes támadások keresztjében.

A jegyzési időszak a pátens kihirdetése után két héttel kezdődött, és egészen nyár végéig tartott. Összesen mintegy 1,8 millió fő jegyzett a kötvényekből (263. old.), még túl is teljesítve az eredetileg tervezett összeget. Ez az adat mintha megkérdőjelezné a kor befolyásos bankárának, Anselm Rothschild bárónak az egyik előkészítő tanácskozás során elhangzott megállapítását, miszerint „pénzügyekben nem létezik patriotizmus”. (237. old.) Azonban már ebben az időszakban is megmutatkoztak annak jelei, hogy a kormányzati szervek az önkéntesség elvét megsértve különböző módokon lényegében kikényszerítették a lakosság bizonyos rétegeinek részvételét. A kortársak, még akár magas pozícióban lévő hivatalnokok is, alkalmanként „kikényszerített önkéntes kölcsönről” (Joseph Radetzky von Radetz tábornok, Lombardia–Velence főkormányzója) vagy „kikényszerített önkéntességről” (Johann Wessenberg-Ampringen, 1848 nyarán–őszén miniszterelnök) beszéltek. (302. old.) Berger Waldenegg – miközben tagadja, hogy már a meghirdetéskor is csak propagandafogásnak szánták volna az önkéntességet az akció megálmodói (301. old.) – részletesen bemutatja a nyomásgyakorlás szelíd és kevésbé szelíd eszköztárát: a lakosság „kioktatását” a vállalkozás patrióta célkitűzéseiről a helyi vezető testületek tisztviselőin, a katolikus papság, egyes, a kormányzat iránt nyíltan elkötelezett bizalmi férfiuon (ún. „*Vertrauensmänner*”), valamint a sajtón keresztül (273. old.); másrészt a katonatisztekre és a hivatalnokokra vonatkozóan Bach külön utasításokat adott

ki, melyek őket besorolásuk, illetve évi fizetésük arányában – általános vagyoni helyzetüktől függetlenül – kötelezték a jegyzésre, bár a tényleges befizetés bizonyos hányada alól aztán felmentést kaphattak; a lakosságra gyakorolt morális nyomásgyakorlás eszköze volt továbbá a jövőben lehetséges adóemeléssel, illetve kötelező kölcsönrel való riogatás, a példamutatás sulykolása, melynek jegyében a sajtó rendszeresen közölte a jegyzők nevét s az általuk jegyzett összegeket, az uralkodó maga 1,2 millió forintnyi kötvényt jegyzett. Magyarországon például Scitovszky János esztergomi érsekre igyekeztek nyomást gyakorolni jelentős összeg jegyzése érdekében. De nem maradtak el a nyomásgyakorlás direkt formái sem. Azokon a területeken – mindenekelőtt a három renitens tartományban, Lombardiában, Velencében és Magyarországon –, ahol a jegyzési kedv nem mutatkozott elég élénknek a tartományra előzetesen kirótt „kvóta” elvárásaihoz viszonyítva, korporatív testületekre (például iparkamarákra), de leginkább az egyes községekre osztották le a jegyzendő összeget (az évi adómennyiség hatszorosa szerepelt irányelvként, 342. old.), s azután a községi vezetés feladata volt tovább leosztani azt a községi lakosokra, beleértve a volt földbirtokosokat is.

A kényszerítő eszközök alkalmazására tömeges mértékben azonban „csak” a befizetési időszakban került sor. Miközben a kormányzat bizonyos rétegek, nevezetesen a hivatalnokok és a katonatisztek vonatkozásában engedményekre kényszerült (az 1855 nyarán született döntés szerint a pénzügyminiszter adhatott számukra mentesítést a fennmaradt jegyzett összeg fizetése alól), tömeges kényszerbehajtással, elárverezésekkel kényszerültek behajtani a hátralékokat. A lakosság amúgy is szorongatott pénzügyi helyzetében úgy védekezett, ahogy tudott, leginkább névérték alatt eladták a kötvényeket bankházak megbízásából tevékenykedő ügynököknek. 1854 végétől kezdett ez nagyobb méreteket öltetni, s a nehezen követhető felvásárlási láncolat vég-

pontján aztán a kormányzat csak nehézségek árán tudta behajtani az elmaradt befizetéseket a kötvények új tulajdonosaitól. Az árverezések ellen maga a birodalmi tanács is szót emelt, mivel az 1854-es pátens a jegyzett összeg befizetésének elmaradása esetén csak a kaució elvesztését jelölte meg hátrányos következményként, s Karl Krauß báró, igazságügy-miniszter is úgy vélte, külön uralkodói pátens kibocsátására lenne szükség a behajtások törvényesítésére. Ennek ellenére Bach, a Baumgartner örökébe lépő Karl Bruck pénzügyminiszter Kraußszal együtt sikeresen halogatták az intézkedést, a miniszteri konferencia majd csak 1858 júniusában tűzte napirendre a kérdést, majd az uralkodó augusztusban döntött, ekkor azonban már a jegyzet összeg közel 80%-a befolyt. (443–445. old.)

Az akció végső politikai mérlege meglehetősen kedvezőtlen a kormányzatra nézve. Átmenetileg csökkent ugyan az ezüstárcsúszó, azaz javult a valuta pozíciója (487. old.), azonban a krími háború miatt fellépő újabb nagy hadikiadások következtében az államháztartás helyzete tovább romlott. A politikai célkitűzések pedig még inkább fordítottjukba fordultak: a kikényszerített jelleg a meghirdetett önkéntesség helyett, a nyilvánvalóan hamis propaganda és a hamis játék a lakossággal inkább gyengítette a rendszer támogatottságát, mintsem hogy szilárdította volna.

Berger Waldenegg rendkívül részletes elemzését áttekintve csupán néhány hiányvethető fel. Egyrészt bizonyos fokig érződik, hogy a nemzeti kölcsön csak egy példa, elemzési terep, de nem a tudományos érdeklődés fő iránya a szerző számára. Pontos pénzügyi kimutatásokat, adatsorokat például hiába is keresnénk a könyvben az akció pénzügyi részleteiről, s egy gazdaságtörténész ezért talán csalódottan tenné le a munkát. Megtudhatjuk, hogy az összjegyzés nagysága 511,7 millió forint (391. old.) volt, s hogy 1858. júniusi adatok szerint a jegyzett összegnek 80%-a folyt be ténylegesen (444. old.). Teljesen hiányoznak azonban

tartományi kimutatások a jegyzett és befizetett összegekről (feltételezhetően rendelkezésre állnak a központi iratanyagban erre vonatkozó források), így nem alakul ki az olvasóban elég differenciált kép az ügyletről. Másrészt a jegyzett összegek behajtásával megszakad a történet, pedig érdekes lenne tudni, hogy az állam azután milyen ütemezésben, milyen mértékben teljesítette visszafizetési kötelezettségeit. Miközben igen alapos és részletes politikatörténeti elemzéseket végzett a szerző, a téma talán alkalmat nyújthatott volna arra is, hogy a jegyzők társadalomtörténeti elemzésével alaposabban bemutassa az akcióval megcélzott társadalmi közeget.

Mindezen kisebb hiányok mellett azonban e történeti összefoglaló kétségtelenül éles megvilágításba helyezi az 1849 után kiépült új kormányzati rendszer általános működési mechanizmusai jónéhányát, s politikatörténész vagy politológus számára épp ezért lehet érdekfeszítő ez a vaskos munka.

A szerző mindenekelőtt az uralkodó szerepét elemzi a hatalomgyakorlás ideológiájában és mindennapi gyakorlatában. Az „abszolútizmus” címkéje alá valóban besorolható ez a rendszer, amennyiben a hatalmi apparátus abszolút meghatározó pontja az uralkodói akarat. Az uralkodói kormányzási eszköztár magvát pedig a „*divide et impera!*” elve alkotja. Berger Waldenegg felsorakoztatja a birodalom nagyhatalmúnak tekintett vezetőit, s arra a megállapításra jut, hogy – legalábbis 1854 tavaszától – egyikőjüknek sem volt döntő befolyása az uralkodóra. Ferenc József határozza meg a vezető politikusok mozgási körét, egymás közötti konfliktusaik közepette mozgató politikusait. Egy politikus súlya és befolyása elsősorban nem pozíciójától függött, hanem attól, hogy az adott pillanatban milyen súllyal bírt az uralkodó előtt, de az is szituáció- és témafüggő volt. A politikusok az uralkodó kegyéért egymással versengtek, alkalmi szövetségek kötöttek bár közöttük, mégis alapvetően elszigeteltek maradtak az uralkodó-

val szemben. A rendszer döntéshozatali mechanizmusának meghatározó jellege a személyfüggőség volt, ezért nem lehet steril intézménytörténettel leírni annak működését, mivel a hatalmi viszonyok nem az intézmények egymáshoz való, „törvényekben” rögzített viszonyán, hanem az intézményeket megtestesítő személyek hatalmi súlyán alapultak. (120. old.) 1854 késő tavaszán–nyarán például az uralkodó egyszerűen meg sem kérdezte a két vezető testület, a miniszteri konferencia és a birodalmi tanács egyikét sem a tervezett nemzeti kölcsönakcióról, csak egyes politikusokkal tárgyalt – s aztán döntött saját mérlegelése alapján. Berger Waldenegg elemzésének fontos tanulsága továbbá az is, hogy a rendszer támaszainak tekintett intézmények, mint például a csendőrség, rendőrség egyfelől, illetve a közigazgatási hierarchia különböző szintjei másfelől szintén állandóan rivalizáltak egymással.

Berger Waldenegg gondosan mérlegeli az uralkodó felelősségét az akció kudarciban, bemutatja, ahogy az uralkodó egyszerűen nem vesz tudomást a kényszerítő eszközök alkalmazásáról, pedig azok az ő nyíltan meghirdetett alapelveinek megsértésével uralkodói szavahihetőségét ásták alá. S ez már jelzi, hogy bár a rendszer első számú meghatározója valóban az „abszolút” uralkodó, a rendszernek mégis vannak immanens korlátai is.

Nem sikerült például az uralkodónak a közvéleményben róla alkotott képet pozitívvá formálni. A birodalom más tartományaiban persze – az észak-itáliai tartományokat kivéve – nem terhelték ezt a képet oly véres emlékek, mint Magyarországon, de alapvetően szívtelen, csak katonai dolgokkal foglalkozó uralkodóként élt alattvalói tudatában, s a kormányzati vezetők által oly sokat hangoztatott szétválás a császár személye és a kormányzat között csak a propagandát átható fikció volt, amely nem honosodott meg a közvéleményben. A rendszer hibáért igenis felelőssé tették a „szent és sérthetetlen” uralkodót is, bármennyire

is csak tanácsadóit és minisztereit lehetett bíráló alá vonni.

Más szempontból sem volt mindenható ez az abszolutizmus, például a tulajdon védelmének liberális alapelve lényegesen korlátozta a döntéshozók – köztük az uralkodó – mozgásterét is. (469. old.) Továbbá a közvélemény és az arra hatást gyakorló sajtó nagy befolyását is kénytelenek tudomásul venni, s azzal számolni, ami ugyancsak „modern” vonás, sőt a lakosság „publicisztikai–propaganda eszközökkel történő megdolgozása” (292. old.) kifejezetten hozzátartozott a rendszer mindennapi gyakorlatához. Berger Waldenegg ezen a ponton tudatosan kapcsolódik azokhoz a szakirodalmi felvetésekhez, amelyek a neoabszolutizmus „neo” jellegét, azaz az 1848 előtti Habsburg abszolutizmustól eltérő, a polgári jogegyenlőséget megeremtő s a liberális mozgalmaktól – az alapvető tagadás ellenére is – egyes hatalomgyakorlási technikákat átvevő jellegét hangsúlyozza.

A rendszer fő célkitűzése a birodalmi centralizáció erősítése volt. Az elemzés azonban bemutatja, az egységes elvek és eljárási előírások mellett a végrehajtást illetően az egyes tartományok oly annyira eltérő viszonyai folytán Bach is arra kényszerül, hogy a helyi hatóságoknak viszonylag széles döntési kört biztosítson az eljárási módokat illetően. (222. old.)

Az is nagyon tanulságos, ahogy kimutatja Berger Waldenegg: a vállalkozás fő ágensei, Baumgartner, Bach és az uralkodó mindig csak a következő lépésig lát előre, nincs hosszabb távon átgondolt stratégiai terve a lebonyolításról (233. old.), pedig ez a korszak úgy él az utókor tudatában, mint a nagy ívű, a valóságtól elszakadt doktrinér tervkovácslás időszaka.

Kitűnő lehetőséget nyújt ez a téma annak bemutatására is, hogy a neoabszolutista birodalmi kormányzat milyen csatornákon keresztül kívánta a társadalom különféle csoportjait mozgósítani. S hogy minden propagandisztikus erőfeszítés ellenére a kortársak a morális, indirekt kényszer vál-

tozatos eszköztárával szembesülve leginkább a kormányzati rendszer represszív voltát érezték a bőrükön – tartományi különbségek nélkül.

Miközben nem lehet eléggé méltányolni, hogy általánosítható tanulságok tárulnak eléink a konkrét eset kapcsán a rendszer egészének működéséről, meg kell jegyeznünk, mintha a szerző túlságosan is sok mindent akart volna belezsúfolni könyvébe. Több mint ezeroldalas habilitációs disszertációjának egy részét szerkesztette egybe e kötet lapjain, s talán nem elég kemény szívvel szelektált. Számos, a gondolatmenet fő vonalát tekintve kitérőnek minősíthető okfejtés (például a Kempen rendőrminiszter és Bach között 1854 végén, 1855 elején folyó vita a rendőrigazgatók informálásáról [210. old.] vagy a konkordátum erőtlén sajtópropagandájáról szóló részek [292–293. old.]) nehezíti az olvasást, s a rengeteg adat, szakirodalmi interpretáció özönében csak a már biztos fogódzókkal rendelkező olvasó képes kitartani a mű végéig.

Külön kiemelendő, hogy a szerző által feldolgozott források köre nagyon széles, a birodalmi központi kormányzati szervek iratanyagának lehető legteljesebb áttekintésére törekedett. Minden ponton jelzi ugyanakkor, ha a történet szálai a tartományi archívumok felé mutatnak. Saját maga nem végzett tartományi szintű kutatásokat, de néhány esetben, ahol konkrét konfliktusokat elemez, talán érdemes lett volna kísérletet tenni a „végkifejlet” kiderítésére (példaképp említhetjük a bukovinai parasztok erőszakos ellenállását, 424. old.), hiszen az „uralmi rendszer” működési mecha-

saira nézve legalább annyira árulkodó lehet egy-egy efféle konfliktus elrendezési módja, mint a legfelsőbb döntéshozatali utak és módok. A forrásanyag bősége mellett a könyv további kiemelendő erénye a gondos forráskritika és -elemzés. Berger Waldenegg alapos nyelvi elemzésnek veti alá a szövegeket, igyekezve a metakommunikációs üzeneteket (például a burkolt fenyegetést mint „a hatalom retorikáját” átható elemet, 326. old.) is eléink tárni. A források értelmezésekor pszichológiai motívumokat is bevon elemzésébe, érzékletesen vázolja egy-egy politikus lehetséges motivációját.

A gondos forráskritikát és értelmezést követően a szerző törekszik a pro és kontra érveket és bizonyítékokat pártatlanul felsorolni. Egyes pontokon talán túlságosan is ragaszkodik minden kortárs megnyilatkozás és szakirodalmi álláspont ismertetéséhez, ami egy disszertációban persze követelmény, de a könyv szövegét és követhetőségét időnként próbára teszi. Mindez azonban nem arra szolgál, hogy mintegy paravánként elrejtse előlünk a szerző állásfoglalását. Berger Waldenegg minden felvetett vitakérdésben határozottan állást foglal, szinte analitikus leírását adja saját értelmezési gondolatmenetének.

A neoabszolutizmus időszakáról történeti köztudatunk jobbára sommásan elítélő sablonokat őriz csak. Berger Waldenegg könyve bizonyítja: itt az idő, hogy újabb alapos elemzésekkel igyekezzünk átfogóbb képet alkotni e politikai rendszer működéséről. Berger Waldenegg könyve e tekintetben minden bizonnyal „alapkönyv” lesz még sokáig.

Magyarország mezőgazdasága a dualizmus utolsó éveiben

Nagy Mariann: A magyar mezőgazdaság regionális szerkezete a 20. század elején. Gondolat kiadó, Budapest, 2003. 460 old.

A szerző munkájában arra vállalkozott, hogy bemutassa a magyar mezőgazdaság 20. század eleji regionális szerkezetét oly módon, hogy különböző típusú, de egymással kölcsönösen összefüggő statisztikai tényezők alapján meghatározza a jellegzetes mezőgazdasági régiókat, azokat egymással és az ország egészével összevetve elemezze. A vizsgálat intervallumának kiválasztását a forrásadottságok határozták meg. A könyv a dualista mezőgazdasági átalakulás 20. század eleji, végső eredményeit dokumentálja. A mezőgazdaság regionális szerkezetének időbeli változásait – a bevezető ígérete szerint – a későbbi munkáiban fogja bemutatni. A dualizmus kori magyar gazdaság eddigi elemzői elsősorban a gazdaság egy-egy szektorát tekintették át, a szerzők csak kivételesen tettek kísérletet a történeti Magyarország egy-egy régiójának vagy tájegységének átfogó gazdaságtörténeti bemutatására. E téren az utóbbi években jelentős előrelépések történtek, köszönhető ez többek között a szerzőt is magában foglaló pécsi történeti földrajzi és gazdaságtörténeti kutatócsoportnak és a Dialóg Campus Kiadónak. A szerző hangsúlyozza, hogy leszámítva a várostörténeti kutatás vonatkozó eredményeit, még nem készült olyan munka, mely átfogó képet nyújtana a történeti Magyarország dualizmus kori gazdaságáról, illetve az egyes ágazatok regionális szerkezetéről. Ezt a hiányt pótolja a mezőgazdaság esetében Nagy Mariann, hiszen hatalmas statisztikai adatbázist alapul véve, a statisztikai elemzés eszközeivel felvértezve átfogó képet rajzol a korabeli agrárviszo-

nyokról. Könyve nem könnyű olvasmány, főleg a statisztikában kevésbé jártas olvasó számára, a következtetéseit azonban mindenki számára érthetően fogalmazza meg. A könyvet több szempontból lehet hasznosítani, megismerhetők belőle az ország általános mezőgazdasági jellemzői, egy-egy régió agráradottságai, vagy akár egy-egy agráriumhoz kapcsolódó jelenség regionális sajátosságai. Ezen túl mintaszerűen világos statisztikai elemzése, a kutatás és a publikáció módszertana szempontjából is sok információt, követendő példát kínálnak a kutatók számára. Recenzióinkban elsősorban a munka módszertanát mutatjuk be, és emellett térünk ki a sokoldalú és ily rövid terjedelemben be sem mutatható eredményekre.

Nagy Mariann kutatásának egyik fontos kiinduló problematikája az elemzés alapkategóriáinak, a régióknak a kijelölése volt. A korábbi, mezőgazdasággal foglalkozó munkák prekonceptió alapján előre megjelölt szempont vagy szempontok alapján próbálkoztak a régiók kijelölésével; statisztikai régiókat, földrajzi tájegységeket vagy nemzetiségi területeket elemeztek. Ezzel szemben a szerző arra tett kísérletet, hogy az általa létrehozott adatbázis alapján, előzetes feltevések nélkül, a gazdaságra vonatkozó mennyiségi mutatók segítségével, a matematikai statisztika módszereinek felhasználásával rekonstruálja a történelmi Magyarország mezőgazdaságának térbeli szerkezetét, azonos vagy hasonló jellegzetességekkel rendelkező csoportokba sorolja az ország megyéit. Ezen túl a korábbi szakirodalomnak megfelelő regionális egységeket is részletesen megvizsgálja, hiszen eredményei így lesznek összehasonlíthatók a korábbi munkák által megrajzolt képpel. A megyei vizsgálati szintet a forrás-

adottságok következtében kellett a szerzőnek választania, ugyanis a korabeli statisztikák a mezőgazdaság legfontosabb statisztikai adatait ebben a bontásban közölték, és ez az a közös szint, melyen az összes fontos adat összehasonlíthatóan elemezhető.

A szerző adatbázisában szereplő termelési adatok elsősorban az 1906–1910 közötti évek növénytermelésének és az 1911. évi állatszámolásnak a feldolgozása után születtek, míg az agrárnépesség és a mezőgazdasági munkaerő meghatározásához az 1910. évi népszámlálás adatait használta fel. A mezőgazdasági munkaerőnek nem csupán mennyiségi, hanem minőségi mutatóit – foglalkozási viszonyok (önálló, segítő családtag, alkalmazott), műveltség – is számba vette. Adatbázisában szerepelnek a teljes mezőgazdasági eszköz- és géppállományra, a szántók, illetve a teljes intenzív művelt terület gazdaságkategóriák szerinti megoszlására, valamint a bérletek területére vonatkozó adatok. Statisztikai elemzése során mintegy hétszáz másodlagos mutatót, változót alakított ki, melyeket a területi indexek módszerével homogenizálta. Ezeket tovább csoportosítva és átlagolva szintetikus változókat hozott létre. Ilyen például a harminckét növény átlagtermése, az eszközellátottság és gépesítettség szintetikus mutatója vagy az ún. modernizációs index. A növénytermelést jellemző értékeket öt év átlagában számolta ki, az egyes növények learatott mennyiségét a megye területének mezőgazdasági népességéhez és a mezőgazdasági keresőkhöz viszonyította, mely értékek segítségével össze tudta vetni az egyes megyék növénytermelésének fejlettségi szintjét. A természeti adottságokat, a föld minőségét és használati módját a kataszteri felvételek adataiból képzett mutatókkal jellemezte. Ennek során például cáfolta azt a szakirodalomban bevettnek számító nézetet, miszerint a nagybirtokok, illetve a paraszti birtokok holdankénti átlagos kataszteri tiszta jövedelme a paraszti birtokok kárára torzulást mutatott, így a paraszti birtok aránytalanul magasabb adóterhet viselt

volna a nagybirtokkal szemben. Sőt arra a statisztikailag megalapozott következtetésre jutott, hogy minél nagyobb a kisbirtokok területi aránya a megye birtokai között, annál kisebb a kataszteri tiszta jövedelem. A kataszteri jövedelem művelési ágankénti megoszlásának, valamint az egy mezőgazdasági lakosra és az egy mezőgazdasági keresőre jutó tiszta jövedelem adatainak segítségével meghatározta az eltérő feltételekkel, természetföldrajzi adottságokkal rendelkező régiókat. A kataszteri felmérés változói megmutatták, hogy a hagyományos gazdálkodásról a modern művelési rendszerekre való áttérés milyen egyenetlenül haladt előre az ország különböző vidékein. Különösen igaz ez az ugar mértékére vagy az egy birtokra jutó parcellák számára. Külön vizsgálta a talajerő-utánpótlás alakulását, valamint az állattenyésztést. Az állattenyésztéshez kapcsolódó változói a számosállatoknak és az egyes állatfajoknak a területhez, a lakossághoz, a mezőgazdasági népességhez és a munkaerőhöz viszonyított sűrűségét, valamint az egyes állatfajok fajta szerinti megoszlását mutatják. Az intenzív állattenyésztésre való áttérés kiegészítő mutatójaként kezelte a tejszövetkezetek elterjedtségét. A mezőgazdasági technika, a gépesítettség színvonalát az 1895-ös általános mezőgazdasági felmérésből és az 1915-ös cséplési összeírásból határozta meg. Nem a gépek abszolút számát vette figyelembe, hanem a megyék gépesítettségének egymáshoz viszonyított színvonalát. Az emberi tényező meghatározásának legfontosabb mutatójaként az ún. agrárhányadost – a lakosság azon része, mely közvetlenül a mezőgazdaságból él – és az agrársűrűséget – a mezőgazdaságból élő népesség az intenzív művelt területhez viszonyítva – használta. Gazdasági szempontból fontos mutató a mezőgazdasági keresők foglalkozási viszony szerinti megoszlása. A munkaerő műveltségére és iskolázottsági fokára vonatkozó változók az írni-olvasni tudók, valamint a legalább négy középiskolát végzettek arányát mutatják a mezőgazdasági keresők között. A

birtokviszonyok vizsgálatához négy változó-csoportot hozott létre. A mezőgazdasági termelés színvonalát jelentősen befolyásoló bérleti rendszer elterjedési fokát is külön vizsgálta.

Általánosságban tehát elmondható, hogy a korabeli statisztikai forrásokban hozzáférhető minden olyan adatsort figyelembe vett, amely valamilyen összefüggésben állhat a mezőgazdaság fejlettségével, s így akár közvetett módon is, de szerepet játszhat a mezőgazdasági régiók kialakulásában.

Hogy az egyes megyék és régiók mezőgazdaságát átfogóan jellemezhesse, kiszámolta a teljes mezőgazdasági termelés pénzben kifejezett nettó értékét. A korabeli mezőgazdasági statisztikákból viszonylag egyszerűen eljutott az egyes növények termésértékének a kiszámításához. A takarmánybázis és az állattenyésztés termelési értékének meghatározásához azonban már több forrás alapján kellett becsléseket készítenie. Számításai szerint az 1906 és 1910 közötti évek átlagában a magyarországi mezőgazdaság nettó termelési értéke 3129 millió koronát tett ki, melyhez a növénytermelés 1670 millióval (53,4%), az állattenyésztés 1459 millióval (46,6%) járult hozzá. Jelentős regionális eltéréseket tapasztalt, melyek alapján megállapította, hogy azokon a területeken, ahol a növénytermelés számára nem voltak kedvezőek a természetföldrajzi és éghajlati adottságok, az állattenyésztésre helyezték a fő súlyt. De mivel itt az egy mezőgazdasági lakosra és az egy keresőre jutó nettó mezőgazdasági termelési érték is alacsony volt, kimutatható, hogy a Felvidék néhány szlovák- és németlakta vármegyéjét kivéve, az állattenyésztés nem tudta megfelelően pótolni a kedvezőtlen adottságokkal rendelkező növénytermelés alacsony jövedelmét. Az egy lakosra jutó nettó mezőgazdasági termék országos átlagban 157 korona volt, a szélső értékeket Somogy (244 K) és Máramaros (73 K) képviselték. Egy mezőgazdasági lakosra országos átlagban 236 korona nettó agrártermék jutott (Máramaros 121 korona, Moson 356 korona). Az egy me-

zőgazdasági keresőre jutó nettó érték országos átlaga 565 korona volt (maximum: Moson, 878 K, minimum: Szolnok-Doboka 284 K), a bruttó termelési érték országosan 1001 korona volt (Moson: 1752 K, Lika-Krbava: 517 K).

A munka következő fejezeteiben a szakirodalmi vizsgálatok eddigi hagyományait követve statisztikai, természetföldrajzi és etnikai alapon vett régiókat elemzett, egyrészt bemutatta azok sajátosságait, másrészt arra a kérdésre kereste a választ, hogy ezek a régiók felfoghatók-e valódi agrárregióként. Először a statisztikai régiók (Duna jobb és bal partja, Tisza jobb és bal partja, Duna–Tisza köze, Tisza–Maros köze, Erdély, Horvátország) mezőgazdaságát jellemezte, és megállapította, hogy a statisztikai régiók nem minősíthetők egységes agrárkörzeteknek. Majd a Fodor Ferenc által kialakított és a szerző által kismértékben módosított ún. természetföldrajzi régiók – Északnyugati és Északkeleti Felföld, Kisalföld, Dunántúli Dombvidék, Alföld, Erdély, a horvát megyék, Szlavónia – mezőgazdaságát ismertette. A természetföldrajzi régiók mezőgazdasági termeléséről megállapította, hogy „fejlettségüket” az adott természeti feltételek határozták meg legnagyobb mértékben, de az ún. „emberi tényező”, az emberi erőforrás minősége, a munkaszervezet és a munkakultúra is jelentősen befolyásolta a fejlettségi szintet. Regionális vizsgálatának harmadik eleme az ún. nemzetiségi régiók szintje. Katus László beosztását figyelembe véve azok a megyék alkottak számára egy régiót, amelyekben egy nemzetiesség abszolút többségben élt, ezek lettek az „egynemzetiségű régiók”, ahol egyik etnikum sem érte el ezt az arányt, azok a „vegyesen lakott térségek”. Katustól eltérően külön régióként kezelte a magyar tömbbel földrajzilag össze nem függő Székelyföldet. Az összes (mezőgazdasági) mutatót vizsgálva a legjobban értéket produkáló térségek mindegyike soknemzetiségű, multikulturális vidék volt. Adatai azt támasztják alá, hogy a nemzetiségi régiók eltérő mezőgaz-

dasági viszonyait nem a kormányzati politika diszkriminációja okozta, sőt arra idézett példákat, hogy éppen állami támogatással indult meg az 1890-es évektől kezdődően a nemzetiségi peremvidékek mezőgazdaságának modernizálódása. Vizsgálata megerősítette azt a korábban ismert jelenséget, hogy a különböző tájakon élő, ugyanahhoz a nemzetiséghez tartozó emberek eltérő életszínvonalon éltek.

A statisztikai elemzés legfontosabb része a 7. fejezet, melyben a saját adatokon alapuló regionális térszerkezeti beosztást végzi el. A fejezet első felében a különböző változók, adattípusok közti kapcsolatot, kölcsönhatást vizsgálja a korrelációelemzés eszközével. Az egész mezőgazdasági rendszer tanulmányozásához az egyidejűleg több, egymással is kölcsönhatásban lévő meghatározó változó vizsgálatára alkalmas faktoranalízist és cluster-elemzést használja. A változók számának szükségszerű csökkentése után a növénytermelés, az állattenyésztés és az egész mezőgazdaság területi struktúráját meghatározó tényezőket vette vizsgálat alá. A kapott faktorokat röviden leírta, ismertette azok sajátosságait. Faktoranalízise a 20. század eleji magyar agrárstruktúra legjellemzőbb vonásaként a modernizálódó, kapitalizálódó és jól jövedelmező szántóföldi gazdálkodás és a hagyományos állattartás dichotómiáját emelte ki. Emellett rámutatott a szőlészet, valamint a korszerű állattenyésztés fontos szerepére is. Az ún. „modernizációs” változóknak és a természetföldrajzi adottságoknak is meghatározó szerep jutott egy adott terület mezőgazdasági színvonalának kialakulásában.

A vizsgált megyék típusba rendezésére a clusteranalízis módszerét használta, ennek alapján a 71 vármegyét 21, illetve 20 összefüggő területi egységre különítette el, melyek egyenként 2–7 megyéből állnak. A 20 régió további csoportosítás után 7 fő- vagy nagyrégiót alkot. A fejezet az így meghatározott regionális egységeket külön-külön mutatja be. Az elemzés alapján az ország agrárregiói két csoportba sorolódnak. A Du-

nántúl és a Kisalföld (I.), a Nagyalföld (II.) nagytája, valamint az Átmeneti nagyrégió (III.) Magyarország területének 57%-át tette ki, és ott élt a lakosság 64%-a. Itt a fejlettséget, hatékonyságot és modernizációt kifejező változók értékei szinte kivétel nélkül az országos átlag felett mozognak. A modern mezőgazdaság kialakításában jelentős szerepet vállaltak a korszerűen gazdálkodó – részben bérlők kezelésében lévő – nagyüzemek, amelyek e három nagyrégióban az intenzíven művelt területnek több mint egyharmadát birtokolták. Az agrármunkaerő viszonylag magas műveltségi fokon állt, és a kisbirtokosok is viszonylagos jólétben éltek. Az ország másik felén – Északi Felföld, Északkeleti Felföld, Erdély és Horvátország régiójában – a modernizációs, fejlettségi és teljesítményindexek értékei mélyen az országos átlag alatt álltak. Természeti adottságaik relative kedvezőtlenek voltak, az egy holdra jutó kataszteri jövedelem igen gyakran az országos átlag felét sem érte el. A szántók aránya alacsonyabb volt, nagy területet foglaltak el az erdők, rétek és legelők. A mezőgazdasági össztermék több mint felét az alacsony termelékenyséű és jövedelmezőségű, döntően hagyományos állattenyésztés adta. Magas volt a kisbirtokok aránya, és alacsony a bérmunka alkalmazásának foka. Jellemző volt a nyomásos gazdálkodás elterjedtsége, a tagosítatlanság, az eszközellátottság, valamint a gépésítés alacsony foka. A peremvidékeken tehát a 20. század elején is lényegében a hagyományos keretek között folyt a gazdálkodás. Két terület, az Északi Felföld középső része (5 megye, 600 ezer lakossal, 69% szlovák népességgel), valamint Dél-Erdély (félmillió lakos, 56% román mellett 28% német és 13,5% magyar lakossággal) első-sorban az emberi tényezők segítségével többé-kevésbé sikeresen ellensúlyozta a kedvezőtlen természeti adottságokat, és az országos átlagot meghaladó teljesítményt ért el.

Nagy Mariann elemzési szempontjainak összesítése után arra a következtetésre ju-

tott, hogy az ország agrárregiói két, egymástól fejlettségében jól elkülöníthető csoportot alkottak. Ezek kialakulásában fontos szerepet kaptak ugyan a természeti tényezők – domborzati, éghajlati és talajviszonyok –, de már az emberi erőforrások minősége tekinthető döntőnek, hiszen ez, alkalmazkodva a mostohább körülményekhez, részben ellensúlyozhatta azok negatív hatását.

A kötetről tehát megállapíthatjuk, hogy jelentős eredményekkel járult hozzá a dualizmuskori magyar gazdaságról alkotott történeti képhez. A számítástechnika eszközeit kihasználva, más tudományágak elemzési módszereit alkalmazva, példamutató alapossggal jut oly megkerülhetetlen következtetésekre, melyeknek be kell épülniük a korral foglalkozó későbbi publikációkba.

PAP JÓZSEF

Önérből szerveződő polgárok?

Az egyesületek hagyományosabb társadalomtörténete

*Tóth Árpád: Önszervező polgárok.
A pesti egyesületek társadalomtörténete
a reformkorban. L'Harmattan, Budapest,
2005. (A múlt ösvényén) 296 old.*

Tóth Árpád könyve több vonatkozásban úttörő munka eredménye. Az alábbiakban a könyv vázlatos tartalmi bemutatását követően a bevezető fejezetekben kifejtett, eddig Magyarországon nemigen használt megközelítésmódra, majd alkalmazásának a későbbi fejezetekben előbukkanó hiányszámaira kívánok rámutatni.

A magyar szakirodalomban tulajdonképpen ez az első olyan egyesülettörténeti vizsgálat, amely egy város szinte teljes egyesület-állományának feldolgozását kísérli meg. Európa más országaiban már régebb óta folytatnak ilyen jellegű kutatásokat, ezek természetesen mintául szolgáltak a szerzőnek. Magyarországi előzményként Bószé Sándor leíró egyesülettörténeti megközelítését¹ kell megjelölnünk, amely az egyesületek tagságának, tisztikarának és vonzáskörzetének vizsgálatára helyezi a hangsúlyt, emellett többek között arra is megpróbál rákérdezni, hogy kik vettek részt ténylegesen és tevőlegesen az adott egyesület munkájában, s az egyes társadalmi csoportok milyen egyesületi formát választottak céljaik eléréséhez.

Tóth Árpád tulajdonképpen ugyanazekre a kérdésekre összpontosít, a hasonló tematikájú angol történeti munkák alapvető módszertani megfontolását magáévá téve, egyesülettörténeti vizsgálatait várostörténeti keretbe helyezve. Teheti/teszi mindezt azon egyszerű tényre alapul véve, miszerint

az egyesületek világának valódi közege a város, hiszen döntő többségében városokban találunk egyesületeket, amelyeknek tagsága is meghatározó mértékben a városlakók közül került ki. Mint városi jelenség kerül tehát az egyesületalapítás és az egyesületi élet az elemzés középpontjába. A város társadalmi horizontként való használata folytán az egyesületek nem önmagukban válnak a vizsgálat alanyaivá, hanem együttesen, így pedig azok társadalmi tartalmát össze lehet vetni és a városfejlődésre vonatkoztatni. Tóth Árpád azt a kétirányú folyamatot vizsgálja fel, amelyben egyrészt a városok fejlődése által kitermelt problémák megoldására megszületnek az egyesületek, a másik oldalról pedig ezen egyesületek működésük és tevékenységük eredményeként tevékeny részesei lesznek a város, a városi tér ki- és átalakításának. Ez az interakció, pontosabban ennek tudatos és állandó evidenciában tart(at)ása, valamint „konkrét mechanizmusainak és eredményeinek” (9. old.) bemutatása a szerző egyik fő törekvése. Ezen túlmenően felrajzolja a pesti egyesületek skáláját, azaz hogy milyen társadalmi feladatok megoldására alkalmazták ezt a szervezeti formát, és mennyire voltak alkalmasak azok a funkciók betöltésére. Emellett a szerző fontos célja volt az is, hogy mondanóját nemzetközi összehasonlító kontextusba ágyazza. Erőfeszítése talán itt a legkevésbé eredményes. Ugyan számos alkalommal történik utalás döntően angol és osztrák példákra, de a legtöbbször bristoli és bécsi esetek és párhuzamok említése – az illusztrálás mellett – lényegében csak azt a megállapítást engedi meg, miszerint a pesti egyesületi élet sok tekintetben hasonló vonásokat mutat a nyugati mintákkal és a vártnál kisebb időbeli lemaradással az ottani mintákat veszi át. Ugyanakkor arról

¹ Bószé Sándor: „Az egyesületi élet a polgári szabadság ...” *Somogy megye egyesületei a dualizmus korában*. Kaposvár, 1997.

sem szabad megfeledkezni, hogy a nemzeti összehasonlítás alkalmazása nem gyakorlat a hazai (egyesület)kutatásban, így az elmarasztalás csak a másik két deklarált törekvés megvalósulásának eredményességével összevetve állja meg a helyét.

Az első fejezetben az egyesülettörténeti kutatások bemutatása, majd a pesti társadalmi környezet (demográfiai, gazdasági viszonyok stb.) leírása, végül (a pesti) egyesületek jogi szabályozottságának története kerül terítékre. Ez utóbbitől bontja ki a korábbi egyesület-definíciókkal elégedetlen szerző saját, a korabeli forrásokon alapuló értelmezését. Eszerint egyesület minden olyan társaság, amely közhasznú, magán-személyekből áll, akik anyagi áldozatot hoznak azért, hogy egy intézményesült, a hatóság által felügyelt, de nem hatósági szövetkezés tagjai lehessenek, mégpedig önkéntes alapon. Sajátos, hogy az egyesülettörténet pontosan ugyanazzal a nehézséggel küzd, mint az itt legfőbb segítőjeként használt várostörténet, ti. a definiálás problémájával. Annak meghatározása, hogy mi is számít egyesületnek, éppen olyan nehéznek, valójában szinte lehetetlennek bizonyul, mint pontosan és egyértelműen megmondani, hogy mi a város. Ahogy könyvének későbbi fejezetei is bizonyítják, Tóth Árpád sem volt képes tökéletesen megoldani a problémát, ugyanis nem tud minden szempontból ki-kezdhetetlen definíciót adni. Ezt támasztja alá, hogy szinte mindig engedményekre kényszerül az egyes fejezetek tárgyát képező egyesülettípusok kialakításakor. Példaként említhetők akár a tudományos egyesületek, amelyek tagjaikat meghívták, ezzel pedig az önkéntesség elve csorbult, de ugyanígy e definíciós és klasszifikációs nehézség megnyilvánulása az alfejezet, amely a sokat mondó *Egyesületek-e a segélyegyletek?* címet viseli. Mindezek ellenére elmondható, hogy a vázolt definíció alapján kialakított egyesülettípusok, mint a könyv felépítését is meghatározó klaszterek, nagyrészt helytállóak, és egyszerű, áttekinthető fejezetstruktúrát eredményeznek.

Számos tekintetben kiemelkedik a többi közül a könyv második fejezete, amelynek középpontjában a szegényügy intézményrendszerében kiemelt szerepet játszó egyesületek (jótékony nőegylet, kiseddóvók, gyermekkorház és takarékpénztárak) állnak. Nemcsak azért került ez az első helyre, mert a szegénység és az azzal együtt járó bűnözés volt az első olyan társadalmi jelenségegyüttes, amely kiváltotta az egyesületi aktivitást, hanem azért is, mert ez a legkidolgozottabb és leghosszabb fejezet, amely a többi mintájául is szolgál. Ugyanez a forrásbázis (egyesületi alapszabályok, tagnévsorok, évkönyvek, éves elszámolások, sajtóhirdetések stb.) és – bár az alfejezetek címéből nem látszik, de – hasonló belső felépítés és tematika (az egyesület története, az alapszabályban megfogalmazott célok, a gyakorlati működés, az egyesület jelentősége, a tagság társadalmi megoszlása) jellemez minden fejezetet.

Tóth Árpád kettős szempontrendszer mentén vizsgálja az egyesületeket: egyrészt igen nehezen mérhető tényleges társadalmi jelentőségüket taglalja, másrészt azt elemzi, hogy a különböző társadalmi csoportosulások közül melyek és hogyan vettek részt az egyesületi mozgalomban. Három vizsgálati szintet különít el: a deklarált célok (melyek nem ekvivalensek az egyleti alapszabállyal), a társadalmi bázis (ami viszont nem egyenlő a tagnévsorral, mert különböző tagsági viszonyok léteztek), valamint a valóságos tevékenység (például hogy milyen sűrűn kommunikáltak egymással a tagok, ki kivel és vajon mindenki mindenkivel beszélt-e, kik voltak az igazán aktívak, hogyan kerültek pozícióba stb.) vizsgálatát.

A „mi történt?“, „hogyan történt?“, „mikor történt?“ és „kivel történt?“ kérdésekre, azt gondolom, hogy a forrásokból kinyerhető válaszokat szinte hiánytalanul megkapjuk, sőt néha túl sokat is. Talán leginkább ez okozza, hogy a sok adat és eset felsorolásakor az olvasó néha kicsit elveszíti érdeklődését. Valójában ugyanazt vethetjük Tóth Árpád szemére, aminek alapján ő a

bécsi egyesületek történetét feldolgozó Herta Obrowskit elmarasztalja: a szerző „inkább leíró, mintsem elemző igénnyel” lép fel. (24. old.) Ez a leíró jelleg különösen az ötödik és hatodik fejezetben dominál.

A „miért történt?” kérdés viszont nagyon ritkán tétetik fel a műben. Azt mindig megtudjuk, hogy mi volt az egyesület célja, de a „miért léptek be az egyes emberek az egyesületbe, és miért épp abba?” kérdésekre nem kapunk választ. Másképpen fogalmazva azt mondhatjuk, hogy *Az önszervező polgárokban* az egyén önmagában nem, csak mint név és társadalmi státusz jelenik meg. Azonban az egyén nem csak nevével és státuszával egyenlő, bár való igaz, hogy ezek alapján beazonosítható. Nem állítható, hogy a könyvben szereplő emberek a hagyományos (politika)történet-írás „kisembereinek” típusába tartoznak, olyanok, akik egyáltalán nem alakítói saját életüknek, hanem a történelem, az események foglyai, elszenvedői. Mint szervezkedő, egyesületekbe tömörülő emberek sokkal inkább közelítenek azok felé, akik cselekvő módon próbálják alakítani saját életüket az őket körülvevő környezet keretei között. Ami felróható a szerzőnek, az a homo oeconomicus emberkép alkalmazásának teljes mellőzése, aki sorsának aktív alakítójaként a maga (korlátozott) racionalitása alapján kialakított stratégiákat próbálja követni boldogulásának, boldogságának érdekében. Ha ilyenként is tételizzük az egyesületi élet szereplőit, akkor a haszonmaximalizálás mint fő stratégia, valamint annak lehetséges részstratégiái – a társadalmi presztízs és a társadalmi tőke növelése – is vizsgálatunk tárgyát kell, hogy képezze. Ha ez elmarad, akkor az önérdék–haszonmaximalizálás és a kapcsolati tőke–társadalmi tőke kulcsfogalmi kimaradnak az elemzésből.²

Minden egyesület valamilyen kollektív cél elérése érdekében létrejött szervezet, amely egyénekből áll. Ahogy Tóth Árpád is

² A *kapcsolati tőke* kifejezés csupán egyszer szerepel a könyvben.

írja, az egyesületek céljai tulajdonképpen társadalmi csoportok sokféle törekvéseinek összességét jelentik. Társadalom, egyén, egyesület. Hogy kapcsolatuk jellegét meghatározzuk, vegyük Norbert Elias fogalmi apparátusát, aki társadalom és egyén viszonyában a viszony fogalmának adja a kulcs szerepet.³ Felfogásában a társadalom egyének különböző összeszövődéseiből, figurációiból, alakzataiból épül fel, így egyrészt megmarad a társadalom összetettsége, másrészt az egyén döntési szabadsága, hiszen bizonyos mértékig szabadon határozhatja meg, hogy melyik alakzat(ok)ba kíván beépülni. Ebben az olvasatban az egyesületek alakzatok, amelyek a társadalmat felépítő figurációk sajátos fajtái, de amelyek ugyanúgy működnek, mint a többi, hiszen az egyének és a közöttük kiépülő kapcsolatok alkotják. Az egyesületek tehát kollektív cél(ok) elérésére kialakult kapcsolatháló, az ebben létező összes viszony pedig kapcsolati tőke, amely bizonyos helyzetekben valóban tőkeként működik és akár anyagi haszonra is konvertálható. A kapcsolatháló csomópontjaiban az önérdéküket követő egyének helyezkednek el, akiknek egyesületbe való belépése életstratégiájuk eleme. A belépés választás. Maradva az ökonomista nézőpontnál, választás az egyesületi piac, azaz a kínálati oldal szereplői között a saját egyéni érdeknek megfelelően (kereslet).

Itt merül fel a kérdés, hogy miért az önszervező és nem az önszerveződő kifejezés került a kötet címébe. Pedig ez utóbbi nemcsak a könyvről elsőként megjelent recenzióban szerepel (hibásan), hanem Tóth Árpád egy korábbi tanulmányának címében és szövegében, illetve itt ismertetett könyvében is számos helyen (szándékoltan).⁴ Bár az akti-

³ Az eliasi életmű központi elemeinek legszabatosabb kifejtése: Elias, Norbert: *A szociológia lényege*. Budapest, 1999. 9–12.

⁴ Kiss Zsuzsanna ismertetése: Korall, 23. (2006) 223–228.; Tóth Árpád: *Önérgélyezés és önszerveződés. Temetkezési és betegségé-*

vitást, a cselekvő fellépést már az „ön” szócska kifejezi, a szervezés és a szerveződés között árnyalatnyi különbség van. Az előbbi inkább aktív, az utóbbi inkább passzív szerepvállalást sugall, az előbbi inkább folyamat, az utóbbi pedig inkább állapot jellegű. Ennek megfelelően viszont Tóth Árpád megközelítése a „szerveződő” szót indokolná a kötet címében szerepeltetni. A korábban említett kérdések középpontba állításával a tagság társadalmi, származási megoszlására fókuszálva az egyesületekre mint egészre és nem mint az azokat alkotó egyének kapcsolatrendszerére koncentrálna a szerző egy társadalmi csoportosulás állapotait vizsgálja, nem pedig a talán túlzottan heterogén és ezért összetettebb, bonyolultabb kapcsolathálót, amely az egyéni érdekek állandó változásával folyamatosan alakul. Az előbbi eljárás pontosabb válaszokat eredményez, mivel az utóbbi források hiányában a történész számára követhetetlen minden lépésében. Ugyanakkor egy nyelvtani szempontú elemzés alapján is a „szerveződő” szó használata mellett lehetne érvelni. Az ugyanis képzője alapján a visszaható igékhez sorolható, amelyek a definíció szerint olyan igék, amelyeknél az alany cselekvése önmagára irányul és visszahat az alanyra. Emellett a visszaható igék képzői azt is kifejezhetik, hogy több alany cselekvése kölcsönösen hat egymásra. Az egyesületek esetében pontosan erről beszélhetünk. Hozzá kell azonban tenni: a visszahatót valamilyen mértékben már az „ön” is jelzi a szavak elején.

Az egyéni motivációkról, az önéredkkövető cselekvésről és a kapcsolati tőke használatáról valóban csak elvéve szólnak források, elvéve vannak adatok, emiatt az egyesületek mint kollektív, egy célért küzdő, ilyen értelemben homogén szerveződések jelennek meg Tóth Árpád könyvében. Ennek ellenére a szerző is utal néhány munkára, amelyek mintául szolgálhatnának. Így

lyezési egyletek a reformkori Pesten. Korall, 5–6. (2001) 49–71.

például az egyesülettörténet módszertani megújításának tartja az eddigiek alapján követendőnek nevezhető példát, amely arra koncentrálna, hogy milyen kapcsolatrendszer eredményez az egyesületi tevékenység.⁵ Más tanulmányok az egyesületi tagság foglalkozási megoszlására koncentrálna a társadalmi változataként kerülnek elő.⁶ Amennyiben ezt elfogadjuk, úgy a korábban idézett központi kérdései alapján Tóth Árpád könyvét is az ilyen, hagyományosabb megközelítésű munkák közé kell sorolnunk.

Ugyanakkor például a második fejezet olvasásakor világossá válik, hogy a jótékonyági egyletek működésébe történő bekapcsolódást nemcsak azzal a hagyományosnak tekinthető magyarázattal támaszthatjuk alá, miszerint a szolidaritás a városban kevésbé működik, a közösségi háló nem olyan erős, mint a falvakban, és a közösségért, valamint az elesettekért tenni akarók önzetlenül segítenek a rászorulóknak – talán éppen saját lelkiismeretük megnyugtására is. Az is egyértelmű – és erre Tóth Árpád is utal –, hogy azért is támogatják a szegényügyet, mert az azzal szorosan összefüggő bűnözés felszámolása egyéni érdekük is. A koldulás veszélyeztet és irritál, az ott lakók nem akarják, hogy lakókönykük koldusok gyülekezőhelye legyen. Valójában tehát a jótékonykodás nem más, mint a köz-

⁵ Hye, Hans Peter: *Josef Bermanns Tagebücher (1835–1878). Eine Quelle zum frühen Wiener Vereinswesen.* Wiener Geschichtsblätter, (1989) 3. 118–127. Emellett utalást tesz egy olyan munkára is, amely az egyleteket „főurak és ’klienseik’ társadalmi stratégiáinak színtereként” elemzi (193. old. Kiemelés tőlem – P. G.): Vári András: *Urak és gazdászok. Arisztokrácia, agrárértelmiség és agrárius mozgalom Magyarországon 1821–1901.* Budapest, kézirat.

⁶ Poros András: *A pesti iparos és kiskereskedő polgárság részvétele az ellenzéki irányítású szervezetekben az 1840-es években.* In: Gerő András (szerk.): *Nyolc tanulmány a XIX. századi magyar történet köréből.* Budapest, 1978.

rendet veszélyeztető okok elhárítására való törekvés. Gondolatmenete zárásaként állapítja meg a szerző, hogy különösen 1833 után a nőegylet a bálozó dámák csoportosulása, akik „szórakozásuk során némi áldozatot hoznak a nélkülözők javára”. (94. old.) Szintén sokatmondó az is, hogy a pesti takarékpénztár esetében az eredetileg megjelölt jótékonykodást idővel feláldozták a profitszerzés érdekében, amikor az egyesület részvénytársasággá alakult. Az önérdékvetés legnyilvánvalóbban azonban a temetkezési és a segélyegyletekben nyilvánult meg. Ezek alapvetően tagjaik egzisztenciális érdekei szerint működtek.

A szerző fontos megállapítása, hogy egy egyesület tevékenységét sokszor az aktivisták helyett az adakozók névsora jeleníti meg. Merthogy az adakozók listái publicitást jelentettek, egyfajta presztízsrangsorként funkcionáltak. Ha valaki mint adományozó szerepelt, társadalmi presztízse növekedett. De azt is látni kell, hogy az egyesületi bevételben az adományok részaránya viszonylag alacsony. A kevés fennmaradt végakarokban általában nem hagytak sokat az egyesületekre, ez azt is mutathatja, hogy nem a magasztos cél, hanem az önérdék követése a fontosabb motívum. Kicsit analóg a helyzet a tagdíjakkal. Az Iparegyesület esetében az alacsony tagdíj magas létszámú tagságot eredményez, már kisebb összeg leszurkolásával is egy magas presztízssű egyesület tagjává lehetett válni. Egy másik nézőpontból a tagdíj mentesíthetett egyéb egyesületi kötelezettségek alól. A Pesti Műegyesület volt a legnagyobb taglétszámú egyesület. Vajon miért? Mert a tagdíj befizetésén felül semmit sem kellett csinálni, mégis elmondhatta az illető magáról, hogy ő bizony eme neves egyesület oszlopos tagja. Gondolatmenetünk szempontjából szintén fontos a kereskedelmi kaszinó célkitűzésének idézése: eszerint az intézményben összegyűlhetnek, találkoznak és üzleteket köthetnek tagjai, így segítve a kereskedelem bővülését, ami a kereskedők mellett a város érdeke is, ennyiben pedig jótékony célokat szolgál az intéz-

mény. Mi más ez, mint a kapcsolati tőke gazdasági célokra való felhasználása, pontosabban annak elősegítése? Láthatjuk azt is, hogy például az ügyvédek és a kereskedők esetében haszonnal járhatott az egyesületi tagság, vagy még inkább egy tisztség elvállalása. Nagyobb publicitást és újabb ügyfeleket jelenthetett amellest, hogy a tisztség betöltése sokszor fizetéssel is járt, egy elnöki poszt ráadásul tekintélyt, rangot adott.

Újabb elemzésre érdemes terület a többes tagság problémája. A szerző számos helyen említi, de sajnos nem elemzi részletesebben a kérdést. Pedig érdekes lenne tudni, miért vállalt valaki ilyet, mi lehetett az oka ötvenhárom személy esetében a kettős kaszinói tagságnak, vagy hogy mások miért nem törekedtek erre. Emellett egy nagyon fontos gondolatot is felvet Tóth Árpád. Megállapítása szerint a sokféle elit-meghatározást ki kellene bővíteni azzal, hogy az elit egyik jellegzetessége az egyleti aktivitás. Vizsgálatának fókuszát azonban másra irányítja, így érthető, hogy a valószínűleg egy egész kötetet igénylő kidolgozás ezen a ponton elmarad.

Úgy gondolom, nem tévedek, ha azt ál-lítom, hogy Tóth Árpád széleskörű egyesületkutató tevékenységének eredményeit még több kötetben fogja publikálni. Ezért olvastam e könyvet egy sorozat első elemeként. Egy olyan bevezető jellegű kötetként, amely – minthogy „az egyének kapcsolatának értelmezéséhez feltehetően előbb a struktúra egészéről megformált kép megalkotására volt szükség”⁷ – tisztázza a pesti egyesületi világ alapfogalmait, bemutatja főszereplőit, az egyesületeket és tagjait, felhívja a figyelmet a további kérdésekre: a hiányolt egyéni stratégiákra, a szerző által hagyományosabbnak nevezett társadalom-

⁷ Tóth: *Önszervezés és önszerveződés*. 49. – Igaz, a szerző tanulmányában mindezt az általa végzett vizsgálat előfeltételének tartott makroszemléletű kutatásokra értette, itt pedig a megállapítás éppen az ő munkájára vonatkozik.

történetet meghaladó, összetettebb problémákra, a miértekre, amelyek remélhetőleg, ha nem is ilyen adatgazdagon, de talán mégiscsak kiolvashatók a forrásokból. Ebben az értelemben nemcsak az első fejezet, hanem az egész könyv kontextualizálás, a pesti egyesületek társadalmi környezetének

alapos, a városi térbe szervesen illesztett tárgyalása – az önérdékből szerveződő polgárok mellőzésével.

PAPP GÁBOR

Régiók egykor és most

Gulyás László: Két régió – Felvidék és Vajdaság – sorsa az Osztrák–Magyar Monarchiától napjainkig. Hazai Térségfejlesztő Rt., Pécs, 2005. 234 old.

Az Európai Unió pénzügyi támogatási rendszerében kiemelt szerepet kapnak az államhatárokon átnyúló együttműködések, a közös stratégiák létrehozását célul kitűző projektek. A téma aktualitását elsősorban ez a tény adja. Szlovákia Magyarországgal együtt az Unió tagjává vált, dinamikus fejlődésével gazdasága modellértékűvé készül előlépni, határai pedig légiesedtek. Ezzel szemben a Vajdaság gazdasága stagnál, Magyarországtól való eltávolodása fokozódott Magyarországnak az Európai Unióhoz való csatlakozása után, ami abban is megmutatkozik, hogy a határforgalom elé komoly akadályok gördültek. A regionális fejlődést meghatározó másik tényező az, hogy az elmúlt másfél évtizedben a két többnemzetiségű állam: Csehszlovákia és Jugoszlávia megszűntek létezni, és az a folyamat, amely nemzetállami keretben helyezte el a tárgyalt két régiót, az ott élő magyar közösségekre negatív hatással volt, és ez a Magyarországhoz való viszonyt is számottevően meghatározta.

Gulyás László doktori disszertációjából szerkesztett könyvében kronológiai sorrendben, hat fejezetben mutatja be a két régió másfél évszázados útját, az utolsó fejezetben pedig összegzi megállapításait. Vizsgálódásának középpontjában az *államszerkezeti változások* következményei állnak. Ezzel a fogalommal egy adott terület egyik államtól a másikhoz való csatlakozását írja le. Bevezetőjében az államszerkezeti változások gazdasági és regionális vetületeinek a feltárását határozza meg célként, hangsúlyozva a gazdasági okok elsőségét a közép-európai

területi ellentétekben. Hogy miért éppen erre a két régióra esett a választása, az indoklás abban merül ki, hogy figyelemreméltó utat jártak be. A fentieknek megfelelően, a problémafelvetés a térszerkezet, gazdaság és etnikai problémák kérdéskörben fogalmazódik meg, és ez minden szerkezeti egységen következetesen végigvonul. Ezek a kérdések azonban sokszor nem a súlyuknak megfelelő terjedelemben kapnak helyet, sokszor a keretnek tekinthető rész elnyomja a valódi probléma kifejtését.

Az első fejezetben táblázatokkal és térképekkel bőségesen alátámasztva, általános képet kapunk a Monarchia és ezen belül Magyarország etnikai összetételéről és a munkamegosztás területi strukturálódásáról. Gulyás bemutatja egyrészt azokat a területi–közigazgatási reformokat, amelyeket a bécsi kormányzat kezdeményezett és kivitelezett II. József uralkodása idején, illetve az ún. Bach korszakban. Másrészt olyan tervezeteket sorakoztat fel, melyeket a Ferenc Ferdinánd trónörökös köré tömörülő „*Grossösterreich-csoport*” fogalmazott meg, illetve a kisebb-nagyobb súlyú délszláv és szlovák nemzeti mozgalmak tűztek zászlajukra 1848 után. Nagy hiányossága ennek a fejezetnek, hogy a korszak és a két régió sajátosságairól gyakorlatilag szó sem esik, pedig az alkalom adva volt, hogy bemutassa azt a folyamatot, aminek eredményeként a Felvidék az egyik legdinamikusabban fejlődő régióvá vált a térségben. Ugyanígy szó nélkül maradtak olyan régióformáló tényezők, mint például a határörvidék felszámolása, aminek nyomán a Délvidék a Monarchián belül a Magyar Királyságba integrálódott, vagy az a gazdasági aspektus, hogy milyen közvetítő szerepet játszott e terület a Balkán felé.

A második fejezet azoknak a forgatókönyveknek a szemléje, amelyeket az an-

tanthatalmak kormányai szerkesztettek tudósaik és különböző politikai csoportosulásaiak közreműködésével a Monarchia sorsáról. Ezeknek a formálásában nem elhanyagolható szerepet játszott az a propaganda, amit a nemzetiségek fejtettek ki. A terveket és azok megvalósulását alapvetően a hadi események alakulásai és a pillanatnyi diplomáciai érdekek befolyásolták. A nemzeti mozgalmak esetében pedig a konszenzus kialakulásának folyamata követhető nyomon, ami a korábbiakban nem volt jellemző. Az új határok kialakítása és szentése folyamatának a leírása a magyar történetírásból már ismert vonal mentén történik a kötetben.

A harmadik fejezet a kismemzeti széttagoltság állapotát vizsgálja, és ettől kezdve kapunk képet valójában a két tárgyalt régió sajátosságairól úgy a számadatokban, mint a leírásokban. A térség újonnan létrejött államaiban általánosan követett nemzetgazdasági felfogás a protekcionizmus lett. A ciszlajtán területek legfejlettebb gazdasága Csehországhoz került, Magyarországon pedig a Felvidék rendelkezett hasonló adottságokkal. Az egyoldalú termelőkapacitások és a felvevőpiac elvesztése miatt a cseh polgárság az államhatárokon belül próbálta újjászervezni a munkamegosztást a szlovák terület kárára. A vasúti vonalak Bécs, illetve Budapest centrikusan épültek ki, így a két országrész közötti közvetlen összeköttetés is hiányos volt, ami tovább növelte a széthúzást. A szerző igen meggyőzően ezt a korszakra jellemző vonást vezeti fel az olvasó elé, és a későbbi dezintegrációt meghatározó belső okként is ezt mutatja be. Jugoszlávia legjellemzőbb vonása ebben az időszakba a politikai instabilitás volt, amit a szerb nemzet vezető szerepre való törekvése és az ennek nyomán kibontakozó nemzeti ellentétek gerjesztettek. Úgy a Vajdaságban, mint a Felvidéken hasonló, a kormányok által kezdeményezett mechanizmusokat ragad meg a szerző, nevezetesen a földreformot és a pénzügyi/adórendszert, amelyek

rendelkezése a magyarlakta területek számára hátrányosak voltak.

A negyedik fejezetben a nemzeti-protekcionista gazdaságok csődjét látjuk, és azt, miként válik üzleti partnerré Németország, hogyan növi ki ezt a szerepét, majd rendezi újra a térség munkamegosztását a saját hadicéljainak megfelelően. A regionális fejlődésnek ez természetesen új utat szabott, Csehszlovákia szétesésével a Felvidék északi területei a német ipari létesítmények mentsvára lett. A Vajdaság visszatérésevel az a szerep hárult rá, hogy mezőgazdasági termékekkel lássa el a hadigépezetet. Ez a fejezet azonban aszimmetrikusan mutatja be a regionális fejlődést: míg a Felvidék Magyarországhoz csatolt területeiről egyáltalán nem esik szó, addig a Vajdaságnak csak ezt a részét tárgyalja, anélkül, hogy Jugoszlávia más területeiről szó esne.

A szocializmus időszakának jellemzője a térség szovjet érdekszférába kerülése és a jugoszláv különút, amit az ötödik fejezet tárgyal. A szerző a KGST gazdasági mechanizmusát vizsgálva megállapítja, hogy az Moszkva-centrikusságával „nem volt valódi multilaterális, szubregionális integráció, sokkal inkább bilaterális együttműködés halmaza”. Ilyen formán a tagországok egymás között valódi kapcsolatokat nem alakíthattak ki, az államhatárok a merev elzárkózás eszközeivé váltak, ami a régiók fejlődését meggátolta. Az izolacionizmust tovább fokozta, hogy a határmenti térségek nem kezdeményezhettek kapcsolatokat, mert azokat központilag ellenőrizték. Az 1960-as években normalizálódó jugoszláv-magyar kapcsolatok következtében a határforgalom a szerző által felsorolt formában élénkült meg: határmenti városok és megyék közti hivatalos kapcsolatépítés; gazdasági kapcsolatok az agrárszektorban; bevásárlóturizmus és vajdaságiak valuta-betétjei Magyarországon. A Vajdaság regionális fejlődését tárgyaló alfejezetben azonban aztán nem történik ezekre visszautalás, pedig ezeknek a gazdasági hozadéka megbecsülhető lehetne, és így mindez határo-

zottabban körvonalazódó tényező lenne a regionális fejlődésben.

A hatodik fejezet a rendszerváltás utáni folyamatokat mutatja be napjainkig: Cseh-szlovákia szétesését és az ennek nyomán kialakuló politikai és gazdasági nehézségeket, valamint a délszláv háborúk eseményeinek vázlatos összegzését. Az ennek nyomán kialakult helyzetben azonosít a szerző regionális kezdeményezéseket, amelyek okot adhatnak optimizmusra, és felvázol lehetőségeket, amelyek még nem fogalmazódtak meg. Úgy ennek a fejezetnek a keretei között, mint korábban is, beszámol a magyar kisebbség helyzetéről is, kiemelve azokat a diszkriminatív intézkedéseket, amelyeknek folyamatosan ki vannak téve. Ami ezen a ponton hiányolandó, az az, hogy az irodalomjegyzékből hiányzik néhány, ezt a kérdéskört tárgyaló elismert szakmunka.

A könyv gazdagon dokumentált táblázatokkal, diagramokkal és különféle térképekkel. Ugyanakkor néhány szerkesztési észrevételt kell tennünk: Furcsán hat, hogy

a táblázatok alatt a forrás megjelöléseként a saját szerkesztés szerepel, majd a szerző egy lábjegyzettel tovább küldi az olvasót a könyv végére. Ugyanilyen zavaró és fölösleges minden alfejezetnél megismételni a „diszszertációnk kereteit azonban szétfeszítené” formulát. A műszaki szerkesztésről szólva megállapítható, hogy valójában egy *Word* dokumentumot tart kezében az olvasó: nincs tördelve a szöveg, a sorköz nem egyenes. Igényesebb korrektúrára is szükség lett volna. A nagy számú illusztráció dicséretes, de a nyomdai eljárás során azok sokat veszítettek minőségükből, például a *Triasmappából* nem sok minden vehető ki.

A könyv olyan kérdéskörök tárgyalását egyesíti, amelyeket külön-külön a történetírás már részletesen vizsgált, amint arról megbizonyosodhatunk az irodalomjegyzékből is. Elsősorban akkor használhatjuk eredményesen ezt az új kiadványt, ha oktatási céllal, egyetemi/főiskolai segédletként vagy ismeretterjesztő igénnyel vesszük a kezünkbe.

NAGY BOTOND

A mártír miniszterelnök reformkori előélete

Molnár András: *Viam meam persequor. Batthyány Lajos gróf útja a miniszterelnökségig. Osiris Kiadó, Budapest, 2007. 774 old.*

A 2007-es esztendő bővelkedik a jeles évfordulókkal: a pozsonyi csata és Árpád halála pontosan 1100 éve történt, 1000 éve született Árpád-házi Szent Imre herceg és 800 éve Árpád-házi Szent Erzsébet, s ugyancsak az idén ünnepeljük Batthyány Lajos születésének kétszázadik évfordulóját. Az esztendőt a kormány Batthyány Emlékévként nyilvánította, s ez kiváló lehetőséget biztosított arra, hogy Batthyány Lajost a 19. századi magyar történelmi panteon őt megillető helyére illesszük. A történelmi emlékeket mostohán bánt ugyanis az első felelős magyar miniszterelnök életútjával: Széchenyi, Kossuth és Deák tevékenysége elhalványította mind a kortársak, mind az utókor szemében azokat a múlhatatlan érdemeket, amelyeket Batthyány Lajos nevéhez köthetünk. A gróftot mint mártírt tisztelték, de politikai örökségét nem követték.

Az alkalom tehát adott volt, de kérdés, miképp sikerült ezt tartalommal megtölteni. Az esztendő vége felé közeledve talán már elmondhatjuk, hogy az emlékévk több lett egyszerű gesztusnál, valóban megélnékült az érdeklődés Batthyány Lajos iránt: több sikeres konferencia (a teljesség igénye nélkül: Nyíregyházán, Zalaegerszezen, Szegeden, a budapesti Hadtörténelmi Intézetben) és kiállítás (például a Hadtörténelmi Múzeumban, Tiszaújvárosban, Nagykanizsán) is ezt támasztja alá. A téma szakirodalmá is jó néhány kötettel bővült, amelyek közül az egyik legjelentősebb Molnár András munkája.

Molnár András, a Zala Megyei Levéltár igazgatója az 1990-es évek elején kezdett

foglalkozni Batthyány Lajos pályafutásával. Első publikációi a témában¹ helyi és országos folyóiratokban jelentek meg. Munkáiban elsősorban Batthyány reformkori tevékenységét vette górcső alá, hiszen a gróf pályájának feltárásában itt mutatkoztak a legnagyobb hiányosságok. Kutatásának eredményeit 1996-ban megjelent *Batthyány Lajos a reformkorban* című monográfiájában összegezte. Ezt a művet egészítette ki az 1998-ban megjelent *Batthyány Lajos reformkori beszédei, levelei, írásai* címet viselő válogatott forrásgyűjteménye.

E két könyvén alapszik jelen munkája is, amely ennek megfelelően egyszerre politikai pályakép és forrásgyűjtemény. Korántsem beszélhetünk azonban egyszerűen a két korábbi kötet összedolgozásáról, hiszen a forrásgyűjtemény – immáron teljességre törekedve – néhány nehezen olvasható kézirat kihagyásával ugyan, de jócskán kibővült, és a politikai pályarajz is élesebb kontúrokkal jelenik meg. Mindemellett a szerző historiográfiai áttekintést ad, amely a Batthyány reformkori tevékenységével foglalkozó művekről nyújt tájékoztatást, valamint egy, a gróf reformkori műveinek kiadásáról szóló fejezetet ugyancsak tartalmaz a kiadvány. Az előbbi az 1850-ben, vélhetően Adolf Neustadt újságíró által összeállított, *Aufzeichnungen eines Honvéd* címen megjelent, kortársak elbeszéléseit összegyűjtő írástól egészen az ezredfordulóig követi a kutatás előrehaladását, kiemelve annak

¹ Molnár András: „Az akasztófa tükröződik a szeméből!” *Titkosrendőri jelentés Batthyány Lajos grófról (1840)*. Vasi Szemle, 47. évf. (1993) 4. sz. 499–509.; Molnár András: „Egy honvéd feljegyzései” *Batthyány Lajos grófról*. Levéltári Szemle, 43. évf. (1993) 1. sz. 49–62.; Molnár András: *Batthyány Lajos gróf hamisított adóslevele*. Vasi Honismereti és Helytörténelmi Közlemények, 21. évf. (1995) 4. sz. 61–65.

szakaszosságát. A téma 19. században megjelent művei közül Molnár András kiemeli Szemere Bertalan *Politikai jellemrajzok a magyar szabadságharcból* című könyvét és Horváth Mihály *Huszonöt év Magyarországtörténetéből* címet viselő munkáját, hiszen hosszú ideig kritikátlanul vették át más szerzők az ezekben foglaltakat, aminek következtében e művek lettek a reformkori Batthyány-kép kialakításának meghatározói. A kiemelték mellett azonban foglalkozik több hírlapi cikkel és kevés újdonságot tartalmazó kötettel is: röviden bemutatja azok megalkotóit, vázolja motivációjukat.

A következő részletesebben tárgyalt munka már a 20. század terméke. Károlyi Árpád 1932-ben kétkötetes munkát jelentetett meg Batthyány Lajos peréről. Ebben ugyan csak a témája szempontjából nélkülözhetetlen pontokon érinti Batthyány reformkori tevékenységét, de Molnár András rámutat arra, hogy így is korábban ismeretlen, elsősorban bécsi levéltári forrásokat használt fel elemzése során. Ezután az 1982-ben, Batthyány születésének 175. évfordulójára szervezett tudományos emlékülésig egy művet sem tart említésre érdemesnek, ezt követően azonban Gergely András, Varga János, Spira György, Ács Tibor, Erdődy Gábor és Deák Ágnes egy-egy tanulmányát is rövidebb elemzés tárgyává teszi, rámutatva azok forrásbázisára, a bennük található újdonságokra és az esetleges hiányosságokra. Ebben a fejezetben összegzi saját kutatási módszereit és céljait is, bemutatva a témában megjelent legfontosabb publikációit.

Batthyány gróf reformkori műveinek kiadásáról szólva megemlíti, hogy az már az 1840-es évek közepén megkezdődött ugyan, de nehezebben haladt, mint tevékenységének elemzése. Molnár András alkotói szerénységére utal, hogy jelen munkájában megpróbálja meghatározni egy-egy levél vagy országgyűlési hozzászólás első kiadóját, és nem hangsúlyozza azt a tényt, hogy az 1998-ban megjelent forrásgyűjteménye előtt csak a hagyaték töredékét közölték.

Az előbbi két fejezetből is nyilvánvaló, hogy Batthyány pályafutásának kutatói rendre szembetalálkoztak a viszonylagos forrásszegénység problémájával. A reformkor fontosabb politikai szereplői naplót vezettek vagy kiterjedt levelezést folytattak (esetleg mindkettőt), s ezekből elemezhetővé, rekonstruálhatóvá váltak személyes kapcsolataik ugyanúgy, mint eszmei, politikai gondolkodásuk változásai. Batthyány naplót nem vezetett, és levelezését is igen szerénynek kell tekintenünk. A fennmaradt forrásokból is egyértelmű azonban, hogy a gróf nem tartozott a reformkor politikusnemzedékének teoretikusai közé. Milyen tulajdonságai és tettei emelhatték hát őt a miniszterelnöki bársonyszékig? E kérdésre keresi a választ a szerző a *Politikai életrajz* címet viselő főfejezetben.

A fejezetet hat alegységre (amelyek további címekre tagolódnak) és egy összefoglaló részre bontotta a szerző, s ez a terjedelmes munkában való tájékozódást nagymértékben megkönnyíti. A fejezet elején Molnár András röviden vázolja a Batthyány család történetét, érzékeltetve a rokonság kiterjedtségét, s ennek áttekinthetővé tételéhez a 14. század végéig visszanyúló családfát is mellékel.

Ezt követően – talán aránytalanul rövidre fogva – tárgyalja Batthyány szüleinek életét és egymáshoz fűződő viszonyát. Érdemes lett volna hosszabban kifejteni e témát, hiszen a gróf gyermek- és ifjúkorára s minden bizonnyal későbbi családi életére is jelentős hatással volt ez a konfliktusokkal terhelt kapcsolat. Molnár András Batthyány ifjúkorának ismertetésekor a tényanyagokon túl rámutat arra a folyamatra, amely a feltétlen udvarhússágre predesztináló családi hagyománytól a liberális elvek konzekvens követéséig elvezeti az ifjú grófot. Kiemeli azokat az oktatókat és azokat a munkákat, akiket hallgatva és amelyeket olvasva formálódott Batthyány gondolkodása. Szellemi fejlődése mellett elemzi azt az érzelmi mélypontot is, ahová Batthyány édesapja elvesztése és édesanyjával kifejlődő konf-

liktusa miatt került, és amely meghatározta a gróf habitusát is.

Az 1830-as évek Batthyányját a szerző Széchenyihez hasonlítja, hiszen mindketten fontosnak tartották birtokaik korszerűsítését, s ismereteiket külföldi tanulmányútjaik során bővítették. E korszakból nagyon kevés forrás maradt fenn Batthyány Lajosról, ám a szerző így sem bonyolódik családi anekdotákba, mindvégig tartja magát eredeti céljához, a gróf politikai pályájának felvázolásához, és csak az ezt befolyásoló életrajzi adatokat emeli ki. Batthyány ellenzékié válását is előszörban környezetének impulzusaival magyarázza, nem mellőzve azt a tényt, hogy öntudatossága is ebbe az irányba sodorta, amely „alkalmatlanná tette az udvar szolgálatára”.

A főfejezetben a legnagyobb hangsúly Batthyáynak az országgyűléseken betöltött szerepére kerül. Megismerhetjük azt a folyamatot, amelynek során Batthyány már az 1839–1840-es országgyűlésen átveszi a főrendi ellenzék vezetését Széchenyitől, s a szerző bemutatja az ebből adódó konfliktusokat is. Elévülhetetlen érdemei voltak ebben a politikai előretörésben Batthyány feleségének, Zichy Antónia grófnőnek, aki háziasszonyként megfelelő környezetet teremtett az ellenzéki összejövetelekhez, és akit a kor legaktívabban politizáló hölgyeként emlegettek a titkosrendőri jelentések. Batthyány vezérszerepének jelentős megnyilvánulása volt 1839 végén megfogalmazott politikai programnyilatkozata, amelyet a szerző részletesen elemez. Hangsúlyozza, hogy ebben az időszakban Batthyány nehezkesen beszélt ugyan még magyarul, de a szólás- és sajtószabadságot már ekkor hosszabb felszólalásokban vette védelmébe. Külön elemzés tárgyává teszi a Wesselényivel, Kossuthal és az országgyűlési ifjakkal szembeni felségsértési perekhez kapcsolódó hozzászólásait, valamint bemutatja Batthyány érdemeit a Főrendi Napló létrehozásában.

Az 1840–1843 közötti időszakot *Széchenyi és Kossuth között* címmel tárgyalja a

munka. A gazdagon adatolt korszak elemzése során érthetővé válik az a fordulat, amelynek során a Kossuthot kezdetben „pénzsóvár, arcátlan senkinek” tartó Batthyány Lajos felismeri a Pesti Hírlap szerkesztőjében rejlő tehetséget, s azt is, hogy törekvéseik hasonlóak egymáshoz. Mivel Batthyány idegenkedett a publicisztika világtól, ezért ebben a korszakban elsősorban egyesületi tevékenységét hangsúlyozza a szerző. Tanulságos ez az időszak, hiszen az Iparegyesületben elvégzett közös munka idején vált Batthyány végleg Kossuth politikai harcostársává. Bizonyítja ezt az is, ahogy az Iparegyesületben Batthyány az elnöki, Kossuth az aligazgatói posztot töltötte be. Egyre gyakrabban kerültek személyes érintkezésbe, ami által felismerhették, hogy politikai céljaik azonosak, noha ez nem jelenti azt, hogy az eszközökben is egyetértettek volna. Az általános megfogalmazáson túl azonban csak érintőlegesen foglalkozik a szerző azzal, hogy mely gazdasági, társadalmi, politikai reformkérdésekben érhető tetten a konkrét közeledés a két politikus között. Széchenyi morózus naplóbejegyzései ugyanakkor arra utalnak, hogy komolyan féltette Batthyányt Kossuthtól.

Az 1843–1844-es országgyűlést elemző fejezetben már az ellenzék vitathatatlan vezéréként állítja elének Batthyányt a szerző. Kiemeli, hogy ezen a diétán a gróf már nemcsak a háttérből irányította a főrendi ellenzék taktikáját, hanem maga is szinte minden kérdéshez hozzászólt, és többször vállalta a vezérszónoklatot is. Elemezve és értékelve Batthyány beszédeit, részletesen kitér azon pontokra, amelyekben árnyalta vagy nyomatékosította társainak véleményét, erősítve ezzel az ellenzéki érvelést.

Az *ellenzék párttá szervezése* címet viselő fejezet bevezetésében Batthyány folytatódó egyesületi tevékenységére került a hangsúly. Itt találjuk a legtöbb anekdotát a munkában, de ezek sem öncélúak. Batthyánnak a Teleki Lászlóval kialakult konfliktusa például azt tükrözi, hogy még legközelebbi barátjával sem volt mindig felhőtlen a

viszonya, ez pedig azon személyiségjegyeire mutat rá (öntudatosság, önérzetesség, arisztokratikus fensőbbiség), amelyek a politikában sikeressé tették ugyan, de a magánéletben megkeserítették az életét. Az Ellenzéki Nyilatkozat megszületésének körülményeit ismertette Molnár András arra hívja fel a figyelmet, hogy a Habsburg örökös tartományoknak alkotmányt követelő pont – a korábbi véleményekkel ellentétben – nem Deák javaslatára került a nyilatkozatba, hanem Batthyánnak Andrian-Werburg báróval fenntartott több éves kapcsolata eredményezte azt. A szerző kiemeli az 1847-es országgyűlési követválasztáson Batthyány döntő szerepét abban, hogy Kossuthot Pest megyében, még az ellenzék egy részének rosszsallása ellenére is követték sikerült választatni. Ez a tény már a közvélemény előtt is megdönthetetlenül bizonyította Batthyány és Kossuth politikai érdekszövetségét.

Az utolsó rendi országgyűléssel foglalkozó fejezet szemléletesen ábrázolja azt a politikai kötélhúzást, amely a diéta összehívása és a bécsi forradalom kirobbanása között eltelt öt hónapban zajlott Pozsonyban, és amelynek során sem a liberálisok, sem a konzervatívok nem tudtak erőfölénybe kerülni. A márciusi fordulatról az alapos elemzésen túl bő szakirodalmi tájékoztatót is kapunk. Az összefoglalásban Molnár András Batthyány politikai nézetei, állásfoglalásai szerint gyűjti egybe a gróf életének legfontosabb mozzanatait, és több ponton lényegesen új megvilágításba helyezi azt.

A kötet második nagy tematikai egysége a kronológiai rendbe állított forrásközlés. (Ez alól három keltezetlen és egy keltezett levél jelent csak kivételt. Az utóbbinál a lábjegyzetben indokol a szerző, és mivel kisebb jelentőségű iparegyesületi körlevélről van szó, nem zavarja a szerkezeti felépítést.) Batthyány ifjúkorából – amelyet 1839-ig, az aktív politikai szerepvállalás kezdetéig datál a szerző – mindössze 15 levél maradt ránk. Későbbi politikai pályája szempontjából az 1831. november 9-én Széchenyihez írt levele

a legtanulságosabb, amelyben az őszinte elismerés hangján a „legjobb grófnak” nevezi őt, valamint önmagát egy törpéhez, Széchenyit egy óriáshoz hasonlítja. Az 1839–1840-es diéta időszakában már nemcsak számban gyarapodnak a források, hanem becesebb tartalommal is rendelkeznek. Batthyány felszólalásai ekkor többnyire a szólás- és sajtószabadság ügye köré csoportosultak. Legnagyobb hatású beszédét e témában 1839. november 4-én mondta el, amikor is logikus érveléssel tárta fel annak lehetetlenségét, „hogy király és kormány egy”. Ez esetben ugyanis a törvényhozó, a végrehajtó és a bírói hatalom összeolvadna, és így Magyarország „önkéntes monarchia volna”. Rámutatott arra is, hogy hűtlenséget még a Werbőczy István által szerkesztett törvénykönyv szerint is csak tettel lehet elkövetni, s nem szavakkal. Batthyány következtetése tehát az, hogy a kormánytagok azok, akik „egy sértett nemzetnek neheztelése ellen a trónnak szentségében lelnek oltalmat” a hűtlenségi vádakkal. Ennek jegyében a törvénytelen perek megsemmisítését követelte, ugyanis a kegyelem a bűnösség beismerését jelentette volna. A sajtószabadság iránti elkötelezettségét mutatja a főrendi napló bevezetését szorgalmazó beszéde, amelyben a mágnásoknak a nemzet irányában meglévő felelősségével érvelt.

Ki kell emelnünk a források közül Batthyány 1839. december 14-e előtt írt politikai programnyilatkozatát, hiszen a szerveződő főrendi ellenzék alapelveit kívánta ebben megfogalmazni. Arra kereste a választ, hogy „mi célunk, miért tűztük ki azt magunknak, és mi módon érhetjük el azt”? Ugyanakkor már a kezdő mondatokból nyilvánvalóvá válik, hogy a nyilatkozat inkább gyakorlati szempontokat összegző „cselekvési terv”, mint elvi síkon mozgó reformprogram. Az íráson érezhető Széchenyi hatása: „Tekintetbe vévén, hogy hazánkban minden lehető jót csak úgy lehet előmozdítani, ha a politikai hatalom is ott összpontosítatik, hol a vagyoni és értelmiség legnagyobb súlya létezik összpontosítva; ezen kö-

zéppontnak pedig a mágnási rendet tekintvén: e rendnek mind parlamentáris, mind extraparlamentáris túlsúlyát tűztük ki célunknak”. (372. old.) Ugyancsak Széchenyi hatását tükrözi az ősiség és a háramlási jog eltörlésének követelése. Ezek azonban csak eszközök ahhoz a végcélhoz vezető úton, ahol „a politikai jogok minden személyes kiváltságok lassanként történő eltörlésével, azon túl bizonyos census arányában gyakoroltassanak”. (373. old.)

Az 1841–1843 közötti évekből Batthyánnak elsősorban az Iparegyesület elnökeként jegyzett hivatalos és magánlevelei maradtak fenn, valamint ezen időszakban jelent meg *Az ikervári répacukorgyár ismertetése* című, egyetlen publikált cikke. Az 1843–1844-es országgyűlés idejéből maradt fenn a legtöbb forrás Batthyány Lajostól. A főrendi ellenzék vezetője több témában tartott vezérbeszédet, megszólalásainak többsége azonban néhány mondatos kiegészítés, illetve reagálás az előtte elhangzó véleményre. Első nagy hatást kiváltó megnyilatkozása a diétán a sajtószabadságot védelmébe vevő 1843. június 30-i beszéd, amelyben az előleges cenzúrától mentes országgyűlési újság megindítását szorgalmazta. Kiemelte, hogy „ott, hol sajtószabadság uralkodik, minden polgári pártfelek tisztelik azt, s egyaránt a nemzeti jólét paiszául tekintik”. (423–433. old.) Batthyány érzékeltette: a hírlap megindítása a követeket küldő megyék elemi érdeke, hiszen csak így tudják ellenőrizni, hogy követeik az utasításoknak megfelelően szavaznak-e. Legaktívabban a szabad királyi városok reformjának vitájában vett részt. Elfogadhatatlannak tartotta, hogy azok összesen csak egy szavazattal bírnak a diétán, a szavazatok számának növelését azonban (az ellenzék javaslatára) alapján 16-ra emelték volna azok számát) a városi vezetőségválasztás reformjához kötötte. A választásra jogosultak körét az egész városi lakosságra ki kívánták terjeszteni, ezzel próbálva megakadályozni, hogy ez a változás a konzervatívok sorait erősítse. Amennyiben nem terjesztik ki a

választójogot, akkor „a királyi városok ilyen módoni coordinatiója mellett a városi követek nem viselnék képét a városnak, s nem volnának egyebek, mint a kormánynak szolgálói és a hatalomnak vak eszközei, s az önkénynek csupa automatjai” – fogalmazta meg véleményét erőteljesen Batthyány 1844. március 30-án. (515. old.)

Több alkalommal szólalt fel a egyes házasságokkal foglalkozó vitában is. 1843. szeptember 28-i beszédében a kormány és a magyar főpapság összejátszására mutatott rá, hiszen „ötven esztendőn át tiszteltetett az adott szó szentsége, és mindaddig megtarték ezen törvény [ti. az 1790/26. tc., amely a protestánsok szabad vallásgyakorlatát biztosította – A. B.], mígnem a magyar főpapság kedvezőnek vélte az időszaki körülményeket annak megszegésére, azaz míg biztos reménnyel nem számíthatott arra, hogy többet fog nyomni Bécsben az apostoli, mintsem az alkotmányos királyság”. (454. old.)

Az 1844–1847 közötti időszaknak ismét szűkösebb a forrásbázisa: összesen 22 dokumentum tartozik ide, melyek döntő többsége ismét magánlevél vagy egyesületi körlevél. Érdekes ez a forráshiány, hiszen épp ez az ellenzék párttá szerveződésének fő periódusa.

A zárófejezet az utolsó rendi országgyűlés idején keletkezett forrásokat veszi számba. Batthyány felszólalásai híven tükrözik a diétán kialakult egyensúlyi helyzetet, melynek feloldására több éles hangvételű beszédet tartott, érdemi előrelépést azonban ezekkel sem érhetett el.

A forrásokból egyértelmű, hogy Batthyány Lajost nem korszakalkotó gondolatok vagy szónoki tehetsége emelte az ellenzék vezetőjévé, sokkal inkább szervezőkészsége és kivívott tekintélye. Soha nem volt tömegeket lázba hozó népvézér, de kvalitásait jelzi, hogy a kor politikusai közül Kosuth Lajostól Széchenyi Istvánig, Eötvös Józseftől Esterházy Pálig különböző politikai irányzatok híveit nyerte meg a kormányzásra, és irányította munkájukat mindad-

dig, ameddig a törvényes keretek ezt lehetővé tették.

Molnár András műve egyszerre összefoglaló és új kutatásokra ösztönző munka. Összefoglaló, hiszen Batthyány reformkori tevékenységét még senki sem tárta fel ilyen részletességgel, és új kutatásokra is ösztönöz, hiszen a gróf szellemi hagyatékának majdnem minden fennmaradt elemét tar-

talmazza a forrásgyűjtemény, ami kiváló lehetőséget nyújt a további vizsgálódásokhoz. A tartalmát és kiállítását tekintve is igényes és kiváló munka nem hiányozhat senkinek a könyvespolcáról, aki kíváncsi az első felelős és független magyar (mártír) miniszterelnök reformkori munkásságára is. A politikusi pályakép ugyanis csak ezzel teljes.

ANTOS BALÁZS

Milyen az idő?

Jean Leduc: A történészek és az idő.

Elméletek, kérdések, írásmódok.

Ford.: Novák Veronika. Kalligram Kiadó, Pozsony, 2006. 376 old.

„A történész kutatásának legfőbb tárgya a múlt.” Evidens e kijelentés, nem is hiszem, hogy túl nagy meglepetést váltana ki, inkább afféle közhelynek tűnik. Ám ha egy kissé alaposabban megnézzük az állítás – a történettudomány talán legáltalánosabb definíciója – alanyát, a múltat mint idődimenziót, s a történész időbeliségére is figyelmet fordítunk, a gondolatot valahogy így szöhetjük tovább: „A történész önnön jelene felől kutatja a múltat, hogy saját korszakának – és a jövőnek – megmutassa azt.” Ebből adódóan tehát a történelem bizonyos szempontból az idő tudománya is, pontosabban, ahogy a modern francia történetírás egyik „alapító atyja”, Marc Bloch megfogalmazta, a történetírás „emberek tudománya”, méghozzá „időben mozgó embereké”, mi több, „[a]z az atmoszféra, amelyben gondolkodása természetesen tud lélegezni, az időtartam kategóriája”.¹

Bloch e kijelentése a kiindulópontja Jean Leduc könyvének, mely a történész munkáját éppen e felől a – legalábbis nálunk – talán kevésbé elemzett aspektus felől próbálja vizsgálni, vagyis a huszadik századi (elsősorban francia) történettudománynak az időhöz való viszonyát igyekszik feltárni. A történész munkája sokféleképp fonódhat össze az idővel: alapvető kutatási közege ez, és tevékenysége során egyszerre kísérli meg éreztetni a jelen és a múlt közötti távolságot (a múltat önmagában, „sine ira et studio” bemutatni), és leküzdeni azt (vagyis megje-

leníteni a múltat). Sőt, amint Leduc könyve Előszavában kifejti, a történésznek azzal a problémával is szembesülnie kell, hogy az idő nem egyszerű és egyértelmű kategória, nemcsak pusztán közeg, melyben él és kutat, hanem a fizikai, mérhető időn túl az emberi idő maga is személyes és/vagy társadalmi konstrukció. A tapasztalat persze nem új, hiszen már Szent Ágoston is a „lélek kiterjedéseként” definiálta az időt, s mindhárom idődimenzió alapját magában az emberben vélte megtalálni,² ám Leduc szerint amellett, hogy a gondolkodástörténetben évezredek óta jelen van a problematika, lényegében a 20. század elejétől vált az idő (pontosabban az idő relatív szemlélete) központi jelentőségűvé. A természettudományban az einsteini elmélet megkérdőjelezte a newtoni fizika abszolút időfogalmát, egészen más alapokra helyezve az idő kategóriáját, mint a korábbi fizikai világgép tette. E tapasztalat – vagy valami ehhez hasonló – nagyjából ettől az időszaktól fogva a humántudományoknál is megfigyelhető, hiszen, mint a szerző vázlatosan bemutatja, az idő fogalma a filozófia (Bergson „időtartam”-terminusától a husserli időfenomenológiáján át Heidegger bölcséletéig), a szociológia (Durkheim „társadalmi idő” kategóriájától Halbwach manapság újra divatossá vált „kollektív emlékezet”-fogalmáig), valamint (az „időn kívüli” tudattalan és a lineáris időben mozgó tudat egymásra hatásának freudi elmélete révén) a pszichoanalízis területén is problematizálódott. Sőt, Leduc bemutatásához hozzátehetnénk, hogy nemcsak a természet- és humántudományokban, hanem a szépirodalomban is centrálissá vált e kérdés, hiszen e nézetekkel nagyjából egy időben keletkeztek a század nagy „időregényei”, melyek közül a leghíresebbek talán

¹ Bloch, Marc: *A történész mestersége*. Ford. Babarczy Eszter–Kosáry Domokos–Pataki Pál. Budapest, 1996. 26.

² Vö.: Augustinus, Aurelius: *Vallomások*. Budapest, 1987. 354–380.

Marcel Proust regényfolyama, Virginia Woolf *Mrs. Dalloway* című könyve, illetve Thomas Mann *Varázshegye*, amelyek – ahogy azt híres elemzésében Paul Ricoeur kifejti – nem csak az „időben játszó” művek, hanem az időt tárgyukká tevő, az „időről szóló” munkák is.³ Mint számos teoretikus hangsúlyozza, az idő problémájára történő reflexiók a 20. század második felében is főszerepet kaptak, sőt, sokak szerint az 1960-as évektől egyre erőteljesebben kibontakozó (általában különféle „poszt” előtagú főnevekkel megnevezett) világszemlélet az idő fogalmát is átalakította – vagy egyenesen az időtapasztalat átformálódása hozta létre az új társadalmi-kulturális rendszert.⁴

Vagyis az idő problémája a 20. században már mintegy „benne volt a levegőben”, s mint Leduc kifejti, előbb-utóbb a történettudománynak is foglalkoznia kellett a kérdéssel. A szerző szerint az első komolyabb, elméletileg is megalapozott történeti időelmélet az *Annales*-kör második nemzedéke vezető alakjának, Fernand Braudelnek híres tézise volt, mely szerint a történeti elemzésnek három idősíkja különíthető el: az események és a politikátörténet rövid távú ideje, a szinte mozdulatlan, nagyon lassan változó hosszú időtartam (*longue durée*), valamint a kettő között levő, a gazdasági konjunktúrák által meghatározott középtávú idő. Braudel szerint az eseménytörténet a „legszesélyesebb, a leginkább csalóka” kategória, ám a hagyományos, 19. századi politikátörténet gyakorlatilag csak ezt vette figyelembe, így meglehetősen leegyszerűsített idő- és történelem szemlélettel dolgozott. A 20. századra azonban a gazdaság- és társadalomtörténet térhódítása – valamint bizonyos, más diszci-

línák, elsősorban a strukturalista antropológia révén kibontakozó kutatások – új vizsgálati módszereket és új időszemléletet tettek szükségessé: a történésznek már nemcsak a vizsgált alanyok által is tapasztalható időt, a látványos események idejét kell figyelemmel kísérnie, hanem a „tudatlan történelmet”, az egyes személyeken (esetleg nemzedékeken) átívelő, hosszú időtartamok szerkezetét is.⁵

A braudeli hármasság időtartam nemcsak azt mutatja, hogy többféle idő lehetséges, hanem azt is, hogy az idő(k) alapvetően konstrukció(k): már a legalacsonyabb („csalóka”) szinten is társadalmilag létrehozott az idő, a másik két szféra (a konjunkturális és a hosszú időtartam) pedig már egészen látványosan a történész által utólagosan kialakított – ám paradoxnak tűnő módon egyszerűsített – mégis létező, vizsgálható – kategóriák. Leduc könyvében aprólékosan nyomon követi a braudeli szemléletmód térhódítását a francia historiográfiában: kimutatja, hogy az 1960-as évektől lendült igazán fel Braudel módszerének alkalmazása; az ekkortájt született doktori értekezések nagy része e szemléletmódot tükrözte, még abban is, hogy a szerzők strukturális vizsgálataiban általában egyfajta „eseményellenesség” nyilvánult meg, s a történettudósok tanulmányaikban inkább a hosszú időtartamra helyezték a hangsúlyt.

E korszaktól kezdődően figyelhető meg, hogy az idő több szinten problematizálódott a történészek munkáiban: gyakorta reflektáltak olyan, az idővel kapcsolatos elméleti kérdésekre, mint például a korszakolás (mely talán a leglátványosabban árukkodik az idő szemléletének önkényességéről, hiszen a korszak sohasem adott dolog, hanem mindig utólag, visszamenőlegesen létreho-

³ Ricoeur, Paul: *Time and Narrative*. Vol. 2. Angol ford.: Kathleen McLaughlin–David Pellauer. Chicago–London, 1985. 101.

⁴ Vö.: Heise, Ursula K.: *Chronoschism. Time, Narrative, and Postmodernism*. Cambridge, 1997.

⁵ Vö.: Braudel, Fernand: *A történelem és a társadalomtudományok. A hosszú időtartam*. In: *Történetelmélet*. II. kötet. Szerk. Gyurgyák János–Kisantal Tamás. Budapest, 2006. 1159–1182.

zott egységesítő fogalom),⁶ valamint hamarosan maga az idő is kutatási témává válhatott, hiszen amennyiben az ember magát az időt is (társadalmilag, kulturálisan, történetileg) változó módon érzékeli, az egyes periódusok, kultúrák időtudata is vizsgálható. Reinhart Koselleck kutatásai, melyek a modern kor kibontakozását egy új, alapvetően a jövőorientációra alapuló időtapasztalattal hozták összefüggésbe, vagy a német történész metodológiájából kiinduló François Hartog, aki a történetiségnek és az időtapasztalatnak különböző, koronként változó rendjeit állapította meg, jól mutatják például, hogy az idő kutatása nem csupán egy, a lehetséges történeti témák közül, hanem bizonyos korszakok, kultúrák elemzésének elengedhetetlen eszköze lehet.⁷ Ugyanez mondható el az utóbbi évtized egyik „legdivatosabb” történelmi témájáról: az (egyéni és kollektív) emlékezet kutatásáról, valamint az emlékezet és a történelem különbségét övező (elsősorban francia) vitákról.⁸

Nemcsak a történészekre hatottak más tudományágak időelemzései, hanem a braudeli szemléletmód hatása is kimutatható az 1960-as évek filozófiáján: a neves marxista bölcsező Louis Althusser például egyszerre hangsúlyozta az Annales-iskola tanainak fontosságát, és fejezte ki a kortárs historiográfiával szembeni kritikáját, mivel szerinte a történészek még mindig nem voltak képesek eléggé elszakadni a „reális, kézzel fogható idő” tézisétől, túlságosan a folytonosságra építették elemzéseiket. A folytonos történelem elleni talán leghíresebb

támadás Michel Foucault nevéhez fűződik, aki szerint a történelem időbeli folytonosságának tana leegyszerűsíti, szimpla egymásrakövetkezésekre és ezekből levezetett ok-okozati összefüggésekre redukálja a történetírást. Ám a kurrens történeti kutatások (például az Annales vagy a cambridge-i gazdaságtörténeti iskola) behozták a folytonosságihiány – vagyis az egymástól elkülönített időrétegekre alapuló vizsgálat – fogalmát a történetírásba, mely egyszerre eszköze és tárgya a történeti elemzésnek.⁹ E diszkontinuus időszemléletre alapított történetírást Foucault nemcsak propagálta, de alkalmazta is, elég csak A szavak és a dolgok elemzéseire gondolni, ahol a vizsgált három nagy episztémét (a reneszánszt, a klasszikus, valamint a modern kort) a kronológiai egymásra következéseken túl semmi sem köti össze, mindegyik önálló szerkezeti egységet alkot.

Leduc könyvében, bár kissé szakadozottan, kitérőkkkel tarkítva, de végighalad egy történet, méghozzá annak históriája, hogy a francia történetírás milyen módszerekkel problematizálta az időt. E történet következő nagyobb elemét az elbeszélés kérdését övező, leginkább az 1970-es évektől kezdődő egyre erőteljesebb viták adják. Itt természetesen az angolszász analitikus filozófia és irodalomelmélet felől érkező „nyelvi fordulat” és a narrativista teóriák térhódítására kell gondolni, melyek a francia szellemi élettől sem voltak idegenek, hiszen a honi strukturalista irodalomelmélet (főként Roland Barthes) mellett már az 1970-es években olyan neves történészek tárgyalták a történelem és az elbeszélés, valamint a történetírás episztomológiájának problematikáját, mint például Paul Veyne vagy Michel de Certeau.¹⁰ Azzal, hogy az idő problé-

⁶ Vö.: Steinwachs, Burkhardt: *Mit nyújthatnak az (irodalmi) korszakfogalmak? Követelmények és következmények*. Helikon, 46. (2000.) 3. sz. 324–333.

⁷ Vö.: Koselleck, Reinhart: *Elmúlt jövő. A történeti idők szemantikája*. Budapest, 2003.; Hartog, François: *A történetiség rendjei. Prezentizmus és időtapasztalat*. Budapest, 2006.

⁸ Vö. például: Le Goff, Jacques: *Histoire et mémoire*. Paris, 1988.; Ricoeur, Paul: *La mémoire, l'histoire, l'oubli*. Paris, 2001.

⁹ Foucault, Michel: *A tudás archeológiája*. Budapest, 2001. 14–16.

¹⁰ Vö.: Barthes, Roland: *A történelem diskurzusa*. In: *Tudomány és művészet között. A modern történelemelmélet problémái*. Szerk.: Kisantal Tamás. Budapest, 2003. (A szöveg

makörét Leduc összekapcsolja az elbeszélés kérdésével, egyértelműen Ricoeur az 1980-as évek közepén megjelent három kötetes nagy szintézisének a *Temps et récit* (1983–1984) című munkának a központi gondolatával ért egyet, miszerint az idő és az elbeszélés óhatatlanul összetartozó fogalmak, ugyanis maga az idő annyiban válik emberi (érzékkelhető és érthető) idővé, amennyiben narratív formájú. Magyarul az idő múlását és egyáltalán magát az időt elbeszélésként, egy történet idejeként érzékeljük, s az idő problémáját csak a történetalkotás problémájával együtt tudjuk elemezni. Első pillantásra meglepőnek tűnhet, hogy Ricoeur érvelésében is nagy szerephez jutott Braudel és az általa bevezetett metodológia, hiszen a francia történész éppen az esemény- és politikátörténettel szemben (vagyis a rövid időtartamot vizsgáló historiográfia ellen) érvelt, s a közép és hosszú távú struktúrák elemzését szorgalmazta. Az esemény és a politikátörténet alapvetően narratív műfajok, ám a strukturális történetírás nem az, legalábbis elvileg nem. Ám, mint Ricoeur elemzésében kimutatja, még Braudel magnum opusa, *A Földközi-tenger és a mediterrán világ II. Fülöp korában is elbeszélő szerkezetű*, ugyanis a francia történész művének három idősíkjá s az egyes elemek strukturális analízise lényegében egy, a Mediterráneum lassú hanyatlásáról szóló kvázi-cselekményt bont ki. „Ennek az átfogó cselekménynek a szolgálatában áll mindhárom szint” – állítja Ricoeur. „Ám míg egy regényíró egységes elbeszélésbe szóné őket – ahogy ezt Tolsztoj tette a Háború és békében – Braudel egy analitikus művelettel elkülönbözteti a szinteket, s ezek kölcsönhatása hozza létre a teljesség benyomását. Így egy valódi kvázi-cselekmény jön létre, mely részleges és ebben az értelemben absztrakt

alcelemekre oszlik.”¹¹ Vagyis a filozófus szerint még Braudel is cselekményt alkotott, ám ez nem tekinthető a mű negatívumának, hiszen az emberi múltat és időt vizsgáló történetírás csak narratív nyelven fejezheti ki az idő tapasztalatát (Ricoeur Braudel művén kívül még más korabeli, braudeliánus szemléletmódot tükröző historiográfiai munkákról – például Georges Duby vagy Jacques Le Goff műveiről – is kimutatta elbeszélő természetüket).

Ezek után, részint Ricoeur nyomdokain haladva, Leduc könyvében tesz egy igen fontos megállapítást, mely a további elemzések kiindulópontjává válik. Szerinte bár a történelem és a szépirodalom kétségkívül különböző írásmódok (amennyiben az előbbi tényekre épül, az utóbbi pedig alapvetően fikcionális), mégsem lehet teljesen izolálni a két területet: ahogy minden irodalmi mű így vagy úgy, de tartalmaz a valóságra vonatkozó elemeket, a történelmi szövegek is alkalmaznak irodalmi eszközöket. Teszik ezt azért is, mert egyrészt nyelvi eszközökkel ábrázolják a múlt valóságát, másrészt pedig, ha Ricoeur tézisé elfogadjuk, akkor logikusnak tűnik, hogy a historiográfiai munkák a múltbeli folyamatok időbeliségét csak elbeszélői eszközökkel képesek rekonstruálni. Ebből adódóan, ha a történelmi munkák idő- (és múlt-) szemléletét vizsgálni akarjuk, a történelmi művek nyelvét, elbeszélő módszereit is elemeznünk kell – vagyis a nyelvészet és az irodalomelmélet által kialakított szövegelemző módszerek segítségével mélyebben megismerhetjük a történészek időszemléletét.

Leduc művének talán legeredetibb része az utolsó három fejezet, melyekben éppen erre tesz kísérletet: francia történetírói műveket és történelemkönyveket a bennük kifejeződő időszerkezetekre koncentrálnak tekint át. Főként Gérard Genette narratológiai tipológiája alapján a szerző az elbeszélő

eredetleg 1967-ben íródott.); Veyne, Paul: *Comment on écrit l'histoire*. Paris, 1971.; Certeau, Michel de: *L'écriture de l'histoire*. Paris, 1975.

¹¹ Ricoeur, Paul: *Time and Narrative*. Vol 1. Angol ford.: Kathleen McLaughlin–David Pellauer. Chicago–London, 1984. 215.

és elemző művek időjelölőire, a múlt időt kifejező szerkezetekre, valamint arra a kérdésre összpontosít, hogy milyen időben írják egyáltalán a történészek a műveiket. Bár a francia nyelv sokkal cizelláltabban, többféle nyelvtani időszerkezet segítségével képes kifejezni a múlt időt, mint a magyar (pontosabban a magyarban az egyszerű múlt időn kívül létezik ugyan elbeszélő és összetett formula is – például „mondám”, „mondta volt” –, de ezeket már az irodalmi nyelv is inkább csak archaizáló szándékkal használja), valószínűleg nem volna haszontalan Leduc vizsgálatát „honosítani”, a magyar történelemkönyveket is hasonló elemzés alá vetni. Hiszen nemcsak igeidők segítségével fejeződik ki a múlt, hanem egyes retorikai vagy elbeszéléstechnikai eszközök is bizonyos időaspektusok ábrázolására szolgálnak, vagy meghatározzák az elbeszélés ritmusát – azaz az olvasás során érzékelt történetidőt. Ennek olyan nyelvi eszközei lehetnek, mint például a jelenet, a szünet, az összefoglalás, az ellipszis („néhány évvel később”) vagy az időbeli odavissza ugrálás (ezen belül pedig a korábbi eseményeket utólagosan felidéző analepszis és a történet idejéhez képest előreugró, későbbi eseményeket előrevetítő prolepszis). Talán mondanom sem kell, hogy ezeket az eljárásokat nemcsak a szépírók alkalmazzák, és nem csupán annyi szerepük van, hogy a történetet érdekessé, olvasmányossá tegyék, hanem az elbeszélésben olvasható események értelmezését is befolyásolják. Nem mindegy például, hogy az olvasó melyik információnak a történet mely pontján jut birtokába, milyen jelenetek és események vannak hosszasan leírva, és melyeknél „gyorsít” az elbeszélés. Szélsőséges példát említve akár még az is lehetséges, hogy egy történelmi munka időben visszafelé haladva ábrázolja az eseményeket, s így az olvasó előbb tudja meg a következményt, s csak azután az előzményt, mivel ez az eljárás mindennél jobban kifejezheti, „mekkora

nyomás alatt tartja a múlt az egyes személyeket és csoportokat”.¹²

Leduc elemzéseinek végén több következtetésre jut. Egyfelől a szerző bőséges példatárral (több mint száz darabból álló minta alapján dolgozott, melyben a francia középiskolai tankönyvektől Georges DUBY-ig számos történelemkönyv szerepel) igyekszik alátámasztani azt a nézetet, hogy a történelmi munkák (még a leginkább hosszú időtartamra koncentrálok is) elbeszélői természetűek, legalábbis a történésznek „az általa elmondottak bizonyítása végett még akkor is narratív szekvenciákat kell beágyaznia szövegébe, ha stratégiája nem az elbeszélésre alapozódik.” (369. old.) Másfelől Leduc szerint a történelmi munkákat mintha nem érintette volna meg túlságosan mélyen a természettudósok és a filozófusok „relatív”, illetve „belső” idő koncepciója: még mindig inkább a naptári időkategóriákra és a hagyományos korszakolásra építik szövegeiket (különösen igaz ez a középiskolai történelemkönyveknél, melyeknél újítások nemigen fedezhetők fel). Harmadrészt az elemzett művek alapján úgy tűnik, a francia történetírói szövegekben az utóbbi félszázadban egyre inkább a jelen idő használata vált uralkodóvá, vagyis jelen idejű igealakok alkalmazásával ábrázolják a múltat. Ez ellentétes tendenciát mutat a (francia) szépirodalommal, ahol inkább a múlt idejű igealakok használatosak. Leduc több magyarázat lehetőségét is felvet e tendencia indoklására: lehetséges, hogy a múlt jelenvalóvá tételét vagy a történész jelenlétének kiemelését szolgálja az eljárás, de az is lehet, hogy egyszerűen azért van így, mert a kijelentő mód jelen idő a beszélt nyelvben a leghasználatosabb, s a történészek részint kényelemből, részben pedig a közérthetőség miatt ragaszkodnak ehhez. A szerző nem

¹² Burke, Peter: *Az eseménytörténet és az elbeszélés újjászületése*. In: *Történetelmélet*. II. köt. 944. A szerző az ilyen típusú elbeszélés két példáját is említi: B. H. Simner és Norman Davies műveit.

akarja eldönteni a kérdést, inkább csak jelzi a probléma fontosságát. Anélkül, hogy Leduchöz hasonlóan alapos vizsgálatokat végeztem volna a magyar nyelvű történelmi munkákban, a magam részéről arra voksolnék, hogy nálunk egy ilyen elemzés az egyszerű múlt időt hozná ki „győztesnek”. Hogy ez amiatt van-e, mert távolítjuk a múltat, vagy csupán azért, mert az egyszerű múlt a hétköznapi nyelvben is centrális szerepű, nem feladatom eldönteni (bár inkább az utóbbi felé hajlok, mivel a jelen időben írott szöveg a magyar nyelvben nagyon erőteljesen fejezi ki az egyidejűséget, történelmi szövegekben általában inkább az „időtlenesség”, állandó idejűség kifejezésére szolgál – például írott munkákra hivatkozás esetén: „Franciául 1999-ben megjelent könyvében Leduc azt írja, hogy...”).

Mindenesetre a végkövetkeztetésekből úgy tűnik, mintha lenne egy legvégső konklúzió is, melyet a szerző nem mond ki nyíltan, de erőteljesen érződik a könyvön az általa képviselt vélemény. Lehet, hogy a történészek nem a legbonyolultabb időelméletek és elbeszélés módszerek felhasználásával ábrázolják a múltat, de ez leginkább a szakma és a befogadói közösség viszonya miatt van így: vagyis a történettudománytól még mindig a hagyományosabb elbeszéléseket, időkezelést, nyelvhasználatot várja el

a közönség. Ez egyáltalán nem negatívum, inkább valamiféle jelzés a 20. század történelemfelfogásáról. Emellett Leduc leszögezi, hogy történetek változások, az utóbbi ötven év történetírásában és elméletében is megfigyelhetők „fordulatok”, melyek főként a más tudományok felől érkező hatások integrálását vagy az arra adott válaszok megjelenését jelentik. Talán maga a könyv is erről tanúskodik, hiszen Leduc itt fél évszázad elméleteit próbálja meg röviden ismertetni és alkalmazni, mind a szűkebben vett szakma, mind pedig a laikus közönség számára érthetővé tenni és népszerűsíteni. E célt jól szolgálja például a könyv végi szakirodalmi tájékoztató vagy az egyes fejezetek utolján olvasható Kislexikonok, melyekben a szerző röviden ismerteti néhány fontos, a témával kapcsolatos fogalmat – így a mű kézikönyvként is remekül használható. Reméljük, hazai megjelenése – mely jól árulkodik arról az itthoni folyamatról, hogy az utóbbi időben idehaza is megkezdődött a történettudomány elméleti felzárkózása (netán „fordulata”) – nem marad hatástalan, s a mű a hazai történészeket is hasonló reflexiókra és kutatásokra ösztönzi.

KISANTAL TAMÁS

Számunk szerzői

ANTOS BALÁZS	egyetemi hallgató, SZTE BTK, Szeged
CSIKÁNY TAMÁS	hadtörténész, Zrínyi Miklós Nemzetvédelmi Egyetem, Budapest
DEÁK ÁGNES	történész, SZTE BTK, Szeged
HOFFMANN ZSUZSANNA	történész, SZTE BTK, Szeged
HORVÁTH CSABA	hadtörténész, Zrínyi Miklós Nemzetvédelmi Egyetem, Budapest
IGAZ LEVENTE	Ph.D. hallgató, SZTE BTK, Szeged
JANEK ISTVÁN	történész, MTA Történettudományi Intézet, Budapest
KAISER FERENC	történész, Zrínyi Miklós Nemzetvédelmi Egyetem, Budapest
KISANTAL TAMÁS	irodalomtörténész, PTE BTK, Pécs
NAGY BOTOND	Ph.D. hallgató, ELTE BTK, Budapest
NAGY MIKLÓS MIHÁLY	katonai szakíró, Zrínyi Miklós Nemzetvédelmi Egyetem, Budapest
PAP JÓZSEF	történész, Eszterházy Károly Tanárképző Főiskola, Eger
PAPP GÁBOR	Ph.D. hallgató, ELTE BTK, Budapest
RAÁB RENÁTA	történész, Budapest
RESPERGER ISTVÁN	katonai szakíró, Zrínyi Miklós Nemzetvédelmi Egyetem, Budapest
SZABADOS GYÖRGY	történész, MTA-SZTE-MOL, Szeged

A fordításokat BARNA JÓZSEF és RAÁB RENÁTA készítette.

Contents

Essays

TAMÁS CSIKÁNY Military Leadership in the Gödöllő Campaign	5
ISTVÁN RESPERGER The Theory and Practice of Mechanized Warfare: Blitzkrieg	33
FERENC KAISER The Theory and Practice of Blockade in Naval Warfare	49
CSABA HORVÁTH The Royal Hungarian Army through its Plans Against Romania and Yugoslavia	69
MIHÁLY NAGY MIKLÓS Radius of Action and the Hungarian Land	97
ISTVÁN JANEK Hungarian–Slovak Relations in 1939–1941 as Reflected in Diplo- matic Records	116

Workshop

ZSUZSANNA HOFFMANN The Manifestations and the Symbolism of Power in Ancient Rome	143
GYÖRGY SZABADOS From the Source Problems of 12th-century Hungarian Military His- tory	153

Theory and Method

LEVENTE IGAZ Experimental Archeology in Hungary and Abroad: Examples of Re- viving Historical Ages through Experimental Archeology	161
--	-----

Beyond our borders

“...we need to ask questions from the past.” An interview with the Danish historian Uffe Østergård by Renáta Raáb.	170
Selected Bibliography of Uffe Østergård	179

Reviews

How “neo” and how “absolute” was Neoabsolutism after 1849? (Georg Christoph Berger Waldenegg: <i>Mit vereinten Kräften! Zum Verhältnis von Herrschaftspraxis und Systemkonsolidierung im Neo-</i>	
--	--

<i>absolutismus am Beispiel der Nationalanleihe von 1854. Böhlau Verlag, Wien–Köln–Weimar, 2002. 654 pages)</i>	
ÁGNES DEÁK	184
Agriculture in Hungary in the Last Years Of the Dual Monarchy (Nagy Mariann: <i>A magyar mezőgazdaság regionális szerkezete a 20. század elején. Gondolat Kiadó, Budapest, 2003. 460 pages)</i>)	
JÓZSEF PAPP	189
Citizens Driven by Self-Interest? A More Traditional Social History of Civil Societies. (Tóth Árpád: <i>Önszervező polgárok. A pesti egyesületek társadalomtörténete a reformkorban. L' Harmattan, Budapest, 2005. [A múlt ösvényén] 296 pages)</i>)	
GÁBOR PAPP	194
Regions in the Past and Today (Gulyás László: <i>Két régió – Felvidék és Vajdaság – sorsa az Osztrák–Magyar Monarchiától napjainkig. Hazai Térségfejlesztő Rt., Pécs, 2005. 234 pages)</i>)	
BOTOND NAGY	200
The Antecedents of the Martyr Prime Minister in the Reformed Period (Molnár András: <i>Viam meam persecutor. Batthyány Lajos gróf útja a miniszterelnökségig. Osiris Kiadó, Budapest, 2007. 774 pages)</i>)	
BALÁZS ANTOS	203
What's the Time? (Jean Leduc: <i>A történészek és az idő. Elméletek, kérdések, írásmódok. Transl. Veronika Novák. Kalligram Kiadó, Pozsony, 2006. 376 pages)</i>)	
TAMÁS KISANTAL	209
<i>Authors</i>	215

Az Aetas 2008. évi előfizetői felhívása

A jövő évben a következő tematikus számaink jelennek meg: Középkori művelődéstörténet, Észak-Amerika a 19. században, Emlékiratok és memoárok. Interjút közlünk Martin Radyvel, Gordon S. Wooddal.

Eddigi gyakorlatunkhoz híven a 2008-as évfolyamra is kedvezményt biztosítunk előfizető olvasóinknak:

Éves előfizetői ár:	2400 Ft + postaköltség
Egy számot megrendelőknek:	600 Ft + postaköltség
Egy szám könyvesbolti ára:	800 Ft

A folyóirat előfizethető az e számhoz mellékelt csekkszelvényen, illetve megrendelhető a kiadó e-mail és postai címén. Korábbi számainkat (postaköltség felszámolásával) a szerkesztőség címén szintén meg lehet rendelni.

Az előző évhez hasonlóan az idei évben is átutalhatja jövedelemadójának 1%-át egy olyan egyesületnek, alapítványnak stb., amelyet arra érdemesnek tart. Folyóiratunk szerkesztői azzal a tiszteletteljes kéréssel fordulnak Önhöz, hogy ha támogatásra méltónak tartja folyóiratunkat, válassza az AETAS-t. Ezúton is köszönjük eddigi támogatásukat.

Ha az idei évben is az AETAS támogatása mellett dönt, akkor töltsse ki részünkre az APEH-től kapott rendelkező nyilatkozatot.

Adószámunk: **19079581-2-06**

Nagyon köszönjük Olvasóink eddigi támogatását és érdeklődését.
Reméljük, hogy erre a jövőben is számíthatunk.

Aetas Könyv- és Lapkiadó Egyesület
6701 Szeged, Pf. 1179
<http://www.aetas.hu>
aetas@mail.u-szeged.hu

REGIO 2007. 4. SZÁM

MINERVA

Peter Stachel:

Identitás. A kortárs társadalom- és kultúratudományok egyik központi fogalmának genezise, inflálódása és problémái

EU-IMÁZS

Vidra Zsuzsanna:

Az Európai Unió képe néhány kelet-közép-európai és egy balkáni ország sajtójában

Stefan Pannonymus:

Egy imigráns vallomása. Igazi népmese

PILLANATFELVÉTELEK A SZAKOKTATÁSRÓL

Papp Z. Attila:

Szakiskolai mindennapok és lemorzsolódás. Dél-Dunántúl, Észak-Magyarország, Észak-Alföld és Budapest példája

Németh Szilvia

A (szak)iskolai lemorzsolódás királyi útja. Tanulói életutak – az iskolarendszerből kimaradt 45 roma fiatal életút-interjúinak elemzése

GYORS-JELENTÉS

Papp Z. Attila:

Kárpát Panel 2007 gyorshatása. Egy szociológiai kutatás margójára

Bárdi Nándor:

Magyar–magyar párbeszéd a támogatáspolitikáról (2004–2007)

SZEMLE

Szabó A. Tőhötöm:

Tudósok és aktivisták – beszédmodok és szórványok (Balogh Balázs – Bodó Barna – Ilyés Zoltán [szerk.]: Regionális identitás, közösségépítés, szórványgondozás)

Baumann Tímea – Lévai Gábor:

A társadalomtudományok multikulturalizmusa, avagy miként szólaljon meg a határon túli magyar tudományosság? (Papp Richárd [szerk.]: Délvidék/Vajdaság. Társadalomtudományi tanulmányok)

HIRDETÉSEK

Kisebbségkutatás, Politikatudományi Szemle, Regio (a 2007-es angol szám), Thalassa

REPLIKA 59 – GLÓB

A demokrácia határai (szerkesztette: Rövid Márton László)

Rövid Márton László: Vita a demokrácia határaitól

David Held: A politikai közösség változó körvonalai

Richard Falk: A globális civil társadalom és a demokratikus jövő lehetősége

Chantal Mouffe: Kozmopolita vagy multipoláris világrend?

Will Kymlicka: Nacionalizmus, transznacionalizmus és posztnacionalizmus

Újkapitalizmus (szerkesztette: Győry Csaba és Weiss János)

Weiss János és Győry Csaba: Dilemmák a „kapitalizmus” fogalma körül

Helmut Dubiel: Ház vagy membrán?

Martin Hartmann és Axel Honneth: A kapitalizmus paradoxonjai

Stephan Voswinkel és Hermann Kocyba: A munka határainak leomlása

Andreas Hirsland, Werner Schneider és Christine Wimbauer: Párok és pénz

Jörg Lau: Az elidegenedés dicsérete

Replikázás a Közsociológia blokk kapcsán

Dessewffy Tibor: A szociológia szorgos anyala

www.replika.hu

Az AETAS történettudományi folyóirat. Megjelenik évente négy alkalommal. Kiadója az AETAS Könyv- és Lapkiadó Egyesület. A lap főként történeti tárgyú tanulmányokat, forrásokat, kritikákat, ismertetéseket, interjúkat közöl, de szívesen fogad írásokat a társadalomtudományok más ágaiból is.

*

Az AETAS megjelenését döntően alapítványi támogatás teszi lehetővé. Az AETAS több vagy akár egy száma is megrendelhető a szerkesztőség címén.

A folyóirat előfizetési díja egy évre 2400 Ft+postaköltség.

A lap ára egy szám megrendelése esetén 600 Ft+postaköltség, könyvesboltban 800 Ft.

*

Az AETAS-t a szerkesztőség terjeszti. A lap megvásárolható:

Budapest: Teleki Téka, VIII. ker., Bródy Sándor u. 46.;

Kis Magister Könyvkereskedés, V. ker., Magyar u. 40.;

Írók Boltja, VI. ker., Parnasszus Kft., Andrassy út 45.;

ELTE BTK könyvtár, VIII. ker., Múzeum krt. 6–8.;

Osiris Könyvesbolt, V. ker., Veres Pálné u.;

Könyvtárellátó Kht., XIII. ker., Váci út 19.;

Magiszter Könyvesbolt, V. ker., Városház u. 1.

Szeged: Katedrális Bt., Sík Sándor Könyvesbolt, Oskola u. 27.,

Könyv- és Jegyzetbolt, Vitéz u.;

Egyetemi könyvtár, Petőfi S. sgt.

Miskolc: Fókusz Könyvesbolt, Pátia üzletház;

Bibliofil Kft., Kazinczy Könyvesbolt, Széchenyi u. 33.

Pécs: PTE Iskolaszövetkezet Könyvesbolt, Ifjúság út 6.;

PTE Társadalomtudományi Szakkönyvtár, Rókus u. 2.

*

Kiadja az AETAS Könyv- és Lapkiadó Egyesület

6701 Szeged, Pf. 1179.

Telefon: 62/313-221

e-mail: aetas@mail.u-szeged.hu

<http://www.aetas.hu>

Felelős kiadó: Deák Ágnes

Olvasószerkesztő: Horváthné Szélpál Mária

Szerkesztőségi titkár: Tóth Hajnalka

A borítót tervezte: Annus Gábor

Nyomdai munkálatok: E-press Kft., Szeged.

ISSN 0237-7934

Bolti ár: 800,- Ft
Előfizetőknek: 600,- Ft



A gödöllői hadjárat a tavaszi hadjárat első és igen sikeres időszaka. A magyar honvédsereg egyértelműen átvette a hadászati kezdeményezést, és azt végig megtartotta. Elkerülve a leggyorsabb, de legnagyobb veszteséget ígérő hadászati áttörést, egy klasszikus megkerülést alkalmazott. A magyar sereg ennek eredményeként a császári főerőt a hadszíntér jelentős részének kiürítésére, a közbeeső hadászati alapjára való visszatérésre kényszerítette. Az ellenségnek még arra sem maradt lehetősége, hogy Komáromot mint meghatározóan fontos hadászati pontot a magyarok műveleteivel szemben fedezze. Ennél a siker csak akkor lehetett volna teljesebb, ha Windisch-Grätz seregét sikerül döntően legyőzni. Ennek elmaradása több okra vezethető vissza. A legfontosabb ok, hogy nem volt realitása. Másrészt viszont a lehető legnagyobb siker reménye mégis felcsillant, ami annak köszönhető, hogy a császári hadsereg vezetése hibát hibára halmozott, bizonytalan és következtelen volt. Fogalmazhatunk talán úgy is, hogy még arra sem bizonyult alkalmasnak, hogy döntő vereséget szenvedjen. Windisch-Grätz döntésképtelen volt, a hadtestparancsnokok közül Wrba Budán a helyőrséget irányította, az egyébként elismert Schlik semmi érdemlegest nem tett, Jellačić pedig legfeljebb körülményeskedő okoskodásaival hívta fel magára a figyelmet.

Csikány Tamás tanulmányát számunk 5–32. oldalán olvashatják.
