

TANULMÁNYOK  
BUDAPEST  
MULTJÁBÓL



TANULMÁNYOK  
BUDAPEST  
MÚLTJÁBÓL  
XIX.

A Budapesti Történeti Múzeum évkönyvének ez a kötete az előzőekhez hasonlóan Budapest középkori és újkori történetére vonatkozó tanulmányokat közöl. Ezek a tanulmányok a város története — főképp levéltári — kutatásainak az új eredményeit közlik, és számos új adattal, megállapítással járulnak hozzá a főváros gazdaság-, társadalom-, igazgatás- és ipartörténetéhez, valamint helyrajzi fejlődésének ismeretéhez. Kumorovitz L. Bernát új adatokat közöl Budapest főváros Árpád-kori történetéhez, Kubinyi András a XIV—XV. századi magyarországi városfejlődés néhány kérdését vizsgálja. Borsos László régi, XV. századi és XVIII. század végi budai házösszeírásokat dolgozott fel, Scheiber Sándor pedig egy budai zsidó nürnbergi szerepére vonatkozóan közöl eddig ismeretlen adatokat. Rákoscscaba és Rákoskeresztúr hódoltság kori történetével foglalkozik új török források alapján Vass Előd, Nagy Lajos pedig a Buda visszafoglalását ábrázoló lotharingiai

TANULMÁNYOK  
BUDAPEST MŰLTJÁBÓL

**BUDAPEST VÁROSTÖRTÉNETI MONOGRÁFIÁI  
XXVIII**

**TANULMÁNYOK  
BUDAPEST MŰLTJÁBÓL**

**A BUDAPESTI TÖRTÉNETI MŰZEUM  
KIADVÁNYA**



A BUDAPESTI TÖRTÉNETI MÚZEUM ÉVKÖNYVE

TANULMÁNYOK  
BUDAPEST MÚLTJÁBÓL

XIX

BUDAPEST 1972

Szerkesztő  
TARJÁNYI SÁNDOR

Segédszerkesztő  
NAGY LAJOS

© A budapesti Történeti Múzeum Főigazgatója, 1972

## TARTALOMJEGYZÉK

KUMOROVITZ L. Bernát: Adatok Budapest főváros Árpád-kori történetéhez .....	7
KUBINYI András: A XIV—XV. századi magyarországi városfejlődés nehány kérdése .....	39
BORSOS László: Régi budai házösszeírások .....	57
SCHEIBER Sándor: Egy budai Mendel Nürnbergben .....	79
VASS Előd: Török adatok Rákoscsaba és Rákoskeresztúr hódoltság kori történetéhez .....	87
NAGY Lajos: Buda visszafoglalását ábrázoló lotharingiai gobelinek kérdései .....	113
MORVAY Endre: A Pest-budai röpülöhíd .....	131
FELHŐ Ibolya: Buda elsősege a tárnoki városok között .....	153
GÁL Éva: A Krisztinaváros topográfiája (1770—1872) .....	179
BIBÓ István: Klasszicista épületegyüttes a Belvárosban .....	221
CIFKA Péterné: Adatok Hofbauer János működéséhez, valamint a budai rajziskola történetéhez .....	239
KOMÁRIK Dénes: Az 1844-es pesti Országháza-tervpályázat .....	251
BÁCSKAI Vera: Pest társadalma és politikai arculata 1848-ban .....	283
SPIRA György: Pest a negyvennyolcas forradalom szeptemberi fordulátának kezdetén .....	327
VÖRÖS Károly: Budapest legnagyobb adófizetői 1888-ban .....	359
RÓZSA Miklós: Az Auguszt-család története .....	393
TÓTH Imre: Az Elzett-gyár története .....	433
TARJÁNYI Sándor: Szociáldemokrata községpolitikai program és kommunista bírálata .....	461



ADATOK BUDAPEST FŐVÁROS ÁRPÁD-KORI  
TÖRTÉNETÉHEZ\*

Buda és Pest fővárossá alakulása első korszakának egyik legfontosabb kérdése, vajon trónraléptekor II. András királyunk elvette-e a budai káptalantól az Imrétől adományul kapott óbudai területet, majd 1212-ben (körülfatározva) visszaadta-e azt, hogy azután 1235-ben IV. Béla (egy részét) megint visszavegye — azon palotát építendő? Vagy röviden: Volt- vagy lehetett-e a magyar királynak az óbudai káptalan területén 1212 és 1235 között curiája?

E kérdés igenlő vagy nemleges megválaszolása több közel egykorú oklevélnek az értelmezésétől, illetőleg kritikai vizsgálatának az eredményétől függ. Főleg öt oklevélnek van e kérdés megválaszolásában döntő szerepe: 1. A keltezetlen s Karácsonyi János által 1213-ra, illetőleg az 1213 körüli időre datált és feltétlen hitelű D o m a-féle oklevél, melynek szerzője a budai curiában (*in curia Budensi*) rendezte hitbérfizetési kötelezettségét<sup>1</sup>; 2—3. az 1212. évi kétes hitelű, illetőleg hamis II. András-féle — többek között Óbuda területének az ottani káptalan részére történt eladományozásáról szóló — oklevélpár<sup>2</sup>; 4. az 1212 után kelt s ugyancsak kétes hitelű az a királyi oklevél, amely — egyebek

\* Mindezeknek a kérdéseknek a vizsgálatával az alább ismertetendő terjedelmes szakirodalom már foglalkozott. Legutóbb Györfly György tette ezeket elemzés tárgyává „Budapest története az Árpádok korában” c. doktori értekezésében, amelyet 1969. november 17-én védett meg. Azóta a disszertáció (némi változtatással) a „Budapest Története” c. mű I. kötete részeként „Budapest története az Árpád-korban” címmel (1973-ban) nyomtatásban is megjelent. Ennek a tanulmányomnak az eredményeit opponensi véleményként dolgoztam fel és ismertettem meg a disszertáció vitáján a szakma művelőivel. A szakirodalom mostani állásának és eredményeinek ez alkalommal való ismertetésénél természetesen a Gy. disszertációjának kéziratos formájában tett megállapításoktól sem tekinthettem el — annál kevésbé, mert — bár említi az 1969-i vitát, opponensi véleményre nem támaszkodik. Kivételt mégis annyiban tett, amennyiben pl. az 1269. évi oklevéllel kapcsolatos korábbi megállapításait módosította, és az 1355. évi döntést is tekintetbe vette. Tanulmányom közzétételét az a megfontolás is indokolja, hogy a fővárosunk kezdeteire vonatkozó oklevelek problémakörét a jövőndő kutatás is minél több oldalról megvilágítva láthassa. Mondanivalóm szövege lényegében említett opponensi véleményemen alapul, a vitás kérdések előtérbe állításával. Az 5. fejezet és az 1212. évi oklevélpár szövegeinek kritikai kiadása (Függelék) természetesen új feldolgozás.

<sup>1</sup> Kumorovitz L. B.: Buda (és Pest) fővárossá alakulásának kezdetei. Tanulmányok Budapest Múltjából (röviden: TBM). XVIII (1971) 24—26. (Fényképpel és teljes szöveggel.)

<sup>2</sup> Gárdonyi A.: Budapest történetének okleveles emlékei. (Monumenta Diplomatica Civitatis Budapest.) I. Budapest, 1936. 6—11. (Szövegüket l. a Függelékben.)

mellett — az óbulai királyi ház őreiről (... *de custodibus regie domus*) s az udvari főméltóságok ottan lakó szolgálóiról is megemlékezük<sup>3</sup> és 5. IV. Béla 1269-i, a veszprémi püspökségnek okozott károk jóvátételéről szóló (állítólag hamis) oklevele.<sup>4</sup>

### 1. Az 1212. évi oklevélpár értékesítése a múltban s rövidebb változatának kritikája

Az 1212. évi oklevélnek egy hosszabb és egy rövidebb változatát ismerjük. (Az elsőnek — eddigi tudomásunk szerint — három középkori és három újkori átírása maradt ránk, a rövidebbnek azonban az eredetijét is bírjuk.) A Salamon Ferenc előtti történetíróink mind a két változatot hitelesnek és valódinak tartották.<sup>5</sup> Így 1855-ben *Wenzel Gusztáv*<sup>6</sup>, 1863-ban pedig *Knauz Nándor*<sup>7</sup>. A hosszabb változatot *Salamon* gyanúsnak, illetőleg hamisnak<sup>8</sup> minősítette, mivel pedig csak az 1295. évi átírását ismerte, azért 1295-ben vagy kevéssel 1295 előtt készítettnek nyilvánította. A rövidebb változat szerinte csak a hosszabbiknak első fogalmazata. *Pauler Gyula* mind a két változatot kritika nélkül használta<sup>9</sup>. *Karácsonyi János* pedig a Hamis stb. oklevelek jegyzékébe sem vette fel őket<sup>10</sup>. 1916-ban *Szentpétery Imre* mind a kettőt még kétes hitelességűnek tekintette<sup>11</sup>, 1923-ban azonban, amikor bekerültek Kritikai Jegyzékébe, a hosszabb változatot megjegyzés nélkül hitelesnek<sup>12</sup>, a rövidebbet pedig hamisnak nyilvánította azzal a megjegyzéssel, hogy az a hosszabb változat alapján szerkesztett hamisítvány<sup>13</sup>. *Bártfai Szabó László* Óbuda középkori határaival foglalkozva<sup>14</sup> a hosszabb szerkesztést (Szentpétery alapján) hitelesnek, a rövid oklevelet pedig hamisnak vette; szerinte azonban ez sem „szorosabb értelemben vett” hamisítvány<sup>15</sup>. 1938-ban megismételte véleményét.<sup>16</sup> 1936-ban — mindenben Szentpétery megjegyzéseire támaszkodva — *Gárdonyi Albert* közölte a két változat szövegét oklevéltár-

<sup>3</sup> *Gárdonyi*: Uo. 12.

<sup>4</sup> *Gárdonyi*: Uo. 103—108.

<sup>5</sup> De már XVIII. századi történetkutatóinkban is gyanút keltett az a körülmény, hogy ugyanazon ügyben és egy időben két oklevelet adtak ki — anélkül, hogy azt megokolták volna. *Katona* szerint ennek az lehet a magyarázata, hogy az egyik oklevél a káptalan, a másik pedig a prépost részére készült, azonban lehet a dolognak más, ma már ismeretlen oka is, vagy esetleg az egyik példánynak az évszáma hibás. (*Hist. Crit.* V. 160.)

<sup>6</sup> Budai regesták. Magyar Tört. Tár I (1855) 77.

<sup>7</sup> A budai káptalan regestái. Magyar Tört. Tár XII (1863) 6.

<sup>8</sup> Budapest története. II. Budapest, 1885. 154. és uo. III. 26.

<sup>9</sup> A magyar nemzet története az Árpád-házi királyok alatt. (Röviden: MNT.) I<sup>2</sup>. Budapest, 1899. 344.

<sup>10</sup> A hamis, hibás keletű és keltezetlen oklevelek jegyzéke 1400-ig. Budapest, 1902. — *Történelmi Tár. Új folyam.* (Pótlások.) IX (1908) 24—49.

<sup>11</sup> *Szentpétery I.*: II. Endre király pecsétjei az oklevélkritika szempontjából. Turul 34 (1916) 9.

<sup>12</sup> Az Árpád-házi királyok okleveleinek kritikai jegyzéke. (*Regesta regum stirpis Arpadianae critico-diplomatica.* Röviden: Krit. jegyz.) Budapest, 1923. 272. reg.

<sup>13</sup> Uo. 280. reg.

<sup>14</sup> Óbuda egyházi intézményei a középkorban. Budapest, 1935. 47—49.

<sup>15</sup> Uo. (a 3. sz. reg. végén!) — Különbösen ő az első, aki tüzetes vizsgálatnak vetette alá a két oklevelet; ezt azonban nem diplomatikai kritika céljából tette, összehasonlításra pedig alkalmatlan szövegeket használt, ezért eredményei nem meggyőzőek.

<sup>16</sup> Pest megye történetének okleveles emlékei. 1002—1599-ig. (Röviden: Pest m.) Budapest, 1938. 3—4.



ban<sup>17</sup>. Legrészletesebben *Belitzky János* foglalkozott az 1212. évi oklevél hosszabb változatával. Őt is Óbuda helyrajza érdekelte, ezért elsősorban e változat átírataiban szereplő topográfiai névhasználat korát vizsgálta s ennek alapján — mint Gárdonyi — a következő sorrendbe helyezte őket: Legrégibb az 1295-i, utána a IV. László-féle (1273-i) szöveg következik I. Károly király 1328-i átírataiban, a 3. helyet pedig az esztergomi káptalan 1332-i transsumptuma foglalja el. A rövidebb oklevelet Szentpétery alapján elveti, megjegyezvén róla, hogy a hiteles oklevél legutolsó (esztergomi) átírata után (1332) készülhetett<sup>18</sup>. *Belitzky*, bár a hosszabb példányt nem tartja „hamisítottnak”<sup>19</sup>, mégis azzal zárja le fejtegetéseit, hogy: „Az átíratok ilyen csoportosítása után még mindig kétséges... az 1212. évi oklevélben szereplő adatok hitelessége, mert ennek az egyháza vonatkozó nagy kedvezései és az, hogy később a gerecsi részekben ellentmondásokat találunk, méltán kelhetnek gyanút, különösen, ha ismerjük a Sopron megyei Borsmonostor hasonló természetű hamisítványait. Mivel azonban az oklevél esetleges hamis volta vagy interpolációjára a helyrajzi adatok szempontjából közömbösnek tekinthető”, a kérdéssel tovább nem foglalkozik. Lényegében tehát *Belitzky* az 1212-es oklevelekkel kapcsolatban 1938-ban nem gyakorolt teljes diplomatikai kritikát, 1941-ben pedig, a rövidebbet meg sem említve, a hosszabbikkal kapcsolatban az 1938-ban kifejezett gyanúját megismételte — általánosságban megjegyezvén, hogy ez az oklevél „sok minden olyat tartalmaz, ami... hamisítások mellett szól”.<sup>20</sup> 1941-ben *Gárdonyi* is azt írja már, hogy: „Hamisítványnak látszik az átírásokban fennmaradt szöveg is, annak ellenére, hogy Szentpétery hitelesnek véli”, s annak a véleményének ad kifejezést, hogy „a káptalan mégis kapott II. Endre királytól az óbudai területen gyakorlandó jogosítványokra vonatkozó oklevelet, amelyből az említett két oklevelet készítették...” A legszembetűnőbb különbség a két oklevél között, hogy a hosszabb szerkesztés szerint a bíraskodás „a már meglévő polgári településen kívül akkor is megilleti a káptalant, ha ott újabb község keletkeznék”. Ilyen község pedig *Gárdonyi* szerint Bana földje. Ez 1288-ban a káptalan területén van. II. Endre oklevelét először IV. László írta át 1273-ban, 1269-ben pedig még nem volt meg, ezért *Gárdonyi* szerint 1269 és 1273 között készült, s a határok megjelölése lehetett benne az újítás, „mert erre volt szüksége a budai káptalannak, hogy jogosítványainak gyakorlását biztosíthassa”.<sup>21</sup> Két évvel később e véleményét bővebben is kifejtette.<sup>22</sup> Ezzel szemben 1945-ben *Gárdonyi* úgy használja az 1212-i oklevél hosszabb változatát, mintha sohasem vonta volna kétségbe annak hitelét, s a régi véleményéhez képest új megjegyzése, hogy a benne foglalt határleírás „nem Óbuda városa, hanem az óbudai káptalan földesúri fennhatósága alá tartozó terület határleírása”.<sup>23</sup> Az utóbbi években *Fügedi Erik* használta fel az 1212-es oklevél hosszabb változatát — teljes mértékben hitelesnek fogadva el azt. (A rövidebb nála is hamis.) Szerinte „az oklevél kritikusai nem ismerték fel azt, hogy az 1212-i privilégium egyik legkorábbi

<sup>17</sup> L. a 2. jegyzetben i. művet.

<sup>18</sup> *Belitzky J.*: Adatok Budapest középkori helyrajzához. TBM. VI (1938) 62—102.

<sup>19</sup> Uo. 74.

<sup>20</sup> *Belitzky J.*: Észrevételek Budapest koraközépkori helyrajzához. (Tallózás Budapest és környéke múltjából. 2.) Budapest, 1941. 28.

<sup>21</sup> Buda és Pest a tatárjárás előtt. (Tallózás Budapest és környéke múltjából. 1.) 25.

<sup>22</sup> Az óbudai káptalan kritikus oklevelei. Turul 57 (1943) 17—21.

<sup>23</sup> Óbuda és környéke a középkorban. Budapest Régiségei XIV (1945) 573. — Ez a véleménye már *Wenzelnek* is. L. a 6. jegyzetben i. m. 77., 12. reg.

immunitást adományozó oklevelünk, melyet a XIII. században még sok hasonló követett”. Amit Gárdonyi kifogásolt, hogy a prépost bíraskodása ... a megjelölt területen belül esetleg felépítendő falvakra is kiterjed — szerinte az immunitásnak magyarázata.<sup>24</sup> 1961-ben ugyanígy vélekedik „Középkori magyar városprivilegiumok” c. tanulmányában.<sup>25</sup>

Ebből az áttekintésből főleg az tűnik fel, hogy a tárgyalt 1212-i oklevél(ek)-ről az elmúlt száz év alatt sok ellentétes vagy ingadozó megállapítás született, néha még ugyanattól a szerzőtől is. Legszembetűnőbb ez Gárdonyinál, aki pedig a magyar diplomatika képzett művelője volt, és alapvető jelentőségű tanulmányt írt II. Géza 1148-i<sup>26</sup> és IV. Béla 1244-i budapesti vonatkozású okleveléről<sup>27</sup>, s mint a Budapest történetének okleveles emlékei szerkesztője, jól ismerte a fővárosunk múltjára vonatkozó középkori okleveles anyagot.<sup>28</sup> Az ő példája tehát arra figyelmeztet, hogy valóban kemény diót akar feltörni, aki ezekhez az oklevelekhez nyúl.

Magam (1964 óta) Buda és Pest fővárossá alakulásának kezdetei után kutatva — a feltétlen hitelű Doma-féle oklevél birtokában nem törődtem annyit a vele egykorú s a kérdéssel kapcsolatos hamisítványokkal, mint korábban. Belőle, továbbá néhány ismert IV. Béla-kori oklevélből és Rogerius több adatából pedig azt a következtetést vontam le, hogy királyaink a XII. és XIII. század fordulóján — a családi Esztergom és a sacrális jellegű Székesfehérvár mellett, az ország földrajzi, tehát természetes központjában: Óbudán új (közigazgatási) székhelyet alapítottak, s ezt a tatárinvázióig minden bizonnyal rendszeresen használták is.<sup>29</sup>

Legújabb kritikáját ezeknek az okleveleknek Györffy Györgytől bírjuk, aki (a \*-os jegyzetben) említett értekezésében Doma oklevelét szintén értékesíti azzal az eltéréssel, hogy a Karácsonyi által megállapított keltét (1213, 1213 k.) Óbuda 1212-i eladományozása miatt elveti, s a benne található archontológiai adatok alapján az 1209 és 1213 közötti évekre teszi. Szerinte „ez az oklevél világosan arra mutat, hogy Óbuda II. Endre alatt a város 1212-ben történt eladományozásáig ismét királyi székhelyként fungált”.<sup>30</sup> Ezután, az 1212-i oklevél ismertetésére is kritikájára térve megállapítja: a II. Endre okleveléből kiderül, „hogy Imre király Óbuda területét borcsöbör adójával, vásárvámjával és a lakói felett való bíraskodás jogával együtt odaadta az óbudai prépostságnak, amellet jelentékeny mennyiségű kőszót utalt ki számára”.<sup>31</sup>

Óbuda földesúri várossá süllyesztéséről értekezve „az 1212-i oklevél azon megjegyzéséből, hogy II. Endre 1205-i trónralépése után „némelyek gonosz sugalmazására” kényszerült Óbuda eladományozását érvényteleníteni... 1212-ben azonban... visszaadta az egyháznak Óbuda egész területét, az ítékezéssel, vásárvámmal, csöbrökkel és a sóadománnyal együtt, sőt az eladományozott város határait le is írta” — arra az eredményre jut, „hogy Imre és II. Endre idejében — kivéve az 1205—1212. éveket — Óbuda mint királyi tartózkodási hely háttérbe szorult”, s újból azzá és igazgatási központtá IV. Béla tette, ezért „1235-re tehetjük a királyi udvarház, helyesebben palota építésének kezdetét”.<sup>32</sup>

<sup>24</sup> Topográfia és városi fejlődés a középkori Óbudán. TBM. XIII (1959) 26. és passim.

<sup>25</sup> Középkori magyar városprivilegiumok. TBM. XIV (1961) 30., 43.

<sup>26</sup> Gárdonyi A.: Az óbudai káptalan kritikus oklevelei. 57 (1943) 15—17.

<sup>27</sup> Gárdonyi A.: Budapest legrégebbi kiváltságlevele. Turul 28 (1910) 75—117—127.

<sup>28</sup> L. a 2. jegyzetben i. m.

<sup>29</sup> L. az 1. jegyzetben i. m.

<sup>30</sup> (A továbbiakban: Györffy: Disszert.) 105., 163.

<sup>31</sup> Györffy: Disszert. 168., 113. jegyzet.

<sup>32</sup> Uo. 168—182.

Az 1212-i oklevél hitelességével Györffy hosszabban foglalkozik. Megállapítja, hogy mindkét változata meghamisított formában maradt ránk, s Szentpétery paleográfiai vonatkozású megállapítására építve a rövidebb szerkesztés vizsgálatában tovább lépett: írását összevetette II. András eredetiben fennmaradt okleveleivel, s arra az (újabb) eredményre jutott, „hogy a hamisító olyan pontosan rajzolta az eredetit, hogy felismerhető egy írnok jellegzetes kezevonása: az 1212-i oklevél előképét ugyanaz írta, aki II. Endre 1209-i kiváltáslevelét a garamszentbenedeki apátság részére. Ebből pedig arra következtethetünk — folytatja —, hogy a prépostság csakugyan rendelkezett II. Endre 1212-i privilégiumával. Az ebben foglalt jogok azonban idővel elégteleneknek mutatkoztak. Ekkor a kívánt jogok biztosítására egy új oklevelet gyártottak, úgy, hogy az eredetit lerajzolták; a szükségesnek vélt mondatokat beszúrták, ezzel szemben az oklevél végét erősen lerövidítették, pl. a méltóságsorból 14 nevet elhagytak.”<sup>33</sup> E paleográfiai vizsgálatból pedig azt a következtetést vonja le, hogy az 1212-es eredeti rövidebb oklevél „sokkal hívebb szöveget tartalmaz, mint az átírásokban fennmaradt bővebb szöveg”. Kritikáját folytatva Györffy megjegyzi, hogy „az Imre király adományára vonatkozó rész mind diplomatikailag, mind történelmileg igazolható, csupán a 4 tömény só adományozásával szemben merül fel kétség”. A sókivittel kapcsolatos fejtegetései során pedig megállapítja, hogy a hamisításnak „...csak a tatárjárás előtt volt értelme. E mellett szól az is, hogy a később készült bővebb hamisítványba már be sem vették a tömények számát és exportálásról sincs szó”.<sup>34</sup> A hamisítás valószínűleg a beregi egyezmény előtt készült. „... az 1233 táján készített hamisítványban már bővítés is kapott helyett. Ilyen lehet egy-két túlzó szó az egyházat ért sérelmekről és a prépost ítélkezését el nem fogadó büntetéséről, földjük elvételéről”.<sup>35</sup> Ugyanakkor a város határának eladományozását és a határleírást Györffy nem tartja betoldásnak. Végül megjegyzi, „hogy hasonló szavakkal közlik az eladományozott földekbe való iktatást 1209-i és 1212-i oklevelek”.<sup>36</sup> Emellett a határleírás tartalmaz olyan régi falunevet: Pócsernik, amelynek a neve a század második felére már megváltozott, s ezért az egyik átiratban az 1227-ből ismert Pazándok névvel helyettesítették be. A határleírás tehát mindenképpen II. Endre-kori kell legyen.”<sup>37</sup>

*Györffy tehát az 1212-es oklevélpár rövidebb változatát tekinti a II. András-féle 1212-i feltételezett eredeti oklevél hívebb leszármazójának. Ezt értékesíti disszertációjában is, anélkül azonban, hogy a hosszabb szerkesztéshez való viszonyát vizsgálná, ami azért is szükséges, mert a régiek közül éppen a rövidebb szerkesztést vetették el többen, s általában a hosszabb oklevelet használták fel műveikben.*

Van azonban ennek az állítólagos eredeti rövidebb oklevélnek még egy olyan része, amely szintén összehasonlítható II. András eredeti okleveleivel: a corroborációjában említett pecsét, illetőleg megpecsételés, s vizsgálata döntő módon módosíthatja az oklevélről eddig tett megállapításokat.

Az 1212-es oklevélpár corroborációja csak a szövegbe való folyamatos bekapcsolás kezdőszavaiban különbözik egymástól, s így hangzik: „Et ut (Ut autem) hoc ratum permaneat et nullo tempore retractandum, presentis pagine sigilli nostri testimonium fecimus adhiberi”. Nyelvtani szempontból azt jegyez-

<sup>33</sup> Uo. 177—178.

<sup>34</sup> Uo. 178.

<sup>35</sup> Uo. 179.

<sup>36</sup> Uo. 179.

<sup>37</sup> Uo. 179.

hetjük meg róla, hogy ilyen fogalmazásban Imre és II. András király reánk maradt okleveleiben eddig még nem találkoztunk vele. Egyedi volta, valamint az a körülmény, hogy mind a két szerkesztésben azonos szövegezésű, más egyezésekkel együtt arról tanúskodik, hogy mind a hosszabb, mind a rövidebb 1212-i oklevél szoros kapcsolatban van egymással s egy scriptoriumban készülhettek. Pecsétje ma már a rövidebb eredetinek sincsen. Méreteihez képest (kb.  $19 \times 25$  cm) igen keskeny (1,1—1,3 cm) plica-ja van, pecséttartó szalagja azonban a pecséttel együtt már elveszett. Megpecsételéséről gondos megfigyeléssel annyi mégis megállapítható, hogy a plica-n, felső szélétől mintegy 3 mm-re 1 cm hosszú bevágása volt a pecséttartó szalag részére. A plica és a rajta található bevágás a rövidebb szerkesztésű és kettőspeccséttel megerősített királyi oklevelek tartozéka volt ugyan a XIII. század második évtizedében, esetünkben azonban baj, hogy 1212-ben II. András király még nem használt kettőspeccsétet: 1212-ben tehát a plica gyanús egy királyi oklevélen.<sup>38</sup> Ehhez pedig hozzá kell tennünk, hogy az 1212-es oklevélpár corroboratiója nem a kettős, hanem az akkoriban valóban használt egyszerű (egyoldalas) pecsétre vonatkozik, noha rövidebb szerkesztés esetében feltétlenül a kettőspeccsétre kell gondolnunk, amire a plica-n kívül az is kényszerít, hogy közepén hiányzik az a két párhuzamos bevágás, amelyen a pecséttartó selyemsodratot átfűzték. A hosszabb oklevél megpecsételését — eredeti hiányában — nem tanulmányozhatjuk, corroboratiójából azonban és abból, hogy a teljes szerkezetű privilégiumok szövegét mutatja, arra következtethetünk, hogy — ha valóban meg volt pecsételve, ez csakis az egyoldalas nagypeccséttel történhetett. Mindez pedig közvetve arra vall, hogy a hosszabb oklevél a korábbi, s annak alapján készült a későbbi formák szerint tartott (de ezektől el is térve, amennyiben a méltóságsorba az ország négy főemberét vette fel) rövidebb eredeti<sup>39</sup>. Mivel pedig idővel — eddigi tudomásunk szerint — átirat sem készült róla, joggal feltehető, hogy később sem használták, hanem megelégedtek a többszörösen átirat és megerősített hosszabb változattal.

Összefoglalva: a rövidebb oklevél a káptalan által készített olyan hamisítvány, amelyet őrzött ugyan, de maga sem tartott használhatónak. Nyilvánvaló tehát, hogy amennyiben valóban volt 1212-es eredeti oklevele, akkor ezt csak a hosszabb változat elemzésével közelíthetjük meg. Ugyanerre az eredményre vezet a hosszabb és rövidebb oklevél belső jegyeinek az összehasonlító vizsgálata. Ezt azért is érdemes elvégeznünk, mert az eredmény a budai káptalan története több fontos kérdésének a tisztázásához segíthet. Következő vizsgálataink még nem irányulnak közvetlenül bármelyik változat hitelének megállapítására, hanem az ehhez szükséges előfeltételt kívánják megteremteni: tisztázni a két változat szövegének egymáshoz való viszonyát. A hitelesség megállapítása még ez után megoldandó feladat.

<sup>38</sup> *Szentpétery I.*: a 11. jegyzetben i. m. 1—12.

<sup>39</sup> L. az oklevél belső jegyeinek az ismertetésénél.

## 2. Az 1212. évi oklevél hosszabb és rövidebb szerkezetű változatainak viszonya

Imre királyunk oklevélarengájával rokon részletet csak a rövidebb szöveg tartalmaz, a másikban nyoma sincs.<sup>1</sup> Ez a rövidebb szöveg önálló bővítőmánya a közös alaptextushoz képest. A közös narratio kifejezetten a bővebb szerkesztés arengájához van szabva. Ez ui. az igazság időleges elhomályosulásáról elmélkedik, a rövidebb arenga pedig a király jogörző feladatáról.

A narratio mindkét változatban *Cum itaque*-val kezdődik, szövege nagyjából azonos. Szerkezete: a káptalannak gonosz tanácsra okozott kár, a király magába szállása, jóvátétel. A *Cum itaque* a hosszabb szövegben a károkozást kapcsolja össze az arengával, a rövidebben viszont nincs értelme, mert a *Cum itaque* közvetlenül a királynak egyházak iránti kötelességeiről elmélkedő arengát követi, és ebben a szövegösszefüggésben András az egyház iránti kötelességből károsította meg a budai káptalant! Ez azért történhetett így, mert a rövidebb szöveg eltávolíthatta a narratiohoz szervesen kapcsolódó korábbi arengát, és egy Imre arengáihoz hasonlóval pótolta. Mivel — mint említettük — a bővebb szöveg arengája sokkal jobban simul a közös narratiohoz, ezért vagy ez maga II. András feltehető eredeti oklevelének a rövidebb változat által mellőzött régi arengája, vagy annak esetleg kibővített parafrázisa. A gépiesen átvett *itaque* biztos nyom a rövidebb szöveg régies arengájának betoldott voltára. A rövidebb változat narratiójában a közös *eatenus* is teljesen felesleges és értelmetlen: a *quamobrem*-mel nem fér össze. A közös szöveg szerint: „túlságosan hiszékeny fülünk hajlott egyesek gonosz tanácsára abban a tekintetben”, ennek természetesen folytatása: a *hogy* értelmű *quatenus* vagy *quod*. A bővebb szöveg *quod*-dal folytatja, a rövidebb pedig *quamobrem*-mel. A *quamobrem* folytatás (vagy átalakítás) kifogástalan lenne az *eatenus* nélkül, így azonban a rövidebb változat romlott; bizonyíték rá a közös *eatenus*, mely a bővebb szövegben a helyén áll, a rövidebbikben pedig használhatatlan. A hosszabb szöveg narratiójának a közös alapszövegből való eredete mellett *támadhatatlan* nyelvi bizonyíték az ottani értelemben meglehetősen ritka, de mindkét narratióban meglévő *ratio* szó, amellyel a káptalantól elvett, majd visszaadott jogosítványokat jelölik. A rövidebb változat értelmezi a bővebb szöveg kifejezését: „rationibus ac possessionibus”-t ír, a hosszabb változat kommentár nélkül, magában használja a szót. Ugyancsak a közös alapszövegből való a hosszabb változat narratiójának az a része, amelyet a rövidebb oklevél mellőzött, és amely a királyi consistoriumot említi. Ennek párhuzamát II. András 1212. évi az az oklevele tartalmazza, amely a királynak a kapornaki egyház kegyuraságáról „in regali consistorio” hozott döntését rögzíti.<sup>2</sup> Biztonsággal egyelőre még el nem dönthető kérdés, vajon a narratió az a része, amely a két oklevélben a budai káptalannak az András által elvett és utóbb visszaadott jogait részletezi, bármelyik változatban is elfogadható-e eredetinek a maga egészében. Számos bizonyíték van azonban annak, hogy a rövidebb oklevelet a ma ismert hosszabb variánsból hamisították. Mindenekelőtt teljesen hiányzik belőle az a hosszabb szövegben meglévő megállapítás, hogy a káptalan földbirtokállományát András megkárosította, majd visszaadta.<sup>3</sup> Enélkül a határoknak a szövegben való leírását igen nehéz magyarázni. A vámadomány megfogalmazása szintén a rövidebb szövegben a későbbi: négy tömény exportálandó sót emleget. Györffy szerint

<sup>1</sup> Itt és a következőkben l. a Függelékben közölt szövegeket.

<sup>2</sup> Monumenta ecclesiae Strigoniensis. (Röviden: Mon. eccl. Strig. ed. Ferd. Knauz.) I. Strigonii, 1874. 201—202.

<sup>3</sup> A hangsúly a földbirtokon van!

„a tatárjárás után a sókockák és sötömények kiutalásának rendszere megszűnt és 1248-tól már csak sóakna adományokról olvasunk, így a fenti hamisításnak is csak a tatárjárás előtt volt értelme. Emellett szól az is, hogy a később készült bővebb hamisítványba már be sem vették a tömények számát és exportálásról sincs szó”.<sup>4</sup> Csakhogy ez gyenge érv a hosszabb szöveg *későbbi* volta mellett. Ha ugyanis „a tatárjárás után a sókockák és sötömények kiutalásának rendszere megszűnt”, akkor a későbbi hamisítványban nemcsak a kiutalandó sókockák *számának* a megadása értelmetlen, hanem ugyanolyan értelmetlen kellett, hogy legyen az egyes egyházaknak járó sókiutalás általában való emlegetése is, az adandó sómennyiség pontos megjelölése nélkül. Ezzel nemcsak, hogy nem lehet igazolni a bővebb variáns későbbi voltát, hanem ez határozott érv amellest, hogy a sóadományt tekintve a bővebb oklevél régebbi szöveget közöl, mert csak általánosságban szól, a rövidebb hamisítvány pedig ebbe teldotta a tömények számát és az exportot, ami már a budaiak „megnőtt” igényeinek a jele.

A narratióból a *dispositiō*ba vezető rész nyelvi szempontból ismét támadhatatlan bizonyítékot mutat a hosszabb szövegnek az eredetihez közelebb álló volta mellett. A prépostságtól elvett javakat ti. ez *újból* így nevezi: „rationes suas, quas abstuleramus”, a rövidebb viszont „possessiones suas”-t említ. A rövidebb változat szerzője ismert olyan szöveget, amely „rationes”-t írt, ezt tagadhatatlanul mutatja az, hogy narratiója elején ő is használta a szót, csakhogy, mint jeleztük, már akkor is magyarázta: „rationibus ac possessionibus”-t írván. Itt a második esetben a számára nehézséget jelentő „rationes”-t már elhagyta, és nem értelmezte, hanem felcserélte a „possessiones”-szel. Ezen a helyen tehát már *másodszor* tartalmaz *lectio difficilior*-t a bővebb szöveg. Az eredetihez való közelebbállás szempontjából ez biztos kritérium. Az elvett és visszaadott föld birtokába való iktatásról csak a hosszabb oklevél tudósít, a rövidebb változat pedig nem. Ez utóbbi a visszaadott javakat, a „prenotatas possessiones”-t így sorolja fel: „ville Budensis iudicia, tributum fori cum cibronibus vinearum et quatuor tumnis salium”. Györffy felfogása szerint: a rövidebb oklevélben „a város határának eladományozását és a határleírást nem tartjuk betoldásnak. Mindenekelőtt megjegyzendő, hogy hasonló szavakkal közlik az eladományozott földekbe való iktatást 1209-i és 1212-i oklevelek. Emellett a határleírás tartalmaz egy olyan régi falunevet: Pócsernik, amelynek neve a század második felére már megváltozott, ezért az egyik átiratban az 1227-ből ismert Pazándok névvel helyettesítették be. A határleírás tehát mindenképpen II. Endre-kori kell legyen”.<sup>5</sup>

Amde a) az, hogy a rövidebb szöveg iktatási formulája 1209-i és 1212-i oklevelekéhez hasonlít, nem bizonyít a hosszabb változat későbbi volta mellett. A bővebb változat ugyanis ezt a formulát alkalmazza: „eamque (ecclesiam) in possessionem earum per fidelem nostrum Marcellum comitem iterato fecimus introduci”. Ez a formula semmivel sem korszerűtlenebb az 1210-es években, mint a másik, használja ti. például II. Andrásnak egy 1209-ből való oklevele, amely szerint a megadományozottat „in possessionem . . . terre . . . per pristaldum nostrum comitem Valentinum fecimus introduci”<sup>6</sup>, valamint egy 1217-ben kelt adománya is, amely szerint „in cuius terre possessionem . . . per nostrum pristaldum fidelem dilectum Pottomem comitem abbatem . . . fecimus introduci”.<sup>7</sup>

<sup>4</sup> Györffy: Disszert. 178.

<sup>5</sup> Uo. 179.

<sup>6</sup> Wagner, H.: Urkundenbuch des Burgenlandes. (Röviden: UBBurg.) I. Graz—Köln, 1955. 57.

<sup>7</sup> Uo. I. 69.



b) A Pócsernik helynév szintén nem érv a rövidebb hamisítvány határleírásának régebbi volta mellett, mert ugyanezt tartalmazza a teljesebb oklevél Gárdonyinál nem közölt átíratainak szövege is. A Pazándokot Pócsernik helyett a bővebb oklevélnek csak a János érsek-féle, 1295-ös átírata hozza.<sup>8</sup>

c) Rendkívül problematikus a rövidebb oklevélben a határok megörökítésének a magyarázata a határoknak hiteles vagy koholt voltától függetlenül is. A bővebb szövegben ez nehézséget nem okoz, mert e szerint András elvette a káptalantól, majd visszaadta az Imrétől adott jogosítványokat, köztük a földet is, és András mindebbe be is vezettette a prépostságot. Ennek leírását természet-szerűen követi a határok megörökítése. Ám a rövidebb szöveg, mint kiemeltük, a földterület elvételéről és visszaadásáról nem tud, ezért hiányzik belőle az az értelemszerű magyarázat, amely a teljesebb szövegben megokolja a határjárást. A rövidebb hamisítványban a megörökített határok nem az elvett és visszaadott területet övezik, hanem azt a területet, amelyre nézve II. András csak a „iudicia”-kat, vásárvámost és csöböradót vette el és adta vissza. A rövidebb oklevél úgy állítja be a dolgot, hogy a budai territorium mindvégig háborítás nélkül a káptalan kezén volt, András nem vette el, tehát vissza sem kellett adnia! A rövidebb oklevél *ennek* a körmönfont okoskodásnak a következményeként vette fel a határleírást, ami — nézetem szerint — önmagában is másodlagosnak mutatja a határok megörökítését a rövidebb változatban a hosszabbéhoz képest. A rövidebb oklevél konstrukciójának *van* logikája, de ez gyökerében és kibékíthetetlenül mond ellene Györffy és a Budára vonatkozó szakirodalom ama *communis opinio*jának, hogy Imre földadományát András 1205-ben elvette és 1212-ben visszaadta a káptalannak.

d) E részben megemlíthetjük még, hogy a rövidebb oklevél szerkesztője itt is átértelmezte, „korszerűsítette” a bővebb szöveget, amikor ti. a hosszabb oklevél „iudicii tocius ville”-je helyett „ville Budensis iudicia”-t írt. A „ville iudicia” a „iudicium ville”-vel szemben talán inkább „bírságpénzeknek” fordítható. Ha ez az értelmezés elfogadható, akkor azt mondhatnók, hogy a rövid oklevél tendenciózusan megváltoztatta a bővebb oklevél kifejezését. Ezt a módosítást az magyarázhatná, hogy a prépost valamilyen bírói hatósággal szemben igényt emelt a budai perekből befolyó bírsággjövödelmekre. Ezt a magyarázatot alátámaszthatná, hogy IV. Bélának egy 1243. évi keletkezésű, de Györffy szerint későbbben hamisított ítéletlevele szintén foglalkozott azzal a kérdéssel, hogyan kell megosztani az óbudai esküdtek és a prépost, illetőleg az általa kinevezett bíró közt a bírságokat. Az ítélet szerint az esküdtek nem minden per eldöntésében vesznek részt, hanem csak a vérontással vagy teljes jószágvesztéssel járókékban, s az ilyen ügyek bírságaiból  $\frac{1}{3}$  részt kapnak.<sup>9</sup> Györffy szerint ez az ítéletlevél a káptalan hamisítványa.<sup>10</sup> A rövidebb privilegium compilatora nyilván azután változtatta „bírságok”-ra az eredeti „bíráskodás” kifejezést az oklevélben, hogy a bírságmegosztás problémája felmerült. Ennek mindenesetre hamarabb kellett történnie, mint ahogyan IV. Béla idézett oklevelét kiadta, vagy hamisították.<sup>11</sup> Ez utóbbi szerint ugyanis a prépost, illetőleg embere már osztolni kényszerült az esküdtekkel a bírsággjövödelmen. Ha az oklevelet a káptalan hamisította, akkor nyilván a maga számára a lehető legkedvezőbb jogokat foglalta bele. Ha a hamisított ítéletlevél szerint az esküdteknek bizonyos pereknél rész járt a bírságból, akkor eszerint a budai prépost engedni kényszerült, azaz már nem

<sup>8</sup> Az oklevél átírásai a Függelékben vannak felsorolva.

<sup>9</sup> *Gárdonyi*: Budapest, tört. okl. eml. I. 39.

<sup>10</sup> *Györffy*: Disszert. 367.

<sup>11</sup> A hamisításra von. uo. 367.

tarthatta meg a bírságjövendelmet egészében úgy, mint az 1212-es privilegium rövidebb változatának koholásakor igényelte. A prépost a rövid változat megszerkesztésekor még a bírságok egészére tarthatott számot, az ítéletlevél feltett hamisításánál már csak minél nagyobb részt igyekezett biztosítani. A rövidebb oklevél tehát ugyanannak a problémának korábbi fejlődési fázisára reflektált. Nem lehetetlen tehát, hogy ez a „iudicia” a hosszabb oklevél egyes számban lévő szavából célzatosan módosult.

e) Györffy a város határának eladományozását és a határleírást nem tartja betoldásnak. Csakhogy a határ eladományozási aktusa legfeljebb a bővebb szövegben lehet hiteles, mert a rövidebb változat a határok eladományozásáról nem beszél.

f) Györffy a határleírás neveit a különféle olvasatok közül minden bizonynyal *annak az alaknak* a mai fejleményeként tárgyalja művében, mely mind nyelvészeti, mind történeti szempontból a legkifogástalanabbnak tekintendő. A határok elemzése során így említést tesz Uzahárshegyéről és így részletezi variáns lectióit: WzahasHege, Vzahashege és Vzashage<sup>12</sup>. Említi továbbá és a mai Csúcshegygel azonosítja a Hegyes-hegyet<sup>13</sup> a variáns lectiók nélkül. Ám az Uzahárshegyének az értekezésben felsorolt mindhárom változata a *hosszabb oklevél* három átiratából származik, a negyedik változatot, a *rövidebb hamisítványban olvasható Vzashage-t az értekezés tekintetbe sem vette*. Az értekezésben említett Hegyes-hegy nevének középkori előzménye is inkább a bővebb oklevél átirataiban szereplő sub monte(m) Hýges~Hegis, mintsem a rövidebb oklevél sub monte Hozest-je, amelyet az értekezés mellőz. Az a tény, hogy a határleírás két pontján is a Györffy által szintén eredetinek és hitelesnek tartott vulgáris neveket a hosszabb oklevél őrizte meg, és nem a rövid szöveg, súlyos érv arra, hogy a határleírás a bővebb szerkesztésben maradt fenn korábbi alakban, a rövid oklevél pedig ezekhez képest módosított szöveget tartalmaz. A bővebb oklevél határleírása tehát régebbinek látszik a rövidebb oklevélénél.<sup>14</sup>

A határleírást a hosszabb szövegben az eredetihez képest még vizsgálandó bővítés követi. A további elemzést kívánó mozzanat az, hogy emlegeti azokat a villa-kat is, „si que sint in eodem territorio de cetero construende”<sup>15</sup>. A bővebb oklevélnek ezt követő soraiban az eredetiből valónak látszik az Imre által adományozott sőtömenyekre mennyiségjelzés nélkül való hivatkozás, ami régiebb, mint a négy sőtömeny emlegetése a rövidebb szövegben.<sup>16</sup>

g) A határok leírását megelőzően mindkét oklevél előadja, hogy András király megsemmisítette mindazon intézkedéseit, amelyeket a káptalan rovására, ellenséges mesterkedésekre tett. Az ellenséges sugalmazást a hosszabb oklevél „ad suggestionem adversarie partis”, a rövid oklevél „ad suggestionem adversariorum ecclesie” kifejezéssel jelöli. Ez nyilvánvaló utalás a mindkét oklevél narratiojának elején olvasható „maligna quorundam suggestio”-ra. A középkori latinságban a „pars adversaria” leggyakrabban „perbeli ellenfél” értelemben volt használatos, a bővebb oklevél azonban *nem* ebben a jelentésében alkalmazza, hanem „ellenség” értelemben. A rövid oklevél compilatora azután ugyanúgy járt el az általa nehezen értett (vagy nem értett) „pars adversaria”-val (nyilván „peres ellenfél”-nek gondolta), ahogyan a „rationes”-szal: a könnyebben érthető,

<sup>12</sup> Uo. 170.

<sup>13</sup> Uo. 172.

<sup>14</sup> Ezzel természetesen nem állítjuk, hogy a hosszabb változatban megörökített határok minden részletükben visszavezethetők a II. András által 1212-ben a budai prépostságnak adott oklevél esetleges határleírására!

<sup>15</sup> Ezt a problémát egyelőre nyitva hagyjuk.

<sup>16</sup> L. a 31. jegyzetet és a hozzátartozó szöveget.

egyértelműbb kifejezéssel helyettesítette és „adversarii”-t írt helyére.<sup>17</sup> A „pars adversaria” tehát ismét a bővebb oklevélnek a rövidebb szövegben már átalakított, eredetibb kifejezése, a „rationes”-hez hasonlóan.

Érdekes eltéréseket mutat a hosszabb és a rövidebb változatnak a prépost bírói hatalmát körülíró, bővebben kifejtő része is. Györffy szerint a rövidebb oklevél változata a hívebb és a régibb, amely szerint a budai egyház népei felett „sem bilotus, sem comes, sem curialis comes” nem bíraskodhat. Felfogása szerint ez a régebbi szöveg, és ez módosulást szenvedett a feltevése szerint 1273 előtt keletkezett hosszabb oklevélben.<sup>18</sup> Ez ti. a bilotusra való hivatkozást az Aranybulla utáni jogfejlődésnek az eredményeként hagyta volna el, mert a régi billogos bírói intézmény a hosszabb oklevél fogalmazásának idejére állítólag már elvesztette jelentőségét és visszafejlődött. Györffy szerint ezért hangzik így a hosszabb oklevél bírói privilegiumot kifejtő mondata: „Buda városában és területén a budai préposton kívül senkisésem bíraskodhat.”<sup>19</sup> Ez az érvelés nem fogadható el. U. i. sem a billogosok joghatóság alóli kifejezett kivétel feltüntetése, sem pedig a privilegizáltak feletti intézkedéstől eltiltott bírák taxatív felsorolása *nem szükségszerű kelléke* a XIII. század elején kelt privilegiumoknak. Így Imrének 1200 k. kelt oklevele: „Populos etiam ipsorum nec coram aliquo iudice stare, et a nullo preter nos vel quemcunque vice contra episcopum vel comitem tunc iudicem eis dederimus de reliquo prorsus iudicari permittimus”<sup>20</sup>, vagy II. András oklevele 1209-ben: „populos, quos collegerint . . . nullus presumat iudicare, inquietare excepto nobis et palatino vel cui ad preces eiusdem (Adolphi) prepositi . . . preceperimus.”<sup>21</sup> Ezt az oklevelet Györffy más vonatkozásban idézi is.<sup>22</sup> Az 1209. évi privilegium ugyanazt az általános jellegű tilalmi formulát használja, és ugyanúgy nem részletezi az ítélkezéstől eltiltott bírákat, mint a budai hosszabb oklevél: „Nullus . . . iudicare . . . presumat”. Ezért, ha a billogosok szerepeltetése alapján lehet is a rövidebb hamisítvány aránylag korai volta mellett érvelni, a hosszabb oklevélnél korábbi mivoltát vagy azzal szemben való hívebb szövegét ez *semmiképpen sem* bizonyíthatja!

A bírói kiváltság eltérő szövegezésének okát másutt kereshetjük. Különböznek az oklevelek a bírói kiváltság eredetizetetésében is. A hosszabb oklevél, amennyire kivehető, Imre privilégiumára hivatkozva biztosítja a prépostnak a budai ítélkezés kizárólagosságát, a rövidebb változatban viszont II. András új kiváltsággént „*maior et amplior libertas*”-ként bővíti a prépost joghatóságát. Továbbá a hosszabb oklevél a prépost kizárólagos ítélkezését „*in Budensi villa seu territorio*” mondja ki, a rövidebb szöveg szerint viszont „*populum Budensis ecclesie*” ne merészelje senki ítélni a préposton kívül. A két kiváltság korántsem azonos! Az egyik Budára korlátozódik, a másik azonban *általában* privilegizálja a budai káptalan népét, lakóhelyre való tekintet nélkül. A rövidebb oklevél vizsgált passzusa, nézetem szerint, úgy értelmezhető, hogy ez a káptalannak másutt, nem Buda területén lakó népeit is kizárólag a prépost ítélkezése alá akarja rendelni, és ki akarja venni a helyi bíróságok joghatósága alól. A káptalannak Buda területén kívül Györffy szerint már a XII. században is voltak

<sup>17</sup> Az „ellenség” értelmű pars adversaria-t használja pl. Bertoldus monachus Augiensis (XI. sz.), idézi a Mittellateinisches Wörterbuch (I. Bd. Lieferung 2. Berlin 1960. 251. col.).

<sup>18</sup> Ezt vallotta Gárdonyi is. L. az 1. §. 21. jegyzetét és a hozzátartozó szöveget.

<sup>19</sup> Györffy: Disszert. 175.

<sup>20</sup> E fejezet 6. jegyzetében i. m. I. 370.

<sup>21</sup> Fejér, G.: Codex Diplomaticus regni Hungariae ecclesiasticus ac civilis. (Röviden: CD.) III. Budae, 1829. III/1. 77.

<sup>22</sup> Györffy: Disszert. 179. és Függelék 31., 132. jegyzet.

birtokai például Somogy megyében (Merenye, Budavári-Dencs, Budavári-Muszt) és a Balaton-Felvidéken (Budavári)<sup>23</sup>. A rövid privilegium eszerint ezekre a birtokokra is ki akarja terjeszteni (vagy megszilárdítani) azt az immunitást, amelyet a hosszabb oklevél csak Buda területén biztosított a prépostnak, ezért fogalmazza az immunitas-szöveget a budai territorium helyett a „budai egyház népére” vonatkozóan. Az immunitást adományozó helyen a rövid oklevél szövege ismét „továbbfejlesztette” a bővebb változat szövegét.

A *corroboratió*ról már szoltunk.<sup>24</sup>

A *datum per manus* formulában a hosszabb oklevél Tamás kancellárt szebeni és veszprémi prépostként, a rövidebb csak szebeni prépostként említi. Szentpétery szerint Tamás 1212-ben nem viselte a szebeni prépost címet így magában,<sup>25</sup> hanem szebeni prépostságát a veszprémivel együtt emlegetik az 1212. évi oklevelek<sup>26</sup>. Itt a hosszabb oklevél szövege mutatkozik hívebbnek.

A *méltóságsor* a rövidebb szövegben jóval hiányosabb. De nemcsak erről van szó. A rövidebb oklevélnek itt látszólag lenne a bővebb szövegnél pontosabb adata: Bánkot ti. a rövid privilegium nádornak és kevei ispánnak írja, a hosszabb oklevél 1295. évi átirata pedig nádornak és körösi ispánnak. Csakhogy a hosszabb oklevél egyéb tekintetben is jobb másik két átirata Bánknak szintén kevei ispánságáról tudósít, eszerint pedig nyilvánvaló, hogy a körösi ispánság az 1295-ös átirat szövegrontása, s a hosszabb privilegium eredetije (vagy állítólagos eredetije) Bánkot szintén kevei ispánnak írta. E helyen tehát a rövidebb oklevél nem tartalmaz helyesebb szöveget a hosszabb eredetijéhez képest. Fontos eltérés van a méltóságsor végén: a bővebb szöveg Miklós pozsonyi ispánt, a rövid pedig hasonló nevű győri ispánt és királynéi curialis comest szerepeltet. 1212-ben egyéb oklevelek Miklós pozsonyi ispánról tudnak<sup>27</sup>. Miklós nevű győri ispánról és királynéi udvarispánról 1213-ból van tudomásunk.<sup>28</sup> A méltóságsorban ismét a bővebb szöveg adata látszik hitelesnek és eredetinek, feltéve, hogy újabban esetleg nem kerül elő a rövidebb változat adatának helyességét igazoló oklevél. A rövidebb oklevél megfigyeléseink szerint olyan egyedülálló szerkesztés, melynek szerzője a hosszabb változat méltóságsorán *válogatva* rövidített: a két érseket, a nádort és a király curialis comesét véve ki belőle, s hogy e névsor valamennyi egyházi és világi főméltóságviselőt tartalmazhassa, még a királyné udvarbíráját, Miklós győri ispánt csatolta hozzájuk. Mivel ilyen méltóságválogatással eddig még nem találkoztunk XIII. századi királyi okleveleinkben, a tárgyalt 1212-es oklevél, legalábbis egyelőre olyan szerkesztésnek tekinthető, mely a rövidebb privilegiumok egyik ismert csoportjába sem illeszthető.<sup>29</sup> Esetében tehát tudatos eljárást tételezhetünk fel.

Összegezőként tehát megállapíthatjuk, hogy a két oklevél diplomatikai, nyelvi és történeti szempontból való vizsgálata, s a rövidebb szerkesztés pecsételési hiányai minden tekintetben megerősítik azt a felfogást, hogy a rövidebb hamisítvány szövege a megbízhatónak egyelőre szintén nem minősíthető hosszabb privilegiumtól függ, s mint már Szentpétery is megállapította: annak

<sup>23</sup> Uo. 153.

<sup>24</sup> L. az 1. §. végét.

<sup>25</sup> Szentpétery: Krit. jegyz. I. 280. reg.

<sup>26</sup> Uo. I. 269., 270., 273. reg.

<sup>27</sup> Karácsonyi, J.—Borovszky, S.: Regestrum Varadiense examinum ferri candentis ordine chronologico digestum. (Budapest.) 1903. 14.

<sup>28</sup> Uo. 16.

<sup>29</sup> A II. András-kori királyi oklevelek fajtáira (ünnepélyes privilegiumok és egyszerű privilegiumok) vonatkozólag l. Szentpétery I.: Magyar oklevéltan. Budapest, 1930. 98.

átdolgozása. Györffy felfogása szerint a rövidebb változat „1233 táján”<sup>30</sup>, „valószínűleg az 1233. évi beregi egyezmény előtt készült, amikor sor került a magyar egyházaknak kiutalandó só megállapítására”<sup>31</sup>. Ha a kormeghatározás helyes, akkor a hosszabb oklevelet — megbízhatatlansága esetében is — minenesetre 1233 előtt koholtnak kell tekinteni, mert a rövidebb változat szövege minden tekintetben a bővebbén alapul, és eredetibbnek semmiképp sem tekinthető.

### 3. Az 1212 utáni oklevél

A budai káptalan másik nagy jelentőségű kritikus írása II. András királynak 1212 u. kelt s már *Fügedi* által parancslevélnek nevezett oklevele, „mely szerint — írja Györffy — II. Endre az 1212-i oklevélre hivatkozással > a Budán lakó egyháziaknak és világiaknak, telepések és jövevényeknek < elrendelte, hogy senki nem idegenítheti el a város területén fekvő házát, szöllejét, vagy más ingatlanát a budai egyház sérelmére, továbbá kimondta, hogy senki Buda város lakói közül, sem a királyi ház őrei, sem az ispánok és főpapok cselédei nem mentesek a prépost ítélkezése alól”.<sup>1</sup>

Ezt az oklevelet *Salamon* koholmányának minősítette<sup>2</sup>, *Szentpétery* 1916-ban gyanúsnak tartotta<sup>3</sup>, 1923-ban pedig azt írta róla, „ha hiteles, mindenesetre később kelt, mert a budai egyház részére szóló másik, 1212-i oklevélről azt mondja, hogy in authenticis nostris . . . olim concessio”<sup>4</sup>, *Gárdonyi* pedig 1941-ben<sup>5</sup> és 1944-ben hamisítványnak tekintette, „mert adatai a tatárjárás utáni időkre mutatnak”<sup>6</sup> — Mások viszont, mint *Wenzel*<sup>7</sup>, *Knauz*<sup>8</sup>, *Pauler*<sup>9</sup>, *Karácsonyi*<sup>10</sup>, *B. Szabó*<sup>11</sup> és legújabban *Fügedi*<sup>12</sup> nem kifogásolják. Magam, említett tanulmányomban annak a nézetemnek adtam kifejezést, hogy — mivel az oklevélben szereplő *olim* időhatározószó rövid időtartamot (1—2 év) is jelezhet, a gyanús oklevél (vagy annak feltételezhető egykori eredeti példánya) nem sokkal az 1212-i oklevélpárnak szintén eredeti alapoklevele után láthatott napvilágot.<sup>13</sup> Györffy az oklevelet bizonyos diplomatikai megfontolások alapján hamisnak nyilvánítja és tartalmi érvekre hivatkozva a XIII. század második felében, Ákos mester prépostsága idején készültnek gondolja. Munkahipotézisként — számolva az oklevélnek (egyébként kellően nem bizonyított) hamis voltaival, figyelmünket

<sup>30</sup> Györffy: Disszert. 179.

<sup>31</sup> Uo. 178.

<sup>1</sup> Györffy: Disszert. 176., 126. jegyzet.

<sup>2</sup> Az 1. §-ban (8. jegyzet) i. m. II. 155.

<sup>3</sup> L. az 1. §. 11. jegyzetét.

<sup>4</sup> Krit. jegyz. I. 541. reg.

<sup>5</sup> Az 1. §. 21. jegyzetében i. m. 35—36., 39.

<sup>6</sup> Magyarország középkori fővárosa. Századok 78 (1944) 221—222.

<sup>7</sup> Az 1. §. 6. jegyzetében i. m. 77.

<sup>8</sup> Az 1. §. 7. jegyzetében i. m. 7.

<sup>9</sup> Az 1. §. 9. jegyzetében i. m. I<sup>2</sup>. 344.

<sup>10</sup> Az 1. §. 10. jegyzetében i. m.

<sup>11</sup> Az 1. §. 14. jegyzetében i. m. 50.

<sup>12</sup> Az 1. §. 24. jegyzetében i. m. 24—25., 32.

<sup>13</sup> A Doma oklevele (az 1. §. 1. jegyzetében i. m. 24—25.) miatt eddig nem tartottam szükségesnek a vele való alaposabb foglalkozást.

mindenekelőtt a feltehető hamisítás korára fordítjuk, ami a hamisítás mellett külön probléma. Györffy szerint a következő mozzanatok szólnak a XIII. század második felében történt hamisítás mellett:

a) Az oklevél a budai káptalant a szent királyok alapítványának írja, ez az állítás pedig a 67. krónikafejezetben tűnik fel, ezt a fejezetet viszont szerinte Ákos mester készítette.<sup>14</sup>

b) Györffy idézi és értelmezi az oklevél egyik megjegyzését: „országunk minden városa közül egykor (*olim*) fekvésére és nevére nézve leghíresebb” mondatszakaszát. „Ez a régi nagyságra visszautaló *olim* szócska ezenkívül még egyszer fordul elő oklevelünkben, ahol az egykori, tehát régmúltban kiadott 1212-i oklevélre hivatkozik”.<sup>15</sup>

c) Anakronisztikusnak tartja II. András korára Buda oklevelünkbeli *civitas* minősítést, mert szerinte akkor Buda még csak *villa* volt, és szintén korszerűtlennek tartja a Buda lakóira és társadalmi rétegeire vonatkozó terminológiát: >hospitibus indigenis<, a >tam civi, quam hospiti< és >incolae< kifejezéseket.

Csakhogy az oklevél hamisításának és a 67. fejezet keletkezésének kora külön tárgyalandó kérdés. Az oklevél ti. csak abban rokon a kérdéses 67. fejezettel, hogy az alapítást a szent királyoknak tulajdonítja. *Hiányzik* azonban az oklevélből a 67. fejezet mondanivalójának lényege: a káptalan állítólagos római kiváltsága! A krónikával csak részben rokon motívumból *nem lehet* a kronológiára következtetni.

Helytelenül érvel az értekezés az *olim* előfordulásaival is. Az oklevél ui. a két *olim*-ot nem azonos, hanem más-más értelemben használja, és az egyik előfordulás nem magyarázza a másikat. Az első alkalommal világosan *régmúltat* kifejező jelentés a második esetben nem áll meg. Akár hamis ti. az oklevél, akár hiteles, mindenképpen II. András nevében szól és a második alkalmazásnál az *olim* a király uralmának korábbi eseményeire vonatkozik. A feltett hamisító csak a király helyzetébe képzelve magát használhatta másodszer az *olim*-ot, s nem a *maga* korától, hanem András uralmának valamelyik későbbi esztendejétől akarta a „múltba” utalni az 1212. évet, amelyre a második *olim* vonatkozik. A szócska másodszori használata abban a máshonnet is jól ismert értelemben fordul elő, amikor egyazon ember életének korábbi eseményére utal.<sup>16</sup> Egyéb esetekben csak egy-két évvel régebbi eseményeket is kifejezhet. Jó példa erre Béla ifjabb király 1222. évi adománylevele, amely „discordia inter patrem nostrum et nos *olim* exorta”-ról ír.<sup>17</sup> Világos tehát, hogy az *olim*-ot nem azonos értelemben használja két ízben az oklevél s a két előfordulás más-más időben történt dolgokra vonatkozik. Ezért a második *olim*-ból a feltett hamisítás korára következtetni nem lehet.

A budai lakosságra vonatkozó kifejezések közül az *incola* egyáltalán *nem* korjellemző: alkalmazza II. András is nemegyszer, pl. 1220-ban: „quandam terram wdornicorum nostrorum cum incolis eiuslem”<sup>18</sup>; 1233-ban: „ad quandam terram, quam incole Buzustelek appellant”.<sup>19</sup>

<sup>14</sup> Györffy: Disszert. Függelék 30.

<sup>15</sup> Uo. Függelék 31., 126. jegyzet.

<sup>16</sup> Szentpétery, E.: *Scriptores Rerum Hungaricarum tempore ducum regumque stirpis Arpadianae gestarum*. (Röviden: SRH.) I. Budapestini, 1937. 33.

<sup>17</sup> Smičiklas, T.: *Codex diplomaticus regni Croatiae, Dalmatiae et Slavoniae*. III. Zagreb, 1905. 220.; *Pauler*: MNT. II<sup>2</sup>. 86–87.

<sup>18</sup> *Wagner*: UBBurg. I. 148.

<sup>19</sup> Uo. I. 48.



Az indigena feltűnik már Kálmán törvényében (4. cikkely: Nullus indigena sine fideiussore recipiatur.<sup>20</sup>).

Valamely kiváltságot település lakosságát alkotó *hospes-* és *civis*-elemeknek ugyanazon oklevélben való emlegetése szintén nem kizárólagosan arra a korra jellemző sajátsága a kancelláriai latinságnak, amikor Ákos volt a budai prépost. Így Kálmán herceg 1234-i privilegiuma Verőcén lakó hospeseket és civiseket említ<sup>21</sup>, IV. Béla 1238. évi privilegiuma pedig Nagyszombattal kapcsolatban ír civisekről és hospesekről.<sup>22</sup> Ami az 1230-as években Verőcére és Nagyszombatra nézve bizonyítottan használt társadalmi terminológia, az a velük legalább azonos fejlettségű (Ó-) Buda esetében sem lehet az 1260-as vagy 1270-es évek *productuma*.

Buda „civitas” mivoltáról tudni kell, hogy Anonymus azért nevezi rendszeresen „civitas Attile regis”-nek, mert szerinte itt „regalem sibi constituit locum”.<sup>23</sup> Horváth János eredményei szerint Anonymus művét „legvalószínűbben 1215 és 1217 között írhatta”,<sup>24</sup> Buda „civitas” elnevezése tehát éppen *nem*

<sup>20</sup> Závodszy L.: Szent István, Szent László és Kálmán korabeli törvények és zsinati határozatok forrásai. Budapest, 1904. 184.

<sup>21</sup> Smičiklas: i. m. 422—423.

<sup>22</sup> Endlicher, St. L.: Rerum Hungaricarum monumenta Arpadiana. Sangalli, 1849. 445.

<sup>23</sup> Szentpétery: SRH. I. 35.

<sup>24</sup> P. mester és műve. Irodalomtörténeti Közlemények 70 (1966) 276. — Horváth János felfogásával polemizálva, Györfly legutóbb így nyilatkozott: „Adorján után, aki 1190-ben már erdélyi püspök volt, minden valószínűség szerint Béla király egy másik jegyzője nyerte el a budai prépostságot. Ennek neve nem maradt fenn, mert az Adorján 1186-i és Jakab 1211-i prépostsága közti 25 évben nem jegyezték fel egy budai prépostnak a nevét sem. Logikus következtetés oda vezet, hogy ez a névtelen prépost azonos lehet a névtelen jegyzővel, aki a nagy egyházas helyek közül Óbudát ismeri a legjobban. A XIII. század második felében hamisítottak egy átírólevelet 1124. évszámmal, amelyben Péter budai prépost mint királyi oklevél megpecsételője szerepel: presentem paginam per Petrum prepositum ecclesie Budensis sigillo nostro proprio iussimus communiri. (Knausz, F.: Monumenta Ecclesiae Strigoniensis. Strigoni, 1874. I. 82. Vö. Szentpétery: Reg. Arp. 54. sz.) Ez a formula 1124-re teljesen korszerűtlen, viszont Imre király korának felel meg: pl. 1202: presentem paginam... sigillo regie maiestatis fecimus communiri; 1203: sigilli nostri testimonio presentem paginam iussimus communiri (Gárdonyi: i. m. 4., Fejér: i. m. II. 414.), ezt követően pedig még II. Endre alatt, a kettőspeccsét bevezetésével a formula átalakult. Ez a körülmény megengedi azt a feltevést, hogy a garamszentbenedeki hamisítók egy 1200 körüli királyi oklevélből merítették Péter budai prépost oklevélpecsételő nevét. Mivel pedig más Péter budai prépostot az Árpád-korban nem ismerünk, vlószínű, hogy abból a 25 évből való, amelyből nem ismerjük a prépostok nevét, amelyre a corroborációs formula utal. Szilágyi Loránd fejtette ki, hogy Anonymus saját művét a *presens pagina* kifejezéssel jelölte, amely a kancellárián 1193-ban jelent meg és Imre korában terjedt el. Ha pedig ennek használata egyrészeről Anonymushoz, másrészeről Péter budai préposthoz kapcsolódik, továbbá ha hozzávesszük, hogy a budai prépostságot ekkor volt királyi jegyzők foglalták el, és P. mester Buda környékét ismeri legjobban, akkor az egybevételek alig lehet véletlennek tekinteni. (Anonymus Gesta Hungarorumának kora és hitelessége. ItK. 74 (1970) 11—12.) Anélkül, hogy a P. mester személyéről folyó vitába kívánnék avatkozni, szeretném azt a véleményemet nyilvánítani, hogy a fent kifejtett elgondolás és a belőle eredő következtetések bizonyíték nélküli kombinációk maradnak legalábbis addig, ameddig kétségtelen hitélű adat nem igazolja a XII—XIII. század fordulóján Péter nevű budai prépost létét. Ilyen ingatag praemisszából aligha lehet jogosan és eredményesen Anonymus kilétére következtetni. Módszertani szempontból sem helyeselhető P. mesternek olyasvalakivel való azonosítása, akinek pusztá léte-zése is csak merő okoskodáson alapul. Ha Péter nevű budai prépostnak 1124-ben való léte-zése tagadásba veendő azon az alapon, hogy mindössze hamis oklevél tanúskodik mellette, akkor fokozottan így kell eljárni Péter budai prépostnak a XII—XIII. század fordulójára tétele esetén, mert ezt eddig még hamis oklevél sem

korszerűtlen II. András alatt. A kérdés csak az, miért használja Budára a „civitas” jelölést P. mester és oklevelünk? Györffy szerint a P. mesternél olvasható „civitas Attile regis” kifejezésben a civitas szó IX—XII. századi jelentése és a német Ecilburg megfelelője alapján „inkább fordítható Attila király várának, mint sem városának”<sup>25</sup>, azaz szerinte Anonymus a „régie értelemben” használta a „civitas Attile regis”-t. Ezzel azonban a dolog még nincs megoldva. Anonymus jól ismeri és gyakran alkalmazza is a „vár” értelmű „castrum”-ot, Budát mégis „civitas”-nak írja, és maga okolja meg, miért: azért, mert itt volt Attila „regalis locus”-a. A „regalis locus” minőség az alapja tehát

igazolja. [Egyébként Péter nevű budai prépostra 1228-ból van biztos adat. (Mon. Eccl. Strig. I. 268—269)] Ha Anonymus valóban valamilyen Péter nevű budai préposttal volna azonosítandó (ami szintén korántsem bizonyos), akkor az 1228. évben említett Péterrel való esetleges identifikálás lehetősége ellen és mellett felhasználható érveket egyaránt meg kellene vizsgálni.

Ami a „praesens pagina”-nak és a vele kapcsolatos korroborációs formuláknak az elterjedését illeti, ez egyáltalában nem korlátozódott Imre korára és okleveleire. Így használja II. András: 1214-ben: „presentem paginam... iussimus sigilli nostri munimine roborari” (Krit. jegyz. 290. sz.), 1216-ban: „presentem paginam... sigilli nostri munimine dignum duximus... roborari” (uo. 303. sz.), 1217-ben: „presentem concessimus paginam sigilli nostri munimine... roboratam” (uo. 320. sz.), 1217-ben: „presenti pagine commendamus et sigilli nostri munimine... roboramus” (uo. 338. sz.), 1217-ben: „presentem concessimus paginam sigilli nostri munimine... roboratam” (HO. VII. 7.), 1217-ben: „presentem concessimus paginam uniformis sigilli nostri munimine... roboratam” (UBBurg. I. 70.), 1217-ben: „presentem paginam duplicis sigilli nostri munimine fecimus roborari” (uo. I. 74. 107. sz.), 1220-ban: „presentem concessimus paginam sigilli nostri munimine... roboratam” (uo. I. 78.), 1221-ben: „presentem paginam... nostrique sigilli munimine dignum duximus... roborandum (!) (uo. I. 80.), 1222-ben: „presentem concessimus paginam sigilli nostri munimine... roboratam” (uo. I. 87.), 1225-ben: „presentem concessimus paginam sigilli nostri munimine... roboratam” (uo. I. 107.), 1228-ban: „presentem concessimus paginam sigilli nostri munimine... roboratam” (uo. 116.), 1230-ban: „presentem paginam privilegiantis sigilli nostri caractere roborantes” (uo. I. 121.), 1233-ban: „presentem paginam privilegiantis sigilli nostri munimine... fecimus roborari” (uo. I. 150.), 1234-ben: „presentem concessimus paginam duplicis sigilli nostri munimine... roboratam” (uo. I. 160.); Béla ifjabb király: 1229-ben: „presentem concessimus paginam sigilli nostri munimine... roboratam” (uo. I. 117.), 1233-ban: „presentem concessimus paginam sigilli nostri munimine roboratam” (uo. I. 151.); IV. Béla: 1245-ben: „presentem... paginam duximus concedendam caractere bulle nostre auree... roboratam” (Szentpétery: Középkori oklevélszövegek, 52.); Bulcsu győri prépost és káptalan 1226-ban: „Istud... in presentem paginam fecimus adnotari et sigilli capituli... impressione roboratum conservari” (UBBurg. I. 110.); Győri káptalan: 1230-ban: „in presentem paginam facimus annotari et sigilli capituli nostri munimine roborari” (uo. I. 125.); Dénes nádor: 1232-ben: „presentem paginam... concessimus duplicis sigilli nostri munimine” (uo. I. 140.); Budai káptalan: 1232-ben: „presentem concessimus paginam sigillo capituli roboratam” (uo. I. 141.); Demeter országbíró: 1233-ban: „presentem paginam sigilli nostri munimine fecimus roborari” (O. VII. 22.); Pelagius és István bíborosok az esztergomi érsek és a veszprémi püspök ügyében: 1216-ban: „presentem paginam sigillis nostris fecimus communiri”. (Gárdonyi: Budapest tört. okl. eml. I. 14.) — A „praesens pagina”-t tartalmazó korroborációk előfordulásainak ebből a néhány példájából is kitűnik, hogy a kifejezésnek P. mester művében és az 1124. évre hamisított oklevélben való feltűnéséből semmiféle megnyugtató következtetést nem lehet vonni sem arra nézve, hogy a hamis oklevél korroborációs formulája és Péter budai prépostnak benne való említése ténylegesen valamilyen Imre-kori oklevélen alapul, sem pedig arra nézve, hogy a feltett oklevél állítólagos korroborációja valamilyen kapcsolatban állt a gesta „praesens pagina”-jával, sem pedig arra nézve, hogy P. mester művét 1200 körül írta, és nem később. A „praesens pagina” kifejezés dokumentált, széles körű több évtizedes elterjedése következtében a XII—XIII. század fordulójára a „praesens pagina” szempontjából csak terminus post quem-nek tekinthető.

<sup>25</sup> Györffy: Disszert. 90.

P. mester saját nyilatkozata szerint Buda „civitas Attile regis” jelölésének. A dolog ezen fordul meg, és nem azon, hogy P. mester „IX—XII. századi” vagy későbbi értelemben használta-e a „civitas Attile regis”-t.

A „régí jelentésű” civitas-nak a hazai fejlődésben való szerepét Györffy így jellemzi: „... a XI—XII. században kiépült királyi és püspöki székváros... magva a fallal körülvett *civitas*; benne kőből épült királyi vagy püspöki palota; mellette egy kisebb téren székesegyház, a káptalan háza és több kápolna; ezekhez járult néhány tárház, istálló, fegyveres kíséret, a szolgálattevők és néhány iparos egyszerűbb laka. A várkapu előtt vagy a vár alatt fekvő tér vagy főutca körül kristályosodott ki a polgárváros, a különböző etnikumú kereskedők vagy kézművesek részben egybeépült kő- vagy faházaival... valamint az uradalomból beköltözött agrár-kézműves elemek nádtetős földházaival. A téren kiemelkedett a módos plébániatemplom... Ez a két magból fejlődő város a XIII. századi belső és külső telepítések során újabb városrészekkel gyarapodhatott... Esztergom, Székesfehérvár és a püspöki városok mellett ilyenek indult a királyi prépostsággal rendelkező Óbuda is...”<sup>26</sup>

A kétmagú óbudai település kivethető vizsgált oklevelünkéből is, amely az óbudai *villa*-t és *civitas*-t emlegeti. Az oklevél szerint a *villa*-t *hospesek* és *civisek* lakják, a *civitas* lakói pedig a „*custodes regie domus*” és (az *incolae*) „*de familiis iobagionum, comitum videlicet et prelatorum*”. Györffynek a XI—XII. századi városról meg *civitas*ról idézett okfejtése teljes összhangban áll az oklevélből kihámozott társadalom- és településtörténeti képpel. Ugyancsak pontosan megfelel ez a kép az állítólag „régí értelmű” anonymusi „*civitas Attile*”-nek is, hiszen a „*civitas*” jelölés az oklevélben a *domus regia*-val, Anonymusnál pedig a *regalis locus*-szal függ össze, és ha P. mester Budát *regalis locus* mivolta alapján a „régí értelemben” írja „*civitas Attile*”-nak, akkor az oklevél is „régí értelemben” említi a budai „*civitas*”-t. Az oklevél mindenesetre *nem* azonosítja a *civitas*-t a *villa*-val, nem „*civitas seu villa*” kifejezést használ, hanem a kettőt lakóik alapján meg is különbözteti. Nem lehet tehát szembeállítani Anonymusnak és az oklevélnek a budai *civitas*-ra vonatkozó szóhasználatát. Nincs tehát miért elvitatni az oklevélhely keletkezését II. András korától (vagy talán az 1210-es évektől) és Ákos prépostságának idejére tenni.

Ha ez az oklevél — *inscriptio*jának szerkezete és arengájának megléte, mint diplomatikai érvek alapján — hamisnak tekintendő, akkor érdekes párhuzamként állítható melléje az állítólagos eredetiben fennmaradt, 1240-ben, Zólyomban, a szentgotthárdi apátság érdekében kelt királyi parancslevél.<sup>27</sup> Ez a szakirodalom szerint hamisítvány, de írása alapján még II. András-kori koholmánynak tekintik. Szentpétery a borsmonostori hamis oklevelekkel megegyező írásúnak tartja<sup>28</sup>, a Burgenlandi Urkundenbuch I. kötetének kiadója, Hans Wagner szerint pedig „*die äusere Form ist nicht ungewöhnlich, die Schrift entspricht den gleichzeitigen Königsurkunden ungefähr*”<sup>29</sup>. A hamis szentgotthárdi oklevelet Wagner ugyanúgy parancslevélnek tartja, mint Györffy a budai 1212 u. oklevelet, és a hamisság bizonyítékaként megemlíti, hogy mandatum-létükre mindkettő privilegiumokra jellemző sajátságot: arengát tartalmaz. Györffy figyelmeztet arra is, hogy a budai mandatum *inscriptio*jának szintén van privilegiumokra jellemző alkatrésze: a „*cunctis presentem paginam inspecturis*” for-

<sup>26</sup> Uo. 82—83.

<sup>27</sup> Wagner: UBBurg. I. 67—68.

<sup>28</sup> Krit. jegyz. I. 296. reg.

<sup>29</sup> Wagner, H.: Burgenländische Forschungen. Heft 23. Eisenstadt, 1953. 58.

mula. Ez ismét közös tulajdonság a szentgotthárdi hamisítvánnyal: ennek adreze a vasi ispánon és curialis comesen kívül magában foglalja a „cum omnibus, ad quos littere presentes pervenerint” részletet is. Közös sajátossága mindkét oklevélnek, hogy függőpecsét volt rajtuk.<sup>30</sup> Ha tehát helyes a szentgotthárdi hamisítványnak Szentpétery és Wagner által adott meghatározása, akkor ez a szentgotthárdi vonatkozású oklevél azt mutatja, hogy a budai oklevél kifogásolható alkatrészei éppen II. András-kori *hamisítványban* is korszerű részletek. Ez újabb érv lehet arra, hogy a budai oklevél hamisítványként is megfér II. András korával.

#### 4. A megjegyzések IV. Béla állítólagos 1235. évi visszaszerző akciójához és az 1212. évi feltett eladományozáshoz

II. András királyunk 1212-i adománylevele(i)n s az ő(ke)t követő (1212 u.) „parancslevelén” kívül Györffy más adatokkal is igyekszik bizonyítani Óbuda 1212-i eladományozását, a IV. Béla-féle 1235. évi terület-visszaszerző akciónak az igazolására pedig a király 1269. okt. 3-án kelt<sup>1</sup>, eddig még csak *Salamon* által „több mint gyanús”-nak, a disszertációban pedig hamisnak minősített oklevelét használta fel.<sup>2</sup> E vonatkozásban megjegyzéseim a következők:

1. Óbuda 1212. évi teljes eladományozása és 1232-ben egyházi és nem királyi város mivolta mellett azzal is érvel a disszertáció, hogy ez évben Jakab legátus zsinatát<sup>3</sup> Óbudán Róbert érsekkel és más egyháznagyokkal nem tarthatta egy királyi udvarhelyen, hanem csak semleges egyházi területen, mert a király és az érsek között András kiközösítése miatt rendkívül feszült volt a viszony és lehetetlen az érintkezés<sup>4</sup>. Ez nem jó érv Óbuda egyházi város mivolta és az 1212. évi eladományozás mellett, mert 1232-ben, a rendkívül feszült viszony és a kiközösítés ellenére, Dénes nádor oklevele szerint, a király és bárói éppen Esztergomban tartózkodtak és ítéleztek: „Rege ergo Strigonii existente presentibus suis baronibus...; rex cum suis baronibus clementer decernens...”<sup>5</sup> Az 1232. évi zsinat megtartásából nem lehet Óbuda esetleges egyházi birtok voltára következtetni.

2. Az értekezés az 1212-es eladományozást ennek állítólagos „jogi következményeiből” is meg akarja állapítani. Szerinte ugyanis „amikor Óbuda a prépostság birtoka lett, (a prépost) azt a kivételettséget, amelyet az egyháza körüli területen élvezett, kiterjesztette Óbuda egész területére. Ebből az következett,

<sup>30</sup> A budai mandátumról ezt IV. László 1274. évi átíró oklevelének a szavaiból következtethetjük, mert ez II. András oklevelének külsejét privilegiumnak írja. *Fejér*: CD. V/2. 236.

<sup>1</sup> *Gárdonyi*: Budapest tört. okl. eml. I. 103—108.

<sup>2</sup> *Györffy*: Disszert. 180—188. — *Salamon*: (az 1. §. 8. jegyzetében) i. m. II. 154., III. 26., 32—33.

<sup>3</sup> *Theiner, Aug.*: Vetera monumenta historica Hungarum Sacram illustrantia. Romae, 1859. I. 107—111.

<sup>4</sup> *Györffy*: Disszert. 180—181.

<sup>5</sup> *Wagner*: UBBurg. I. 139.

hogy a veszprémi püspök Óbudán kiszorult... a telepések lelki élete felett gyakorolt jogokból... Hogy ez valóban bekövetkezett, bizonyítja a veszprémi püspök és a budai prépost, illetőleg az esztergomi érsek között kiobbant per, amely spirituális kérdésekben 1216-ban ért véget, amikor két római bíboros jött Magyarországra ítéletet mondani.<sup>6</sup> Ez az érvelés több pontjában hibás. A pápa megbízottai: 1. Nem Magyarországon, hanem Rómában ítéleztek. 2. A veszprémi püspöknek ebben a perben *nem* a budai prépost volt az ellenfele, hanem az esztergomi érsek; amennyire az oklevélből kivehető, ebben az ügyben a budai prépost *nem volt* peres fél. 3. A pernek az Óbuda feletti joghatóság nem egyedüli és nem is legfőbb tárgya volt, az óbudai iurisdictio csak az esztergomi érsek területi joghatóságának vitatása kapcsán, a dömösi, segedi és más királyi egyházak feletti általános fennhatósági vita részeként merült fel. Maga a per is sokkal „országosabb” jogok miatt kezdődött (királynékoronázás!), mint az „óbudai telepések lelki élete feletti jogok gyakorlása”. Ebből a perből nehéz volna az 1212. évi eladományozás melletti bizonyítékot kovácsolni.

3. Györffy szerint az 1212. évi eladományozásnak a „telepések lelki élete felett gyakorolt jogokból” való kiszorulásnál „fájdalmasabb” következménye volt a veszprémi püspökre nézve az, hogy kiszorult „a szőlők nedűinek tizedéből”. Úgy gondolja ti. az értekezés, hogy „egy 1269. után, a veszprémi püspökség által hamisított oklevélből... megtudjuk, hogy a tatárjárást és Benedek prépostságát (1238 előtt—1240) megelőzően Óbuda területének dézsmáit a budai prépost tartotta elfoglalva”<sup>7</sup>, ami természetesen királyi hozzájárulás nélkül nem történetelt meg. Az idézett 1269-i oklevél azonban mást mond: azt ti., hogy a budai káptalan a vitás tizedek behajtásának „jogába csak idők folyamán osont be” azon „ideiglenes és jóindulatból fakadó bortunella-adomány révén, amelyet a kegyes emlékü Bertalan hajdani veszprémi püspök tett a különös barátság kedvezéséből kevéssel a tatár pusztítás előtt Benedek akkori budai prépostnak...”<sup>8</sup> Az oklevélből tehát kitűnik: a budai káptalannak Benedek prépostsága (1238 e.—1240) előtt semmi köze sem volt a vitatott tizedekhez. Ezzel sehogyan sem lehet kimutatni az 1212-es adományozást!

4. Györffy szerint „a jogilag hamis, de mondanivalója nagy részére nézve hiteles 1269-i oklevélből kiderül, hogy Óbuda egy része Benedek prépostsága idején kikerült a prépost joghatósága alól. Ezek a veszprémi püspök által is követelt jogok a következők: a bányai Boldogasszony egyház, mely nem más, mint a fejéregyházi királyi kápolna, valamint ennek filiája, a szent Margit kápolna (utóbb Óbuda plébániatemploma); e két egyház dézsmakörzete, nevezetesen a Bányához tartozó szőlőhegyek..., valamint a szent Margit egyházhoz tartozó Kovács-utca, a királyi kovácsok lakhelye... Tekintettel a két királyi kápolna visszavételére bizonyosra vehetjük, hogy IV. Béla visszavette az épülő királyi palota területét is”<sup>9</sup> Ezzel szemben a *Gárdonyi* által kiadott oklevél szerint IV. Béla király ezt írta 1269-i oklevelében: „Teljesen kikutatva és megtudva az igazságot, értesültünk arról és teljességgel megtudtuk, hogy a budai

<sup>6</sup> Györffy: Disszert. 179—180. — Az oklevél keltezési formulája: „Datum Laterani, Kalendis Aprilis, pontificatus domini Innocentii pape tertii anno nonodecimo”. *Gárdonyi*: Budapest tört. okl. eml. 13—14.

<sup>7</sup> Györffy: Disszert. 180.

<sup>8</sup> Budensis ecclesie capitulum per temporalem ac gratuitam concessionem quadrundam tunellarum vini, quas Bartholomeus pie recordationis quondam episcopus Vesprimiensis ob favorem amicitie specialis paulo ante cladem Tartarorum... Benedicto tunc Budensi preposito... fecerat... in ius percipiendi eadem decimas successu temporum subrepsisse... *Gárdonyi*: Budapest tört. okl. eml. I. 104.

<sup>9</sup> Györffy: Disszert. 182—183.

territoriumon a bányai Szűz Mária egyháznak és az eme Szűz Mária egyház filiájának, a szent Margit kápolnának, (amelyhez az úgynevezett Kovács utca tartozik köztudomás szerint) a parochiájához tartozó tizedek, amelyeket Pápmál vagy Püspökmál, Előmál, Kereked és Bányaföld nevű szőlők után szoktak szedni és amelyeket a budai egyház káptalana lefoglalt, a veszprémi egyház jogosítványát képezik és hitelreméltó emberek előadásából a biztosnál is bizonyosabban tudjuk, hogy a budai egyház káptalana azon ideiglenes és jóindulaton alapuló bortunella-átengedés révén, amelyet a kegyes emlékü Bertalan hajdani veszprémi püspök a különös barátság kedvezéséből tett meg kevéssel a tatár pusztítás előtt... Benedek akkori budai prépostnak... osont be az idők múltával a tizedek beszedésének jogába... a veszprémi egyháznak mindazon előbb mondott jogait, amelyeket — ahogyan megtudtuk — csak világi segítséggel való bitorlás útján és királyi hatalmi szóval foglaltak el tőle a mi időnkben, azokat a tizedeket ti., amelyeket a budai egyház bitorolt... visszaadtuk, visszaállítottuk és alávetettük a veszprémi egyháznak örök jogon való birtoklásra és az előbb említett Pál püspök atya kezébe adattuk...<sup>40</sup>

Ez a szöveg kétségbevonhatatlanul azt mondja: a budai egyház a vitás tizedeket nemhogy nem Benedek prépostsága és a tatárjárás előtt vesztette el, hanem Benedek prépost maga is csak baráti adományul, ideiglenesen kapott bizonyos bortunellákat a veszprémi püspöktől, és a káptalan ezt a bortunella-adományt idők múltával, tehát *a tatárjárás után* „fejlesztette tovább” tizedszedési joggá. Az oklevél, amely „mondanivalója nagy részére nézve hiteles”, azt is kifejti, hogy a káptalan *IV. Béla segítségével* kaparintotta meg a tizedjogot, ennek még 1269-ben is élvezetében volt, és Béla ezt a jogot csak 1269-ben vette el a káptalantól és adta át a veszprémi püspöknek, Pálnak. Az oklevélből tehát éppen nem az derül ki, hogy Béla valamit is elvett volna trónraléptekor a káptalantól, hanem a káptalan éppen ő segítette bizonyos tizedek megszerzéséhez a tatárjárás után. *Az oklevél a királyi palota területéről és tulajdonjogáról* nem ír semmit, sem pedig a Szent Margit és a bányai kápolnák állítólagos visszavételéről, ami pedig Györfly feltevésének az alapja.

5. A királyi palota területének tulajdonjogáról az 1355. évi döntés tartalmaz fontos adatot. E szerint „a civitas, azaz oppidum oldalán lévő várat hajdan a budai egyház territoriumán rakták és építették fel, ezért várnagyunk a mondott vár címén egy arany márkát tartozott fizetni a prépostnak és a káptalannak, mivel pedig (a vár) a mi territorium-részünkhöz került, a prépost és a káptalan örök időkre mentesítették és felszabadították az egy márka fizetésétől”. Eszerint a káptalan az új királyi palota építésekor *nem* fosztotta meg a király (akár II. András, akár IV. Béla) a civitas-on kívül eső ama territorium tulajdonától, amelyen a palota felépült, hiszen éppen ezen territorium tulajdonának címén kapott a prépostság a várnagytól évente egy arany márkát 1355-ig! A territorium tulajdonában csak 1355-ben történt változás, amikor a király kezébe ment át és ezzel megszűnt az évi egy arany márka fizetése is. Az évi egy arany márka fizetése emellett azt is bizonyítja, hogy a káptalan 1355-ig birtokolta is és nemcsak elméletben tudhatta magáénak annak a territoriumnak a tulajdonjogát, amelyen a vár felépült.<sup>41</sup> Az természetesen más kérdés, hogy ezt a tulajdonjogot

<sup>40</sup> *Gárdonyi*: Budapest tört. okl. eml. I. 104—106.

<sup>41</sup> Bártfai Szabó L.: Pest m. 70. — A Bártfai Szabó L. által kiadott s ehelyütt idézett oklevél az 1355-inek 1356. évi átdolgozása ugyan, szövegük azonban az 1356-i betoldásokon kívül — azonos. Mivel B. Szabó L. ezen oklevelekkel kapcsolatos közlései általában hibásak, sőt helyenként az érthetelenségig zavarosak, 1971-ben a rendelkezésemre álló valamennyi 1355-ös és 1356-os (eredeti és átírt) példány alapján „I. Lajos király és Erzsébet anyakirálynő 1355. aug. 17-i és 1356. okt. 17-i oklevele” c. tanulmányomban mind a két szöveget helyreállítottam és kritikai tekintetben is feldolgoztam. (A Budapesti Történeti Múzeum Kézirattára.)



a káptalan koholt vagy interpolált oklevéllel is igazolhatta. Ez esetben a káptalan csalárd úton jutott őt meg nem illető jogokhoz. Akár hiteles azonban az állítólagos 1212. évi oklevél határleírása, akár megbízhatatlan, az 1355-i döntés említett szakasza szerint a káptalant *nem fosztották meg*, sem II. András, sem IV. Béla, a várnak helyet adó territorium tulajdonjától!

Györffynek tehát mindazokat az érveit, amelyekkel az 1212. évi adomány méreteit és IV. Béla állítólagos óbudai visszaszerző akcióját ki akarta mutatni, a bemutatott források nem igazolják, az 1355-i döntés pedig határozott ellenbizonyítékot tartalmaz. Ezért, amíg az 1269. évi oklevél Gárdonyi-féle kiadásának szövege helytelennek nem bizonyul, vagy az értekezésben kifejtett felfogását nem támasztja alá eddig fel nem használt esetleges új és kifogástalan adatokkal, mindaddig kellően nem igazolt állításnak kell tekintenünk azokat tételeit, amelyek Óbuda 1212. évi eladományozásának terjedelmére, az 1235. évi feltett visszavételére és az ezek következményeként Buda székhely jellegében és a városi szervezetben történt változásokra vonatkoznak. Ugyanígy és ugyanazért legalábbis további bizonyításra szorul, nézetem szerint, az a véleménye, hogy „Óbuda királyi része 1235-ben nyerte vissza korábbi szabad helyzetét”,<sup>12</sup> és az is, hogy a garamszentbenedeki apátság javára II. András nevében gyártott kiváltságlevél hamisításának terminus post quem-je 1235.<sup>13</sup>

#### 5. Az 1269. okt. 3-i oklevél kritikájához

Salamon Ferenc IV. Bélának ezt a budai történet szempontjából sarkalatos jelentőségű és a disszertációban, valamint a jelen tanulmány előző lapjain is többször idézett oklevelét „több, mint gyanús” forrásnak minősítette<sup>1</sup>. Szentpétery nyilatkozata szerint azonban „az eredeti oklevél kifogástalan”<sup>2</sup>. Az oklevélről az értekezés a következő kritikát tartalmazza: „IV. Béla halálával Pál püspök elérkezettnek látta az időt, hogy akcióba lépjen. Terjedelmes hamis oklevelet készített — mint királynéi kancellár, a legkorszerűbb kiállításban —, amely szerint IV. Béla 1269. október 3-án megbánta bűneit, amelyet (!) a veszprémi püspök ellen sorozatosan elkövetett és egyebek mellett visszaadta neki a királyi egyházakat... Elég végigolvasni azt a királyhoz nem méltó és indokolatlan megalázkodást, amely az oklevél hangján végigvonul, hogy megítéljük: ilyen oklevelet a királyi méltóságot mindig szigorúan őrző IV. Béla nem adhatott ki. Emellett az oklevél írója a margitszigeti apácakolostor alapításának előadásánál tárgyilag is olyan ellentmondásba keveredett, amellyel leleplezte, hogy az oklevél nem IV. Béla kancelláriájából, hanem hamisító kezéből származik. A hamisítás külsőleg jól sikerült...”<sup>3</sup> „A veszprémi püspökkel

<sup>12</sup> Györffy: Disszert. 188.

<sup>13</sup> Uo. 188. — Mindez pedig azt is jelenti, hogy a Doma-féle oklevél, mely a király (ó)budai curiáját említi, keletkezhetett 1212 után, azaz 1213-ban is, s területe királyi használatában IV. Béláig nem történt szakadás.

<sup>1</sup> Salamon F.: Budapest története. III. Budapest, 1885. 32—33.

<sup>2</sup> Szentpétery: Krit. jegyz. 1617. reg.

<sup>3</sup> Györffy: Disszert. 274—275.

való ellentét már a kolostor felszentelésekor kirobbant, amikor a püspök a jelen lévő király, főurak és főpapok előtt tiltakozott a vári Boldogasszony-egyház kegyuraságának átadása ellen. Tanúskodik erről az az 1269-i hamisítvány, amelyet a veszprémi püspök a maga követeléseit támogatására 1270 után készített, s amelyben elkövette azt a botlást, hogy 1235. táján az apácák anyagi ügyeinek képviselőiként a domonkos barátokat jelölte meg, holott akkor még a budai prépost volt prókátoruk és patrónusuk<sup>4</sup>. Megvizsgálva a szóban forgó oklevélnek a domonkosrendieket említő részletét, amelyet a disszertáció 304. oldalán a 132. jegyzetben Gárdonyi kiadásának 105. oldaláról idéz, teljesebb szövegkörnyezetben az alábbi helyet találjuk: „... Ipsa Vesprimiensis [sic] ecclesia indignatione nostra prepediente, quam incurrerat propter Zlandum voto electionis libere assumptum in presulem seu receptum contra nostre propositum maiestatis, suam exequi iustitiam non valente, in ecclesiam etiam beati Iacobi apostoli Bude similiter existentem prope Aquas Calidas, quam quidam aule maiestatis nostre clericus defensione nostre potentie in exemptam nisi sunt erigere plebaniam, et tributum unius ponderis, quod a singulis tunellis vini de Buda vel in Budam deferendis dari consuevit eidem ecclesie et persolvi, simul cum ecclesia Beate Virginis Marie in Monte Budensi noviter fabricata, vocata plebania apud vulgos (! Gárdonyi észrevétele), quam ob instantiam fratrum Predicatorum et demum filie nostre carissime domine Margarete specialem dilectionem et favorem sanctimonialibus monasterii Beate Virginis in Insula Danubii non sine gravi Vesprimiensis ecclesie preiudicio nostra potestate de facto anneximus, conferentes eidem Vesprimiensi ecclesie, in cuius diocesi est fundata cum capellis in eodem territorio tam factis, quam in posterum faciendis, subiectas iure ordinario profitemur, sicut iidem fratres ordinis Predicatorum ac sanctimonialiales in dedicatione monasterii Virginis Gloriose Zlando epscopo ipsam dedicationem prohibente appellatione legitima interiecta nobis et pluribus baronibus regni nostri presentibus hoc recognoverunt manifeste, assumptentes satisfactionem plenariam de preteritis exhibere et de futuris Vesprimiensis ecclesie iacturis in posterum abstinere emergentibus ex premissis”. Ennek szerintünk pontos magyar fordítása ez: „Mivel a veszprémi egyház ama neheztelésünktől gátolva, amelyet Zlandusnak felségünk szándéka ellenére a szabad választás szavazata útján püspökké történt emelése vagyis elfogadása miatt vont magára, nem volt képes jogait érvényesíteni, Szent Jakab apostolnak Budán Felhévíz mellett levő egyházára nézve is (amelyet felségünk udvarának némely klerikusai hatalmunk védelme alatt exemptus plébániává igyekeztek emelni), és ama egy nehezéknyi tributumra nézve is (amelyet minden tunella Budára vagy Budáról szállított bor után szoktak ugyanannak az egyháznak adni és fizetni), a Boldogságos Szűz Máriának a budai hegyen újonnan épült és a nép körében plébániának nevezett egyházával együtt (amelyet a domonkos barátok kérésére, és ezenkívül igen kedves leányunk, Margit úrnő iránt különös szeretetből és jóindulatból a veszprémi egyház súlyos sérelmére hatalmunkkal de facto a Boldogságos Szűz dunai szigeten lévő monostorának apácáihoz csatoltunk adományozva) elismerjük, hogy a veszprémi egyháznak, amelynek egyházmegyéjében alapították, rendes jogon alá vannak vetve, az ugyanama territoriumon épült vagy még építendő kápolnákkal egyetemben, amint ezek a domonkos barátok és apácák is elismerték ezt nyilvánosan a mi és országunk számos bárójának jelenlétében a dicsőséges Szűz monostorának felszentelésekor, amikor törvényes fellebbezést vetvén közbe, Zlandus püspök a felszentelés ellen tiltakozott, az előbbiekkal kapcsolatban magunkra vállalva a veszprémi

<sup>4</sup> Uo. 303—304.

egyház múltbeli károsodásaiért teljes elégtétel adását, a jövőben felmerülhetők-től pedig tartózkodást". Ez a szöveg a domonkosrendieket két ízben vitathatatlanul szerepelteti: első ízben akkor, amikor kéri a királytól a monostor részére a Boldogasszony-egyház adományozását, másodízben pedig akkor, amikor a felszentelés alkalmával elismerteti velük a veszprémi püspökségnek a Boldogasszony-plébániához fűződő jogait. A történést meggondolkoztató mozzanat éppen ez. Ám a dominikánusoknak az oklevélben vitathatatlanul tulajdonított két aktus egyike sem olyan, hogy ezek alapján őket „az apácák anyagi ügyeinek képviselőivé” lehetne nyilvánítani. Az értekezés szerint „bizonyos, hogy a lelki gondozás kezdettől a kolostort látogató domonkosokra hárult”<sup>5</sup>. Ezzel a szereppel nagyon is összefér a nekik az oklevélben tulajdonított fellépés. A barátoknak az értekezés szerint juttatott „anyagi ügyek képviselőségét” viszont akkor lehetne csak igazolni, ha rájuk vonatkoznék az oklevél bemutatott „assumptmentes satisfactio” passzusa, amely tényleg anyagi ügyekkel való foglalkozást jelent. Csak hogy ez pontatlan értelmezés! Az elégtételvállalás a szöveg szerint a veszprémi egyházat ért, többrendbeli károsodásért történik („de preteritis... iacturis”): a pluralis ablativus világosan mondja, hogy *többféle* kárról van szó. Az oklevél idézett szakasza három ilyen sérelemről tud: a Szent Jakab-egyház exempt plébániává tétele, a bor-tunellák után nehezék-vám ügye és a várhegyi Boldogasszony-egyház eladományozása. A veszprémi püspökségnek mindezekért ígéri az elégtételt az oklevél. A domonkosrendieknek azonban ezek közül csak a Boldogasszony-egyház ügyéhez volt közük, a másik kettőhöz nem. Következésként ők elégtételt csak a Boldogasszony-egyház ügyében ígérhettek volna, a másik kettőében nem. Mivel azonban a szövegben nemcsak egy, hanem *több kár* miatti elégtételadásról van szó, világos, hogy a satisfactio teljesítését nem a barátok, hanem a *király* vállalja, aki a károkat Zlandus püspökké választása feletti haragjában okozta a veszprémi egyházmegyének. Ez a magyarázat nyelvtani szempontból is korrekt, mert az *assumptmentes* többesszámú participium megegyezik a többesszám első személyű *nos* alannyal. Az oklevélben ezért a dominikánusok egyáltalán nem tűnnek fel úgy, mint az „apácák anyagi ügyeinek képviselői”, és ezzel elesik az oklevéllel szemben támasztott leleplező erejű ténybeli ellentmondás vádjá, ami az oklevél hitele elleni kifogás alapja volt. A másik kifogás az oklevél ellen Béla túlzottnak és szokatlanak minősített megalázkodása. A szövegből kivehetően azonban itt a nemrég meghalt fia túlvilági boldogságáért és a maga üdvösségéért rettegő apa megalázkodásáról van szó, amely ha „királyhoz nem méltó és indokolatlan” lehetett is, „a királyi méltóságot mindig szigorúan őrző IV. Béla” életének megszokott körülményei közt, semmiképpen sem volt az a Mors Imperator színe előtt meggörnyedő középkori király rendkívüli gyászának súlyos idejében. Az oklevélnek ezek a részletei aligha alkalmasak a hamisság vádjának alátámasztására. A kérdés itt sokkal inkább az, mi lehetett a szerepe a veszprémi püspöknek és más egyházi személyeknek a király lelki válságának felkeltésében és elmélyítésében, mennyiben befolyásolták Bélát ilyen körülmények közt a veszprémi egyházmegyére kedvező intézkedések tétele érdekében és mennyiben bírták rá saját korábbi tetteinek az oklevélben olvasható, sajátos megítélésére. A veszprémi püspöknek talán nem kellett „az akcióba lépéssel” Béla megholtáig várnia.

<sup>5</sup> Uo. 302.

## FÜGGELÉK

### II. András királynak a budai káptalan részére 1212-ben adott (állítólagos) oklevélpárja

#### I.

EREDETIJE: Nincsen. — ÁTÍRTA: A. János kalocsai érsek, királyi kancellár 1295. jan. 12-én. Pozsonyi káptalan hiteleshelyi levéltára Capsa Budensis I., fasc. 1., nr. 10. (Magyar Orsz. Lt. Filmtára.) B. IV. László király 1273. aug. 24-én, I. Károly 1328. ápr. 18-i átíró oklevelében. Veszprémi káptalan hiteleshelyi levéltára Armales nr. 22. (Magyar Orsz. Lt. Filmtára.) C. Esztergomi káptalan 1332. márc. 31-én. Veszprémi káptalan hiteleshelyi levéltára Instr. regnicolarum B. 31. (Magyar Orsz. Lt. Filmtára.) D. Pozsonyi káptalan 1720. ápr. 8-án. Magyar Orsz. Lt. Dl. 67. E. Pozsonyi káptalan 1759. dec. 16-án. Magyar Orsz. Lt. Dl. 18. F. Pozsonyi káptalan 1761. ápr. 8-án. Magyar Orsz. Lt. Dl. 17. Mivel egy-két helynevet valószínűleg I. Lajos király is átvett II. András 1212. évi okleveléből, azért a megfelelő helyeken az ő okleveleire is utalunk. Így: G. I. Lajos 1355. aug. 26. Pozsonyi káptalan 1720. febr. 28. Magyar Orsz. Lt. Dl. 22.480. (Bártfai Szabó L.: Óbuda egyházi intézményei a középkorban. Budapest, 1935. 79—82.) H. I. Lajos 1356. okt. 17. Zsigmond 1412. júl. 19. Veszprémi káptalan hiteleshelyi lt. Metales 10. (Bártfai Szabó L.: Pest megye történetének okleveles emlékei. Budapest, 1938. 66—73.) — KIADTA: *Katona, St.*: *Historia critica regum Hungariae stirpis Arpadianae. V. Posonii et Cassovie, 1783. 157.; Batthyányi, Ign.*: *Leges ecclesiasticae regni Hungariae et provinciarum adiacentium. II. Albae Carolinae, 1827. 299.; Fejér, G.*: *Codex diplomaticus Hungariae ecclesiasticus ac civilis. III/1. Budae, 1829. 121—124.; Gárdonyi A.*: Budapest történetének okleveles emlékei. (Monumenta diplomatica civitatis Budapest.) I. Budapest, 1936. 6—11. — KIVONATAI: *Wenzel G.*: Budai regesták. Magyar Tört. Tár I. (1855) 77.; *Teutsch, G. D.—Firnhaber, Fr.*: Urkundenbuch zur Geschichte Siebenbürgens. I. Wien, 1857. (Fontes rerum Austr. 2. Abt. XV.) XXI.; *Knauz N.*: A budai káptalan regestái. Magyar Tört. Tár XII (1863) 6.; *Zimmermann, Fr.—Werner, C.*: Urkundenbuch zur Geschichte der Deutschen in Siebenbürgen. I. Hermannstadt, 1892. 15.; *Szentpétery I.*: Árpád-házi királyok okleveleinek kritikai jegyzéke. (Regesta regum stirpis Arpadianae critico-diplomatica.) I. Budapest, 1923. 272. reg. — IRODALMÁT és KRITIKÁJÁT l. az Értekezésben. — E részben felhívom még a t. kutatók figyelmét arra, hogy a közölt oklevelek (I., II.) szavainak az ipszilonjain (y) sokszor egy vagy két pont látható. Mivel ezeket — nyomdatechnikai okokból — nem jelezhetjük, azért kritikai munkájukban szíveskedjenek megtekinteni az eredeti példányokat is.

#### II.

EREDETIJE: Hártján, plicaval, függőpecsét számára készült bevágásokkal. Hátán (XIII—XIV. századi, kézzel írt) következő rájegyzés olvasható: „Super iudicio ville Budensis, tributo fori cum chibrionibus vinearum et quatuor tyminis salium extra regnum deferendis sine tributo et territorio ac metis”. — FÉNYKÉPE: *Gárdonyi*: Budapest tört. okl. eml. I. 1. melléklet. — KIADTA: *Katona*: i. m. V. 154.; *Batthyányi*: i. m. II. 305.; *Fejér*: CD. III/1. 118.; *Gárdonyi*: i. m. I. 6—11. — KIVONATAI: *Wenzel G.*: Budai regesták. Magyar Tört. Tár I. (1855) 77.; *Teutsch, G. D.—Firnhaber, Fr.*: Urkundenbuch zur Geschichte Siebenbürgens. I. Wien, 1857. (Fontes rerum Austr. 2. Abt. XV.) XXI.; *Knauz N.*: A budai káptalan regestái. Magyar Tört. Tár XII (1863) 7.; *Zimmermann, Fr.—Werner, C.*: Urkundenbuch zur Geschichte der Deutschen in Siebenbürgen. I. Hermannstadt, 1892. 15.; *Szentpétery*: Krit. jegyz. 280. reg. — IRODALMÁT és KRITIKÁJÁT l. az Értekezésben.

#### I.

In nomine sancte trinitatis et indiuidue unitatis<sup>a</sup>. Andreas dei gratia Hungarie, Dalmacie, Croacie, Rame, Seruie, Gallicie<sup>b</sup>, Lodomerieque rex in perpetuum. Calumpniosa falsitas linguis detractorum<sup>c</sup> glutino sue uenositatis<sup>d</sup> inherens sub honestatis tegmine suam

#### II.

In nomine sancte trinitatis et indiuidue unitatis. Andreas dei gratia Hungarie, Dalmacie, Croacie, Rame, Seruie, Galicie, Lodomerieque rex in perpetuum.

solet palliare maliciam, ut<sup>e</sup> auditorem facilius inficiat et corrumpat, per quod sepe dampnatur veritas<sup>f</sup> et in iniuriam uidemus<sup>g</sup> iura conuerti. Verum sepulta ueritas<sup>h</sup>, licet ad tempus contempta lateat, in lucem tamen rediens amissum prius fauorem consequitur, vel ut<sup>i</sup> aurum in luto positum valoris sui meritum radiorum splendore testatur.

Cum itaque ex lapsu fragilitatis humane contigerit nos ad malignam quorundam suggestionem aurem nimis credulam eathenus<sup>k</sup> inclinasse, quod Budensem ecclesiam quibusdam rationibus suis, que inferibus sunt notate, quibus ab antecessoribus nostris ab antiquo dotata fuerat, duxerimus minus licite dampnificandam, nos postmodum conscientiam nostram perspicacius consulentes<sup>l</sup>, ex communi et concordi principum nostrorum, qui ad discussionem<sup>m</sup> huius negotii<sup>n</sup> in regali consistorio congregati<sup>o</sup> fuerant, assertionem comperimus, que<sup>p</sup> bone memorie antecessores nostri illustres reges Hungarie Budensi ecclesie amnia illa, quibus, ut<sup>q</sup> prediximus, dampnificaueramus eandem, ab antiquis temporibus contulerint<sup>r</sup> in dotem et eadem ecclesia omnium illorum tamquam<sup>s</sup> dotis proprie fuerat<sup>t</sup> usque<sup>u</sup> ad tempus spoliationis predictae quietam possessionem gauisa, uidelicet terre, in qua tam ecclesia, quam uilla<sup>x</sup> Budensis<sup>z</sup> est posita, iudicij tocus uille<sup>a1</sup>, tributum fori cum cybrionibus<sup>b1</sup>, uinearum et territorio adiacenti, cuius metas in presenti scripto diligenter fecimus annotari.

Nos igitur, quorum interest abolere mendacium et ueritatem<sup>c1</sup> iustitiamque tueri, de consilio principum nostrorum memorate Budensis ecclesie prenominate<sup>d1</sup> rationes suas, quas abstuleramus, eidem in integrum restitimus eamque in possessionem earum per fidelem nostrum Marcellum comitem iterato fecimus introduci, reuocantes in irritum,

Inter varia humane sollicitudinis exercicia hoc nobis ad prouentum salutis eterne pre ceteris conferre dinoscitur, quod ecclesias dei in suo iure pro debito nostro conservantes beneficia ab antecessoribus eis collata modis omnibus illibata conseruare, manutene et deffendere studeamus.

Cum itaque ad malignam quorundam suggestionem aurem nimis credulam nos contigerit eatenus inclinasse, quamobrem Budensem ecclesiam quibusdam rationibus ac possessionibus suis, quibus a largitate predecessorum nostrorum dotata fuerat et ditata, denudassemus et postmodum anime nostre salubriter consulere sitientes

omnia illa, que recolende memorie illustres Hungarie reges Budensi ecclesie contulerant, in integrum absque ulla diminutione eidem ecclesie reddidimus,

scilicet uille Budensis iudicia, tributum fori cum chibrionibus uinearum et quatuor tuminis salium extra regnum per Posonium siue per Mussun, sicut in autentico preclare memorie fratris nostri H(emerici) regis continetur, absque contradictione cuiuslibet et tributum exactione deportandis.

Nos igitur, quorum est abolere mendacium et ueritatem iustitiamque tueri, de consilio principum nostrorum memorate Budensis ecclesie prenotatas possessiones suas, quas bstuleramus, eidem

per fidelem nostrum Marcellum comitem iterato fecimus reassignari, reuocantes in irri-

quicquid in contrarium ad suggestionem aduersarie partise<sup>1</sup> uidebimur<sup>1</sup> concessisse aut scriptis regalibus confirmasse. Territorium itaque Budensis ecclesie hys metis concluditur: Prima meta stat inter Budam et Calidas Aquas, uidelicet lapis rotundus cohoptus<sup>1</sup> in terra, et inde uadit<sup>1</sup> ad crepidinem uallis<sup>11</sup> et ascendit<sup>1</sup> in<sup>11</sup> locum, qui dicitur WzahasHegem<sup>1</sup> et inde uadit<sup>1</sup> ad montem, qui Morolhel dicitur<sup>01</sup>. Inde ad lapidem, qui wlgop<sup>1</sup> dicitur Chemarkwq<sup>1</sup> et inde descendit<sup>1</sup> ad<sup>s1</sup> uallem<sup>1</sup> et ducit inter duas uias et inde uadit ad angulum<sup>u1</sup> Verhardy<sup>x1</sup> et inde ascendit<sup>z1</sup> ad uineas<sup>a2</sup> Guerchey<sup>b2</sup> et ibi est meta terrea et inde uadit<sup>c2</sup> ad finem uilled<sup>c2</sup> Guerchey<sup>e2</sup> et ibi est meta et inde uadit<sup>f2</sup> superius ad lapidem perforatum et inde descendit sub montem Hyges<sup>s2</sup> et ibi est meta de terra et inde uadit<sup>h2</sup> metatim ad uiam<sup>i2</sup> transeundo collem et ibi est meta et inde uadit<sup>k2</sup> metatim ad montem, qui dicitur Pilisheg<sup>l2</sup>, et inde metatim descendit<sup>m2</sup> ad magnam uiam<sup>n2</sup> Strigoniensem et ibi est meta et inde ascendit<sup>o2</sup> ad medium montis Tebewrap<sup>p2</sup> et inde cum tribus villis, uidelicet<sup>q2</sup> Meger<sup>r2</sup> et duabus villis Pazanduk<sup>s2</sup> participando uadit<sup>t2</sup> usque<sup>u2</sup> Danubium.<sup>x2</sup> Considerantes uero quod plus ledit rediuiua cicatricis incisio, quam uulneris<sup>z2</sup> impressio primitiua, supradicte ecclesie Budensia<sup>a3</sup>, ne simili postmodum spoliacione grauetur, in posterum providentes, firmiter et expresse statuimus et regali auctoritate sancimus<sup>b3</sup>, quod eadem ecclesia totam terram, que supradictis<sup>c3</sup> metis concluditur, et iudicium eiusdem terre et ville in ea posite<sup>d3</sup> siue uillarum<sup>e3</sup>, si que sunt in eodem territorio de cetero construend<sup>f3</sup>, nec non<sup>g3</sup> et tributum fori cum cybrionibus<sup>h3</sup> uinearum, sicut in priuilegio clare memorie. H. (emerici) fratris nostri regis illustris clarius continetur, et tymnios<sup>i3</sup> etiam salium, quos idem H. (emericus) rex eidem ecclesie pro remedio anime sue concessit, sub ea libertate, que in eiusdem regis autentico est expressa, usque ad confinium regni nostri<sup>k3</sup> transportandos, perpetuo et integro iure possideat. Nullus preter prepositum Budensem<sup>l3</sup> in Budensi uilla<sup>m3</sup> seu territorio iudicare, nullus eidem ecclesie tributum fori uel<sup>n3</sup> cybriones uinearum<sup>o3</sup> contra priuilegium eiusdem auferre presumat.<sup>p3</sup> Si quis autem in prefate ecclesie terra commorans vel postmodum commoraturus<sup>q3</sup> iudicio prepositi Budensis astare contempserit, terra eiusdem ecclesie omnino priuetur et terminos eiusdem<sup>r3</sup> terre alias habitaturus<sup>s3</sup> excedat. Et ut hoc ratum permaneat

tum, quicquid in contrarium ad suggestionem aduersariorum ecclesie prelibate concessisse uidebimur aut scriptis regalibus confirmasse. Territorium uero Budensis ecclesie metis talibus circuncingitur: Prima meta est inter Budam et Calidas Aquas, uidelicet lapis rotundus copertus in terra et inde uadit ad crepidinem uallis et ascendit ad locum, qui dicitur Vzhashage et inde uadit ad montem, qui dicitur Monneroshig et inde uadit ad lapidem, qui uulgo dicitur Cemarku et inde descendit in uallem et ducit inter duas uias et inde uadit ad agrum Werhardi et inde ascendit ad uineas Guerche ibique est meta terrea et inde uadit ad finem uille Gurche et ibi est meta et inde uadit superius ad lapidem perforatum et inde descendit sub monte Hozest et ibi est meta de terra et inde uadit metatim ad uiam transeundo collem et ibi est meta et inde metatim uadit ad montem, qui dicitur Pelishig et inde metatim descendit ad magnam uiam Strigoniensem et ibi est meta et inde ascendit ad medium montis, qui dicitur Tebebra et inde cum tribus uillis, uidelicet Meger et duabus villis Poucernic participando uadit usque Danubium. Preterea

ut supradicta ecclesia nostra Budensis maiori et ampliori gaudeat libertate, firmiter et expresse statuimus et regia auctoritate sancimus,

ut nullus bilotus, nullus comes, comes curialis siue aliquis alter populum Budensis ecclesie preter loci eiusdem prepositum quoquo casu preumat de cetero iudicare.

Statuentes etiam, ut si quis super terra sepedicte ecclesie commorans vel commoraturus iudicio Budensis prepositi astare contempserit, terra ecclesie eiusdem priuetur omnino et terminis eiusdem terre alias habitaturus excedat. Ut autem

et nullo tempore retractandum, presenti pagine sigilli nostri testimonium fecimus adhiberi. Datum per manus magistri Thome, aule regie cancellary, Cybiniensis<sup>t3</sup> et Wesprimiensis<sup>u3</sup> prepositi, anno ab incarnatione domini . M<sup>o</sup> . CC<sup>o</sup> . XIJ<sup>o</sup>x<sup>3</sup>, venerabili Iohanne Strigoniensi archiepiscopo, reuerendo Bertholdo<sup>z3</sup> Colochensi archiepiscopo et woýuoda<sup>a4</sup> existentibus, Kalamano<sup>b4</sup> Quinqueecclesiensi, Bolezlao<sup>c4</sup> Wacien-  
si<sup>d4</sup>, Kathapano<sup>e4</sup> Agriensi, Sýmone<sup>f4</sup> Waradiensis<sup>g4</sup>, Desiderio Chenadiensih<sup>4</sup>, Výllamo<sup>i4</sup> Transsiluano<sup>k4</sup>, Gothardo Zagrabien-  
si, Petro Iauriensil<sup>4</sup>, Roberto<sup>m4</sup> Wesprimiensin<sup>4</sup>, ecclesias feliciter gubernantibus, Banko<sup>4</sup> palatino et Keurusiensid<sup>4</sup> comite, Michaele<sup>q4</sup> bano existentibus, Iula Bachiensir<sup>4</sup> et curiali comite, Andrea Budrugiensis<sup>s4</sup>, Mýket<sup>t4</sup> Býcoriensis, Ochuz Supruniensiu<sup>4</sup>, Nicolao Posoniensi comitatus tenentibus<sup>x4</sup>, regni nostri anno actauo.

hoc ratum permaneat et nullo tempore retractandum, presenti pagine sigilli nostri testimonium fecimus adhiberi. Datum per manus magistri Thome, aule regie cancellary et Scybiniensis prepositi anno ab incarnatione domini . M . CC . XIJ . , venerabili Iohanne Strigoniensi archiepiscopo, reuerendo Colocensi Bertholdo archiepiscopo et woiauada existentibus,

Bancone palatino et Keweien-  
si comite,

Iula Bachiensis et curiali comite, Nicholao curiali comite regine et comite de Ge Gevr, comitatus tenentibus, regni nostri anno VIII<sup>o</sup>.



JEGYZETEK

- avnitatis B, C  
 bGalicie C  
 cdictatorum B  
 dvenositatis B, venesiositatis C, venenositatis D, E, F  
 eut C  
 fueritas C  
 gvidemus B  
 hveritas B, C  
 ivelud B, velut C  
 keatenus B, C  
 lconsulentes B, C, D, E, F  
 mdiscutionem C  
 nnegotii helyett regni a C-ben  
 ocongregati hiányzik a C-ben  
 pquod B, C  
 qvt B, C  
 rcontulerunt B, C  
 stanquam C  
 tfuerant C  
 uvsque C  
 xvilla B, C  
 zBudensis helyett eiusdem a D-ben  
 a<sup>1</sup> ville C  
 b<sup>1</sup> chýbrionibus B, C; chibrionibus D; cybrionibus E, F  
 c<sup>1</sup> ueritatem C  
 d<sup>1</sup> prenotatas B, C  
 e<sup>1</sup> contrarium adversariae partis ad suggestionem D  
 f<sup>1</sup> videbamus B, videbimur C  
 g<sup>1</sup> coopertus B, C, D, E, F  
 h<sup>1</sup> vadit B, C  
 i<sup>1</sup> vallis B  
 k<sup>1</sup> ascendit B, C, D, E, F  
 l<sup>1</sup> ad B, C  
 m<sup>1</sup> Vzahashage B; Vzasashege C; Bábashegye D; Wzashshege F; Huzahaza hegye G;  
 Vzahazhegye H  
 n<sup>1</sup> vadit B, C  
 o<sup>1</sup> qui dicitur Monorosheg B; qui dicitur Monoroshig C; morolhel D; Monyoroshegy  
 G; Monýrosheg H  
 p<sup>1</sup> uulgo B  
 q<sup>1</sup> Chemarkeu B; Zamarku C; Chemarkeö D, F; Chemar Kew E  
 r<sup>1</sup> descendit B, C, D, E, F  
 s<sup>1</sup> in B, C  
 t<sup>1</sup> vallem B, C  
 u<sup>1</sup> agrum B, C  
 x<sup>1</sup> Wethardy B; Verhardi C, D, E, F  
 z<sup>1</sup> ascendit B, C  
 a<sup>2</sup> výneas B; vineas C  
 b<sup>2</sup> Guerche B; Gurche C; Guerchey E, F  
 c<sup>2</sup> vadit B, C  
 d<sup>2</sup> ville C  
 e<sup>2</sup> Guerche B; Gurche C; Guerchey E, F  
 f<sup>2</sup> vadit B, C  
 g<sup>2</sup> descendit sub monte Hýges B; descendit sub monte Hegis C; descendit sub montem  
 Heges D; descendit sub montem Hyges E, F  
 h<sup>2</sup> vadit B, C  
 i<sup>2</sup> viam B, C  
 k<sup>2</sup> vadit B, C  
 l<sup>2</sup> et inde [metatim] vadit ad montem, qui dicitur Peliz heg B; et inde metatim vadit  
 ad montem, qui dicitur Pelis Hig C; Pilis Hegy D; Pilis Heg E, F  
 m<sup>2</sup> descendit B, C  
 n<sup>2</sup> uiam C  
 o<sup>2</sup> ascendit B, C



- p<sup>2</sup> montis, qui dicitur Tebevra B; montis, qui dicitur Thebeora (Thebeara) C; -To-  
 bewra D; -Tebesere G; -Thebesery H  
 q<sup>2</sup> videlicet B, C  
 r<sup>2</sup> Megyer D; Megyer H  
 s<sup>2</sup> Poucernic B, C  
 t<sup>2</sup> vadit B, C  
 u<sup>2</sup> vsque B, C  
 x<sup>2</sup> ad Danubium B; ad Danobium C  
 z<sup>2</sup> wlneris B; vulneris C, D, E, F  
 a<sup>3</sup> ecclesie nostre Budensi B, C  
 b<sup>3</sup> sanximus C  
 c<sup>3</sup> suprascriptis B, C  
 d<sup>3</sup> eiusdem ville et terre in ea posite B  
 e<sup>3</sup> villarum B  
 f<sup>3</sup> construendo D  
 g<sup>3</sup> nec non B, C  
 h<sup>3</sup> chybrionibus B, C; cybrionibus D; cýbrionibus E, F  
 i<sup>3</sup> thýminos B; týminos C; tyminios D; tyminios E, F  
 k<sup>3</sup> usque ad regni nostri confinium B, C  
 l<sup>3</sup> preter Budensem prepositum B, C  
 m<sup>3</sup> uilla C  
 n<sup>3</sup> vel B, C  
 o<sup>3</sup> chybriones vynearum B; chybriones vinearum C; cybriones... D, F; cýbriones... E  
 p<sup>3</sup> auferre presumat B; auferre (*a margón*) presummat a C-ben  
 q<sup>3</sup> moraturus B, C  
 r<sup>3</sup> ipsius B, C  
 s<sup>3</sup> habitaturus B, C  
 t<sup>3</sup> cancellary et Chýbiniensis B; — et Cýbiniensis C; — Cybiniensis D; — Cybinien-  
 sis E, F  
 u<sup>3</sup> Vesprimiensis C; Veszprimiensis D, E, F  
 x<sup>3</sup> millesimo CC XIJ B; millesimo ducentesimo duodecimo D, E, F  
 z<sup>3</sup> Bertoldo Colocensi archiepiscopo B, C, D, F  
 a<sup>4</sup> wýwoda B; woiuoda C; vaivoda D; vojvoda E; wojvoda F  
 b<sup>4</sup> Calano B, C; Kalano D, F  
 c<sup>4</sup> Boleslao D, F; Boleszlao E  
 d<sup>4</sup> Vachýensi C; Vacziensi D, E; Vacziensi F  
 e<sup>4</sup> Cathapo B; Cathapano C; Katapano D, E, F  
 f<sup>4</sup> Simone D, E, F  
 g<sup>4</sup> Varadiensi D, E  
 h<sup>4</sup> Chanadiensi C, F; Csanadiensi D  
 i<sup>4</sup> Wýllermo B; Willermo C; Villamo D; Villermo E; Villelmo F  
 k<sup>4</sup> Transiluano B, C; Transyvano D; Transýlvano E; Transýlvano F  
 l<sup>4</sup> Geuriensi B, C  
 m<sup>4</sup> Roberto B, C  
 n<sup>4</sup> Vesprimiensis C, D; Weszprimiensis E, F  
 o<sup>4</sup> Banc B  
 p<sup>4</sup> Keweiensi B, C; Keórósiensi D; Keóvisiensi E; Keórósiensi F  
 q<sup>4</sup> Mýcaele B; Mýkaele C; Michaële E  
 r<sup>4</sup> Bachýensi C; Bacsziensi D, E, F  
 s<sup>4</sup> Budrigiensi C; Bodrogiensi D; Budrogiensi F  
 t<sup>4</sup> Mýca Býcoriensis B; Mýka Býhoriensis C; — Bihoriensis D, E, F  
 u<sup>4</sup> Suprvniensi B; Soproniensis D  
 x<sup>4</sup> tenentibus *hiányzik a B-ben*

BEITRÄGE ZUR GESCHICHTE DER HAUPTSTADT  
BUDAPEST IM ZEITALTER DER ARPADEN

Eine der wichtigsten Fragen für den ersten Zeitabschnitt in der Entwicklung der Städte Buda und Pest zur Landeshauptstadt: Ist es feststellbar, dass der König von Ungarn auf dem Gebiet des Kollegialkapitels von Óbuda zwischen 1212 und 1235 eine Kurie besass und — wenn ja, hat er sie zeitweise auch wirklich benützt?

Für die Beantwortung dieser Frage sind die folgenden fünf Urkunden von entscheidender Bedeutung:

1. Die undatierte, auf, bzw. um das Jahr 1213 anzusetzende, glaubwürdige Urkunde eines gewissen *Doma*, deren Urheber in der Kurie von Buda (*in curia Budensi*) Zahlungsverpflichtungen nachkommt;

2. und 3. das in seiner Glaubwürdigkeit angezweifelte Urkundenpaar König Andreas II. vom Jahre 1212, das unter anderem von der Verschenkung des Gebietes von Óbuda an das dortige Kapitel berichtet;

4. die ebenfalls angeblich unechte, nach 1212 datierte Urkunde des Königs, die die Wächter des Königspalastes in Óbuda (*de custodibus regie domus*) und die dort lebenden Diener der Würdenträger des königlichen Hofes erwähnt;

5. Bélas IV. — angeblich gefälschte — Urkunde von 1269 über eine Wiedergutmachung der dem Bistum Veszprém zugefügten Schäden.

Auf die erste, seinerzeit von Karácsonyi nur teilweise benützte, danach in Vergessenheit geratene Urkunde stiess der Verfasser; er stellte ihren unschätzbar grossen Wert in Hinsicht unseres Themas sowie ihren Beleg für die Entstehung der Hauptstadt fest.

Demgegenüber beschäftigt das Urkundenpaar Andreas II. von 1212 seit fast zweihundert Jahren die Forscher der Geschichte der Hauptstadt. Noch kam es zu keinem endgültigen, einhelligen Ergebnis, da einige Historiker beide Urkunden für glaubwürdig halten, während andere sie als Fälschungen verwerfen. Nach Szentpétery und den ihm Folgenden sei die längere Variante des Urkundenpaares glaubwürdig, die kürzere hingegen deren gefälschte Kurzfassung. Neuerdings behauptete G. Györffy, beide Exemplare seien gefälscht, doch bewahre das kürzere den Text der verlorenen Originalurkunde treuer.

Im Verlaufe der wissenschaftlichen Bewertung der aufgezählten Urkunden wurden letzter Zeit zwei gegensätzliche Behauptungen aufgestellt. Der Verfasser zog aus der Urkunde des *Doma* und aus mehreren Angaben von Rogerius die Schlussfolgerung, dass die ungarischen Könige um die Wende des 12. Jahrhunderts im geographischen Zentrum des Landes — neben Familienzentrum Gran (Esztergom) und dem sakralen Zentrum Stuhlweissenburg (Székesfehérvár) — in Óbuda einen neuen Verwaltungs- und Regierungssitz gründeten und ihn auch bis zum Mongoleneinfall benützten. Zur selben Zeit aber verwarf Györffy wegen der Schenkung von Óbuda an das Kapitel im Jahre 1212 das von Karácsonyi festgestellte Datum der Urkunde von *Doma*. Er setzte sie auf die Zeitspanne zwischen 1209 und 1213 an und behauptete weiterhin, Óbuda sei als Königssitz in der Zeit von Imre und Endre — ausgenommen die Zeit zwischen 1205 und 1212 — in den Hintergrund gedrängt worden; erst Béla IV. hatte Óbuda wieder zur königlichen Residenz und zum zentralen Verwaltungssitz erhoben. „Deshalb kann man den Baubeginn der königlichen Kurie, des Palastes, mit dem Jahr 1235 ansetzen.“ Seiner Meinung nach wurde die nach 1212 ausgestellte und die Wächter der königlichen Kurie

in Óbuda erwähnende, gefälschte Urkunde in der zweiten Hälfte des dreizehnten Jahrhunderts verfasst. Somit sei die Aussage über eine königliche Kurie seiner Ansicht nach für den Beginn des dreizehnten Jahrhunderts nicht verwendbar. Der Verfasser hingegen kam zu dem Ergebnis, dass die Urkunde auch als Fälschung noch in die Zeit König Andreas II. passe; deshalb kann sie Györffys Theorie von einem angeblichen Rückerwerb durch Béla IV. im Jahre 1235 nicht unterstützen. Diese Theorie ist schon deshalb nicht vertretbar, weil sie auf irriger Auslegung mehrerer Stellen der — bisher nicht glücklich kritisierten — Urkunde von Jahre 1269 beruht und keine Aussage über Gebiet und Eigentumsrecht des Königspalastes enthält.

Über das Eigentumsrecht am Gebiet des Palastes in Óbuda gibt nach Meinung des Verfassers die Entscheidung König Ludwigs I. und der Königinmutter Elisabeth von 1355 Aufschluss. Hiernach — so lesen wir in der Urkunde — „war die an einer Seite der civitas, d. h. des oppidum, befindliche Burg seinerzeit auf dem Territorium der Budaer Kirche (Kapitels) errichtet und erbaut worden, weshalb unser Kastellan verpflichtet war, ob gennanter Burg dem Probst und dem Kapitel eine Goldmark zu zahlen; weil aber (die Burg) unserem Territorium-Anteil zufiel, erlöste und befreite der Probst und das Kapitel (den Kastellan) für ewige Zeiten von der Zahlung der einen Mark“. Dieser Urkunde nach raubte also der König nicht (ganz gleich, ob Andreas II. oder Béla IV.) bei Errichtung des Palastes dem Kapitel das Eigentumsrecht am ausserhalb der civitas liegenden Territorium; erhielt doch gerade auf Grund des Eigentumsrechtes an diesem Territorium die Probstei bis zum Jahre 1355 (jährlich) eine Goldmark!

Ein Bestehen des bereits um 1200 errichteten Königspalastes in Óbuda zwischen 1212 und 1235 lässt sich demnach auf Grund der unter Nr. 2. bis 5. angeführten Urkunden nicht leugnen.

Zur Bekräftigung seiner Angaben war der Verfasser um die Schaffung einer noch festeren Basis bemüht: sowohl vom sphragistischen wie vom philologischen und textkritischen Standpunkt aus klärte er die Beziehung der kürzeren und der längeren Variante der Urkunde von 1212 zueinander; er wies die ältere Fassung der längeren Urkunde nach, bzw. die Tatsache, dass der Text der kürzeren Fassung auf dem der längeren beruht. Auch legte er dar, dass die längere Variante, wenn auch mit Sicherheit älter, doch nicht als das unzweifelhafte Original der Königsurkunde des Jahres 1212 anzusehen sei; die Feststellung des Textes der verlorenen Originalurkunde bleibt Aufgabe der Zukunft; hierzu hat der Verfasser die bisher entbehrte textkritische Herausgabe der beiden Urkundenvarianten sowie ihrer Handschriftengruppe besorgt.



A MAGYARORSZÁGI VÁROSHÁLÓZAT  
XIV—XV. SZÁZADI FEJLŐDÉSÉNEK NÉHÁNY  
KÉRDÉSE

A középkori magyarországi városhálózatra gondolva a szakmai köztudatban a XV. század második felének képe tűnik elő. Elsősorban az úgynevezett „hét szabad királyi város” jut az eszünkbe, azaz az a város csoport, amely elérte, hogy maga válassza fellebbviteli bíróságának, a tárnokszéknek bírótársait.<sup>1</sup> Valóban ez a hét, az 1470-es évek végétől Pesttel együtt nyolc tagú helységcsoport az ország legtekintélyesebb városait foglalta magába, hiszen ide tartoztak Buda, Pest, Kassa, Pozsony, Nagyszombat, Bártfa, Eperjes és Sopron. Az 1514:3. tc.-ben felsorolt többi várost: Óbudát, Esztergomot, Székesfehérvárt, Lőcsét, Szokolcát, (Kis)-Szebent és Szegedet már egy fokkal kevésbé jelentősebbnek szokták tekinteni, hiszen egyrészt nem voltak tagjai a tárnokszéknek, így csak nemesi bírák elé fellebbezhettek, másrészt, mert hozzájuk tartozott olyan valóban jelentéktelenné vált város, mint Óbuda is. Egy másik város csoport a bányavárosoké, egy további az erdélyi szászoké. Együttvéve tehát csupán 30—40 valódi városból áll a XV—XVI. század fordulójának magyarországi városhálózata, s ezek közé is több olyan település tartozik, amely csak bizonyos jóakarattal nevezhető városnak.<sup>2</sup>

Nehéz összehasonlítani a középkor végi és sokak által általánosított állapotot a XIII. század végével. Közel egy évszázaddal ezelőtt, 1878-ban, érdemes várostörténészünk, Szalay József 79 helységet ismert, amely az Árpád-korban városjogot élvezett.<sup>3</sup> Ezen települések egy része ugyan valójában nem városi, hanem csupán hospes kiváltságot élvezett, ennek ellenére tény, hogy számos korábbi civitas nem szerepel már városaink középkor-végi listáján. Győr is egyike ezeknek, Vasvárral, Körmenddel, Barssal, Sárospatakkal vagy a püspöki székhely Péccsel, Váraddal, Váccal és másokkal együtt. Ismeretes, hogy ezek magánföldesúri uralom alá kerültek és lakosaik jogilag jobbágyokká váltak. Különösen sok városi kiváltságot élvező települést adományozott el Zsigmond. Bácskai Vera adatai alapján csak 1388—1399 között 16 város került így magánföldesúr alá<sup>4</sup> az addig civitas és addig oppidum címet viselő településeket egymástól meg nem különböztetve.

<sup>1</sup> *ifj. Szentpétery Imre*, A tárnoki ítélőszék kialakulása. Századok 68 (1934) 542.

<sup>2</sup> Magyar Törvénytár. 1000—1526. évi törvénycikkek. Bp., 1899. 708. — *Szűcs Jenő* (Városok és kézművesség a XV. századi Magyarországon. Bp., 1955. 19.) csak 25—30 valóságos várost számít.

<sup>3</sup> *Szalay József*, Városaink a tizenharmadik században. Bp., 1878. 156—164.

<sup>4</sup> *Bácskai V.*, Magyar mezővárosok a XV. században. (Értekezések a történeti tudományok köréből, 37.) Bp., 1965. 18. o. 4. j.

Kérdéses azonban az, hogy ezt az eladományozási politikát feltétlenül negatívan kell-e értékelnünk, nem csupán egy olyan folyamat mutatója-e, amely a magyarországi városhálózaton belüli átrétegződéshez, változásokhoz vezetett. Kétség kívül volt egy ilyen folyamat. Akár a Major Jenő által vizsgált Árpád-kori piachelyeket nézzük, amelyek közül később nem mind maradt vásárhely,<sup>5</sup> akár a koldulórendi korai kolostoralapításokat, amelyek egy része később le hanyatló városokban épült, ahogy Fügedi kimutatta<sup>6</sup>, a korai kép más, mint a későközépkori. Akkor Esztergom—Székesfehérvár az ország gazdasági centruma, később Buda, és ez az úthálózatban is eltolódással járt.<sup>7</sup> Úgy tűnik tehát, hogy a XIV. század folyamán az egyre nagyobb számú valódi városi, valamint a városi kiváltság alapjait biztosító hospes-kiváltságokat nyerő településből<sup>8</sup> épp az igazi városok érdekében — szükségessé vált a fejlődőképes települések kiválasztása. Ilyen kiválasztási törekvések a királyi hatalom részéről különböző módszerekben mutatkoztak meg. Már az 1351-es törvény a fallal erősítés kritériumát alkalmazza,<sup>9</sup> ezt követik a városok feletti bíráskodás rendezésére irányuló törekvések<sup>10</sup> és ennek része az eladományozási politika is. Igaz, ennek egyéb okai is voltak, az uralkodó krónikus pénzhiánya, bárók hatalmával szembeni meghátrálás, stb.,<sup>11</sup> úgyhogy minden város eladományozását külön kellene megvizsgálnunk, hogy valóban a belkereskedelmi utak esetleges eltolódása vagy egyéb okokból amúgyis életképtelenné vált várost adományozott-e el az uralkodó.

A városhálózat átrétegződésével is kapcsolatos városszámcsökkenés időben egybesett az egységes jobbágyság kialakulásával, nem szabad rétegek felemelkedésével.<sup>12</sup> Jobbággá süllyedt több, egykor királyi város polgársága is és így a városok eladományozása, számának csökkenése szükségképpen visszahatott a polgárság társadalmi súlyára is. Ezt nagyon jól mutatja Bebek János tárnokmester esete, aki az 1410-es években nem volt hajlandó a tárnokszéken egy asztalhoz ülni az általa állatoknak nevezett városi előjárókkal, saját bírótársáival.<sup>13</sup> Hol van az a kor, amikor az 1340-es években egyik elődje Szécsényi Tamás maga is budai polgár volt?<sup>14</sup> De alig egy emberöltővel Bebek előtt sem

<sup>5</sup> Major Jenő, A magyar városok és városhálózat kialakulásának kezdetei. Településtudományi közlemények, 18 (1966) 48—90.

<sup>6</sup> Fügedi Erik, Koldulórendek és városfejlődés Magyarországon, Századok 106 (1972) 69—95.

<sup>7</sup> Glaser Lajos, Dunántúl középkori úthálózata, Századok 63 (1929) 148—149.

<sup>8</sup> Fügedi Erik, Középkori magyar városprivilegiumok, Tanulmányok Budapest múltjából (a továbbiakban: TBM) 14 (1961) 17—107. — Kubinyi András, Der ungarische König und seine Städte im 14. und am Beginn des 15. Jahrhunderts, Beiträge zur Geschichte der Städte Mitteleuropas, Bd. II. Linz, 1972.

<sup>9</sup> 1351: 6. t. c. Magyar Törvénytár id. kiadás 172.

<sup>10</sup> Fügedi, Középkori magyar i. m. 68—71. — Bertényi Iván, Die städtischen Bürger und das Gericht der königlichen Anwesenheit im 14. Jahrhundert, Annales Universitatis Scientiarum Budapestiensis de Rolando Eötvös nominatae, Sectio Historica, 11 (1970) 3—31. — ifj. Szentpétery Imre, A tárnoki ítélőszék kialakulása, Századok, 68 (1934) 510—590.

<sup>11</sup> Vö. a 8. j.-ben id. tanulmányomat.

<sup>12</sup> Székely György, Tanulmányok a parasztság történetéhez Magyarországon a XIV. században, Bp. 1953.

<sup>13</sup> Mályusz E., Geschichte des Bürgertums in Ungarn. Vierteljahrschrift für Sozial- und Wirtschaftsgeschichte 20 (1927—28) 387.

<sup>14</sup> 1346-ban (Szécsényi) Tamás volt vajda, budai polgár elad egy itteni szőlőt Töttös mester királyi ajtonállómesternek, egyben szintén budai polgárnak. Zichy Okmánytár II. k. 212. — Szécsényi 1339—1342 közt volt tárnokmester. (Hóman B.—Szekfű Gy.: Magyar Történet. II.<sup>2</sup> k. Bp., 1936. 80—81. o. táblázat.) Különben a királynak is rokona volt: Fügedi E., A XV. századi magyar arisztokrácia mobilitása. Bp., 1970. 23.

volt ilyen eset elképzelhető. Akkor Dunajeci János ült a tárnokmesteri széken, akinek mind anyja, mind apai nagyanyja budai polgárlány volt és akinek hivatalviselése idején épp féltestvére töltötte be a budai bírói tisztelet.<sup>15</sup>

Ugyanabban az időben, amikor a magyarországi városhálózat ilyen érzékeny veszteséget szenvedett, a polgárság társadalmi súlya pedig esett — ahogy történetírásunk kimutatta — következett be Pozsony és Sopron jelentős fel lendülése,<sup>16</sup> ami különben szintén a városhálózat átrétegződésének egyik jele. Ezt a jelenséget általánosítva pedig megállapították, hogy a XV. század elején a magyarországi városiasodás behozta a külfölditől való elmaradását, hogy azután a század második felében majd fejlődése megtorpanjon.<sup>17</sup>

Hanyatlás az egyik oldalon, fejlődés a másik oldalon, ugyanakkor módszertani szempontból felmerülő nehézség, hogy a határszéli városok XV. század eleji emelkedésének és századvégi megtorpanásának tendenciáját szabad-e általánosítani az egész magyarországi városfejlődésre, végül pedig, de nem utolsósorban annak a kérdésnek megválaszolása, hogy a királyi birtokból földesúr alá kerülő civitasból oppidummá, városból mezővárossá süllyedése mit is jelentett, hogy hol a mezőváros helye a várostörténetben, ezek mind olyan jelenségek és problémák, amelyekkel foglalkozni kell. Mint ismeretes és ezt az újabb történetírás eléggé hangsúlyozta, a régi civitasok oppidummá süllyedése együtt járt számtalan falu mezővárossá emelkedésével.<sup>18</sup> Mint tudjuk Csánki alapján a XV. század végén számukat általában 800 körülre becsülik.<sup>19</sup> Ezt a számot Szalay 79 helységével összehasonlítva már más a kép.

A mezővárosiasodás az ország gazdasági fejlődésével, az árutermelés növekedésével egyenes arányban haladt előre. Ez utóbbit igazolja a hetipiac-hálózat sűrűsödése is. Ez a sűrűsödő tendencia a XV. század végéig mutatható ki.<sup>20</sup> A piachelyek növekvő számát ugyan a földesurak anyagi érdekében is magyarázhatnánk (hiszen az uralkodók általában a földesúr kérésére adták ki a vásárendéyleket), és formulának tekinthetnénk a privilégiumokban olvasható kifejezést, hogy a kiváltság más szomszédos vásárok, illetve más vásárbirtokosok jogát nem sértheti.<sup>21</sup> Ezzel szemben olyan adatokat találunk,

<sup>15</sup> Kubinyi A., Soziale Stellung und Familienverbindungen des deutschen Patriats von Ofen in der ersten Hälfte des 14. Jahrhunderts. Archiv für Sippenforschung 36 (1970) 448—449. és u. ö. Családi összeköttetések, mint a budai társadalomtörténet forrásai, Levéltári Közlemények, sajtó alatt.

<sup>16</sup> Vö. Szücs J., i. m., aki elsősorban ennek a két városnak történetére támaszkodva írta meg könyvét.

<sup>17</sup> Uo. — L. még u. ö., Das Städtewesen in Ungarn im 15—17. Jahrhundert. (La renaissance et la réformation en Pologne et en Hongrie. Studia Historica 53. k. Bp., 1963.) 97—164. — Makkai L., Die Hauptzüge der wirtschaftlich-sozialen Entwicklung Ungarns im 15—17. Jahrhundert. (uo. 27—46.) — U. ö., A magyar városfejlődés történetének vázlatja. (Vidéki városaink. Bp., 1961.) 48—49. — Vita a feudális kori magyar történelem periodizációjáról. (Értekezések a történeti tudományok köréből 45.) Bp., 1968. 19. (Heckenast.) — Ezzel szemben ld. Pach (uo. 95.) és Elekes (uo. 104—105.) véleményét.

<sup>18</sup> Bácskai i. m. 15—20.

<sup>19</sup> Uo. 14. — Vö. még I. Szabó, La répartition de la population de Hongrie entre les bourgades et les villages, dans les années 1449—1526. (Studia Historica 49. k.) Bp., 1960. 3—4.

<sup>20</sup> Vö. Csánki D., Magyarország történeti földrajza a Hunyadiak korában I—V. k. szétszórta adatait.

<sup>21</sup> Pl. 1355-ben Bős kap heti vásárendéylet: sine tamen preiudicio fororum com-provincialium, Hazai Okmánytár I. k. Győr, 214. — 1402-ben pedig a marcaltői hetivásár-engedélyben ez olvasható: sine tamen preiudicio fororum aliorum. Uo. 295—96. stb. — Egy 1351. évi formula a tibai hetivásárral kapcsolatban még érdekesebb: sine preiudicio fororum convicinarum comitatus supradicti. Sztáray Oklevéltár, I. k. Bp. 1887. 227—229.



hogy az uralkodó megszüntet egy vásárt, amennyiben az egy korábbiak sérelmes,<sup>22</sup> sőt olyan eset is maradt fenn, amikor a régi és az új vásárbirtokos között perre került sor, amelynek során a sérelmezett új piac birtokosa nem várva be a per végét, lemond jogairól.<sup>23</sup> Ezekből az adatokból az derül ki, hogy egyrészt bizonyos távolságon belül nem tartható más piac, másrészt két szomszéd piac megtartási napja ettől a távolságtól függ. Ebben a szokásban pontosan felismerhető a német Bannmeilenrecht, (illetőleg ennek alfaja, a Marktmeilenrecht), azaz az a szabály, hogy egy—három mérföldön belül nem lehet vásárt tartani.<sup>24</sup> Az úgynevezett „ifjabb Bannmeilenrecht” ezt a szabályt annyiban enyhíti, hogy az újabb vásár tartását csak akkor tiltja, ha az időben egybeesik az előbbi és Bannmeilenrechtet élvező piaccal.<sup>25</sup> Ezeket tekintetbe véve idézhetjük a XIV. század nagy birtokszerző családjának, a Töttösöknek egyik perét. Amikor 1366-ban királyi engedéllyel hetipiac jogot szereztek Gara nevű birtokukra, kiderült, hogy ez sérti a Herceg család Bodrogról áthelyezett dávodí piacját. Töttösék ügyvédje azzal érvelt, hogy a két hely között 1 „rasta” a távolság, tehát a vásár megtartható, ennek ellenére végül lemondtak a vásártartási jogukról.<sup>26</sup> A rasta kifejezés, amire még visszatérünk, elgondolkoztató. Megjegyezzük, hogy Werbőczy az egy mérföldön belül ugyanaznap tartott vásárok eltiltását Magyarország ősi szokásjogának tartotta.<sup>27</sup>

Valószínűleg azért nem gyűjtötte össze eddig még történetírásunk az úgynevezett „háromvásáros” kikiáltásokat, mert ez igen nagy és hosszú munkát jelentene. Ezeknek fontosságára pedig Mályusz Elemér már régen felhívta a figyelmet.<sup>28</sup> Összegyűjtésük még jobban mutatná, hogy a vásárengedélyek zöme a gazdasági élet fejlődését tükrözi. Mint ismeretes, ha egy peres fél többszörös idézésre sem jelent meg a bíróságok előtt, akkor a XV. század végéig három egymást követő „forum comprovinciale”-n kikiáltották.<sup>29</sup> Folyamatban levő kutatásaim azt mutatják, hogy bár a piacok egymás közti távolságában megynként és korszakonként ugyan eltérések vannak, mégis a piachelyeket úgy helyezték el egymástól, hogy a hiteles helyi kiküldöttek az illető megyében a piachelyek egymástól viszonyított átlag távolságában mindig találtak a következő egy-két napon egy másik piacot.<sup>30</sup> Az is tény, hogy a kiküldöttek

<sup>22</sup> Pl. I. Lajos a szerdai écsi vásárt átteszi hétfőre, mert sérti a pannonhalmi apát szentmártoni vásárát. Pannonhalmi Rendtörténet II. k. 404—405.

<sup>23</sup> L. alább, 26. j. — Vásártartás ügyben folytatot perre, l. még pl. Zalai Oklevéltár, I. k. Bp., 1886. 209.

<sup>24</sup> H. Fischer, Die Siedlungsverlegung im Zeitalter der Stadtbildung. (Wiener Rechtsgeschichtliche Arbeiten, Bd. I.) Wien, 1952. 22. skk. — U. ö., Burgbezirk und Stadtgebiet im deutschen Süden. (Uo. Bd. III.) Wien—München, 1956. 56—59. — W. Kuchler, Das Bannmeilenrecht. Ein Beitrag der mittelalterlichen Ostsiedlung zur wirtschaftlichen und rechtlichen Verschränkung von Stadt und Land. (Marburger Ostforschungen Bd. 24.) Würzburg 1964. 103—113.

<sup>25</sup> Vö. H. Fischer, Die Siedlungsverlegung... i. m. 23.

<sup>26</sup> Zichy Okmánytár III. k. 286—289, 293—294.

<sup>27</sup> Werbőczy István Hármaskönyve, Kolozsvári—Óvári-féle kiadás, Magyar Törvénytár, Bp. 1897, 238. (Partis II. Tit. 10.)

<sup>28</sup> Mályusz E., A mezővárosi fejlődés. (Tanulmányok a parasztság történetéhez Magyarországon a XIV. században, szerk. Székely György.) Bp., 1953. 186. o. 379. j.

<sup>29</sup> Hajnik I., A magyar bírósági szervezet és perjog az Árpád- és a vegyes-házi királyok alatt. Bp., 1899. 198—199.

<sup>30</sup> Pl. Baranyában: hétfőn Pécsváradon, innen mehettek kedden Pécsre, csütörtökön Gyulára (nem a Békés megyei!) (Zichy Okmánytár IV. k. 278.); vagy kedden Nádasdra, szerdán Siklósra (uo. 493.); vagy kedden Vékre, szerdán Lippóra (uo. VIII. k. 494, 497.); Pécs keddi vásáráról szerdán Szentlőrincen, csütörtökön Csütörtök-helyre (uo. VIII. k. 274.).

ha ugyanabban a helységben lakókat idéznek, mindig ugyanazokban a piac-helyeken és ugyanabban a sorrendben végzik el a kikiáltást.<sup>31</sup> Nyilvánvaló, hogy a vásározó kereskedők útvonalát követték, ebből az következik, hogy legalábbis a XV. század második felében az ország nagy részét olyan sűrű piachálózat borította, ahol a parasztok bármely nap találhattak falujuktól egy-két napi járóföldre piacot, a vásározó kereskedők pedig ha nem adták el áruikat, a következő egy-két napon erre módjuk akadt. Valószínű, hogy amikor a földesurak vásárendedélyt kértek, akkor a legtöbb esetben a helyi viszonyokból indultak ki, azaz tekintetbe vették, hogy ott és azon a napon, amelyre kérték, életképes lehet-e a vásár. Ezzel magyarázható az is, hogy egyes megyékben, különösen az Alföldön, a háromvásáros kikiáltások tanúsága szerint messzeestek egymástól a hetipiacok és így szükségképp nem a következő napon tartották őket.<sup>32</sup> Fejlettebb vidékeken a piachelyek távolsága a rasta, azaz a pihenőhely volt, ami az egy napi átlag útvonalnak felelt meg.

A piachelyek természetesen erőteljesebben fejlődtek a szomszéd helységnél az áruforgalomban játszott szerepük alapján és ezért nem véletlen, hogy a legtöbb új mezőváros már előtte hetipiac jogot élvezett,<sup>33</sup> a hetipiac jog azonban önmagában nem tett egy helységet mezővárossá. Előbbi példánk is ezt mutatja: Gara (amely később mégis piachely lett<sup>34</sup>) és Dávod nem vált oppidummá, Bodrog viszont, amely a Dávodra helyezett hétfői vására helyébe utóbb szombatra kapott új piacot, elnyerte a mezővárosi rangot.<sup>35</sup>

Az, hogy a hetivásár helyeknek csak egy része vált mezővárossá, érdekes problémát vet fel, hiszen a szomszéd Ausztriában épp a vásárhelyek alkották a városok és falvak közé eső és a mi mezővárosainknak megfelelő kategóriát.<sup>36</sup> Félmerül ezért a kérdés, hogy nálunk talán az évi vásárok tartásának joga különböztette meg a mezővárost a falutól. Kétségtelen, hogy az országos vásáros helyek száma is jelentősen megnőtt korszakunkban, vásáraik forgalmára a belső piac körzeti központjává válására Bácskai Vera gazdag anyagot hordott össze,<sup>37</sup> és így nem véletlen, hogy Csánki az évi vásártartási joggal rendelkező

<sup>31</sup> Pl. 1416 és 1439 között gyakran találunk Szabolcs megyében három vásáros kikiáltásokat a következő sorrendben: Kárász kedden, Kisvárdra szerdán, Devecser csütörtökön. (Zichy Okmánytár VI. k. 424, 439, VIII. k. 86, 140–142, 430, 578, 580.)

<sup>32</sup> 1393-ban Pest, Hatvan, Kecskemét (Országos Levéltár Mohács előtti Gyűjtemény, a továbbiakban DL. 64747), egy keltezetlen adat szerint Vác, Pest, Kecskemét (Kovachich M. G., *Formulae solennes styli. Pesthini*, 1799, 264.), 1407-ben Révkanizsa, (Puszta) Szer, Szeged (Zsigmond-kori Oklevéltár, össz. Mályusz E., II (2. k. 5649. sz.), a kikiáltók útvonala. Az 1393-as adat rejtélyes, mert az érthető, hogy kedden Pesten, csütörtökön Hatvanban voltak, de hogy hogyan értek Hatvanból pénteken Kecskemétre, azt nem tudjuk. — Megjegyezzük, hogy az oklevelekben gyakran fordulnak elő „vásárosút” nevű utak határjárásokban, ez is mutatja, hogy a vásározó kereskedőknek megszokott útjaik voltak. Vö. Sopron vármegye története. Oklevéltár. II. k. Sopron, 1891. 35.

<sup>33</sup> Pl. Kisvárdai villa 1348-ban, 1416-ban, de 1423-ban már oppidum. (Zichy Okmánytár, II. k. 349, VI. k. 434, VIII. k. 86.) — Mohi is vásárral rendelkező villa 1343-ban (Anjou-kori Okmánytár IV. k. 301.), később oppidum. Csánki i. m. I. k. 166–167. stb.

<sup>34</sup> Zichy Okmánytár IV. k. 30. — L. rá és Dávodra Csánki i. m. II. k. 198–199.

<sup>35</sup> Szombati vásárára: Zichy Okmánytár V. k. 528. — Mezővárosi mivolta: Csánki i. m. II. k. 190.

<sup>36</sup> Vö. pl. Karl Gutkas, *Die Entwicklung des österreichischen Städtewesens im 12. und 13. Jahrhundert*. (Die Städte Mitteleuropas im 12. und 13. Jahrhundert, Beiträge zur Geschichte der Städte Mitteleuropas, I. Bd.) Linz, 1963, 82–83. — Alfred Hoffmann, *Oberösterreich und sein Städtewesen*, (Österreichisches Städtebuch, I. Bd. Die Städte Oberösterreichs.), Wien, 1968, 56–57.

<sup>37</sup> I. m. 70. skk.

helységeket gondolkodás nélkül a mezővárosokhoz sorolta.<sup>38</sup> Ezzel szemben újabban Fügedi Erik intett óvatosságra<sup>39</sup> és valóban hiába van egy településnek országos vására, ha azt kizárólag villa vagy possessio néven emlegetik, nem számíthatjuk a mezővárosok közé.

Úgy látszik tehát, hogy Magyarországon a mezővárosi kiváltság és a vásártartási jog nem esett össze, ugyanis az ellenpróba is ezt bizonyítja. Nem lehet véletlen, hogy Csánkinál számos olyan oppidum szerepel, amelynek sem heti, sem évi vásárára nem maradt fenn adat.<sup>40</sup> Bár okleveles anyagunk hiányosan maradt fenn, több esetben igazolni lehet, hogy nem minden mezővárosban tartottak vásárt,<sup>41</sup> és így a Csánkinál hiányzó vásárok nem mindig csak az okleveles hagyomány számlájára írandók. Vásárengedélyeket — más vásárok sérelme nélkül — legalábbis a XIV. sz.-tól csak az uralkodó bocsáthatott

<sup>38</sup> I. m.-ben a megyék „Városai” fejezeteiben. — Pl. a Heves megyei Fegyverneket a városok között sorolja fel, idézi országos vásárjogát, és ezzel kapcsolatban ezt írja: „Bizonyára „oppidum” volt.” (I. m. I. k. 54.) — Mindkét fegyverneki országos vásár engedélye (1417, 1430, Dl. 10585, 24721.) possessionak nevezi. — A Nógrád megyei Vereb (Verebély) „1398-ban szabadalmat nyert országos vásár tartására, s így a mezővárosok közé sorolható.” De nem ismer olyan adatot, amely annak nevezné. (I. m. I. k. 93.) — Számos példát idézhetnénk Csánkitól, hogy valamely országos vásárjoggal rendelkező helységet sohasem említenek oppidumként, Csánki mégis városként tartja nyilván. Így természetes, hogyha nem ismerte a helység vásárkiváltságát, akkor a falvak közt tüntette fel. Pl. a Borsod megyei Montaj 1390-ben kapott vásárjogot (Zsigmond-kori Oklevéltár I. k. 1364. sz.), Csánkinál falu. (I. m. I. k. 176.) — A Győr megyei Kisbaráti országos vásárát 1420-ban említik, (Héderváry Oklevéltár II. k. 349.) Csánkinál — aki nem ismerte az adatot — természetesen falu. (I. m. III. k. 545.)

Ezzel szemben számos olyan helységet ismerünk, amely később, országos vásár birtokában, de nem azonnal, valóban mezőváros is lett. Ld. pl. a Pest megyei Szecsőt, melynek országos vásárát 1426-ban említik, akkor még falu. (Zichy Okmánytár VIII. k. 296—297.) Később, 1472-ben, már oppidum. (Csánki i. m. I. k. 24.) — A Szabolcs megyei Kálló 1390-ben kapta első országos vásárjogát, (A Magyarország és Szerbia közötti összeköttetések oklevéltára, Magyar Történelmi Emlékek, I (33. k. Bp., 1907. 24—25.) a következő században oppidum lesz. (Vö. pl. Zichy Okmánytár VIII. k. 603.) — A Zala megyei (Alsó) Lindva possessio már 1366-ban kapott országos vásárt (Zala megye története. Oklevéltár, II. k. 9.), később oppidum. (Csánki i. m. III. k. 22.)

Előfordult az is, hogy valamely helység előbb volt mezőváros, minthogy országos vásárjogot kapott volna, erre ld. alább a 43. j.-t. Itt azonban meg kell jegyeznünk, hogy amennyiben egy országos vásárt adományozó oklevélben possessionak neveznek egy helységet, az nem biztos, hogy valóban falu volt csak. A Zemplén megyei Szécs 1437-ben kapta possessióként országos vásárjogát, (Zichy Okmánytár VIII. k. 611—12.) noha már 1424-ben oppidumnak nevezték. (Károlyi Oklevéltár, II. kk. 84.) Kétségtelen, hogy számolnunk kell terminológiai bizonytalansággal, egyetlen adat nem bizonyíték. Szécs azonban később biztosan oppidum, (Csánki i. m. I. k. 338.) és így talán úgy értékelhetjük az adatot, hogy 1437-ben jogilag ugyan még nem volt mezőváros, a király azért is nem nevezte annak, de gazdaságilag már annak tekintették.

<sup>39</sup> Eric Fügedi, La formation des villes et les ordres mendiants en Hongrie. Annales (1970) 985—987. — U. ó., Koldulórendek, i. m. 89.

<sup>40</sup> Ld. i. m.-ben az egyes megyék, városok fejezetét.

<sup>41</sup> Pl. a mai Nagy-Budapest területére eső mezővárosok közül Tétény és Csepel esetében. Vö. Kubinyi András, Budapest története 1301—1541. (Budapest Története II. k. Bp., 1973, 29, 31.)

ki, de mezővárosi privilegiumot igen gyakran maga adott ki a földesúr is.<sup>42</sup> Az előbbi esetben a gazdasági szükségszerűségnek nagyobb tér jutott. Természetesen, ha a földesúr által mezővárossá tett helység — esetleg mint birtokközpont — később fejlődésnek indult, gyakran kapott utólag piaci jogot is.<sup>43</sup>

Egy mindenestre biztos, Magyarországon a XIV—XV. században kialakult egy vásárhálózat és a vásáros helyek tekintélyes része mezővárosi kiváltságot is szerzett. Az elsődleges természetesen a napi szükségletek ellátását szolgáló hetipiac volt. A hetipiac-körzetek sűrűsödése, központjaik tekintélyes részének mezővárosiasodása tehát valóban az árutermelés növekedésének jele. Ha azonban egy falunak is lehetett saját piackörzete, hogyan mutatkozik meg ez a valódi városok körül? Nálunk Szűcs Jenő mutatta ki, hogy városaink körül egy 10—15 kilométeres, egy 50—60 kilométeres, valamint egy 150—170 kilométeres piaci gyűrű terült el és a gyűrűk mellett helyezkedtek el a saját kisebb piaci körzettel rendelkező mezővárosok.<sup>44</sup> Ez persze nem hazai jellegzetesség. Hektor Amman mutatta ki dél-németországi vonatkozásban egy 10—20 kilométeres szűkebb városi piackörzet meglétét, ezt követte a távolabbi piac

<sup>42</sup> Vö. Pinkaföld városának Kanizsai Miklóstól kapott kiváltságlevelét. *Mályusz E.*, A mezővárosi fejlődés, i. m. 152. — Handbuch der historischen Stätten Österreichs, Bd. I. Stuttgart, 1970, 756. — Meg kell még jegyezni, hogy a király által kiadott országos vásárszabaddalmak eredetileg elsősorban Buda város hasonló vásárainak mintájára lettek kiadva, bár olykor Fehérvárt is emlegetik, (vö. 1366. Lindva szabaddalma: sub libertate nundine civitatis nostre Budensis, Zalai Oklevéltár, II. k. 9. — 1387. Nagykároly szabaddalma: more et ad instar nundinarum civitatum nostrarum Budensium et Albensium, sub eisdem libertatibus, quibus dicte nundine Budenses et Albenses falciuntur, Károlyi Oklevéltár, I. k. 424—425.) — Később a formula általánosságban említi csak a királyi városokat, pl. Fegyvernek 1417. évi szabaddalmában: sub eisdem libertatum prerogativis, quibus nundine aliarum liberarum civitatum nostrarum celebrare consueverunt. (Dl. 10585.) (Persze Fegyvernek még oppidum sem volt!) Természetesen itt is állandó formula az „absque tamen preiudicio nundinarum liberarum aliarum conprovincialium”. (Uo.) Hogy pontosan mit is értettek ezeken a városi eredetű kiváltságokon, azt Simontornya „oppidum seu possessio” 1377. évi országos vásárkiváltsága részletesen elmondja. (Dl. 6413.): nundinas seu congregationem generalem ac forum annuum ab omni iurisdictione et potestate quorumlibet magnatum et nobilium regni nostri ac comitis et iudicum nobilium dicti comitatus vel eorum vicesgerentium pro tempore constitutorum penitus liberum et exemptum iuxta modum morem et libertatem nundinarum seu fori annualis Budensis celebrare consueti perpetuo celebrandum duximus annuendo concedendum. Ita videlicet, quod dicte nundine congregatio generalis seu forum annuum debet inchoari in quindenis festi beati Georgii martiris singulis annis et durat usque quindenis earundem quindenarum. Nichilominus mercatores, institores ac cuiusvis status et conditionis homines ad dictam congregationem seu forum annuale de quibuscunque partibus regni Hungarie et aliorum regnorum circumiacentium cum eorum rebus et mercibus ac bonis cuiuscunque generis existant libere veniant et secure, durante quoque dicta congregatione seu foro generali numero dierum superius enumerato nullus de eisdem forensibus mercatoribus et hominibus ad ipsam congregationem confluentibus et etiam ab incolis et habitatoribus dicte possessionis in area dumtaxat dicte congregationis et fori generalis dum mercantur aliquod tributum seu exactionem tributariam recipere valeat atque possit. Insuper mercatores et alii cuiusvis status homines in ipsa congregatione se mutuo nequeant a-restare, prohibere vel maligne valeant molestare in area nundinarum predictarum. Et hec volumus in foris et aliis locis publicis palam facere promulgari.

<sup>43</sup> Pl. Kismarton 1373-ban lett város, de piaci jogot csak 1388-ban kapott. (Handbuch der historischen Stätten i. m. I. k. 722. — Österreichisches Städtebuch, II. Bd. Die Städte des Burgenlandes, Wien, 1970, 85.) A Vas megyei Veresvár 1334-ben oppidum (Csánki i. m. II. k. 731.) vásárjogot 1402-ben kapott. (Zsigmond-kori Okl. II/1. k. 1983. sz.)

<sup>44</sup> Szűcs, Városok i. m. 92—111. — Bácskai i. m. 71. skk.

és gazdasági terület, majd a távolsági kereskedelem körzete.<sup>45</sup> Nálunk a szűkebb piackörzetet jogi alapon is meg tudjuk határozni: egy rast, azaz két budai mérföld, ami 16—19 kilométernek felel meg.<sup>46</sup> Ugyanez a rast tehát, ami rasta néven Gara és Dávod esetében szerepelt. Hozzá kell tennünk, hogy a két mérföldes körzet jogi jelentőségére más városok esetében is vannak adataink, a Felvidéktől a Dunántúlig.<sup>47</sup> Szűkebb piackörzetét tekintve tehát nincs különbség a falusias heti piachely és az ország legnagyobb városa között.

Megtaláljuk azonban a távolsági körzet jogi alátámasztását is: ez négyeszerese a szűkebb körzetnek, 8 mérföld, azaz annyi, mint — ahogy a Budai Jogkönyv mondja — Buda és Székesfehérvár távolsága.<sup>48</sup> Ezt a távolságot más városok között is ki lehet mutatni. Például Kassától kb. egyforma messze esik Bártfa, Lőcse és Rozsnyó. Ez azért is érdekes, mert ha Székesfehérvár Buda piackörzete határán fekszik, akkor ez fordítva is áll, hasonlóképpen áll Kassa és Bártfa, stb. esetében is. Nyilvánvaló ezért, hogy az egyes városok gazdasági befolyása a 8 mérföldes kör középeig erősebben érvényesül. Itt rendszeren újabb városias településeket találunk: Buda és Fehérvár távolsági felezőpontján Martonvásár mezővárost,<sup>49</sup> Kassa és Bártfa között Eperjest. Ennek a két, négy, nyolc mérföldes rendszernek a többszörösét is meg lehet találni, elsősorban a jelentősebb kereskedelmi útvonalak mellett. Ez jól mutatkozik meg a Budától nyugatra vezető útvonalon. Buda—Tata—Győr—Pozsony egymástól kb. egyforma távolságban fekszenek. De körülbelül azonos a távolság Buda és Pozsony, valamint Buda és Szeged között is.

Ez a kétmérföldes rendszer, amely az útvonalakon található pihenőhelyekből nőtt ki és Németország egyes részein szintén megfigyelhető,<sup>50</sup> elsősorban a szűkebb piackörzetre vonatkozik. Nagyobb városok között nálunk általában legalább nyolc, egyes helyeken négy mérföldes távolságnak kellett lennie, kivételt képeztek a bányavárosok és az ikervárosok (pl. Buda és Pest testvérvárosai). Természetesen nem használhatjuk fel ezt a rendszert mechanikusan, hiszen tanulmányunk bevezetésében is láttuk, hogy a két mérföldes szűkebb piackörzet sem volt meg mindenütt és azonnal. Egyes országrészekben először egymástól távolabb mutathatók ki ugyanis a piachelyek. A városhálózat tehát nem helyezkedhetett el mindenütt egyformán. Elhelyezkedéséhez az útviszonyokon, a gazdasági adottságokon kívül számos egyéb tényezőt is figyelembe kell venni. Gondolnunk kell arra is, hogy egy valódi város tágabb piackörzete már csak a távolságok, a közlekedési nehézségek miatt sem terjeszkedhetett 8 mérföldnél messzebbre és így amennyiben két valódi várost egymással összekötő útvonal hossza 8 mérföld többszöröse és az út gazdaságilag fejlett vidéken vezet, feltétlenül fel kell tételeznünk, hogy köztük saját tágabb piackörzettel rendelkező más város is helyet foglalt. Ilyen volt Győr a Pozsony—

<sup>45</sup> H. Ammann, Vom Lebensraum der mittelalterlichen Stadt. Eine Untersuchung an schwäbischen Beispielen. Berichte zur Deutschen Landeskunde 31 (1963) 290—293.

<sup>46</sup> Das Ofner Stadtrecht, hsgg. von Karl Mollay, (Mon. Hist. Bp. I. k.) Bp., 1959, 131. (Jogkönyv 208. cím.) — Vö. a 41. j.-ben id. művünket is. (23—25.)

<sup>47</sup> L. pl. Körmöcbánya esetében, Györffy Gy., Az Árpád-kori Magyarország történeti földrajza. I. k. Bp., 1963, 454. — A zólyomi országos vásárra törekvőknek sem kell a várostól két mérföldnyire vámot fizetni. Zsigmond-kori Okl. I. k. 3037. sz. — A sókamaráások a kamarától két mérföldnyire kutathatnak a szabálytalanul behozott só után. Házi J., Sopron sz. kir. város története. I/6. k. Sopron, 1928, 347. stb.

<sup>48</sup> 273. cím. Das Ofner Stadtrecht i. kiadás, 150—151. — Bekerült az ún. tárnoki jogba is: Kovachich M. G., Codex authenticus iuris tavernicalis Budae, 1803, 197, 199.

<sup>49</sup> Csánki i. m. III. k. 314—315.

<sup>50</sup> Vö. pl. H. Fischer, Die Siedlungsverlegung i. m. 196. — U. ő., Burgbezirk i. m. 36, 43, 45, 58—59, 72, 74, 87. o. 397. j.



Buda és a Pozsony—Fehérvár, Tolna a Buda—Pécs, Gyula a Szeged—Várad útvonalon, stb. Ebből viszont az következik, hogy a 30—40 királyi városon kívül már csak piackörzetre tekintettel is városnak kell tekintenünk a nem teljes jogú városias települések egy részét is. Szükséges lenne ezért városias településeink gazdasági hierarchiáját is megállapítani.

A meglevő okleveles anyag városainknak csak kis részénél engedi meg a népesség számának felbecsülését és gazdasági erejének, ipara differenciálódásának, környékére gyakorolt hatásának meghatározását. Ott ahol erre anyag maradt megállapítható, hogy városaink valóban uralkodtak tágabb piackörzetükön, az ott elterülő alközpontok, a mezővárosok kereskedői tőlük függtek, a város és a körzetébe tartozó mezővárosok között munkamegosztás jött létre, és a mezőváros közvetítette a falu és a város közti árucserét.<sup>51</sup> Nem beszélhetünk tehát a piac szétforgácsolódásáról. A város gazdasági kapcsolatainak nálunk is a családi összeköttetések nyújtják tükörképét.<sup>52</sup> Megállapítható, hogy az új polgárok általában a szűkebb piackörzet falvaiból és a várossal gazdasági kapcsolatban álló mezővárosok és városok lakóiból kerültek ki. A jelek szerint a paraszt először egy mezővárosba és innen a városba költözött.<sup>53</sup>

Ezt a település-hierarchiát az ország városias településeinek többségében nehéz meghatározni és ezért a közvetlen források helyett olyan összehasonlításra alkalmas adatokat kell keresnünk, amelyek az egész országra vonatkoznak és közvetett következtetésekre nyújtanak lehetőséget. Nemrég Fügedi Eriknek sikerült a koldulórendi kolostorok elterjedésének alapján ilyen összehasonlító eszközt találni. Eredményeiből nyilvánvaló, hogy a mezővárosok felső rétege és a városok között nincs nagy különbség.<sup>54</sup> Magam is próbálkoztam egy olyan módszerrel, amelynek segítségével megkísérelhető a településeknek közös nevezőre hozása.<sup>55</sup> A magyarországi helységekből külföldi egyetemre beiratkozó hallgatók számát az illető település gazdasági erejének mutatójának tekintve állítottam össze 1440-től kezdve 1514-ig 75 év alatt az egyetemre beiratkozók statisztikáját. Ennek jogosultságát indokolta, hogy az osztrák városok esetében úgy láttam, hogy nagyjából megfelel az egyetemre járók száma a város fejlettségének,<sup>56</sup> Budán és Pesten pedig az egyetemre járók számának változása pontosan követte a városok gazdasági erejének változását. 138 települést kaptam, amelyekből az első 20 a következő: Buda (és Pest), Nagyszeben, Brassó, Pozsony, Körmöcbánya, Kassa, Sopron, Szeged, Lőcse, Várad, Segesvár, Kolozsvár, Pécs, Székesfehérvár, Beszterce, Bártfa, Késmárk, Besztercebánya, Nagyszombat, Eperjes. Ide tartozik tehát 17 királyi város (7 tárnoki, 4 szász, 2 bánya és 4 egyéb), valamint 2 püspöki székhely és csupán egy földesúri város (Késmárk). A következő csoportokhoz számos királyi város és mezőváros, több püspöki és egyházi város, valamint földesúri mezőváros sorolható. Ezeket a településeket térképre vetítve még jobban látszik,

<sup>51</sup> Kubinyi A., A XV—XVI. századi magyarországi városi fejlődés kérdéseiről. Századok 99 (1965) 519—520.

<sup>52</sup> Kubinyi A., Budai és pesti polgárok családi összeköttetései a Jagelló-korban. Levéltári Közlemények 37 (1966) 283—284.

<sup>53</sup> Kubinyi A., A XV—XVI. századi... i. m. 520. és a 41. j.-ben id. mű. 134—137.

<sup>54</sup> E. Fügedi, La formation... i. m. 983—987. — U. ö., Koldulórendek, 69. skk.

<sup>55</sup> A középkori magyarországi városhálózat hierarchikus térbeli rendje kérdéséhez, Településtudományi Közlemények 23 (1971) 58—78.

<sup>56</sup> Die Matrikel der Universität Wien, II. k. Graz—Köln, 1959. mutatójában szereplő osztrák városi polgárfiúk adatait összeadtam és ezt hasonlítottam össze M. Vancsa, Geschichte Nieder- und Oberösterreich, II. Bd. Stuttgart und Gotha, 1927, 441, 446. és más osztrák adatokkal.

hogy városhálózatunk belső hierarchiája és a belső piac ellátása hogyan függött össze egymással. Messze a legjelentősebb város Buda, testvérvárosával, Pest-tel együtt. Körülbelül 24—28 mérföldnyire tőle a határ felé találjuk a legnagyobb városokat, mintegy önálló alközpontokat. Nyugat-Magyarországon Sopront és Pozsonyt, azután a bányavárosokat Körmöcbányával, Kassát, Nagyváradot, Szegedet és Pécsét, megjegyezve, hogy egyrészt Pécs—Szeged—Várad, másrészt Pozsony—Körmöc—Kassa ugyanilyen távolságra fekszik egymástól. Kelet felé Erdély csatlakozik Kolozsvárral és a szász városokkal. A többi város nagy része a főútvonalakon található. Pl. Óvár—Győr—Tata—Buda—Pest—Gyöngyös—Eger—Miskolc—Szikszó—Kassa.

Mindebből kiderül, hogy a mezővárosokat, valamint — gondolva a civitas nevet viselő, de jobbágy lakosságú püspöki városokra — a nem királyi civitasokat nem lehet egy nevezőre hozni. Sajnos, nálunk — talán a „mező” jelző következményeképp — hajlandó a történetírás a mezővárosokat a falvak közé, lakosaikat pedig a parasztok közé sorolni (Ld. pl. *Szabó István* falu-monográfiáját.<sup>57</sup>) Itt nyilvánvalóan a jobbágyság jogi kritériuma is hatott: hiszen az egyházi civitas lakója éppúgy jobbágy volt, mint a falusi paraszt. Pedig a mezőváros szóban a „mező” csupán a „kerített”, „kulcsos” város ellentéte, azaz szabadon álló, nem fallal kerített, de mégis város jellegű település.<sup>58</sup> Helyesebb lenne a mezővárosokat városiasodásuk oldaláról, gazdasági helyzetük alapján tárgyalni. Foglalkozni kellene azonban a mezővárosi kiváltságot még el nem nyert piac- és vásárhelyekkel is, az egyes mezővárosok és piachelyek lakosságának társadalmi munkamegosztásával, piackörzetével, azaz az illető hely és környéke kapcsolatával is. Egy ilyen vizsgálat lehetővé tehetné, hogy a jelenleg általában egységes tömbként tárgyalt közel nyolcszáz mezővárost, amelyekhez még a piac- és vásárhelyek jelenleg pontosan fel nem mért tömege is tartozik, több csoportra kategorizálhassuk. Így először is kiszűrhetnénk a mezővárosok nagy tömegéből a gazdasági szempontból városias funkciót ellátókat, a városnak tekintendőket. Itt utalhatunk arra is, hogy Lothar Gross már 1925-ben megírta, hogy a szomszédos Ausztriában „alapjában nem volt különbség a középkor végén a város és „Marktflecken” között.”<sup>59</sup>

A kategorizáláshoz, és legalább a mezővárosok felső rétegének kiválasztásához az egyetemre járók általunk fent ismertetett statisztikája, valamint a Fügedi által kutatott koldulórendi kolostorokkal ellátott helységek névsora is hozzájárul.<sup>60</sup> Az így kiemelt helységek egy része — a jogi kritériumok részleges hiánya ellenére — feltétlenül a városok közé tartozik, sőt köztük többet nem is kisvárosnak, hanem középvárosnak kell tekintenünk. A fallal körülvelt és virágzó kereskedőváros Pécs, amelynek polgársága budai és bécsi családokkal tartott rokonságot,<sup>61</sup> és amelynek — Budán kívül egyedül — négy koldulórendi kolostora volt,<sup>62</sup> nemcsak az egyetemre járók száma alapján sorolandó a középvárosokhoz. Külső képe is városias volt. Pedig lakói a középkorvégi jogi állapot szerint jobbágyok, és így történetírásunk hiedelme alapján logikusan parasztnak tekintendők. A következő csoport a kisvárosoké. A mezővárosok

<sup>57</sup> *Szabó I.*, A középkori magyar falu. Bp., 1969, 238—240.

<sup>58</sup> *Csizmádia Andor*, Az egyházi mezővárosok jogi helyzete és küzdelmük a felszabadulásért a XVIII. században, *Studia Juridica Auctoritate Universitatis Pécs publicata*, 24. Budapest 1962, 5—6.

<sup>59</sup> *L. Gross*, Stadt und Markt im späteren Mittelalter. *Zeitschrift der Savigny-Stiftung für Rechtsgesch.* Germ. Abt. 45 (1925) 69.

<sup>60</sup> *Fügedi*, Koldulórendek, i. m. 95.

<sup>61</sup> *Kubinyi András*, Deutsche Bürger und Bauern in der Mitte des Königreichs Ungarn 1241—1541, Protokoll Nr. 169. des Konstanzer Arbeitskreises für mittelalterliche Geschichte, Konstanz 1971, 78.

<sup>62</sup> *Fügedi*, Koldulórendek, i. m. 95.



és piachelyek nagy tömegének alsó pólusán azok a helységek foglalnak helyet, amelyek gazdasági szempontból semmiben sem különböztek a falutól, lakói ugyanolyan parasztok voltak, mint a szomszéd falvaké, csak bizonyos kiváltságok emelték ki a falvak közül. Egyrészt a közép- és kisváros jellegű mezővárosok, másrészt a falvak közé sorolandó oppidumok és piachelyek közt foglal helyet egy önálló helységtípus. Legutoljára a szentendrei kisvárostörténeti konferencián Székely professzor ismertette a külföldön is egyre növekvő arányú kutatást a város és a falu közötti településekről. Ezek alapításának kora Németországban is, akárcsak nálunk a XIV—XV. század.<sup>63</sup> Erre a kategóriára Stob a lefordíthatatlan „Minderstadt” terminus technikust alkalmazta.

Mindebből tehát azt a következtetést vonhatjuk le, hogy a XV. század végén városhálózatunk egyetlen nagyvároson<sup>64</sup> kívül jóval nagyobb számú közép- és kisvárosból állott, olyan formán, hogy a középvárosok között többségben voltak a királyi kézen levők. A városok és a falvak között egy településcsoport foglalt helyet, amely piachelyekből és a gazdaságilag gyengébb mezővárosokból állott. A piachely és a mezőváros különbségéről talán azt mondhatjuk, hogy mezővárosi kiváltság nélkül egy piachely sem emelkedhetett magasabbra, hiszen a kiváltság mégis biztosított valami személyes szabadságot a piachely népének.

Ez a városhálózat nem egyszerre alakult ki, sőt állandóan változott. Nem csupán az árutermelés növekedése folytán sűrűsödött piachelyek okozták a változást, de a városok egymáshoz viszonyított hierarchikus helye, a városhálózatban elfoglalt súlya is változott. A változásban nagyrésze volt a külkereskedelemnek. A XIV. század első felében, amikor hazánk külkereskedelmi forgalma még jelentéktelen volt, legfontosabb külkereskedelmi városunknak árumegállító és útkényszer joga következtében Budát tekinthetjük.<sup>65</sup> Az ő rovására írható a korábbi központok: Fehérvár és Esztergom hanyatlása. A változást a nagy dél-német kereskedő városoknak, főleg Nürnbergnek erőteljesebb magyarországi kereskedelme hozta meg. Nürnberg hazai vezető szerepét eddig Kováts Ferenc pozsonyi adatai alapján csak a XV. századtól ismertük el,<sup>66</sup> most azonban Stromer adatai, többek között az általa talált Schürstab-féle XIV. sz. második felétől származó kereskedelmi számadáskönyv<sup>67</sup> alapján korábbra kell tennünk. Már a XIV. század végén bejutnak nürnbergiek a budai tanácsba, mások kezükbe veszik a királyi pénzügyigazgatást (Krammer Ulrik és Nürnbergi Márk) és érdeklődnek a magyar bányakincs, de a lengyel kereskedelem iránt is.<sup>68</sup> A nürnbergieknek nyilván olcsóbb volt a magyar üzleteket a

<sup>63</sup> Carl Haase, Stadtbegriff und Städtenstehungsschichten in Westfalen. (Die Stadt des Mittelalters, I. Bd. Wege der Forschung, Bd. CCXLIII.) Darmstadt, 1969, 85—87. — H. Stob, Minderstädte. Formen der Städtenstehung im Spätmittelalter. VSWG 46 (1959) 21—28.

<sup>64</sup> Buda és a vele gazdasági egységet képező Pest. Ld. erre Budapest története, II. k. Bp. 1973. Megjegyezzük, hogy ugyanez a helyzet a prágai városok esetében is, ahol legalább három Prágával kell jogilag számolnunk.

<sup>65</sup> L. a 41. j.-ben id. munkánkat.

<sup>66</sup> Kováts F., A magyar arany világtörténeti jelentősége és kereskedelmi összeköttetései a Nyugattal a középkorban. Történeti Szemle 11 (1922) 136.

<sup>67</sup> W. Frhr. Stromer v. Reichenbach, Das Schriftwesen der Nürnberger Wirtshaft vom 14. bis zum 16. Jahrhundert. Zur Geschichte oberdeutscher Handelsbücher. (Beiträge zur Wirtschaftsgeschichte Nürnbergs, Bd. II. Nürnberg, 1967, 776—780.) — Köszönöm egyben Stromer egyetemi tanárnak, hogy 1970 tavaszán Nürnbergben lehetővé tette számomra, hogy a számadáskönyv fényképmásolatába betekinthsek.

<sup>68</sup> W. v. Stromer, Nürnberger Unternehmer im Karpatenraum. Ein Oberdeutscher Buntmetall-Oligopol 1396—1412. Kwartalnik Historii Kultury Materialnej 16 (1968) 641—662. — U. ö., Oberdeutsche Hochfinanz 1350—1450. Wiesbaden, 1970, (VSWG, Beihäfte 55—57.) I. k. 90—154, II. k. 396.

határon és nem pedig a távoli fővárosban megkötni és így nem véletlen, hogy épp 1402-ben, amikor Mályusz szerint Nürnbergi Márk volt Zsigmond gazdasági főtanácsadója, kaptak ugyanazon a napon árumegállító jogot legfontosabb határszéli városaink Buda rovására.<sup>69</sup> Érthető, hogy épp ebben a korban adományozzák el a belkereskedelmi központ szerepét játszó városokat, hiszen a nürnbergi kereskedők a király gazdasági tanácsadói ezek fenntartásában nem voltak érdekelve.

Most indult meg erőteljesebben a határszéli városok fejlődése és ezáltal városhálózatunk a központi városok rovására újra átrétegződött. Nem kizárólag mesterséges intézkedésről volt szó, hiszen a határvárosok már korábban élvezték a külkereskedelem hasznát, illetve annak egy részét. Bártfa csak 1376-ban lett szabad királyi város egykori soltész településből.<sup>70</sup> Nyilvánvaló, hogy határszéli és útmenti fekvésének köszönhette ezt a rangot és így a Lengyelországgal kifejlődő kereskedelem járult hozzá felemelkedéséhez. Érthető, hogy az egyre növekvő mértékű külföldi posztóbehozatal korában az ennek közvetítésében helyzetük és joguk lévén szerepet játszó Pozsony és Sopron fellendült. Ismeretes azonban, hogy az itteni kereskedők csak kevés üzleti tőkével rendelkeztek, hiszen ellenértékként nem tudtak más árut exportálni és így eladósodtak dél-német üzletfeleiknél, ami már a hanyatlás csiráját hordozta magában.<sup>71</sup> Ezzel kapcsolatban — teljes mértékben elismerve ugyan a délnémet tőke hatásának káros oldalát — szeretnénk megjegyezni, hogy nem magyarázhatjuk a hanyatlást kizárólag ezzel. Az előbb idézett adatok alapján nyilvánvaló, hogy már Pozsony nagyarányú fellendülését megelőző időben is uralkodott a magyarországi piac tekintélyes részén a délnémet kereskedőtőke. Ha ez lett volna az oka a magyarországi városi fejlődés a XV. század második felében bekövetkezett állítólagos megtorpanásának, akkor érthetetlen a század eleji fellendülés. Ugyanaz a jelenség természetesen egyszer fejleszthet, másszor sorvaszthat, de ez nem is egész fél évszázad alatt azt hiszem mégiscsak valószínűtlen. Valószínűbbnek látszik az, hogy az idegen tőke éppen élénkítően hatott a hazai kereskedelemre, fejlesztette a hazai kereskedelmi tőkét is. Mindenesetre érdekes, hogy a XV. század második felében a nürnbergi kereskedők főleg a kétség kívül fejlődő Budával, és nem pedig a kimutathatóan stagnáló, ha nem éppen hanyatló Pozsonnyal álltak kapcsolatban.

E kitérés után térjünk vissza a XV. századi fejlődéshez. Változást a század második harmadától a magyar szarvasmarha kivitel fellendülése hozott. Ennek a hasznában alföldi és középdunántúli városaink osztoztak: Buda kiheverte fél évszázaddal korábbi megtorpanását,<sup>72</sup> vele együtt újabb virágzás mutatható ki Fehérvárott,<sup>73</sup> feltehetően Győrben is, és most ugrik az ország leggazdagabb városai közé Pest és Szeged.<sup>74</sup> Az állat- és posztókereskedelem elválik egymástól: a délnémetekkel kapcsolatot tartó hazai német kereskedők a posztóval, míg

<sup>69</sup> Mályusz E., Zsigmond király központosító törekvései Magyarországon. Történelmi Szemle 3 (1960) 171—172. — Pleidell A., A nyugatra irányuló magyar külkereskedelem a középkorban. Bp., 1925, 70—72.

<sup>70</sup> Mályusz E., A mezővárosi fejlődés i. m. 154.

<sup>71</sup> Vö. pl. Szűcs, Das Städtewesen... i. m. 111.

<sup>72</sup> A. Kubinyi, Die Städte Ofen und Pest und der Fernhandel am Ende des 15. und am Anfang des 16. Jahrhunderts. Der Aussenhandel Ostmitteleuropas 1450—1650, hsgg. von Ingomar Bog, Köln—Wien 1971, 350—355.

<sup>73</sup> Pozsonyi és soproni kereskedők eladósodnak székesfehérváriaknál. Ol. Ft. Pozsony v. lt. Oklevelek 1284, 1351, 4123, 4175, 4392. sz. — Házi i. m. I/4. k. 98—99, 161, I/5. k. 60.

<sup>74</sup> Ld. a 72. j.-ben id. munkánkat, 355—357 és Szegedre: Gy. Székely, Le développement des bourgs hongrois à l'époque du féodalisme florissant et tardif. Annales Univ. Scient. Budapest. Sectio Hist. Tom. V. (1963) 58, 62, 70.

a magyarok az állatokkal, valamint a belkereskedelemmel (főleg borral) foglalkoztak.<sup>75</sup>

A század utolsó negyedében Mátyás levonta az új helyzet konzekvenciáját, megvonta a nyugati határszél városai árumegállító jogát és erre a pozsonyi gazdag patriciusok egy része Budára költözött.<sup>76</sup> Tehát újabb átrétegződés következett be, amelynek lényege a főváros gazdasági vezető szerepe. Nem véletlen, hogy az országos piac létrehozásához szükséges jogi eszközök kiharcolásáért egyre jobban törekszenek a fővárosi polgárok (közös mértékrendszer).<sup>77</sup> Ugyanebben az időszakban nagy fellendülést tapasztalunk az erdélyi városokban is.

Érdekes analógiát szolgáltat nekünk a morvaországi városi fejlődés. Itt is kimutatható a XV—XVI. században az átrétegződés. Míg Brno és Znojmo lehanynatlik, addig Olomouc és Jihlava erőteljesen fejlődik.<sup>78</sup> Nálunk az ország központi fekvésű városai, valamint az erdélyiek fejlődtek, a nyugati határszél hanyatlik.

Bizonyos nyomok arra is mutatnak, hogy megáll a szabad királyi városok eladományozási folyamata és megkezdődik a háramlás által a koronához visszakerült mezővárosok szabad királyi várossá emelése, ami azután a Habsburg korban meggyorsult.<sup>79</sup> Az első lépés az elzálogosított városok visszaszerzése volt.<sup>80</sup> Az érseknek elzálogosított Esztergom 1526 előtt újra visszakerült a királyhoz.<sup>81</sup> De királyi városi rangra és a „hét szabad város” jogállására emelték 1525 végén a Szerémség legjelentősebb mezővárosát, az addig mindig földesúri kézen volt Újlakot is, miután Werbőczy nádor ítélete elutasította Szapolyai János örökösödési igényét.<sup>82</sup> Egyébként az Újlaki-vagyont eladományozták.

Mohács előtt tehát egészséges, polgárosodó fejlődést kell feltételeznünk és ezzel azt, hogy csak a török hódítás akasztotta meg a magyar városfejlődést? 1965-ben hajlandó voltam ezt hinni.<sup>83</sup> Most azonban úgy látom, hogy a városfejlődés megtorpanása mégiscsak valamivel korábban következett be, ha nem is a XV. század közepén, hanem egy félévszázaddal később, a XVI. század elején. És itt vissza kell utalnunk tanulmányom első felére, az ország piaci hálózatára. Hogy valamely város milyen helyet foglal el a városhierarchiában, ahhoz hozzájárul a külkereskedelem, a királyi kiváltságlevél, de az, hogy egyáltalán helye lehessen, az már a belső piaci kapcsolatoktól függ. Ezt pontosan mutatja Pécs és Nagyvárad jelentősége. Amennyiben a város szűkebb és tágabb piackörzete gazdaságilag hanyatlik, ennek meg kell mutatkoznia a város életében is. És itt a XV. század végétől egyre gyakoribbá váló feudális támadások a mezővárosok ellen, a parasztok helyzetének rosszabbodása feltétlenül kellett, hogy hasson a városra. 1514 a jobbágyköltözés jogának megszorítása bizonyára ártott a városi fejlődésnek. Városaink természetes szaporodási arány-

<sup>75</sup> Kubinyi A., A városi rend kialakulásának gazdasági feltételei és a főváros kereskedelme a XV. század végén. Tanulmányok Budapest múltjából 15 (1963) 209, 223. o. 155. j. és a 41. és 72. j.-ben id. munkáinkat.

<sup>76</sup> Kubinyi A., Budai és pesti... i. m. 272—274.

<sup>77</sup> Kubinyi A., A városi rend... i. m. 209.

<sup>78</sup> Jaroslav Marek, Společenská struktura moravských královských měst v 15. a 16. století. Praha, 1965, 136—140.

<sup>79</sup> Vö. Hóman—Szekfü i. m. III. k. 554. skk.

<sup>80</sup> 1514: 1, 2 t. c., 1518 (bácsi): 7. t. c. (Magyar Törvénytár 707, 757.)

<sup>81</sup> Dl. 24405.

<sup>82</sup> Statutum civitatis Ilok anno MDXXV. Monumenta historico juridica slavorum meridionalium, vol. XII. Zagreb, 1938.

<sup>83</sup> Kubinyi A., A XV—XVI. századi... i. m. 520.

száma negatív volt: rá voltak utalva a bevándorlókra.<sup>84</sup> A meggazdagodott mezővárosi polgár bevándorló vagyona erősítette a város tőkeerejét, a szegény zsellér a munkaerők számát. A költözés megszorítása tehát a városi lakosság számának esését is jelentette. Budán konkrétan ki tudjuk mutatni a hanyatlás tüneteit az 1510-es évektől.<sup>85</sup> Ez azonban az 1510-es évek elejének középeurópai gazdasági válság hatásával is összefüggött.<sup>86</sup> Városainkból és mezővárosainkból külföldi egyetemre iratkozók száma 1515-től rohamosan esik. Mohács és főleg 1541, Buda eleste azután végleg megakasztja a fejlődést. 1531-ben ugyan Szapolyai János király visszaállítja a költözés jogát és egyébként is igyekszik támogatni a városokat és mezővárosokat,<sup>87</sup> de ennek az ország központjának török kézre esése után már nem volt hatása. Ilyenformán a török hódítás valóban a pontot tette a városok emelkedési korszakára.

<sup>84</sup> *Kubinyi A.*, *Budai és pesti...* i. m. 233, 284. — *Fügedi E.*, *A középkori Magyarország történeti demográfiájának mai állása. Demográfia* (1969) 504—505.

<sup>85</sup> *Ld.* 41. j.-ben *id. munkánkat*, 233—240.

<sup>86</sup> *Uo.* 237. és 240. o. 33. j.

<sup>87</sup> *Uo.* és *Kubinyi F.*, *János király budai országgyűlése az 1530-ik év végén. Századok* 10 (1876) 581—583.

EINIGE FRAGEN ZUR ENTWICKLUNG  
DES STÄDTENETZES VON UNGARN IM 14. UND 15.  
JAHRHUNDERT

Wenn von dem Städtenetz Ungarns im Mittelalter die Rede ist, so fassen wir im allgemeinen den Zustand der zweiten Hälfte des 15. Jahrhunderts ins Auge, als es ungefähr 30—40 königliche Städte gehörten unmittelbar dem König. Ihre Einwohner genossen Bürgerrechte. Demgegenüber kennen wir ungefähr 800 solche Ortschaften, mit dem lateinischen Ausdruck als *oppidum* bezeichnet, die gleichfalls über eine erwähnenswerte Selbstverwaltung verfügten. In der ungarischen Sprache werden auch diese zu den Städten gerechnet, allerdings mit dem Unterschied, daß man vor den Ausdruck „Stadt“ (*város*) noch das Wort „mezö“ stellte. Das Wort „mezö“ entspricht eigentlich dem deutschen Wort „Feld“, und weil eben dieses Vorwort auch in dem Ausdruck „*mezőgazdaság*“ (=Landwirtschaft) vorkommt, hat man diesen Städten gewöhnlich Agrarcharakter zugeschrieben. Diese Erklärung unterstützt noch der Umstand, daß gesetzliche Verfügungen vom Ende des Mittelalters das *oppidum* nicht anerkennen; nach ihrer Auffassung gibt es nur „*civitates*“, deren Bewohner privilegierte „*cives*“ sind, während jeder Bewohner einer anderen Ortschaft ein Leibeigener (*jobbágy*) sei. Juristisch gesehen, gab es also keinen Unterschied zwischen der Bürgerschaft eines *oppidum* und der Bauernschaft eines Dorfes. Das aber ist, von wirtschaftlicher Seite her gesehen, kein annehmbarer Standpunkt. Die *oppida* übernahmen nämlich in der Vermittlung des Warenaustausches in gewisser Weise eine städtische Rolle und sind deshalb eigentlich wesentliche Bestandteile des Städtenetzes von Ungarn. Wir müssen allerdings erwähnen, daß nicht jedes *oppidum* eine wirtschaftlich gleichstarke Rolle spielte und deshalb im ungarischen Städtenetz auch nur eine dementsprechende Bedeutung hat.

Wenn wir also das Städtenetz des 14. und 15. Jahrhunderts prüfend betrachten, müssen wir uns nicht nur mit den *civitates*, sondern auch mit den *oppida* beschäftigen. Die erste Frage, die sich in diesen Zusammenhang erhebt, ist darin zu sehen, daß ein Teil der *oppida* Ende des Mittelalters ursprünglich noch königliche Städte gewesen waren. Die Herrscher fungierten für sie praktisch als private Grundherren und besteuerten sie auch als solche. Die Bewohner dieser *oppida* sanken nach Verlust der unmittelbaren Verbindung zum König. Ferner wurde in der Rechtspraxis zu Laufe des 14. Jahrhunderts im ungarländischen Stadtnetz eine Umschichtung vollzogen. So waren noch in der ersten Hälfte des 13. Jahrhunderts Esztergom (Gran), Székesfehérvár (Stuhlweißenburg) die bedeutendsten Städte auf dem Gebiete Ungarn; erst von der zweiten Hälfte des 13. Jahrhunderts an gewann Buda, die neue Hauptstadt, an Bedeutung. Buda konnte seine zentrale Rolle auch dann noch bewahren, als im 14. Jahrhundert in den Grenzgebieten eine schwungvolle Entwicklung der Städte einsetzte. Dort entstehen selbst in der zweiten Jahrhunderthälfte noch neue Städte. Bártfa (Bartfeld, Bardejov, Slowakien) zum Beispiel erhielt erst im Jahre 1376 den Rang einer freien königlichen Stadt.

An der Wende des 14. zum 15. Jahrhundert, ja, in gewissem Maße sogar schon von der Jahrhundertmitte an, können wir in der königlichen Stadtpolitik solche Spuren feststellen, die auf diesen Umschichtungsprozess hinweisen bzw. zeigen, daß man aus der Masse der Ortschaften, die mit Stadtrecht privilegiert waren, einzelne Städte herausheben wollte. Hierher gehört auch die Politik der

Verschenkungen der Städte, die freilich auch andere Ursachen hat, wie zum Beispiel den chronischen Geldmangel der Herrscher bzw. ihre Absicht, die Großgrundbesitzer zu bestechen. Wir können allerdings auch zwei andere Momente der Königspolitik erwähnen: einerseits waren sie bestrebt, die königlichen Städte mit Mauern zu umgeben (in Verbindung damit beginnt sich schon jenes Prinzip abzuzeichnen, daß nur die mit Mauern umgebene königliche Stadt zu den civitates gerechnet werden könne), andererseits regelten sie das appellations-Verfahren der Städte neu. Danach zählen nur jene Städte, von deren Gerichten man direkt an den königlichen Hof appellieren könne — vom Ende des 14. Jahrhunderts an in erster Linie an den Tavernicus — zu den freien königlichen Städten.

Zur selben Zeit, da sich einzelne Städte erheben, während andere wiederum herabsinken, wächst das Marktnetz Ungarns ständig an — Zeichen einer Entwicklung der Warenproduktion. Gegen Ende des 15. Jahrhunderts gab es besonders in den dichter besiedelten Landesteilen kaum ein solches Dorf, von dem aus die Bauern nicht innerhalb ein-zwei Tagesmeilen an irgendeinem Tag in der Woche einen Markt gefunden hätten. In Ungarn nämlich hängt das Markthalterrecht eines oppidum und das Marktrecht nicht in vollem Maße miteinander zusammen. Abwohl in ziemlich viel Fällen der König das oppidum-Privileg auch an einen privaten Grundbesitzer verlieh, so gehört es doch nicht zu den königlichen Hoheitsrechten, und wir wissen nicht nur von einem Fall her, daß der Grundherr irgendeinem seiner Dörfer dieses Vorrecht verlieh. Demgegenüber hielt man, jedenfalls von Anfang des 14. Jahrhunderts an, das Recht einer Markterlaubnis zu den königlichen Hoheitsrechten, und der Herrscher ließ immer die Einhaltung des Marktmeilenrechts beachten, was bedeutet, daß an demselben Tag in einer Entfernung näher als ein-zwei Meilen kein anderer Wochenmarkt abgehalten werden durfte. So konnte es vorkommen, daß es dörfliche Siedlungen mit dem Recht eines Wochenmarktes, ja sogar Jahresmarktes und oppida ohne das Recht eines Marktes gab. Es liegt nahe, anzunehmen, daß die meisten neuen oppida, deren Entstehungswelle besonders in 14. und 15. Jahrhundert fällt, Marktorte waren. Das oppidum war eine juristische Kategorie: es bedeutete, dass die Bewohner dieser Ortschaft ein gewisses Selbstverwaltungsrecht besaßen, obzwar sie rechtlich Leibeigene gewesen waren.

Das Marktnetz trug auch zur Herausbildung einer wirtschaftlichen Hierarchie der Siedlungen bei. Jenö Szücs hat schon mit gebügend Beweiskraft dargelegt, daß sich um die echten Städte dreifacher Marktgürtel erstreckte: ein 10—15 km breiter engerer Marktgürtel, in dem die Stadt völlig herrsche, dann ein 50—60 km breiter und schließlich ein Gürtel mit 150—170 km Ausdehnung. Der letztere war schon der Bereich des Fernhandels. Ähnliche Verhältnisse hat in süddeutscher Beziehung Hektor Amman festgestellt. Diese Entfernungen hängen in Ungarn besonders mit dem geltenden Marktmeilenrecht zusammen, bzw. mit dessen Vielzahl. Die Marktflecken, von denen gegen Ende dieses Zeitabschnitts schon viele den Rang eines oppidum erlangt hatten, bildeten nämlich für je einen engeren Markteinzugsbereich einen zentralen Ort, während um die Städte herum natürlich schon breitere Marktgürtel vorhanden waren. Das Wirtschaftsniveau einzelner Landesgebiete trug offensichtlich auch dazu bei, daß an verschiedenen Stellen einige Städte über einen größeren Marktgürtel verfügten.

Hinsichtlich dieser Tatsache ist es nicht möglich, ausschließlich die königlichen civitates in Betracht zu ziehen, sondern wir müssen auch die grundherrlichen Städte, die rechtlich gesehen oppida sind und deren Einwohner, ebenfalls nur rechtlich gesehen, Leibeigene sind, einer Untersuchung unterziehen. Denn es ist offensichtlich, daß im ungarischen Städtenetz die bischöf-

liche Städt, wie z. B. Pécs (Fünfkirchen) und Nagyvárad (Großwardein, Oradea, Románia), in einem verhältnismäßig weitaus gedehnten Marktgebiet eine solche Rolle spielte, wie etwa die königliche Freistadt Szeged. Doch ist es leider sehr schwer, die Hierarchie der Städte und die genaue Ausdehnung des Markteinziehungsbereiches einzelner Städte festzustellen, weil in einem großen Teil des Landes unter der türkischen Besatzung das urkundliche Material verloren ging.

Unter Ausnutzung der statistischen Angaben darüber, wie viele junge Leute Ende des Mittelalters von den ungarischen Siedlungen an ausländische Universitäten gehen, können wir bei gleichzeitiger Beachtung der Verbreitung der Bettlerorden, die ja hauptsächlich in Städten gegründet wurden, in gewissem Maße die hierarchische Ordnung der Städte und oppida Ungarns in den Griff bekommen, so daß wir auch, die Angaben in den Raum übertragend, den Zustand des mittelalterlichen Städtnetzes in Ungarn in etwa feststellen können: um einzelne größere Zentren bildet sich ein Netz von kleineren und noch kleineren zentralen Orten heraus. Es kommt in diesem System auch vor, daß ein grundherrliches oppidum ganz offensichtlich größere Zentren bildet sich ein Netz von kleineren und noch kleineren zentralen Orten heraus. Es kommt in diesem System auch vor, daß ein grundherrliches oppidum ganz offensichtlich größere Bedeutung hat als die eine oder andere königliche Freistadt.

Die circa 800 civitates und oppida dürfen wir also nicht als wirtschaftlich gleichrangige Städte ansehen. Auch mit juristischen Kriterien dürfen wir die Unterscheidung nicht vornehmen. Zum Ende des Mittelalters gab es in Ungarn eine große Stadt: Buda und Pest, die Zwillingsstadt. Darüberhinaus gab es, in erster Linie in den Grenzgebieten, mittelgroße Städte, zu denen das ziemlich bedeutende Netz der Kleinstädte zu rechnen ist. Zusammengenommen sind es etwa 120—130. Unter den Dörfern und den vom wirtschaftlichen Gesichtspunkt her noch als Kleinstädte anzusehenden Siedlungen können wir aber auch das oppidum antreffen sowie die große Masse der Markorten, die ihr Oppidum-Privileg noch nicht erworben haben, aber teilweise schon als — unter Verwendung eines von Stoob geschaffenen terminus technicus — „Minderstadt“ anzusehen sind. Aber ein Teil von ihnen, besonders die über ein Marktrecht nicht verfügenden oppida, sind doch eher nur privilegierte Dörfer.

Dieses Städtnetz, wie es sich an der Wende vom 15. zum 16. Jahrhundert ergibt, ist jedoch statistisch nicht überprüfbar. Das Städtnetz hat seit seiner Entstehung im 13. Jahrhundert eine unverändert weiter schreitende Umschichtung erfahren, in die besonders stark die Herausbildung eines Fernhandels mit dem Ausland beeinflussend hineinspielte. Mitte des 14. Jahrhunderts setzt der Einfluß des süddeutschen Handelskapitals und seine Herrschaft über das ungarische Wirtschaftsleben ein und führt allmählich dazu, daß an der Wende des 14. zum 15. Jahrhunderts im westlichen Grenzgebiet die Städte auf Kosten Budas eine schwungvolle Entwicklung erleben. In der zweiten Hälfte des 15. Jahrhunderts übernehmen die im Landesinnern liegenden Städte — zum Teil wegen der Zunahme des Exports an Ochsen aus Ungarn — wieder führende Rolle. In Verbindung damit ist ein Rückgang in der Entwicklung der westlichen Grenzstädte nachzuweisen. Gegen Ende des Jahrhunderts erleben die Städte der Siebenbürger Sachsen eine kräftige Entwicklung, was sicher auf den Handel mit den rumänischen Fürstentümern zurückzuführen ist. In der zweiten Hälfte des 15. Jahrhunderts können wir also noch nicht von einem allgemeinen Stagnieren der Städteentwicklung Ungarns sprechen, sondern höchstens von einem neuen Umschichtungsprozess, der sich deutlich im wirt-



schaflichen Leben von Buda, den Siebenbürgischen Städten sowie in Szeged und einigen oppida nachweisen läßt.

Im zweiten Jahrzehnt des 16. Jahrhunderts jedoch zeigt sich bei den meisten Städten Ungarns eine Stagnation in der Entwicklung, ja sogar eine Rückentwicklung. Das steht ganz offensichtlich in Verbindung mit den Anzeichen einer wirtschaftlichen Krise Mitteleuropas in den Jahren nach 1510 sowie mit der Einschränkung des freien Umzugsrechtes der Leibeigenen nach der Niederschlagung des Bauernaufstandes des Jahre 1514. Die Städte waren auf eine Einwanderung, auf Zuzug, angewiesen, sodaß die Erschwerung des Umzuges sich auch auf sie auswirkte. Zu einem neuen Aufschwung kam es dann wegen der ständigen Angriffe der Türken nicht mehr.

A városok régi térképei és látképei rendkívül értékesek számunkra. De bármilyen fontos információkat is közvetítenek, teljes megismerést nyújtani nem tudnak, mert a várost, ezt a bonyolult térbeli és időbeli képződményt csak két vetületben ábrázolják. A térképekről, mégha a telkek beépítési módját fel is tüntetik, sem a házak magasságát, sem belsejét leolvasni nem lehet. Még a Várnegyed vezértérképe<sup>1</sup> is megelégedett az összes ház földszinti alaprajzainak összerajzolásával. E tanulmány valamivel teljesebb képet igyekszik felvázolni, mikor a térképeket, alaprajzokat, városképeket a régészeti kutatások fényénél összeveti a ránk maradt lakásösszeírásokkal.

#### 1437. évi összeírás

Zsigmond az egyházpolitikai téren elért eredményeit a nagy egyházszakadás megszüntetésével akarta betetőzni. Az e célra összehívandó zsinatot Budán kívánta megtartani, hogy itt a római és görög egyházak területeinek határán tárgyalják meg a török veszély miatt sürgetővé vált egyesítés problémáit.<sup>2</sup> Ez óriási jelentőségű zsinaton a két császár, számos fejedelem, a két egyház főpapjai, egyházjogászai, humanistái találkoztak volna a keresztény világ érdeklődésétől kísérve. Az esetleg évekig húzódó tárgyalásokra a katonai és papi kíséreteken kívül idetódult volna az érdeklődők, művészek, tudósok, bankárok, kereskedők, iparosok, histriók, kéjhölgyek, koldusok tömege, akik ettől a sokadalomtól erkölcsi vagy anyagi hasznot reméltek.<sup>3</sup>

Zsigmond összeíratta Buda városának a vendéglátásra alkalmas helyiségeit, hogy ezzel bizonyítsa be a város alkalmas voltát a zsinat befogadására.<sup>4</sup>

<sup>1</sup> Közti: A budai várnegyed rendezése. Földszinti alaprajzok az 1954 augusztusi állapot szerint. Bp. 1955.

<sup>2</sup> Dr. Áldásy Antal: A baseli zsinat áthelyezése Budára. Bud. Rég. VII. Bp. 1900. 111. o. „pro celebracione futuri yconomici concilii pro dicta unione celebrandi”.

<sup>3</sup> Horváth Henrik: Zsigmond király és kora. Bp. 1937. 73–74. o. szerint a konsztanci zsinaton 29 kardinális, 33 érsek, 250 püspök, 100 fejedelem, 1700 mutatványos, 700 kéjő, összesen 150 000 fő vett volna részt, egyedül a nyugati egyház területéről. Ez utolsó szám erősen túlzottnak látszik.

<sup>4</sup> Palacky: Urkundliche Beiträge zur Geschichte der Hussitenkriege in den Jahren 1419–1436. Prag. 1873 II. k. 473–475. o.

Sequitur numerus domorum Budae tam in castro et clausura murorum quam in suburbiis existentium	
Et primo, in prima parte clausurae et castro Budensi sunt domus	CC
It. aesturiae seu stubae in ipsis domibus	III <sup>c</sup> LVIII
It. camerae in eisdem	IX <sup>c</sup> IIII <sup>xx</sup> XI
It. testudines	III <sup>c</sup> LXXI
It. cellaria	II <sup>c</sup> XXXIII
It. in eisdem domibus sunt stabula equis locandis	Mille VIII <sup>c</sup> XXXIII
Alia pars domorum, aestuariorum in alia clausura existentium	
Primo sunt domus	CXXII
It. aestuariae	CCXXI
It. camerae	III <sup>c</sup> XXV
It. testudines	II <sup>c</sup> XXXIX
It. cellaria	C XXVII
Tertia pars aliarum domorum ibidem extistentium in suburbiis	III <sup>c</sup> VIII
Primo sunt domus	III <sup>c</sup> VI
It. aestuariae	III <sup>c</sup> VI
It. camerae	IX <sup>c</sup> XXX
It. testudines	XII
It. cellaria	CLXXXIII
It. stabula pro equis	Mille VII <sup>c</sup> IIII <sup>xx</sup> VI
Secunda pars domorum in suburbiis existentium	
Primo domus	II <sup>c</sup> XXX VII
It. aestuariae	II <sup>c</sup> LXVII
It. camerae	IX <sup>c</sup> XXX
It. testudines	XX
It. cellaria	III <sup>xx</sup> III
It. stabula pro equis	III <sup>c</sup> XII
Somma (!) totalis domorum Budae, tam in castro et clausura, quam in suburbiis	IX <sup>c</sup> LXVII
Somma aestuariorum	M III <sup>c</sup> LII
Somma camerarum	III <sup>m</sup> XXVII
Somma testudinarum sive voltarum	VII <sup>c</sup> XLII
Somma cellariorum	VI <sup>c</sup> XXXVII
Somma pro equis in stabulis tam in castro et clausura quam in suburbiis	III <sup>m</sup> VII <sup>c</sup> V

A város négy része alatt általában a két vári plébániát és a két külvárost szokták érteni, de felmerültek olyan feltevések is, hogy a második fejezet a Víziváros fallal körülvett területére vonatkoznék,<sup>5</sup> annak ellenére, hogy Haüy térképének telekosztásai pontosan azonosíthatók az eredeti házak harántfal-rendszerével és telekhatáraival<sup>6</sup>. E vélemény szerint a Várban csak 200 ház állt s ez osztódott a későbbiek folyamán 388-ra, illetve a „Császárrés” helyén elpusztultakkal együtt 400-ra.

<sup>5</sup> Szűcs Jenő: Városok és kézművesség a XV. századi Magyarországon Bp. 1955. 42. o. Ugyanitt testudo = bolt, cellarium = pince.

<sup>6</sup> Weidinger György—Horler Ferenc: A budai Vár 1687. és 1696. évi helyszínrajzai TBM. XI. Bp. 1956. 29—32. o. 1—4. melléklet. A mai térképre vetített Haüy méretek a 3. mellékleten.

A Vár épületeinek száma 1944-ben — beleértve a hektárnál nagyobb alapterületű minisztériumokat — 183 volt. Ezek közül 125-nek a helyén — falmaradványaik, alaprajzi rendszerük, illetve határoló tűzfalaik alapján — 148 középkori házat lehet kimutatni, míg 26 mai épület helyén Pataki által közölt okmányok 85 házról tájékoztatnak<sup>7</sup>, 32 ház elődjéről pedig sem régészeti, sem archivális anyagunk nincs. Ez összesen 265 középkori házat tenne ki, de a hatalmas pusztulások s a későbbi építkezések folytán adataink rendkívül hézagosak, így biztosra vehető, hogy számuk elérte, sőt túl is haladhatta a 312-t. Az összeírás első két fejezete „in prima parte clausurae et castro” és „alia clausurae” félremagyarázható címük ellenére tehát a Vár házait tartalmazza.

Az összeírásból hiányoznak a konyhák, valamint az üzletek, műhelyek és raktárak, az előbbieknél nyilván a lakókkal való közös használat miatt, az utóbbiaknak pedig semmi szerepük sincs a vendéglátásban. Az oklevelek palatium, domus, stuba, stubella, camera megnevezése helyett — melyeket néha parvus, vagy magnus jelzőkkel is kísérték — az összeírás csak a stuba és camera kategóriákat használja. Az „aestuarium” kifejezés a beszállásolásra utal.

A helyiségek megnevezésénél általában Áldásy fordítását szokták elfogadni, pedig valószínű, a „cellarium” nem éléskamrát, hanem pincét jelent<sup>8</sup>. A „testudo” boltozott vagy fedett udvari helyiség lehetett<sup>9</sup>, kocsik és tűzifa tárolására. Ezt különben a városrészek szerinti számuk is igazolja. A várbeli gazdagok szép hintóikat és tüzelőjüket fedél alatt tartották, a külvárosiak szekereiket és tűzfájukat a szabad ég alatt tárolták.

Általában a végösszezből le szokták vonni a második városrésznél a kancellária irnoka által kifejejtett 774 lovat, mintha elképzelhető volna ennek a — szobaszámokból jómódúnak látszó — kerületnek olyan társadalmi vagy gazdasági struktúrája, mely feleslegessé vagy lehetetlenné tette volna a ló-tartást egy olyan városban, hol különben 4000 ló volt. Mivel a kísérőlevélben is előfordult hasonló hiba<sup>10</sup>, valószínű, hogy ez a szám is a leíró tollában maradt.

A jegyzék Buda három középkori százada közül a másodiknak végén, Zsigmond városfejlesztő uralkodásának utolsó évében készült. Halálával megszűnt a német—római birodalmi székhely jellege, a német patriciátus ellen folytatott polgárjogi küzdelmek pusztításai, Albert után beállt zavaros idők, majd a török háborúk nem kedveztek a fejlődésnek. Mátyás alatt számolhatunk először komoly építómunkával, de ennek egy része a „hosszú időn a belső viszálykodások miatt... nem csekély károsodást szenvedett” város<sup>11</sup> helyre-

<sup>7</sup> Pataki Vidor: A budai Vár középkori helyrajza Bud. Rég. XV. k. 239—299. o. Az oklevelekkel azonosított mai házak a 3—11. képeken. Megjegyezzük, hogy oly hatalmas épületeknél, mint az Akadémia Üri u. 49, 51, 53—Országház u. 28, 30, 32. sz. és a volt PÜM székháza, melyeken Haüy 23, illetve 29 házhelyet tüntetett fel, csak 8, illetve 10 házról maradt ránk oklevél, a 13 telken épült volt jezsuita gimnáziumnál pedig 4. A Szent Háromság téren és déli határán állt 19 ház közül csak 4-ről beszélnek oklevelek. Kedvezőbb a helyzet a régi és mai Szt. György tér közt, ahol a mai 4 épült helyett 24-ről vannak adataink.

<sup>8</sup> Áldásy i. m. 109. o.-on éléskamrának fordítja. A budai oklevelekben „cellarium” kétségkívül pincét jelentett. Pataki i. m. 4. j. 1491. ápr. 11. „...cellarii sive fovee domus...”, OL. MODL. 29 662. 1312. szept. 4. Leyphyt apáca „...dimidiam partem cellarii sui sub domo sua constructi contulit et legavit seu reliquit sororibus seu beginis in domo Sibille ad Sanctum Johannem.” (FOM). Az oklevelek keltezése mutatja, hogy a szó értelme változatlan volt.

<sup>9</sup> Áldásy i. m. „fedett udvari helyiségnek”, Szűcs Jenő 5 sz. i. m. „bolt”-nak fordítja, nyilván boltozott helyiség értelmében, hiszen 458 + 239 üzlethelyiség aligha lehetett a Várban, ahol még 2 piac is volt.

<sup>10</sup> Áldásy i. m. 106. o. 15 000 + 10 000 = 30 000 arany.

<sup>11</sup> Zolnay László; Ünnepek és hétköznap a középkori Budán Bp. 1969. 64—65. o.

állítására irányult. Mátyás 1465-ben az egyes házak után az egyháznak fizetendő Purgrecht megváltására<sup>12</sup>, 1469-ben a „holtkéz”-ben levő házak kényszereladására, végül az elhanyagolt épületek elkobzására hozott intézkedéseket, mégis még 1477-ben egyedül a Mindszent utcában 10 ilyen ház volt, ami — ha akkor ezt az elnevezést az egész Üri utcára értették — az ott állt 88 ház 11,35%-ának felelt meg. Még 1478-ban is arról panaszkodik, hogy a vári házak „ex iniuria et negligentia patronorum earundem ad collapsum et ruinam tendere”.<sup>13</sup>

A Boldogasszony-templomának 85 éve rombadőlt tornyát is királyi pénzekből építette újra. Mátyást követő 51 év — melyben Mohács utáni „sacco di Buda” is beleesett — erődítéseken kívül keveset építhetett a városban.

A törökök új házaikat a nyugati „Új világ” zvingerben, az északi glacisban építették, azonkívül a tereket és utcákat csarsíkkal zsúfolták tele. A régi házakat az utazók szerint elhanyagolták, így nem valószínű, hogy a városszerkezet lényegesen változott volna. Az 1687. évben felvett Haüy-féle térképről tehát inkább a hódoltság előtti, mint az utáni állapot olvasható le, hiszen az említett török házak már nincsenek rajta.

Az 1437. évi házösszeírásban 312 ház szerepel, a 250 évvel későbbi térkép és méretjegyzék<sup>14</sup> 388 házat tartalmaz, bár nem vették fel a visszafoglalás emlékére szabadon hagyott „Császár-rés” környékén elpusztult 10—12 házat sem, viszont a nagy egyházi épületeket, a domonkosok Szt. Miklós, a ferencesek Szt. János, a klarisszák Szibilla<sup>15</sup> és a pálosok Szt. Pál kolostorát házhelyre osztottan ábrázolja. A feltárások megállapították, hogy az utcavonalak változatlanok maradtak és a középkori falmaradványok — ha nem is centiméteres pontossággal — megegyeznek a Haüy-féle telekhatárokkal, még ott is, ahol a házak összevonásával vagy esetleges felosztásával azok megváltoztak. Ugyanezt lehet megállapítani a XVIII—XIX. sz-i nagy épületek helyén állott házakról is. A telkek szélességi méretén még érezhető a városalapítás 54' francia lányi szabványmérete<sup>16</sup> A 388 telekből —  $\pm 10\%$  (48'—60') eltéréssel — 102 megtartotta eredeti méretét, félbe osztott telek (24'—32' széles) volt 89, két telek harmadolásával létrejött  $\frac{2}{3}$ -os telek (33'—42') pedig 102, míg 4 telket két szabványtelekből vontak össze. Így 297 telekméret (72%) visszavezethető az ősi telekosztásra.

A mai mérnöki gondolkodás mellett a feltételezett  $\pm 10\%$ -os szórás túlzottnak látszik, de az alaprajzokon a párhuzamosságtól, derékszögtől, szimmetriától, egyenlő tengelyosztástól ennél nagyobb eltérés is gyakori. A telekméreték eltérése pedig nemcsak a pontatlanságra, hanem a kapzsiságra is visszavezethető, a korábban építő tulajdonos ráépített a szomszéd telekre.

<sup>12</sup> 1465. máj. 28-án Mátyás erre kéri a pápát, hogy a tulajdonosaik házaikat „...reparare et magnificare curaret...” (Veszprémi okl. III. k. 180—181. o. CCXCIII.) A megváltás kulcsa a Purgrecht hússzorosa lett volna. (FOM).

<sup>13</sup> 1478. márc. 7-én kelet oklevél a FL. középkori oklevélmásolataiból. (FOM).

<sup>14</sup> Weidinger—Horler i. m. 1—2 melléklet.

<sup>15</sup> Szt. Ferenc harmadrendű nővéreinek — kiket népiesen begináknak hívtak — pontos megnevezését Mátyás 1469. szept. 18-i oklevele (FOM f. 92.) adja „...religiose domine Elizabeth... ordinis Sancte Clare in cenobio religiosarum dominarum... eiusdem ordinis ante ecclesiam Sancti Johannis in civitate nostra Budensí fundatum existenti degentis...”. A klostrom nevét a 8. j.-ben idézett oklevél tartalmazza.

<sup>16</sup> Lócsy Erzsébet Középkori telekviszonyok a budai Várnegyedben Bud. Rég. XIX. k. 191—205. o. Ez a 9 ölnek megfelelő méret tulajdonképpen a földmérésnél használt „perche” (rúd) mértékegység háromszorosa. A hossz mértékek így alakultak 12 hüvelyk = 1 láb, 6 láb = 1 öl, 3 öl = 1 rúd = 5,847 m. 1 láb = 0,3248 m. (l. Új Magyar Lexikon VII. k. „átszámítás”, Nouveau petit Larousse illustré „perche” címszavait.)

A középkori perек nagy része a birtokok határának elszántásával, határvételek áthelyezésével, okmányhamisításokkal foglalkozik.

A Háüj-jegyzékben a fő útvonalak hossza 16 532'-at tesz ki, ezt az 54' telek-szélességgel osztva 308 telket kapnánk. Persze egyes egyházi és középületek több telket is elfoglaltak, de az ingatlanok felaprózódása is korán jelentkezik. Érdekes módon már a legkorábbi oklevelek telekfelosztásról és a kapuk közös használatáról tanúskodnak<sup>17</sup>. E szolgálmatok mellett később már 6 zsákutca is megkönnyítette a mély telkek belsejének megközelítését. A várfalaktól szoron-gatott város a beépítés horizontális és vertikális fokozásában kereste fejlődésé-nek lehetséges útját.<sup>18</sup> Valószínű, hogy a Zsidók utcáját<sup>19</sup> a zsinat részére nem is vették figyelembe s így a házak száma 20—25-tel nagyobb lehetett.

A szabványtelkek három haránttraktussal épültek be, de többnyire nem egy ütemben. Először az egyik telekhatárra épült egy egymenetes 2—3 sejtű alapincézett ház, majd a másik határra még egy, később a kettő közötti hézagot átboltozva emeletet húztak följük. Így vált a hézagos fésűs beépítés zárt-sorúvá.<sup>20</sup> Néha szerződés biztosította, hogy a szomszéd emeletet építhessen a közös határvonalakra.<sup>21</sup> Az emeletre az utcai fronton a kapualj fölé is benyúló palatium és egy szoba, az udvari oldalon pedig 3 nagyobb helyiség került, így az eredetileg két kétsejtű házban 9-re emelkedett a számuk. Ezek egy része konyha, üzlet, műhely volt.

Udvari szárnyak már az első építési ütemben is épültek gazdasági célokra, eleinte fából, később kőből, boltozva, vagy legalábbis boltíves nyílásokkal (testudines sive voltae), de maradtak ránk díszes kiképzésű faragott kő árkádok is (Országház u. 2, Űri u. 38, 64—66), reprezentatív funkcióval. E szárnyakban voltak az istállók (átlagban 8,40 ló részére 15—16 m hosszban), kocsiszínek, tűzifakamrák, műhelyek, raktárak, a „locus secreti”-nek nevezett árnyékszék. Az emeletesre bővült szárnyak lassan körülfozták az udvart, hogy a lakás egyes helyiségeit vagy önálló lakásokat (curia) helyezzenek el bennük.

Már a harántházak is pincével épültek. A két ház összevonásakor azonban a kapualját ritkán pincézték alá, legfeljebb keskeny folyosóval kötötték össze a két pincét, melyeket több emelet mélységre bővítettek. Itt érlelték, kezelték és tárolták a borokat, míg a Budai Jogkönyv szerint a mustot még a szőlős-keretekben sajtolták ki, ahogy erről egyes oklevelek is tanúskodnak.<sup>22</sup>

<sup>17</sup> Mon. Eccl. Strigoniensis II. k. 693—694. o. 1314. márc. 19. „... Alia autem parte... sine porta cum introitu ostii.” Salamon Ferenc; Budapest története III. k. 219. o. 1318-ban Péter özvegye eladja házát a kapun való szabad ki- és bejárás jogával. Pataki i. m. 69. j. 1322. júl. 24. „... et dimidiata porte...”

<sup>18</sup> A Háüj térképen a 315. és 316. sz. házak közti zsákutca is nyilván a tömb belsejében fekvő ingatlanokhoz vezetett, melyeket nem tüntettek fel.

<sup>19</sup> Zolnay László; Buda középkori zsidósága Bp. 1968. 23. o. 500-ra teszi a budai zsidók számát.

<sup>20</sup> Borsos László; Bartók Archívum a Várnegyedben. Műemlékvédelem 1971. évf. 1. sz. 16—25. o.

<sup>21</sup> Gárdonyi Albert; Budapest történetének okleveles emlékei I. k. 283. o. 1292. évi okl. „... quod murum... in commune possiderint, tantum super ipso muro edificandi omnia edificia... liberam haberet facultatem.”

<sup>22</sup> OL. MODL. 18 364. Bak Péter özvegye 16 aranyért eladja szőlőjét „... cunctis suis utilitatibus et pertinentes quilibet cultis scilicet et incultis ac via communi et loco torticulari...”. Míg Sopronban a mustot a városi házakban sajtolták, Miskolcon a szőlőhegyen volt a „cripta vinea” (Miskolci okl. III. k. 89—91. o. 1458. nov. 27-én kelt okl.). Ez volt a bortermelés „ismert középkori városi feltételeinek” (Gerő László szerkesztői megjegyzése a szerző 20. j.-ben id. cikkéhez) általános érvényessége.

A féltelkekre kétmenetes ház épült, a  $\frac{2}{3}$ -os telkeken néha hárommenetűnek is helyet szorítottak, keskeny behajtó mellett kb. 2,00 m széles szobával. De voltak egyemenetes házak is. Az Ūri u. 28, Szt. Háromság utca 3 az utolsó ostromban dőlt össze, egyetlen emléke Haüy 197 sz. háza, mely a mellette álló házakkal összevonva a Fortuna-vendéglő egyik terme lett. A Haüy-jegyzék 31 olyan telket sorol fel, melyeknek szélessége nagyobb, mint 60 láb. Ezek közül 4 telken eredetileg is négyemenetes házak épültek, 5 telken két házat vontak össze ötmenetesre<sup>23</sup>, egyiken pedig a Városháza állt. A 62 sz. ház helyén, a volt klarissza templom alatt egy normál hárommenetes háznak alagúttal összekötött két pincéje került elő, a fennmaradó részen a Mindszent-kápolna állhatott<sup>24</sup>. A legnagyobb telket, a 123 számút csak a felmérés szabta 132 lábra, hisz annak felét az Országház u. 2 középkori palota foglalja el, melyet a mai tűzfalon feltárt ablakok szerint sikátor választott el a telek másik felén állott háztól. A többi széles telkekre is palotákat építhettek, melyek elpusztultak s így tipológiájuk ma már nem mutatható ki. Tudjuk azt is, hogy a házak gyakran cserélődtek a főurak és a polgárok között.<sup>25</sup> Polgári ház volt a kettős Szerecsenház is, mesés nagyságúnak tartott árából 5000 arany esik egy-egy házra. Nem sokkal kevesebbet, 3300 aranyat fizetett 1370-ben Péter horvát bán,<sup>26</sup> 1401-ben István nádor<sup>27</sup>, 3000 aranyat pedig Kanizsai István<sup>28</sup>, mindhárman polgárházakért.

A házak méreteiről az adásvételi szerződések sztereotíp és sommázó fogalmazása semmit sem árul el, nagyságukra csak a vételárból lehet következtetni, de ezt a kereslet-kínálat esetlegességei s a házzal átvállalt terhek (Purgrecht, szolgalmak, tatarozási és egyéb kötelezettségek) is befolyásolták.

A házfelosztási szerződések már jóval beszédesebbek. Ezek jobbra háromszintes, többlakásos házakról szólnak.<sup>29</sup>

A középkori városkép ábrázolásai közül Erhard Schön metszete a legmegbízhatóbb. Ezen a nyugati városfalra épült „casa forték” átlagban kétemeletesek, tetőgerinceik fölé 14 öt-hatszintes lakótorony emelkedik. A Vár belsejének házait csak a tetők halmaza jelzi, melyekből a házak magasságára következtetni nem lehet.

Ma már csak 2 kétemeletes ház maradt ránk (Ūri u. 31, 37.), de két emeletről vallanak az Ūri u. 33, 34, 49 és Országház u. 2, 26 sz. tűzfalainak jelentékenyebb maradványai, sarokarmirozásai vagy falvékonyítást jelző lépcsős visszaugrásai. Erre mutatnak az Ūri u. 38. sz. udvari szárnyán az I. emelet ablakai közt megmaradt konzolcsomók is. Az alaprajzok méteres vastagságú falai alapján a 70 középkori ház közül 23 lehetett kétemeletes.<sup>30</sup> Ezt az arányt a jegyzék 312 épületére vetítve, legalább 100 háromszintes lakóépülettel számolhatunk, tekintve attól, hogy éppen a mai Dísz tér és a királyi palota közt lehetett legintenzívebb a beépítés s ebből semmi sem maradt ránk.

A Várnegyedben uralkodó háztípus tehát a 18,00 m hamlokzatú 3 harántmenetes 1—2 emeletes ház volt, egyemenetes szárnyakkal körülvett udvarral.

<sup>23</sup> Ūri u. 18, 29, 38, Táncsics Mihály u. 13. sz. négyemenetes volt. Az Ūri u. 54—56, Bécsi kapu tér 1, Tárnok u. 11, Fortuna u. 7—9, 11—13 sz. házakat két házból építették ötmenetesre az utóbbi kettőt utólag újból szétválasztották.

<sup>24</sup> Borsos László; A régi budai Országháza Kézirat a Magyar Építőművészek Szövetsége könyvtárában.

<sup>25</sup> Salamon Ferenc 17. j.-ben i. m. 233—240. o.

<sup>26</sup> Salamon i. m. 22. o.

<sup>27</sup> Salamon i. m. 224. o.

<sup>28</sup> Gerevich László; Gótikus házak Budán Bud. Rég. XV. k. Bp. 1950. 162. o.

<sup>29</sup> Patáki Vidor 9. j.-ben i. m. 3. j. 1487. ápr. 24., 4. j. 1481. aug. 24. és 1491. ápr. 11., 55. j. 1507. aug. 26., 79. j. 1412. aug. 25. kelt oklevelekben leírt házak.

<sup>30</sup> Dísz tér 4, 11, 12, Fortuna u. 3, 8, 10, Ince pápa tér 5, Országház u. 2, 7, 10, 26, Ūri u. 18, 20, 31, 32, 33, 34, 35, 38, 48—50, 49, 60 sz. házak.



Az 1437. évi jegyzék 679 szobája és 1416 kamrája házanként 6,52 lakóhelyiségnek felelne meg. Mivel az utcai szárny 9 nagyobb helyisége mellett még az udvari szárnyakban, a II. emeleten, a padlásterekben, a lakótornyokban is számos szoba lehetett, valószínűnek látszik, hogy a jegyzék nem tartalmazza az összes helyiségeket.

Hasonló eredményre jutunk, ha a homlokzatok hosszát vizsgáljuk. A Haüy-jegyzék szerint ez 16 532 francia lábat tett ki, ehhez hozzáadva a saroktelkeknek beforduló és hátsó méreteit, a Szombatpiac elpusztult házainak homlokzatait, továbbá a várfalakra néző házak 1660 m hosszát, kb. 8 km hosszú homlokzatot kapunk, e mögött pedig a 2095 lakószoba kevés híján egyetlen szinten és egyetlen traktusban elhelyezhető volna, pedig az udvari traktusokban és szárnyakban s a többi szinteken is voltak szobák.

Az összeírás első részében 200 háznál 233 pincét, a másodikban 122-nél 127 pincét vettek fel, holott házanként legalább két pince volt. Úgy látszik, a pincéknek csak felét tüntették fel, s valószínűleg így jártak el a többi adatnál is. Hisz semmi értelme sem lett volna a zsinat részére az összes helyiségeket felajánlani, mert a város polgárainak is lakni kellett valahol.

Fentiekből arra következtethetünk, hogy Zsigmond jegyzékébe a helyiségek felét vették fel, vagyis Buda befogadóképessége kétszer akkora volt, mint ahogy ezt általában feltételezték.

Ezt megerősíti az az adat is, hogy a zsinat 1437 egyik januári ülésén Zsigmond követe, Palomár János 280 házat ajánlott fel a résztvevők elhelyezésére.<sup>31</sup> Ha tehát a zsinat ezekben elért volna, nyilvánvaló, hogy a 930 ház összes helyiségeinek egy hányada is elég lett volna e célra. A Palomár ajánlatában szereplő házak csak 15 lakószoba esetén közelítenék meg a részletes összeírás mennyiségét. Ekkora ház nem sok lehetett Budán, de durva, előzetes becslésként elég közel járt a valósághoz.

A külvárosok összeírásába ismét hiba csúszott be. A 4-ik rész kamráinak számát a másoló nem a conceptusból, hanem az előző tételről írta le, így lett a két annyira eltérő kerület kamráinak száma egyformán 930, míg az összesítésben — melynek adataira jobban ügyeltek — 3027 kamra szerepel, ami e városrészben 681-nek felelne meg. Ezt a számot tartjuk helyesnek, mert így e városrész — illetve a „secunda pars domorum” — házai jobban beilleszkednek a házankénti szobaszám, illetve a szobák és kamrák aránya tekintetében az általános lakásállományba és a csoportosítás degresszivitásába.<sup>32</sup>

A külvárosokban házanként — a fenti hibát figyelembe véve — 3,54 lakószobát mutattak ki, tehát 7,08 lenne a tényleges számuk. A két telekhatáron felépült 1—1 harántház esetén el is érték ezt a számot. A Fő u. 16. sz. ház lakótornya, a Fő u. 20. terjedelmes és pompás harántháza, a Farkas bíró u. 9. középkori falmaradványai ennél sokkal nagyobbakról tanúskodnak. Az utcahálózat a De la Vigne- és Lipszky-térképeken azonos, a telkek száma 1437-ben 645, 1784-ben 636, 1805-ben — a glaciés részleges beépítése után — 742. A kispolgároknak a kézműves termelésre, szőlőművelésre alapozott életstílusa, a feudalizmus, a patriciatús és a céhek kötöttségei mellett — a hódoltság és betelepítések ellenére — nem nagyon különbözött a középkortól, ezért házaik is kevesebbet változtak, mint a Várban. A XVIII. sz. „U” alaprajzú házai valószínűleg a XV. sz. páros harántházaira épültek rá.

<sup>31</sup> Dr. Áldásy Antal 2. j.-ben i. m. 108. o.

<sup>32</sup> Az egy házra eső átlagos lakóhelyiség kerületenként 7,24 — 5,40 — 3,28 — 4,00 (5,03) volna, a szobák és kamrák aránya pedig 2,16 — 1,92 — 2,29 — 2,55 (3,48). A zárójelbe tett számok a városrészenkénti összesítésben feltüntetett 930 kamrával számoltattak. Úgy a végösszesítésből, mint az arányszámokból kitűnik, hogy nyilvánvalóan elírás történt.

## Az 1784. és 1792. évi összeírások

Gróf Niczky Kristóf, a Helytartótanács elnöke 1783. december 9-én tudatta Buda város tanácsával öfelsége legkegyelmesebb elhatározását, hogy a kormány-székeket Pozsonyból Budára helyezi át.<sup>33</sup> A szekularizált kolostorokat a hivatalok elhelyezésére fogják felhasználni, a tisztviselők számára pedig lakásokat és kulturális intézményeket kell létesíteni.

Ezzel az intézkedéssel vált az eddigi címzetes főváros tényleges fővárossá és lett testvérvárossával együtt az ország központjává.<sup>34</sup>

A magisztratus a legnagyobb örömmel fogadta az elhatározást. A felhívásnak megfelelően összeírást készítettek az utak állapotáról, a beépíthető telkekről, a lakóházak befogadóképességéről és bővíthetőségéről, a rendelkezésre álló építőanyagokról<sup>35</sup>, a kutak és vendéglők számáról, az élelmiszerpiacról. Az át-helyezéssel kapcsolatos teendők kidolgozására 4 szenátort küldött ki a tanács, kiknek javaslatait 15 pontba foglalva 1784. jan. 12-én terjesztette fel a Helytartó-tanácsához. Ez a munka szolgált alapul a további intézkedésekhez.

Az összeírásokat 1784. április 6-án küldték meg, 5 jegyzék a dicasterialis tisztviselők elhelyezésére alkalmas meglévő és építhető lakásokat tartalmazza, kettőben a vendéglőket, egyben pedig a Vár kútjait írták össze.

A vári conscriptio az 1697. évi „Zaiger” 299 házával<sup>36</sup> szemben már csak 194 házat tartalmaz. A déli palotakomplexum egyik összeírásban sem szerepel. A házak között 14 középület, 2 szálló, 1 romos és 2 épülőfélben lévő ház volt. A 175 lakóház közül 38-at csak a tulajdonos lakta, 137-ben bérlakások voltak. Az összeírásba csak a bérlakások adatait írták össze — a féligkész épületekkel együtt —, a családi házaknál egyedül az esetleg hozzáépíthető szobák számát közölték. A 204 kiadott lakásban 707 szoba és 109 lakókamra volt, 219 ló részére istállóval. Új emeletekben és toldalékokban 732 szobát lehetett még építeni az összes — akkor szokásos — mellékhelyiséggel, de sem a konyhák, sem a léte-síthető lakások számát nem tüntették fel.

Tabánban 41, Vízivárosban 154, a Halászárosban 12, a Krisztinavárosban 30, a Szt. János és Szt. Rókus utcákban 44 házat írtak össze, összesen tehát 461 többnyire földszintes házat, 962 lakószobával, mivel csak a dicasterialisták el-helyezésére alkalmas lakásokat vették fel. A házakat 400 szobával lehetett volna bővíteni.<sup>37</sup> A meglehetősen laza, alacsony beépítésű, kisvárosias meg-jelenésű Budának 1780-ban 21 655, 1782-ben 23 220 lakosa volt.<sup>38</sup>

Az összeírás meglehetősen sovány eredményéből kitűnt, hogy a hajdani fő- és székváros még tartományi székhelynek sem felel meg; Pozsony magasabb urbanitásához szokott — jórészt nemesi és főnemesi — tisztviselők részére

<sup>33</sup> FL. Loc. Ant. 655. sz.

<sup>34</sup> Marczali Henrik; Magyarország története II. József korában. Bp. 1881 I—III. k. Pamlényi Oszkár; A m. kir. belügyminisztérium budai várbeli székházának története TBM. VI. k. Bp. 1938 16—61. o.

Nagy István; II. József reformjai Budán TBM. XV. k. 363—402. o.

<sup>35</sup> Nyitrai Elek; A kormány székek Budára helyezése és a téglai par II. József korában. Építéstörténeti és Elméleti közlemények 1953. évf. 2. sz. 46—48. o.

<sup>36</sup> Weidinger—Horler 11. sz. alatti id. mű 3. melléklet.

<sup>37</sup> Statisztikai közlemények 87. k. A székesfőváros múltja és jelene számokban. Bp. 1934. 3. o. szerint 1787-ben — a nagy építkezési kampány közepe táján — Budá-nak 2589 háza volt, tehát 1784-ben nyilván 461-nél sokkal több lehetett. A házak többsége szoba-konyhás volt.

<sup>38</sup> 37. sz. id. mű 95. o.

feltétlenül kulturáltabb körülményeket kell teremteni. E célból a következő intézkedéseket hozták.<sup>39</sup>

A glacis szélességét felére csökkentik és építési kötelezettséggel ingyen telkeket osztanak ki, kivéve azokat a katonai igazgatás alól. A vársík beépítésével a külvárosok közelebb kerülnek a Várhoz.

Az új épületek közül a földszintesek 10 évi, az egyemeletesek 15, a kétemeletesek 20 évi adómentességet kapnak. A betelepülő építőiparosok adómentessége ezenfelül 6 év.

Kitelepítik a Várból a katonai kórházat és 6 kaszárnyát, s az épületeiket lakásokká alakítják át.

Az építendő házak műszaki és művészi színvonalának biztosítása érdekében az építkezést engedélyhez kötik és városi mérnöki állást szerveznek.

A Vár jobb megközelítésére a Bécsi- és Fehérvári-kapukat korszerűsítették, megnyitották a mai Ferdinánd-kaput, a keleti és nyugati oldalon a várfalakra pedig a mai fedett lépcsőket építették<sup>40</sup>, a bűzlő várarkokat betemették és a szennyvizeket főcsatornán vezették el, a vízvezeték facsöveit ólommal cserélték ki. Színház, kaszinó, szálló, új terek, a Városmajor parkírozása, a Kamaraerdő rendezése, utak kövezése, a közvilágítás „Bécsi normák” szerinti fejlesztése jelzik a városfejlesztés további lépéseit.

A glacis parcellázása több ütemben történt. 1786-ban 28 telket osztottak ki a Vízivárosban és egyet a Krisztinavárosban, az 1787. évi telekosztáskor Tabán 33, Kristinaváros 52, Víziváros 99 házhelyet kapott, kiosztásra került 233 telek. A glacis teljes felszámolása 1810—1813-ban, illetve 1819-ben következett be, egyedül a Vérmező és a Horváth-kert maradt beépítetlenül.<sup>41</sup>

Az intézkedések eredményét egy 1792 júniusában készült összeállítás tünteti fel, Buda felségfolyamodványának melléklete. II. József halála után ugyanis a Királyi Kúriát sebtében visszavitték Pestre, az országgyűlést a király Pozsonyba helyezte át, a rendek pedig a dicasteriumokat is Pestre akarták telepíteni. Szóba került az egyetemnek Pestről való elvitele is, vissza Nagyszombatra, esetleg Esztergomba vagy Vácra.<sup>42</sup>

Buda kétségbeesetten tiltakozott a tervek ellen. Hivatkozott azokra a korábbi törvényekre, melyek a legfőbb államigazgatás székhelyét Budán jelölték ki, a város kedvező fekvésére, de elsősorban azokra a hatalmas anyagi áldozatokra, melyeket a város és polgársága császári parancsra az áthelyezés érdekében hozott. A dicasteriumok áthelyezésével az összes beruházások feleslegessé válnának, a lakberek elmaradásával az építési kölcsönök kamatait fizetni nem tudják, s a teljesen tönkrement város az adókat is képtelen lesz leróni.

<sup>39</sup> 1785. III. 7-én Loc 50/1785. sz. helytartótanácsi leirat. FL. Loc. Ant. 655.

<sup>40</sup> A lépcsőket Alt—Sandmann könyomata (1845) lefedés nélkül ábrázolja.

<sup>41</sup> FL. B. II. 23. térkép é. n. (1786), B. IV. 18. térkép 1813. május, B. III. 5. térkép 1819. március 10.

<sup>42</sup> Domanovszky Sándor; József nádor iratai Bp. 1925. 61—63. o.

Az említett kimutatás szerint 1784 és 1792 között a lakosság az alábbi építkezéseket végeztette el.<sup>43</sup>

	Új épület	Emeletráépítés	Toldalék
Vár	10 db 129 135 ft	32 db 231 159 ft	76 db 227 376 ft
Víziváros	108 db 274 492 ft	20 db 79 748 ft	36 db 44 592 ft
Tabán, Krisztina,			
Országút	105 db 299 985 ft	8 db 21 600 ft	9 db 17 800 ft
	223 db 703 612 ft	60 db 332 507 ft	121 db 289 768 ft

Összesen tehát 1 325 885 ft-ot építettek be, melyhez a város 200 000 ft kiadása járult. Az állami beruházásokkal együtt az áthelyezés költségei megközelítették a kétmillió forintot. Valóban tekintélyes összeg volt ez akkoriban, mikor az egész ország összes állami és megyei adóbevétele mindössze évi 5 440 000 forintot tett ki.

A kormányzések végül is Budán maradtak, bár ezt a rendek „de jure” sohasem ismerték el. Az országgyűléseket azonban — egy kivételével — Pozsonyba hívták össze, de kárpótlásul a helytartó-nádor a budai királyi palotába tette át székhelyét.

A kormányzések és a helytartói udvartartás a város lakosságát csak jelentéktelen mértékben emelte. 1787-ben 24 873, 1799-ben 24 303 lakossal számoltak.<sup>44</sup> De nőtt a város életszínvonala. A kortársak és a közvetlen utódok megállapítása szerint a kormányzések szellemet, fényt és lendületet<sup>45</sup> vittek a kisvárosi élet letargiájába, a nádori udvar fénye pedig valamennyire pótolta a régi rezidenciák ragyogását.

A város képe is átalakult. A Várban új ház ugyan kevés épült, de az emeletráépítések és toldalékok a házaknak 60%-át érintették. A hajdani kolostorokat F. A. Hillebrandt alakította át hivatalokká, nemes arányú és hűvös eleganciájú homlokzataikkal a városkép domináns elemei lettek. Kempelen Várszínháza és a Teleki-palota a Szt. György téren uralkodtak, a polgári házak sora — közülük csak az elpusztult Fortuna u. 15., és az Országház utca régi 5. sz. házát idézzük<sup>46</sup> — új szint vittek a barokk utcáinkba. Amit a külső városkép a templomtornyok lebontásával veszített, azt a belső városkép nyerte vissza a copf architektúra szépségében. A kisszámú klasszicista és romantikus épület mellett a copf jelleg uralkodott a Várban. A kiegyezés utáni köz- és magánépítkezések eklektikája és a második világháború hatalmas pusztítást végzett soraikban, de még ma is szépen színezik az utcaképet.

Az 1792. évi jegyzék csak az építési költségeket tünteti fel, a keletkezett új lakásokat nem. Egy szoba építése 500 ft körüli összegre becsülhető, így a

<sup>43</sup> FL. Loc. Ant. 655. Buda felségfolyamodványai 1790. nov. 7-ről és 1792 júniusából a dicasteriumok áthelyezése ellen. Az idézett összeírásokat az utóbbihoz csatolták.

<sup>44</sup> Statisztikai Közlemények 37. sz. id. hely.

<sup>45</sup> Schams Ferenc; Vollständige Beschreibung der königl. freyen Haupt Stadt Ofen. Ofen 1822. 127. o. „... die Landes Stellen Geist, Licht, und grössere Lebenstätigkeiten verbreiteten.”

<sup>46</sup> Horler Miklós; Budapest műemlékei I. K. Bp. 1954. 378, 102, 112. kép.

Várra kimutatott összegből mintegy ezer szoba épülhetett. Ezt az 1784. és 1805. évi conscriptiók összevetése is igazolja<sup>47</sup>.

Sajnos a budai tervek anyagát e korból nem ismerjük. A városi mérnöki állást csak 1794-ben szervezték meg, de az engedélyezési tervek elbírálását nem említik feladatai között<sup>48</sup>. Az 1810-ben felállított Baucommission foglalkozott rendszeresen a tervek bírálatával s ez időtől kezdve vannak adataink.

Meg kell említeni, hogy az 1792. évi összeírás az ügy érdekében kissé túloz. Új építkezéseknek tüntet fel nagyobb toldalékokat is, ezek száma 10 helyett csak 5 volt<sup>49</sup>. Az összegek viszont általában helyesnek látszanak, bár a Teleki-palota 65 szobája messze meghaladta a feltüntetett 14 000 ft-ot.

Míg telekihiány miatt az új építkezések jószerint kiszorultak a Várból, mint lakónegyed még nem vesztette el vonzerejét, hiszen az emeletráépítések költségének 69,5<sup>0</sup>/<sub>0</sub>-át, a toldalékoknak 78<sup>0</sup>/<sub>0</sub>-át itt ruházták be. Az új lakóházaknak csupán 4,3<sup>0</sup>/<sub>0</sub>-a épült itt, de a költségrészesedésük 18,3<sup>0</sup>/<sub>0</sub>.

A Víziváros főbb útvonalai az új emeletráépítésekkel teljesen városias jelleget nyertek, de a glacis új házaiba fektették a legtöbb pénzt. Ugyanez a helyzet Tabánban, ahol még pár új emeletsor is készült. Ekkor alakult ki a Szarvas tér, Döbrentei utca környéke erősen copf jellegű egy-két emeletes házakkal. Toldalékban mindössze 5—6 szoba épül 2700 Ft költséggel, az apró telkeken álló ócska házakhoz nem volt érdemes hozzáépíteni. A Krisztinaváros és az Országház építése ekkor vett nagyobb lendületet.

A várbeli építkezések jól követhetők a K. K. Landesbau Direction für Ungarn térképén<sup>50</sup>, mely az 1786—1794-ig érvényben lévő házszámozást mutatja. A térkép 1791 után készült, mert a ferencesek melletti új teret és a rajta lévő kútházat már feltünteti. A legmagasabb sorszám a 226-os, de ez nem jelenti azt, hogy 34-gyel növekedett volna a házak mennyisége, hanem azt, hogy II. József, aki a nemesi kúriákat karhatalom igénybevételével számoztatta meg, természetesen a királyi épületekre is házszámokat festetett, de beszámoltak pár jelentéktelen katonai őrszobát is.

### *Az 1805. évi összeírás*

Az összeírást József nádor készítette 1805 márciusában, annak igazolására, hogy az országgyűléseket Budán is meg lehet tartani, bár ezt az 1790/1791. és 1792. évi diéták már beigazolták. Az udvar és a rendek ellenállását mutatja, hogy ezt mégis — a testvérvárosok letagadhatatlan fejlődése ellenére — conscriptiókkal kellett bizonyítani. A lakásokat egy városi szenátor vezetése mellett

<sup>47</sup> Az 1784. évi kimutatás bérlakásainak 707 szobája és 109 kamrája mellett a tulajdonosok lakta szobákat 300-ra becsülve, az újonnan épült 1000 szobával megkapjuk az 1805-ben felvett 2079 szobát és 83 kamrát.

<sup>48</sup> Tóth Andrásné Polónyi Nóra; A mérnöki szervezet kialakulásának előzményei Budán és Pesten. TBM. XI. k. Bp. 1956. 89. o.

<sup>49</sup> A történeti adatok és a közölt építési költségek összevetése alapján az alábbi házak tekinthetők teljesen újaknak; Teleki-palota (helyes építési költsége 32—36 000 Ft volna), Cziráky-ház Országház u. 8., Schnürch-ház, Országház u. 24., Miháلكó-ház Országház u. 5., Tuschl-féle ház a volt HM helyén. A többi 5 épületet csak bővítették és új homlokzattal látták el.

<sup>50</sup> Horler 44. sz. id. mű 34. kép.

írták össze s az adatokat Pest megye részéről is ellenőrizték. Az egyes városrészek elszállásolásra alkalmas szobáit az alábbiak szerint foglalták össze:

Vár	2 093 szoba	Belváros	5 200 szoba
Krisztinaváros	537 „	Lipótváros	1 122 „
Víziváros	3 652 „	Terézváros	3 428 „
Tabán	602 „	Józsefváros	2 298 „
Országút	794 „	Ferenczárós	661 „
	7 625 „ (sic!)		12 709 „

Ezeknek egyharmadát vették volna igénybe, így Budán 2541, Pesten 4236 szoba állt volna a karok és rendek rendelkezésére.<sup>51</sup> A királyi Curia, a tárnokmester, a legfőbb kormánysekek és a királyi helytartó, mind itt székeltek már, de az országggyűlés — teljesen anakronisztikus és ésszerűtlen módon — még mindig Pozsonyhoz ragaszkodott. A főherceg helytartó-nádor kívánsága és az összeírás<sup>52</sup> adatai ellenére mégis Pozsonyba hívták össze 1805. okt. 13-ra, de Napóleon hadainak közeledésére nov. 7-én határozat nélkül oszlott fel.

A két város majdnem tökéletesnek mondható leltárát találhatjuk az összeírásban, melyben a lakóházak száma, az utcai és udvari szobák mennyisége emeletenkénti elosztásban, a fontosabb mellékhelyiségek, az üzletek, a műhelyek mind szerepelnek, éspedig nemcsak számszerűleg, hanem minősítéssel. A lakások differenciáltabb osztályozását adták azzal a megállapítással, hogy milyen rendű és rangú személyeket akartak azokban elhelyezni. Ezek az adatok az akkori lakásvizonyok kulturális és szociográfiai felmérésére felhasználhatók, azért tartalmi kivonatát mellékelten közöljük. Mi csak a Várra vonatkozó adatait kíséreljük meg topográfiai szempontból kiértékelni. Ehhez jó segítséget fog nyújtani Lipszkynek egy lusztrummal fiatalabb térképe, mely a telekhatárokon kívül a beépítéseket is feltünteti. Ezeket az alaprajzi kontúrokat az említett összeírás adataival kitöltve nagy valószínűséggel lehet az építkezési módot rekonstruálni.

A Vár szerkezete, úthálózata változatlan, csupán a ferencesek kertjéből kialakított új tér jelent meg, közepén vörösmárvány kútházzal<sup>53</sup> A nyugati várfalakon katonai szempontból kialakított útból pedig gyönyörű kilátású sétány lett, mióta a szennyvizek másfelé vezetésével a hely bűzös „faluvége” jellege megszűnt.<sup>54</sup>

A vári összeírásban 228 ház szerepel, közel azonos a Landesbau Direction térképével, de már más számozással, mert azt 1794-ben, majd 1804-ben megváltoztatták. A 39 középület 1—3 emelettel épült, a 189 lakóház közül 19 földszintes, 189 egyemeletes és 12 kéteemeletes volt. A városkép urbánusabb jellegét inkább a középületek hatalmas tömbjeinek köszönhetette. A Lipszky-térkép a mai Tóth Árpád sétányon is nagyjából folyamatos, zártosú beépítést mutat, a Conscriptio szerint a mai Dísz tér és Uri utca 14—55-ös sorszámú 42 házában — a 42 kapualjon és 16 bolthelyiségen kívül — 252 szoba nyílt az utcára, és csak 85 a bástyára. Egyébként kerítések, istállók, alacsonyabb melléképületek néztek

<sup>51</sup> Domanovszky 40. sz. id. mű II. k. 45. o.

<sup>52</sup> Conscriptio Quarterio in Praesidio Lrae. Reae. ac Mett. Cittis Budensis reprobilium Anno 1805. FL. Budai tanácsi iratok 1805 6/46. sz.

<sup>53</sup> Zakariás G. Sándor; Adatok a budavári kutak történetéhez. Bud. Rég. XVII. k. Bp. 1956. 299—306. o.

<sup>54</sup> FL. 1240/9 may. 787. A helytartótanács 15 830. sz. leiratában megtiltotta, hogy a várfalakk mentén álló házak szennyvizeit a várárokba vezessék, mert kipárolgásuk a levegőt szennyezi.

a közelmúltban kialakult sétányra, melyet Lipszky már kettős fasorral beültetve ábrázol. Az építkezések még nem használták ki a városrendezés által teremtett előnyös helyzetet.

A 19 földszintes házban 35 lakás volt, összesen 68 szobával, 4 kamrával és 3 éléskamrával. E házak tehát inkább szegényebb emberek igénytelen lakásai voltak, általában a képviselők elszállásolására alkalmatlannak is minősültek. Mindössze 5 ház volt kivétel, de azokban is csupán a városok képviselőit, az ablegatus civitatis, vagy a távollévő főurak helyetteseit, az ablegatus absentist akarták elhelyezni. A nedves földszinti szobák, alacsonyan fekvő kicsiny ablakaikkal az emeletes házakban sem elégtettek ki magasabb igényeket. A 170 emeletes házban 314 lakás feküdt a földszinten 713 szobával, melyeknek 40%-a nézett az udvarra, ahol az istállók és árnyékszékek szaga és a legyek tömegei — különösen nyáron — kellemetlenné tette az életet<sup>55</sup>. E lakásokból aligha tudtak lakóik a városi kánikula elől nyaralókba vagy birtokaikra menekülni.

Az első emeleten 266 konyhához 758 utcai és 476 udvari szoba tartozott, tehát átlagban 4,5 szoba. Ha figyelembe vesszük a 15 legnagyobb palota főemeletsorának 204 szobáját, az átlagos szobaszám még akkor is 4,08-ra alakul. A nagypolgárság és a hivatalnok osztály lakásai tehát elég tágasak voltak. A II. emelet 107 szobájából és 23 konyhájából 54 szoba és 7 konyha a palotákban épült, a polgári lakások e szinten 3,3 szobások voltak. Padlásszobát csak 8-at írtak össze, ezekben cselédek laktak. Pincelakásokkal nem találkozunk.

Az utcai és udvari szobák arányából kitűnik, hogy az udvari szárnyak jelentékeny része még nem érte el az utcai szárnyak magasságát. Földszintjükön volt 115 istálló 628 ló, és 96 kocsiszín 225 kocsi részére. Összeirtak még 83 lakókamrát és 225 éléskamrát (dispensae), ami 638 konyhához nagyon kevés. A készleteket, úgy látszik, a pincékben vagy szellőztethető szekrényekben tárolták.

A földszinti utcai helyiségek egy részét kereskedelmi és ipari célokra használták fel. A 78 helyiség közt volt 21 bolt és 5 raktár, melynek közelebbi rendeltetését nem jelölték meg, 18 italmérés, 5 kávéház, 4 pékműhely, 2 mészárszék, de volt patika, könyvkereskedés, könyvkötészet, aranyműves, borbély- és fodrászüzlet is. Az italmérések közül kettő pincében működött. A Várban ekkor már csak egyetlen szálloda volt, a jóhírű „Fortuna”, 26 szobával, kávéházzal, étteremmel és 40 ló befogadására istállóval. A szállók a Tabánban, a hajóhíd és a fürdők között, illetve a Vízivárosban, a Bomba tér körül csoportosultak, a hajók és gyorskocsik végállomásának közelében. Az alsóvárosokban folyt az ipari munka is, a felsővárosban csak a helyi szolgáltató ipar és a vendéglátóipar volt képviselve.

A lakók tűzifakészleteiket az udvaron lévő fáskamrákban tartották, csupán 7 házban építettek pincerekeszeket. Az egyre jobban kiépülő udvari szárnyak csak most kezdik leszorítani a tüzelő tárolását a pincékbe.

A Vár ekkor kormányzati és előkelő lakónegyed volt. Itt lakott a nádor 150 főnyi udvartartása, a kormányhivatalnokok, katonatisztek és a klérus

<sup>55</sup> Dr. Anton Jankovich; Pest und Ofen mit ihren Einwohner besonders in medicinischer und anthropologischer Hinsicht Ofen 1838. 33—34. o., J. Schlesinger; Medicinische Topographie der königliche Freistädte Pesth und Ofen. Pesth 1840. 6, 11. o.



hozzátartozói, személyzete. Ezeknek számát a 6 kisebb laktanyában elhelyezett helyőrséggel együtt 5000-re, Buda összes lakosait pedig 22 500-ra becsülték.<sup>56</sup>

Az 1805. évi összeíráskor készültek olyan jegyzékek is, melyek a diéta tagjainak elszállásolására alkalmas házakon kívül az összes lakásokat is magába foglalták. Ezeknek adataiban világosan tükröződnek a Vár kivételesen magas lakásviszonyai.

Víziváros	742 ház	1958 lakás	3946 szoba	2,02 átlaggal
Újlak	386 ház	598 lakás	1092 szoba	1,81 átlaggal
Tabán	982 ház	1237 lakás	2189 szoba	1,73 átlaggal
Országút	283 ház	468 lakás	961 szoba	2,04 átlaggal
Krisztina	263 ház	458 lakás	850 szoba	1,66 átlaggal
	2656 ház	4719 lakás	9038 szoba	1,91 átlaggal

Szóval a lakásonkénti átlagszobaszám még a várbeli földszinti lakásokét sem érte el. A lakások legnagyobb része egyszobás volt és földszinten feküdt, hisz a Vízivárosban 179, Újlakon 6, Tabánban 110, Országúton 22, Krisztinavárosban 13 egyemeletes ház állt, a kétemeletesek száma összesen 8 volt.

Megemlítjük, hogy az 1807. évi országgyűlést Budára hívták össze. Ennek előkészítésére az 1805. évi összeírást kiegészítették.

### Összefoglalás

1437-ben a Várban 312 lakóházat, 679 szobát, 1416 lakókamrát, tehát 2095 helyiséget írtak össze, 1805-ben pedig 2162-öt, melyből a nádori jelentés 2093-at talált elszállásolásra alkalmasnak. A két szám közel egyenlő, pedig a barokk városrendezések, a hatalmas kolostorépítkezések miatt a lakóházak száma  $\frac{2}{3}$ -ra csökkent. A szűk zsákutcák megszüntetése és a házak összevonása pedig fel-lazította a beépítést, mivel — a Dísz tér 4—5. sz. kivételével — az udvarok egyesítésekor lebontották a régi telekhatárokon állt udvari szárnyakat, a Bástya-sétány kiszélesítésekor pedig a várfalig kiszökellő épületrészeket.

Egyidejűleg a házak is alacsonyabbak lettek, 19 földszintes házra 12 kétemeletes esik, az átlagos épületmagasság két szint alatt maradt. A várfalakra néző többemeletes „casa forték” helyén alacsony melléképületek és kerítések álltak, s az udvari szárnyak egy része is földszintes volt.

Az alaprajzok is lazábbak lettek. A szűk és meredek egykarú (Szent Háromság u. 7.), vagy csigalépcsők (Tárnok u. 16.) helyett tágasabb, két- vagy háromkarú lépcsőházak épültek, sokszor melléklépcsőkkel. Egyre gyakoribb lesz

<sup>56</sup> Rösler (János Kristóf); Kalender von Ofen und Pest für 1809. Pest 1809 35, 37. o.

az előszoba, szobányi területre kerülnek a közös árnyékszékek. Nagyobbak lesznek a lakóhelyiségek is, a középkorban kétszer annyi kamra volt, mint szoba, 1805-ben a 4<sup>0</sup>/<sub>0</sub>-át sem érte el. Bár a stuba vagy cubricula, illetve a camera nem jelent pontos területmeghatározást, csak relatív méretdifferenciát, de biztosra vehető, hogy a kisebb lakóhelyiségek száma csökkent.

A XIX. sz. elején tehát nagyobb lakóhelyiségek, kényelmesebb lakások, kevesebb ház, tágasabb udvarok, lazább és alacsonyabb beépítés, lényegesen több közterület és sokkal terjedelmesebb középületek ellenére csak 3,3<sup>0</sup>/<sub>0</sub>-kal több lakóhelyiség volt, mint amennyi az 1437. évi összeírásban szerepel.

Ez az ellentmondás azonban csak látszólagos. Zsigmondnak a zsinati üzenet-hez csatolt összeírása éppen olyan összefoglaló jellegű, mint az 1805. évi nádori jelentés: városrészekre felosztva tartalmazza az igénybe vehető helyiségeket. Míg a másodiknak előmunkálatai megmaradtak, az elsőé elvesztek vagy lap-panganak. A helyiségek felének vagy harmadának igénybevétele a két korszak eltérő lakóerkölcisére mutat, éppen úgy, mint a beépítés különböző intenzitása.

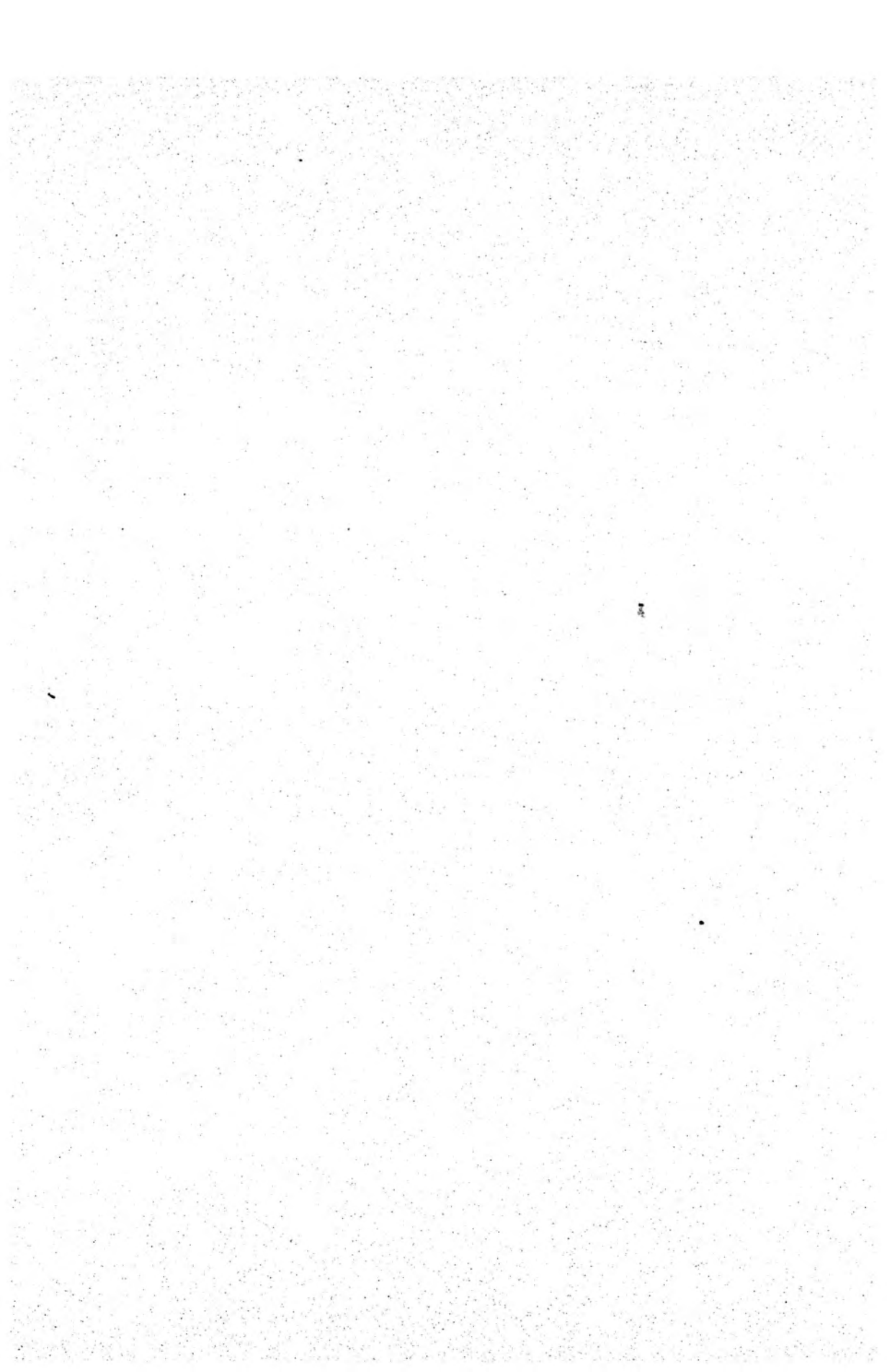

CONSCRIPTIO QUARTERIUM IN SUPERIORE URBE  
ET CONTIGUO SUBURBIO TABAN REPERIBILIUM 56

No 1°

I/1. melléklet

Mai cím	No	Possessor	Domus continet sequentes commoditates				Dapostoria		Annuus census		Possunt aedificari		
			in tractu	Cubacula	Culinas	Cameras	pro lignis	pro curribus	Stabula pro equis	peritu à flor.		censitur à flor.	
SzGy 2-12	1	Catharina Berghofferin	Super.	3	1	1	8	—	—	—	—	—	
			d°	2	1	1	8	—	—	200	150	—	
	2	D. Antonius Seth	infer.	1	1	—	3	—	—	50	40	—	
			Super.	2	1	1	12	—	—	—	—	—	
			Ritter	Super.	2	1	1	20	—	—	100	100	5 cubacula cum accessorlis
Dt 16	6	D. Globiczter Pesti. elocat.	Super.	7	1	1	36	2	4	—	—	aedificare potest unus integer tractus	
Dt 15	7	Cajetanus Beer Poson eloc.	infer.	1	1	—	3	—	—	40	40	—	
			Super.	12	2	3	40	3	6	—	—	—	
Dt 14	8	Czentneriana	d°	3	1	—	6	—	—	150	140	—	
			d°	2	1	—	8	—	—	60	60	—	
Dt 13	9	Haeredum Szalgarionarum ipse inhab	infer.	2	1	—	8	—	—	—	—	—	potest unus integer superior tractus cum 10 Cub. et accessoriis aedificare
			Super.	12	2	1	40	3	6	—	—	—	—
Dt 12	10	Götz Pesti elocat	Super.	4	1	1	20	3	10	—	—	6 Cub. cum accessoriis	
Dt 11	11	Aigneriana Milit elocat	Super.	5	1	1	20	2	2	—	—	6 Cub. 2 Cul. Stab. pro 8 equis in medietate exaedificari	
Dt 10	12	Aigneriana Milit elocat	Super.	5	1	1	20	2	2	—	—	4 Cub. cum accessoriis	
Dt 9	13	Perrota Solus inhabitat	—	—	—	—	—	—	—	—	—	5 Cub. cum accessoriis	
U 2	14	D. Franciscus Balasy ipse inhabitat	—	—	—	—	—	—	—	—	—	6 Cub. cum accessoriis	
U 4	15	D. Volkmaniana Pest. eloc.	Super.	5	1	1	20	2	4	—	—	6 Cub. cum accessoriis	
U 6	16	D. Joannes Sperágh solus in habitat	—	—	—	—	—	—	—	—	—	7 Cub. cum accessoriis	
U 8	17	Fridlein Pest. elocat	Super.	4	1	1	20	—	—	—	—	6 Cub. cum accessoriis	
U 10	18	Haeredes Ferberthiana	Super.	5	1	—	20	—	—	—	—	3 Cub. cum accessoriis ex parte exaedificata,	
U 12	19	Anlacheriana	Super.	3	1	—	6	—	—	200	160	3 Cub. cum accessoriis possunt aedificari	
U 14	20	Antonius Schauer ipse inhabitat	—	—	—	—	—	—	—	—	—	8 Cub. cum accessoriis	
U 16	21	D. Affolter Pestien. elocat	Super.	7	1	1	50	2	4	—	—	8 Cup. cum accessoriis	
U 18	22	D. Galbrun Poson. elocat	Super.	7	1	1	10	1	4	—	—	4 Cub. cum accessoriis	
U 20	23	D. Vicenti Solus inhabitat	infer.	6	2	1	10	—	—	—	—	—	4 Cub. cum accessoriis
			Super.	8	2	1	10	—	—	—	—	—	—
U 22	24	Schiemer solus inhabitat	—	—	—	—	—	—	—	—	—	10 Cub. cum accessoriis	
U 24	25	Locatelli Pestien. elocat	Super.	8	2	1	10	—	—	—	—	—	
U 26	26	Vidermaniana	Super.	1	1	—	4	—	—	—	—	—	—
			infer.	1	1	—	4	—	—	100	100	2 Cub. cum accessoriis	
U 28	27	D à Stettner Milit elocat.	—	—	—	—	—	—	—	—	—	10 Cub. cum accessoriis	
U 30	28	Vidermaniana Milit eloc.	Super.	2	—	—	—	—	—	—	—	12 Cub. cum accessoriis	
U 32	29	Magatti Quarterium Generalis	—	—	—	—	—	—	—	—	—	8 Cub. cum accessoriis	
U 34	30	Bauer	Super.	6	2	1	20	2	4	400	400	3 Cub. cum accessoriis	
U 36	31	D à Helm	Super.	2	1	—	8	2	4	120	120	6 Cub. cum accessoriis	
U 38	32	Domus Civitatis	infer.	1	1	—	2	—	—	30	30	—	
U 40	33	D. Nagy Pesti elocat	Super.	7	1	1	20	4	4	—	—	2 Cub. cum accessoriis	
U 42-44	34	Riedl Pestien. elocat	Super.	9	2	1	20	4	6	—	—	4 Cub. cum accessoriis	
U 46-50	35	D. Comitissa Zichy sola inhabitat	—	—	—	—	—	—	—	—	—	—	
U 52	36	Domus Cameraria	—	—	—	—	—	—	—	—	—	—	
U 54-56	37	D. Mészáros, D. Comiti Cziráky Poson. elocat.	Super.	4	1	1	10	2	4	—	—	—	—
			infer.	5	2	1	10	—	—	—	—	—	—
U 58	38	Haeredes Jageriana Poson. elocat	Super.	5	2	1	20	—	—	—	—	6 Cub. cum accessoriis	
U 60	39	D. Josephus Pscherer ipse inhabit	—	—	—	—	—	—	—	—	—	—	7 Cub. 2 Cul. aedificantur
			Super.	5	2	1	20	—	—	—	—	—	6 Cub. cum accessoriis possunt aedificari
U 62	40	D. Reschiana Poson. elocat	Super.	5	1	1	20	2	4	—	—	12 Cub. cum accessoriis	
U 64-66	41	Prelatur à Schotten	Super.	5	—	—	20	2	6	—	—	12 Cub. cum accessoriis	

<sup>57</sup> Az 1784. évi összeírás házszámái eltérnek az 1771—1786-ig használt telekkönyvi számoktól. (Nagy Lajos; A budai Vár topográfiája a XVII. sz. végén. TBM. XVIII. k. 81—117. o.) A házak azonosítását a háztulajdonosok alapján végeztük el. A házszámok 1—2 helyen nem következnek folyamatos rendben (Falkoner- és Barbacsyház), a mai Díszterttől délre csak 5 lakóházat vettek fel, a középületeket nem. (FL. IV. 1002 e Loc. Ant. 655.)

A mai cím rövidítései Bk t = Bécsikapu tér, D t = Díszter, F = Fortuna utca, HA t = Hess András tér, HL = Hatvany Lajos utca, K t = Kapisztrán tér, Oh = Országház utca, SzGy = Szent György utca, SzGy t = Szent György tér, SzH = Szent Háromság utca, SzH t = Szent Háromság tér, Sz = Színház utca, T = Tárnok utca, TM = Tánics Mihály utca, U = Úri utca. Pb = Peturman bíró utca.



		Domus continet sequentes commoditates							Annuus census		Possunt aedificari	
Mai cím	Nº	Possessor	in tractu	Cubicula	Culinas	Cameras	Dapostoria		Stabula pro equis	peritu a flor.	censitur a flor.	
							pro lignis	pro curribus				
U 68	42	Gothardianorum	infer.	2	—	—	—	—	—	—	—	potent unus integer Tractus aedificari
U 70	43	Schauffelmacher	Super.	12	5	3	40	—	—	700	650	—
U 72	44	Haslinger Pestien. elocat.	Super.	6	1	1	20	2	6	—	—	6 Cub. cum accessoriis
		Milit elocat.	infer.	2	1	—	8	—	—	—	—	—
U 51—53	45	Conventus PP Franciscanorum	—	—	—	—	—	—	—	—	—	—
U 49	46	Conventus olim Clarissarum	—	—	—	—	—	—	—	—	—	—
U 47	47	Domus Cameratica	—	—	—	—	—	—	—	—	—	—
U 45	48	D. Praepositus Czillich. Pest. elocat	Super.	4	1	1	15	1	4	—	—	—
			infer.	3	2	1	8	—	—	—	—	—
U 43	49	D. Comitissa Zichy	—	—	—	—	—	—	—	—	—	—
U 41	50	Franciscus Kern Poson. elocat	infer.	2	1	—	4	—	—	—	—	7 Cub. cum accessoriis
U 37—39	51	D. Reinprechtiana Pest. elocat	Super.	11	2	1	40	6	8	—	—	12 Cub. cum accessoriis
U 35	52	Mangold ipse inhabitat	—	—	—	—	—	—	—	—	—	6 Cub. cum accessoriis
U 33	53	Schwarzeisen Milit, elocat	Super.	4	1	1	12	1	4	—	—	4 Cub. cum accessoriis
			infer.	2	1	1	12	—	—	—	—	—
U 31	54	D. Georgius Kramerlauff Pes Milit eloc.	Super.	12	2	2	50	3	6	—	—	6 Cub. cum accessoriis
U 29	55	D. Georgius Kramerlauff Pes Milit eloc.	Super.	2	1	1	12	—	—	120	100	5 Cub. cum accessoriis
U 27	56	D. Ignatius Kramerlauff	—	3	1	1	12	—	—	150	130	6 Cub. cum accessoriis
U 25	57	D. Stermenczkyana ipse inhabitat	—	—	—	—	—	—	—	—	—	—
SztH 11	58	Stuberiana Milit elocat	Super.	2	1	—	4	—	—	—	—	—
SztH 9	59	Stuberiana Mil. elocat	Super.	2	1	—	4	—	—	—	—	—
SztH 7	60	Biriscis Pest elocat.	infer.	2	1	—	6	—	—	—	—	6 Cub. cum accessoriis
SztH 2	61	Domus Civica	—	—	—	—	—	—	—	—	—	—
U 19	62	Domus Comitatus Poson elocat (!)	—	—	—	—	—	—	—	—	—	6 Cub. cum accessoriis
U 17	63	Hertl Poson. elocat	Super.	6	2	2	20	1	2	—	—	—
U 15	64	D. Franciscus Pavianovich	Super.	5	1	1	4	—	—	300	290	—
U 13	65	D. Resleriana Mil. elocat	Super.	4	2	1	4	—	—	—	—	—
U 11	66	Schauffelmacher 2º Mil. elocat	Super.	3	2	—	8	—	—	—	—	—
			dº	3	1	1	8	—	—	100	100	—
			infer.	3	1	—	12	—	—	—	—	—
U 9	67	Lasar Poson elocat	Super.	6	2	1	20	—	—	—	—	—
U 7	68	D. Michliana	Super.	3	1	1	8	—	—	100	100	—
			infer.	2	1	—	8	—	—	100	100	4 Cub. cum accessoriis
U 5	69	D. Josephus Kramerlauff Pest elocat	Super.	6	1	1	20	2	12	—	—	14 Cub. cum accessoriis
U 3	70		infer.	3	1	1	8	—	—	—	—	—
Dt 8	71	Martinus Atliczer Mil. elocat	Super.	3	1	1	10	—	—	—	—	—
T 18	72	Schirch Mil. elocat.	Super.	2	—	—	—	—	—	—	—	3 Cub. cum accessoriis
T 20	73	Mathias Röth	Super.	4	1	1	4	—	—	150	150	—
T 22—24	74	Atliczer 2º Pestien. elocat	Super.	6	1	—	12	—	—	—	—	—
T 26	75	D. Joannes Pavianovich ipse inhab	—	—	—	—	—	—	—	—	—	—
SzH 5	76	Csernus Poson elocat	Super.	4	1	1	16	2	3	—	—	6 Cub. cum accessoriis
SzH 3	77	D. Joannes Dinschütz 1º	Super.	2	1	—	4	—	—	100	100	—
SzH 1	78	D. Joannes Dinschütz 2º ipse inhab.	—	—	—	—	—	—	—	—	—	—
SzHt 8	79	Haffneriana Milit. elocat	Super.	2	1	—	8	—	—	—	—	—
		Milit. elocat	infer.	2	1	—	6	—	—	—	—	—
SzHt 7	80	Jilkiana Haeredes Pos. elocat	Super.	4	1	1	6	—	—	—	—	—
Oh 2	81	Xaverius Kristen	Super.	5	1	1	12	2	6	400	400	4 Cub. cum accessoriis
Oh 4	82	Ferderiana ipsa inhabitat	—	—	—	—	—	—	—	—	—	7 Cub. cum accessoriis
Oh 6	83	D. Josephus Rath Diver	—	—	—	—	—	—	—	—	—	10 Cub. cum accessoriis in medietate aedificata
Oh 8	84	D. Josephus Klinglmayr Rudera	—	—	—	—	—	—	—	—	—	12 Cub. cum accessoriis
Oh 10	85	Mocsi	Super.	5	1	—	12	—	—	250	250	—
			infer.	2	1	—	8	—	—	80	70	8 Cub. cum accessoriis
Oh 12	86	Michael Lang solus inhabitat	—	—	—	—	—	—	—	—	—	10 Cub. cum accessoriis
Oh 14	87	Mathias Csik Milit. elocat	infer.	2	1	—	8	—	—	—	—	10 Cub. cum accessoriis
Oh 16	88	Kraneveteriana Sola inhabitat	—	—	—	—	—	—	—	—	—	6 Cubicula cum accessoriis
Oh 18	89	Sebastianus Stettner	Super.	3	1	1	—	—	—	200	180	6 Cub. cum accessoriis





		Domus continet sequentes commoditates							Annuus census			
Mai cím	No	Possessor	in tractu	Cubicula	Culinas	Cameras	Depositoria		Stabula pro equis	peritu a flor.	censitur a flor.	Possunt aedificari
							pro lignis	pro curribus				
Oh 20	90	Nikl	Super.	1	1	—	2	—	—	30	30	6 Cub. cum accessoriis
Oh 22	91	Plechner Mil. elocat	infer.	3	1	—	8	—	—	100	100	4 Cub. cum accessoriis
Oh 24	92	Sampl	Super.	2	1	—	4	—	—	60	60	12 Cub. cum accessoriis
Oh 21	93	Falkoner	Super.	4	1	1	8	—	—	100	200	—
			infer.	3	1	1	8	—	—	200	200	—
HL 3	94	Veis ipse inhabitat	—	—	—	—	—	—	—	—	—	2 Cub. cum accessoriis
Bkt 8	95	D. Simeon Vinkler	Super.	4	1	—	12	—	—	200	200	6 Cub. cum accessoriis
Bkt 7	96	Verther	—	—	—	—	—	—	—	—	—	12 Cub. cum accessoriis
Bkt 6	97	D. Antonius Seth 2 <sup>o</sup> ipse inhab.	—	—	—	—	—	—	—	—	—	—
Bkt 5	98	Lobner ipse inhab.	—	—	—	—	—	—	—	—	—	—
Pb 7	99	Barbacsy	—	—	—	—	—	—	—	—	—	8 Cub. cum accessoriis
Oh 27	100	Bruckschlögl	infer.	2	1	—	4	—	—	50	50	4 Cub. cum accessoriis
Oh 25	101	Foglin	infer.	1	1	—	2	—	—	40	40	—
Oh 23	102	Krenner Mil. elocat.	Super.	3	1	1	8	—	—	—	—	—
HL 3	103	Heis Mil. elocat.	infer.	3	1	—	8	—	—	—	—	—
Oh 19	104	Gross	—	—	—	—	—	—	—	—	—	4 Cub. cum accessoriis
Oh 17	105	Veisengruber ipse inhab.	—	—	—	—	—	—	—	—	—	8 Cub. cum accessoriis
Oh 15	106	Höfner Poson. elocat	Super.	2	1	—	8	—	—	—	—	10 Cub. cum accessoriis
Oh 13	107	Handlsperger Pos. parantur Poson	Super.	7	1	1	12	—	—	—	—	—
			infer.	2	1	—	4	—	—	—	—	—
Oh 11	108	Haeredes Grusliannae ipsae inhab	—	—	—	—	—	—	—	—	—	15 Cub. cum accessoriis
Oh 9	109	D. Christophorus Jalics Solus inhab	—	—	—	—	—	—	—	—	—	4 Cub. cum accessoriis
Oh 7	110	Kramer	Super.	1	—	—	—	—	—	40	40	7 Cub. 1 Cul. 1 Cam. facile aedificare possont, praeterea 4 Cubi. cum accessoriis
Oh 5	111	Schvarczeisen	Super.	3	1	1	10	—	—	120	120	—
			infer.	2	1	—	8	—	—	50	50	8 Cub. cum accessoriis
	112	D. Christophorus Jalics Poson. elocat	Super.	6	1	1	20	—	—	—	—	6 Cub. cum accessoriis
	113	Plechner	Super.	1	1	—	4	—	—	—	—	3 Cub. cum accessoriis
			infer.	1	1	—	2	—	—	100	100	—
	114	Typographia Universitatis	—	—	—	—	—	—	—	—	—	—
Oh 1—3	115	D. Banovszky Pestien elocat	Super.	6	2	1	20	2	4	—	—	3 Cub. cum accessoriis
	116	D. Franciscus Rudolph Pos. elocat	Super.	8	1	1	20	2	4	—	—	13 Cub. cum accessoriis
	117	Meisner	Super.	2	1	—	8	—	—	100	100	3 Cub. cum accessoriis
	118	D. Franciscus Hillebrand	Super.	3	1	—	12	—	—	—	—	—
	119	Thomajeriana	infer.	2	1	1	8	—	—	100	100	5 Cub. cum accessoriis
	120	Parochia	—	—	—	—	—	—	—	—	—	—
SzHt 6	121	D. Joannes Dinschütz 3 <sup>o</sup>	Super.	4	1	2	10	2	4	—	—	6 Cub. cum accessoriis
			infer.	3	1	—	8	—	—	—	—	—
HAt 5	122	Schola Nationaly	—	—	—	—	—	—	—	—	—	—
HAt 4	123	Xenodochium Militare	—	—	—	—	—	—	—	—	—	—
F 2	124	D. Christophorus Jalics aedifica. actu	Super.	10	2	1	20	2	6	—	—	—
			infer.	3	1	—	8	—	—	—	—	—
F 4	125	Domus Cameralis	—	—	—	—	—	—	—	—	—	—
F 6	126	Schaden	Super.	3	1	—	12	—	—	—	—	8 Cub. cum accessoriis
F 8	127	Kissiana Pest.	—	—	—	—	—	—	—	—	—	—
F 10	128	Stettner Schola Graphicis	—	—	—	—	—	—	—	—	—	3 Cub. cum accessoriis
F 12	129	Salfrank	Super.	2	1	—	6	—	—	—	—	—
			infer.	2	1	—	6	—	—	—	—	—
F 14	130	Bergerianae Haeredes Pos. elocat	Super.	4	1	—	12	—	—	—	—	4 Cub. cum accessoriis
F 16	131	Franciscus Nidermayer Pos. elocat	Super.	4	1	—	12	—	—	—	—	4 Cub. cum accessoriis
F 18	132	Martinus Sigl. Poson elocat	Super.	6	2	1	20	—	—	—	—	—
			d <sup>o</sup>	2	—	1	8	—	—	150	120	—
			infer.	3	1	—	8	—	—	200	160	—
			d <sup>o</sup>	2	1	—	8	—	—	200	120	—
			d <sup>o</sup>	3	2	—	8	—	—	130	130	4 Cub. cum accessoriis



		Domus continet sequentes commoditates							Annuus census		Possunt aedificari			
Mai cím	Nº	Possessor	in tractu	Cubicula	Culinas	Cameras	Depositoria		peritu à flor.	censitur à flor.				
							pro lignis	pro curribus	Stabula pro equis					
Bkt 9)	133	Joannes Rath Pest. elocat	Super.	4	1	1	20	2	4	—	—	14 Cubicula cum accessoriis		
F 25)			infer.	3	1	—	12	—	—	—	—	—		
F 23	134	D. Riedl ipse inhabitat Superius	infer.	1	1	—	2	—	—	30	30	—		
F 21	135	D. Hirsch Poson elocat	Super.	5	2	—	20	—	—	—	—	—		
			infer.	2	1	—	8	—	—	—	—	—		
F 19	136	Melchior Roth ipse inhab.	—	—	—	—	—	—	—	—	—	—		
F 17	137	Krempliana Poson elocat	Super.	3	1	—	12	—	—	—	—	—		
F 15	138	Fran. Nidermayer	Super.	4	1	1	8	—	—	—	—	10 Cub. cum accessoriis		
		Mil. elocat	infer.	3	1	—	8	—	—	—	—	—		
F 13	139	Schadl	Super.	2	1	1	8	—	—	100	100	4 Cub. cum accessoriis		
F 11	140	Blol	Super.	5	1	1	8	—	—	200	200	—		
F 9	141	Reisinger Pest. elocat	Super.	4	1	1	12	—	—	—	—	2 Cub. cum accessoriis		
F 7	142	Hirthingiana Poson elocat	Super.	3	1	1	12	—	—	—	—	—		
F 3	143	Matheus Nepauer 1º	Super.	2	1	1	6	—	—	—	—	2 Cub. cum accessoriis		
HAt 3	144	Matheus Nepauer 2º Diversor	Super.	7	—	—	—	5	30	—	—	—		
TM 2	145	Matheus Nepauer Mil. elocat	Super.	2	1	—	8	—	—	—	—	—		
TM 4	146	Pauman Pos. elocat	Super.	4	1	1	8	—	—	—	—	4 Cub. cum accessoriis		
TM 8	147	Kralik Mil. elocat	Super.	2	1	1	8	—	—	—	—	—		
TM 10	148	Vild ipse inhabitat	—	—	—	—	—	—	—	—	—	—		
TM 12	149	Vidermaniana	Super.	3	1	—	12	1	2	200	200	—		
			infer.	2	1	1	8	—	—			—	—	
TM 14	150	Kher ipse inhabitat	—	—	—	—	—	—	—	—	—	—		
TM 16	151	D. Andreas Pscherer Mil. eloc	infer.	3	1	1	12	—	—	—	—	2 Cub. cum accessoriis		
TM 18	152	Saveriana Haeredum Mil. eloc	Super.	2	1	—	12	—	—	—	—	2 Cub. cum accessoriis		
		Mil. eloc	infer.	3	1	1	8	—	—	—	—	—		
TM 20	153	Kercsál. Mil. elocat	Super.	3	1	—	8	—	—	—	—	—		
TM 22	154	Strasseriana Milit. elocat	Super.	3	1	1	12	—	—	—	—	—		
Pb 7	155	Barbacsí	infer.	2	1	1	8	—	—	60	60	—		
Pb 5	156	Schöffmann Semiaedificata	Super.	3	1	—	—	—	—	—	—	6 Cub. cum accessoriis		
Pb 3	157	Frölig ipse inhabitat	—	—	—	—	—	—	—	—	—	3 Cub. cum accessoriis		
Pb 1	158	D. Adamus Roth, Pos. elocat	Super.	3	1	—	8	—	—	—	—	—		
Bkt 2—4	159	Schoberiana ipsa inhabitat	—	—	—	—	—	—	—	—	—	4 Cub. cum accessoriis		
	160	Scharfereriana Mil. elocat	Super.	6	2	1	12	—	—	—	—	6 Cub. cum accessoriis		
Bkt 1	161	D. Muraiana Pest. elocat	Super.	5	1	—	12	—	—	—	—	4 Cub. cum accessoriis		
TM 25—27	162	Milisek ipse inhabitat	—	—	—	—	—	—	—	—	—	—		
TM 23	163	Martinus Sigl	Super.	3	1	—	8	—	—	140	120	—		
			infer.	3	1	—	12	1	2	140	120	—		
TM 21	164	Horanyiana Pos. elocat	Super.	14	2	2	12	2	6	—	—	—		
TM 17	165	Kapeller Pestien. elocat	Super.	3	1	1	12	—	—	—	—	4 Cub. cum accessoriis		
TM 15	166	D. Neuhauseriana Poson elocat	Super.	3	1	1	8	—	—	—	—	4 Cub. cum accessoriis		
TM 13	167	D. Andreas Pscherer Poson elocat	Super.	3	1	1	20	—	—	—	—	—		
			infer.	2	1	—	—	—	—	—	—	—		
TM 7	168	D. Comes Erdödy	—	—	—	—	—	—	—	—	—	tota magnifica Domus potest aedificari facile ad 50 Cubicula cum accessoriis		
TM 5	169	D. Carolus Kramer ipse inhab	—	—	—	—	—	—	—	—	—	—		
TM 3	170	Danidliani Haeredes Semiaedificata	Super.	2	1	—	8	—	—	—	—	4 Cub. cum accessoriis		
TM 1	171	D. Franciscus Sztatini Poson elocat	Super.	8	2	1	20	2	8	—	—	10 Cubi. cum accessoriis		
HAt 2	172	Stokhaus	—	—	—	—	—	—	—	—	—	—		
HAt 1	173	Seminarium	—	—	—	—	—	—	—	—	—	—		
SzHt 2	174	D. Giarety Milit. elocat.	infer.	2	1	—	8	—	—	—	—	—		
SzHt 1	175	Veninger Posoniae elocat.	Super.	6	2	1	12	—	—	—	—	—		
	176	Vofling	Super.	9	2	1	12	1	2	450	450	—		
T 15			infer.	8	2	2	12	3	14			—	—	—
	177	Gruber	Super.	4	1	2	—	—	—			—	—	12 Cub. cum accessoriis
			infer.	1	1	—	4	—	—	—	—	—		
T 9—13	178	Principis Eszterházy	—	—	—	—	—	—	—	—	—	24 Cub. cum accessoriis		







## SPECIFICATION

Deren in der K. Freyen Haupt Stadt Ofen von Jahre 1784 anfangend, als nehmlichen die Königl. Hungarisch sowohl Polit. als Juridischen Landes Stellen hieher übersetzt worden sind, bis hieher durch die allhiesige Bürger und Insassen Theils auf Neue von Grund aus erbauten, zum Theil mit Stockwerken erhöhten, oder Sonsten wegen denen Königl. Stellen erweitert oder veränderten Hauszern, und Gebäuden ausgelegten Kosten als.<sup>58</sup>

Mai cím	No	Orth.	Namen des Eigenthümers	Geschätzter Betrag									
				Neu		mit		erweitert					
				erbaute	X	erhöchter	X	oder	veränderter				
Häuser						F.	X	F.	X	F.	X		
SzGyt 4	8	Festung	Titl. Hrs Graf Teleky	14 000									
SzGyt 4	9	do	Andre Gauss							2 500			
SzGyt 4	10	}	do	Hs Anton Seth							600		
Oh 18	103												
Bk. t 3	148												
SzGy 6	11	do	Fr. v. Josvaj			27 000							
SzGy 8	12	do	Adam Ritter							1 000			
Dt 16	15	do	Hs v. Globitzer							3 000			
	15	do	Hs Caietan Beer							12 000			
	12	do	Hs Götz Apotheker							3 000			
	11	do	Anton Eigner							300			
	10	do	Joseph Eigner			6 000							
U 2	24	do	Hs v. Volkmann			13 000							
	8	do	Joseph Friedlein			2 000							
	12	do	Peter Stelzer			5 000							
				14 000		53 000				22 400			
	16	do	Fr. v. Affolter							5 000			
	18	do	Hs v. Galbrun			2 500							
	20	do	Fr. v. Vinczenti										
	24	}	do	Fr. Barbara Widerman							900		
Oh 12	34												
	36												
U 26	38	do	Hs Hofrath Stettner							1 900			
	34	do	Joseph Bauer							400			
	36	do	Fr. v. Helm							800			
	40	do	Hs v. Nagy			6 000							
42—44	43	do	Michael Rindl							1 000			
	52	do	Fr. Gräfin v. Jankovics							12 000			
54—56	46	do	Hs v. Mészáros							2 200			
	58	do	Jägerische Erben							2 500			
	60	do	Hs Joseph Pscherer			10 000							
	68	do	Gotthardische Erben							300			
	70	do	Ferd. Schaufelmacher			14 500							
	72	do	Joseph Haslinger							3 500			
37—39	64	do	Franz Kern			6 300							
	35	do	Joseph Mangold			3 200							
	33	do	Hs v. Fribeis							1 500			
	31	do	Hs Georg Kramerlauf	15 000									
U 29	68	do	idem							400			
	27	do	Hs v. Kalmárfy			4 000							
	25	do	Fr. v. Stermenszky							2 750			

<sup>58</sup> 1792-ben csak a beruházott összegeket írták össze. Az összeadás téves, a helyes végösszeg 139 135,— + 231 159,— + 227 375,42 = 597 669,42 Fl. Levéltári hely és rövidítések, mint 56. j.



Mai cím	No	Orth.	Namen des Eigenthümers	Geschätzter Betrag						
				Neu erbauter	mit Stockwerk erhöchter		erweitert oder veränderter			
					Häuser					
				F.	X	F.	X	F.	X	
	23	71)								
	23	72)	do	Blasius Cserny					450	
SzH	7	73	do	Hs Franz Kramerlauf		2 500				
	5	74	do	Peter Petroti					3 100	
			do	Mathias Krccsal					200	
U	17	78	do	Hs Jos. v. Kramerlauf					8 000	
	13	80	do	Joseph Laser					5 000	
	11	81	do	Ferd. Schaufelmacher					2 000	
Fürtrag					19 000 (!)	102 000			76 500	
	9	82	do	Fr. v. Rösler					1 200	
T	18	88	do	Anton Schnürch					4 621	
	22—24	90	do	Martin Attlitzer		9 000			36	
SzH. t	7	93)	do	Hafnerische Erben					250	
		94)	do	Jullische Erben					600	
Oh	2	95	do	Xav. Christen					1 550	
	6	97	do	Math. Verderber					15 000	
	8	98	do	Hs Graf v. Czyraky	30 000					
	10	99	do	Hs Karl Mócsij		5 000				
	12	100	do	Johann Bauer		6 809				
	20	104	do	Johann Nickl					2 000	
	22	105	do	Hs Andre Plechner					300	
	24	106	do	Andre Schürch	12 000					
	27	109	do	Joseph Glokel					500	
	23	111	do	Johann Kremer					800	
	21	112	do	Xav. Falkoner		3 500				
HL	3	113	do	Jakob Weisz					300	
Oh	17	116	do	Hs Math. Weissengruber					300	
	15	117	do	Johann Äfner		500				
	13	118	do	Fr. Handelspergerin					9 000	
	11	119	do	Rosina Gruslin		7 000				
	5	122	do	Hs v. Mihalko	21 000					
	1—3	123	do	Hs Xtoff Jalics					20 000	
	1—3	124	do	Hs Andre Plechner					800	
	1—3	126	do	Fr. v. Szlávi					500	
	1—3	127	do	Hs Franz v. Rudolph					500	
	1—3	128	do	Andre Heiligthal					1 400	
SzH. t	6	132	do	Hs Johann Dimschicz					200	
SzH. t	6	do	do	Mich. Steinhauser Caff:					1 500	
F	6	139	do	Hs Joseph Maijrhofer		2 000				
	8	140	do	Hs Graf Sándor		18 000				
Fürtrag					82 000	158 309			137 821	36
	16	144	do	Hs Xav. Nidermayr					3 000	
	18	145	do	Sebastian Sigl					3 187	
Bk. t	5	149	do	Paul Lobner		5 000				
Pb	7	150	do	Jos. Müller v. Barbacsi					2 500	
	5	151	do	Fr. Grobetkin	7 500					
	3	152	do	Mathias Fröhlich		3 250				
Bk. t	9	156	do	Hs Graf Bathiány					500	
F	23	157	do	Hs Franz Honyáky					90	
	21	158	do	Hs Hürsch					2 000	
	13	162	do	Mathias Schadl					4 115	
	15	161	do	Hs Xav. Nidermayr	15 000					
F	9	164	do	Bartol Reisinger	4 000					

Mai cím	No	Orth.	Namen des Eigenthümers	Geschätzter Betrag						
				Neu erbauter	mit Stockwerk erhöchter		erweitert oder veränderter			
					Häuser					
				F.	X	F.	X	F.	X	
	17	160	do	Fr. Kremplin					200	
	5	166	do	Hs Michael Bauman					4 569	43
	3	167	do	Julianna Nebauerin					1 100	
HA. t 3	168	do	do	Eadem					200	
HA. t 3	169	do	do	Hs Math. Nöbauer					500	
TM 10	171	do	do	Georg Kralik			6 000			
	16	174	do	Andre Pscherer					320	
	18	175	do	Sebastian Orczy					150	
	20	176	do	Georg Kercsál			1 000			
Bk. t 1	180	do	do	Hs Joseph v. Mahlern					600	
TM 25	182	do	do	Sigl v. Manokovitsch					1 836	
TM 23	183	do	do	Hs v. Bicsiny					4 000	
	17	185	do	Geog Kapeller			2 700			
	13	187	do	Hs Andre Pscherer	7 635					
	7	189	do	Erdödisch oder Weberisch					14 453	21
	3	191	do	Hs Hofrath Maitény			9 000			
SzH. t 1—4	198	do	do	Joh. Weninger Wittwe					1 600	
T 15	199	do	do	Hs Hofrath Terstyanszky			3 500			
T 15	200	do	do	Hs Graf Brunswigh			20 000			
T 11—13	201	do	do	Fürst Eszterházij					5 000	
	7	203	do	Frau v. Perza					50	
					116 135		208 759		187 792	40
TM 1	192	do	do	Fr. v. Szlatini					20 883	42
T 5	204	do	do	Hs Jos. v. Laszlovszky					16 000	
	3	205	do	Schauerische Erben					150	
Dt 6	208	do	do	Johann Seidl					700	
	3	210	do	Bathyanysche Hausz					1 200	
	1—2	211	do	Joseph Schield					500	
	1—2	213	do	Jakob Kahrtsche Erben					150	
SzGyt 3		do	do	Hs Baron v. Rádaj			14 000			
SzGy 1		do	do	Georg Hesz			2 900			
Sz 2	221	do	do	Joh. Röckel v. Tuschl	13 000					
	220	do	do	Franz Hotzlinger			5 500			
				Summa	129 135		231 159		227 376	22
				An	Neu erbauten		129 135			
					Mit Stockwerk		231 159			
					erhöhten					
					Erweitert oder					
					verändert		227 376	22		
				Suma Sumarum	587 670		22			

## ALTE HÄUSERVERZEICHNISSE VON BUDA

Diese Studie möchte mit der Auswertung alter Häuserverzeichnisse zur Bereicherung des Geschichtsbildes von Buda einen Beitrag liefern.

Die erste Registrierung stammt aus dem letzten Jahre der Herrschaft des ungarischen Königs Sigismund, der zugleich deutsch-römischer Kaiser war; aus einer Zeit also, da Sigismund mit der Beendigung des Schismas die Christenheit gegen die sich gefährlich ausbreitende Macht der Türken in ein einziges Lager vereinen wollte. Zu diesem Zwecke gedachte er in Buda eine Synode abzuhalten und ließ deshalb Häuser und Örtlichkeiten verzeichnen, um sicherzustellen, daß die Stadt in der Lage sei, die Synodenteilnehmer unterzubringen.

Obwohl es sich eigentlich von selbst ergibt, daß in der Liste nur die zur Aufnahme von Gästen geeigneten Räumlichkeiten (aestuarium) registriert wurden, nimmt man seit der ersten ungarischen Publikation durch Dr. Áldásy (1900) an, daß in diesem Verzeichnis alle damals existierenden Häuser von Buda aufgenommen worden seien. Dieses Problem möchte vorliegende Studie auf Grund einer Untersuchung der mittelalterlichen Haustypen von Buda erhellen.

Da die Stadt nach dem Tatarensturm neu gegründet wurde, konnten die Häuser auf genormten Grundstücken mit drei Quertrakten gebaut werden. Zuerst errichtete man nur neben die eine, dann aber auch neben die andere Seite jeweils ein selbständiges, aus 2—3 Zellen bestehendes, unterkellertes Querhaus und überwöhlte schließlich den Raum zwischen den beiden Gebäuden und zog auf das Ganze noch ein Stockwerk auf. So wurden über dem Erdgeschoß mit 4—6 Räumen noch 5—6 neue hinzugewonnen. Die beiden Keller blieben unverändert oder wurden höchstens noch auf mehrere Ebenen vertieft und mit engen Gängen verbunden. Die ursprünglich lückenhaft und in Kammform aufgebaute Stadt ergab ein Bild mit geschlossenen Straßenzügen, die noch ergänzt wurden durch die Linie der Dachvorsprünge. Auch die früheren, meist aus Holz errichteten Hofflügel wurden von mehrstöckigen Wohnflügeln abgelöst.

In den ersten beiden Teilen des Verzeichnisses, im heutigen Burgviertel, gab es 312 Häuser mit 679 Zimmern, 1416 Wohnkammern und 360 Kellern. Auf jedes Haus entfielen somit 6,52 Wohnräumlichkeiten — doch wie wir sahen, gab es allein in den beiden unteren Etagen des Straßenflügels 9—12 Wohnräume. Die registrierten Wohnräumlichkeiten hätten hinter der vollständigen Front der Häuser auf eine einzige Etage und in einem einzigen Trakt gepaßt. In den mehrstöckigen und mit mehreren Gängen umbauten Höfen, in den eingebauten Dachbodenräumen und in den zahlreichen Wohntürmen mußte es also viel mehr Räume gegeben haben. Weil das Verzeichnis anstelle der gewöhnlich zwei Keller eines Hauses nur einen notierte, ist wahrscheinlich, daß von den anderen Räumlichkeiten ebenfalls nur die Hälfte aufgenommen wurde. Im Januar 1437 schlug der Gesandte Sigismunds der Synode 280 Häuser vor, die Anfang April entsandte Ausweisung entsprach mit ihren 4379 Räumlichkeiten in 930 Häusern auch im großen und ganzen der Gesamtaufnahmefähigkeit der vorhergehenden.

Im Jahre 1783 verlegte Joseph II. die obersten Regierungssitze, den Landtag und die oberste Militärkommandostelle von Preßburg in das zentralgelegene

Buda. Für die Behörden wurden die säkularisierten Klöster umgebaut, für die Amtsträger mußten aber Wohnungen gebaut werden, weil es nach der Hausaufnahme des Jahres 1784 zu wenig Mietswohnungen gab.

Nach Josephs II. Tod verlegte man die höchsten Gerichte nach Pest. Den Landtag wollte man zurück nach Preßburg und die Regierungssitze nach Pest verlegen. Verzweifelt erhob Buda Protest und wies darauf hin, daß die im Interesse der josephinischen Umorganisation aufgebrauchten materiellen Opfer die Stadt und ihre Bürger zugrunderichten würden, wenn ihre Investitionen nicht erspreßlichen Eintrag bringen würden.

Das 1792 aufgestellte Verzeichnis zählt die zum Bau verwendeten Summen nach Gebäuden, Stockwerkerhöhungen und Ergänzungsbauten aufgegliedert auf. Die Endsumme machte ungefähr ein Viertel der Jahressteuer des ganzen Landes aus. Damals wurde soviel gebaut wie in dem ganzen vorhergehenden Jahrhundert.

Die fehlenden Angaben dieser beiden Verzeichnisse kann man aus der 1805 erfolgten Konkskription ergänzen, die eine vollständigere Aufarbeitung aller Örtlichkeiten der beiden Städte darstellt als alles bisherige. Auch alle Geschäfte und Werkstätten sind darin angeführt. Aus ihr läßt sich nicht nur ersehen, auf welchem Stockwerk sich die Zimmer befinden, sondern auch, ob sie zum Hof hin oder zur Straße hin liegen. Die differenzierte Qualifizierung ermöglichte, Vorschläge zu machen, welche Abgeordnete welchen Ranges jeweils untergebracht werden könnten. Diese Konkskription hatte nämlich Palatin Joseph mit dem Hinweis anfertigen lassen, daß die sich stark entwickelnden Schwesterstädte fähig sein müßten, das Parlament aufzunehmen, wie auch 1790 und 1792. Dem zum Trotz wurde der Landtag dennoch nach Preßburg berufen, wo er sich sich freilich beim Nahen Napoleons, ohne einen Entschluß gelaßt zu haben, auflöste.

In den Verzeichnissen von 1437 und 1805 ist die Zahl der Wohnräumlichkeiten im Burgviertel nahezu gleichgroß, während die Zahl der Wohnhäuser beinahe auf die Hälfte abgesunken ist. Die Gebäuden waren größer geworden, die Höfe weiter, es wurde lockerer und niedriger gebaut, und die öffentlichen Flächen und Gebäuden hatten bedeutend an Ausdehnung gewonnen. Dieser scheinbarer Widerspruch ist dadurch zu erklären, daß die beiden Schriften auf verschiedener Ebene und mit verschiedener Absicht hergestellt wurden. Das „Hausexemplar“ des Jahres 1805 beschäftigt sich mit den gesamten Örtlichkeiten, zieht die ungeeigneten ab und stellt diejenigen fest, die in Anspruch genommen werden könnten, um in dem Bericht an den Palatin eine verlässliche Zusammenfassung zu geben. Die frühere Konkskription dagegen ist selbst eine Summierung, die nach Stadtviertel aufgegliedert vom Standpunkt der Beherbergung festgestellte Angaben liefert.

#### Alte Häuserverzeichnisse von Buda.

1. Bild Bauwerke im Burgviertel zwischen 1784 und 1792. <sup>57</sup>
2. Bild Plan von Johann Lipszky aus dem Jahre 1810.

Ergänzung zu den Anmerkungen.

<sup>57</sup> Auf eine heutige Stadtvermessung projizierten wir einen von der KK Landesbau Direction für Ungarn (1792) herausgegebenen Plan. Die sich auf die Bauten beziehenden Angaben übernahmen wir unverändert aus der Beilage zum Hoheitsgesuch Budas des Jahres 1792. (FL. Loc. Ant. 655.)



Mai cím	Utca neve	Háztulajdonos neve	Házszám	Szobák sz.		Konyhák		Kamrák		Éléskamrák		Istállók		Kocsi-színek		Megjegyzés						
				fsz.	I. em.	II. em.	fsz.	I. em.	II. em.	fsz.	I. em.	II. em.	száma	lő részére	száma		kocsi részére	Pince	Fáskamra			
				utcai	udv.	utcai	udv.	utcai	udv.	fsz.	I. em.	II. em.	fsz.	I. em.	II. em.		száma	lő részére	száma	kocsi részére	Pince	Fáskamra
SzGyt 6	Zeug Hausz Platz.	Arx Regia	1																			
		Antehac Vigilia	2																			
		Novas Mundis	3																			
		Vigiliae	4																			
SzGyt 5		Stabulum R.	5																			
		Stabulu Palat	6																			
SzGyt 4		Reclintor Currule	7																			
		Domus Armamantaria	8																			
		Caserma. Dom. C. R. Artill	9																			
SzGyt 2	Zeug Hausz G.	Ill. Com. Teleky (!)	10	19	2	17	5	18	4	5	4	3								P: 2 sz. ko. vendéglő részére — T = 22 sz. Bar, R.; Supr. Com., Maj. Aul. T = 7 sz. Cons Stat v. Canc. Aul. — (Istálló l. 14. sz.)		
SzGy 2		And. Kausz	11	u5	2	u7	2														T = 7 sz. Cons Stat v. Canc. Aul. — (Istálló l. 14. sz.)	
SzGy 4		And. Kausz	12	b2	2																Italmérés, szatócsüzl. — T = 1 sz. Abl. Abs. — <i>Ép. alatt</i>	
SzGy 6		Georg Toth	13	u2	1	u3	6														T = 5 sz. Prothonotarius	
SzGy 8		Ant. Neuwerth	14		5	4	2														Patk. kov., italmérés — T = 1 sz. Abl. Abs. — <i>Ép. alatt</i>	
SzGy 10		Caserma C. R. Artill.	15																			
SzGy 12		Caserma C. R. Artill.	16																			
Dt 16		Carl Dilling	17	2	5	12	1															Kávéház, üzlet — T = 7 sz. Eppi Dioec. v. Supr. Com.
Dt 15		Parade Platz.	Caj. Peer	18	2	3	u5	2														2 2 3 6 2 5* Szatócs üzl. — T = 7 sz. Eppi Dioec. v. Supr. Com.
Dt 14	Haeredes Anton Zehenter		19	2	2	3	4															T = 1 sz. Conc. Aul. v. Canc. Aul.
Dt 13	Haeredes Ferd. Zalgary		20	1	1	u2	2															T = 3 sz. Abl. Com. (lovak nélkül)
Dt 12	Joann Kolb		21	b3	1	u3	5															Gyógyoszt. laborral — T = 5 sz. Prothonotarius
Dt 11	Josephi et Antonii		22	1	3	3	1															Italmérés — T = 3 sz. Magn.
Dt 10	Aigner		23	2	3	u4	5															T = 6 sz. Eppi Dioec. v. Supr. Com.
Dt 9	Jacob Venusz		24		1	u2																b3 Péküzlet és műhely — T = 2 sz. Aul. Ind.
U 2	Rosalia Vid. Kramerlauf.		25	u3	1																	T = 2 sz. Aul v. Canc. R. részére
U 4	Joann Volkmann		26	u2	—	u3	4															T = 5 sz. Eppi Tit.
U 6	Joann Csermák	27	u3	6	u4	2															T = 7 sz. Eppi Dioec. (istálló l. 22 sz.)	
U 8	Herrn Gasse.	Ant. Friedlein Haeredum	28	u1	—	u2	1															Tetőtérben 2 cselédsz. — T = 2 sz. Aul. Ind.
U 10		Joann. Ferberh, Haeredum	29	2	1	3	2															T = 3 sz. Abl. Cap.
U 12		Xtian Anlacher Haeredum	30	1	1	u2	2															b műhely — T = 3 sz. Abl. Civ.
U 14		Petr. Stelczer	31	1	1																	alkalmatlan
U 16		Cath. Affolter	32	2	3	4	3															T = 4 sz. Eppi. Tit.
U 18		Xaver Galbrun	33	3	6	4	4															T = 5 sz. Eppi Dioec. v. Supr. Com.
U 20		And. Phisterer	34	2	2	3	5															T = 4 sz. Magn.
U 22		Mich. Kaiser	35	3	1																	T = 1 sz. Abl. Abs.
U 24		Tob. Aigner	36	2	2	u3	7															T = 5 sz. Eppi Dioec. (istálló l. 35 sz.)
U 26	Joann Roth	37	1	1	2	1	2	1	1	1	1	1	1	1	1	1	1	1	1	1	T = 2 sz. Min. Aul.	
U 28	Cons. Gabr. a. Stettner	38	1	1	4																T = 2 sz. Aul. v. Canc. R.	

<sup>59</sup> Az 1805. évi összeírást az 50. j. IV. 1002 55. Orszgy. szállások jkv. 2. melléklete alapján ismertettjük.

Az utca és a háztulajdonos nevét közel betűhíven adjuk. A várfalakra néző házaknál „u 6” az utcára, „b 6” a bástyára néző szobák számát jelenti. A kettő, vagy több utcára néző épületeknél ezt a részletezést elhagyták. Több istálló, illetve kocsi-szín esetén a lovak és kocsik számát összesítettük. A \*-gal jelzett fáskamrák a pincében, a többiek az udvaron voltak. A boltok és műhelyek a földszinten az utcára nyíltak, a „P”-vel jelzettek pincében voltak. A „T = 3” a szobák igénybe vett harmadát (tercialitas) jelenti.

Az országgyűlés tagjait az alábbi rövidítések jelzik:

Abl. Abs. távollévő főrend követe  
Abl. Cap. káptalani követe  
Abl. Civ. városok követei

Abl. Com. vármegyék követei  
Abl. Conv. konventek követei  
Archi. Eppi. érsekek  
Aul. Ind. udvari személyek  
Aul. Min. kisebb rangú udv. személyek  
Canc. Auli udvari irnok  
Conc. Auli udvari fogalmazó  
Bar. R. országnagyok  
Eppi. Dioec. megyéspüspök  
Eppi. Tit. címzetes püspök  
Magn. főrend  
Supr. Com. főispán  
A mai utcanevek rövidítését l. 56. j.—ben.

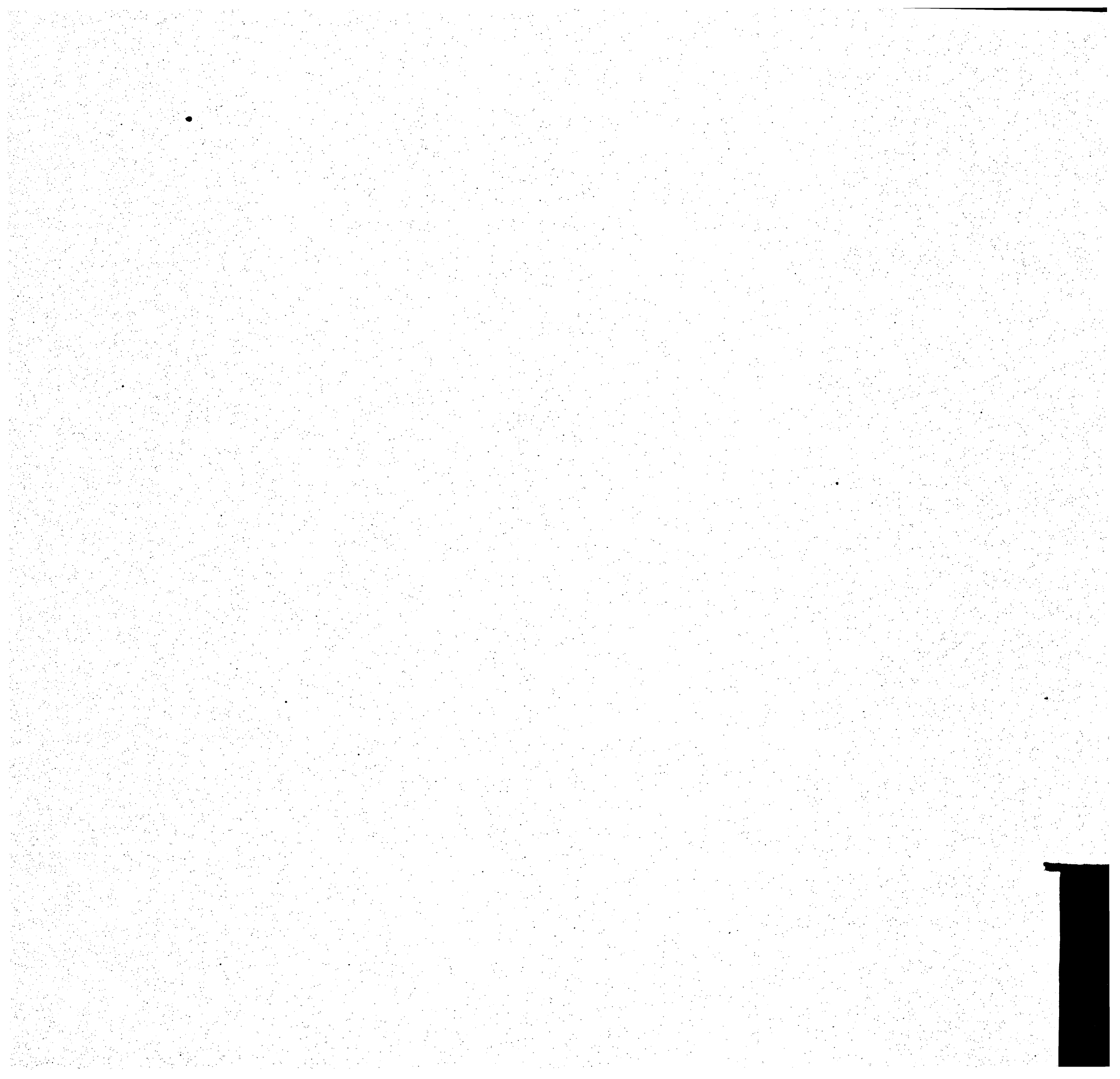



Mai cím	Utca neve	Háztulajdonos neve	Házzsám	Szobák sz.						Konyhák			Kamrák			Éléskamrák			Istállók		Kocsi-színek			Megjegyzés		
				fsz.		I. em.		II. em.		fsz.	I. em.	II. em.	fsz.	I. em.	II. em.	fsz.	I. em.	II. em.	száma	ló részére	száma	kocsi részére	Pince		Fáskamra	
				utcai	udv.	utcai	udv.	utcai	udv.																	utcai
U 30		Fran. Balásy	39	2	1	3	2			2	1						1	1	1	4	1	1	2	1	Italmérés — T = 3 sz. Abl. Cap.	
U 32		Mart. Barankovits	40	2	—	4	2			2	1						1	1	1	4	1	1	1	1	Italmérés — T = 3 sz. Abl. Cap.	
U 34		Veron. Bauer	41	u1	3	3	1			2	1						2	1	1	4	1	1	2	2	Szatócsüzet — T = 3 sz. Abl. Com.	
U 36		Leop. Helm	42	2	—	3	—	2	1	2	1	1	1	1					1	4	1	1	1	2	T = 3 sz. Abl. Com.	
U 38		ad Cíttem spectans	43	3	1	u1	4			1			1						2	12	1	2	2	1	T = 6 sz. Jelenleg a városparancsnok lakja.	
U 40		Ignat Nagy	44	3	1	u7	2			1				1					1	8	1	4	1	2	T = 4 sz. Magn.	
42—44		Mich. Riedl	45	3	1	u3	3			1	3		1						1	5			1	1	T = 7 sz. Eppi Dioec. v. Supr. Com. jelenleg a kalocsai Pp. lakja	
46—50		Haer. Ctessae Zichianae	46	4	3	u4	4			2			3						1	6			1	1	T = 6 sz. Supr. Com.	
U 52		Ctis ab Eszterházy	47	4	2	u4	5			1	1			2					1	10	1	3	1	2	T = 4 sz. Abl. Com. v. Abl. Cap.	
54—56		Ignat. Mészáros	48	3	1	u5	4			2	2		1	1					2	8	1	4	2	3	T = 3 sz. Abl. Com.	
U 58		Haeredum Jägerianorum	49	2	1	u3	4			2	2			3										4		
U 60		Haer. And. Pschererian	50	4	2	u6	4			3	2			1	1				3	15	2	4	2	1	T = 5 sz. Magn.	
U 62		Jos. Pauer	51	10	2	u12	2			4	4			1					2	16	2	6	2	4	T = 10 sz. Archi Eppi.	
64—66		Scottensium Benedictinorum	52	2	1	3	2			1			1						2	6	1	2	2	1	T = 3 sz. Abl. Conv. jelenleg a fehérvári Eppi lakja	
U 68		Haeredum Ant. Godhárdy	53	2	1					2				1					1	2	1	2	1	1	T = 1 sz. Abl. Abs.	
U 70	Herrn Gasse	Ferd. Schauflmacher	54	2	2	u3	5			3	4			1							1	2	2	2	T = 5 sz. Magn. v. Eppi Tit.	
U 72		Jos. Haszlinger	55	2	1	u5	3			2	2					1			2	7	1	1	2	2	Italmérés — T = 4 sz. Eppi. Tit.	
Kt 2—4		Antiqua Turris Pulverum	56																							
		Casarma Military	57																							
		Vigilia antehac	58																							
U 51—53		Aboliturum claustrum Francisc.	59																							
U 49		Domus Regnicolaris	60																							
U 47		Ad domum Regnicolar. spectans	61																							
U 45		Franc. Czillich	62	2	1	3	1			2	1			1	1				1	2	1	1	1	1	T = 2 sz. Abl. Civ.	
U 43		Haer. Comt. Zichianorum	63	2	5	3	6			3			2	1					2	12	1	4	1	2	T = 5 sz. Magn.	
U 41		Fran. Kern	64	3	1	8				1	2														T = 4 sz. Abl. Com. (istálló l. 53 sz.)	
U 39		Ignat à Kalmárfy	65	4	5	4	7			2	1			1	1				1	12	2	6	2	2	T = 7 sz. Eppi Dioec. v. Supr. Com. jelenleg a Kamara elnöke lakja	
U 37		Ant. Reinprecht	66	2	3	5	3			3	2		2	1	2				2	10	2	5	2	2	T = 4 sz. Magn.	
U 35		Jos. Mangold	67	1	1	2	3			1	2			1											T = 2 sz. Abl. Civ.	
U 33		Ant. Friebeisz	68	2	1	3	3			1	1			1					1	4	1	1	1	1	T = 3 sz. Abl. Com. v. Aul. Ind.	
U 31		Jos. Laszlovszky	69	3	2	4	2	4	2	2	1	1		1	1		1	1	1	6	1	2	1	2	T = 6 sz. Supr. Com.	
U 29		Pet. Puschmann	70	3	4	4	3			3	3			1											T = 4 sz. Abl. Civ.	
U 27		Ig. à Kalmárfy	71	1	1	4	8			2	2		1	1	1				1	2	1	3	1	2	T = 4 sz. Magn. Az istálló 12 lóra alkalmazható — italmérés	
U 25		And. Stermenszky	72	2	1	3	1			1	1				1				1	2				1	2	2 üzlethelyiség — T = 2 sz. Aul. min.
U 23		Lud. Pistori	73		1	3																		1	1	1 üzlethelyiség — T = 1 sz. Abl. Abs.
SzH 9—11		Lud. Pistori	74	1	—	2	1						1												1	1 raktár — T = 1 sz. Abl. Abs.
SzH 7		Joann Zaura	75	2	4	4	6			2	1			1	1				1	2	1	2	1	2	1 üzlethelyiség — T = 5 sz. Eppi. Tit.	
SzH 5		Haer. Jos. Csernencziany	76	2	1	3	5			2	2		1	1	1				1	2	1	1	1	2	2	Italmérés — T = 3 sz. Ctis Campi Turopolya

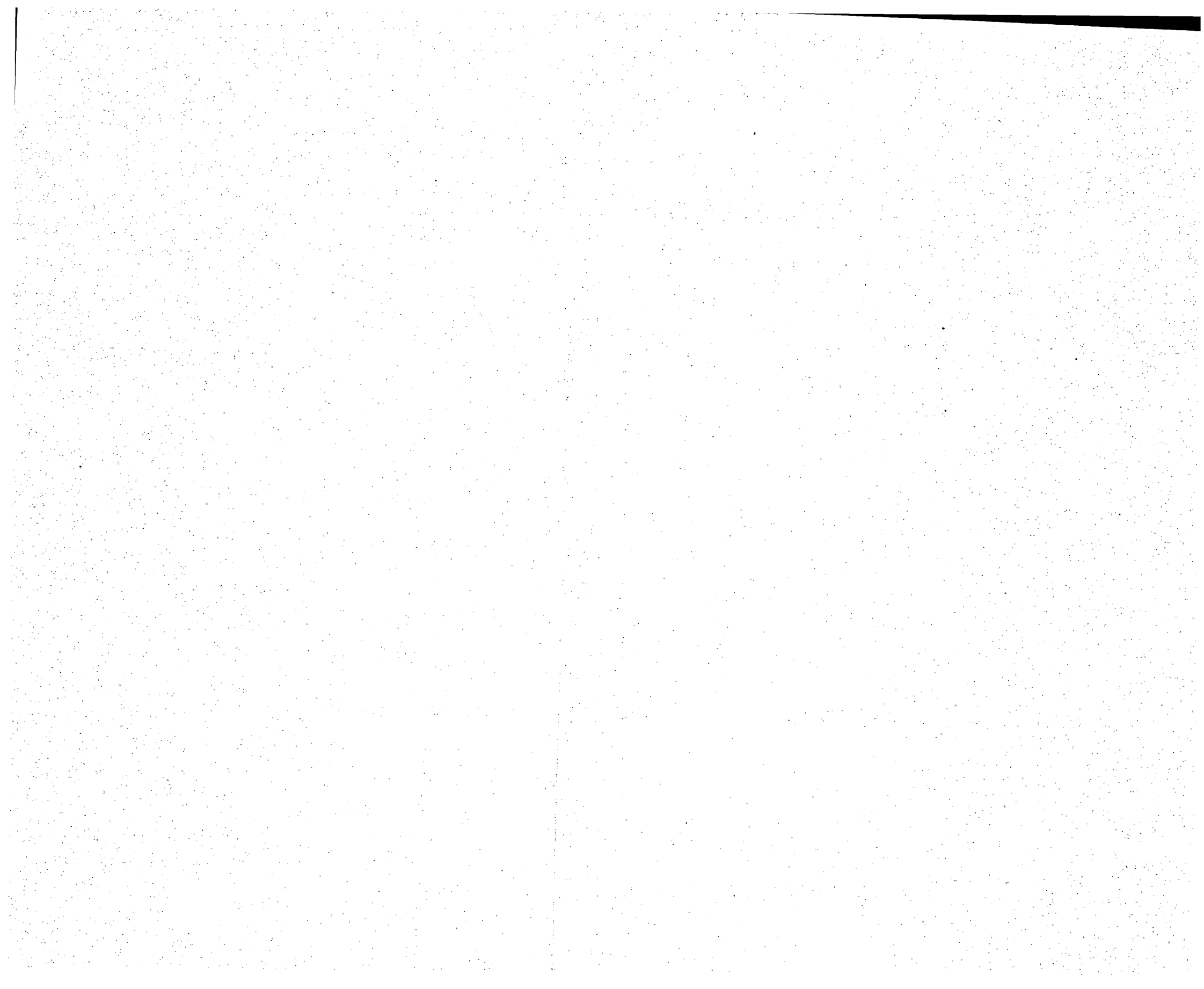

Mai cím	Utca neve	Háztulajdonos neve	Házszám	Szobák sz.						Konyhák			Kamrák			Éléskamrák			Istállók			Kocsi-színek			Megjegyzés
				fsz.		I. em.		II. em.		fsz.	I. em.	II. em.	fsz.	I. em.	II. em.	fsz.	I. em.	II. em.	száma	ló részére	száma	kocsi részére	Pince	Fáskamra	
				utcai	udv.	utcai	udv.	utcai	udv.																
SzH 3		Jerem. Radics	77	—	—	1	1	1	1	1	1											1	2	Borbélyműhely — T = 1 sz. Abl. Abs.	
SzH 2		Curia Civica	78																						
U 19		Domus Cottensis	79	4	—	5	1		1	1				1			1	6	1	3	1	1	T = 3 sz. Abl. Com.		
U 17		Haered. Herdlianovics	80	2	1	2	3		1	2		1		2							1	2	T = 2 sz. Abl. Abs.		
U 15		Jos. Grigely	81	2	2	5			2	2		1									1	3	1 fodrász, 1 esztergályos — T = 3 sz. Abl. Com. v. Aul. Ind.		
U 13	Herrn Gasse	Viduae Jos. Rössler	82	3	—	8	—		2	3		1	1								1	2	T = 3 sz. Abl. Civ.		
U 11		Haer. Jos. Schaufmacher	83	3	1	5	2		3	2		2									2	3	T = 3 sz. Aul. v. Canc. R.		
U 9		Jos Laszár	84	5	1	6	2		3	2		1		1	1						2	3*	T = 4 sz. Abl. Com. v. Abl. Cap.		
U 7		Mich. Zidarics	85	4	3	5	2		2	2				1							1	3	Üzlethelyiség — T = 4 sz. Abl. Com. v. Abl. Cap.		
U 3		Dna. Jeszenszky	86	3	1	6	4		2	2		1		1	1		1	4	1	2	1	1	Üzlethelyiség — T = 4 sz. Magn.		
U 1	Cons A. à Marczibányi	87	4	—	8	4		2	1		1		2			1	6	1	4	1	3	2 üzlethelyiség — T = 5 sz. Abl. Com.			
T 6	Haupt Gasse	Mich. Gross	88	1	2	2	1		1	1				1	1						1	2	2 üzlethelyiség — T = 2 sz. Aul. Min.		
T 16		Mart. Adlitzer	89	1	2	2			1	1				1							1	1	mézeskalácsos — T = 2 sz. Abl. Civ.		
T 18		Ant. Schnirch	90	2	—	6	2		2	2		1	1		1	1		1	1		1	2	gyógyszertár, laborral — T = 3 sz. Abl. Com. (istálló l. 23 sz.)		
T 20		Math. Ráth	91	2	—	2	—		1	1				1							1	1	aranyműves — T = 7. sz. Eppi Dioec.		
T 22—24		Mart. Adlitzer	92	5	4	9	3		2	2		1			1		1	4		1	2	2 üzlethelyiség — T = 2 sz. Abl. Civ.			
T 26		Haered. Joann Pavianovish	93	—	4	2	4		3	1				1		1	4	1	2	2	2	2	üzlethelyiség, italmérés — T = 3 sz. Abl. Com.		
SzH 1	Land Haus Gasse	Ars. Radics	94	—	—	3	—			1											1	1	2 üzlet — T = 1 sz. Abl. Abs.		
SzHt 7		Haer. Georg Haffner	95	1	—	2	1		1	1		1									1	1	üveges — T = 1 sz. Abl. Abs.		
SzHt 7		Haer. Georg Jelky	96	—	—	2	2		1	1		1					1	2			1	2	2 üzlet — T = 2 sz. Abl. Civ.		
Oh 2		Xav. Cristens	97	—	3	4	2		2	1		1	1				1	5	1	2	2	2	Könyvkereskedés, italmérés — T = 3 sz. Abl. Com.		
Oh 4		Vidua Mart. Adlitzer	98	1	3				2								1	2			1	1	1	Italmérés — T = 1 sz. Abl. Abs.	
Oh 6		Math. Ferderber	99	1	4	3	8		2	4		1		1	3		1	1			2	4	Kávéház — T = 5 sz. Eppi Tit. (istálló l. 124 sz.)		
Oh 8		Ctis à Cziráky	100	2	3	3	6	3	6	3	1	1			1	1	2	12	2	3	2	3	T = 9 sz. II. em. Eppi Dioec. + Abl. Abs.		
Oh 10		Carl. Mócsy	101	2	1	3	8		1	2		2			1		1	6	1	2	1	2	T = 4 sz. Abl. Com.		
Oh 12		Joann Pauer	102	3	5	4	4		4	4				1	2		1	4	1	1	1	4	T = 5 sz. Magn.		
Oh 14		Jos. Csik	103	2	3				2			1					1	2			1	1	1	T = 1 sz. Abl. Abs.	
Oh 16	Viduae Jos. Kronavetter	104	2	2				3					1							1	1	1	Alkalmatlan		
Oh 18	Ant. Szeth.	105	2	1	2	1		2	1		1	1		1						1	1	1	T = 2 sz. Abl. Civ.		
Oh 20	Joann Nickl	106	1	1	2	1		1	1											1	2	1	T = 1 sz. Abl. Abs.		
Oh 22	Xav. Plechner	107	1	1	2	—		1	1		1			1						1	1	1	T = 1 sz. Abl. Abs.		
Oh 24	And. Schnirch	108	3	4	4	9		4	3					1	2		1	6	1	2	1	4	T = 6 sz. Supr. Com.		
Oh 26	Ad Domum Regnicolarum Spectans	109																						Szükség esetén az istállók és kocsi-színek igénybevehetőek.	
Oh 27	Seb. Szautter	110	1	1				2													1	1	1	Alkalmatlan.	
Oh 25	Math. Boralics	111	1	2				1													1	1	1	T = 1 sz. Abl. Abs.	
Oh 23	Georg Vatterburger	112	1	3	2	2		3	1		1		1	1						1	3	1	2	T = 2 sz. Abl. Civ.	
Oh 21	Xav. Falkoner	113	4	1	5	2		2	2											1	2	1	2	T = 3 sz. Abl. Com.	
HL 3	Jac. Weisz	114	2	3				1													1	1	1	T = 1 sz. Abl. Abs.	
HL 4	Ant. Haiszhand	115	1	1				2			1										1	1	1	Alkalmatlan	
HL 6	Joann Sztankovics	116	2	2				2													1	1	1	Italmérés — Alkalmatlan	
Oh 17	Nic. Czuber	117	2	2				3					1			1	2			1	1	1	1	Péküzlet és műhely — T = 1 sz. Abl. Abs.	
Oh 15	Land Haus Gasse	Joann Oeffner	118	2	3	3	3		2	2				2							1	2	1	2	T = 3 sz. 2 Abl. Civ.
Oh 13		Haer. Handsperger	119	2	2	3	4		2	2				2	1	1	4	1	2	1	2	1	2	T = 3 sz. Abl. Com.	
Oh 11		Rosina Pellerth	120	3	3	4	6		3	1		1		1		1	6	1	3	2	2	2	2	T = 5 sz. Prothonotarius v. Eppi Tit.	
Oh 9		Math. Jalics	121	1	1	3	1		1	1		1		1	1	1	4	1	3	1	1	1	1	T = 2 sz. Abl. Civ. v. Abl. Abs.	

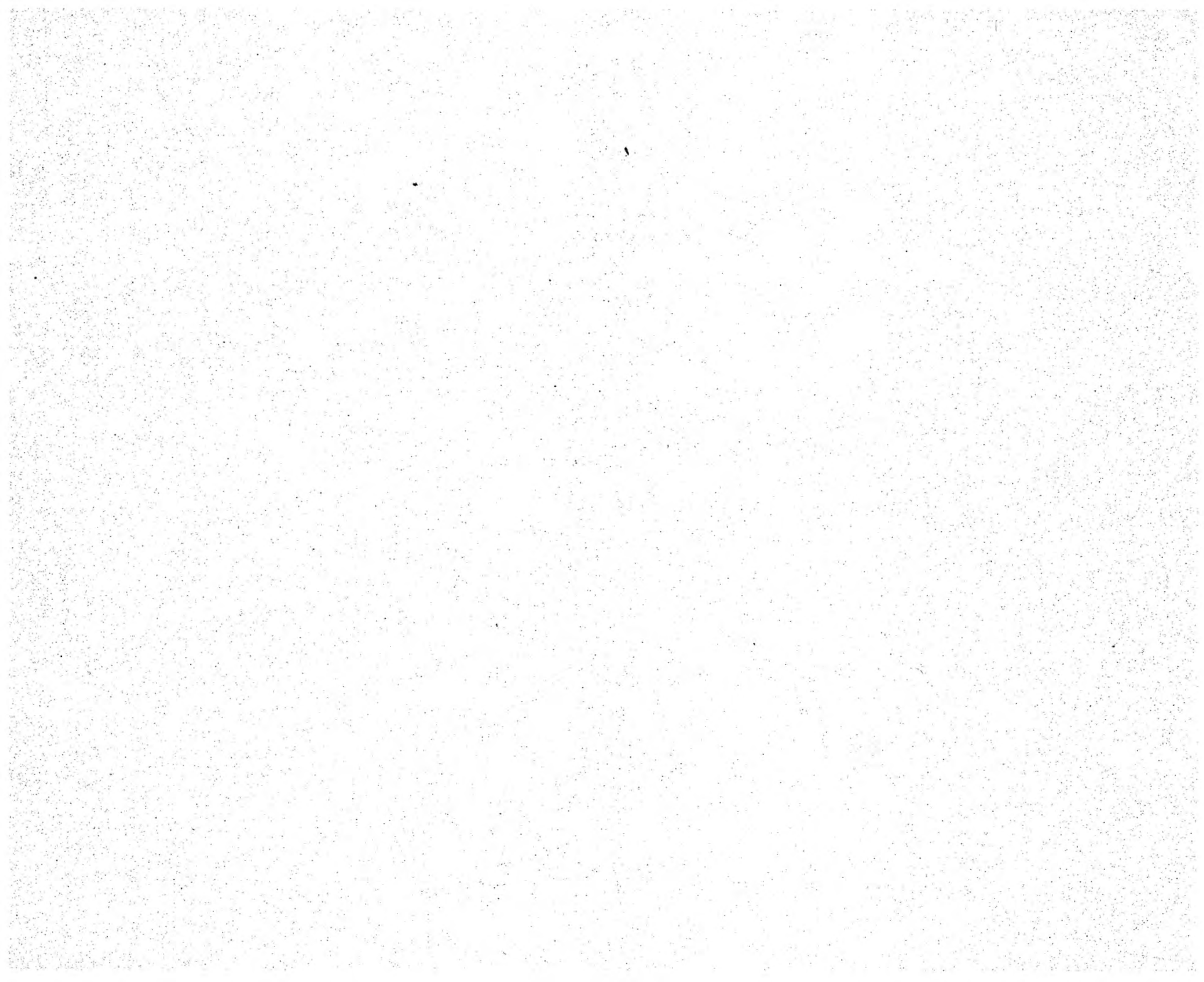

Mai cím	Utca neve	Háztulajdonos neve	Házzsám	Szobák sz.		Konyhák		Kamrák		Éléskamrák		Istállók		Kocsi-színek		Megjegyzés							
				fsz.		I. em.		II. em.		fsz.		I. em.		II. em.			száma ló részére	száma kocsi részére	Pince	Fáskamra			
				utcai	udv.	utcai	udv.	utcai	udv.	fsz.	I. em.	II. em.	fsz.	I. em.	II. em.								
Oh 7		Viduae Franc Kramer	122	2	2						1		1	4		2	1	T = 1 sz. Abl. Abs.					
Oh 5		Ctis. Car. à Batthyány	123	2	1	8	4			1	1		1	12	1	4	1	T = 5 sz. Abl. Com. v. Abl. Abs.					
		Ignat Jalics	124	3	1	4	2				1	1		1	6	1	2	T = 3 sz. 2 Abl. Civ.					
		Rosaliae Hinka	125	1	—	2	3					1		1	2		1	T = 2 sz. Abl. Civ.					
		Regia Typographia	126																				
		Jos. Névery	127	2	6	3	5				1	1		1	4	1	2	2	T = 5 sz. Supr. Com.				
		Ctis. à Széchenyi	128	2	2	3	4				1			1	9	1	3	2	T = 4 sz. Magn.				
		Joann Burghard	129		1	2					1							1	Péküzlet és műhely — T = 1 sz. Abl. Abs.				
Oh 1—3		Joann Steinhauser	130	1	1	2	1					1						1	T = 1 sz. Abl. Abs.				
		Erasmus Jacob	131	1	2													1	Üvegkereskedés — építés alatt				
		Domus Parochialis	132								1												
SzHt 6		Fundationis Joanne Dimschitz	133	—	2	1	3											1	Kávéház, 2 üzlet. T = 1 sz. Abl. Abs. Aul. Min.				
SzHt 6		Domus Praesidialis	134																				
		Exc. Cameram	135																				
		Spectans	136																				
HA 4	Haupt Gasse	Schola Grem. A. Gymn.	137																				
Fk 2		Ignat Jalics	138	7		10	2				1	1		1	8	2	4	1	3	T = 6 sz. Supr. Com.			
F 4		Publicum Civitense																					
		Diversorum	139	3	1	16	6						2	40	2	4	2	1		Kávéház és 3 italmérés.			
F 6		Anna Mayerhofer	140	2	6	3	6					2			1	1	1	2		T = 5 sz. Eppi. Tit.			
F 8		Ctis. à Maylát	141	2	1	3	5	3	5	1	1	1		1	8	1	3	1	1	T = 6 sz. Supr. Com.			
F 10		Joann Perczky	142	3	2	3	4				1	3			1	1	1	3		T = 4 sz. Abl. Com.			
F 12		Xav. Zolfrank	143	1	1	1	1				1	1						1	1	T = 1 sz. Abl. Abs.			
F 14		Ignat Perger	144	1	1	2	2				1							1	1	T = 2 sz. Aul. Ind.			
F 16		Fran Niedermajer	145	2	5	3	1				2	2						1		T = 3 sz. 2 Abl. Civ.			
F 18		Joann Szacsek	146	8	3	10	4				2			1	4			2	2	Szatócsüzlet — T = 8 sz. 2 Eppi Dioec.			
Bkt 8		Simon Winkler	147	5	—	4	1				1	1						2	1	T = 3 sz. 2 Abl. Civ.			
Bkt 7		Cath. Verther	148	1	1													1	1	Alkalmatlan.			
Bkt 6		Ant. Szeth	149	1	1	2	1				1							1	1	T = 1 sz. Abl. Abs.			
Bkt 5		Paul Lobner	150	—	3	5	1					1		2	6	1	2	1	—	Kovácsműhely — T = 3 sz. Abl. Com. Építés alatt.			
Oh 29		Math. Starch	151	3	1						1			1	2			1	1	Kovácsműhely — T = 1 sz. Abl. Abs.			
Pb 7		Ant. Kitreiber	152	1	2	2	1				1							1	1	T = 2 sz. Abl. Civ.			
		Fran Grobetti	153	3	4	4	3				2	2						1	4	T = 4 sz. Magn. (Istálló 151 sz.)			
Pb 3		Mat Frölich	154	1	—	2	2													Rózsaolajműhely — Alkalmatlan.			
Pb 1		Jos. Ehrenhoffer	155	1		u2												1	2	T = 1 sz. Abl. Abs.			
						bl																	
Bkt 4		Xtoph Schober	156	2	2													1	1	Alkalmatlan.			
Bkt 2—3		Xaver Pösenbacher	157	1	—	3	2				1							1	1	nyereggyártó — T = 2 sz. Abl. Civ.			
Bkt 9		Ther. Sigl	158	5	2	4	3				1							2	2	mészárszék — T = 4 sz. Abl. Cap.			
F 23		Jos. Tapolcsányi	159	1	—	2	1				1							1		T = 1 sz. Abl. Abs.			
F 21		Fran. Oeffner	160	3	—	5	2				1	2						2	2	T = 3 sz. Aul. Ind.			
F 19		Mart. Fridmann	161	1	1	2	2				1	1						1	2	T = 2 sz. Abl. Civ. v. Abl. Abs.			
F 17		Regina Majer	162	1	—	2	1				1			1	4			1	1	T = 1 sz. Abl. Abs.			
F 15		Fran Nidermayer	163	4	2	5	6	5	1	2	3	2		2	1	1	1	12	1	4	2	6	P. italmérés — T = 8 sz. Graeci v. uniti Archi Eppi
F 13		Math. Schadl	164	1	1	2	3				1							2	1	T = 2 sz. Abl. Civ. v. Abl. Abs.			
F 11		Joann Holl	165	2	1	3	1				1							1	2	T = 2 sz. Abl. Civ. v. Abl. Abs.			
F 9		Maur. Böhm	166	2	1	3	1				1							1	1	T = 2 sz. Abl. Civ. v. Abl. Abs.			
F 7		Jos. Draskovics	167	3	5	1					1			1	4	1	1	2	2	T = 3 sz. Abl. Com.			
F 5		Elis. Orlandini	168	3	2	6	4											1	2	Üvegkereskedés — T = 5 sz. Magn.			
F 3		Haer. Joann Staudinger	169	1	—	3	1	3	1	1	1	1						1	2	— T = 3 sz. 2 Abl. Civ. v. 1 Abl. Com.			

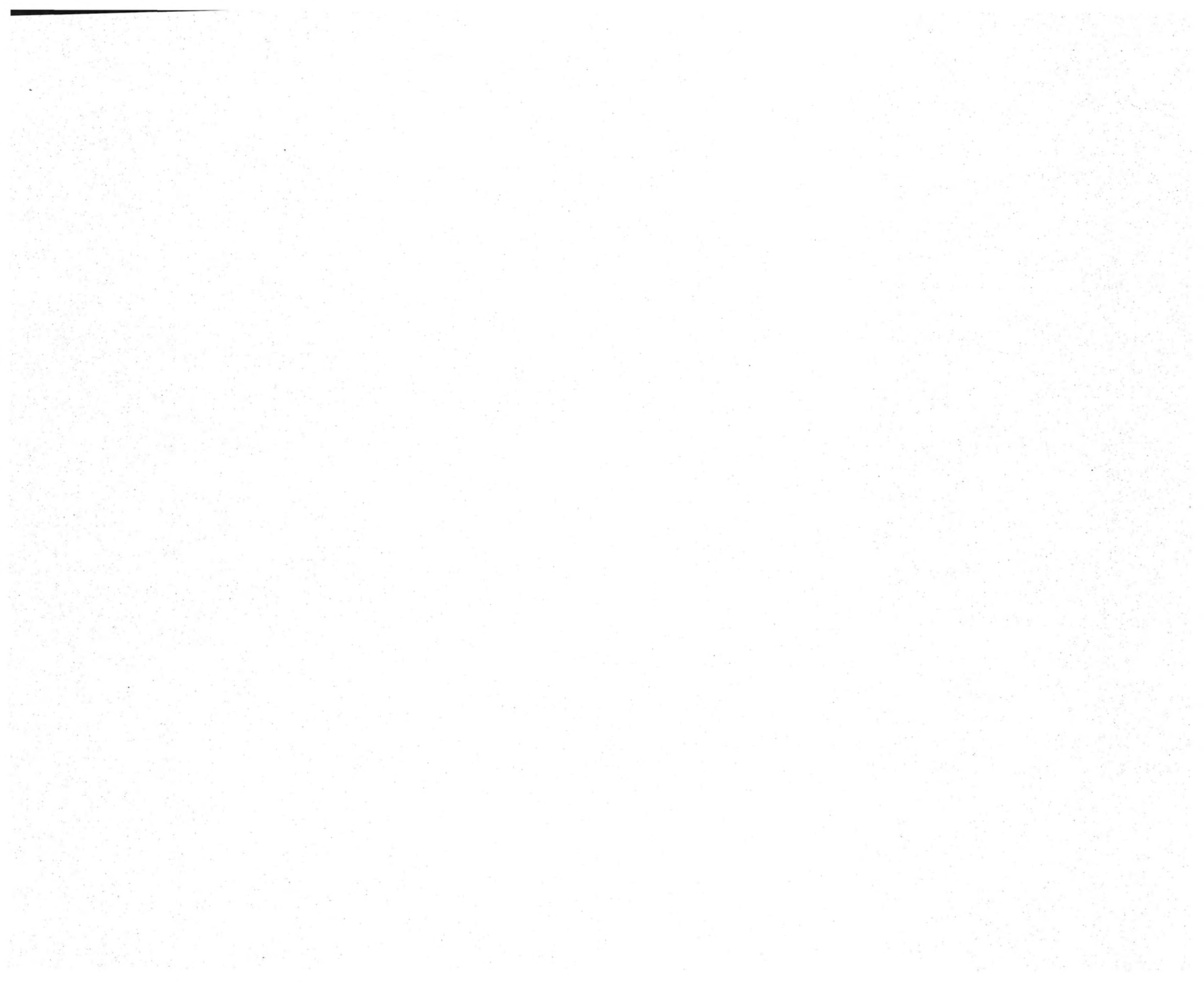

Mai cím	Utca neve	Háztulajdonos neve	Hátszám	Szobák sz.		Konyhák		Kamrák		Éléskamrák			Istállók		Kocsi-színek		Megjegyzés						
				I. em.		II. em.		I. em.		II. em.		I. em.		II. em.		száma ló részére		száma kocsi részére	Pince	Fáskamra			
				utcal	udv.	utcal	udv.	utcal	udv.	fsz.	I. em.	II. em.	fsz.	I. em.	II. em.								
HAt 3		Haeredum Math Nepauer	{170 171	1 2	— —	3 6	— 1			2 1	1 1						1	2	Szatócsüzet — T = 1 sz. Abl. Abs. Italmérés — 1 üzlet — T = 3 sz. 2 Abl. Civ. v. 1 Abl. Com.				
TM 8		Joann Trettina	172	1	1	2	2	2	1	1	1	1					1	2	Az épületben működő postahivatal miatt alkalmatlan				
TM 10		Thomas Vild	173	1	1	1	1			1	1						1		T = 1 sz. Abl. Abs.				
TM 12		Fran. Perlberg	174	2	1	2	3			1	1						2	2	T = 2 sz. Abl. Civ.				
TM 14		Car. Klier	175	1	—	2	—			1	1						1	1	Alkalmatlan				
TM 16		And. Pscherer	176	2	1	2	1			1	1			1	2	1	2	1	1	T = 2 sz. Abl. Civ. v. Abl. Abs.			
TM 18		Pauli Huber	177	2	1	3	3			1	2							1	1	T = 3 sz. 2 Abl. Civ.			
TM 20		Georg Kracsál	178	2	—	2	1			1	1							1	1	T = 1 sz. Abl. Abs.			
TM 22		Elis. Strasser	179	2	1	3	1			2	1							1	1	T = 2 sz. Abl. Civ. v. Abl. Abs.			
Bkt 1		Vig. ad Porta Viennens. Vigilia sopra Portam Viennensem	180																				
	Consilium Gasse	Christina Mahlern	181																				
			182	3	1	4	3												2	2	Szatócsüzet — T = 3 sz. Abl. Haydoniarum		
TM 27		Ant. Bernacsky	183	1	2	u2 b1	2			1	2								1	2	T = 2 sz. Abl. Civ. v. Abl. Abs.		
TM 25		Mart. Sigl	184	2	3	u2 b2	1			2	2								2	2	T = 2 sz. Abl. Civ. v. Abl. Abs.		
TM 23—21		LB à Pecsényi	185	7	1	8	8			3	2				2	20	2	6	4	4	Összevont kettős ház. — T = 8 sz. Eppi. Dioec.		
TM 17		Georg Kapelner	186	2	—	3	2	—	2	1	1	1			1	4			1	2	T = 3 sz. 2 Abl. Civ. v. Abl. Conv.		
TM 15		Jos. Mak	187	2	4	u2 b3	2			2	2								1	3	T = 4 sz. Abl. Com.		
TM 13		And. Pscherer	188	2	—	4	—			1	1				1	*	2	1	2	1	1	T = 2 sz. Abl. Abs.	
TM 11		N. Meinhard	188 1/2	b3		b3				1	1										1	1	T = 2 sz. Abl. Civ.
TM 9		Turris Polverum	189																				
TM 7	Jos. Veber	190	u6 b6	5	u6 b6	7	7	2	6	4	3		1	1	2	2	16	2	4	1*	T = 15 sz. Bar. R. + 1 Magn.		
TM 5	Fratrics	191	1	1	2	1			1	1				1	3			1	1	1	1	T = 1 sz. Aul. Min.	
TM 3	Car. Majtényi	192	1	1	u2 b2	4			1	1				1	4	1	1	1	1	1	1	T = 3 sz. Jelenleg a városparancsnok lakja	
TM 1	Franc. Sztatiny	193	u5 b3	5	u5 b5	9			3	2			1	2		2	14	2	4	2	3	T = 10 sz. Jelenleg 2 tábornok lakja	
HAt 1		Antehac Vigiliae	194																				
HAt 2		Scholae Normaly	195																				
HAt 1		Aedificium E. Camerae Reae	196																				
T 15		Domicella Horányi	197	2	—	2	1			1									1	1	1	1	Alkalmatlan
SzHt 1—4		Joann Veninger	198	1	—	5	1		1	1									1	2	1	2	Borbély, Lottó, Italmérés — T = 2 sz. Abl. Abs.
		Vidua Tresanszky	199	2	2	4	6	—	4	2	2	1	2						1	2	1	2	Üzlethelyiség — T = 6 sz. Eppi. Tit. (istálló l. 125 sz.)
T 15	Haupt Gasse	Ctis à Brunsvick	200	—	8	u3 b6	7		3	2				1	2	2	12	2	5	2	2	2	2 üzlethelyiség — T = 8 sz. Eppi Dioec. v. Supr. Com.
T 13—11		Principis ab Eszterházy	201	5	2	5	2		4	2					2	10	2	4	3	3	3	3	Könyvkötőműhely — T = 4 sz. Magn.
T 9		Turis Pulveria	202																				
T 7		Haer Steph. Persa	203	1	5	u3 b4	2		3	2				1	1	1	6			3	3	3	Bádogosműhely — T = 5 sz. 2 Cap.
T 5		Jos. Laszlovszky	204	3	3	u4 b4	5		2	2		1		2		2	10	1	3	2	3	3	Vaskereskedés T = 6 sz. Supr. Com.
T 3		Joann. Schauer	205	1	—	2	2		1	1				1		2			1	1	1	1	T = 1 sz. Abl. Abs. v. Aul. Min.
T 1		And. Palkovics	206	2	1	3	4		2	2		1	1	2		1	4	1	2	2	2	2	Italmérés — T = 3 sz. Aul. Ind.
Dt 7		Haer Joann Fischer	207	—	1	1	2		1	1									1	1	1	1	Nyeregyártóműhely — T = 1 sz. Abl. Abs.





Mai cím	Utca neve	Háztulajdonos neve	Szobák sz.						Konyhák				Kamrák	Éléskamrák	Istállók	Kocsi-színek					Megjegyzés		
			fsz.		I. em.		II. em.		fsz.	I. em.						fsz.	száma	ló részére	száma	kocsi részére		Pince	Fáskamra
			utcai	udv.	utcai	udv.	utcai	udv.		fsz.	I. em.	I. em.											
Dt 6		Georg Zeithl	208	—	3	2	1		2	1		1						1	2	Szatócsüzet, üveges — T = 2 sz.			
Dt 4—5	Parade Platz	Praelaturae Kremifanensis	209	1	4	6	5		3	2			2	2	8	2	6	3	4	Abl. Civ. v. Abl. Abs. 3 üzlethelyiség — T = 6 sz. Supr. Com.			
Dt 3		Principissa à Batthyány	210	2	2	u3 b5	11 b7	4	3	1	1			2	20	2	12	1	2	T = 12 sz. Bar. R. és Abl. Abs.			
Dt 1—2		Ignat. Schild	211	u1 b3	1	u2 b3	3		2	2			1						1	3	T = 4 sz. Abl. Com.		
		Cons à Bikessy	212	2	4	3	1		3	1				1	2	1	3	1	3	— T = 3 sz. Abl. Com.			
		Franc. Heichele	213	1	1	9	1		1	3			1	1				2	2	Borbélyműhely, péküzlet — T = 4 sz. Conv.			
Dt 18	Zeug Hausz Gasse	Vigiliae supra Portam Aquaticensis	214																				
		Ad fundum Religionarium Spectans	215																				
Sz 5—9		Suprema Armorum Praefectura	216																				
Sz 1—3		Theatrum	217																				
SzGyt 1—2		Ctis Vincen Sándor	218																	Építés alatt.			
SzGyt 3		Aquaeductus	219																				
Sz 2		Joann Rökl	220	1	2	1	2		2				1					1	1	Kávéház, italméréssel — T = 2 sz. Aul. Ind.			
SzGy 3		Fran Hoczlinger	221	2	4	3	2	3*	2*	3	2	2	1					1	3	T = 5 sz. Aul. Ind. * Tetőtérben			
		Franz Majerfy	222	2	1	5	4		2	1				1	4	1	2	2	2	Italmérés — T = 4 sz. Magn. v. Eppi Tit.			
Sz 6		Ctis à Ráday	223	4	2	9	3		2				2	1	4	2	4	1	1	T = 6 sz. Supr. Com.			
Sz 4		Georg Hesz	224	3	3	4	3		3	3			1	2	1	1	3	2		P. Italmérés — T = 4 sz. Magn.			
Dt 16		Ad Cittem spectans	225																				
Dt 17		Capitales Vigiliae Militares	226																				
SzGy u		Vigilia infra Portam Albensis	227																				
SzGy u		Vigilia infra Portam Albensis	228																				

Signatum Budae die 4. Julii 805

Per Ignatum Perger mupr.  
qua  
Maglter exmissum Senatorem

Conscriptió Supplementalis

Anton Neuwerth	14	—	5	4	2		2	2					1	2	1	1	1		
Steph. Pauler	19	2	2	3	4		2	2			1						2		
Com. Vinc. Sándor	218	11	8	u12 b14	3		3	2		1	2		1	20	3	8	1		

Signatum Budae die 15 Febr. 807

Per Ignatum Perger  
qua  
Maglter exmissum Senatorem



## EGY BUDAI MENDEL NÜRNBERGBEN

Joselman (Josel) Rosheim (megh. 1554) a német zsidóság képviselője volt a hatóságok előtt. Magára vállalta félszázadon át a közép-európai hitközségek belső ügyeinek rendezését, a fenyegető veszedelmek elhárítását, védelmezésüket szóval és tollal az ellenük emelt vádakkal szemben.<sup>1</sup>

Így került kapcsolatba a magyarországi zsidókkal is. Héber Naplójában beszámol a koholt vérvád alapján megégetett bazini mártírokról. Harminchat áldozatot említ.<sup>2</sup> A szörnyűség hírére Günzburgban összegyűlt küldöttek ismét őt kérték fel, hogy szerkesszen emlékiratot Ferdinándhoz a bazini kegyetlenségről és a vérvád miatt bebörtönzött marcheggi zsidók szabadon bocsátásáért. A bizonyára nagy érdekességű írás elveszett.<sup>3</sup> „Sejthető azonban, hogy milyen jellegű lehetett, és mely pápai s császári okiratokat választott ki a történelemben jártas férfiú, hogy meggyőzze a mélyen vallásos Ferdinándot a vérvád értelmetlenségéről.”<sup>4</sup>

Hadd jegyezzük meg itt, hogy részben a bazini zsidóégetés hatására adja ki Andreas Osiander evangélikus prédikátor is 1540-ben — névtelenül és a hely megjelölése nélkül — iratát: „Ob es war und glaublich sey, dass die Juden der Christen Kinder heymlich erwügen und ihr Blut gebrauchen.” Ő harminc áldozatról tud.<sup>5</sup> A krakkói Memor-könyv huszonnégynek nevét sorolja fel.<sup>6</sup>

Még egy ízben említ Rosheim magyarországi zsidót. Ez képezi éppen dolgozatunk tárgyát.

*Széfer Hammikna* című héber munkájának autográf kézírata az oxfordi Bodleianában található (Opp. 712.). 1546-ban írta. Két részből áll. Az első, amelynek csak a vége maradt meg, etikai célzattal példákat hoz a zsidó történelemből, a saját korából is. A második meg elmékedéseket és filozófiai jellegű magyarázatokat tartalmaz.

<sup>1</sup> Hevesi Simon: A „nagy szószóló”. IMIT Évkönyve. 1908. 7—41.

<sup>2</sup> J. Kracauer, REJ 16 (1888) 90, 98; A. Scheiber: Juden und Christen in Ungarn bis 1526. Kirche und Synagoge. Ed. K. H. Rengstorf—S. von Kortzfleisch. II. Stuttgart, 1970. 566.

<sup>3</sup> Scheiber Sándor: Héber kódexmaradványok magyarországi kötéstáblákban. Bp., 1969. 58.

<sup>4</sup> S. Stern: Josel von Rosheim. Stuttgart, 1959. 72—73, 144.

<sup>5</sup> Osiander, Andreas: Schrift über die Blutbeschuldigung. Ed. M. Stern. Berlin, 1903. XV; A. Müller: Geschichte der Juden in Nürnberg. 1146—1945. Nürnberg, 1968. 87.

<sup>6</sup> D. Kaufmann: Die Märtyrer des Pösinger Autodafés von 1529. MGWJ 38 (1894) 426—429.



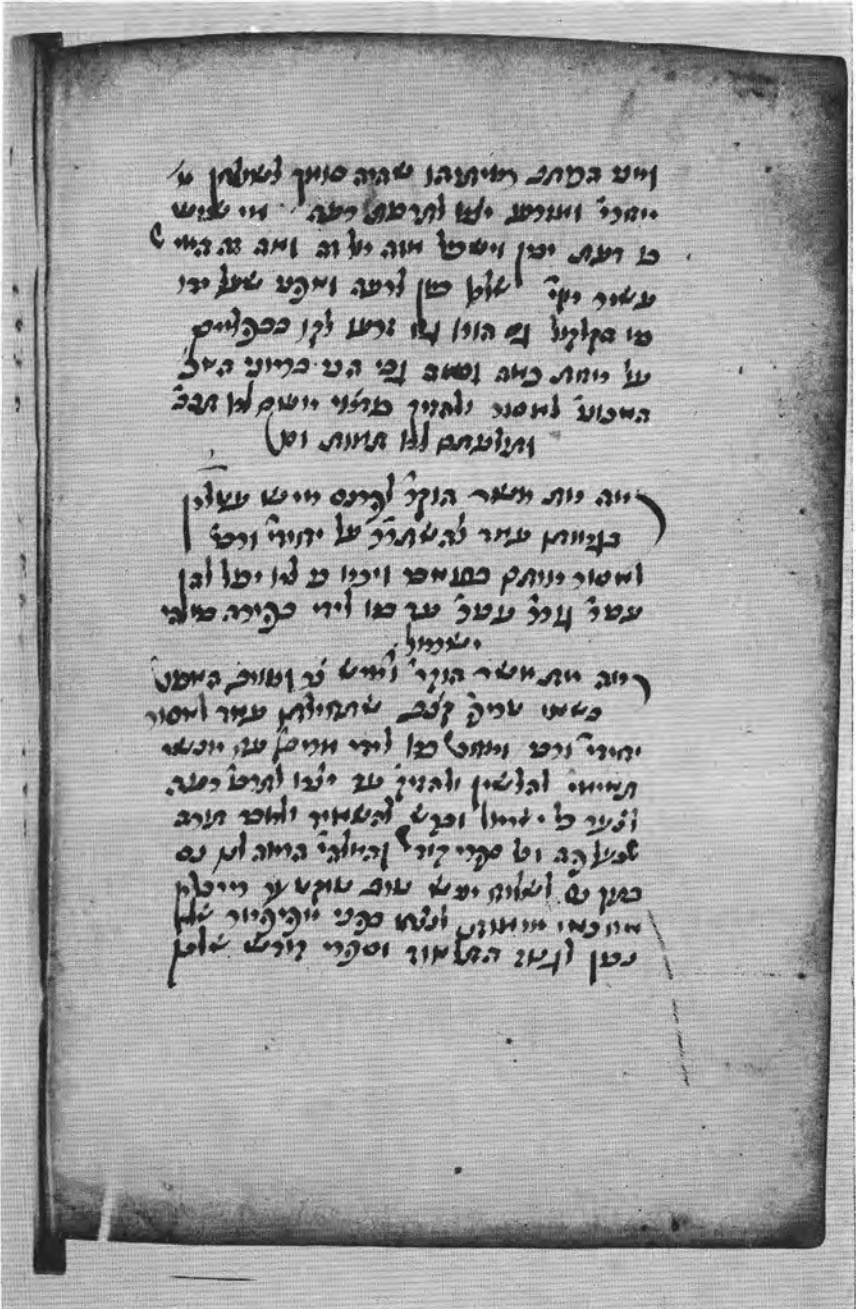

2. Rosheim oxfordi kézírata a budai Mendelről. Opp. 712. 68b.

Az első részben található a bennünket érdeklő eset.<sup>7</sup> A muziv stílusú fogalmazásból a következő történelmi értesítés hámozható ki. A nürnbergi zsidók 1499-es kiűzetésének előidézője egy nagyon gazdag zsidó volt a budai gyülekezetből (בקהלה אובין). A nürnbergi hitközségben akart megtelepedni. Hatalomra tört, hogy „a nagyokat ledöntse és az alacsony sorban levőket felemelje”. Mindezt vagyona segítségével kívánta elérni. A zsidók hevesen ellenezték, noha a tervet már a polgármester is magáévá tette. Ez utóbbi bosszúból megszervezte a városi tanácsot, hogy — Ulm példájára — a császártól kérjék a zsidók kiűzését és házaik elkobzását. Az Északról jött gazdag ember, aki nem akart a gyülekezetnek ártani, csupán önmagának használni, később elvesztette vagyonát és befolyását. A nevét nem mondja meg: „Egy valaki” (שדדון מאן דדון). „Én, aki írom ezt, láttam őt mások asztalához támaszkodni, s ivadéka rossz útra tért.”

Rosheim sine ira et studio rögzíti az eseményeket. Nem a budai zsidónak tulajdonítja a kiűzetést, de a hatalomra való törekvése és a hitközséggel való összetűzése közvetetten előidézője lett ennek. Értesítésének hitelt kell adnunk, hiszen kortársként tanúja volt mindennek, ismerte a főszereplőt és fiát.

E történelmi részlet eddig ismeretlen volt. A nürnbergi zsidók kiűzetését tárgyaló nem héber források okul az erős létszámgyarapodást, uzsorát és a keresztyének kizsákmányolását hozzák fel.<sup>8</sup> Egyébként nem sok eredménye volt, mert alig három évtizeddel később a közeli Fürthben alakul virágzó hitközség, amelynek tagjai megtalálják a kapcsolatot a nürnbergi kereskedőkkel és iparosokkal.<sup>9</sup>

Ki volt ez a budai zsidó? A szöveg kiadója a bevezetésben (24. l.) fájljaja, hogy nincs semmi fogózó az azonosításhoz. Jegyzetben azonban jó érzékkel azt írja (12. l.): „Lehet, hogy itt célzás történik nevére.”

Valóban, a מן (man) szó fölötti rövidítés a Man, Mandel, Mendel családra utal. Ez a középkorvégi Magyarország legtekintélyesebb, leggazdagabb zsidó familiája. A mai tudományos felfogás szerint feltehetően Németországból vándorolt be Magyarországra és az 1470-es évektől Budán, Pozsonyban és Sopronban mutatható ki. A korán kikeresztelkedett Ernuszt János királyi kincstartó javaslatára Mátyás király ennek a családnak adta a zsidó prefektúrát. Nyilván Ernuszt baráti köréhez, talán rokonságához tartozott.<sup>10</sup> Négy Mendelt ismerünk név szerint ebben a tisztségben (praefectus iudeorum).<sup>11</sup> Feladata a királyi kincstár számára a zsidók adójának beszédése volt. Ennek fejében a királytól kiváltságban részesült és védhette a zsidóság érdekeit a támadásokkal szemben. Ünnepi alkalmakkor díszes csapat élén kísérte a királyt és felmentést kapott a megkülönböztető jel viselése alól. A magyar zsidóság felett hatalmat gyakorolt. A prefektúra — a mohácsi véiszt követő zsidóüldözések és kiűzetések következtében — megszűnt.<sup>12</sup> A Mendeleknek ezentúl nem találjuk nyomát az országban. 1534-ben egy gazdag zsidó kereskedő azzal az ajánlattal fordult Grittihez, János király kormányzójához, hogy tíz esztendőn át évi tízezer márkát fizetne, ha

<sup>7</sup> Iosephi de Rosheim Sefer Hammiknah. Ed. H. Fraenkel—Goldschmidt. Jerusalem, 1970. 12—13.

<sup>8</sup> E. Mummenhoff: Die Juden in Nürnberg bis zu ihrer Austreibung im Jahre 1499. Gesammelte Aufsätze und Vorträge. I. Nürnberg, 1931. 326—334. További irodalom: E. G. Lowenthal, Publications of the Leo Baeck Institute. Year Book. 15 (1970) 235.

<sup>9</sup> G. Michelfelder: Die wirtschaftliche Tätigkeit der Juden Nürnbergs im Spätmittelalter. Beiträge zur Wirtschaftsgeschichte Nürnbergs. I. Nürnberg, 1967. 257.

<sup>10</sup> A. Kubinyi, Enc. Jud. XI. Jerusalem, 1971. 1316.

<sup>11</sup> Ph. Grünvald: Die Porträt-Siegel der Judenpräfecten Ungarns. N. M. Gelber Jubilee Volume. Tel-Aviv, 1963. 285—292.

<sup>12</sup> A. Kubinyi, Enc. Jud. XIII. Jerusalem, 1971. 963.





átengedi neki Budán a prefektus házát és a zsidók utcáját.<sup>13</sup> Van olyan történészünk, aki ebben törekvést lát a zsidó prefektúra visszaállítására.<sup>14</sup>

A török hódoltság idején az egykori Mendel-palota földszintjét — vagy annak egy részét — a Keletről jött szefárd zsidók imatermül használták. Ezt 1964 tavaszán a Táncsics Mihály utca 26. számú lakóházban feltárták és később restaurálták.<sup>15</sup>

A Mendelek külföldről való betelepedésére mutat, hogy megtartották kinti kapcsolataikat, sőt oda vissza is tértek. 1505-ben Prágában találunk egy budai Mendl zsidót,<sup>16</sup> 1528—1559-ben ugyanott rabbiként valakit ebből a családból.<sup>17</sup> 1508-ban egy breslaui polgárnak folyósít kölcsönt a budai Juda Mennlein.<sup>18</sup> 1516-ban Jacobus Mendel prefektus országos főrabbi-méltóságot akar létesíteni, s erre külföldről (de externis partibus) szeretne valakit idehozatni.<sup>19</sup> Ha ismernők a személyt, ez is mutatna a Mendelek származási helyére, vagy útjuk irányára.

Most, hogy tudjuk Rosheimtől a nürnbergi esetet, egyszeribe fény derül eredetükre. Nürnbergből jöhettek. A nürnbergi Hallerek hozhatták őket ide, akik közül az egyik — Haller János, budai német patricius — Szerencsés Imrével is szoros baráti és üzleti kapcsolatot tartott.<sup>20</sup> Lehet azonban más nürnbergi kereskedőkre is gondolnunk, akiknek áruival — főleg textíliákkal — Budán élő és meghonosult családtagjaik, vagy faktoraik foglalkoztak. Hiszen ebben a korszakban is Nürnberg vezet a magyar piacon.<sup>21</sup> Ugyanaz volt a nürnbergiek szerepe a Mendel-családdal kapcsolatban, mint a Cottaké Szerencsés Imre sorsa alakulásában. Ők voltak a manuduktorok, hogy Spanyolországból Magyarországra jöjjen.<sup>22</sup>

Rosheim értesítésének történeti hitelét — legalább részben — igazolnunk lehet. A szóban forgó időszakban valóban ott van egy Mendel Nürnbergben. Miksa császár 1497 végén a neki szolgálatot tevő Mendel zsidónak a várossal 200 forintot fizettet.<sup>23</sup>

Talán nem tévedünk, ha Rosheim szövegéből azt olvassuk ki, hogy ez a Mendel — budai családjának példáját követve — Nürnbergben is akar zsidó prefektúrát létesíttetni a maga számára.<sup>23a</sup>

<sup>13</sup> Szerémi György emlékirata Magyarország romlásáról. Kiadta: *Wenczel Gusztáv*. Pest, 1857. 339—340; M. Zs. O. XII. No. 8.

<sup>14</sup> Az előbbi mű *Székely György* által eszközölt kiadása. Bp., 1961. 243, 306.

<sup>15</sup> *M. T. Papp*: Baudenkmäler im mittelalterlichen Judenviertel der Budaer (Ofner) Burg. *Acta Technica* 67 (1970) 205—225; *Zolnay László*: Középkori zsinagógák a budai Várban. *Budapest Régiségei* 22 (1971) 271—284.

<sup>16</sup> *J. Heřman*, *Judaica Bohemiae* 5 (1969) 64; M. Zs. O. XII. No. 22.

<sup>17</sup> *J. Heřman*, *ibid.*, 69.

<sup>18</sup> *B. Brillling*: *Geschichte der Juden in Breslau von 1454 bis 1702*. Stuttgart, 1960. 77; M. Zs. O. V/1. No. 250.

<sup>19</sup> M. Zs. O. V/1. No. 268.

<sup>20</sup> *A. Kubinyi*: Die Nürnberger Haller in Ofen. *Mitteilungen des Vereins für Geschichte der Stadt Nürnberg* 52 (1963/64) 80—128.

<sup>21</sup> *Kubinyi András*: Budai kereskedők udvari szállításai a Jagelló-korban. *Budapest Régiségei* 19 (1959) 103. Szerencsés Imrével legújabbán *A. Siev* foglalkozott egy gyengén dokumentált dolgozatban: *The Strange Path of An Apostate Jew*. *Samuel K. Mirsky Memorial Volume*. New York, 1970. 263—270. *I. S. Lange* sem azonosítja Méir Katzenellenbogen rezponzumának alakját Szerencsés Imrével: *T'schuhwoth des Maharam Padua*. Nr. 87. *Verband Jüdischer Lehrer und Kantoren der Schweiz*. Bulletin. Nr. 16. 1972. 6—10.

<sup>22</sup> *Kubinyi András*: Spanyol zsidók a középkori Budán. M. Zs. O. XII. Bp., 1969. 19—26; *F. Cantera Burgos*: La familia judeoconversa de los Cota de Toledo. Madrid, 1969; El poeta Rodrigo Cota y su familia de judíos conversos. Madrid, 1970.

<sup>23</sup> *A. Müller*: *Geschichte der Juden in Nürnberg*. 1146—1945. Nürnberg, 1968. 75.

<sup>23a</sup> Voltak hasonló törekvések másutt is Európában központi zsidó méltóság létesítésére. Lásd *S. Goldmann*: Die jüdische Gerichtsverfassung innerhalb der jüdischen Gemeindeorganisation. „Udim” 2 (1971) 59—63.

Rosheim további szavait, hogy ivadéka rossz útra tért, kétségtelenül úgy kell értenünk, hogy kitért.

Tudunk is egy Christoph Mendelről, aki 1534-ben felvette az evangélikus hitet, és teológiai műveiben úgy nevezi magát: „Hunger genant, von Ofen”, vagy „Christoff Mandel von Ofen.”<sup>24</sup> 1536-ban Nürnbergben kiadott művét (Das Jesus Christus) Brandenburgi György örgrófnak ajánlja. Ez Szerencsés Imrével is jó viszonyban volt. Ő patronálta Christoph Mandelt, s meghívta a héber nyelv tanárának Ansbachba.

G. Hammann kitűnő tanulmányában bebizonyítja, hogy korábbi neve Jacob volt.<sup>25</sup> A továbbiakban azonban nem tudjuk őt követni, hogy fia lehetett a leghíresebb zsidó prefektusnak, Jacobusnak. A középkorban a zsidók között nem volt szokás, hogy apa és fia azonos nevet viseljen.<sup>25a</sup> A név nem bizonyít semmit. A budai zsidók épp ezt használták leggyakrabban.<sup>26</sup>

Jacob-Christoph kétségtelenül fia volt a szóban forgó nürnbergi Mendelnek, akinek utónevét egyelőre nem ismerjük. Hogy valóban így van, hadd bizonyítsuk a következővel. A kiűzetés után zsidó nem tehetette be lábát a városba. Egy ízben tettek kivételt csupán: 1529-ben Brandenburgi György örgróf kérésére megengedik Mendel zsidónak, hogy negyed évre Nürnbergbe jöhessen.<sup>27</sup> A protektor személye kétségtelenné teszi, hogy Jacobról van szó, aki akkor még zsidó és csak öt év múlva veszi fel a Christoph nevet és a keresztséget. Nyilvánvalóan Nürnberg volt korábbi tartózkodási helye is, akár atyjáé. Azért akart oda visszatérni.

Rosheim művén kívül még egy — eddig kiadatlan — héber forrás említi a magyarországi Mendeleket. Ábrahám Farissol, a neves ferrarai exegéta, geográfus és polemikus, *Mágén Ábrahám* c. vitairatában<sup>28</sup> 1505 és 1512 között a következőt írja (XLI. fejezet, az Orsz. Rabbiképző Intézet 131. számú kéziratában 59b): „Napjainkban is találhatóak Spanyolország tartományaiban és Magyarországon zsidó fejedelmek, akik föléljük (mármint a zsidók fölé) vannak helyezve” (כמו שנמצאו כבר בימינו בגלילות ספרד ובארצות האונגרי' שרי ישראל ממונים עליהם).

Az utóbbi megjegyzés minden bizonnyal a Mendelekre vonatkozik.<sup>29</sup>

A két héber szöveg is dokumentálhatja, mennyire időszerű, hogy összegyűjtsük a Magyarországra vonatkozó héber forrásokat. Ezeknek a Magyar Zsidó Oklevéltár sorozatában külön kötetet kívánunk szentelni. Kohn Sámuel könyve óta kilencven esztendő telt el.<sup>30</sup> Időközben számos új forrás került elő. Különben is, Kohn csak magyar fordítást adott, az eredeti hébert elhagyta. Ezúttal kéziratokból folyó kritikai kiadásról lenne szó. Ebben helyet kapna a dolgozatunk alapját képező szöveg is.

<sup>24</sup> M. Zs. O. XII. No. 10.

<sup>25</sup> G. Hammann: Konversionen deutscher und ungarischer Juden in der Reformationszeit. Zeitschrift für bayerische Kirchengeschichte 39 (1971) 220—230.

<sup>25a</sup> E. R. Samuel: New light on the Selection of Jewish Children's Names. The Jewish Historical Society of England. Transactions 23 (1971) 72—74; „Jews never named children after living parents.”

<sup>26</sup> Büky Béla: Keresztnevéadási szokások Budán 1470—1541 között. Nyelvtudományi Értekezések. 70. Bp., 1970. 143.

<sup>27</sup> A. Müller: Id. m. 110.

<sup>28</sup> Részleteket adott ki belőle S. Löwinger, Hazofeh 12 (1928) 277—297; REJ 105 (1940) 23—52.

<sup>29</sup> A. Posnanski: Schiloh. Leipzig, 1904. 264.

<sup>30</sup> Kohn Sámuel: Héber kútforrások és adatok Magyarország történetéhez. Bp., 1881.

## EIN OFNER MENDEL IN NÜRNBERG

Joselman (Josel) Rosheim (gest. 1554) erzählt in seinem jetzt herausgegebenen Werk *Sefer Hammiknah* (ed. A. Fraenkel-Goldschmidt. Jerusalem, 1970. pp. 12—13.), dass ein reicher Ofner Jude sich in der Nürnberger Gemeinde ansiedeln und mit Hilfe seines Geldes nach Macht streben wollte. Die dortigen Juden waren dagegen. Die Stadtbehörde, die auf seiner Seite war, liess aus Rache die Juden durch den Kaiser aus der Stadt vertreiben. Dies geschah 1499. Rosheim sah noch den Ofner Juden verarmt. Sein Sohn schlug einen schlechten Weg ein. Er nennt seinen Namen nicht: „Ein Jemand“ (אין מיסד).

Die Anspielung (man döhu) birgt den Namen: Mann, Mendel, ein Familienmitglied des Ofner praefectus Judaeorum. Diese Familie galt seit Mathias als die vornehmste in Ofen. Die Aufgabe des praefectus war es, die Steuer der Juden für die königliche Schatzkammer einzunehmen. Dafür wurden ihm Privilegien zuteil: Bei festlichen Gelegenheiten begleitete er den König an der Spitze einer pomphaften Truppe und wurde vom Tragen des Judenzeichens entoben.

Die Mendels kamen vom Ausland nach Ungarn und nach 1526 gingen sie wieder ins Ausland. Rosheims Text macht es nun wahrscheinlich, dass sie von Nürnberg her kamen, die Nürnberger Hallers oder andere Nürnberger Kaufleute mochten sie gerufen haben.

Zu dieser Zeit treffen wir tatsächlich Mendels in Nürnberg; 1497 lässt Kaiser Maximilian dem ihm Dienste erweisenden Juden Mendel von der Stadt 200 Gulden zahlen (A. Müller: *Geschichte der Juden in Nürnberg. 1146—1945. Nürnberg, 1968. p. 75.*).

Die Studie setzt voraus, dass dieser Mendel — laut Beispiel seiner Ofner Familie — auch in Nürnberg eine jüdische Präfektur für sich wollte ins Leben rufen lassen. Dies wollten die dortigen Juden nicht.

Wenn Rosheim schreibt, der Sohn des Ofner Juden habe einen schlechten Weg eingeschlagen, so bedeutet das offenbar, er habe sich getauft. Tatsächlich kennen wir aus dieser Zeit einen Christoph Mendel aus Ofen, der 1534 den reformierten Glauben annahm und vom Markgrafen Georg von Brandenburg als Professor des Hebräischen nach Ansbach berufen wurde. G. Hamman erweist neuerlich, dass er früher Jacob hiess (*Zeitschrift für bayerische Kirchengeschichte* 39 [1971] 220—230.). Dessen Vater mochte der in Rosheims Text erwähnte Ofner Mendel gewesen sein. Ein Beweis dafür ist es, dass nach Vertreibung kein Jude mehr Nürnberg betreten durfte. Einmal wird eine Ausnahme gemacht. 1529 erhält auf Bitte des Markgrafen Georg von Brandenburg der Jude Mendel die Erlaubnis, für ein Vierteljahr nach Nürnberg zu kommen. Die Persönlichkeit des Protektors macht es unzweifelhaft, dass von Jacob die Rede ist, der damals noch Jude war und erst nach fünf Jahren den Namen Christoph und das Christentum annahm.

TÖRÖK ADATOK RÁKOSCSABA ÉS RÁKOSKERESZTÚR  
HÓDOLTSÁGKORI TÖRTÉNETÉHEZ

Rákoscsaba faluról először 1067-ben a százdi apátság alapítólevelében történik említés: „predium Chabaracusa cum sex vinitoribus et duodecim mansionibus aratorum”. Az Aba nembéli Péter ispán adományozta birtokai közül a százdi monostornak, tehát már hosszabb idő óta az Aba család birtoka lehetett. A tatárjáráskor a százdi monostor elpusztult: Rákoscsaba faluról és esetleges új birtokosáról közel egy évszázadig semmit sem tudunk. Majd a XIV. század közepén a rimaszéchy Széchy család birtokaként tűnik fel.<sup>1</sup>

Rákoskeresztúr középkori története bizonytalan: első írásbeli említése 1265-ből maradt fenn — „Pousa Racusa” néven —, amely birtok ekkor a budafelhévi Szent Háromságról elnevezett Keresztes Konventé volt.<sup>2</sup> Legrégbbi tárgyi emléke — templomának XIII. századi építésű alapkövei — olyan feltevéseket tesz lehetővé, hogy a falu nevét is templomának esetleges Szent Kereszt nevére nyerte. 1326-ban egy másik oklevélben a budai káptalan Cinkota és Bökényföldre határán lévő Szent Kereszt falut említ. Továbbá a XIV. században, utalások szerint feltehető, hogy Rákoskeresztúr az aszódi Szent Keresztről elnevezett premontrei prépostság birtoka volt. A prépostság birtokait Zsigmond király 1426 körül a Pochuch v. Pocsuch családnak adományozta, további sorsa bizonytalan.<sup>3</sup> Az biztos, hogy a XVI. század közepén Rákoskeresztúr, Keresztes pusztja néven Cinkota faluhoz tartozó pusztaként került feljegyzésre a török adóösszeírásokban.

Rákoscsaba falu 1348 óta a rimaszéchy Széchy család birtoka volt, de elzalogosították a dalmát eredetű mesztegnyői Szaracsén családnak, akitől végül is 1411-ben a Széchy család két ága közösen váltotta vissza. 1462 körül Mátyás király a korábban Moldvába üzött husziták egy csoportját Cegléden és környékén telepítette le, ekkor valószínűleg Rákoscsabára is települtek.<sup>4</sup>

<sup>1</sup> Bártfai Szabó László, Pest megye történetének okleveles emlékei, Budapest 1938, 1, 57, 128, 260, 313 l.

<sup>2</sup> Bártfai Szabó László, op. cit. 11, 38—39 l. és Melis Katalin, a Budapest Történeti Múzeum régészének feltárásai alapján: Írásné Melis Katalin, a Bp.-rákoskeresztúri Árpád-kori templom rom: Archeológiai Értesítő, 99. évf., 1. sz., (1972) 106—111 l.

<sup>3</sup> Rupp Jakab, Magyarország helyrajzi története..., I. köt., Pest 1870, 698 l. és Backmund N., Monasticon Praemonstratense, Straubing 1949/51, Tom. I. 470 l.

<sup>4</sup> Földváry László, Adalékok a dunamelléki református egyházkerület történetéhez, Budapest, 1898, I. köt., 14 l. „a régi rákoscsabai református templom — szakértők állítása szerint — huszita építmény”.

A falu birtoklását a közben két ágra szakadt rimaszéchy és felsőlendvai Széchy család egymás között cserélte el, amíg 1520-ban Széchy Péter, Ferenc és Prokop, a rimaszéchy ágbeli örökösök perlik felsőlendvai Széchy Tamást, Vas megye főispánját Rákoscscaba visszaadásáért. E pert a nádor ítélőszéke előtt a nevezett alperes elveszti, de valószínűleg sikerült megakadályoznia unokatestvérei beiktatását az egri káptalan által, mert 1579-ig ő és Margit leánya birtokolta Rákoscscabát, amit az 1546. évi török adóösszeírások is bizonyítanak.<sup>5</sup>

A Rákos vidék lakói 1526 szeptemberében ismerték meg először a török hódítókat, de azok gyors visszavonulása után sem lett nyugodt életük. Rákoscscaba lakóinak Budához és Pesthez való közelsége és a falun keresztül Hatvan felé vezető országút következtében 1526 és 1541 között el kellett szenvednie minden hadjárat keserű következményeit: a két király német, cseh, lengyel, magyar és török zsoldos csapatainak garázdálkodásait. Szapolyai János király feltevések szerint 1535-ben, Rákoscscaba falut Werbőczy Istvánnak adományozta, de Werbőczy István és fia, Imre 1538-ban fogadalmi adományként a budai Szent Miklós domonkos kolostornak adta át. Azonban, valószínűleg a felsőlendvai Széchy család is birtokos maradt, csak hogy ők Habsburg Ferdinánd király pártján álltak. Ezt a kettős birtoklást hamarosan egy másfajta váltotta fel.<sup>6</sup>

1541. szeptember 2-án Buda és Pest török megszállásakor a Rákos vidék is török uralom alá került. A törökök új közigazgatási szervezetet állítottak fel: Rákoscscaba — a budai tartomány (vilayet), budai szandzsáknak pesti kerületébe (nahie) került. A „közbiztonságot” a legközelebbi török helyőrség Pest várából látta el, ezek létszáma az 1544/45. évi zsoldjegyzék alapján 1348 fő volt, ebből 648 janicsár és tüzér, 307 gyalogos és lovas, valamint 393 szerb martalóc szolgált itt.<sup>7</sup>

Az új török állami élet Buda elfoglalása után a környező falvakban is megkezdte mindennapos tevékenységét: Halil bég az új budai kincstár (defterhane) első összeírója (emin-i tahrir-i vilayet) utasítása szerint a magyar lakosságot részletes adójegyzékbe (defter) vétette. A lakosság falvankénti adóképes részének névjegyzékét, jövedelemforrásait és termését íratta össze. Ez a nyilvántartás az összeírt hivatalos adóadatok alapján, részint a régi helyi, részint az újonnan bevezetett török szokás szerinti adózás alapjává vált. Az adózást az új budai tartomány törvénykönyve (kanun) szabályozta.<sup>8</sup> E kanun utasításai szerint a török adóróvók a helyszínen írták össze Rákoscscaba adóadatait is. Ez összeírást, nyilván külön-külön papírlapokra írták, majd e lapokat a tartományi pénzügyi központban (defterhane) benyújtva, ott azokról állították össze az egyes

<sup>5</sup> Rákoscscaba történetéről bővebben: Pesthy Frigyes, Magyarország helynevei, Budapest 1880, I. köt., 56 l., és Csánki Dezső, Magyarország történeti földrajza a Hunyadiak korában, Budapest 1894, I. köt., 26 l. és még Galgóczy Károly, Pest-Pilis és Solt törvényesen egyesült megye monográfiája, Budapest 1876/77, III. köt., 46 l. és Borovszky Samu, Pest-Pilis-Solt-Kiskun vármegye, Budapest é. n., 123 l., valamint Szánthó Géza, Rákoscscaba község leírása régi és újkori ismertetése, Rákoscscaba 1912, 264. l.

<sup>6</sup> Szánthó Géza, op. cit. 28 l. és Bártfai Szabó László, op. cit. 358 és 380 l., valamint Rákoskeresztur történetéről még az 5. jegyzetben szereplő műveken kívül: Tv-vetélkedő segédkönyve, 1969 április (XVII. ker.), Budapest 1969, 200 l., Sinkovicsné, Kalina Juliana, Rákoskeresztur, Budapest 1958, 122 l. és 4 t. (Tanulmányok Budapest Néprajzából. 1. sz.), és Jamriska S., Wie das Landes Gesetz wegen Urbarmachung des Flugsandes auch in Bezug auf den Rakosch-Kereszturer Hotter realisiert werden könnte, Pest 1810, 32. l. és Pesold F., Rákoscscaba, Rákoskeresztúr: Esti Hírlap, 1972. IV. 17. és V. 8.

<sup>7</sup> A pesti vár török helyőrségének 1544/45. évi zsoldjegyzékét közli: Velics A.—Kammerer E., Magyarországi török kincstári defterek, Budapest 1886—90, I. köt., 44 l.

<sup>8</sup> A budai kanun szövegét közlik: Ö. L. Barkan, XV ve XVI-inci asirlarda Osmanli Imparatorlugunda Zirai, Ekonomik ve Hukuk ve Mali Esaslari, Istanbul 1943, 303—304 l. és még Fekete Lajos, Budapest a törökkorban, Budapest 1944, 206 l.



szandzsákok kerületei szerinti végleges adójegyzéket (defter). E defter két példányban készült, egyiket az isztanbuli birodalmi központ kapta, a másikat a budai tartományi központ őrizte meg a következő összeírás elkészültéig, hogy az adóbehajtás alapjául használják fel.

A négy török adóösszeírásunk (tahrir defteri) kézírata az Isztambulban megőrzött másolati példányok közül való, az 1546, 1562, 1580 és az 1590-es évekből.<sup>9</sup> Ezenkívül még a budai kincstár őrizetéből maradt fenn az 1627/28. és az 1632/33. évi fejadójegyzék (dzsizje defteri), valamint az 1562/63. és az 1579., és az 1632. évi javadalomjegyzék (timár defteri). Ezek a török források fontos adatokat tartalmaznak a Rákos vidék hódoltságkori történetéről. E török adatokat — összevetés céljára — kiegészítettük a XVI. és XVII. századi portális- vagy dica-jegyzékek és a XVII. századi megyei összeírások feljegyzéseivel.<sup>10</sup>

A török birodalom pénzügyi hatóságai a kereskedelemből és a mezőgazdaságból származó minden adójövedelem nyilvántartására különös súlyt fektettek. Ez azért is szükségessé vált, mivel az adóösszeírások alapján összeírt földeket nem tekintették senki magántulajdonának, hanem a szultán, illetve a kincstár tulajdonaként kezelték. A falusi határban dolgozó földműves adófizető (rája) csupán a földjének birtokjogát élvezhette, addig, amíg művelte földjét és termése után adózott. A budai tartomány pénzügyi központja (defterhane) az összeírt földeket kétféle módon kezelte, egy-egy falu földesúri szolgáltatásának összegszerű „értéke” alapján a budai pasa tanácsában (diván) e falvakat: közvetlen kincstári vagy közvetett javadalmi kezelésre osztották fel. A kincstári kezelés alá került falvakat hász-birtokként (hass-i miri) állami tisztviselők igazgatták. E hász-birtokok adójövedelmét és a vele együtt szintén kincstári jövedelmeknek számító vámok bevételeit a budai tartományban működő pénzügyi egységek (muqataa) szervezeteinek keretében kezelték.<sup>11</sup> Bizonyos kiemelt kincstári jövedelmeket, mint Rákoscsabán a halastó és malom adójövedelmét is így hajtották be.

A javadalmi kezelés alá került falvakat, a falu ziámet — vagy timár birtokosa kezelte, vagy saját tisztartójával (voyvoda) igazgatta. A falu adójövedelmét a szultántól kapott saját jövedelmeként hajtotta be, így a török kincstár a földesúri jogok, illetve jövedelmek egy részének átengedésével fizetett

<sup>9</sup> Összeírásaink kézíratait az isztanbuli Miniszterelnökségi Levéltár (Basvekalet Arsivi) Tahrir defteri No. 388, No. 410, No. 449, No. 345, No. 592 és No. 611 jelzetszámok alatt őrizi, mivel az 1546. évi összeírásból három példány is fennmaradt. Az 1546. és 1562. évi adóösszeírások eredeti arabbetűs török lejegyzését Káldy Nagy Gyula, Kanuni devri Budin tahrir defteri, 1546—1562, Ankara 1971, 374 l. című, az ankarai egyetem Nyelv-, Történelem és Földrajz Karának 177. számú kiadványaként változatlanul, de latin betűs átírásban közölte. Az 1580. és 1590. évi összeírásokat magunk fordítottuk, és mind a négy összeírás Budapest XVII. kerületére vonatkozó feldolgozását is elkészítettük.

<sup>10</sup> A török forrásokat közölte: Velics A.—Kammerer E. op. cit. I. köt. 149, 332, II. köt. 710, 729 l. és a magyar forrásokat: Pest megyei Levéltár, a továbbiakban: Pm. Lvt., C. P. II. 1. 1635, C. P. II. 2. 1647, C. P. II. 21. 1661, C. P. II. 4. 1668, és C. P. II. 8. 1683, valamint Országos Levéltár, továbbiakban: OL, E 158, Dica conscriptio, 31 köt., 633/a, 637, és 639/a l.

<sup>11</sup> A mukáta rendszerről bővebben: Fekete L., Die Siyaqat Schrift in die türkischen Finanzverwaltung, Budapest 1955, I. köt., 84 l. és még Fekete L.—Káldy Nagy Gyula, Budai török számadáskönyvek 1550—1580, Budapest 1962, 597 l., valamint Vass Előd, Éléments pour compléter l'histoire de l'administration des finances du vilayet de Buda au XVI<sup>e</sup>me siècle, Studia Turcica, Budapest 1971, 483 l.



a budai pasának és főhivatalnokainak, valamint főtisztjeinek nagyobb záímet birtokkal, ugyanígy a szpáhi hadtest katonáinak kisebb timár birtokkal.<sup>12</sup>

Rákoscsaba falu az 1546. évi adóösszeírás szerint már a budai pasa birtokaként (hass-i mirmiran-i Budun) került feljegyzésre. A következő, 1562. évi adóösszeírásban már név szerint Rüstem pasa javadalombirtokaként szerepel.<sup>13</sup> Ehhez hasonlóképpen az 1562/63. évi timár defterben Dzsézad Arszlán budai pasa birtoka 8768 akcse adójövedelemmel, valamint a következő török feljegyzésben, 1579-ben Üveysz pasa birtokai között került feljegyzésre szintén 10 769 akcse adóösszeg megjelölésével.<sup>14</sup>

Rákoscsaba falu bírója a budai pasa, mint földesúr által megbízott uradalmi tisztartójának (voyvoda), esetleg egyik irnokának (katib) fizette be az adót, mégpedig évente kétszer: április 24-én, Szent György, illetve Hizir Ilyas és november 11-én, Szent Márton, illetve Kaszim napján. Az adóösszegek 1546 és 1632 között állandóan emelkedtek:

	török akcse	magyar forint
1546	6 050	121
1562	8 768	146
1579	10 769	153
1580	12 995	184
1590	14 000	200
1632	20 000	280

A magyar forintban megadott összegek megközelítő jellegűek, mert ez időben a török és magyar pénz értéke együttesen és állandóan devalválódott. Ezek a fenti adóösszegek csupán a földesúri szolgáltatásokat jelzik és nem tartalmazzák a még ezenkívül behajtott fejadó (dzsizje, harács vagy császár adója) összegét.

Rákoskeresztúr földesúri szolgáltatásának összege csupán 1546-ban 500 akcse értékben került feljegyzésre, ami közel tíz magyar forintot tett ki. Rákoskeresztúr, mint Szent Mihály és Csömör puszták is, adófizetők nélkül Cinkota faluval együtt — Keresztes puszta néven — került feljegyzésre. 1546-ban birtokosa nincs feltüntetve, de már 1562-ben timár birtokosa Hamza csaus, a budai tartomány pasájának csausaiból (an causan-i mirmiran-i vilayet-i Budun) volt. 1580-ban Keresztes puszta Ahmed kethüdá birtokában van, aki Hajrullah Rüstempasazadétól vette át telekhasználati díj (tapu) feljegyzése mellett évi 500 akcse általányösszegért (ber vedzs-i maktu), melyet a budai kincstárnak fizet. A következő 1590. évi adóösszeírás szerint még mindig Ahmed kethüdá kezében van Keresztes puszta, melyet valószínűleg marhalegelőnek használt. A Pest vidéki pusztákat, tehát javadalombirtokból kincstári birtokká alakították és egy-egy török főtiszt évi általányösszegért a kincstártól bérbe veszi és saját gazdálkodásba kezd: szarvasmarha-tenyésztést üz.

A földesúri szolgáltatás összegén kívül fizetett fejadót a török birodalomban a nem mohamedánok fizették, hogy saját maguk és családjuk személyi szabadságát, valamint ingóságaik feletti rendelkezés jogát megváltsák.<sup>15</sup> A fejadót

<sup>12</sup> Káldy Nagy Gyula, Magyarországi török adóösszeírások, Budapest 1970, 47 l. és Vass Előd, op. cit. 484—485 l.

<sup>13</sup> Velics A.—Kammerer E., op. cit. I. köt. 149 l.

<sup>14</sup> Uő. op. cit. I. köt. 332 l.

<sup>15</sup> Hamid Hadzibegic, Glavarina u Osmanskoj Drzavi (Fejadó az Oszmán Birodalomban), Sarajevo 1966, 16 l. és még Káldy Nagy Gyula, Magyarországi ... 48—50 l.

külön írták össze és külön is szedték be. Ez adó alapegysége a háztartás (hane) volt, ha 300 akcse, vagy 6 magyar forint értékű ingóvagyonnal rendelkezett. A szegények és a török szolgálatba állók nem fizették, mint pl.: a szerb martalócok, akik között egy-egy magyar név is akad. Az adóképes háztartásokként fizetett fejadó összege 50 akcse volt, ami 1546 körül egy magyar forintnak felelt meg, később 1560-ban már nem, mert az akcse értéke romlott, pl.: 1 magyar forint már 66 akcse lett.

Rákoscscaba népességének összeírásában a házas családfőkön kívül még a felnőtt legény fiaikat is feljegyezték. Itt meg kell jegyeznünk, hogy feltételezhetőleg a falusi lakosság a török adórovó megérkeztekor elfutott vagy összeköltözött, mert általános tapasztalatok alapján a török adóösszeírások csak nagyon alacsony népességszámot tüntettek fel. Az ugyanakkor készült magyar dicális összeírásokhoz képest, közel 50%-os felülkerekítéssel lehet csak pontosabban felhasználni. Az 1554. évi dicális összeírásban Rákoscscaba 20 portával szerepel, amíg a török összeírások a következő népességviszonyokat tükrözik:

	családfő	legény	összes férfi lakos	fejadó
1546	40	51	91	2000 akcse
1562	43	28	71	2150
1580	63	14	77	2150
1590	55	33	88	2150

A fenti adatok népességnövekedést nem árulnak el, tehát ez időben szinte állandó lakosság élt Rákoscscabán. A török összeírások nem tartalmazzák az özvegyeket, asszonyokat és a gyermekeket, így a fenti összes férfi lakosság számát 50%-os felülkerekítéssel a falu összes lakosának száma 700—800 fő körül számítható ki, öttagú családok esetében.

A feljegyzett családnevek közül mindegyik magyar, csupán egy német név, Herder egyszer fordul elő. Szintén egy ízben fordul elő a Hirsze, valószínűleg jász név, amíg a Kun név gyakran szerepel. Mindegyik összeírásban szerepel a Kollár név, mely szlovák eredetű, és egyszer szerepel a Lehota szintén szlovák név. Viszonylag kis számú idegen eredetű név alapján bármit megállapítani helytelen lenne, mert a magyarországi családnevek ez időben még nem alakultak ki véglegesen és állandóan változtak.

Az 1546. évi és az 1562. évi fejadóösszeg még a családfők számát tükrözi, azonban a későbbieknél már figyelmen kívül hagyták. Rákoscscaba falu 1546 és 1590 közötti időszakban átlagosan évi 200 magyar forint összesített adóösszeget fizetett be. Ebből feltételezhető 110 paraszt család egyenként 5 magyar forintot adózott.

A mezőgazdasági termelésből származó földesúri jövedelem megváltását a török pénzügyi hatóságok is és általában a ziámet és timár birtokosok is készpénzben követelték. Magát a terményeket a falusiak szabadon a piacra vihették vám- és helypénz lefizetése mellett. Így valószínű, hogy a rákoscscabai termelők a legközelebbi pesti éves vásárokat és heti piacokat keresték fel. Az itt eladott terményeik árából fizették a fenti adóösszegeket. Az értékesített terményeik, illetve a földesúri szolgáltatás alá eső tizedköteles terméseik az összeírások sorjában haladva a következők voltak.

Az adókirovás összeírásakor első helyen a „kapuadó” szerepel. A kapuk száma azonos a fejadó egységének számító háztartások (hane) számával. A kapu után szedett adó összege ez időben 50 akcse, vagyis egy magyar forint volt. Ez a magyar királyok portális forint adójának (subsídium) felelt meg, amit a budai török törvénykönyv (kanun) azon feljegyzése is bizonyít, hogy: „a királyok

korában Buda és Pest nem fizet, így most se fizesse". Ez a kapunkénti összeg az 1570-es években hirtelen megemelkedett, mivel akkor a fejadó adóegységének eddigi fogalma a háztartás teljesen feloldódott és kivétel nélkül minden nem mohamedán férfira, még a szegényekre is kiterjedt. Ez a kapuadó összegének behajtására is hatással lett, így a kapuadó összege megemelkedett, a XVI. század végén már 50 akcse helyett 132 akcse, vagyis 2 magyar forint is lett.<sup>16</sup>

A második helyen összeírásaink a búzatized mennyiségét és megváltási árát tüntetik fel. A mennyiség török kile (1 kile kb. 26 kg) mértékegységben szerepel. Ha számításba vesszük, hogy régen sűrűbb volt a vetés a mainál, akkor a pozsonyi mérő szerint egy magyar holdra 98,46 kg vetőmagot használtak el. Rákoscaba határában ez időben is az őszi vetés háromszoros, a tavaszi vetés kétszeres terméshozamot eredményezett.<sup>17</sup> A búzatermés tehát így alakult:

	tized	össztermés	vetésterület
1546	140 kile	364 mázsa	123,43 m. hold
1562	150	390	132,34
1580	200	520	176,86
1590	200	520	176,86

A harmadik helyen, a búzán kívül még a kétszeres kevert- vagy elegygabona, abajdóc (búza és rozs keveréke) is összeírásra került. A fenti mértékek szerinti számítás alapján termése a következőképpen alakult:

	tized	össztermés	vetésterület
1546	48 kile	122 mázsa	41,47 m. hold
1562	108	280	99
1580	100	260	88
1590	200	520	176,86

Ez a termésmennyiség kétnyomásban gazdálkodással termett, mivel a pesti dombvidéken, valószínűleg a Rákos vidéken is, a legkorábban vert gyökeret a nyomásgazdálkodás. A faluközösség Rákoscabán is két mezőben váltogatva történő művelést folytatta, és ezt az ígás gazdák között felosztással osztotta szét. A felosztott földterület nagysága nem egyforma az egyes osztásoknál, hanem az egyes parasztcsaládok ígásállat-, illetve ökörlétszáma alapján lemért szántási-vetési-aratási képessége alapján differenciálódik. A földjuttatás sorrendje, egymásutánja a házak sorjához igazodott. A kaszálóból való juttatás sorrendje is az ígásállatok számához igazodik. A rákoscsabai faluközösség is, tehát egy-két éves időközökben az ígásállatok számához igazítja, illetve arányosítja a vetés-

<sup>16</sup> A családnevek közül a jászsági családneveket közölte: Fekete Lajos, A hatvani szandzsák 1550. évi adóösszeírása, Jászberény 1968, 9 l., a kapuadóra nézve; Káldy Nagy Gyula, Magyarországi... 84 l. közöl új adatokat.

<sup>17</sup> A terméshozamra vonatkozólag: OL, N 78, Az 1715. évi összeírások: Pest megye, Pécel falu, 197 l.

terület parcelláinak számát. A szántóföldek felén ugarlegelőt biztosított a jószág-nak, amíg a másik felét a fenti módon osztották ki.<sup>48</sup>

Rákoskeresztúr az 1546. évi adóösszeírásban a feljegyzés szerint „Keresztes puszta” néven lakatlan terület volt. Területének bizonyos részén, valószínűleg a cinkotaiak kizárólag a fenti két gabonaneműt termelték. Búzából a fenti évben 15 kile kevert gabonából 20 kile tizedet fizettek. Ez 39 mázsás búza és 52 mázsás kevert gabona termésének felelt meg, mintegy 13, illetve 16 magyar hold vetés-területen. Összesen tehát 30 magyar hold került művelés alá. Rákoskeresztúrról más termésadat nem került lejegyzésre, később, 1562-ben, semmiféle jövedelme nincs feltüntetve, és 1580-tól már valószínűleg marhalegelőnek használták.

A rákoscsabai gabonatermelés összesített adatai a következőképpen alakultak:

	össztermés	vetésterület	családi átlag
1546	486 mázsa	164,90 m. hold	1,49 m. hold
1562	670	232,34	2,11
1580	780	264,86	2,40
1590	1040	353,72	3,21

A magyar hold vetésterület mennyiségét megkétszerezzük, akkor a rákoscsabai határ, a „külsőség” területét kapjuk meg. Ez a fenti időszakban 329,60 és 707,44 magyar hold között mozgott, tehát nyilvánvaló a vetésterület állandó növelése. Ha a faluban feltételezett 110 paraszt családdal számolunk, akkor a fenti „családi átlag”-ra eső vetésterület is mutatja, hogy intenzív gabonatermelés folyt, a termőterület növelésével. A termőterület és a termés is a tárgyalt negyven év alatt közel kétszeresére emelkedett. De a búzaárak is jelentősen emelkedtek:

1546	1 kile	10 akcse	a. m.	1 mázsa	83 dénár
1562	1 kile	12 akcse	a. m.	1 mázsa	126 dénár
1580	1 kile	14 akcse	a. m.	1 mázsa	168 dénár
1590	1 kile	15 akcse	a. m.	1 mázsa	241 dénár?

A kevert gabona árai is gyorsan emelkedtek:

1546	1 kile	5 akcse	a. m.	1 mázsa	41 dénár
1562	1 kile	6 akcse	a. m.	1 mázsa	72 dénár
1580	1 kile	8 akcse	a. m.	1 mázsa	96 dénár
1590	1 kile	9 akcse	a. m.	1 mázsa	144 dénár?

A fenti időszakban általánosságban 30—35%-os gabonaár-emelkedés állapítható meg. Tekintve, hogy az 1590-es évekből nincs biztos pénzértékadatunk, ez

<sup>48</sup> A búza és kevert gabona összeírt tizedeinek mennyiségéből kiszámított magyar hold vetésterület adata csupán hozzávetőleges. Ez a tanulmány egy kísérlet arra, hogy a török adóösszeírások adatait hozzáférhetőbbé tegyük. A mértékegységekre vonatkozólag: Bogdán I.—Maksay F., Királyi öl és királyi hold: Agrártörténeti Szemle IX. évf., 1—2 sz., Budapest 1967, 108 l., és még Vass Előd, Türkische Beiträge zur Handelsgeschichte der Stadt Vác (Weizen) aus dem 16. Jahrhundert, Acta Orient. Hung. ASH., Tom. XXIV, Fasc. I, Budapest 1971, 8 l., valamint a gazdálkodásra még: Wellman Imre, Határhasználat az Alföld észak-nyugati peremén a XVIII. század első felében: Agrártörténeti Szemle, IX. évf., 1—2 sz., Budapest 1967, 363 l.

arat csak viszonylagosan foghatjuk fel. Ha megnézzük Rákoscscaba 110 családos termelőinek egy főre eső termésátlagát és ebből származó jövedelmét, akkor a következő állapot tárul elénk: 1546-ban 4,41 mázsa kettő magyar forint értékben, 1562-ben 6,09 mázsa öt forint értékben és az 1580/90-es években 7,09, illetve 9,45 mázsa mintegy 12 magyar forint értékben esik egy családra az összes gabonatermésből. Ezek a nyilvánvalóan alacsony jövedelmet jelölő számadatok felvetik a falu zsellérségének nagy számú meglétét és a falusi társadalom jelentősebb differenciálódását, mivel a fenti feltételezett 110 családnál jóval kevesebb család, egész vagy féltelkes jobbágy folytathatta a falu gabonatermelését. E tehetősebb adófizetők névjegyzékét tartalmazza a török adóösszeírások is. A falu bekapcsolódása a kereskedelembe, a fenti terméseredmények figyelembevételével jelentősebben csak az 1580/90-es években képzelhető el.

A következő adótétel a szőlő megadóztatása volt. A Hegyalján 1576 körül átlag 100 □ területen egy és másfél hektóliter mustot szüreteltek le, azonban ez a termésmennyiség a termelők szerint különbözött.<sup>19</sup> Rákoscscaba esetében az egy hektóliteres termésátlagot véve a következő termést szüretelheték le:

1546	500 pint	8,55 hektóliter	0,855 m. hold
1562	1040	17,57	1,557
1580	760	13,08	1,108
1590	600	10,20	0,102

A saját fogyasztásra került mustmennyiség megadóztatása a fenti adatok szerint alig néhány holdon, évenkénti 10—15 hektóliteres szőlőtermesztést feltételez. E must megváltási ára a következőképpen alakult: 1546-ban pintje 2 akcse, azaz 4 dénár, 1562-ben 2,5 akcse, azaz 7,5 dénár, 1580-ban 4 akcse, azaz 16 dénár, és végül 1590-ben 1 pinte már 5 akcse, mintegy 20 dénár lehetett. A must ára tehát közel a négyszeresére emelkedett. A falu szőlőtermesztésére a musttizeden kívül a hordóilleték is adatokat szolgáltat. A hordóilletéket a nem saját fogyasztásra kerülő, hanem piacon értékesített bor után szedték. A hordóilleték összege 1580-ban és 1590-ben is 50 akcse volt. Egy hordó után 5 akcse illetéket vetettek ki, tehát feltehetőleg évi 10 hordó piacra kerülésével számoltak a török adórovók. Ez természetesen nem pontos, hanem hozzávetőleges adat, amit a rákoscscabaiak bevallása alapján jegyeztek fel. De így is, ha a legelterjedtebb egri hordó 407 237 literes mértékét vesszük alapul, ez a tíz hordó a saját fogyasztásra került tizedköteles bor mennyiségén felül még 40—45 hektóliter jelent. Így összesen a rákoscscabai határban évi 50—60 hektóliter bor termelése számítható ki. Ezek a terméseredmények 4—5 magyar hold termő szőlőterületet feltételeznek. Az egri hordó fenti mértékén kívül Rákoscscabán valószínűleg a budai akó 54 literes mértékét is használták, így itt az egri hordó 7,5 akós lehetett. A szőlőterület valószínűleg a módosabb gazdák birtokában volt.

A méhkastized tulajdonképpen a méhtartási adóként számoltatott el, méhkasonként 2 akcse, azaz 4 dénár szedetett, 1546 körül. Ez időben jelentős erdő-

<sup>19</sup> N. Kiss István, A mezőgazdasági termelő népesség fluktuációja és extraneus birtoklás a Hegyalján a XVI. század második felében: Makkai László (szerk.). Jobbágytelek és parasztgazdaság az örökös jobbágyok kialakulásának korában, Budapest 1966, 32—34 l., és a bor mértékegységekre nézve: Maksay Ferenc, Urbáriumok XVI—XVII. század, Budapest 1959, 838—840 l.

terület vette körül Rákoscsabát, így jelentős méhtartásról értesülhetünk a török adóösszeírásokból:

	tizedösszeg	méhkas	családi átlag
1546	25 akcse	125 db	1,13 db
1562	250	1250	11,36
1580	220	1100	10,00
1590	220	1100	10,00

A viasz- és méztermelés kétségtelen emelkedése a növekvő kereskedelmi forgalommal, a közeli Pest piacszükségletével hozható összefüggésbe.<sup>20</sup>

A török adóösszeírások adatai a Rákos patak partjain már 1546-ban jelentős zöldségtermelést mutatnak. A káposzta, retek, fokhagyma, fehér répa vagy karalábé (*Brassica repa*), lencse és borsó tizedek összege a következő módon alakult, melyből mennyiségükre is halványan következtetni lehet:

	káposzta	fokhagyma	retkek	f. répa	lencse és borsó
1546	240 akcse	10 akcse	10 akcse	10 akcse	—
1562	500	—	—	—	180 akcse
1580	200	—	—	—	—
1590	200	—	—	—	210 akcse

1546-ban a káposztát közel 30 magyar forint értékben termelték, amíg a másik három zöldséget csak mintegy másfél forint értékben szedték fel egyenként. Az egyforma tizedösszegek arra vonatkoznak, hogy csak feltételezett mennyiségre róták ki, de ezzel értékes forrást szolgáltatottak arra nézve, hogy egyáltalában mit termeltek Rákoscsaba veteményeskertjeiben. A káposzta, mint ez idők szinte egyetlen ismert főzelékféle veteménye, Rákoscsabán a fenti adatok alapján nagymértékben került termesztésre, valószínű, hogy állandó kereskedelmi keresletnek örvendett.

A következő földesúri szolgáltatás, a széna ára, illetve a szénatized, valamint a len- és kendertized összegei váltakozást mutatnak:

	széna	len és kender
1546	1000 akcse	—
1562	150	—
1580	200	200 akcse
1590	200	200

A széna összeírása 1546-ban 137 magyar forint 80 dénár összeget mutat, és 1562-től hirtelen egy-másfél magyar forint körüli összegre esik vissza. Az első kaszálású széna után fizették a tizedet, de a második kaszálású, sarjú, 1546-ban

<sup>20</sup> Ö. L. Barkan, op. cit. 304 l., „méhkasonként... tized szedendő, tized adása nem kötelező, ha 7—8 méhkasnál kevesebb van, ilyenkor kasonként két akcse szedendő”. Értelmezésünk szerint e rendelkezés egy méhkas értékét, illetve megváltási árát két akcse, azaz négy dénár összegben jelöli meg.

talán szintén adózás alá került.<sup>21</sup> A len- és kendertermelés 10 magyar forint értékben folyt, valószínűleg e termés kizárólag saját háziszóttések készítésére szorítkozott.

A sertésszaporulat és a bárányszaporulat tizede után is adót vetettek ki, átlagosan egy sertés után 2 akcsét, a bárány után 13 akcsét szedtek. Rákoscsabán a sertés- és bárányszaporulat így alakult:

	tizedösszeg	sertés	tizedösszeg	bárány
1546	20 akcse	10 db	—	—
1562	<b>225</b>	112	—	—
1580	<b>200</b>	100	200 akcse	150
1590	<b>300</b>	150	300	220

1546 körül alig egy-két tucat sertésállománnyal rendelkezett a falu, de 1562 után már nagyarányú sertésszám-növekedés a sertéskereskedelem fellendülését jelentette. A nagyobb sertéskondák makkoltató hizlalására a jelentős erdőterület szolgált. A bárányszaporulatról korábbról nincs adat, de 1580 után egyszerre jelentős juhtenyésztésről értesülhetünk. A juhok és a juhtenyésztésből származó termékek piaci értékesítése nyilvánvaló: a hús, a bőr és a gomolya stb. A fenti 100—150 darabszámú sertés- és a 150—220 darabszámú bárányszaporulat évi adataiból terjedelmes erdő- és legelőterületre lehet számítani.

Az erdő- és legelőhasználati illeték összege csak 1590-ben került lejegyzésre 2750 akcse értékben, ami kb. 27 magyar forintnak felelt meg. Ez illetéket minden háztartás (hane) egy gurus, vagyis 50 akcse összegben fizette. Ez illetéket tehát Rákoscsabán 55 háztartás fizette, valószínűleg csak az állatokkal rendelkező egész- vagy féltelkes családok, mivel legelőt csak nekik osztottak. Így a házas és házatlan zsellérek és a cselédek kimaradtak ez illeték fizetéséből, ami azt jelenti, hogy a feltételezett 110 paraszt család fele volt módos jobbágy és a másik fele zsellér volt.

Rákoscsaba szarvasmarha-állományára vet halvány fényt a kincstári „yava” jövedelem nevezetű illeték, amit a „bitang marha”, a tilosba tévedt állatok után szedtek, mint büntetéspénzt. Ez illetéket csupán 1562-ben 200 akcse, azaz három forint körüli összegben jegyezték fel. Egy-egy marha megbüntetésére hat akcsét szedtek, így e fenti összeg évi 35—40 marha megbüntetését jelentette.

A Rákos patakon egy háromkerekű vízimalom működött, amelyről a török adórovó 1546-ban feljegyezte: „Széchy Tamás malma”. Így megtudjuk, hogy ekkor ki volt a falu magyar földesura. E malom 1546-tól változatlanul 75 akcse illetéket szedtek, ami 1562-ben egy magyar forintot ért. A malom mellett még egy halastó is volt, amiről a török adórovó szintén megjegyzést írt: „Rákos tó, kincstári”. A halastavakból kifogott halak felét szedték adóba, így 1546-ban feltüntetett 300 akcse, azaz négy magyar forint a felbecsült egész halmennyiség felének értéke volt. A későbbi években csupán a malom került összeírásra, a halastóról többé nincs említés.

A mennyasszonyadót a faluban évente kötött házasságok alapján szedték. A hajadonok 30 akcsét és az özvegyek 15 akcsét fizettek. Rákoscsabán az 1580/90-es években évi 50 akcsét fizettek ki, tehát évi 2—3 házasság történt ez időben.

<sup>21</sup> A „széna tized” és a „széna ára” kifejezésekre nézve: Fekete Lajos, Az esztergomi szandzsák 1570. évi adóösszeírása, Budapest 1943, 17. l.: 1562 után évi 20 kocsi széna termett.



Végül adóbevételként szerepel még egy „nyabet” nevű bírságpénz is. Ezt a falusi kihágások után szedték: káromkodás, verekedés, nyilvános gyalázkodás stb.<sup>22</sup> A büntetéspénz kirovása a falu bírójának feladata volt: 1546-ban 20 akcse, azaz 40 dénár, 1562-ben már 190 akcse, azaz 3 magyar forint, 1580-ban 1075 akcse, azaz 10 forint körül fizettek, 1590-ben is.

A falusi bíró szerepköre a török uralom alatt jelentősen megnőtt, ő lett a falusi közösségek vezetője: az adóbevallás, az adófizetés, a kihágások és a közbiztonság helyi végrehajtója. A bíró képviselte a falut a török és magyar hatóságok előtt, mind közigazgatási, mind igazságszolgáltatási téren egyaránt. Rákoscscaba igazságszolgáltatási feljebbviteli fóruma a pesti török Kádi volt. Ez a pesti „török bíró”, mint általában a többi kádi is, kettős funkciót végzett: igazságot szolgáltatott, és a közigazgatás ellenőrzésében volt a kormányzat segítségére. Olyan ügyek kerültek elé, melyek meghaladták a magyar bíró hatáskörét, így a magyar alattvalók is mohamedán törvényekhez voltak kénytelenek fordulni. A kádi elnöklete alatt működő mohamedán egyházjogi testület előtt a magyarok rendszerint alperesként jelentek meg. De olyan ügyek is a kádihoz tartoztak, amelyek a középkorban a hiteles hely, az újabb korban a közjegyző vagy az ügyvédek munkáját képezik.

1546-ban Rákoscscaba bírójá Somogyi Mihály volt, a falu többi vezetője Máté pap és Ambrus diák voltak. 1562-ben Somogyi István a bíró, Boros Máté a pap és Ambrus diák, valamint István diák voltak ugyanazon a helyeken. A következő években bírók Szabó György és Csabai András voltak, a pap és a diákok neve nincs feltüntetve, viszont András kovács neve szerepel. A falu kovácsán kívül még az 1590. évi összeírásban 11 legény neve után magyarul szerepel a „szolga” megjelölés, mely itt az évi munkára elszegődött cselédeket, béreseket jelenti. Ez a kis megjelölés ismét bizonyítja, hogy Rákoscscabán az egész- és féltelkes módos jobbágyok mellett zsellér- és cselédréteg is élt. A török összeírások a falusi bíró nevét általában az első helyen tüntetik fel. A falu lelkésze, biztos, hogy a református gyülekezett papja volt. A falu jegyzője és egyetlen írástudója a diák néven említett tanult „litterátus” ember volt, azonban e diák megjelölés gyakran nemcsak az írástudót, hanem a kereskedőt is jelentette. Talán feltételezhető, hogy Rákoscscabán is éltek kereskedők.

A Rákos patakon működő vízimalom tárgyalásánál láthattuk, hogy egy időben volt a budai pasa és a feljegyzés szerint Széchy Tamás birtokában. Ez a kis adat is bizonyítja, hogy Rákoscscaba és az egész Rákos vidék ez időben két úrnak adózott: a régi magyar földesúrnak és az új, török birtokosnak. A magyar földesuraknak és az elmenekült nemesi vármegyének az országgyűlés 1567. évi 3. tc. és az 1569. évi 10. tc. határozata szerint minden országos adó felét fizették a hódoltság falvak.<sup>23</sup> Ezt a gyakorlatot bizonyítja az 1554. évi Pest megyei dicális összeírás is, az 1547. évi utasítás a dicatorok részére a hat magyar forint ingósággal rendelkező lakosok összeírását írta elő. A Rákos vidéken a fenti utasítás szerint a következő összeírást készítették el: „Chyaba soluit de por. 20, Zinkotha soluit de por. 20, Kerepes soluit de por. 20, Chyk Tharcha soluit de por. 12...” stb. Ezenkívül 1576., 1578. és az 1582. évi dica jegyzékben 20 portával s földesuranként „Báthory” (talán: gágyi Báthori András?) szerepel. E portális adó összege 1—3 magyar forint között mozgott, és általában két részben szedték.<sup>24</sup>

<sup>22</sup> Uo., 17 l. és uő. A hatvani... 6—7 l.

<sup>23</sup> Borovszky Samu, op. cit. 345. l.

<sup>24</sup> OL, E 554, Kamarai és városi iratok, Fol. Lat. 2128/II., 46/a és 47. l. és OL, E 158, 62. kötet.

1576-ban felsőlendvai Széchy Margit végrendelezik, majd 1579. november 17-én kelt királyi adománylevélben II. Rudolf király az utód nélkül elhalt felsőlendvai Széchy Tamás birtokait — közöttük Rákoscabát — lóbkovici Poppel László trencsényi főispánnak adta.<sup>25</sup>

Az 1542. évi sikertelen felszabadítási kísérlet után 1598, 1602 és 1603-as években folyt le az ostrom Buda visszafoglalására, mely időszak alatt Pest városa és a Rákos vidék az ostromló hadak birtokába jutott. A török uralom első felének viszonylag békésebb félszázada után e hadjáratok Rákoscabát és környékét elpusztították vagy legalábbis jelentős pusztításokat okoztak. Az ekkor lezajlott 15 éves, vagy hosszú török háború után e falvak életében egy új korszak kezdődött: az újjáépítés.

A török hódoltság Pest megyei területén a XVII. században, 1613-ban került sor az első portális összeírásra, de ez csak a pilisi és ráckevei járások kamarai birtokaira terjedt ki.<sup>26</sup> A rákoscabai régi református templom javítása során, a bejárati küszöb alól 1848. március 9-én kiasott bőr emléklevél latin nyelvű szövege szerint a falu egyetlen kőtemplomát 1626-ban építették újjá. Erről a bőr emléklevél középső versszaka tudósít: „E templom Goth és Török csonkításból, kiemelve a csehek által, felépült 1626-ban, a magyar protestánsok számára fennáll 1631-től.”<sup>27</sup> A gót, nyilván német, valamint török csonkítás a 15 éves háború pusztításaira utal, amíg a „kiemelve a csehek által” szövegrész, valószínűleg nem cseh nemzetiséget, hanem cseh vallást, az anabaptizmust jelöli. Ezek után megállapíthatjuk, hogy Rákoscaba újjáépítésében feltehetőleg zólyomi anabaptista hábanok vettek részt. Ezt azért merjük feltételezni, mert a falu magyar földbirtokosa ez időben ismét a rimaszéchy Széchy család volt, akiknek Gömör és Zólyom megyei birtokain sok habán élt, és így ők telepíthették be a falut. Az ekkor újjáépült templom sajátos habán technika alkalmazását őrizte meg, valamint utalások szerint Rákoscabán fazekassággal foglalkozó családok is éltek. Az újjáépített falu templomában — a budai török pasa későbbi engedélyezése miatt — csak 1631-ben tartották az első református istentiszteletet, a közben feltehetőleg a református gyülekezetbe beolvadt anabaptista habán családokkal együtt. 1626 és 1631 között azonban már a ráckevei református congregációkon mindig megjelent a rákoscabai lelkész is. Az 1652. évi kecskeméti synodus két rákoscabai ügyet is tárgyal: „Csabán lakozó Nemes György leányának, Annának ura, Vincze István törökké lett, mely három rab bizonyossággal megbizonyított törökké lóttnek és az asszony divortionálist (válólevelet) kapott”, valamint „Decsi Péter csabai lelkész fogadalmat tett, hogy nem részegeskedik többé, és jó magaviseletet tanúsít”.<sup>28</sup>

A XVII. században az első biztos adatokat ismét a török adóösszeírások szolgáltatják, az 1627/28. és az 1633/34. évi budai szandzsák fejadó-összeírása Rákoscabát hét háztartással említi. Ugyanekkor az 1635. évi és az 1639. évi dicális összeírás Rákoscabát négy portával tünteti fel, így megmutatkozik, hogy a népesség 150—200 fő, így 1590-től közel egynegyedére csökkent. 1647-ben még egy portális összeírás jegyezte fel Rákoscaba portaszámát: öt portával.

<sup>25</sup> Bártfai Szabó László, op. cit. 418 l., és még OL<sub>A</sub> 57, Lib. Reg., IV. köt., 26, 173—174 l.

<sup>26</sup> OL<sub>E</sub> 158, Dica Conscriptio, 31. köt., 629/a l., és OL<sub>E</sub> 15, Exped. Cameralis, f. 255 No. 67, és f. 8, No. 94: a váci és kevei sziget kamarai tisztartójának levelezése váci székhelyéről Pozsonyba és vissza.

<sup>27</sup> Szánthó Géza, op. cit. 194 l., a bőr emléklevél latin szövege: „Templum ex Gothica et Turcica manca elevatum, exstructum a Bohemis 1626, existat Protestantibus Hungaris 1631.”

<sup>28</sup> Földváry László, op. cit., 114, 121, 174 és 729 l.

De ugyanakkor Csík vagy Nagytarcsa másfél, Cinkota és Pécel egy-egy portával kerültek említésre. A porták összeírására kapott utasítás szerint 1647-ben a dicator nemcsak a jobbágyokat, hanem a molnárokat is összeírta: „Molitores in Comitatu Pestiensis Commorantes... In Czaba, Stephanus Kovács taxatur ad den. 50, Ibidem Stephanus Molnár taxatur ad den. 50,” E két molnár összeírásával bizonyossá válik, hogy a Rákos patakon a fent már tárgyalt vízimalom ekkor is dolgozott.<sup>29</sup>

Lobkowicz Poppel Lászlótól, az 1520. évi ítéletlevélre hivatkozva, a Széchy család rimaszéchy ága, valószínűleg visszaperelte Rákoscsabát, mert az 1640-es években már rimaszéchy Széchy Kata, Zólyom-Lipcse várának úrnője szerepel birtokosként. Széchy Kata ez időben Rákoscsabát Szelényi Jánosnak, Hont megye alispánjának zálogba adta. Szelényi János Rákoscsabát 1650-ben másodzálogba adta Csorgály Jánosnak, Buják vára főkapitányának. Széchy Kata 1656-ban zálogösszeg-emelést kért és kapott Szelényi Jánostól. 1680-ban a Csorgály család zálogát átadta a nagyszombati jezsuita kollégiumnak, amely tízévi birtoklás után 1690-ben Vorster Kristóf kamarai tanácsosnak adta tovább.<sup>30</sup>

A magyar hatóságok távolléte és a törökök nemtörődömsége következtében a XVI. század végén kialakult a paraszt vármegye, amely a paraszti önvédelem szervezett fenntartását szolgálta. A paraszt vármegye vezetői a kapitány vagy plebeus capitaneus, a hadnagy vagy plebeus ductor és a tizedes vagy decurius voltak, akik falvanként legalább egy tized 10—20 fős felfegyverzett jobbágy élén állottak. Pest megyében a szervezeti beosztás három kapitányságot és minden kapitányság több hadnagyságot képzett. A kapitányokat és hadnagyokat egy-egy járásból, a nagyobb falvakból választották az ún. paraszt concursus keretében. Rákoscsaba a váci járás „Pest elejin” kapitányságba tartozott a következő falvakkal: Rákoskeresztúr, Pécel, Alsónémedi, Ócsa, Monor, Üllő, Gyömrő, Gomba és Csík v. Nagytarcsa. Így került sor 1654-ben Úri Mihály rákoscsabai parasztkapitány megválasztására, 1681-ben pedig egy rákoscsabai paraszthadnagyot választottak meg. A régi és az új parasztisztek felmentek Fülekre az ott székelő nemesi vármegye székhelyére, és ott az egyik alispán előtt esküt tettek, illetve elszámoltak a rájuk bízott pénztárral. A felsorolt falvak közül Rákoscsaba, Pécel, Üllő, Gyömrő és Gomba voltak jelentősebbek, így váltakozva e falvak állítottak paraszttiszteket. A paraszt vármegye működése során a parasztkapitányok a hadnagyk felett állottak, és azokat megbírságozhatták: pl.: 1654-ben a rákoscsabai Úri Mihály „ennek az Pest megyének paraszt kapitánya” bírótársaival együtt elmarasztalja a turai hadnagyot. Működésük az volt, hogy a házakra rontó és a mezőn marhát lopó rablók ellen — gyakran a magyar végvári vitézek ellen — a községi paraszttiszttel paraszt vármegyét támasztott és a felfegyverzett cirkálókkal lovon és gyalog üldöztette ezeket, kötelességelmulasztást pénzzel büntették.

A falusi belső igazgatás élén álló bíró és esküdtek mellett létrejött egy rendszertel foglalkozó intézmény is, amely hatásköre túlterjedt a község határára is. A község bírója valószínűleg egyidejűleg hadnagya vagy tizedese is volt. Így a XVII. század közepére a paraszttisztekből kialakult egy tanács, amely a módosabb gazdákból állt. 1669-ben Pest nemesi vármegyéje arról dönt, hogy miként kártalanítsák a rákoscsabai Úri Mihályt, akinek hat ökrét Farnady Pál, Tata végvárának katonája elvette. A paraszttisztekből álló paraszttanácsok mel-

<sup>29</sup> Pm. Lvt., C. P. II. 2. (1647) és OL,E 158, D. C. 31. köt. 633/a 1.

<sup>30</sup> Rákoscsaba birtokosairól a XVII. században: OL,O 18, 4—1605. (Táblai perek—Laffert per 13—16 sz. mellékletei.)

lett a jelentős írásbeli munkák lebonyolítására notáriusokat vagy diákokat alkalmaztak, akik az irattárat és a pecsétet is kezelték.<sup>31</sup>

A budai szandzsák 1632. évi javadalomdeftere szerint ekkor Rákoscscaba: „Ziámet Csaba, tartozik Pesthez, 20 000 akcsével, Hüszeijn bin El Hadzs Ahmed birtokában van, az 1630. évi berátja értelmében”. Így tehát 1630 óta nem a budai pasa, hanem egyik főemberének javadalombirtoka lett Rákoscscaba, melynek erősen lecsökkent lakossága ellenére adója jelentősen megemelkedett. A fenti török főtiszt Rákoscscabát, valószínűleg nem reálisan értékelt adójövedelmével kapta, mivel az adók összegét az árak felemelkedése is befolyásolta és mestersegesen felnyomta. Így a török javadalombirtokos csak papíron létező jövedelmeket kapott. A XVII. században ez általános jelenséggé vált, és azt eredményezte, hogy a török birtokos is rátelepedett falujára, és természetben felélte, illetve ő maga értékesítette a földesúri szolgáltatással részére biztosított jövedelemágakat, mint a búzatized stb.<sup>32</sup>

Az 1661. évi portális jegyzék részletesen elmondja Rákoscscaba kapcsolatát a füleki várban székelő megyei hatóságával, Ráday András szolgabíró ez évi jegyzőkönyve 7. számú bejegyzése szerint: „Csaba falu, portái No. 5, Az csabaiak küldöttek fel elénkbe két embert: 1. Űri Mihály Au. cir. 55, 2. Gergely deák Au. cir. 60, megesküdtetvén őket erős hittel és előszámálta tván az falunak egyvégtől fogva az más végéig az egész helyes, fél helyes és a magok házaiba lakós sellyér embereket úgy találtuk, hogy ez a falu is nyilván pusztult s többé nem terjed portájuk negyedfélnél, azért írtuk ad porta No. 3 és fél. Defaltáltunk portájukból másfelet No. 1 $\frac{1}{2}$ ”.<sup>33</sup> Látjuk, hogy Űri Mihály, akiről már tudjuk, hogy Rákoscscaba volt parasztkapitánya, valószínűleg ez idejű bírāja, jegyzőjével együtt vitte fel a portális adót, és a szolgabíróval elszámolást készített, ugyanakkor az új adókiivetést is elvégezték, számbavéve a falu portáit. A portaszámításra példa az 1635. évi Bereg megyei portális adó behajtás utasítása, amely kimondja, hogy 4 portára 4 egész telekkel 4 egész ekével és 8—8 igásállattal bíró jobbágyot kell számítani, félportára 4—4 igásállattal bírótak és a 2—2 igás jobbágyokat már zselléreknek számították. Az adóztatás alapjául tehát a termelőszközöket tekintették, így valószínű, hogy a fentemlített pusztulás csupán a falu igásállatszámának csökkenését jelentette, amely következtében a zselléresedés miatt került sor a rákoscscabai portaszám csökkentésére.<sup>34</sup>

A Rákos vidék többi falujáról 1661-ben a következő dicális feljegyzés készült: „Csíktarcsa porta No. 1 és fél, Fót porta No. 4, Pécel porta No. 1, és végül Kerepes porta No. 1”. A következő, 1668. évi megyei összeírás szerint a Rákos vidék falvai a következő képet nyújtják: „Csaba porta No. 2, Pécel porta No. 1, Cinkota porta No. 1 és végül Csíktarcsa porta No. 1 $\frac{1}{4}$ ”. Így ez adatok alapján tehát a falvak helyzete még tovább romlott, az elszegényedés következtében a zsellérség száma növekedett, és a porták száma csökkent. A következő, 1683. évi portiokivetés még szomorúbb képet nyújt: Csaba falu egy és

<sup>31</sup> Szakály Ferenc, *Parasztvármegyék a XVI. és XVII. században*, Budapest 1969, 31, 42—43, 117 és 141 l., Takáts S., Eckhart F., Szekfü Gy., *A budai basák magyar nyelvű levelezése*, Budapest 1915, 186 l., „Kollonits János egri főkapitány Uvejsz pasának írta: „az cöglédiek felől... az paraszt embörnek nem köllene az vitézljő rön dhöz avatni magokat”. (1579-ben parasztvármegye Ceglédén?)

<sup>32</sup> Purjesz István, *A török hódoltság Pest megyében a XVII. század második felében*; *Levelezési Közlemények XXVIII. évf.*, Budapest 1958, 180 l. és Velics A.—Kammerer E., op. cit. II. köt. 270 l.

<sup>33</sup> Pm. Lvt., C. P. II. 21 (1661).

<sup>34</sup> Bakács István, *A dicális összeírás: Magyarország történeti demográfiája*, Budapest 1965, 63 l.

fél porta, Czinkota falu egy porta, Pécel falu egy porta, Kerepes falu egy és negyed porta . . . stb.<sup>35</sup> Rákoscscaba és szomszédai tehát állandóan szegényedett. Ennek okát az adófizetés emelkedésében és a török javadalombirtokosok új gazdálkodásában kell keresnünk. A török földesúri szolgáltatások Érsekújvár eleste után 1660-as években emelkedtek meg jelentősebben. De a török állami terhek is ekkor kiugrást mutatnak, amíg a fejadó összege a XVII. század elején nem változott, most emelkedett. A kettős adózás következtében: magyar részre a földesuraknak tizedet és censust, esetleg ajándékot adtak, az államnak pedig dicát és robotmegváltást fizettek; török részre a javadalombirtokosoknak a földesúri szolgáltatásokat fizették és az államnak a fejadót s más adókat is szolgáltatották. De ez időben már szekerezést és más robotmunkát is követeltek a törökök, amit a XVI. században még nem tettek.

A törökök újszerű, a magyar földbirtokosokat követő robotoltatását a jobbágyok panaszára magyar földbirtokosaik ellenezték, mert a fokozott adóztatás csökkentette jobbágyaik adóképeségét. 1668. évben Pest megye a magyar földbirtokosok követelésére vizsgálatot tartott a török kizsákmányolás pontos felmérésére, ezért Fülekre rendelték minden faluból két embert és 11 pontos kérdőívre megválaszoltatták őket. A rákoscsabaiak vallották: „Ex possessione Csaba Valentinus Kis et Stephanus Kerékgiartó”. A szokásos adózástól való eltérést kérdező pontra válaszolták a fentiek: „Egyébbel nem oneráltatnak, hanem a császár adajára az szokott adón kívül 28 tallért vettek, ezenfelül a falubelieken tavaly aranyul és tallérul más pénzt nem akarván elvenni”. A szekerezésre vonatkozó kérdésre válaszolják: „Szüntelen continuálják a szekerezést Újvárba, négy marhájuk kárával lévén máris”. Nagyon érdekes fényt vett a helybeli viszonyokra a péceli tanúk vallomása is: „Ex possessione Pécel Stephanus Bertót et Johannes Homolia”. A faluhatárookra vonatkozó kérdésre válaszolják: „Ezen falubeliek az határát az csabai török úr nem engedi, hogy az magyar tisztek igazgassák, hanem maga földjüket akarja hatalmasul elfoglalni, ugyanannyira, hogy immáris nem merik azon saját földjüket barátságosan élni, azon török fenyegetődés miatt”. Nyilvánvaló, hogy a Rákoscscabát bíró török ziámet birtokos mindent megtett, hogy a lehető legtöbbet csikarja ki javadalombirtokából, nem engedte meg a magyar földesúrnak járó adózást. A török birtokosok ezen új fellépése élesen szembetalálta magát a magyar földesurak törekvéseivel és a két országrész között fokozta a feszültséget.<sup>36</sup>

1665-ben Evlia Cselebi török viláगतató magyarországi utazásai során Budáról Egerbe menet Cinkota felől, Pécel felé keresztülment Rákoskeresztúron és Rákoscscabán is, amint ezt leírásában is említi. Evlia Cselebi is leírta, de más források is említik, hogy Pestről keletre Pécelen túl rettegés fogott el minden utast akárki legyen az, még a török katonák is féltek átkelni a „Dejirmen deresi” — Malom-völgy — néven emlegetett útszakaszon. Ez Pécel és Isaszeg között a Rákos patak völgyében haladt, melyet sűrű erdők vettek körül, így itt lapultak meg a magyar végvárok portyái, hogy alkalmanként lecsapjanak az utasokra.<sup>37</sup>

Az 1562. évi török összeírásban került feljegyzésre először: „Ecsér pusztá, tartozik a nevezett náhiéhoz, Csaba falu közelében, adófizetői nincsenek, bevétele tizedekből 80 akcse”. Ez a közel egy magyar forint értékű tizedjövedelem ez évben Dur Ali bég szerémi mir-i liva, vagyis szandzsák bég javadalmát

<sup>35</sup> Pm, Lvt. C. P. II. 4 (1668) és C. P. II. 8 (1683).

<sup>36</sup> Purjesz István, op. cit. 192—193 l.

<sup>37</sup> Karácson Imre, Evlia Cselebi török viláगतató magyarországi utazásai, Budapest 1904—1908, II. köt. 107 l.

gyarapította, birtokosaként. Az összes jövedelmet jelentő 10 forint értékű munkát a rákoscsabaiak végezték el. A rákoscsabaiak ecseri jelenlétét és munkáját az 1580. és az 1590. évi török adóösszeírások kétségtelenül bizonyítják. Az utóbbi összeírások elkészültének idejére 500 akcse adót fizettek az ecseri pusztai török birtokosának, a mezőgazdasági használatért (bedel-i ösür) címén, s ezzel a földesúri szolgáltatásokat váltották meg.

Rákoskeresztúr, az eddig pusztaként megismert hely, most az 1668. évi Pest megyei vizsgálat során lakott és megművelt községként tűnik fel: „Ex possessione Keresztúr, Martinus Zemberi et Michael Suchay”. Az adózásra vonatkozva a tanú elmondta, hogy: „ennek előtte a császár adója 12 forint volt, de immáron abban meg nem tartják, hanem 5 forinttal érték fel s evvel sem elégedvén meg, hanem erre az esztendőre is két adót vettek meg rajtuk, úgymint a budai janicsár aga”. A szekereztetéshez fűzik: „az újvári szekerezést szüntelen continuálják, ezen falubeliek is, lévén négy ökrök károkkal azóta. Az emberek halálát hallotta”.<sup>38</sup> A vizsgálat feljegyzése elárulja, hogy a falu fejadója 12 forint volt, ebből 5—6 háztartásra lehet következtetni. Az 1640/50-es évektől lehetett lakott hely ismét Rákoskeresztúr, mintegy 90—100 fő lakossággal. Szelepcsényi György érsek 1674-ben Pozsonyba, a Delegatum Judicium elé idézte a Dunamelléki református prédikátorokat, így a váci seniorátus között szerepelt Püspöki János rákoskeresztúri és Marosi László rákoscsabai lelkész is.<sup>39</sup> Ez adatok alapján valószínű, hogy ez időben református faluként létezett Rákoskeresztúr. 1679-ben Pest megye „Rationes Perceptiones” feljegyzésében szerepel: „Pagi curiales Keresztur . . . stb. Taxa Fl. 20 Restat.” Így már feltehető, hogy az itt megtelepedő református kisnemesek jogállásából fakadt Rákoskeresztúr curialis jellege: több kisbirtokos nemes, zselléerekkel együtt élt itt, mert telkeik után csak taxát fizetett a magyar állami hatóságoknak. Ez évben 20 forint hátralékukat jegyezték fel. Rákoskeresztúr török javadalombirtokosa a fenti feljegyzés szerint a budai janicsár aga volt. Egy utalás szerint Rákoskeresztúr 1688 körül a morvaországi zabrdovicei premontrei prépostság birtoka lett volna, mint az egykori aszódi premontrei prépostság birtokainak jogutódáé, ez azonban még bizonytalan adalék. De a török uralom végére, a Buda körüli 1684. és 1686. évi ostromok idején Rákoskeresztúr valószínűleg ismét elpusztult. A község alsó részét, néhány évtized múlva Nógrád megyei szlovákok, a „török kút” körül telepítették ismét be.<sup>40</sup>

Rákoscsaba a XVI. század közepén került török uralom és ezzel kettős adózás alá. A török uralom alatt a XVI. század végére a kereskedelmi forgalom hatására sertésenyésztése és méhésztete nőtt meg jelentősebben. De alapvetően megmaradt gabonatermelő és zöldségtermelő falunak. A vetésterület növelésével jelentős gabonatermés-növelést értek el, tehát a falu 1590-ig állanlóan gazdagodott. A szőlészetét a XI. század óta művelték, de csak másodlagos termelési ágként. Juh- és szarvasmarha-tenyésztete is jelentős volt. A XVII. században a falu fokozatosan elszegényedett, zselléresedett, ezzel termelése visszaesett. A török hódoltság idejében a falu elhelyezkedése a Piac tér (ma Kossuth Lajos tér) körül lehetett, a Rákos patak és a Fűzkút utca (ma Petőfi Sándor utca) között. A Fűzkút utca torkolatában (ma Zrínyi utca) volt a falusi közkút, a „Fűzkút”. Keletről-nyugatra a mai Széchényi és Rákoscsaba utcák zárták közbe az egykorú Rákoscsaba falut, amely 110—130 házból állhatott. 1590 körül a

<sup>38</sup> Purjesz István, op. cit. 193—194. l.

<sup>39</sup> Földváry László, op. cit., 211 l., és Pm. Lvt. C. P. II. 6 (1679).

<sup>40</sup> OL, A 57, Lib. Reg., XIX. köt., 352 l. és Rákoskeresztúr XVII. századi birtokosairól, OL, O—91, Országbírói ítélmesteri levéltár. Nr. 389.



mai Széchenyi utcai Rákos-hídnál volt a malom, halastó és a kocsmá is. A falu temploma s mellette a temető a mai Rákoscsaba utca torkolatánál volt. A vetés-terület főleg Ecser felé húzódott el, és mindezt sűrű tölgyerdő fogta körbe.<sup>41</sup>

Rákoskeresztúr, a XVI. században Keresztes puszta néven, csupán kis részben megművelt terület, többnyire rét és erdőterület volt. Időközönként a cinkotaiak művelték, úgy mint Ecser pusztát, a rákoscsabaiak használták fel. A XVII. század közepén református kismesek curiális faluja lett, talán 30—40 évig, majd ismét elpusztult.<sup>42</sup>

Rákoskeresztúr és Rákoscsaba hódoltságkori történetére vonatkozó négy török adóösszeírás, valamint Rákoscsaba XVII. századi birtokosaira adatokat tartalmazó két magyar és két latin nyelvű záloglevél pontos és teljes szövegét azok páratlan forrásértéke miatt itt közöljük.<sup>43</sup>

A budai szandzsák 1546. évi adóösszeírása:

*Pesti nahie*, tartozik Budához

*Keresztös puszta*, tartozik a nevezett nahiéhoz.

Lakatlan, adófizetői nincsenek, bevétele tizedekből	500 akcse
Búza 15 kile, egyenként 10 akcse . . .	150
Kevert gabona 20 kile, egyenként 5 akcse . . .	100

*Csaba falu*, tartozik a nevezett nahiéhoz: Máté pap, Ambrus diák, Somogyi Mihály házas, István fia legény, Borégető János házas, Somogyi Benedek házas, Bakó Alberd házas, Máté fia legény, János testvére legény, Somogyi Péter házas, Gönci Péter házas, Miklós fia legény, Zai János házas, Mátyás fia legény, Molnár Ferenc házas, András fia legény, Lukács testvére legény, Német István házas, Mihál fia legény, Jakab testvére legény, Somogyi István házas, György testvére legény, Fodor Sebestyén házas, Antal fia legény, János István házas, Csáni Ferenc házas, Mátyás fia legény, Máté testvére legény, Lőrinc testvére legény, János Kelemen házas, Nagy György házas, Sánta Lukács házas, Csáni György házas, Balázs fia legény, Csabai János házas, Ferenc testvére legény, István diák házas, Mihál fia legény, András testvére legény, Esei Miklós házas, András fia legény, Somogyi Benedek házas, Molnár János házas, György fia legény, Balázs testvére legény, Alberd testvére legény, Korpád Ambrus házas, Lukács fia legény, Bakó Antal házas, István fia legény, Nagy Fülöp házas, Ferenc fia házas, Molnár Bálint házas, Ürönyi Kálmán házas, János testvére legény, Pásztor Pál házas, Iszköny Zsigmond házas, Sebestyén fia legény, Somogyi Borbás házas, Veres Ambrus házas, Lőrinc fia legény, Veres János házas, István fia legény, Antal Gergely házas, Kozma Demeten házas, János fia legény, Mihály testvére legény, Pálfi János legény, Kun Demeter házas, János fia legény, Herder Ambrus házas, Kollár Benedek házas, Imre fia legény, Gergely testvére legény, András testvére legény, Molnár Szalu Benedek házas, Csabai Mihály házas, Imre fia legény, Fodor Balázs házas, György fia legény, Dienös Éliás házas, Kis János házas, István testvére legény, Ürönyi János házas, Mihály fia legény, Kollár János házas, Damján fia legény.

<sup>41</sup> Szánthó Géza, op. cit. 43 l.

<sup>42</sup> Rákoskeresztúr neve is sok nehézséget okoz: ez időben Pest megyében öt Keresztúr, Keresztes és Szentkereszt helynév volt. A helységnevek lejegyzése pontatlan és változó; mint Chyaba, Chabia, Chaba és Czaba helynevek is mutatják.

<sup>43</sup> Két záloglevél egykorú magyar nyelven íródott és a két jezsuita irat, pedig egykorú latin nyelven, ez utóbbiakat lefordítva közöljük. (Lásd a 30. jegyzetet!)



Fejadóköteles 40 hane, minden háztartás 50 akcséval, összesen	2000 akcse
Bevételek tizedekből és illetékekből a forint adó nélkül...	6050
Kapu 40, minden kapu 50 akcséval...	2000
Búza 140 kile, egyenként 10 akcséval...	1400
Kevert 48 kile, egyenként 5 akcséval...	240
Must 500 pint, egyenként 2 akcséval...	100
Méhkastized...	25
Káposztatized...	240
Széna ára...	1000
Fokhagymatized...	10
Fehér répa tized...	10
Retektized...	10
Sertésszaporulat...	20
Széchy Tamás malma, háromkerekű, illetve	75
Rákosi halastó, kincstári...	300
Bírságpénzek...	20

A budai szandzsák 1562. évi adóösszeírása:

*Pesti náhie*, tartozik Budához.

*Keresztös puszta*, tartozik a nevezett náhiéhoz, Cinkota falu közelében, lakatlan, adófizetői nincsenek, bevétele...? (nincs feltüntetve).

*Csaba falu*, tartozik a nevezett náhiéhez: Somogyi István, Pétör fia legény, Bakó Alberd, Báлинд fia legény, Bakó Máté, Somogyi András, Német István, Német Jakab, Somogyi István, Kelemen testvére legény, Lőrinc fia legény, György fia legény, Molnár Ferenc, Imre fia legény, János Kelemen, Csáni Kelemen, Lőrinc fia legény, Mátyás fia legény, Szabó Alberd, Mátyás fia legény, Harti György, Pétör fia legény, Balás fia legény, Csabai Ferenc, Csabai János, István diák, András fia legény, Molnár Alberd, Kollár Ambrus, Damján fia legény, Bakó István, Nagy Ferenc, Ürönyi Kálmán, Fonta László, István fia legény, Paksa Borbás, Gombai János, István fia legény, Csabai Mihály, András fia legény, Imre fia legény, Kozma János, András fia legény, Ádám István, Gáspár fia legény, Kollár Imre, Gergely testvére legény, Dávid Pál, Pál fia legény, Fodor Ambrus, Esze Miklós, András fia legény, Kis János, István testvére legény, Ürönyi János, Mihál fia legény, Tamás fia legény, Kollár Damján, Boros Máté pap, Pacsai István, János fia legény, Bíró Demeter, Balás fia legény, Vitálos István, Barkó Benedek, Molnár András, Bükös Pétör, Somogyi Borbás, Balás fia legény, Ambrus diák.

Háztartás 43, bevétel	8768 akcse
Kapu 43...	2150 akcse
Búza 150 kile...	1800
Kevert 108 kile...	648
Must 1040 pint...	2600
Méhkastized...	250
Káposztatized...	500
Szénatized...	150
Lencse és borsó ára...	180
Malom, háromkerekű, illetve...	75
Sertésszaporulat...	225
Yava jövedelem, kincstári...	200
Bírságpénzek...	190

A budai szandzsák 1580. évi adóösszeírása.

*Pesti nahie*, tartozik Budához.

*Keresztös puszta*, lakatlan, adófizetői nincsenek. Csaba és Cinkota falu közelében, Ahmed kethüda vállalásában, aki Hajrullah Rüszttempasaoglu-tól vette a rétet tahrirba, tapuval az új defter szerint jegyeztetett be. Bevétele átalány szerint a felséges kincstárba évi 500 akcse.

*Csaba falu*, tartozik Pesthez: Szabó György, Kun Bodizar, Mihál fia legény, István testvére legény, Ürönyi János, Csani Jakab, Hirsze György, Pál Gergely, Verős György, Éliás Mihál, János fia legény, Esei András, Eszényi Pál, Éliás Bálind, Csabai Balás, Csabai Lőrinc, Csabai Gáspár, testvére legény, Boka Borlabás, János fia legény, Kun Pál legény, Baki Pál legény, Somogyi István, Somogyi Lőrinc, Esei János, Molnár Ferenc, Molnár Albert, Bakó János, Bakó András, Ürönyi György, Ürönyi Benedek, Szabó Alberd, Mátyás fia legény, Somogyi András, Petri fia legény, Nimet Jakab, Eszényi Márton, János fia legény, Kovács Petri, Mihál fia legény, Varga Balás, Somogyi Kelemen, Somogyi Ferenc, Szabó Lőrinc, János fia legény, Lehota János, Tahi Mihál, Uri Gáspár, István testvére legény, Somogyi Mihál, Kollár Damján, Varga Benedek legény, Kollár Miklós, Kis István, Nagy György, Kollár Imre, János fia legény, Kollár Mihál, Ötves Bertalan, Gáspár fia legény, Bud Balás, Ferenc testvére legény, Szabó Gergely, Biró Balás, Korom János, Korom András, Móra Balás, Gergely testvére legény, Csabai Ferenc, János fia legény, Folta János, Ürönyi Kálmán, Gáspár fia legény, Ürönyi Mihál, Csabai András, Csabai Imre, Boros Imre.

Háztartás (hane) 63, bevétel	12 995 akcse
Kapu 63 ...	2 150
Búza 200 kile, egyenként ...	2 800
Kevert 100 kile, egyenként	800
Borsó és lencse ára ...	10
Musttized 760 pinte, egyenként ...	3 340
Méhkastized ...	220
Sertésszaporulat ...	200
Len- és kenderilleték ...	200
Káposztatized ...	200
Malom, háromkerekű, illetve ...	75
Széna ára ...	200
Hordóilleték ...	50
Báránytized, 15 db, illetve ...	200
Menyasszonyilleték ...	50
Erdő- és legelőhasználati illeték ...	?
Bírságpénzek ...	100

*Ecser puszta*, lakatlan, adófizetői nincsenek, a nevezett falu közelében, a nevezett falu lakosságának kezében, akik megművelik és megszállván rajta évről-évre „szahib-i arza” címén a „bedel-i ösür”, tizedet fizetik. Bevétele 500 akcse.

A budai szandzsák 1590. évi adóösszeírása.

*Pesti nahie*, tartozik Budához.

*Köröszts puszta*, Csaba és Cinkota falu közelében, Ahmed kethüda kezében, aki Hajrullah Rüszttempasaoglu-tól vette át a legelőt, tahrirba került a régi

defter szerint, a mostani defterbe a régi szerint jegyeztetett be. Bevétele átalányként a felséges kincstárba évi 500 akcse.

*Csaba falu*, tartozik a nevezett náhiéhez: Csabai András, Csabai Gergely, Uti Kálmán, Pál Máté, Némöti Pál, Némöti Máté, Bakó Gergely, Tót Pétör, János testvére, Bakó Balás, János fia, Tamás szolga, Kun Bodizsár, Márton fia, Szabó Gergely, János fia, Ötves Berta, János fia, Pétör szolga, Kollár András, Máté János, Dékán Mihál, Imre fia, Kis István, Kis Balás, Ürönyi Tamás, Kollár Imre, Gergel Konrád, Kun Mihály, Abod János, Mátyás szolga, Szabó János, Szabó Lőrinc, Kis Balás, Gáspár szolga, Somogyi Pál, János fia, Gergel szolga, Aranya András, Mihál szolga, Esei Márton, István fia, András kovács, György fia, Kollár Demetör, Kelemen János, Fodor Gergel, Sipos István, Tót János, Miklós fia, Uri Benedek, Bakos János, Bakos András, Pécsi János, István fia, Kovács Márton, Gáspár szolga, Bud Antal, János testvére, Somogyi István, Lőrinc fia, Paksa Borbás, János fia, Bertalan Bálint, János fia, György szolga, Kollár Miklós, Éliás Bálint, Mészáros Lőrinc, Biró Balás, Esze András, Éliás Mihál, András fia legény, Szabó György, János fia, Verős György, János fia, Gábor szolga, Csáni Jakab, Ürönyi János, Szolga Mihál, Kuti István, János testvére.

Háztartás (hane) 55, Bevétel tizedből és illetékből	14 000 akcse
Kapu 55 . . .	275 akcse
Búza 200 kile . . .	3 000
Kevert 200 kile . . .	1 800
Musttized 600 pinte . . .	3 000
Lencse és borsó ára . . .	210
Méhkastized . . .	220
Sertésszaporulat . . .	300
Len- és kendertized . . .	200
Káposztatized . . .	200
Malom, háromkerekű, illetve . . .	75
Széna ára . . .	200
Hordóilleték . . .	50
Menyasszonyilleték . . .	50
Báránytized, ? db., illetve . . .	300
Erdő- és legelőhasználati illeték . . .	2 750
Bírságpénzek . . .	1 075

*Ecsér puszta*, a nevezett falu közelében, a nevezett falu lakosságának kezében, akik megművelik és megszállnak rajta évről évre a földesúri szolgáltatás, „szahib-i arza” címén „bedel-i ösür”, tizedet fizetik. Bevétele 500 akcse.

#### Rákoscsaba 1650. évi másodzáloglevele

Én Szilinyi János adom tudtára mindeneknek valakiknek illik és vallom is ezen levelemnek rendiben hogy minémő és eltávoztathatatlan szükségem nevezett szerint más hozzám közelebb való bizonyos Jóságoknak vétele és szerzésének okáért vettem fel a Nemzetes és Vitézlő Csorgály János Császár Urunk Eő Főlsége Bujáki Kapitányatul és Eötsétül Nemzetes és Vitézlő Csorgály Pál Uramtól két ezer és három száz Magyar forintokat, felét Aranyul és felét Tallérul az Aranyt három forintban és a Tallért százötven pinzben számlálván. Mely

summa pinzért Én is Eő Kegyelmekeknek zálogképpen attam és engedtem és statim per manus bocsájtottam kezekbe és birodalmokba Pest Vármegyében lévő Csaba névű falumat, éppen Eő Kegyelmeteknek Maradikinak Successorinak és Latariussinak ultriusquae sexus azon Falu határában lévő minden hozzá tartozandó javaival jövedelmivel és igátságával. Illyen Conditio alat, hogy valamikor Én Maradikim Successorim a vagy Legatáriussim ezen meg irt Csaba névű Jószágot Nemzetes, Vitézlő Csorgály János és Pál Uraiméktól Maradékitül és Successoritül ki akarnánk váltani le tévén az Eő Kegyelmekeknek két ezer és három száz forintyokat in tali summa et simili moneta felé Aranyul és felét Tallérul az felül megirt mód szerint Eő Kegyelmekek is tartóznak pinzeket felvenni és a kezeknél lévő Jószágot statim et de facto most ereszteti az Nemes Országnak efféle Zálogos Jószágozokul irott Törvényel büntetése alat, viszont ezen dolozhoz adatván ezt is, hogy Eő Kegyelmekek Csorgály János és Pál Uraimikot Maradikit és Successorit intra tempus redemptionis minden törvény szerint való háborgatók ellen tartozom most oltalmazni saját magam kölcséggemmel. Hogyha pedig nem oltalmazhatnám vagy oltalmazni nem akarnám egy szolgabirót Esküttivel egyetemben az Nemes Pest Vármegyének törvényszékébül vagy közönséges gyűlésébül avagy csak maga házátul is ki vévén: Intra ambitum Regni Hungariae Jószági anyi erő találatik elfoglalthassák Eő Kegyelmekek kezekhez vehessék és absquae omni Juris strepitu mind addig birhassák Eő Kegyelmekek avagy Successorai valamedig az Eő Kegyelmekek pinze hasonló monetájul le nem tétetik. Ezen végezés pedig lött illyen becsöletes személyek előtt: Nemzetes Vitézlő Ráday András Pest-Pilis-Solt Vármegyének Vice Ispánja, iffiabbik Ráday András azon vármegyének Szolgabirája, Pető István Neográdi Vármegyének edgyik szolgabirája, és Dienes György ugyan Neográdi Vármegyének Juratus Assessora Uraimik előtt, Eő Kegyelmekek Pecsétes kezek érásával is meg erősétvén. Datum in Praesidio Szécsén, die 22 Mensii Martii Anno 1650

Joannes Szelény (L. S.) Joannes Csorgaly Praesidy Bujakiensy (L. S.) Andreas Ráday Comitatum Pest Pilis Solt unitorum Vice Comes (L. S.) Andreas Ráday Junior Comitatum Pest Pilis et Solt Judlium (L. S.) Stephanus Pető Judlium Comitatus Neográdi. (L. S.) Georgius Dienes Juratus Assessor Sedis Judriae Comitatus Neográdiensis (L. S.) Joannes Földváry Judlium Comitatus Hevesiensis (L. S.).

#### Rákoscaba 1656. évi záloglevelei

Én Rima Széchy Széchy Kata Asszony Lipcse várának Örökös Asszonya valom ez levelemben, hogy én bizonyos szükségemért az elmult esztendőkből zálogban adtam két falumat ell bizonyos summa pénzbe az Nemzetes Szelényi János Uramnak, azon két falu a hódultságban vagyon ugy mint Szeödöt és Csabád. Ezen két száz akó bort, az melyet most eő kegyelme ad ugy mint más fél forinton az polturát három pénzben tallért egy forintba és 80 dn. (dénárért). Aranyát három forintban hatvan pénzben számlálván. Ezen Boroknak az ára ugyan azon két falubeli summához tartozom írnya eő kegyelmekeknek. Az előbbenyi fassio levelemben ezen háromszáz forintot valamikor eő kegyelmed kívánnya Melynek nagyobb bizonyosságára adtam ezen levelemben magam pecsétémmel és kezem írásával meg erősítve. Actum in Arce Lipcse, 16 Martii Anni 1656. (L. S.) Széchy Kata

NB. Mivel még az fellül megh irott két száz akó Borhoz több akó számított föl, annak okáért föllül meg irott három száz forinthez írodik huszon három forint és 80 dn. (dénár). Azért immár Csaba és Szeöd névű faluknak auctiojára

íródik ezen bor ára is ugmint három száz huszon három forint és 80 (dénár) dn.,  
Tempore Redemptionis tartozom Nemzetes Szelényi János Uramnak és Mara-  
dékinak az faluknak derék és Capitális summájával ez bor árát is simul et semel  
letenni (L. S.) Coram me Joanne Domaniki Judlium Comitatus Hontiensis,  
Coram me Joanne Rudnai Servitore Ejuds. (L. S.)

Presentem Copiam cum genuino originali per me collatam eidem que con-  
formem esse testor. Pestini 18 Martii 1775 Mag. Josephus Nagy de Felső Bükk  
Officii Praesentiae Regiae in Judiciis Locomtenentis Protonotarius (L. S.).

Rákoscsaba 1680. évi egyességelevele  
(Kivonat)

Az esztergomi főszékeskáptalan előtt,

Gribóci Mihály, a nagyszombati jezsuita kollégium régense és az óbudai  
prépostság adminisztrátora, Szarka Gáspárnak, a nagyszombati jezsuita kollé-  
gium rektorának és turóci prépostnak meghatalmazottja, valamint

Csorgal Ferenc vallották a következőket:

Hogy figyelembe vévén néhai Csorgal Mihály, jezsuita atya rendelkezését  
melyet a maga javaiból a nagyszombati akadémia auditoriumának építésére tett,  
a nevezett Csorgál Mihály javainak bizonyos részére nézve a következő békés  
egyezséget kötötték:

1. A fenti meghatalmazott Szarka Gáspár nevében, minden jogot, melyet  
néhai Csorgal Mihály a Csorgal családi javakból őt megillető részre nézve a  
nagyszombati kollégiumnak hagyományozott, a fenti Csorgal Ferencre ruházta  
át. Azonfelül felajánlotta hogy Csorgal Ferenc utódaira a kollégium-i konviktusba  
való felvételnél tekintettel fognak lenni.

2. E jog átengedés és átruházás viszonzásaként a nevezett Csorgál Ferenc  
kötelezte magát, hogy kettő ezer magyar forintot, húsz garasával számítva a  
következő időkben meg fogja fizetni a nagyszombati kollégiumnak. Ameddig  
e tőkét le nem teszi minden évben 5% kamatot köteles adni. Ha ezt elmulasztaná,  
akkor a nagyszombati kollégiumnak jogába fog állni, hogy Sződ és Chaba Pest  
megyei egész falvakat nyilvános adósságként végrehajthassa, amíg a tőke és  
kamata meg nem fizettetik birhassák.

3. A jelen szerződés betartása érdekében a szerződő felek mindkét részről  
100 arany büntetést kötöttek ki.

Kelt Nagyszombaton, 1680. február 23-án. (L. S.)

NB. Nemes Borsiczky János közbenjárására a kollégium eláll ezen szerző-  
désen alapuló követelésétől, elfogadván Chaba falut a szerződésből következő  
tőke és kamata térítése fejében olyan összegig mely összegért e falu hajdan  
inscribáltatott.

Szent-Ivány Márton jezsuita,  
a nagyszombati kollégium rektora

Regenta: 1680. A nagyszombati jezsuita kollégium elfogadja Chaba falut a  
Csorgál családtól a tőke és kamata térítése fejében olyan összegig, mely összegben  
a falu hajdan inscribáltatott.

## Rákoscscaba 1690. évi záloglevele

Én Szent-Ivány Márton Jézus Társaságbeli atya, mint a nagyszombati kollégium rektora, az e réven reám ruházott jogok alapján vallom és elismerem jelen levellem értelme szerint mindazok előtt akiket illet, hogy én méltóságos Nemes Vorster Kristof római szent birodalmi lovagtól, Ő Császári Szent Felsége udvari kamarája tanácsosától, a tábori élelmezés főfelügyelőjétől és Alsó-Ausztria legfőbb hadbiztosától — bizonyos megfontolásoktól és törvényes okokból arra indítatván — az alább írt Csaba nevű Pest megyei faluért, melynek a nevezett kollégium elég csekély hasznát és javát láthatta, felvettem és kaptam 1800 rajnai forintot. Mely összeg fejében átengedtem kezéhez adom és átadom a fent tisztelt úrnak, örököseinek, és utódainak, úgy szintén hagyományosainak a nevezett Csaba falut mindazon joggal, mellyel azt a nevezett kollégium ez ideig bírta, hogy bírják, használják és birtokolják. Átruházva és azonnal átadva néhai Szelényi János 1650. március 22-én kelt és néhai Csorgál János és Pál részére adott záloglevelét és kötelezvényét, melynek alapján az említett kollégium is a nevezett falut megszerezte és használta és birtokolta. Mely ügynek hitele és nagyobb ereje végett a jelen engedmény levelet, melyet ugyanazon jogerejűnek nyilvánítok, mintha káptalan vagy hiteleshely előtt kelt volna a kollégium pecsétje alatt sajátkezű aláírással a fent tisztelt főfelügyelő úrnak kiadtam.

Datum Nagyszombaton, 1690. augusztus 29.

Szent-Ivány Márton jezsuita,  
a nagyszombati kollégium rektora

TÜRKISCHE ANGABEN ZUR GESCHICHTE  
VON RÁKOSCSABA UND RÁKOSKERESZTÚR  
AUS DER ZEIT DER TÜRKENHERRSCHAFT

Die erste urkundliche Erwähnung von Rákoscsaba stammt aus dem Jahre 1067. Die Siedlung geriet durch den Fall von Buda im Jahre 1541 unter türkische Herrschaft und wurde seitdem doppelt besteuert. Mit namentlicher Aufzählung der erwachsenen männlichen Familienoberhäupter und Jünglinge des Dorfes geben die vier Steuerkonskriptionen der türkischen Behörden aus den Jahren 1546, 1562, 1580 und 1590 einen genauen Bericht über die Bevölkerungsverhältnisse. In den erwähnten vierzig Jahren veränderte sich die Zahl der Bevölkerung nicht: neunzig erwachsene Steuerzahler wurden registriert. Dazu kann man noch etwa 30 Prozent Arme rechnen. Wenn wir fünfköpfige Familien voraussetzen, bestand die Gesamtbevölkerung also aus 600 Menschen.

Die Steuerkonskriptionen zeichnen die Summe und den Wert der eingenommenen Zehnten und anderer Abgaben auf, die wir in Tabellen aufarbeiteten. Im 16. Jahrhundert war das Dorf ein Benefizialgut (ziamet) der Budaer Paschas, im 17. Jahrhundert der Budaer Janitscharen. Die als gutsherrlicher Beitrag eingenommenen Zehnten und Abgaben geben hauptsächlich über den bedeutenden Gemüse- und Getreideanbau sowie über Schweine- und Bienenzucht Aufschluß. Durch Erweiterung der Saatfläche wuchs in den besprochenen vierzig Jahren der Getreideertrag von jährlich 364 Doppelzentnern auf 520 an. Sie bebauten auch das Gebiet der benachbarten Ecsér-Pusztá. Von den Wiesen des Dorfes mähten sie jährlich 15 Wagen Heu und von seinen Seit dem 11. Jahrhundert bebauten Weingärten ernteten sie jährlich sechzig Hektoliter Most. Zwei Drittel des Weines und die Mehrheit der anderen Produkte wurden in den Handel gebracht.

Diese relative Bereicherung wurde bis zum Jahr 1590 trotz doppelter Besteuerung erreicht, denn das Dorf zahlte ja während der ganzen Periode der Türkenherrschaft dem ungarischen Staat und dem Gutsherrn Steuern. Den Türken zahlte jede Familie jährlich fünf ungarische Goldgulden. Wir können annehmen, daß die Steuersumme auch zur anderen Seite hin ebensoviel betrug. Am Anfang des 17. Jahrhunderts, während des 15 jährigen Krieges, bestand das Dorf vorübergehend nicht. Erst im Jahre 1626 erscheint es wieder. Auf Grund der ungarischen dica und der türkischen Kopfsteuer sowie der Listen der Benefizialgüter (timar defteri) können wir feststellen, daß die Einwohnerschaft des Dorfes zahlenmäßig abnahm und schrittweise verarmte. Zu dieser Zeit wurde in der Gegend von Rákos die kétnyomásos Wirtschaftsform angewendet. Die Verarmung hatte ihre Ursache in der Verminderung der Zahl der in der Produktion benötigten Zugtiere. Gegenüber den annähernd 110—120 Häusern Rákoscsabas, sowie seiner Mühle, dem Wirtshaus, dem Fischteich, der deformierten Steinkirche und der Schmiade, erscheint Rákoskeresztúr in der Mitte des 16. Jahrhunderts unter dem Namen Keresztespuszta nur als ein teilweise bebautes, unbewohntes Gebiet. Seine früheste urkundliche Erwähnung stammt aus dem Jahre 1264, in der das Dorf als Gut der Kirche erwähnt wird. In der Mitte des 16. Jahrhunderts war es größtenteils Wald und Wiese. Davon machten aber die Einwohner des benachbarten Dorfes Cinkota bis zum Jahre 1580 nur einen kleinen Teil nutzbar. Später pachtete es der Budaer Kethüda Ahmed vom türkischen Fiskus, wahrscheinlich, um es als Viehweide zu verwenden. Rákoskeresztúr erscheint in mehreren Quellen aus der Mitte des 17.



Jahrhunderts schon eine bewohnte Siedlung. Auf Grund dieser Angaben können wir die Ansiedlung deformierten Kleinadliger mit einer Session annehmen. Zu dieser Zeit ist das Dorf Rákoskeresztúr zusammen mit Rákoscsaba integrierender Bestandteil der als „Bauernkomitat“ bekannten damaligen Selbstverteidigungsorganisation. Etwa 30—40 Jahre lang war es bewohnt, denn zu Zeit der Zurückeroberung Budas im Jahre 1686 zerstreuten sich seine Bewohner, und erst nach Jahrzehnten bevölkerte sich das Dorf wieder.

1947 gemeindete sich Rákoskert aus Rákoscsaba aus, aus Rákoskeresztúr dagegen 1911 Rákosliget und 1921 Rákoshegy; doch seit 1950 bilden alle zusammen den XVII. Bezirk von Budapest.



A BUDA VISSZAFOGLALÁSÁT ÁBRÁZOLÓ  
LOTHARINGIAI GOBELINEK KÉRDÉSEI

Egyetlen ábrázolást ismerünk, amely a XVII. században Buda városának a belső részét ábrázolja. Ennek az ábrázolásnak — mint első meghatározója, az 1886. évi történelmi kiállítás rendezője, Majláth Béla megállapította — a „színhelye a mai Szentháromság tere”. Az ábrázolás egy gobelinen látható, amely — ugyancsak Majláth szerint — Lipót lotharingiai herceg „parancsára készült a La Malgrange gyárban Nancy mellett, Herbel Károly lotharingiai festő... tervezetei után”, s 1886-ban „Ő cs. és Apostoli kir. Felsége” birtokában volt.<sup>1</sup> Ez a gobelin került Budapesten, a török uralom alól való felszabadítás emlékére rendezett kiállításon, bemutatásra. A gobelinről készített fénykép a kiállítás ismertetése során még ugyanebben az évben megjelent a Vasárnapi Újságban,<sup>2</sup> s közölte azt Károlyi Árpád is illusztrációként a visszafoglalás 200. évfordulójára kiadott „Buda és Pest visszavívása 1686-ban” című könyvében, megjegyezvén, hogy a gobelin-ábrázolás „van der Meulen vázlata szerint készült.”<sup>3</sup>

A gobelint 1936-ban, ekkor már mint a bécsi Kunsthistorisches Museum tulajdonát, ismét kiállították Budapesten, a Buda visszafoglalásának 250. évfordulóján az Iparművészeti Múzeumban rendezett emlékkiállításon, s képét a kiállítás leíró lajstromában Layer Károly közzé is tette.<sup>4</sup> Közölte a képet e kiállítás ismertetése kapcsán a Magyar Művészetben Jajczay János,<sup>5</sup> valamint 1944-ben a „Budapest a törökkorban” című könyvében „Az égő budai vár” címmel Fekete Lajos is.<sup>6</sup> Jajczay és Fekete a kép közlésénél Layer meghatározását vette át, amely szerint az „Charles Herbel (†1703) kartonja után a Nancy melletti La Malgrange-ban készült 1725 körül”.

A gobelin budapesti bemutatásaival és képének többszöri közlésével ismertnek mondható. Ennek ellenére első bemutatásától, s első magyarországi leírásától kezdve az adatok, meghatározások egyre bizonytalanabbá, s végül egyre zavaróvá váló közlése kísérte. Majláth szerint Herbel tervezete után

<sup>1</sup> Majláth Béla, A történelmi kiállítás katalógusa. Bp. 1886. 257—258.

<sup>2</sup> Vasárnapi Újság, 1886. 34. szám.

<sup>3</sup> Károlyi Árpád, Buda és Pest visszavívása 1686-ban. Bp. 1886. 415.

<sup>4</sup> Layer Károly, Buda visszafoglalása 250-ik évfordulójának emlékkiállítása. Leíró lajstrom. Bp. 1936. 17.

<sup>5</sup> Jajczay János, Buda visszafoglalásának emlékei. Magyar Művészet, XII. (1936) 338.

<sup>6</sup> Fekete Lajos, Budapest a törökkorban. Bp. 1944. XLV. tábla.

készült el a Nancy melletti La Malgrange gyárban, Károlyi szerint van der Meulen vázлата szerint, Layer ötven év múlva ismét Herbel-t és La Malgrange-t említett, s készítésének idejét 1725-re tette. Fekete Lajos viszont úgy határozta meg, hogy „La Malgrange 1725 körül készült falkárpítja”. Változott az első és a második budapesti bemutatás között és után a gobelin címe is. Majláth szerint „Lotharingiai Károly hg fővezér bevonulása Budavarába, a bevétel utáni öldöklések s rablások első napján”, a Vasárnapi Újság közlése szerint „Budavár bevétele és kifosztása a keresztény hadak által 1686. szept. 2.”, Layer szerint „A janicsárok lemészárlása és Buda város fosztogatása”, Fekete szerint „Az égő budai vár”.

Az első — helyes — meghatározás témájából és helyszínéből végül az „égő budai vár” lett, s Herbel kartonjából (vagy van der Meulen vázlatából) La Malgrange, mint művész. Az ábrázolás témájának és helyszínének bizonytalan meghatározása következtében az ábrázolás topográfiai hitelességének vagy forrásértékének a vizsgálatára egyáltalán nem került sor, s a gobelin készítésének a körülményei is meglehetősen összezavarodtak a különböző leírások és ismertetések során, s figyelmen kívül hagyták Böheim Vendelnek 1898-ban a „Habsburg-ház műkincseiről” megjelent leírását, amely részletesen tárgyalta és felsorolta a — részben a bécsi császári és királyi Hofburg szertartási lakosztályában I. Ferenc császár hagyatékából származó — lotharingiai gobelineket, amelyeknek egyike „a janicsárok lemészárlása és Buda zsákmányolása” tárgyú, s szerinte is Herbel tervei szerint készült gobelin.

Böheim közléséből ismert volt az is, hogy a lotharingiai ház „egyik legkiválóbb tagjának hőstetteiért való lelkesedését és elragadtatását művészi kárpitoknak” két „gazdag sorozatával juttatta pompás és méltó kifejezésre”. Az első sorozat 1705 táján készült Charles Mitté vázлатai szerint a Nancy melletti La Malgrange gyárban, s öt darabból állott, a másik tizenkilenc darabból álló sorozat pedig, Herbel tervei szerint, ugyanott, 1720 táján (1729-ig).<sup>7</sup> Az első sorozat is tartalmazott egy „Buda zsákmányolása” tárgyú gobelint, azonban ez a legutóbbi évekig ismeretlen volt. Ezt a gobelint 1954-ben mutatták be a nancy-i Musée Lorrain Szarvasok Termében, s fényképét 1958-ban tette közzé Michel Antoine.<sup>8</sup> Ennek a gobelinnak a bemutatása és közlése nemcsak újra felveti a Buda város belsejét ábrázoló eddig ismert gobelinnel kapcsolatos kérdéseket, hanem azok megoldását is ösztönzi és elősegíti.

Lotharingiai Lipót 1697-ben a ryswicki békeszerződés alapján visszakapta a XIV. Lajos által 1670-ben elfoglalt hercegségét, s 1698-ban visszaszerezte az ősei által a XVI. század óta gyűjtött gobelinek gazdag gyűjteményét, s azok kezelését és restaurálását a nancy-i származású Charles Mitté-re bízta, kinevezte őt a „tapissier de l'hotel ducal et le chef du garde-meuble” tisztségére. Mitté a hercegi palota egyik szárnyában felállított szövőszékein előbb a régi gobelineket restaurálta, később kezdett csak foglalkozni új gobelinek készítésével.

Erre az ösztönzést Lotharingiai Lipót 1699. évi versailles-i látogatása adta. E látogatás során Lotharingiai Lipót XIV. Lajos palotájában a gobelin-művészet remekeit ismerte meg (a beauvais-i műhelyekből származó Királyok tör-

<sup>7</sup> Böheim Vendel, A Habsburgház műkincsei. *Radisich* Jenő, Magyar műkincsek. Bp. 1898. II.

<sup>8</sup> Michel Antoine, La tapisserie du pillage de Bude et les ateliers lorrains du XVIII<sup>e</sup> siècle. — Musée Lorrain. Quelques enrichissements recents. Edition du Pays Lorrain. 1958. 41—48.

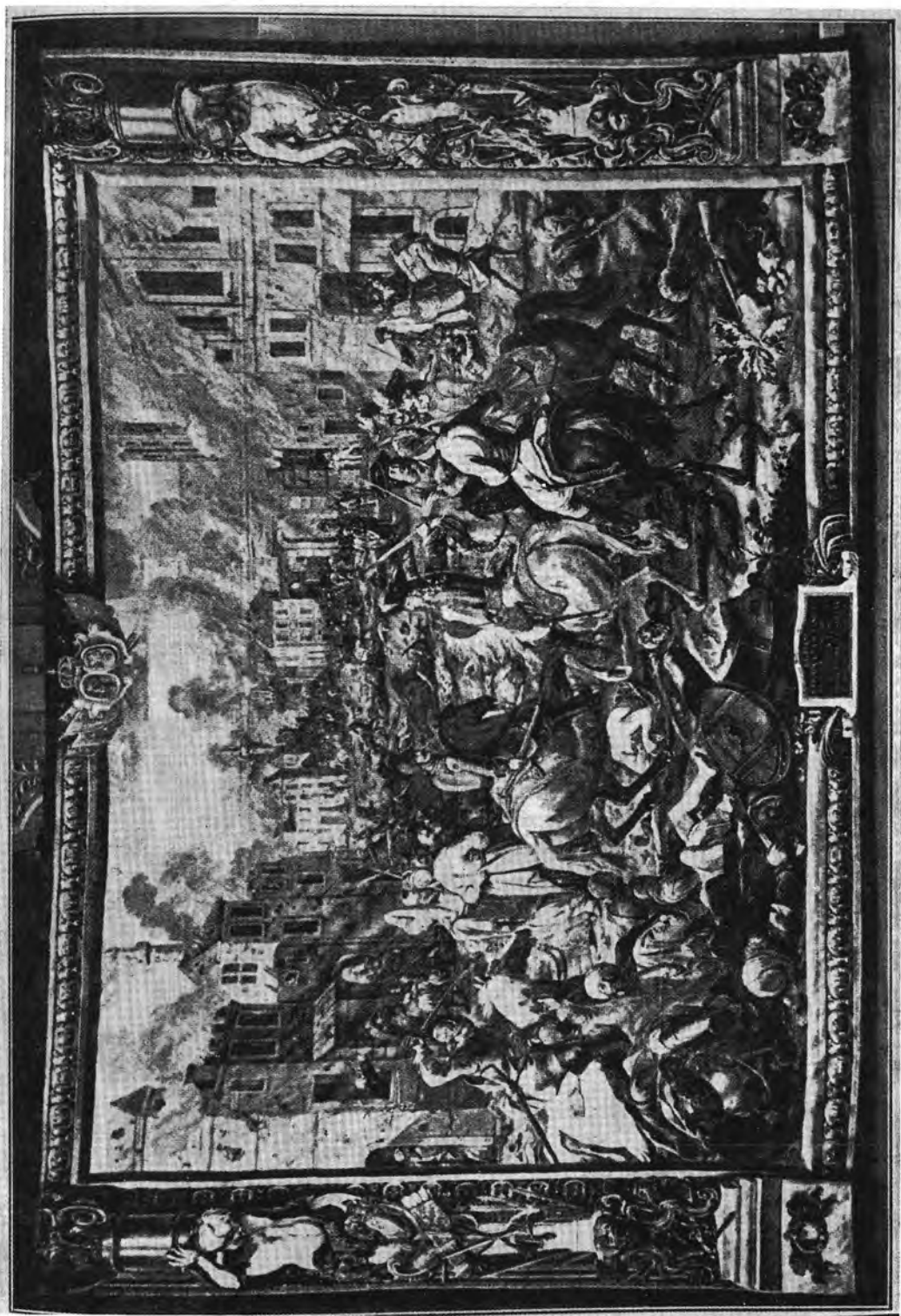

1. Buda kifosztása (a nagy győzelmi sorozatból)

ténetét, XIV. Lajos hódításait, stb.). E gobelin gyűjtemény jónéhány európai uralkodót késztetett arra, hogy gobelinszövő manufaktúrát létesítsen, amelyekben aztán a dinasztiajukat bemutató gobelinek készítették: Berlinben például a Nagy Választó történetét, Münchenben a Wittelsbach-ház történetét.

Lotharingiai Lipót Versailles-ből történt hazatérése után apjának, a török elleni háborúban nagy szerepet játszó Lotharingiai Károlynak a győzelmeit és dicsőségét ábrázoló gobelinek szövésével bízta meg Charles Mitté-t, aki 1705—1710 között — a hagyományok és az azokat elfogadó Michel Antoine szerint a Lotharingiai Károlyt a hadjárataira elkísérő Charles *Herbel* nancy-i festő kartonjai alapján — készített egy öt darabból álló sorozatot, amelyet Lotharingiai Károly győzelmei kis sorozatának neveznek. A sorozat egyes darabjai a következők:

- Buda elfoglalása
- Buda kifosztása
- Lotharingiai Károly bevonulása Budára
- A mohácsi győzelem
- Erdély leigázása

A sorozat egyes darabjainak készítési sorrendje nem állapítható meg, csak valószínűsíthető lehet, hogy a Buda kifosztása című gobelin készült elsőnek. Ez az egyetlen darab, amelyen márka és dátum (... C. M. E. = NANJI 1704 = Charles Mitté, Nancy) szerepel.

A nancy-i hercegi palota gobelinszövő-műhelyében ezzel a sorozattal párhuzamosan egy másik — 6 darabból álló — gobelin-sorozaton is dolgoztak, amely az év hónapjait ábrázolta, s még mielőtt befejezték volna a Lotharingiai Károly győzelmeit ábrázoló gobelinek kis sorozatát, Lotharingiai Lipót megbízást adott a Mitté-műhelynek egy másik, hasonló témájú, de nagyobb méretű sorozat készítésére. Az új győzelmi sorozat első kartonjait — Michel Antoine szerint — 1707—1709 között *Du Rup* francia festő készítette el, s halála után e munkát 1710—1717-ig a franciaországi *J. B. Martin* folytatta Jean Louis *Guyon*, Claude *Jacquart* és (állítólag) Andre *Gergonne* festők segítségével. *Du Rup* és *Martin* kartonjai alapján 20 nagyméretű gobelin készült, amely Lotharingiai Károly hadjáratainak a következő eseményeit ábrázolja:

- Pozsony felszabadítása
- Bécs ostromának abbahagyása
- A kahlenbergi csata
- Bécs felszabadítása
- Bécs védelembe helyezése
- A párkányi vár meghódítása
- Az esztergomi vár visszaadása
- Vác meghódítása
- A szentendrei sziget elfoglalása
- A felmentő török sereg veresége Érdenél
- Esztergom ostromának abbahagyása és Érsekújvár elfoglalása
- A Buda segítségére jövő török sereg veresége
- Buda felszabadítása
- Buda kifosztása
- V. Károly diadala
- Szeged elfoglalása
- A mohácsi csata
- A mohácsi török tábor elfoglalása és kifosztása
- Eszék elfoglalása
- Erdély leigázása

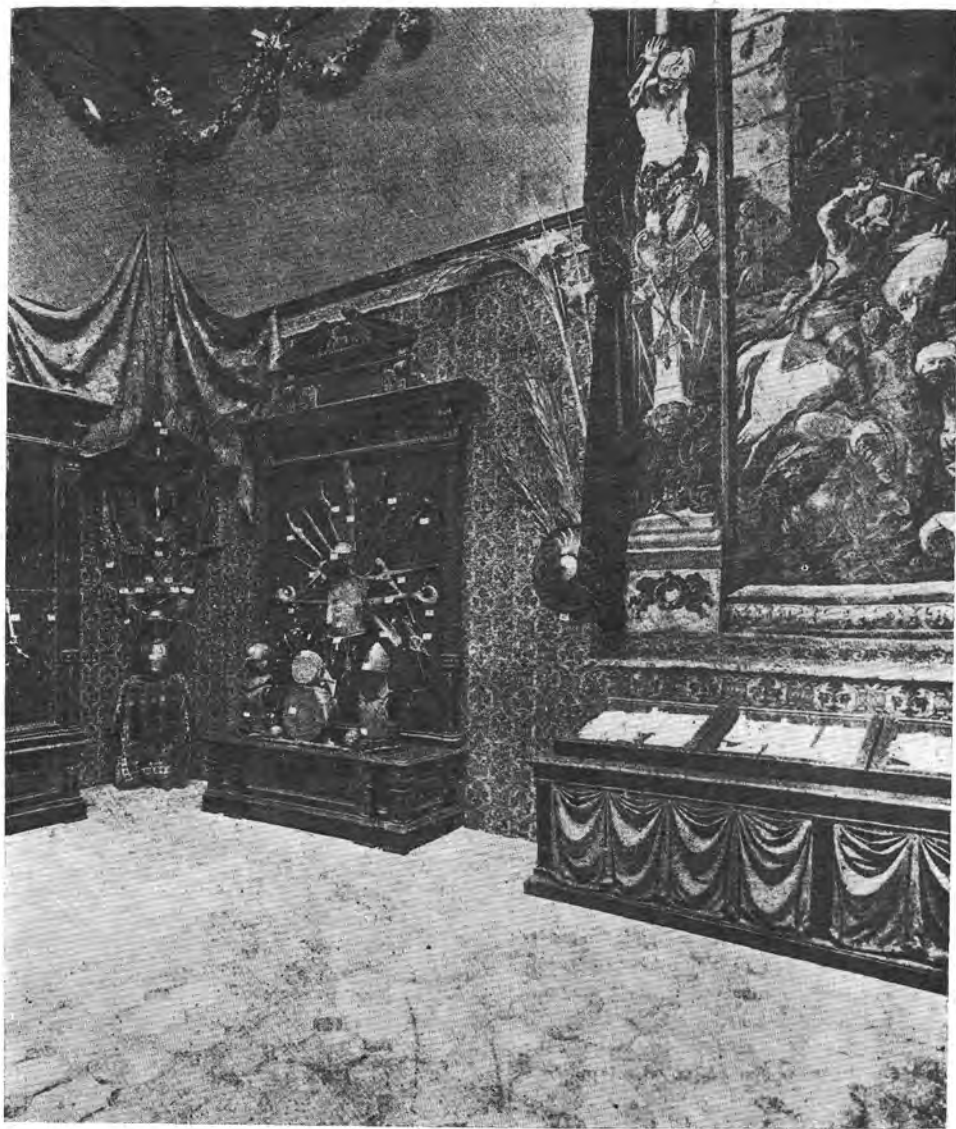

2. Részlet az 1886. évi történelmi kiállításból

Meglehetősen hosszú idő telt el azonban, míg ez az új gobelin-sorozat elkészült, jóllehet kezdetben igen nagy lendülettel fogtak a munkához. 1709-ben már leszállították az első darabot, s a következő években a kivitelezés mértéke szerint (a sorrend nem ismeretes) két-hármasával szállították a hercegi udvarnak a gobelineket. A *nancy-i műhelyben* Mitté vezetésével 1711 végén már négy szövőszéken dolgoztak a Lotharingiai Károly győzelmei nagy sorozatán,



s a speciális kézimunka elvégzésére 1712-ben a párizsi Gobelin-monofaktúrából hoztattak Nancyba szöveteket, s ezzel a szövés minőségét jelentékeny mértékben javították. A műhely ezekben az években rohamosan fejlődött, s Mitté 1715-ben — üzleti reményekkel — engedélyt kért és kapott arra, hogy Nancy-ban a palotán kívül egy manufaktúrát alapítson. Mitté és munkatársai között 1717-ben súlyos ellentétek törtek ki, a szövések mérése és a munka díjazása miatt. A legjobb szövőmunkások ekkor elhagyták a nancy-i manufaktúrát, amely ettől kezdve már csak tengődött, és 1720-ban megszűnt.

Az 1717-ben Nancy-ból eltávozott munkások egyrésze Luneville-ben telepedett le. Luneville-ben Lotharingiai Lipót felesége, az orleans-i Erzsébet Sárolda hercegnő támogatásával és a párizsi Gobelin-manufaktúrából odaköltöző munkásokkal 1712-ben Josse Bacor alapított egy műhelyt. Itt azonban nem a Nancy-ban félbehagyott munkákat, a Mitté-manufaktúrában készített hatalmas tablók gyártását folytatták, hanem — Berain metszetei alapján — ajtófüggönyöket készítettek. Josse Bacor Sigisbert Mengin-nel együtt — aki a tőkét adta a vállalkozáshoz — 1720-ban megkapta Lotharingiai Lipóttól a Mitté-nek 1715-ben adott manufaktúra-privilégiumot. Vállalkozásuk azonban igen rövid életű volt. 1722-ben Mengin különvált az eladósodott Bacor-tól és Nancy város kapujánál állított fel egy basselisse-manufaktúrát, amely hat szövőszéken a lotharingiai hercegi udvar számára dolgozott, s itt készült 1726-ban az a szarvasvadászatot ábrázoló gobelin, amely 1950 óta a Musée Lorrain birtokában van.

Bacor 1723 közepe táján *La Malgrange*-ba költözött, és ott öt-hat szövővel a Mitté-t a hercegi garde-meuble hivatalában követő Alexandre Germaine igazgatása alatt elsősorban az 1717-ben abbahagyott nagy győzelmi sorozat befejezése volt a feladata a még Nancy-ban rajzolt kartonok alapján. Ebben a műhelyben készült el 1724-ben a kahlenbergi csatát ábrázoló gobelin, 1725-ben pedig a Bécs felszabadítása. Ezek után készítették el itt a másik két, Bécs ostromát ábrázoló gobelint, amelyek az 1683. szeptember 12-i csatának két aspektusát ábrázolják. A *La Malgrange*-ban készített gobelinek bordure-jei különböznek a Nancy-ban Mitté által szövöttektől. Ezeket Dieudonne Coclet díszítőfestő rajzolta. *La Malgrange*-ban tehát, a sorozat befejezéseképpen csupán négy gobelin készült. A nagy győzelmi sorozat befejezése után ez a műhely 1728—1737 között egy új, a hónapokat ábrázoló, tíz darabból álló gobelin-sorozatot készített, amely lényegében Joost van Heraelle brüsszeli sorozatának a másolata volt, Coclet és Bibiena rajzainak a módosításával. A *La Malgrange*-i műhely 1737-ben, a lotharingiai hercegi udvar távozásával kapcsolatosan megszűnt.

A lotharingiai hercegek gobelinjeinek a gyűjteményét 1737-ben Nancy-ból Toscana-ba vitték, s innen került Bécsbe, amikor Lotharingiai Ferenc feleségül vette Mária Teréziát. Lotharingiai Ferenc császár halálakor, 1765-ben a gyűjteményt a bécsi garde meuble-be olvastották be. 1918-tól kezdve az osztrák köztársaság tulajdona.

A gyűjtemény azonban két évszázad alatt megbomlott. Mitté hónapjait jelenleg Zágrábban őrzik, a *La Malgrange*-ben készített hónapokból 9 darabot a prágai várban. A kis győzelmi sorozatból a Buda kifosztását ábrázoló gobelin és a Luneville-ben készített szarvas-gobelin a nancy-i Musée Lorrain tulajdonában van. A nagy győzelmi sorozatból kettőt a XIX. század második felében a Magyar Korona tulajdonába adtak át (a Buda segítségére jövő török sereg vereségét és a Buda felszabadítását ábrázoló gobelineket), amelyek a budai királyi palotát díszítették. Ezek a buffet-galériában — a palotának a kupolától északra eső szárnyában — voltak elhelyezve, de az 1945. évi ostrom során elpusztultak. A gobelinek többsége jelenleg is Bécsben van, s Mitté-nek és



3. Buda kifosztása (a kis győzelmi sorozatból)

Bacornak több gobelinjét, köztük a győzelmi sorozatok egyes darabjait a Kunsthistorisches Museumban őrzik.<sup>9</sup>

<sup>9</sup> Baldass, Die Wiener Gobelinsammlung. — Birk, Inventar der im Besitze des Allerhöchsten Kaiserhauses befindlichen niederländischen Tapeten und Gobelins. Jahrbuch der kunsthistorischen Sammlung des a. h. Kaiserhauses. I. 212.

A nancy-i, a luneville-i és a la malgrange-i gobelinszövő műhelyek, illetőleg manufaktúrák működése — főképp Michel Antoine kutatásai alapján — tisztázottnak tekinthető. Bizonyos az is, hogy a kis győzelmi sorozat teljességében, a nagy győzelmi sorozatból tizenhat gobelin *Mitté* irányításával 1705—1717 között Nancy-ban készült, négy pedig a nagy győzelmi sorozatból az 1720-as évek közepén La Malgrange-ban Bacor vezetésével. A kis győzelmi sorozaton a lotharingiai ház címere szerepel (arany pajzs, vörös szalagon három ezüst sas), a nagy győzelmi sorozaton pedig a lotharingiai és az orleansi ház kettős címere.

Miként a magyar szakirodalomban, úgy a külföldiben is bizonytalanság uralkodik a gobelinek vázlatait, a vázlatok forrásait illetően. A magyar szakirodalom Herbel tervezeteit, van der Meulen és Mitté vázlatait említi csak, különösebb bizonyítékok nélkül, s figyelmen kívül hagyja a sorozatok készítési idejét, a feltételezett tervezetek és vázlatok felhasználási lehetőségeit. Michel Antoine jónéhány művész nevét említi a gobelinekkel kapcsolatban: Herbel-t a kis sorozat, Du Rup-öt, Martin-t, Guyon-t, Jacquard-t és Gergonne-t a nagy sorozat révén. Ők — Michel Antoine szerint — a gobelinek szövéséhez szükséges kartonokat készítették (rajzolták és színezték), de nem tért ki sem ő, sem mások arra a kérdésre, hogy ezek a gyártási művelethez szükséges rajzok milyen források alapján keletkeztek.

Azt pontosan tudjuk ma már, hogy kik és mikor szőtték a kis és a nagy győzelmi sorozat gobelinjeit, és azt is tudjuk, hogy a szövéshez szükséges kartonokat kik készítették. A két budai gobelin tehát nem La Malgrange-ban, hanem Nancyban készült, az első (a most is Nancyban levő) talán Charles Herbel, a második (a Bécsben levő és Budapesten kétszer is kiállított) pedig bizonyosan Du Rup vagy J. B. Martin kartonja alapján. Az előképek (rajzok, esetleg festmények) kérdését azonban ez nem oldja meg.

A gobelinekkel kapcsolatban ismert művészek közül Charles Herbel szerepe a leginkább kérdéses. Ő semmiképpen nem vehetett részt a gobelinek kivitelezésében, hiszen 1702-ben már meghalt. Tudjuk viszont, hogy 1656 körül született Nancy-ban, s hogy mint festő elkísérte Lotharingiai Károlyt a hadjárataira, majd Bécsben, Lipót császár udvarában tevékenykedett. Lotharingiai Lipót herceg és felesége Nancy-ba való ünnepélyes bevonulásakor, 1698-ban Herbel készített a diadalív díszítésére huszonöt képet. A hagyományok szerint ezek lettek később a győzelmi sorozatok mintái, legalábbis a kis győzelmi sorozaté.<sup>10</sup>

A kis győzelmi sorozatnak azonban már eddig is három előképe (mintája?) volt ismert. A Buda elfoglalását és kifosztását ábrázoló gobelineknek nemcsak a témája, hanem a rajza is azonos az innsbrucki Hofburgban levő két nagy méretű olajfestménnyel (*Einstürmung von Ofen*, *Das verwüstete Ofen*), amelyeknek a festője ismeretlen. Egyesek Franz Josef *Textor* (más néven Weber) allgau-i származású festő és rézmetsző műveinek tartják, de szöbajhető készí-

<sup>10</sup> Herbelről: *Thieme—Becker*, XVI. (1923) és *Horváth* Henrik, H. *Heinrich Faust és a bécsi gobelinek. Tanulmányok Budapest múltjából*, I. (1932) 62—63. Az a feltételezés, hogy Herbel olajfestményei az 1719. évi luneville-i tűzvész alkalmával pusztultak volna el, nem állja meg a helyét. *Michel Antoine* kutatásai szerint ez dokumentumokkal nem bizonyítható, s az sem biztos, hogy ezek a képek a luneville-i kastély díszítésére szöbáltak, valószínűbb, hogy Nancy-ban függötek.

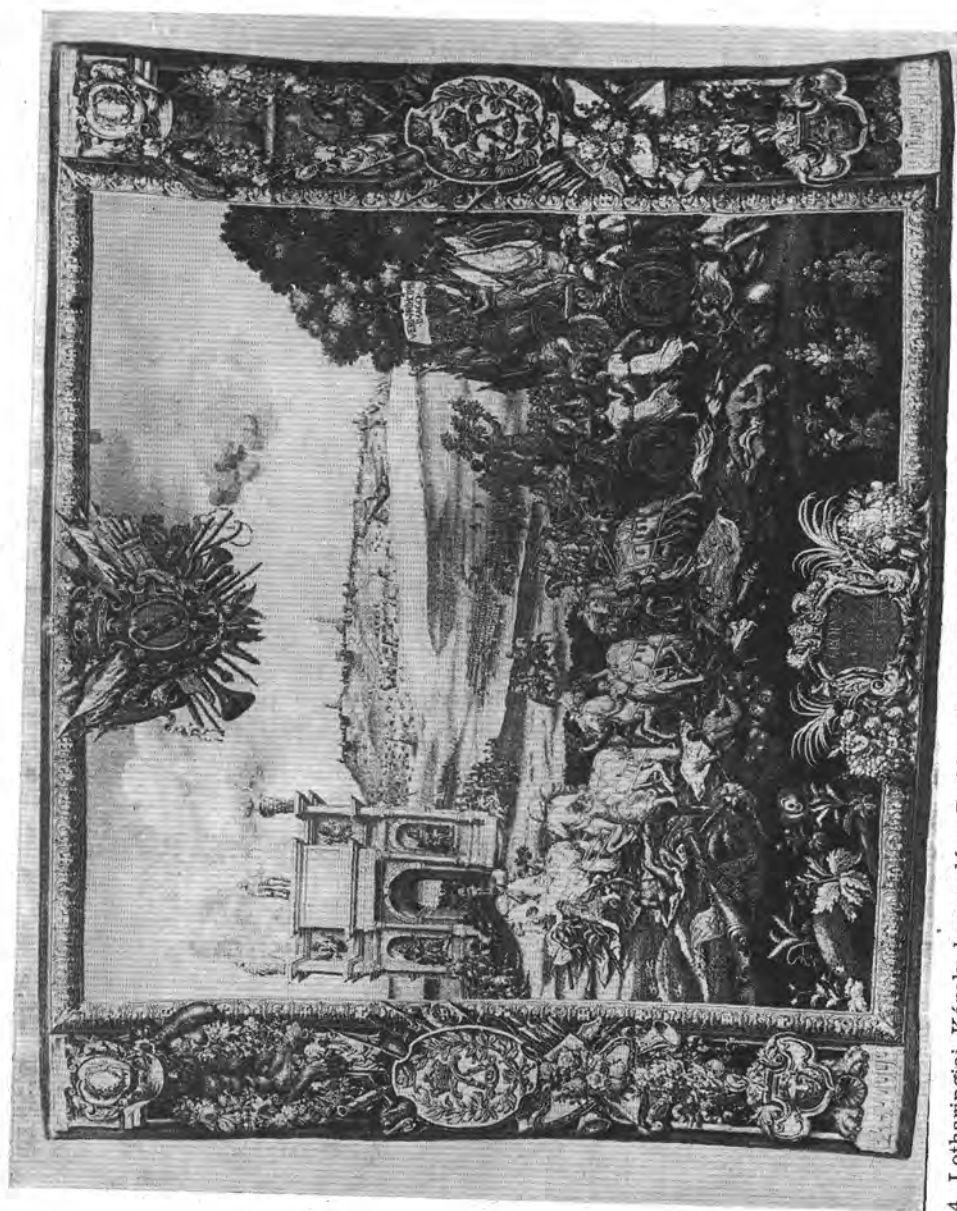

4. Lotharingiai Károly bevonulása Budára (a kis győzelmi sorozatból)

tők között említik Maitens, Greipel és Beer nevét is.<sup>11</sup>Az olajfestmények készítése idejét a képeket közlők és ismertetők 1700 tájára teszik, s ez a megha-

<sup>11</sup> Az innsbrucki Hofburgban lévő két olajfestményről és Textor lehetséges szerepéről *Borbély Andor* írt (Kéziratok ábrázolások Buda visszafoglalásáról. Tanulmányok Budapest múltjából, V. (1936) 138. 141. — Ezt a két képet ismertette és közölte *Rózsa György* is. (Magyar szemmel Innsbruckban. Művészet, 1967. április 5—6.) A Buda belsajét ábrázoló képet közölte *Wellmann Imre* is (Buda és Pest visszavívása 1686-ban. Bp. 1936. 379.). Textorra, Maitensre, Greipelre és Baerre vonatkozó adatok a *Thieme-Becker* megfelelő kötetekben található.

tározás el is fogadható, hiszen a győzelmi gobelinek készítéséhez csak 1705 körül kezdhettek. Hogy a képek Textor művei lennének, kétséges. Textor 1741-ben halt meg Innsbruckban, 1727-ben nősült, igen fiatal volt 1700 körül, amikor a képek keletkeztek, az pedig teljes mértékben kizárt, hogy a képek topográfiai ábrázolásai az ő hitelt érdemlő rajzai nyomán készültek volna. Maitens, Greipel és Baer nevének az említése e képekkel kapcsolatban nem egyéb pusztán találgatásnál, amit egyáltalán nem indokol az, hogy ezek a művészek annak idején az innsbruck-i palota egyéb festményeinek a készítésén dolgoztak.

A kis győzelmi sorozatból a Lotharingiai Károly Budára való bevonulását ábrázoló gobelinnek az előképe az az olajfestmény, amelyet 1926-ban vásárolt a Fővárosi Múzeum Beichel karlsruhe-i építési igazgatótól, s amely a képen szereplő jelzés szerint H. Heinrich *Faust 1694-ben* készült alkotása<sup>12</sup> Felvethető az a kérdés, hogy vajon a három ismert olajfestmény nem egy művész — Faust — alkotása-e? A két innsbruck-i kép festési módja és rajza ennek a feltételezését nem teszi lehetővé.

Horváth Henrik, aki Faust olajfestményének a problémáival foglalkozott, feltételezte, hogy Faust személyes benyomásai alapján készítette a képet, s hogy Fontana-hoz, Juvigny-hez, az ifjabb Merian-hoz és Herbel-hez hasonlóan Lotharingiai Károly szűkebb törzskarához tartozott, s valószínűnek tartotta, hogy Faust festménye mintaképe volt annak a jelenleg Bécsben levő gobelinnek, amely a kis győzelmi sorozatból szintén Lotharingiai Károly diadalmenevét ábrázolja: „a gobelin ábrázolása tükörképben van visszaadva, a formaadás a speciális technikának megfelelően sommásabb, lágyabb a körvonalakban, merevebb a testtartásban, fakóbb s egyszersmind tarkább is a színskálában.”<sup>13</sup>

A kérdést azonban tovább bonyolítja az, hogy egy — a Lotharingiai Károly budai diadalmenetét ábrázoló — hasonló, de Faust képénél kisebb méretű olajfestmény található a krakkói Czartoryski Múzeumban is,<sup>14</sup> sőt ugyanez a téma hasonló elrendezésben és részletezéssel szerepel az innsbruck-i Hofburg képei között is. Innsbruck-ban ugyanis nemcsak az a két — budai támájú — olajfestmény van, amelyet a harmincas években fedezett fel Borbély Andor, hanem a Hofburg reprezentatív őrségtermében (sala di guardia) tíz nagy méretű olajfestmény található, amelyeknek a témája Lotharingiai Károly győzelmei a törökökön, s valamennyi képnek ismerjük a gobelinben elkészített megfelelőjét is, egyrészt a kis, másrészt a nagy győzelmi sorozatban.

Ezek a képek a belsőépítészeti szempontokra kiképzett őrségteremben 1770 után kerültek elhelyezésre. Az innsbruck-i Hofburgot ugyanis Mária Terézia a szerényebb középkori épület felhasználásával csak 1754-ben kezdte kiépíttetni, s a háromemeletes épület, amelynek a reprezentatív helyiségei a második emeleten vannak, 1770-ben készült el, a helyiségek dekorációja pedig 1770—1776 között. Lotharingiai Ferenc császár az innsbruck-i Hofburgban halt meg 1765-ben, felesége, Mária Terézia nemcsak kápolnát építtetett emlékére, hanem a berendezésnél is a Lotharingiai ház emlékét és dicsőségét kívánta hangsúlyozni. Ezt szolgálta a kápolnán és az őrségtermen kívül az is, hogy a Hofburgban külön lotharingiai termet rendezett be.

Lotharingiai Károly, aki 1678-ban, miután feleségül vette Lipót császár nővérét, Tirol helytartója lett, s haláláig, 1690-ig Innsbruck-ban lakott. Fia, Lotharingiai Lipót innen költözött át 1698-ban Nancy-ba. A Hofburgban levő

<sup>12</sup> Fausról Horváth Henrik, i. m. 62—63.

<sup>13</sup> Horváth Henrik, i. m. 62.

<sup>14</sup> Rózsa György, Budapest régi látképei (1493—1800). Bp. 1963. 342. A krakkói kép mérete: 565 × 728 mm, az innsbrucki képeké pedig 182 × 277 cm.



5. A Buda segítségére jövő török sereg veresége



képek tehát nem készülhettek Innsbruckban, illetőleg az innsbruck-i palota részére, hanem minden valószínűség szerint azonosak azokkal a képekkel, amelyeket Herbel a nancy-dialdálív díszítésére készített. Nancy-ból Herbel olajfestményei a gobelinekkel együtt kerülhettek 1737-ben Toscana-ba, majd Bécsbe, ahol Ferenc császár halála után ezeket nem olvasztották be az osztrák császári garde meublebe, mint a gobelineket, hanem Innsbruckba szállították Hofburg díszítésére.

A ma Innsbruckban levő tíz kép volt tehát az 1705-ben Nancyban készíteni kezdett gobelinek közvetlen mintaképe, ezek után készítették a gyártáshoz szükséges kartonokat, s ilyenformán a gobelinek jelenetei valóban Herbel „tervezetei” után készültek. A kis győzelmi sorozat minden darabjának meg van az innsbrucki mintaképe, s ha Herbel valóban huszonöt képet készített a diadal-kapura, akkor a gobelin-sorozat valamennyi darabja kapcsolatos vele, sőt nem is készült mindegyik olajképről gobelin. Ezt azonban csak akkor bizonyíthatnánk, ha még kerülnének elő Herbel-képek.

Herbel innsbrucki képei azonban nem önálló alkotások. A bécsi Albertina gyűjteményében tizenkét vörös és fekete krétarajz található, amelyek közül tíz (köztük a négy budai vonatkozású: *La Siege de Bude fait dans cette meme année*, — *Le Sac de la ville de Bude prise d'assaut en 1686*, — *L'Entrée triomphante du Duc de Lorrain dans la Ville de Bude*, — *Les Turcs repoussés dans la tentative qu'il firent pour rentrer dans Bude*) pontosan megfelel az innsbrucki olajképeknek. A rajzokon eredeti jelzés van: *A. F. van der Meulen*.<sup>15</sup> A rajzok készítése idejét nem jegyezték fel, de azt tudjuk, hogy 1690 előtt készülhettek, mert Adam Frans van der Meulen ebben az évben halt meg.

A brüsszeli születésű Meulen a csataképfestő Pieter Snayer tanítványa volt, 1686-ban XIV. Lajos francia király udvari festője, 1686-ban pedig a párisi festőakadémia premier conseiller-e lett. Meulen csataképfestő volt, a francia király szolgálatában és kíséretében számos ostromképet és csataképet festett. Tudjuk, hogy gobelinekhez is készített terveket, s a párisi Gobelin-gyárban kétszáz rajza található.<sup>16</sup> Minden valószínűség szerint az Albertinában levő rajzai is gobelin-tervek voltak, ugyanis valamennyi lapján négyzetes beosztás látható. Ezeket a rajzokat használta fel Herbel olajfestményeihez, de Meulen-rajz volt a krakkói Czartoryski Múzeumban levő olajfestmény készítőjének a kezében éppúgy, mint Heinrich Faust kezében is. Van der Meulen rajzai a valóság tükörképei, ő egyenesen a gobelin-készítés igényeinek kívánt eleget tenni: a gobelin-szövésnél a tükörképet fordítják vissza a valóságra. A gobelin-szövésnek ugyanis két fajta technikája van: a *hautelisse*-eljárás a pausztechnika következtében a látásnak megfelelő szövést eredményez, a *basselisse*-eljárásnál a karton a szövők háta mögött lóg, s ez az eljárás a kivitelezett gobelinen a karton tükörképét adja. Ezért a *basselisse* kartonokat már mint tükörképeket festik meg, hogy a gobelinre való átvitelnél a látásnak megfelelően jelenjenek meg. A nancy-i gobelinszövő műhelyekben a *basselisse* technikát alkalmazták.

A Lotharingiai Károly győzelmeiről készített gobelinek két sorozata azonban különbözik egymástól. A kis győzelmi-sorozat a képet valóságként adja vissza, a nagy győzelmi-sorozat viszont tükörképet ad. A nagy győzelmi-sorozat kartonjainak közvetlen forrásai nem a Meulen-rajzok voltak, hanem Herbel olajfestményei. A Meulen rajzai alapján Herbel által az 1690-es években készí-

<sup>15</sup> A rajzok a bécsi Albertina gyűjteményében a következő leltári számok alapján találhatóak: 10061—10072. A budai rajzokat ismertette Rózsa György, i. m. 341.

<sup>16</sup> Meulenről *Thieme—Becker*, XXIV.



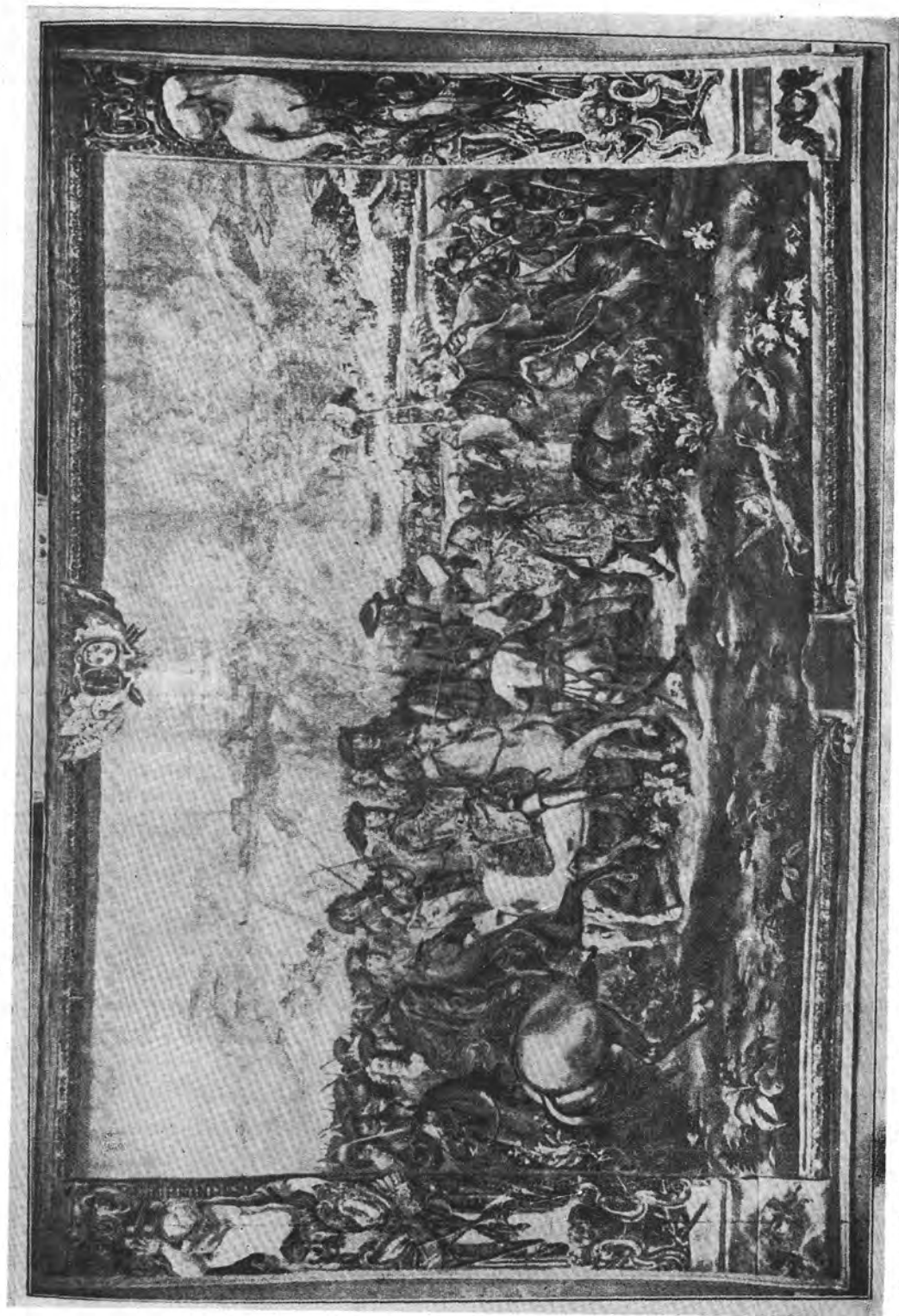

6. Buda felszabadítása (a nagy győzelmi sorozatból)

tett olajfestmények is mind tükörképben vannak, tehát teljes mértékben átvették a Meulen-rajzok beállítását, ami mindenesetre azt bizonyítja, hogy Herbel nem volt jelen azoknál az eseményeknél, amelyeket ábrázolt.

A kis győzelmi-sorozathoz a Meulen-rajzokat használták fel, de hogy a kartonokat ki készítette, nem tudjuk. A kartonok készítője (vagy készítői) szigorúan ragaszkodott forrásához, s nyilvánvalóan nem a szándéka, hanem képességeinek a korlátozottsága okozta azt, hogy rajza meglehetősen primitívre sikerült, amit még fokozhattak a szövés közben elkövetett hibák is. Valószínűleg ez a kezdetlegesség lehetett az oka annak, hogy új sorozat kezdését határozták el, s az új kartonok megrajzolására Du Rup francia festőt hívták Nancyba.

Du Rup nem a Meulen-rajzokat vette forrásnak, talán kézbe se vette, mert ha kézbe veszi, látnia kellett volna, hogy azok kartonkészítéshez szükséges és alkalmas rajzok, tehát tükörképek. Herbel olajfestményeiről készített kartonokat, tehát tükörképről tükörképet, s ez okozta azt, hogy a Du Rup kartonai alapján készített gobelinek is tükörképben vannak. Du Rup és utóda, Martin nem szolgálai módon másolták Herbel olajfestményeit, hanem művészi elképzeléseinek és a gobelin-technika igényeinek megfelelően alakították azokat. A lényeges elemek változatlanok maradtak, de a jelenetek mozgalmasabbakká váltak, amit elsősorban új alakok berajzolásával, a jelenetek csoportosításával értek el, a háttérknél (városkép, táj) azonban ragaszkodtak forrásukhoz.

A Lotharingiai Károly győzelmeiről készített valamennyi gobelinek az ősforrása tehát Meulen rajz-sorozata. A sorozatnak a budai lapjai, s különösen a Buda bevételét és kifosztását, valamint a Lotharingiai Károly diadalmenetét ábrázoló lapok olyan városképeket adnak, amelyek más ábrázolásokról nem ismeretesek. Ezeket a városképeket csak a helyszínen készíthették. Hogy Meulen jelen lett volna 1683—1687 között Lotharingiai Károly minden hadműveleténél (Bécsnél, Pozsonynál, Párkánynál, Esztergomnál, a Szentendrei-szigeten, Budánál, Érdenél, Mohácsnál, Eszéknel, Szegednél, Erdélyben), elképzelhetetlen, s annak is kevés a valószínűsége, hogy Magyarországon, vagy Budán járt volna. XIV. Lajos francia király udvari festőjének a részvétele Ausztria török-ellenes háborújában, éppen a franciák által elűzött Lotharingiai Károly mellett még azzal sem valószínűsíthető, hogy tudunk franciák részvételéről a felszabadító háborúban, s hogy ezek között volt Lotharingiai Károly két unokaöccse, Commercy és Vaudemont herceg is. A rajzokat a Lotharingiai Károly vezérkarához tartozó mérnökök egyike készíthette. Budánál ebben a vezérkarban tíz mérnök volt, akik közül csak Marsigli és Fontana neve ismeretes. Hallart és De la Vigne a bajor választófejedelem vezérsege alatt szolgált,<sup>17</sup> s így kizárt, hogy ezeket a rajzokat ők készítették volna. A helyszíni rajzok készítőit minden valószínűség szerint az ismeretlen nevű mérnökök között kell keresni.

Meulennek a rajzok elkészítésére a megbízást 1687—1690 között még Lotharingiai Károly adhatta, rendelkezésére bocsátván mindazokat a rajzokat, amelyek az egyes jelenetekhez háttérnek, díszletnek szükségesek (a tájképek — mint az Erdély leigázását ábrázoló jelenetnél — nyilvánvalóan Meulen rajzai). Lotharingiai Károly választása Meulenre, mint gobelin-tervezőre esett, saját dicsőségét kívánta hirdetni a faliszőnyegeken, nyilvánvaló politikai céllal, mintegy igazolva saját politikáját: a törökök kiűzésével Magyarországról Ausztria biztonságban érezheti magát, és Franciaország ellen fordulhat. E gobelineknek még külön érdekessége az, hogy Lotharingiai Károly dicsőségét az a festő rajzolta meg, aki alig húsz évvel korábban éppen a Lotharingiai család bukásáról festett képeket: Nancy elfoglalásáról, a Lotharingiai herceg és Turenne találkozásáról.

<sup>17</sup> Károlyi—Wellmann, i. m. 116—119.

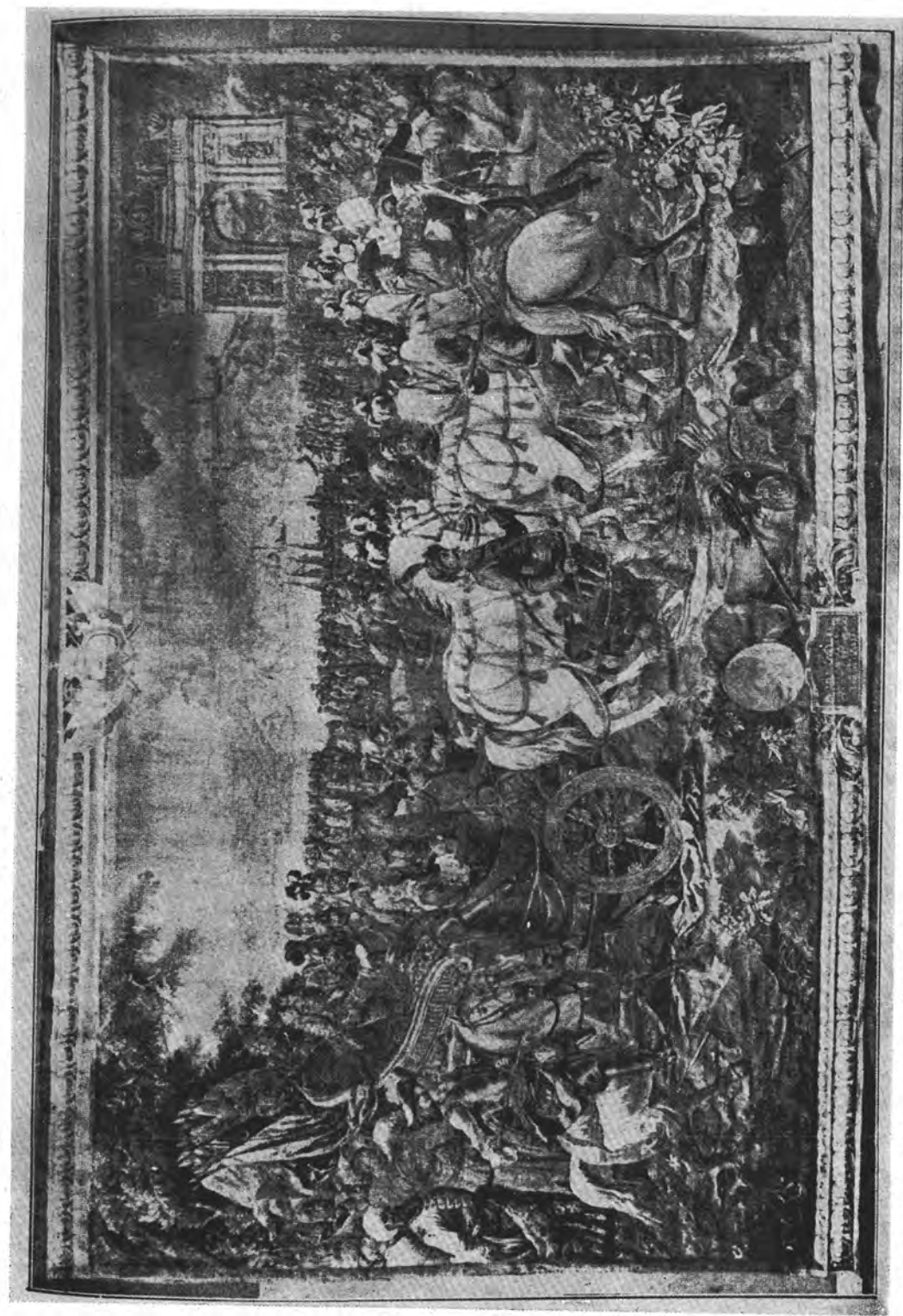

7. Lotharingiai Károly bevonulása Budára (a nagy győzelmi sorozatból)

ZUR FRAGE DER LOTHRINGISCHEN GOBELINS  
MIT DER DARSTELLUNG VON BUDA

Leopold von Lothringen ließ zur Verherrlichung seines Vaters Karls von Lothringen, der in den Kriegen gegen die Türken eine große Rolle gespielt hatte, zwei Reihen Gobelins über dessen Sieg anfertigen. Alle fünf Stücke der sogenannten Kleinen Siegesreihe (1705—1710) sind in Nancy hergestellt worden, von der Großen Siegesreihe dagegen 16 Gobelins unter der Anleitung von Mitté Charles in den Jahren von 1709 bis 1717 in Nancy, die anderen 4 Mitte der zwanziger Jahre des 18. Jahrhunderts unter der Anleitung von Bacor Josse in La Malgrange.

Die Urquelle von sämtlichen über die Siege Karls von Lothringen angefertigten Gobelins ist eine vor 1690 hergestellte, derzeit in der Wiener Albertina aufbewahrte Bilder von van der Meulen. Meulens Zeichnungen verwendeten auch Charles Herbel als Vorlage für die Ausschmückung des Thriumphbogens, der 1698 bei Gelegenheit des feierlichen Einzugs Leopolds von Lothringen in Nancy aufgestellt wurden. Heute befinden sich diese Ölbilder in der Hofburg von Innsbruck. Ebenfalls Meulens Zeichnung war die Vorlage für ein Bild, das Faust 1694 anfertigte.

Die in der Albertina aufbewahrten Bilder Meulens sind als Vorlagen für Gobelins gedacht gewesen, denn das Bild ist in der Darstellung spieltbildlich wiedergegeben.

Die beiden Gobelinreihen weichen in der Darstellung voneinander ab. Die kleine Siegesreihe gibt das Bild im Spielbild. Für die Kleine Reihe wurden die Meulen-Zeichnungen unmittelbar verwendet, doch wer den Karton hergestellt hat, wissen wir nicht. Der Verfertiger der Gewebe hielt sich streng an seine Vorlage; es ist ganz offensichtlich nicht seine Absicht, sondern eher seinen beschränkten Fähigkeiten zuzuschreiben, daß die Wiedergabe des Bildes ziemlich primitiv ist und durch die Webfehler noch schlechter ausfällt. Wahrscheinlich war auch diese primitive Ausführung der Grund dafür, daß man sich zu einer neuen Reihe entschloß und zur Zeichnung der neuen Kartonen den französischen Maler du Rup nach Nancy berief. Du Rup jedoch nahm nicht die Meulen-Zeichnungen zur Vorlage, sondern die von den Ölbildern Herbels angefertigten Kartons, also die Spiegelbilder der Spiegelbilder, wodurch schließlich zu erklären ist, daß die nach den Kartons von du Rup hergestellten Gobelins eine spielbildliche Darstellung wiedergeben. Du Rup und sein Nachfolger J. B. Martin kopierten Herbels Bilder nicht etwa nach Sklavenmanier, sondern stellten die Kartons ihren künstlerischen Vorstellungen und den Ansprüchen der Gobelin-Technik entprechend her.

Von Meulens Bilderreihe geben die Budaer Zeichnungen, und darunter besonders diejenigen, welche die Einnahme Budas und seine Plünderung sowie den Triumphzug Karls von Lothringen darstellen, Stadtbilder wieder, die uns von anderen Darstellungen her nicht bekannt sind. Diese Stadtbilder konnten nur an Ort und Stelle angefertigt worden sein. Meulen selbst war nicht bei der Belagerung von Buda dabei. Die Teilnahme eines Hofmalers des französischen Königs Ludwigs XIV., also Meulens, an einem Krieg Österreich gegen die Türken ist undenkbar.

Vorstellbar ist dagegen, daß ein zum Führungsstab Karls von Lothringen gehörender Ingenieur die ursprünglichen Skizzen anfertigte. Karl von Lothringen hätte dann noch zwischen 1687 und 1690 Meulen den Auftrag zur

Anfertigung der Gobelin-Pläne gegeben und ihm all jene Skizzen überlassen können, die er zur Ausschmückung und zur Darstellung des Hintergrunds der einzelnen Szenen notwendig brauchte.

Karl von Lothringen hatte wohl deshalb Meulen als Gobelinstalter ausersehen, weil er zugleich auch seinen eigenen Ruhm verkünden wollte, offensichtlich aus politischen Gründen, um gleichsam seine eigene Politik zu rechtfertigen: mit der Vertreibung der Türken aus Ungarn konnte sich Österreich in Sicherheit wiegen und gegen Frankreich wenden.



## A PEST-BUDAI REPÜLŐHÍD

A mai Budapest eredetét képző Pest, Buda és Óbuda kialakulásában nagy szerepet játszott, hogy ezen a helyen keresztezték egymást a legfontosabb szárazföldi és vízi útvonalak. Ennek viszont az az oka, hogy itt volt a szükséges útvonalvezetéshez legközelebb eső előnyös dunai átkelőhely. A télen is bővízzel előtörő források, a Tabán védett völgye ezt a helyet alkalmassá tették a letelepedésre.

Az átkelőhely biztonságáról háborúban és békében egyaránt gondoskodni kellett, meg kellett alkotni és fenntartani azokat az eszközöket, melyek emberek állatok és áruk veszély nélküli szállítását lehetővé teheték.

Azok a dereglyék, kompok, melyekkel az átkeléseket lebonyolították, nemcsak a helybelieknek szolgáltak közlekedési eszközül, de nélkülözhetetlen kellékei voltak egy nagyszabású kelet—nyugati kereskedelmi és hadi út fenntartásának. A két dunaparti település lakói ennek az útvonalnak kulcsponja felett rendelkeztek, vámot, fuvardíjat szedhettek, de meg is akadályozhatták az átkelést, vagy az áruk szállítását, ha érdekük úgy kívánta.

Nem sokat tudunk arról, hogy ezek az átkelést biztosító szerkezetek milyenek lehettek. A legkorábbi rajz, mely a Pest és Buda közötti forgalom lebonyolítását ábrázolja, a török megszállás idejéből maradt fenn. Ezen hajóhid köti össze a két várost.

A török hódoltság utáni pest-budai vedutákat szemlélve pedig egy különös vízi jármű vonja magára figyelmünket. A rajzoló, metsző dekoratív motívumként használja fel képe előterében ezt a kettős hajótestű, kettős árbocú kompot, melynek távoli végén lehorgonyzott hosszú kötelét apró csónakok sora tartja a víz felszínén.

Ez volt a repülőhíd. Mért jelenik meg egyszerre a már rég bevált hajóhid helyett, miben volt annál tökéletesebb? Talán mert beállítása, téli kiemelése egyszerűbb lehetett a hajóhidénál, fenntartása, gondozása olcsóbb volt, ellenőrzése is egyszerűbb. Ugyanakkor a forgalom a két város, illetve a két országrész között még nem volt olyan nagy, hogy azt egy komp szakaszos átkelésével ne lehetett volna lebonyolítani.

1701-ben Pest város tanácsa Moser Antal János szindikátust bízta meg a város kiváltságlevel-ügyének intézésével. Maga állította össze Pest város kívánásainak jegyzékét, és ebben megemlíti, hogy milyen költséges a dunai átkelés fenntartása, és, hogy a híd hat évi karbantartási költségei mennyire megterhelték a várost.<sup>1</sup> Ebből következtethetjük, hogy 1695—96-os években már repülőhíd kelt



át Pestről Budára. Az említett híd csak repülőhíd lehetett. A hajóhíd az ostrom alatt tönkrement; a felszabadulás utáni időtől a XVIII. század közepéig nem szerepel hajóhíd a pest-budai vedutákon. De szerepel a repülőhíd. Ismeretes Rosenfelt hadmérnök Dunatérképe, melyet később rajzolt ugyan, de rajza az 1696—97-es állapotot rögzíti. Ezen a térképen már a repülőhíd szerepel. (1. ábra.)

Lósy Schmidt Ede szerint<sup>3</sup> „repülőhidakra vonatkozó, eddig ismert legrégebbi adatunk gróf Bercsényi Miklós főhadvezérnek és fejedelmi helytartónak II. Rákóczi Ferenc fejedelemhez intézett s Nyitrán, 1705. év május hó 9-én kelt levelében fordul elő, így: „Püspökinél röpülő-hidat állítottak fel Köpcsén felé, Csallóközbül...” A pest-budai repülőhíd ennél régebbi. Edvi Illés Aladár szerint a repülőhíd Pestnél 1736-tól közlekedett.<sup>4</sup> Ugyanezt állítja Rexa Dezső is egy cikkében.<sup>5</sup> Ezt azonban nemcsak a Moser-féle lista és Rosenfelt térképrajza cáfolja meg. Pest városa 1701-ben új repülőhidat rendelt Lenner János ácsmestertől.<sup>6</sup> 1702-ben lord Paget, Anglia törökországi követe, Chishull lelkész kíséretében átutazott Pesten. Chishull naplójában leírja, hogy 1702. június 3-án a repülőhídon, „on a flying bridge”, ment át Budára.<sup>7</sup> 1714-ben a Törökországból hazatérő és Pesten átutazó svéd katonák kelnek át a repülőhíddal, valószínűleg maga XII. Károly is, akinek főhadsegédje, Bjelke Ture gróf naplójában írja: „Emellan Pest och Ofen gick man öfver Donau Strömmen på flygande briggan.”<sup>8</sup> 1716-ban pedig a fentebb már említett Lenner János évi 3000 forintért bérelte a repülőhidat a várostól.<sup>9</sup>

Mint látjuk, nem sokkal Buda visszafoglalása után már repülőhíd kelt át a két város között, és addig közlekedett, míg a hajóhíd meg nem épült. „Die Schiffbrücke steht seit 1788 auf ihrem gegenwärtigen Platze; von 1767 an, stand sie weiter abwärts der kleinen Brückgasse gegenüber. Vor dieser Zeit behalf man sich mit einer sogenannten Fliegenden Brücke.”<sup>10</sup> (Az említett kleine Brückgasse a mai Türr István utca.)

A repülőhíd kikötőhelye 1696 körül a Rosenfelt-féle térkép tanúsága szerint a budai oldalon a Rudas-fürdő előtt volt. (1. ábra.)

Ugyanígy írja Schams: „Aus Mangel einer Schiffbrücke behalf man sich damals mit einer fleigenden, deren Ladungsplätze in Pesth vor der Katholischen Pfarrkirche, in Ofen vor dem Bruckbade waren.”<sup>11</sup> Tehát az átkelés azon a vonalon történt, mely a Rudas-fürdő északi részét a Plébániatemplom déli részével köti össze, azaz a mai Erzsébet-híd helyén.

<sup>1</sup> Pásztor Mihály: Buda és Pest a törökuralom után. Statisztikai közlemények 73. sz. Bp. 170. l.

<sup>2</sup> Leopold Franz von Rosenfelt, Plans des Guerre Turque, Dans le XVII. siècle. Carte des operations 1696 et 1697. Szépiával lavírozott tollrajz. Bécs, Österreichische Nationalbibliothek, Kartensammlung 3—13. Alb.

<sup>3</sup> Lósy Schmidt Ede: Adalékok a hidépítés történetéhez Magyarországon. Technika 1923. 88. l.

<sup>4</sup> Edvi Illés Aladár: Budapest műszaki útmutatója. Budapest, 1896. 90. l.

<sup>5</sup> Rexa Dezső: A Lánchíd elődei. Új Idők 1948. 345. l.

<sup>6</sup> Források Budapest múltjából. I. 1686—1873. Szerk.: Bácskai Vera, Budapest, 1971. 313. l.

<sup>7</sup> Kropf Lajos: Chishull utazása hazánkban 1702-ben. Századok 1903. 639. l.

<sup>8</sup> Ballagi Aladár: XII. Károly és a svédek átvonulása Magyarországon 1709—1715. Budapest, 1921. 364. l.

<sup>9</sup> Siklóssy László: Pest-Budai repülő hid. Magyarország, 1918. IX. 18.

<sup>10</sup> Gemälde von Pest und Ofen, Georg Kilian jun. Pesth, 1837. 113. l.

<sup>11</sup> Franz Schams: Vollständige Beschreibung des königl. freyen Haupt Stadt Ofen... Buda, 1822. 519. l.

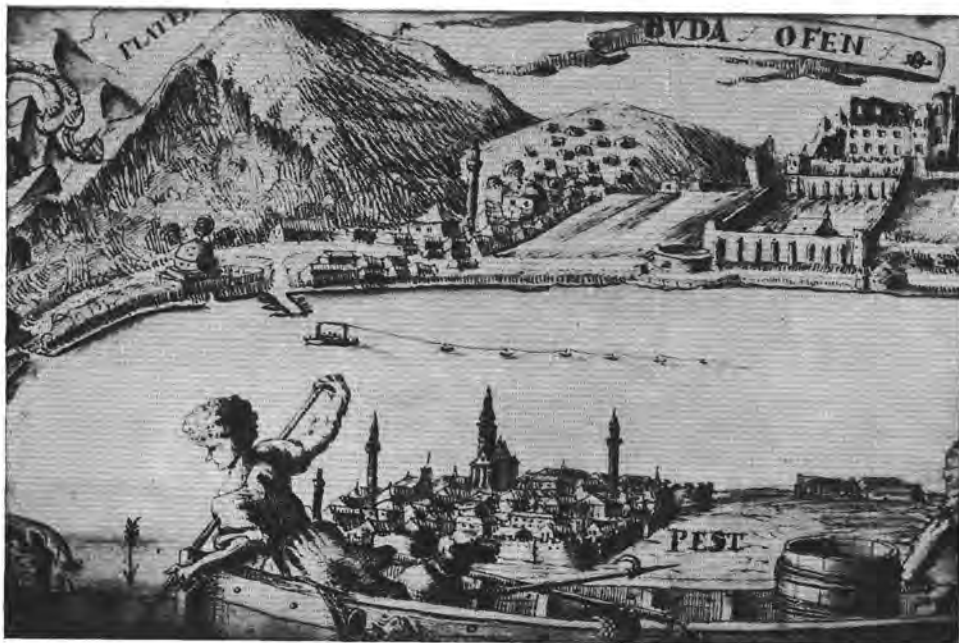

1. ábra. Rosenfelt Dunatérképének részlete repülőhíddal és a budai kikötőhellyel.<sup>2</sup>

1714-ben Buda város tanácsa a repülőhíd kikötőhelyét délebbre akarta áthelyezni, de ehhez a pesti városi tanács nem járult hozzá.<sup>12</sup>

Rosenfeltnek egy másik, 1728-ban a Csepel-szigetről készített szépiarajzán a repülőhíd pesti kikötőhelye már a mai Türr István utcánál van. (2. ábra.)

Valószínű, hogy az átkelőhely a hajóhíd megépítéséig nem változik, mert Binder János Fülöp 1760 körül készített térképmetszetén a pesti kikötőhelyet még ugyanitt, a budait pedig ennek megfelelően a mai Várkertkioszk előtt az Ybl Miklós tér dél végénél jelezte. (3. ábra.)

A Pest és Buda közötti révátkelés egyik legérdekesebb eszköze volt a repülőhíd. Szellemes konstrukciója automatikusan használta fel működéséhez a folyó sodrát. Érdekes, hogy ennek a működésnek elve is már feledésbe merült. Sokan írtak a repülőhídról, de ezek a leírások tévesek vagy hiányosak. Maga a repülőhíd elnevezés is tévedésekre adott okot, többen hajóhíddal tévesztették össze. Működésének elvét, mely a többi — folyó sodrát kihasználó — komptól megkülönbözteti, nem ismerték fel.

A téves leírásokat három csoportra oszthatjuk. Az első csoportba azok a leírások tartoznak, melyekben a repülőhidat a szerző elképzelése szerint evezősök hajtják.

<sup>12</sup> Ballagi Aladár i. m. 207. l.

<sup>13</sup> Leopold Franz von Rosenfelt, Mappa Geographica über die grosse Insul Csepeliense... Anno 1728. Szépiával lavirozott tollrajz. Bécs, Österreichisches Staatsarchiv, Kriegsarchiv B IX a 674—7.

<sup>14</sup> Binder János Fülöp rézmetszete 1760 körül. Budapesti Történeti Múzeum. Leltári sz.: Lanfr. 129.

A második csoportba tartoznak azok a leírások, melyeknek szerzői felismerik ugyan, hogy a kompot a víz ereje hajtja, de a kötélzet elrendezésében, feladatában tévesek, tehát üzemképtelen konstrukciót vagy más kompfajtát írnak le.

A harmadik csoport leírásainál a víz sodra a kormánylapátok segítségével hajtja a kipányvázott kompot, de iránytartó szerkezetét szerzőik nem veszik észre, ezért leírt szerkezetük nem kelhet át a folyón, annak csak a közepéig hajtja a víz árja, és a folyó sodorvonalán nem juthat túl.

Kremmer Dezső, az egykorú metszetek és rajzok nagy ismerője a XVI. századi budai ábrázolásokról így ír: „Budáról a XVI. század földrajzi ismerete még ennyit tudott: a Duna mellett fekszik a város, közvetlenül. Egy hosszúkás, észak—déli irányban húzódó hegyháton áll a vár és a város, s ezt egy patak veszi körül, mely a hegy északi és déli csúcsánál a Dunába ömlik. E hegytől délebbre egy magas, kerek hegy áll, a Gellért püspök hegye, melynek tetején katonai erőd van. Repülőhid vezet át Pestre . . .”<sup>15</sup> A XVI. században azonban még nem volt repülőhid, így ennek a kornak vedutáin nem is szerepelhetett. Viszont hajóhid volt, és a „vezet át” kifejezésből úgy tűnik, hogy a szerző valójában egy fajta hajóhídra gondolt.

Váradi Antal viszont a repülőhidat véli hajóhídnak: „Ahol Árpád átkél a Dunán, azt a helyet Anonymus Magyar révnek (portus Moger) nevezi. Bonbardi Mihály 1750-ben megjelent Topographiájában Óbuda leírásánál azt mondja, hogy ez a rév a mozgóhid tájékán lehetett. A mozgóhid (pons mobilis, hajóhid) pedig a budai Tabánnak futott, mert a későbbi hajóhidat 1767-ben a Kishíd utca elé építették.”<sup>16</sup>

Bonbardi félreélthetetlenül pons mobilis navalis-ról beszél: „Ferunt hunc respondere loco ubi ponte navali hac aetate transmittant Danubium.”<sup>17</sup> Binder egy 1761-ből származó Buda és Pest látképét ábrázoló rézmetszetén a kétnyelvű magyarító szövegben 39-cel jelzett részlet a latin szövegben „pons mobilis navalis”, a német szövegben pedig „die fliehnde donaubrucke” megnevezéssel van ellátva, a metszet pedig repülőhidat és nem hajóhidat ábrázol.<sup>18</sup> (6. ábra d.)

Jókai a Rab Ráby-ban<sup>19</sup> így írja le a repülőhidat: „Azután decemberben már ki volt szedve a hajóhid a jégzajlás elől. Ahelyett ideiglenesen a „repülő híd” volt beállítva. Minthogy jelenben ilyen csudát az egész Duna—Tisza mentében nem találni már, hát csak leírom, hogy milyen volt az; nehogy valaki azt higgye, hogy a jövő század repülőgépeit akarom a publikummal még egyszer bevetetni. Tehát volt egy nagy komp, akkora, mint a hajóhídnak egy szakasza; azt megkötötték egy karvastagságú kötéllel, azt a kötelet keresztülhúzták hat egymás után következő ladiknál aztán a kötél egy nehéz horgonnyal a Duna fenekéhez volt erősítve az „Apáca-révnél”, a „Nyulak-szigete” alatt. Ezen a kötélén repült aztán a híd az egyik parttul a másikig: persze evezővel hajtották . . .”

Rexa Dezső következőképp írja le a repülőhidat: „Persze nagyot változott a pestbudai élet, amikor a Dunán hidat vertek. Az első híd nem is híd volt, ha repülő-hídnak nevezték is. Híd, amelyik repül! Tudniillik: nagy furfangosan hosszú, erős hajókötél végére (a kötelet csónakok tartották fenn, hogy ne merüljön a folyam fenekére) vasmacskát, ha úgy tetszik horgonyt erősítettek, és azt

<sup>15</sup> Dr. Kremmer Dezső: Pest-Budát ábrázoló német metszetek. Budapest régiségei X. köt. Budapest, 1923. 101. l.

<sup>16</sup> Váradi Antal: A régi Pest emlékeiből. Budapest, 1921. 12. l.

<sup>17</sup> Michael Bonbardi: Topographia magni Regni Hungariae. Viennae Austriae 1750. Cap. X. § III.

<sup>18</sup> Rózsa György: Budapest régi látképei. Budapest, 1963. kat. sz.: 83. Illusztrálva LXXXII. táblán.

<sup>19</sup> Megjelent 1879-ben.

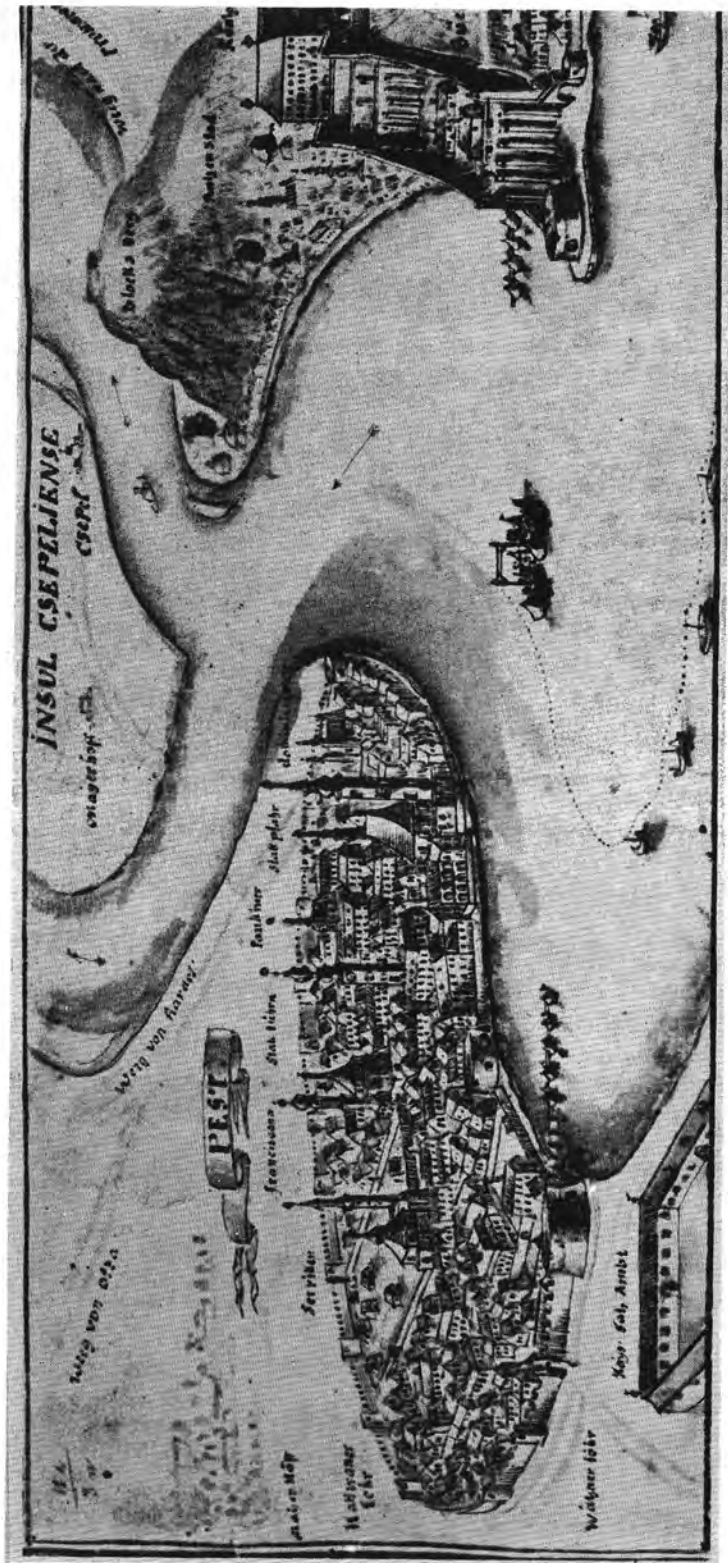

2. ábra. Részlet Rosentfelt csepel-szigeti térképeről a repülőhíd kikötőhelyével.<sup>13</sup>



3. ábra. Binder J. F. térképmetszete a repülőhíd kikötőhelyeivel.<sup>14</sup>

a folyamnak kellős közepén a Dunafenék főenyébe akasztották, — a hajókötél másik vége egy jó széles, erős komphoz volt kötve. Így állt a parti hídláshoz kikötve s amikor már az átkelni akaró kocsik, állatok, emberek megtöltötték a vízialkotmányt, elszabadították a parttól s a folyam erős árja magával ragadta addig, amíg a kifeszült kötél engedte, onnan részben a sebesen úszó komp eleven ereje vitte, részben az erős révészek lapátsapásai átsegítették a túlsó part hídlásához, ahol szerencsésen kikötött — a híd . . .”<sup>20</sup>

Siklóssy László leírásában: „A repülő híd tudvalevőleg sem híd nem volt, sem nem repült. Egy jól megácsolt kompnak volt ez a díszes neve, amely a folyó közepén egy fix ponthoz erősített kötél, valamint evezők segítségével közlekedett a két part között . . .”<sup>21</sup>

Jajczay János leírásában a kötélzet is téves szerepet kap: „A törökök kiverése után úgynevezett „repülőhidat” építenek, voltaképp sem nem repülő, sem nem híd. Becsületes magyar neve: komp. A Duna közepén cölöpöt vertek le s ezen át a két partra kötelet vezettek, amelynek mentén részben evezősök, részben kötelek segítségével embert, állatot, árut, szekeret szállítottak . . .”<sup>22</sup>

Lósy Schmidt Ede leírása a vízi energiával működő kompokra általánosan vonatkozik. A repülőhíd működését illetően csak a hosszú kötelet és az ezzel

<sup>20</sup> A régi Pest-Buda, Rexa Dezső: Utazás Pestről Budára. Hasznos mulatságok. Budapest 1957.

<sup>21</sup> Siklóssy László i. m.

<sup>22</sup> Jajczay János: A Lánchíd ősei. Politika, 1949. IX. 17.

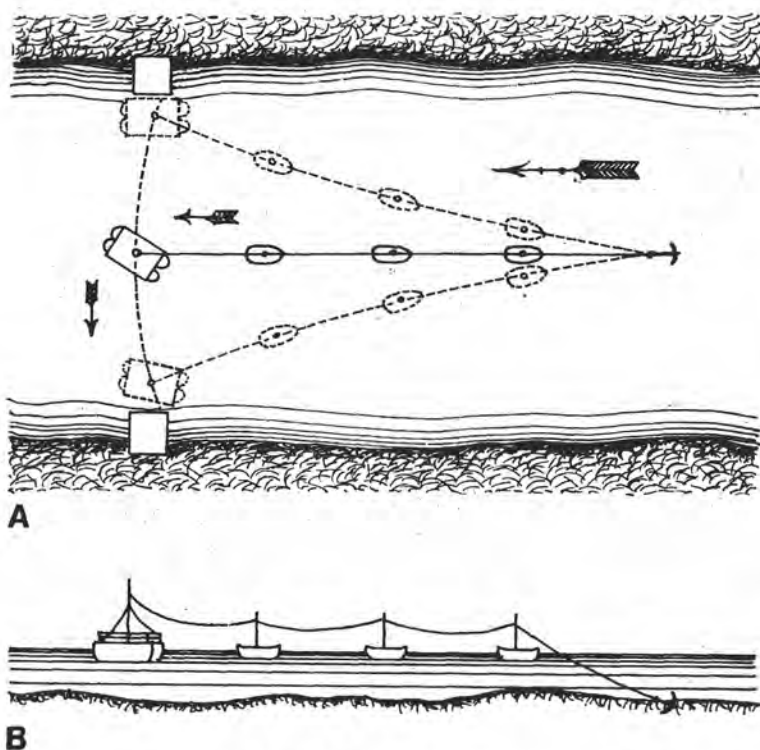

4. ábra. A repülőhíd működése Lósy Schmidt Ede művében. A. vázlatos alaprajz, B. vázlatos metszet.

kipányvázott komp ingaszerű mozgását ismerteti: „A repülőhíd inga módjára egy körív kerületén mozog, melynek középpontja a kompötél megkapaszkodott horgonya. Az indításnál a repülőhidat a járóhidaknál követett eljáráshoz hasonlóan szintén ferdén állítják a víz sodrásához, mely azután a kompot a folyó egyik partjáról a másikra lendíti át.”<sup>23</sup> Nem ír arról, hogy mi biztosítja azt, hogy a komp a beállított irányban maradjon, ami az előfeltétele annak, hogy a kompot a víz sodrása a túlsó partra át tudja hajtani. Cikkéhez közölt ábráján a repülőhídnak egy középárboca van, ehhez van a kötél erősítve. E körül a víz árja a kompot megpörgetheti, azt lapáttal kormányozni nem lehet. Szerencsés esetben pörögve, ingadozva is csak a folyó közepéig juthat. (4. ábra.)

Dr. Gál Imre könyvében a következő leírást olvashatjuk: „Repülőhíd esetében az átkelőhelytől folyásiránnyal szemben a folyó szélességének két-háromszorosára tehető távolságban a folyó fenekére erős és biztos, horgonyt vetnek, s rajta — hosszú kötélén — áll kihorgonyozva a hidas. A hosszú kötél lehet a víz alatt, amint az kisebb folyókon lenni szokott, de lehet a víz színe fölött is, amely esetben csónakok támasztják alá. A hidast a folyó sodrával párhuzamosan kieresztett kötélén ugyanolyan módon kell megerősíteni, mint a járóhíd esetében.” Miután a járóhíd két kötéllel van megkötve, tehát a repülőhíd hosszú kötéléhez még két kötelet kell erősíteni. „A két kötél egyikét a hidas orr-részn,

<sup>23</sup> Lósy Schmidt Ede i. m. 81. l.



másikat a far-részén kell megerősíteni, ami által — a két kötél hosszának és a megerősítés helyének kellő megválasztásával — a hidas oly szögbe állítható a folyó sodrához képest, hogy a víz sodrása azt oldalirányban, a kívánt part irányába mozgassa...<sup>24</sup> Ez azonban csak a járóhid működésére vonatkozik, a repülőhíddal való kapcsolata csak annyi, hogy annak hosszú kötélével lett megtoldva. A tévedés abban áll, hogy a repülőhidat a kieresztett kötélén nem ugyanolyan módon kell megerősíteni, mint a járóhidat. A leírt szerkezet a két kompfajta formai kombinációja, de működési elvét tekintve nem lehet repülőhídnak nevezni.

Révai Nagy Lexikona szerint: „Az ún. repülő kompok alkalmazása különösen a gyorsáramú keskeny folyókon célszerű. Ily kompok a folyam közepén elsüllyesztett horgonyon s az ahhoz erősített kötélén v. láncon lógnak s egy óraingához hasonló módon mozogván, majd az egyik, majd a másik partot érintik. A mozgató erő rendszeren az áramlat, mely erejével a megfelelőleg állított kormányrúdra hat és e kompokat tolja.”<sup>25</sup>

Dr. Radnai Lóránt ezt írja: „Fejlettebb átkelést jelentett az ún. repülőhid. Ennek lényege az volt, hogy a kompot egy igen hosszú kötélre kötötték. A kötél végét a folyó közepén lehorgonyozták. E körül a lehorgonyzási pont körül a komp, mint valami inga mozoghatott a két part között. A mozgást a víz sodra biztosította a komp kormánylapátjainak segítségével.”<sup>26</sup> Az ilyen módon kormányzott komp csak a folyó közepéig tud hatolni, innen már a víz sodra ellene dolgozik. Erről cikkéhez közölt rajza is meggyőző, mert ha a hosszú kötél a komp orr-részének közepén van megerősítve, kormánylapáttal nem lehet helyzetéből eltéríteni, a komp a folyó közepén lebegve megáll. (5. ábra.)

Amint látható, a legtöbb leírás azonosan említi a hosszú kötél lehorgonyzását, és azt, hogy a kötelet apró csónakok tartják a víz felett. Valóban a repülőhidat ábrázoló vedutákon ezek a csónakok határozzák meg ennek a közlekedési eszköznek jellegzetes látványát. Ezek szerepe — ti., hogy a kötelet a víz felett tartják — egyértelműen világos, a metszetekről leolvasható. Kevésbé világos a kettős árboc és gerenda szerepe. Ennek fő oka az, hogy a metszetek nem ábrázolják azonosan. A Werner-féle metszeten (6. ábra a.) a két árbocot egy vonal köti össze, de az árbocok kettős vonallal ábrázoltak, tehát az összekötő vonal lehet egy kötél is. Hislernél (6. ábra b.) és Binder térképmetszetén (6. ábra c.) két vonal köti össze az árbocokat, tehát olyan, mintha egy összekötő gerenda kontúrjait ábrázolná. Míg Binder látképmetszetén (6. ábra d.) a két gerenda világosan kivehető, ő azonban a merevítő kötélzetet is feltünteti, ami a többi metszeten hiányzik.

A szemtanú leírását olvashatjuk Schemerl József ügyi tanácsos 1807-ben megjelent munkájában. Schemerl a repülőhidat pontosan írja le, de működését nem ismerteti, mivel ez neki mint kortársnak természetes és magától értetődő volt. Leírásában azonban olyan értelemzavaró kifejezést használt, melyet azok,

<sup>24</sup> Dr. Gál Imre: Régi magyar hidak. Budapest, 1970. 17. l.

<sup>25</sup> Révai Nagy Lexikona. Budapest, 1914, XI. köt. 837. l.

<sup>26</sup> Dr. Radnai Lóránt: A Lánchíd. Műemlékeink, Budapest, 1961. 7. l.

<sup>27</sup> Friedrich Bernhard Werner rajza után készített rézmetszet 1732 körül. Budapesti Történelmi Múzeum. Leltári sz.: Lanfr. 123.

<sup>28</sup> Binder János Fülöp rézmetszete 1760 körül. Budapesti Történelmi Múzeum. Leltári sz.: Lanfr. 129.

<sup>29</sup> G. Hisler rézmetszete 1730 körül. Budapesti Történelmi Múzeum. Leltári sz.: 14799.

<sup>30</sup> Binder János Fülöp rézmetszete 1761. Budapesti Történelmi Múzeum. Leltári sz.: Lanfr. 130.



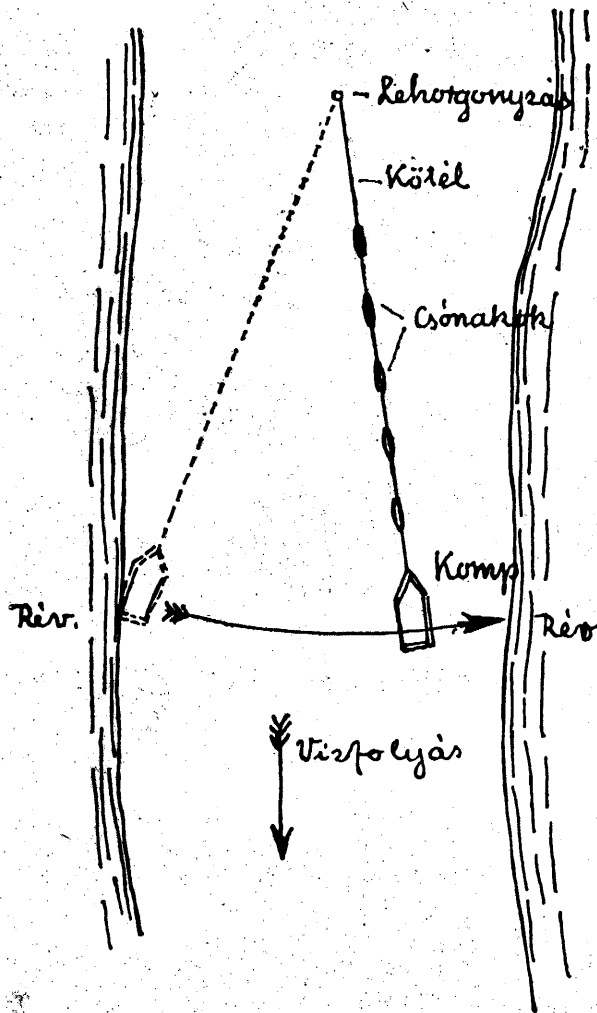

3. A „repülőhíd” működésének vázlata. A lehorgonyzott kötéll és a kormányzás segítségével, a vízfolyás erejét kihasználva, jár a komp révtől révig.

5. ábra. A repülőhíd működésének vázlata dr. Radnai Lóránt cikkében.

6. ábra. A repülőhíd különféle ábrázolásai XVIII. századi metszeteken. (Erős nagytásban)

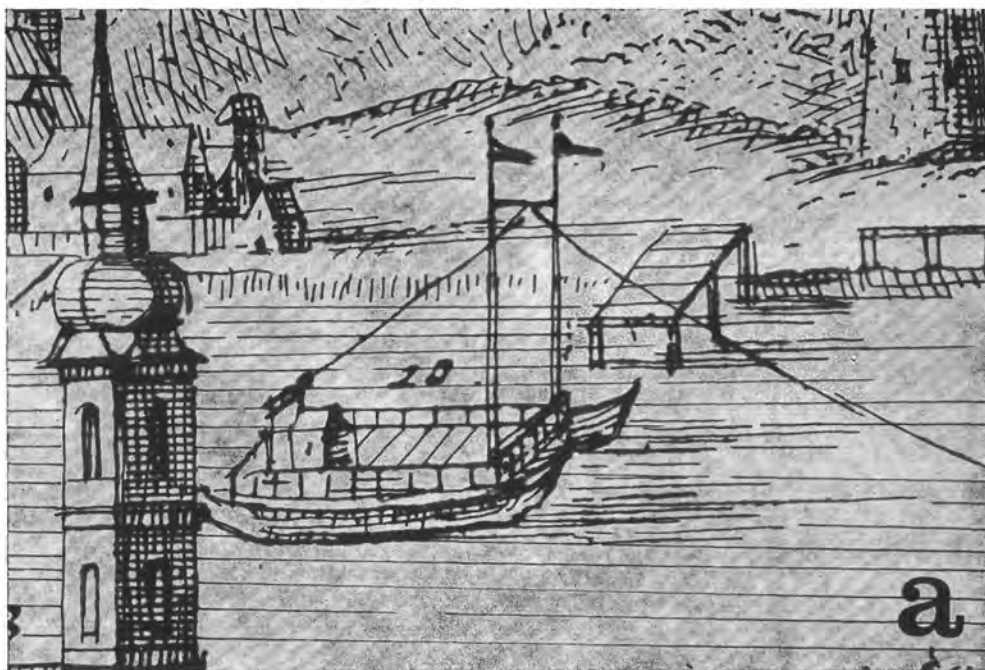

a) F. B. Werner budai látképén<sup>27</sup>

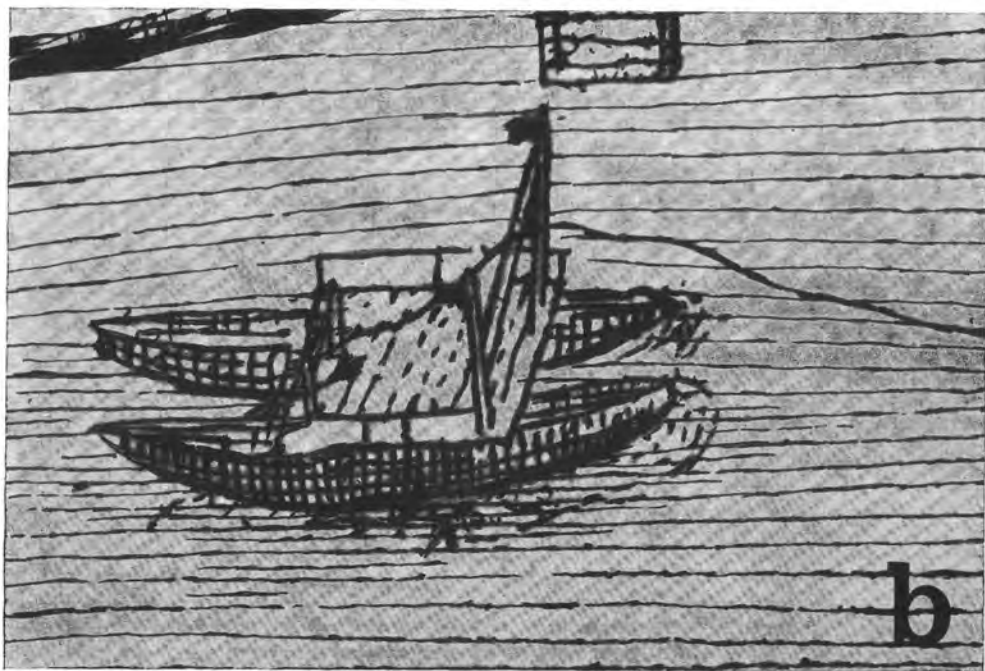

b) Binder J. F. térképmetszetén<sup>28</sup>

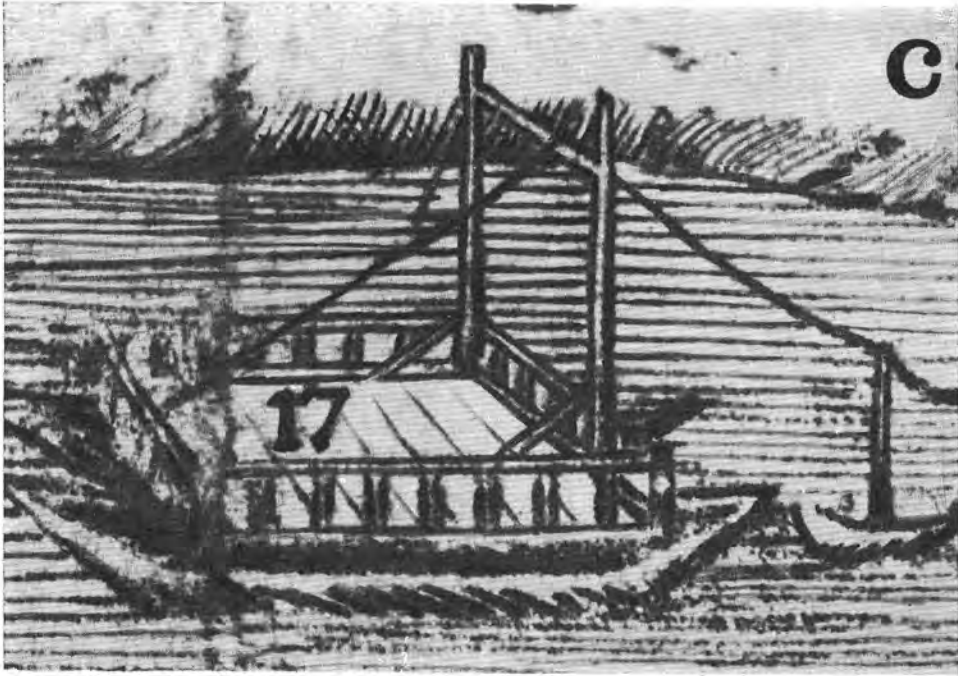

c) G. Hisler budai látképéről<sup>29</sup>

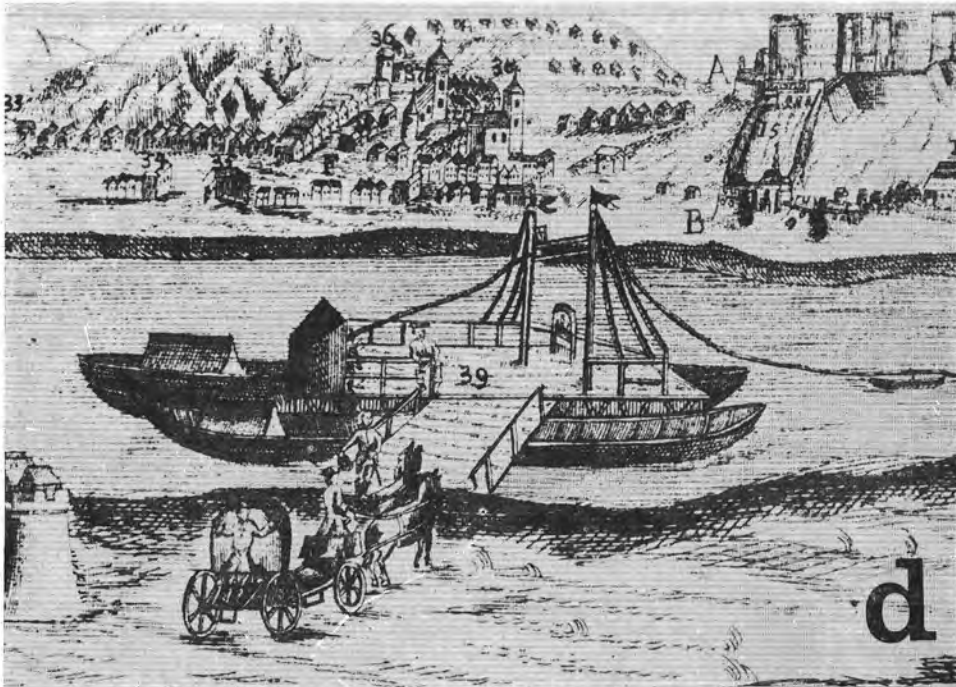

d) Binder J. F. látképmetszetén<sup>30</sup>

akik forrásmunkául használták indokoltan értettek félre, annál is inkább, mert Schemerl művében nem közölt ábrát repülőhídról. Ugyancsak félreértették Schemerl leírását azok, akik azt a metszetekkel vetették egybe, mert a gerendák szerepének indokolásánál legkézenfekvőbb volt azokat a Schemerl-féle leírásban említett csörlővel azonosítani. Ez azért is látszott valószínűnek, mert a Schemerl által határozottan megnevezett csörlőtengelyt (Haspelwelle), a metszeteken nem ábrázolták. Az összekötő gerendának csörlővel való hasonlósága feltűnő a Mikovinyi-féle metszeten. (7. ábra.)

Így történhetett, hogy Lósy Schmidt is, Radnai is egy, a komp közepén fixen megerősített kötéllel sematizálják ábrájukat, és nem veszik észre a kettős gerenda fontos szerepét.

Nézzük most Schemerl leírását:

„Zur zweyten Art, die ohne Vergleich sicherer, und bequemer ist, gehören die so genannten fliegenden Brücken. Diese bestehen aus einer guten starken Schiffbrücke, welche mittelst eines langen, starken an der Schiffbrücke über einer Haspelwelle befestigten Seiles, welches durch eine metallene zwischen zwey in der Höhe von 15 bis 18 Schuhen angebrachten Gleisbäumen hin und her sich bewegende Rolle durchläuft, nach dem Fallen oder Steigen des Wassers aufgewunden, oder nachgelassen werden kann, und auf eine beträchtliche Distanz mittelst eines Ankers an das Grundbett des Stromes angeheftet wird. Durch einige auf mehreren kleinen Kähnen angebrachte Gabeln wird das Seil gegen das Eintauchen in den Strom gesichert, welche sich jederzeit bey dem Hin- und Herfahren der Schiffbrücke verhältnissmässig mit dem Seile, welches der Radius eines Bogens ist, den die Schiffbrücke bey ihrer Ueberfahrt von einem Ufer zu dem andern beschreibt, bewegen, und selbes über dem Wasser schwebend erhalten. Soll das Schiff abfahren, so neigt der Schiffer die Schiffbrücke etwas nach dem Strom, welcher es sogestalten nach und nach an das gegenseitige Ufer treibt.”<sup>32</sup>

A fenti szöveg megvilágítására hasonlítsuk össze annak egyszerűsített fordítását az említett alkatrészek grafikus ábrázolásával (8. ábra):

A kompok másik fajtájához tartozik az összehasonlíthatatlanul biztonságosabb, úgynevezett repülőhíd, csörlőtengelyén 1. megerősített hosszú erős kötél 2. egy 15—18 láb magasságban lévő fa sinen 3. ide-oda mozgó fém görgön 4. van átvetve, ezt a folyó vízállása szerint lehet felcsévelni, vagy utánaengedni, ez a kötél a folyó medrében jelentős távolságra le van horgonyozva 5. A kötelet több csónakocska villáin vezetik át, 6. melyek a kötelet a víz felett tartják. Ezek az átkeléskor arányosan mozdulnak el, a kötél rádiusza annak a körívnek, melyen a hajóhíd (repülőhíd) jár. Ha elindul a hajó, a hajós kissé az ár felé tartja, ami ilyenformán mindinkább az áttelleni oldalra hajtja.

A kötél a két vízszintes gerenda között van átvetve, és a hajó tatjánál megerősítve. Ez a magasban lévő két gerenda (fasín) a komp iránytartó szerkezetének legfontosabb része, mely nélkül nem közlekedhetik. Ha indulásnál a hajó orrát úgy fordítják az érkezési part irányába, hogy a tatrész csörlőtengelyén megerősített kötél a két gerenda közti résben az indulási part felé eső szegletbe csússzon, akkor ferde helyzetét a folyó sodra ellenében is meg tudja

<sup>31</sup> Mikovinyi Sámuel rajza után metszették Andreas és Josef Schmutzer. Megjelent Bél Mátyás: *Notitia Hungariae Novae* ... III. köt. Bécs, 1737.

<sup>32</sup> Joseph Schemerl: *Ausführliche Anweisung zur Entwerfung, Erbauung und Erhaltung dauerhafter und bequemer Strassen*. Wien, 1807. I. Theil, viertes Capitel, 3. § 137. l.

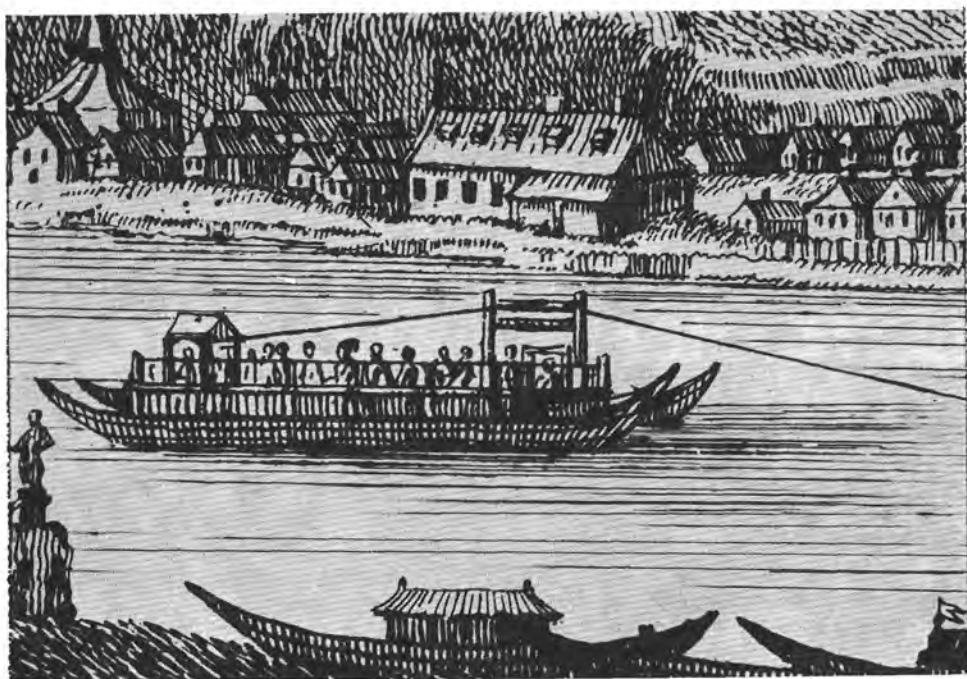

7. ábra. Kinagyított részlet Pest és Buda látképéről, Mikovinyi Sámuel rajza után készített rézmetszeten.<sup>31</sup>

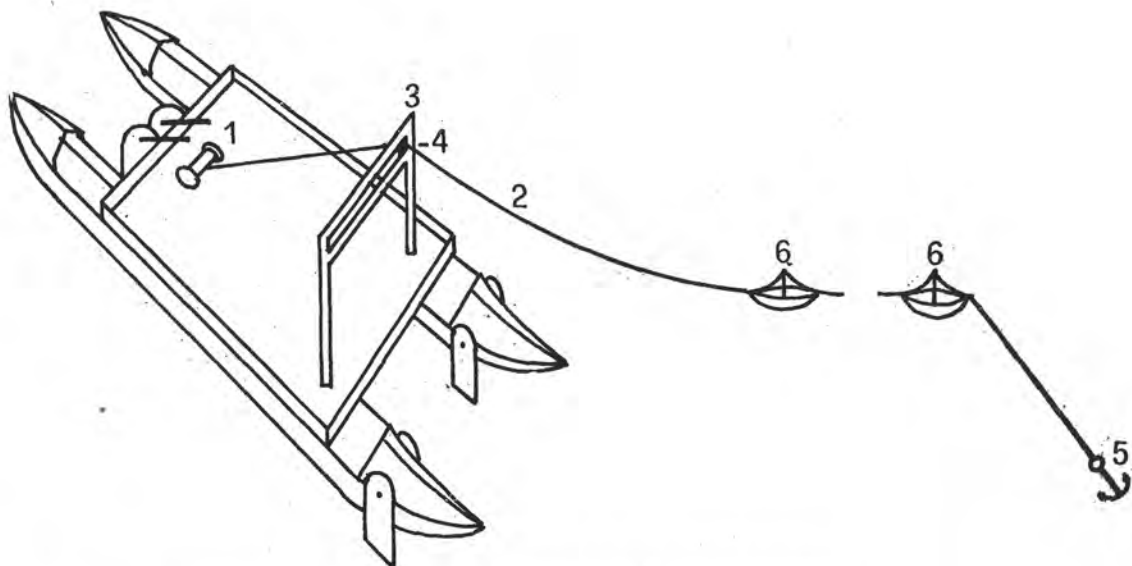

8. ábra. A repülőhíd Schemerl által leírt alkatrészeinek elhelyezkedése.

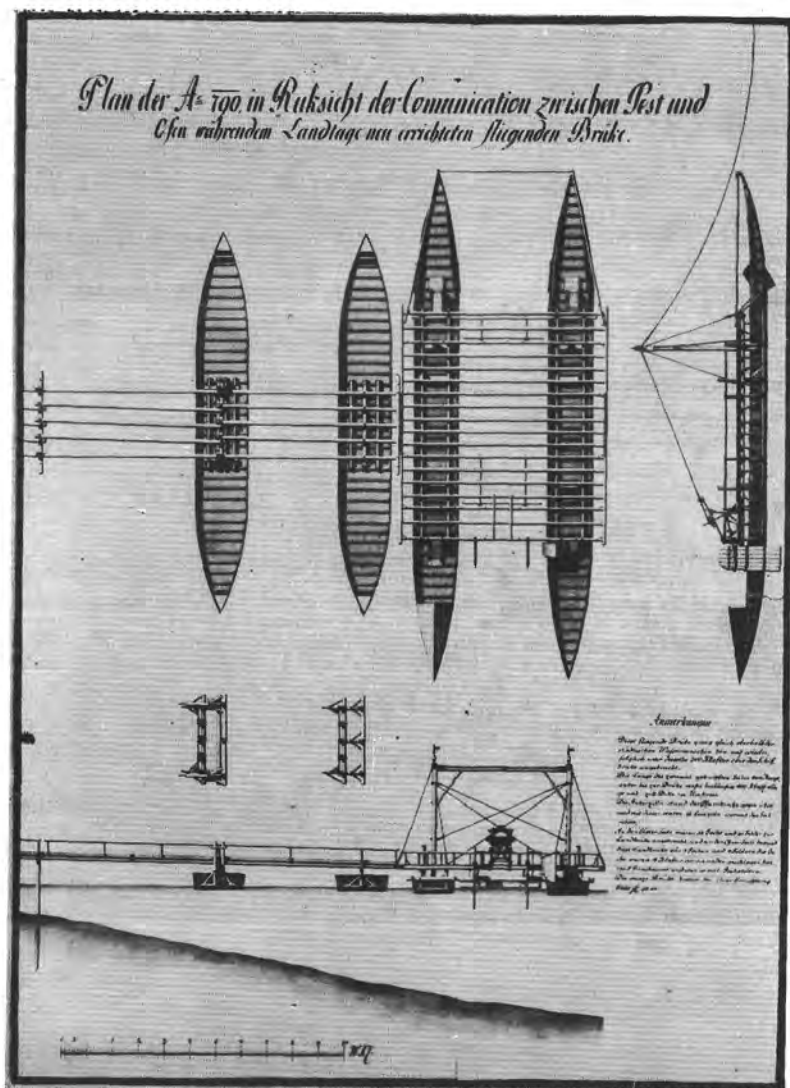

9. ábra. Repülőhíd tervrajza 1790-ból.<sup>34</sup>

tartani, kormánylapátokkal csak biztosítani kell, hogy a kötél elfoglalt helyzetéből ki ne szabaduljon. Ez a repülőhidak működési elve.

Schemerl által „metallene Rolle”-nak nevezett alkatrész azért adott okot félreértésekre, mert fém görgő segítségével egy másik kompfajta, az úgynevezett járóhíd vagy járókomp közlekedik. Ez esetben a folyó folyásirányára merőlegesen kötelet vezetnek át a folyón, és az ezen mozgó fém görgőre van a komp két kötéllel kikötve. Ebből származik dr. Gál Imre félreértése a két kompfajta körül. Schemerl az idézett fejezet 4. §-ában ezt a kompfajtát is leírja:

„Die zweyte Art fliegender Brücken besteht in einer ähnlichen Fähre, oder Schiffbrücke, welche an einem quer über den ganzen Fluss gespannten Seile mittelst einer über selben laufenden an dem vordern Theil der Schiffbrücke mit einem kurzen Seile befestigten metallenen Rolle sich von einem



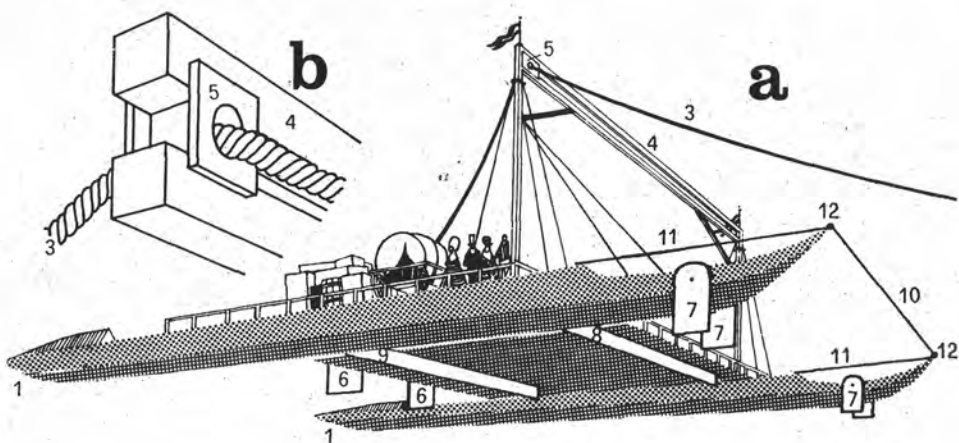

FELÜLNÉZET

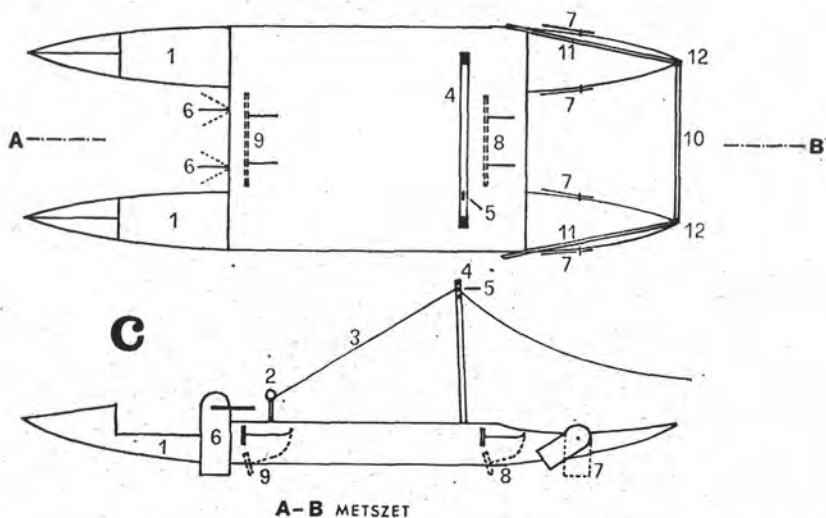

10. ábra. a) a repülőhíd perspektivikus rajza az alsó lapátokkal, b) a csúszka elhelyezkedése az árbócok közötti fasíntben, c) felülnézet és metszet.

Ufer nach dem andern fortbevegt.”<sup>33</sup> A félreértés azáltal adódik, hogy a két egészen különböző rendeltetésű alkatrészt azonos elnevezéssel jelöli. A repülőhíd „metallene Rolle”-ja tulajdonképpen egy csúszka, ami nem gördül, hanem a két gerenda által alkotott horonyban ide-oda csúszik. A repülőhíd enélkül is üzemképes, hiszen a korai alakjainál valószínűleg nem is volt meg, a kötél a két gerenda között szabadon mozoghatott. A járóhídnak viszont ez a legfontosabb része, mellyel a vezető kötélén gördül.

<sup>33</sup> Joseph Schemerl i. m. 4. § 139. l.

<sup>34</sup> Országos Levéltár, Vízügyi Intézet térképei, S-80. I. Duna 4.



Amikor Schemerl 1807-ben könyvét kiadta, Pesten már évtizedek óta nem járt a repülőhíd. A hajóhíd felállítása óta, az 1760-as évektől csak egy esetben, nem mindennapi alkalomra készült repülőhíd. 1790-ben 260 év óta először ült össze országgyűlés Budán. A nagy alkalomra készített reprezentatív jármű talán olyan szerepet játszhatott akkor a praktikusabb hajóhíd mellett, mint ma a gépkocsik korában egy díszhintó. Ennek a repülőhídnak ácsszerkezeti rajza ma is megvan. (9. ábra.)

A 10. ábra a tervrajz alapján a repülőhíd irányító szerkezeteit kiemelve mutatja.

Az egyes szerkezeti részeket a következő elnevezésekkel jelölhetjük meg:

- |                        |                                      |
|------------------------|--------------------------------------|
| 1. hajótest            | 7. jobb és bal oldali orrlapát párok |
| 2. csörlődob           | 8. elülső haránt lapát               |
| 3. kötél               | 9. hátulsó haránt lapát              |
| 4. árbocok közti fasín | 10. merevítő rúd                     |
| 5. csúszka             | 11. toló rudak                       |
| 6. kormánylapátok      | 12. pántok                           |

Ezeknek a szerkezeti részeknek a következő szerepük van:

Maga a hajótest nemcsak azért kettős, hogy biztonságosabban feküdjön a vízre, hanem azért is, mert a hajó vízzel érintkező felületének növelésével arányosan növekszik a tolóerő is.

A csörlődobra azért van szükség, mert a hajó távolsága a lehorgonyzási ponttól magasabb vízállás esetén csökken, alacsonyabb vízálláskor növekszik. A kötél felcsévélésével vagy utánaengedésével oldható meg, hogy a repülőhíd minden esetben pontosan tudjon a kikötőhídhöz beállni.

A kötél szerepe ismert. Néha tartalék kötelet is alkalmaznak, mely terhelés nélkül lazán lóg az árbocok közötti fasínen átvetve, és a komphoz legközelebb eső kötelet tartó csónaknál van megerősítve. Szerepe az, hogy ne hagyja a kompot elszabadulni, ha a hosszú kötél elszakad.<sup>35</sup>

Az árbocok közötti fasín a repülőhíd legfontosabb része. Ezen a két gerenda közötti részen van a kötél átvetve, és ebben mozog jobbra-balra, illetőleg egyik vagy másik véghelyzetben van aszerint, hogy melyik part felé közeledik a hajó. A kötél a tatrészen elhelyezett csörlődobnál van megerősítve a hajótest középvonalában. A fasín szélességének és a csörlődobtól való távolságának helyes megválasztásán múlik, hogy a komp olyan szögbe tudjon beállni, melynél a víz tolóhatása a legjobban érvényesül. (11. ábra.)

A csúszka feladata a kötél kopásának csökkentése. Ez a csúszka egy alsó és felső szélén a gerenda szélességének megfelelő horonnyal ellátott fémtest, melynek közepén lyuk van, ennek pereme domborúan lecsiszolt. (12. ábra.)

A csúszka hornyai az alsó és felső gerendába illeszkednek, ezeken az alsó és felső gerenda által képzett fasínból csúszik jobbra-balra. Mikor szélső helyzetét felveszi, nagy erővel ütődik, illetve feszül az árbochoz. Ezért az árbocok igen erősen vannak kötélzettel kimerítve.

A kormánylapátok feladata az, mint minden más vízi járműnél.

A jobb és bal oldali orrlapát párok függőleges síkban mozgathatók, leereszthetőek. Rendeltetésük, hogy a hajó orr-részének felületét növeljék. Ez

<sup>35</sup> Ladislav Šašky: Bratislava történelmi nevezetességei. Bratislava, 1964. 3. tábla, Bratislava a XVIII. században. Josef és Peter Schaffer rézmetszete, 1787.

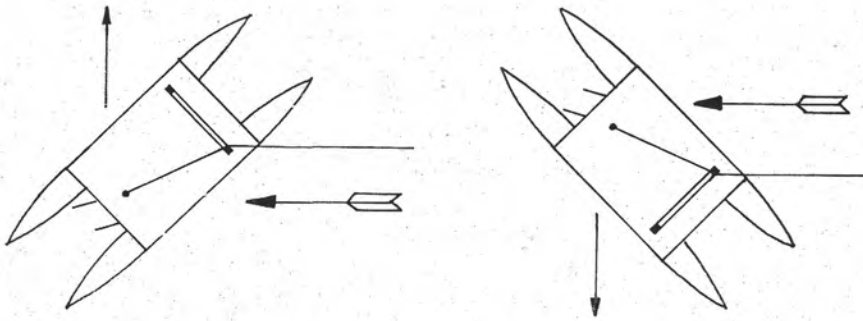

11. ábra. A repülőhíd két szélső helyzete az átkelési irány változtatásánál.

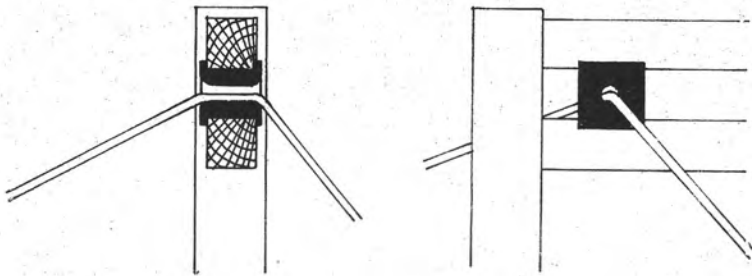

12. ábra. A csúszka hosszmetzete és előlnézete.

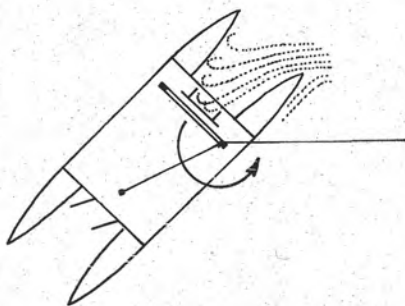

13. ábra. Az elülső haránt lapát működése.

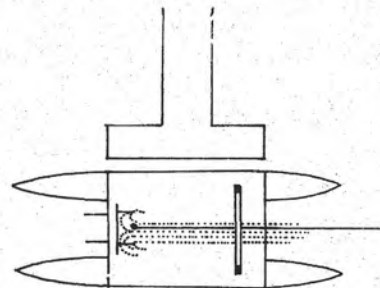

14. ábra. A hátsó haránt lapát működése.

azért fontos, mert ebben az esetben az orr-részre nagyobb víznyomás hat, mint a tatrészre, és így, ha az orrlapátokat leeresztik, a körül az árbóc körül, melynek a kötél feszül, csavaró hatás lép fel, ami a kötél szélső helyzetét biztosítja, és ezzel a komp iránytartását is.

Az elülső haránt lapát szerepe hasonló az orrlapátokéhoz. A leeresztett elülső haránt lapát a hajó orr-részen víztorlódást okoz, az orr-részre ható tolóerőt fokozza, ugyanakkor az érkezési part felé eső hajótest belső oldalát elzárja a víz áramlásától. Így az indulási part felőli árbóc körül a meglevő csavaró hatást fokozza, azaz az elülső haránt lapát leeresztésével hirtelen lehet ezt a hatást fokozni. Erre akkor van szükség, ha átkelés közben valamilyen oknál fogva a kötél sarokhelyzetéből kiszabadul. Ilyenkor ha az elülső haránt lapátot leeresztik, a hajó hirtelen billen vissza a kívánt irányba. (13. ábra.)

A hátsó haránt lapát leeresztése a hajót a vízfolyás irányába állítja, mert a hosszú kötélen kipányvázott kompot a kötél megerősítési pontja mögött terheli nagy víztömeg súlyával, így a komp súlypontja a kötél megerősítési pontja mögé kerül, a kötél a fasín közepén helyezkedik el. (14. ábra.)

A merevítő rúd a két hajótest orrát köti össze, illetőleg merevíti ki, ha a hajó orrát oldalirányban tolják. A merevítő rúd két végén pántokkal van el látva, ezekhez kapcsolódnak a hajó két oldalán végigfektetett tolórudak, melyeket a pántok körül elfordítva a partra ki lehet vetni. A komp indulásánál a megfelelő oldali tolórúddal igazítják be a kívánt szögbe a hajót.

Ezek után megkísérelhetjük a repülőhid átkelését rekonstruálni.

A hajót először az elülső, orr felőli kikötő baktól kötik el. Miközben a partról a kivetett tolórúddal a hajó orr-részt a folyó közepének irányába tolják, a hátsó kikötőbak kötelét megoldják és jó hosszúra eresztik. Hagyják, hogy az ár a hajót elkapja és addig fordítsa el, míg a kötél a fasínben az indulási part felé eső szegletbe be nem csúszik. Ugyanekkor leeresztik az elülső haránt lapátot és az orrlapát párokat. Az elülső haránt lapát előtt keletkezett víztorlódás a hajót erőteljesen elcsavarja, miáltal a hosszú kötél kifeszül. Mikor a kötél teljesen megfeszült, felrántják az elülső haránt lapátot, és eloldják a hátsó baknál még megerősített kötelet. A kifeszült kötél súlya és rugalmas visszahúzó ereje erőteljes lendülettel indítja meg a hajót. Az orrlapát párok az átkelés alatt leeresztve maradnak, hogy biztosítsák a hajó ferde helyzetét; a kormánylapátokat pedig a manőverezés irányának megfelelően állítják.

A túlsó part kikötőhidja elé érve a hátsó haránt lapátot eresztik le, ezáltal a hajó a vízfolyás irányába áll be, és ha a kötélnyújtás a csörlővel jól van beállítva, a parthoz simul és kiköthet.

Híd azért, mert a két hajótestet a fedélzet áthidalja, ahogy Jókai írta: „A hajóhidnak egy szakasza”. Repül is, mert a 600—700 méter hosszú kötél megfeszítésének hirtelen megszüntetésével fellépő rugalmas húzóerő valóban röpítve indította a hajót.

Az irányítási műveletekhez igen jól gyakorolt, ügyes hajósszemélyzetre volt szükség, mert a hajó megterhelése, méreteit tekintve elég nagy lehetett. Az 1790-i rajzon a hajó teljes hossza 38 méter, fedélzete 15 × 17 méter, kettős árboca 6,80 méter magas.

Ennek az érdekes konstrukciónak Moller Vilmos bécsi ácsmester volt a feltalálója, aki 1676-ban építette meg az első repülőhidat.<sup>36</sup>

A repülőhid működésének elvét úgy szemléltethetjük, hogy összehasonlítjuk egy, a térben, súlypontja alatt, tehát labilisan felfüggesztett tárggyal. Ahogy a felfüggesztett tárgyra hat a gravitáció és billenti el egyik vagy másik irányba,

<sup>36</sup> Siklóssy László i. m.



15. ábra. Repülőhíd labilis helyzete a kötélfűggesztésénél. Felfűggesztési pont a súlypont alatt van.

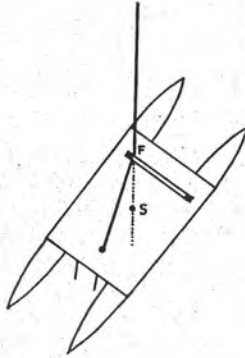

16. ábra. Stabil helyzet az átkelésnél. Felfűggesztési pont a súlypont fölé kerül.

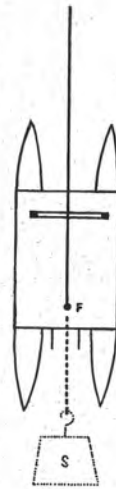

17. ábra. Stabil helyzet kikötésnél. A hátsó haránt lapáttal előidézett víztorlódás nagy súllyal terheli a tatrészt a felfűggesztési pont alatt.

úgy sodorja a folyó árja a vízen úszó komphajót, melynek felfűggesztési pontja az a pont, ahol a hosszú kötélfűggesztés van erősítve. Ebből a helyzetéből a víz sodra jobbra vagy balra kitéríteti, aszerint, hogy merre kormányozzák, illetve melyik part felé akarnak hajózni. (15. ábra.)

A kitérések mértékét a fasín hossza szabja meg. Ha a kötélfűggesztési pontját felvette, úgy az a pont, ahol a kötélfűggesztés az árbocnál megtörik, lesz az új felfűggesztési pont, a komphajó súlypontja ez alá (mögé) kerül, helyzete ekkor stabil. Ebben az állásban tolja át a folyó sodra a túlsó partra. (16. ábra.)

kerül. A hátsó haránt lapát leeresztésével a kikötéshez alkalmas stabil helyzetbe kerül. (17. ábra.)

A technika századából elismeréssel kell gondolnunk erre a konstrukcióra, mely ötletesen pótolta mindazt, amit a műszaki fejlődés még nem adott meg.

(1971)

DIE FLIEGENDE BRÜCKE VON PEST—BUDA

Das heutige Budapest verdankt seine Entstehung der Tatsache, dass sich hier seit Urzeiten eine militärisch und wirtschaftlich wichtige Ueberfahrtsstelle der Donau befunden hatte. Die zur Ueberfahrt und Warenbeförderung benützten Mechanismen sind uns nur aus bildlichen Ueberlieferungen bekannt; und auch diese datieren von nicht sehr lange her. So wissen wir mit Bestimmtheit, dass zur Zeit der Türkenherrschaft die beiden Städte Pest und Buda durch eine Schiffsbrücke verbunden waren. Letztere wurde während der Belagerung von Buda vernichtet und dann nicht wieder hergestellt. An ihrer Stelle wurde nach der Befreiung der Stadt eine am Seil pendelartig verkehrende Fähre, die sogenannte fliegende Brücke eingesetzt. Diese genügte mit ihren periodischen Fahrten zur Abwicklung des Verkehrs zwischen den durch Besetzung und Belagerung ruinierten beiden Städten.

In der bisher veröffentlichten Literatur gehen die Meinungen darüber, seit wann die fliegende Brücke von Pest in Betrieb gewesen ist, auseinander. Aus in den Archiven befindlichem Material kann darauf geschlossen werden, dass die fliegende Brücke von Pest—Buda ungefähr in den Jahren 1695—96 entstand; dass sie in 1701 bestand, wissen wir schon mit Sicherheit, da Angaben darüber vorhanden sind, dass die Stadt Pest in diesem Jahr eine neue fliegende Brücke bestellte. Sie wird im Tagebuch des Pfarrers Chishull, der den englischen Gesandten nach der Türkei begleitete, in 1702 erwähnt. Bjelke Ture, der Generaladjutant des Königs Karl XII. von Schweden, benützte sie in 1714 zur Ueberfahrt von Pest nach Buda. Die Ueberfahrtsstellen sind uns aus zeitgenössischen Stichen bekannt.

Ueber Mechanismus und Funktionieren der fliegenden Brücke verfügen wir über weniger Angaben. Gemäss einer Beschreibung wurde sie mit Rudern betrieben, nach anderen Aufzeichnungen jedoch war es lediglich die Strömung des Flusses, das die Fähre am Seil an das andere Ufer brachte. Im Staatsarchiv zu Budapest befindet sich eine Zimmerwerkzeichnung aus dem Jahre 1790, die die fliegende Brücke darstellt; das Funktionieren der Bestandteile wird jedoch durch keinen Text erläutert. Eine Beschreibung der fliegenden Brücke ist in Josef Schemerls Werk aus 1807 enthalten, doch fehlt auch hier die Funktionsbeschreibung, der Text gibt zu einigen Missverständnissen Anlass und entbehrt auch der Illustrationen.

Dennoch können aus dem Vergleich dieser beiden Quellen interessante Schlüsse gezogen werden. Das funktionieren der fliegenden Brücke kann aus ihnen rekonstruiert werden. So kann man feststellen, dass die von den Masten getragene Gleise den wichtigsten Bestandteil des Lenkmechanismus der Fähre bildet. Das am hinteren Schiffsteil befestigte Seil kann sich in dieser Holzschiene hin und her bewegen. Wenn bei der Abfahrt der Schnabel des Schiffes in der Weise dem anderen Ufer zugedreht wird, dass das am Gatt befestigte Seil in der von den zwei Balken gebildeten Schiene in die dem Abfahrtsufer zugewandte Ecke rutscht, dann wird das Schiff eine die Schieb Wirkung des Flusses ausnützende Schrägstellung einnehmen und diese während der ganzen Ueberfahrt behalten können. Es wird also nicht in der Flussmitte stehen bleiben, was dann der Fall wäre, wenn das Seil am Schiffsschnabel befestigt wäre. Das Funktionieren dieses Lenkmechanismus wurde noch von Schaufeln befördert, die von der Schiffseite herabgelassen werden konnten. Letztere

nutzten die Schiebkraft des Flusses in ähnlicher Weise aus, wie die Segel die Stärke des Windes.

Unseres Wissens wurde die fliegende Brücke vom Wiener Zimmermeister Wilhelm Moller konstruiert und erstmals in 1676 fertiggestellt. Die fliegende Brücke zwischen Pest und Buda war bis 1767 in Betrieb: nachher verband die beiden Städte wieder eine Schiffsbrücke. Jahrzehnte später, in 1790, wurde die fliegende Brücke zum Anlass der Nationalversammlung wieder in Betrieb gesetzt, um als repräsentatives Verkehrsmittel die Gäste dieses grossen Ereignisses über den Fluss zu befördern.

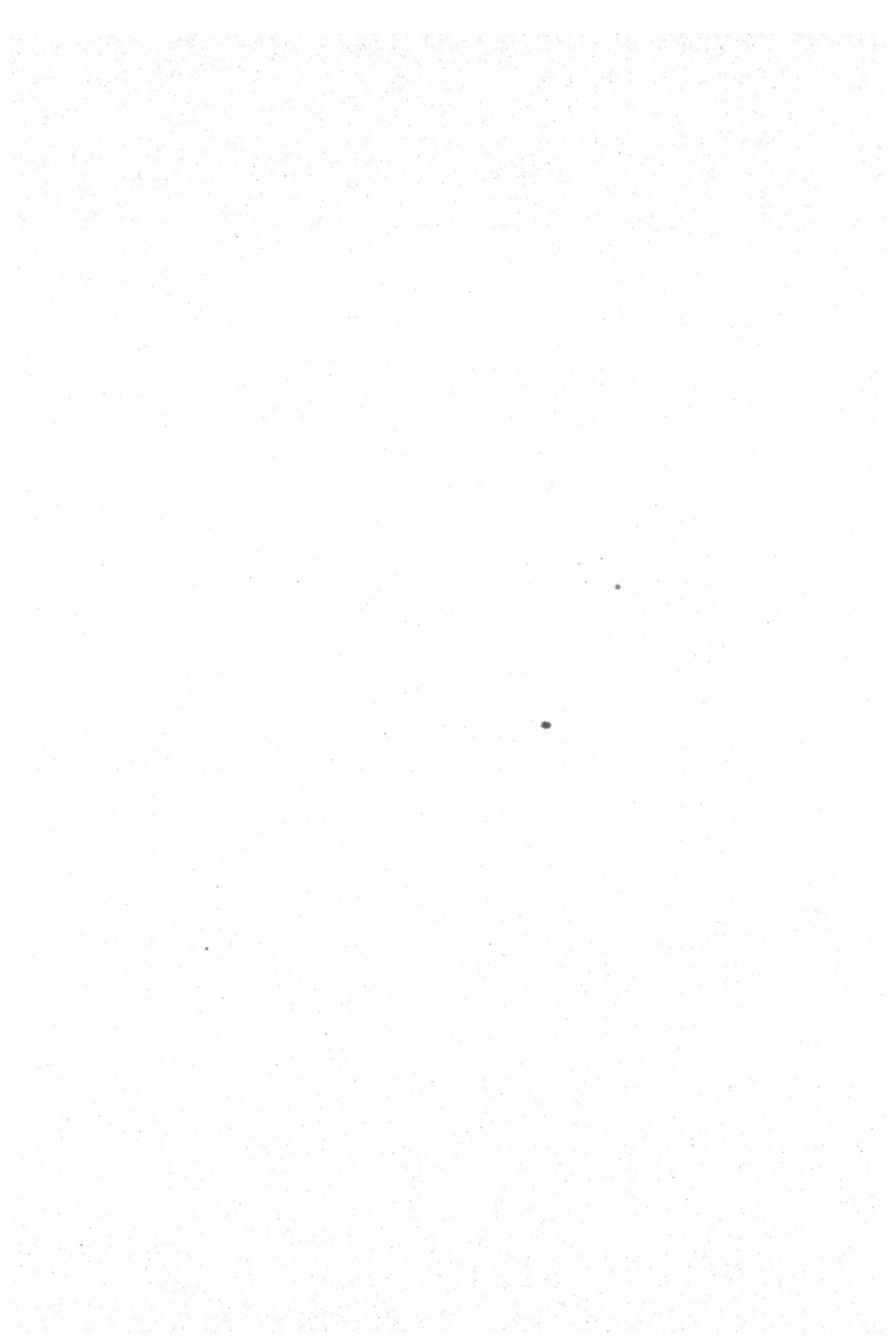



## BUDA ELSŐSÉGE A TÁRNOKI VÁROSOK KÖZÖTT

Midőn 1686-ban Buda városa felszabadult a csaknem másfélévszázados török uralom alól, az ország évszázadokon át volt fővárosának, Zsigmond és Mátyás egykori európai hírű fényes székhelyének úgyszólván a semmiből kellett megkezdenie a küzdelmet az újbóli felemelkedésért. Ennek a sok kitartást, szívósságot igénylő harcnak egyik fontos eszköze a hajdani kiváltságos helyzet: a szabad királyi és fővárosi rang, valamint a tárnoki városok sorában betöltött szerep jogi és gyakorlati visszaszerzése volt. Cikkünkben Budának ez utóbbi cél, vagyis a tárnoki városok közé történő visszavétel és a tárnoki városok sorában őt megillető elsőség érdekében tett erőfeszítéseit és ezek eredményét szeretnénk nyomon követni, különös tekintettel a tárnoki városok közös levéltárának sorsára. Ezért először is a tárnokszéki bíraskodás kialakulásával, a tárnoki városok csoportjának a többi szabad királyi várostól való elkülönülésével kell foglalkoznunk.

A tárnokmester az Árpádok idejében a király központi kamarájának és a királyi haszonvételeket kezelő személyeknek az élén állott — egyedül a vámjövendelmek kezelői nem tartoztak alá<sup>1</sup> —, emellett a XIII. század folyamán már többször említik úgy városi kiváltságlevelekben, mint aki a városok főbíróját, a királyt ebben a minőségében helyettesíti.<sup>2</sup> A XIV. század közepe felé a tárnokmester kétirányú — pénzügyi és bíraskodási — szerepe kezd különválni,<sup>3</sup> a tárnokmestert egyre inkább a városok ügyeiben való bíraskodás foglalja le, a pénzügyek intézését pedig a kincstárnok veszi át.<sup>4</sup> Zsigmond már arra törekedett, hogy a tárnokmestert közbülső fórummá tegye a városok és a király között s 1405-ben törvényben mondotta ki, hogy akkor hozhatók elé a polgárok perei, ha a tárnokmester nem akarna igazságot szolgáltatni.<sup>5</sup> A városok ebben az időben még idegenkedtek a tárnokmester bíraskodásától, sőt komoly ellentétek is voltak a tárnokmester és a városi polgárság között, úgyhogy Nagy Lajos és Zsigmond több ízben kénytelen volt védelmébe venni a polgárokat a tárnokmester sanyargatásaival, bántalmazásaival szemben.<sup>6</sup> Amint azonban a

<sup>1</sup> Boreczky Elemér: A királyi tárnokmester hivatala. Budapest, 1904, 17, 48. l.

<sup>2</sup> Ifj. Szentpétery Imre: A tárnoki ítélőszék kialakulása. Különnyomat a Századok 1934. évi pótfüzetéből, 4. l.

<sup>3</sup> Uo. 5. l.

<sup>4</sup> Uo. 6. l.

<sup>5</sup> Uo. 9—10. l.

<sup>6</sup> Uo. 23—30. l.

városoknak sikerült kifejleszteniük és egyre inkább állandósítaniuk azt a gyakorlatot, hogy a tárnokmester polgári bírótársakkal s egyben városi jogszokások szerint ítélezzék ügyeikben,<sup>7</sup> megszűnt ez az idegenkedés. A XV. század első évtizedeiben a tárnokmester már egyedül polgári bírótársakkal ítélezett.<sup>8</sup>

Ezek a polgári bírótársak a jelentősebb, nagyobb királyi városok küldöttei voltak, természetesen felváltva, úgy, hogy egyszerre csak néhány város küldöttei vettek részt az ítélezésben. A XV. század közepe táján azonban a városok egy csoportja: a hét szabad királyi város, amelyhez Buda, Kassa, Pozsony, Nagyszombat, Sopron, Eperjes és Bártfa tartozott, valósággal kisajátította magának a tárnokmesteri bíraskodást, olyan értelemben, hogy ettől kezdve csak e hét város kiküldött polgárai vehettek részt a tárnokmester elé kerülő ügyek tárgyalásában. Ennek természetes következménye az lett, hogy más szabad királyi városok polgárai egyre kevésbé fordultak fellebbezéssel a tárnokmester elé.<sup>9</sup> 1564-től azután a tárnokszéki ülésen hozott határozat alapján a hét város — a tárnoki városok — küldöttei csak e hét város fellebbezett pereiben ítéleztek.<sup>10</sup> A többi szabad királyi város, amely ily módon a XV. század közepétől kezdve egyre inkább kiszorult a tárnoki bíraskodásból, más megoldást keresett. Egyesek — Székesfehérvár, Esztergom és Lőcse, amelyekhez később más városok is csatlakoztak — pereiket közvetlenül a királyhoz fellebezték, az pedig személynökére bízta az ilyen ügyekben való ítélezést. Így a XV. század végére már kialakult e személynöki városok végleges felső bírósága, a személynöki szék (sedes personalitia), amelyen a személynök a királyi tábla bíráiból — tehát nem polgári bírótársakból — alakított öt tagú tanácsban ítélezett. A bányavárosok pedig a XV. században saját kiküldöttekből hoztak létre felsőbírósgot, amely Körmöcbányán működött.

A hét tárnoki város — amelyhez a XV. század vége felé nyolcadikként Pest is csatlakozott<sup>11</sup> — egy jogcsaládba tartozott, mert valamennyinek a privilegiumait a főváros, Buda kiváltságainak mintájára állították össze.<sup>12</sup> Rajtuk kívül még más városok is Buda városának jogait kapták ugyan, de ezek a városok kevésbé jelentősek voltak, árumegállító joguk sem volt.<sup>13</sup> Természetes tehát, hogy Buda — egyébként is az ország fővárosa — kezdetől fogva vezető szerepet töltött be a hét, majd Pesttel együtt nyolc város közös bírói fórumává alakult tárnoki ítélőszék tevékenységében. Ez a vezető szerep három kérdésben nyilvánult meg szemmel látható módon: a tárnokszéken megjelenő városi küldöttek rangsorában, a tárnokszék üléseinek helyszínében és a tárnoki városok jogait magukban foglaló kiváltságlevelek, illetve a tárnokszék működéséhez szükséges iratok őrzésében. Minthogy ez a három kérdés egymással szoros kapcsolatban van, mi is együttesen fogjuk nyomon követni alakulásukat a fellelhető forrásokban.

Ifj. Szentpétery Imre, aki a tárnoki ítélőszék kialakulását részleteiben feltárta, az 1456. évi tárnokszéken hozott statutumokat tartja a tárnokszék első fennmaradt hiteles szabályozásának. Ez először is felsorolja a hét szabad várost, a következőképpen: „Das sind die Siben freystett, Ofen, Caschau, Presburg, Tirna, Ödenburg, Eppresch, Partuell”.<sup>14</sup> Vagyis a felsorolásban Buda van

<sup>7</sup> Uo. 33—35. l.

<sup>8</sup> Uo. 35. l.

<sup>9</sup> Uo. 41. l.

<sup>10</sup> Uo. 65. l.

<sup>11</sup> Uo. 60. l.

<sup>12</sup> Uo. 36. l.

<sup>13</sup> Uo. 36. l.

<sup>14</sup> Uo. 81. l.

# IURIS TAVERNICALIS definitio.

**I**us Tavernicale, antiquo Regni vocabulo ita nominatum, partiale Regni huius Hungariæ ius est, certam diuitiarum Regni partem obligans, liberis nempe Civitates antiquitus eo deputatas, quarum series et nomina hoc tempore post amissam Budam & Pesthum hæc sunt: Cassovia, Posenium, Tyrnavia, Sopronium, Bartpha, Eperies et Lakoza. Quo appellationes ex Sedibus Iudicialibus dictarum liberarum Civitatum tras-

missæ præsentis Magro Tavernicorum pro tempore existentæ, vel ipsius nigerentis et assidentibus nonnullis ex ipsis Civitatibus seniores iuratis, in causis infra uberius declaratis & specificatis recidentur et dijudicantur.

**S**EDIS TAVERNICALIS AVTEM ET IPSARUM Civitatum liberarum Articuli, ab antiquis temporibus observari soliti, et olim per Magnificum quondam Joannem Thur de Laak, Magistrum Tavernicorum collecti, ex post vero, ut infra patet, aliqua ex parte correcti et declarati, ordine sequuntur.

## ARTICVLVS I.

Quod generale Iudicium ipsarum septem Civitatum liberarum tantummodo semel in anno, huc Budæ iuxta decretum et conclusionem cum domino Magro Tavernicorum constitutum fieri debeat. In quo quidem termino sic constituto, prædicti Civitatenſes, Iudices siue iurati ad id deputati, omnium liberarum Civitatum, huc Budæ convenire debeant nisi eiusdem termini prorogatio aliqua fiat per Regiam Maiestatem. Tunc diem Iudicialium idem Magister Tavernicorum literis suis, ipsis Civitatenſibus, ante unius mensis spatium deat notificare.

## ART. II.

Et ut harum septem Civitatum liberarum iuxta antiqua, quæ hæctenus satis longam temporis vetustate propter disturbiorum continuata discrimina postergata et obliuioni data extiterunt, suum pristinum sortiri valeant effectum, ne vias unquam temporum successu, a modo deinceps sopita taciturnitate abolere videantur, Pro eo statutum est, quod unus liber Iudicialis ordinetur, ad quem librum præsens institutio necnon &

*omnes Sententiae in ipsa Sede domini Magistri Tavernicorum prolatae, inseri debeant. Et tandem omnibus Causis in eodem termino constitutis, terminatis liber iste sub sigillo praedictorum Civitatis in Conservatorio dictae Civitatis Buden usque ad sequentem diem seu terminum debeat semper conservari.*

Részlet Rudolf királynak a tárnoki cikkelyeket megerősítő 1602 augusztus 13-án kiadott kiváltságleveléből. (Budapest Főváros Levéltára, Buda v. lt. A tárnoki városok levéltárának maradványa No. 1.)

az élen. Az ülés helyével a 12. pont foglalkozik. E szerint „In der vesten sol mann nit sitzen Sonder in der statt hie zu Ofenn an ainer pillichen statt”. Vagyis nem a várban kell tartani a tárnokszéki ülést, hanem Budán a városban, alkalmas helyen. Az tehát fel sem merül, hogy más városban tartásuk az ítélőszéket, mint Budán — magát az 1456. évi ülést is Budán tartották — csupán azt kötik ki, hogy ne a várban, hanem a városban üljenek össze. Korábban, Zsigmond alatt ugyanis gyakran előfordult, hogy a királyi kúriában ítélezett a tárnokmester.<sup>15</sup> 1494-ből van is adatunk arra, hogy Budán a városban, egy polgári házban „in domo prudentis et circumspecti Georgi funificis alias Zeler” ülészetek.<sup>16</sup> Ugyancsak Buda város központi szerepére mutat a 17. pontban az az előírás, hogy a tárnokmester helyettese, az altárnokmester legyen állandóan Budán, a fővárosban, vagyis könnyen elérhető helyen.<sup>17</sup> Hasonló gondolatot találunk az állítólag Zsigmond korából származó tárnoki cikkelyek 4. pontjában: Mivel Buda városa a legelsőnek neveztetik és az országglakók minden ügyét ott tárgyalják meg, a tárnokmester vagy helyettese mindig és állandóan köteles rezidenciáját Budán tartani.<sup>18</sup>

Az 1479-ben Laki Thuz János tárnokmestersége idején összeírt artikulusok szintén Budát jelölik meg a hét város évente egyszer tartandó „generale iudicium”-ának színhelyeként.<sup>19</sup> Megismétlik azt is, hogy a tárnokmester ne a budai várban, vagy külső helyen, hanem magában a városban, neki alkalmas helyen üljön össze a szabad városokkal.<sup>20</sup> Van közöttük azonban olyan rendelkezés is, ami az 1456. évek között még nincsen. Ez azt mondja: azért, hogy a város régi jogai el ne enyészzenek az idők folyamán, elhatároztatott, hogy egy bírói könyv (liber iudicialis) vezettségük. Ebbe bele kell írni a jelen intézkedést, valamint a tárnokmesteri széken hozott összes ítéletet. Az ülészek (terminus) elé került ügyek befejezése után ezt a könyvet az említett városi polgárok pecsétje alatt Buda város levéltárában (conservatorium) kell őrizni

<sup>15</sup> Uo. 52. l.

<sup>16</sup> Iványi Béla: Eperjes szabad királyi város levéltára. Szeged, 1931, I. kötet 68. l.

<sup>17</sup> Ifj. Szentpétery i. m. 82. l.

<sup>18</sup> Magyar Országos Levéltár, Tárnoki lt. Prot. sed. tav. I. kötet 8. l. „Ex quo Civitas Budensis praeminentior nominatur, et omnes causae Regnicolarum in ipsa discutiantur, semper et continue Magister Tavernicorum ibi aut Vicegerens residentiam habere debeat.” Ifj. Szentpétery Imre véleménye szerint azonban e cikkek nem lehetnek Zsigmond-korabeliek, hanem valószínűleg 1457 és 1479 között írták össze őket. (Ifj. Szentpétery i. m. 39. l.)

<sup>19</sup> Orsz. Levéltár, Tárnoki lt. Prot. sed. tav. I. kötet 10. l.

<sup>20</sup> Uo. 13. l.

a következő ülésig.<sup>21</sup> Itt van tehát a tárnokszéki jegyzőkönyv (s egyben a tárnokszéki levéltár) létrejöttének kiindulópontja. Buda kijelölése a tárnokszéki jegyzőkönyv őrzőhelyéül természetes következménye volt annak, hogy Budán voltak a tárnokszéki ülések; így önként adódott az a gondolat, hogy egyik üléstől a másikig Buda városa — amely egyébként is a legelőkelőbb volt a hét város között — viselje gondját a könyvnek.

Hogy az 1479. évi statutumok milyen mértékben valósultak meg a gyakorlatban, csak részben állapítható meg a fennmaradt adatokból. Azt tudjuk, hogy Mátyás király életében valóban majd minden évben tartottak tárnokszéki ülést (1481, 1483, 1484, 1486, 1487, 1488, 1489, 1490); Mátyás halála után azonban már csak nagyobb időközökben. A mohácsi vész utáni nehéz időkben a tárnoki szék rendes működése úgyszólván lehetetlenné vált. Ferdinándnak is, Zápolyai Jánosnak is volt tárnokmestere s mindegyik a maga királyához való pártolásra igyekezett rábírní a városokat. 1528 után jó ideig semmi nyoma nincs annak, hogy tárnokszéki ülést tartottak volna.<sup>22</sup> 1541-ben török uralom alá került Buda és Pest és ezzel hosszú időre — csaknem két évszázadra — kiestek a tárnoki városok további közös fejlődéséből. János király halála után, a kettős királyság megszűntével a megmaradt hat tárnoki város — Kassa, Pozsony, Nagyszombat, Sopron, Eperjes és Bártfa — részvételével ismét megindult a tárnokszék működése,<sup>23</sup> és a tárnoki városok igyekeztek pótolni azokat a veszteségeket, amelyek a tárnokszékekkel kapcsolatban Buda elfoglalása következtében érték őket. 1559-ben új tárnokszéki jegyzőkönyvet kezdtek vezetni — az első ugyanis Buda elestekor elveszett s ebbe az új könyvbe belefoglalták csaknem az összes XV. és XVI. században keletkezett tárnoki statutumot is, mint egy „a hajótörésből megmentett maradványokként, ahogyan az új jegyzőkönyv bevezetésében írják.<sup>24</sup> Később — az 1577-ben tárnoki várossá lett Szakolcával együtt — sikerült elérniük azt is, hogy II. Rudolf 1602-ben 38 cikkelyben megerősítse a neki bemutatott régi tárnoki artikulusokat és 3 újabb cikkellyel kiegészítse azokat.

Buda városának a tárnokszéken elfoglalt kiváltságos helyzetét részben Kassa, részben Pozsony örökölte. A tárnoki városok rangsorában ugyanis a korábban második Kassa lett az első; a tárnokszék üléseit viszont Pozsonyban tartották. A tárnokszéki ülések helyének megváltozását már 1596-ban beiktatták a Zrínyi György gróf tárnokmestersége alatt hozott tárnoki cikkelyekbe, kimondván, hogy „a Buda elvesztése után kialakult szokás szerint addig, amíg

<sup>21</sup> Uo. 10—11. l. Szó szerint: „... statutum est, quod unus Liber Judicialis ordinatur. Ad quem librum praesens institutio, necnon et omnes Sententiae in ipsa sede domini Magistri Tavernicorum prolatae inseri debeant. Et tandem omnibus causis in eodem termino constitutis terminatis, Liber iste sub sigillo praedictorum Civitatis in conservatorio dictae Civitatis Budensis usque ad sequentem diem seu terminum, debeat semper conservari.”

<sup>22</sup> Ifj. Szentpétery i. m. 43—44. l.

<sup>23</sup> Uo. 44. l.

<sup>24</sup> Hajótörésen az első tárnokszéki jegyzőkönyvnek, meg Budának, a fővárosnak és a tárnoki bíraskodás székhelyének elvesztését értették. Mint ahogyan a jelenleg I. számot viselő, de valójában a második, 1559-ben megkezdett tárnokszéki jegyzőkönyv bevezetésében írják: „Quamobrem etsi primum illum codicem legum Tavernicalium, una cum Metropoli, et prima sede Judicii nostri Buda, infeliciter amisimus, et triste naufragium fecimus, tamen ex fracta nave, quantum a Nobis memoriae beneficio fieri potuit, tabulas quasdam colligendo, in hunc novum codicem reliquias et fragmenta pristini Juris collegimus summo consensu et communi suffragio, iuxta cuius codicis tenorem ac Regulam et Nosipsi et posterii nostri iudicium sapientissime et gravissime constitutum administrare facilius possent.” Orsz. Levéltár, Tárnoki lt. Prot. sed. tav. I. kötet 6. l.



Isten segítségével Budát vissza nem szerzik és békésebb idők nem jönnek", Pozsonyban kell tartani a tárnokszéket.<sup>25</sup> A székhely változásával együtt járt a tárnoki levéltár őrzőhelyének megváltozása is; írásos adatunk azonban csak 1611 körül van erről. Ugyanis a Pozsony, Nagyszombat és Sopron városának küldöttei által az uralkodónak és a nádornak előterjesztett pontok között a 16. a következőket mondja: Ami a tárnoki levéltárat illeti, erről az határozattal, hogy négy kulcsa legyen, amelyek közül egyik a tárnokmesternél, a második az altárnokmesternél, a harmadik Pozsony városánál, a negyedik Nagyszombat városánál őriztessék.<sup>26</sup> A tárnoki jegyzőkönyv több XVII—XVIII. századi bejegyzésének szövegéből azután kitűnik, hogy a tárnoki levéltárat (conseruatorium thavernicale) magában foglaló ládát a pozsonyi városházán tartották s a tárnokszéki ülések alkalmával rendszerint átvitték az ülés helyére, a pozsonyi Zöld Házba.<sup>27</sup> A bejegyzésekből az is kiviláglik, hogy a láda kinyitására, illetve az ülésszak végeztével lezárására használt kulcs egyik példányát Pozsony városa, másik példányát Nagyszombat városa őrizte.<sup>28</sup> Arra azonban nincs adat a tárnokszéki jegyzőkönyvben, hogy a tárnokmesternek és az altárnokmesternek is lett volna kulcsa a ládához.

A törökök kiűzése után természetesen nyomban felvetődött az a gondolat, hogy Buda és Pest ismét foglalja el helyét a tárnoki városok sorában, Buda felszabadulása után először 1695-re tűztek ki tárnokszéki ülést Pozsonyba; erre Erdődy György gróf tárnokmester Buda és Pest küldötteit is meghívta a szokásos módon. A kamarai adminisztráció gyámkodása alatt álló két város nem mert önállóan dönteni a kérdésben s megkérdezte a kamarai igazgatóságot, hogy megjelenjék-e a tárnokszéken; sőt Buda város tanácsa — amelyet előző évben a pallosjog körül kiobbant vitában az adminisztráció engedelmességre szorított — a város anyagi nehézségeire hivatkozva (a követküldés ugyanis eléggé költséges volt) szinte maga sugallta az elutasítást. A kamarai adminisztráció elutasító válasza után Pest városa a tárnokmesterhez fordult védelemért; de beadványa elkésett s a tárnokszéken nem került szóba a két város visszavételének ügye.<sup>29</sup>

A következő, 1702. január 26-ára kitűzött tárnokszéki ülésre Erdődy György tárnokmester ismét meghívót küldött Budának is, Pestnek is. Buda városa most már felismerte a kérdés jelentőségét: a kamarai adminisztrációnak azt írta, hogy jogai védelmében szükségesnek látja a megjelenést; a tárnokmesternek pedig azt, hogy bár most nincs módjában megjelenie — hiszen kamarai hatóságnak van alárendelve — minden vágya „az ország kebelébe” való visszahelyezése,

<sup>25</sup> Uo. 17. l. a No. 5. alatt feljegyzett artikulusok 1. pontjában: „Ez parte celebrationis Sedis Thavernicalis, quo tempore et loco deinceps ista sedes celebrari debeat: Videlicet ut secundum veterem consuetudinem hactenus post amissam Budam usitatum, donec Divina ope Buda recuperabitur, et usque pacatiora tempora, dicta Sedes hic Posonii celebretur.”

<sup>26</sup> Budapest Főváros Levéltára, Buda v. lt. Misc. ant. 581. sz., a királynak és a nádornak Pozsony, Nagyszombat és Sopron küldöttei által előterjesztendő pontok közül a 16-ikban.

<sup>27</sup> Így történt ez 1681-ben (Orsz. Levéltár, Tárnoki lt. Prot. sed. tav. i. kötet 436/4, 436/5, 436/7 l.), 1695-ben (uo. 441. l.), 1702-ben (uo. 442. l. és Acta tav. Fasc. E. Fasc. 1., ill. 13.), 1722-ben (Prot. sed. tav. I. kötet 469—470. l.).

<sup>28</sup> Például 1681-ben ez áll a tárnokszéki jegyzőkönyvben: „Dominis autem Posoniensibus... cista... restituitur et commendatur, Clavibus (ut antecedenter) una apud Posoniensem altera penes Tyrnaviensem Regias Liberasque Civitates permanentibus”. Orsz. Levéltár, Tárnoki lt. Prot. sed. tav. I. kötet 436/7. l.

<sup>29</sup> Bónis György: Buda és Pest bírósági gyakorlata a török kiűzése után 1686—1708. Budapest, 1962, 23. l.

Rudolf királynak a tárnoki cikkelyeket megerősítő 1602 augusztus 13-án kiadott kiváltságlevele hátlapja, a tárnoki városok levéltárában kapott "No. 1." jelzettel. (Budapest Főváros Levéltára, Buda v. lt. A tárnoki városok levéltárának maradványa No. 1.)

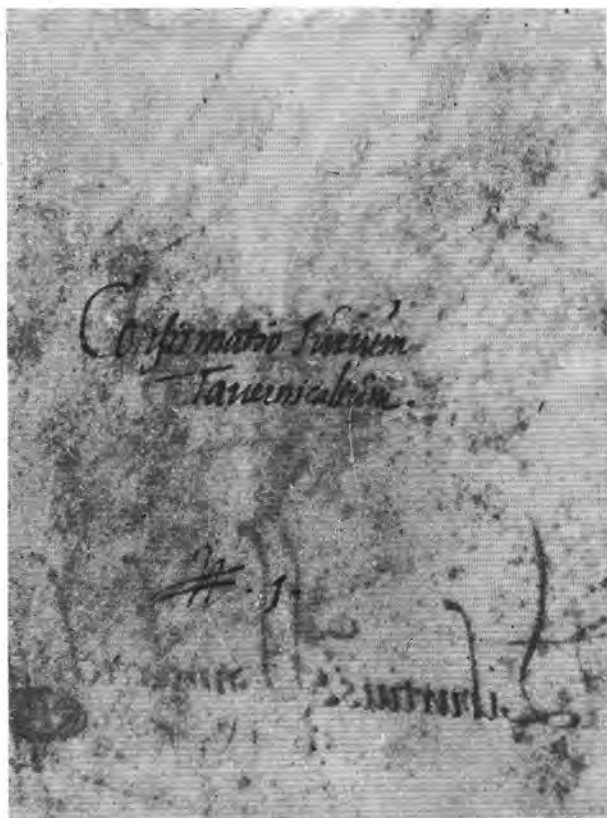

befogadása. Ez volt egyik célja a szabad királyi városi kiváltságok újra megszerzéséért folyó tárgyalásainak is.<sup>30</sup> A tárnoki városok pedig a tárnokszék január 27-i ülésén azt a határozatot hozták, hogy a tárnokmester járjon közbe a királynál Budának és Pestnek a tárnoki városok közé való visszavétele ügyében.<sup>31</sup> A következő évben, 1703-ban Buda és Pest ismét meghívólevelet kapott a tárnokmestertől. Megint a kamarai adminisztrációhoz fordultak, az pedig elzárkózott a városok kérésének teljesítése elől. A két város ekkor Bécsben tárgyaló szindikusait megbízta, hogy tegyenek panaszt a kamarai adminisztráció ellen a tárnoki széken és kérjék Buda és Pest tárnokszékbe való visszavételét a régi jog helyreállításának címén.<sup>32</sup> Így Buda és Pest küldöttei beadványt nyújtottak be a tárnokszéken. E beadványban sérelmesnek minősítették, hogy a budai kamarai adminisztráció eltiltja a két várost a tárnokszéken való megjelenéstől s egyéb zaklatásokkal, igazságtalanságokkal terheli őket és a tárnoki jog 17. és 18. cikkelyére hivatkozva a tárnokmester segítségét kérték.<sup>33</sup> Erdődy tárnokmester ekkor az uralkodóhoz fordult a két város részvételének akadályozása és a „negyedik rendre” sérelmes megterhelése miatt.

<sup>30</sup> Uo. 30. l.

<sup>31</sup> Orsz. Levéltár, Tárnoki lt. Acta tav. Fasc. E, Fasc. 13. 1702. év.

<sup>32</sup> Bónis i. m. 31. l.

<sup>33</sup> Orsz. Levéltár, Tárnoki lt. Prot. sed. tav. I. kötet 454. l.



Végül is — főként a két város jelentős anyagi áldozatának, meg a Rákóczi-szabadságharc hatásának eredményeként — 1703. október 23-án mindkét város visszakapta a szabad királyi városi rangot. A kamarai adminisztráció még ekkor is megkísérelte meggátolni a kiváltságlevélben biztosított jogok gyakorlati megvalósítását, Eleonóra királyné 1711. augusztus 28-i privilégiumlevele azonban végleg a városok javára döntötte el a kérdést.<sup>34</sup>

Ezek után már semmi elvi akadály nem volt annak, hogy Buda és Pest ismét bekapcsolódjék a tárnokszéki bíraskodásba; a gyakorlati végrehajtás azonban a következő tárnokszéki ülésen, 1722-ben mégis némi zökkenőkkel járt. Mint a tárnokszéki jegyzőkönyvben olvassuk, 1722. június 15-én Pozsonyban a tárnokszék ülésén megjelentek Buda és Pest küldöttei és kérték a bebocsátásukat. A tárnoki városok<sup>35</sup> erre hajlandók is voltak, de azt kívánták, hogy Buda és Pest bizonyos összeget fizessen a tárnokszéknek, amint ez szokásos, ha valamely város a tárnokszéki városok sorába kerül.<sup>36</sup> Indoklásul felhozták, hogy Buda és Pest város polgárai a városok elfoglalása óta nem vettek részt a tárnokszéken, a többi tárnoki város viszont „nagy fáradtsággal és költséggel megszerezte és megerősítette a régi tárnoki kiváltságokat és cikkelyeket”, sőt újakat is elnyert, amint ezt a tárnoki ládában vagy levéltárban elhelyezett kiváltságlevelek tanúsítják.<sup>37</sup> Buda és Pest küldötteinek kérésükre meg is mutatták a tárnokszéki protocollumot (nyilván a XVII. században tárnoki várossá lett városok felvételével kapcsolatos bejegyzéseket) s ebből látták, hogy semmi szokatlant nem kívánnak tőlük. Ők azonban nem akartak alkalmazkodni a szokásokhoz, ezért elbocsátották őket.<sup>38</sup> Valójában itt nemcsak a pénzről volt szó: a két város régi jogainak elismerését kívánta és mindenképpen el akarta kérni azt, hogy visszavételüknek olyan látszata legyen, mintha új felvétel volna. Ezért, bár Buda, Pest és a hasonló helyzetben levő, szintén felvételét kérő Szeged város küldöttei június 25-én a pozsonyi városházán letették a kért 300, 200, illetve 150 Ft-ot,<sup>39</sup> csak úgy voltak hajlandók teljesíteni a tárnoki városok többi feltételeit (eskütétel, a kiváltságlevél kivonatának bemutatása), ha e városoknak az ülésen azt a helyet adják meg, amely őket régtől fogva megillette és a régi jog alapján (iure postliminii) megilleti; továbbá ha az újrafelvételi jegyzőkönyvbe történő bevezetésekor nem tesznek említést jótétményről, új felvételtől és arról, hogy mintegy az újrafelvételért teljesítik a feltételeket s egyáltalán semmilyen módon nem vonják kétségbe régi jogaikat.<sup>40</sup> Ezek után végül az 1722. június 26-i ülésen visszavették Buda, Pest és Szeged városát a tárnoki városok sorába és feleskették őket. Buda város részéről az esküt Kepler Gáspár Rüdiger bíró és Roth János jegyző tette le. Az eskütétel után a régi jog alapján a budaiaknak az első, a pestieknek a második ülés-helyet jelölték ki, figyelmen kívül hagyva Kassa város küldötteinek ellentmondását. (Eddig ugyanis Buda és Pest kiválásától kezdve Kassa volt az első az ülésrendben s ezért sérelmesnek tartotta, hogy a harmadik helyre szorult vissza). A visszavett városok állásfoglalására jellemző, hogy küldötteik szükséges-

<sup>34</sup> Bónis i. m. 31. l.

<sup>35</sup> Kassa, Pozsony, Nagyszombat, Sopron, Bártfa, Eperjes és Szokolca városán kívül ekkor már Modor, Korpona, Kőszeg, Kismarton, Debrecen, Zágráb, Szatmárnémeti és Komárom is tárnoki város volt.

<sup>36</sup> Orsz. Levéltár, Tárnoki lt. Prot. sed. tav. I. kötet 467. l.

<sup>37</sup> Uo. 470. l. és Budapest Főváros Levéltára, Buda v. lvt. Misc. ant. 581. sz. 1722. év.

<sup>38</sup> Orsz. Levéltár, Tárnoki lt. Prot. sed. tav. I. kötet 467. l.

<sup>39</sup> Uo. 472. l.

<sup>40</sup> Budapest Főváros Levéltára, Buda v. lvt. Misc. ant. 581. sz. 1722. jún. 26.

1971

CODEX AUTHENTICVS  
IVRIS TAVERNICALIS

STATVTARII COMMVNIS

COMPLECTENS MÓNVMENTA VETERA ET  
RECENTIORA PARTIM ANTEA VVLGATA,  
PARTIM HÁCTENVS INEBITA

VSPICIIS

EXCELLENTÍSSIMI, ET ILLVSTRÍSSIMI

DOMINI COMITIS

IOSEPHI BRUNSVIK

DE KOROMPA,

TAVERNICORVM REGALIVM

PER HVNGARIAM MAGISTRI etc.

A C

INCLYTAE SEDIS TAVERNICALIS.

EDITVS INDVSTRIA

MARTINI GEORGII KOVACHICH

SENQVICIENSIS.

B V D A E.

TYPVS REGIAE VNIVERSITATIS PESTANAE.

1 8 0 3.



Kovachich Márton György „Codex authenticus iuris tavernicalis” c. könyvének címlapja.

nek látták eljárásuk igazolását s ezért a tárnokszék jegyzőjével, Trimmel Mátyással külön bizonyáglevelet állítottak ki, amelyben az igazolja, hogy a küldötteket csak akkor bocsátották be, amikor „eleget tettek a tárnokszék szokásának”, azaz letették a reinkorporáció esetére előírt esküt, bemutatták kiváltságaiknak a tárnoki iratok közé helyezendő kivonatát és lefizették a kért összegeket.<sup>41</sup> A befizetett pénzt egyébként a „szék ládájában” helyezték el.<sup>42</sup>

Buda tehát a tárnoki városok sorában elfoglalt kiváltságos helyzetének három összetevője közül az egyiket: első helyét az ülésrendben ismét elnyerte. Nem feledkezett meg azonban a másik kettőről sem s annak visszaszerzését is azonnal megkísérelte az 1722. évi tárgyalások során. A város országgyűlési követei számára készített hosszú utasítás 2. pontjában meghagyta a követeknek, hogy hívják fel a tárnokmester figyelmét Buda városának a tárnokszéki ülés helyszínével kapcsolatos előjogára, munkálkodjanak azon, hogy újra minden évben, mégpedig Budán tartsák a tárnokszéket és hogy a tárnokszéki jegyzőkönyvet Pozsony városa adja át Buda város levéltárának. Hozzáteszik, hogy ez nehézségekbe fog ugyan ütközni, de végülis a tárnoki jog 31. cikkulusa alapján eredményt kell elérni, hiszen a tárnokmester már gyakran „kegyes vígasztalást” nyújtott ebben az ügyben.<sup>43</sup> A követek az utasításnak megfelelően jártak el s kifejezték, hogy megbízóik méltányosnak tartanak, ha a tárnokszéki jegyzőkönyvet végre visszahoznák a régi helyére, átadván Buda városának, hogy a levéltárban „biztosan és illően” megőrizze. Az is helyes lenne, ha a tárnokszéket — úgy mint régen — ezután is minden évben Budán tartanák, hiszen Isten kegyelmével megszűnt az az ok (tudniillik a török hódítás), ami miatt egykor Pozsonyba helyezték át a tárnokszéket. Mindez nemcsak igazságos, hanem egyenesen elő van írva a tárnokjogi cikulusokban — érveltek a város követei.<sup>44</sup>

Ebben a két kérdésben azonban egyelőre nem ért el eredményt a város. De nem adta fel igényeit és ahányszor csak alkalom adódott, mindig újra szöbáhozta a dolgot. Így amikor megkapta Csáky Zsigmond gróf tárnokmester meghívólevelét az 1725 szeptemberében Pesten tartandó tárnokszékre, válaszlevelében az ülés helyét illetően a tárnoki jog 1. és 31. cikkelyére emlékeztette a tárnokmestert<sup>45</sup> s egyben a tárnoki jog 2. cikkulusának értelmében kérte, hogy a tárnokszéki jegyzőkönyvet, mint szükséges rekvizitumot az ülés előtt hozzák át Pozsonyból és adják át Buda városának.<sup>46</sup> A tárnokszéket mégis Pesten tartották meg, és a tárnokszéki jegyzőkönyvet is a pesti városházán helyezték el az ülés megnyitásáig.<sup>47</sup>

Az 1725 után tartott második tárnokszéki ülésen, 1733-ban végre azután sikerült dűlőre vinniük a budai követeknek a tárnoki conservatorium ügyét.

<sup>41</sup> Uo. 1722. aug. 23.

<sup>42</sup> Orsz. Levéltár, Prot. sed. tav. I. kötet 472. l.

<sup>43</sup> Budapest Főváros Levéltára, Buda v. lvt. Tisztújítási iratok 1722. máj. 28.

<sup>44</sup> Budapest Főváros Levéltára, Buda v. lvt. Misc. ant. 581. sz. 1722. év.

<sup>45</sup> A Rudolf 1602. évi kiváltságlevelében megerősített Laki Thuz-féle cikkelyek közül az 1. előírja, hogy a hét város törvényszéke minden évben Budán üljön össze; az 1596. évi cikkelyek közül pedig az első, amely a Rudolf-féle kiváltságlevelben a 31. számot kapta, azt mondja ki, hogy Pozsonyban tartják az üléseket, amíg Budát vissza nem szerzik.

<sup>46</sup> A Laki Thuz-féle 2. cikkelyre céloz itt Buda városa; ez írta elő a tárnokszéki jegyzőkönyv vezetését és egyik ülészaktól a másikig Buda város levéltárában való megőrzését. Buda városának a tárnokmesterhez intézett levelét l. Budapest Főváros Levéltára, Buda v. lt. Misc. ant. 581. sz. 1725. aug. 4.

<sup>47</sup> Orsz. Levéltár, Tárnoki lt. Prot. sed. tav. I. kötet 494. l.

# Amplissime Magistratus!

Domini Fautores Gratosissimi, singulariter Colendissimi

Qualem nouam Collectionem sub titulo: *Codex authenticus Iuris Tauernicalis Statutarii communis* adornauerim, et sub Auspiciis I. Sedis Tauernicalis, praetitulatis Dominationibus vestris honorifice dedicatam, propriis sumtibus recenter imprimi curauerim, ex adnexis isthic Exemplaribus, quorum vno Amplissimo Magistratui pro Archiuo Ciuitatis, et perpetua meae obseruantiae memoria, altero ac tertio Spectabilibus ac Generosis Dominis Primario Iudici, et Consuli Civitatis, in tesseram existimationis humillime gratificor, uberius perspicere dignabuntur.

Quod hoc opere ordiar, non concludam limites studii mei, ad exornandas liberas, regias, & montanas Ciuitates, quas veluti Sedes industriae, et politioris culturae nationalis, omni attentione dignas esse reputo, jam pridem conuersi, luculenter patebit ex tenoribus Dedicacionis meae.

Ceterum, quoniam, vti iam superius attigi, conatibus huiusmodi literariis, pro commodo et decore patriae susceptis, compluribus iam etiam defunctis, exhaustis licet propriis facultatibus, hunc quoque Codicem, arduo sane hoc tempore, meis sumtibus imprimi curauim, magis tenui, quam mediocri sorte fretus, continuandorum etiam reliquorum Operum causa optare debeo, vt vel sine foenore expensas recipiam, si quid ad promouendam exemplarium Codicis celeriore diuentionem vulgatio eius notitia adferre potuerit, aut secus, via quaequam patuerit, qua mihi Amplissimus Magistratus benevolentiam, et fauores suos in auxilium gratiose exhibere dignaretur, deinceps etiam non ingratum, quin potius ad seruitia, quae praesentibus humillime offero, alacrem, atque promptum experietur, qui omni cum veneratione iugiter deuotus maneo

Amplissimi Magistratus

Budae in Museo Instituti mei  
Historico Diplomatici 15  
Iunii 1803.

Humillimus Seruus et Cultor  
*Martini* Georgius Kovachich *1803*  
Sengquienensis, AA. LL. et Philos. Doctor  
II. Comitatum Zempliniensis, Pest, Pilis  
et Solth Tabulae Iudiciariae Assessor, Ar-  
chiui Exc. Regiae Camerae Hungarico  
Aulicae Registrans.

Kovachich Márton Györgynek a városokhoz intézett, a „Codeex authenticus”-t ajánló körlevele első és utolsó sorai. (Budapest Főváros Levéltára, Buda v. lt. Corr. mag 1042/1803.)

A december 15-i ülésen ugyanis a tárnokmester parancsára a szék színe előtt kinyitották és felülvizsgálták a tárnokszéki jegyzőkönyvet, amelyet addig „bizonyos okokból” az altárnokmester, Sigray János báró őrzött a „szokott pecsétek” alatt. Ez alkalommal a pozsonyi küldött, Malik Kristóf kijelentette, hogy bár Buda elvesztésétől kezdve Pozsonyban őrizték a tárnokszéki jegyzőkönyvet és conservatoriumot, Pozsony beleegyezik abba, hogy ezután bárhol őrizzék, ahol a szék kívánja. Ezt a nyilatkozatot hallva a budai küldöttek másnap azt kérték Csáky Zsigmond gróf tárnokmester és a szék színe előtt, hogy a conservatorium a régi idők mintájára Budán őriztessék, mivel Buda városa Isten kegyelméből már szerencsésebb helyzetbe került. Kérésüket teljesítették, beleegyeztek abba, hogy Budán őrizzék a ládát és a pozsonyi küldöttek átadták a láda kulcsát a budai küldötteknek, a tárnokszéki jegyzőkönyvet viszont Pigéthy József tárnokszéki jegyzőre bízta, hogy a szükséges bejegyzéseket tegye meg benne.<sup>48</sup>

Buda városának tanácsa rendkívül nagyra értékelte a kedvező döntést. Amint a december 20-i tanácsülésen Mayerberg Kristóf Károly tanácsos — aki Sailler Józseffel együtt Buda küldötte volt az 1733. évi tárnokszéki ülésen — bejelentette a tárnokmester elhatározását s átadta a levéltár kulcsát, azonnal megtették a láda átszállításához szükséges intézkedéseket. Az aktus ünnepélyessé tételére „tractamentum” adását határozták el a kísérő küldött urak számára, mivel — mint mondták — a levéltár átadása a városnak nagy becsületére válik.

Az átszállítás 1733. december 21-én történt meg. Négy tanácsost küldtek Pestre, négy kocsin; ezek Csáky tárnokmesternél kiszállva ismételten köszönetet mondtak neki azért, hogy kegyes közbelépésére 200 év eltelte után ismét kitüntették Buda városát a conservatorium őrzésével. Ezután a pesti városházára mentek, onnan lehozták a levéltárat, négylovas hintóra helyezték s a négy budai tanácsos, valamint két pesti tanácsos kíséretében a hídhoz hajtottak. Az odaérkezéskor a levéltárat trombita és dobszó fogadta s ez megisméltődött, mikor a budai városházához értek. Itt az összesereglett nép előtt a tanácssterembe vitték a levéltárat, ahol a polgármester várta a külső tanács tagjaival és két soproni tanácsossal együtt.<sup>49</sup>

Tehát 11 évvel a tárnoki városok sorába való visszavétele és régi első helyének visszaszerzése után Buda visszakapta a nevezetes tárnoki ládát, a hozzá tartozó kulccsal együtt. (A tárnoki láda kulcsának második példányát pedig — amelyet azelőtt Nagyszombat városa őrzött — 1747-ben átadták Pest városának, hogy szükség esetén kéznél legyen.<sup>50</sup>) S most már nem kellett arra sem sokáig várnia, hogy ismét Buda legyen a tárnokszéki ülés színhelye. Eszterházy Ferenc gróf tárnokmester „eleget akarván tenni a tárnoki törvénynek és vissza óhajtván adni Buda városának régi díszét”, 1748. augusztus 21-re Buda városába hívta össze a tárnokszék ülését, abba a városba, amely „régie időkben a keresztyén név ellenségének, a törököknek a kezébe esvén sokáig azok azok hatalmában volt, végül mivel Isten megsegítette a győztes császári királyi seregeket, ismét a keresztyének kezébe került s azóta nem tartottak benne tárnokszéket”.<sup>51</sup> Így több mint 200 év után első ízben újra tartottak Budán tárnokszéki ülést, mégpedig a Vízivárosban, a Három nyúlhoz címzett

<sup>48</sup> Uo. 545. l.

<sup>49</sup> Budapest Főváros Levéltára, Buda v. lt. Tanácsülési jegyzőkönyvek 1733. évi kötetének 409—411. l. 1733. dec. 20-i, ill. dec. 23-i bejegyzés.

<sup>50</sup> Orsz. Levéltár, Tárnoki lt. Prot. sed. tav. I. kötet 640. l.

<sup>51</sup> Uo. 649. l.



Pro Excellentissimo ac Illustrissimo Domino Domino Comes  
 Franciscus Eszterházy, de Galantha, Perpetuus in Rakno,  
 Arcium & Dominionum Compthe, Papa, Pappes, Deveszer, &  
 Ugod actualis & hereditarius Dominus, & Johis Dorsodiensis  
 Supremus Comes, Generalis Equitatus, & Casares Regie Ma-  
 gistratus Intimus, & Ecclesie Consilij Regie Decretorum Hun-  
 garici Consiliarius, Camerarius, Excelsa Tabula Vestem Ma-  
 gistratus Effector, Tavernicorum Regalium per Hungariam Ma-  
 gister, nec non Partium Es-Danubiandarum in Hungaria  
 Commendans Generalis [p. tit.] Conservatorum Privilegio-  
 rum et Actuum Tavernicalium, ad Liberas ac Regias Ma-  
 gistratus Jurisdictioni Tavernicali Subjectas spectans, et penes se  
 ram Regiam Citem Budensem affervari solitam, ad altit-  
 titulatum suam Excellentiam, pro revisione Actuum &  
 Documentorum in eodem repositorum, Pestinum die 19.  
 Mensis & anni infrascriptorum, cum una clave ad idem  
 pertinente depositatum, cum universis Privilegiis  
 feris, alijsq. literalibus Documentis & Actis, in eodem Conser-  
 vatorio repositis et habitis, ac per me infrascriptum registra-  
 tis, item & attacham Clavim unam, ad mentionatum Conser-  
 vatorium pertinentem, et penes antelatum Citem Budensem  
 affervari ac conservari solitam, Die, Mense, et anno infra-  
 scriptis, mihi, pro ad locum illum, in pro penes prae-  
 dictam Citem Budensem affervari solet, deferendo, ac repor-  
 tando, rite, et effectivè iterum resignaverit, restituerit,  
 ac tradiderit, presentibus recognosco, de suprad. p. v. v. v.  
 Actum Pestini die 26. Mensis Septembris Anno Domini 1746.

Ferdinandus Miller  
 Libere Citem Budensem  
 Fiscalis, per Regnum  
 Hungariae, notarius  
 Advocatus.

Miller Ferdinándnak, Buda város jegyzőjének 1746 szept. 26-án kelt elismervénye arról, hogy Eszterházy Ferenc gróf tárnokmester visszaadta neki a tárnoki városok levéltárát, amelyet 1746 szept. 19-én kölcsönvett. (Magyar Országos Levéltár, Tárnoki lt., vegyes iratok.)

házban.<sup>52</sup> Az első ülésen az altárnokmester, Barinyai László helytartótanácsi tanácsos külön köszönetet mondott Eszterházy Ferenc tárnokmesternek azért, hogy Budára, a cikkelyekben meghatározott ülés helyre hívta össze a tárnokszéket.<sup>53</sup> Bár ezzel a jég megtört, a következő években megint Pozsonyban tartották a tárnokszék üléseit<sup>54</sup> és csak 1760-ban hívta össze ismét Budára az ülést az

<sup>52</sup> Uo. 650. l.

<sup>53</sup> Uo. 650. l.

<sup>54</sup> Pozsonyban volt a tárnokszék ülése 1749-ben, 1750-ben, 1751-ben, 1752-ben, 1753-ban Uo. 683, 703, 719, 733, 751. l.

előző év végén kinevezett Batthyány Ádám gróf tárnokmester „helyreállítván a tárnoki jog 1. cikkelyét és visszahelyezvén Buda városát régi előjogaiba”<sup>55</sup> Végül is 1770. március 23-án Mária Terézia elrendelte, hogy a jövőben Budán kell tartani a tárnokszéki üléseket, tekintettel arra, hogy ez a városok nagyobb kényelmére fog szolgálni és egyébként a tárnoki jog is ezt írja elő.<sup>56</sup> Ettől az időponttól kezdve azután rendszeresen Budán tartották a tárnokszéki üléseket egészen 1849-ig, amikor a főtörvényszékekkel együtt a tárnoki széket is megszüntették.<sup>57</sup>

Vagyis Buda városának az 1686. évi felszabadítástól eltelt hat évtized alatt a szabad királyi városi kiváltságok mellett a tárnoki városok között korábban élvezett kiváltságos helyzetét is teljes mértékben sikerült visszazereznie. Bár mindezt a török hódoltság előtti századokra visszanyúló jogalapja volt, nyilvánvaló, hogy e kiváltságos helyzet viszonylag könnyű, a tárnoki városok részéről ellenállásba alig ütköző helyreállításában Buda gyors fejlődésének, népessége növekedésének is döntő szerepe volt. Nem véletlen az sem, hogy a tárnokszék üléseinek Budán való rendszeres tartása arra az időre esik, amikor Buda fővárosi jellegét a kormányzások, bíróságok ide helyezésével véglegesen visszanyeri, a szomszédos Pest pedig az ország gazdasági életének központjává lesz.

Budának a tárnokszékhez fűződő előjogaival kapcsolatban érdemes bővebben foglalkoznunk magával a tárnoki ládával, illetve a benne őrzött levéltárral. A tárnoki városok közös levéltárának magja, kiindulópontja — mint láttuk — a tárnokszéki jegyzőkönyv volt, amelyet a Laki Thurz-féle 1479. évi cikkelyek előírása alapján kezdtek vezetni s amelyet Buda város levéltárában őriztek. Mivel ez a jegyzőkönyv Buda eleste következtében elveszett, 1559-ben új jegyzőkönyvet kezdtek vezetni a megmaradt tárnoki városok. Ezt az új jegyzőkönyvet Pozsony városa őrizte a tárnoki ládában a pozsonyi városházán s onnan vitték át az ülésekre, amelyeket ekkor Pozsonyban tartottak. A tárnokszéki jegyzőkönyvet a Laki Thurz-féle rendelkezéseknek megfelelően, minden egyes ülés után összekötötték, lepecsételték a városok pecsétjével és úgy őrizték a következő ülésig, ahol ismét felnyitották, hogy az ülés lefolyását, az ott letárgyalt perek tartalmát és a perekben hozott ítéleteket megőrökíthessék benne. Erről az eljárásról tanúskodik Rudolf király tárnoki cikkelyeket megerősítő 1602. augusztus 13-i kiváltságlevelének bevezetése, amelyben a tárnokszéki jegyzőkönyv bemutatásáról szóló,<sup>58</sup> valamint magának a tárnokszéki jegyzőkönyvnek több bejegyzése is.<sup>59</sup>

<sup>55</sup> Miller János Ferdinándnak, Buda város jegyzőjének örvendező szavai „Epitome vicissitudinum et rerum memorabilium de libera regia, ac metropolitana urbe Budensi” című 1760-ban Budán megjelent könyvének 195—196. lapján.

<sup>56</sup> Veres Miklós: A tárnoki hatóság és a tárnoki szék 1526—1849. Budapest, 1968. 36. l. Orsz. Levéltár, Tárnoki lt. Acta tav. Fasc. A 16, 48 a.

<sup>57</sup> 1772-ben szintén a Három nyúl-házban (a Fő utca 68. sz. ház helyén állott), 1781-ben a vizivárosi Fehér Kereszt (Batthyány tér 4.) fogadóban, 1785-ben és attól kezdve mindig a városházán volt az ülés. Időnként azonban volt tárnokszéki ülés Pozsonyban, pl. 1783, 1784, 1833, 1840 — és Pesten is — 1792, 1793, 1794, 1795 —. Veres Miklós i. m. 40. l.

<sup>58</sup> Budapest Főváros Levéltára, Buda v. lt. A tárnoki városok levéltárának maradványa No. 1. (Ugyanezt nyomtatásban l. Kovachich, Martinus Georgius: Codex authenticus iuris tavernicalis, Buda, 1809. 27. l.)

<sup>59</sup> Így 1681-ben az ülészek kezdetén, július 17-én ezt írják: „Liber seu Prothocollum Thavernicale filo ligatum et sex sigillis, duodecim sigillationibus ab utraque facie supra pargameno cera rubra molliori consignatum, apertum extitit.” Orsz. Levéltár, Tárnoki lt. Prot. sed. tav. I. kötet 436/4. l.



A tárnoki ládában a XVII. században már nemcsak a tárnokszéki jegyzőkönyvet őrizték, hanem egyéb iratokat is. Az 1681. évi tárnokszéki ülés alkalmával lajstromozták is ezeket az iratokat s lajstromukat bevezették a tárnokszéki jegyzőkönyvbe. A lajstrom szerint<sup>60</sup> a levéltár a következő iratokat foglalta magában:

1. Rudolfnak a tárnoki jogokat megerősítő oklevele, 1. szám alatt, kettős függőpecséttel díszítve és könyvalakban, pergamenen kiállítva, amelyet 1603. március 20-án mutattak be az ország karainak és rendeinek.

2. Rudolf két 1602. évi kiváltságlevele, amelyek pergamenen pátens formában keltek. Egyik az ország karaihoz és rendeihez, másik az ország rendes bíráihoz szól. Jelzésük: Capsa sub No. 3.

3. A nádori helytartó (Istvánffy Miklós) bizonyosságlevele az előbbi három királyi kiváltságlevélnek az ország színe előtti bemutatásáról „sub Notis No. 8. Capsa No. 3” jezettel.

4. A végrendeletekről szóló cikkely Rudolf-féle megerősítése 1603. augusztus 22-ről.

5. Kőszeg és Kismarton kiváltságainak kivonata.<sup>61</sup>

Levelek (missilisek) és kérvények különféle ügyekben.

Ebből a felsorolásból azt látjuk, hogy a tárnoki levéltár lényegében a tárnokszéki bíráskodást, a tárnoki városok jogait biztosító iratokból állott — maga a tárnokszéki jegyzőkönyv is részben ilyen jellegű volt. A missiliseknek, beadványoknak — vagyis az ügyviteli jellegű iratoknak — a levéltárat létrehozó városok kisebb jelentőséget tulajdonítottak. Sőt ez utóbbiak zöme a hazai gyakorlatnak megfelelően nyilván nem is került a „conservatorium”-ba, hanem a tárnokmesterek, altárnokmesterek személyéhez kapcsolódott, azoknál őriztetett, vagy kallódott el. A tárnoki conservatorium tehát a tárnokszék működésének alapjául szolgáló jogok fennmaradását biztosítani, védeni hivatott, régi értelemben vett levéltár volt, amely a tárnoki városoknak kiváltságos helyzetük megvédésére, fenntartására irányuló állandó törekvésének köszönhette a fennmaradását és gondozását.

A XVII. század utolsó negyedétől kezdve majdnem mindegyik tárnokszéki ülés jegyzőkönyvében találunk olyan bejegyzéseket, amelyek a jogok megőrzése érdekében igen fontosnak tartott conservatorium megbecsüléséről, a vele való törődésről tanúskodnak. Így az 1681-i ülésen elhatározták, hogy a tárnoki városok seniorai közül azok, akiknek elfoglaltsága engedi, nézzék át a tárnoki iratokat és készítsenek a mostaninál jobb mutatót.<sup>62</sup> Az 1695. évi tárnokszéki ülésen a tárnokmester és helyettese, meg a városok küldötteinek egyhangú szavazatával és egyetértésével kimondották, hogy még abban az évben alkalmas időpontban nyissák fel a tárnoki conservatoriumot és a lepecsételt tárnokszéki jegyzőkönyvet, vizsgálják át a többi aktákat, készítsenek kivonatokat a tárnokszéki határozatokból, írják le azokat és adják át a tárnokmesternek abból a célból, hogy a következő tárnokszéki ülésen bemutassák, illetve hogy a városok követei leírják. Mindezt azért határozták el, „hogy a tárnoki jogok megőrzése, gyarapítása érdekében a jövőben latbavethessék a jártasságukat”.<sup>63</sup> Az 1702. évi tárnokszéki ülés első napján mással nem is foglalkoztak, csak a levéltárral és a vele kapcsolatos munkákkal. Nádaszy Mihály

<sup>60</sup> Uo. 436/5. l.

<sup>61</sup> E két várost 1648-ban emelték szabad királyi városi rangra és vették be a tárnoki városok közé.

<sup>62</sup> Orsz. Levéltár, Tárnoki lt. Prot. sed. tav. I. kötet 436/5. l. 1681. júl. 18.

<sup>63</sup> Uo. 440—441. l.

nagyszombati és Jalkóczy István modori városi küldötteket megbízták, hogy hozzák a tárnokszék elébe a pozsonyi városházán őrzött tárnoki ládát. Azok két szolgálóval oda is hozták, de a felnyitása másnapra maradt, mert a pozsonyi küldöttek nem találták a láda kulcsát. (A nagyszombati küldöttek ugyan azonnal odaadták a másik kulcsot, a küldöttek azonban úgy határoztak, hogy a pozsonyiak keressék meg másnapra a Pozsony városára bízott kulcsot.)<sup>64</sup> Paksy János pozsonyi jegyzőt megválasztották tárnokszéki jegyzőnek évi 100 Ft fizetéssel. Az első évre azonban 150 Ft salláriumot szavaztak meg neki, mivel ekkor sok munkája és fáradsága lesz a tárnokszéki határozatok kivonatainak elkészítésével. Először úgy tervezték, hogy a kivonatokat a közeli városok küldötteinek jelenlétében azonnal írják össze, meggondolva azonban, hogy az ilyen munka hosszabb időt igényel és ezzel nagy költséget okozna a városoknak, Paksy János jegyző hűségére bízták valamennyi tárnoki iratot és a ládához való kulcsot is, hogy az említett munkát elvégezhesse.<sup>65</sup> Megbízták Paksyt, hogy amint elkészült a kivonatokkal, minden egyes tárnoki város számára állítsa össze könyv formájában (a városok költségén) és adja át nekik „pro futura directione”.<sup>66</sup>

A következő tárnokszéki ülésen, 1722-ben Csáky Zsigmond gróf tárnokmester parancsára szintén áthozták a pozsonyi városházáról a tárnoki levéltárat<sup>67</sup> és a ládából kivéve a tárnokszéki jegyzőkönyvet, megkeresték benne annak az eskünek a szövegét, amelyet 1626-ban tett le Bende Miklós altárnokmester. Ezt az esküszöveget használták fel most Sigray János altárnokmester feleskésére.<sup>68</sup> Ezen az ülésen a tárnokmester elrendelte, hogy a jövőben „bizonyos tekintetek miatt” ne vigyék be a tárnoki ládát az ülésre, hanem csak a tárnokszéki jegyzőkönyvet vigye oda két tárnokszéki küldött.<sup>69</sup> Az 1725-i ülés jegyzőkönyvében azután azt olvashatjuk, hogy a tárnokszéki jegyzőkönyvet a pozsonyi és nagyszombati tárnokszéki küldöttek elhozták szokott őrzőhelyéről, Pozsonyból Pestre s ott a városházán tartották, amíg az ülésen be nem mutatták, (A könyvet egyébként azért hozták oda, hogy a legutóbbi ülés végzéseit megtekinthessék; erre azonban más ügyek miatt nem került sor.)<sup>70</sup> Az ülés jegyzőkönyvének részletesebben készített fogalmazványából azonban kitűnik, hogy ekkor is az egész tárnoki levéltárat (conservatorium actorum et litteralium instrumentorum i. sedem concernentium) hozták el Pozsonyból és helyezték el ideiglenesen a pesti városházán.<sup>71</sup>

Hogy mit tartalmazott ezidőben a tárnoki levéltár, arról pontos felvilágosítást nyújt 1746-ban készült lajstroma. 1746-ban ugyanis az újonnan kinevezett tárnokmester, Eszterházy Ferenc gróf tanulmányozás céljából kölcsönkérte az akkor már Budán őrzött tárnoki levéltárat s ez alkalommal Miller János Ferdinánd, Buda város jegyzője lajstromba foglalta a benne található iratokat. Összesen 41 tételt tartalmaz a lajstrom.<sup>72</sup> Az első öt tételben feljegyzett iratok azonosak az 1681. évi tárnokszéken lajstrombavett öt oklevéllel: Rudolf 1602.

<sup>64</sup> Orsz. Levéltár, Tárnoki lt. Acta tav. Fasc. E. Fasc. 1. 1702. jan. 26.

<sup>65</sup> Orsz. Levéltár, Tárnoki lt. Prot. sed. tav. I. kötet 442. l.

<sup>66</sup> Orsz. Levéltár, Tárnoki lt. Acta tav. Fasc. E. Fasc. 1.

<sup>67</sup> „cistam seu conservatorium actorum et privilegiorum iuris et sedis Thaver-nicalis”.

<sup>68</sup> Orsz. Levéltár, Tárnoki lt. Prot. sed. tav. I. kötet 469. l.

<sup>69</sup> Uo. 471. l.

<sup>70</sup> Uo. 494. l.

<sup>71</sup> Orsz. Levéltár, Tárnoki lt. Prot. sed. tav. I. kötet 493. l.

<sup>72</sup> Orsz. Levéltár, Tárnoki lt. Acta tav. Fasc. E. Fasc. 14. és Budapest Főváros Levéltára, Buda v. lt. Titkos levéltár No. 39.

évi kiváltságlevelével, meg Istvánffy Miklósnak ezek kihirdetéséről kiállított bizonyosságlevelével. Ez az öt oklevél volt a legféltettebb kincse a tárnoki városoknak, ezek tartalmazták a sokat emlegetett „hajótörésben” elveszett régi artikulusok megerősítését, illetve kiegészítését. Megtaláljuk a lajstromban — a 10. illetve a 8. tételszám alatt — Kőszeg és Kismarton szabad királyi városi kiváltságainak kivonatát, amelyet 1681-ben is említenek; azonkívül az uralkodó 1655-ben kelt két rendeletét, amellyel e két városnak a tárnoki városok sorába való felvételét ajánlja Csáky István gróf tárnokmesterek és a tárnoki városoknak. (A Kőszegre vonatkozó a 9., a Kismartonra vonatkozó a 7. tételszámot viseli.) Ilyen jellegű irat — szabad királyi városi kiváltságlevél kivonata, vagy másolata, meg a tárnoki városok sorába való felvételről szóló irat — több várossal kapcsolatban is található. Ezek: Debrecen (No. 21. a kiváltságlevél másolata, No. 13. a városnak a tárnoki jogok megtartását ígérő levele 1695-ből), Zágráb (No. 12. a tárnokszékre való bebozsítás 1703, No. 23. védelem kérése a tárnokmestertől), Rév-Komárom (No. 17. a kiváltságok kivonata és kérelem a tárnokszékhez való fellebbezés jogáért, No. 18. bizonyosságlevél a kérelem teljesítéséről. No. 24. kérelem a tárnoki városok közé való felvételéért 1703), Buda (No. 20. kiváltságlevél kivonata), Buda, Pest és Szeged együttesen (No. 16. bizonyosságlevél az 1722-ben befizetett pénzről, No. 15. Kassa város tiltakozása Buda és Pest első és második helye ellen, No. 25. Buda és Pest kérelme tizedfizetés alóli mentességért). Az iratok következő csoportját a tárnokszéki határozatokról készült kivonatok alkotják (No. 30, 32, 37, 39); ezeket általában a joggyakorlat megkönnyítésére állították össze. Több tételszám alatt egy-egy tárnokszéki ülés iratait (No. 36.: 1649 és 1655, No. 35.: 1695), illetve jegyzőkönyvét (No. 19.: 1681) találjuk. Missilisek — tárnokmesterek, altárnokmesterek, tárnoki városok levelei — szintén találhatóak a jegyzéken (No. 29, 28, 27); egy-egy tételszám alá több levelet is befoglaltak. Külön tételszám alatt tüntették fel a tárnokszéki jegyző eskümintáját (No. 14.). Végül jónéhány tételszám alatt a tárnokszéken tárgyalt egy-egy konkrét ügyre vonatkozó iratokat soroltak fel (No. 6, 11, 22, 31, 34, 38, 40, 41).

Figyelemreméltó, hogy maga a tárnokszéki jegyzőkönyv nincs rajta a jegyzéken. A jegyzőkönyvet — mint láttuk — 1733-ban Pigéthy József tárnokszéki jegyzőnek adták át, hogy a szükséges bejegyzéseket elvégezze benne. Valószínű, hogy 1733 után már nem is adták át a jegyzőkönyvet Buda városának, hanem ettől kezdve a tárnokmester mellett működő tárnoki hivatal őrizte.<sup>73</sup> Ez az 1559-ben kezdett tárnokszéki jegyzőkönyv 1753-ban betelt s 1756-ban, majd 1776-ban egy-egy újabb jegyzőkönyv kötetet kezdtek vezetni. 1785-ben, mikor a tárnokszék működése II. József rendelkezései következtében megszűnt, mindhárom kötet a tárnokmesterek levéltárában volt, amelyet ekkor a kúriai levéltár vett át. 1791-ben, a tárnokszék visszaállításakor a három tárnokszéki jegyzőkönyv a tárnokmesterek levéltárával együtt ismét a tárnokmesteri hivatalba került.<sup>74</sup> Amikor Kovachich Márton György 1803-ban megjelent munkája, a „Codex authenticus juris thavernicalis” előkészítésén dolgozott, az abban közölt szövegek összeolvasásakor az 1559-től 1753-ig vezetett tárnokszéki jegyzőkönyvet Kövesdy Ferenc, a tárnokszék jegyzője és egyben a tárnoki hivatal titkára mutatta be.<sup>75</sup> A tárnokszéki jegyzőkönyv tehát ekkor is a tárnokmesteri

<sup>73</sup> Veres Miklós i. m. 7. l.

<sup>74</sup> Magyar Országos Levéltár, Tárnoki lt. Repertorium Archivii Tavernicalis c. kötetének bevezetésében írja ezt 1795-ben Limp Ferenc, Majláth József gróf tárnokmester titkára.

<sup>75</sup> Kovachich i. m. Bevezetés.

hivatalban őriztetett. Vagyis az a furcsa helyzet állott elő, hogy a tárnokszéki jegyzőkönyv, amelynek vezetését és Buda város levéltárában való őrzését a Laki Thuz-féle 1. cikkely 1479-ben előírta, s amely így alapja lett a tárnoki városok közös levéltára, a conservatorium tavernicale létrejöttének, a XVIII. században — valószínűleg 1733-ban — kivált ebből a levéltárból és a tárnokmesterek személyéhez, illetve a tárnokmesteri hivatalhoz kapcsolódó ügyviteli jellegű iratok — királyi rendeletek, városok és magánfelek beadványai, tárnokmesteri kiadmányok fogalmazványai, periratok — mellé soroltatott, a tárnokmesterek levéltárának lett a része. Jelenleg is ennek részeként őriztetik a Buda eleste után, 1559-ben kezdett jegyzőkönyv, valamint a további jegyzőkönyv kötetek egészen 1849-ig, a tárnokszék megszűnéséig, mint a Magyar Országos Levéltárban levő Tárnoki levéltár (Archivum tavernicale) Protocolla sedium tavernicalium című állaga.<sup>76</sup>

Foglalkoznunk kell még azzal a kérdéssel, mi lett a további sorsa a conservatorium tavernicale-ba tartozó iratoknak 1733 után, amikor visszaadták Buda városának. Buda város levéltárában az 1746. évi kölcsönzéskor készült lajstromon kívül — amelyet a város Titkos levéltárában a láda kulcsával együtt (amely ma már nincs meg) No. 39 alatt helyeztek el — semmi további adat nem található a conservatorium tavernicale kezelésére. Az elmondottak alapján szinte biztosra vehető, hogy 1746 után újabb iratokat már nem helyeztek el a tárnoki ládában — hiszen olyan jelentőségű kiváltságlevél, mint amilyenek a Rudolf-féle privilégiumok voltak, ezután már nem is keletkezett —, az ügyviteli jellegű iratok és a tárnokszéki jegyzőkönyvek pedig a tárnokmesteri hivatalban őriztettek. Sajnos az 1746. évi lajstromban feltüntetett iratok közül is már csak az első öt darab van meg ma Buda város levéltárában. Ezt az öt oklevelet — Rudolf 1602. évi kiváltságlevelét és Istvánffy Miklós bizonyáglevelét az előbbieki kihirdetéséről — sem úgy őrizték később, mint a conservatorium tavernicale iratait, hanem beosztották őket Buda város régi oklevelei közé. 1958-ban, a Buda város levéltáráról készített alapleltár<sup>77</sup> kiegészítése és sokszorosításra való előkészítése során átnézve a Buda város Titkos levéltárában — az úgynevezett jegyzői szekrényben — őrzött iratok lajstromát, feltűnt nekem az említett 1746. évi kölcsönzés alkalmával készített jegyzék s keresni kezdtem a benne felsorolt iratokat. Így sikerült azután a régi oklevelek között felfedeznem a szóbanforgó öt oklevelet, amelyeken még ma is tisztán kivehetők az 1746. évi jegyzéken feltüntetett sorszámok (No. 1, No. 2, No. 3, No. 4, No. 5) — sőt az öt közül három oklevélen még az 1681. évi lajstromozás alkalmával megörökített régebbi jelzetek is olvashatók. (A No. 2. és No. 3. számú oklevélen: Capsa No. 3, a No. 5. számú oklevélen: ad Capsa No. 3.) Ma már az sem állapítható meg teljes bizonyossággal, hogy 1803-ban, amikor Kovachich Márton György a Codex authenticus juris thavernicalis kiadását előkészítette, ott volt-e még Buda város levéltárában az 1746. évi jegyzékbe felvett valamennyi irat — hiszen ő is csak az első öt oklevelet említi, mert ezekre volt szüksége, ezeket használta.

<sup>76</sup> A Tárnoki It-ra nézve l. Veres Miklós i. m. III. 4. fejezetét. (76—81. l.) Itt a 78. lapon az első bekezdésben rám való hivatkozással azt írja a szerző, hogy a tárnoki ládában elhelyezett iratok 1746-ban kerültek Buda városának őrizetébe. Ezt a közlést még a conservatorium tavernicale történetének felderítése előtt, csupán az 1746. évi jegyzék ismeretében adtam; valójában — mint láttuk — a tárnoki ládában elhelyezett iratok 1746-ban *visszakerültek* Buda városához, kölcsönzés után.

<sup>77</sup> Levéltári Alapleltárak — Budapesti 1. sz. Állami Levéltár, I. Buda sz. kir. főváros, Pest sz. kir. város, Óbuda mezőváros levéltára, Budapest, 1959.

A Buda város levéltárában levő öt oklevélen kívül — amely ma „A tárnoki városok levéltárának maradványa” címmel külön fondként őriztetik Buda város levéltárában — még nyolc iratot sikerült megtalálnom az 1746. évi jegyzéken felüntetett iratok közül, mégpedig a Magyar Országos Levéltárban. Az egyik a No. 19 jelzésű irat, vagyis a jegyzék szerint: *Extracus caesarum in sede tavernicali anno 1681. 7a mensis Maii tempore diaete Sopronii celebrate revisarum*. Ez az irat az 1559—1753. évi tárnokszéki jegyzőkönyv<sup>78</sup> 436. és 437. lapjai közé betéve található. Nem más ez, mint az 1681-ben tartott tárnokszék jegyzőkönyvének fogalmazati példánya. Több lapból áll, hátlapján a No. 19. jelzet és a következő cím olvasható. *Raptura Actorum Tavernicalium in prothocollum insertorum Anni 1681 sub diaeta Soproniensi*. Mint az irat szövegéből kiderül, a tárnokszék ülése 1681. május 7-én kezdődött, mégpedig úgy, hogy az országgyűlés alkalmával a tárnoki városok követei összeültek s károsnak találván, hogy ritkán van tárnokszéki ülés, felkérték Kürtössy Mihály altárnokmestert — a tárnokmester ugyanis nem volt jelen — hogy hívja össze a tárnokszéki ülést az első alkalommal, amikor a követek nincsenek elfoglalva az országgyűléssel. Megjegyzem, hogy a tárnokszéki jegyzőkönyv-kötetben ez az irat előtt az 1662. évi tárnokszék, utána pedig az 1695. évi tárnokszék jegyzőkönyve van, tehát ez az irat nélkül nem volna teljes a jegyzőkönyvek sorozata, nem tudnánk semmit az 1681. évi ülésről. Nyilvánvalóan ezért is helyezték be utólag az időrendnek megfelelő helyre ezt a jegyzőkönyv-fogalmazványt. A többi hét iratot szintén az Országos Levéltárban őrzött Tárnoki levéltárban találtam meg, a *Rendezendő vegyes iratok* című állagban; ezek a *conservatorium tavernicale* No. 7, 8, 9, 10, 12, 18 és 25. jelzetű iratai. (Tárgyukat l. az 1746. évi jegyzéken.) Hogy mi módon került a *conservatorium tavernicale* nyolc irata Buda város levéltárából a Magyar Országos Levéltárba, ma már nem állapítható meg. Mindenesetre csak az 1746 utáni időben kerülhetett erre sor, mert 1746-ban a tárnokmestertől hiánytalanul kapta vissza Buda városa a kölcsönadott *conservatorium tavernicale*-t, amint ezt Miller János Ferdinánd budai jegyző elismervénye igazolja.

A tárnoki városok jogaik érvénybentartását nem csupán a kiváltságlevelek és más fontos iratok megőrzésével igyekeztek biztosítani, hanem egyéb úton-módon is. Ezt szolgálta többek között a tárnoki cikkelyek, kiváltságok nyomtatásban való kiadása. Kovachich Márton György *Codex authenticus juris tavernicalis* c. 1803-ban Budán megjelent könyve bevezetésében azt írja, hogy már 1609-ben kiadták nyomtatásban a tárnokjogi cikkelyeket Bártfán. A tárnoki ládában őrzött iratok 1681. évi számbavételekor is szóról szóra összevetették az eredeti kiváltságleveleket és a tárnoki cikkelyeket egy nyomtatott szöveggel — Bártfa és Bécs kérésére — és kijavították a nyomdai hibákat.<sup>79</sup> A *Corpus juris XVIII. századi* kiadásaiba is bekerültek a tárnoki jogokat tartalmazó szövegek.<sup>80</sup> Tudományos igénnyel, az eredeti források gondos felkutatásával, megvizsgálásával készült Kovachich Márton György említett 1803. évi kiadványa: a *Codex authenticus juris thavernicalis*. Kovachich munkáját — saját szavai szerint — három egymás után következő tárnokmester: Majláth József gróf, Szentiványi Ferenc és Brunsvik József, valamint Buda, Kassa, Sopron, Bártfa, Nagyszombat és Pozsony városa támogatta. Ezek a városok nemcsak a levéltáraikban való kutatást engedték meg neki, hanem a kiadáshoz szükséges iratokat el is küldték hozzá a tárnokszéki küldöttek útján. (Használat

<sup>78</sup> Orsz. Levéltár, Tárnoki lt. Prot. sed. tav. I. kötet.

<sup>79</sup> Orsz. Levéltár, Tárnoki lt. Prot. sed. tav. I. kötet 436/5. l.

<sup>80</sup> Ezt említi Kovachich is idézett munkája bevezetésében, ill. 2. és 3. lapján.

után természetesen visszaadta Kovachich az iratokat a városoknak.) Kovachich a kiadvány szövegét össze is olvasta az eredeti okmányokkal; az összeolvasásról a tárnokmester igazolást állított ki, megjelölve mindenütt a kijavítandó hibákat. A Rudolf-féle tárnokjogi kiváltságleveleket, meg Istvánffy Miklósnak ezek bemutatásáról szóló bizonyosságlevelét (vagyis az 1746. évi jegyzéken az 1, 2, 3, 4, és 5. tételszám alatt felsorolt iratokat) a Buda város levéltárában őrzött eredeti alapján közli Kovachich. (A kötetben Monumentum IV. néven találhatók.) Ezeket az iratokat az összeolvasás alkalmával Buda város küldötte mutatta be. A szövegek túlnyomó részét az 1559-től vezetett tárnokszéki jegyzőkönyvből vette Kovachich. (A kötetben ezek Monumentum II, III. és V—XVI. néven szerepelnek.) A tárnokszéki jegyzőkönyvet — mint láttuk — a szövegek összeolvasásakor Kövesdy Ferenc, a tárnokszék jegyzője és egyben a tárnoki hivatal titkára mutatta be. Az 1559-ben kezdett kötet hitelességéhez a tárnokmesteri igazoló irat szerint nem fér kétség, hiszen ezt a jegyzőkönyvet megemlíti a tárnoki cikkelyeket megerősítő Rudolf-féle kiváltságlevelé is.

A tárnoki jogok fenntartását, a tárnokszék működésének előmozdítását szolgálta a tárnoki városoknak az az 1639. évi határozata is, hogy minden tárnoki város küldötteinek legyen saját könyve, amelybe szorgosan jegyezzék fel a tárnokszék döntéseit és határozatait s ezt a könyvet mutassák be az előjáróiknak.<sup>81</sup> Hogy ez a határozat megvalósult-e a maga idejében, azt nem tudjuk. De egy évszázaddal később, az 1740-es évektől kezdve valóban készültek minden tárnoki város számára másolati könyvek az egyes tárnokszéki ülésszakok alkalmával tárgyalt perekben hozott döntésekről. Ezek a másolati könyvek ma is megtalálhatók a tárnoki városok levéltáraiban, általában „Acta tavernicalia” néven. Így például Buda város levéltárában 1757-től, Pest város levéltárában 1744-től, Kassa város levéltárában 1747-től, Pozsony város levéltárában 1746-tól, Sopron város levéltárában 1741-től vannak meg ezek a másolati könyvek. A tárnoki városok levéltáraiban ezenkívül megtalálhatók a tárnokmestereknek az illető városhoz küldött meghívólevelei, bírói parancsai és a városoknak ezekre adott válaszainak fogalmazványai is; egyes városoknál külön állagként, másutt egyéb iratokkal együtt.

Mindemellett kétségtelen, hogy a tárnoki városok a tárnokszékekkel kapcsolatos kiváltságaik fennmaradásának legfőbb biztosítékát a tárnoki privilégiumlevelek megőrzésében látták s ezért fordítottak mindig különös gondot a conservatorium tavernicale-ra. A tárnoki városok közös conservatoriumát ugyanúgy a kiváltságos helyzetet, különleges jogokat biztosító iratok megőrzésének szükségessége hívta életre, mint ahogyan az egyes városok saját levéltárainak is a városi jogokat biztosító kiváltságlevelek, a városi birtokokra vonatkozó adománylevelek őrzése teremtette meg az alapját. Ritkaságszámba megy azonban — legalábbis Magyarországon — hogy több város, a városoknak egy csoportja gondoskodik a közös jogainak gyakorlása, együttes tevékenysége következtében létrejövő és annak további folytatásához szükséges iratok — ebben az esetben a tárnokszéki jegyzőkönyv és a privilégiumlevelek stb. — megőrzéséről, fennmaradásáról. Egyetlen hasonló esetről tudunk Magyarorszá-

<sup>81</sup> A határozat szövege szószerint: „Statutum porro, ut successive singuli prae-dictorum civitatum Ablegati suos habeant libros, in quibus singulas deliberationes et statuta Sedis Thavernicalis, quibus ablegatorum diligenter annotabit, quas et quae singuli Ablegati subscribent, ut eo majorem Ablegati observationum Sedis Thavernicalis habere possint memoriam seu cognitionem, librumque praenotatum Ablegati civitatum Principalibus suis assignare sint obligati.” Budapest Főváros Levéltára, Buda v. lt. Misc. ant. 581. sz. 1639. év.

gon: a hét alsómagyarországi bányaváros (Körmöcbánya, Selmecebánya, Bélabánya, Bakabánya, Libetbánya, Újbánya és Besztercebánya) közös tanácskozásairól készült jegyzőkönyveket e hét város szövetségének vezető városa, Körmöcbánya őrizte.<sup>82</sup> (Az analógia még abban is fellelhető, hogy amint a tárnoki városok a tárnokszék előtt folyt perekről másolatkönyveket vezettek és őriztek, az említett bányavárosok is valószínűleg megkapták a közös tanácskozásokról készült jegyzőkönyvek másolatát.<sup>83</sup>) Bizonyos mértékig hasonló jellegű levéltár-alakulás ment végbe Magyarországon egyes különleges kiváltságokkal, önkormányzattal bíró népcsoportok: a szepesi és erdélyi szászok, valamint a szepesi lándzsásnemesség esetében is.<sup>84</sup>

<sup>82</sup> Dr. Jurkovich Emil: Besztercebánya város levéltára. Levéltári Közlemények 1926, 219. l.

<sup>83</sup> Bakabánya város levéltárában például megvan a társvárosok közgyűlési jegyzőkönyvének másolata 1677-ből. L. Dr. Relković Neda: Bakabánya levéltára és rövid története. Levéltári Közlemények 1926, 232. l.

<sup>84</sup> Fekete Nagy Antal: A levéltárak kialakulása. Levéltári Közlemények 1936, 35. l. és Fekete Nagy Antal: A szepesi lándzsás nemesség kiváltságseleveleinek sorsa. Károlyi Emlékkönyv 154. l.



## FÜGGELEK

A tárnoki városok levéltárának 1746. évi lajstroma

### *Elenchus*

*Privilegiorum, et Actorum Tavernicalium, quae in hocce Conservatorio ad Civitates Liberas, ac Regias, Jurisdictioni Excellentissimi Domini Comitis, Domini Francisci Eszterhazy de Gálántha Perpetui in Frakno (pleno titulo) Tavernicorum Regalium per Hungariam Magistri subjectas spectante, et penes Civitatem Liberam Regiam Budensem habito asservantur, et continentur.*

No 1<sup>mo</sup> Articuli Juris Tavernicalis ab antiquis temporibus observari soliti, et olim per Magnificum condam Joannem Thuz de Laak Magistrum Tavernicorum, et ex fragmentis Literarum Privilegialium Serenissimi condam Domini Uladislai Regis Hungariae etc. collecti, et per Rudolphum Secundum Romanorum Imperatorem, et Hungariae Regem in Arce Regia Pragensi 13. die Mensis Augusti Anno Domini 1602 confirmati, et in Publica Diaeta ad Festum S. Mathiae Apostoli Ponium in dicta, et celebrata Anno Domini 1603. 20<sup>a</sup> die Marty exhibiti, et praesentati in Pargameno exarati, et sub duplici et authentico Sigillo pendentis Suae Majestatis Caesareae Regiae extradati.

No 2<sup>do</sup> Literae Privilegiales Praeceptoriales Rudolphi Secundi Romanorum Imperatoris, et Hungariae Regis in Arce Regia Pragensi 20. die Mensis Augusti, Anno Domini 1602. emanatae, non solum Articulus Juris Tavernicalis denuo confirmantes, sed et ne vel iisdem Articulis Juris Tavernicalis, vel ipsarum Liberae Regiarum Civitatum Jurisdictioni Tavernicali subjectarum Privilegiis, Libertatibus, antiquis consuetudinibus, item Juribus Municipalibus, per quempiam cujuscunque Status contraveniatur, et Eaedem Civitates Mandatis ad insolita Tribunalia pertrahantur, taliterque ne in Juribus suis turbentur, et molestentur, praecipientes: Hae Literae aequae in Pargameno patenti scriptae, et sub secreto Sigillo Hungariae Suae Majestatis Caesareae Regiae exaratae sunt.

No 3<sup>o</sup> Item Literae Privilegiales Rudolphi Secundi Romanorum Imperatoris, et Hungariae Regis, in Arce Regia Pragensi 20. die Mensis Augusti Anno Domini 1602. emanatae, seu potius Mandatum Praeceptorium Dominis ordinariis Regni Hungariae Judicibus sonans quatenus attactarum Civitatum Consuetudinibus, Libertatibus, ac Privilegiis, nec non Juri Tavernicali non contraveniant, neque etiam Mandatis ad insolita Tribunalia pertrahantur, vel Mandatis earum Consuetudinibus, et Juribus Tavernicalibus contrariis eas molestent; Hoc Diploma etiam est in Pargameno patenti sub secreto Sigillo Hungariae Suae Majestatis Caesareae Regiae extradatum.

No 4<sup>o</sup> Testimoniales Nicolai Istvánfy de Kiszonyfalva Officii Palatinalis Regni Hungariae Locumtenentis super exhibitione, et publicatione praescriptarum triplicis Ordinis Literarum Privilegialium nimirum 1<sup>o</sup> Articulus Juris Tavernicalis die 13 Mensis Augusti Anno 1602. confirmatorum; 2<sup>do</sup> Praeceptoriarum universis, et singulis cujuscunque Status Fidelibus Regni Hungariae Subditis in eo, quatenus consuetudinibus, Immunitatibus, et Libertatibus, ac Juribus Tavernicalibus non contraveniatur sonantium: 3<sup>o</sup> Item Privilegialium Praeceptoriarum Dominis Ordinariis Regni Judicibus, Eorundemque Vicesgerentibus, et Magistris Protonotariis in eo, quatenus Mandatis, Juribus, et Consuetudinibus Tavernicalibus contrariis Liberae, Regiaeque Civitates minime turbentur, et molestentur, sonantium, in Publica Regni Diaeta, Ponium celebrata, die 20<sup>a</sup> Mensis Martii Anno Domini 1603. facta, quae in charta patenter, sub praedicti Domini Nicolai Istvánfy, Officii Locumtenentis Palatinalis Sigillo emanatae sunt.

No 5<sup>o</sup> Privilegiales Literae Rudolphi Secundi Romanorum Imperatoris, et Hungariae Regis Articulus de Testamentis sonantem, et judicatum quoad ea respectu rerum Mundanarum Civitatibus Liberais, Regiis, ac ob iis ad Sedem Tavernicalem Appellatam admittentem, verbotenus insertum continentes, in Pargameno patenter scriptae, ac sub duplici, et authentico Sigillo in Arce Regia Pragensi die 27. Mensis Augusti Anno Domini 1603. emanatae.

No 6<sup>o</sup> Mandatum Literarium Ferdinandi Secundi Romanorum Imperatoris, et Regis Hungariae ad Instantiam Nobilis Dominae Magdalенаe Dabi, Egregii Domini Thomae Gyórfy Judicatus Curiae Regiae Vicegerentis Consortis Vienna Austriae die 8<sup>a</sup> Mensis Januarii Anno Domini 1629 emanatum, et ad Spectabilem, ac Magnificum Dominum Comitem Christophorum Bánffy Tavernicorum Regalium Magistrum, ut praelibatae Instantis causam coram Magistratu Tyrnaviensi suscitatum in Sede Tavernicali suo modo revideat, directum.

No 7<sup>o</sup> Intimatum Caesareae, Regiaeque Majestatis Posenii die 24<sup>a</sup> Mensis Martii Anno 1655. emanatum, quo mediante in Liberarum, Regiarumque Civitatum Caetum recepta Civitas Kis-Martón Magnifico Comiti Domini Stephano de Csák, totique Sedi Tavernicali pro ejus in medium sui, et universorum Jurium Tavernicalium receptione fienda, consensuque admittendo recommendatur.

No 8<sup>o</sup> Extractus ex Privilegiis Liberae, Regiae Cicitatis Kis-Martoniensis in Libro Regio Anni 1648. fol. 168. repertis, et Prothocollatis exceptus, et Eandem Civitatem Jurisdictioni Tavernicali subjectam declarans, sub extraditione Nicolai Dvornikovics Sacrae Caesareae Regiae Majestatis Aulicae Cancellariae Hungaricae Registratoris, et Secreti Sigilli conservatoris.

No 9<sup>o</sup> Insinuatum Caesareae, Regiaeque Majestatis Posenii die 18<sup>a</sup> Mensis Junii Anni 1655. emanatum Civitatem Kőszegiensem in numerum, et Coetum aliarum Liberarum, et Regiarum Civitatum annumeratam declarans, et ideo Spectabili, ac Magnifico Comiti Domino Stephano de Csák Tavernicorum Regalium Magistro, totique Sedi Tavernicali Eandem Civitatem pro fienda in medium sui, et universorum Jurium Tavernicalium receptione, consensuque admittendo recommendans.

No 10<sup>o</sup> Paragraphus ex Privilegiis Liberae, ac Regiae Civitatis Kőszegiensis in Libro Regio Anni 1648. Fol. 175. reptitis, et Prothocollatis excerptus, dictam Civitatem Jurium Tavernicalium participem exprimens sub extraditione Nicolai Dvornikovics Sacrae Caesareae, Regiaeque Majestatis Aulicae Cancellariae Hungaricae Registratoris, et Secreti Sigilli conservatoris.

No 11<sup>o</sup> Mandatum Domini Comitis Francisci Vesselényi de Hadat Regni Hungariae Palatini Posenii die 30<sup>a</sup> Mensis Augusti Anni 1662. ad Instantiam Joannis Henrici Merhaim emanatum, et Domini Comiti Stephano de Csák, Ejusque Vicesgerenti, ac toti Sedi Tavernicali in eo, ut Testimoniales recognitionales super eo, num attactus Instans in refusione Expensarum, contra Joannem Roth convictus sit, extradentur, sonans.

No 12<sup>o</sup> Mandatum Literatorium Leopoldi Romanorum Imperatoris, et Hungariae Regis Vienna Austriae die 16<sup>a</sup> Mensis Junii Anno Domini 1703. emanatum quo mediante Spectabili, ac Magnifico Comiti Domino Georgio Erdődy de Monyoró Kerek Tavernicorum Regalium Magistro committitur, quatenus Civitatem Zagrabiensem ab antiquo Jurisdictioni Tavernicali subjectam ad Sedem Tavernicalem admittat, et Sessionem Eidem ordinet.

No 13<sup>o</sup> Literae assecutoriae Civitatis Debreczinensis Inclutam Sedem Tavernicalem quoad tuitionem, et observationem Jurium Tavernicalium assecurantes, Anno 1695. die 29<sup>a</sup> Mensis Januarii Posenii datae.

No 14<sup>o</sup> Formula Juramenti Notarii Sedis Tavernicalis.

No 15<sup>o</sup> Protestatio Civitatis Cassoviensis in Sessione praecedentiam ante Civitates Liberas, et Regias Budam, et Pesth praetendentis coram Sede Tavernicali Anno 1722. die 26<sup>a</sup> Junii facta cum reprobatione attactarum Civitatum Budensis, et Pesthiensis.

No 16<sup>o</sup> Testimoniales per Sedis Tavernicalis Notarium super, erga depositionem 9650 florenorum Civitatum Budae, Pest, et Szeged in Sedem Tavernicalem admissione Posenii die 23<sup>a</sup> Augusti 1722. extradatae.

No 17<sup>o</sup> Instantia Civitatis Regiae, ac Privilegiatae Rév-Comaromiensis cum Extractu Privilegiorum Ejusdem Civitatis Inclutae Sedi Tavernicali in eo, quatenus Causas ejus Inhabitorum ad Sedem Tavernicalem appellare concedat, et absque Civitatis ejus voto, et Sessione revidere velit, facta.

No 18<sup>o</sup> Testimoniales super moxfatae Civitatis Comaromiensis postulato admissio, et acceptato.

No 19<sup>o</sup> Extractus Causarum in Sede Tavernicali Anno 1681. 7<sup>a</sup> Mensis May tempore Diaetae Sopronii celebratae revisarum.

No 20<sup>o</sup> Extractus Liberae, Regiaeque Civitatis Budensis Privilegiorum Eandem in antiquum Postliminii Jure Statum repositam, et Statibus, ac Ordinibus Regni Hungariae incorporatam declarans.

No 21<sup>o</sup> Privilegia Civitatis Debrecziniensis in paribus.

No 22<sup>o</sup> Processus coram Liberae, Regiaeque Civitatis Eperiesiensis Magistratu Anno 1648. die 4<sup>a</sup> Augusti a Martino Baczoska contra Gregorium Szikszay suscitatus, dein vero via Appellationis ad Sedem Tavernicalem transmissus.

No 23<sup>o</sup> Instantia querulosa Civitatis Liberae Regiae Zagrabiensis, Patrocinium Domini Comitis Tavernicorum Regalium Magistri implorantis.

No 24<sup>o</sup> Instantia Civitatis Privilegiatae Rév-Comaromiensis semet in Sedem Tavernicalem recipi postulantis de Anno 1703. 16. Junii.

No 25<sup>o</sup> Instantia Abligatum Civitatum Budensis, et Pestiensis, quatenus a Decimatione Apum per Venerabilem Clerum praetensa immunes conserventur.

No 26° Protestatio Anno 1695. die 27<sup>a</sup> Mensis Januarii coram Sede Tavernicali per Sacrae Caesarum, Regiaeque Majestatis Personalis Praesentiae in Judiciis Locumtenentem Dominum Joannem Maholányi super eo, ne Jurisdictioni Suae Majestatis, Domini item Archi Episcopi, ac consequenter ipsius Locumtenentis Immunitatibusque Liberarum, ac Regiarum Civitatum Officio Personalatus Regiae Praesentiae subjectarum quoquo modo praejudicetur, facta.

No 27° Literae Missiles Liberarum Regiarum Civitatum, videlicet Bartfensis, Ginsiensis, Zagradiensis, Cassoviensis, Szakolcensis, Kis Martoniensis, Poseniensis in uno fasciculo comprehensae Numero 12.

No 28° Literae Missiles Comitum Tavernicorum Regalium Magistrorum signanter Christophori Bánffy de Anno 1629. item Stephani de Csák Senioris de Anno 1662. item Emerici Erdődy de Anno 1681. ad Sedem Tavernicalem expeditae Numero tres.

No 29° Literae Missiles Domini Joannis Dersffy Tavernicorum Regalium Magistrum Vicesgerentis de Anno 1602. item Magistrum Lucae Heresinti Borkovics Protototarii de Anno 1628. et octo Seniorum a Liberis, Regisque Civitatibus ad in Liberam, Regiamque Civitatem Poseniensem indictam Sedem Tavernicalem celebrandam, sed non celebratam deputatorum.

No 30° Extractus Deliberationum, et Observationum, atque Exemplorum super Causis Transmissionalibus in Sede Tavernicali decisis, et adjudicatis.

No 31° Processus a Liberae, Regiaeque Civitatis Szakolcensis Magistratu pro parte honestae Matronae Susannae Jordansky ut A. ad Sedem Tavernicalem transmissus.

No 32° Extractus Deliberationum maculatorius super Causis Transmissionalibus in Sede Tavernicali decisis.

No 33° Extractus quarundem Processualium Deliberationum ex Prothocollo Tavernicali desumptus, vim, et naturam Statutorum redolens; prouti et nonnullorum formalium Statutorum, quorum mentio in Articulis Tavernicalibus non habetur.

No 34° Extractus Processus Stephani Kvassay coram Liberae, Regiaeque Civitatis Tyrnaviensis Magistratu moti.

No 35° Acta miscellanea Sedis Tavernicalis Anno 1695 celebratae.

No 36° Etiam Acta miscellanea Sedis Tavernicalis de Annis 1649. et 1655.

No 37° Deliberationes in Sede Tavernicali Anno 1638. celebratae pronuntiatiae.

No 38° Gravamina Mariae Pograny ut A. et Appellantis.

No 39° Extractus Deliberationum Sedis Tavernicalis ordine alphabetico confectus.

No 40° Repraesentatio per Paulum Pograny I. Sedi Tavernicali respectu Causae suae eorum via Appellationis deductae facta.

No 41° Gravamina ex Processu Mathiae Vunetich coram Senatu Poseniensi moto, et ad Sedem Tavernicalem Appellato deprompta.

Pestini Die 25<sup>a</sup> Mensis Septembris Anno 1746. ex gratioso altetitulae Suae Excellentiae Mandato

Concinnatum per me J. Ferdinandum Miller mp.  
Liberae, Regiaeque Civitatis Budensis Juratum Notarium

BUDAS VORRANGIGKEIT UNTER DEN  
TAVERNIKALSTÄDTEN

Die Stadt Buda, Jahrhunderte hindurch Hauptstadt von Ungarn, schaltete sich nach 145 Jahren türkischer Fremdherrschaft im Jahre 1686 wieder in das öffentliche Leben des Landes ein. Nach der Befreiung machte sie nicht nur Anstrengungen, in die Reihe der königlichen Freistädte wieder aufgenommen zu werden und den Rang der Hauptstadt zurückzuerwerben, sondern auch zur neuerlichen Anerkennung der ihr zukommenden Vorrechte unter den sogenannten Tavernikalstädten. Dieser Artikel verfolgt das Ringen der Stadt Buda um die Wiederaufnahme unter die Tavernikalstädte und um die Zurückgewinnung der Vorrangigkeit unter ihnen, unter besonderer Berücksichtigung des Schicksals des gemeinsamen Archivs der Tavernikalstädte.

Die königlichen Freistädte, zu deren Privilegien natürlich auch das Recht der Rechtsprechung gehörte, begannen sich von der Mitte des 15. Jahrhunderts an hinsichtlich ihres Appellationshofes in gesonderte Gruppen aufzuteilen. Sieben Städte (Buda, Kaschau, Preßburg, Tyrnau, Ödenburg, Eperjes und Bartfeld) eigneten sich sozusagen die Tavernikalgerichtsbarkeit an, in dem Sinne, daß von da an in den zum Tavernicus (*tavernicorum regalium magister*) appellierten Prozessverhandlungen nur die Gesandten der Städte teilnehmen durften. Stuhlweißenburg, Gran und Leutschau — zu denen sich später noch andere freie königliche Städte gesellten — appellierten ihre Prozesse an den Personal. Die Bergstädte dagegen hatten aus ihren eigenen Gesandten einen eigenen gerichtlichen Oberhof gebildet.

Buda nahm in dem Wirken des Tavernikalgerichtsstuhls, der für die sieben Städte — bzw. acht, nachdem gegen Ende des 15. Jahrhunderts auch Pest dazu gehörte — zum gemeinsamen Appellationsforum geworden war, von Anfang an eine führende Rolle ein. Die führende Rolle machte sich auf dreierlei Weise bemerkbar: einmal hielt man die Sitzungen des Tavernikalgerichtsstuhls schon vom 15. Jahrhundert an im Buda ab; zum andern kam bei den Sitzungen des Tavernikalgerichtshofes den Gesandten der Stadt Buda der erste Platz zu; zum dritten war das Archiv der Stadt Buda der Aufbewahrungsort für das Protokollbuch des Tavernikalgerichts (*liber judicialis*), das nach den 1479 notierten Vorschriften der Tavernikalartikel damals begonnen und seitdem laufend geführt wurde.

Nachdem im Jahre 1541 Buda und Pest unter türkisch Herrschaft gelangten, nahm anstelle von Buda die Stadt Kaschau die erste Stelle in der Rangliste der Tavernikalstädte ein, die Gerichtssitzungen wurden dagegen in Preßburg abgehalten, wo man ebenfalls das 1559 neu begonnene Protokollbuch — das erste war nämlich bei der Besetzung Budas verloren gegangen — sowie die übrigen Schriften der Tavernikalstädte aufbewahrte. Auf die erste und zweite Sitzung des Tavernikalgerichts nach der Vertreibung der Türken (1695 und 1702) berief der Tavernikal auch die Gesandten von Buda und Pest. Die beiden Städte konnten jedoch erst nach neuerlicher Erlangung des Ranges einer königlichen Freistadt (1703) und im Besitz der Privilegurkunde der Königin Eleonora aus dem Jahre 1711 wieder erstmals, u. z. im Jahre 1722, an einer Sitzung des Tavernikalgerichts teilnehmen. Buda bekam damals allerdings seinen ersten Platz unter dem Gesandten der Städte zurück und versuchte auch, seine anderen beiden Vorrechte zurückzugewinnen, doch vorerst ohne Erfolg. 1733 endlich erfüllte sich der eine Wunsch der Stadt: sie erhielt das

Archiv der Tavernikalstädte zurück. In einer feierlichen Veranstaltung, mit Trommeln und Trompeten begleitet, überführte man das Archiv vom Schauplatz der Tavernikalsitzung Pest in das Stadthaus von Buda. Auf die Abhaltung der Sitzungen des Tavernikalgerichts in Buda mußte die Stadt jedoch noch immer warten. Erst nach mehr als 200 Jahren, im August des Jahres 1748, hielt man eine Tavernikalsitzung wiederum in Buda ab. Regelmäßig wurde allerdings erst seit 1770 zum Versammlungsort der Tavernikalsitzungen, bis zum Jahre 1849, als das Tavernikalgericht aufgelöst wurde.

In dem gemeinsamen Archiv der Tavernikalstädte bewahrte man außer dem Protokollbuch in erster Linie sich auf Tavernikalrechte beziehende Privilegbriefe aus der Zeit seit dem Anfang des 17. Jahrhunderts, auf. Das „conservatorium tavernicale“ war also ein Archiv, dazu berufen, die Rechte zu sichern, auf Grund derer das Tavernikalgericht seine Arbeit verrichten konnte, und das sein Bestehen und seine Pflege dem Umstand zu verdanken hat, daß die Tavernikalstädte ständig darauf bedacht waren, ihre privilegierte Stellung aufrechtzuerhalten. Hier wurden auch die Schriften, die im Zusammenhang mit der späteren Aufnahme anderer Städte unter die Tavernikalstädte gewechselt wurden, untergebracht, darüberhinaus die Auszüge von Entscheidungen, die auf Tavernikalsitzungen gefällt wurden, sowie Schriften über einzelne konkrete Angelegenheiten, die auf den Sitzungen behandelt wurden, und Briefe der Tavernikale, Vizetavernikale und Tavernikalstädte. Später allerdings, wahrscheinlich seit 1733, wurde die Handabug des Tavernikalprotokollbuches von der übrigen Schriften des conservatorium tavernicale abgezweigt. Die Protokollbücher gelangten nämlich in die Bewahrung des neben dem Tavernicus arbeitenden Tavernikalamts.

Das 1733 Buda übergebene „conservatorium tavernicale“ gelangte im Laufe der Zeit in Vergessenheit, seine Schriften wurden im Archiv der Stadt Buda nicht gesondert bewahrt. Nur ein 1746 angefertigtes Register lenkte 1958 die Aufmerksamkeit des Verfassers auf sein ehemaliges Bestehen. Mit Hilfe des Registers gelang es schließlich, fünf Urkunden jenes Archivs zu finden — die Privilegurkunden König Rudolfs aus dem Jahre 1602 und eine darüber ausgestellte Bestätigungsurkunde von Miklós Istvánffy — u. z. im Archiv der Stadt Buda, weitere acht Schriften im ungarischen Landesarchiv, in dem dort bewahrten Archiv der Tavernikale.

Somit bewahren insgesamt dreizehn Schriften und das 41 Posten umfassende Register aus dem Jahre 1746 die Erinnerung an dieses von mehreren Städten gemeinsam geschaffenes Archiv, das in Ungarn zu den doch ziemlich seltenen Archivtypen gehört.

L. GÁL ÉVA:

## A KRISZTINAVÁROS TOPOGRÁFIÁJA

(1770—1872)

1873-ban, amikor Pest, Buda és Óbuda egyesüléséből törvény szerint is megszületett az egységes főváros, Buda öt külvárosával együtt olvadt be Budapestbe. S bár Budán az újonnan megállapított közigazgatási kerületek, Pesttől eltérően, nem voltak azonosak egy-egy korábbi külvárossal, a Víziváros, a Tabán, a Krisztinaváros, az Országút és Újlak még hivatalosan is sokáig viselte régi nevét, s ezzel együtt megtartotta bizonyos — ha nem is közigazgatási — különállását, megkülönböztető vonásait, amelyek az egykori külvárosok kialakulásának és fejlődésének eltérő körülményeiből adódtak. A mai város megértéséhez nem felesleges tehát külön-külön vizsgálni alkotórészeinek, a volt külvárosoknak történetét. Annál is fontosabb ez Budapest vonatkozásában, mert a külvárosoknak itt nagyobb szerepük volt a város XIX. századi terjeszkedésében, modern értelemben vett nagyvárossá alakulásában, mint sok más európai nagyváros esetében; a török idők után Buda és Pest közvetlen közelében nem voltak falvak; szerepüket a két város körül a XVIII. század folyamán benépesedett külvárosok töltötték be:<sup>1</sup> a XIX. században a területi terjeszkedés ezek beolvasztásával kezdődött.

A *Krisztinaváros* néhány tekintetben különbözött a többi budai külvárostól.

A többi külváros ugyanis vagy a középkorban (Víziváros), vagy középkori falvak helyén a XVII. század végén, illetve a XVIII. század elején keletkezett, a Krisztinaváros ezzel szemben a XVIII. század utolsó harmadában *települési előzmények nélkül*, mindaddig lakatlan területen alakult ki.<sup>2</sup>

A többi külváros történelmi előzményei — a középkori Kis-Pest, Alsóváros, Felhévíz, Szentjakabfalva — a felsővárossal, azaz a tulajdonképpeni Budával szoros kapcsolatban álló települések voltak, amelyek a Duna mentén vezető fő

<sup>1</sup> V. ö. *Salamon Ferenc*: Pest város történetéből. Századok, 1875. 544.: „A mai nagy városok, London, Páris, sőt Bécs óriási terjedését igen nagy mértékben előmozdítja az, hogy minduntalan egy már régen állott falu vagy kis város ragad hozzá a városhoz.... Ma Pest, ahelyett, hogy készen kapna közelében egy-egy annectálható falut, maga kénytelen begyarmatosítani környékét...”

<sup>2</sup> Nem tekinthetők települési előzménynek a későbbi Krisztinaváros területén a középkorban fennállt falvak (Lógod, Nyék, Sasad, Nándor), mert egyrészt ezek a török időkben nyomtalanul eltűntek — olyannyira, hogy a kutatás vagy még egyáltalán nem, vagy csak ásatások segítségével tudta őket lokalizálni, másrészt pedig helyeik — a Várhegy nyugati lejtője, illetőleg a budai hegyvidék egyes pontjai — a Krisztinaváros fejlődésének csak későbbi szakaszaiban települtek be.

közlekedési és kereskedelmi utak, és a Vártól délre és északra fekvő folyami átkelőhelyek mellett alakultak ki. A későbbi Krisztinaváros területe, amelyet a Várhegy elzárt a folyamtól, ebből a szempontból kedvezőtlenebb fekvésű volt, s betelepítésére mindaddig nem került sor, amíg a parti sáv lehetőségei ki nem merültek. A középkorban és a török hódoltság idején a Várhegytől nyugatra fekvő területet csak mezőgazdasági célokra — rétként, szántóként, szőlőként — használták.<sup>3</sup> A Krisztinaváros nem spontán fejlődés eredményeképpen keletkezett, hanem kormányzati aktussal alapított külváros volt. A XVIII. században ugyanis, amikor a romjaiból újjáéledt és fejlődésnek indult Buda régi és új lakosai a Vár, a Víziváros, a Tabán, az Országút és Újlak benépesítése után az addig lakatlan „székesfehérvári völgyben”<sup>4</sup> is építkezni kezdtek volna, ennek útját állta, hogy az osztrák katonai hatóság ezt a területet katonai, ún. várvédelmi területnek nyilvánította, és építési tilalmat mondott ki rá. A terület spontán betelepülése tehát a XVIII. században sem indulhatott meg. A tilalom feloldását a város akkor eszközölte ki, amikor gazdasági tényezőktől, közelebről a munkaerő-szükséglettől sarkallva, az 1760-as évek végén új külváros alapítását határozta el.

Ennek a legfiatalabb külvárosnak már a legelső időktől kezdve jellegzetessége volt, hogy bár eredetileg a lakosság alsó rétegeihez tartozó kapások letelepítésére alapították, a vagyonos budai polgárok és főtisztviselők közül számosan szereztek itt ingatlant, mégpedig nem kizárólag vagyongyarapítás céljára, hanem személyes használatra is: így már a XVIII. század végén jó néhány kertes, villaszerű úrilak épült ebben a külvárosban. A Krisztinaváros néhány évtized alatt Budának mintegy — mai szóval élve — *üdülőnegyedévé* fejlődött, amiben a kedvező természeti adottságokon kívül természetesen nagy szerepe volt a Várhoz való közelségének is. Már egy 1796-ban megjelent városleírásban ezt olvashatjuk a Krisztinavárosról: „Vidékje kies és egészséges, s számos szép kertekkel és majorságokkal díszeskedik... Több jeles szép házak építették itten, kivált két, három és négy esztendők óta.”<sup>5</sup>

Az üdülőterület iránti, a pestinél korábban megmutakozó érdeklődés nem a város gazdasági fellendülésével függött össze, mint később Pesten, hanem Buda közigazgatási központ jellegével, amely II. József kormányzati intézkedései következtében lényegesen megerősödött. A Krisztinaváros az 1780-as évektől kezdett hasonló szerepet betölteni Buda életében, mint amilyent később, az 1810-es évektől a fasori villanegyed játszott Pest életében. A Krisztinaváros javára szóló nagy különbség a természeti feltételekből adódott, abból a páratlan előnyből, amelyet az erdőkkel, rétekkel, szőlőkkel borított hegyek s dombok közelsége jelentett és jelent a Duna-jobbparti település számára. A Krisztinaváros volt az a budai városrész, amelyben először valósult meg „a városnak a tájba foszlása”<sup>6</sup>, a tájhoz igazodó, azt nem elfedő, hanem szépségét az emberi

<sup>3</sup> Ezenkívül temetkezésre is (a középkori zsidó temető a Fehérvári kapu alatt, török temető a Nap-hegy lejtőjén).

<sup>4</sup> Még a XIX. sz. elején is használták a *Stuhlweissenburger Gebirge* elnevezést a Szabadság-hegy csoportra; a közte és a Vár-hegy közt szélesen szétterülő völgyet pedig *Stuhlweissenburger Thal*-nak nevezték. A völgyet átszelő, a budai hegyekben eredő patakot, amely ma a II. Vörös Hadsereg útja elejétől kezdve be van fedve, régebben Pál patakának (a budaszentlőrinci pálos kolostorról) vagy Kovácsi patakának, majd egyszerűen *Wassergraben*-nek, a XIX. századtól pedig, pusztító áradásai miatt, *Teufelsgraben*nek, azaz Ördögárokknak nevezték.

<sup>5</sup> Vályi András: Magyarország leírása. Buda, 1796. I. 336.

<sup>6</sup> Granasztói Pál: Az építészet igézetében. Bp. 1966. 136.



alkotásokkal még inkább kiemelő település. A Krisztinavárosnak ez a szerencsés adottsága a XIX. század első felének budai útikalauzait költői leírásokra serkentette. A fennmaradt egyik legkorábbi ilyen munka, Rösler 1809-re szóló kalendáriuma így ír erről a külvárosról: „Ihre freundliche Situation in einem schönen, allseitig nah und ferne von Bergen umschirmten, mannichfaltig nuancirten Thale, ihre fleckweise besondernten Quartiere, die vielen Garten mit mahlerischen Baumgruppen, welche ihre einfach netten Häuser umschatten, die nahen Wiesen und Aecker, zum Theil eingemengen und die stille Anmuth, die über das ganze gleichsam schwebte, stellen sie als ein veredeltes Dorf dar”,<sup>7</sup> Ugyanilyen elismerően szólt a Krisztinaváros szépségeiről 1822-ben megjelent budai városleírásában Schams Ferenc is. Schams e külváros fejlődési lehetőségeit is felismerte: „Unter allen städtischen Bezirken scheint die Christina-Stadt einzig noch Raumes zu fernerer Vergrößerung darzubieten, wenn die Nothwendigkeit dazu eintritt, wie es der Fall gegenwärtig ist”.<sup>8</sup> Egy 1845-ben, magyar nyelven kiadott városleírás pedig kiemeli azt az előnyt, amelyet e területnek a sűrűn beépített városrészekhez való közelsége, s azoktól mégis elütő jellege nyújt: „A vár- és Gellérthegy s a svábbhegygel kezdődő halmoktól képezett völgyben, elrejtve Pest és a Duna zajos elevenségétől, falusi, kényelmes magányban fekszik e városrész, s a szomszédos pestieknek nyárilakul szolgál. A város közepén a Horváthkert kellemes, árnyas lombjaival, a tágas rét, melly generál-rét nevezet alatt a várhegyet tőle elválasztja, alább a városmajor, nagyszerű parkjával, ligetével, hátulról a szőlővel beültetett halmok — mindez a Krisztinaváros falusi lakká varázsolja, mellyel még a város közellétének kellemei is összeköttetvék. Minden ház kisebb, nagyobb csinos kerttel bír, s e miatt lett a Krisztinaváros Pestnek azzá, ami Hietzing, Döbling, sat. Bécsnek...”<sup>9</sup>

Ebből a leírásból az is kiderül, hogy az 1840-es években a Krisztinavárost már a pestiek is a magukénak tekintették — amire a továbbiakban még visszatérünk.

### *A Krisztinaváros területe az alapítás előtt*

Ma a plébániatemplom tágabb értelemben vett környékét, vagyis nagyjából az Attila út, a Krisztina körút, a vasúti sínek és a tabáni park által határolt területet nevezik Krisztinának. A régi Krisztinaváros azonban ezenkívül magában foglalta a mai XII. kerületet, sőt a XI. kerület és a II. kerület egy részét is, azaz a hegyvidéket az Ördögárok völgyétől egészen a Bösinger-majorig.<sup>10</sup> Ez utóbbi terület nagy része azonban csak később, a XIX. század közepétáján kezdett beépülni, s akkor is egészen más jelleggel, mint az úgynevezett belső Krisztinaváros. A hegyvidék beépülésének kezdeteit most nem tárgyaljuk, de így is nagyobb területtel foglalkozunk, mint a mai Krisztinaváros: annak idején

<sup>7</sup> [Rösler]: Kalender von Ofen und Pest für 1809. Pest. 9.

<sup>8</sup> Franz Schams: Vollständige Beschreibung der königl. freyen Haupt Stadt Ofen in Ungern. Ofen. 1822. 117–118.

<sup>9</sup> Buda-Pest, a magyarok fővárosa vagyis ezen testvér-városban létező minden nevezetesség és látni méltó dolgok leírása. Vezéd vidékiek és benszülöttek számára. Pest, 1845. 64.

<sup>10</sup> A hegyvidéken épült házakat 1822-től kezdve vették fel a krisztinavárosi telek- és adónyilvántartásba; korábban csak esetlegesen (1772 és 1783 között) írtak össze hegyvidéki házakat, de ekkor még nem a Krisztinavárosnál, hanem külön, *Sauwinckel* (Zugliget) helymegjelöléssel; az 1820-as évek előtt a hegyvidéki házak száma elenyésző volt.

a Városmajor utca, a Kékgolyó utca, az Alkotás utca is az új külváros korán beépülő, szerves részét alkotta.

A XVIII. század utolsó harmadáig ezen a területen csak szőlők, szántók, rétek voltak. A Várhegytől nyugatra és északnyugatra elterülő völgyet az osztrák katonaság a XVII. század végén lefoglalta, kaszáló és gyakorlóter céljára. A terjedelmes rétet ezért Exercies-Wiese, Commandant-Wiese vagy General-Wiese néven emlegették (magyarul is generálisrétnek, vagy tábornokrétnek nevezték egészen a XIX. század második feléig, amikor az itt kivégzett magyar jakobinusok emlékére hivatalosan is Vérmező lett a neve). A völgynek ettől északra eső részét, egészen a mai János-kórházig, a Vár katonai parancsnoka személyes használatra sajátította ki. 1720-ban Daun Henrik gróf akkori várparancsnok majorságot létesített itt, s 1724-ben nyaralót építtetett (a mai Városmajor utca 59. sz. alatti iskola helyén). A mai Déli-pályaudvar helyén terült el a mintegy háromholdas budai katonai temető, amelyet minden valószínűség szerint 1686-ban létesítettek a felszabadító ostrom áldozatainak eltemetésére; a továbbiakban a helyőrség halottait temették ide.

Buda városa a XVIII. század elejétől kezdve kitartóan küzdött a katonaság által használt területek visszaszerzéséért<sup>11</sup>, de csak részleges sikert ért el: 1729-ben, Daun várparancsnoknak Budáról történt elhelyezése után visszakapta a Vérmezőtől északnyugatra eső részt. A város a mai Csaba utca és Krisztina körút közti területet árverésen eladta, a fennmaradó területet majorságnak hagyta meg, és folyamatosan bérbeadta.

A mai Martinovics-hegy (akkor Schwabenberg<sup>12</sup>) északkeleti és délkeleti lejtőit a XVIII. század első felében budai polgárok szőlői és szántói foglalták el. Ettől délre, a Nap-hegy (Sonnenberg vagy Spiessberg<sup>13</sup>) lábáig szántók terültek el; ennek a széles völgynek neve a XVIII. századi dűlőbeosztás szerint *német-völgyi szántók* (Deutschenthal-Acker) dűlő volt (ebbe ékelődött be a már említett katonatemető). A Nap-hegy északnyugati, nyugati és déli lejtőit szőlők borították, meredek keleti lejtője azonban mezőgazdaságilag nem hasznosított, ún. üres városi telek maradt.

A várvédelmi okokból elrendelt építési tilalom miatt ezen a területen 1769-ig polgári ház nem épülhetett. Daun Henrik gróf nyaralóján kívül az említett területen összesen három épület állt: közvetlenül a Tabán határától északra, az Ördögárok mellett egy — valószínűleg fából készült — katonai szalmaraktár, a katonatemető délnyugati csücskében a Szentkereszt-kápolna<sup>14</sup>, s a mai krisztinavárosi plébániatemplom helyén az úgynevezett Kéményseprő-kápolna, vagy hivatalosan Vérehulló Szűz Mária-kápolna (Sacellum Beatae Virginis ad San-

<sup>11</sup> E küzdelem történetét részletesen feldolgozta *Gárdonyi Albert*: A Krisztinaváros településtörténete c. tanulmányában (Tanulmányok Budapest Múltjából, III. k. 1934. 25—36., 38—46.).

<sup>12</sup> Kezdetben a mai Martinovics-hegyet (azelőtt Kis-Svábhegy) nevezték *Schwabenberg*-nek, s csak később terjesztették ki ezt az elnevezést a mai Szabadság-hegy csoportra; ugyanakkor kezdtek az eredeti *Schwabenberg*-et megkülönböztetésül *kleiner Schwabenberg*-nek nevezni.

<sup>13</sup> A hagyomány szerint a név onnan ered, hogy ezen a dombtetőn húzták nyársra Fink Konrádot, aki a budai várat át akarta játszani a fehérvári pasának (lásd *Joannes Ferdinand Miller*: Epitome vicissitudinum et rerum memorabilium de Libera Regia ac Metropolitana Urbe Budensi, Buda, [1760], 137—138. A köznyelvi elnevezés már ekkor is a Nap-hegy volt. Miller a Spiessberg mellett zárójelben közli: „vulgo Sonnenberg”).

<sup>14</sup> Lásd *Müller* i. m. 108.

guinem)<sup>15</sup>. Az utóbbi volt a legkorábbi: 1700-ban építette Francin Péter Pál budai kéményseprőmester, a Deutschenthal-Acker dűlőben lévő szántójának szélén, két út kereszteződésénél. Kegyképének csodatévő erőt tulajdonítottak, ezért igen hamar forgalmas zarándokhellyé vált. A kápolnát a budai magisztrátus, mint kegyúr, többször javíttatta és bővítette. Az 1723-as várbeli lőporraktár-robbanás következtében összedült eredeti faépület helyén 1729-ben zsinddelylel fedett kőépületet emeltek, kicsiny fatoronnyal. Ugyanekkor sekrestye is épült a kápolna mellé; 1735-ben területét palánkkal körülkerítették; 1752-ben újból bővítették.

A Kéményseprő-kápolna helyéről meglehetősen pontos felvilágosítást ad több egykorú térkép<sup>16</sup>, továbbá a krisztinavárosi plébánia történetéről 1798-tól kezdve vezetett feljegyzés.<sup>17</sup> Mindezekből kiderül, hogy a kápolna tengelye pontosan kelet—nyugati irányú volt, tehát oldalfala a mai templom homlokzatával hegyesszöget zárt be. Hossza 5½ öl (kb. 10,33 méter), szélessége 4 öl (kb. 7,58 méter) volt. A ma álló plébániatemplomot nem a kápolna helyén, hanem közvetlenül mögötte építették fel, s csak elkészülte után, 1797-ben bontották le a kápolnát.

A fentiekén kívül más, szilárd anyagból készült ház a későbbi Krisztinaváros területén, az építési tilalomnak 1769-ben történt feloldása előtt, nem állt. A Nap-hegy lejtőjén, közvetlenül a Tabán határán kívül voltak ugyan földbe-vájt kunyhók, ezeknek lakói azonban nyilvánvalóan tabániak voltak, a külváros területéről kizorult legszegényebb elemek. Ezekről a kunyhókról de la Motte hadmérnök-ezredes tett említést 1752-ben, a várerődítési vonal kitzüzésekor készített jelentésében. Eszerint a Nap-hegyre felvezető kocsitű fölött sűrűn egymásra halmozva földbe-vájt házak helyezkedtek el.<sup>18</sup> Ezeket azonban semmiképpen sem tekinthetjük a Krisztinaváros előzményének; ideiglenes építmények voltak, s hamarosan el is tűntek.

A Krisztinaváros majdani utcahálózatát nagymértékben meghatározták a területén már jóval korábban kialakult, a terepviszonyokhoz alkalmazkodó országutak, dűlőutak és ösvények. Az egykorú térképekről rekonstruálhatóan, a XVIII. században az alábbi fontosabb utak szeltek át a későbbi külváros területét:

a) a Vár Fehérvári-kapujától kiinduló kocsitű, amely a mai Tábor utcánál két ágra vált: az északi a Tábor utca és Mikó utca vonalán érte el a lejtő alját, majd innen a svábhegyi vízvezeték<sup>19</sup> mentén a Vérmezőt átszelve, a kissvábhegyi és orbánhegyi szőlőkbe vitt; a másik ág a Várhegy alján ugyancsak ketté vált, az egyik nyugati irányban, nagyjából a mai Roham utca, majd Mészáros

<sup>15</sup> Történetét feldolgozta *Schoen Arnold*: A Budapest-Krisztinavárosi templom (Bp. 1916) és A krisztinavárosi plébániatemplom (Gróf Széchenyi István esküvőjének a temploma) (Bp. 1937) című munkáiban.

<sup>16</sup> Übungsplatz der Festung Ofen, 1753 (Wien, Kriegsarchiv, GIh 66/4); Rabany-térkép (Országos Levéltár — a továbbiakban OL — C 44, Htt. Dep. Pol. Com. 1784, fons 114, pos. 5); Situation Plan der Christina Stadt Ofen, é. n. Fővárosi Levéltár — a továbbiakban FL, — Térképtár, B. IV. 36).

<sup>17</sup> Protocollum Parochiae Buda-Christinapolitanae. A krisztinavárosi plébániahivatalban őrzött kézirat.

<sup>18</sup> Lásd OL, C 32, Htt. Acta Mil. Lad. M. fasc. 4. Nr. 105. A kocsitű nagyjából a későbbi (azóta megszűnt) Szent János utca és a Gellérthegy u.—Czakó u. vonalán vezetett.

<sup>19</sup> A Szabadság-hegyi Városkút és Királykút források vizét a Várba eljuttató vízvezeték, amely Mátyás korában épült és a török időkben elpusztult, 1718-ban építették meg újra (*Miller* id. m. 93.). Vonalvezetését több térkép is feltünteti (FL, B. IV. 2., B. II. 58.).

utca és Győri út vonalán a budaörsi országútba torkollt, a másik délre, majd délnyugatra fordult, s a későbbi (azóta megszünt) Szent János térnél lévő kőhídon áthaladva, a ma már ugyancsak nem létező Szent János utca, majd a Gellérthegy utca, Czakó utca, Hegyalja út és Alsóhegy utca vonalán vezetett a budaörsi országútig;

b) a Várhegy alatt, nagyjából a mai Attila út vonalán vezető kocsitút;

c) az Ördögároktól nyugatra, nagyjából a mai Krisztina körút vonalán haladó országút;

d) a Budaörs felől a Vár Bécsi-kapujához vezető, a mai Alkotás utca, Krisztina körút, Vérmező utca, Várfokegy utca vonalában vezető út;

e) a város majorságához vivő, a mai Városmajor utca vonalán haladó kocsitút.

Ezekon kívül sok későbbi krisztinavárosi utca vonala létezett már a XVIII. században, a szőlők és szántók közötti dűlőutak és ösvények formájában (a mai Győző utca, Nyárfa utca, Kékgyögy utca, Csaba utca, Biró utca stb.).

A Krisztinaváros területének betelepítés előtti állapotát, az úthálózatot is beleértve, jól mutatja a budai Várról és környékéről 1753-ban, a várvédelmi vonal kitzésével kapcsolatban készült katonai térkép.

### *Az új külváros megalapítása*

Az alapítás aktusát kezdettől fogva Mária Krisztina főhercegnő (Mária Terézia leánya, Albert tescheni herceg, magyarországi helytartó felesége) nevéhez fűzték. A budai tanács az építkezés engedélyezése ügyében 1769. február 19-én a Kamarához intézett felterjesztésében arra hivatkozott, hogy a főhercegnő felszólította a várost, engedje át a Vérehulló Szűz Mária kápolnája melletti üres városi telket Affolter Péternek, a királyi palota felügyelőjének, a kápolna és Tabán közti terület többi részét pedig ossza fel más adófizetők között.<sup>20</sup> Mind-éddig nem került elő az az irat, amelyben a főhercegnő ezt a kívánságát kifejezte; lehetséges, hogy a felszólítás szóban történt. A közvetlen előzményekről ezért semmi bizonyosat nem tudunk (márpedig, hogy voltak ilyen előzmények, abból is kiderül, hogy a felterjesztést rendkívül gyorsan követték a hatóságok szükséges intézkedései).

Bizonyosnak látszik, hogy az új külváros alapításának fontosabb oka is volt, mint Affolter személye, akinek megjutalmazását a főhercegnő valamilyen, ma már kideríthetetlen okból szükségesnek tartotta. Ha megvizsgáljuk, kik vásároltak az első években városi telkeket, világossá válik, hogy az új telepítés fő célja a szőlőműveléshez szükséges munkáskezek biztosítása volt. Buda városa elsősorban a XVIII. század folyamán mind nagyobb területre kiterjedő budai szőlőtermesztés növekvő munkaerő-szükségletének kielégítése végett kapcsolódott be a Mária Terézia-kori országos telepítési akcióba. A magisztrátus az említett felterjesztésben szereplő, a Tabán és a kápolna közti, valamint az attól északra fekvő sík területet jelölte meg telepítésre egyedül alkalmas helynek akkor is, amikor 1771-ben a kamarának az összes szabad királyi városokhoz intézett, a telepítési lehetőségekre vonatkozó kérdésére válaszolt.<sup>21</sup>

<sup>20</sup> „... ut Petro Affolter Arcis Regiae hic situatae Inspectori penes Sacellum Beatae Virginis ad Sanguinem unum vacuum spatium conferamus, aliam vero plagam inter praefatum Sacellum et Suburbium Taban existens inter alios contribuentes subdividamus...” (FL, Buda város levéltára — a továbbiakban BL — Miscellanea, Acta glaciistica, sz. n.).

<sup>21</sup> Buda — a Kamarához, 1771. III. 26. FL, BL, Cam. ant. 73.

1769 elején a magisztrátusnak azért kellett a Kamara segítségét kérnie, mert a budai várerődítési igazgatóság (Fortifications Direction) akadályokat gördített Krisztina főhercegnő felszólításának teljesítése elé. A háztelkek kiosztása megkezdődött ugyan, de az építkezést a katonai hatóság megtiltotta, azzal az indokkal, hogy a szóban forgó terület a várvédelmi övezethez tartozik. Az akadályokat elhárító hatósági intézkedések oly gyorsan követték egymást, hogy azt kell hinnünk, nem a budai tanács felterjesztésére, hanem valamilyen előző lépésre adtak választ. A bécsi haditanács ugyanis már 1769. február 25-én értesítette a magyarországi főparancsnokságot, hogy a jövőben engedélyezni kell a házépítést az említett területen; az építkezőknek azonban reverzálist (ún. Demolitions-Revers) kell adniuk arról, hogy ha a Vár védelme úgy kívánja, a saját költségükön lebontatják és elhordatják házukat. Miután a budai magisztrátus 1769. március 14-én az összes itt építendő házak tulajdonosai nevében kiállította az úgynevezett Haupt-Revers-et, az uralkodó 1769. április 15-i rendeletében hozzájárult a budaiak kérésének teljesítéséhez.<sup>22</sup>

A Haupt-Revers az alábbi topográfiai megjelölést adja a betelepítendő területről: „... auf dem Abfahl des der Vöschung gegenüber stehenden sogenanntem Spiessbergs, und auf denen in der Fläche anstossenden Ackern gegen den Stadtmayerhof...”. A Kamara említett felszólítására adott, 1771. március 26-án kelt válaszában a tanács azt írta, hogy itt 600 családot lehet letelepíteni, amennyiben a házhelyek nem lesznek 170 ölnél nagyobbak.

Felmerül a kérdés, hová tervezte a magisztrátus ennek a 600 családnak az elhelyezését; ehhez ugyanis utcák nélkül 102 000 négyszögöltre, vagyis 85 holdra lett volna szükség, az 1769-es Haupt-Reversben megjelölt terület pedig ennek alig a fele (egyébként a Krisztinaváros beépített területe még 1850 körül, nyolc évtizedes, meglehetősen gyors fejlődés után sem volt nagyobb 80 holdnál).

A  $600 \times 170$  négyszögöles számítás a magisztrátusnak azon a nem is titkolt óhaján alapult, hogy a telepítésre már engedélyezett területen kívül (amely összesen 51 000 négyszögöl volt) a tábornokrét területét is megszerezze erre a célra. Az 1771. március 26-i irat fogalmazványában szerepelt is erre vonatkozólag egy bekezdés, amely a telepítés érdekében ennek a területnek visszaadását szorgalmazta, valamilyen megfontolásból azonban ezt a tiszttáztól kihagyták. S valóban, a szóban forgó rét területe ebben az időben 51 017 négyszögöl volt.<sup>23</sup> Csakis ennek visszaszerzése esetén lett volna megvalósítható a 600 család letelepítése. Ebben az esetben azonban az új külváros szorososan a Várhegy lábához csatlakozó, sűrűn beépített, a Tabánhoz hasonlóan zsúfolt és egészségtelen településként jött volna létre. A Vár alatti völgy nagyobb részének beépítését azonban a katonai hatóságok szívós ellenállása végérvényesen megakadályozta (a Vérmező csak 1945 után került a főváros tulajdonába). Ha megfontoljuk, mennyivel előnytelenebbül alakult volna Buda, sőt az egész mai Budapest városképe a budai magisztrátus tervének megvalósulása esetén, a dolgok ilyen alakulását utólag szerencsésnek kell tekintenünk, hiszen ennek köszönhetjük ezt az egészségügyi és esztétikai szempontból egyaránt oly fontos, az 1950-es években parkká átalakított beépítetlen területet.

<sup>22</sup> OL, C 32, Htt. Acta Mil. Lad. M. fasc. 4. Nr. 105.

<sup>23</sup> Lásd FL, BL, 1789. évi telekösszeírás. E szerint a *General-Wiese* területe 42 149 négyszögöl; az 1771-ben még ehhez tartozott, de 1787-től már Niczky gróf nevében szereplő déli rész, a későbbi Horváth-kert 8868 négyszögöl, vagyis a rét eredetileg összesen 51 017 négyszögöl volt.



Az újonnan benépesítendő területen az első telekszerző Affolter Péter volt, aki 1769-ben vásárolta meg a várostól a későbbi Krisztinaváros első háztelkét. Ekkor azonban az új külváros közigazgatásilag még nem létezett, a telekszerzést tehát a tabáni házak telekátírási jegyzőkönyvébe vezették be. Eszerint Affolter a minden oldalán 24 öl hosszú, 576 négyszögöles telekért 86 forint 24 krajcárt fizetett a városnak, vagyis négyszögölenként 9 krajcárt. A királyi palota felügyelője tehát, ha nem is ajándékképpen, de nagyon olcsón jutott a telekhez: két évvel később a város az ugyanilyen fekvésű telkeket négyszögölenként 18 krajcárért árulta az új telepeseknek.

Az Affolter-telek helyét a telekátírási jegyzőkönyv így határozta meg: „... ausser dem Stuhlweissenburger Thor, auf der Vestung Glacis, nebst der Rauchfang Kehrer Capellen, an der Strasse . . .”<sup>25</sup> Ebből tehát csak annyit tudunk meg, hogy a kápolna mellett és az út mentén feküdt. A telekkönyvek és egyéb források segítségével elvégzett azonosítás eredményeképpen azonban megállapítható, hogy a Krisztinaváros első háztelke a mai Krisztina körút 65. és 67., illetve a Gellérthegy utca 2. és 4. számú házak helyén volt. Ezt a négyzet alakú, minden oldalán mintegy 45 méter hosszú területet tekinthetjük tehát *a Krisztinaváros magjának*.

Az első házak azonban nem ezen a telken épültek. Az új külváros legelőszőr a várbeli jezsuita plébánia 1770. évi összeírásában jelenik meg, „novum suburbium” néven, „extra Praesidium, intra Rascianicam et Sacellum Sanguinis”, azaz a „Váron kívül, a Rácváros és a Vérkápolna között” helymegjelöléssel. Az összeírás szerint itt két házban két napszámos lakott a családjával, összesen kilencedmagával.<sup>26</sup> A topográfiai azonosítás megmutatta, hogy a Krisztinaváros első két háza a mai I., Gellérthegy utca 27. és 33. sz. helyén épült.

A budai telekkönyvi összeírásban és adókivetési könyvben 1771-től szerepel az új külváros, az előbbiben „neu errichtete Vorstadt”, az utóbbiban „Christinastadt” néven. 1771-ben 22 házat, 1772-ben 51 házat és 1 házhelyet írtak össze ezen a területen.

1771-ben valamennyi ház, 1772-ben a házak túlnyomó többsége a Nap-hegy lejtőjén épült, városi parcellázás eredményeképpen. A többnyire egyforma nagyságú, általában 180 négyszögöles telkeket nagyobbrészt kapások vették meg, és nyomban építkeztek is rajtuk. Az első évben két házsor keletkezett: a mai Krisztina körútnak a templom és a Tabán közé eső szakaszán és a mai Gellérthegy utca páratlan oldalán. Az alsó házsor kertjeinek hátsó telekhatára alkotta a következő

<sup>24</sup> Gárdonyi Albert „A Krisztinaváros településtörténete” című, már idézett tanulmányában nagyobbrészt azokkal a területekkel foglalkozott, amelyek nem települtek be (Városmajor, Vérmező); a lakóházak és az utcák kiépülésének folyamatát, amelynek felderítéséhez a régi helyrajzi adatoknak a maiakkal való azonosítására lett volna szükség, nem mutatta be. A Krisztinaváros topográfiáját az alábbiakban a következő fő források segítségével elvégzett azonosítás alapján vázoljuk fel: a krisztinavárosi telek- és adóösszeírások (FL, BL, Grundbuch-Conscription, Steuer-Amts Repartitions Buch, Contributions-Conscriptio, Amts-Buch), telekátírási jegyzőkönyvek (Gewöhr Protocoll) megfelelő kötetei, a budapesti helyrajzi számok összehasonlító jegyzékei (1882, 1903, 1924), továbbá Buda szabad királyi főváros felmérésének Marek József által készített szelvényei (FL, Térképtár, B. áttekintő 3.). A továbbiakban az azonosítás forrásaira nem hivatkozunk külön.

<sup>25</sup> FL, BL, Tabaner Hauss-Gewöhr Protocoll, lib. 7. fol. 128.

<sup>26</sup> Libri Parochiae Budensis Soc. Jasu ab anno 1711. Tom 10. Status et numerus personarum parochiae . . . 1763—1778. OSzK Kézirattár, Fol. Lat. 3754. A Krisztinaváros első lakói Retzer Orbán és Strobl Sebestyén napszámosok voltak.

utcavonal keleti — mai páros — oldalát. A telekméretetek a későbbi években kisebbek lettek: nem volt ritka a 60, 45 négyszögöles háztelek, de akadt 22, sőt 18 négyszögöles is.

### A szántók parcellázása

Már 1771-ben megkezdődött a kápolnától északra és északnyugatra fekvő sík terület betelepülése is. Itt magántulajdonban lévő szántók kerültek el, amelyeknek parcellázás céljára való megvásárlását a magisztrátus még 1769-ben tervbe vette,<sup>27</sup> de nem valósította meg: a szántókat végül is maguk a tulajdonosok adták el házhelyeknek.

A kápolna mellett egy nyolc és fél holdas szántó a kápolnaalapító kéményseprőmester leánya, Francin Mária (Belan Gothard kéményseprőmester özvegye) birtokában volt. Ennek nagyobbik részét a kincstár vette meg, a Mária Terézia által Budára költöztetett Angolkisasszonyok részére. A birtokvásárlás csak 1772-ben került be a telekátírási jegyzőkönyvbe, de az Óbudai Koronauradalom lajstromkönyvének egy bejegyzéséből kiderül, hogy a Kamara már 1771 októberében meghagyta, fizessenek ki a koronauradalom pénztárából 900 forintot „pro deserto quondam fundo in suburbio Budensi et platea S. Christinae ad rationem Anglicarum Virginum Budensium”.<sup>28</sup> 1773-ig az egész szántó felparcellázása megtörtént. A kápolna melletti sávot öt parcellára osztva, összesen 1982 négyszögöl terjedelemben<sup>29</sup> különböző budai polgárok vették meg, köztük egy városi tanácsnok (Spevágh János) és két gazdag iparosmester; a többi az Angolkisasszonyoké lett. A telekátírási jegyzőkönyvbe azonban ennek az utóbbi teleknek csak az a 795 négyszögöles darabja került be, amelyen az Angolkisasszonyok már 1772-ben felépítették házukat (a mai Kosciuszko Tádé u. 3—5. helyén); de hogy nemcsak ezt vették meg, hanem a szántó fennmaradó több mint hatholdas részét is, az kiderül abból a térképábról, amely 1778-ban készült az Angolkisasszonyok kertjéről<sup>30</sup> (a kertet ugyanis ekkor a Budára költöztetett egyetemnek szándékoztak átadni). Ennek alapján pontosan rekonstruálhatjuk, hol volt a Francin-szántó, amelyet bizonyos szempontból ugyancsak a Krisztinaváros magjának tekinthetünk: keletről az Ördögárok mentén vezető országút (a mai Krisztina körút), délről a nyugat felé vivő kocsíút (a mai Mészáros utca), nyugatról egy, előbb a mai Kosciuszko Tádé u. vonalán, majd attól nyugatra haladó, megtört vonalvezetésű dűlőút, északról más szántók (nagyjából a mai Kuny Domokos u. vonalán) határolták.

A felparcellázott Francin-szántón már 1772-ben beépültek az új házhelyek, a mai Mészáros u. 5—7. sz. alatti kivételével, amelyen csak jó néhány évvel később épített házat Jelka (Jelky) György gazdag várbeli szabómester.

1773-ban az Angolkisasszonyok kertjével északon közvetlenül határos 4 hold szántót Affolter Péter 500 forintért megvásárolta előző tulajdonosától, és nyomban megkezdte házhelyként való értékesítését. 1776-ig tíz házhelyet adott el, összesen 2400 öl (azaz 2 hold) terjedelemben, négyszögölenként 17 krajcárért, vagyis az eredeti vételárnak (amely négyszögölekre átszámítva 6,25 krajcárt tett ki) csaknem háromszorosáért.

<sup>27</sup> Lásd Buda — a Kamarához, 1769. febr. 19. FL, BL, Miscell. Acta Glac.

<sup>28</sup> Ol, E 15, Kamara, Expeditiones Camerales, Lajstromkönyv, p. 969.

<sup>29</sup> A mai Krisztina tér 4-től a Mészáros u. 5/7. számig terjedő telkek, amelyek azonban eredetileg (az 1880-as években végrehajtott utcaszabályozás előtt) a templomtól kissé távolabb feküdtek.

<sup>30</sup> OL, A 39, Kanc. Acta Gen. 1778/4743.



Az Affolter által vásárolt szántó helyét a szántók átírási jegyzőkönyve így határozza meg: „ohn weith der Rauchfang Köhrer Capellen”<sup>31</sup>. A régi és a mai helyrajzi adatok azonosításából kiderül, hogy a szántó a mai Kuny Domokos utca, Krisztina körút és Feszty Árpád utca által határolt területen feküdt (nyugat felé valamivel túlterjedt a mai Kosciuszko Tádé utca akkor még nem létező vonalán). Az említett tíz ház a mai Kuny Domokos utcában és a Krisztina körúton épült. A szántó megmaradt, nyugati felét Affolternek később sikerült értékesebb ingatlanra elcserélnie.

E területet északról a mai Feszty Árpád utca vonalán haladó, azóta befedett vízmosás, az úgynevezett Orbánhegyi árok<sup>32</sup> határolta. Ennek túlsó oldalán egy 3 holdas szántó terült el. Tulajdonosa Widermann György kádármester, — budai bírósági ülnök — szántóját egészen 1789-ig megtartotta. De a krisztinavárosi település ezt a vonalat már 1775-ben túllépte. A Widermann-szántóval északon határos három hold rétet, amelyet észak felől a svábhegyi vízvezeték és az ennek mentén vezető út határolt, 1774-ben megvásárolta Schnürch Antal gazdag várbeli patikus, és 1775-ben házat épített rajta (a mai Krisztina körút 37—39. helyén). Ugyancsak 1775-ben épített házat Krauss Mihály, egy meggazdagodott kapás, terjedelmes szántójának északnyugati szögletében, a mai Alkotás utca 4. helyén. Ez a ház forgalmas útkereszteződésnél, a Budaörsre és a szőlőkbe vezető utak találkozásánál állott, ekkor még elég messze a már beépült területektől.

A katonatemető beékelődő háromszöge sem állította meg az új külváros növekedését: 1775-ben megkezdődött a házépítés a mai Magyar Jakobinusok tere és Városmajor utca elején is.

A mai Nagyenyed utca, Kékgolyó utca, Alkotás utca által határolt háromszögben fekvő 7 holdas szántót — egykorú helymegjelölése: „an dem Schwabenberg, neben Militär Friedhof” — Falk Ferenc gazdag budai polgár, a hajóhid adminisztrátora 1775-ben megvásárolta előző tulajdonosától és még abban az évben házat építtetett rajta, a mai Magyar Jakobinusok tere 6. sz. helyén, a szántó többi részét pedig kertté alakította át (ennek a háznak megnagyobbításából keletkezett a XIX. század elején az Alkotás-ház).

A mai Városmajor utca, Csaba utca, Maros utca, Magyar Jakobinusok tere által határolt területen fekvő terjedelmes szántó föld tulajdonosa, Handelsperger Tóbiás gazdag budai mészárosmester ugyanebben az évben, 1775-ben maga kezdte meg szántójának házhelyekre parcellázását; az első két évben hat új ház épült, a Magyar Jakobinusok tere 1—4. és a Városmajor u. 1—3. sz. házak helyén.

A krisztinavárosi telkek értékének gyors emelkedését mutatja, hogy míg Affolter két évvel korábban négyszögölenként 17 krajcárért tudta értékesíteni házhelyeit, Handelsperger már 24 krajcárt kapott négyszögölenként (ugyanabban az időben a környéken lévő szántók forgalmi ára négyszögölenként legfeljebb 3—4 krajcár volt).

Az új külváros alapítása tehát már a legelső évektől kezdve újabb gazdagodási lehetőséget jelentett a budai polgárság felső rétege számára, amelynek fő megélhetési és vagyonosodási forrása már korábban is az ingatlanbirtok volt — elsősorban szőlőbirtok formájában, de a város területi növekedésével egyre inkább háztelek és ház formájában is.

<sup>31</sup> FL, BL, Ackers-Protocoll, Iib. 3. fol. 139.

<sup>32</sup> Az Orbánhegyi-árok egyike volt a Márton- és Orbán-hegy oldaláról lefutó számos vízmosásnak. Nagyjából a mai Tamás utca, Németvölgyi út, Királyhágó utca, Feszty Árpád utca vonalában vezette le az esők és a hóolvadás vizét az Ördögárokba. A mai Krisztina krt. és Feszty Á. utca kereszteződésénél fahíd szelte át.

A Budára költöztetett nagyszombati egyetem számára 1777-ben az Angolkisasszonyok krisztinavárosi kertjét jelölték ki botanikus kertül. Az egyetem átköltöztetésének lebonyolítására alakult királyi bizottság, miután megvizsgálta a botanikus kert elhelyezésének ügyét, 1778 augusztusában azt jelentette a Kancelláriának, hogy az illetékes professzorok nem tartják megfelelőnek a kijelölt területet, mert az egyrészt nem elég nagy a kettős, botanikus és gazdasági kert céljaira, másrészt talaja dimbes-dombos („in colles assurgeret”), és nem elég termékeny. Ehelyett a jelenlegi kerttől nyugatra és északnyugatra fekvő szántóföldek megvásárlását javasolják.<sup>33</sup>

A megvásárolni javasolt szántók egyike Affolteré volt, aki mint a királyi palota felügyelője, fontos szerepet játszott az egyetem elhelyezésében. A másik szántó Krammerlauf György, a harmadik Rath József tulajdonát alkotta (mindketten részt vettek a város vezetésében, és nagy ingatlanvagyonok birtokosai voltak). Affolter és Krammerlauf szántójukért azonos nagyságú cseretelket akartak, mégpedig Affolter az Angolkisasszonyok kertjéből, Krammerlauf pedig, akinek nagyobb volt a szántója, részben ugyanebből a kertből, részben a jezsuiták kertjéből. Szabó András esztergomi kanonok a királyi bizottság nevében végül is úgy állapodott meg a szántók birtokosaival, hogy Affolter megkapta a kért cseretelket (a mai Krisztina körút 57—61. sz. helyén, 1970 négy-szöglet); Krammerlauf ettől északra, a mai Krisztina körút 55. sz. helyén kapott két holdat az Angolkisasszonyok egykori kertjéből; a szántó többi részének ellenértékét Krammerlauf és Rath pénzben kapta meg.<sup>34</sup>

A három szántótulajdonos szemmel láthatóan igen előnyös üzletet kötött. Affolter és Krammerlauf a csere folytán lényegesen értékesebb telekhez jutott: a közlekedési utaktól távoleső és — mint a későbbi fejleményekből tudjuk — igencsak terméketlen szántóikért a Krisztinavárosnak akkor legjobb helyein fekvő, házhelynek alkalmas jókora kerteket kaptak. A pénzben kiegyenlített vételár — négyszögölenként 10 krajcár — ugyancsak nagyon kedvező volt: mintegy két és félszerese a hasonló fekvésű szántók akkori forgalmi árának.

Ha konkrét adatok híján ma már nem bizonyítható is, valószerű, hogy a botanikus kert elhelyezése körül nem volt minden rendben: úgy látszik, hogy Affolter és társai, befolyásukat felhasználva, a közérdek rovására tisztességtelen haszonra tettek szert. Alig néhány évvel később ugyanis kiderült, hogy ez a terület semmivel sem volt alkalmasabb — vagy talán még kevésbé volt alkalmas — botanikus kert céljára, mint az eredetileg kijelölt Angolkisasszonyok-kertje. Amikor tudniillik 1784-ben, az egyetem Pestre költözésekor a szóban forgó terület felszabadult, s helyén az uralkodó közkertet kívánt létesíteni, a budai magisztrátus azzal érvelt a terv ellen, hogy a volt botanikus kert nem alkalmas erre a célra, mert igen terméketlen a talaja.<sup>35</sup>

Az egyetem botanikus és gazdasági kertjét 1779-ben alakították ki. Hozzá tartozott az Angolkisasszonyok egykori épülete is. A kertet délről a mai Pálya utca, nyugatról a Győző utca helyén haladó ösvény, északról az Orbánhegyi árok, keletről a Krammerlauf- és Affolter-telek hátsó vonala határolta.

<sup>33</sup> OL, A 39, Kanc. Acta Gen. 1778/4743.

<sup>34</sup> Uo. 1778/6856. Szabó András 1778. dec. 15-i jelentése.

<sup>35</sup> Buda — a Helytartótanácsához, 1784. dec. 11. OL, C, Htt. Pol. Gen. Civ. 1785.

## Az első másfél évtized eredményei

Az alapítást követő első évek gyors fejlődése után az új külváros növekedése lelassult ugyan, de nem állt meg. 1775-ig 90, 1786-ig további 38 ház épült a Krisztinavárosban. Ebben az évtizedben tovább folytatódott a mai Krisztina körút, Gellérthegy utca, Városmajor utca beépülése, megkezdődött a mai Nap-hegy utca páratlan oldalának betelepítése. Az utóbbi helyen a város árusította tovább a házhelyeket, négyszögölenként 9 krajcárért, az addigiaknál többnyire kisebb — 40, 60, 100 négyszögöles — parcellákban, főleg kapások részére. Az itt kialakított házhelyek kertjei a mai Lisznyai utca vonaláig nyúltak, onnan kezdve a hegyoldalban szőlők voltak — egészen a XIX. század 80-as éveiben bekövetkezett, filoxéra okozta pusztulásukig. A Nap-hegyen tehát még több mint egy évszázadig ez maradt a település nyugati határvonala.

1786-ra beépült az a kicsiny sík terület is, amely a General-Wiese déli és a Tabán északi határa között feküdt. Itt, az Ördögárok két partján 11 új ház épült. A Krisztinaváros ezen a ponton egybeépült a Tabánnal: a két külváros közti határt az Ördögárok fölött átvezető kis híd alkotta.

Az 1786-ban összeírt 128 ház közül 94 épült a Nap-hegy lejtőjén, a városi parcellázás keretében. 1776—1786 között a kápolnától északra, a Kuny Domokos utcában, a Krisztina körúton, a Városmajor utcában is épült néhány újabb ház. Egészen véve azonban a fejlődés üteme ebben az évtizedben az előző évekhez képest meglassult. Ez feltehetőleg annak tulajdonítható, hogy az első évek kapás-telepesei jórészt kielégítették az addig felhamozódott munkaerő-szükségletet, s hogy a város tulajdonában volt olcsó házhelyek zöme az első 6—7 évben gazdára talált.

1786-ban szerepel a telekkönyvi összeírásban az első krisztinavárosi vámház, a kápolnától nyugatra vezető út mentén, a mai Krisztina tér 7. sz. helyén, a következő évben pedig egy második is, a mai Magyar Jakobinusok tere közepén. Lehetséges, hogy ezek nem abban az évben létesültek, hanem néhány évvel korábban; mindenesetre azonban 1776-ban még nem léteztek; a városi vámházak felszereléséről a városi vámbérlő által ekkor készített leltárban még nincs szó krisztinavárosi vámházról.<sup>36</sup> A vámházakat általában a beépített terület szélén helyezték el. Az új külváros nyilván ekkoriban, az 1780-as évek közepe-táján érte el a beépítettség olyan fokát, hogy a magisztrátus szükségesnek találta vámházak felállítását a lakott területre bevezető főutak mentén. Ezeket a krisztinavárosi vámházakat azután egy 1834-es tanácsi határozat alapján bontották le; addigra a beépített terület már rég túlnőtt az említett pontokon, s így a váмок fennállása ezeken a helyeken értelmetlenné vált.

1786-ban az addig a várbeli jezsuita parókiához tartozó krisztinavárosi kápolnát az országúti ferencesek gondozására bízták és helyi káplánsággá alakították át.

1786-ban intézkedett a magisztrátus a Krisztinaváros temetőjéről. Ekkor vásároltak meg a tabáni katolikusok részére egy 6½ holdas szántót a Deutschen-Thal dűlőben, s ezt jelölték ki egyúttal a krisztinavárosiak temetkező helyéül is.<sup>37</sup> Ez volt a mai Hegyalja út, Avar utca, Csörsz utca, Budaörsi út által határolt ún. régi németvölgyi temető, amelyet 1885-ig használtak.

<sup>36</sup> Lásd FL, BL, Cam. ant. 453.

<sup>37</sup> Buda — a Helytartótanács hoz, 1786, jún. 19. OL, C 49, Htt. Civ. Oec. 1786/239. Pos. 1. Nr. 30.

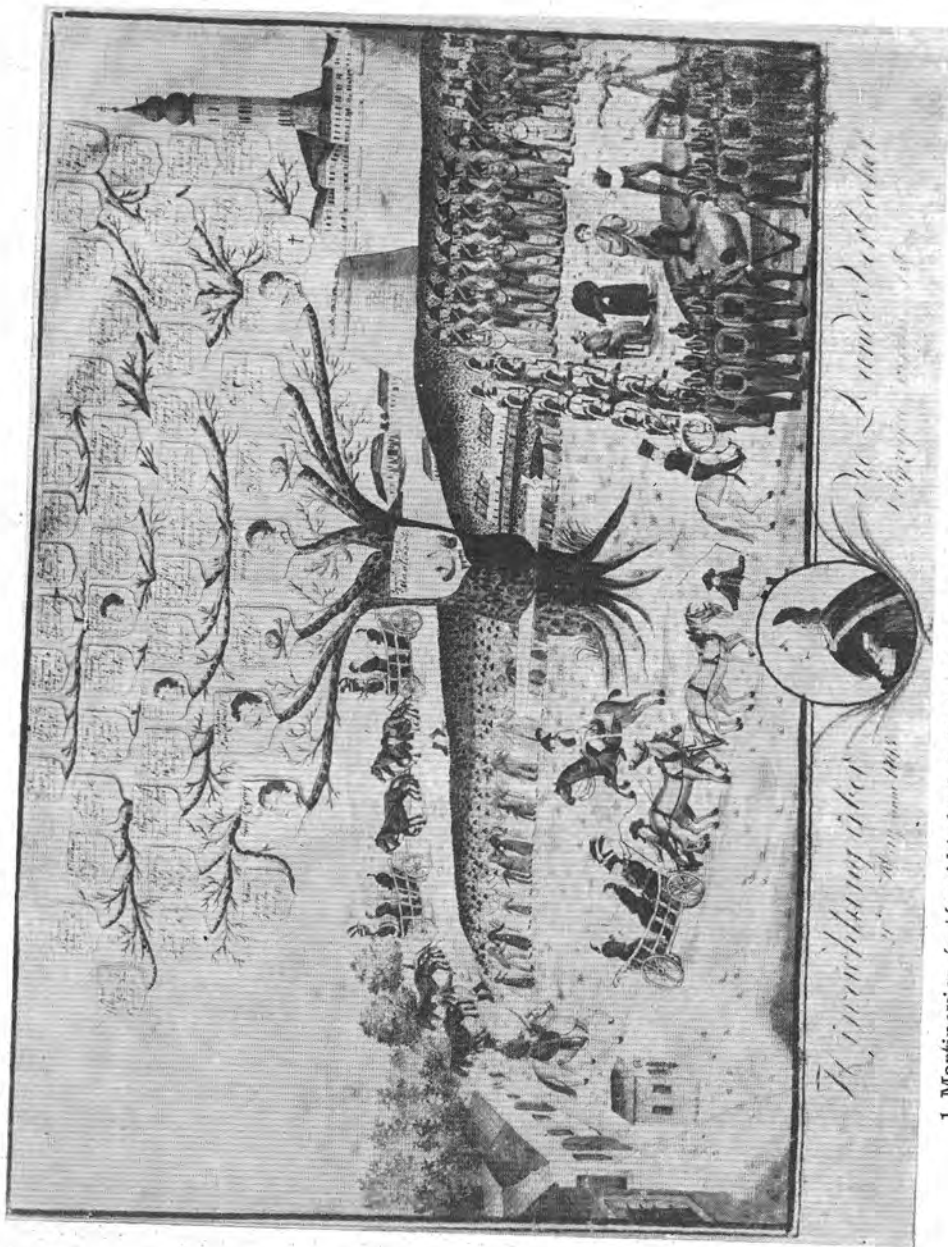

1. Martinovics és társai kivégzését ábrázoló egykorú rajz. 1795. (MTKcs, lt. sz. 8/1939. Gr.)

1787-ben kapott iskolát az új külváros. A budai magisztrátus a mai Gellérthegy u. 1—3. helyén, 286 négyszögöles telken álló kocsmáépületet vette meg 965 forintért, „Trivial Schull” és tanítólakás céljára. A Krisztinaváros első tanítója Zonner Ferenc volt, akinek évi 180 forintos fizetését 1787. szeptember 1-től jegyezték be a városi kiadások közé.<sup>38</sup> Az iskola 1810-ig működött ebben az épületben.

Az új külváros lakosainak száma, a kiskorúakat is magában foglaló egyházi összeírás szerint a következőképpen alakult:

1771-ben	121
1776-ban	471
1783-ban	698 <sup>39</sup>

Ebben az első időszakban tehát egy házra átlag 5,2—5,5 lakos jutott, ami önmagában is arra mutat, hogy a Krisztinaváros eleinte erősen falusias jellegű település volt.<sup>40</sup>

Az 1770—1786 között épült házak közül egy sem maradt fenn. Alaprajzi elhelyezkedésükről, illetve a telekbeépítés módjáról valamelyes felvilágosítást nyújt Rabany 1784-es térképe. Eszerint az új külvárosban az első időkben a fésűs beépítésmód dominált: kezdetben csak a telkek egyik hosszanti oldalát építették be, a házak tehát rövid, oromfalas homlokzatukkal néztek az utcára. Ez a falusias jellegű beépítésmód elsősorban a Nap-hegy lejtőjén épült házakat jellemezte. A kápolnától északnyugatra és a mai Magyar Jakobinusok terén, ahol jobbmódú elemek építkeztek, elterjedtebb volt a zárt sorú beépítés: itt a telkek utcai frontját is beépítették, s a házak ereszes homlokzatukkal álltak az utcavonalon. Emeletes ház azonban 1787-ig nem épült a még erősen falusias új külvárosban.

A legrégebb krisztinavárosi házak külsejéről fogalmat alkothatunk néhány olyan ábrázolás alapján, amely későbbi időből származik ugyan, de még eredeti állapotában mutat néhányat ennek a legelső időszaknak házai közül. A legkorábbi ilyen ábrázolás a Martinovics és társai kivégzéséről készült egykorú rajz (1. kép), amelynek bal sarkában a mai Magyar Jakobinusok terén 1775-ben épült házsort, előtte, a tér közepén a vámházat, s a kép legszélén a Falk-féle ház sarkát láthatjuk.

Néhány évvel később, a XVIII. század legvégén készült Binder J. Fülöp rézmetszete az 1797-ben felépült krisztinavárosi templomról és környékéről (2. kép). Ezen a templomtól jobbra — ha nem is egészen helyes perspektívában — Spevágh és Affolter házai, a templomtól balra pedig a mai Krisztina körút és Gellérthegy utca első néhány háza (köztük a „Zöld fa” kocsmá, az első krisztinavárosi iskola és a vámház) látható, a háttérben pedig a szőlővel beültetett Nap-hegy, Sas-hegy, Márton-hegy, Orbán-hegy. Érdekes, hogy egy körülbelül 80 évvel később, az 1870-es évek végén ugyanerről a városképi együttesről készült fényképfelvételén (3. kép), alig-alig változott formában, éppen ezeket a házakat láthatjuk viszont.

<sup>38</sup> Az iskola történetét feldolgozó *Hofecker Ferenc* (A Krisztinaváros múltja. Bp. 1903.) tévesen mondja az 1790-től itt tanító Pomp Gottfriedot az első krisztinavárosi tanítónak.

<sup>39</sup> Lásd *Némethy Lajos*: Budapest-Krisztinaváros történetéhez. Hazánk, 1888. 321. 1786-ból nincs adat a teljes népességre.

<sup>40</sup> Ugyanezt támasztja alá az a demográfiai adat is, hogy a 15 éven aluli gyermekeknek a lakosság egészéhez viszonyított aránya kétszer akkora volt, mint Buda legvárosiasabb részében, a Várban (öt év átlagában 31%, szemben a várbeli 14,5%-kal). Lásd: *Status et numerus personarum* . . . , T. 10.



2. A krisztinavárosi templom környéke a XVIII. sz. végén  
 (Binder J. F. rézmetszete, BTM Kiscelli Múzeum). Szöllősy Miklósné reprodukciója.

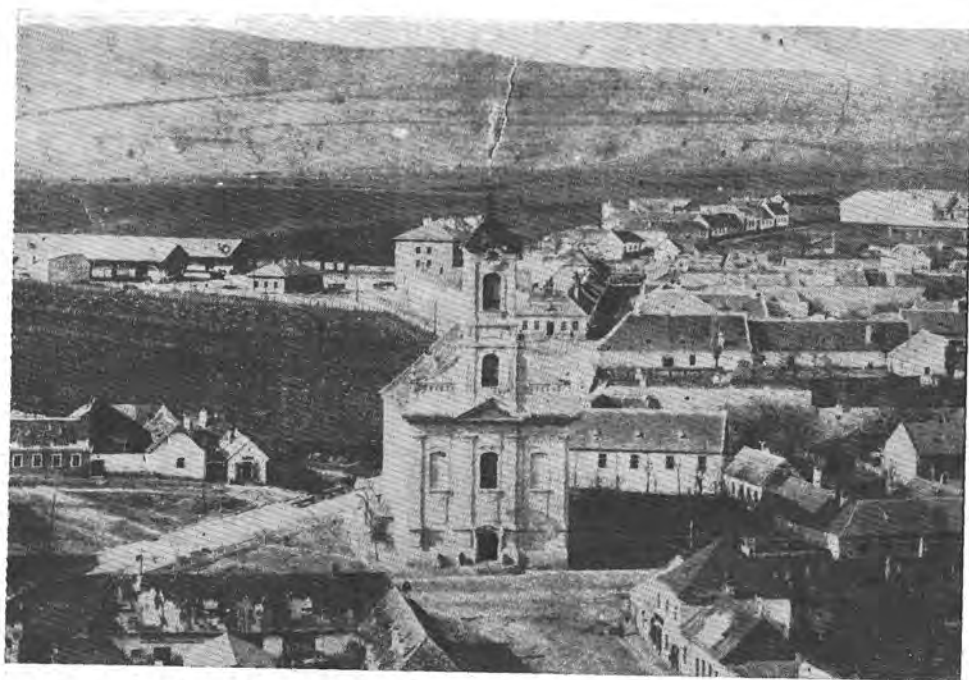

3. A krisztinaváros látképe az 1870-es évek végén. (Fénykép, BTM Kiscelli Múzeum.)  
 Szöllősy Miklósné reprodukciója.

A Krisztinavárosnak ebben az első másfél évtizedében még kevés olyan épület volt, amelyben a tulajdonos nem lakott ott, tehát amely kizárólag lakbérjövödelem forrásául, vagy pedig luxuscélra — nyaralóul — szolgált volna. De már az első évben megjelentek az új külvárosban a háztulajdonnal nem rendelkező bérlők is; számuk és a háztulajdonosokhoz viszonyított arányuk folytonosan nőtt. 1772-ben az összes családfők  $\frac{1}{6}$ -a, 1778-ban a fele, 1786-ban pedig már  $\frac{2}{3}$ -a bérlő. Ez a folyamat az új település lassú városiasodásának egyik jele volt.

A lakosságnak az a része, amely csak bérlőként lakott a Krisztinavárosban, rendkívül kevés állandóságot mutat. A bérlők többsége szinte évenként változtatott lakást: előfordult, hogy csak a Krisztinavároson belül költözött egyik házból a másikba, de sokszor végleg elköltözött, más külvárosba vagy más helységbe. A bérlők többsége — 70—80 százaléka — kapás volt, feltehetően ennek a foglalkozási kategóriának is a legszegényebb rétegéből, amelyet semmi sem kötött helyhez.

Az első években a háztulajdonosok között is többségben voltak a kapások, hányaduk azonban évről évre csökkent. 1771-ben a háztulajdonosok 60 százaléka, 1774-ben 50 százaléka, 1786-ban 30 százaléka volt kapás.<sup>41</sup>

Rajtuk kívül különféle kézművesek költöztek az új külvárosba; nagyobb részük kőműves volt, a többi pedig helyi szükségletre dolgozó szabó, varga, pék, kovács. Viszonylag nagy számban telepedtek le a Krisztinavárosban bérkocsisok és fuvarosok; alig szereztek viszont háztulajdont kereskedők (bérlőként lakott itt néhány szatócs, akiknek többnyire más foglalkozásuk is volt).

1772-ben nyílt a Krisztinavárosban a legelső kocsmá, a mai Krisztina körút 65. sz. helyén; ez már 1775-ben „Zöld fa” néven fordul elő egy összeírásban.<sup>42</sup> 1786-ban ezenkívül még hat kocsmá szerepelt az adóösszeírásban: az egyik a „Zöld fa” tőzsomszédságában, a mai Gellérthegy u. 1—3. helyén, a következő a Gellérthegy u. 33. helyén, további kettő a mai Krisztina körúton, közvetlenül a kápolnától északra (a 61. és 63. sz. helyén), egy az Alkotás u. 4., egy pedig a mai Városmajor u. 1/a, b, c. helyén.

## II. József intézkedéseinek hatása a Krisztinaváros fejlődésére

Buda s ezen belül a Krisztinaváros életében nagy változásokat hoztak II. József kormányzati intézkedései, amelyekkel Budát ténylegesen az ország fővárosává kívánta tenni. A legfontosabb ezek közül az országos kormányzások és az országgyűlés Budára költöztetése volt. Buda városépítésében, s általában egész fejlődésében ezzel mintegy negyedszázados fellendülés kezdődött, amelynek itt csak a Krisztinavárost érintő vonatkozásaival foglalkozunk.

A városépítésre serkentőleg hatott, hogy nemcsak az országos kormányzások és az országgyűlés elhelyezéséről kellett gondoskodni, hanem a tisztviselők lakásáról és a Budára érkező vidékiek szálláslehetőségeiről is. Mivel magában a Várban már alig volt beépíthető terület, II. József rendeletére 1784-ben

<sup>41</sup> A számítások alapját az adóösszeírásban szereplő adatok alkották.

<sup>42</sup> Status et numerus ... Tom. 10. Fol. 159. („Grünbaum vacat...”). (OSzK Kézirattár, Fol. Lat. 3745.)



elhatározták az úgynevezett várerődítési terület (glacis) házhelyekre osztását. A *glacis* a Várhegynek a várfal alatti, többé-kevésbé meredek lejtőit és a Vártól nyugatra elterülő rét egy részét foglalta magában, amelyet — mint már említettük — a katonai hatóságok várvédelmi okokból mindaddig nem engedtek beépíteni. Az uralkodó most a szükségre hivatkozva polgári célokra adta át ezt a területet, s az új építkezéseknél bizonyos városszépítési elgondolásokat is érvényesíteni kívánt. Meghagyta a városnak, gondoskodjék arról, hogy a telkek beépítésének módját pontosan előíró terv szerint csinos és jó házak („solide und schicksame Häuser”) épüljenek, mert — miként a Helytartótanács Buda városhoz intézett leiratában közölte — az uralkodó a várost nemcsak a házak száma, hanem eleganciája tekintetében is fővárossá kívánja tenni.<sup>43</sup>

A *glacis* parcellázására az első tervezetet Rabany hadmérnök-ezredes készítette 1784-ben.<sup>44</sup> A tervezethez csatolt térképen a várerődítési területből ki-mérendő házhelyeket a vízi-rondellától kiindulva a Tabán, a Krisztinaváros és a Víziváros területén végigfutó, 1—115-ig terjedő sorszámokkal jelölte. Ezek közül a 23—61. számú házhelyek estek a Krisztinaváros területére.

Az új házhelyek a tervezet szerint általában 25 öl mélységűek, utcai frontjuk 15—20—25 öl hosszú; a későbbiek folyamán azonban az itteni telkek zömének méretei összevonások vagy osztások következtében lényegesen megváltoztak. Mindenesetre ezek a telkek jóval nagyobbak voltak, mint a másfél évtizeddel korábban parcellázott első krisztinavárosi házhelyek. Sőt, az úgynevezett „Bécsi-kapu alattiak” (unter dem Wiener Thor”), vagyis a mai Attila út, Vérmező utca és Várfok utca által határolt két várerődítési telek még nagyobb volt, az egyik 3400, a másik 700 négyszögöl. Nyilvánvaló, hogy ezeket a házhelyeket más társadalmi réteghez tartozó építetőknek szánták, mint az első krisztinavárosi telepítés házhelyeit. S valóban, a várerődítési telkek beépítésével fordult határozottan új irányba a Krisztinaváros fejlődése. Háztulajdonosai és lakói között ettől kezdve fokozatosan nőtt az állami és városi tisztviselők aránya, s megjelentek az első arisztokraták is: Brunswick, Sztáray, Majláth, Niczky grófok, Ráday báró és a később gróffá emelt Sándor báró. Rajtuk kívül gazdag kézműves-mesterek és ingatlanbirtokos polgárok szereztek házhelyet a várerődítési területen.

Az eredeti terv szerint az építkezni kívánóknak („baulustige”) négyszög-ölenként évi egy krajcár telekadót (Grundzins) kellett volna fizetniük a várerődítési igazgatóság pénztárába, II. József azonban ezt az összeget is elengedte nekik.<sup>45</sup>

A várerődítési telkek, amelyek az újonnan létesítendő Fő utcában (Rabany térképén: „neu zu machende Haupt Strasse”), vagyis a mai Attila úton feküdtek, e nagy kedvezmény ellenére is csak lassan épültek be. 1787-ben mindössze 10 telken, 1788-ban további 16 telken építkeztek, de 1794-ben még mindig 9 beépítetlen házhely volt az Attila úton.

A várerődítési telkek kiosztásával függ össze a Krisztinaváros legnagyobb magánkertjének, a későbbi Horváth-kertnek a kialakítása. Rabany 1784. évi tervezetében ez a terület még nem szerepelt a felosztandók között, hanem a korábbi állapothoz hasonlóan az Exercies-Wiese részének volt feltüntetve. Egy 1786-ban készült térképen<sup>46</sup> azonban a rétnek a mai Mikó utcától délre eső része már a kiosztott (vagy kiosztandó) *glacis*-telkek között szerepel. Az 1787.

<sup>43</sup> OL, C 44, Htt. Dep. Pol. Com. 1784, fons 114, pos. 5.

<sup>44</sup> Uo.

<sup>45</sup> Hadtört. Lvt. General-Commando, 1786, 21—98.

<sup>46</sup> Situation Plan der Christina Stadt Ofen. FL, Térképtár, B. IV. 36.

évi krisztinavárosi telekkönyvi összeírás ezt a területet Niczky Kristóf gróf (korábban a Helytartótanács elnöke, ekkor országbíró és királyi személynök) tulajdonaként jelöli meg. Nagyságára vonatkozólag itt nincs bejegyzés, de máshonnan — a már említett 1789. évi budai telekösszeírásból — tudjuk, hogy területe 8868 négyszögöl volt. Az udvarnál nagy kegyben álló Niczky nyilván érdemei elismerésül kapta ezt az értékes ingatlant, az adományozásnak írásos nyomatát azonban mindeddig nem sikerült megtalálni.

Niczky Kristóf 1787 decemberében meghalt, s örököse, Niczky György 1789-ben a krisztinavárosi ingatlant eladta Horváth Zsigmond udvari tanácsosnak és Gludovác József királyi tanácsosnak, mint együttes birtokosoknak. Ekkor már két ház is állott itt, közülük az egyik — a mai Roham u. 2—4. sz. helyén — kertben álló, szerényebb méretű későbarokk palota<sup>47</sup>, a másik vele szemben épült, a mai Attila út 12. sz. helyén. A vevők az ingatlanért 12 000 forintot, két lovat és egy órát adtak<sup>48</sup> Később az egész területet kőfállal vették körül, déli, nagyobbik felét növényekkel (többek közt narancs- és citromfákkal) ültették be, részben francia, részben angol kertnek rendezték be, s mindaddig, míg a XIX. század második felében a város közkert céljára meg nem vásárolta, belépődíjért mutogatták.<sup>49</sup>

A Niczky-, majd Horváth-kertbe két nagy telek ékelődött be: a mai Mikó u. és Attila út sarkán egy 1950 négyszögöles kert, amelyen legkésőbb 1790-ben már ház állt, és a mai Krisztina tér 3., Roham u. 5—7. sz. helyén Andreics György chyrurgus telke, 1788 körül épült házával, amelynek két szobáját 1794-től plébániahelyiségül bérelték.

A Krisztinaváros ismertebb épületei közül jó néhány származik ebből az időből. Az 1780-as évek végén a volt várerődítési területen, a mai Attila út 81—85. sz. házak helyén épült Brunswick Antal gróf emeletes, nagyméretű bérháza, a földszinten 17, az emeleten 15 szobával, összesen 9 konyhával, számos kamrával, pincével, istállóval.<sup>50</sup> A XIX—XX. század fordulója táján készült fényképek a terjedelmes épületet nagyjából XVIII. század végi állapotában mutatják. A Brunswick-ház közismert nevezetessége, hogy 1828-ban Brunswick Teréz itt rendezte be az első magyarországi kisdédóvót, amely szegény dolgozó anyák gyermekeinek felügyeletét és munkára oktatását tűzte ki célul.

Az akkori Haupt-Strasse, a mai Attila út legvégén (a 135—137. sz. helyén) épült fel Sándor Antal gróf 17 szobás nyaralója, amelyhez istállón, pincén, kocsiszínen kívül külön kertészlak, továbbá csaknem 2 holdas angolkert,  $\frac{1}{2}$  hold gyümölcsös és szőlő is tartozott.<sup>51</sup> A Sándor-kertet a Krisztinaváros legszebb kertjei közt emlegették.

1790 körül épült a Krisztinaváros legnagyobb épülete, a Kalmárfy-palota. Kalmárfy (azelőtt Krammerlauf) Ignác 1789-ben örökölte apjától a mai Krisztina körút 55. sz. alatti telket, amelyhez még hozzávásárolt egy 942 négyszögöles darabot a volt botanikus kert területéből. Vályi András 1796-os városleírásában

<sup>47</sup> Alt Rudolf egyik 1845-ös krisztinavárosi látképén felismerhető az egykori Niczky-palota északnyugati, fő homlokzata, nagyjából a takarva az előtte álló házaktól. Az épület alaprajzát az alábbi térképekről ismerjük: Varásdy: Helyzeti terv az alagúttól a „Zöld fához” címzett házig vezető út szabályozásáról, 1862. (FL, Térképtár, B. III. 20); Marek, 16. szelvény (FL, Térképtár, B. ált. 3.).

<sup>48</sup> FL, BL, Christinastädter Hauss-Gewöhr Protocoll, lib. 1. fol. 89.

<sup>49</sup> Schams i. m. 118—119.

<sup>50</sup> Lásd *Vereinigte Ofner und Pester Zeitung* (a továbbiakban: VOPZ), 1814. 466., hirdetés. A telekkönyv tanúsága szerint a Brunswick-ház 1789-ben már állt; a műemléki topográfiában (Budapest Műemlékei, I. k. 775.) megadott építési idő — 1800 körül — e szerint kb. egy évtizeddel korábbra teendő.

<sup>51</sup> Lásd: VOPZ, 1819. 1200., hirdetés.

külön megemlíti „Kalmárfy uraság házát” a Krisztinavárosban újonnan épült „jeles szép házak” között. Az ezután is sokat emlegetett Kalmárfy-palotáról azonban nem maradt fenn ábrázolás; az épületre vonatkozólag egyedül egy későbbi — 1850-ben készült — telekbecslésben<sup>52</sup> szereplő adatokra vagyunk utalva. Eszerint az U alaprajzú palota középső fő traktusának (Hauptmittel-trackt) a két oldalszárnnyal határolt cour d'honneur-szerű udvarra néző fő homlokzata emeletes, hátsó, kerti homlokzata pedig földszintes volt; a középső szárny összesen 13 szobát, 5 konyhát és különféle egyéb helyiségeket foglalt magában, a két oldalszárnnyban összesen 14 szoba, számos konyha, kamra és külön házmesterlakás kapott helyet; a főépület alatt 30 öl hosszú, 3000 akó befogadóképességű borospince húzódott. Az egész ingatlan értékét ekkor 81 700 bécsi forintra becsülték.

Hasonlóképpen 1789-ben épült be a mai Krisztina körút vonalán fekvő másik nagy, addig üresen álló telek is: a volt Widermann-szántó, a mai 41. és 43. sz. helyén.

A 3 holdas szántót Kuny Domokos „K. K. Majolica Porcellan Fabricant” vette meg 1789-ben 1000 forintért, s hamarosan gyárépületet és lakóházat építtetett rá. A kedvezőtlen gazdasági viszonyok miatt a majolikamanufaktúra nem sokáig tudott fennmaradni: 1811-ben megszűnt, az épület és a kert pedig hamarosan új tulajdonosok kezébe ment át.<sup>53</sup>

II. József városfejlesztési elgondolásai közé tartozott az is, hogy Budának fővárosához méltó közkeretet kell kapnia. A gondolat felmerülése már magában véve is jelzi, hogy a város lakosságának összetételében fontos változások mentek végbe: számottevő új elemként jelentkezett a hivatalnokréteg, amely — általában nem rendelkezvén saját szőlőbirtokkal — igényt tartott közkertre.

Az uralkodó az 1784-ben Pestre költöztetett egyetemi botanikuskert felhasználható területét szánta erre a célra, de, mint már említettük, a budai magisztrátus hevesen ellenezte a tervet, s minden követ megmozgatott, hogy a volt botanikus kertet házhelyekre parcellázva eladhassa. Cserébe felajánlotta, hogy a város majorságát alakítja át közkertté. II. József ezt elfogadta: hozzájárult a botanikus kert területének beépítéséhez, s elrendelte a város majorságának parkosítását.<sup>54</sup>

A volt botanikus kert parcellázásának tervét 1785-ben készítette el Tallherr József állami építész.<sup>55</sup> Három új utcát jelölt ki: a Kosciuszkó Tádé, a Márvány utcát és a Kuny Domokos utca folytatását (a korábban már meglévő utca meghosszabbításaképp). A Márvány utcát eredetileg a Krisztina körútig tervezte megnyitni, de a telektulajdonosok — Krammerlauf és Affolter — ehhez nyilván nem járultak hozzá. A mintegy 14 000 négyszögölnyi kertet Tallherr 41 parcellára osztotta. Amikor azonban sok évvel később a házhelyek értékesítése ténylegesen megtörtént, a telkek többsége már kisebb volt az eredetileg tervezettnél.

A házhelyek eladása nehezen ment. 1788-ig, két meghirdetett árverés után, a 41-ből mindössze ötöt sikerült eladni. 1788-ban újból árverést tűztek ki. Különös módon azonban a városi magisztrátus elmulasztotta a szokott módon, kihirdetéssel és sajtóban közhírré tenni az árverés időpontját. Ezért a pesti kamarai adminisztráció a legerélyesebben megróttá a felelősöket, s mivel ilyen

<sup>52</sup> FL, BL, Telekbecslési jkv. lib. 8. pag. 342.

<sup>53</sup> Kuny manufaktúrájának történetét feldolgozta *Siklóssy László*: Kuny Domokos, egy budai keramikus a XVIII. században. Bp. 1917.

<sup>54</sup> A parcellázás történetét lásd részletesen: *Gárdonyi Albert* id. m. 36–38.

<sup>55</sup> FL, Térképtár, B. III. 33.

hanyagság nem először fordult elő, még a fizetés megvonását is kilátásba helyezte.<sup>56</sup> Ez a hivatali mulasztás azt a gyanút kelti, hogy a városi magisztrátus talán nem is akarta külső, be nem avatott vevők megjelenését. Az árverésen ugyanis vevőként egyedül Dimsics János volt városi tanácsnok jelentkezett, aki az 1693 forint becsértékű területért 1710 forintot ajánlott fel. Mire azonban a magisztrátus a Kamarától megkapta az engedélyt a fenti áron való értékesítésre, Dimsics visszalépett, és átengedte a vételt Perczel Imre rendőrigazgatónak, aki azután részletfizetésre meg is vásárolta az ingatlant.

A magisztrátus ezt a jókora területet, amelynek megszerzéséért annak idején oroszlánként harcolt, végül is feltűnően olcsón értékesítette. A négyszögölenkénti 7—8 krajcáros ár alacsonyabb volt annál, amit tíz évvel korábban a szántók eredeti tulajdonosai kaptak — holott azóta a telekárak a Krisztinavárosban jócskán emelkedtek. Ma már nehéz lenne kideríteni, miért ment olyan nehezen és a városra nézve kedvezőtlen feltételekkel a volt botanikus kert eladása. Lehetőséges, hogy valóban nem akadt vevő, mert nem volt igény ezekre a házhelyekre. Emellett szól az, hogy a terület teljes beépítése csak jóval később történt meg. Ellene szól viszont az, hogy ugyanebben az időben a Krisztinaváros más, távolabbi részein nagy lendülettel folytatódott a szántók parcellázása, s ha ott volt a házhelyekre vevő, feltehetőleg itt is akadt volna. Az sem lehetetlen tehát, hogy a magisztrátus tudatosan játszotta a jelentkező egyetlen vevő kezére az értékes ingatlant, megkárósítva így a város háztartását.

Az egykori botanikus kert területének további sorsa is azt mutatja, hogy nem a város egészének, hanem néhány amúgy is vagyonos ingatlanbirtokosnak lett haszna az uralkodói döntésből. Perczel Imre még 1790-ben egy 942 négyszögöles darabot továbbadott Kalmárfy Ignácnak, négyszögölenként majdnem 25 krajcáros áron (az egészet 386 forintért), majd pedig az 1790-es évek közepe-táján az egész megmaradt részt eladta Horváth Zsigmondnak és Gludovác Józsefnek,<sup>57</sup> akik ily módon a Krisztinaváros belterületén már több mint 20 holdnyi házhely és kert birtokosai lettek. Horváth és Gludovác 1797-ben kezdte meg a házhelyek árusítását. Először a templomhoz legközelebbieket keltek el. A mai Pálya utca 1. és Kosciuszko Tádé u. 2., 4., 6. sz. helyén fekvő 372 öles saroktelket egy tabáni szatócs vette meg, nyilván csak pénzének gyümölcsöző befektetése végett, mert a következő években, jókora haszonnal, már tovább is adta, három részletben. Kalmárfy Ignác is újabb telkeket vásárolt, 1798-ban 1500 négyszögölet, 1805-ben 1760 négyszögölet.

1799-ben, 1800-ban és a következő néhány évben gazdára találtak a mai Pálya utca 3., 5., 7., 9., a Kosciuszko Tádé utca 8., 10., 12. és a Márvány u. 2., 4., 6., 8., 10. sz. helyén fekvő telkek. Nagy részük hamar beépült. Az új tulajdonosok jobbmódú kézművesmesterek, szőlősgazdák, városi tisztségviselők voltak. A mai Kosciuszko Tádé u. 6. sz. alatt építtette fel házát és itt is lakott Buda városának akkori levéltárosa, Heigl (Higl) Ferenc.

A volt botanikus kertnek még egyben maradt, 6633 négyszögöles területét végül Horváth Zsigmond örökösei árusították ki 1811-ben, árverésen. Az ekkor elkelt 19 házhely a mai Pálya utca 11—15. sz., a Márvány utca 12—20., 3—9. sz., a Kuny Domokos utca 6—10., 15—19. sz. helyén és ez utóbbi utcának a mai Déli-pályaudvar pályatestére eső, azóta megszűnt folytatásában volt. Egy részük még 10—20 évig üres maradt; a volt botanikus kert területének beépülése csak az 1830-as években fejeződött be. Az itt lévő telkek jelentős hányadát vezető városi tisztviselők vásárolták fel, majd rövid időn belül kellő haszonnal továbbadták kézműveseknek, szőlősgazdáknak, városi alkalmazottaknak.

<sup>56</sup> A Pesti Kam. Adm. — Budához, 1788. VIII. 5. FL, BL, Cam. 1788/102.

<sup>57</sup> FL, BL, Chr. st. Hauss-Gewöhr Prot. lib. 2. fol. 9, 10.

## A városmajori szántók parcellázása

Miután a mai Magyar Jakobinusok terének két oldalán, és a Városmajor utca páratlan oldalának elején már az 1770-es években felépültek az első házak, 1782-től kezdve ezen a környéken újra megindult és a korábbinál nagyobb méretekben folyt a még meglévő szántóföldeknek házhelyekké és kertekké való átalakítása. 1782 és 1793 között befejeződött a volt Handelsperger-szántó parcellázása, és kiépült a Városmajor utca páratlan oldala, egészen a mai 31. számig, vagyis az akkor dűlőút formájában létező Csaba utcáig. Az új házak 300—500 négyszögöles kertjei egész az Ördögárokig (a mai Maros utcáig) nyúltak.

Az 1780-as évek végén kezdték parcellázni a Városmajor utca hegyfelőli oldalán fekvő szántókat; tulajdonosaik olyan budai polgárok voltak, akiknek nevével gyakran találkozunk a telekkönyvekben, mert a város minden részében terjedelmes ingatlanokkal bírtak. A Városmajor utca elején, a mai 4—12. szám helyén egy 7 holdas szántó terült el, amely a hegyoldalban a mai Ráth György utcáig, délkelet felé a mai Kékgolyó utcáig terjedt. Ezt tulajdonosa, Rauch György mézárasmester 1788 és 1791 közt négyszögölenként 20—23 krajcárért házhelynek kiárusította. A Városmajor utca 2., illetve Kékgolyó utca 1. sz. alatti 400 négyszögöles saroktelken, amely nem tartozott ehhez a szántóhoz, tulajdonosa, Pscherer József, Buda városának főkamara 1791-ben házat építtetett. Ennek a háznak sarkára került később a „Kék golyó” cégér, amelyről azután az utcát elnevezték.

Ugyancsak 1788-ban kezdődött meg a Rauch-szántóval nyugaton közvetlenül határos, Pscherer tulajdonát alkotó ötholdas szántó parcellázása, amelynek eredményeképpen a Városmajor utca egészen a mai 26. számig épült ki. A mellette fekvő Krammer-féle szántót, amely a mai Csaba utcáig, a hegyoldalban pedig a Biró utca vonaláig terjedt, 1797-ben parcellázták. Ezzel a Városmajor utca a mai 32. a., b., c. számig épült ki.

A XIX. század elején a Városmajor utca két házsora túlhaladt a Csaba utca vonalán: 1802-ben Schröger Mátyás mézárasmester parcellázta a mai 34—44. sz. helyén elterülő  $5\frac{1}{3}$  hold szántóját, 1808-ban pedig Stahl Ignác mézárasmester a 46—62. szám helyén fekvő  $5\frac{1}{2}$  holdas szántóját (mindketten a legnagyobb budai ingatlanbirtokosok közé tartoztak).

Az 1808-ban parcellázott házhelyek nagy része az 1810-es években épült be, de az utcának ezen a szakaszán két házhely sokáig üresen maradt (az egyik a mai 44. sz., ahol 1846-ban Barabás Miklós festőművész építtette fel ma is álló klasszicista villáját).

Az utca mai páratlan oldala a Csaba utcától kezdve a város tulajdonában volt, mint a város egykori majorságának része, amelyet azonban nem foglaltak bele az 1785-ben kialakított közkertbe. A város ebből a területből az 1790-es évek végén két nagy telket — a 33. és 35. sz. helyén — árverésen eladott, a többi azonban továbbra is üres városi telek maradt.

Ennek a környéknek a településbe való bekapcsolását valószínűleg elősegítette, hogy a városi magisztrátus, hosszú küzdelem után, elérte a katonatemető áthelyezését. Ez ügyben előterjesztett folyamódványában a város éppen arra hivatkozott, hogy a környék időközben beépült, egy korábbi rendelet pedig megtiltotta a lakott területen való temetkezést. Hosszan tartó tárgyalások után a város 1797-ben végre megkapta a katonai temető területét, miután cserébe egy hasonló nagyságú területet bocsátott a helyörség rendelkezésére a vízivárosi

polgári temető mellett, a mai Kútvölgyi lejtő és Szilágyi Erzsébet fasor között. A volt krisztinavárosi katonai temető helyére azonban 30 évre szóló beépítési tilalmat mondtak ki.<sup>58</sup>

### A Krisztinaváros „centruma” a századforduló körül

Ha kifejezetten városias centrumról nem beszélhetünk is, a kelet—nyugati irányban, hosszában terjeszkedő Krisztinaváros központja továbbra is a kápolna és környéke maradt, ahonnan a fejlődés negyedszázaddal korábban kiindult. A volt botanikus kertnek a város kezére kerülésével elvben lehetővé vált a településnek szélességben, a kápolna mögötti területeken való terjeszkedése, de mint láttuk, ez a lehetőség csak lassan vált valóra.

Az 1780-as évek végén ezen a környéken a város bizonyos szabályozási munkálatokat vett tervbe, amelyek megvalósulása azonban még hosszú időbe telt. A Nap-hegy északnyugati lejtőjének alján, körülbelül a mai Mészáros utcai tüzelőanyag-telep helyén mocsaras rét terült el, amelyet a kelenföldi „grosse Morast”-tal szemben „kleine Morast”-nak neveztek. A nedvesség miatt többnyire használhatatlan volt a mocsártól északkeletre kiágazó, a mai Pálya és Mészáros utca között fekvő területsáv is. Ennek hasznosítása érdekében készített tervet először 1787-ben, majd 1806-ban a város az „unter den Spiessberg, hinter der Christinastädter oder so gesagten Rauchfangskehrer Kirchen liegenden Morasst” levezetésére.<sup>59</sup> A terv teljes egészében csak több évtized múltán valósult meg, de a magisztrátus már az 1790-es években értékesítette a mai Pálya és Mészáros utcák közötti városi telkeket; az itt kialakított négy házhelyet azonban csak az 1810-es években építették be, addig szérűskertnek használták.

1796-ban Linha István, egy Morvaországból Budára származott mészáros-mester megvásárolt a várostól egy 17-négyyszögöles telket a „Zöld fa” kocsmá és a kocsitűt között, s ezen a helyen mészárszéket létesített, amely sokáig, majdnem egy évszázadig maradt fenn, Linha leszármazottainak birtokában. Az itt kezdődő út erről a mészárszékről kapta a Fleischhacker-gasse, azaz Mészáros utca nevet, amellyel először az 1820-as években találkozunk. Egyébként az utca akkori vonalvezetése nem volt azonos a maival: a Nap-hegy alján nem fordult éles szögben dél felé, hanem enyhe ívben délnyugatra hajlott, és nagyjából a mai Gyóri út vonalán érte el a budaörsi országutat. Az utca mai folytatása akkoriban csak szerény gyalogösvény volt a szőlőhegy alján.

A megszorodott lakosság vallási igényeinek kielégítésére a Kéményseprő-kápolna már szűk volt, ezért 1795-ben új templom építését határozták el. 1797-ben már állt az apró földszintes házak közül messze kimagasló plébániatemplom, amely egész Buda egyik legdivatosabb temploma lett. A város előkelőségei közül sokan tartották itt esküvőjüket (a legnevezetesebb 1836-ban Széchenyi Istváné volt), és sokan temetkeztek ide, az 1832-ig használt kriptába.<sup>60</sup>

1805-ben két krisztinavárosi polgár, Mössner Mátyás templomgondnok és Kirtschall Mátyás arra hivatkozva, hogy a Krisztinaváros lakossága már elég

<sup>58</sup> OL, C 66, Htt. Dep. San. fons 11, pos. 17. A temető áthelyezésére vonatkozólag lásd: Kovács Lajos: A budai katonatemető áthelyezése 1797-ben (Historia, 1930. 2. sz. Pest—budai emléklapok, 75—82.).

<sup>59</sup> FL, Térképtár, B. I. 24, B. II. 55.

<sup>60</sup> Lásd Protocollum Parochiae... Az 1928-ban kiürített kriptából a maradványokat és néhány XIX. századi sírkő töredékét a Farkasréti temetőben helyezték el (a krisztinavárosi plébániahivatal vezetőjének szíves közlése).

népes, a püspöktől azt kérte, hogy a többi külvároshoz hasonlóan itt is tarthassanak úrnapi körmenetet. Az engedélyezés után kijelölték a körmenet négy stációját: 1. a Kalmárfy-palota; 2. a Brunswick-ház; 3. Horváth Zsigmond háza; 4. Sponner József bérkocsisnak a mai Krisztina krt. 97. sz. helyén állt háza.

1803-ban a város plébánia céljára megvásárolta a templom melletti egykori Spevágh-házat (a mai Krisztina tér 5. helyén), és ennek kibővítésével 1806-ra felépíttette a plébánia új székhelyét. A „Protocollum Parochiae” részletes leírást ad az épületről, amit azért tartunk érdemesnek idézni, mert ebből a korai időszakból igen kevés adat maradt fenn a krisztinavárosi házak belső elrendezésére. A leírás szerint a megvásárolt régi házban két szoba, egy kis szoba (camerula) és köztük egy konyha volt. Az újonnan épített szárnynak három szobája és egy konyhája volt, a konyha itt is két szoba között helyezkedett el. Ebben az épületben működött a krisztinavárosi plébánia a XIX. század végéig; 1886-ban ennek helyén emelték a ma is álló plébániaépületet.

1810-ben az iskola is új épületet kapott: a város 6500 forintért megvásárolta Spevágh másik házát, a mai Krisztina körút 63. szám helyén, „zur mehreren Bequemlichkeiten eines Schul-gebäudes”.<sup>61</sup> A régi iskolaépületet Spoth György tanácsnok vette meg árverésen 1925 bécsi forintért.<sup>62</sup> Az új iskolaépület nagyobb volt ugyan a réginél, de 1820-ig továbbra is csak egy tanteremben folyt a tanítás. A XIX. század végéig ez az 1772-ben épült ház maradt a Krisztinaváros iskolája; lebontása után ugyanezen a helyen, de az utcaszabályozás folytán a templom irányában megnövelt telken építették fel a ma is álló iskolaépületet, amelyben 1883-ban indult meg a tanítás.

### *A Krisztinaváros 1810 körül*

A XIX. század első évtizedében Buda számára véget ért a II. József idején megindult fellendülés időszaka. Az országgyűlést és a központi kormányzéseket Budára áthelyező uralkodó halála után egy ideig még éltek azok a remények, hogy Buda nemcsak névlegesen, hanem a valóságban is az ország fővárosa lesz. Tápot adott nekik az, hogy 1792-ben Budán koronázták meg I. Ferencet, 1807-ben pedig újra országgyűlést tartottak Budán, sőt a század első évtizedének végefelé az a terv is felmerült, hogy az uralkodó a Napóleontól veszélyeztetett Bécsből a Habsburgok által mindaddig nem lakott budai királyi palotába teszi át székhelyét. A napóleoni háborúk befejeztével azonban ezek a remények füstbementek, Buda fejlődése — gazdasági és politikai okokból — megtorpant, és a város mindinkább háttérbe szorult a gazdaságilag gyorsan fejlődő Pesttel szemben.

Az 1810-es évek elejére a Krisztinaváros az előző negyedszázad kedvező körülményeinek hatására elérte azt a kiterjedését, amelyen túl azután — egyetlen területtől, a németvölgyi szántóktól eltekintve — több mint fél évszázadig nem terjeszkedett. Indokoltnak látszik tehát, hogy itt megálljunk és összegezni próbáljuk ennek a fontos negyedszázadnak eredményeit.

Rendkívül értékes segítséget nyújt ehhez Lipszky János 1810-ben megjelent térképe, amely a korabeli térképkészítés mesterműve: nemcsak a telekhatárokat tünteti fel, hanem a házak, sőt a házakhoz tartozó kertek és parkok alaprajzát is. Ha a térképet a telekkönyvek, a különféle összeírások és más írott források

<sup>61</sup> FL, BL, Számadáskönyvek, 1810. évi napló, márc. 5.

<sup>62</sup> FL, BL, Chr. st. Hauss-Gewöhr Prot. lib. 3. fol. 151.



adataival egybevetjük, meglehetősen hű képet nyerhetünk a Krisztinaváros ekkori állapotáról.

A térkép egyébként az 1810-esnél néhány évvel korábbi állapotot tükröz. A datáláshoz a Krisztinaváros is támpontot nyújthat (a belterületen 1805-ben épült házak — a mai Kosciuszko Tádé utcában — már rajta vannak a térképen, a plébánia 1806-ban elkészült új szárnya még nem; a külterületen viszont már egy 1803-ban bizonyosan álló új ház — a Városmajor u. 34. helyén<sup>63</sup> — sem került rá a térképre). A Városmajor utcának a mai Csaba utca és Alma utca közti szakasza, amelyet 1802-ben és 1808-ban parcelláltak, nagyjából a Lipszky-térkép elkészülte után épült be, itt tehát csak az írott források adataira támaszkodhatunk.

1808-ban Rösler szerint a Krisztinavárosnak 263 háza volt, az 1813-as adókönyv 275 házat sorol fel (köztük nyolc különféle középületet)<sup>64</sup>; Lipszky térképén a középületekkel együtt 249 házat számolhatunk össze. Ha teljes pontosságra az akkori összeírások megbízhatatlansága miatt nem törekedhetünk is, a térkép információi és a körülbelül egy évtizeddel későbbi adókönyv adatai alapján elfogadhatjuk, hogy 1810 körül a Krisztinavárosban 260—270 lakóház állt.<sup>65</sup>

A település valóban foltszerű volt, amint azt Rösler már 1808-ban megállapította. A beépítés három sűrűsödési pontja: a Nap-hegy keleti lejtője, a templom és a volt katonatemető közti rész, és a Városmajor utca—Kékgolyó utca környéke. E három folton kívül a hosszan elnyúló Fő utca — a mai Attila út — tartozott a valóban laza településhez.

Ez a négy települési egység nemcsak területileg különíthető el egymástól, hanem bizonyos mértékig lakosságuk tekintetében, s ennek folytán városképi szempontból is.

A Nap-hegy meredek lejtőjén (a Gellérthegy és Naphegy utcában) épült két házsor lényegében megmaradt annak, aminek eredetileg szánták: szegényebb elemek — kapások, kontár kézművesek — lakóhelyének. Nem így a legalsó — Krisztina körüti — házsor. Itt jómódú polgár-kézművesek, fiákeresek, kocsmárosok laktak. A házak méreteinek a Lipszky-térképről leolvasható különbségei is alátámasztják ezt; a Krisztina körút vonalán épült házak lényegesen nagyobbak, mint a felettük húzódó két — ekkor még névtelen — utca házai, s a kettő közül is a felsőbbnek, a mai Naphegy utcának, meg a Gellérthegy utca felfelé kanyarodó végének vannak kisebb háztelkei és házai (egy későbbi összeírásból tudjuk, hogy ezek az inkább viskónak, mint háznak nevezhető épületek többnyire csak egy szobából és konyhából álltak). A Krisztina körüti nagyobb telkeket ekkor már körülépítették, a másik két utcában továbbra is a fésűs beépítés maradt uralkodó.

A következő „folt”, a templom és a volt temető közti terület, erősen elütött a naphegyitől. Míg az utóbbin 107 ház volt, a templom és a temető közti — nagyobb — területen 1810 körül mindössze 40 ház állott. Ez volt a paloták és úri házak negyede, ahol a házak mögött nagy kertek sorakoztak. A mai Krisztina körúton, az iskola közvetlen szomszédságában Affolter özvegyének két nagy háza állt, mellette Mayerffy Ferenc akkor még kisméretű háza (a ma

<sup>63</sup> Uo. lib. 2. fol. 84.

<sup>64</sup> Rösler id. m. 33; FL, BL, Amtsbuch der ... Stadtcassa von Contributions-Fond, 1813.

<sup>65</sup> Az egykori városleírások a házak számát a ténylegesnél mindig nagyobbak tüntetik fel, mert a telekkönyvben szereplő házzámok összegéből nem vonják le a beépítetlen házhelyek számát.

is álló Áldassy-palota előde); mindháromhoz nagy kert tartozott. Ezt követte a magánháznak jelentős méretű Kalmárfy-palota, a mai Kosciuszko Tádé utcáig nyúló parkkal. A Kuny Domokos utca mai páratlan oldalán és a Krisztina körúton ez után néhány kisebb, még Affolter 1774—76. évi szántóparcellázásából származó ház állt; az Orbánhegyi-árok mindkét partján viszont újra nagyméretű házak és kertek voltak: az egykori Thomayer-ház,<sup>66</sup> ekkor egy órnagy tulajdona, az árok túlsó oldalán pedig Kuny Domokos háza és gyára. Az egykori temetőt délről határoló út (a későbbi Svábhegy utca) és a Krisztina körút sarkán 1775-ben épült Schnürch-házat — amelynek kertje, a szőlőt is beleszámítva, egyike volt a legnagyobbaknak — most egy kocsmáros bérelte.

Ezen a házsoron kívül a mai Pálya utca és Kosciuszko Tádé utca kiépülni kezdő házsorát látjuk a térképen. Ez mutatja, hogy megindult a volt botanikus kert századforduló körül kiárusított házhelyeinek beépítése: Lipszky térképe e területen hét házat tüntet fel; 1813-ig az adókönyvből kitűnőleg még két ház épült, a beépítés ütemét nem nevezhetjük tehát gyorsnak. Az itteni háztulajdonosok közt volt Buda város két tisztviselője (másodfiskális, levéltáros), három jobbmódú kézművesmester (köztük a templom melletti mészárszék tulajdonosa), két szőlőgazda és egy nádori belső lakáj. Ekkor már a Mészáros utca 3. helyén 1772-ben épült ház is egy kamarai tisztviselő tulajdonában volt, az 1810-es években tehát ezen a környéken már szembeötlő a városi és állami tisztviselők számarányának növekedése a háztulajdonosok között.

A Krisztinaváros harmadik települési egységének a temetőn túli területet tekinthetjük. Itt az 1810-es évek elején Falk Ferenc 1775-ben épült, s azóta kibővített házával és hatalmas kertjével kezdődött a beépített terület. A Kék-golyó utca mai páratlan oldalán és a belőle nyíló kis zsákutcában már állt a XVIII. század végi szántóparcellázásból származó házsor, amelyben napszamosok, vincellérek kisméretű házai váltakoztak fuvarosok, szőlőgazdák nagyobb, bérlőket is befogadó házaival és nyaralókkal, amelyek vezető városi tisztviselők (Mocsy Károly városi chyrurgus, Gebhardt Xavér Ferenc választópolgár) tulajdonában voltak. Mocsy akkor még Mayerhof-nak nevezett nyaralója az elegáns épületek közé számított: az 1807-es országgyűlés idején egy püspököt szállásoltak el benne.<sup>67</sup>

Az 1810-es évek elejére a Városmajor utca már hosszan kiépült. 1808-ban a város tervet készíttetett Hainisch Frigyes városi mérnökkel a Városmajor utca (ekkor még csak „eine gegen den Stadtmayerhof gehende Gasse”) egy szakaszának — a mai 10—20. szám előtti résznek szélesítésére és szabályozására<sup>68</sup> (ez a terv azonban, nyilván a telektulajdonosok ellenállása miatt, akkor nem valósult meg). Az utca jelentőségét az is mutatja, hogy az egyik legelső krisztinavárosi utca volt, amely nevet kapott: egy 1810-es újsághirdetésben már Stadtmayerhof-Gasse-nak nevezik.<sup>69</sup>

Ebben az időben a mai páros oldalon 27, a páratlan oldalon 17 ház sorakozott. A Lipszky-térképen jól látható, amit a telekkönyvekből is tudunk, hogy csaknem valamennyi házhoz nagy kert tartozott. 500 négyszögölön aluli telek alig akadt, de sok volt az 1000 négyszögöl körüli telek, sőt akadt néhány

<sup>66</sup> Az 1774-ben épült házat 1783-ban vette meg Thomayer András mészárosmester. Thomayert azután állítólag szomszédja, Kalmárfy Ignác városbíró meggyilkoltatta (mérgezett ételt küldve át neki), hogy ne tanúskodhasson az anyagi visszaélések miatt ellene indított vizsgálatban (*Takáts Sándor: Egy budai bíróról. A Bécsi Magyar Tört. Int. Évkönyve, 2. évf. Bp. 1932. 267—268.*).

<sup>67</sup> Lásd: *Protocollum parochiae* . . . , 25. l.

<sup>68</sup> FL, Térképtár, B. I. 24.

<sup>69</sup> Lásd VOPZ, 1810. VI. 3.

2000—3000 négyszögöles is. A térképről az is kiderül, hogy nagy részük már ebben az időben is parkosított volt, és sok házhoz csatlakozott szőlőskert (Haus-Weingarten) is. A két legnagyobb ingatlan a mai Városmajor utca 32., illetve Csaba utca 18. helyén lévő 2664 négyszögöles kert és a rajta épült tekintélyes méretű ház (akkor Falkoner Ferenc várbeli patikus, később a Piarista Rend tulajdona); és a mai Városmajor utca 28. sz. helyén Steinhauser Mihály kávéfőző 3500 négyszögöles kertje és háza volt, amely akkoriban Buda egyik legszebb és leglátogatottabb kertjének számított,<sup>70</sup> s még sokáig „Micherl-Garten” néven szerepelt a köztudatban.

A tekintélyes méretűek közé tartozott a mai Városmajor utca 33. helyén Knotz Mátyás budai választópolgár, dúsgazdag kereskedő és ingatlantulajdonos csaknem 1000 négyszögöles kertje,<sup>71</sup> amelynek mélyén egy kis házban bormérés működött, valamint a közvetlenül mellette, a mai 35. szám helyén elterülő 1170 négyszögöles kert, amelyben a tulajdonos, Rupp György választópolgár (Rupp Jakab apja) már ekkor terjedelmes nyaralót építtetett.

A Városmajor utcában ekkor még a fésűs beépítésmód dominált, de a páratlan oldalon, tehát a korábban keletkezett házsorban jó néhány teleknek már az utcai frontját is beépítették. A telekátírási jegyzőkönyvekből és az adókönyvekből tudjuk, hogy a háztulajdonosok között a XVIII. században még túlsúlyban lévő kapások és vincellérek mellett az 1810-es években már tekintélyes számban szerepelnek többé-kevésbé magasrangú állami és városi tisztviselők, nemesek és néhány arisztokrata is. E korszak érdekesebb háztulajdonosai közül megemlítjük Eötvös Ignác báró kamarai alelnököt (Eötvös József nagyapját), akinek a Városmajor utca 26. sz. helyén volt nyaralója (ugyanaz a ház ezt megelőzőleg rövid ideig Pollack Mihályé volt); Oeffner Ferenc budai főjegyzőt, Mayerffy Xavér Ferenc pesti választópolgárt; rajtuk kívül a Városmajor utcai háztulajdonosok között volt ebben az időben Buda város két orvosa (Stadt Physicus), a főposta igazgatója, több kamarai tisztviselő és ügyvéd, egy grófné stb. A tulajdonukban lévő házak egy része nyaraló volt. A Városmajor utcában sok ház mögött máig fennmaradt nagy kertek túlnyomórészt ennek az időnek — sajnos, az újabb beépítések miatt eltűnőfélben lévő — emlékei.

A Krisztinaváros negyedik, a többitől földrajzilag is határozottan elkülönülő települési egysége a Vár aljában végigfutó Fő utca volt, amely bár közigazgatásilag a külvároshoz tartozott, területileg is, társadalmilag is közelebb állt a Várhoz. Az 1810-es évek elejére a Fő utca, egy-két házhelytől eltekintve, már végig beépült, mégpedig nagyjából városiasan. A Fehérvári-kapuhoz közelebb eső szakaszon — egészen a mai Attila út 107. számig — a zárt sorú beépítés dominált, a központtól távolabbi szakaszon, ahol kevésbé tehetős elemek építkeztek, a Lipszky-térkép elkészülte idején még sok volt az utcára merőlegesen álló, oromfalas ház. A Fő utcai épületek a krisztinavárosi átlagnál általában lényegesen nagyobb alapterületűek voltak, s jócskán akadt köztük emeletes is. A legtöbb ház az akkori fogalmak szerint bérháznak tekinthető: a tulajdonosok nagy hányada nem lakott ott, a bérlő családok száma sok házban 3—4, vagy ennél is nagyobb volt. A mai páratlan oldalon ebben az időben már 49 ház állott, a páros oldal nagy részét a Horváth-kert foglalta el, s a mai Attila út 8—10. és 12. helyén álló két Horváth-házon kívül csak egy épület emelkedett itt, az Attila út 20—22. sz. helyén.

Itt is csaknem minden házhoz kert tartozott, de ezek kisebbek voltak, mint a Városmajor utcaiak. A nagyjából erősen lejtős telkek hátsó határvonalát

<sup>70</sup> Rösler i. m. 47.

<sup>71</sup> Lásd VOPZ, 1218, 313. old.; hirdetés.

a mai Lógodi utca alkotta: a kedvezőtlen terepviszonyok határt szabtak a további terjeszkedésnek.

A Fő utcai háztulajdonosok között az 1810-es évek elején 20 arisztokratát, nemest, városi vagy állami tisztviselőt, ugyancsak 20 polgárjoggal bíró kézművesmestert, kereskedőt, szőlősgazdát, fuvarost találunk, a fennmaradó 11 háztulajdonos céhlegény, kapás vagy foglalkozás megjelölése nélkül szerepel. Szemellátható tehát, hogy a külvárosnak ez a része volt az, ahol a legkorábban jutott túlsúlyra az a fejlődési tendencia, amely azután a XIX. század folyamán az egész Krisztinavárosban uralkodóvá vált, s amelynek eredményeképpen Budának ez a része jellegzetesen hivatalnoknegyedévé vált.

A Fő utca vezetesebb háztulajdonosai ebben az időben a már említett Brunswick és Sándor grófokon kívül Perger Ignác városi tanácsnok, Lilien József báró (Eötvös József anyai nagyapja), Müller Fülöp kocsigyáros (Müller 20 emberrel dolgozó kocsigyártó manufaktúrája volt ebben az időben a Krisztinaváros utolsó — 263. számú — háza, a mai Attila út 33. helyén).

Az 1810 körül már álló házak közül egyetlenegy sem maradt fenn változatlan formában. Nagy részüket már a XIX. század végén, de legkésőbb az 1930-as években lebontották, hogy helyükön többemeletes bérházakat építsenek. Néhány megmaradt földszintes házban a későbbi átalakítások mögött valamilyen formában valószínűleg ott rejtőzik még az eredeti, XVIII. század végi, vagy XIX. század eleji ház. Ilyenek a Városmajor utca 7., 11., 35. sz. alatti, részben romos házak.

Az egyetlen egykorú ábrázolás a Martinovics és társai kivégzéséről készült, már említett rajz, amelyen a háttérben, a Vár alatt az 1780-as évek végén és az 1790-es évek elején épült földszintes, egyszerű házak látszanak. A XIX. század közepetáján készült krisztinavárosi vedutákon is láthatunk olyan házakat, amelyek az 1787—1810-es évekből származnak (az Attila úton, a Városmajor utcában, a Krisztina körúton).

Ezenkívül a XX. században lebontott házak közül néhányról a lebontás előtt fényképek készültek, így a Városmajor utca 1., 6., 12., az Attila út 51., 65., 79., 81—83., 93., 95., 125., 131., 135. és a Magyar Jakobinusok tere 6. számú házról.<sup>72</sup> Az utóbbi az 1775-ben épült Falk-ház átalakításából keletkezett. A tulajdonos az 1810-es évek táján emeletesre átalakított ház homlokzatára ismeretlen szobrasszal a teremtést ábrázoló domborművet készíttetett; erről lett a ház neve „Haus zur Schöpfung”, az itt kezdődő utcáé pedig Schöpfung-Gasse (aminek helytelen fordításából származik az Alkotás-ház, Alkotás utca elnevezés).

A lakosság lélekszáma a kezdeti időkhöz képest lényegesen megnőtt. A viszonylag legteljesebb adatokat tartalmazó egyházi összeírás szerint a Krisztinaváros lakossága 1813-ban 2059, 1815-ben 2163, 1817-ben 2181 volt. A város által elkészített „conscriptio animarum ignobilium”, amelynek a nemeseken kívül elvben az egész lakosságra ki kellett terjednie, 1817-ben 1859 lakost mutat ki, azaz csaknem 15 százalékkal kevesebbet. Megfelelő források híján ma már nehéz megállapítanunk, azt jelenti-e ez a különbség, hogy a lakosság 15 százaléka nemes volt, vagy pedig az eltérés egy részét az összeírás pontatlanságának kell tulajdonítanunk.

<sup>72</sup> A fényképeket a Kiscelli Múzeum fotótára őrzi. Az utóbbi ház történetére lásd Kovács Lajos: A budai Alkotás-ház története, *Historia*, 1929. 4—5. sz. Pest—budai emléklapok, 8—10.

Lényegesebb területi növekedés ebben az időben, mint említettük, csak egy ponton következett be: a Deutsenthal-Acker dülőnek a volt botanikus kert és a mai Alkotás utca közé eső részén. A Krisztinaváros más pontjain lényegében véve csak a már adott keretek kitöltése folyt.

1818-ban Buda városa megszerezte a mindaddig katonai jurisdictio alá tartozó várerődítési övezet egész területét,<sup>73</sup> majd hozzákezdett a Várhegy lejtőjének meredekebb részén fekvő, addig ki nem osztott telkek értékesítéséhez. 1819 és 1855 között a mai Lógodi utca páratlan oldalán 14 új glacis-telek talált gazdára, de 1855-ig ebből csak hat épült be.

A Deutsenthal-Acker dülőben az 1820—30-as években három nagyobb szántóparcellázás változtatta meg a település képét.

1820-ban Krauss Ignác 15 házhelyre osztva kiárúsította az apjától 1817-ben örökölt majdnem ötholdas szántóját, amely az Alkotás és az Orbánhegyi-árok közt terült el (keleti határvonalát az egykori Kuny- és Schnürch-telek hátsó frontja alkotta). Ebből a parcellázásból keletkezett a mai Alkotás utca 6—34. szám helyén állott házsor, amelynek meglehetősen eltérő nagyságú (266 és 864 négyszögöl között váltakozó) telkei az Orbánhegyi-árokig nyúltak (e házak kertjei helyén ma a Déli-pályaudvar sínei és üzemi épületei vannak). A Krauss-szántó egyik darabja az út túlsó oldalán feküdt; ekkortájt épült rajta egy ház, a mai Alkotás u. 15. helyén.

A mai Győző utca és a Pálya utca azóta megszűnt folytatása mint befogók által határolt háromszögben fekvő  $3\frac{3}{4}$  holdas szántót tulajdonosa, Ráth József városi szószóló 1831 és 1839 között ugyancsak parcellázta. Az ekkor keletkezett házhelyek gyorsan beépültek, de az itt emelt házakat egytől-egyig lebontották a Déli-pályaudvar építésekor.

A mai Pálya utca egykori folytatása (amelynek a Győri út és az Alkotás utca közé eső szakasza ma a Kis János altb. utca eleje) alkotta az ekkortájt parcellázott harmadik szántó északi határát. Tóth Ferenc K. K. Rittmeister 1828 és 1836 között adta el, 17 házhelyre osztva,  $3\frac{3}{4}$  holdas szántóját, amelynek helyén az említett utca déli oldalán egész házsor keletkezett.

Ezeknek a háznaknak nagy részét is lebontották a Déli-pályaudvar építésekor.

A volt németvölgyi szántók területén túlnyomórészt kisebb, 1—2—3 szobás házak épültek; tulajdonosaik és bérlőik a lakosság alsóbb rétegeiből kerültek ki: többségükben kapások, vincellérek, céhlegények, kontár kézművesek voltak.

Az 1820-as években a Városmajor utca 64—68. szám helyén is keletkezett néhány új házhely, Schröger Mátyás rétjének és szőlőjének parcellázása folytán; az ezeken emelt kis házak helyén építtette dr. Siklóssy Ferenc az 1850-es évek elején krisztinavárosi vízgyógyintézetét.

Az utca másik oldalán, a mai 37—57. szám helyén fekvő városi terület parcellázását és árverésen való értékesítését a magisztrátus 1838-ban határozta el, s 1840—1846 között hajtotta végre.<sup>74</sup> Az összesen 5881 négyszögöles területet tizenkét (357 és 652 négyszögöl közt váltakozó nagyságú) házhelyre osztották. Ezek a telkek is lassan épültek be: 1855-ben még csak a mai 37., 39., 55., 57. szám helyén állt ház.

1838-ban bocsátották árverésre az akkoriban már „kleine General-Wiese”-nek nevezett volt katonai temető helyén kialakított tíz házhelyet, összesen 4542

<sup>73</sup> FL, BL, Miscellanea, Acta Glacistica, sz. n.

<sup>74</sup> FL, BL, Tanácsulési jkv. 1838. szept. 15. No. 6421; Térképtár, B. II. 31.

négyszögöl kiterjedésben. Említésre méltó, hogy közülük kilencet két vevő vásárolt fel: Porkoláb Dániel ágens, aki 2119 négyszögöl (öt házhely) birtokosa lett, és Mayerffy Xavér Ferenc pesti választópolgár, aki négy házhelyet (összesen 2181 négyszögölet) szerzett meg.

Ezekben az évtizedekben a Krisztinaváros a fenti parcellázásokon kívül elsősorban az addig üresen maradt házhelyek beépítése és telekosztások révén növekedett. 1822-től kezdve a krisztinavárosi telekösszeírások magukban foglalták a hegyvidéken épült házakat is, amelyek száma az 1840-es években rohamosan gyarapodott. A hegyvidék beépítését azonban itt nem tárgyaljuk, lévén ez — eltérő jellegénél fogva — külön tanulmány tárgya: a krisztinavárosi házak és lakosok száma a továbbiakban ezért mindig a hegyvidékiek nélkül értendő.

A tárgyalt időszakban létesült fontosabb épületek vagy intézmények közül említésre méltó a Budai Jótékony Nőegylet (Wohlthätiger Frauen-Verein) „ápoldája”, azaz szegényháza, amely 1820-tól kezdve működött a mai Attila út 129—131. szám helyén állt földszintes épületekben; Werther Frigyesnek a mai Pálya utca 2. a., b. helyén 1840-ben alapított „gépgyára” (valójában manufaktúra), amely elsősorban szeszpárló berendezéseket állított elő, s több mint 30 embert foglalkoztatott.<sup>75</sup> (Werther 1848-ban áttelepítette gyárát Újlakra, ahol azután jelentős méretű, gőzsütődét és gőzfürdőt is magában foglaló vállalkozássá fejlesztette). Az Angolkisasszonyok egykori házában már régebben berendezett koronaőr-kaszárnya mellé a város 1844-ben megvásárolta a vele szomszédos házat, Jilka unokájától, Kreissl Edétől, akiről az épületet még évtizedekkel később is Kreissl-kaszárnyának nevezték. A város ezenkívül 1838-ban még egy épületet vásárolt kaszárnya céljára: Sándor gróf egykori házat — a kertet akkor már rég felszabdalták — a mai Attila út 135—137. helyén, Aszalay József helytartótanácsi titkártól (róla nevezték az épületet még sokáig Aszalay-kaszárnyának). Más középület azután — a templomon, az iskolán, a plébánián kívül — nem is volt a Krisztinavárosban, ha csak a Szent János téri „Feuer-Depot” és a Vérmezőn, körülbelül a mai Attila út 87-tel szemben álló salétromraktár épületét nem számítjuk. Csak a század második felének elején létesült néhány egészségügyi intézmény (Schwartzter Ferencé a Kékgolyó utcában, Siklóssyé a Városmajor utcában, a Helyőrségi Kórház az Alkotás utcában a mai tisztii kórház helyén).

### *A Krisztinaváros a XIX. század közepén*

Az 1810-es évek óta eltelt mintegy négy évtized alatt a Krisztinaváros sokat változott. A területi növekedés nem volt ugyan számottevő, de az 1813. évihez képest 1848-ig a házak száma több mint 40 százalékkal, a lakosság csaknem 100 százalékkal nőtt.<sup>76</sup>

<sup>75</sup> Lásd FL, BL, Locumten. 1840/901.

<sup>76</sup> Az 1848-as népszéírás szerint — a hegyvidéket leszámítva — 364 lakóházban 3792 lakos élt. Ugyanekkor az egyházi schematizmus 4485-ben adja meg a népesség-számot. Ha ebből a mintegy 10<sup>0</sup>/<sub>0</sub>-nyi hegyvidéki lakost leszámítjuk, ebben az évben kb. 4050-nek vehetjük a krisztinavárosi lakosok számát. Jóllehet a XIX. század első felében egyetlen népszéírást se tekinthetünk pontosnak, mégis az egyházi schematizmusban foglalt adatok álltak legközelebb a valósághoz (lásd erre vonatkozólag: *Körösi József: Buda és Ó-Buda városa népességének évenkénti kimutatása 1813-tól 1857-ig, Statisztikai Havi Füzetek, 1881, 132—133.*)

A század közepére észrevehetően előrehaladt a városiasodás folyamata. Az okok közül a legfontosabbnak az látszik, hogy az 1830—40-es években tulajdonképpen megkezdődött Pestnek és Budának egységes fővárossá válása, ha közigazgatásilag ez csak harmadévszázaddal később következett is be. Az 1830-as évektől kezdve már egyre gyakrabban fordul elő a Buda-Pest vagy akár Budapest elnevezés. Ez összefüggésben állt a modern értelemben vett nagyvárosiasodással, ami ugyan elsősorban Pestre érvényes, de egy idő múltán, éppen a két város közti szorosabb kapcsolat folytán, Budán is érezhetővé vált. A Krisztinavárosban ez mindenekelőtt úgy jelentkezett, hogy ez a külváros most már egyre nagyobb mértékben a pestiek nyaralóhelyévé is vált, nemcsak olyan értelemben, hogy nyáron sok pesti bérelt itt szobát, hanem úgy is, hogy sok pesti szerzett ingatlant ebben a városrészben.<sup>77</sup> Ezzel együtt a század közepére elhalványodott a Krisztinaváros külváros jellege. Ekkoriban már a Krisztinavárosnak, mint lakóhelynek társadalmi státusa magasabb lett, mint bármely más budai külvárosé. A vagyonos és előkelő budaiak közül néhányan nemcsak nyári lakást tartottak itt, hanem állandó lakóhelyül választották (pl. Áldásy Antal, Knotz József).

A XIX. század közepén a Krisztinaváros háztulajdonosai között találjuk Buda város polgármesterét, városbíráját, levéltárosát, szószólóját, térparancsnokát, számos tanácsnokát, választópolgárát, bírósági ülnökét. Pesti választópolgároknak, egyetemi tanároknak, arisztokratáknak, gyárosoknak is volt itt házingatlanuk.

Mindamellet, ha a bérlőket is számítjuk, a Krisztinaváros tényleges lakói között továbbra is a szegényebb rétegekhez tartozó elemek — napszámosok, kapások, foltozószabók és suszterek, céhlegények, kontár kézművesek — maradtak többségben. Viszonylag nagy számban találunk nádori és urasági szolgálkat, kocsisokat, lakájokat, városi szolgálkat, színházi és egyetemi nyomdai alkalmazottakat. De a Várhoz közelebb eső környéken (a templom körül és az Attila úton) sok hivatalnok is lakott.

A század közepére kialakult város- és utcaképről, az ezekben az évtizedekben épült házakról jóval többet tudunk, mint a korábbiakról.

Áttekintő és részlettérképek egész sora nyújt felvilágosítást az utcahálózatról, a beépítettségről, az épületek és kertek alaprajzáról. A szokásos telekkönyvi összeírásokon kívül, amelyek a házak nagyságára vonatkozólag más közvetlen adatot nem tartalmaznak, mint a háztelek és kerttelek területét (az adóösszegeből csak nagy fenntartásokkal lehet következtetni a házak nagyságára), ebből az időszakból rendelkezésünkre áll egy, a krisztinavárosi lakóházak összes helyiségeire kiterjedő házösszeírás.<sup>78</sup> Alt Rudolf ismert krisztinavárosi látképei és egy ismeretlen festő olajképe éppen az 1840-es évek közepére kialakult állapotot rögzítik. Egyes házakról még több adatunk van. Az 1811—1827 közötti időszakból fennmaradtak a Budai Építési Bizottsághoz (Bau-Commission) engedélyezés végett benyújtott építési tervek, amelyek közül 40 vonatkozik krisztinavárosi házakra. A XIX. század utolsó és a XX. század első évtizedeiben számos régi krisztinavárosi házról és utcarészletről készültek fényképek. S végül, az ebben az időszokban épült lakóházak közül néhány ma is áll még.

<sup>77</sup> Lásd I. Schlesinger: *Medizinische Topographie der kön. Freistädte Pesth und Ofen*. Pesth, 1840. 33; FL, BL, Brundbuch-Conscrip. 1840—1848, Chr.st. Hauss-Ge-wöhr Prot. lib. 4, 5.

<sup>78</sup> FL, BL, Különféle összeírások. A Krisztinaváros házainak 1849. februári összeírása.



Mindezeknek a forrásoknak alapján megállapíthatjuk, hogy az 1810-es évek óta a Krisztinaváros külsőleg is előrehaladt a városiasodás útján. Ez idő alatt, körülbelül 100 új ház épült, a középületekkel együtt tehát a házak száma a század közepére meghaladta a 370-et. A növekedés elsősorban a már meglévő utcák nagyobb mérvű beépítésének, a telkek körülépítésének, az emeletes házak szaporodásának köszönhető.

A fontosabb utcákban — a mai Krisztina körúton, Attila úton, Alkotás utcában, Városmajor utcában, a Gellérthegy, Pálya és Márvány utca egy szakaszán — a zártorú beépítés vált uralkodóvá. Legkésőbb az 1840-es évek elején az addig nagyrészt névtelen krisztinavárosi utcák többsége nevet kapott,<sup>79</sup> bár a házsámozás továbbra sem utcák szerint történt, hanem — a többi budai városrészhez hasonlóan — az egész külvároson végigfutó házsámokkal. Míg Schams 1822-ben megjelent budai útikalauza a Krisztinavárosban csak négy, névvel megjelölt utcáról és négy térről tud, addig a század közepén már 18 utcának van neve.

Az 1849-es házösszeírás az alábbi utcákat sorolja fel:

Johannes-Gasse (János utca) — a Krisztina körútnak a templom és a Tabán közti szakasza, beleértve az Ördög-árok partján álló házakat is. Az utca a kőhíd mellett elhelyezett Nepomuki Szent János-szoborról kapta a nevét;

Blocksberg-Gasse (Gellérthegy utca) — azonos a maival;

Sonnenberg-Gasse (Naphegy utca) — azonos a maival;

Fleischhacker-Gasse (Mészáros utca) — részben a mai Mészáros utcával, részben a Győri úttal azonos; nevének eredetével már foglalkoztunk; az 1850-es évek végétől rövid ideig Friedhof, azaz Temető utcának is nevezték,<sup>80</sup> nyilván, mert erre vitt az út az akkori tabáni-krisztinavárosi temetőhöz;

Fabrik-Gasse (Gyár utca) — a mai Pálya utca, s annak egykori folytatása, amely részben megszűnt, részben azonos a mai Kis János altábornagy utcának az Alkotás utcáig terjedő szakaszával; nevét az utca első házában nyolc évig fennállt Werther-féle gyárról kapta;

Viktor-Gasse (Győző utca) — azonos a maival, de a pályaudvar építése előtt lényegesen hosszabb volt: az Orbánhegyi-árokig, majd onnan tompaszögben megtörve az Alkotás utcáig ért (ennek az utolsó szakasznak maradványa a ma Nyárfa utcának nevezett rövid zsákutca);

Marmor-Gasse (Márvány utca) — az 1840-es évektől a mai helyén működő „Márványmenyasszony” vendéglőről;

Kronwacht-Gasse (Koronaőr utca, a mai Kosciuszko Tádé utca) — az egykori Angolkisasszonyok házából átalakított koronaőr-kaszárnyáról;

Schul-Gasse (Iskola utca) — a Krisztina körútnak a templomtól északra eső szakasza, a sarkán álló iskolaépületről;

Müller-Gasse (Molnár utca) — a mai Kuny Domokos utca; nevének eredetét egyelőre nem sikerült tisztázni;<sup>81</sup>

<sup>79</sup> Az utcaelnevezések többsége a népnyelvben alakult ki; a közigazgatási hatóságok ezeket vették át.

<sup>80</sup> Lásd: Pester Lloyd Kalender für das Schalt-Jahr 1860.

<sup>81</sup> Az utcanév eredete a jelen esetben vagy személynév, vagy foglalkozásnév. 1774-től 1883-ig lakott egy Müller Lőrinc nevű ismeretlen foglalkozású ember, nem ugyan az utcában, hanem a Krisztina krt. 49. helyén, 1783-tól 1787-ig pedig egy Müller Simon nevű kapás a Kuny D. u. 9. sz. helyén. De mindkettő túl rövid ideig lakott itt ahhoz, hogy nekik tulajdoníthassuk a név eredetét. Lehetséges, hogy az elnevezés forrása az utca mai 5. számának helyén 1779–1797 közt lakó Sonnleuthner Rókus foglalkozása (Mühljüng) volt.

Schwabenberg-Gasse (Svábhegy utca) — a Déli-pályaudvar építéskor megszüntetett utca;

Schöpfung-Gasse (Teremtés utca) — a mai Alkotás utca;

Blaue Kugel-Gasse (Kékgyöly utca) — azonos a maival;

Linden-Gasse (Hárs utca) — időközben megszűnt zsákutca, amely a Kékgyöly utcából ágazott ki nyugati irányban (a mai az Onkológiai Intézet területén);

Stadtmayerhof-Gasse (Városmajor utca) — azonos a maival;

Wiener Thor-Gasse (Bécsi-kapu utca) — a mai Várfook utca;

Haupt-Strasse (Fő út) — a mai Attila út;

Garten-Gasse (Kert utca) — a mai Lógodi utca.

A század 30-as és 50-es éveiben néhány kisebb szabályozáson kívül a Vérmező szabályozása, az Alagút és a Déli-pályaudvar építése változtatott számottevően a Krisztinaváros eredeti utcahálózatán.

A Vérmező 1829—1833 között végrehajtott szabályozása eredményeképpen megszüntették a rétet ferdén átszelő kocsitutat, s helyette kialakították a mai Mikó utcát, amely az Ördögárkot áthidaló úgynevezett Kalmárfy-pállóhoz vezetett.

Az 1853—1856 között megépült Alagúttól a Horváth-kertet átvágó új utat nyitottak a Mészáros utca torkolatáig. Az Alagútnak köszönhetően a Krisztinaváros lényegesen közelebb került a Dunához, a Vízivároshoz, és ami a legfontosabb, Pesthez; ezzel nagyobb lehetőségek nyíltak számára a gazdasági élet vérkeringésébe való bekapcsolódásra.

A Krisztinaváros szerkezetében a legnagyobb változást a Déli-pályaudvar 1858—1861 közt történt felépítése jelentette, amely teljesen átalakította a Krisztina körút, az Alkotás utca és a Pálya utca közti terület utcahálózatát. Egy utca (a Svábhegy utca) megszűnt, négy utca megcsonkult, 27 házat lebontottak, az egykori katonatemető helyén kialakított tíz házhelyet megszüntették, az Alkotás utcai házsor kertjeit a vasút területéhez csatolták. A Déli-pályaudvar elhelyezését már a korabeli közvélemény sem tartotta szerencsének, mert a Krisztinaváros amúgy is széteső településszerkezetét még kedvezőtlenebbé tette: a sínektől nyugatra eső területet elvágta a centrumtól.

Áttérve most az egyes házakra, az 1811—1827 közt épültekről a budai Bau-Commission anyagában fennmaradt tervek nyújtanak némi tájékoztatást. A tervek kisebb része már meglévő házak átalakítására, nagyobb része újonnan építendő házakra vonatkozott. Ez utóbbiak zöme földszintes, egy- vagy kétlakásos kis ház volt; a lakásoknak mintegy 80%-át 1 vagy 2 szobásra tervezték. Az alaprajzok kevés változatosságot mutatnak: a homlokzat közepén lévő kapunyílásoktól jobbra és balra többnyire szimmetrikusan helyezkedtek el a lakások, amelyekbe az udvarról, a konyhán át vezetett a bejárat; ha két szoba volt, a konyha közéjük került; az udvari oldalszárnyban helyezték el a gazdasági helyiségeket.

Ebből az időszakból három nyaralónak a terve maradt fenn. A legnagyobb közülük Sággy Ferenc villája, amelynek szignálatlan terve 1819-ből származik.<sup>82</sup> Az 1820-as évek elején a Svábhegy utcában, az egykori Schnürch-telekből kihasított 970 négyszögöles kertben épült Sággy-nyaraló emeletes klasszicista épület volt; a Déli-pályaudvar építéskor bontották le.

A legszebb villák az 1840—1850-es években épültek. Közülük valók a Krisztinaváros máig fennmaradt műemlékjellegű lakóházai, a Városmajor utca 39/b, 44. és 60. sz. alatti klasszicista, és a Városmajor utca 24. sz. alatti romantikus

<sup>82</sup> FL, BL, Bau-Commission, 268.

földszintes épületek, továbbá az 1940 körül lebontott Kékgolyó utca 5. sz. alatti klasszicista Wallheim-villa, a második világháborúban romossá vált, majd lebontott Márvány utca 1. szám alatti klasszicista nyaraló, amelyet Jankovich Antal, a nádor udvari orvosa építtetett 1846-ban a Kalmárfy-hagyatékából vásárolt 1760 négyszögöles kertben, s végül a Naphegy utca 31. sz. alatti, ugyancsak a második világháborúban elpusztult romantikus villa, amelyet az 1850-es évek elején építtetett Sauer Ignác pesti orvosprofesszor.<sup>83</sup>

Ha a krisztinavárosi lakóházak többsége építészetileg érdektelen, jellegtelen volt is, az ez idő tájt épült villák, az építészetileg értékes néhány régebbi épülettel és főként a hozzájuk tartozó kertekkel együtt városképi szempontból valóban Buda egyik legszebb részévé tették ezt a külvárost.

A lakóházak összességére vonatkozólag a leghasználhatóbb forrás a már említett házösszeírás, amely 1849 februárjában a katonai elszállásolás céljaira készült, s házról házra haladva számbavett minden helyiséget (termet, szobát, kamrát, műhelyt, konyhát, istállót, kocsiszint, présházat). Mint minden összeírásnál, természetesen itt is számolnunk kell azzal, hogy hibák lehetnek benne, de mivel nincs módunk az adatok helyességének utólagos ellenőrzésére, kénytelenek vagyunk az összeírásban foglaltakat elfogadni a számítások alapjául. Nagy hátránya ennek az összeírásnak, hogy a helyiségeket nem lakásonként, hanem csak házanként sorolja fel, s ezért a lakások számára és méreteire vonatkozóan csak közvetett módon következtethetünk.

A 357 összeírt házban összesen 1736 lakószoba volt (a termekkel és a kamrákkal, vagyis a fűthetetlen kis hálóhelyiségekkel együtt) és 875 konyha. Feltevélezve, hogy minden lakáshoz egy konyha tartozott, a lakások számát nagyjából a konyhák számával vehetjük azonosnak (az esetleges eltérések itt valószínűleg kiegyenlítik egymást).

A házak a bennük foglalt szobák száma szerint így oszlottak meg:

egyszobás ház	31	nyolcszobás ház	19	tizenhét szobás ház	4
kétszobás ház	79	kilencszobás ház	12	huszonegy szobás ház	1
háromszobás ház	58	tízsobás ház	6	huszonnégy szobás	
négyszobás ház	49	tizenegy szobás ház	5	ház	1
ötszobás ház	28	tizenkét szobás ház	9	harmincegy szobás	
hatszobás ház	23	tizennégy szobás ház	2	ház	1
hétyszobás ház	27	tizenöt szobás ház	2	összesen	<u>357</u>

Ami a lakásokat illeti, az egész külvárost tekintve, egy lakásra átlag két szoba jutott. Ez az átlagszám azonban természetesen nagy különbségeket takar. Közelebb jutunk a valósághoz, ha a házakat aszerint csoportosítjuk, hány lakás volt bennük (amire a konyhák számából következtetünk).

Egylakásos ház: 121

Kétlakásos ház: 110

Ebből 1 szobás 31  
2 szobás 59  
3 szobás 13  
4—9 szobás 18

Ebből 2 szobás 20  
3 szobás 35  
4 szobás 27  
5—6 szobás 17  
7—10 szobás 11

<sup>83</sup> Leírásukat lásd Horler: Budapest műemlékei, I. k. 781; II. k. 573—576, 587.

Háromlakásos ház: 54		Hatlakásos ház: 9	
Ebből 3 szobás 10		Ebből 6 szobás 1	
4 szobás 11		7—12 szobás 8	
5—6 szobás 17	Hétlakásos ház: 8	Ebből	
7—9 szobás 12		8—9 szobás 5	
10—14 szobás 4		11—12 szobás 3	
Négylakásos ház: 33	Kilenclakásos ház: 3	Ebből	
Ebből 4 szobás 2		15 szobás 1	
5 szobás 5		24 szobás 1	
6 szobás 5		31 szobás 1	
7 szobás 6			
8 szobás 7	Tízlakásos ház: 4	Ebből	
9—11 szobás 4		10 szobás 1	
17 szobás 4		12 szobás 1	
Ötlakásos ház: 15		15 szobás 1	
Ebből		21 szobás 1	
6—10 szobás 10			
12—14 szobás 5			

A 3 és ennél több lakásos házakat a kor fogalmai szerint bérházaknak tekinthetjük, vagy legalábbis olyanoknak, amelyek tulajdonosai számára a lakbérjövedelem az ingatlanbirtoklás fontos indítéka volt (természetesen kisebb házak esetében is előfordult, hogy a tulajdonos bérbeadta a lakásokat). Eszerint 1849-ben a Krisztinaváros házainak körülbelül egyharmada szolgált elsősorban bérbeadásra.

Az is kiszámítható az összeírás adataiból, hogy a Krisztinaváros lakásainak mintegy háromnegyed része egy- és kétszobás volt, s körülbelül 220—230 lehetett a háromszobás vagy ennél nagyobb lakások száma (a kis lakások egy része a nyaralókban és úri házakban volt, hiszen az utóbbiak mindegyikéhez tartozott egy-két szobás házmester- vagy kertészlakás).

Az egy szobára jutó lakosok számát csak az egész külváros átlagában tudjuk megadni: 1848-ban ez 2,3 volt. Ha azonban figyelembe vesszük, hogy éppen a nagy lakásokban laktak kevesen, s hogy a gyermekek száma általában a legszegényebb rétegeknél a legmagasabb, nyilvánvaló, hogy a Krisztinaváros lakásainak többségében sokkal nagyobb volt a zsúfoltság. Valamivel jobban meg tudjuk közelíteni a tényleges helyzetet, ha az 1848. évi, házanként végzett lakosságösszeírás<sup>84</sup> alapján legalább házanként kiszámítjuk az egy szobára jutó lakosok átlagos számát.

Eszerint 1848-ban a Krisztinavárosban

egy szobára átlag egynél kevesebb lakó jutott	23 házban
egy szobára átlag egy lakó jutott	20 házban
egy szobára átlag 1,1—1,5 lakó jutott	35 házban
egy szobára átlag 1,6—3 lakó jutott	125 házban
egy szobára átlag 3,1—4 lakó jutott	56 házban
egy szobára átlag 4-nél több lakó jutott	48 házban

<sup>84</sup> FL, BL, 1848. évi népösszeírás.

Azok a házak — vagyis az összes lakóházak 30 százaléka —, ahol egy szobában átlag háromnál több ember lakott, még az akkori viszonyok között is túlszűfoltnak tekinthetők (különösen, ha figyelembe vesszük, hogy ezekben a házakban is voltak olyan lakások, ahol még többen laktak egy szobában).

A lakáviszonyokra vonatkozó adatokat alátámasztják a népességstatisztika alább ismertetendő adatai, amelyekből kiderül, hogy bár a Krisztinaváros *háztulajdonosainak* foglalkozási megoszlása a XIX. század derekára a kezdeti időkhöz képest erősen megváltozott — a háztulajdonosok között a vagyonos, többnyire a Várban lakó polgárok és nemesek kerültek többségbe —, a *lakosok* (bérlők) zöme továbbra is a szegényebb rétegekből került ki; ők voltak azok, akik a krisztinavárosi lakóépületek mintegy kétharmadát kitevő kislakásos házakat és az úri házak cselédlakásait megtöltötték.

### Lakosság

Az eddigiekben a Krisztinaváros lakosságának összetételét és ennek változásait csak annyiban érintettük, amennyiben ez szorosabban összefüggött a topográfiával. Az alábbiakban megkísérlünk néhány vonatkozásban, elsősorban a háztulajdonosok és az adófizető bérlők foglalkozási megoszlása tekintetében vázlatos áttekintést adni a tárgyalt mintegy nyolc évtizedes időszakban végbe ment változásokról.

A teljes lakosságszámra vonatkozólag bizonyos évekből egyáltalán nincsenek adatok, de más évekből is csak megközelítő pontosságúakkal számolhatunk.

A vizsgált korszakban tudvalevőleg — kevés kivételtől eltekintve — csak az egyházi schematizmusok tartalmaznak a lakosság egészére vonatkozó számadatokat. A Krisztinavárosra vonatkozólag az 1770—1776, 1783, 1813—1857-es évekből állnak rendelkezésre az egyházi összeírások adatai. Ezek szerint a lakosok száma a következőképpen alakult:

1772-ben	217
1783-ban	698
1813-ban	2059
1828-ban	3259
1850-ben	4962 (a hegyvidéken lakók nélkül kb. 4460).

A fennmaradt többi XIX. századi népösszeírás (*conscriptio animarum ignobilium, regnicolaris*, 1848. évi népösszeírás) az egyházi schematizmusban foglaltnál 6—15 százalékkal kisebb lakosságszámot mutat ki (az 1828. évi *regnicolaris* például 2993-at).

A különféle városi adóösszeírások és teleknyilvántartások az adófizető családfőkre vonatkozólag, ha nem is teljesen pontos és mindenben megbízható, de mégis használható forrásnak tekinthetők. Az alábbiakban ezek alapján három időmetszetben mutatjuk ki előbb a háztulajdonosok, majd a bérlők foglalkozási megoszlásának alakulását.

A három, általunk választott időmetszet: 1778, 1813, 1848—49. Kiindulópontnak azért nem az első vagy a második évet vettük, mert a háztulajdonosok és főként a bérlők kis száma miatt itt még vonhatók le következtetések. Az 1778-as adatok az első időszak eredményeit tartalmazzák, de már olyan nagyságrendben, amely alkalmas a későbbi évekkal való összehasonlításra. 1813-ban véget ért az extenzív növekedés időszaka, felismerhetővé váltak az új tendenciák. 1848—49 választását egyrészt a források viszonylagos bősége, másrészt a korszak-

határ-jelleg indokolja. Az időmetszetek számát szaporíthatnánk, de ez megnehezítené a táblázatok áttekintését, és nem módosítana az eredményeken.

A korabeli élet változatosságát tükröző sokféle foglalkozást (hiszen lepkegyűjtőtől kezdve pacalárusig, városi muzsikustól lottó-collecteur-ig, szitaalj-készítőtől lámpagyujtogatóig a legkülönbözőbb ritka vagy elterjedt foglalkozásokkal találkozunk a nyolc évtized összeírásaiban) kénytelenek voltunk az áttekinthetőség kedvéért minél kevesebb csoportba összevonni. A különféle foglalkozásokat jellegük, továbbá vagyoni és társadalmi szempontok szerint vontuk össze hat csoportba.

Az elsőbe a kapásokat, napszámosokat, vincelléreket, kertészeket (Hauer, Taglöhner, Tagwerker, Weinzierer, Gärtner), a másodikba a különféle kézműveseket (céhmestereket, céhlegényeket és kontárokat) és a fuvarosokat (Fuhrmann, Lehnkutscher), a harmadikba a kereskedőket és a vendéglátókat (Wirth, Einkehr, Wein- und Bierschank, Coffeesieder), a negyedikbe az állami és városi tisztségviselőket, az alkalmazottakat és az értelmiségieket soroltuk (az utóbbiak ebben a korszakban amúgyis nehezen választhatók el az előbbiektől, hiszen többnyire városi vagy állami alkalmazásban álltak). Mindezekben a csoportokon belül szükségképpen nagy vagyoni és társadalmi különbségek voltak (például a gazdag kovácsmester és a foltozósabó között, a helytartótanácsi számvevőtiszt és a városi erdőkerülő közt), de az ilyen szempontok szerinti további differenciálás a források hiányosságai miatt nagy nehézségekbe ütköznek. Mindenesetre ezt a fenntartást minden következtetés levonásánál figyelembe kell venni.

Az ötödik csoportba soroltuk azokat a háztulajdonosokat, akik a város lakosságának felső rétegéhez számíthatók. Ilyenek: a város vezetőségének tagjai (a magisztrátus tagjai, választópolgárok), vezető állami tisztviselők, arisztokraták, gyárosok, vállalkozók, valamint a gazdag ingatlanbirtokos polgárok. Természetesen, ők sem alkotnak homogén réteget, de a város életében betöltött szerepükönél fogva mégis egy csoportba sorolhatók.

Végül a hatodik csoportba kerültek azok a háztulajdonosok, illetve bérlők, akiknek neve mellett vagy egyáltalán nincs foglalkozásmegjelölés, vagy az özvegy, illetve örökös megjelölés szerepel.

#### *A krisztinavárosi háztulajdonosok foglalkozási megoszlása:*

Kapás, napszámos, vincellér		Fuvaros, kézműves		Kereskedő, vendéglátó		Tisztv., alkalmazott, értelmiségi		Városi és állami vezető ingatlanbirt. polgár, gyáros		Fogl. nélk. özvegy, örökös		Összesen		
Nr.	%	Nr.	%	Nr.	%	Nr.	%	Nr.	%	Nr.	%	Nr.	%	
1778	43	45,7	29	30,9	2	2,2	2	2,2	10	10,6	8	8,4	94	100
1813	38	15,6	50	20,4	20	8,2	22	9,0	63	25,8	51	21,0	244	100
1848	27	8,5	57	18,0	27	8,5	48	15,2	92	29,2	65	20,6	316*	100

\* Mivel egy tulajdonosnak több háza is lehetett, a háztulajdonosok száma nem egyezik meg a házak számával.

A táblázatról leolvasható annak a tendenciának érvényesülése, amelynek megjelenéséről a Krisztinaváros topográfiájának tárgyalásakor már szó volt. A kapás háztulajdonosoknak nemcsak a százalékaránya csökkent erősen, hanem a száma is. 1778-ban a háztulajdonosoknak még csaknem felét alkották, 70 évvel később már alig tizenketted részét. A *kézműves*, *fuvaros* háztulajdonosok száma emelkedett ugyan, százalékarányuk mégis lényegesen csökkent. A következő

három foglalkozási csoport százalékaránya folytonos és különösen a tisztviselők és az ingatlanbirtokokosok kategóriájánál meglehetősen nagy emelkedést mutat. Ez a három csoport, amelynek tagjait — bizonyos megszorításokkal<sup>85</sup> — a város felsőbb rétegeihez számíthatjuk, 1848-ban a háztulajdonosoknak együttvéve 52,9 százalékát tette ki (1813-ban 42 százalékát, 1778-ban 15 százalékát). Hozzá kell tennünk, hogy ezeknek a háztulajdonosoknak nagyobb része (az összes háztulajdonosoknak mintegy 30 százaléka) nem lakott krisztinavárosi házában.

A kép pontosabbá tételéhez meg kell vizsgálnunk a nem háztulajdonos lakosság összetételét is. Az adófizető bérlők foglalkozási összetétele a következőképpen alakult:

Kapás, napszámos, vincellér		Fuvaros, kézműves		Kereskedő, vendéglátó		Tisztv., alkalmazott, értelmiségi		Városi és állami vezető ingatlanbirt. polgár, gyáros		Fogl. nélk. özvegy, örökös		Összesen		
Nr.	%	Nr.	%	Nr.	%	Nr.	%	Nr.	%	Nr.	%	Nr.	%	
1778	34	74,0	6	13,0	5	10,9	—	—	—	—	1	2,1	46	100
1813	78	40,8	71	37,2	15	7,9	11	5,7	4	2,1	12	6,3	191	100
1848	153	34,7	171	38,7	49	11,2	5	1,1	11	2,5	52	11,7	441	100

Mindenekelőtt szembeszökő, hogy a bérlők száma a táblázattal átfogott 70 éves periódusban mennyivel nagyobb mértékben emelkedett, mint a háztulajdonosoké. Ez is egyik jele volt a lassú városiasodásnak, az átlagos háznagyság növekedésének; ezzel függ össze, hogy míg 1778 körül átlag 5,5 fő, 1813-ban már 8 fő, 1848-ban pedig 11 fő jutott egy házra. Ez természetesen nem jelenti azt, hogy a házak átlagos nagysága ugyanilyen arányban nőtt; a XIX. században a városiasodás a lakásviszonyok rosszabbodásával, a zsúfoltság fokozódásával járt együtt.

A bérlők társadalmi és vagyoni helyzete tekintetében a tárgyalt időszakban nem történt lényeges változás: a városi lakosság alsóbb rétegeihez tartozó első két csoport tagjai együttvéve a bérlőknek előbb 87, majd 78, végül 73,4 százalékát alkották. Csakhogy ezen a kategórián belül — ugyancsak a városiasodás jeleként — lényeges eltolódás ment végbe a mezőgazdasági és az ipari foglalkozásúak között, az utóbbiak javára, miközben mindkét foglalkozási kategória képviselőinek abszolút száma erősen megnőtt. A kereskedők és vendéglátók abszolút száma is emelkedett, de százalékarányuk lényegében változatlan maradt, a többi foglalkozási csoport viszont csak elenyésző mértékben képviseltette magát a nem-háztulajdonos krisztinavárosi lakosok közt.

A Krisztinaváros fejlődésének első évszázada Pest és Buda egyesülésével lezárult. Ez idő tájt az első évtizedek nagy lendülete már alábbhagyott, az 1850-es évektől kezdve a fejlődés inkább csak az itt most nem tárgyalt hegy-

<sup>85</sup> Bár a foglalkozás nem adhat teljesen biztos támpontot a vagyoni, társadalmi osztályozáshoz, a lefelé és fölfelé való eltérések nagyjából kiegyenlítik egymást. A tisztviselői, alkalmazotti kategóriába például feltétlenül bekerültek olyanok is, akik társadalmilag és vagyoniilag a zömnél lejjebb álltak; ezzel szemben a Krisztinavárosban nagyobbrészt kevésbé tehető kézművesek között is akadt néhány jómódú, sőt gazdag polgár. A krisztinavárosi kézművesek vagyoni helyzetére egyébként jellemző, hogy például 1817-ben a bérlőként vagy háztulajdonosként itt lakó 133 kézműves között 60 volt a céhbeli mesterek száma, s közülük is csak 30-nak volt legénye vagy inasa (az utóbbiak közül pedig mindössze 4-nek volt kettőnél több legénye).



vidékre szorítkozott. Csak a hegyvidékre nézve vált be az „Életképek” cikkírójának 1846-ban megfogalmazott jóslata: „... kétségtelen, hogy azon kellemes tájat, mely a Krisztinavárost Budapest vidékének jelenleg is hasonlíthatatlanul legszebb részévé teszi, számosan fogják a testvérváros tehető polgárai s a birtokos arisztokrácia közül arra használni, hogy itt maguknak palotákat és fényes lakhelyeket építtessenek, mihelyt a két várost az állóhíd örökre összekötendi s velük a Krisztinavárost az alagút oly igen közeli érintkezésbe hozandja. Bátran jósolhatni, hogy húsz év múlva a Krisztinaváros Budapest legszebb része leend...”<sup>86</sup>

A fellendülés újabb korszaka nem húsz, hanem körülbelül negyven év múlva kezdődött, és a XX. században folytatódott: az 1880-as évektől kezdve a filoxérától elpusztított szőlőterület is beépült, nagyjából kertés villákkal és bérvillákkal. A Krisztinavárost is magában foglaló I. kerület Buda leggyorsabban fejlődő kerülete, s ezen belül a Krisztinaváros, amelynek 1940-ig a hegyvidék is része volt, valóban Budapest egyik legszebb része lett.

<sup>86</sup> Életképek, 1846. 727.

TOPOGRAPHIE DER CHRISTINENSTADT  
(1770 — 1872)

Unter den Vorstädten der königlichen freien Hauptstadt Buda ist die im Westen liegende Christinenstadt die jüngste. In der zweiten Hälfte des 18. Jahrhunderts wurde sie gegründet. Bis dahin war dieses Gebiet unbewohnt. Nach der Wiedereroberung von den Türken wurde dieses Gebiet Teil des militärischen Vorgeländes und war unter Bebauungsverbot gefallen. Als also im Jahre 1769 der Rat der Stadt Buda auf Anregung der Erzherzogin Maria Christina entschied, das Gebiet um die seit 1700 dort stehende Pest-Votivkapelle (die sogenannte Rauchfangkehrerkapelle) zur Ansiedlung zu verwenden, war zur Aufhebung des Bebauungsverbotes die Erlaubnis des Wiener Kriegsrates notwendig.

Der Magistrat gedachte, in der neuen Vorstadt Hauer anzusiedeln, denn zur Entwicklung des Weinanbaus in Buda waren weitere Arbeitskräfte vonnöten. Dementsprechend leitete die Stadt auf dem bisherr nicht verwendeten Stadtgrund, auf der Ostseite des der Burg gegenüberliegenden Sonnenberges (Naphegy) die Neusiedlung auf kleinen, 160 bis 180 Klafter großen Parzellen ein. In ihrer Absicht stand es auch, das unmittelbar unterhalb der Burg liegende breite Tal, die von Militärkommando und Garnison benutzte sogenannte Generalswiese auf ähnliche Weise zu besiedeln. Auf dieser verhältnismäßig kleinen Fläche wollte die Stadt 600 Familien besiedeln. Aber der Plan konnte nicht verwirklicht werden, weil die Militärbehörden des betreffende Gebiet nicht freigaben. Vom Standpunkt der Stadtbebauung und des Stadtbildes her war dies eine glückliche Entwicklung, weil so anstelle von dichtbesiedelten Elendsvierteln großes unbebautes Gebiet blieb, das nunmehr dem Stadtbild von Budapest großen Wert vermittelt.

Die ersten beiden Häuser der Christinenstadt wurden 1770 gebaut. Die eigentliche Entwicklung der neuen Vorstadt setzte aber erst in den folgenden zwei Jahren mit größerem Schwung ein. 1772 wurden 51 neue Häuser errichtet. Der überwiegende Teil der Hauseigentümer tatsächlich Hauer, sodaß dementsprechend auch die Häuser kleine ebenerdige Häuschen mit eher dörflichen Charakter waren.

Aber schon in diesen Jahren machte sich eine andere Tendenz bemerkbar, die später dann dominierend wurde. Namentlich jene Entwicklung stellte sich ein, daß auch viele wohlhabende Einwohner von Buda sich in der neuen Vorstadt ausgedehnte Grundstücke erwarben, um auf diesen große Gärten einzurichten und Sommerhäuser zu errichten. Zu diesem Zwecke wurde die nordöstlich der Rauchfangkehrerkapelle (offizieller Name: Sacellum Beatae Virginis ad Sanguinem) gelegene ebene Fläche, die sogenannte Deutsenthal-Ackerried benutzt, deren Felder nun nach der Gründung der neuen Vorstadt von ihren Besitzern zu Hausgrundstücken parzelliert für gutes Geld verkauft wurden. Auf diese Weise bekamen auch die von Maria Theresia in Buda angesiedelten Englischen Fräulein einen Garten von acht Joche Größe.

Die neue Siedlung entwickelte sich im ersten Jahrzehnt sehr rasch. An dem Steilhang des Sonnenberges wurde die Kolonisation der Hauer weiter fortgesetzt: in drei Straßenzügen (dem heutigen Krisztina-Ring, der Gellértheigy-Gasse und der Nagyhegy-Gasse) wurden rund 100 Häuser erbaut. Die Hausbesitzer und auch die Mehrheit der Hausbewohner waren Hauer, aber es kamen auch Fuhrleute und Maurer, in kleinerer Zahl auch Schankwirte und Greißler vor. Nördlich der Kapelle erstreckte sich die neue Vorstadt schon

1775 über den Militärfriedhof, der an der Stelle des heutigen Südbahnhofs gelegen war, hinaus. Die Häuserreihen zogen sich schon an der zum Stadtmeierhof führenden Straße hin, ebenfalls auf zu Hausgrundstücken parzellierten Äckern. Auf diesem Gebiet bildeten sich schon die Grundlagen zu einem späteren Villenviertel heraus: denn zu diesen Häusern gehörten stets große Gärten, und ihre Besitzer gehörten den höheren Schichten der Stadt an.

1784 verlegte Joseph II. die zentralen Landesstelle nach Buda, womit zugleich eine rege Bautätigkeit eingeleitet wurde. Das berührte auch die Christinenstadt. Am Ostrand der Vorstadt, auf einem Abhang des Burghügels direkt unterhalb der Mauern, teilte man den bisherigen Burgbefestigungsgürtel in Hausgrundstücke auf, die Leuten aus den wohlhabenden Kreisen der Budaer Bevölkerung unentgeltlich zu eigen gegeben wurden. So wurde manch ein Aristokrat zu einem Grundstückeigentümer in der Christinenstadt. Der südliche Teil der Generalswiese, ein 8868 Quadratklafter großes Grundstück gelangte in den Besitz des Landesrichters Graf Christoph Niczky, der hier ein kleinen Sommerpalast errichten ließ, mit einem großen Garten, der nach seinem späteren Eigentümer Horváth-Garten genannt wurde.

Unterhalb der Burg wurde die Hauptstraße der Christinenstadt, die heutige Attila-Straße ausgebaut. Unter den neuen Häusern war das bekannteste das große einstöckige Mietshaus des Grafen Anton Brunswick, in dem die Gräfin Theresia Brunswick im Jahre 1828 den ersten ungarischen Kindergarten ins Leben rief. Unter den Bewohnern der neuen Straße waren in großer Zahl untere Beamte der Burgbehörden vertreten. In dieser Zeit setzte jener Prozess ein, der dazu führte, daß die Christinenstadt gegen Ende des 19. Jahrhunderts aus einer Vorstadt von Hauern zu einem Beamten-Stadtteil wurde.

Joseph II. verlegte die 1777 in Buda untergebrachte Universität im Jahre 1784 nach Pest. Das bedeutete, daß auch der botanische Garten der Universität, der 1778 anstelle des ehemaligen Gartens der englischen Fräulein angelegt war, eine neue Einrichtung in Pest fand. Der König wollte an der alten Stelle einen öffentlichen Garten anlegen lassen. Der Magistrat aber kämpfte für die Aufteilung der Fläche des botanischen Gartens in Hausgrundstücke und ließ dafür die Stadtmeierhof 1785 in einen öffentlichen Garten umbauen.

Das größte Privathaus der Christinenstadt wurde Ende der achtziger Jahre gebaut: ein mehrstöckiger Palast mit 30 Zimmern des späteren Stadtrichters Ignác Kalmárfy. In denselben Jahren wurden auch zwei Manufakturen in dieser Vorstadt errichtet: die Majolikafabrik des Dominicus Kuny und eine Wagenfabrik des Philipp Müller.

Im Jahre 1786 erhielt die Christinenstadt einen mit Tabán gemeinsamen Friedhof, im Jahre 1787 eine Trivialschule. 1795—1797 baute man an der Stelle der Kapelle die auch heute noch bestehenden Pfarrkirche.

In den ersten Jahrzehnten erreichte die Christinenstadt jene Ausdehnung, die im wesentlichen bis zum Ende der feudalen Periode beibehielt. In den Jahren 1820 bis 1830 wurde die Zahl der Vorstadthäuser nur durch einigen Ackerparzellierungen erhöht. Auch das Straßennetz wurde Anfang des Jahrhunderts fertiggestellt. Die Siedlung behielt wegen des einschneidenden Militärgebietes und wegen der Geländebeziehungen weiterhin die Form unzusammenhängender Flecken. Die Stadt dehnte sich in die Länge aus, im Tal der Ördögárok (= Teufelsgraben) den Hügeln entlang. Im Laufe des 19. Jahrhunderts nahm in der Bevölkerung stetig der Anteil derjenigen, die sich mit Landwirtschaft beschäftigten, ab und wuchs die Zahl der Handwerker, Diener, Beamten und Angehörigen der Intelligenz. Die beiden letzteren Gruppen erweiterten das

Villenviertel der Christinenstadt: den Christina-Ring, die Stadtmeierhofgasse (Városmajor utca) und die Kékgyó-Gasse. Nach 1820 ließen sie auch schon in den Bergen von Buda Sommerhäuser erbauen.

Der Charakter der Christinenstadt als eines Gartenviertel blieb in gewissem Grade auch bis heute erhalten (in der zweiten Hälfte des 19. Jahrhunderts wurden anstelle der abgerissenen Hauer-Häuschen und dann auch anstelle der Weingärten zum großen Teil Villen gebaut), auch heute noch bewahrt dieses Stadtviertel ihre charakteristischen alten Eigentümlichkeiten.

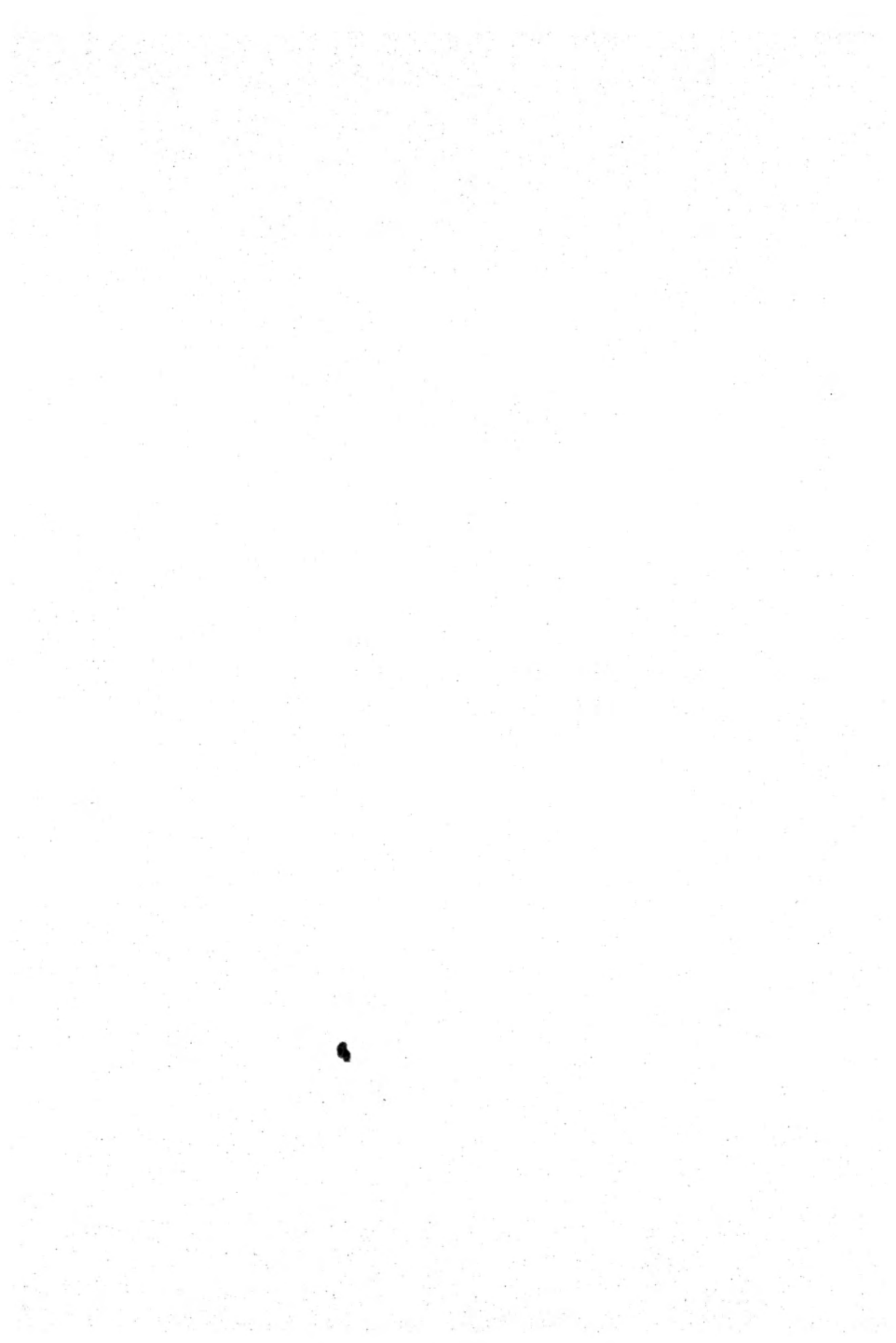

## KLASSZICISTA ÉPÜLETEGYÜTTES A BELVÁROSBAN

A régi Pest Belvárosának területén nem nagy számban állanak már a múlt század közepéről származó s régebbi házsorok, összefüggő városképi együttesek. A Váci utca déli szakaszán (a volt Lipót utcában) és a Veres Pálné utcában találunk még ilyen házcsoportokat; a régi Belváros északi felében azonban már alig található több házból álló, összefüggő együttes. E kevesek egyike a Kristóf tér 7—8. és a Váci utca 4. sz. klasszicista házak csoportja. A hangulatos együttes utcakereszteződésben, terek és utcák egymásbanyiló találkozásánál helyezkedik el, s így több nézetből is meghatározza az utcaképet. Növeli a házcsoport jelentőségét az a tény, hogy egy tágabb értelemben vett műemlék-együttesnek is tagja: a Váci utca e szakaszán még álló másik három műemlék-házzal együtt a múlt századi városkép élményét idézi fel.<sup>1</sup> Műemlék-állományunk fogyásával a megmaradt emlékek értéke egyre nő, s a Kristóf téri házcsoport ezért is megérdemli, hogy részletesebben foglalkozzunk vele; s azért is, mert a belvárosi műemlék-házegyüttesek között a korábbiak egyike: a három ház közel egyidőben, 1836—1840 között épült fel, s építéstörténetileg is szorosan összefügg.

A három épület elődeiről keveset tudunk. A XVIII. századi belvárosi telekkönyvek a házak, illetve a telkek számozását a Váci kapunál kezdik, s így épületeink telkei viselik a mai Váci u. 4., Kristóf tér 8. és Kristóf tér 7. sorrendjében az 1., 2. és 3. telekkönyvi számot.<sup>2</sup> Az 1820 körül bevezetett s a XIX. század két középső negyedében érvényes új telekkönyvi számozás a másik irányból érkezik épületeinkhez, s e szerint azoknak számai 631. (Kristóf tér 7.), 632. (Kristóf tér 8.) és 633. (Váci u. 4.).<sup>3</sup> A telekkönyvi adatokat, valamint a Balla és Lipszky-féle térépeket s későbbi helyrajzokat összevetve tudjuk, hogy

<sup>1</sup> E három ház: a Váci u. 9. és 10. sz. klasszicista házak s a Régiposta u. 15. (Váci u. 13.) sz. koraklasszicista saroképület. A negyediket, a Váci u. 21. sz., szintén koraklasszicista házat nemrég bontották le. Ez utóbbi épületre s műemlékegyütteseink jelentőségére vonatkozólag vö. Horler Miklós: Egy műemlék halálára (Műemlékvédelem XI. 1967. 3. sz. p. 152—155.) és uő.: Búcsú egy műemlékegyüttestől (Magyar Építőművészet, 1968/3, p. 66—67.).

<sup>2</sup> Budapest Főváros Levéltára, pesti telekkönyvek, 1696—1732, 1733—1820, fol. 1—2. (A továbbiakban idézett forrásanyag, ha lelohelyét külön nem említjük, Budapest Főváros Levéltára pesti anyagában található.)

<sup>3</sup> Pestvárosi telekösszeírások, Belváros, I. füzet (1820 körül). Telekszámok sorrendjében: 631, 632, 633.

mindhárom telek északi határát a középkori városfal alkotta.<sup>4</sup> A XVIII. századi telekkönyvek az ingatlanok leírásában csak a tulajdonos nevét, a telek határvonalainak méretét s ezek változásait tüntetik föl; miután pedig az 1733-tól 1820-ig vezetett telekkönyv épületeink telkeinél lényeges méretváltozásokat tartalmaz, a beépítési konfiguráció változásaira kell következtetnünk.<sup>5</sup> A Lipszky-féle, 1810-ben készült térképen házaink zegzugosan egymáshoz szorulva szabálytalan beépítésű konfigurációt mutatnak, olyan állapotot, mely toldaléképítkezéseknek, telekhatárok módosításának valószínűségére utal, a telekkönyv alapján tett következtetésekkel összhangban.<sup>6</sup> Mindezek alapján azonban csak telekrendezések s átépítések, illetve újraépítések tényét tudjuk megállapítani; ezeknek azonban sem pontos idejét, sem egyéb körülményeit nem ismerjük. Tudjuk, hogy a mai épületek elődei a XIX. század elején egyemeletes házak voltak,<sup>7</sup> s a sarkon elhelyezendő két épület annyira hasonló volt, hogy kívülről egy háznak számított.<sup>8</sup> A két épület szabálytalan, cikcakkos határvonala ugyanis a sarokpontra futott ki úgy, hogy az egyik ház homlokzata a Váci utcára (akkori nevén Waitzner Gasse), a másiké a Kristóf térre (Schiffgasse) nézett<sup>9</sup>; külső kialakításuk hasonló, párkánymagasságuk pedig valószínűleg azonos vagy alig eltérő volt. Feltételezhető, hogy a szabálytalan telekhatár a három ház északi tűzfalánál, illetve annak helyén egykor húzódó — beépítve részben ma is talán meglevő — középkori városfal egyik védművének vagy a Váci kapu körüli falrendszernek egy darabját tartalmazza, illetve, hogy a régebbi építkezések során a falrendszerhez való alkalmazkodás alakította ki a szokatlan telekformát. Ez a kérdés azonban további, főleg helyszíni kutatást igényelne, s erre jelenleg nincs lehetőség. — A telekhatár rendezéséhez a két telken álló épületnek egyszerre kellett volna teljesen újraépülnie; ez azonban nem történt meg, s így a telkek lényegében ma is XVIII. századi formájukat őrzik.

A mai épületek közül a legkorábbi a Kristóf tér 7. sz. ház, melyet 1909—1917 között önálló kapubejáratának megszüntetésével a Kristóf tér 8-hoz kapcsoltak, s a legutóbbi helyrajzi rendezés óta azzal közös helyrajzi számon

<sup>4</sup> Térképtár, P. átt. I. 1.: „Mappa universalis totius territorii liberae regiaeque civitatis Pestiensis...” Balla, Antonius, geometra. — 1785. Hadtörténeti Múzeum és Levéltár Térképtára, G. I. h. 998.: Plan der beyden Königl. freyen Hauptstäte Ungarns Ofen und Pest... Johann Lipszky, 1810. — Szépítő Bizottmány (a továbbiakban: Sz. B.) 6404, fol. 4.: épületeink telkének 1837-ből való helyszínrajza.

<sup>5</sup> Pl. a Kristóf tér 8. telkénél (Telekkönyvek, 1733—1820, fol. 1.): „Ein hauß in der waizner Thor-Gassen, zwischen der No. 1. et 3. ligend; haltet in gesicht 8 kl, in Ruiken 6 Kl 3 Sch, rechter seiths 12 Kl 2 Sch, und lincker seiths 18 Kl 1 Sch. ... A. 1774 May aufgemäßen worden und haltet in ges. 9 Kl 2 Sch, in Ruikhen 5 Kl 4 Sch, Rechts 16 Kl, und Linckhs 14 2 Sch...” A Kristóf tér 7. telkénél (Uo., fol. 2.): „Ein hauß in der waizner-Thor Gassen, zwischen der No. 2. et 4. ligend; haltet in Gesicht 3 Kl 5 Sch, in Rucken 4 Kl, rechter seiths 17 Kl und lincker seiths 14 Kl 5 Sch... remensuriret worden, und haltet nuhn in ges. 4 Kl 2 Sch, in Rucken 4 Kl 3½ Sch und länge 16 Kl ½ Sch.”

<sup>6</sup> L. a 4. sz. jegyzetét.

<sup>7</sup> Kristóf tér 7.: a mai épület építkezésének iratai (Sz. B. 6241/a, fol. 2.): „Die aufgestellte Bau-Commission berichtet über den... Bauplan sammt Facade nach welchen H. Joseph Neuoffer sein in der Schiffgasse Innerer Stadt sub No. 631 befindliches ein Stock hohes Haus auf zwey Stöcke aufzubauen gedenkt...” Kristóf tér 8.: a mai épület építkezésének iratai (Sz. B. 6404, fol. 1.): „... H. Carl Leopold Becker sein in der Altstadt Waitzner und Schiffgasse Eck sub No. 632 liegendes Stockhohes Haus auf zwey Stockwerk neu aufzubauen gedenkt...”

Váci u. 4-re vonatkozik uo.: „... das anstoßende Stockhohe Gebäude...”  
<sup>8</sup> Uo., fol. 6.: „... beyde Häuser bishero eine gleiche Form hatten, und dergestalt von ausen nur für ein Haus galten...”

<sup>9</sup> Uo., fol. 4.: épületeink telkének 1837-ből való helyszínrajza.





1. A Kristóf tér 7. és 8. sz. ház.



2. A Váci u. 4. sz. ház.

szerepel; korábban külön, önálló épület, a bal 1. tengelyben kapubejárattal.<sup>10</sup> A XIX. század elején helyén állott egyemeletes ház 1805-ben került Joseph Nahm pékmestertől Joseph Neuhofter pékmester birtokába.<sup>11</sup> Ő 1816-ban kelt és még ez évben kihirdetett végrendeletében feleségére hagyja<sup>12</sup>; 1836-ban fia, Johann Neuhofter, szintén pékmester iratja nevére<sup>13</sup>, s még a XX. század elején is a Neuhofter-család a ház tulajdonosa<sup>14</sup>.

Az épület mai, kétemeletes formáját 1836-ban nyerte a második emelet ráépítésével. A Szépítő Bizottmány anyagában az építkezésnek csupán iratai maradtak meg, melyekből kitűnik, hogy a tervek készítője, illetve a kivitelért felelős építőmester Zofahl Lőrinc volt. A homlokzat első emeleti része bővebb díszítésében, erőteljesebb tagozataiban feltehetőleg a korábbi állapot koraklasszicista motívumait, esetleg barokk motívumainak nyomait vagy hatását őrzi, s a ráépített II. emelet kiképzését valószínűleg ezeknek a motívumoknak az összhangjába akarta az építőmester bekapcsolni. A homlokzat részei ma is az 1836-ban létrejött állapotot őrzik; a házon később történt átalakítások csak a belsőt és a homlokzat földszinti részét érintették<sup>16</sup>.

Sajátos ízt ad a homlokzatnak az egyes szintek szokatlanul nagy belmagassága és az ennek megfelelő homlokzatfelületeken elhelyezkedő, már említett korábbi ízü díszítés. A nagy belmagasságra talán magyarázatot ad az, hogy — mint említettük — a ház előző tulajdonosai Joseph Neuhofter és Joseph Nahm pékmesterek voltak, s tudjuk, hogy utóbbi már 1780-ban birtokosa volt a háznak<sup>17</sup>, amely földszinti és emeleti belmagasságát valószínűleg megőrizte az 1836-os emeletráépítés során is. Így feltételezhető, hogy a ház földszintjét már eredetileg is pékműhelynek építették, s az alaprajzilag igen szűk, keskeny telken a műhelynek is szüksége volt a lehető legnagyobb belmagasságra. Az ebből adódó nagy homlokfelület pedig alkalmas volt reprezentatív, a kor szokásainak megfelelő „reklám”: cégér elhelyezésére. Ezzel próbálkozott Johann Neuhofter is, mikor 1837-ben újonnan épült házának földszinti homlokzatán, az I. emeleti ablaksor alatt erősen kiugró márvány konzolon elhelyezte „Az Arany Oroszlánhoz” címzett pékségének új cégérét, egy fémből öntött oroszlánt. A városi tanács azonban beidézte és utasította, hogy a cégért távolítsa el, mert veszélyes és városszépítési szempontból sem megfelelő. Az ügyben Neuhofter a nádorhoz fordult, aki válaszában jóváhagyta a tanács álláspontját, a cégér eltávolítását; mivel azonban ezzel a kérelmezőt, aki jóhiszeműen járt

<sup>10</sup> Egy 1909-ből származó átalakítási terven még megvan a bal 1. tengelyben a kapubejárát (Fővárosi Tanács VB. VIII. Osztály Tervtára, épületenként a mai helyrajzi számok sorrendjében őrzött tervcsomók, 24411. hrsz., a terv eng. száma: 88205/909—III.) — egy 1917-ben kelt felvonóépítési terven már nincs meg az önálló bejárát, megvan viszont a Kristóf tér 8. sz. házból átvezető földszinti átjáró (Uo. 93129/1917—III.). — A két épület közös helyrajzi száma 1924 óta: 24411.

<sup>11</sup> Telekátírási jegyzőkönyvek, 1801—1807, p. 125. — Az átírás dátuma: 1805. jún. 25. Joseph Nahm és Joseph Neuhofter foglalkozására vonatkozólag l. Pallós: Pestí polgárok 1686—1848, p. 218, 221. (A Matricula Civium Pesthiensium feldolgozása, kiadatlan példány Bp. Főv. Levéltárában.)

<sup>12</sup> Test. a. n. 196. fol. 20—21.

<sup>13</sup> Telekátírási jegyzőkönyvek, 1834—1836, p. 288—289. Az átírás dátuma: 1836. febr. 18. Johann Neuhofter foglalkozására: Pallós i. m., p. 221.

<sup>14</sup> Főv. Tan. VB. VIII. Oszt. Tervtára, 24411 hrsz., 88205/909—III.: „Neuhofter testvérek házában történendő átalakítások terve.”

<sup>15</sup> Sz. B. 6241/a, fol. 2.: „...für die richtige Ausführung Herr Lorenz Zofahl Baumeister verantwortlich gemacht.”

<sup>16</sup> A ház további történetét dokumentálják a Főv. Tan. VB. VIII. Oszt. Tervtárában 24411 hrsz. alatt őrzött tervek: Belső, illetve földszint utcai homlokzati átalakítások, portálépítések. — A ház udvari részei 1944—45-ben súlyosan megsérültek; jelenleg csak az u'cai traktus áll.

<sup>17</sup> Telekkönyvek, 1733—1820, fol. 2.

3. Dankó József módosított terve a Kristóf tér 8. sz. ház homlokzatához.

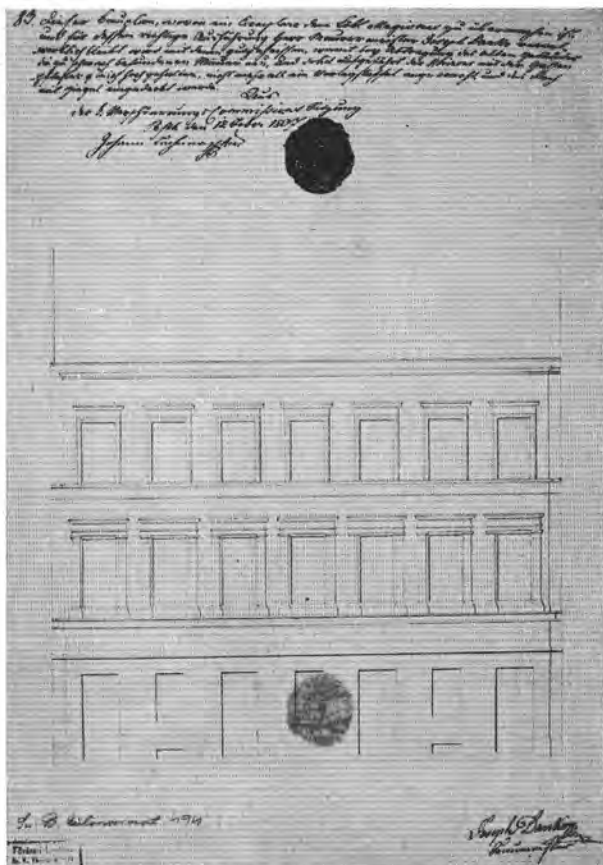

el, tetemes kár érte, a Szépitési Alapból kártérítést rendelt számára. Az ügyre vonatkozó többi iratból az is kiderül, hogy a tanácsnak és a Szépitő Bizottmánynak presztízs-kérdés is volt az ügy, mivel Neuhofter a cégér felállítására engedélyt nem kért, s egy évvel korábban a háza építéséhez beadott homlokzati rajzon sem tett semmi utalást arra, hogy cégért akar felállítani.<sup>18</sup> — A

<sup>18</sup> Tanácsi iratok, Missiles a. n. 10699. 7 folio irat; 2/3. Johann Neuhofter beadványa a nádorhoz (1837. jún. 6.): „Euer kaiser. königl Hoheit! Am 27ten nächst verflossenen Monate May wurde dem demuthsvoll Unterzeichneten im persönlichen Vorstand von dem Löbl Magrath der königl. Freystadt Pesth aufgetragen, das an seinen neu erbauten Hause in der Schiffgasse errichtete und bis auf das Vergolden schon vollendete Firma-Schild zum Goldenen Löwen welches er bereits während der 14 Jahre seines aufhabenden Bürgerlicher Bäcker Gewerbes führt, herabnehmen zu lassen; weil Solches in seiner jetzigen Form aus Polizei Rücksichten nicht geduldet werden könne.“ A továbbiakban előadja indokait, melyek alapján a tanácsi határozat megváltoztatását kéri: 1. A cégért más fővárosokban és Pesten is nagyszámban található hasonló cégérek mintájára csináltatta; 2. Rengeteget fáradozott azon, hogy ez „elegáns stylben épült házához illő” legyen, s a városépítésnek is megfelelő; a legjobb mesteremberekkel dolgoztatott kiadást nem sajnálva, s kiadásai összevéve kb. 1000 bécsi forintot tesznek ki; 3. Mind ez ideig nincsen Pest városának érvényes szabályzata az ilyenfajta cégérek elhelyezésére, s ezért nem lehet őt „kihágás” címén elítélni; 4. A cégér szép kivitelét, szilárd, biztonságos elhelyezését bizonygatja, s ennek megállapítására szakértő bizottság kiküldését kéri. — fol. 1. (1837. jún. 12.): a nádor lasza a Szépitő Bizottmányhoz; — fol. 4/5. A Szépitő Bizottmány átírata a tanácshoz (1837. jún. 25.): Ismerteti a nádori határozat tartalmát, s közli, hogy Neuhofter a cégért a Bizottmány tudta nélkül készítette: „Nachdeme aber Johann Neuhofer bei

rendeletet Neuoffernek végül is teljesítenie kellett,<sup>19</sup> s ezzel megszűnt a lehetősége annak, hogy egy érdekes kortörténeti dokumentum eredeti rendeltetésében, eredetileg tervezett helyén ránk maradjon; ma az 1918-ban készült neobarokk oromzat foglalja el a földszinti homlokzatot<sup>20</sup>, s eltávolítása csak abban az esetben oldható meg, ha a további kutatás során a homlokzatfelület eredeti tagolására hiteles adat kerül elő.

Nem sokkal Neuoffer házának magasítása után, 1837-ben felépült a szomszédos 632. sz. telken a mai Kristóf tér 8. sz. ház; ennek építéstörténete azonban oly szorosan összefügg a Váci u. 4. sz. házával (633. telekszám), hogy együtt kell tárgyalnunk őket. Mint említettük, helyükön korábban két egyemeletes ház állott, s ezeket kívülről egy háznak tekintették. Tulajdonosuk Gregor Stoikovits k. k. Rittmeister (lovaskapitány) volt, aki mindkét házat édesanyjától örökölte, s az egyiket 1811-ben, a másikat 1813-ban íratta saját nevére.<sup>21</sup> 1829 augusztus 14-én kelt végrendeletében kisebbik házát, melyben lakott s mely az utca felé ötablakos volt (ez állott a mai Kristóf tér 8. sz. ház helyén), Becker Lipótra hagyta, aki valószínűleg valamilyen beosztottja vagy alkalmazottja volt, s a végrendelet szavai szerint „gyakran volt a szükségben megmentője”. Összes többi vagyonának, így nagyobbik házának (Váci u. 4. helyén) örököseivé nővéreit tette meg.<sup>22</sup> Az örökösödési ügy azonban számukra nem zajlott le zavartalanul, mert a házzal együtt annak tulajdonjogára vonatkozó pert is örökölték, mely egy korábbi tulajdonos örököseivel 1808 óta folyt.

Gelegenheit der Untersuchung das dieser K. Verschönerungs Commission eingereichten Haus-Bau-Plans, von der Anbringung eines Schildes zum Löwen keine Meldung gemacht hat, und auch auf der Zeichnung der Facade des zu erbauenden Hauses kein Merkmal eines als Schild anzubringenden Löwen sichtbar war... — fol 6/7. Az ügyre vonatkozó, 1837. júl. 29-i tanácsülési bejegyzés impuruma: Neuoffer a cégéhez tanácsi engedélyt sem kért. Ebből az iratból tudjuk a cégér elhelyezésének módját is: „... hat derselbe (ti. Johann Neuoffer) seine Firma-Schild bei seinem neuerbauten Hause in der Schiffgasse von gegossenen Metall auf einem unter den fenstern des ersten Stokwerkes hervorstehenden marmorenen Tragstein... gestellt;”

<sup>19</sup> Sz. B. jegyzőkönyveinek mutatója, 1837: „Neuoffer mit Johann wegen des herabgenommenen Schildes in 150 f CM ausgeglichen...”

<sup>20</sup> Főv. Tan. VB. VIII. Oszt. Tervtára, 24411. hrsz., 131419/1918—III. sz. alatt engedélyezve.

<sup>21</sup> Telekátírási jegyzőkönyvek, 1808—1817, Belváros/p. 61, 76. Az átírások dátumai: 1811. dec. 5. (Kristóf tér 8.) és 1813. jún. 3. (Váci u. 4.). Utóbbi fontos adatot tartalmaz Stoikovits családi viszonyaira: „Am 3ten Juny 1813 verlanget H. Rittmeister Gregor v. Stoikovits das in der Inneren Stadt, Waitzner Gasse, unter der GNo 1. ... liegende, am 8 Februar 1805 auf den Namen seiner Frau Mutter Barbara geb Ferderer erstens Stoikovits neue verwittibte v. Paschgall umgeschriebene Haus laut einer... zwischen seiner obgenanten Frau Mutter einerseits dann ihm und seiner 4 StiefSchwestern andererseits getroffenen Erbaugleichung auf seinen Namen zu überschreiben...”

<sup>22</sup> Test. a. n. 1296, fol. 1. „4tens Nachdeme... Hl. Leopold v. Becker... oft zur mein Retter in der Noth wahr, so endmach ich selben allein aus Dankbarkeit... mein kleines durch mich bewohntes haus bestehend aus 5 Fenster auf die Gasse... Fünftens ernene von meinen übriegen Sämtlichen Vermögen Namentlich von meinen großen Haus zum Schwarzen Hund genant meine Schwestern, die Frau Rathin v. Bene, Genoveva v. Röth et Catharina v. Müller zu meinen Universall-Erben...” (A végrendeletben férjeik nevéen felsoroltak Stoikovitsnak féltestvérei voltak, leánykori nevük Paschgall. Erre vonatkozólag I. a 21. sz. jegyzetben idézett adatot, s vö. a 38. sz. jegyzetben említett Sz. B. 7085, fol. 2. irat aláírását: „... Maria v. Bene geboren v. Paschgall Catharina v. Müller geboren v. Paschgall Benedict v. Németszeghy als der wailand Frau Wittwe Genovefa v. Röth geb. v. Paschgall hinterlassenen Erben Vormund. sämtlich als Gregor v. Stoikovitsische testaments-Erben.”)

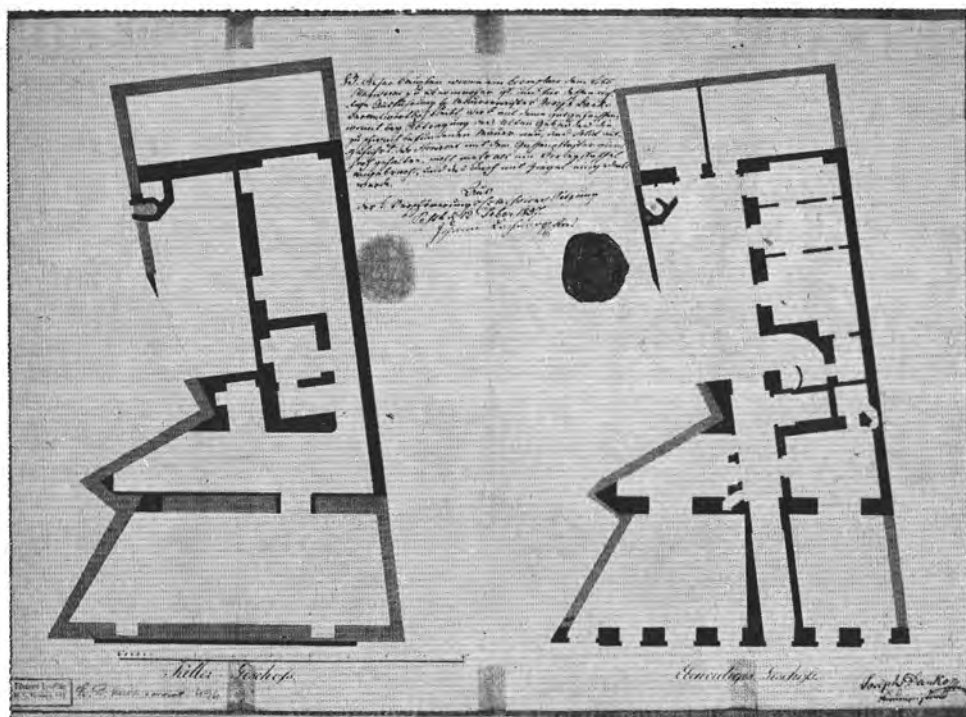

4. Dankó József terve a Kristóf tér 8. sz. házhoz (pince és földszint alaprajz).

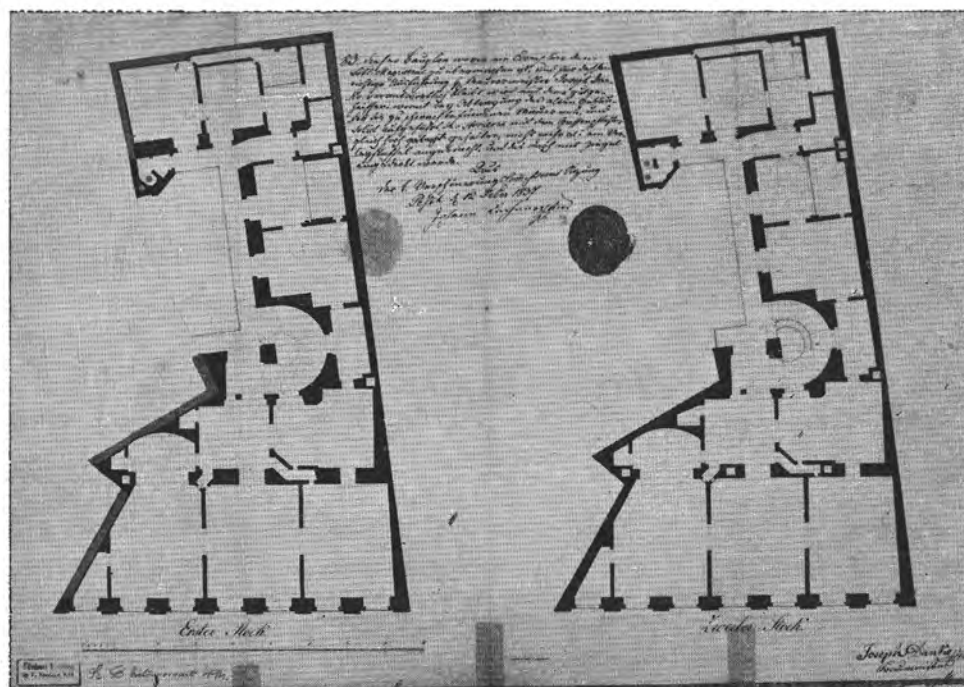

5. Dankó József terve a Kristóf tér 8. sz. házhoz (I. és II. emelet alaprajz).

Ez a per csak 1838-ban fejeződött be, a felek közötti anyagi megegyezéssel.<sup>23</sup> Egyébként a végrendeletből s az örökösödési iratokból tudjuk, hogy az épületet „A fekete kutyához” címzett házként ismerték a korabeli Pesten, s ez az elnevezés más iratokban is előfordul, anélkül, hogy eredetére konkrét utalás lenne.<sup>24</sup> Valószínű, hogy valamilyen kereskedéssel vagy műhellyel, illetve annak cégérével összefüggésben kialakult házjegyről van szó, amilyen abban az időben igen sok volt Pesten és Budán (a napjainkra maradt kevesek közé tartozik pl. a Hess András téri „Vörös Sün” ház).

A per nem vonatkozott a Becker által örökölt kisebbik házra, s ő 1836 novemberében kérvényt és terveket adott be a Szépítő Bizottnmányhoz, házának megmagasítására, illetve újjáépítésére. A tervek közül eddig csak az iratok között megmaradt homlokzati rajz volt ismeretes, Dankó József építőmester aláírásával.<sup>25</sup> Ez a rajz kétemeletes házat mutat, de a mai épülettől nemcsak az emeletek számában hanem architektúrájának részleteiben is teljesen eltér; első ránézésre is biztos, hogy a ház nem e terv szerint kapta kiképzését. Hiányoznak a lapról a Szépítő Bizottnmány engedélyi kikötései is, noha ezeket ekkor már a jóváhagyott tervekre többnyire pontosan rávezették. A külön sorozatban őrzött tervanyagból azonban előkerültek a jóváhagyott tervek<sup>26</sup>; ezeknek és az építési iratoknak az összevetéséből kirajzolódik előttünk a ma is álló ház építéstörténete.

Becker építési kérvénye 1836 november 11-én kelt.<sup>27</sup> Ezt 1837 január 7-i kelettel, helyszínrajzot mellékelve véleményezi a Szépítő Bizottnmány által kiküldött tervbíró „Bau-Commission”. A helyszínrajzon jól látható a régi városfal, amely, mint említettük, épületeink tűzfalában, legalábbis részleteiben még valószínűleg megvan.<sup>28</sup> A jelentés a 632. és 633. sz. házak közötti szabálytalan telekhatárból adódó építési nehézségekre s városszépítési szempontokra hivatkozva telekrendezést javasol. Hivatkozik arra, hogy a szabálytalan konfigurációban nemcsak az új lakások sikerülnének formátlanra, alkalmatlanra, hanem a magasítás által a 632. sz. ház tűzfala az egyemeletes 633. sz. ház fölé magasodva városszépítési szempontból hátrányos nézetet is adna, s ugyanígy hátrányos az utóbbi ház szögben megtörő Váci utcai frontvonala. Mindezen úgy lehetne esetleg segíteni, hogy a 633. sz. ház telkét a közterületből hozzácsatolandó, a helyszínrajzon jelölt résszel megnagyobbítanák (ezáltal a telek egy keskeny frontot kapna a Schiffgasse felé is, a Váci utcára pedig szabályozott homlokvonalat). Ki kellene kötni továbbá, hogy a Becker-féle házat csak a másik házzal együtt, egyszerre lehet kiépíteni, s így talán foglalkozni lehetne

<sup>23</sup> Test, a. n. 1296, fol. 9/10.: „Freundschaftliche Verzeichnis, der zwischen Endesgefertigen, hinsichtlich des, noch im Jahre 808 den 17ten Juny durch die Frau wailand Anna v. Ferenczy geboren Pauer als Klägerin, gegen den Herren Anton v. Paschgall und dessen gemahlin Barbara Ferderer als Geklagten, in Betreff des in Pesth, in der Waitzner gasse... vormahls zum schwarzen Hund genannten Hauses... zwischen uns Endesgefertigten als Erben der streitenden und bereits verstorbenen Partheien noch unentschiedenen Processes... mit reifer Überlegung verabredet und unwiderruflich festgesetzt worden ist...” — A megegyezés szerint a Stoikovits, illetve Paschgall-örökösök 11 000 fl Conv. Műnze kifizetésével kielégítik a Ferenczy-örökösöket, azok a pertől elállanak s a ház tulajdonjoga véglegesen a Stoikovits-örökösöké lesz. (A megegyezés kelte: 1838. ápr. 4.)

<sup>24</sup> A 22. és 23. sz. jegyzetben idézett iratokon kívül: Sz. B. 1696, fol. 2, fol. 3.

<sup>25</sup> Sz. B. 6404. fol. 4/a.

<sup>26</sup> Sz. B. külön sorozat 494.

<sup>27</sup> Sz. B. 6404. fol. 2.

<sup>28</sup> Uo. fol. 4.



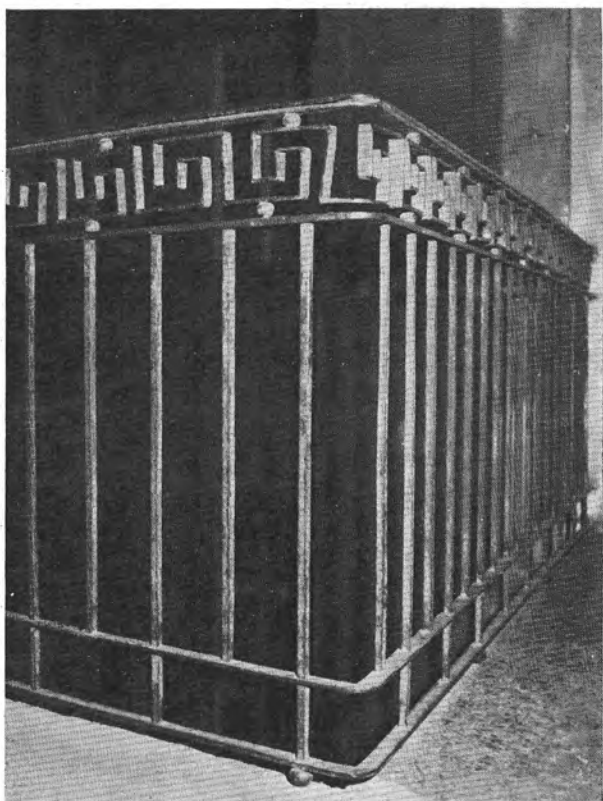

6. Folyosórács a Kristóf tér 8-ban.

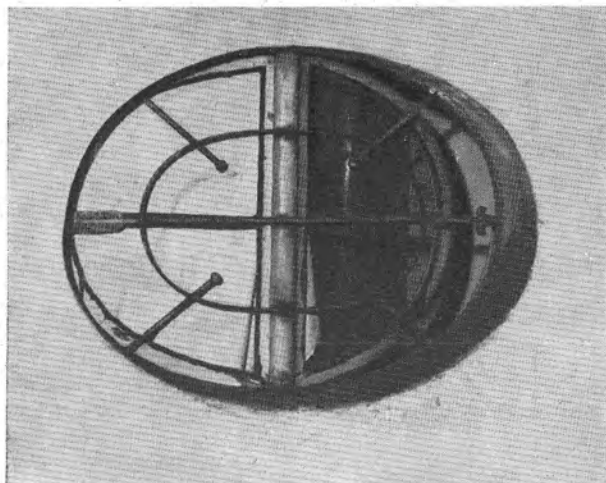

7. Lépcsőházi ablak a Kristóf tér 8-ban.



a két telek közötti szabálytalan határvonal rendezésével is.<sup>29</sup> — A jelentést, mely a felsorolt problémák miatt a Becker által beadott terveket érdemben nem is bírálja, január 8-i kelettel jóváhagyás végett felterjesztik a Palatinushoz.<sup>30</sup>

A nádor január 12-én kelt határozatával a 633. sz. telekre vonatkozó rendezési tervet jóváhagyja, de a két épület egyidejű felépítésére való kötelezettséget nem írja elő. Becker megkaphatja az építési engedélyt, egyrészt mivel a másik oldalról szomszédos 631. sz. Neuoffer-féle házat egy évvel korábban már megmagasították, másrészt mivel a 633. sz. ház per alatt van, s ennek kimenetele előre nem látható. A nádor határozata csupán azt írja elő, hogy a per befejezése után a 633. sz. ingatlan új tulajdonosának kell majd építkezésében igazodnia a városszépítési szempontok alapján a Becker-féle házhoz.<sup>31</sup> A két telek közötti határvonal rendezésével a nádor nem foglalkozik; valószínűleg azért, mert ehhez az egyidőben történő építkezés kötelezettsége mellett a belső telekhatárok mentén húzódó tűzfalak teljes lebontását is elő kellett volna írni, a Szépítő Bizottnánynak viszont nem volt anyagi lehetősége arra, hogy a tulajdonosnak az ezáltal okozott többletkiadást megtérítse vagy az ingatlant kisajátítsa.<sup>32</sup>

A nádori határozat értelmében a bizottság most már részletesen megvizsgálja az épület terveit, s többek között azt a kikötést teszi, hogy a régi épület falainak egy részét, mely túl gyengének látszik, újra kell építeni. Ezzel, és néhány más szokásos kikötéssel a terveket jóváhagyják,; a kivitelért felelős építőmester Dankó József.<sup>33</sup>

A jóváhagyott tervek, mint említettük, a Szépítő Bizottnány külön sorozatban őrzött tervanyagában található, s Dankó József aláírásával négy szint

<sup>29</sup> Uo. fol. 1. A bizottság jelentése 1837. jan. 7-én.

<sup>30</sup> Uo. fol. 6.

<sup>31</sup> Uo. fol. 7.: „Nebst Rücksendung der im Bezug auf den Bau des Karl Leopold v. Becker'schen Hauses in der alte Stadt Schiffgasse N 632. mittelst Bericht vom 8. d. M. u. J. (dieser Monat und Jahr) N. 7. unterbreiteten Plane wird dieser Kön. Verschön. Commission hiemit erwiedert: nachdem das unmittelbar unter No 631 angränzende Neuoffer'sche Haus bereits erhöht worden ist, so kann der durch Karl. Leop. Becker beabsichtigten Erhöhung seines Hauses um so weniger entgegen stehe, als das von der andere Seite anstoßende Haus No 633 unter Prozes steht dessen Ausgang nicht vorauszusehe ist. Übrigens beleibt es dieser kön. Verschönerungs-Commission unbenommen für den Fall, wo jener Prozess beendigt, oder das frgaliche Nebenhaus No 633. verkauft, und zu den Aufbau desselben geschritten werden sollte, sowohl die beantragte Regulirung desselben nach der Linie f, g, e vorzunehmen, als auch den betreffenden Käufer zur Herstellung einer mit dem Becker'schen Hause übereinstimmen, den Fronte zu verhalten.”

<sup>32</sup> H. Boros Vilma: A pesti Szépítő Bizottság működésének kezdete és a Szépítési Terv (MMMK évk. 1953. Bp., 1954. p. 507—529.) p. 510.: „A Belváros rendezése ütközik a legnagyobb nehézségbe, mert a házak nagyrésze kőből épült, és így kisajátításuk nagyon sokba kerülne, úgy hogy az felülmúlja az SzB anyagi képességeit.”

<sup>33</sup> Sz. B. 6404. fol. 9.: „Dieser Bauplan... für dessen richtige Ausführung H. Maurermeister Joseph Dankó verantwortlich bleibt, wird mit deme gutgeheissen; womit bey Abtragung des alten Gebäudes, die zu schwach befundenen Mauer, neu und solid aufgeführt, der Horizon mit dem Gassenpflaster gleich hoch gehalten, nicht mehr als ein Vorlegstaffel angebracht, und das Dach mit Ziegel eingedeckt werde. Aus der K. Versch. Coons Sitzung, Pesth, 12 Feber 1837. Johann Lechner. — Von obigen Bescheid in Kennniss gesetzt worden zu seyn bezeige hiemit Pesth, den 15 Feber 1837. Ritter v. Becker” Dankó József (ifj.) Budán lett céhtag, 1822-ben. 1831—1842 között Pesten működött (Zakariás G. Sándor: Adatok Buda építészetéhez a XIX. század első felében. Tanulmányok Budapest Múltjából, XII. (1957), p. 279—312. Ifj.és id. Dankó Józsefre vonatkozólag p. 302—303.).

8. Hild József terve  
a Váci u. 4. sz. házhoz  
(földszint alaprajz).

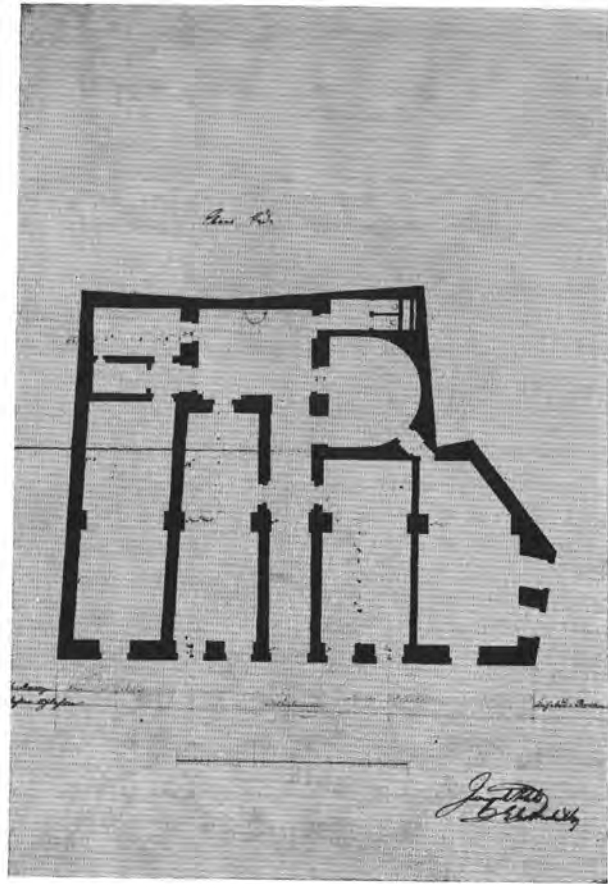

(pince, földszint, I. és II. emelet) alaprajzát két lapon, s egy további lapon a homlokzat új, módosított rajzát tartalmazzák.<sup>34</sup> Utóbbi az iratok között őrzött első homlokzatrajzhoz hasonlóan szintén két emeletre szól ugyan, de tagolása az I. és II. emelet vonatkozásában megegyezik a mai épület kiképzésével. Kétségtelen tehát, hogy a ház e terv alapján kapta I. és II. emeleti homlokzatát; kérdés azonban, hogy mikor épült a III. emelet, illetve miért nem szerepel a terven?

A ház mai homlokzatának egységes kialakítását, valamint a belsőben nagy számban megmaradt, mindhárom emeleten egyforma típusú épületesztalos- és lakatosmunkákat vizsgálva biztosra vehetjük, hogy mindhárom emelet egyszerre épült. A nyílászáró szerkezeteknél ugyanis az asztalosmunka (elsősor-

<sup>34</sup> Sz. B. külön sorozat 494. — A pince és a földszint alaprajzai a korábbi homlokzati rajzzal együtt készülhettek (mutatják az 5 tengelyes rizalitot); az III. emelet alaprajza a módosított, rizalit nélküli homlokzatot mutatja. Lehetséges, hogy a módosítást az alaprajzok készítése közben határozták el, mivel azonban a változás ebből a szempontból lényegtelen volt, a pince és földszint rajzát utólag nem változtatták meg.

ban annak profilozása) alapján kb. 10 év pontossággal megállapítható készítésük ideje. A Kristóf tér 8. sz. ház mindhárom emeletén olyan típusú asztalosmunka található, melyet a pesti építkezéseknél a múlt század 30-as éveinek végén s a 40-es évek elején alkalmaztak. Emeletráépítés esetében nemcsak az architektúra, hanem az asztalos- és lakatosmunka (kilincsek, záruk, vasalások) is eltérő formákat mutatnak: változik a stílus, a divat s változnak a készítő mesteremberek is. Ha egy épület emeletein teljesen azonos ajtók és ablakok találhatók, akkor csak 5—10 éven belül lezajló emeletráépítés tételezhető fel, ez pedig általában igen kevésbé valószínű, s a Kristóf tér 8. esetében különösen valószínűtlen. Ilyen példát e korból a budapesti házak között nem ismerünk, s a magunk részéről biztosra vesszük, hogy épületünk mindhárom emelete egyszerre épült. A Szépitő Bizottmány anyagában azonban sem utólagos engedélyezési eljárásnak, sem pedig az engedély nélkül épült harmadik emelettel kapcsolatos felelősségrevonásnak, az építtető vagy az építőmester megbüntetésének nincs nyoma, noha ekkor — különösen a Belvárosban — általában nem engedélyeztek kétemeletesnél magasabb épületet<sup>35</sup>, a Szépitő Bizottmány pedig, mint Neuoffer sokkal kisebb jelentőségű cégérügyénél láttuk, érzékenyen reagált a bejelentési kötelezettség elmulasztására, tekintélyének csorbítására. Hogyan lehetséges, hogy épületünk esetében utólag, hallgatólagosan tudomásul vették a szabálytalanságot?

A kérdés legvalószínűbbnek látszó megoldása az, amire a korábban beadott, és módosított későbbi homlokzatrajz összevetésével következtethetünk. A két terv ugyanis nemcsak abban különbözik egymástól, hogy az első a korai klasszicizmus tagolásához áll közelebb, szemben a módosított terv tiszta, hűvösebb klasszicizmusával, hanem abban is, hogy az első rajzon a homlokzat teljesen lezárt kiképzéssel bír, míg a módosított terv gazdag keret-kiképzésű I. emeleti és tartózkodóbb keretezésű II. emeleti ablakai fölött teljesen harmonikus összhatásba tud kapcsolódni egy keretkiképzés nélküli III. emeleti ablaksor is (amint ezt a megépült ház is bizonyítja). A korábbi terv szerinti homlokzat nem tudna összhangba fogadni még egy emeletet, a későbbiről viszont — összehasonlítva a korabeli (főleg a Lipótvárosban épült) háromemeletes házak szokásos típusával — szinte hiányzik a III. emelet. A tulajdonos tehát valószínűleg már a tervek beadásakor, illetve módosításakor háromemeletes ház építésére gondolt; ezt a szándékát azonban bölcsen elhallgatta a Szépitő Bizottmány illetékesei előtt, tudván, hogy általában nem engedélyeznek háromemeletes házat; számítván ugyanakkor a hallgatólagos jóváhagyásra: ugyanis

<sup>35</sup> H. Boros Vilma i. m. p. 516. „1819-ben az Sz. B. sürgeti, hogy a Bel- és Lipótvárosban a házakat cseréppel fedjék, és még 1830-ban is meg kell ismétetni azt az intelmet, hogy a főbb városrészekben ne fedjék a házakat — náddal. Csak a későbbi években engedik meg a magasabb, 3 emeletes házak építését.” — Az itt említett „későbbi évek” az 1839-ben kiadott új építési szabályzat megjelenési évét jelenti. Pásztor Mihály: A százötvenéves Lipótváros, Bp., 1941. p. 140. ismerteti az új szabályzatnak a város belső területeire vonatkozó részét: „Az épületet 3 emeletnél magasabbra építeni nem lehetett. Kimondta a szabályzat azt is, hogy az építési rajzban kijelölt emeletek számán alól sem maradhat valamely épület, ha a szomszédházak vonalzata (alignement) megkívánja...” — Korábban tehát a Belvárosban 2 emelet volt a maximum; kivételt képeztek a Duna parti házsor tagjai (ma is áll az Apáczai Csere János u. 3, 5, 7. sz. ház), vagy a Szépitő Bizottmány működése előtti időben engedélyezett egy-egy épület (Régi-posta u. 15.).

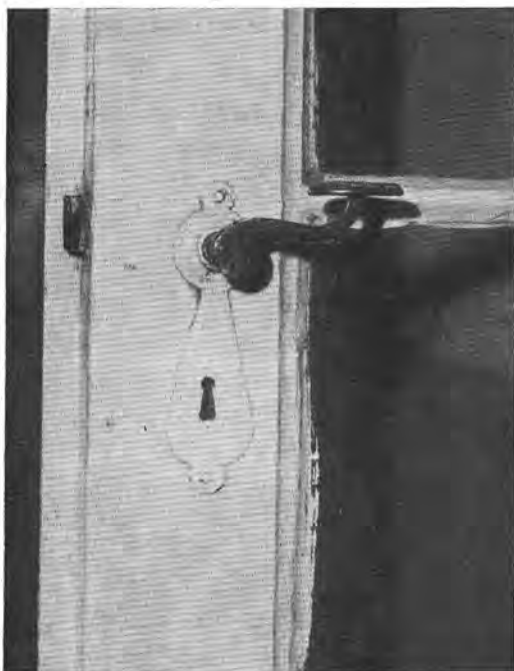

miután nekifogott az építkezésnek a két emeletre jóváhagyott tervek szerint, s föl is húzta a két emeletet a szokásos, vagy annál talán valamivel kisebb belmagassággal, e tekintetben talán kissé el is térve a homlokzatrajztól (a módosított rajzról véletlenül — vagy szándékosan? — lemaradt a lépték) — akkor tűnt csak elő az a tény, amire a tervbíró bizottság nem gondolt: a szomszédos 631. sz. telken már állott Neuoffernek a nagy földszinti belmagassággal arányos emeletmagassággal épült kétemeletes háza, s a Becker-féle házról éppen csak a harmadik emelet hiányzott ahhoz, hogy a két ház a Szépitő Bizottmány városszépítési elveinek megfelelően nagyjából vagy egészen azonos párkánymagasságú legyen<sup>36</sup>; s emiatt nem vétózta meg a bizottság a III. emelet építését. Ez, mint mondtuk, a homlokzat összhangját nem bontotta meg: a módosított terv valószínűleg eleve a harmadik emeletre való tekintettel készült.

Tárgyalt épületeink közül tehát a két Kristóf téri ház már állott, illetve épülőfélben volt, mikor 1838-ban végetért a Waitzner Gasse 633. sz. házra vonatkozó per. Stoikovits örökösei pénzfizetéssel elégték ki a perbeli ellenfél követeléseit<sup>37</sup>, majd a nádorhoz intézett kérvényükben kérik az elvben már megállapított telekrendezés lebonyolítását, hogy utána az ingatlant jobb esé-

<sup>36</sup> L. a 31. sz. jegyzetben idézett nádori határozat utolsó mondatát. Ugyanezt az elvet szövegezi le a két évvel később kiadott új építési szabályzat (idézte a 35. sz. jegyzetben).

<sup>37</sup> Test. a. n. 1296. fol. 9/10. Megegyezés a peres felek között (l. a 23. sz. jegyzetet).

lyekkel bocsáthassák árvelés alá.<sup>38</sup>A nádor válasza: előbb történjék meg az árverés, utána az új tulajdonossal bonyolítják le a telekrendezést.<sup>39</sup> — Az árverés lezajlik; az új tulajdonos Bene Ferenc, akinek felesége, Maria Paschgall mint Stoikovits féltestvére, az örökösök egyike volt.<sup>40</sup> A házat 1839 februárjában iratják át nevükre<sup>41</sup>, s ekkor kérik a telekrendezést, illetve a házhoz csatolandó, már megállapított terület árának kiszabását (az összeget a tulajdonosnak a Szépítő Bizottmány pénztárába kellett befizetnie<sup>42</sup>). Jellemző, ahogy Bene Ferenc az ügyben tett beadványában kéri a Szépítő Bizottmányt, hogy az árat méltányosan, ne túl magasan állapítsák meg, mert ő a házat amúgy is értékén felüli áron vette; az építkezésnél a hozzácsatolt új telekrész miatt a régi homlokzatfalakat felhasználni nem tudja, ami az építési költségeket növeli — így tehát már nagyobb kiadást nem tud tenni, s ha mégis erre kényszerül, nem tud nekifogni az építkezésnek, ami által a városszépítés kárt szenved, a ház jelenlegi előnytelen formájában hosszú időre megmarad. Ezáltal neki, a tulajdonosnak nagy szégyent kell elszenvednie.<sup>43</sup> — Úgy látszik, a 400 bécsi forintot kitevő négyszögölenkénti ár méltányos volt<sup>44</sup>, mert Bene kifizeti az így meghatározott összeget, s a szóbanforgó telekrészt 1840-ben nevére iratja.<sup>45</sup> Még ez évben terveket és kérvényt ad be a régi ház helyén építendő háromemeletes új épületre; a tervek készítője Hild József. Az adatokat a Szépítő Bizottmány üléseinek jegyzőkönyvéből ismerjük csupán, mert az építkezés iratanyaga elkallódott vagy lappang<sup>46</sup>, a Hild-féle tervek egy része azonban megvan a Fővárosi Tanács VB. VIII. Osztályának Tervtárában: a pince, földszint, I. és II. emelet alaprajza<sup>47</sup>. Épületünk lényegében ma is e terv alaprajzi elrendezését mutatja, komolyabb változások csak a földszinten történtek (üzlet- és irodahelyiségek kialakítása, kiváltások, valamint 1922-ben a kapualj áthelyezése eredeti helyéről, a Váci utcai homlokzat középtengelyéből a bal 1. tengelybe<sup>48</sup>). — Bene Ferenc számára már nem volt probléma a háromemeletes ház engedélyeztetése, egyrészt a szomszédos Becker-féle ház miatt, másrészt pedig az 1839-ben megjelent új építési szabályzat a maximális emeletszámot háromban jelölte meg.<sup>49</sup> A rendezés után is szabálytalan alaprajzú telken a ház gyakorlatilag teljesen újjáépült; a régi házból legfeljebb a tűzfalak egy részét lehetett felhasználni.

<sup>38</sup> Sz. B. 7085. fol. 1/2. Az örökösök kérvénye a nádorhoz.

<sup>39</sup> Uo. fol. 3/4. A nádor válasza.

<sup>40</sup> Maria Paschgallra l. a 21. és 22. sz. jegyzetet.

<sup>41</sup> Telekátírási jegyzőkönyvek, 1837—1839. p. 426. Az átírás dátuma: 1839. jan. 31.

<sup>42</sup> Sz. B. 7085. fol. 3/4. „... und den für die zuzutheilende Extension zu erlegenden Preis, zum Vertheil des Verschönerungsfonde einzucassiren...”

<sup>43</sup> Sz. B. 7803. fol. 1. „... und somit die itzige unansehliche Lage des Hauses längere Zeit verbleiben, und ich dadurch eine sehr bedeutenden Schanden erleiden dürfte.” (1839. febr. 14.)

<sup>44</sup> Uo. fol. 5/6. Az ár megállapítására kiküldött bizottság jelentése, a fol. 9. alatt található becslés alapján. Mindkét irat kelte: 1839. ápr. 13.

<sup>45</sup> Telekátírási jegyzőkönyvek, 1839—1840. p. 66. Az átírás dátuma: 1840. febr. 6.

<sup>46</sup> Az Sz. B. mutatókönyve alapján a Bene-féle építkezés iratanyagának jelzete: Sz. B. 8478. Helyén az iratok nincsenek meg. — Sz. B. jegyzőkönyvei, 1840. márc. 15., 250, 251. sz.: „Die Mittel-Bau-Commission berichtet, daß der Plan des H. Franz v Bene zum Bau 3 Stock hohen Häusern in der Altstadt am Eck der Schiff und Vaitznergasse, mit deme zugenehmigen wäre:...” , valamint „... ist der Bau-Consens unter Ferantwortlichkeit des H. Joseph Hild Bau-Architects auszufertigen.”

<sup>47</sup> Főv. Tan. VB. VIII. Oszt. Tervtára, 24410. hrsz., Sz. B. 8478. — Hogy az Sz. B. jelzetű és így a levéltár anyagába tartozandó tervek hogyan kerültek a tervtárba, nem tudjuk. Tudomásunk szerint ez az egyetlen eset, hogy Sz. B.-tervet itt őriznek.

<sup>48</sup> Uo., 12281/IV./1922 és 140672/1922—III. sz. alatt engedélyezve.

<sup>49</sup> L. a 35. sz. jegyzetet.

10. Folyosórács a Váci u. 4-ben.

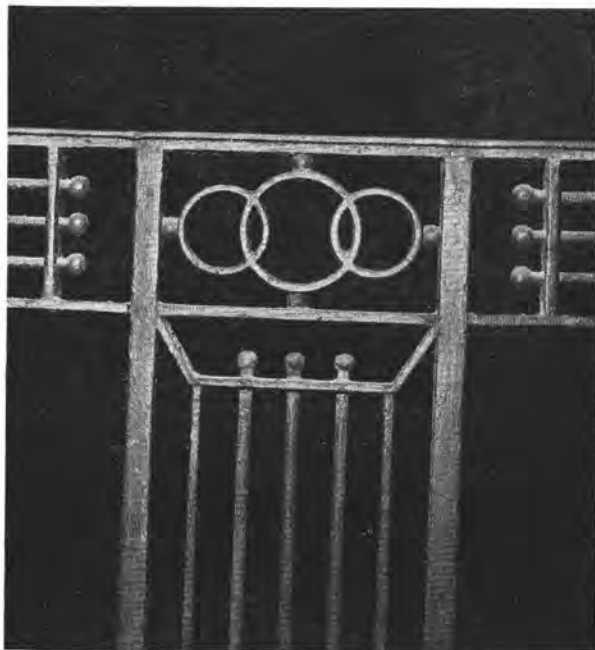

Meg kell állapítanunk, hogy mind Hild, mind pedig a szomszéd háznál Dankó József terve a szabálytalan telekalaprajzból adódó nehézségekkel, a kor követelményeihez képest igen jól megbirkózott. A két mester közül Dankó volt nehezebb helyzetben, mivel az egész épület térfogatához képest sokkal kisebb, és a telek alakjához viszonyítva kevésbé szerencsés elhelyezkedésű utcai homlokzatfelülettel rendelkezhetett. A két épület homlokzatának szépsége és nyugodt, harmonikus összképe ma is dicséri mestereit, s ma is igazolja a Szépítő Bizottmány, illetve a nádor városszépítési előírásának helyességét. Mellettük pedig a Kristóf tér 7. sz. ház koraklasszicista jellegű homlokzata sajátos ízzel gazdagítja az együttes összhatását.

Összefoglalva tehát a három épületről mondottakat: közülük legelőször a Kristóf tér 7. sz. ház nyerte el mai formáját, Zofahl Lőrinc terve szerint, korábbi egyemeletes ház kiépítésével 1836-ban, s valószínűleg megőrzött valamennyit korábbi homlokzat kiképzéséből is. 1837-ben épült a Kristóf tér 8. sz. ház, ugyancsak egyemeletes ház kiépítésével, gyakorlatilag újonnan, teljes egészében új homlokzattal, Dankó József terve szerint. Ugyanígy újonnan építette Hild József a Váci utca 4. sz. házat 1840-ben. Mindhárom ház homlokzatán csak a földszintet elfedő, illetve megváltoztató portálok és üzletek kialakítása okozott változást; az emeleti részeken az architektúra eredeti állapotát őrzi (az emeleti ablakok alatti falmezőket részben elfedő üzleti és reklámfeliratok tábláit a tizenöt évvel ezelőtti helyreállítás eltávolította). Ugyancsak eredeti állapotukat őrzik a Kristóf tér 8. és Váci utca 4. sz. házak épületasztalos- és lakatosmunkái, a nagy számban megmaradt eredeti ajtók, ablakok, kilincsek és zárszerkezetek, a függőfolyosók szép mintázatú klasszicista rácsai, melyek a megmaradt egyetlen múlt századi cserépkályhával együtt a két épület udvari és belső tereinek hiteles, eredeti hatását adják.

A három épület összefonódó történetének vizsgálata során a Szépítő Bizottmány állandó, „hétköznapi” munkájának részletei is kibontakoztak előttünk. A végeredményben egyszerűbb feladatokat jelentő lakóházépítések elbírálásában is különös gonddal járnak el, főleg ha az épületek városképileg jelentős helyet foglalnak el; ugyanakkor az építetők érdekeit is szem előtt tartják (Becker engedélyét nem teszik függővé a másik háztól, Neuhoffert kártalanítják, Bene méltányos árat kérő indokait figyelembe veszik). A nádor nemcsak hivatali felettese a Bizottmánynak, hanem a fentebb leírt egyszerűbb, „polgári” ügyek iránt is megnyilvánuló élénk érdeklődésével, határozataiban megmutatkozó tájékozottságával, hozzáértésével szellemi irányítója is a szépítési elvek alkalmazásában és a felek iránti méltányosságban egyaránt. Azt is megfigyelhetjük, hogy már az építetők is gondolnak a városépítési szempontokra, s ez elsősorban a Bizottmány akkor már 30 éves eredményes működésének tulajdonítható. Stoikovits örökösei pontosan tudták, hogy az örökségképpen rájuk szállott ház a város egyik fő pontján, előnyös nézetben helyezkedik el, úgy, hogy helyén csakis tetszetős, különösen is jó hatású épület kívánhat a leendő tulajdonos újraépíteni — hivatkoznak is erre a telekrendezést kérő beadványukban, éppúgy, mint a rákövetkező évben Bene Ferenc.<sup>50</sup> Igaz, hogy a városépítési szempontok — mint Becker házának III. emelete vagy a telekrendezési kérvények esetében — gyakran ügyesen kapcsolhatók az építetők személyes érdekeivel, s nem biztos, hogy érdekütközés esetén is ily lelkesen hivatkoznának rájuk; mégis, ezekben az esetekben annak jeleit is látjuk, hogy a szépítési szempontok kezdenek a köztudatba is átmenni.

\* \* \*

Lakóházak, kisebb épületek történetében igyekeztünk bemutatni, hogy ezek egy város múltjának nem kevésbé jelentős emlékei; történetükben a város életének hétköznapijai is meglevenednek. Nemcsak az építéset, a városrendezés fejlődését figyelhetjük meg, hanem bepillantást nyerünk a városi hivatalok, intézmények munkájába, a város egykori lakóinak sorsába, életébe is. Ez az a történeti érték, mely épületeink esetében a homlokzatok ma is érvényesülő összhangjához, az építészeti kialakítás szépségéhez, épületeink városképi súlyához hozzáadódva, azokkal együtt az oly sokszor vitatott fogalom, a „műemléki érték” valóságos tartalmát adja.

<sup>50</sup> Sz. B. 7085. fol. 1/2. Stoikovits örököseinek kérvénye: „... wir... um durch ehealdige Aufbauung des in Frage begriffenen Hauses zur Verschönerung der Stadt an einem ihrer Hauptpunkte beitragen zu können...”; és „auf diesen so vorteilhaft situirten Platz ein ansehnlicher dem Locale und der Verschönerung entsprechendes Gebäude aufbauen...” — Bene Ferenc kérvénye idézve a 43. sz. jegyzetben.



KLASSIZISTISCHES ENSEMBLE IN DER  
INNENSTADT

Der Artikel beschäftigt sich mit einer Episode aus der Geschichte des alten Pest, aus dem 19. Jahrhundert, d. h. mit der Baugeschichte dreier auch heute noch stehender Häuser, u. z. am Kristóf-Platz Nr. 7 und 8 und in der Váci Gasse Nr. 4. Die drei unmittelbar nebeneinanderstehenden und gegenwärtig unter Denkmalschutz stehenden Häuser wurden zwischen 1836 und 1840 erbaut und bilden eines der wenigen Ensembles, die uns in ihrer ursprünglichen Form zusammenhängend bewahrt blieben. Der hintere, nördliche Abschluß der drei Häuser war die mittelalterliche Stadtmauer, die, in die Feuermauer dieser Gebäude eingemauert, wahrscheinlich auch heute noch existiert. Die unregelmäßige Zick-Zack-Form der Baugrundgrenze zwischen Kristóf-Platz Nr. 8. und Váci Gasse Nr. 4 weist ebenfalls auf frühere, wahrscheinlich mittelalterliche Anfänge hin.

Das älteste der drei Häuser ist Kristóf-Platz Nr. 7, das seine heutige zweistöckige Form 1836 erhielt: damals wurde auf das vorher einstöckige Haus ein zweites Stockwerk aufgezogen, und nach Plänen des Pester Baumeisters Lőrinc Zofahl eine neue Fassade errichtet. Der Besitzer des Hauses, der Bäckermeister Johann Neuoffer, brachte an der neuen Fassade ohne Erlaubnis ein Aushängeschild der Zunft an, das nach einer Einsprache der „Verschönerungskommission“ entfernt werden mußte, da es nach ihrer Meinung gefährlich sei und den ästhetischen Ansprüchen der Stadt nicht entspreche. Das Haus wurde am Anfang unseres Jahrhunderts durch Aufhebung des eigenständigen Toreinganges mit dem Nachbarhaus Kristóf-Platz Nr. 8. verbunden.

Das Interessante an dem Haus Kristof-Platz Nr. 8 ist, daß es 1837 nicht nach Plänen eines Pester Meisters, sondern nach denen von József Dankó aus Buda errichtet wurde, wobei die Mauern des früheren einstöckigen Hauses teilweise bewahrt blieben. Der Entwurf zeigt ein zweistöckiges Haus, aber während der Ausführung wurde ein drittes Stockwerk hinzugefügt, indem man die „Hintertüren“ der Bauregeln geschickt ausnutzte. Die Fassade des Hauses bewahrt im wesentlichen auch heute noch ihre ursprüngliche Form.

Das Haus Váci Gasse Nr. 4. wurde im Jahre 1830 nach dem Entwurf von József Hild erbaut. An seiner Fassade wurde später eine wesentliche Veränderung vollzogen: das in der Mittelachse befindliche Tor wurde im Jahre 1922 auf die linke äußere Achse des Gebäudes verlegt.

Am Ende der fünfziger Jahre wurden die Fassaden der drei Häuser renoviert, die die Gebäudeaufgliederungen verdeckenden Portale und Schilder entfernt und die sich nach außen öffnenden Fenster wieder hergestellt.

Zur Zeit der Drucklegung dieser Studie ist die vollständige Renovierung dieser Häusergruppe ihrem Range eines baugeschichtlichen Denkmals entsprechend im Gange.

Bei der Erforschung der Geschichte dieser Gebäude konnten wir auch einen Einblick in die Arbeit der „Verschönerungskommission“ und auch in das Alltagsleben der Stadtbewohner erleben. Mit einer detaillierten Bewertung dieser Beobachtungen schließt die Studie.



ADATOK HOFBAUER JÁNOS MŰKÖDÉSÉHEZ,  
VALAMINT A BUDAI RAJZISKOLA TÖRTÉNETÉHEZ

1828-ban a Hasznos Multságok egyik száma<sup>1</sup> örömmel közli, hogy egyre több olyan magyar művész van, aki joggal veszi fel a versenyt külföldi pályatársaival. Íme, most gyönyörködhetnek a győri születésű — jelenleg a Dunasoron lakó — Hofbauer János kilenc hónapi szorgos munkával készült rajzolatában, amely Pestet és Budát ábrázolja Kőbánya felől, előtérben a próbasvasúttal, és aprólékos hűséggel örökíti meg még a „budai bércek ösvényeit” is. Egy évvel később a Gemeinnützige Blätter hírül adja<sup>2</sup> — nyilván fizetett hirdetésről van szó —, hogy Hofbauer fent említett rajzát Bécsben Eduard Gurk sokszorosította. A szépen sikerült lapok a Müller-féle könyvkereskedésben kaphatók, öt, illetve színezett kivitelben tíz ezüstért.

A dicséret nem volt egyszerű üzleti fogás. A lap valóban figyelemre méltó. Fellelhető példányai közgyűjteményekbe kerültek, számtalanszor reprodukálták és mutatták be kiállításokon.

Sikerének titka valószínűleg a ritka nézőpontban rejlik: végre valami eltérő a szokványos dunai látképektől! Azután a szélesre tárt előtérben sem mindennapi jelenség: lóvontatású lengővasút látható, szakszerűen pontos, és ugyanakkor szórakoztató előadásban. Ám legfontosabb mégis a lap tiszteletre méltó művészi színvonala. Ez az, amiért érdemes újból kézbe venni és egyben számbavenni Hofbauer fellelhető más alkotásait. Szakmai ismereteinek, ízlésbeli igazodásának, művészi képességeinek kipuhatolása, életrajza néhány homályos pontjának tisztázása segítséget nyújthat netán lappangó műveinek meghatározásához is.

A nevével hitelesített művek listája sajnos nagyon rövid. Az említett lapon kívül hét, természet után készült arckép-rajza jelent meg Ehrenreich: Icones Principum című metszetsorozatában. Az ábrázoltak: Alagovich Sándor, Kemény József, Erdődy Károly, Teleki László özvegye, Nádasdy Mihály, Ürményi Ferenc, és Reviczky Ádám.<sup>3</sup> Az utolsó a metszőt A. R. monogram jelöli, a többit maga Ehrenreich vitte át rézlemezre.

Életének eseményeiről is csupán néhány mondatot olvashatunk a szakirodalomban. Született 1803-ban Győrött, tanult Bécsben az Akadémián és a Politechnikumon. 1828-ban Pesten lakott, majd Győrben rajztanár volt 1831-től

<sup>1</sup> Hasznos Multságok 1828. 305—6. o.

<sup>2</sup> Gemeinnützige Blätter 1829. 329. o. azonos hír Hasznos Multságok 1829. 393—4. o.

<sup>3</sup> Rózsa György: Ehrenreich Ádám forrásai. Műv. Ert. 1959. 62—66. o.

1838-ig. A budai Rajziskolában tanított 1839-től. 1846-ban Bécsbe költözött, halálának időpontja ismeretlen.<sup>4</sup>

Ismereteink bővítése érdekében vegyük szemügyre a nevével is jelzett műveket, mindenek előtt a már említett kőbányai lapot. Az összbnyomás kellemes és vonzó. A táj jellegéből adódóan a kép határozottan tagolódik elő-, közép- és háttérre, amit Hofbauer igen ügyesen kapcsol összetartozó egységgé az előtérben felmagasodó fák segítségével. Kellemes a tágas, levegős égboltnak a tájhoz mért aránya is. Perspektíva szempontjából kifogástalan. Bármilyen aprólékosan részletezi is a távoli városképet, az nem válik toladóvá, hanem valóban háttérül szolgál, az előtér műszaki hitelességű közlendőjéhez. Staffázs alakjai jól alkalmazkodnak a tájhoz és változatosak: polgárok, parasztok, katonák, kocsisok, lovasok, valamennyien eleven, szórakoztató mozdulatokkal. Anatómiai szempontból ugyan nem kifogástalanok, a legtöbb bizonytalanság a fej és a törzs összekapcsolása körül tapasztalható, olykor szinte nincs is nyakuk — ám bizonyos jártasságot itt is tapasztalhatunk. A színezett példányok csiszolt színérzékről tesznek tanúságot.

Ami a lap témáját, a próbavasútat illeti: az ötlet egy Bodmer nevű osztrák vállalkozótól származott, aki Angliában látott ilyen elmés szerkezetet. A világon az első lengővasút 1825-ben nyílt meg Stockton és Durlington között. A kőbányai létesítmény anyagi alapját részvénytársaság biztosította, amely remélte, hogy ez itt gyakorlatban ellenőrzött találmány országszerte haszonnal fog elterjedni. 1827 május elején kezdtek építeni, Szent Istvánra készen lett. Ekkor utasokat is szállított, egyébként követ és téglát vitt a Hatvani vonalhoz.<sup>5</sup> Ócska tákolmány lehetett, s mire Hofbauer lapját árusítani kezdtek, a próbavasútat szét is szedték.

Hofbauer a lapot „A nemes magyar nemzetnek” ajánlotta. Aquatintáról lévén szó, mintegy háromszázötven példány készülhetett belőle. A nemes magyar nemzet polgárai azonban nem méltányolták a művész igyekezetét, és a lapok nem keltek el. Ez lehet a magyarázata annak, hogy Hofbauer további, tervezett pest-budai vedutái nem jelentek meg.

Arról, hogy ilyen tervei voltak, a Gemeitzige Blätter hasábjain olvashatunk.<sup>6</sup> A cikk — mai szóval: interjú — adatain kívül azért is érdekes, mert hangján átsüt valami Hofbauer személyes tulajdonságaiból, a huszonhat éves ifjú mindent-akaró, sietős tettvágyából. Befejezéséhez közel áll egy pest-budai vedutarajza — írják 1829 májusában — a kőbányaiéval azonos méretben. Ismertetéséhez még visszatérünk. Ezt is E. Gurk metszi majd Bécsben, 4 hónap múlva készen is lesz. Ezenkívül Hofbauer Pestről és Budáról német és magyar nyelvű leírást is készít rövidesen, ennek címlapját Buda dunai látképe fogja díszíteni. Rajzát prof. Frommel (Carl Ludwig) Karlsruheban metszi majd acélba. Továbbá Hofbauer sajátkezűleg fog litografálni egy-egy kontúrrajzot a két városról, ezeken számokkal jelzi a jelentősebb terecskéket és házakat, hogy azokat könnyen vissza lehessen keresni a leírásban. Készít mindehhez még két rézmetszetet a már lebontott próbavasútról, amelyeken annak egész szerkezetét elmagyarázza. A Müller-féle könyvkereskedésben elő lehet fizetni az egész sorozatra, a vevő a kőbányai lapot már haza is viheti foglalóul. A többiről majd később! — ígéri a szerkesztő, ám nem váltja be, mint ahogy az összesen hat, négy különböző technikával készítendő veduta sem jelent meg sohasem.

<sup>4</sup> Pataky Dénes: A magyar rézmetszés története. Bp. 1951. 141. o. Thieme—Becker. XVIII. köt. 236. o.

<sup>5</sup> Gemeinnütziges Blätter 1827. 67—70. számaiban.

<sup>6</sup> Gemeinnütziges Blätter 1829. 346—347. o.

I. Hofbauer—Ehrenreich:  
Alagovich Sándor.  
Rézmetszet 1830.

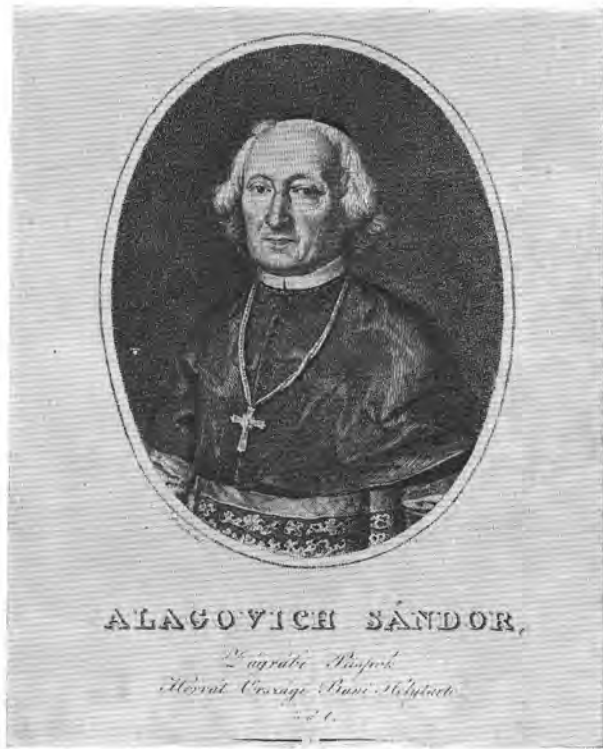

Az ifjú művésznek ezek az ábrándjai nem valósultak meg, munkája azonban mégis akadt. Köszönhette ezt Ehrenreichnek, a jószemű kiadónak, aki 1823-ban kezdte kiadni arcképmetszet-sorozatát és még 1840-ben is ezen buzgólkodik. Kiadványainak száma meghaladja a 140-et, a lapok kilenctized részét személyesen metszette. A legjobb pesti és bécsi mestereket foglalkoztatta. Az a pusztá tény, hogy Hofbauert is közbük vonta, máris féjmelzi mesterünket.

Ehrenreich megbízása nem korlátozódott a már említett hét, természet után készült arcképre. Sorozatában a lapokat kettesével jelentette meg: egy élő és egy régvolt jeles magyar személyiség arcképét adta közre. A utóbbihoz régebbi metszetet vagy olajfestményt másoltak. Rózsa György vette észre,<sup>7</sup> hogy 18 esetben — éppen régebbi ábrázolások átvételénél — a lemezen J. H. monogramot jelzett. Ennek feloldása szerinte: Hofbauer János. Ezek szerint Ehrenreich — aki csak a metszésre vállalkozott — az előképről előbb rajzot készített mesterünkkel, és az általa készített rajzot metszette a lemezre. Ezek a metszetek Hofbauer művészi egyéniségére nézve nem sok felvilágosítást adnak, hiszen csak másolatok és azokat is csak másodlagosan, Ehrenreich közvetítésével láthatjuk.

Hofbauer egyetlen hiteles portré-rajza sem maradt ránk, így az összehasonlítás lehetősége nélkül, az élő modelleket mutató lapoknál sem tudjuk minden kétséget kizáróan eldönteni, mit írhatunk a rajzoló Hofbauer vagy a

<sup>7</sup> Rózsa i. m. 61. o.

metsző Ehrenreich javára vagy terhére. Az egyetlen, ami a metsző kezén nem változhat: a modell beállítása, a kompozíció. Hofbauer ezen a téren megállja a helyét, ábrázoltjai nem mereven, hanem természetes tartásban és változatosan, negyed, fél vagy háromnegyed profilban jelennek meg a lapokon.

Rózsa György fent idézett cikkében<sup>8</sup> Ehrenreicht mint megbízható, de nem átütő tehetségű metszőt jellemzi, akinek lapjai épp az előkép minőségétől függően lettek sikerültebbek vagy gyengébbek.

Szerencsénkre a Hofbauer által rajzolt arcképek sorozatában van egy, amelyet nem Ehrenreich metszett rézlemezre. Ennek segítségével megvizsgálhatjuk, hogyan formálódott át egyazon mester rajza két különböző metsző keze nyomán. A különbségekből némi következtetést vonhatunk le az eredeti rajzra nézve is.

Ehrenreichnél minden száj egyforma: az alsó és felső ajkak szabályosan, szorosan záródnak, egy kemény vonal húzódik köztük. Minden arcon egyforma a szemgolyó, egyformán ízülő szemhéjjakkal.

Ezzel szemben Reviczky arcképét metsző R. A.; mesternél — aki szerintünk Richter Antallal azonos — részletek sokkal elevebbek. Nem sémákat alkalmaz a száj vagy a szem megoldásánál, hanem az érzéketesen hullámzó szemhéjjakkal, vagy a mély szájjugokkal a modell személyes karakterét közvetíti. Ügyesebb metszési technikája is előnyösen befolyásolja a lap színvonalát. Csúcspények az orron, tónusosabb metszés az arc teljes felületén — ez plasztikusabb, tehát egyénibb megjelenítést nyújt, mint Ehrenreich jobbára tünusztalan ponttechnikája.

Szegényedett-e Ehrenreich metszői munkája nyomán Hofbauer rajza? Vagy gazdagodott Richter képességei révén? Az igazság valószínűleg a kettő között van.

Mesterünk életrajzi adatainak tisztázása, rajztanári működése révén, levéltári kutatással sikerült. — A rajztanári állások betöltése nyilvános pályázat útján történtek. A pályázatokról először a helyi tanács adott véleményt, majd a benyújtott művek alapján a Landes Bau Oberdirektion szakmai bizottsága, végül döntött a Helytartótanács nemzeti iskolai ügyosztálya. A Helytartótanácsi Levéltárban meg is találtuk a győri és a budai pályázatok legfontosabb iratait, így a pályaművek szakmai bírálatának jegyzőkönyveit is.

A győri pályázat 1829-ben zajlott le, mesterünkre nézve sikeresen.<sup>9</sup> Tizennyolc rivális közt egyetlen művészettörténetileg számontartott festő volt, a Pesten élő Szentgyörgyi János. A szakmai bírálat jegyzőkönyve részletesen felsorolja Hofbauer 41 db beküldött munkáját és azokat mindenképpen dicséri.

A pályaművek többségükben szokványos mintalapok, olyanok, amilyeneket majdan ő készített tanítványaival: virágcsokor, görög oszloptípusok, díszes kályhák, kertiház lombokkal, két ezüst „aufsatz”, emberi figurák stb. Ezeknél érdekesebb: két győri veduta — a székesegyház és a püspöki palota, a Duna, illetve a feljárat felől — ezután egy bécsi látkép a Károly templommal — ami a bírálat szerint nagyon jó, és egyéni modorú.

A művek egyrésze lithografált, tehát e mesterségben is járatos.<sup>10</sup>

Hofbauer a kőbányai lapot is elküldi bírálatra, mégpedig három példányban. A bizottság szakmai jártasságára nem vet éppen jó fényt — a lapot lithográfiának nézik. „Lithographirt nach der Natur in 3 Abdrücken, Schwarz,

<sup>8</sup> Rózsa i. m. 62. o.

<sup>9</sup> O. L. Htt. Dep. scholarum nat. II. 1829. 8—42.

<sup>10</sup> Gerszi Teréz: A magyar kőrajzolás története a XIX. században. Bp. 1960. 17. o. — levéltári adatot közöl, miszerint mesterünknek Győrben könyomdája van.

2. Hofbauer—Richter:  
 Reviczky Ádám.  
 Rézmetszet 1828.



Sepia und illuminirt, vollkommen gut, und diese Zeichnungen bewähren besonders sowohl die Fertigkeit, als den Geschmack ihres Bearbeiters." Amit szépia nyomásnak neveznek, barna festékű nyomás, gyűjteményünkben szintén megtalálható.

Az elhunyt Rauschmann János megüresedett budai katedrájára 1839-ben pályázott kilencedmagával. A budai tanács Hofbauert ajánlotta, mint legalkalmasabb személyt.<sup>11</sup> Május 4-én a Landes Bau Ober Direktion négyszemélyes bizottsága megtekintette a pályaműveket.

A több szempontból érdekes jegyzőkönyvet részletesebben ismertetjük. A rajziskola célja — írják —, hogy a kézművesek ízlését képezze, bővítse építészeti ismereteiket. Tehát kevésbé szükséges, hogy a tanár „ausgezeichnet Mahler, oder Zeichnungskünstler” legyen, inkább jólképzett technikai rajzolóra van szükség.

Kik voltak riválisai? *Karl Heldwein*, aki húsz éve tanít Nagyváradon — közepes bírálatot kap. *Anton Pulpan* budai rajzoló és festő — „gar keine Kritik aushaltende, schülerhafte Arbeit” — írják műveire *Heinrich Dunaiszky*, az ismert szobrász-család egyik tagja, akinek magán rajziskolája van Pesten — dicsérik építészeti rajzait, virág-ornamens és figurális művei azonban gyengébbek. *Johann Liebrich* stipendírten Practicant a budai egyetemi nyomda

<sup>11</sup> O. L. Htt. Dep. scholarum nat. II. 1839. 8—20.





3. Hofbauer—Gurk: Pest-Buda látképe a kőbányai próbavasúttal. Aquatinta. 1828—1829.

metsző és matrica készítő műhelyében. Sajnos nem tudtuk meg sem a jegyzőkönyvből, sem egyéb aktákból, hogy hány éves lehetett Liebrich, a pályázat időpontjában — és így azonosítható-e — azzal a Liebrich „budai rajztanárral”, aki gyűjteményünk egy igen kedves vízfestményét készítette 1824-ben, a Lipótmezei vendéglőről.<sup>12</sup> Próbarajzait a bizottság ócsárolja, „tájképei rikítóak, tele perspektivikus hibákkal” stb. (Természetesen amit XX. századi szemmel értékelünk a „Lipótmezei vendéglőn” — a közvetlen őszinte hang — teljesen érdektelen volt a bizottság számára.)

*Johann Wendland* rajzoló és szobafestő Pesten. Építészeti rajzai — szorgalmas és szabályokat ismerő mestertől származnak — írják —, egyéb művei azonban hagynak még maguk után kívánni valót. Gyűjteményünkben 5 Wendland-rajz van; mennyezet és falfestés tervek a királyi palotához, éppen az 1830-as évekből. Így is ellenőrizhetjük, milyen volt az a művészi szint, amit a bizottság langyosan dicsért. *Johann Joó* egri rajztanár, a „Héti lapok” kiadója. Valójában e sokoldalú művész, a hazai művészképzés és a magyar közművelődés áldozatrakész szervezője volt a pályázók közt a legjelentősebb személyiség.<sup>13</sup> A bizottság, érezhetően némi rosszindulattal bíraskodik felette, t. i. nem küldött be egyetlen szabadkézi rajzot sem, csak folyóiratának lithografált vagy rézmetszetű lapjait. Ezekről — úgymond nem lehet megítélni a művész jártaságát más műfajokban. *Heinrich Ferstler* klagenfurti segédtanár. A szakirodalomban ismert miniatűr és tájképfestő,<sup>14</sup> műveit a bizottság, bár nem túlzott

<sup>12</sup> Ltsz.: 16.245 — Jelzése: Liebrich fecit 1824.

<sup>13</sup> Voit Pál: A művészeti és ipari oktatás múltjából, Joó János egri rajztanár Magyar Atheneuma. Iparművészet 1936. 194—205. o.

<sup>14</sup> Thieme — Becker XI. köt. 498. o.



4. Hofbauer János: Szüreti mulatság. Gouache. 1831.

lelkesedéssel, dicséri. Az állásra azonban eleve jelölhetetlen, mivel nem tud magyarul. *Franz Mager* és *Franz Strasser* oravicai rajztanítók nem küldtek be mintarajzokat. Ügyükkel így nem foglalkoznak.

És most nézzük végül mit írtak Hofbauerről? Győri rajztanár, 34 éves, beszél németül és magyarul. A győri pályázatnál latin tudását is felsorolják. Különösen gyakorlott virág és tájkép festő, finom és ügyes tusrajzoló, építészeti rajzai sok szorgalommal készültek, ugyanúgy mint virágai és ornamensei korrekttül és ízlésesen rajzolva, tökéletes megalégedéssel szemlélhetők.

Győri tanítványainak mintalapjai — melyeket Landes Bau Ober Direktion már korábban megdicsért — mutatják oktatásának eredményeit. Figurális rajzai, miként rézmetszetei és lithográfiái tanúsítják jártasságát a képzőművészet ezen ágaiban is.

A bizottság, annak fenntartásával, hogy a jelentkezők közt nem volt egyetlen kiváló technikai rajzoló sem, első helyre javasolja *Hofbauer Jánost*, másodiknak *Heinrich Dunaiszkyt*; harmadik helyre *Karl Heldweint*.

Hofbauer így el is nyerte, az ország legfontosabb rajziskolájának katedráját, a sors azonban mostohább volt hozzá. 1839. június 17-én kelt levelében<sup>15</sup> a győri iskolaigazgató jelenti a helytartótanácsnak, hogy Hofbauer „graphidis scholae Jaurinensis actualem, Budensis autem gratiose nominatur Magister” hosszúságú és fájdalmas haláltusa után, folyó hó 14-én meghalt, hátrahagyván feleségét és négyéves fiát.

<sup>15</sup> O. L. Htt. Dep. scholarum nat. II. 1839. 8—28.

Mesterünk tehát a gyakorlatban sohasem volt budai rajztanár, kinevezése után Győrben halt meg. Kérdés, hogy csúszott be a szakirodalomba ez a téves adat, hogy ezután Bécsbe költözött?

Az 1846-os pesti műtárlatról részletes beszámolót közölt a *Der Spiegel* c. folyóirat.<sup>16</sup> E cikkben olvashatunk egy bizonyos Hofbauerről — keresztnév nélkül —, aki Bécsből küldi be a tárlatra „Ferrand und Cäcilie” c. olajfestményét. A kép, mely becsméről kifejezésekre ingerelte a kritikust, Sue: *Les mystères de Paris* c. művéből merítette témáját, Jacob Ferrandot és a szép mesztic nőt ábrázolta. Önmagában véve is elképzelhetetlen, hogy Hofbauer János, művei alapján is intakt empir—biedermeir világban élő rajztanár, ebből a gályarabok, gyermekrablók, prostituáltak stb. hihetetlen gazdag tárházából, egy teljesen új ízléshullám remekéből témát merített volna. Ez csakis Hofbauer bécsi metsző, festő és lithográfus lehetett, keresztnéve Ferdinand.<sup>17</sup>

A Magyar Nemzeti Galéria egy rézmetszetet tart számon Hofbauer János műveként, illusztráció a Fiescohoz. Rajta világosan olvasható, hogy *rajzolója* Josef Früchrich ismert bécsi mester, aki előszeretettel készített Schiller — és más német szerzők műveire illusztrációkat és metszője — keresztnév nélkül — Hofbauer Bécsben. Tehát ebben az esetben is Ferdinand Hofbauer-ről van szó.

A Győri Múzeum egy ceruzarajzot tulajdonít mesterünknek. A keresztfá alatt leroskadó Krisztust, az aláírás szerint valóban egy Hofbauer János rajzolta, de 1860-ban, és a rajz iskolás jellege miatt sem tekinthető mesterünk művének. Ugyanez a helyzet, az ott levő két, győri vedutákkal díszített céllövöldei emléklappal, melyen szintén találunk „Hofbauer” aláírást. Oly naívak ezek, hogy bármilyen ügyesebb kezű polgár, tán éppen Hofbauerünk tanítványa, megfesthette. A Hofbauer név elég gyakori volt Győrött. Tomola Ferdinand kiadásában 1827-ben jelent meg „Buda és Pest városoknak ’s környékeiknek tekinteteik Hozzá kaptoslt Leírással” c. füzetecske 8 rézkarc vedutával. Ezeket a jelzetlen lapokat — bár kérdőjellel — gyűjteményünkben Hofbauer műveiként szerepeltették. A bizonytalan perspektíva, az összevissza vetődő árnyékok, a merev staffázs alakok — mind arra utaltak, hogy a sorozatot törölni kell mesterünk életművéből.

Van azonban a Kiscelli Múzeumban egy igen szép, szüreti jelenetet ábrázoló gouache, ahol a háttérben Buda és Pest látképe végleges igénnyel, de csak ceruzával megrajzolva. A lapról az eladó 1933-ban, a leltárkönyv szerint, azt állította, hogy Hofbauer János műve.<sup>18</sup> Később fel is fedezték rajta a J. H. 1831 jelzést, az előtérben egy hordón. Feladatunk tehát csak az adat hitelesítése.

Említettük, hogy 1829-ben a *Gemeinnütze Blätter* szerint mesterünk készített egy vedutarajzot, mely épp befejezés előtt áll. Ezen „mindkét város látható, a Kálváriahegy közelében a budai szőlőhegyről nézve, a nézőpontból adódóan különösen Buda szemlélhető részletesen, szép a Gellérthegy látványa és a hajóhid, az előtérben élénk staffázs alakok, vidám szüreti jelenet. A rajz azonos méretű a kőbányai lappal.” A leírás szóról szóra ráillik gyűjteményünk fent említett lapjára.

Az atribuálás stíluskritikai alapon is megállja helyét. Összehasonlítva a kőbányai lappal, azonosak és azonos szerepet töltenek be a széleken felmagasodó fák. Hasonló ügyesen mozgatja az alakokat a tájban, azok anatómiai felépítése is

<sup>16</sup> Pesther Kunstsalon 1846. Besprochen von G. I. Zerffi *Der Spiegel* 1846. 1048—9. o.

<sup>17</sup> Bécs 1801—1864. 1855-ben elmebeteg lett. *Thieme-Becker* XVII. köt. 236. o.

<sup>18</sup> Ltsz.: 16.306 Horváth Henrik: A régi Buda és Pest a művészet tükrében. *Magyar Művészet* 1937. 11. o. tévesen az ún. *Artaria* metszet — Buda és Pest látképe a Gellérthegyről, Petrich András nyomán, az *Artaria* cég kiadása — párdarabjának tekinti.

hasznos, még a nyak körüli hibák is felfedezhetők. A városképi háttér is hiteles. A nézőpont is „A Kálváriahegy közelében” van, szinte még az előtérhez tartozik a II. világháborúban elpusztult Veronika utcai Kálvária kápolna. Mérete egyezik az aquatinta méretével.

A rajzon látható évszám: 1831. A Gemeinnützige Blätter említette rajz 1829-ben készült. Úgy látszik, mivel az sokszorosításra nem került, a téma még évek múlva is foglalkoztatta. Valószínűleg számos próbálgatásainak egyike, hisz ez is befejezetlen.

## FÜGGELÉK

### PROTOCOLL

Über die mit Hoher königl. Ung. Statthalterey Decretation 5 ten Feb. 839 N<sup>o</sup> 4904 an die kön. Landes Bau Ober Direction gelangten Recurse der betreffenden Individuen und ihrer beygelegten Zeichnungsproben, bezüglich auf die Qualification der Selben zur Bekleidung der erledigten Zeichnungslehrers Stelle an der kön. Haupt Normal Schule zu Ofen.

De der wesentlichste Zweck einer Zeichnungsschule die Bildung des Geschmackes der Handwerker, so wie die Verbreitung der Architectonischen Kenntnisse ist, folglich auch jeder Zeichnungslehrer weniger ein ausgezeichnete Mahler, Lythograph oder sonstiger Zeichnungskünstler, als vielmehr ein möglichst vollkommen gebildeter technischer Zeichner, welcher vorzugs weise mit den Elementar — und Grundregeln der Architectur — und Ornamenten — Zeichnung genügend vertraut sein muss; so dürfte auch zu dem obgenannten Lehrersposten umso mehr vorzugsweise ein solches Individuum, welches die ersterwähnten Kunstverzweigungen vereinigt mit den technologischen Kenntnissen am vollkommensten inne hat, füngewählet werden; als noch überdies der jeweilige Professor an der Ofner kön. Zeichnungsschule im Sinne der Hohen Statthalterey Verfügung 15 ten May 795 N<sup>o</sup> 9577 bey der Revision der von hier... Studien Berzirk Directionen einlangenden Probe-Zeichnungen zu interweniren hat.

Am diesen Posten haben 10 Individuen Concurrirt, und theilweise Proben ihrer Geschicklichkeit im Zeichnungs Fache beygebracht, welche nunmehr der Reihe nach angeführt, und ihre Arbeiten einem unzartheischen Criterio unterzogen werden.

1. Johann Hofbauer 34 Jahr alt, verheurathet, spricht deutsch und ungarisch, ist gegenwärtig Lehrer der Zeichnungskunst an der Schule zu Raab.

Seine beigebrachten Zeichnungs Proben, zeigen einen besonders routinirten Blumen- und Landschaft Mahler so wie auch feinen und geschickten Tuschzeichner, Dessen Architectonische Stücke sind mit vielen Fleiss und vollkommener Reinheit getuscht, und sowie die Blumen und Ornamente correct und geschmackvoll gezeichnet, und können daher als vollkommen gelungen betrachtet werden. Die zeitweis einlagenden Zeichnungsproben der Raaber Schule welche bey der Kön. ung. Land. Bau Oder Direction in Verhandlung waren, und lobend erwähnt wurden, dienen zum Beweise, dass Recurrenten mit Fleiss und Geduld, seine Kenntnisse den ihm anvertrauten Schülern beyzubringen im Stande sei; folglich seine Kunst gemeinnützig zu machen verstehe.

Die vorliegenden Figuren-Zeichnungen, so wie die Kupferschliche und Lythographien, beweisen die Geschicklichkeit des Recurrenten auch in diesem Zweige der schönen Kunst; können aber gegenwärtig, wo es sich um Besetzung der in Redestehenden Zeichnungslehrers Stelle handelt, im wesentlichen weniger zum Criterio dienen, weil hier grösstentheils die Elementar- und Grundregeln der Architectur, so wie die Ornamenten — und Gewerk — oder Technologischen Zeichnungen als Haupt-Augenmerk hervorgehoben werden müssen. Obgleich nun diese Elementar Zeichnungen den eingereichten Probblättern nicht beyliegen, so lässt sich doch mit Grund annehmen, dass der Recurrent diese so nothwendigen Grundregeln, oder die Analyse dem Zeichnungs-Kunst vollkommen inne habe.

2. Karl Heldwein Zeichnungslehrer in Grosswardein durch 20 Jahre, spricht ungarisch, deutsch und latein.

... Im Ganzen bleibt aber noch manches zu wünschen übrig.

3. Anton Pulpan Zeichner und Mahler zu Ofen.

Dieser Recurrent soll eigentlich ein Oehlmalher sein, doch zeigen seine beygelegten Oehlgemälde eine ohne Zeichnung, und Farbenwahl ausgeführte, garkeine Kritik aushaltende schülerhafte Arbeit. Die architectonischen Zeichnungen sind Fehlerhaft, schlecht tuschirt, und weisen die gänzliche Enkenntniss des Recurrenten in diesem, bey der Zeichnungsschule zum Haupt Studium dienenden Fache nach.

4. Heinrich Dunaiszky Bildhauer und Privat Zeichnungslehrer in Pest. 26 Jahre alt, spicht deutsch, ungarisch, slavisch und lateinisch.

Die beygebrachten architectonischen Stücke welche rein getuscht und regelrecht gezeichnet sind, zeigen den fleissigen und acuraten Arbeiter in diesem Fache, und berechtigen zu dem Schlusse, dass Recurrent die Grundregeln dieser Kunst vollkommen und um somehr eine habe, als er bey der Bildhauerkunst dieses Fachstets praktisch ausüben, folglich in allen Theilen genau kennen muss. Die Blumen- und Orna-

menten, so wie die Figuren Zeichnungen, lassen noch manches zu wünschen übrig, und dürften keineswegs als ganz gelungen Muster aufgestellt werden, obgleich die letztere Zeichnungsgattung ziemlich gut genannt werden kann. Sämtliche Zeichnungen zeigen übrigens einen fleissigen Zeichner, der geigneth sein dürfte gründlichen Unterricht zu ertheilen.

5. *Johann Liebrich* stipendirten Practicant bey der kön. Universitaets Buchdruckerey in der Matrizen und Modell Graveur Abtheilung.

Die freien Handzeichnungen besonders Landschaften sind grell, ohne richtiger Perspective und Ausdruck, geschmacklos und schulerhaft gearbeitet; die architectonischen Probestücke zeigen nur mangelhafte Kenntnisse in diesem Hauptzweige der Zeichnungsschule.

6. *Johann Wendland* Zeichnungskundiger der mahlen, Zimmermahler in Pest.

Des Recurrenten vorliegende Probezeichnungen, besonders im architectonischen Fache, zeigen einen fleissigen regelrechten, und reinen Zeichner, und berechtigten zu dem Schlusse, dass er mit den Grund- oder Elementar Regeln in diesem Fache auch vertraut sei. Die Blumen und Ornamenten-Figurenzeichnungen dessen Geschicklichkeit nachweisens wogegen die Landschaftsmahlerey, obgleich im Ganzen ziemlich gefällig, doch noch Manches zu wünschen übrig lässt. Von Zeichnungen welche auf die Gewerbe Bezug haben, sind keine Proben beygebracht.

7. *Johann Joo* Zeichnungs Lehrer in Erlau. 32 Jahr alt, verheurathet, spricht ungarisch, lateinisch und deutsch, giebt die ungarische Zeitschrift „Héti lapok“ heraus.

Die, dem Gesuche des Recurrenten anliegenden Zeichnungen sind bloss Kupferschichte und Lythographien, deren Kunstwerth übrigens noch manches zu wünschen übrig lässt; weil indessen von derlei Arbeiten auf die Geschicklichkeit eines Zeichners in freier Hand und Tuschmanier keineswegs ein Schluss gezogen, noch weniger aber dessen Kunst und Talent in Ornamenten- und Blumenzeichnen verurtheilt werden kann; so dürfte derselbe in diesen Verzweigungen auch schon darum die Concurrenz mit den übrigen Individuen nicht bestehen; weil hinzu nur eignen Handzeichnungen, nicht aber eine Zeitschrift und mangelhafte Kupferschichte als Anhaltspunkt dienen können.

8. *Heinrich Ferstler* 37 Jahre alt, verheurathet, spricht deutsch, französisch und italienisch. Gegenwärtig Zeichnungs Lehrers Gehilfe an der Hauptschule zu Klagenfurt.

9. und 10. *Franz Mager und Franz Strasser*, wovon ersterer Zeichnungslehrer in der Schule zu Oravicza.

Obgleich nun aus den obangeführten, und hauptsächlich aus den anruhenden, mitunter sehr gelungenen Handzeichnungen die Geschicklichkeit der einzelnen Recurrenten sattsam erhellt so muss man bemerken, dass von allen den Recurrenten zwar keiner ausgezeichnetes in der technischen Zeichnungs Kunst, welche hierorts vorzüglich berücksichtigt werden muss, geliefert habe; dass jedoch nach relativer Beurtheilung des Ganzen und mit Rücksicht auf die zur Ertheilung des Unterrichts unumgänglich notwendige ungarische Sprache zur Bekleidung der in fragenstehende Individuen; nämlich:

1<sup>o</sup> loco *Johann Hofbauer*, 2<sup>o</sup> loco *Henrich Dunaiszky* und 3<sup>o</sup> loco *Karl Halwein* als vorgüglich geeignet anzuempfehlen sein.

Per k. u. Lander Bau Oder Direction Ofen der 4ten May. 839. In Ermanglung eines Directors.

*Jos. Lechner* dirig. adj. *Zelenka* dirig. adj. *Franz Hüppmann* Ingenieur *Ludwig Bewen A* dirigender Jug.

Johannes Hofbauer hat im Jahre 1828 von einem seltenen Blickpunkt, von Kőbánya her, Pest—Buda dargestellt, mit der von Pferden gezogenen versuchsweise eingerichteten im Vordergrund. Diese Zeichnung hat Eduard Gurk in Wien als Vorlage zu einem Aquatinta benützt. Darüberhinaus sind noch sieben weitere von Hofbauers Zeichnung hergestellte Kupferstiche mit Portraits bekannt. Bei sechs Blättern ist der Kupferstecher Adam Ehrenreich und bei einem Anton Richter.

Die biographischen Angaben zu dem 1803 in Győr (Raab) geborenen Hofbauer hat archivalische Forschung geklärt. Seine Stellungen als Zeichenlehrer hat er auf dem Wege öffentlichen Preisausschreibungen erreicht.

Das Entscheidungsrecht stand der Abtheilung für nationale Schulangelegenheiten des Statthaltereirats zu. Die Entscheidung wurde aufgrund des Vorschlags der die Musterzeichnungen der Gewerber bewertenden Fachkommission und aufgrund der Meinung des Ortrates gefällt.

Hofbauer gewarb sich 1829 erfolgreich für eine Stellung als Zeichenlehrer in Győr (Raab) und dann 1839 an das Katheder in Buda. Tatsächlich aber hat er letzteres Amt nicht mehr einnehmen können, weil er einige Wochen nach seiner Auszeichnung in Győr starb.

In den Gemeinnützigen Blättern des Jahre 1829 erschien ein Artikel über Hofbauer, aus dem wir erfahren konnten, daß er eine Stadtansicht angefertigt hatte, die Pest—Buda vom Kalvarienberg her zeigte. Im Vordergrund sei der Aufzug einer fröhlichen Weinlesegesellschaft dargestellt gewesen. Nach seinem Plan hätte Eduard Gurk diese Zeichnung in Wien vervielfältigen sollen, was aus unbekanntem Gründen aber leider nicht durchgeführt wurde. Das Kisceller Museum aber besitzt eine ziemlich schöne Gouache, die aufgrund der Unterschrift als ein glaubwürdiges Werk von Hofbauer angesehen werden kann. Auch das auf der Vedute sichtbare Monogramm J. H. ist ein Beweisgrund. Die Jahreszahl 1831 weist darauf hin, daß dies Thema Hofbauer noch jahrelang beschäftigte, denn der Verfasser des Artikels in den Gemeinnützigen Blättern hat ja schon im Jahre 1829 die zur Vervielfältigung bestimmte Zeichnung gesehen.



## AZ 1844-ES PESTI ORSZÁGHÁZA-TERVPÁLYÁZAT

*I. A pályázat előzményei és rövid története*

Miként 1791-ben a washingtoni Capitoliumra, majd 1834-ben a londoni parlamentre, úgy 1844-ben a pesti Országháza tervezésére is pályázatot irtak ki.

Az Az Országház-építés célkitűzése szerves folyamánya volt annak az igénynek, hogy az országgyűlések helye a császárváros közelében levő Pozsony helyett az ország szívében elhelyezkedő Pest legyen. Pozsonyt, a nyugati határszélén meghúzódó várost korábban az a körülmény avatta az országgyűlések — egyben a legfőbb kormány székek és a helytartó-nádor — székhelyévé, hogy 150 éven keresztül az ország jelentős része, így fővárosa is, török kézen volt. A törökök kiűzése s a helyzet konszolidálódása után II. József a magyar udvari kamarát, a helytartótanácsot, a főhadparancsnokságot Pozsonyból Budára helyezte át, s az országgyűlések részére is itt alakíttatott ki fényes termeket. Halála után a már korábban Pest-Budán székelő királyi Curia és tárnokmesteri bíróság mellé a nádori udvartartás is ide költözött, az országgyűléseket viszont az ősi, hagyományos fővárosból visszavitték Pozsonyba, mely ezután 56 éven át — az 1807. évi megszakitással — itt ülésezett, távol a fővárosban székelő országos hivataloktól. E visszás helyzet fenntartása a Habsburg abszolútizmus törekvéseiből érthető meg. Az országgyűléseknek Buda helyett Bécs tőszomszédságában való megtartása ugyanis nagyobb lehetőséget nyújtott számára, hogy a nemzet alkotmányos és legfőbb akaratnyilvánítását mind jelképesen, mind ténylegesen ellenőrzése alatt tartsa.

Az Országháza építés így, a többi európai országgal ellentétben, nem a nemzet meglevő szuverenitásának kifejezője, hanem a megszerzendő szuverenitás vágyának szimbóluma s kivívásának egyik jelentős politikai eszköze volt. Az ország akkori sajátos helyzetében egyaránt célkitűzése volt a központi hatalommal mint ilyennel szembenálló rendiségnek, és a Habsburg birodalommal szemben függetlenségre törekvő nemzetnek.

E körülményekből érthetjük meg azokat a nehézségeket, melyek a program megvalósulását kísérték: a pályázat kiírását megelőző másfél évtizedes huza-vonát és a kiírás körüli problémákat.

Az a gondolat, hogy „a nemzet szükségének, de díszének is megfelelő Országháza építtessék Pesten”, formális javaslatként először az 1830-as pozsonyi országgyűlésen hangzott el, de az úgy érdekében ekkor még nem történt semmi.<sup>1</sup>

<sup>1</sup> Az Országháza-tervpályázat előzményeit Bibó István tanulmánya alapján vázoljuk. Bibó István: Pollack Mihály Országháza-terve. „Művészettörténeti Értesítő” XXII. (1973) pp. 22—36.

Az 1832/36-os országgyűlésen a nádor előzetes tájékoztató tervek és költségvetés készíttetését vállalta, azzal, hogy azokat a következő országgyűlés elé terjeszti. Ez azonban nem történt meg, s csak az ez után következő 1843/44-es országgyűlés hozott eredményt. 1843 szeptemberében József nádor bemutatta *Pollack Mihály*<sup>2</sup> tervét és hozzávetőleges költségvetését.<sup>3</sup> Mivel az országgyűlés az Országháza pontos helyét addig még nem jelölte ki, sőt részletes tervezési programot sem adott, Pollack analógiák alapján, saját belátása szerint dolgozott, és tulajdonképpen csak ideál-tervet készített. Az országgyűlés épp ezért úgy találta, hogy e terv és költségvetés a további intézkedések alapjául nem szolgálhat, s az Országháza építésével kapcsolatos ügyek intézésére országos választmányt hozott létre.<sup>4</sup> Utasította a választmányt, hogy „minden halasztás nélkül járjon el biztatásában, még ezen országgyűlésnek tegyen jelentést a helyről, szükséges költségekről, s mutassa be a terveket, hogy jövő országgyűlésig a pesti országház készen állhasson”.

A buzini gróf Keglevich János főpohárnokmester elnökletével működő országos választmány 1844 tavaszán Pozsonyból Pestre utazott, hogy a helyszínt megtekintse, és a város vezetőivel tárgyaljon. A tárgyalások eredményeképpen Pest városa az Országháza építésének céljára átengedte a lipótvárosi Újpiacot (ma: Budapest, V. kerület, Engels tér). A Pozsonyba visszatérő választmány ezután részletes programot dolgozott ki, s ez év júniusában nyilvános, titkos, nemzetközi tervpályázatot hirdetett a Pesten építendő Országháza tervezésére, ez év nov. 30-i határidővel.

A tervpályázat gondolata csak most, a választmány működése során merült fel, midőn a feladattal már egészen konkrét formában, részletekbe menően foglalkoztak. E döntés távolabbi inspirálója az erősödő liberális korszak volt, közvetlen motívuma pedig a tervpályázatok egyre gyakoribb külföldi példája. Mindkét mozzanat hangot kap a választmány hivatalos jelentésében is, mely — egyebek mellett — közli, hogy „a külföldi hasonló nagyszerű vállalatok közönséges példája szerint is, szabad csődületet nyitott”, és annak a meggyőződésének ad kifejezést, hogy „a szabad versengés mindenek által célszerűbbnek s igazságosabbnak fog találtatni, mintha csak valamely különösen kiválasztott egyénnek nyújtotta volna a küldöttség ezen alkalmat”. A pályázati felhívást 1844 júniusában és júliusában hírlapok útján tették közzé.<sup>5</sup> A tér helyszínrajzát

<sup>2</sup> Pollack Mihály (1773—1855): a magyarországi klasszicizáló építészet legjelentősebb képviselője, a pesti Nemzeti Múzeum, Ludoviceum, számos jelentős köz- és magánépület mestere, Leopoldo Pollack (1751—1806) olasz építész féltestvére. Vö.: Thieme—Becker: Allgemeines Lexikon der Bildenden Künstler (a továbbiakban: Thieme—Becker), Band XXVII. Leipzig, 1933. p. 210. — Zádor Anna: Pollack Mihály. Budapest, 1960.

<sup>3</sup> Pollack Mihálynak az Országháza tervezésével kapcsolatos szerepe korábban is ismeretes volt (vö.: Zádor Anna i. m.), a lappangó terveket azonban csak a legutóbbi időben fedezte fel Bibó István és tette közzé Pollack szerepének tüzetes tisztázása kíséretében: Bibó I. i. m.

<sup>4</sup> A pályázat kifirásával kapcsolatos eseményeket a nyomtatásban megjelent országgyűlési naplók és irományok alapján mondjuk el. Az országos választmány jelentése külön is megjelent: Jelentése a Pesten építendő országház érdemében kiküldött országos választmánynak. 1844. — E jelentést bőven ismerteti, és részben idézi Vámos Ferenc: Az első pesti Országháza tervezésének előkészületei (1835—1844) „Művészet-történeti Értesítő” XII. (1963) pp. 38—47.

<sup>5</sup> Néhány példa: „Hírnök” Pozsony, 1844. 48, 49, 53. szám, jún. 18, 21, júl. 5. — „Pesti Hírlap” 1844. 363. szám, jún. 23. — „Nemzeti Ujság” Pest, 1844. 52. szám. — „Regélő” Pest, 1844. 52. szám. — „Augsburger Allgemeine Zeitung” 1844. Beilage zu Nr. 184. — „Prager Zeitung” 1844. 108. szám, júl. 12. — Több sajtóorgánium csak hírül adta, hogy pályázatot hirdettek, de a kifirást nem közölte. Így pl.: „Honderú”, Buda, 1844. jún. 29. — „Ephemeriden” Beilage zur „Allgemeinen Bauzeitung” I. Band, No 4. Wien, 1844. Juni und Juli, p. 63.

és a teret környező épületek homlokzatainak nézetrajzát könyvatos rajzon ismerhették meg azok, akiknek a helyszínt nem volt alkalmuk felkeresni. E litográfiák a kiírás szerint „Kolosvár, Fiume, Bécs, Lemberg, Prága, Triest, Majland, Róma, Nápoly, Velence, Florenz, München, Dresda, Lipcse, Majnai Frankfurt, Darmstadt, Mainz, Hannovera, Brüssel és London városokban az e végre elnököleg megkeresendő főkormányzéseknel, vagy illetőleg Austriai cs. kir. követségeknél, polgármestereknél és olvasottabb újságok szerkesztősegeinél — minden nehézség nélkül megtekinthetők” voltak.

Miként tíz évvel korábban az angol parlament tervpályázatának kiírásakor, a pesti Országháza tervezésével kapcsolatban is felmerült az igény, hogy a nemzetet szimbolizáló épület architektúrája nemzeti jelleget fejezzon ki. Ez az igény hangot kapott az alsótábla törvényjavaslatában is, midőn azt mondta, hogy „az országház építésének, ...'s nemzeti jellemű ékesítésének teljes hatalmú vezetésére egy orsz. választmány küldetik ki, ...”. E követelmény azonban, ellentétben az angol példával, a tervpályázati kiírásban nem szerepelt. S míg az angol kiírás meg is nevezte, mit tekint nemzeti stílusnak (a gótikus vagy az Erzsébet-stílust), s ezek valamelyikében való tervezést írta elő, a magyar kiírás architektúra tekintetében teljes szabadságot engedett: „Hogy ... mi stýlben tervezendő legyen az épület? egészen a tervező tetszésére és belátására hagyat-  
tik fenn”.

Bármily lendületesen tört is azonban ez az országgyűlés, pontosabban az alsótábla, az Országháza építése felé, műve már csirájában torzó maradt, mert a puszta pályázati kiíráson kívül egyebet nem tudott elérni, s ezt is csak a választmány öntevékeny ügyintézésének köszönhette. Hiába készítettek a rendek a királynak szóló felirati javaslatot s törvénytervezetet, melynek szentesítése biztosította volna az Országháza építésének szilárd alapját és pénzügyi fedezetét, a főrendek az országgyűlés berekesztése előtt néhány nappal adott válaszukban mindkettőt mint nem időszerűt elvetették. Még arról is vita támadt, hogy jogosult volt-e a választmány külön erre szóló felhatalmazás nélkül pályázatot hirdetni, noha megbízásában világosan benne volt: még ezen az országgyűlésen be kell mutatnia a terveket, hogy az Országháza a következő országgyűlésig megépülhessen. Ezt méltányolva a főrendi üzenet is elismerte, hogy a választmány tagjai jóhiszeműen jártak el, s hozzájárult a pályadíjak leendő kifizetéséhez, de — mint a főrendi üzenet mondja — „minden innen jövő időkre vonható következtetés nélkül”, tehát a tényleges építésre nézve a legcsekélyebb kötelezettséget sem vállalva. Mivel az aug. 1-én kelt királyi döntés következtében az országgyűlés — nem várt módon — korábban, a tervpályázati határidő lejárta előtt fejeződött be, az alsótábla úgy intézkedett, hogy az amúgyis rövid határidőt egy évvel hosszabbítsák meg, Keglevich főpohárnokmester a beérkezett és beérkezendő terveket tartsa magánál, s a következő országgyűlésen mutassa be.

A következő országgyűlés 1847. nov. 7.—1848. ápr. 11-ig tartott. 1847. nov. 15-én kelt jelentését Keglevich János 1848. jan. 11-én nyújtotta be István nádornak, ki leendő országgyűlési tárgyalás céljából a királyi személynőknek továbbította. Ugyanakkor utasította a főpohárnokmestert, hogy a terveket adja át Kovachich József országos levéltárnoknak, az pedig őrizze ezeket „az országos levéltári irományok számára ... az országházánál rendelt szobában úgy, hogy ezeknek az illetők általi megtekintése, ha kívántatik, ugyan ott is megtörténhessék”<sup>6</sup>. A beérkezett 41 pályamunkának átadása jan. 13-án történt meg.<sup>7</sup>

<sup>6</sup> Országos Levéltár (a továbbiakban: OL): N 31. István nádor levéltára. Országgyűlési. 1848. N<sup>o</sup> 74.

<sup>7</sup> OL: N 112. Acta gestionis officii Archivi Regni. N<sup>o</sup> 823.

A terveket őrző ládát gróf Keglevich János az átadás után lepecsételte.<sup>8</sup> Jelenését meglehetősen későn, csak az országgyűlés márc. 30-i un. elegyes ülésén olvasták fel a „mélt. főrendeknek és tek. karok és rendeknek”, melyek azt észrevétel, intézkedés nélkül tudomásul vették.<sup>9</sup>

Az országgyűlésnek az Országháza-építés ügye iránt tanúsított pillanatnyi részvétlensége érthető. Az országgyűlés hangulata és tevékenysége egyaránt 1848 márciusi foradalmainak — így a pestinek és a bécsinek is — hatása alatt állt, s az ország polgári demokratikus átalakításának és nemzeti autonómiájának törvényes elfogadtatásáért küzdött. E fáradozását néhány nap múlva, ápr. 11-én végérvényes siker koronázta, midőn a király az 1848-as törvényeket szentesítette. Bár e törvényekben új, népképviselési alapon megválasztandó országgyűlés összehívása és az országgyűlés székhelyének végleges Pestre helyezése is szerepelt, nyilvánvaló volt, hogy az új országgyűlést (mely 1848. júl. 4-én meg is nyílt) ideiglenes helyiségben kell megtartani. De nemcsak a rendelkezésre álló idő rövidsége fosztotta meg az Országház-építés ügyét aktualitásától, hanem az a szituáció is, melyben először az új rend kivívása, majd gyakorlati megvalósítása kötött le minden figyelmet, energiát, s nyilvánvaló volt, hogy ily nagyszabású építkezés csak konszolidáltabb idők feladata lehet. Ugyanakkor ne felejtjük el, hogy az Országház-építés politikai eszköz-jellege megszűnt: az országgyűlés Pestre helyezését törvény mondta ki, s rövidesen valóban ott is tartották meg.

A biztató kezdetet azonban tragikus folytatás követte, kibontakozás helyett véres szabadságharc, majd annak bukása után az ország függetlenségének és új rendjének elvesztése. Mindez végzetes következménnyel járt az Országház-tervpályázat sorsára nézve is.

A terveket, melyek 1848 márciusában még egy kézbe érkezett pályamunkával, Pán Józseféval, szaporodtak, az 1847/48-as országgyűlés befejezése után Budára szállították. Itt a Várban, az országos levéltár („Archivum Regni”)<sup>10</sup> előszobájában helyezték el, ahol 1849. ápr. 24-ig a tervek sértetlenül megmaradtak. Ekkor Kovachich levéltáros a győzelmes előrenyomuló honvédsereg elől Bécsbe távozott, s csak szept. 21-én, mikor Buda már ismét osztrák kézen volt, tért vissza. A levéltár felnyitásakor tapasztalta, hogy időközben a pályamunkákat őrző ládát feltörték, a terveket szétszórták, részben szétszaggatták.<sup>11</sup> A terveket ekkor gondosan összeszedte, visszatette, s a ládát ismét lezárta.

<sup>8</sup> OL: N 112. No 849.

<sup>9</sup> Felséges Első Ferdinánd ausztriai császár, Magyar- és Csehországnak e néven ötödik apost. királya által szabad királyi Pozsony városába 1847-dik esztendei Szent-András hava 7-dik napjára összehívott közgyűlésnek naplója a tekintetes karoknál és rendeknél. Pozsony, 1848. p. 201. — Felséges Első Ferdinánd... által... rendeltetett magyarországi közgyűlésnek irományai. Pozsony, 1848. p. 141.

<sup>10</sup> Az Országos Levéltár a II. József által felosztatott klarissza apácarend budai kolostorának mai napig fennálló épületében volt elhelyezve (Budapest, I., Országház u. 28.). Vö.: Veres Miklós: Az Archivum Regni története 1765—1874. „Levéltári Közlemények” 38 (1967) pp. 31—65.

<sup>11</sup> Kovachich 1849—1867 közti jelentéseiben, irataiban — noha személyesen semminek tanúja nem volt — következetesen azt állítja, hogy a pusztítást a Várat 1849. máj. 21-én elfoglaló, benyomuló honvédek okozták, remélve, hogy valami értékeset találnak. Ez a verzió 1867-ben, az új, független magyar minisztérium megalakulása után megváltozik, s „eindringenden Rebellen”, stb. helyett „berohanó pór nép” szerepel jelentésében (OL: N 112. No 1059.). Ezt az utóbbi változatot nyilván az új helyzethez való alkalmazkodás szülte. Ami az elsőt illeti, kétségtelenül elképzelhető, hogy hosszan elhúzódó, kemény ostrom után a közkatonaság akár értelmetlen, öncélú pusztításra is ragadtatja magát. De közvetlen, megbízható bizonyíték nincs erre, sőt bizonyos körülmények ellene szólnak. Miután a Vár ismét a császári csapatok kezébe került, Ghyczy Miklós kincstári tanácsos aug. 2-án átadta a kulcsot Stoffer József volt nádori irodaigazgatónak. Ezt megelőzően Ghyczy Stoffer jelenlétében a levéltár külső ajtajáról eltávolította a pecsétet, s felnyitotta. Megállapított-

A szabadságharc bukása után sorra jelentkeztek a tervezők, hogy munkájukat visszakérjék. Kovachich levéltáros ezért 1850 májusában pontos jegyzéket készített a megmaradt tervek jeligéiről, hogy egy-egy beérkező kérelem miatt ne kelljen a teljes tervanyagot átnéznie. Tulajdonképpen csak ekkor nyert tiszta képet az okozott kár mértékéről. Megállapította, hogy a 42 terv közül 34 teljesen sértetlen, 2 kevéssé sérült, egyet teljesen szétszaggattak, s csak 5 pályamunka tűnt el nyomtalanul.<sup>12</sup>

Több mint tíz esztendő politikai elnyomás után az 1860-as évek elején enyhülés jelei kezdtek mutatkozni, melyek — hosszú vajúdas után, számos tényező közrejátszása révén — 1867-ben a kiegyezéshez vezettek. 1861-ben újból — bár rövid és eredménytelen — országgyűlést tartottak Pesten. Ezen ismét szóba került az Országháza ügye: gróf Keglevich Béla képviselő a jún. 21-én tartott ülésen indítványozta, hogy az 1844-es tervpályázat ügyében küldjenek ki választmányt, ez bírálja el a terveket és állítsa ki közszemlére. Javaslatát elfogadták s öttagú választmányt állítottak össze igen jelentős személyekből.<sup>12a</sup> Az országgyűlés azonban két hónap múlva hirtelen befejeződött, mielőtt a választmány bármit tett volna. A politikai helyzet ismét megromlott és az Országháza építésének, sőt magának a pályázat elbírálásának ügye is bizonytalan időre újból elvesztette időszerűségét.

Az 1865-ben kezdődő, s a kiegyezés művét tető alá hozó országgyűlésen újból szerepel a pályázat ügye, még kevesebb eredménnyel. Az egyik magyarországi pályázó megbizottja, Andrassy Ferenc révén fordul 1866 tavaszán az országgyűléshez, azzal a kéréssel, hogy az évtizedek óta húzódó üggyel foglal-

ták, hogy az Országháza-tervek ládája az előszobában fel van törve, s a tervek szét vannak szórva, de a tulajdonképpeni levéltárhoz vezető kettős ajtó sértetlen maradt. Mindezt Stoffer a kulcs átvételéről szóló elismervényben mondja el, anélkül, hogy bármit szólna a dúlás időpontjáról, okozóiról. (OL: N 112. N<sup>o</sup> 857.) Lehetséges tehát, hogy nem a máj. 21-én benyomuló honvédek műve volt a pusztítás, kikről — amennyiben raboltak — nehéz feltételezni, hogy a keresett kincsek helyett 5 pályamunkával távoztak (ennyi tűnt ugyanis el), és — ha már a levéltárban kerestek kincseket — nem törték fel a tulajdonképpeni levéltárhoz vezető belső ajtót. — Mindezek alapján természetesen nem dönthető el, hogy valójában mi és hogyan történt. A pályatervek szempontjából ez nem is döntő jelentőségű, de foglalkoztunk vele, hogy az aulikus szerszámú Kovachich közléseit kellő kritikai megvilágításba helyezzük.

<sup>12</sup> OL: N 112. N<sup>o</sup> 875. — Az egyazon napon, máj. 9-én, kelt jelentés és jeligejgyék közt némi különbség mutatkozik, amennyiben az utóbbiban csak három pályamunka szerepel hiányzóként. Kovachich ugyanis a terveket mesterséges, tehát nem a beérkezésnek megfelelő — számára ismeretlen — sorrendben megszámozta, s ennek rendjében közölte listájában a jeligéket, ill. két esetben nem jeligét, hanem a tervező nevét. Nyilván előbb a jegyzéket készítette el, s ebben két esetben önálló tételnek vette fel egy-egy pályamunka egymástól elkerült részeit, s csak utólag állapította meg ezek összetartozását a jeligék azonosságából. Ekkor azonban már minden pályamunka viselte a listában is szereplő, Kovachich által ráírt sorszámot, és egyszerűbb volt változatlanul hagyni. — Itt jegyezzük meg, hogy Kovachich e jelentésének impurumában javasolja, hogy a „magyar nemzet becsülete érdekében” a pályázatot, tekintet nélkül arra, hogy az építkezés megvalósul-e, bírálják el, s a pályadíjakat fizessék ki. E részt azonban a tisztázatból végülis kihagyta, s a jelentést e nélkül továbbította.

<sup>12a</sup> Az 1861. év april 2. Pesten összegyűlt országgyűlés képviselőházának naplója. II. kötet. Pest, MDCCCLXI. pp. 181, 222—223, 224. — Az 1861-ik év april 2-án Pesten egybegyűlt országgyűlésnek irományai. Pest, MDCCCLXI. pp. LII, LVII—LVIII, LIX. — A választmány tagjai: Gorove Iván, Lónyai Menyhért, báró Podmaniczky Frigyes, gróf Andrassy Gyula, Ürményi József.

kozzanak. Az alsóház úgy ítéli, hogy ez a leendő közmunka minisztérium hatáskörébe tartozik, s annak megalakulásáig a kérvényt irattárba teszi.<sup>13</sup> Megalakulása után az új minisztérium e beadványt megkapja, Andrassy Ferenc is, mások is szorgalmazták az ügyet.<sup>14</sup> Mindezek azonban csak annyi eredménnyel járnak, hogy a Közmunka- és Közlekedésügyi Minisztérium 1867. júl. 17-én a pályaterveket az Országos Levéltártól átveszi. Három év múlva, 1870. okt. 28-án, végképp lezárják az ügyet a következő (az ügydarab előadói ívében található) döntéssel: „Az 1843/4 évi országgyűlés határozata folytán benyújtott országgház építése iránti pályá tervek díjjazásának kérdése, egy netaláni ujabban kiírandó pályázat által döntendő el. Egyelőre jelen ügyben a Ministerium illetékes határozatot nem hozhat. Miért is további intézkedés szüksége fen nem forogván az Irattárba teendő.” Amilyen egyedülállóan különös volt tehát a pályázat kiírása aktuális építési szándék nélkül, ugyanolyan különös módon alakult további sorsa is, amennyiben soha hivatalosan és nyilvánosan le nem zárták, és elbírálására sem került sor.

A tervek utolsó nyoma 1872-ből származik, amikor *Pán József* visszakéri és visszakapja pályamunkáját.

A Közmunka- és Közlekedésügyi Minisztérium 1889. jún 15-én megszűnt, az építési ügyeket az új Kereskedelemügyi Minisztérium vette át. Ennek utóda 1935-ben építési vonatkozásban a Kereskedelem és Közlekedésügyi Minisztérium lett. E minisztériumoknak az Országos Levéltárban őrzött régi anyagában a tervekre nem sikerült ráakadnunk, az utolsó minisztériumban maradt anyag a második világháborúban, Budapest ostroma alatt elpusztult. A tervek az idők folyamán eljuthattak ugyan más köz- vagy magángyűjteménybe is, de — ha egyáltalán megvannak még valahol — helyük egyelőre ismeretlen. Nagyobb valószínűsége sajnos annak van, hogy a pályázat vissza nem kért tervei elpusztultak.

## II. Tervek és tervezők

Noha a 42 pályamunkából egyelőre egyetlen egy sem ismeretes, különböző források alapján mégis meglehetősen bő anyag áll rendelkezésünkre, mely mind a pályázat szempontjából, mind a korszak hazai és — külföldi pályázók részvétele következtében — európai építéstörténete szempontjából figyelemre méltó.

Láttuk, hogy 1848 tavaszáig összesen 42 terv érkezett be. Több mint kétszer annyi, mint az 1882-ben meghirdetett budapesti Országgház-tervpályázatra, melynek 19 pályamunkája közül a díjnyertes *Steindl Imre*<sup>15</sup> terve alapján épült meg 1885—1902-ig a ma is álló Országgház. Keglevich jelentése szerint hazánkon kívül a német államokból, Angliából, Franciaországból és Olaszországból küldtek terveket. A terveket visszakérő iratokból tudjuk, hogy a Habsburg birodalom

<sup>13</sup> Az 1865-dik évi december 10-dikére hirdetett országgyűlés képviselőházának naplója. II. kötet. Pest, 1866. pp. 124—125.

<sup>14</sup> OL: K 173. *Közmunka- és Közlekedésügyi Minisztérium. 1867. 17. tétel, 1268. alapszám.*

<sup>15</sup> Steindl Imre (1839—1902): a magyarországi historizáló építészet egyik legkiválóbb képviselője. Vö.: Thieme—Becker, Band XXXI. Leipzig, 1937. p. 553. — Zám-borszky Ilona: A magyar Országgház. Budapest, 1937.

országai is résztvettek. Magyarországon kívül Ausztria, Csehország és Velence építészeinek szerepléséről vannak adataink.

A pályázat anyagára vonatkozó legfontosabb forrásuk az egykori „Archivum Regni” ügyviteli iratainak a tervek visszakérésével kapcsolatos része. Alapvető fontosságú ezek között az a két lista, melyet Kovachich József levéltáros 1850-ben és 1867-ben állított össze<sup>16</sup>. Az első lista azt az állapotot rögzíti, melyben a tervek Buda ostroma után voltak, és még senkinek sem adták vissza tervét. A második pedig, mely a minisztériumnak való átadás előkészítése céljából készült, az 1867. máj. 4-i állapotot. Az első lista „megjegyzés”-rovatában mindvégig vezette a levéltáros, hogy kinek, mikor, melyik tervet adta vissza. A második listában már természetesen nem szerepelnek azok a tervek, melyeket addig az időpontig tulajdonosaik visszakaptak, de a megmaradtaknál fel van tüntetve állapotuk, s többnyire az is, hány darabból állnak.

A tervek alább következő ismertetése e jegyzékek sorszámozását követi, s ahol egyéb forrás nem áll rendelkezésünkre, ennek adatait közli, a levéltári jelzetre való külön hivatkozás nélkül. A pályázat anyagának ismertetése előtt tárgyaljuk azt a két Országháza-tervet (van der Nüll és Sicardsburg, Raphael Rigel terve), mely reprodukált formában fennmaradt, de a pályázaton nem vett részt, ill. e részvétel nem bizonyítható. A Kovachich-féle listák sorrendjében ismertetett pályázatok után közöljük két pályaterv adatait, melyek biztosan szerepeltek a 42 terv között, de jelégjük azonosítása nem volt lehetséges (Anton Ortner és Gyulai Gaál Miklós terve). Ezután öt olyan tervvel foglalkozunk, melyekről nem állapítható meg, szerepeltek-e a 42 terv között, de különböző források alapján ennek lehetősége felmerül (Bretterbauer Antal, Leo Klenze, Markó Károly, Senger Rudolf, Vitkovszky Lőrinc). Végül az egyetlen, legalább fényképen fennmaradt Országháza-tervet, Feszl Frigyes művét tárgyaljuk, mely ugyan a pályázatra készült, de a 42 terv között mégsem szerepelt.

\*

*Eduard van der Nüll és August von Sisardsburg*<sup>17</sup>, a két fiatal bécsi építész, kik nemrég érkeztek vissza több éves itáliai és franciaországi tanulmányútjukról, s kezdték meg társas működésüket, érdeklődéssel fogtak a pesti Országháza tervezésének szép feladatához. Mivel azonban a pályázatokról rossz tapasztalataik voltak, az alapvető alaprajzi és homlokzati megoldás fölvázolása után némileg tájékoztódtak Magyarországon. Az itteni vélemények szerint, mint mondták, kétséges, vajon az épületet a kijelölt téren valóban megépítik-e, a stílust, a berendezést, stb. illető véleménykülönbségek miatt bármely pályamunka megvalósítása nehéznek látszik, továbbá bíráló sincs még kijelölve. Ezek alapján úgy döntöttek, hogy a terv további kidolgozásától elállnak. Tervüket azonban az „Allgemeine Bauzeitung”-ban közölték és ismertették, hosszabb cikk kíséretében, melyben elmondták véleményüket — kifogásaikat és

<sup>16</sup> OL: N 112. N<sup>o</sup> 875. és N 112. N<sup>o</sup> 1057. Ez utóbbinak a minisztériumhoz küldött példánya: K 173. 1867. 17. tétel, 1268. alapszám.

<sup>17</sup> Eduard van der Nüll (1812—1868) és August Sicard von Sicardsburg (1813—1868): a korszak jelentős osztrák építészei, kik 1844-től társas viszonyban dolgoztak. Fő művük a bécsi operaház. Tanárai voltak a bécsi Képzőművészeti Akadémiának. Vö.: Thieme—Becker, Band XXV. Leipzig, 1931. p. 534; Band XXX. Leipzig, 1936. p. 583.



javaslataikat — a tervpályázatok szokásos rendszeréről is.<sup>18</sup> A választandó építészeti stílusról szólva először ünnepélyesen tiltakoznak a szokásos nézet ellen, mely minden épületet, melyben félköríves elemeket használnak fel, bizáncinak nevez. Ezután kifejtik, hogy a félkör- és nyomott (szegmens) ívet tartják korszerűnek, szemben a görög vagy a gótikus formákkal. A két korszerű forma közül az elsőt inkább az ünnepélyes és méltóságteljes hatásra törekvő épületek számára tartják alkalmasnak, a másodikat inkább a gazdasági célokra szolgáló épületek esetében.

Az itáliai élmények hatása alatt álló művészek félköríves stílusban (Rundbogenstyl) megoldott, olaszos ízlésű terve az elmondott elvek hű kifejezője volt.

Egészen más jellegű *Raphael Ritter von Rigel*<sup>19</sup> terve, melynek távlati képét ismerjük egy finom rajzú litográfiáról.<sup>20</sup> Az akadémikus későklasszicizmus szellemében fogant terv rizalitokkal, kolonnádokkal tagolt főhomlokzatát a középső tengelyben hatoszlopos, timpanonos portikusz hangsúlyozza, s az egész épületet viszonylag gazdag szobrászati díszítés jellemzi.

A terv, ill. e datálatlan rajz keletkezésének időpontjáról, a tervezés körülményeiről semmi közelebbit nem tudunk. A háromnyelvű felirattal ellátott litográfia 1848 után nem készülhetett, mert a magyar szabadságharc bukását követő helyzetben a Pesten építendő Országháza tervének közzététele elképzelhetetlen. Nem világos a terv kapcsolata a tervpályázattal sem, de minden jel arra mutat, hogy nem arra készült. Összeférhetetlen ugyanis, hogy valaki titkos tervpályázaton részt vegyen, s ugyanakkor tervét litográfián publikálja, bár — mint látni fogjuk — Anton Ortner esetében erre is van példa. (Természetesen az is elképzelhető, hogy Rigel esetleges pályatervét 1846-ban vagy 1847-ben visszakérte, mert az ügy húzódása bizalmatlanságot keltett benne.) Másrészt az épület rajzolt környezete nem azonosítható az Újvásár térral.

Elképzelhető az is, hogy Rigel a pályázati felhívásból értesült e nagyszabású feladatról, és — a pályázaton részt venni nem óhajtva, de e téren való készségének demonstrálását ambicionálva — egy félig-meddig ideál-tervet

<sup>18</sup> Van der Nüll und von Sicardsburg: Ueber das Konkurswesen, mit nächster Beziehung auf den beabsichtigten Bau des Landhauses zu Pesth. „Allgemeine Bauzeitung“ X. (1845) pp. 9—14. A cikk kelte: Wien, im November 1844. Mivel — mint 1845. febr. 25-én kelt megjegyzésükben közlik — az „Allgemeine Zeitung“ 1845. febr. 2. és 9-i számában hasonló motívummal cikkeztek, szükségesnek tartották hangsúlyozni, hogy tanulmányuk nem azok hatására keletkezett, jóval korábban elkészült, s csak a folyóirat nem tudta előbb közölni. — A cikket és a tervet Ney Béla 1898-ban röviden említi és ismerteti. (N. B.: Az állandó országház első tervezete. „Építő Ipar“ XXII. 1898. p. 212.) — A pesti Országházhoz készített tervük volt az első nagyobb mű, amellyel a nyilvánosság előtt szerepeltek. (Constant von Wurzbach, dr.: Biographisches Lexikon des Kaiserthums Oesterreich. XX. Wien, 1869. p. 423.)

<sup>19</sup> Raphael Rittel von Rigel (1787—?): bécsi építész és dekorátor, Charles Moreau tanítványa, az osztrák későklasszicista építészet fontos képviselője. Vö.: Thieme—Becker, Band XXVIII. Leipzig, 1934. p. 352.

<sup>20</sup> A lap mérete 67,5 × 52,5 cm, a rajz mérete 55,0 × 37,0 cm. Magyar, német és olasz nyelvű felirata: Pesten építendő új Országháznak távképe; *Perspectiv—Ansicht des neu zu erbauenden Landhauses in Pest; Prospetto in Prospettiva del Palazzo della Stati da costruirsi in Pest.* Entworfen von Raphael von Rigel. Architect und Decorateur. Gestochen von Max Fahrmbacher. Gedruckt bei C. Horegschj in Wien. — E litográfiából Budapesten 3 példány ismeretes: OL: T 14. *Tervtár. Tervek a Kereskedelmi Minisztérium anyagából. 2. téka. 2. Liedemann hagyaték. Sz. 36.*; egy színezett példány a budapesti Történelmi Múzeum Újkori Osztályának tervgyűjteményében; és a legjobb állapotban levő példány a Magyar Nemzeti Múzeum Történelmi Képcsarnokában.

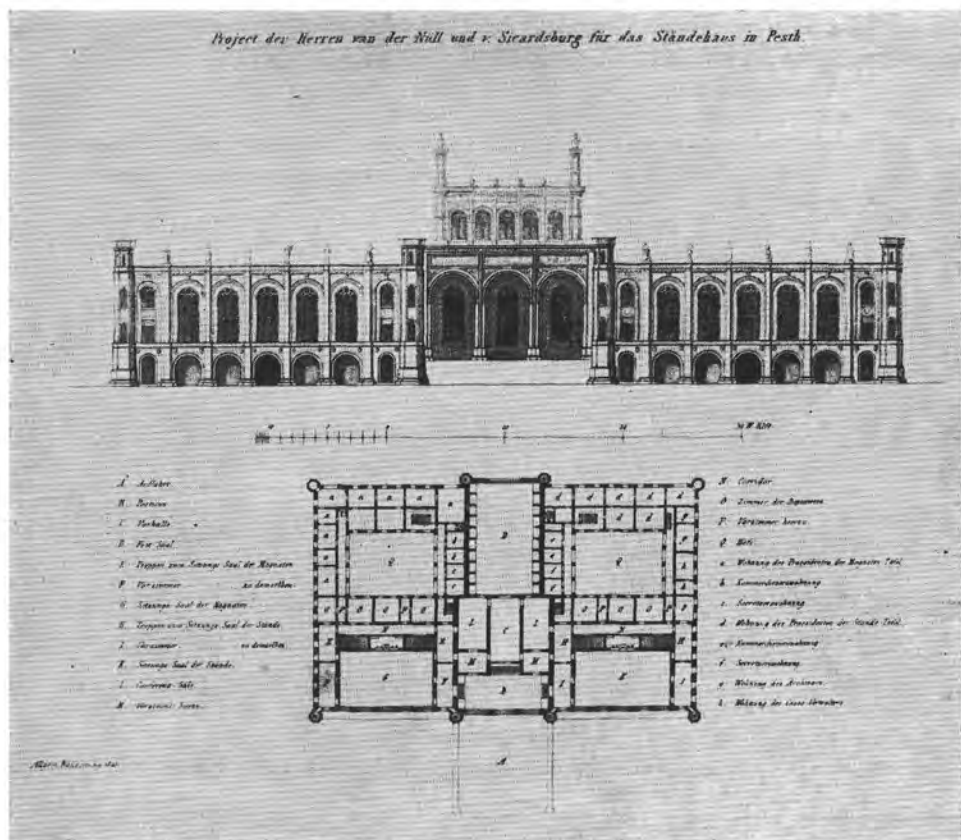

1. Van der Nüll és Sicardsburg Országháza-terve.

készített csupán, s azt publikálta. Ekkor sem egészen érthető azonban fiktív környezet alkalmazása a valóságos helyett.

Nem zárhatjuk ki annak lehetőségét sem, hogy Rigel terve nem az 1844-es tervpályázattal kapcsolatos, hanem József nádor korábbi tevékenységével, melynek nyomán 1843-ban Pollack Mihály tervét mutatta be az országgyűlésnek. Bár Bibó István meggyőzően valószínűsíti, hogy József nádor Pollackon kívül más építésszel nem volt kapcsolatban, e terv problematikussága következtében célszerű a kérdést a további kutatásnak tüzetesebben megvizsgálnia. Hiszen József nádor azt állította, hogy több művészt felhívott a terv elkészítésére, de ezek azzal mentették ki magukat, hogy addig nem vállalkozhatnak a feladatra, míg a tényleges építési terület nincs kijelölve. Elképzelhető tehát, hogy a hosszú ideig gróf Pálffy Ferdinánd szolgálatában álló Rigellel József nádor tárgyalt, s ennek nyomán készült e terv.

A következőkben ismertetjük a pályaműveket, ill. a jeligéket, Kovachich levéltáros listájának sorrendjében.

## 1. Die Zeit bedingt die Leistungen

Tervezője ismeretlen, pályamunkáját, mely 7 darabból állott, s érintetlen, jó állapotban maradt meg, 1867-ig nem kérte vissza.

## 2. Für die Mächtigen der Erde zu arbeiten ist ehrend und lohnend für den Künstler, einer Nation aber dienen zu können ist begeisternd

Tervezője ismeretlen, pályamunkáját, mely 9 darabból állt, és sértetlenül maradt meg, 1867-ig nem kérte vissza.

## 3. In wenig Stunden hat Gott das Beste gefunden (Schiller)

Tervezője Steiner Antal pápai építész<sup>20a</sup>. A bádoghengerbe zárt pályamunka 7 tervlapból, költségvetésből és a tervező nevét tartalmazó zárt borítékból állt.

Steiner Antal már 1848. máj. 16-án levélben fordult terve ügyében Keglevich Jánoshoz. Levelének tartalmát nem ismerjük, csak Keglevich Nagyugrón, máj. 26-án kelt válaszát, melyben közli, hogy a terveket már átadta, nincs köze hozzájuk. Steinernek ebben az ügyben az új Közmunka- és Közlekedésügyi Minisztériumhoz, ill. annak miniszteréhez, gróf Széchenyi Istvánhoz kell fordulnia.<sup>21</sup> Ezt Steiner Antal — úgy látszik — nem tette meg, csak a szabadságharc után, 1851. máj. 27-én nyújtott be kérvényt báró Geringer Károlyhoz, a magyarországi Helytartóság ideiglenes vezetőjéhez, hogy pályamunkájának visszaadását kérje. Ennek nyomán az Országos Levéltár az épségben meglevő, 9 darabból álló pályamunkát jún. 9-én továbbítás céljából átadta a Helytartóságnak.<sup>22</sup>

## 4. Sine timore et spe

Tervezője ismeretlen, pályamunkáját, mely 9 darabból állt, és sértetlenül maradt meg, 1867-ig nem kérte vissza.

Vö. az 5. sz. tétellel.

## 5. —

E pályamunka 1849-ben teljes egészében elveszett. Kovachich az első lista készítésekor ugyanazt a jeligét írta e sorszámhoz, bár csak ceruzával, tehát bizonytalanankodva, amit az előzőhöz. Utóbb rájött, hogy az azonos jelige egyazon pályamunkákhoz tartozó terveket jelöl, s jelentésében már e szerint közölte a megmaradt és elveszett tervek számát.

<sup>20a</sup> Steiner Antalról, azon kívül, hogy Pápán működött, alig tudunk valamit. Mivel az iratokban magát „Architekt”-nek és nem „Baumeister”-nek nevezi, nem céhes építőmester, hanem valószínűleg uradalmi, megyei vagy városi építész volt. Feltehetően fia vagy rokona volt az a Steiner Hugó, aki 1864—1869-ig volt egy évi megszakítással a bécsi Képzőművészeti Akadémia építészeti osztályának növendéke. (Fleischer Gyula: Magyarok a bécsi Képzőművészeti Akadémián. Budapest, 1935. p. 87.)

<sup>21</sup> Valóban Széchenyihez fordult 1848-ban tervei ügyében, mint látni fogjuk, Johann Stuhlmann és Alois Pichl.

<sup>22</sup> OL: N 112. N<sup>o</sup> 917.



2. Raphael Ritter von Rigel Országháza-terve.

#### 6. B. M.

Tervezője ismeretlen, pályamunkáját, mely (feltehetően) 10 darabból állott, és sértetlenül megmaradt, 1867-ig nem kérte vissza.

Mivel a 38. tétel alatt szereplő jelige szintén B. M., feltételezhetnénk, és nincs is kizárva, hogy — a 4. és 5. tételhez hasonlóan — egyetlen pályamunkáról van szó. Három körülmény mégis amellet szól, hogy azonos tervezőtől származó, de önálló pályamunkáknak kell tekintenünk őket.

a) Az 1850. májusi listában a két monogram ugyan azonos, de az egyik bekarikázva szerepel. A jegyzék igen precíz munkának látszik, s nem valószínű, hogy ez csak a leíró önkényes különbség-tevése.

b) Az 1867-es jegyzékben az összevontan szereplő két tétel 20 darabból áll. Ez a szám kétszerese a pályamunkák átlagos, jellemző darab-számának.

c) Kovachich, aki ismerte a pályamunkákat, két tervként tartotta ezeket számon, holott két másik esetben megállapította, hogy az azonos jeligék egyazon tervet jelölnek, csak részeik elkerültek egymástól.

7. *Ich singe wie der Vogel singt,  
Der in den Zweigen wohnt,  
Das Lied, das aus der Kahle dringt,  
Ist Lohn, der reichlich lohnet.*

Tervezője *Hermann Gemmel* königsbergi építész.<sup>23</sup> A pályamunka 7 tervlapból, költségvetésből<sup>24</sup> és a tervező nevét tartalmazó zárt borítékból állt.

Gemmel 1850-ben kérte vissza munkáját a bécsi Külügyminisztériumon keresztül. Az Országos Levéltár 1850. jún. 27-én adta át a 10 darabból álló, épségben megmaradt pályamunkát báró Geringernek, a magyarországi polgári ügyekben teljhatalmú császári biztosnak továbbítás céljából.

Vö. a 22. tétellel.

#### 8. *Fortunatus nimium, fata si prospera!!!*

Tervezője ismeretlen, pályamunkáját, mely 10 darabból állott, és sértetlenül maradt meg, 1867-ig nem kérte vissza.

#### 9. *Honneur et Patrie*

Tervezője ismeretlen, pályamunkáját, mely 12 darabból állott, és sértetlenül maradt meg, 1867-ig nem kérte vissza.

#### 10. *Alla Nazione Ungherese*

Tervezője *Urbani* velencei építész, a velencei Akadémián az építészet tanára. Pályamunkája 8 tervlapból, költségvetésből, műleírásból és a tervező nevét tartalmazó zárt borítékból állott.

A terveket 1853-ban Urbani megbízásából *Bartolomeo Bongiovanni* olasz építész, ötvös és szobrász, a velencei Akadémia tagja, a bécsi Akadémia ornamentika és szobrászat tanára kérte vissza. Az épségben megmaradt pályamunkát személyesen vette át Budán, az Országos Levéltárban, 1853. jan. 17-én.<sup>25</sup>

#### 11. *Sapientia aedificavit sibi Domum*

Tervezője ismeretlen, pályamunkáját, mely 7 darabból állott és sértetlenül maradt meg, 1867-ig nem kérte vissza.

#### 12. *Wer den Sinn aufs Ganze hält gerichtet, Dem wird der Streit in seiner Brust geschlichtet.*

<sup>23</sup> Hermann Gemmel (1813—1868): porosz építész és architekturfestő, 1855-től a königsbergi Akadémia építészettanára. Vö.: Thieme—Becker, Band XIII. Leipzig, 1920. pp. 377—378. — A tervének visszakérésével foglalkozó iratok 1850-ben „Inspector der königlich—preussischen Academie zu Königsberg” titullussal illetik. OL: N 112. N<sup>o</sup> 884.

<sup>24</sup> E két tétel: műleírás és költségvetés, csak feltételesen állítható. A pályamunkát részletező irat, Kovachich levéltáros 1850. jún. 27-én kelt kísérőlevele így ír: „die... eingesandten 7. Stück Pläne..., die zu diesen Projecten gehörige Notizen enthaltenden Programme, und den, den Namen des einsendenden Architecten, unter den angegebenen Motto enthaltenden versiegelten Zettel...” A felsoroltak a margón levő s a mellékletre utaló jelzés szerint 10 darabot tesznek ki, tehát a „programok”-nak két darabból kellett állniuk, nyilván a kiírásban szereplő költségvetésből és valószínűleg műleírásból.

<sup>25</sup> OL: N 112. N<sup>o</sup> 939. — Bongiovannira: Thieme—Becker, Band IV. Leipzig, 1910. p. 289.

Tervezője *Carl Victor Keim* regensburgi építész.<sup>26</sup> Pályamunkája 12 tervlapból, költségvetésből, műleírásból és a tervező nevét tartalmazó zárt borítékból állott.

A Thurn-Taxis hercegek szolgálatában álló *Carl Victor Keim* megkeresése alapján 1851. febr. 19-én Eduard Baron Erstenberg, a hercegi uradalom bécsi ügyvivője a budai Helytartóság útján kérte vissza a terveket. Sajnos a tervek nagy része 1849-ben eltűnt, így Kovachich csak egyetlen tervlapot (a X. számmal ellátott hosszmetsetet), a műleírást, költségvetést és a tervező nevét tartalmazó zárt borítékot tudta márc. 12-én továbbítás céljából a Helytartóságnak megküldeni.<sup>27</sup>

*Carl Victor Keim* fia, az ugyancsak építész *Karl Keim*, 1867. júl. 14-én az új magyar miniszterelnökhöz fordult, hogy apja vissza nem kapott terveinek felkutatását kérje.<sup>28</sup> Beadványában elmondja, hogy mindazok a művészek, akik e pályamunka conceptusait látták, azon a véleményen vannak, hogy feltétlenül nyernie kellene. E conceptusok, melyek már az ő birtokában vannak, bizonyítják, hogy a terv méltó lenne a megvalósításra. *Karl Keim* örömmel fogadná a tervek átdolgozására szóló felhívást is... Mindebből természetesen nem lett semmi, de leveléből megtudunk egy fontos adalékot, azt, hogy apjának — a szigorú klasszicizmus hívének — terve gótizáló stílusban készült.

13. *Fernher im Frieden zog ich zum Tournier,  
Statt Schwert und Lanz bring ich Papier!  
Umwandle dich Papier in Stein,  
Die Zeit wird dich zum Friedenstempel weihn!*

Tervezője *Eduard Metzger* építész, a müncheni Polytechnikum tanára.<sup>29</sup> Pályamunkája 5 tervlapból, műleírásból, költségvetésből s a tervező nevét tartalmazó zárt borítékból állt.

*Metzger* pályázatát még az első határidő, 1844. nov. 30. előtt beadta. A meghosszabbított határidő lejártát meg sem várva, 1845. júl. 14-én kelt folyamodványában a nádortól terveiért a kiírt jutalomdíjat kérte. József nádor e folyamodványt, több időközben hozzá benyújtott pályamunkával együtt, okt. 22-én elküldte gróf Keglevich Jánosnak.<sup>30</sup> Az öt hónapig Olaszországban tar-

<sup>26</sup> *Carl Victor Keim* (1799—1876): bajor építész. 1823-ban Regensburgban a Thurn—Taxis hercegek szolgálatába lépett, ahol később építési tanácsosi rangot kapott. A klasszicista építészet helyi hagyományának folytatója, e stílus puritán, egyszerű, a belsőben hűvös ünnepléységet árasztó irányzatának képviselője. Vö.: Thieme—Becker, Band XX. Leipzig, 1927. p. 74.

<sup>27</sup> OL: N 112. N<sup>o</sup> 913.

<sup>28</sup> A levelet a Miniszterelnökség a Közmunka- és Közlekedésügyi Minisztériumnak adta át, ahol az Országháza-tervpályázat ügyét szorgalmazó *Andrássy Ferenc*-féle beadványok mellé csatolták, majd idővel azokkal együtt — megválaszolatlanul — irattárba tették. OL: K 173. 1867. 17. tétel, 1268. alapszám.

<sup>29</sup> *Eduard Metzger* (1807— ? ): építész, architekturfestő és építészeti szakíró. 1833-tól a müncheni Polytechnikum tanára, 1846-tól bajor királyi építészeti főtanácsos. Vö.: Thieme—Becker, Band XXIV. Leipzig, 1930. p. 446.

<sup>30</sup> A levél ilyenformán a nádori levéltár anyagából hiányzik. Tartalmáról és adatairól részben a nádori iktatókönyv (OL: N 24. *Archivum palatinale archiducis Josephi. Protocollum centrale, 1845.*), részben József nádor kísérőlevele (OL: N 24. *Diaetalia. 1845. N<sup>o</sup> 1854*) alapján értesülünk.

tőzkodó főpohárnok csak 1846 áprilisában vette kézhez e küldeményt, melyet ápr. 8-án kelt levelével igazolt a nádornak. Ugyanekkor vette Metzger 1846. jan. 1-én kelt, hozzá intézett levelét is. A müncheni építész ebben azt kérte, hogy az országos választmány — mely az országgyűlés befejezése óta tulajdonképpen nem is létezett — őt pályázóként képviselje, vagy neki „gyámolítást” szolgáltatson. Amennyiben ez nem lehetséges, visszakéri terveit. Keglevich ápr. 8-i levelében erről az úgyról is referál, és József nádor utasítását kéri.<sup>31</sup> József nádor ápr. 19-én kelt válaszában közli, hogy „a’ kérdéses terv a’ tulajdonosnak visszaadathatik azon nyilatkozat mellett, miszerint a’ beküldött tervek megvizsgálásával Országos Választmány jelenleg megbízva nem lévén, ezen pályamunka is eddiglen meg nem vizsgálathatott”.<sup>32</sup>

A tervek azonban Metzgerhez nem kerültek vissza. Keglevich a nádor levelének vétele után nyilván válaszolt Metzgernek, s kérte a jelige megnevezését, mert anélkül nem tudta a pályamunkát az összegyűlt anyagból kiválasztani. Ekkor gondolhatta meg magát Metzger, s állhatott el korábbi kérésétől.

A szabadságharc bukása után azonban nem volt oka a további várakozásra. Bajorország külképviseletén keresztül visszakérte terveit, azt állítva, hogy korábban ismételt felszólításai ellenére se terveinek visszaküldését, se pályázói jogainak érvényesítését nem tudta elérni. Az Országos Levéltár 1851. jan. 9-én adta át a 8 darabból álló pályamunkát a Helytartóságnak továbbítás céljából.<sup>33</sup>

14. *Die Kunst bindet sich an keine Grenze,  
Ihr Vaterland ist diese weite Welt,  
Ihr Reich ist überall, wo sie gefällt,  
Wo Huld ihr winkt, dort blühen ihre Lenze.*

Tervezője Pán József budai, majd pesti építőmester.<sup>34</sup> Bádogtokban őrzött pályamunkája 8 tervlapból, műleírásból s a tervező nevét tartalmazó zárt borítékból állt.

Pán József tervét az első határidő, 1844. nov. 30. letelte előtt nyújtotta be Budán a nádornak. A határidő meghosszabbítása után innen kérte vissza J. P. monogrammal szignált kérvényével pályamunkáját, hogy a hiányzó költségvetést is elkészítse. Az 1845. jan. 30-án kelt döntés nyomán márc. 6-án vette kézhez terveit.<sup>35</sup> Úgy látszik, a költségvetés elkészítését egyre halogatta, s végül el is késett vele, mert 1847 végén anélkül adta be ismét terveit, feltehetően Budán, a nádori hivatalnak, mert Pozsonyba, a nádorhoz, csak a következő év elején jutott el. A pályamunkát István nádor 1848. márc. 3-án adta át Kovachich levéltárosnak azzal, hogy „ezt is, noha időn túl érkezvén pályadíjra számot nem tarthatna”, tegye a többi, már neki átadott pályamunka mellé.<sup>36</sup>

<sup>31</sup> OL: N 24. *Diaet.* 1846. No 890.

<sup>32</sup> Uo. (impurum).

<sup>33</sup> OL: N 112. No 908.

<sup>34</sup> Pán József (1810 körül—1875 körül): cseh származású budai, majd pesti építőmester, a magyarországi romantikus építészet jelentős képviselője. A mesterséget Prágában tanulta meg, ahol valószínűleg a Polytechnikumnak is hallgatója volt. Később elvégezte a bécsi Képzőművészeti Akadémia építészeti osztályának hároméves kurzusát is. 1841-ben Pestre jött, majd 1847-ben budai, 1863-ban pesti építőmesteri jogot nyert. Vö.: Komárik Dénes: *Építészképzés és mesterfelvétel a XIX. században. Pesti mesterek és mesterjelöltek.* „Építés-, Építészettudomány” 3. (1971) pp. 407—408. Lásd még Thieme—Becker, Band XXVI. Leipzig, 1932. p. 190. (Rövid és elavult.)

<sup>35</sup> OL: N 24. *Diaet.* 1845. No 194.

<sup>36</sup> OL: N 31. *Országgyűlési.* 1848. No 401; N 112. No 826.



Pán József ezután évtizedekig nem törődött terveivel. 1872 őszén azonban kérvényt nyújtott be a Belügyminisztériumnak, melyben pályamunkájáért 600 forint díjazást kért.<sup>37</sup> Kérését természetesen nem teljesítették, de terveit visszaadták. A Belügyminisztérium az elutasító végzést és a terveket 1872. dec. 23-án Pest városának kézbesítés céljából megküldte. Ezek átvételét 1873. jan. 18-án Pán József távollétében irodavezetője, Tóth Ignác nyugtázta.<sup>38</sup>

### 15. *Die Zeit hat Flügel*

Tervezője *Szemelits Ede* mérnök<sup>38a</sup>. A bádoghengerbe zárt pályamunka 10 tervlapból, költségvetést is magában foglaló műleírásból és a tervező nevét tartalmazó zárt borítékból állt.

Szemelits Ede tervét csak 1847-ben nyújtotta be, ami érthető, hiszen 1845-ben fejezte be mérnöki tanulmányait, s csak azok után foghatott ilyen nagyszabású, sok elfoglaltsággal járó munkába. A határidő ugyan 1845. nov. 30-án lejárt, de a tervek elbírálása a következő országgyűlés feladata volt, s így Szemelits feltehetően úgy gondolta — mint nyilván a többi késlekedő is — hogy az új országgyűlés megnyitásáig beadhatja pályázatát.

Terveit 1851. febr. 17-én kérte vissza. Ennek nyomán az Országos Levéltár a 12 darabból álló pályamunkát, melyből csak az 5. számú, a főhomlokzatot ábrázoló tervlap volt kissé sérült, egyébként épségben megmaradt, márc. 7-én továbbítás céljából átadta a Helytartóságnak.<sup>39</sup> A terveket a szolgálati út betartásával Pest város tanácsán keresztül kézbesítették Szemelitsnek.<sup>40</sup>

### 16. *Honos alit artes*

Tervezője *Lodovico Manzi* milánói építész. A farúdra tekert, papírhengerben őrzött pályamunka 6 tervlapból, műleírásból és a tervező nevét tartalmazó zárt borítékból állt.

A terveket *Lodovico Manzi* özvegye, *Giazinta Manzi*, 1862-ben kérte vissza. Az Országos Levéltár a 8 darabból álló, épségben megmaradt munkát rövid úton átküldte a Helytartóságnak, ahol az özvegy aug. 9-én igazolta átvételét.<sup>41</sup>

### 17. Nincs jeligéje

Tervezője *Heinrich Zanchi* építész. Pályamunkáját, mely 8 darabból állt és sértetlenül maradt meg, 1867-ig nem kérte vissza.

<sup>37</sup> OL: N 112. No 1133.

<sup>38</sup> Budapest Főváros Levéltára: *Pesti tanácsi iratok. Elnöki 1454/1872.*

<sup>38a</sup> Szemelits Ede (1822—1868): mérnök. A budai tudományegyetem bölcsészeti karának kebelében működő Institutum Geometricumban 1845-ben fejezte be tanulmányait. (Névjegyzéke mindazoknak, akik a M. Kir. József-Műegyetemen 1928. évi június hó végéig oklevelet, abszolutoriumot vagy oklevélhonosítást nyertek. Bp. 1929. p. 244.) Születési és halálozási adatok: Bibó István: Bp. XII., Városmajor u. 39/b. Tudományos dokumentáció. Bp. 1968. Kézirat a Budapesti Műemlékfelügyelőség irattárában. pp. 6, 16.

<sup>39</sup> OL: N 112. No 912.

<sup>40</sup> Budapest Főváros Levéltára: *Pesti tanácsi iratok 5259/1850—52.*

<sup>41</sup> OL: N 112. No 1032.

E munkáról, benyújtásának körülményeiről, a jelige mellőzésének okáról semmi közelebbit nem tudunk. Lehet, hogy a 37. számú tervhez hasonló esetről van szó. L. ott.

18. *Mű vagyok és más művel vetekedni kívánok;*  
*ha meggyőző*  
*Más mű, én veszték, de honom érdeke nyer.*  
(Ponori Thewrewk József)

Tervezője *Glembay Károly* mérnök.<sup>42</sup> Bádogtokban őrzött pályamunkája címlapból, 9 tervlapból, a négy nagyobb tervlapot magyarázó egy-egy műleírásból, költségvetésből és a tervező nevét tartalmazó zárt borítékból állott. Ez utóbbi kivételével az egész piros vászonba volt kötve.

A pályamunka elkészítésén, saját állítása szerint, másfél évig dolgozott. 1845. nov. 30-án adta át gróf Ráday Gedeonnak, az egykori országos választmány tagjának, aki a tervet József nádorhoz továbbította. József nádor 1845. dec. 11-én küldte el Keglevich Jánosnak.<sup>43</sup>

Glembay 1858-ban felségfolyamodvánnyal fordult a királyhoz, és pályamunkájáért jutalmat kért. A kérelem megvizsgálása céljából Kovachich levéltáros 1858. nov. 13-án — felhívásra — a Helytartóságnak a terveket átküldte. Megjegyezte, hogy a pályamunka lényegében épségben van, csak a nevet tartalmazó borítékot tépték fel és a lapokat szakították ki a kötésből 1849-ben. 1859. aug. 13-án a Helytartóság az egész anyagot visszaküldte a levéltárnak.<sup>44</sup> A kérelem elintézésének módját nem ismerjük, de biztosra vehető, hogy elutasították, különben később nem szorgalmazta volna Glembay, hogy a tervpályázatot bírálják el és az esetleg őt megillető pályadíjat fizessék ki. Ez irányba az újabb lépést 1866-ban tette, midőn felkérte Andrassy Ferencet, ki sem építész nem volt, sem nem pályázott, hogy forduljon az országgyűléshez a pályázatok ügyében.

Andrassy Ferenc 1866. ápr. 7-én Eszéken kelt s az országgyűlés elnökéhez címzett levelében kérte, hogy az országgyűlés a nemzet e becsületbeli tartozásának ügyére is terjessze ki figyelmét. Az alsóház jún. 12-i ülése azonban az ügyet a megalakítandó új Közmunka- és Közlekedésügyi Minisztérium hatáskörébe utalta. A minisztérium 1867-ben e kérvényt megkapja, annak nyomán a pályázat anyagát átveszi, és júl. 9-én felhívja Andrassyt — akit tévesen pályázónak vél — hogy jeligéjét közölje. Andrassy azonnal válaszol, közli a jeligét, valamint azt is, hogy nem ő, hanem egy „mérnök építész” a pályázó, aki a titkosság megsértése nélkül saját személyében nem léphet fel. Mivel sem e levélre nem érkezett válasz, sem a pályázatok ügyében általánosságban nem történt semmi, Glembay 1868. júl. 8-án magánkihallgatáson adta elő kérését a miniszternek. A miniszter meghagyásának megfelelően júl. 17-én levelben adta meg a szükséges adatokat, mellékelve többek közt a gróf Ráday Gedeon által aláírt pályázati átvételi elismervényt is. Beadványában, s előzőleg feltehetően szóban is, azt kéri, hogy „országközi terveim felett, s azoknak műértékük felett kegyesen határozni, a ne talán nyerendő jutalmat alólírottnak

<sup>42</sup> Glembay Károly (1810 körül—1870): mérnök. Az 1840-es években Pesten rajzot és építészetet tanít, az ötvenes évektől élete végéig uradalmi mérnök, majd főmérnök Csepinben (Verőce megye). Vö.: Szendrei—Szentiványi: Magyar képzőművészek Lexikona I. Bp. 1915. p. 580.

<sup>43</sup> OL: N 24. *Diaet.* 1845. N<sup>o</sup> 2125.

<sup>44</sup> OL: N 112. N<sup>o</sup> 999.

ki adni kegyeskedjék". Pályamunkáját nyilván ezért nem küldik mindaddig vissza, míg a pályázat egészének ügye függőben van. Az Országháza-tervpályázat ügye azonban — mint az előzőekben láttuk — örökre függőben maradt, mivel 1870. okt. 28-án mint nem a minisztériumhoz tartozót irattárba helyezték. Időközben, 1870. május 25-én, Glembay Károly meghalt, amit ügydarabjának előadói ívére is rávezettek.<sup>45</sup>

### 19. *Pro Rege, Lege, et Grege*

Tervezője ismeretlen, pályamunkáját, mely 8 darabból állott, és sértetlenül maradt meg, 1867-ig nem kérte vissza.

### 20. *Probato usu, et scientia Majorum, ut minus in opera desideretur*

Tervezője ismeretlen, pályamunkáját, mely összeszakadva maradt fenn, s nem tudjuk hány darabból állott, 1867-ig nem kérte vissza.

### 21. *In tenui labor*

Tervezője ismeretlen, pályamunkáját, mely 13 darabból állott, és sértetlenül maradt meg, 1867-ig nem kérte vissza.

### 22. —

E pályamunka 1849-ben teljes egészében elveszett. Kovachich az első lista készítésekor ugyanazt a jeligét írta e sorszámhoz, mint a 7.-hez. Utóbb rájött, hogy az azonos jelige egyazon pályamunkához tartozó terveket jelöl, s jelentésében már eszerint közölte a megmaradt és elveszett tervek számát. Megerősíti ezt, hogy a tervek visszaadásával kapcsolatos iratok csak egy ilyen jeligéjű pályázatról beszélnek, az 1867-es jegyzékből viszont mind a két tétel, a 7. és a 22. is, mint visszaadott hiányzik.

### 23. *Ad honorem Patriae*

Tervezője ismeretlen, pályamunkáját, mely 11 darabból állott és sértetlenül maradt meg, 1867-ig nem kérte vissza.

### 24. *Cur non?*

Tervezője ismeretlen, pályamunkáját, mely 11 darabból állott és sértetlenül maradt meg, 1867-ig nem kérte vissza.

### 25. *Die Form will so gut verdaut seyn, als der Stoff, ja sie verdaut sich viel schwerer*

Tervezője ismeretlen, pályamunkáját, mely 12 darabból állott, és sértetlenül maradt meg, 1867-ig nem kérte vissza.

<sup>45</sup> Az 1866—1870 közti események forrásait lásd a 13. és 14. jegyzetben.

## 26. *König und Vaterland*

Tervezője ismeretlen, pályamunkáját, mely 5 darabból állott, és sértetlenül maradt meg, 1867-ig nem kérte vissza.

## 27. *L'amour et la fidélité au Roi, la vérité, le droit, et l'honneur a la Patrie*

Tervezője *Johann Stuhlmann* poznani építész, aki öt, különböző jeligével ellátott pályamunkával vett részt a pályázaton.<sup>46</sup> (Lásd még a 29, 30, 31, 32. tételt.) E pályamunkája 5 tervlapból, a műleírást és feltehetően a költségvetést is magában foglaló füzetből, valamint a tervező nevét tartalmazó zárt borítékból állt.

Terveit már 1848 nyarán visszakérte. Kérvényét a Belügyminisztérium júl. 13-án a Közmunka- és Közlekedésügyi Minisztériumnak továbbította, ez pedig utasította a levéltárat a tervek kikeresésére és átküldésére.<sup>47</sup> Kovachich levéltáros aug. 7-én kelt levelében azt válaszolja, hogy a Keglevich által lepecsételt láda feltörésére nem tekinti magát jogosultnak. Javasolja, a miniszter utasítsa Keglevichet, hogy neki alkalmas időben törje fel a pecsétet, és a kért terveket az ő jelenlétében kivesziki a ládából. Azt is javasolja, hogy az egész pályázati anyagot vegye át a minisztérium.<sup>48</sup>

Mindebből, az események alakulása következtében, nem lett semmi, és *Stuhlmann* 1850 tavaszán a bécsi Külügyminisztériumon keresztül (nyilván a porosz külképviselet útján) ismét jelentkezett terveierért. Ennek nyomán a sértetlenül megmaradt pályamunkákat az Országos Levéltár máj. 9-én továbbítás céljából átküldte báró Geringerhez, az ország teljhatalmú polgári biztosához.<sup>49</sup>

## 28. *Optime constitutam Rempublicam, quae ex tribus generibus illis regali, optimatum, et populari, modice confusa sit.* (Cicero)

Tervezője ismeretlen, pályamunkáját, melyből a rajzok 1849-ben eltűntek, eredetileg 6 tervlapból, szöveges részből (feltehetően műleírás és költségvetés) és a tervező nevét tartalmazó zárt borítékból állt, 1867-ig nem kérte vissza.

## 29. *They shall, they shall not have, the liber german Rhine*

Tervezője *Johann Stuhlmann* poznani építész, aki öt, különböző jeligével ellátott pályamunkával vett részt a pályázaton. (Lásd még a 27, 30, 31, 32.

<sup>46</sup> Valószínűnek látszik, hogy ez az öt terv azonos azzal az öt tervvel, melyeket József nádor 1845. okt. 22-én küldött el az akkor Bécsben tartózkodó gróf Keglevich Jánosnak. A terveket Poroszországban adták fel, hármat Berlinben, kettőt a Berlin közelében lévő Luckenwaldeban. A különböző nyelveken írt jeligék mutatják, mennyire törekedett *Stuhlmann*, hogy az öt pályamunka egymással való kapcsolata rejtve maradjon. Feltehető tehát az is, hogy nem Poznanból, a kisvárosból, adta fel terveit, hanem Berlinből, ahonnan akár tíz pályázat is érkezhett volna anélkül, hogy egyetlen személyre kelljen gyanakodni. Luckenwalde nyilván a közelség miatt, gyakorlati okból jött számításba. OL: N 24. *Diaet.* 1845. N° 1854; *Diaet.* 1846. N° 890.

<sup>47</sup> OL: H 37. Az 1848/49-i minisztérium levéltára. Közmunka- és Közlekedésügyi Minisztérium. Középítészeti Osztály. 1848. 3. kútfő. 3, 3/a tétel.

<sup>48</sup> OL: N 112. N° 849.

<sup>49</sup> OL: N 112. N° 875.

télt.) E tekercsben őrzött pályamunkája 6 tervlapból, a műleírást és feltehetően a költségvetést is magában foglaló füzetből, valamint a tervező nevét tartalmazó zárt borítékból állt.

(Lásd a 27. tételnél.)

30. *Domine salvum fac Regem, et Patriae dona salutem  
per eum. Amen.*

Tervezője *Johann Stuhlmann* poznani építész, aki öt, különböző jeligével ellátott pályamunkával vett részt a pályázaton. (Lásd még a 27, 29, 31, 32. tételt.) E tekercsben őrzött pályamunkája 7 tervlapból, a műleírást és feltehetően a költségvetést is magában foglaló füzetből, valamint a tervező nevét tartalmazó zárt borítékból állt.

(Lásd a 27. tételnél.)

31. *Liberal, veritable, just, and Germanity*

Tervezője *Johann Stuhlmann* poznani építész, aki öt, különböző jeligével ellátott pályamunkával vett részt a pályázaton. (Lásd még a 27, 29, 30, 32. tételt.) E tekercsben őrzött pályamunkája 6 tervlapból, a műleírást és feltehetően a költségvetést is magában foglaló füzetből, valamint a tervező nevét tartalmazó zárt borítékból állt.

(Lásd a 27. tételnél.)

32. *Quanto el enemigo mas formidabile, tanto es mas  
glorioso de vencer le*

Tervezője *Johann Stuhlmann* poznani építész, aki öt, különböző jeligével ellátott pályamunkával vett részt a pályázaton. (Lásd még a 27, 29, 30, 31. tételt.) E tekercsben őrzött pályamunkája 7 tervlapból, a műleírást és feltehetően a költségvetést is magában foglaló füzetből, valamint a tervező nevét tartalmazó zárt borítékból állt.

(Lásd a 27. tételnél.)

33. *Isten áldja meg Magyar Országot*

Tervezője ismeretlen, csak annyit tudunk róla, hogy csehországi, minden valószínűség szerint prágai. Piros karton mappában őrzött pályamunkája 13 tervlapból, előmérétezésből, részletes költségvetésből, műleírásból és a tervező nevét tartalmazó zárt borítékból állott.

A terveket 1845. nov. 20-án nyújtották be Keglevichnek. Mivel a tervező éveken keresztül semmi hírt sem kapott, 1851. jan. 10-én Karl Helminger prágai ügyvéd révén érdeklődött a pályázat sorsáról. Nem saját nevében lépett fel, mert — bízva a pályaművek elbírálásában — a titkosság követelményét nem akarta megsérteni. Ügyvédje kifejtette nézetét, mely szerint a pályázókat jog szerint megilleti, hogy a megváltozott politikai körülmények között is elbírálják és jutalmazzák a pályázatot.

Bár e beadvány csak tájékoztatást kért, s nem a terveket igényelte vissza, az Országos Levéltár, a kapott utasításnak megfelelően, a 17 darabból álló, épségben megmaradt pályamunkát 1851. febr. 5-én továbbítás céljából átadta a Helytartóságnak.<sup>50</sup>

<sup>50</sup> OL: N 112. No 910.

34. *Nicht die Töne, sondern die Harmonie bildet die Musik*

Tervezője ismeretlen, pályamunkáját, mely 9 darabból állott, és sértetlenül maradt meg, 1867-ig nem kérte vissza.

35. *Nro 13. L. O.*

Tervezője ismeretlen, pályamunkáját, mely 8 darabból állott, és sértetlenül maradt meg, 1867-ig nem kérte vissza. Az 1867-es lista megjegyzi, hogy a bekötése kissé kopott.



36.

Tervezője ismeretlen, pályamunkáját, mely 4 darabból állott, és sértetlenül maradt meg, 1867-ig nem kérte vissza.

37. *Nincs jelgége.*

Tervezője *Blackwell* angol építész. Pályamunkáját, melyből a rajzok 1849-ben eltűntek, eredetileg 15 tervlapból és szöveges részből (feltehetően műleírás és költségvetés) állott, 1867-ig nem kérte vissza.

E munka minden valószínűség szerint azonos azzal, amelyet *Keglevich* 1848. jan. 13-án, a tervek átadásakor adott „ellennyugtatóvány”-ában külön említ. Azt mondja, hogy a 41 pályaterv közt átad „egszersmind egy rendkívül is, melyet egy magány Angol [küldött be], ki azonban pályázni nem akar, 's tervét a' Nemzetnek ajándékozta”<sup>51</sup>.

38. *(B. M.)*

Tervezője ismeretlen, pályamunkáját, mely (feltehetően) 10 darabból állott, és sértetlenül megmaradt, 1867-ig nem kérte vissza.

Vö. a 6. tétellel.

39. *Aequa potestas*

Tervezője *Alois Pichl* Bécsben letelepedett, anyai ágon magyar származású milánói építész.<sup>52</sup> Nagy mappában őrzött pályamunkáját, mely 18 tervlapból,

<sup>51</sup> OL: N 112. No 823.

<sup>52</sup> *Alois Pichl* (1782—1856): bécsi főhercegi udvari építész (Maria Beatrix Riccarda d'Este modenai hercegnőnek és férjének, I. Ferenc osztrák császár és magyar király fiának, építész), a római Akadémia tagja, a bécsi klasszicizmus jelentős képviselője. Főműve a *Niederösterreichisches Landhaus* (1837—1848). Vö.: *Thieme—Becker*, Band XXVI. Leipzig, 1932. p. 585.; *Renate Wagner—Rieger*: *Wiens Architektur im 19. Jahrhundert*. Wien, 1970. pp. 34, 42, 60—61. — Az Országháza tervpályázat ügyében írt leveleiből, melyekben magát Bécsben letelepedett milánói építésznek nevezi, megtudjuk, hogy Olaszországban született és anyai ágon magyar származású: „der letzte Sprosse einer Somogyi di Koloswar”, „der Sohn einer altadeligen Pestherin”. — Vándorlása idején két évig (1813—1815) nála dolgozott *Zofahl Lőrinc* (1791—1864 körül) későbbi építőmester, a magyarországi klasszicizmus sokat foglalkoztatott pesti kismestere. (Komárik Dénesnek a 34. jegyzetben i. m. p. 418.)

műleírásból, költségvetésből és a tervező nevét tartalmazó zárt borítékból állott, 1867-ig sem ő, sem örökösei nem kérték vissza. Tervéhez pályaműve benyújtása után Anton Brandl pozsonyi szobrásszal<sup>53</sup> modellt készíttetett, melyet két ízben is ajándékként a nemzetnek felajánlott, de végülis nála maradt. E modell igényes munka lehetett, mert díszítményei elefántcsontból készültek. Az 1847/48-as országgyűlés alatt a pozsonyi primási palotában hosszú ideig ki volt állítva. Itt ülésezett ugyanis a főrendi ház.

Alois Pichl, idős ember lévén, eredetileg nem akart a pályázaton részt venni. Engedett azonban több magyar mágnás és mások rábeszélésének, s hozzáfogott a nagy munkához. E döntésében szerepet játszott, hogy félig magyarnak tekintette magát és akkoriban egy nagyszabású hasonló munkán dolgozott, a Niederösterreichisches Landhaus megépítésén. Mindenesetre elég hamar engedte magát meggyőzni, mert ő, ill. rajzolói — mint állította — csaknem 6 hónapig dolgoztak a jún. 2-án kiírt pályázaton, s még nov. 30. előtt beadták. A feltehetően valóban gazdagon és részletesen kidolgozott terv elkészítéséhez Pichl 4—5 ügyes építési és díszítmény rajzoló foglalkoztatott, mindez — közlése szerint — 450 egyezményes értékű forintjába került. További 400 forintot fizetett ki a modell elkészítésért. A modellt a második határidő lejárta (1845. nov. 30.) előtt ajándékképpen felajánlotta a nemzetnek. József nádor 1845. okt. 29-én kelt válaszában elfogadta, és utasította, hogy adja át gróf Keglevich Jánosnak.<sup>54</sup> Ez azonban — úgy látszik — nem történt meg, s az 1847/48-as országgyűlés ideje alatt, mint említettük, ki volt állítva.

Az országgyűlés befejezése után néhány nappal, 1848. ápr. 19-én, Pichl hosszú levéllel fordult gróf Széchenyi István közmunka- és közlekedésügyi miniszterhez pályamunkája ügyében, természetesen nevét nem fedve fel, csupán jeliségével szignálva levelét. Többször hangsúlyozza félig magyar származását, és — mint mondja — ha a szerencse úgy hozná, a legkellemebb kötelességének tekintené az Országháza felépítésének leggyorsabb megvalósítását, amit nagy aktivitással és patriotizmussal hajtana végre. Beszél a pozsonyi primási palotában levő modellről, melyet ezúttal a magyar Nemzeti Múzeumnak ajánl fel. Felhívja a miniszter figyelmét az őrtornyoknak a modellen látható elrendezésére, melyek nemcsak a környék díszül szolgálnának, hanem a közbiztonság eszközei is lennének. A minisztérium — a Nemzeti Múzeum kedvező választát megszerezve — 1848. máj. 28-án kelt levelében közli, hogy a múzeum a modellt köszönettel fogadja, a tervekre pedig „annak idején különös gond fog fordíttatni”.<sup>55</sup>

Pichl a szabadságharc bukása után azonnal, 1849. nov. 18-án, aggódó levélben tudakolja Kovachichtól a tervek sorsát. Részletesen beszél pályamunkájáról, költségeiről, s felveti esetleges kártalanítás, vagy egyéb megoldás gondolatát. Egy ilyen megoldás, mint mondja, véget vetne azoknak a kíméletlen

<sup>53</sup> Pichl nem mondja kifejezetten, hogy Anton Brandl készítette a modellt, csak azt, hogy a pozsonyi primási palotából történő elszállítás előtt ő kapott megbízást ismételt becsomagolására s ezután hosszabb ideig nála is volt a modell elhelyezve. Mivel az Országháza-terveket eredetileg Pozsonyban vizsgálta volna meg az országgyűlés, kézenfekvő, hogy a kényes szállítás elkerülése érdekében Pichl Pozsonyban készítette el a modellt. Ezért joggal tételezhetjük fel, hogy a modell Anton Brandl műve.

<sup>54</sup> OL: N 24. *Diaet.* 1845. No 1776.

<sup>55</sup> OL, H 37. 1848. 3. *kütfő.* 1, 1a, 2, 2a. *tétel.* — Tanulmányunk kéziratának lezárása után vásárolta meg magántulajdonból a Budapesti Történeti Múzeum Újkori Osztálya Pichl tervének eredeti műleírását. Ebben Pichl a szigorú klasszicizmus meggyőződéses hívének vallja magát és élesen állást foglal az új irányzatokkal szemben. Ennek megfelelően az Országháza céljára — mint írja — az „edlen Griechisch-Römisch Palladianischen Baustyl”-t választotta.



szemrehányásoknak is, melyek a külföldi sajtóban gyakran elhangzanak a pályaművek öt éve húzódó el nem bírálása miatt.

Igen fontos az a közlése, hogy birtokában vannak még az eredeti, — nyilván a díszes kidolgozás alapjául szolgáló — tervek, conceptusok és a műleírás másolati vagy impurum példánya.

A modellt ekkor még Brandl szobrász őrzi Pozsonyban. Kovachich válszában közli, hogy a pályázat elbírálásának, kártalanításának stb. ügyében semmilyen felvilágosítással nem tud szolgálni, arra nem is illetékes. A pályamunkák részben megmaradtak, ha sajátját vissza akarja kapni, kérésével forduljon báró Geringerhez, mert a levéltár csak az ő utasítására intézkedhet. Mivel listát még nem készített a jeligékről, s a szétszórt tervek összeszedése után leszögezett ládát hivatalos felülvizsgálatig nem akarja felnyitni, Pichl tervéről nem tudja megmondani, hogy megvannak-e.<sup>56</sup>

Bár Alois Pichl 1856-ig még élt, terveit többet nem jelentkezett.

#### 40. Nincs jeligéje.

*Comte de Blinier* két, jelige nélkül beküldött, csupán névaláírással és címmel (Paris, faubourg St. Honoré N° 50.) ellátott pályamunkájának egyike, mely 1849-ben teljes egészében elveszett.

Blinier terveit 1846 novemberében nyújtotta be. 1852-ben a párizsi osztrák követségen keresztül érdeklődött a pályázat sorsáról és — amennyiben a pályázatot már elbírálták volna, vagy a megváltozott körülmények következtében arra nincs kilátás — tervei visszaküldését kérte. A párizsi követség megkeresése a bécsi Külügyminisztériumon, Belügyminisztériumon és a budai Helytartóságon keresztül Kovachichhoz került, aki 1852. jún. 5-én kénytelen volt jelenteni, hogy ha a terveket annak idején tényleg benyújtották, akkor azok 1849-ben megsemmisültek, illetve elvesztek.<sup>57</sup>

#### 41. Nincs jeligéje.

*Comte de Blinier* két, jelige nélkül beküldött, csupán névaláírással és címmel (Paris, faubourg St. Honoré N° 50.) ellátott pályamunkájának egyike, mely 1849-ben teljes egészében elveszett.

(Lásd a 40. tételnél.)

#### 42. —

E pályamunka 1849-ben teljes egészében elveszett.

Amennyire az iratokból rekonstruálható, *Anton Ortner*<sup>58</sup>, a „kk. General Hofbaudirection” szolgálatában álló bécsi cs. kir. építész tervét 1845/46-ban készítette el. Mivel pályamunkájával a második határidő (1845. nov. 30.) lejártáig nem készült el, abban a hiszemben, hogy a pályázat elbírálásával az országos választmány rögtön foglalkozni kezd, 1845. november utolsó napjaiban felségfolyamodvánnyal fordult a királyhoz. Ebben kérte, hogy az általa tervezett Országháznak mellékelten bemutatott 30 litografált perspektíváját terjesztés céljából a nádornak, ill. az országos választmánynak adja át. A király e kérvényt elintézés céljából áttette a magyar udvari kancelláriához. Majláth

<sup>56</sup> OL: N 112. N° 863.

<sup>57</sup> OL: N 112. N° 926.

<sup>58</sup> Anton Ortner (1776—1862): morvaországi születésű bécsi építész. Vö.: Thieme—Becker, Band XXVI. Leipzig, 1932. p. 67.

ezért dec. 6-án József nádorhoz fordult, felvilágosítást kérve „azon Országos küldöttség iránt, mely a' tervek megvizsgálása miatt f. é. Novemberében összeülendő volt”. A nádor néhány napon belül tájékoztatta, „hogy folyamodó Ortner Antal csatlakozott abban, mintha jelenleg valamely Országos Választmány az országházi tervek megvizsgálása végett együtt ülne; — hanem ezen tervek az akkori küldöttség Elnöke gróf Keglevich János által a jövő Országgyűlésnek bemutatandók lesznek”<sup>59</sup>. — 1846 folyamán Ortner beadta pályamunkáját, melyhez szintén csatolt egy litografált perspektívát. — 1848. júl. 27-én István nádorhoz fordul, hogy tervére figyelmét felhívja, s egyben kérje, hogy a 30 litográfiaért, mely közel 40 dukátjába került, valamilyen kárpótlást kapjon.<sup>60</sup> — Végül a szabadságharc bukása után, 1850 januárjában a bécsi Belügyminisztériumon keresztül nyújtott be folyamodványt, melyben pályamunkájáért kárpótlást kért. Kérvényét báró Geringerhez továbbították, aki számára ez volt az első Országháza-tervpályázat ügy, ezért Ortner tervein kívül a tárgyra vonatkozó teljes iratanyag átküldését is kérte a levéltártól. Jan. 18-án kelt válaszában Kovachich közölte, hogy a jelige ismerete nélkül, amit Ortner elmulasztott megadni, terveit nem tudja átküldeni, csak a tervpályázat iratanyagát bocsáthatja rendelkezésre.<sup>61</sup> Anton Ortner ezután többet nem jelentkezett, pályamunkáját 1867-ig sem ő, sem örökösei nem kérték vissza.

*Gyulai Gaál Miklós* hadmérnök őrnagy<sup>62</sup> pályamunkáját késve és sajátos módon juttatta el rendeltetési helyére. Tervét az ahhoz tartozó leírásokkal együtt Zala vármegye „közönségének” mutatta be oly kéréssel, hogy ha helybenhagyásukat elnyeri, akkor az „illető helyre leendő terjesztésével elfogadtatását” lehetőségükhöz mérten szorgalmazzák. Zala megye a tervet 1846. szept. 16-án meleg szavak kíséretében küldte el József nádornak. Naiv patriarkális szemlélettel kéri, mintha nem is titkos tervpályázatról lenne szó: ha a tervek a nádor tetszését elnyerik „annak mintegy hazafi, és kebelünkbeli születésű egyén tervezetének a' hasonlók előtti elfogadását leghathatósabb közbenvetése, és kegyelmes pártolása által elősegíteni méltóztassék”. A terveket a betegeskedő nádor helyett okt. 20-án Majláth küldi el Keglevichnek a többi pályamunkához való csatolás céljából. A vételt igazoló válaszában Keglevich rögzíti a határidő túllépését és a tikosság megsértését, mindazonáltal használat végett ezt is az országgyűlés elé fogja terjeszteni.<sup>63</sup> A pályamunka sorsáról többet nem tudunk, 1867-ig sem Gyulai Gaál Miklós, sem örökösei nem kérték vissza.

*Bretterbauer Antal*<sup>64</sup> „Diplomaticus Építész”, ahogy magát nevezi, tervét 1844. dec. 3-án adta be, feltehetően József nádornak, illetve a nádori hivatalnak. Élve a határidő meghosszabbítás nyújtotta lehetőséggel, munkáját 1845. febr.

<sup>59</sup> OL: N 24. *Diaet.* 1845. N° 2110.

<sup>60</sup> OL: N 31. *Országgyűl.* 1848. N° 2078.

<sup>61</sup> OL: N 112. N° 866, 871.

<sup>62</sup> Gyulai Gaál Miklós (1799—1854): hadmérnök, műkedvelő festő. Az 1848/49-es szabadságharcban ezredes, majd tábornokként részt vett, ezért a szabadságharc után halálra ítélték, majd büntetését húsz évi várfogságra változtatták. 1854-ben megvakult, majd rövidesen meghalt. Vö.: Szendrei—Szentiványi: *Magyar képzőművészek Lexikona*. I. Bp. 1915. pp. 541—542.; Thieme—Becker, Band XIII. Leipzig, 1920. p. 2.

<sup>63</sup> OL: N 24. *Diaet.* 1846. N° 2283; 2359.

<sup>64</sup> Bretterbauer Antal személyéről és műszaki képzettségének jellegéről közelebbit nem tudunk. Bár magát építésznek és mérnöknek nevezi, az Institutum Geometricum végzettjeinek névsorában nem szerepel. Pesten született, később (1841) eperjesi működéséről van adatunk. (Budapest Főváros Levéltára: *Pesti tanácsi iratok intimata a. n. 5193; missiles a. n. 14033.*) 1838-ban őt engedélyezési terv szerepel nevével a pesti Szépitő Bizottmány anyagában, de Kassalik Ferenc építőmester felelőssége mellett. (Bierbauer Virgil: *Pesti építőmesterek munkássága 1809—1847. Tanulmányok Budapest múltjából*. I. Bp. 1932. p. 83.)

3-án ideiglenesen visszakerült a nádortól, s ügyvédje febr. 6-án nyugtázta is az átvételt.<sup>65</sup> Bár valószínű, hogy a második határidőig ismét benyújtotta, erre nézve semmi adatunk, illetve bizonyítékunk sincsen.

Leo Klenze<sup>65a</sup> 1844 májusában, az előkészítő tárgyalások során, felajánlotta, hogy saját költségén Pozsonyba, ill. a helyszín megtekintése céljából Pestre megy, ha általa tervet készíttetnek. Kijelentette azonban, ha pályázatot írnak ki, akkor egy lépést sem tesz, s meg van győződve róla, hogy ezen az úton egyetlen tökéletes tervhez sem fognak hozzájutni. Később, úgy látszik, meggondolta magát, mert ez év augusztusában Pestre jött a helyszínt megtekinteni, majd szeptember 6-án — levelére válaszolva — Keglevich elküldi neki a pesti anyagárakat és munkabéreket tartalmazó litografált jegyzékeket. E jegyzékeket Keglevich az Országos Építési Igazgatósággal állíttatta össze, s mindazoknak a pályázóknak megküldte, akik ezt tőle kérték. Klenze pályamunkájának további sorsa — elkészítette-e, benyújtotta-e — egyelőre ismeretlen.

1845-ben híre ment, hogy *Markó Károly*, az Olaszországban élő magyar festőművész<sup>66</sup> tervet készít az Országháza-tervpályázatra. Az eseményről Trefort Ágoston, későbbi magyar vallás- és közoktatásügyi miniszter számolt be saját tapasztalata alapján a „Pesti Hírlap”-ban, tehát hitelesnek tekinthető.<sup>67</sup> Mindazonáltal nem állapítható meg, hogy vajon Markó a tervet valóban befejezte és be is nyújtotta-e. Részvételének előzetes híre sajátos polémiát váltott ki. Mivel Markó sok év óta idegenben él, nem lehet tervében — úgy vélték — nemzeti szellem, hanem bizonyára idegen bélyeget fog magán viselni. Pedig az Országháza épületének magyar szellemet kell lehelnie.<sup>68</sup>

*Senger Rudolf* pesti építőmester<sup>69</sup> mesterfelvételi kérelmei egyikében (1845 februárjában) azt állítja, hogy az Országháza tervén dolgozik, s azt — képességeinek igazolására — rövidesen be is tudja mutatni a városi tanácsnak.<sup>70</sup> A pályamunka sorsáról, mint Markó esetében is, többet nem tudunk.

*Vitkovszky Lőrinc*<sup>71</sup> neve egyetlen késői publikációban merül fel, mely úgy tudja, hogy a pályázatot ő nyerte meg.<sup>72</sup> Kérdés, hogy e téves adalék alapján magát a pályázaton való részvételét is mennyiben lehet feltételezni.

<sup>65</sup> OL.: N 24. *Diaet.* 1845. N<sup>o</sup> 247.

<sup>65a</sup> Leo Klenze (1784—1864): német építész, korának egyik legjelentősebb európai építész. Vö.: Thieme—Becker, Band XX. Leipzig, 1927. p. 479. — A pályázattal kapcsolatban: OL.: P. 421. *A Keglevich család levéltára. V/12. N<sup>o</sup> 30., 487. és 894. levél* (gróf Keglevich János levelező naplója).

<sup>66</sup> Id. Markó Károly (1791—1860): festő, a magyar tájképfestészet első nagy hatású, iskolát teremtő mestere. Apja óhajára mérnöknek készült, de hamarosan áttért a festészeti stúdiumokra. 1832-ben Olaszországban telepedett le. Vö.: Thieme—Becker, Band XXIV. Leipzig 1930. pp. 117—118; Pogány Ö. Gáborné: Id. Markó Károly. Bp. 1954.

<sup>67</sup> T. Á.: Országház. „Pesti Hírlap” 1845. nov. 6., p. 301. Újból megjelent: Trefort Ágoston: Kiseb dolgozatok az irodalom, közgazdaság és politika köréből. Bp. 1882. pp. 21—24.

<sup>68</sup> Lyka Károly: Magyar művészet, 1800—1850. Bp. é. n. (1944)<sup>3</sup> p. 463.

<sup>69</sup> Senger Rudolf (1820— ? ): építőmester, a képzetesebb pesti kismesterek egyike. Komárik Dénesnek a 34. jegyzetben i. m. pp. 412—413.

<sup>70</sup> Uo.

<sup>71</sup> Vitkovszky Lőrinc személye és pályája kevéssé ismert. Sáros megyében született, s 1845—1848-ig elvégezte a bécsi Képzőművészeti Akadémia építészeti osztályát (Fleischer Gyula i. m. p. 96.). 1851—1858-ig a szegedi városi rajziskolában és reál-tanodában rajzot tanított. (Lyka Károly i. m. pp. 248, 720; Lyka Károly: Nemzeti romantika. Bp. 1942. p. 97.).

<sup>72</sup> Czakó Elemér: Markó Károly ... „Művészet” 1902. p. 147.

Feszl Frigyes, a magyarországi romantikus építészet legeredetibb egyénisége<sup>73</sup> több mint száz év óta úgy szerepel a magyar építéstörténeti irodalomban, mint aki annak idején megnyerte az 1844-es Országháza-tervpályázat első díját. Hogy ez tévedés, hiszen a pályázatot soha el nem bírálták, az eddig elmondottak alapján kétségtelen.<sup>74</sup> Mi módon alakult ki ez a téves hiedelem még Feszl életében, egyelőre rejtély. Mindenesetre a pályanyertességét említő eddig ismert legkorábbi publikáció<sup>75</sup> előtt néhány évvel két írás is megjelent, melyek csak annyit mondanak, hogy Feszl 1848 előtt Országháza-tervet készített.<sup>76</sup> Ez sejteni engedi, hogy az Országháza-terv készítésének ténye torzult el később, ismeretlen okból, pályanyertességgé. Szerencsére azonban nem csupán írott nyomát ismerjük Feszl tervének, hanem 5 tervlap reprodukciója is fennmaradt. Ezek 1898-ban *Ney Béla* ismertető sorainak kíséretében láttak napvilágot az „Építő Ipar” c. műszaki folyóiratban.<sup>76a</sup> „Az 1848-iki tervpályázat nyertes tervét” — mint Ney Béla mondja — „technikai közéletünk egyik immár nyugalomba vonult sokérdemű alakja... bocsátotta rendelkezésünkre”. Tehát nem a család, nem a leszármazottak. E körülménnyel összhangban van az a tény, hogy a családtól 1927-ben az Országos Levéltárba került rendkívül gazdag és értékes Feszl-hagyaték sem tartalmazza az eredeti Országháza ter-

<sup>73</sup> Feszl Frigyes (1821—1884): építész, a magyarországi romantikus építészet egyik legjelentősebb képviselője. Főműve a ma is álló pesti Vigadó (1859—1864). Vö.: Thieme—Becker Band XI. Leipzig, 1915. p. 507.; Vámos Ferenc: Feszl Frigyes és kora. „Magyar Művészet” I. (1925) pp. 340—357, 403—432.

<sup>74</sup> Erre a tényre Zámboreszky Ilona már 1937-ben felhívta a figyelmet, megnyilatkozása azonban a magyar építéstörténeti irodalom számára sajátságosan hatástalan maradt. (Zámboreszky Ilona: A magyar Országház. Bp. 1937. pp. 11—15.) Munkájának bevezetésében vázlatosan tárgyalja a tervpályázat ügyét, és okmányokra hivatkozva állítja, hogy a pályázatot soha nem bíralták el. Bár a pályázat történetének csak töredékét mondja el, részben pontatlanul — dolgozatának nem is ez volt a célja, hanem a ma álló Országház építéstörténete —, a pályázat el nem bírálásáról szóló állítása maradéktalanul helytálló. — Itt korrigáljuk könyvének egy feltűnően helytelen, alighanem sajtóhibából eredő tévedését. Eszerint a megmaradt tervanyag 1867-ben még 40 köbmétert tett ki. Ez az eleve képtelen mennyiség a minisztériumi átvételi iratokban szereplő adat elírása, ott ugyanis 40 köblábról van szó, ami kb. 1,25 köbméternek felel meg és teljesen hihető.

<sup>75</sup> A magyar képviselőház új épülete. „Vasárnapi Ujság” XII. (1865) p. 503. A cikk az Ybl Miklós által 1865-ben épített ideiglenes képviselőház (alsóház) épületéről szól.

<sup>76</sup> A pesti új redoute-épület. (Feszl Frigyes építész terve szerint) „Vasárnapi Ujság” IX. (1862) p. 6.: „...Feszl Frigyes építészeti tehetsége már régibb idő óta talált elismerésre és méltánylatra. Többi között ő volt az, kivel a nagy Széchenyi István 1848. előtt egy tervet készíttetett a pesti újtéren felállítandó pompás országgyűlési palota számára. A terv annak idejében méltó elismeréssel fogadtatott, s mint halljuk, most is megvan.” — Hajnal arczképekkel és életrajzokkal díszített naptár 1864-ki szöke évre. Szerkeszté és kiadta Sarkady István. Pest, 1863. pp. 81—82.: „...midőn szeretett hazájába visszatért: az országgyűlésileg építtetni elhatározott országháznak tervrajza rá bízott, melyet elkészítvén, képessége és szakavatottsága ünnepélyes fényben ragyogott elő, s a nagy Széchenyi figyelmét annyira felkelté, hogy vele magát összeköttetésbe helyezvén, az általa tervebe vett Polytechnikum és Servitakolostor Pesten leendő építtetése tervrajzának elkészítésével megtisztel.” — Amint látjuk, e két, időben egymáshoz közel álló híradás is egy lényeges pontban, Széchenyi szerepét illetően, ellentétet állít.

<sup>76a</sup> N. B.: Az állandó országház első tervezete. „Építő Ipar” XXII. (1898) pp. 212—214, 219, 225, 226, 231, 237, 238. A képek közt a pesti Vigadó három fejezet-terve is látható, tévesen ezek alatt is Országháza felirat szerepel. E rajzok nyilván szintén a terveket rendelkezésre bocsátó idős kolléga birtokában voltak, aki nem tudta, hogy azok nem az Országháza-tervekhez tartoznak.

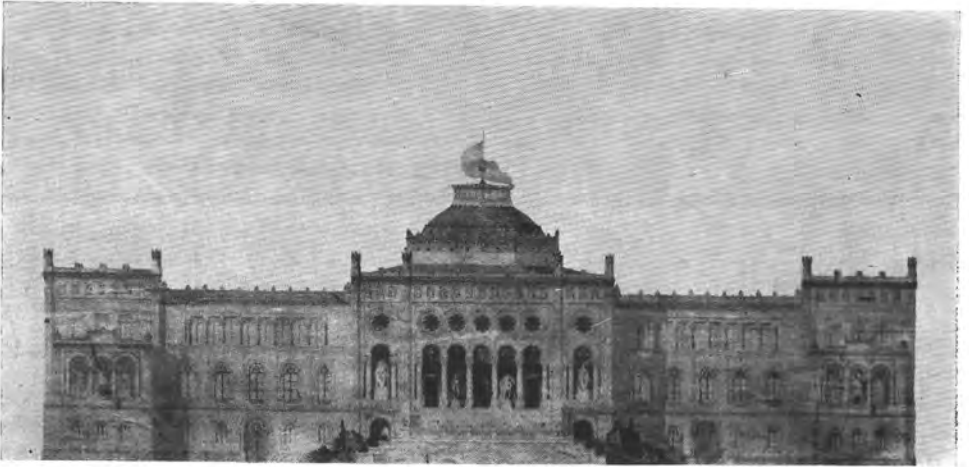

3. Feszl Frigyes Országháza-terve. Főhomlokzat

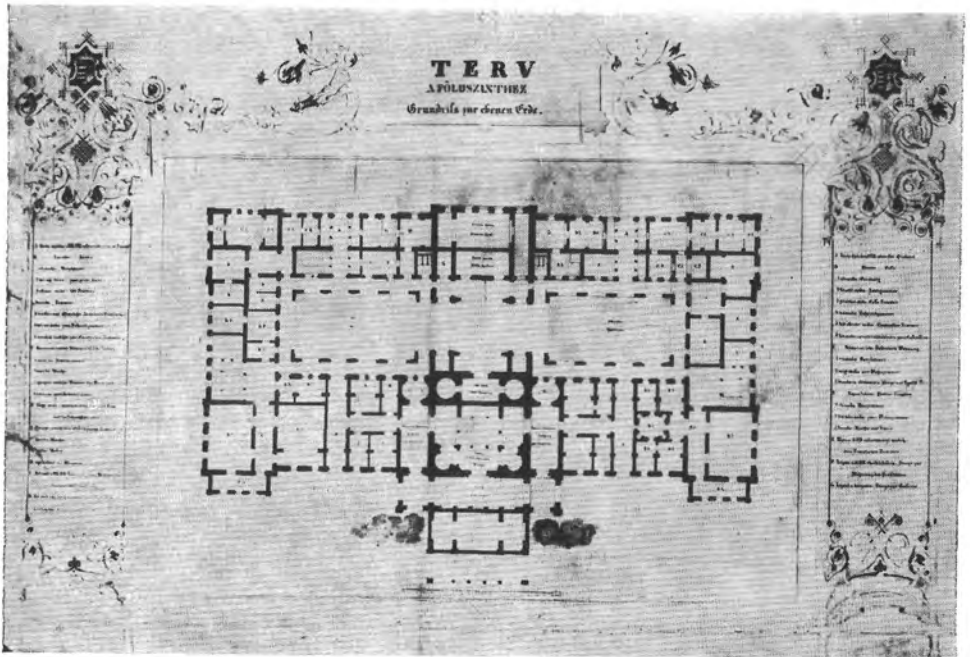

4. Feszl Frigyes Országház-terve. Földszint alaprajza.

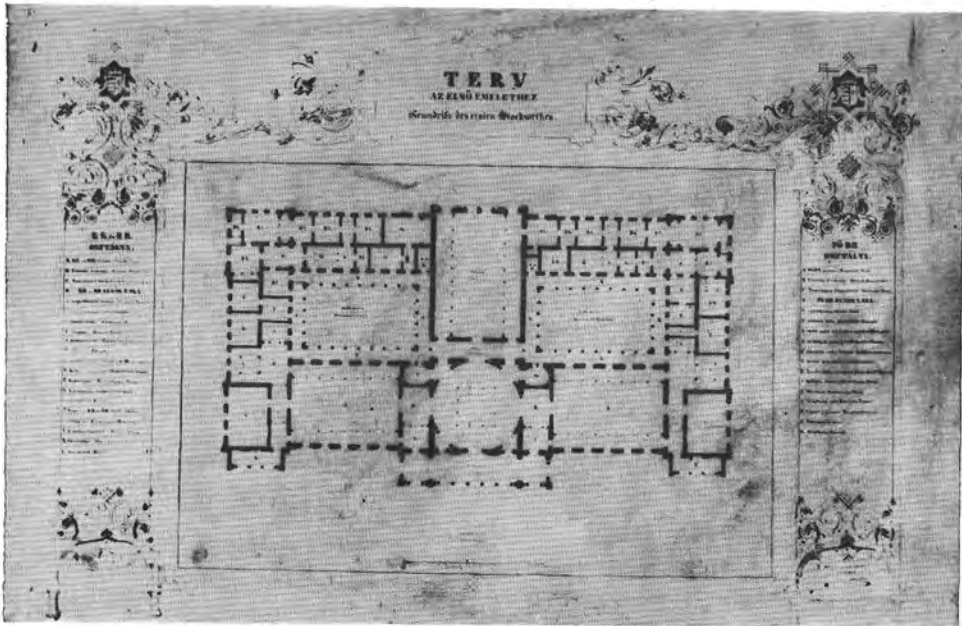

5. Feszl Frigyes Országgháza-terve. I. emelet alaprajza.

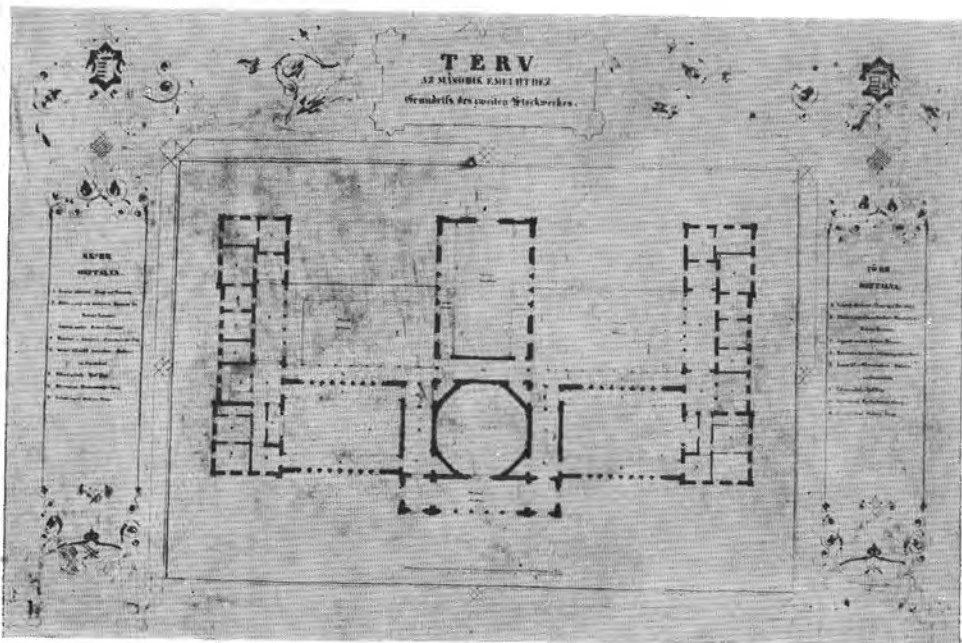

6. Feszl Frigyes Országgháza-terve. II. emelet alaprajza.



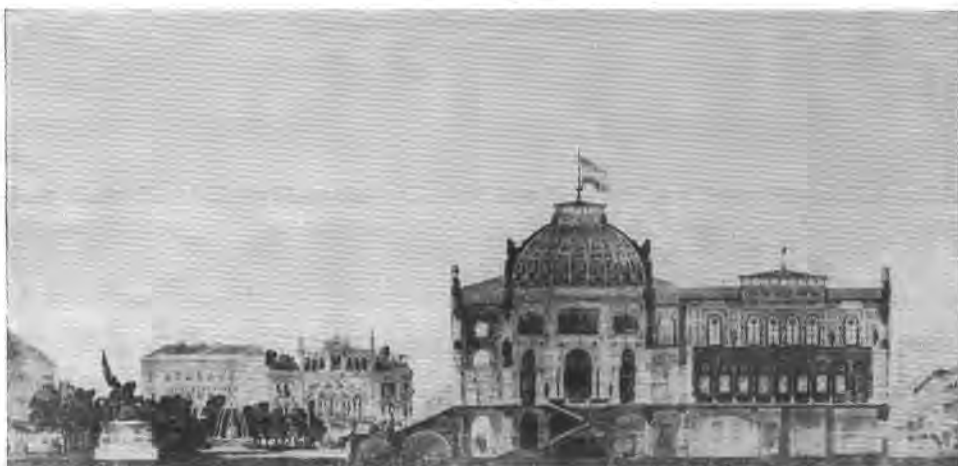

7. Feszli Frigyes Országháza-terve. Metszet.

veket (csupán a hozzá tartozó helyszínrajzot)<sup>77</sup>. Viszont található a hagyatéki anyagban egy sorozat nagyméretű fénykép a korábban publikált tervekről. Tüzetes vizsgálattal megállapítható, hogy e képek azonosak azokkal, melyekről 1898-ban a kliséket csinálták, s melyek nyilván akkor s e célból készültek.<sup>78</sup>

A képek tanúsága szerint a terv az egykori Újvásár-terre, s egyéb tekintetben is a kiíráshoz igazodva készült, továbbá jeligével volt ellátva: *Múltra, jövőre tekints, ha magas bért nyerni törekszel.* (Kisfaludy Károly), s tervezői aláírással nem rendelkezett. A terv tehát kétségtelenül az 1844-es tervpályázatra készült.

A tervet 1898-ban, mint láttuk, lefényképezték, tehát akkor megvolt. A pályázati anyagból nem kerülhetett elő, nemcsak azért, mert Feszli sohasem kérte vissza, hanem mert jeligéje Kovachich listájában nem is szerepelt. Azt a kalandos feltevést, hogy az 1849-ben eltűnt 5 pályamunka egyike lett volna az övé, s valami módon hozzá eljutott, mint teljesen irreálisat, elvethetjük. Ez esetben viszont a tervek csak úgy lehettek később nála, hogy már 1847. nov. 15-én, midőn Keglevich az anyagot lezárta, és jelentését megírta, sem szerepeltek a 41 pályamunka között. Feszli tehát vagy egyáltalán nem nyújtotta be a tervet — akár mert nagyon elkésett kidolgozásával, akár más miatt — vagy benyújtotta, de időközben, közvetlenül Keglevichtől, valami miatt visszakérte.

<sup>77</sup> OL: T 11. *Tervtár. Feszli hagyatéka.* — Provenienciájára nézve: OL: Y 1. *Az Országos Levéltár általános iratai. 763/1930. alapszám.*

<sup>78</sup> OL: T 11. 1. *téka. 2. Az Országház tervei.* A fényképsorozat a következő terveket tartalmazza: földszint alaprajza (2 db), I. em. alaprajza (3 db), II. em. alaprajza (2 db), keresztmetszet (5 db), főhomlokzat nézete (4 db). Az 5 példány keresztmetszet közül az egyikben gazdag keretrajz látható, jobb alsó sarkában a jeligével, a többiről a keretrajz hiányzik. Ney Béla cikke és a későbbi publikációk (Vámos F. említett két cikke) ezt az utóbbi képet közlik. Mint az eredeti fényképekből megállapítható, a kétféle képnek egyetlen terv, a keretrajzos szolgált alapjául. A keretrajz nélküli kópiáknál a keretet, ill. mindent az épületen és környezetén kívül „kítakartak”, azaz a nagyméretű üvegnegatívra a megmaradó rész kontúrját gondosan követték papírt ragasztottak, így ez a rész minden tónus nélküli világos felületet mutat. Hogy mi szükség volt erre, nem teljesen érthető. Nyilván a klisé készítésével kapcsolatban csinálták, talán azért, hogy a homlokzatrajztól ne üssön el, arról ugyanis eredetileg is hiányzott a díszes keretezés.



Hogy valójában melyik történt, egyelőre nem állapítható meg, talán a visszakérés valószínűbb.<sup>79</sup>

Feszl Frigyes Országháza-terve a magyarországi romantikus építészet egyik igen korai megnyilatkozása, s ez irányzat monumentális építészetében pedig — ha meg nem is valósult, de mint terv — a legkorábbi. Bár Feszl is megnyilatkozott, nem is egyszer és nem is jelentéktelenül, a gótizáló romantika formanyelvén<sup>80</sup>, az a hang, amit ennél az épületnél megütött, volt az ő sajátos hangja. Architektúrája egyéni ötvözete a délnémet „Rundbogenstyl”-nek és a móros elemeknek, ami legeredetibb módon főművén, a pesti Vigadón bontakozott ki. Bár ez utóbbinak terve mintegy 15 évvel később készült, nem egy eleme, megoldása megfigyelhető már az Országháza-terven. Így a középrizalit tagolása, arányai; sajátos, pártázatos tornyocskákban végződő sarokpillérei; a főpárkány alatt húzódó geometrikus motíválású frize; emelt patkóíves nyílásai, moreszk arányú oszlopok. A két épület rokon formálása rokon törekvésekre utal. Feszl nyilván már ekkor ugyanúgy a magyar nemzeti építészeti stílus megvalósítására törekedett, mint később a Vigadónál. Tekintet nélkül arra, hogy a nemzeti stílus eszméjét mennyiben sikerült megvalósítania, törekvésével — talán egyetlenként — reagált az általános hazai várakozásra, mely a nemzetet jelképező épülettől a nemzeti jelleg építészeti kifejezését kívánta meg.

Figyelemre méltó sajátosága a tervnek, mely e korban, s egyáltalán romantikus középületeknél egyedülálló: külsőben is megmutatózó kupola alkalmazása. Ilyennel, alkalmilag, csak a korszak templomépítészetében találkozunk. Különösen feltűnő ez más országháza- és parlament épületekkel, ill. tervekkel összehasonlítva. Nemcsak a pesti Országháza másik három ismert tervére (Pollack, van der Nüll — Sicardsburg, Rigel) áll ez, hanem Európának a XX. sz. első felében épült kevészámú hasonló épületére is, élükön a londoni parlamenttel.<sup>81</sup>

Tüzetesen végignéztük e nagyszabású, de tragikus sorsú tervpályázat történetét, s bár anyaga elbírálás, kiállítás és publikáció nélkül, úgyszólván nyomtalanul tűnt el, számos részletére sikerült fényt deríteni. Mindezzel azonban nem tekintjük a témát befejezettnek. Ismerjük a pályamunkák felének szerzőjét, tudjuk, hogy 15 pályamunka visszakérült tervezőjéhez, közülük 12 külföldi pályázó volt, s még többnek maradhattak vázlatai, rajzai. Ha tanulmányunk felhívja a pályázatra az építéstörténeti kutatás figyelmét, talán remélhetjük, hogy a lappangó tervek egyike-másika előkerül, s így ismertté válik az érdekes, eddig rejtőző anyagnak legalább egy része.

<sup>79</sup> Van némi valószínűsége annak, hogy Feszl nem készült el teljesen pályamunkájával, ez esetben — ha benyújtotta — kiegészítés céljából kérhette vissza. Bár a fényképeken fennmaradt tervek a legszükségesebbeket tartalmazzák, tehát a pályamunka benyújtható volt, mégis a kívánatos teljességhez hiányzik a pince alaprajza, az oldal- és hátsóhomlokzatok nézetrajza és esetleg egy távlati kép. Természetesen lehetséges, hogy eredetileg több tervalap volt, mint amennyit a fényképek megőriztek, de a befejezetlenség mellett szól, hogy a homlokzat rajzáról hiányzik a díszes keretrajz. Elképzelhetetlen, hogy Feszl ne egyformán akarta volna a rajzokat kiállítani és éppen a főhomlokzatról hagyta volna el a díszítést, amit a keresztmetszeten alkalmazott.

<sup>80</sup> Figyelemre méltó, hogy a metszetrajz háttérében, egy üres telek beépítésére, csipke finomságú gótizáló architektúrával tervez épületet.

<sup>81</sup> Feszl halálakor nekrológja az elhunyt mester Országháza-tervét a washingtoni Capitoliumhoz hasonlítja. „1848-ban győzött a magyar parlamenti épület tervére kiírt pályázaton. Ezt a washingtoni parlamenti palota stílusában akarták felépíteni az Erzsébet téren, ...” („Az Építési Ipar” VIII. 1884. p. 312.) Az 1829-ben befejezett klasszicizáló régi washingtoni parlamentépületet Feszl romantikus Országháza-tervével semmi sem fűzi össze, csupán az az egyedülálló, az európai parlamentekkel szemben feltűnő sajátosága, hogy kupolás elrendezése. Nyilván e motívum szembeszökő egyezése indította a kortárs szerzőt, hogy idézett megállapításával jellemezze Feszl Frigyes tervét.

## DAS STÄNDEHAUS

Wie im Jahre 1791 für das Kapitol in Washington, 1834 für das Parlament in London, so hat man auch für das Ständehaus in Pest im Jahre 1844 einen Architektenwettbewerb ausgeschrieben.

Der Bau eines Ständehauses in Pest steht in dem organischen Prozess des Bemühens, den Ort der Landtage von Preßburg, das sehr in der Nähe der Kaiserstadt Wien lag, nach Pest zu verlegen, in das Innere des Landes. Auch daß die Bedeutung von Pest innerhalb des Landes sich schnell vergrößerte, ist auf dieses Bestreben zurückzuführen. Denn die rechtmäßige Hauptstadt war ja noch Buda, die am jenseitigen Ufer der Donau liegende Schwesterstadt von Pest.

Die Stände drangen seit 1830 auf jedem Landtag auf den Bau eines Ständehauses in Pest. Im Juni 1844 schließlich wurde ein internationaler, geheimer Architektenwettbewerb mit November als Einreichetermin ausgeschrieben. Der Landtag der Jahre 1843/44 wurde noch vor dieser Zeit aufgehoben, sodaß der Bericht über die eingereichten Arbeiten erst auf dem Landtag von 1847/48 verlesen werden konnte. Die Ereignisse vom März 1848, ebenso wie der einige Monate später auflodernde Freiheitskampf, drängten aber damals die Angelegenheit in den Hintergrund. Der Mißerfolg des Freiheitskampfes, der Verlust der Unabhängigkeit und der neuen staatlichen Einrichtungen des Landes hatten auch für den Architektenwettbewerb des Ständehauses verhängnisvolle Folgen. Unter dem Absolutismus, der auf die Niederschlagung des Freiheitskampfes folgte, konnte von einem Aufbau eines ungarischen Ständehauses keine Rede mehr sein. Dringende Notwendigkeit erforderte aber im Jahre 1865 den Bau eines wenn auch nur provisorischen Abgeordnetenhauses, das dann innerhalb dreier Monate errichtet wurde; wodurch jedoch der Bau eines endgültigen, kostspieligen und großartigen Ständehauses für lange Zeit aufgeschoben wurde. So geschah es, daß der Architektenwettbewerb von 1844 niemals zur Auswertung kam und in eigen-tümlicher Weise auch offiziell niemals abgeschlossen wurde.

Obleich keine einzige der 42 eingereichten Preisarbeiten bekannt ist, steht uns aufgrund verschiedener Quellen trotzdem ein ziemlich reiches Material zur Verfügung. Es ist sowohl hinsichtlich des Wettbewerbs, als auch — weil ebenfalls ausländische Wettbewerber teilnahmen — in Hinsicht auf die Geschichte der ungarischen und europäischen Architektur beachtenswert.

Nach 1849 haben mehrere Bewerber ihre Arbeit zurückverlangt. Dadurch konnte die Hälfte aller Verfasser des Wettbewerbs festgestellt werden. Die nicht zurückgeschickten Arbeiten wurden im zuständigen Ministerium aufbewahrt und verschwanden später spurlos. Es ist zu befürchten, daß sie im zweiten Weltkrieg, während der Belagerung Budapest, vernichtet wurden.

Folgende entwarfen Pläne, aber nahmen an dem Wettbewerb nicht teil:

Eduard van der Nüll und August von Sicardsburg (Bild Nr. 1.), Raphael Ritter von Rigel (Bild Nr. 2.) Folgende nahmen an dem Wettbewerb teil: Antal Steiner, Architekt aus Pápa; Hermann Gemmel, Architektur-Professor an der Akademie von Königsberg; Urbani, Architekt aus Venedig; Carl Victor Keim, Architekt aus Regensburg; Eduard Metzger, Professor am Münchener Polytechnikum; József Pán, Baumeister aus Buda; Ede Szemelits, Ingenieur; Lodovico Manzi, Architekt aus Mailand; Heinrich Zanchi, Architekt; Károly Glembay, Ingenieur; Johann Stuhlmann Architekt aus Posen (mit 5

Plänen); Blackwell, ein Architekt aus England; Alois Pichl, erzherzoglicher Hofarchitekt aus Wien; Comte de Blinier aus Paris (mit 2 Plänen); Anton Ortner, Architekt aus Wien; Miklós Gyulai Gaál, Major und Ingenieur-offizier. Folgende bewarben sich, zogen aber ihre Pläne noch vor deren Unterbreitung vor der Landtag zurück: Antal Brettenbauer und Frigyes Feszl. Frigyes Feszls romantischer Entwurf blieb im Feszl-Nachlaß auf einer Reihe von Photos aus dem vorherigen Jahrhundert bewahrt. (Bild 3—7.)



PEST TÁRSADALMA ÉS POLITIKAI ARCULATA  
1848-BAN*(A választók és megválasztottak összetétele alapján)*

Pest város lakosságának társadalmi, foglalkozás szerinti összetételére, vagyoni rétegződésére vonatkozóan jóformán semmi megbízható adattal nem rendelkezünk. Az országosan egységes összeírásokból — a lélek- és népösszeírásokból — legfeljebb a lakosság számát állapíthatjuk meg több-kevesebb pontossággal; rendi kategóriáik, foglalkozási megjelöléseik azonban a modern szociográfiai vizsgálathoz gyakorlatilag használhatatlanok. Nem maradtak fenn a lakosság foglalkozási, vagyoni rétegződésének vizsgálatára legalkalmasabb és legértékesebb források, a népességnek ugyan csak kis részére, de éppen a város gazdasági-politikai életében jelentős szerepet játszó rétegeire kiterjedő adókönyvek sem. A társadalmi rétegződés vizsgálatának alapjául így csak a többé-kevésbé megbízható részösszeírások, a lakosság egyes foglalkozáscsoportjaira (elsősorban a kézművesekre és kereskedőkre) vagy más részcsoportjaira kiterjedő alkalmi nyilvántartások, és a különböző útmutatók és címtárak változó pontosságú adatai szolgálhatnak. Ilyen körülmények között fokozott érdeklődésre tarthat számot, fokozott értékkel bír minden olyan forrás, mely túllép egy szűkebb vagy tágabb foglalkozáscsoportba, vagy egyéb kategóriába tartozók felsorolásának keretein, mely, ha nem is ad pontos képet a város egész lakosságának rétegződéséről, de a város életében valamilyen aspektusban jelentős szerepet játszó komplexebb csoportjáról nyújt tájékoztatást.

Bizonyos mértékig ilyen forrásnak tekinthető az 1848. évi országgyűlési követválasztók névjegyzéke is, minthogy az összeírtak a városi lakosság különféle foglalkozáscsoportjait, illetve társadalmi rétegeit képviselték.

A választójogi kritériumok<sup>1</sup> ismeretében természetesen nyilvánvaló, hogy a választói névjegyzékben szereplők a városi társadalom vagyonosabb felső- és középrétegét képviselhették, s hogy a lakosság többségét kitevő proletár és félproletár elemek (kézműveslegények, kontárok, gyári munkások, napszámosok, kapások, cselédek stb.) helyzetéről, állásfoglalásáról, de még csak számáról vagy

<sup>1</sup> Az 1848. V. tc. 2. §-a alapján választójoggal azon 20 éven felüli férfiak rendelkeztek, törvényesen bevett valláskülönbség nélkül, akik a városban 300 Ft értékű ingatlannal rendelkeztek, vagy mint kézművesek, kereskedők, gyárosok műhellyel, üzlettel, gyárral bírtak, s a kézművesek folytonosan legalább egy segéddel dolgoztak; akik 100 Ft évi jövedelmet ki tudtak mutatni; valamint jövedelemre való tekintet nélkül a tudósok, orvosok, ügyvédek, mérnökök, művészek, tanárok, az akadémia tagjai, gyógyszerészek, lelkészek, tanítók; végül mindazok, akik polgárjoggal rendelkeztek. Magyar Törvénytár. Bp. 1896. 1836—1868. 223. l.

megoszlásáról sem tudhatunk meg semmit e listák elemzéséből. De nem lehet érdektelen az, hogy a városi társadalom e felső- és középrétegéből mely csoportok tekintették a választójog elnyerését eszköznek arra, hogy választott képviselőik útján az országgyűlésen, a tisztújításra gyakorolt közvetlen befolyásuk révén pedig a város vezetésében érvényesíthessék gazdasági-politikai érdekeiket és követeléseiket. A választói névjegyzékben szereplők ugyanis nem azonosíthatók egyértelműen a törvény értelmében választóképeséssel rendelkezők meghatározott társadalmi-vagyoni csoportjával. Azoknak, akik élni akartak választójogukkal, jogosultságukat bizonyítva jelentkezniük kellett az összeíró bizottság előtt; a névjegyzékben szereplők tehát nem egyszerűen a pesti társadalom felső- és középrétegét, hanem ezen belül azt a csoportot, vagy azokat a csoportokat reprezentálják, amelyek választójoguk érvényesítésében politikai-gazdasági céljaik megvalósításának eszközét látták (vagy amelyeket egy bizonyos csoport eszközként akart felhasználni). Pesten 1848-ban követ- és tanácsválasztási képességgel 5412 személy, csak tanácsi választóképeséssel 5201 bírt;<sup>2</sup> ezek közül jelentkezett és listára került 3763, a pótlólag felvettekkel 3769 személy, azaz a követválasztó képességgel rendelkezők 72, a tanácsi választóképeséssel rendelkezők 69<sup>0</sup>/<sub>0</sub>-a.<sup>3</sup> A választóképeséget biztosító polgárjoggal rendelkező 2798 személy<sup>4</sup> közül pedig mindössze 1715 (61,2<sup>0</sup>/<sub>0</sub>) élt választójogával. A választásoktól a választóképeseknek több mint egynegyede, bizonyos kategóriáknak több mint egyharmada maradt távol, így fokozott érdeklődésre tarthat számot a választói névjegyzékben szereplők összetételének vizsgálata.

A választóképeséssel rendelkezők, illetve a választók természetesen a lakosságnak csak kis töredékét képezték. Az 1847/48. évi népességösszeírás szerint Pestnek 99 370 lakosa volt, ezek közül a férfiak száma 49 514, a 17 éven felüli férfiaké pedig 24 757. Az ugyanebből az évből származó lélekösszeírás az összlakosság számát (a kb. 9000 főt kitevő katonákat, rabokat, kórházi és szegényházi ápoltnak stb. leszámítva) 102 508-ban adja meg, ebből a férfiak száma 51 981, a nagykorú férfiaké pedig 33 800 volt.<sup>5</sup> Tehát a választóképeséssel rendelkezők az össznépességnek 5<sup>0</sup>/<sub>0</sub>-át, a 17 éven felüli férfi lakosságnak 22<sup>0</sup>/<sub>0</sub>-át, a választók pedig az egész népességnek nem egészen 4, a 17 éven felüli férfiakénak pedig 15<sup>0</sup>/<sub>0</sub>-át tették ki.

A választóképeséssel rendelkezők aránya a férfi lakossághoz képest, illetve a választók aránya a választóképesekhez képest az egyes városrészekben<sup>6</sup> a következőképpen alakult:

<sup>2</sup> A tisztújítási választójog szigorúbb vagyoni censushoz volt kötve, amennyiben az ingatlan értékének alsó határát 2000 Ft-ban, az évi jövedelmét 800 Ft-ban állapították meg; ezen kívül az értelmiségiectől is megkövetelték 100 Ft évi házbér fizetésének igazolását. Az 1848. évi XXIII. tc. 6. §. Uo. 247. l.

<sup>3</sup> Budapest Főváros Levéltára. Pest város levéltára. Tanácsi iratok. (A továbbiakban: PT.) Vegyes iratok. 597/1848.

<sup>4</sup> PT. Közigazgatási iratok. 65/1848.

<sup>5</sup> PT. Intimata a. n. 8246. Az összlakosság és a férfiak számában mutatkozó kis különbség mellett a nagykorú, illetve a 17 éven felüli férfiak számában mutatkozó jelentős eltérés csak annak tulajdonítható, hogy a lélekösszeírásban a nagykorúság határát 17 éven alul húzták meg. Minthogy választójoga csak a 20 éven felülieknek lehetett, számításainknál jobban használható a 17 éven felülieknek külön nyilvántartott népességösszeírás.

<sup>6</sup> OL. H. 98. Az Országos Statisztikai Hivatal iratai. 343/1848.

A választóképesek és választók száma és aránya városrészenként

Városrész	17 éven felüli férfiak száma	Tiszt- újítási	Tisztújítási és követ-	Követ- választó-	Követválasztók		
		választó képesek száma		képesek % a 17 éven felüli férfiak között	%-a	%-a	%-a
Belváros	4 193	1 901	1 997	47,6	1 136	27,0	56,9
Lipótváros	2 882	741	779	27,0	546	18,9	70,0
Terézváros	10 059	1 072	1 111	11,0	795	7,9	71,5
Józsefváros	4 275	1 041	1 068	24,9	842	19,7	78,8
Ferencváros	2 917	446	457	15,7	444	15,2	97,1
Kütelkek	431	—	—	—	—	—	—
Összesen:	24 757	5 201	5 412	22,2	3 763	15,2	69,5

Az a tény, hogy a választóképesek és választók aránya a Belvárosban volt a legmagasabb, nem szorul magyarázatra, hiszen köztudomású, hogy e városrészben éltek a legjövödelmezőbb szakmák legvagyonosabb mesterei, itt összpontosult a városi tisztviselők felső rétege, itt lakott a testületi kereskedők és az értelmiségiek jó része is. Annál meglepőbb viszont, hogy e városrészben a választóképeseknek csaknem a fele nem vétette fel magát a névjegyzékre, míg a külvárosok főleg kis kézművesekből, őstermelőkből és háztulajdonosokból álló, apolitikusabb választói sokkal nagyobb aktivitást mutattak. (Ennek okaira a választás előkészítésének ismertetésénél még visszatérünk.) Meglepőnek tűnik az is, hogy a választóképesek arányát tekintve a kereskedők és értelmiség közponjaként számontartott Lipótváros a harmadik helyre szorult a Józsefváros mögött, s váratlannak tűnik a választójoggal rendelkezők rendkívül alacsony aránya a Terézvárosban, mely köztudomásúlag a legtöbb kézművesnek és kiskereskedőnek — s ezek szerint főleg ezek szegényebb rétegének — adott otthont.

A választók foglalkozásának, társadalmi helyzetének meghatározása elég nehéz feladatnak bizonyult, és csak megközelítő pontossággal sikerült. A választói névjegyzékek csupán a választók nevét sorolják fel városrészenként; így a névjegyzékekben szereplők foglalkozásának meghatározásához egyéb, a lakosság foglalkozását megjelölő forrásokhoz kellett folyamodni, melyek mindegyike a választóknak csak egy-egy rétegére, csoportjára terjedt ki, s ráadásul keletkezésük időpontja sem mindig esett össze a vizsgált évvel. Így teljesen megbízható eredményt eleve nem várhattunk.

A polgárkönyv<sup>7</sup> adatait csupán a választóknak mintegy a felét kitevő, polgárjoggal rendelkezők foglalkozásának megállapításánál használhattuk fel. A polgárkönyv foglalkozásmegjelölését, amennyiben ez lehetséges volt, más nyilvántartások adataival is össze kellett vetni, különösen akkor, ha a polgárfelvétel jóval 1848 előtt történt. Ilyen esetekben ugyanis elképzelhető volt, hogy az illető ekkor már más jövedelemforrásból élt, mint a felvétel időpontjában, vagy idős kora, vagy más körülmények miatt, eredeti mesterségét feladva, házbér-, illetve egyéb jövedelméből élő magánzóvá vált. A foglalkozás meghatározását az is megnehezítette, hogy a XIX. században a polgárkönyvbe az új polgárnak gyakran nem a kereső foglalkozását, hanem a polgárjog

<sup>7</sup> PT. Matricula civium Pesthiensium 1687—1848.



elnyerésének alapjául szolgáló ingatlanbirtoklás tényét jegyezték be, holott a háztulajdonosként vagy telektulajdonosként megjelölt személynek bizonyíthatóan volt egyéb, kereső foglalkozása. A választói névjegyzékekben és a polgárkönyvben szereplők azonosítása egyébként nemcsak a gyakori családnevet viselők, hanem az azonos keresztnévet viselő apák és fiúk esetében is nehézségbe ütközött. Több ízben nem lehetett teljes bizonyossággal eldönteni, hogy a választói névjegyzékben a polgárfelvétel időpontjából ítélve már elég idős apa, vagy esetleg polgárjoggal nem rendelkező, azonos nevű (esetleg azonos foglalkozású) fia szerepel-e. A családi leszármazás vizsgálata során ugyanis gyakran tapasztaltuk, hogy a XIX. század elejétől a sokszor 2—3 nemzedéken át polgárjoggal rendelkező családok fiai nem tartották már szükségesnek a polgárjog megszerzését.

A kétes esetek eldöntését megkönnyítette az 1847. évi képviselőválasztáskor készített összeírás,<sup>8</sup> mely városrészenkénti bontásban 1310 polgárjoggal rendelkező választó nevét, foglalkozását és lakcímét tartalmazza. Ez az összeírás első sorban az azonos nevék lakhely szerinti elhatárolását könnyítette meg; a foglalkozási adatok azonban e forrásnál is bizonytalan értékűek, amennyiben számos esetben, egyes városrészekben egyenesen túltengő mértékben a polgárjog alapjául szolgáló háztulajdont jelölik meg.

A polgárjogúak azonosításához, valamint a polgárjoggal nem rendelkezők foglalkozásának meghatározásához még két forrás adott támpontot: a pesti háztulajdonosokról 1840 körül készített, a tulajdonos nevét, foglalkozását és lakhelyét megjelölő, sajnos nem minden városrészt felölelő összeírás,<sup>9</sup> valamint egy, a kereső foglalkozásúakat szakmák, illetve foglalkozási ágak szerint csoportosító, lakcímet is tartalmazó 1848. évi címtár.<sup>10</sup> Ez utóbbtól azonban néhány foglalkozási ág (pl. a csizmadiák, kocsmárosok, szatócsok stb.) hiányzik, számos mesterség képviselői csak hiányosan szerepelnek, ráadásul sok esetben a kézműveseknek vagy kereskedőknek nem a lakcímét adja meg, amely alapján a választói névjegyzékbe kerültek, hanem műhelyük vagy üzletük címét.

Végezetül felhasználtuk a képviselőtestületi tagságra jánlott 247 választó foglalkozását is feltüntető listájának adatait is.<sup>11</sup>

Mindezen összeírások és nyilvántartások segítségével is csak a választók 75<sup>0</sup>/<sub>0</sub>-ának foglalkozását sikerült meghatározni; a források ismertett hézagossága és megbízhatatlansága következtében e meghatározások sem tekinthetők százszázalékos pontosságúaknak. A hibaforrások részben a gyakori családnevek pontatlan azonosításából adódhatnak, valamint abból, hogy a foglalkozást is feltüntető forrásaink különböző céllal és különböző időpontokban készültek, s éppen ebből az időbeli eltérésből is adódhatnak hibák. Így pl. egy háztulajdonosként felvett polgár foglalkozási rovatában az 1847. évi összeírásban is csak ezt az adatot vezették be, de a közel egykorú háztulajdonos összeírásban egyéb kereső foglalkozás van feltüntetve. Előfordul az is, hogy a mesterség megjelölésével felvett polgár 1847-ben már csak háztulajdonosként van megjelölve; ez esetben lehetséges, hogy választóképesége igazolására ez az adat is elegendő volt, de nincs kizárva annak a lehetősége sem, hogy az illető ez időre már abbahagyta mesterségét, és házbérvédelemből vagy megtakarított tőkéből élt. A polgárkönyvben háztulajdonosként megjelölt személyek jelentős része a háztulajdonos-összeírás adatai szerint szatócskodott, kocsmát tartott fenn, majoros volt stb. Ez utóbbi forrásban egyébként csak kevés esetben találjuk a

<sup>8</sup> PT. Missiles a. n. 20673.

<sup>9</sup> PT. A pesti háztulajdonosok összeírása (1830—1840). Csak a Bel-, Teréz- és Józsefváros adatait tartalmazza.

<sup>10</sup> *Blaskovics S.*: Buda—pesti utasító. Buda. é. n. (1848) 134—178. l.

<sup>11</sup> PT. Történeti értékű iratok.

magánzó (privateur) megjelölést, holott a polgárkönyvben és az összeírásokban nagyszámban szereplő háztulajdonosokról ezt kellene feltételeznünk.

Az azonosítási nehézségeken túl sok problémát okozott a gyakori kettős foglalkozásúak besorolása is.

Mindezek következtében a foglalkozáscsoportokba való besorolás nem mentes az olyan hibalehetőségektől, hogy az aktív kézművesek, kereskedők vagy egyéb foglalkozást űzők közé soroltunk már nyugalomba vonultakat is, vagy hogy az egyidejűleg vagy egymás követően különböző foglalkozást űzőknek 1848. évi foglalkozását nem pontosan határoztuk meg.

A választók foglalkozás szerinti megoszlását városrészenkénti bontásban foglaltuk össze. A foglalkozáscsoportok kialakításánál — amennyiben lehetséges volt — az 1857. évi összeírás feldolgozásának<sup>12</sup> gyakorlatát követtük.

### A választók foglalkozás szerinti megoszlása

Foglalkozás	választók											
	Belváros		Lipótváros		Terézváros		Józsefváros		Ferencváros		Egész város	
	száma	%-a	száma	%-a	száma	%-a	száma	%-a	száma	%-a	száma	%-a
<b>Östermelés</b>												
Majoros						32	3,8	39	8,7	71	1,9	
Szőlőművelő						26	3,0	1	0,2	27	0,8	
Kertész				4	0,5	11	1,4	6	1,3	21	0,5	
Pásztor						1	0,1			1		
<b>Összesen</b>				<b>4</b>	<b>0,5</b>	<b>70</b>	<b>8,3</b>	<b>46</b>	<b>10,2</b>	<b>120</b>	<b>3,2</b>	
<b>Ipar</b>												
Kézműves	331	29,1	94	17,2	372	46,8	257	30,5	164	36,9	1218	32,3
Gyáros	4	0,4	4	0,8	10	1,3	—	—	3	0,7	21	0,6
Nyomdász-kiadó	4	0,4	—	—	1	0,1	—	—	—	—	5	0,1
<b>Összesen</b>	<b>339</b>	<b>29,9</b>	<b>98</b>	<b>18,0</b>	<b>383</b>	<b>48,2</b>	<b>257</b>	<b>30,5</b>	<b>167</b>	<b>37,6</b>	<b>1244</b>	<b>33,0</b>
<b>Kereskedő,</b>												
bankár	170	15,0	90	16,5	79	10,0	59	7,0	31	7,0	429	11,4
Vendéglátó	23	2,0	17	3,1	25	3,2	25	3,0	13	2,9	103	2,7
Közlekedés- szállítás	1	0,1	—	—	18	2,3	20	2,4	10	2,3	49	1,3
<b>Tisztviselő,</b>												
<b>értelmiségi,</b>												
<b>szabad fogl.</b>												
Tisztviselő	89	7,8	35	6,4	11	1,4	24	2,9	6	1,4	165	4,5
Egészségügy	40	3,5	23	4,2	17	2,1	17	2,0	5	1,1	102	2,7
Oktatás	29	2,5	2	0,3	6	0,7	7	0,8	2	0,5	46	1,2
Ügyvéd	163	14,4	83	15,2	21	2,6	17	2,0	7	1,6	291	7,7
Író, tudós,												
művész	25	2,2	1	0,2	8	1,0	7	0,8	1	0,2	42	1,1
Pap	8	0,7	2	0,3	2	0,3	4	0,5	1	0,2	17	0,5
Egyéb	2	0,2	3	0,6	3	0,4	—	—	—	—	8	0,2
<b>Összesen</b>	<b>356</b>	<b>31,3</b>	<b>149</b>	<b>27,2</b>	<b>68</b>	<b>8,5</b>	<b>76</b>	<b>9,0</b>	<b>22</b>	<b>5,0</b>	<b>671</b>	<b>17,9</b>

<sup>12</sup> Az 1857. évi népszámlálás, a statisztikai hivatal által 1870-ben történt újabb feldolgozás eredménye szerint. *Kőrösi J.*: Pest városi statisztikai évkönyv. I. folyam. Pest 1873. 319—346. l.

Foglalkozás	Belváros		Lipótváros		Terézváros		Józsefváros		Ferencváros		Egész város	
	választók											
	száma	%-a	száma	%-a	száma	%-a	száma	%-a	száma	%-a	száma	%-a
Városi alkalmazott	1	0,1	—	—	1	0,1	7	0,8	—	—	9	0,2
Napszámos	—	—	—	—	—	—	12	1,4	1	0,2	13	0,3
Földbirtokos, katonatiszt	6	0,5	5	0,9	2	0,2	5	0,6	—	—	18	0,5
Háztulajdonos	17	1,5	25	4,5	32	4,0	52	6,2	21	4,8	147	3,9
Magánzó	3	0,2	1	0,2	12	1,5	11	1,3	—	—	27	0,8
Ismeretlen foglalkozású	220	19,4	161	29,6	171	21,5	248	29,5	133	30,0	933	24,8
Összesen	1136	100,0	546	100,0	795	100,0	842	100,0	444	100,0	3763	100,0

A választóknak nehát mintegy egyharmada kézműves, csaknem egyharmada ismeretlen foglalkozású, feltehetően nagyrészt vagyonából, tőkéjéből vagy házbérijövedelemből élő személy, valamivel több mint 10%-a kereskedő, 18%-a tisztviselő, értelmiségi, szabad foglalkozású volt. Az e kategóriákon kívül esők köre együttesen 10% körül mozgott.

A választójogi kritériumok alapján nagyjából ilyen megoszlást várhattunk; s tulajdonképpen az lenne érdekes, ha kimutathatnánk, hogy a választók milyen arányban képviselték a pesti lakosság különböző foglalkozáscsoportjait, illetve társadalmi rétegeit. Ennek szükségessége nyilvánvaló; a feltételes mód csupán azt fejezi ki, hogy megfelelő források híján ennek pontos meghatározása szinte lehetetlen.

Az 1848. évi összeírások közül a Conscriptio Animarum, a foglalkozási ágak közül csupán a szolgák és a napszámosok számát adja meg nemek szerinti részletezésben. A szolgák száma összesen 15 618, a napszámosoké 4469 volt; ez az összlakosságnak 19%-át tette ki. A férfi szolgák és napszámosok száma 9839 volt, ez a nagykorú férfiak 29%-ával egyenlő (ebből a napszámosok aránya 8% volt).

A Conscriptio Popularis ugyan több foglalkozási kategóriát tartalmaz, de ezek a modern fogalmak szerinti foglalkozási, társadalmi rétegződés megállapítására szinte teljesen alkalmatlanok. A leghasználhatóbbnak még a hivatalnok-honoratior kategória tűnik, melynek kritériumai nagyjából egybeeshettek az általunk a tisztviselő-értelmiségi-szabadfoglalkozású csoportba soroltakéval. Az összeírók e kategóriába 1555 személyt soroltak, ez az össznépeség 1,5%-át, a felnőtt férfiak 6%-át tette ki. Egyértelmű kategória a nemesek szolgálói című rubrika is — amelybe 1848-ban 640 személyt soroltak —, ez viszont a városban élő szolgaszemélyzetnek csak csekély töredékét teszi ki, melyről egyébként a lélekösszeírásból viszonylag pontos adatokkal rendelkezünk. Vizsgálatunkhoz, és általában a modern társadalomvizsgálathoz használhatatlannak tűnnek a többi csoportok, mint pl. a polgárok-kézművesek kategória, ahova nyilván a kézműves mestereken és kereskedőkön kívül számos polgárjoggal rendelkező egyéb foglalkozásút is soroltak; viszont nem itt tüntették fel a házzal többnyire nem rendelkező, lakóként nyilvántartott kézműveslegényeket és kereskedelmi alkalmazottakat. Hasonlóképpen szétválaszthatatlan és megállapíthatatlan a foglalkozás szerinti összetétel a lakók, földművesek stb. vagy a családapák fiai kategóriánál, s azt sem tudjuk, hogy mit értettek a városban pórok alatt (ha csak nem a kapásokat).

A két összeírásból tulajdonképpen csak a szolgák, napszamosok számát és arányát, valamint bizonyos mértékig a tisztviselő-honoratior réteg arányát vehetjük figyelembe a további elemzés során. Ez sem lebecsülhető eredmény, hiszen kiegészítő forrásainkból éppen e rétegek és foglalkozáscsoportok hiányoznak teljes mértékben, vagy szerepelnek csak részleges adatokkal.

Az egész lakosságra vagy legalábbis a népesség jelentős részére kiterjedő, foglalkozást is feltüntető, hitelesnek tekinthető összeírások csak 1828-ból és 1857-ből állnak rendelkezésünkre.

Az 1828. évi országos összeírás korszerű feldolgozására mindmáig nem került sor, annak ellenére, hogy ez az egyedüli megbízható forrás a pesti adózók foglalkozási megoszlásáról a XIX. század első negyedére. A feldolgozásokban általában használt összesítője még az adózók megoszlásáról sem ad pontos felvilágosítást, amennyiben összesen 22 039 adózót mutat ki, viszont a különböző társadalmi-foglalkozási kategóriákban mindössze 14 274 fő szerepel. Az összesítő társadalmi-foglalkozási kategóriái egyébként nemcsak a korszerű szociográfia szempontjai szerint alkalmatlanok a városi népesség rétegződésének, foglalkozási tagolódásának megítélésére; a besorolás már a korabeli hivatalnokoknak is problémát okozott, így pl. a nem a mestereiknél lakó kézműveslegények, a testületen kívüli kereskedők stb. számbavételénél,<sup>13</sup> azaz a valóság gazdagabbnak, sokrétűbbnek mutatkozott s nem fért el az összeírás mesterként, merev kategóriáiba. Éppen ezért a tanács külön kimutatást készített a céhes, és néhány céhen kívüli mesterség mestereinek és legényeinek számáról, felsorolva néhány művészt (festőt, szobrászt) és gyárat is. Kétségtelen, hogy a kézművesekre vonatkozóan ez az összeírás tűnik a leghitelesebbnek, bár a tényleges állapotot még ez sem tükrözi hiven, mert nyilvánvalóan kimaradt belőle jó néhány testületen kívüli mesterség kis-számú képviselője, s az is valószínű, hogy a céhek által el nem ismert és üldözött kontárok sem kerültek be ebbe az összeírásba. Ennek tulajdonítható a kézművesek számában mutatkozó jelentős eltérés az iparoskimutatás és az összeírás egyéni felvételeinek adatai között. A társadalmi rétegződés vizsgálatához rendelkezésünkre álló források megbízhatóságának, pontosabban bizonytalanságának bemutatása céljából egy táblázatban mutatjuk ki a kézművesek és kereskedők számát az 1828. évi országos összeírás egyéni felvételei és a külön iparos összeírás, illetve a közel egykorú, 1827-ben megjelent Dorffinger-féle útmutató és Patacsich 1830. évi címtára alapján:<sup>14</sup>

<sup>13</sup> Ld. az 1827/28. évi összeírás összesítőjéhez fűzött megjegyzéseket. PT. Intimata a. n. 2355.

<sup>14</sup> Az 1828. évi összeírás városrészenkénti egyéni felvételeinek az iparosokra és kereskedőkre vonatkozó feldolgozott adatait dr. Nagy Lajos bocsátotta rendelkezésemre. Az 1828. évi iparos-összeírás: PT. Intimata a. n. 2355. — Dorffinger J. A.: Wegweiser für Fremde und Einheimische durch die königl. ung. Freystadt Pesth. 1827. 226—562. l. — Patacsich J.: Szabad királyi Pest városának leírása. Pest, 1831. 94—95, 103—107. l.

A kézművesek és kereskedők száma az 1820-as évek végén

Foglalkozás	Tanácsai kézműves összeírás, 1828			1828. évi orsz. összeírás			Dorffinger Útmutató 1827		Patacsich 1830	
	mester	legény	összes	mester	legény	összes	mester	legény	összes	mester
<b>Kézműipar</b>										
Élelmiszer	221	321	542	218	312	530	354	20	374	371
Ruházati	609	896	1505	615	559	1174	704	651	1355	614
Textil	73	80	153	95	79	174	105	—	105	110
Fa	160	252	412	148	249	397	136	195	331	170
Építő	60	561	621	82	438	520	130	708	838	97
Vas- és fém	193	264	457	187	249	436	218	43	261	219
Műszer-gép	21	13	34	30	23	53	36	—	36	29
Bőr	79	88	167	78	49	127	74	5	79	107
Papír	19	27	46	18	20	38	27	4	31	29
Nyomda	4	31	35	12	29	41	24	—	24	9
Vegyipar	18	12	30	19	12	31	41	—	41	33
Egyéb	19	11	30	14	18	32	92	—	92	69
<b>Kézműipar összesen</b>	<b>1476</b>	<b>2556</b>	<b>4032</b>	<b>1516</b>	<b>2037</b>	<b>3553</b>	<b>1941</b>	<b>1626</b>	<b>3567</b>	<b>1857</b>
Gyáripar	9	115	124	2	112	114	17	—	17	
Szolgáltató ipar	11	6	17	16	19	35	22	—	22	20
Vendéglátó	29	108	137	27	109	136	44	—	44	46
Fuvar-szállítás	11	78	89	98	103	201	111	60	171	111
<b>Kereskedők</b>										
Termény-, gabona-, állat-, nyerstermék	—	—	—	278	172	450	203	—	—	196
Élelmiszer-	—	—	—	36	1	37	136	—	—	81
Iparcikk- Szatócs-, zsibáros-, házaló-, dohányáraker.	—	—	—	217	3	220	317	—	—	397
Aru meg- nevezése nélküli	—	—	—	47	34	81	118	—	—	27
Alkusz, üzletkötő	—	—	—	—	—	—	64	—	—	40
<b>Összesen</b>	<b>—</b>	<b>—</b>	<b>—</b>	<b>791</b>	<b>399</b>	<b>1190</b>	<b>1121</b>	<b>—</b>	<b>—</b>	<b>900</b>

Az 1820-as évek végéről származó, nagyjából egyidejű, s azonos forrásokból származó adatok<sup>15</sup> jelentős eltérése jogos kételyt ébreszt mindegyikük megbízhatóságával szemben. Részben emiatt, de méginkább azért, mert az 1848-ig eltelt két évtized alatt feltehetően nemcsak a pesti népesség száma kétszereződött meg, de egyidejűleg bizonyos mértékben a lakosság foglalkozási-társadalmi struktúrája is változott, az 1828. évi összeírásnak az iparosokra és kereskedőkre vonatkozó adatai legfeljebb támpontul szolgálhatnak az 1848. évi és közel egykorú, hasonló jellegű források megbízhatóságának megítélésében.

<sup>15</sup> Az 1828. évi iparoskimutatást a tanács készítette, Patacsich mint városi hivatalnok nyilvánvalóan, de Dorffinger is nagymértékben a tanácsai nyilvántartásokra támaszkodott. (Dorffinger i. m. VIII. 1.)

Pest XIX. századi rohamos fejlődése és átalakulása miatt csak erős fenn-tartással használhatjuk fel az e korszak leghitelesebb, legmegbízhatóbb összeírásának, az egész lakosságra kiterjedő 1857. évi népszámlálásnak adatait is.<sup>16</sup> A gazdasági életben végbement átalakulások — a gyáripár fejlődése, a kézműipar céhes kereteinek további bomlása, a kereskedelemben és közlekedésben (vasút) végbement változások stb. — egy évtized alatt is sok tekintetben módosították a kereső lakosság számát, s főleg struktúráját, amennyiben megváltozott szerepüknek és súlyuknak megfelelően másképp alakult a céhes és céhen kívüli iparosok, a legények és gyári munkások, a termelői és nem termelői szférában (pl. a szolgáltató iparban) foglalkoztatottak száma és aránya. Az önkényuralom hivatali apparátusának kialakítása során megváltozott a tisztviselő-értelmiségi réteg társadalmi összetétele. Az elnyomás éveiben Pest egy időre megszűnt a honoratior típusú, liberális értelmiség központja lenni; ezek helyét egy jóval nagyobb számú, idegen állami hivatalnokréteg foglalta el. A gazdasági fejlődés követelményeinek megfelelően módosult az értelmiségi-szabadfoglalkozásúak összetétele is a műszaki-közgazdasági stb. szakemberek számának és arányának növekedésének megfelelően. Ha mindehhez hozzászámítjuk az 1857. évi népszámlálás foglalkozási adatainak csoportosításában mutatkozó, nem csak a mai szempontok szerint, de a kortársak megítélése alapján is sokszor önkényesnek tűnő elveket,<sup>17</sup> s főleg a gyáripárban foglalkoztatottak külön kimutatásának hiányát, nyilvánvaló, hogy az 1857. évi összeírás adatait is (ld. a következő oldalon lévő táblázatot) csak összehasonlításként, ellenőrzésként használhatjuk, s csak támpontul, s nem kiindulópontul szolgálhatnak a pesti lakosság 1848. évi megoszlásának megállapításához.

Nem tekinthető teljes értékűnek, az ilyen jellegű források közül szinte egyedül fennmaradt, a vizsgált időponthoz legközelebb álló, s az adózók megoszlására legautentikusabbnak tűnő 1841. évi adókievetési, illetve adóosztályba-sorolási jegyzék sem.<sup>17a</sup> Kétségtelen, hogy e forrás tartalmazza a leghitelesebb adatokat a kézművesmesterekről, fuvarosokról, s talán egyedüli forrásunk az önálló termelőüzemmel rendelkező őstermelők (kertészek, majorosok) számának megítélésére; kétes értékűek azonban a munkavállalókra — a legényekre, kereskedelmi és vendéglátóipari alkalmazottakra vonatkozó, nyilvánvalóan részleges számadatait, s teljesen hiányoznak belőle a gyári munkások, és a vizsgálatunk szempontjából számunkra nagy fontosságú értelmiségi-tisztviselő-szabadfoglalkozású réteg képviselői. Aligha képzelhető el, hogy a nagyszabású kereskedelmi tevékenységet folytató pesti kereskedőcégek mindössze 4 segédet és 57 alkalmazottat foglalkoztattak volna, vagy hogy a pesti mesterek átlag egy legénynél is kevesebbet tartottak volna műhelyükben; pedig ha az 530 kőműves- és 250 ácslegényt leszámítjuk, egy mesterre átlak 0,7 legény jutna. Nyilvánvalóan arról van szó, hogy a classificatióba csak a kontárkodó, saját kézre dolgozó, vagy házas, esetleg ingatlannal bíró legények kerültek be, s így a mester-legényszám együttesen inkább az önálló iparúzóknak teljes számáról ad megközelítően pontos képet, mint a munkavállalók és munkaadók megoszlásáról. Minden hiányossága mellett ez a classificatio bizonyos foglalkozási kategóriákra egyedüli, illetve legmegbízhatóbb támpont a többi, a vizsgált időszakhoz közelebb álló, vagy azzal egyidejű egyéb források hitelességének elbírálásához.

<sup>16</sup> Ld. a 12. sz. jegyzetet.

<sup>17</sup> Erre vonatkozóan ld. *Kőrösi J. megjegyzései: Pest szabad királyi város az 1870. évben. A népszámlálás és népleírás eredményei. Pest, 1871. 88—93. l.*

<sup>17a</sup> *Classification des sämtlichen Gewerbe und Judenschaft. 1840. okt. 27. PT. Intimata a. n. 5259.*



Megbízható egykorú források hiányában a címtárak és útmutatók kétesebb értékű adatainak is a megérdemelnél nagyobb értéket kell tulajdonítanunk. Rendeltetésüknek megfelelően elsősorban az ipar és kereskedelem terén (természetesen elsősorban a céhes és testületi mesterekről és a testületi és jelentősebb testületen kívüli kereskedőkről) várhatók többé-kevésbé hiteles adatok; megbízhatóak még a városi tisztviselők felsorolásai, és támpontul szolgálhatnak az állami tisztviselőkről és az értelmiség néhány kategóriájáról felsorolt adatok is. E foglalkozáscsoportokról különböző részletességű és pontosságú adatokat találhatunk e forrásokban, attól függően, hogy összeállítójuk csupán a hivatalos — a városi hatóságoktól, a céhek előljáróitól — kapott adatokra szorítkoztak, vagy kiegészítették azokat. Öt címtár, illetve útmutató adatait használtuk fel: Dorffinger már említett 1827. évi útmutatóját, Blaskovics szintén említett 1848. évi kalendáriumát, Kieszler ugyanezen évből származó kimutatását a kereskedőkről, valamint Häufler 1846. és 1852. évi és Palugyai 1852. évi adatokat tartalmazó útmutatóit.<sup>18</sup>

### A pesti lakosság foglalkozási megoszlása 1857-ben

Foglalkozási ág	A foglalkozási ágba tartozók					
	száma	százaléka		férfiak		
		a foglal- kozóknak	az össz- lakosságnak	száma	százaléka a foglalkozó férfiaknak	összes férfiaknak
<b>Östermelés</b>	1287	2,06	0,97	1096	2,53	1,64
<i>Ipar (áganként)</i>						
Élelmiszer	1719	2,73	1,30	1675	3,87	2,51
Ruházati	8457	13,50	6,39	8271	19,12	12,38
Textil	332	0,53	0,25	327	0,76	0,49
Építő (és agyag)	1650	2,64	1,24	1649	3,81	2,47
Fa	2640	4,22	1,99	2631	6,08	3,94
Vas és fém	2265	3,62	1,70	2253	5,21	3,37
Műszer és gépészek	278	0,44	0,20	275	0,64	0,41
Bőr és papír	646	1,03	0,48	639	1,48	0,96
Sokszorosító	263	0,42	0,20	253	0,58	0,38
Olaj és zsír	101	0,16	0,08	101	0,23	0,15
Iparos festő	388	0,62	0,29	382	0,88	0,57
Iparos művészet	95	0,15	0,07	95	0,22	0,14
Női kézműipar	1511	2,42	1,14	—	—	—
Vegyes	2734	4,37	2,06	2165	5,00	3,24
<b>Ipar összesen:</b>	<b>23079</b>	<b>36,85</b>	<b>17,39</b>	<b>20716</b>	<b>47,88</b>	<b>31,01</b>
<i>Vendéglátás és szolgáltatás</i>						
Vendéglátó	1748	2,80	1,32	1617	3,74	2,42
Tisztítás—pipere	1024	1,64	0,77	53	0,12	0,09
Borbély—fodrász	177	0,28	0,12	100	0,23	0,15
Egyéb szolgálat	1324	2,11	1,01	939	2,17	1,40
<b>Összesen:</b>	<b>4273</b>	<b>6,83</b>	<b>3,22</b>	<b>2709</b>	<b>6,26</b>	<b>4,06</b>

<sup>18</sup> Kieszler J.: Wegweiser für Pesth. Pest, é. n. (1848) 55 és kk. l. — Häufler J. V.: Buda—Pest, historisch—topographische Skizzen von Ofen und Pest. Pest, 1854. Palugyai I.: Buda—Pest szabad királyi városok leírása. Pest, 1852. 528—529. l.



Foglalkozási ág	A foglalkozási ágba tartozók					
	száma	százaléka		férfiak		
		a foglal- kozóknak	az össz- lakosságnak	száma	százaléka a foglalkozó férfiaknak	összes
<i>Kereskedelem—hitel</i>						
Terménykereskedők	762	1,22	0,57	484	1,12	0,72
Iparcikk kereskedők	369	0,58	0,29	328	1,76	0,49
Egyéb kereskedők	861	1,38	0,65	744	1,72	1,13
Az ág megnevezése nélkül	3343	5,34	2,52	3218	7,43	4,81
Pénzzel és hitellel kereskedők	20	0,03	0,02	20	0,05	0,03
Biztosítás	16	0,03	0,01	16	0,04	0,02
Közvetítők	339	0,54	0,25	336	0,77	0,50
<b>Összesen:</b>	<b>5710</b>	<b>9,12</b>	<b>4,31</b>	<b>5146</b>	<b>11,89</b>	<b>7,70</b>
<i>Közlekedés—szállítás</i>						
Vasút	382	0,61	0,28	382	0,88	0,57
Lófuvar	474	0,76	0,36	449	1,04	0,67
Hajózás	277	0,44	0,21	277	0,64	0,41
<b>Összesen:</b>	<b>1133</b>	<b>2,81</b>	<b>0,85</b>	<b>1108</b>	<b>2,56</b>	<b>1,66</b>
<i>Tisztviselő, értelmiségi, szabadfoglalkozású</i>						
Allamhivatalnok	390	0,62	0,29	390	0,90	0,58
Városi hivatalnok	140	0,22	0,11	140	0,32	0,21
Egyéb hivatalnok	605	0,97	0,45	605	1,40	0,91
Ügyvéd	388	0,62	0,30	388	0,89	0,58
Egészségügy	686	1,10	0,52	471	1,11	0,71
Nevelésügy	638	1,02	0,47	432	1,00	0,65
Irodalom	79	0,13	0,06	78	0,18	0,12
Művészet	631	1,00	0,49	559	1,29	0,84
Egyházi	97	0,16	0,07	97	0,22	0,14
Könyvvivő	263	0,42	0,20	263	0,61	0,39
Egyéb	91	0,15	0,07	88	0,20	0,13
<b>Összesen:</b>	<b>4008</b>	<b>6,41</b>	<b>3,03</b>	<b>3511</b>	<b>8,12</b>	<b>5,26</b>
<i>Napszámosok—szolgák</i>						
Napszámos	10329	16,51	7,80	5786	13,37	8,66
Munkás	131	0,20	0,09	86	0,20	0,13
Szolga	8458	13,52	6,37	1647	3,81	2,47
Szakácsnő—dajka	2687	4,29	2,02	—	—	—
Kocsis	719	1,16	0,55	719	1,66	1,08
Egyéb	314	0,50	0,24	278	0,64	0,41
<b>Összesen</b>	<b>22638</b>	<b>36,18</b>	<b>17,07</b>	<b>8516</b>	<b>19,68</b>	<b>12,75</b>
<i>Katonaság—őrség</i>	465	0,74	0,35	465	1,08	0,70
<i>Önálló kereset vagy foglalkozás nélküliek</i>						
Saját vagyonából élő	1306	—	0,98	839	—	1,25
Gyámolításból élő	559	—	0,42	205	—	0,30
Egyéb	31531	—	23,76	3767	—	5,64
Tanuló	2652	—	2,00	2390	—	3,58
0—14 éves, foglalkozás nélküli	34010	—	25,65	16331	—	24,45
<b>Összesen:</b>	<b>132651</b>	<b>100,00</b>	<b>100,0</b>	<b>66799</b>	<b>100,00</b>	<b>100,00</b>

(Az adatokat az 1857. évi népszámlálás... c. (ld. 12. sz. jegyzet) mű 61. sz. táblájából (328—331. l.) vettük. Ahol az egyes foglalkozási ágakon belül a szakmák részletesebb felsorolása lehetővé tette, a csoportosítást a mai szempontok szerint módosítottuk: pl. az élelmiszeriparból kiemeltük és a vendéglátó ipar címszó alá soroltuk a kávémérőket, kocsmárosokat stb., az egyéb szolgálathoz sorolt gépészeket a műszeriparhoz, az ugyanoda sorolt borbélyokat és fodrászokat a szolgáltató iparnál mutattuk ki.)

Foglalkozási megoszlás 1827-ben, 1840-ben, 1846-ban, 1848-ban és 1852-ben az adóbesorolási jegyzék, illetve az útmutatók és címtárak alapján

Foglalkozási ág	Dorffinger 1827	Classificatio 1840	Häufler 1846	Blas-kovics 1848	Kieszler 1848	Häufler 1852	Palugyai 1852
<i>Kézművesmesterek iparágaként</i>							
Élelmiszeripar	354	423		266		373	213
Ruházati ipar	704	790		737		878	948
Textilipar	105	95		78		106	77
Faipar	136	243		218		266	305
Építőipar	130	99		118		147	108
Vas- és fémipar	218	251		247		377	263
Műszer-, gépipar	36	38		51		27	30
Bőripar	74	98		90		171	75
Papíripar	27	29		34		22	28
Sokszorosítóipar	24	26		34		37	29
Vegyipar	41	40		68		27	28
Egyéb ipar	92	146		99		62	15
<i>Mester összesen:</i>	1941	2278**	3602*	2040		2493	2119
Legény	1626	2406	6914	—		—	—
Gyári munkás	—	—	876	—		1540	—
<i>Ipar összesen:</i>	3567	4684	11392***	2040		4033	2119
Szolgáltató ipar	22	37		28		17	18
Vendéglátás	44	833		36		899	85
<i>Kereskedelem</i>							
Termény-, gabona-, állat-, nyerstermékker.	203	351		131	82	190	186
Élelem-kisker.	136	291		28	3	79	59
Iparcikk-, textil-, műkereskedők	283	160		365	189	320	115
Szatócs, zsidóker, házaló	260	390		—	1	444	384
Dohányáru-ker.	57	83		77	75	1	—
Nagyker. Testület	—	—		43	45	40	—
Ker. Test. nagyker.	23	200		43	41	—	—
Zsidó ker. test.)****	55	(541)		—	5	(160)	—
Testületen kívüli nagyker.	17	2		9	—	—	—
Egyéb, áru megnevezése nélk. ker.	23	95		84	78	405	265
Alkusz, üzletkötő	64	78		9	9	—	—
Ker. alkalmazott, tisztv.	—	57		—	—	—	—
Ker. segéd	—	4		—	—	—	—
Pénzváltó	—	1		—	—	—	—
<i>Kereskedő összesen:</i>	1121	1712	(Fényes 1846: kb. 2000)	789	528	1479	1009

Foglalkozási ág	Dorffinger 1827	Classificatio 1840	Häufler 1846	Blaskovics 1848	Kieszler 1848	Häufler 1852	Palugyai 1852
Fuvar, szállítás	111	472		105		120	
Tisztviselő	222	—		290		484	
Ügyvéd	198	—		600			
Egészségügy	198	—		207		269	
Nevelés	176	—		184		399	
Író, tudós	266	—		26		62	
Művész, zenész	141	86		26		164	
Pap	35	—		24		—	
Értelmiségi stb.:	1036	86		1357		1378	
Városi alkalmazott	—	36		—		—	
Óstermelő	—	346		—		—	
Napszamos, kapás	—	1319		—		—	
Összesen	5901	9525		4355		7926	

\* Beleértve a szatócsokat, a szolgáltató, vendéglátóiparban dolgozó mestereket és a fuvarosokat.

\*\* A classificatióban ezenkívül szerepel még 11 gyár és 39 gyári lerakat.

\*\*\* Beleértve a szolgáltató és vendéglátó iparban és a fuvarosoknál dolgozó léányeket.

\*\*\*\* A zsidó kereskedők a szakkereskedők közé is besorolva.

A vizsgált évet két évtizeddel megelőző Dorffinger-féle útmutató adatait azért foglaltuk be a táblázatba, mert a foglalkozáscsoportok nomenklatúráját a drezdai és berlini útmutatók mintája alapján dolgozta ki,<sup>19</sup> s ennek megfelelően az egyes mesterségeket, illetve kereskedelmi ágakat olyan szűk specializálódásban mutatja ki, ami alapján feltételezhető, hogy sokkal jobban kiterjedt a figyelme a céhen kívüli mesterségekre, mint a későbbi szerzőké. (Igaz, hogy Dorffinger csoportosításának ez az előnye bizonyos hátrányokkal is jár, amennyiben a külföldi minta pontos átvétele során gyakran arra kényszerült, hogy ugyanazon mestert vagy kereskedőt több ágazatnál is feltüntessen.) A viszonylag bővebb, a későbbieknél teljesebbnek tekinthető 1827. évi adatokkal összevetve realisabban értékelhetők az 1848. évi, feltehetően csak a céhes és testületi ágazatokra kiterjedő, s ezért a valóságosnál jóval csekélyebb számadatok.

Az 1848-ból és a közeli évekből származó adatok között mutatkozó igen nagy eltérés azt bizonyítja, hogy a lakosság foglalkozási megoszlásáról rendelkezésünkre álló forrásokat még megközelítő pontosságúnak sem igen tekinthetjük. Részben azért, mert szinte mindegyikük a kereső foglalkozásúaknak csak bizonyos kategóriáira — pl. az ipar és a kereskedelem területén általában csak a mesterekre, illetve kereskedőkre, sok esetben ezeknek is csak a céhes-testületi részére — terjednek ki. A szerzők adataikat többnyire a hivatalos, tanácsi nyilvántartásokból merítették, Häufler erre egyenesen utal is, s egyúttal kifejezi kétségét ezek megbízhatósága iránt, amennyiben csak futólag 35 olyan kereskedőt sorol fel, akiknek cégét ismerte ugyan, de a hivatalos nyilvántartásokban nem szerepeltek.<sup>20</sup> A hivatalos nyilvántartásokból tehát a kereső foglalkozásúak jelentős része hiányzik, s így még a maximális adatokat tartalmazó, és a hivatalos adatokat a valóságnak megfelelően helyenként korrigáló Häufler számadatait is legfeljebb minimális számként foghatjuk fel. Abba tehát nyilvánvalóan bele kell nyugodnunk, hogy Pest lakosságának foglalkozási megoszlását 1848-ban egyidejű, pontos számokkal és arányokkal nem vázolhatjuk fel. A rendelkezé-

<sup>19</sup> Dorffinger, i. m. II. 1.

<sup>20</sup> Häufler, i. m. 257. l.

sünkre álló források leghitelesebbeknek tűnő adatainak kiválogatásával és kombinációjával, valamint az 1857. évi arányok és számadatok óvatos felhasználásával, hipotézisként megkísérelhetjük a lakosság foglalkozási megoszlásának számadatait és arányait felbecsülni.

A rendelkezésünkre álló források közül, a tisztviselő-értelmiségi kategória néhány foglalkozáscsoportját leszámítva, az 1848. évi adatok mind az 1846., mind az 1857. évekhez (sőt még az 1827. évekhez viszonyítva is) olyan kis számokat adnak, hogy hitelességüket teljes mértékben elvethetjük. Ezért ahol lehetett, az 1852. (illetve 1846.) évi Häufler-féle adatokból indultunk ki, mert ezek tűntek viszonylag leghitelesebbeknek, s az 1848 után eltelt 4 év feltehetően nem módosította jelentős mértékben a lakosság foglalkozási struktúráját.

Habár, mint említettük, az 1857-ig eltelt csaknem egy évtized alatt e tekintetben nagyobb módosulás feltételezhető, bizonyos következtetéseket az 1857. évi adatokból is levonhatunk. Ehhez azonban legalább az 1848-ból rendelkezésünkre álló, viszonylag megbízható adatok alapján a lakosság egészének, illetve bizonyos csoportjainak növekedési arányszámaikat tisztáznunk kell.

Az 1847/1848. évi népességösszeírás 99 370, a lélekösszeírás 102 508 lakost, az 1857. évi népszámlálás 132 651 lakost mutat ki, azaz a népesség száma 33, illetve 29<sup>0</sup>/<sub>0</sub>-kal nőtt. Ebből a férfiaknál a növekedés aránya 35, illetve 28<sup>0</sup>/<sub>0</sub>-os, a nőké 32<sup>0</sup>/<sub>0</sub>. A népességösszeírásban nyilvántartott 17 éven felüli férfiak számához viszonyítva az 1857-ben összeírt hasonló korúak száma 80<sup>0</sup>/<sub>0</sub>-kal, a keresőképesek száma az 1848. évi lélekösszeírásban nagykorúakként nyilvántartottakhoz képest 42<sup>0</sup>/<sub>0</sub>-os növekedést mutat. A 17 éven aluli gyermekek száma 11<sup>0</sup>/<sub>0</sub>-kal csökkent.

Az egyes foglalkozáscsoportok közül az 1846-ban kimutatott iparúzők száma 1857-re megkétszereződött, az 1848. évi adatok alapján kimutatott értelmiségi-tisztviselő rétegé szintén kétszeresére növekedett, a napszámosok és szolgák száma viszont 14<sup>0</sup>/<sub>0</sub>-kal csökkent. Az egész népesség, illetve az egyes rétegek és foglalkozáscsoportok eltérő arányú növekedése, illetve csökkenése is azt mutatja, hogy a lakosság foglalkozási struktúrája e rövid idő alatt is változott. A pontos összehasonlítást megnehezíti, hogy az 1840-es évekből (1846-ot leszámítva) csak a mesterekről és kereskedőkről rendelkezünk adatokkal, alkalmazottairól nem, ezzel szemben az 1857. évi népszámlálás feldolgozásánál ezek adatait együttesen mutatták ki. Munkaadói, illetve munkavevői bontást csak a kereső foglalkozásúak egy részére tudtak alkalmazni. E részleges adatok alapján a munkaadók és munkavevők, illetve e tekintetben besorolhatatlanok száma az ipar-kereskedelem és vendéglátás-szolgáltatás területén a következőképp alakult:

Foglalkozás	Összesen	Ebből					
		Munkaadók		Munkavevők		Ismeretlenek	
		száma	%-a	száma	%-a	száma	%-a
Ipar	20 616	2 284	11	14 595	64,5	3 692	24,5
Vendéglátó-szolgáltató	1 770	665	37,5	919	51,9	186	11,6
Kereskedelem	5 146	607	11,8	2 174	42,2	2 365	46,0

Az ismeretlen kategóriába soroltak egy részénél kétségtelenül hibás adatfelvétélről lehet szó, de éppen az iparosoknál és kereskedőknél azt kell feltételeznünk, hogy nagy részük önálló, alkalmazott nélkül dolgozó kézműves, illetve kiskereskedő, szatócs lehetett, s ilyenformán sem a munkaadó, sem a munkavevő kategóriába nem volt sorolható. Ezek arányát azonban nem lehet

megállapítani, így csak abból indulhatunk ki, hogy 1857-ben az iparban foglalkoztatottaknak minimálisan 65<sup>0</sup>/<sub>0</sub>-a, a vendéglátás területén dolgozóknak minimálisan 52<sup>0</sup>/<sub>0</sub>-a, a kereskedelemben dolgozóknak pedig minimálisan 42<sup>0</sup>/<sub>0</sub>-a alkalmazott volt.<sup>21</sup>

Ezeket az arányokat figyelembe véve, és az 1848 körüli évek forrásaiból a maximális számot adók adatait figyelembe véve a következőképp *becsülhetjük* a pesti lakosság kereső foglalkozást űző részének megoszlását az 1840-es évek végén:

Pest lakosságának foglalkozási megoszlása az 1840-es évek végén,  
becsült számok alapján

Foglalkozási ág	Becsült szám	Százalékos megoszlás
Iparos mester	2 500— 3 000	9,3— 9,6
Iparos legény	7 500— 9 500	28,1— 30,6
Gyári munkás	1 000— 1 500	3,7— 4,8
<i>Ipar összesen:</i>	<i>11 000—14 000</i>	<i>41,1— 45,0</i>
Kereskedő	1 500— 2 000	5,7— 6,3
Kereskedelmi alkalmazott	700— 1 000	2,6— 3,2
<i>Kereskedelem összesen:</i>	<i>2 200— 3 000</i>	<i>8,3— 9,5</i>
Vendéglátó	900— 1 000	3,3— 3,2
Vendéglátó alkalmazott	450— 500	1,7— 1,6
<i>Vendéglátó összesen:</i>	<i>1 350— 1 500</i>	<i>5,0— 4,8</i>
Közlekedés, szállítás	200— 300	0,7— 0,9
Tisztviselő	300— 350	1,1— 1,1
Ügyvéd	500— 600	1,8— 1,8
Egészségügy	250— 300	0,7— 0,8
Nevelés	350— 400	1,3— 1,3
Író, tudós, művész	250— 300	0,7— 0,8
Pap	80— 100	0,3— 0,3
Egyéb	100— 150	0,4— 0,4
<i>Értelmiségi, tisztviselő, szabadfoglalkozású összesen:</i>	<i>1 830— 2 200</i>	<i>6,3— 6,5</i>
Alkalmazott	300— 350	1,1— 1,1
Östermelő	300— 350	1,1— 1,1
Szolga, napszámos, kapás	10 000—10 000	37,5— 32,2
<i>Összesen</i>	<i>26 680—31 350</i>	<i>100,0—100,0</i>

Összevetve eredményeinket a kereső foglalkozást űző férfiak 1857. évi megoszlásával, azt tapasztaljuk, hogy a legnagyobb eltérés a napszámosok és szolgák arányában mutatkozik, amely 1857-ben 20<sup>0</sup>/<sub>0</sub> körül mozgott. Ez részben azzal is magyarázható, hogy az 1857. évi népösszeírásnál a foglalkozási ágaknak sokkal részletesebb, precízebb, körülhatároltabb kategóriáival dolgoztak, mint az 1848. évi lélekösszeírás csoportosításánál, részben azonban a lakosság foglalkozási struktúrájának változását is tükrözi. A legtöbb foglalkozási ágnál azonban a különbség nem haladja meg az egy évtized alatt várható átalakulás ará-

<sup>21</sup> Az ipar területén hasonló arány mutatkozik Häufler 1846. évi adatainál: a munkavállalók aránya (beleértve a vendéglátó ipart is) 69<sup>0</sup>/<sub>0</sub>. Az 1828. évi országos összeírás adatai szerint az iparban alkalmazottak aránya 67, illetve 64<sup>0</sup>/<sub>0</sub>. A kereskedelemben az alkalmazottak aránya ekkor még csak 34<sup>0</sup>/<sub>0</sub> volt.

nyait; a közlekedés területén mutatkozó jelentős különbség nyilván a vasúthálózat kiépülésével függ össze.

A kereső foglalkozást űzők természetesen a keresőképes korú férfi lakosság-nak csak bizonyos hányadát tették ki. A keresőképesség korhatárát nehéz lenne meghatározni; 1857-ben 1891 14 éven aluli (e korcsoport 10<sup>0</sup>/<sub>0</sub>-a) űzött valamilyen foglalkozást, s feltehetően a 6639 15—20 éves kereső között is jócskán akadt 17 éven aluli. A lélekösszeírásban kimutatott nagykorú férfiak és a népösszeírásban kimutatott 17 éven felüli férfiak számában mutatkozó jelentős eltérés feltehetően éppen abból adódik, hogy az előbbiben a kereső foglalkozást űző 17 éven aluliakat is a nagykorú férfiak közé sorolták. A lélekösszeírásban kimutatott 33 800 nagykorú férfi az összlakosságnak 33, a férfiaknak 65<sup>0</sup>/<sub>0</sub>-át tette ki; hasonló arányt tapasztalunk a kereső és keresőképes korú férfiaknál (a nem kereső 14 éven aluliak és a tanulók leszámításával) 1857-ben: az összlakosságnak 36, a férfiaknak 72<sup>0</sup>/<sub>0</sub>-át tették ki. Az eltérés összhangban van a 17 éven felüliek számának fentebb kimutatott nagyarányú növekedésével, illetve a 17 éven aluliak számának csökkenésével. Ha tehát a nagykorú férfiaknak az 1847/48. évi lélekösszeírásban kimutatott számát a kereső és keresőképes korú férfiak összesített számának fogadjuk el, a kereső foglalkozást nem űzők számát 1848-ban 6320—1800-ra becsülhetjük. Ez esetben a felnőtt férfiak foglalkozási tagolódása a következőképp alakul:

A kereső és keresőképes korú férfiak százalékos megoszlása  
1848-ban és 1857-ben

Foglalkozási ág	1848	1857
Ipar	32,5— 41,4	43,0
Kereskedelem	6,5— 8,9	10,7
Vendéglátás	4,1— 4,4	5,6
Szállítás, közlekedés	1,5— 1,8	2,3
Értelmiségi, tisztviselő, szabadfoglalkozású	5,4— 6,6	7,3
Alkalmazott, napszámos, szolga	30,5— 30,6	18,7
Östermelő	0,9— 1,0	1,6
Kereső foglalkozás nélküli	18,7— 5,3	10,8
Összesen	100,0—100,0	100,0

A becsült számok nagyobb értékeihez tartozó megoszlás mutat nagyobb hasonlóságot az 1857. évihez, ebből azonban messzemenő következtetéseket nem vonhatunk le, s a további elemzésnél mindkét szélső értéket figyelembe vesszük.

Az egyes foglalkozási ágakban működőknek a becsült számához viszonyítva a választói névjegyzékben szereplők az alábbi arányban képviselték az egyes foglalkozáscsoportokban működőket:<sup>22</sup>

Kézművesmesterek	49,7—41,4 <sup>0</sup> / <sub>0</sub>
Kereskedők	28,6—21,4 <sup>0</sup> / <sub>0</sub>
Vendéglátók	11,4—10,3 <sup>0</sup> / <sub>0</sub>

<sup>22</sup> A kézműveseknél, kereskedőknél és a vendéglátó iparban a feltehetően csak nagyon kevés — polgárjoggal vagy ingatlantulajdonnal rendelkező — választóképes legényeket, illetve alkalmazottakat nem vettük figyelembe.

Közlekedés, szállítás	24,5—16,3%
Értelmiségi, tisztviselő, szabadfoglalkozásúak	33,6—30,5%
Ezen belül:	
Tisztviselők	55,0—47,1%
Ügyvédek	58,2—48,5%
Egészségügy	40,8—34,0%
Oktatás	13,1—11,5%
Író, tudós, művész	16,8—14,0%
Pap	21,2—17,0%
Egyéb	0,8— 2,0%
Östermelők, kereső foglalkozás nélküliek	14,9—43,3%

A legnagyobb arányban tehát a kézművesek szerepelnek a választók között, s habár számuk az iparosok feltételezett számának csak a felét teszi ki, az egy mesterre jutó legények számából ítélve (amely forrásaink alapján a XIX. század második negyedében a kettőt sem érte el) nem tűnik alaptalannak az a feltevés, hogy a legalább egy legénnyel dolgozó iparosoknak, azaz a választóképeseknek túlnyomó többsége feliratkozott a listára. Az értelmiségieknek-tisztviselőknek már csak egyharmada élt választójogával, holott e kategórián belül a választóképesek aránya meghaladhatta a kézművesekét. E kategórián belül az egyes foglalkozásoknál erős eltérés mutatkozik; míg a tisztviselőknek és ügyvédeknek mintegy a fele, addig az orvosoknak-sebészeknek csak 35—40%-a, az oktatóknak, íróknak, művészeknek és tudósoknak már csak 10—15%-a járult az összeíró bizottság elé. Igaz, hogy az írók és művészek közül, diploma s a census megkövetelte vagyoni eszközök hiányában sokan nem voltak választóképesek, ezek aránya azonban nem lehetett olyan magas, mint a távolmaradottaké.

A kereskedők alacsony aránya részben azzal magyarázható, hogy a nagyszámú szatócs, házaló, zsidóárús stb. (ezek aránya forrásainkból ítélve a kereskedőknek mintegy egyharmadára rúgott) nyilvánvalóan nem felelt meg a választójogi követelményeknek; de még ezt figyelembe véve is rendkívül nagy a választástól tartózkodó, feltehetően választóképesek aránya.

Az értelmiségi és kereskedő választók viszonylag csekély aránya valószínűleg nem a választóképesség hiányával magyarázható, különösen a követválasztásoknál nem. Igaz, hogy az országgyűlési választói névjegyzék alapjául a tisztújítási névjegyzék szolgált, ahová a magasabb vagyoni census (s érdektelenségük) miatt e rétegekből is kevesebbet (de feltehetően nem ilyen keveset) vehettek fel. Ha számuk az országgyűlési választói névjegyzéken is ilyen csekély maradt, elsősorban annak tulajdonítható, hogy nagy részük nem jelent meg az összeíró bizottság előtt. E távolmaradás e rétegnél talán nem annyira politikai közömbösségnek, mint inkább a választások kimenetele és jelentősége iránti szkepticizmusnak, érdektelenségnek tulajdonítható. Feltehetően éppen e rétegről írta június 14-én a Március Tizenötödike: „Igen sokan vannak, kik választói képesek, s névsorokba nem íraták be magukat. Tán egy titkos sejtés van lelkükben, hogy Magyarország sorsa nem a választások s tanácskozások, hanem a harc mezején fog elhatározatni.”<sup>23</sup>

<sup>23</sup> Március Tizenötödike. 1848. 78. sz. június 14.



Kétségtelen, hogy mind a tisztújítási, mind az országgyűlési választásoktól elsősorban azok maradtak távol, akik politikai-gazdasági céljaik elérését nem a városi keretek között remélték kivívni. Ezt világosan bizonyítja az a tény is, hogy a polgárjoggal rendelkezők, azaz a régi városi kiváltságokhoz és rendhez saját privilegizált helyzetük fenntartása miatt is elsősorban kötődők között a választók aránya az egyes foglalkozási ágakon belül eltérően alakult. A választói névjegyzékben 1715 polgárt tudtunk azonosítani; minthogy ezek túlnyomó többsége 1820 és 1848 között szerzett polgárjogot, a legcélszerűbbnek az 1821- és 1848 között polgárjogot szerzettekkel való összehasonlítás mutatkozott.<sup>24</sup>

A polgárjoggal rendelkező választók aránya a polgárok egyes foglalkozás-csoportján belül a következőképpen alakult:

Foglalkozási ág	Az 1821—1848-ban felvett polgárok száma	A polgárjogú választók	
		száma	aránya az 1821—48-ban felvettek közt
Östermelők	48	27	56,2
Kézműves, gyáros	1421	972	68,4
Kereskedő	464	332	71,5
Vendéglátó	88	86	97,7
Fuvaros, hajós	38	25	65,7
Értelmiségi, tisztviselő	171	123	71,9
Alkalmazott	7	3	43,0
Napszámos	—	2	
Ház- és telektulajdonos	617	144	23,3
Ismeretlen foglalkozású	24	1	4,1

A polgárjoggal rendelkező választók között tehát az összes választókkal ellentétben a kereskedők és értelmiségiek arányszáma a legmagasabb (a vendéglátó iparban foglalkoztatottakat leszámítva). Igaz, hogy az értelmiségieknek itt több mint a fele a tisztviselőkből, elsősorban városi tisztviselőkből került ki.

A polgárjoggal rendelkező választók, valamint az összes választók megoszlása az egyes foglalkozási ágakon belül azt mutatja, hogy a konzervatív elemek, a polgárok és a foglalkozási ágak közül pedig elsősorban a kézműves-mesterek alkották a városi társadalomnak azt a rétegét, amely politikai (ha egyáltalán voltak világosan megfogalmazott politikai követelése) és gazdasági követeléseik elérésének eszközét a városi hatóságban, a régi városi vezető rétegben látta, illetve közvetve követői útján remélte azokat megvalósítani (vagy amely egy ilyen politika támaszául és eszközéül szolgálhatott). A választásban legaktívabban tehát az a csoport vett részt, amely politikai szemhatárának legtágabb határa a városi élet irányítása volt, amely már korábban is, a főleg kézművesekből álló, céhes érdekektől befolyásolt választópolgárság útján vi-

<sup>24</sup> 1821 és 1848 között 2878 polgárt vettek fel. 1848. ápr. 5-én Szekrényessy városkapitány kimutatása szerint a városban 2798 polgár élt, ezek közül 757 volt az 1783 és 1829 között, és 2041 az 1830 és 1848 között felvettek száma. (PT. Közigazgatási iratok. 65/1848.) Ez utóbbiak az 1830—1848 között felvett 2136 polgárnak 95%-át tették ki, s feltehetően az 1821—1830 között felvettek aránya sem lehetett sokkal kisebb. E 9 év alatt összesen 742 polgárt vettek fel, valószínűleg ők tették ki az 1830 előtti polgárjoggal rendelkezők zömét. Így ez az összeállítás megközelítő pontosságú adatokat adhat. Az 1821—1848 között felvett polgárok adatait Illyefalvi feldolgozásából vettük: Pesti polgárok 1686—1848. 9. sz. táblázat. 20—22. l.

szonylag nagyobb befolyást gyakorolt a város irányítására, s amely e befolyást maradéktalanul meg akarta őrizni.

Azt a következtetést kell ebből levonnunk, hogy a választójog kibővítése gyakorlatilag semmi változást nem hozott a várospolitikában vezető szerepet játszó, vagy arra közvetett befolyást gyakorlók körére? Hogy e kérdésre választ adhassunk, meg kell vizsgálnunk, milyen széles és milyen összetételű volt a várospolitikában közvetve vagy közvetlenül szerepet játszó csoport 1848 előtt.

A XIX. század első felében a városigazgatás érdemi kérdései tulajdonképpen a belső tanácsban dőltek el, mely egyre fokozódó szervilizmust mutatott a felsőbb hatóságok és a kormány rendeletei iránt. A tanács függő helyzete a kormánytól erősen irritálta az egyébként meglehetősen korlátozott beleszólási joggal rendelkező ellenőrző testületet, a választott polgárságot, elsősorban azért, mert éppen felső nyomásnak engedve tett a tanács némi engedményt a gazdasági-társadalmi fejlődés követelményeinek a céhes érdekek, vagy ahogy a polgárság fogalmazta, a város privilégiumainak sérelmére és rovására. Ennek az ellentétnek a kiéleződését figyelhetjük meg a választott polgárságnak az 1840-es években egyre szaporodó — s érdemi kérdésekben egyébként többnyire eredménytelen — panaszos beadványaiban és tiltakozásaiban.

1839-ig az országgyűlési követek kijelölése és utasításaik kidolgozása is a tanács hatáskörébe tartozott, s a követeket saját kebeléből nevezte ki. Csupán a városok kérdését és szavazati jogát újra napirendre tűző 1839/40. évi országgyűlés előtt — feltehetően a liberális nemesség részéről a városi tanácsok monopolhalma ellen felhozott vádpontok kivédésére — vonta be először a tanács a választott polgárságot a követválasztásba, de csak annyi jogot engedve neki, hogy a tanács által a tanácsosok közül kiszemelt jelöltekre szavazhassanak.

A választott polgárság e csekély engedményt is befolyása növekedéseként könyvelte el, és a választójog további kiterjesztését csak úgy tudta és akarta értelmezni, mint e testület jogainak bővítését. Éppen ezért az 1843/44. évi országgyűlési követválasztásnál mereven ellenszegült mind a választójog kiterjesztésére irányuló követeléseknek, mind annak, hogy a tanács maga jelölje a követeket. A tanács, melynek egyidejűleg kellett szembenéznie a lakosság egy részének mind határozottabban hangzó követelésekkel és a választott polgárság makacs ellenállásával, megkönnyebbülten fogadta a Helytartótanács 1843. április 15-i rendeletét, mely a közvetett választás jogát a polgárjoggal rendelkezőkre, a közvetlen választását pedig a tanácsból, a választott polgárságból és a polgárok által választott, a választott polgárság felével egyenlő számú képviselőből álló testületre ruházta. A tanács úgy vélte, hogy a választójognak e szűkkörű kiterjesztése nem fogja veszélyeztetni hatalmát, ugyanakkor az engedményt elegendőnek ítélte arra, hogy — ha nem is elégíti ki —, de ideiglenesen lecsendesítse a lakosság követeléseit. Ezért a rendelet kézhezvételekor rögtön el is rendelte „... e város polgárainak jellemük, foglalatosságuk, valamint lakásaik feljegyzésével való összeírását”.<sup>25</sup>

A választott polgárság azonban továbbra is makacsul kitartott álláspontja mellett, s először azt követelte, hogy a követek jelölésében a tanáccsal egyenrangú szerephez jusson, majd, belenyugodva a követek tanácsi jelölésébe, beadványok sorozatában tiltakozott a választásra jogosultaknak 52 választóval való kiszélesítése ellen.<sup>26</sup>

<sup>25</sup> PT. Intimata a. n. 9180.

<sup>26</sup> Uo. Azért 52 választóval, mert az 1843. évi tisztújítás előestéjén a választott polgárok száma, halálozások, lemondások következtében, 104-re apadt.

A tanácsnak ekkor kapóra jött egy 153 polgár által aláírt, 1843. április 22-én benyújtott beadvány, melyben az aláírók kifejtik, hogy a követválasztók körének e korlátozott kiterjesztését ugyan nem tartják kielégítőnek, de ideiglenes, kezdeti lépésként elfogadják, addig, míg a választójogi törvény az országgyűlésen véleges rendezést nem nyer.<sup>27</sup> Így a tanács a felsőbb hatóság rendelete alapján és a polgárság támogatásával már könnyen leszerelte a választott polgárságot, és a választást az új módon hajtotta végre.

A közvetett választásban — azaz az 52 képviselő megválasztásában a polgároknak csak mintegy a fele vett részt. A választók között a legnagyobb arányban a kézművesek szerepeltek (63<sup>0</sup>/<sub>0</sub>), a kereskedők aránya 15, az értelmiségieké 7, a háztulajdonosoké és magánzóké 10<sup>0</sup>/<sub>0</sub> körül mozgott.

A választás során a tanács az első követi helyre Tretter György és Szekrényessy Endre tanácsnokokat, valamint Heinrich Ferenc ügyvédet jelölte — közülük Tretter György kapta meg a szavazatok többségét. A második helyre három ügyvédet jelöltek: Károlyi Istvánt (a Trattner-nyomda tulajdonosát), Gozsdu Manó választott polgárt és Koller Ferencet; a követi tisztelet ez utóbbi nyerte el.<sup>28</sup> A követválasztást követő néhány napon belül megejtett tisztújításon Trettert (aki egyébként nevét Járyra magyarosította) bírónak, Kollert pedig tanácsossá választották.

Az új választási rendszer tehát, az eredményeket tekintve, semmi újat nem hozott: újból két tanácsnok lett a város országgyűlési követe. A választott polgárság tagjai közül egyet sem választottak meg, ennek ellenére a választás eredményei arról győzték meg őket, hogy a választójog e korlátozott kiterjesztése nem fenyegeti érdekeiket. Így beleegyezett az új választási rendszer fenntartásába annak érdekében, hogy megakadályozhassa a választójog további kiszélesítését. Ezt az álláspontját a követutasítások megfogalmazásánál is érvényesíteni akarta, leszögezve, hogy „... életkérdés, hogy midőn jusainknak (sic) tágasb kört követelünk, ne terjesszük ezt olly messzre, hogy belé ollandok is könnyen juthassanak, akik a sz. k. városok javának gyarapodását ohajtva bár, eszközteni nem lesznek képesek, vagy az iránt egyéb személyes és honpolgári viszonyaiknál fogva jognyerés után is közönyösek fognának maradni, sőt új jogaikkal a közönség kárára tán vissza fognának maradni...”<sup>29</sup> Az 52 választónak a város ügyeibe való fokozottabb bevonásával igyekeztek bizonyítani a városvezetés „demokratizálása” iránti készségüket, amennyiben ezeket is meghívták a követek 1845. máj. 8-i beszámolójára, sőt határozatot hoztak arra, hogy a jövőben a követutasítás kidolgozásába is bevonják őket.<sup>30</sup> A képviselők 1847-ben ragaszkodtak is ehhez a jogukhoz, és addig nem voltak hajlandóak a jelöltekre szavazni, míg biztosítékot nem nyernek arra, hogy a követutasítások

<sup>27</sup> Uo. 5300/1843.

<sup>28</sup> Tretter György apja Morvaországból települt Pestre, 1797-ben nyert polgárjogot, a polgárkönyvben háztulajdonosként szerepel. Fia Pesten született, 1834-ben nyert polgárjogot, 1824-től tanácsi tisztviselő, 1836-tól tanácsos volt. Politikai pályafutásáról csak annyit, hogy a Gyűlde tagja volt; az 1843/44. évi országgyűlésen az egyik vezetője a városnak, a belrendezéstől független, egyenkénti szavazati jogáért vívott küzdelemnek. (Cszmadia A.: A magyar választási rendszer 1848—49-ben. Bp. 1963. 36. l.) Koller Ferenc tősgyökeres pesti kézműves család (első tagja 1731-ben nyert polgárjogot) negyedik generációját képviselte. Apja már kitört a kézműves körből, 1787-ben tanácsi tisztviselő, 1813-ban tanácsnok. Fiait mind értelmiségi pályára nevelteti: Lajos és Ferenc ügyvédi vizsgát tettek, Rudolf pedig apja 1831-ben bekövetkezett halálakor egyetemi hallgató volt a filozófiai fakultáson. (PT. Testamenta et inventaria a. n. 524, 1899, 2292.) Ferenc egy ideig gr. Károlyi Lajos titkáráként működött, 1839-ben Pozsonyban nősült. Korábban városi ügyekkel nem foglalkozott, polgárjogot is csak 1843 májusban szerzett.

<sup>29</sup> PT. Intimata a. n. 9180. (9418/1843).

<sup>30</sup> Uo. illetve PT. Missiles a. n. 20673.

kidolgozásába beleszólásuk lesz.<sup>31</sup> A választóknak a város ügyeibe való fokozottabb bevonására utal az a tény is, hogy pl. 1848. március 15-én délelőtt a választott polgárság olyan határozatot hozott, hogy a zavargások lecsendesítésének ügyében a tanáccsal közösen tartandó tanácskozássra őket is meghívja.<sup>32</sup>

Az 1847/48. évi országgyűlés követeinek megválasztásakor a tanács, hogy elnémíthassa „... a 3. rend azon ellenvetését, mintha követeink a városi összes polgárság érdekeit nem képviselnék...”, felségfolyamodványában és a városokhoz intézett körlevelében kérte, illetve javasolta a polgári választók számának kiterjesztését, és bevonásukat a követutasítás kidolgozásába. A választott polgárság azzal a megszorítással járult hozzá, hogy az újabb választókat a szükséges kvalifikációval rendelkező polgárok közül kell kiválasztani.<sup>32a</sup> A követek megválasztása azonban mégis az 1843. évi gyakorlatnak megfelelően ment végbe, azzal a különbséggel, hogy mivel a választott polgárság száma ekkorra 102-re apadt, 51 képviselőt kellett választani. Tekintettel arra, hogy a követválasztás csak kb. egy fél évvel előzte meg az 1848. évit, a közvetett és közvetlen választók összetétele alaposabb elemzést érdemel.

A közvetett választójoggal rendelkezők száma 1311 volt, ez az egész lakoságnak 1,3<sup>0</sup>/<sub>0</sub>-át, a 17 éven felüli férfiak 5,3<sup>0</sup>/<sub>0</sub>-át tette ki; a közvetlen választók aránya pedig 0,1, illetve 0,7<sup>0</sup>/<sub>0</sub> volt. Foglalkozási-társadalmi megoszlásuk a következőképpen alakult:

Az 1847. évi választók foglalkozási-társadalmi megoszlása

Foglalkozási-társadalmi csoport	A közvetett		A közvetlen		% <sub>0</sub> -a a közvetett választók között
	választójoggal rendelkezők				
	száma	% <sub>0</sub> -a	száma	% <sub>0</sub> -a	
Östermelő	17	1,3	—	—	—
Kézműves	706	53,8	74	44,0	10,5
Gyáros	11	0,8	4	2,4	36,3
<i>Ipar összesen</i>	<i>717</i>	<i>54,6</i>	<i>78</i>	<i>46,4</i>	<i>10,9</i>
Kereskedő	195	14,8	29	17,3	14,8
Vendéglátó	66	5,8	4	2,4	6,6
Fuvaros, hajós	13	1,0	—	—	—
Tisztviselő	54	4,1	33	19,6	61,1
Egészségügy	15	1,1	3	—	20,0
Ügyvéd	23	1,6	7	—	30,5
Oktatás	1	0,0	—	6,6	—
Író, tudós, művész	3	0,2	1	—	33,3
Egyéb	4	0,3	—	—	—
<i>Értelmiségi, tisztviselő, szabadfoglalkozású összesen</i>	<i>100</i>	<i>7,3</i>	<i>44</i>	<i>26,2</i>	<i>43,1</i>
Alkalmazott	9	0,6	—	—	—
Napszámos	1	—	—	—	—
Nemes, földbirtokos, katonatiszt	10	0,7	3	1,8	30,0
Háztulajdonos, magánzó, ismeretlen foglalkozású	183	13,9	10	5,9	5,4
<b>Összesen</b>	<b>1311</b>	<b>100,0</b>	<b>168</b>	<b>100,0</b>	<b>12,8</b>

<sup>31</sup> PT. Tanácsülési jegyzőkönyv 1847. október 14—19. P. A választott polgárság üléseinek jegyzőkönyve 1847. október 14—19.

<sup>32</sup> P. A választott polgárság üléseinek jegyzőkönyve. 1848. március 15.

<sup>32a</sup> PT. Tanácsülési jegyzőkönyv 1847. augusztus 14, szeptember 18. és Missiles a. n. 20673. A választott polgárság üléseinek jegyzőkönyve 1847. szept. 10.

A polgárok ezúttal is nagyfokú passzivitást mutattak a választók összeírásakor: számuk ekkor 2750 körül mozoghatott,<sup>33</sup> s ezeknek kevesebb mint a fele (46<sup>0</sup>/<sub>0</sub>-a) szerepel csak a névjegyzéken. Gyakorlatilag ennél is kisebb volt a valóban jelentkezők aránya, ugyanis a névjegyzéken a tanács és választott polgárság tagjai is szerepeltek, akik tulajdonképpen hivatalból kerültek rá. A polgárság passzivitásáról találó jellemzést adott Eötvös József 1847. december 2-án írott levelében, amelyben arról számol be, milyen fogadtatást remél a városokban petíciója számára, melyben a városok szavazati jogának a belrendezéstől való elválasztását, s a belrendezési előbbeni tárgyalását kéri az országgyűléstől. Eötvös úgy vélte, hogy e petíció a jelentősebb városokban — Fehérváron, Budán, Szegeden, Pozsonyban, Kassán, Temesvárott — támogatásra talál, majd így folytatta: „... csak itt Pesten találtam úgy látszik legyőzhetetlen akadályokra. Részint, mert azon 52 polgár is, akik a követválasztásnál, mint a többiek képviselője részt vett, a politikai miveltségnek — kevés kivétellel — csak nem zserusan áll, részint, mert a jelen administratív rendszer ellen létező ingerültség oly fokra hágott, hogy a polgárok a politikai jogok iránt csaknem közönössé váltak, s mindenek előtt a belrendezést sürgetik.”<sup>34</sup>

A közvetett választójoggal rendelkezőknek mintegy a háromnegyede 1843-ban és 1847-ben egyaránt iparosokból és kereskedőkből állt, s annak ellenére, hogy az 1843. évi választóknak csak 44<sup>0</sup>/<sub>0</sub>-a szerepel újra az 1847. évi névjegyzéken, összetételük jóformán semmit sem változott. Nagyobb módosulást tapasztalunk a közvetlen választójoggal rendelkezők összetételében: 1843-ban ezek háromnegyed része még az iparosokból és kereskedőkből került ki, 1847-ben arányuk kétharmadra esik vissza, elsősorban a kereskedők arányának erős csökkenése következtében. Ugyanakkor a tisztviselő-értelmiségi-szabadfoglalkozású csoport aránya 16<sup>0</sup>/<sub>0</sub>-ról 26-ra emelkedik, elsősorban a tisztviselők — több mint 8<sup>0</sup>/<sub>0</sub>-os növekedésének eredményeképp. (E csoport aránya meghaladja az 1848. évi választók közötti 16<sup>0</sup>/<sub>0</sub>-os arányt, csakhogy 1848-ban e foglalkozáscsoport összetétele más volt, mivel a tisztviselők erős kisebbségben voltak.)

Mindkét választás alkalmából a közvetlen választóknak kb. 70<sup>0</sup>/<sub>0</sub>-a nagyjából azonos összetételű volt, hiszen a névjegyzékekben szereplő, csillaggal megjelölt tanácsnokok és választópolgárok automatikusan választójoggal rendelkeztek. A közvetlen választók megoszlásának módosulása tehát elsősorban az 52, illetve 51 választó foglalkozási összetételének eltéréseiből adódhatott. Ezek összetétele a következőképpen alakult:

Az 52, illetve 51 választó foglalkoztatás szerinti megoszlása  
1843-ban és 1847-ben

Foglalkozási-társadalmi csoport	A választók			
	száma	%-a	száma	%-a
	1843-ban		1847-ben	
Kézműves	28	54	31	60
Kereskedő	16	30	7	14
Tisztviselő	1	2	5	10
Értelmiségi	1	2	5	10
Nemes	4	8	1	2
Háztulajdonos, magánzó	2	4	2	4
Összesen	52	100	51	100

<sup>33</sup> 1848-ban 43 új polgárt vettek fel.

<sup>34</sup> *Waldapfel E.*: A forradalom és szabadságharc levelesládája. I. Bp. 1950. 37. l.

1847-ben tehát a választók között 1843-hoz képest megnövekedett a tisztviselők és értelmiségiek, kisebb mértékben pedig a kézművesek száma és aránya, elsősorban a kereskedők rovására, akik számukat és arányukat tekintve az 1843. évinek még a felét sem tették ki. A választás eredményei Eötvös megállapítását igazolják, s valóban a pesti polgárságnak az országos politika iránti közönyét, s egyben politikai analfabétizmusát dokumentálják. A kereskedők mellőzésének nyilván az volt az oka, hogy törekvéseik szembekerültek a céhes polgárságéval. Ugyanakkor annak ellenére, hogy éppen a céhprivilegiumok kérdésében számtalan összeütközésre került a sor a tanács és a választott polgárság, illetve a céhek között, képviselőtüket még nagyobb mértékben bízzák a tanácsi tisztviselőkre, holott a választók között a tanács egésze már amúgy is képviselve volt. Ennek oka csak az lehetett, hogy a többségükben kézműves, testületi és kiskereskedő polgárok horizontja a várospolitikán, s ezen belül a céhes-testületi privilegiumok konzerválásán nem terjedt túl. Csak ezzel magyarázható az amúgy is céhes többségű választott polgárságnak újabb kézművesekkel való erősítése a polgári választók között, s nyilván a városi tisztviselők közül is elsősorban e konzervatív irányzatot képviselőket választották meg, azokat, akiktől hatékony támogatást reméltek. A kereskedők mellőzése arra vezethető vissza, hogy egyre élesebbekké váltak érdeellentéteik a céhes körökkel, s ezért követeléseiket nem a városi kereteken belül, hanem a liberális nemességhez fűződő pártkapcsolataik felhasználásával próbálták megvalósítani. Ez még fokozott ellenszenvet kelthetett ellenük a céhes körökben, melyek a városi és céh-kiváltságok legfőbb ellenségének épp e liberális nemességet tekintették, s melyek — minden kisebb, átmeneti ellentét ellenére — a városi vezetésben látták, s nem alaptalanul, érdekeik fő őrzőjét.

A közvetlen választók foglalkozási megoszlásán kívül figyelemre méltó még az a körülmény is, hogy közöttük a pesti származásúak aránya sokkal nagyobb volt, mint az egész polgárságon belül. Míg az 1821 és 1840 között felvett polgároknak 34<sup>0</sup>/<sub>0</sub>-a volt pesti születésű, s a közvetett választójoggal rendelkezők aránya is nagyjából így alakult (36<sup>0</sup>/<sub>0</sub>), addig a 158 közvetlen választónak csaknem a fele (48,7<sup>0</sup>/<sub>0</sub>-a) pesti születésű, általában pesti családok 2—3. generációjának képviselője volt. Hasonlóképp magasabb volt a magyarországi származásúak aránya is. (Ld. a következő oldalon lévő táblázatot.)

Az országgyűlési követek közvetett és közvetlen választójogának rendkívül limitált, és csupán a demokratizálás látszatát keltő kiterjesztése 1848 előtt tehát nem vont be új társadalmi rétegeket a politikai életbe. Ilyenformán az 1848. évi választójogi törvény — minden korlátja ellenére — nagy lépést jelentett előre. Ez már a választóképesek és választók számbeli növekedésében is megmutatkozott: az 1848-ban választóképesek az 1847. éviéknél harmincháromszorosát, a közvetett választójoggal rendelkezőknek kétszeresét, a választók az 1847. évi közvetlen szavazóknak huszonháromszorosát, a közvetettekének is csaknem háromszorosát tették ki. A választóképesség demokratikusabb kritériumai, annak ellenére, hogy érintetlenül hagyták a polgárság választóképességét, jelentősen módosították a választók összetételét is.

Az 1847. évi választók származáshely szerinti megoszlása

Származáshely	Az 1821—48-ig felvett polgárok		Az 1847. évi választók		Az 1847. évi közvetlen választó							
					tanácsnokok		vál. polgárok		51 választó		összesen összesen	
	száma	%-a	száma	%-a	száma	%-a	száma	%-a	száma	%-a	száma	%-a
Pest	992	34,5	469	35,8	12	70,6	43	47,8	22	43,1	77	48,7
Buda	97	3,4	47	3,6	1	5,9	6	6,7	1	1,9	8	5,1
Más magyar város	950	33,0	112	8,5	2	11,7	9	10,0	5	9,9	16	10,1
Mezőváros			136	10,4	—	—	8	8,9	6	11,7	14	8,9
Falu			149	11,4	1	5,9	7	7,8	8	15,7	16	10,1
<i>Magyarországi összesen:</i>	2039	70,9	913	69,7	16	94,1	73	81,2	42	82,3	131	82,9
Ausztria	260	9,0	97	7,4	—	—	7	7,8	4	7,8	11	7,0
Cseh- és Morvaország	277	9,6	135	10,3	—	—	3	3,3	1	1,9	4	2,5
Egyéb külföld	296	10,3	103	7,8	—	—	4	4,4	2	4,0	6	3,8
<i>Külföldi összesen:</i>	833	28,9	335	25,5	—	—	14	15,5	7	13,7	21	13,3
Ismeretlen	6	0,2	63	4,8	1	5,9	3	3,3	2	4,0	6	3,8
<b>Összesen</b>	<b>2878</b>	<b>100,0</b>	<b>1311</b>	<b>100,0</b>	<b>17</b>	<b>100,0</b>	<b>90*</b>	<b>100,0</b>	<b>51</b>	<b>100,0</b>	<b>158</b>	<b>100,0</b>

\* A választói névjegyzéken ennyien szerepelnek.

Ez elsősorban a városi életben korábban jelentéktelen szerepet betöltő értelmiségiek, és a csak megyei keretek között működő kismemesi rétegek választóképeségében mutatkozott meg. Ezek döntő többsége természetesen nem szerzett polgárjogot, s így korábban eleve ki volt rekesztve a municipális életből. S annak ellenére, hogy csak kisebb részük érvényesítette választójogát, részvételük így is erősen módosította a választók korábbi összetételét, amennyiben csökkent a kézművesek aránya, s az értelmiségi-tisztviselő-szabadfoglalkozású kategórián belül megszűnt a tisztviselők uralkodó szerepe.

A választók összetételének e pozitív irányú módosulása mellett azonban nem hagyható figyelmen kívül az a körülmény, hogy az új választójogi törvény érintetlenül meghagyta, és semmiféle vagyoni censushoz nem kötötte a korábban is választójoggal rendelkező polgárok jogait. Ezek a választóképeseknek kb. a felét, a tényleges választóknak pedig 45%-át tették ki. Nyilván hatalmuk, kiváltságos helyzetük megőrzésének óhaja serkentette őket ezúttal sokkal nagyobb aktivitásra, mint amelyet 1847-ben mutattak: akkor csak a polgárok 46%-a, 1848-ban viszont 61%-a jelentkezett az összeíró bizottságnál. Az 1847. évi választóknak csak 75%-át, az 1843-ban szereplőknek mindössze 20%-át<sup>35</sup> találjuk meg újra a választói névjegyzékeken; meglepő azonban, hogy a 218 1843. évi azonos választó közül 208 1847-ben nem, s csak 1848-ban élt újra választójogával. (Ezek 64%-a kézműves, 17%-a kereskedő volt.)

Az 1847. évi választók közül az őstermelőknek 90%-a, a kereskedők és vendéglátók 89%-a, az értelmiségi-tisztviselő-szabadfoglalkozásúak 88%-a (ezen

<sup>35</sup> Az 1843. évi aránya ennél talán valamivel több lehetett; a ferencvárosiak listája ugyanis nem állt rendelkezésünkre.



belül az értelmiségiek 100<sup>0</sup>/<sub>0</sub>-a, a tisztviselők 85<sup>0</sup>/<sub>0</sub>-a, az egyéb szabadfoglalkozásúak 66<sup>0</sup>/<sub>0</sub>-a), az iparosok 82<sup>0</sup>/<sub>0</sub>-a élt 1848-ban újra választójogával. Ezzel szemben a háztulajdonosoknak, magánzóknak és a nemeseknek csak egyharmada.

Ha megvizsgáljuk az 1848. évi választók között az 1847. évi választáson is részt vettek, valamint a polgárjoggal rendelkezők számát és arányát, képet alkothatunk az először választók, illetve választóképességgel először rendelkezők arányáról és foglalkozási megoszlásáról:

Az 1847-ben is választók és a polgárjogúak száma és aránya az 1848. évi választók között, foglalkozási áganként

Foglalkozási társadalmi csoport	Az 1848. évi választók száma	Közülük			
		az 1847. évi választók száma	%-a	a polgárjogúak száma	%-a
Majoros	71	6	8,4	9	12,6
Vincellér, szőlőművelő	26	4	15,4	7	27,0
Kertész	22	8	36,3	11	50,0
Egyéb	1	—	—	—	—
<i>Östermelő össz.:</i>	<i>120</i>	<i>18</i>	<i>15,0</i>	<i>27</i>	<i>22,5</i>
Kézműves	1218	573	47,0	950	78,0
Gyáros, nyomdatulajdonos	26	13	50,0	22	84,6
<i>Ipar összesen:</i>	<i>1244</i>	<i>586</i>	<i>47,1</i>	<i>972</i>	<i>78,1</i>
Kereskedő	429	174	40,5	332	76,7
Vendéglátó	103	59	57,3	86	83,5
Közlekedés, szállítás	49	10	20,4	25	51,0
Tisztviselő	165	46	27,9	56	33,9
Egészségügy	102	11	10,8	21	20,6
Ügyvéd	291	25	8,6	36	12,3
Oktatás	46	1	2,1	1	2,1
Író, tudós, művész	42	2	4,8	6	14,3
Pap	17	—	—	—	—
Egyéb	8	2	25,0	3	37,5
<i>Értelmiségi, tisztviselő, szabadfoglalkozású össz.:</i>	<i>671</i>	<i>87</i>	<i>12,9</i>	<i>123</i>	<i>18,3</i>
Alkalmazott	9	2	22,2	3	33,3
Napszámos	13	1	7,7	2	15,3
Nemes, földbirtokos	18	3	16,6	7	38,8
Háztulajdonos	147	62	42,2	121	82,3
Magánzó	27	3	11,1	16	59,2
Ismeretlen foglalkozású	933	1	0,1	1	0,1
<b>Összesen</b>	<b>3763</b>	<b>1006</b>	<b>26,7</b>	<b>1715</b>	<b>45,6</b>

Tehát az 1848. évi választóknak csaknem kétharmad része ekkor vett részt először a követválasztásokban, s több mint a fele ekkor vált először választóképessé. Az új választók a legnagyobb arányban a — túlnyomórészt jövedelmükből élő — ismeretlen foglalkozásúak, az értelmiség és az östermelők között fordulnak elő; nagyjából e csoportok alkotják a választóképességgel először rendelkezők legnagyobb részét is. Ez még jobban kiviláglik, ha megvizsgáljuk az új választók, illetve a választóképességgel először rendelkezők összetételét.

Az 1848-ban először választók, illetve választóképeséggel először rendelkezők  
foglalkozási-társadalmi megoszlása

Foglalkozási- társadalmi csoport	Az először választók			A választóképeséggel először rendelkezők		
	száma	%-os megoszlása	az 1848. évi választók között	száma	%-os megoszlása	az 1848. évi választók között
Majoros	65	2,3	91,5	62	3,0	87,4
Vincellér, szőlőművelő	22	0,8	84,6	19	0,9	73,0
Kertész	14	0,6	63,6	11	0,6	50,0
Egyéb	1	—	100,0	1	—	100,0
<b><i>Ostermelő összesen:</i></b>	<b>102</b>	<b>3,7</b>	<b>85,0</b>	<b>93</b>	<b>4,5</b>	<b>77,5</b>
Kézműves	645	23,4	52,0	268	13,0	22,0
Gyáros, nyomdatul.	13	0,4	50,0	4	0,2	15,4
<b><i>Ipar összesen:</i></b>	<b>658</b>	<b>23,8</b>	<b>52,9</b>	<b>272</b>	<b>13,2</b>	<b>21,9</b>
Kereskedő	255	9,2	59,5	97	4,7	23,3
Vendéglátó	44	1,6	42,7	17	0,8	16,5
Közlekedés, szállítás	39	1,4	79,5	24	1,2	49,0
Tisztviselő	119	4,3	72,1	109	5,3	66,1
Egészségügy	91	3,3	89,2	81	4,0	79,4
Ügyvéd	266	9,7	81,4	255	12,5	87,7
Oktatás	45	1,6	97,9	45	2,2	97,9
Író, tudós, művész	40	1,5	95,2	36	1,8	85,7
Pap	17	0,6	100,0	17	0,8	100,0
Egyéb	6	0,3	75,0	5	0,2	62,5
<b><i>Ertelmiségi, tisztv., szabadfoglalkozású összesen:</i></b>	<b>584</b>	<b>21,3</b>	<b>87,1</b>	<b>548</b>	<b>26,8</b>	<b>81,7</b>
Alkalmazott	7	0,3	77,8	6	0,3	66,6
Napszámos	12	0,4	92,3	11	0,5	84,7
Földbirtokos, nemes	15	0,6	83,4	11	0,6	61,2
Háztulajdonos	85	3,0	57,8	26	1,3	17,7
Magánzó	24	0,9	88,9	11	0,6	40,8
Ismeretlen foglalkozású	932	33,8	99,9	932	45,5	99,9
<b>Összesen</b>	<b>2757</b>	<b>100,0</b>	<b>73,3</b>	<b>2048</b>	<b>100,0</b>	<b>54,4</b>

Az 1848. évi választási törvény tehát kétségtelenül új társadalmi rétegeket vont be a politikai életbe, legalábbis a választásba, s ezáltal bizonyos mértékig módosította a várospolitikában valamelyest aktív szerepet játszóknak összetételét. Ezek körébe 1848-ban olyan társadalmi csoportok képviselői is bejutottak — az eddiginél nagyobb arányban, vagy először, amelyek érdekei nem egyeztek meg teljes mértékben az eddig vezető szerepet játszó, céhes-testületi érdekeket képviselő, a város privilégizált, partikuláris helyzetét ezen az alapon körömszakadtaig őrző hatalmi csoport törekvéseivel. Ez természetesen nem jelenti azt, hogy a várospolitikában szerephez jutók törekvései az eddiginél demokratikusabb, haladőbb irányban képviseltek volna, hiszen az eddig a polgárjogból kizártak jó részének — pl. a céhen kívüli kézműveseknek, vagy az őstermelőknek — céljait nem annyira a város gazdasági-társadalmi előrehaladásának követelményei határozták meg, mint inkább az a törekvés, hogy maguk is e privilégizált rétegbe

kerüljenek, vagy azzal azonos jogokat élvezzenek. Kétségtelen azonban, hogy tolmácsolni tudták a várospolitikából eddig kívülrekedt, képviseletet nem nyert, s ezért figyelembe nem vett rétegek sajátos érdekeit és törekvéseit is.

De a korábbinál jóval nagyobb számban és arányban jutott szerephez az értelmiség, melynek nagy része, több-kevesebb következetességgel, a liberális ellenzék fő támogatója, bázisa volt a városban. Igaz, hogy továbbra is erős kisebbségben maradtak a kézműves-kereskedő réteggel szemben, de viszonylag csekély számuk és arányuk ellenére is súlyuk az országos politikai központban, Pesten, nagyobb hangsúlyt kaphatott, mint ahogy számbeli arányuktól várható lenne, vagy amilyennel egy azonos arányú értelmiségi csoport a vidéki városokban rendelkezett. Ugyanakkor, annak ellenére, hogy éppen a márciusi tömegmozgalmak, majd a céhlegények — a polgár szemében „a proletárok” — fellépéseit csakúgy, mint a radikális ifjúság követelései még óvatosabbá, elzárkózóbbá hangolták az amúgy is konzervatív polgárságot, sőt ennek még korábban a liberálisokkal kacérkodó részét is, mindezek ellenére a pesti polgárság nem vonhatta ki magát teljesen a márciusi napok hatása alól. Az a tudat, hogy Pest, mint a forradalom fővárosa, különlegesen fontos szerepet töltött be, kétségtelenül hatással volt a lakosság különböző rétegeire, mint ahogy az sem lehetett hatástalan, hogy immár a kormány (s rövidesen az országgyűlés) tevékenysége szemük előtt zajlik le, hogy a politikai élet vezető személyiségeit nap mint nap hallhatják, láthatják. A városban sűrűn zajló népgyűlések, tüntetések is bizonyos fokú politikai iskolázását jelentettek, s az a körülmény, hogy egyes megmozdulások gyors reagálást váltottak ki a kormányból, bizonyos fokig azt az illúziót keltezték a polgároknak, hogy az országos politika irányításában szerepet játszanak. A kormány és az országgyűlés Pestre költözése a várost az országos politikai párharcok színterévé tette; ezek a szemük előtt zajlottak, s a pesti újságokat, melyek a napi eseményekről a legfrissebb, legautentikusabb híreket közölték, ők olvasták először (már, akik olvasták). Mindez kétségtelenül politikai aktivizáló erővé vált, s a pesti társadalom szélesebb rétegeit először készítette arra, hogy a város határain túl tekintsenek. A választások közül ez természetesen a képviselőválasztáson mutatkozott meg erőteljesebben, mely először vált a konzervatív városi érdekek szűkkörű képviseletének kérdéséből az országos politika, az országos pártküzdelmek részévé. Ezt mutatja az is, hogy a felmerülő jelöltek között alig akadt a par excellence városi rétegeknek vagy városi érdekeknek képviselője. A *Radicallap* 1848. június 25-i száma felsorolja „... a pesti választók nagyobb részének” — a jelöltek összetételéből ítélhetően a radikális párt köré tömörülők — előzetes tanácskozmányán követül ajánlottakat. Kossuth, Zsivora, Kendelényi, Vörösmarty, Rosti neve szerepel a listán, a városi rétegek képviseletében pedig Toth Gáspár és Holovich Boldizsár volt tanácsnok.<sup>36</sup> A továbbiakban rajtuk kívül még Kaeskovics tanácsnok, valamint Fröhlich kereskedő neve merült fel, utóbbi azok jelöltjeként, akik úgy vélték, hogy az iparos-kereskedő Pest 5 követe közül legalább kettőnek a város alapvető érdekeit kell képviselnie.<sup>37</sup> E tetszetős követeléssel szemben azonban, éppen a pesti várospolitikai konzervatív irányának, szűk politikai horizontjának ismeretében, józanabbnak és helyesebbnek ítélhető a radikálisok álláspontja, miszerint balgaság lenne azt képzelní, hogy az ipar és kereskedelem az által fog fejlődni, hogy képviselői közül néhányat követül választanak. Pestnek éppen gazdasági fejlődéséhez olyan képviselőre van szüksége, aki állami szempontból tudja mérlegelni a kérdéseket, s „felül tud emelkedni szülőhelye, osztálya és foglalkozása érdekein”.<sup>38</sup>

<sup>36</sup> *Radicallap*, 1848. 20. sz. 79. 1.

<sup>37</sup> *Radicallap*, 1848. 23. sz. 90. 1.

<sup>38</sup> Március Tizenötödike 1848. 91. sz. június 29. 364. 1.

A képviselőválasztás végül ennek az elvnek a jegyében zajlott le. A belvárosi, lipótvárosi, teréz- és józsefvárosi választók „közfelkiáltással” Kossuthot, Irányit, Trefortot és Kendelényi Károlyt választották meg követüknek, s egyedül a szűkebb városi érdekeket képviselni hivatott követ választásánál oszlottak meg a szavazatok, az egyébként a legkonzervatívabb választókerületnek számító Ferencvárosban. Itt Kacskovics tanácsnokot csupán 60%-os többséggel szavazták meg a radikálisok jelöltjével, Farkas Jánossal szemben.<sup>39</sup>

A tisztújítás természetesen városi belügy maradt, bár sok tekintetben túlnőtt ennek keretein, hiszen a politikai mozgalmak központjában fokozott jelentőséggel bírt, hogy a tisztújítást és a városigazgatást demokratikusabb alapokra helyező 1848. évi 23. tc-ben rejlő lehetőségek hogyan valósulnak meg. E törvény-cikk tagadhatatlanul lehetőséget nyújtott a városigazgatás bizonyos fokú demokratizálására, amennyiben megszüntette a kormány korlátlan befolyását a tisztújításra, eltörölte a tanács és a választott polgárság tagjainak életfogytiglani tisztét, s a városi hatóságot, egy önmaga köréből, illetve a felsőbb hatóság által kijelöltekből kiegészülő testületből egy több ezer szavazó által választott testületté alakította, melynek tevékenységét első ízben ellenőrizte a szavazati és határozati joggal, azaz a választott polgárságénál jóval nagyobb hatáskörrel felruházott választott testület. A törvény tehát a városi lakosságnak az eddiginél szélesebb körének tette lehetővé, hogy befolyást gyakoroljon a város vezetésére; hogy e lehetőség miként és mennyire valósul meg, ez a választás eredményétől függött.

Az ország és a forradalom fővárosában e lehetőség realizálása bizonyos fokig országos példává és próbakővé válhatott,<sup>40</sup> s ezért a választójog és a városigazgatás kérdésében szembenálló politikai irányzatok fokozott érdeklődést tanúsítottak a pesti tisztújítás iránt.

<sup>39</sup> PT. Közigazgatási iratok 59/1848. — *Kacskovics L.*: Életem leírása. OSZK. Kt. Fol. Hung. 1329. 118. l. Kacskovics kisbirtokos nemesi családból származott, 1826-ban tette le ügyvéd vizsgáját, ezután Eötvös József kir. ig. ügyész mellett dolgozott segédként. Első írásai a Jelenkorban jelentek meg, irodalmi érdeklődése révén teremtett kapcsolatot Vörösmartyval és Bajzával. Rövid ideig a Károlyi család intézője majd 1836-tól 1843-ig a Gazdasági Egylet titkára, e emellett még a Kisdedőví Intézet titkáraként működött, közben ügyvédi praxist is folytatott. Közéleti tevékenysége révén sok hasznos kapcsolatra tett szert, melyek hozzásegítették, hogy az 1843. évi tisztújításon Almásy kir. biztos kineveztesse főjegyzőnek. Életrajzában Széchenyi feltétlen hívének vallja magát, s azt állítja, hogy Rottenbillernek — egykori iskolatársának — fő támasza volt a tanácsban. „... ki minden fontosabb eszmét és tervet, mely agyában keletkezett, s melyre Staffenberger István szószóló hozzájárulását megnyerte, mielőtt tárgyalásra került, velem közölt és megbeszélte...” (Életem leírása, 89. l.) A követválasztás leírásánál megjegyzi, hogy a legkonzervatívabbak a József- és Ferencváros választói voltak. Őt a magyar érzelmű bíró, Buday József jelölte, a „vöröstollasok” által támogatott ellenfelével, Farkas Jánossal szemben. (Uo. 118. l.)

<sup>40</sup> Ld. erre vonatkozóan *Birányi Á.*: Irányeszmék a pest városi tisztújításához (Pest, 1848) c. művében Pest központi szerepének taglalását (3—5. old.), melyet a következő megállapítással zár le: „... a hon összes érdekeinek gyupontja Pest lesz, hová mintegy sugárok fognak azok felbomlani... a nemzet minden erejét oda központositja, hogy Pest felvirágozzék, mert létezésének egyik legfőbb garantíáját fogja benne megtalálni.” Pest hivatása ezért „... az egész országra felvilágosítólag és irányadólag hatni...” (6. l.) Az újonnan megválasztott tanács Pest város választóközönségéhez intézett „programjában” helyenként szószertint megismétli Birányi szövegét, leszögezve, hogy alapfeladatának tekinti irányadólag hatni az egész hazára a polgári szabadság fejlesztésében; e haladás zászlaját vinni, például szolgálni a közigazgatás terén a haza minden hatóságának. „Pest várost Magyarország valódi fővárosává, a hon összes érdekeinek gyupontjává kell tenni.” (Pest város választóközönségéhez a tanács. Pest. 1848. június 28.)

De különben sem lehetett közömbös az újonnan választott tanács összetétele és politikai állásfoglalása a kormány és az országgyűlés székhelyén, abban a városban, melynek népe a forradalom döntő fordulatainál sorsdöntő szerepet töltött be. Így a pesti tisztújítás kérdése túlnőtt a municipiális kereteken, s ennek tulajdonítható, hogy a sajtó oly bőséges teret szentelt a választási előkészületekről szóló tudósításoknak és cikkeknek.

A tisztújítás kitűzésének percében nyilvánvaló volt, hogy a régi városvezetés, s a mögötte álló, túlnyomórészt német céhes polgárság, mindent el fog követni annak érdekében, hogy a liberálisabb, vagy magát annak feltüntető képviselői révén hatalmát minél töretlenebbül megőrizze. E törekvés bizonyos fokig meggyezett a kormány céljaival is, mely a főváros élén a kormány iránt lojális, a rendet fenntartani képes, liberális hajlandóságú vezetést kívánt. A radikálisok viszont azt remélték, hogy a fővárosi értelmiség, magával vonva a Belvárosnak és Lipótvárosnak céhekkel szembenálló, vállalkozó-tőkés-kereskedő elemeit, demokratikusabb, a polgári átalakulásért következetesebben küzdő tanácsot segít hatalomra.<sup>41</sup> A választási küzdelemnek ezt az alapvető tartalmát Széchenyi már május elején világosan látta, s a következőképp fogalmazta meg: „Die Bürger siegen (?) über die Lateiner (!) Verhängniss. On ne sait pas que faire! Ist man für die Lateiner (so nennen Ungarn die Ungarn!!), so ist Anarchie-Tod! Siegen die Bürger, so ist's Verrat am Ungartum!! Choisissez!<sup>42</sup>” . . .

A polgárság az első pillanattól kezdve szívósan, a korteshadjáratok szokásos fogásait felhasználva küzdött a szavazatokért. Figyelmét elsősorban a külvárosok, főleg a Ferenc- és Józsefváros kézműveseire, szatócsaira, konzervatív, politikailag analfabéta, könnyen hajlítható lakosságára összpontosította. Május 5-én a terézvárosi, 6-án a ferencvárosi és — egy 8-ra összehívott, feltehetően megegyezésre nem jutó tanácskozás után —, 13-án a józsefvárosi választók egy 60, 25, illetve 47 tagú választmányt választottak „. . . a jelölések kerületközi egyeztetése céljából . . .”<sup>43</sup> Május elejétől a különböző választási egyletek és klubok gyűléseiken, május végétől pedig falragaszokon és a sajtó útján, „. . . s kocsmáról kocsomára járva . . .”<sup>44</sup> korteskedtek jelöltjeik mellett. A józsefvárosi választókat többek között két városi írnok — Gyurkovics és Kovácsi — hangolta a radikális, vagy a radikális körrel rokonszenvező jelöltek ellen.<sup>45</sup> Az agitáció fő jelszavai: „Keinen Lateiner”, a jelölt legyen „pester Kind und Hausherr”.<sup>46</sup> S mialatt gondosan és

<sup>41</sup> „A főváros értelmiségi hatalma olly nagy, olly túlnyomó, hogy azt gyávanak, nevére helyére méltatlannak kellene tartanunk, ha jelenleg, midőn az értelmiségnek a közügyek vezérletéhez tág kapu nyílt, az elsőségi pálmát bármelyi testület által el hagyná ragadtatni. Iyen fiascót csak az értelmiség tökéletes visszavonulása hozhatna reá.” *Birányi*, i. m. 6. l.

<sup>42</sup> Széchenyi naplójának 1848. május 7-i bejegyzése. *Károlyi Á.*: Gr. Széchenyi István döblingi irodalmi hagyatéka. Bp. 1921. I. 310. l.

<sup>43</sup> OL. R. 32. Az 1848/49. évi forradalomra és szabadságharcra vonatkozó nyomtatványok gyűjteménye. 1848. május 5, 7. 13.

<sup>44</sup> A Radicallap 1848. 16. száma írja: A Pester Zeitung szerint a Bel- és Lipótvárosi szavazók, s az intelligencia nagy többsége Gräfl megválasztása mellett volt, s ha az ő barátai is kocsmáról-kocsomára jártak volna, s korteskedtek volna, szóval *mindent* elkövettek volna, ő lenne a bíró. (63. l.)

<sup>45</sup> Radicallap 1848. 17. sz. június 21. 65—66. l.

<sup>46</sup> Március Tizenötödike 1848. 55. sz. június 22. 340—341. l. *Birányi* így ír erről: „A polgárokról az a hír járja, hogy klubok és csapszékekben borkancsó mellett rendezgetik előre a tisztújítást . . . Pegyverük a következő: nem pesti születésű, nem atyánkfia, nem a mi körünkből való . . . Az idegen ajkú polgártársak egy része a tisztújítás előkészületeinél nyilvánította; nem kell író, nem kell ügyvéd.” (I. m. 12., 14. l.)

körültekintően, több variációban készülnek az ilyen követelményeket kielégítő — vagy ahhoz közelálló — jelöltek listái, szavazásra mozgósítják a „megbízható” választókat, de ugyanakkor nem buzdítják jelentkezésre azokat, akikről feltehető, hogy a radikálisok vagy az értelmiség befolyása alatt állnak; sőt egyes esetekben külön adóról szóló rémhírekkel tántorítják el őket attól, hogy az összeíró bizottság előtt jelentkezzenek.<sup>47</sup>

A baloldalt sokáig erős passzivitás jellemezte, noha az a körülmény, hogy a Március Tizenötödike már április végétől sűrűn foglalkozott a tisztújítás kérdésével, arra vall, hogy jelentőségét nem becsülték le. A Március Tizenötödike, majd a június 1-től megjelenő Radicallap cikkei nyomán azonban az a benyomásunk, hogy a radikálisok túl nagy illúziót tápláltak az értelmiség és a radikálisok körül tömörülő polgári elemek politikai öntudatát és állásfoglalását illetően. Úgy vélték, hogy ezek többségükben külön agitáció nélkül is élni fognak választójogukkal, s hogy az ő jelöltjeikre adják majd le szavazatukat. (Egyébként a konzervatív polgári szárny is így vélekedhetett eleinte; csak ezzel magyarázható, hogy a Bel- és Lipótvárosban csak jóval később kezdenek szervezkedni.) Részben ennek tulajdonítható, hogy a baloldal hosszú ideig megelégedett a választás jelentőségére és a jelöltek megfelelő kiválasztására vonatkozó általános szólammal. Május végéig jelölő listákat sem állítottak össze; irányelvük: a régi vezetés képviselőinek — még a liberálisabbaknak is, mint Rottenbiller, Kacsokovics, vagy a sötétebb szerepű Koller — eltávolítása volt. Május végén találunk először radikális ajánlólistákat a sajtóban (ekkor már kiállnak Rottenbiller mellett), változó személyi összetételük azt mutatja, hogy ekkor még a Radikális Párton belül nem volt egységes állásfoglalás.

E passzivitásnak, melyben nyilvánvalóan nem kis szerepet játszott az is, hogy a radikális politikások energiáját a nagyobb horderejű, országos politikai események kötötték le, fő ok a pesti erőviszonyok helytelen, illúziókkal teli megítélése volt; június elején, a polgárság több hetes szervezkedésének ismeretében, abból a tényből, hogy a választóképesekkel rendelkezőknek csak kis része jelent meg az összeíró bizottság előtt, a Radicallap igen optimista következtetéseket vont le az értelmiség várható győzelmére vonatkozóan.<sup>48</sup>

Június elején azonban már számos jel figyelmeztetett a helyzet helytelen értékelésére. A nagyon későn, június elején megalakult „a tisztújítási terv készítésére kiküldött lipótvárosi és belvárosi választmány” nem fogadta el a radikálisok jelöltjeit, még a főbírói székre legmelegebben és legnyomatékosabban ajánlott Gräfl Józsefet sem.<sup>49</sup> A június 9. után kinyomtatott választói névjegyzékekről is leolvasható volt a választók összetétele, s ennek alapján sejteni lehetett a választás várható kimenetelét is. Június 8-án a Radical-kör konferenciája kijelöli a tíztagú jelölő bizottságba ajánlottakat, s kidolgozza — a még mindig nem végleges<sup>50</sup> tisztújítási javaslatát. A jelöltek között a korábbi ajánló-

<sup>47</sup> „Bizonyos urak a Lipótvárosból akik attól féltek, hogy a József és Ferencvárosi választók néhány köztük lakó lateinerek által jó irányú szavazatra fognak biratni, azt mondták, hogy a választóknak külön adót kell majd fizetniök a tanácsból kimaradók nyugdíjára.” Radicallap 1848. 5. sz. június 6. 18. l. (Nem tartjuk feladatunknak, hogy a pesti választási hadjárat valamennyi részletére kitérjünk, csak azokat az eseményeket ismertetjük, melyek tárgyalásunk szempontjából elengedhetetlenül szükségesek.)

<sup>48</sup> „... alig jelenti magát néhány száz választó egy-egy külvárosban: ennek az a jó következménye lesz, hogy az értelmiség többségben lesz.” Radicallap 1848. 1. sz. június 1. 1. l.

<sup>49</sup> A választmány által jelöltek névsorát ld. Radicallap 1848. 8. sz. június 9. 31. l.

<sup>50</sup> „... e javaslat még egyszer vitatva lesz, s lehetnek változások...” Uo. 9. sz. június 10. 34. l.



listákhoz képest kevesebb radikális szerepel; a listát közlő Radicallap meg is jegyzi, hogy a Kör még radikálisabb tisztújítást óhajtana, de tekintetbe véve, „*hogy mit akar a választók nagyobb része* (kiemelés tőlem — B. V.), a körülményekbeli transactio szüksége átlátatott.”<sup>51</sup> A legnagyobb fontosságot ekkor is Gräffl megválasztásának tulajdonítják, „... akinek megválasztására egész erejét megfeszítendő a kör, mely ha kompakte lép fel, s kellő erélyt fejt ki, elérheti célját.”<sup>52</sup>

A felismerés azonban későn született: A régi városi vezetők jól tudták, hogy a választás eredménye elsősorban a jelölésen múlik, hiszen a politikai jogokkal először élő választók nagy többségének nincsenek világos elképzelései, egységesen elfogadott jelöltjei. Ezért kulcskérdés volt az, hogy ki kerül a tisztagú, előzetes jelölés nélkül választandó jelölő választmányba. Azzal tisztában voltak, hogy ha az ő embereik kerülnek be, az egy-egy tisztségre jelölendő 3 személyt úgy fogják csoportosítani, hogy a nekik megfelelőt válasszák meg. Ebben a város vezetőinek nagy gyakorlata volt: a korábbi tisztújítások során ugyanis szinte sohasem fordult elő, hogy a választott polgársági vagy tanácsnoki helyekre jelölt 3—3 személy között szoros verseny alakult volna ki. A tanács által kívántakat általában hatalmas szótöbbséggel választották meg.

A radikálisok és a liberális polgári körök a sajtó útján tették közzé azok névsorát, akiket e választmányi tagságra alkalmasnak vélték.<sup>53</sup> Ezzel szemben az „öt városrész ideiglenes képviselőválasztmánya által kijelölt választmány tagokul...” ajánlottak névsorát a külvárosi lakók között osztogatták.<sup>54</sup> S mint-hogy a szabályzat szerint a választóknak a választásra a 10 nevet tartalmazó, előre készített szavazólapot kellett elhozniuk, a szétozott ajánló névsort nagyobb fejtörés nélkül lemásolhatták — vagy lemásoltathatták. S míg a radikálisok jelöltjeiből mindössze kettőt, a Pester Zeitungban közölt névsorból is csak négyet, addig a „hivatalos ajánlólistáról” kilencet választottak meg. (Egyedül Kassalik András ügyvéd bukott ki.) A választás ilyen kimeneteléhez az is hozzájárult, hogy a tanács a tisztújítás színhelyéül az Üllői úti laktanyát jelölte ki, mely a Bel- és Lipótvárostól igen messze esett, s ezért az itteni választóknak nem mindegyike ment el szavazni,<sup>55</sup> ezzel szemben „a Ferenc és Józsefvárosiak tömegesen jöttek, illető bíróik, utóbbiak Podmaniczky János vezérlete alatt...” zászlókkal és zeneszóval, s a választást követő napjaiban is a külvárosokban állandóan voltak kortesmenetek.<sup>56</sup>

Az ilyen körülmények között megválasztott jelölő választmány<sup>57</sup> összetételével a városi vezetők elégedettek lehettek. A radikális jelöltek közül csak Beliczay és Molnár került be; tízük közül mindössze négyen voltak az Ellenzéki

<sup>51</sup> Uo.

<sup>52</sup> Uo.

<sup>53</sup> Uo. és Pester Zeitung 1848. június 11. számának melléklete 367—69. l.

<sup>54</sup> A nyomtatott lista: OL. R. 32. 1848. június 11. Rajta kézfírással: „kaptam a Ferenc kerület házánál 1848. Szt. Iván hava 11-dik napon.”

<sup>55</sup> Március Tizenötödike 1848. 85. sz. június 22. 340. l. A választás utolsó napjaiban, a jegyzők, az ügyész és egyéb tisztviselők választásánál a szavazatok számából ítélve mintegy 1500-an vehettek része. Pester Zeitung 1848. 700. sz. június 20. 3702. l.

<sup>56</sup> Radicallap 1848. 11. sz. 42. l.; 15. sz. 57. l.

<sup>57</sup> A választmányba a következők kerültek (zárójelben a rájuk adott szavazatok száma): Nádossy István kereskedő (1959), Staffenberger István volt szószóló (1878), Tóth Gáspár szabó (1789), Halbauer János kereskedő (1746), Molnár Mihály kádár (1745), Steindl Ferenc asztalos (1545), Rumbach János serfőző (1505), Kendelényi Károly ügyvéd (1336), Beliczay Imre mézeskalácsos (1133), Borsody András háztulajdonos (941).



Kör tagjai.<sup>58</sup> De sokkal jellemzőbbek rájuk azok az adatok, melyek elárulják, hogy milyen szoros szálak fűzték őket a pesti régi vezető családokhoz.

A tiztagú választmányból hárman a választott polgárságból kerültek ki, hatan pedig már 1847-ben az 51 közvetlen választó közé tartoztak. (Utóbbiak közül kettő egyébként rokoni kapcsolatban állt a választópolgárság egyes tagjaival.) A bizottmány egyedüli olyan tagja, akinek a régi városi vezető réteghez fűződő kapcsolata ismeretlenek, Kendelényi Károly ügyvéd.<sup>58a</sup>

A választmány tagjainak foglalkozási megoszlása a következőképpen alakult: 5 kézműves, 2 kereskedő (bizonyos mértékig hozzájuk számítható a timár-bőrkereskedő családi kapcsolatokkal rendelkező Staffenberger István volt szószóló is), két ügyvéd és egy háztulajdonos. Mind személyi, mind foglalkozási összetételük elegendő biztosítékot nyújtott arra, hogy a város vezető köreinek megfelelő jelölteket fognak állítani. Tartanivalójuk legfeljebb Tóth Gáspártól lehetett.

A választmány ilyen összetétele még a Pester Zeitung cikkíróját is aggodalommal töltötte el. Az 1848. június 16-i számban a következőket olvashatjuk: „Még mindig a választmányi választás folyik,<sup>59</sup> de az eddigiekből megállapítható, hogy aggodásra van ok. A külvárosok kompakt többséggel lépnek fel, míg a belvárosban megoszlanak a szavazatok. Így már a választmányba is olyan jelöltek kerültek, akiknél nem érzünk garanciát arra, hogy a jelölés során ne csúszhasanak be a régi rendszer emberei. Pozsony, Eperjes, Nagyszombat korteshadjáratai azt eredményezték, hogy a reakció . . . győzelmet aratott az értelmiség felett. Nagy kár lenne, ha a fővárosban is ez történné. A Bel- és Lipótváros választóinak egységesebben kellene fellépnie . . .”<sup>60</sup>

Ez az óhaj azonban nem valósult meg. Mialatt a külvárosokban tovább folytak a zajos korteshadjáratok, a bel- és lipótvárosi választók még június 16-i gyűlésükön sem tudtak megegyezni a főtisztviselők személyét illetően.<sup>61</sup> A tizes választmány így a jelölések körüli manipulációival<sup>62</sup> el is érte, hogy a választás első fordulójában még a radikálisok legfontosabb jelöltje, Gräffl se kerüljön be a tanácsba.

A jelölő választmány a június 17-én kezdődő tisztújításra a négy főtisztviselői — a polgármesteri, alpolgármesteri, főbírói és városkapitányi — tisztségre 3—3 személyt jelölt: 6 volt városi tisztviselőt (köztük 4 volt tanácsnokot), 4 ügyvédet, 1 költőt (Vörösmarty Mihályt a főpolgármesteri tisztre) és 1 ismeretlen foglalkozását. Közülük három volt tisztviselőt választottak meg: Rottenbiller Lipót volt alpolgármestert a főpolgármesteri, Szász Mátyas volt főbíró — a radikálisok jelöltjével, Gräffllel szemben — a főbírói, és Ságody Sándort a választott polgárság jegyzőjét az alpolgármesteri székbe. Egyedül a városkapitányi tisztre megválasztott Láng Ignác nem tartozott a korábbi városvezetéshez; egyébként e poszt volt az egyetlen, ahová régi városi vezetőt nem is jelöltek.

A 12 tanácsnoki helyre jelölt 36 személy között 15 régi városi tisztviselő, 14 ügyvéd, 1 háztulajdonos, 1 orvos (a városi főorvos) és 5 ismeretlen foglal-

<sup>58</sup> Beliczay, Nádossy, Molnár és Tóth. Ld. az Ellenzéki Kör tagnévsorait. OL. R. 151.

<sup>58a</sup> Kendelényit már a 6. helyen — egyébként Rottenbillerrel azonos számú szavazattal — már 1847-ben is a polgári választók követül jelölték, de Kendelényi ekkor, a választott polgárság 1849. október 19-i ülésén kérte jelölésének visszavonását. P. A választott polgárság üléseinek jegyzőkönyve. 1847. október 9. és 19.

<sup>59</sup> A Ceccopieri ezred lázadása miatt a polgárőrség tagjai nem jelenhettek meg a választáson, így a szavazás több napig elhúzódott.

<sup>60</sup> Pester Zeitung 1848. 697. sz. június 16. 36. l.

<sup>61</sup> Radicallap 1848. 15. sz. 57. l.

<sup>62</sup> Radicallap 1848. 17. sz. június 21. 65—66. l.

kozású volt. Közülük 13 volt polgár. Megválasztottak 8 volt városi tisztviselőt, 3 ügyvédet, 1 ismeretlen foglalkozásút; a megválasztottaknak több mint a fele — 7 személy — polgárjoggal rendelkezett.

Az új tanácsba a régeből négyen kerültek be: Rottenbiller, Kacs Kovics (aki ugyan főjegyző volt, de tanácsnokokat helyettesített, s így szavazati joggal rendelkezett), Koller és Szász Mátyás. Utóbbinak június 24-én bejelentett lemondása után helyére Gräfflt választották, s így a régi tanácsnokok száma háromra apadt.<sup>63</sup>

Ha személyi összetételében meg is változott a tanács, nem módosult azoknak a társadalmi rétegeknek a köre, amelyeket családi kapcsolataikon keresztül képviseltek.<sup>64</sup> Túlnyomó többségük vagyonos kereskedő- és kézműves családból származott, s az utóbbiak közül is többeket házassági kapcsolataik a kereskedőkhöz fűzték. Az új tanácsnokok közül ketten: Koller és Madedl a városvezetésbe emelkedett iparoscsaládoknak már második generációját képviselték.

A tanács hivatalbalépésekor kiadott programnyilatkozatában sajátjának vallotta „... az egykori ellenzék, most kormánypárt...” elveit; kimondta, hogy a 48-as vívmányoktól visszalépés nem engedhető, a további haladást azonban békés úton, „... a törvényes rend és igazság fenntartásával...” kívánják elérni.<sup>65</sup> S az új tisztikar jelentős része — legalább a fele — valóban őszintén lojális volt a kormány és a márciusi eszmék iránt; erre következtethetünk abból is, hogy a császári csapatok bevonulása után Gräfflt és Rottenbillert, valamint Kacs Kovics Lajos, Polgár Károly, Lombay Imre és Thaisz Elek tanácsnokokat, Horváth Károly és Kerékjártó Alajos jegyzőket azonnal elbocsátották hivatalukból.<sup>66</sup> A város belső ügyeiben azonban sokkal konzervatívabb szellem vezérelte az új tanácsot: ez kitűnik abból is, hogy már a programnyilatkozatban is szükségesnek tartották hangsúlyozni: „Mí nem a kormány, hanem ezen municipium tisztviselőinek tekintjük magunkat, s a municipium függetlenségét a centralisatio ellen mindaddig védeni fogjuk, míg a törvényhozás a politikai és polgári szabadságnak több garantiát nem ad.” E kettősség ismeretében érthető és értékelhető helyesen a Március Tizenötödike kissé kétértelmű értékelése a tisztújítás eredményeiről: „Nem igen tapsolhatunk biz az egész választásnak, bár sokkal jobb tisztikart nyertünk az előbbinél.”<sup>67</sup>

<sup>63</sup> Pártállásukat tekintve a tanácsnokok közül 3 volt az Ellenzéki Kör tagja: Gräffl már 1847 óta, Thaisz Elek közvetlenül a márciusi napok után, Koller Ferenc pedig áprilisban lépett be. Rajtuk kívül Horváth Károly főjegyző volt a régi, Ritter István ügyész pedig újszülött tagja a Körnek. A tanács további 5 tagja Kasselik János, Láng Ignác, Rottenbiller, Kacs Kovics és Terczy Szilárd korábban a Pesti illetve a Nemzeti Kör tagjai voltak. Az a tény, hogy az Ellenzéki Körbe már nem léptek be, a liberális polgároknak a radikálisabbá váló ellenzéki mozgalomtól való visszahúzódtását jelzi. E pártállás azonban a forradalom és szabadságharc hónapjaiban nem volt perdöntő: ezt bizonyítja elsősorban Koller magatartása, akit — egykori Nemzeti Kör-i, majd Ellenzéki Kör-i tagsága ellenére — mint „lojális, dinasztiahoz hű” személyt 1849 telén a császári csapatok bevonulása után főbíróvá, majd 1849 nyarán polgármesterré emeltek. (Török P.: Pest-Buda 1850-ben. Bp. é. n. 52. l.) A kör-i tagságra ld. a Pesti Kör és az Ellenzéki Kör tagnévsorait. OL. R. 150, 151.

<sup>64</sup> A tanácsnokok családi kapcsolataira vonatkozó adatok forrásaiul az egyházi születési és házassági anyakönyvek, a végrendeletek és hagyatéki leltárok, és a polgárkönyv szolgáltak.

<sup>65</sup> Pest város választóközönségéhez a tanács.

<sup>66</sup> PT. Tanácsulési jegyzőkönyv. 1849. jan. 24.

<sup>67</sup> Március Tizenötödike 1848. 85. sz. június 22. 340—41. l.

A pesti választók összetételéből következően más jellegű tanács nem is kerülhetett volna hatalomra. A választók között a baloldalnak nem volt komoly befolyása; a politikájuk fő támaszául szolgáló, egyébként politikailag korántsem érett és következetes rétegeket a vagyoni census kizárta a választók sorából. Nagyobb aktivitással, jobb politikával azonban talán valamelyest növelhették volna a liberális értelmiség számát és befolyását, s nyilván már az első fordulóban elérhették volna fő jelöltjük, Gräffl megválasztását. E tanulságot közvetlenül a tanács megválasztása után le is vonták: „... a pestvárosi értelmiség jelöltjei közül az újonnan választott tisztikarban csak kevesen találhatók, a nagy rész a külváros alatt egy irányban vezethető választóinak teremtménye...” A belvárosi választóknak és a radikálisoknak a jövőre nagyobb egyetértést kell mutatnia — szögezi le a Pesti Hírlap június 22-én.

A 247 tagú képviselőtestület június 24-re kitűzött választásának előkészítésénél a baloldal bizonyos mértékig figyelembe vette a tisztújítás tanulságait, s ajánló listája összeállításánál nagyobb figyelmet fordított a választók többségének igényeire. Ugyanakkor a tízes választmány is — részben talán azért, mert az új tanács összetétele a polgárságnak amúgy is garanciát jelentett, részben, mert a radikálisok és a polgárság liberális elemei egyaránt erősen bírálták az értelmiség kirekesztését a tisztikarból — ajánló listája összeállításánál nagyobb tekintettel volt az értelmiségiekre.

A képviselőtestület tagjait a törvény értelmében *jelölés nélkül*, titkos szavazással kellett megválasztani. E 247 tagú testület választásánál tehát megfelelő ajánlólista összeállítása, terjesztése és propagálása különös fontossággal bírt.

Három ilyen ajánlólistát ismerünk. A felsorolt nevek alapján az egyik feltehetően a radikális kör, a második a konzervatív polgárság jelöltjeit sorolja fel.<sup>68</sup> A harmadikat a tíztagú választmány állította össze „... egyedül azon választók könnyítésére, kik szűkebb ismeretségüknél fogva elegendő számú képes egyént nem ismernének...”<sup>69</sup>

A radikális és konzervatív jelölőlistán 69 név egyezik; ezek közül 44-et választottak meg, közülük 32 a kerületi választói választmányok tagjaiból került ki. A radikális listán szereplők közül 85, a konzervatívok listájából 116 szerepel a tízes választmány listáján. A meglehetősen eltérő személyi összetétel ellenére a három listán szereplők foglalkozási megoszlása elég hasonló volt:

<sup>68</sup> OL. R. 32. Az 1848/49-i forradalomra, szabadságharcra vonatkozó nyomtatványok.

<sup>69</sup> Tisztújítási jegyzőkönyv. PT. Közigazgatási iratok. 62/1848. Az ajánlólista: PT. Történeti értékű iratok.

A képviselőtestületi ajánlólistákon szereplők foglalkozási megoszlása

Foglalkozási ág	A radikálisok		A konzervatívok		A tiztagú választmány	
	listáján szereplők					
	száma	%-a	száma	%-a	száma	%-a
Östermelő (kertész)					1	0,4
Kézműves	93	38,0	112	47,4	101	40,9
Gyáros, nyomdatulajdonos	1	0,4	1	0,5	10	4,1
<i>Ipar összesen:</i>	<i>94</i>	<i>38,4</i>	<i>113</i>	<i>47,9</i>	<i>111</i>	<i>45,0</i>
Kereskedő	45	18,3	39	16,5	45	18,2
Vendéglátó	7	2,9	5	2,1	7	2,8
Tisztviselő	8	3,3	5	2,1	9	3,6
Ügyvéd	32	13,1	27	11,4	28	11,4
Egészségügy	12	4,9	16	6,8	15	6,1
Oktatás	6	2,4	2	0,9	1	0,4
Író, tudós, művész	8	3,3	3	1,3	7	2,8
Pap	3	1,2	6	2,5	5	2,0
Egyéb	2	0,8	2	0,9	2	0,8
<i>Értelmiségi, tisztviselő, szabadfogl. összesen:</i>	<i>71</i>	<i>29,0</i>	<i>61</i>	<i>25,9</i>	<i>67</i>	<i>27,1</i>
Nemes, tiszt	5	2,0	5	2,1	5	2,0
Háztulajdonos magánzó	18	7,4	4	1,7	11	4,5
Ismeretlen foglalkozású	5	2,0	9	3,8	—	—
<b>Összesen</b>	<b>245*</b>	<b>100,0</b>	<b>236</b>	<b>100,0</b>	<b>247</b>	<b>100,0</b>

\* 2 jelölt kétszer szerepel a listán.

A tízes választmány jelöltjeinek egyharmada a teréz-, józsef- és ferencvárosi választói választmányok tagjaiból kerültek ki. E választmányok 132 tagjából egyébként összesen 86 lett képviselő, közülük 53 neve a konzervatív, 11-é a radikális, 32-é pedig mindkét ajánlólistán szerepelt.

A választás során a tiztagú választmány listáján szereplők mindegyikét megválasztották; feltehetően nem is annyira azért, mert a jelöltek osztatlan népszerűségnek örvendtek volna, mint inkább annak következtében, hogy e lista — tulajdonképpen szabálytalanul — választólapként is szolgált,<sup>70</sup> s nyilván ez döntötte el elsősorban a választás kimenetelét.

A képviselőtestület többségét a kézművesek és kereskedők alkották, de nem kis eredménynek könyvelhető el, hogy a tanács tevékenységét ellenőrizni hivatott testület egynegyede az értelmiségiekből — s köztük olyan személyekből, mint Bajza, Bugát, Fényes Elek, Gerenday Ambrus, Ney Ferenc, Rosti, Székács József, Török Pál, Vörösmarty — került ki. Feltehetően épp e nevek, valamint olyan politikusoké, mint Teleki László vagy Nyáryé készítették a Radicalap íróját arra, hogy a képviselőtestület összetételét megfelelőnek, a vártnál jobbnak értékelje, s megállapítsa, hogy a többség neve kezeskedik arról, hogy minden jó lesz.<sup>71</sup>

<sup>70</sup> A választmányi ajánlólista fejléce a következő: „Javallat a 247 képviselőkre (sic!) Ezen névjegyzék a rovatozott ív helyett is átadhatik a választásnál s minden választónak hatalmában áll meggyőződése szerint (sic!) abból neveket kitörölni s másokat beírni.”

**A választott polgárság és a képviselőtestület tagjainak  
százalékos foglalkozási megoszlása**

Foglalkozási ág	Százalékos aránya	
	a választott polgárságban	a képviselőtestületben
Östermelő	—	0,4
Kézműves	50,0	40,9
Gyáros, nyomdatulajdonos	2,5	4,1
<b>Ipar összesen:</b>	<b>52,5</b>	<b>45,0</b>
Kereskedő	26,7	18,2
Vendéglátó	0,8	2,8
Tisztviselő	6,6	3,6
Ügyvéd	2,5	11,4
Egészségügy	1,7	6,1
Oktatás	—	0,4
Író, tudós, művész	0,8	2,8
Pap	—	2,0
Egyéb	—	0,8
<b>Értelmiségi, tisztviselő, és szabadfogl. összesen:</b>	<b>11,6</b>	<b>27,1</b>
Nemes, katonatiszt	1,7	2,0
Háztulajdonos, magánzó	2,5	4,5
Ismeretlen foglalkozású	4,2	—
<b>Összesen</b>	<b>100,0</b>	<b>100,0</b>

Ha a képviselőtestület összetételét a választott polgárokéval hasonlítjuk össze, valóban kedvező változást tapasztalunk: a tisztviselők és értelmiségiek aránya csaknem két és félszeresére, magáé az értelmiségieké pedig ötszörösére emelkedett. A várospolitikai haladóbb irányba terelésének, demokratizálásának szempontjából kedvezőnek kell ítélni azt is, hogy e testület tagjainak egyharmada nem a polgárok köréből került ki, s a polgárság aránya éppen az értelmiségiek körében volt a legalacsonyabb.

**Polgárok és nem polgárok megoszlása a képviselőtestületben**

Foglalkozási ág	Polgárok		Nem polgárok	
	száma	%-a	száma	%-a
Östermelő	1	100,0	—	—
Kézműves	94	93,0	7	7,0
Gyáros, nyomdatulaj.	6	60,0	4	40,0
<b>Ipar összesen:</b>	<b>100</b>	<b>90,0</b>	<b>11</b>	<b>10,0</b>
Kereskedő	38	84,4	7	15,6
Vendéglátó	6	85,7	1	14,3

Foglalkozási ág	száma		%o-a	
	Polgárok		Nem polgárok	
Tisztviselő	4	44,4	7	55,6
Ügyvéd	5	17,2	24	82,8
Egészségügy	3	20,0	12	80,0
Oktatás	—	—	1	100,0
Író, tudós, művész	—	—	7	100,0
Pap	1	—	—	100,0
Egyéb	1	100,0	—	—
<i>Értelmiség, tisztviselő, szabadfogl. összesen:</i>	13	19,3	54	80,7
Nemes, katonatiszt	1	20,0	4	80,0
Háztulajdonos, magánzó	7	63,6	4	36,4
<b>Összesen</b>	<b>166</b>	<b>67,2</b>	<b>81</b>	<b>32,8</b>

A képviselőtestület ilyen összetétele fordulatot jelentett a város vezető testületében az utolsó két évtizedben megfigyelhető, retrográd tendenciához képest. Ugyanis ugyanakkor, amikor a város gazdasági életében a céhes kézműipar súlya és szerepe mindinkább háttérbe szorult, aránya a választott polgárságon belül növekvő, az értelmiségé pedig csökkenő tendenciát mutat.

#### A választott polgárok foglalkozás szerint megoszlása, 1822—1843<sup>72</sup>

Foglalkozási ág	A választott polgárok							
	1822		1827		1834		1843	
	száma	%o-a	száma	%o-a	száma	%o-a	száma	%o-a
Kézműves	55	44,7	53	44,9	60	48,8	60	50,0
Gyáros, nyomdatulajdonos	2	1,6	3	2,5	4	3,2	3	2,5
<i>Ipar összesen:</i>	<i>57</i>	<i>46,3</i>	<i>56</i>	<i>47,4</i>	<i>64</i>	<i>52,0</i>	<i>63</i>	<i>52,5</i>
Kereskedő	28	22,7	29	24,5	35	28,5	32	26,7
Vendéglátás	1	0,8	1	0,9	1	0,8	1	0,8
Közlekedés	1	0,8	1	0,9	—	—	—	—
Tisztviselő	20	15,4	15	12,7	7	5,7	8	6,6
Ügyvéd	3	8,2	3	7,6	—	6,5	3	5,0
Egészségügy	4		5		6		2	
Oktatás	2		1		1		—	
Egyéb	—		—		1		1	
<i>Értelmiségi, tisztviselő össz.:</i>	<i>29</i>	<i>23,6</i>	<i>24</i>	<i>20,3</i>	<i>15</i>	<i>12,2</i>	<i>14</i>	<i>11,6</i>
Alkalmazott	1	0,8	1	0,9	1	0,8	—	—
Nemes	—	—	—	—	2	1,6	2	1,7
Háztulajdonos, magánzó	4	5,0	4	5,1	5	4,1	3	6,7
Ismeretlen foglalkozású	2		2		—		5	
<b>Összesen:</b>	<b>123</b>		<b>100,0</b>		<b>118</b>		<b>100,0</b>	

<sup>72</sup> A választott polgárság névsorát közli 1822-ben *Vojdisek J.*: Adressbuch der königlichen freyen Stadt Pest. Pest, 1822. 34—42. l. 1827: *Dorffinger*. i. m. 231—235. l. 1834: *Patacsich J.*: Szab. kir. Pest városában 1767-dik óta választott külső és belső tanács tagjainak és az 1834-dik évben tartatott tisztviselőknak és választott polgárságnak jegyzéke. Pest, é. n. (1834).

A tisztújítás során kiegészített választott polgárság teljes névsorát a XVIII. századból nem ismerjük. A tisztújítási jegyzőkönyvek csak a megüresedett helyekre jelöl-

A választott polgárság megüresedett helyeire választottak  
foglalkozás szerinti megoszlása, 1731—1848

Foglalkozási ág	Az											
	1731—1750		1751—1770		1771—1790		1791—1810		1811—1830		1831—1848	
	között megválasztottak											
	száma	%-a	száma	%-a	száma	%-a	száma	%-a	száma	%-a	száma	%-a
Kézműves	75	61,5	61	54,4	66	47,8	57	51,4	64	42,4	43	47,8
Gyáros	—	—	—	—	1	0,7	2	1,7	4	2,6	2	2,2
Kereskedő	8	6,5	12	10,7	22	15,9	15	13,5	36	23,8	22	24,4
Vendéglátó	4	3,3	3	2,7	4	2,9	4	3,6	1	0,7	1	0,1
Fuvaros	1	0,8	—	—	2	1,4	—	—	1	0,7	—	—
Őstermelő	1	0,8	—	—	—	—	—	—	1	0,7	—	—
Tisztviselő	7	5,7	15	13,4	17	12,4	16	14,4	18	11,9	3	3,3
Értelmiségi	5	4,1	10	8,9	17	12,4	6	5,4	13	8,6	7	7,8
Nemes	1	0,8	—	—	—	—	—	—	—	—	5	5,6
Háztulajdonos, magánzó	17	14,0	7	6,3	8	5,8	11	10,0	13	8,6	7	7,8
Ismeretlen fogl.	3	2,5	4	3,6	1	0,7	—	—	—	—	—	—
Összesen:	122	100,0	112	100,0	138	100,0	111	100,0	151	100,0	90	100,0



Úgy tűnik, hogy ennek a város fejlődése szempontjából káros, visszahúzó folyamatnak megállítását csak a választás demokratikusabb, szélesebb alapokra helyezése tette lehetővé, mely a városi társadalom felső- és középrétegének összetételével jobban összhangban álló képviselőtestületet honosított meg.

A polgári átalakulást, a haladást következetesebben óhajtók száma és aránya természetesen nem volt elegendő ahhoz, hogy a várospolitikát gyökeresen átalakítsák, hiszen e réteg a városi társadalomnak is csak törpe kisebbségét alkotta; de súlyuk és tekintélyük ahhoz elegendő lehetett, hogy a képviselőtestületet és rajta keresztül a tanácsot bizonyos kérdésekben ebbe az irányba befolyásolja.

A városi önkormányzati szervek választott testületté alakítása és a választójog kiszélesítése feltehetően nem minden városban hozott még ennyire pozitív változásokat sem, de valószínű, hogy az 1848-ban választott képviselőtestületek tagjai hívebben képviselték az egyes városok lakosságának társadalmi-foglalkozási összetételét, mint a korábbi önkormányzati szervek. Legalábbis Buda példája ezt mutatja, ahol a képviselőtestületben a választott polgárság összetételéhez képest a kézművesek aránya csekély, a kereskedőké nagymértékben csökkent, ugyanakkor az őstermelők, a ház- és telektulajdonosok aránya emelkedett. Az értelmiségiek aránya itt változatlanul alacsony maradt, míg a tisztviselők — elsősorban az államiaké — meghatszorozódott.<sup>73</sup> Ez az összetétel kétségtelenül hívebben tükrözte a városi felső- és középrétegekben az egyes foglalkozási ágak arányát és súlyát, mint a régi választott polgárságé.

tek neveit adja meg; a választott polgárság jegyzőkönyvei sem tartalmazzák a jelenlevők névsorát. Így a választott polgárság korábbi összetételére csak a megüresedett helyekre választottak foglalkozási megoszlása alapján következtethetünk, Schmall összeállítása alapján. (*Schmall L.*: Adalékok Budapest Székes Főváros történetéhez. I. Bp. 1899. 142—162. l.) Az újonnan megválasztottak összetétele még jobban kimutatja, hogy a kézművesek arányának XVIII. századi fokozatos csökkenését a XIX. század második negyedében emelkedő tendencia váltja fel.

<sup>73</sup> A választott polgárság névsora *Blaskovics*, i. m. 123. l. A képviselőtestület tagjai: Budapest Főváros Levéltára. Közgyűlési iratok. A foglalkozási megoszlás adatai némileg eltérnek *Baraczká I.*: Buda főváros első törvényhatósági közgyűlésének megalakulása 1848. (Tanulmányok Budapest Múltjából X. Bp. 1943. 234—255. l.) c. tanulmányában közölt adatoktól. Ő ugyanis elsősorban a választóképeség igazolásául szolgáló összeírás adatait vette alapul, s ezeket egészítette ki néhány esetben a polgárkönyv bejegyzéseivel. Azonban a választóképeség igazolásául benyújtott adat nem mindig esik egybe a kereső foglalkozással. Az 1848. évi címtár segítségével számos ház- vagy telektulajdonosként megjelölt foglalkozását sikerült tisztázni.

A budai választott polgárság és a képviselőtestület  
foglalkozási megoszlása

Foglalkozási ág	A választott polgárság		A képviselőtestület	
	tagjainak			
	száma	%-a	száma	%-a
Östermelő	5	7,4	19	11,4
Kézműves	37	54,3	78	46,6
Kereskedő	14	20,6	18	10,8
Vendéglátó	1	1,5	2	1,2
Tisztviselő	1	1,5	14	8,4
Ügyvéd	1	1,5	3	1,8
Egészségügy	3	4,4	5	3,0
Tudós	—	—	1	0,6
Mérnök	—	—	1	0,6
Egyéb	1	1,5	—	—
<i>Tisztviselő, értelmiségi</i>				
<i>összesen:</i>	6	8,9	24	14,4
Nemes, katonatiszt	2	2,9	2	1,2
Háztulajdonos, magánzó	3	4,4	23	13,8
Ismeretlen foglalkozású	—	—	1	0,6
<b>Összesen</b>	<b>68</b>	<b>100,0</b>	<b>167</b>	<b>100,0</b>

Ha a pesti képviselőtestület tagjainak foglalkozás szerinti megoszlásából, illetve a polgárok és nem polgárok arányából arra következtethetünk, hogy tagságának mintegy egyharmada-egynegyede új szellemet képviselhetett, személyi összetételük e tekintetben kevesebb reményre jogosíthat. Igaz ugyan, hogy a régi városvezetés tagjainak, a volt választott polgároknak száma és aránya elenyésző volt — mindössze 27-en kerültek be a képviselők közé, s ez a testület tagjainak 11<sup>0</sup>/<sub>100</sub>-át jelentette. (Egyébként ugyanilyen arányt tapasztalunk Budán is.) De elég sokan voltak közöttük olyanok, akiket szoros rokoni kapcsolat fűzött a régi vezetőkhez.

Korántsem akarjuk azt állítani, hogy e családi kapcsolatok teljesen meghatározóak lehettek az egyes képviselők állásfoglalására, s nyilvánvaló, hogy pl. házassági kapcsolatok esetén, e kapcsolat nem csak a beházasuló, de a befogadó családok társadalmi törekvéseit is jelzik. De annak ellenére, hogy kivételek mindig akadnak, a társadalmi-foglalkozási összetétel mellett a személyi-rokoni kapcsolatok jelentőségét sem lehet tagadni.

42 képviselőt fűztek szoros rokoni kapcsolatok a régi városvezetéshez, így a régi választott polgárokkal együtt 69-en, az egész testületnek több mint egynegyede kapcsolódott hozzájuk. Ez az arány azonban valószínűleg magasabb volt, mert mindössze 178 képviselőről (a testület tagjainak 72<sup>0</sup>/<sub>100</sub>-ról) rendelkezünk valamelyes genealógiai adatokkal,<sup>74</sup> s ezeknél is számos esetben csak a felmenők,

<sup>74</sup> A genealógiai adatok forrásairól ld. a 64. sz. jegyzetet.

vagy csak a házastárs nevét ismerjük, így a családi kapcsolatok teljessége nélkül a rokonsági viszonylatok egésze nem tárható fel.

E 178 képviselő közül 69, azaz 39% volt tagja a régi városvezetésnek, vagy fűttek annak tagjaihoz szoros családi kapcsolatok. Az adatok említett hiányossága miatt joggal feltételezhető, hogy ez az arány a valóságban magasabb lehetett. A rokoni kapcsolatok a legnagyobb arányban az amúgy is konzervatív szellemű kézművesek és a kereskedők többségénél figyelhetők meg. Elgondolkoztató azonban, hogy a képviselőtestületben amúgy is kisebbségben levő értelmiségieknek egyharmadát is szoros szálak fűttek a választott polgárság egykori tagjaihoz, s így egy haladóbb várospolitika potenciális képviselőinek száma még jelentéktelenebbre apad, mint amennyi a puszta számadatok alapján várható volt. S így azt is gyaníthatjuk, hogy a tíztagú választmány ajánlólistájára felvett értelmiségiek egy részét éppen e kedvező családi kapcsolatok miatt jelölték.

A képviselőtestület tagjaiból a régi választott polgárok, illetve az azokkal rokoni kapcsolatban levők megoszlása

Foglalkozási ág	A tisztázott családi kapcsolatúak		Ezek közül						
			a volt választott polgárok		a választott polgárok rokonainak		összesen		
	száma	%-a az összeshez	száma	%-a	száma	%-a	száma	%-a	
Kézműves	85	84,1	13	15,3	18	21,2	31	36,5	
Gyáros	5	50,0	1	20,0	1	20,0	2	40,0	
<i>Ipar összesen:</i>	...	90	81,0	14	15,5	19	21,1	33	36,6
Kereskedő	34	75,5	8	23,5	12	35,3	20	58,8	
Vendéglátó	7	100,0	—	—	—	—	—	—	
Tisztviselő	5	55,5	2	40,0	1	20,0	3	60,0	
Ügyvéd	16	57,1	—	—	2	12,5	2	12,5	
Egészségügy	9	60,0	—	—	6	66,6	6	66,6	
Író, tudós, költő	3	43,0	—	—	1	33,3	1	33,3	
Pap	1	20,0	—	—	1	100,0	1	100,0	
Egyéb	3	100,0	1	33,3	—	—	1	33,3	
<i>Tisztviselő, értelmiségi, szabadfogl. összesen:</i>	37	55,2	3	8,1	11	29,7	14	37,8	
Nemes	5	100,0	2	40,0	—	—	2	40,0	
Háztulajdonos, magánzó	5	45,4	—	—	—	—	—	—	
<b>Összesen</b>	<b>178</b>	<b>72,0</b>	<b>27</b>	<b>15,2</b>	<b>42</b>	<b>23,6</b>	<b>69</b>	<b>38,8</b>	

A nagyon töredékes, sem statisztikai feldolgozásra, sem a házassági kapcsolatokban mutatkozó társadalmi mozgásra vonatkozó következtetések levoná-

sára nem elegendő adatok<sup>75</sup> azt sejtetik, hogy a házassági kapcsolatokat tekintve a legzártabbnak a kézművesek, s a legmobilabbnak a kereskedők mutatkoznak.

Foglalkozási, s még inkább személyi összetétele alapján ítélve a képviselőtestület nem adhatott új irányt a városvezetésnek. Tevékenységének — határozatai, állásfoglalásai alapján való — elemzése és értékelése, bármennyire szükséges és érdekes lenne, meghaladja e tanulmány célkitűzéseit és kereteit. Tagadhatatlan azonban, hogy ha e testület és a tanács nem is értett mindenben egyet a kormánnyal — lojális maradt iránta, s többségében nem lett hűtlen a márciusi napok eszméihez, a „forradalom fővárosá”-nak hagyományaihoz. Erről tanúskodik az a tény, hogy a képviselőtestület 247 tagjából mindössze 31-en vettek részt az 1850—51-ben működő, az abszolutizmust szolgáló község-tanácsban.<sup>76</sup>

<sup>75</sup> A képviselőtestület 47 tagjánál tudtuk a házastárs családi kapcsolatait felderíteni. Ezek rokoni kapcsolatai a következőképp alakultak:

<i>A férj foglalkozása</i>	<i>A feleség szülei:</i>						
	Iparos	Keresk.	Értelm.	Tisztv.	Alkalm.	Háztul.	Nemes
Iparos	21	17	1		1	1	
Kereskedő	17	6	6		3	1	1
Gyáros	1		1				
Értelmiségi	8	2	4	2			

A pestiek és nem pestiek közötti házassági kapcsolatok a következőképp alakultak:

	A férj	pesti	A feleség nem pesti
nem pesti	48	34 (71%)	14 (29%)
pesti	39	28 (71%)	11 (28%)

<sup>76</sup> Közülük 15 régi választott polgár, 5 ezek rokona volt. Rajtuk kívül még 6 kereskedő, 3 iparos, 1 ügyvéd és 1 tisztviselő. A „továbbszolgálók” 77%-a iparos és kereskedő volt.

GESELLSCHAFTLICHES UND POLITISCHES PROFIL  
DER PESTER BÜRGER IM JAHRE 1848

Mangels detaillierter Bevölkerungsbestandsaufnahmen und Steuerregister können wir nur auf Grund von gelegentlichen Registrierungen auf die gesellschaftliche Zusammensetzung der Pester Bewohnerschaft des 19. Jahrhunderts schließen. Gegenstand der Untersuchung ist diesmal ein Namensverzeichnis der Wähler der Abgesandten des 1848-er Landtags, das sich aber nur auf 15 % der (arbeitsfähigen) männlichen Bevölkerung erstreckt, und außerdem dem Wahlrechtszensus entsprechend in erster Linie die obere und mittlere Schicht der Stadtbevölkerung bzw. deren im politischen Leben mehr oder weniger aktiv teilnehmenden Gruppe repräsentiert. Die Verzeichnisse ihrer Wähler enthalten ausschließlich nur die Namen der Wähler; ihre Beschäftigungen und gesellschaftlichen Stellungen mußten aus anderen zeitgemäßen oder auch zeitlich nahekommenden Quellen erschlossen werden. Ungefähr ein Drittel der Wähler waren Handwerksmeister, 10 % Händler und 18 % Amtsträger, Intelligenz oder in freier unternehmerischer Beschäftigung. Etwa ein Drittel entstammte einer Schicht, die direkter Arbeit nicht nachgingen und von ihrem Vermögen und Kapital lebten.

Mangels zeitgenössischer verlässlicher Verzeichnisse können wir nur mit annähernder Exaktheit feststellen, in welchen Verhältnis die Wähler die verschiedenen Berufsgruppen der Pester Bevölkerung widerspiegeln. Auf Grund eines Vergleichs der zeitlich naheliegenden Konskriptionen und ihrer kritischen Analyse können wir nur schätzungsweise auf die gesellschaftliche Schichtung zurückschließen. Danach darf gesagt werden, daß unter den Wählern nur die Handwerker in einem ihrem wahren Gewicht entsprechenden Verhältnis vertreten sind. Die Händler und Vertreter der Intelligenz verfügten dagegen im Verhältnis zu ihrer tatsächlichen Anzahl in viel kleinerem Maße über ein Wahlrecht. Nichtsdestoweniger sorgte das Wahlrechtsgesetz des Jahres 1848 doch dafür, daß der Kreis der im politischen Leben ein aktivere Rolle Einnehmenden erheblich erweitert wurde, sodaß die Zusammensetzung der Wähler sich stark veränderte, in erster Linie zugunsten der Intelligenz und der Freiberuflichen. Deren Wirkung im städtischen Leben zeigte sich nicht so sehr bei der Ämtererneuerung, als vielmehr in der Zusammensetzung der Vertretervereinigung, die berufen war, die Arbeit des Rats zu kontrollieren.



PEST A NEGYVENNYOLCAS FORRADALOM  
SZEPTEMBERI FORDULATÁNAK KEZDETÉN

1848 szeptemberének elején új fejezet nyílik a magyar forradalom történetében, s ez új fejezet első mondatait a Habsburgok róják fel a történelem lapjaira. Az indítékot pedig ehhez az adja nekik, hogy — hála az előző hónapok folyamán érvényesített taktikájuknak (amelyet még a birodalomrengető márciusban dolgoztak ki, s amelynek a lényege az volt, hogy a többfrontos harc elkerülése végett mindaddig kesztyűs kézzel kell bánniok Magyarországgal, ameddig fölébe nem tudnak kerekedni az uralmuk épségét fenyegető többi forradalmi mozgalomnak — kivált a leghevesebbnek, az észak-olaszországinak —, s csak, ha ez megtörtént, akkor szabad majd megkísérelniök, akkor viszont már halogatás nélkül napirendre is kell tűzniök a magyar forradalommal való leszámolást) — a mérleg — ha előbb talán nem is — augusztusban immár határozottan az ő oldalukra billen.

A helyzetet ugyanis ekkor az egyik póluson az jellemzi, hogy a Magyarországon áprilisban hivatalba lépett liberális Batthyány-kormányt alapjában véve még mindig lenyűgözve tartják azok az illúziók, amelyeket tagjainak legtöbbje táplál — s táplál megannyi kudarc ellenére is — az uralkodóház iránt, a másik póluson ellenben az, hogy a császári csapatok, miután június derekán vérbe fojtották a prágai Habsburg-ellenes felkelést, július utolsó hetében erőik javarészenek összpontosításával eldöntő vereséget mérnek a lombardiai szabadságharcosokra s augusztus 6-án az olasz szabadságmozgalom szívét, a márciusban felszabadult Milánót is újból kezükbe kaparintják. Ami pedig a közbülső frontot, a szűkebb értelemben vett Ausztriát illeti: az uralkodóháznak ekkorra itt is sikerül tetemesen megszilárdítania állásait, amennyiben sikerül ellenfeleinek táboráról leválasztania, sőt egyenesen a maga oldalára is vonnia az osztrák burzsoáziát, kihasználva, hogy ez az osztály, míg ki nem vívta a feudális kötöttségek felszámolását és saját képviselőinek a birodalom kormányzásában való néminemű részletetését, kész volt ugyan élére állni az abszolutizmus elleni küzdelemnek, mióta azonban a márciusi forradalom jóvoltából elérte céljait, azóta éppen tulajdon márciusi fegyvertársaiban, a törvény előtti egyenlőség mellé a korábbinál nagyobb darab kenyeret is követelő bécsi munkástömegekben meg az osztrák ipar és kereskedelem érdekeit semmibe vevő magyar és olasz szeparatistákban kezdi felfedezni legfőbb ellenlábásait s ennek megfelelően kezd arra a következtetésre jutni, hogy harcolnia most már elsősorban emezek ellen kell, ebben a harcban viszont segítséget már elsősorban éppen attól a Habsburg-hatalomtól remélhet, amely ellen márciusban még emezekkel együtt szállott síkra.



A körülmények illetően alakulása magyarázza hát, hogy az akaratuktól független események áradatával magukat ez ideig látszólag ellenszegülés nélkül sodortatni hagyó Habsburgok környezetében augusztus folyamán egyszerre oly lázas tevékenység bontakozik ki: a májusban Innsbruckba menekült udvar, mihelyt értesül a lombardiai hadjárat győzelmes befejeztéről, hirtelen hajlandó lesz engedni az osztrák kormány unszolásának s augusztus 12-én, közel három hónapnyi önkéntes számkivetettség után sietve hazaköltözik Bécsbe (hogy ezáltal mintegy bizalmát nyilvánítva a kormány iránt, a kormányba március óta bekerült burzsoá miniszterekben tovább öregbítse márciusi vétkeik jóvátételének vágyát, s hogy ezzel a külső szemlélőket a maga hatalmi helyzetének helyreállításáról meggyőzni hivatott lépéssel egyszersmind biztatást adjon a birodalom mindazon lakóinak, akik sorsukat az ellenforradalom szekeréhez kívánják kötni), ezt követően pedig most már percnyi késedelem nélkül megindul a Magyarország elleni nyílt támadás közvetlen előkészítése is.\*

S akik ezen a téren elsőkül látnak munkához, azok éppen az osztrák kormány tagjai: a kormány, mindenekelőtt a Magyarországon rövidesen alkalmazandó jogtiprás jogszerűségét törekedvén bizonyítani, lóhalálában emlékiratot állít össze s ebben kifejti, hogy az a nagyfokú önállóság, amelyet a márciusban Pozsonyban alkotott törvények biztosítottak Magyarország számára, összeegyeztethetetlen a Habsburg-birtokok fölötti uralom oszthatatlanságának a *pragmatica sancti*óban lefektetett — s formálisan a pozsonyi törvények által is megerősített — elvével, jogos tehát végét vetni ennek az önállósodásnak és a magyar kormányt alárendelni „egy közös legfelsőbb statuskormány”-nak, amely viszont — mint az emlékirat gondolatmenetéből is kitetszik — azonos kell hogy legyen magával az osztrák kormánnyal.<sup>1</sup>

\* A további jegyzetekben előforduló rövidítések:

BM	= a belügyminisztérium iratai
CsL	= családi levéltárak
FL	= Budapest Főváros Levéltára
Gy	= gyűjtemények
HHStA	= Haus-, Hof- und Staatsarchiv, Wien
KA	= Kabinettsarchiv
Kit	= Kézirattár
KLÖM	= <i>Kossuth Lajos Összes Munkái</i>
Közig.	= közigazgatási iratok
Közl.	= Közlöny
MRA	= Ministerrats-Akten
MT	= Marcius Tizenötödike
NE	= Nép-Elem
'48ML	= az 1848—49-i minisztérium levéltára
OL	= Magyar Országos Levéltár, Budapest
Opp.	= Die Opposition
OROJ	= az Országos Rendőri Osztály jelentései
OSzK	= Országos Széchényi Könyvtár, Budapest
ÖMRPr	= Österreichische Ministerrats-Protokolle
ÖStA	= Österreichisches Staatsarchiv
PSÖM	= <i>Petőfi Sándor Összes Művei</i>
PVL	= Pest városának levéltára
PZ	= Pester Zeitung
SBPr	= Separat-Bilieten-Protokolle
TJk	= tanácsülési jegyzőkönyv
Ung.	= Der Ungar
VTr	= Vorträge

<sup>1</sup> Az osztrák kormány emlékirata „a Magyarország és a többi osztrák tartományok közt fenálló egységi kapcsolat iránt”, s. d. [Bécs, 1848 aug. 27], közli Pap Dénes (szerk.): *Okmánytár Magyarország függetlenségi harcának történetéhez*

Hanem az ellenforradalom szervezői természetesen tisztában vannak azzal, hogy az efféle prókátorkodás legfeljebb hangulatkeltésre lehet jó s hogy ezért a közjogi érvek felsorakoztatását haladéktalanul követnie kell a nyomósabb érvek felvonultatásának is. Már az emlékirat kidolgozása közben rögzítik tehát a Magyarország ellen indítandó fegyveres támadás tervét is, mégpedig olyaténképpen, hogy a támadás célja a magyar főváros elfoglalása legyen, s hogy ezt a feladatot a márciusban Horvátország bánjává és főhadparancsnokává kinevezett Josip Jellačić báró altábornagy hajtja végre a Horvátországban állomásozó császári csapatok bevetésével (mert a Horvátországból kimotoztható 30—40 ezer főnyi haderő, jóval nagyobb lévén a magyar részről véle szembeállítható haderőnél, egymagában is elegendőnek ígérkezik a magyar főváros meghódítására, a magyar forradalom sorsa pedig annyira összeforrott a magyar főváros sorsával, hogy a főváros térdre kényszerítése nyilván a magyar forradalom egészének térdre kényszerítésével lesz egyértelmű). S ennek a tervnek az elfogadását az sem hátráltatja, hogy Jellačićot az uralkodó június 10-én a magyar kormány követelésére felfüggesztette báni tisztségéből, hiszen épp az udvari körök tudják legjobban, hogy ez az intézkedés csupán a magyar kormány megtévesztésére szolgáló papirosintézkedés volt s Jellačićot eddig sem tartóztatta vissza a majdani fegyveres fellépés ernyedetlen előkészítésétől. Augusztus 26-án tehát Jellačić már át is veheti a Bécsből hozzá külön futárral továbbított üzenetet, amely szerint végre elérkezett a cselekvés ideje s, mielőtt képes lesz megkezdeni a hadműveleteket, nyomban vissza fogja kapni báni címét is.

#### *A baloldal az ellenforradalmi támadásra készülöben*

A magyar kormánypolitika Batthyány Lajos gróf körül tömörülő irányadói viszont még ekkor, augusztus utolsó napjaiban sem érzékelik a veszélyt a maga teljes nagyságában. Mert azt már ők is gyanítják ugyan, hogy a Jellačić és az osztrák kormány mögött álló kamarilla fészke magában az udvarban van, azzal a keserű igazsággal azonban továbbra sem képesek számot vetni, hogy a kamarilla nem pusztán egyes udvari emberekből tevődik össze, hanem gyakorlatilag az udvar egészét felöleli. S ezért — hiába tudják, hogy azoktól, akik Jellačić és az osztrák kormány mögött állnak, Magyarország semmi jót sem várhat — arra, hogy Magyarország az udvarnál többé senkitől sem remélhet kíméletet, még ekkor sem döbbennek rá.

De ha az udvar kártyáiba eszerint még mindig nem látnak is bele, ha tehát még mindig nem sejtik is, hogy Magyarország közeli megrohanása Bécsben immár végérvényesen elintézett ügy, legalább annyival már ők is számolnak, hogy kedvezőtlen esetben csakugyan sor kerülhet ellenforradalmi támadásra, azaz, ha a veszélyt a valóságosnál kisebbnek ítélik is, arra, hogy van veszély, ők is csak felfigyelnek. S ezért Batthyányék most, hogy semmit el ne mulasztanak, amit még megtehetnek a (szerintük tehát készpénznek ugyan nem

1848—1849 I, Pest, 1868, 403—415. l. — Itt azonban megjegyzendő: arra, hogy a magyar kormányt valójában magának az osztrák kormánynak kellene alárendelni, az emlékirat, amely elsősorban a közvélemény megdolgolására szolgál, csupán burkolatlan utal. Nyíltan elárulja viszont ezt a szándékot az emlékirat jövöhagyó aug. 27-i osztrák minisztertanácsi ülésnek egy belső használatra írásba foglalt állásfoglalása, amely szerint az volna legjobb, ha Magyarország egy-egy álladalmi altitkárt delegálna az osztrák had- és pénzügyminisztériumba s ha a jövőben ezek és ezen a helyen képviselnék Magyarország katonai és pénzügyi érdekeit [ld. ÖStA HHStA KA ÖMRPr 1848 aug. 27/VTr (MRA) 1848 ; 2062].

vehető, de szerintük is lehetséges) kirobbanás elhárítása érdekében, elszánják magukat a legnagyobb áldozatok meghozatalára is: augusztus 28-án Batthyány a kormány megbízásából Deák Ferenc igazságügyminiszter társaságában Bécsbe utazik — egyrészt — azért, hogy szentesítést kérjen azokra a közelmúltban született országgyűlési végzésekre, amelyek a magyar kormányt kétszázezer főnyi haderő kiállítására és megfelelő mennyiségű papírpénz kibocsátására hatalmazták fel, s hogy kieszközöljön egy újabb Jellačićot béketúrásra intéző királyi kéziratot, de — másrészt — azért is, hogy mindezek fejében Horvátország számára kiterjedt autonómiát vagy, ha ez sem elég, teljes különválást ajánljon fel, sőt, hogy szükség esetén felkínálja — amit március végén még maga is a leg-határozottabban elutasított — a magyar had- és pénzügyminisztérium önállóságának nagyfokú korlátozását is.

Persze olyan ember, aki bizonyosra merné venni, hogy a reakció étvágyát akár efféle messzemenő engedmények is képesek lesznek kielégíteni, ekkor már egy sem akad Pesten; magát Batthyányt sem fűtheti túlságos bizakodás, amikor útra kel Bécs felé. Annál többen vannak s napról napra annál többen lesznek viszont, akik — bár szintén nem láthatnak bele az udvar kártyáiba — látatlanban és eleve bizonyosra veszik az ellenkezőt: azt, hogy az újabb engedményekkel való kísérletezés is kudarcba fog fulladni. Ilyen a kormány tagjai közül Kossuth, aki kifogást nem emel ugyan Batthyányék bécsi útja ellen (mert úgy gondolja, hogy az út sikertelensége is hasznos lehet, amennyiben sokakat éppen ez győzhet meg majd a Béccsel folytatandó további tárgyalások hiábavalóságáról), azt azonban egyetlen percig sem rejti véka alá, hogy ő maga immár elkerülhetetlennek itéli a fegyveres összeütközést s ezért az ellenállás megszervezését tartja a legfőbb teendőnek,<sup>2</sup> s még inkább ilyenek azok a radikálisok, akik kezdettől fogva számítanak az ellenforradalom fegyveres fellépésére s akik ezért az ellenállás megszervezését nem is a legfőbb, hanem az egyedüli teendőnek vallják, abban pedig, hogy Batthyányék erőfeszítéseiknek javarészt még mindig alku-dozásra fordítják, pusztán a drága idő bűnös elfecsérlését képesek látni.

Ezeknek a radikálisoknak a soraiból, mint annyiszor, megint Petőfi lép a sorompók közé elsőként, éspedig már augusztus derekán. Mert Petőfi májusban átmenetileg meghátrált ugyan az akkor a baloldalra támadó kormány előtt, örökre szólónak azonban sohasem tekintette az az idő tájt magára erőltetett némaságot. Amikor pedig augusztus elején kitudódik, hogy a kormány az országgyűlés által megajánlott kétszázezer újoncot nem a nyár elején szervezettekhez hasonló újabb honvédszászlóaljok létesítésére, hanem a császári hadsereg létszámának növelésére kívánja felhasználni, s a hadügyminisztérium ilyen értelmű törvényjavaslatát előzetes tárgyalása során a képviselőház illetékes választmánya sem vetette el teljes egészében, csupán részlegesen indítványozza megmásítani, amennyiben ez a testület szintén hozzájárult ahhoz, hogy az újoncozás lebonyolítása után először a császári hadsereg jelenleg békelelétszámú magyar ezredeit egészítsék ki hadilétszámúakká, s mindössze annyi eltérést javasol, hogy az újoncok ezután fennmaradó (nagyobbik) hányadából alakítsanak majd újabb honvédszászlóaljakat, Petőfi nemcsak a további hallgatást nem érzi többé kötelességének, hanem egyenesen úgy érzi, parancsoló szükség ismét szót emelnie, hogy a „szerencsétlen miniszterimádók”<sup>3</sup> „istenverte nemzet”-ét<sup>4</sup> leg-

<sup>2</sup> Mindezekről bővebben Spira György: *A magyar forradalom 1848—49-ben*, Bp, 1959, 235—239. l. és Spira György: *1848 Széchenyije és Széchenyi 1848-a*, Bp, 1964, 298—307. l.

<sup>3</sup> Így Petőfi Bankós Károlyhoz, Pest, 1848 aug. 18, PSÖM VII (szerk. Kiss József—V. Nyilassy Vilma), Bp, 1964, 166. l.

alább az utolsó pillanatban megpróbálja rávezetni a követendő útra, s ezért augusztus 11-én a márciusi ifjúság vezető lapjának, a *Marczius Tizenötödikének* a hasábjain egyszerre példátlanul heves ellentámadásba megy át:

„Ezer esztendő óta sokszor volt már a magyar nemzet kutyául, de nem hiszem, hogy valaha kutyábbul lett volna, mint jelenleg van.”

„Felszabadultunk a Metternich-kompánia alól, s kaptuk a Battyáni-mini-steriumot. Erre ugyan elmondhatni, hogy ,eben gubát’.

Amaz tetteivel törekedett vesztünkre, emez tétlenségével fogja vesztünket okozni.”

„Azért szenvedtünk hát ezer esztendeig, azért izzadtunk könnyeket és sírtunk vért, azért botorkáztunk át keservesen a középkor hosszú éjén, hogy midőn virad végre, mi fáradtan, ájultan roskadjunk össze az útfélen, hogy a nemzetek hajnalának első sugárai oda fonódjanak Magyarországra homlokára halotti koszorú gyanánt!”

„Szomorú, szomorú. És pedig így lesz, ha a nemzet minélelőbb föl nem serken s ki nem ragadja kormányja és képviselői kezéből azon hatalmat, mellyet nekik jó hiszemben átadott s mellyel azok részint nem tudnak élni, részint rútul visszaélnék.”<sup>5</sup>

Ez pedig nem is egyszerűen a májusban elejtett fonal újrafelvétele, hanem jóval több annál. Hiszen Petőfi a Batthyány-kormány eltávolításának jelszavát korábban még legkeményebb kormányellenes fellépése alkalmával, amaz emlékezetes május 12-i népgyűlésen sem adta ki, az országgyűlésnek meg akkor éppenséggel mielőbbi egybehívását sürgette, mert éppen az országgyűléstől várta, hogy ellenőrködésével mintegy ki fogja kényszeríteni a kormánypolitika erélyesebbé tételét. Most viszont ugyanő — idő közben megbizonyosodván arról, hogy az országgyűlés működéséhez fűzött reményei hiú remények voltak, amennyiben a kormány az országgyűlésben ténylegesen nem szigorú bírójára, hanem készséges támogatójára talált — többé szóba sem hozza, hogy a jelenlegi kormánytól erélyesebb politikát kellene követelni, mi több: azt sem hozza szóba, hogy a jelenlegi kormányt más parlamentáris kormánnyal kellene felcserélni, hanem immár a kormány és az országgyűlés egyidejű megdöntése mellett tör lándzsát, azaz a parlamentáris kormányzati rendszer gyökeres felszámolása és a forradalmi diktatúra bevezetése mellett foglal állást.

Előrelépés azonban ez idő tájt nem egyedül Petőfinél mutatkozik, hanem más radikálisoknál, a radikálisok legmérsékeltbbjeinél is. Mert hogy az ellenforradalmi támadás többé el nem kerülhető, avval augusztusban a baloldal hívei közül már azok is mind tisztában vannak, akik márciusban az udvar akkori meghunyászkodásának láttán még elképzelhetőnek tartották, hogy a Habsburgok később sem fognak kísérletet tenni a forradalom kezdeti vívmányainak visszavételére. Birányi Ákos például, aki annak idején, április elején, mikor a baloldal sorain belül is heves vita robbant ki a Bécs irányában követendő politika megítélését illetően, — Petőfi ellenfeleinek álláspontját igazolandó — azt erősítette, hogy ha Magyarország beéri a forradalom addigi eredményeivel, akkor ezeket az eredményeket talán polgárháború megvívása nélkül is megőrizheti a maga számára, a radikálisokat tömörítő Egyenlőségi Társulat augusztus 15-i közgyűlésén már — merőben Petőfi véleményét visszhangozva — annak a meggyőződésének ad kifejezést, hogy most, a császári csapatok itáliai győzelmei

<sup>4</sup> Így Petőfi Sándor: *A nemzethez*, PSÖM III (szerk. Varjas Béla), Bp, 1951, 97. l.

<sup>5</sup> Petőfi Sándor: *Pest, aug. 10. 1848*, PSÖM V (szerk. V. Nyilassy Vilma—Kiss József), Bp, 1956, 112—115. l. Mindezekről bővebben Spira György: *Petőfi kardja*, Spira György: *A negyvennyolcas nemzedék nyomában*, Bp, 1973, 256—260. l.

után „csak egy parányi kedvező szél kell a bécsi szunnyadó absolutismusnak, s ismét a régi járomban nyöghetünk új háromszáz évig”, — és a társulat tagjai közül ez alkalommal immár senki sem vonja kétségbe ennek a figyelmeztetésnek a jogosságát.<sup>6</sup>

Amikor tehát augusztus harmadik hetében a képviselőház plénuma is megvitatja a katonaillesítés kérdését s szótöbbséggel határozattá emeli azt a javaslatot, hogy a megajánlott újoncoknak csak egy részéből alakítsanak új honvédszászlóaljakat, a radikálisok teljesen egyek abban, hogy kíméletlen harcot kell indítaniok ennek a határozatnak a megmésztásáért. És egyek abban is, amit az Egyenlőségi Társulat augusztus 23-i rendkívüli közgyűlésén a radikálisok közül Petőfihez legközelebb álló Vasvári Pál fejt ki, hogy tudniillik teendőjük a képviselőház ellenében „a nemzet közvéleményére, a haza hangulatára hivatkozni”,<sup>7</sup> vagyis hogy most magukat a néptömegeket kell felsorakoztatniuk azok ellenében, akik még mindig abban bizakodnak, hogy részleges engedményekkel is képesek lesznek jóllaktni a részleges engedményekkel pedig jól semmi esetre sem lakatható reakciót.

Odáig azonban, ameddig Petőfi, a baloldal más hívei közül egyelőre senki, még Vasvári sem jut el. Az augusztus 23-i tanácskozáson tehát a parlamentáris kormányzati rendszer felszámolásának és a forradalmi diktatúra bevezetésének gondolata még csak fel sem vetődik, s a vita végeztével igencsak mértéktartó határozatok születnek, amelyek szerint az Egyenlőségi Társulat egyrészt ország-szerte aláírást fog gyűjteni egy a képviselőházhoz intézendő petícióra, másrészt meg szeptember 8-án a soron lévő — János fővételének napja körül tartatni szokott — pesti vásár alkalmából népgyűlést fog rendezni a Rákoson, hogy ilyen módon kétszeresen is megmutassa, mekkora szakadék támadt az országgyűlés és a nép között, s ezzel magából a képviselőházból préselje ki a katonaillesítési törvény utólagos módosítását, a kétszázézer főnyi haderő egészének magyar lábba állítását. És a társulat tagjai ezeknek a határozatoknak a szellemében járnak el azután a továbbiakban is, amikor az aláírásgyűjtés és a népgyűlés sikeréhez szükséges gyakorlati szervező munkát is megkezdik részint sajtójukban — kivált a radikális nemesi politikusok szócsovében, a Madarásztestvérek által július elején alapított *Nép-Elemben*<sup>8</sup> —, részint személyes agitáció formájában.<sup>9</sup>

Más kérdés, hogy a kívülállók körében a baloldal legújabb kezdeményezései korántsem lelnek olyan egyöntetűen kedvező fogadtatásra, amilyenre az augusztus 23-i határozatok megalkotói számítanak: a forradalom liberálisai között sokan akadnak, akikben a baloldal figyelmeztetései éppen most sikerül végre elültetniök az ellenforradalmi veszély közeledésének tudatát, nem kevesen akadnak viszont olyanok is, akiket a baloldal mostani szervezkedése sem az *ellenforradalmi* veszély nagyságára ébreszt rá, hanem csak abban a régi nézetükben szilárdít meg, hogy veszély elsősorban a *baloldal* részéről fenyeget. Hiába hát az augusztus 23-i határozatok mértéktartó volta: nyilvánosságra kerülésük után mégis széltében-hosszában rebesgetni kezdik Pesten, hogy a baloldal a valóság-

<sup>6</sup> V. ö. Polydorus [Mészáros Károly]: *Az egyenlőségi társulatnak aug. 15-kén tartott közgyűlése*, NE 1848 aug. 21, 44. sz. 175. l.

<sup>7</sup> Ld. *Az egyenlőségi társulatnak aug. 23-án d. u. 4 órakor tartott rendkívüli közgyűlése*, NE 1848 aug. 29, 50. sz. 199. l.

<sup>8</sup> V. ö. Madarász József: *A nemzet jobbjaihoz*, NE 1848 aug. 27, 49. sz. 195. l.

<sup>9</sup> Erre példa egy aláíratlan levél Modrovits Ignáchoz, Pest, 1848 aug. 25, közli V. Waldapfel Eszter (szerk.): *A forradalom és szabadságharc levelestára* I, Bp, 1950, 399. l.

ban éppen nem csupán peticionálásra és népgyűlésre, hanem egészen bizonyosan államcsínyre, azaz igenis diktatórikus kormány bevezetésére készül,<sup>10</sup> s rövidesen már egy lista is jár kézről kézre annak a tizenegy liberális politikusnak a nevével, akiket a radikálisok a jólétesültek szerint el akarnak tenni láb alól.<sup>11</sup> Ezeknek a mendemondáknak pedig számosan adnak hitelt, a politikában járatlan közemberektől kezdve fel egészen Széchenyi István grófig,<sup>12</sup> sőt a Széchenyinél lényegesen higgadtabb természetű Batthyányig.

Batthyány tehát már 24-én szükségét érzi megtudakodni, hogy a kormány a híresztelt baloldali puccskísérlet bekövetkeztekor építhet-e majd a főváros nemzetőrségének támogatására. A válasz pedig, amelyet kap, természetesen az, hogy a nemzetőrségnek „kedves alkalom nyújtatnék”, ha lehetősége támadna „egy illy cravalt szétverni”.<sup>13</sup> S a szavakat tettek is követik: a terézkülvárosi nemzetőrséget már 28-án készenlétbe helyezik arra az esetre, ha a következő éjszakán — mint beszélik — csakugyan sor kerülne a baloldal hatalomátvételi kísérletére, majd másnap, bár az éji csendet a valóságban senki sem háborgatta,<sup>14</sup> az egész pesti nemzetőrséget éles töltevényekkel látják el, a felfegyverzett polgároknek egyszersmind szigorúan meghagyva, hogy ha riadóra dobolnak, a lehető legnagyobb sietséggel gyülekezzenek az erre kijelölt helyeken.<sup>15</sup> És a pesti városi vezetők példáját nem késnek követni budai társaik sem, mi több: a jó budaiak nem is csak készenlétbe helyezik, de éjről éjre fegyverbe is szóltják nemzetőrségüket<sup>16</sup> (amivel ők nem egyedül a helybeli szexbellekű nemzetőrhitvesekben keltenek jókora elégedettséget, hanem a bakterekben is, amennyiben e derék férfiakat — gyaníthatóan a puccsisták összezavarása végett — egyidejűleg felmentik az éji órák kikiáltásának kötelezettsége alól, s ez nekik szerfölött nagy könnyebbséget jelent mostanság, mikor „maga a bakter sem tudja, hányat ütött az óra...”<sup>17</sup>). Végezetül pedig a testvérvárosok nemzetőrségének oldalán felsorakozik egy kisebb magánhadsereg is; a Lánchíd-építési igazgatóság ugyanis, amely már június elején, az akkori kovács-sztrájk napjaiban is fegyveres őrseit szervezett munkásainak egy részéből, most — azon a címen, hogy a híd építési telepét „lehető zavarok alkalmával gonosz gyűjtogatók és pusztítók netaláni megtámadásai ellen... oltalmazni” kívánja<sup>18</sup> — ismét létrehoz egy — főleg jól fizetett (heti 5—18 forintnyi bért húzó) s ezért általa a rend

<sup>10</sup> Erről *Ein Bürger im Namen Vieler: Pest, 31. August*, PZ 1848 szept. 1, 763. sz. 3967. l. V. ö. Madarász József: *Pest szeptember 7-kén*, NE 1848 szept. 9, 60. sz. 237. l.

<sup>11</sup> V. ö. Kemény Zsigmond: *Emlékirat 1849-ből, Báró Kemény Zsigmond Összes Művei IX* (szerk. Gyulai Pál), Bp, 1907, 55. l.

<sup>12</sup> V. ö. Spira, 1848 *Széchenyije* 297. l.

<sup>13</sup> Erre nézve ld. Hajnik Pál miniszteri tanácsos utóiratát Nagy Gusztáv miniszteri titkárnak Szemere Bertalan belügyminiszterhez intézett jelentésén, Pest, 1848 aug. 24, OL '48ML BM OROJ 1848 : 52.

<sup>14</sup> Opp. 1848 aug. 31, 122. sz. 486. l.

<sup>15</sup> MT 1848 aug. 29, 143. sz. 573. l.; Ung. 1848 aug. 31., 203. sz. 2050. h.; Chownitz, Julian: *Geschichte der ungarischen Revolution in den Jahren 1848 und 1849 I*, Stuttgart, 1849, 335. l.

<sup>16</sup> Erre visszatekintőlegesen utal Kiss Miklós nemzetőri őrnagynak, az 1. budai nemzetőrszázlőalj parancsnokának az alája rendelt századparancsnokhoz intézett 45. sz. zászlőaljparancsnoki körrendelete, Buda, 1848 szept. 9, OL Gy a budai nemzetőrség [1. zászlőaljának] iratai.

<sup>17</sup> Ung. 1848 aug. 27, 200. sz. 2003. h.

<sup>18</sup> Így a Lánchíd-építési igazgatóság Rottenbiller Leopold pesti polgármesterhez, Pest, 1848 aug. 31, FL PVL Közig. 579.

barátaiként számontartott kovácsokból és ácsokból álló — 66 főnyi karhatalmi alakulatot.<sup>19</sup>

S ami mármost a radikálisokat illeti: ők mindezenközben kínos gonddal ügyelnek arra, hogy a zavarkeltés szándékának még a látszata se árnyékolhassa be őket — amikor például tudomásukra jut, hogy némely vakbuzgó fiatal-emberek újabban esténként nagy jó dolgukban a pesti szerb kollégium, a *Tökölyanum* elé szoktak vonulni „s az ablakok alatt mindenféle gyalázó elnevezéseket kiabálnak” az intézetben lakó szerb diákokra, erre épp a *Marczius Tizenötödike* hívja fel a rendőrség figyelmét<sup>20</sup> —, a terveiket illető álhírek terjengésének azonban csak nem képesek útját állni. Legalábbis egy darabig. Mert apránként végül megértik, hogy a kihívó magatartás egyszerű kerülése önmagában még nem elegendő, hogy bármennyire fegyelmezetten viselkednek is, ha augusztus 23-i elhatározásaiktól továbbra sem térnek el sem jobbra, sem balra, akkor a végük szembehelyezkedők tábora minden nappal még csak növekedni fog, s ebből azután igen gyorsan okulnak is.

A kezdeményezőszerep — mint 23-án — ezúttal is Vasvárié, aki — úgy látszik — csupán most döbben rá, de most végre rádöbben arra, hogy még mindig milyen „sokan vannak Pesten reactionariusok, kik a hajdani *schwarzgelb* uralkodást vissza kívánnák állítani”, s ennek a felismerésnek a hatására most már maga is belátja, hogy az ellenforradalmi veszély elhárításához forradalmi diktatúra bevezetésére volna szükség.<sup>21</sup> Vasvárit azonban a legújabb fejlemények nemcsak arra ébresztik rá, hogy az *ancien régime* híveinek tábora nagyobb, mint amekkorának eddig hitte, hanem arra is, hogy viszont a forradalom tábora egyelőre sokkal megosztottabb, semhogy akár csak kacérkodni is lehessen a forradalmi diktatúra *azonnali* bevezetésének gondolatával, hiszen a forradalmi diktatúra létrehozásához előbb igen széles körben kell eluralkodnia a lehető „legnagyobb egyetértés”-nek. Annak érdekében tehát, hogy utóbb csakugyan mód nyíljk a forradalmi diktatúra bevezetésére, a baloldalnak pillanatnyilag éppen nem előre, hanem hátrafelé kell lépnie egyet: először is azokat a „zavargós körülményeket” kell kiküszöbölnie, amelyek miatt jelenleg „meghasonlás” uralkodik „önkebelünkben”. S ennek megfelelően Vasvári az Egyenlőségi Társulat szeptember 3-i gyűlésén — mit sem törődve azzal, hogy esetleg a következtetés színezetében fog keveredni — azt indítványozza, hogy a társulat mondja le az ő 23-i előterjesztése nyomán 8-ra kitűzött népgyűlést,<sup>22</sup> a társulat pedig el is fogadja indítványát<sup>23</sup> — méghozzá olyan hirtelenséggel, amely arra enged következtetni, hogy ha a társulat tagjai közül az elmúlt napokban netalán sokan mások is magukévá tették a forradalmi diktatúra esetleges *későbbi* bevezetésének tervét, ezek óriási többsége még Vasvárinál is jóval távolabb áll a forradalmi diktatúra *azonnali* bevezetésének gondolatától s ezért még Vasvárinál is inkább szeretne menekedni a diktatúrára törekvés vádjától.

<sup>19</sup> Erről Lángh Ignác pesti városkapitány a pesti tanácshoz, Pest, 1848 szept. 13, uo.

<sup>20</sup> Csernátoni [Lajos]: —, MT 1848 aug. 24, 139. sz. 558. l.

<sup>21</sup> Erről Topler Károly Veress Sándorhoz, Pest, 1848 szept. 4, közli Deák Imre (szerk.): *1848 ahogyan a kortársak látták (A szabadságharc története levelekben)*, Bp, é. n. [1943], 212. l.

<sup>22</sup> V. ö. *Egyenlőségi gyűlés szeptember 3-kán*, NE 1848 szept. 8, 59. sz. 236. l.

<sup>23</sup> Erre nézve ld. Zerffi Gusztávnak, a társulat „előadója”-nak nyilatkozatát, [Pest,] 1848 szept. 3, NE 1848 szept. 6, 57. sz. 228. l.



De akármi magyarázza is a radikálisok szeptember 3-i sietős visszalépését, az bizonyos, hogy ez a lépés végre változást hoz a közhangulat alakulásában, hogy ennek a lépésnek a jóvoltából a következő napokban fokról fokra mégiscsak alábbhagy a baloldal állítólagos hatalomátvételi törekvései körül vert láрма és a közvélemény figyelme valahára mégiscsak kezd abba az irányba fordulni, amelyből a valóságos veszély közeleg. Aminek igazán legfőbb ideje. Hiszen az ellenforradalom szeptember elején már közvetlenül a kapuk előtt áll, sőt a kapukon belül is lázasan készülődik, — ha erről sokkal kevesebben vannak is tájékozva, mint ahányan a baloldal terveiről vélnek tájékozva lenni.

A főváros falai között folyó ellenforradalmi szervezkedés legfőbb irányítója az ország nádora, István főherceg, legfőbb célja pedig a kormányhatalom megragadása révén a forradalmi erők hátában is frontot nyitni akkor, amikor majd arcból Jellačić ellenük támadásba, hogy így két tűz közé szorítván őket, minél gyorsabban végezni lehessen velük. S mivel ehhez mindenekelőtt fegyverre van szükség, a nádornak valósággal kapóra jön a baloldal tervezett puccskísérletéről regélő álhírek felröppenése. A budai vár helyőrsége ugyanis az augusztus végi napokban mindössze egy kis létszámú gránátoszászlóaljából meg a 62. (Turszky) sorgyalogezred öt századából tevődik össze,<sup>24</sup> vagyis pillanatnyilag nyilvánvalóan elégtelen a nádor céljainak kivitelezéséhez, a híresztelt baloldali puccskísérlet veszélyének ürügyével viszont alkalmasint egyik napról a másikra akadálytalanul megerősíthető lenne, hiszen erről a helyőrségről — éppen, mert gyenge — mindenkivel könnyen el lehet hitetni, hogy adandó esetben képtelen volna őfensége személyes biztonságának megóvására. A baloldal készülődéséről szóló hírek elterjedése után tehát István főherceg csak arra vár, hogy Batthyány kitegye a lábát Pestről, s azután már az ő elutazását követő napon, augusztus 23-án szigorúan bizalmas levelet írat a komáromi várparancsnoknak, az aulikus Friedrich Wilhelm von Mertz altábornagynak a pesti helyőrség parancsnokával, a várpalotában különösen kedvelt Móga János altábornaggal, ebben arra szólítva fel Mertzet, tartson készen megbízható csapatokat és gőzhajókat, hogy ha újabb parancsot kap, „a lehető leggyorsabban” a fővárosba küldhesse őket „a békétlen párt szándékolt üzemlei”-nek leküzdésére.<sup>25</sup>

Ennek az imígyen folyamatba tett csapatösszevonásnak az értelmi szerzője egyébként a néhai magyar királyi udvari kamara volt másodalelnöke, Duschek Ferenc, aki a kamara kimúlása óta Kossuth pénzügyminisztériumának álladalmi altitkáráként buzgólkodik az ország felvirágoztatásán. Duschek azonban, pénzügyi szakember lévén, arról sem feledkezik meg, mennyire hasznos volna, ha a hatalom erőszakos átvételét a nádor, mikor üt az óra, pénzügyi zűrzavar felidézésével is párosítaná. Felajánlja hát, hogy a hatalomátvétel pillanatában le fogja foglalni és a nádor kezére fogja játszani azokat a dúcokat, amelyekkel Kossuth, mióta a kormánynak a májusban megindított államkölcsön-jegyzés jóvoltából sikerült némi nemesfémkészlethez jutnia, szakadatlanul nyomatja a kétforintos magyar bankjegyeket s amelyeket ő, mióta a képviselőház a kormányt augusztus 24-én fedezetlen papírpénz kibocsátására szintén felhatalmazta, további magyar pénzjegyek mielőbbi előállítására is felhasználni szándékozik.

<sup>24</sup> V. ö. Zichy Béla gr. őrnagy, István főhg. szolgálattelvő kamarása ismeretlenhez, Buda, 1848 aug. 31, közli V. Waldapfel I, 408. l.

<sup>25</sup> Móga Mertzhez, Buda, 1848 aug. 29, (nem egykorú, Bártfai Szabó László által készített másolata.) OL CsL a Széchenyi gr. család levéltára, Széchenyi István-gyűjtemény.

István főherceg pedig ennek az elgondolásnak ugyancsak habozás nélkül helyt ad, s Duschek kiegészítő javaslatait követve, tüstént lépéseket tesz annak biztosítására is, hogy miközben a bankjegynomda megbénítása országsszerte általános pénzhiányt idéz majd elő, ő maga a tervezett puccs során az ő közvetlen irányítása alá kerülő államhatalmi szervek zavartalan pénzellátásáról továbbra is gondoskodni tudjon.<sup>26</sup> És az udvar augusztus 30-án már ki is utalja néki a szükséges — 48 ezer ezüstforintban meghatározott — összeget abból az 50 ezer körmőci aranyból, amelyet az uralkodó 1830-ban, magyar királlyá koronázása alkalmával koronázási ajándék fejében kapott a szegénységének palástolása végett — mint mindig — ez esetben is a tékozlás fegyveréhez folyamodó magyar nemzetből, s amelynek egy részét azóta is az országos főfizető hivatal őrzi Budán.<sup>27</sup>

Majd, miután ezt ilyen szépen elrendezték, a változatosság kedvéért ismét az ellenforradalom bécsi szervezői lépnek fel kezdeményezően, és pedig ezúttal azzal a közvetlen céllal, hogy most már minél gyorsabban megszabaduljanak a Batthyány-kormánytól (amelynek a léte — a tárgyalásos politika iránti hajlandósága folytán — az udvar számára is előnyös volt addig, amíg el nem érkezett a fegyveres ellenforradalmi támadás ideje, amelynek további fennmaradása azonban a jövőben — ugyanezen okból — már csak nehezítené az udvar dolgát, hiszen sokak szemében kellő indok nélkülinek tűntethetné fel az alkudozások ösvényéről történő letérést). S mert Bécsben azt tartják kívánatosnak, hogy ha már megválnak a Batthyány-kormánytól, akkor az ellenforradalom ne egyedül a kormány összeomlásának tényéből húzzon hasznot, hanem a kormány összeomlásának körülményeiből is, az udvari körök Batthyányék eltávolítására rendkívül körmönfont megoldást választanak: augusztus 31-én útnak indítják a magyar fővárosba az osztrák kormánynak a *pragmatica sanctio* és a márciusi pozsonyi törvények összeegyeztethetlenségéről szóló emlékiratát, s csatolnak hozzá egy Magyarország nádorának címzett királyi leiratot is, amely tudtára adja mindenkinek, akit illet, hogy az uralkodó szerint az osztrák kormány panaszai teljesen jogosak, miért is a magyar kormánynak egy kötelessége van, hogy tudniillik — felhagyva az ártatlan Jellačić elleni vádaskodással és Horvátország fegyveres megrohanásának előkészületeivel — sürgősen küldje el megbízottait a császárvárosba a *pragmatica sanctio* érvényének helyreállításáról indítandó tárgyalásokra.<sup>28</sup>

Vagyis az ellenforradalom bécsi szervezői, akik mind ez ideig nem kevés köntörfalazással igyekeztek fenntartani Batthyányékban azt a hitet, hogy az udvar — vagy legalábbis az udvari körök nyomatékosabbik része — jóindulattal viseltetik Magyarország iránt, most gyökeres fordulattal megkísérlik egyik napról a másikra kioltni belőlük ezt a hiedelmet s egyszerre meggyőzni őket arról, hogy ennek épp az ellenkezője igaz: hogy az udvar teljes egészében azonosítja magát a Magyarország iránt már előzőleg is leplezetlenül ellenséges magatartást tanúsító osztrák kormánnyal és Jellačićcsal. Amivel az ellenforradalom bécsi

<sup>26</sup> Mindezekről Duschek *Synoptische Darstellung meiner Stellung und Handlungen vom März 1848 bis August 1849* című (Pesten, 1850 júl. 11-én kelt) emlékirata alapján Steier Lajos: *Görgey és Kossuth*, h. és é. n. [Bp., 1924], 10. l. és Kacziány Géza: *István nádor szerepe a szabadságharcban és világtörténelmi jelentősége*, Bp., é. n. [1933], 43. l. — Hogy Duschek Kossuth miniszteriumában vállalt szolgálata ellenére Bécsben is változatlanul teljes bizalmat élvezett, azt kétségtelenné teszi az osztrák kormánynak az ő személyével is foglalkozó 1848. dec. 16-i határozata: ÖStA HHStA KA ÖMRPr 1848. dec. 16/VTr (MRA) 1848 : 2886.

<sup>27</sup> Erről a király a nádorhoz, Schönbrunn, 1848. aug. 30. ÖStA HHStA KA SBPr 1848 : 914. — Egy aranyforint négy és fél konvenció (ezüst-) forinttal egyenértékű.

<sup>28</sup> A király a nádorhoz, Schönbrunn, 1848. aug. 31. közli Pap Dénes I, 402. l.

szervezői Batthyányékat csak az általuk eddig egyedül üdvözítőnek vélt békülékeny politika hiábavalóságára akarhatják ráébreszteni, hogy azután ezek a reményeikben könyörtelenül megcsúfolt emberek vagy tegyék azt, amit hasonló esetekben parlamentáris kormányok tagjai szoktak tenni, azaz — elismervén eddigi politikájuk csődjét — nyújtsák be lemondásukat, vagy tegyék azt, amit hasonló esetekben forradalmi kormányok tagjai szoktak tenni, azaz — megmásítván eddigi politikájukat — lépjenek az eszközökben többé nem válogató fegyveres önvédelem útjára, de akármit tesznek is — tehát akár törvényes kormány nélkül hagyják Magyarországot, akár helyükön maradnak, de úgy, hogy szembehelyezkedvén a (papíron) még mindig tárgyalásokat sürgető törvényes uralkodóval, maguk helyezik magukat törvényen kívül —, mindenképpen ők szolgáltatassák a végső jogcímet a fegyveres ellenforradalmi támadáshoz.

S hogy az udvari körök célja most csakugyan ez, csakugyan Batthyányéknak a tárgyalásos politikából való hirtelen kiábrándítása lehet, azt legkevésbé sem cáfolja, hogy ezt a céljukat épp egy olyan királyi leirat segítségével próbálják elérni, amely a közvélemény megtévesztése végett még mindig a tárgyalások szükségességét hangoztatja. Ha ugyanis az udvari körök a valóságban is a tárgyalások fonalának újrafelvételére törekednének, ennek a törekvésüknek minden további nélkül — akár efféle formális „tárgyalási felhívás” kibocsátása nélkül is — érvényt szerezhetnének, csupán tárgyalásztalhoz kellene ülniök Batthyányval és Deákkal, akik éppen ekkor éppen Bécsben tartózkodnak és éppen tárgyalások céljából tartózkodnak Bécsben. Erre azonban az udvar illetékesei semmiféle hajlandóságot nem mutatnak sem augusztus 31. előtt, sem augusztus 31. után.<sup>29</sup> Azt ellenben nagyon is szükségesnek találják, hogy a szóban forgó királyi leirat másolatát késedelem nélkül megküldjék Jellačićnak is,<sup>30</sup> aki nem tartozik ugyan a leirat sorai szerint most tárgyalásokra felhívott magyar kormány tagjai közé, báni tisztségéből történt formális felfüggesztése óta viszont nagy gyakorlatot szerezhetett a sorok között való olvasás művészetében...

És ez még mindig nem az utolsó bizonyíték arra nézve, hogy az augusztus 31-i leirat igazi értelmét semmi esetre sem a leirat soraiban, hanem merőben a leirat sorai között kell keresni; az utolsó és legfőbb bizonyíték erre az a mód, ahogyan a leiratot voltaképpen címzettje, István főherceg értelmezi. Márpedig István főherceg, a leiratot elolvastván, maga is nyomban arra a következtetésre jut, hogy „mindazok után, amik történtek, a mostani magyar ministerium állását meg nem tarthatja” többé (ha a kormány lemondása feltehetően vártni fog is még magára pillanatnyilag Bécsben időző tagjainak hazatéréséig), ebből pedig azt a további következtetést is haladéktalanul levonja, hogy tehát mostantól fogva a korábbiaknál is nagyobb erőfeszítéseket kell kifejtenie az általa tervezett hatalomátvétel feltételeinek megteremtésére, mert ha a kormány lemondásakor netalán mégsem sikerülne a helyzet urává lennie, akkor már nem maradna hátra más, mint hogy majd „maga a törvényhozó testület bitorolja a hatalmat, amire a francia forradalom ad példát”,<sup>31</sup> ennek viszont szerinte (s véleménye ezen az egy ponton tér el az udvari körökétől) minden módon elejét

<sup>29</sup> V. ö. Batthyány a nádorhoz, Bécs, 1848 szept. 3, közli Károlyi Árpád (szerk. és bev.): *Németújvári gróf Batthyány Lajos első magyar miniszterelnök főbenjáró pöre* II, Bp, 1932, 5. l.; Batthyány és Deák miniszter társaihoz, s. d. [Bécs, 1848 szept. 5], közölve uo. II, 9—11. l.

<sup>30</sup> Ld. kísérőlevelét: a király Jellačićhoz, Schönbrunn, 1848 aug. 31, ÖStA HHStA KA SBPr 1848 : 927.

<sup>31</sup> Ld. István főhg. Ferenc Károly főhg.-hez, Buda, 1848 szept. 4, németnyelvű eredetijét közli Károlyi II, 8. l., (eltérő) magyar fordítását adja Deák Imre 210. l.

kellene venni. Miért is István főherceg a leirat kézhezvétele után korántsem szorítkozik arra, hogy tájékoztatást adjon a benne foglaltakról a Pesten tartózkodó minisztereknek (ami a szeptember 3-ról 4-re virradó éjszakán történik meg), hanem ezt követően is lankadatlanul dolgozik tovább: először is, mihelyt megvirrad, rögtön futárt meneszt Bécsbe Batthyányhoz, ezúttal immár a kormány fejétől kérve újabb megbízható csapatoknak Budára vezényeltetését,<sup>32</sup> majd bizalmas embereivel előre megszövegeztet egy Magyarország népéhez szóló és a hatalomátvétel pillanatában közléteendő kiáltványt is, hogy felmelegítve benne a baloldal hatalomátvételi törekvésének vádját, ezzel alkalom adtán a közvélemény előtt is kellőképpen megindokolhassa a maga hatalomátvételét...<sup>33</sup>

Az augusztus végi és szeptember eleji napokban ilyenképpen folyik hát az összjáték az ellenforradalom bécsi vezérkara és budai előretolt osztaga között, s nem vitás, hogy az a buzgalom, amelyet a játék sikeréért István főherceg fejt ki, semmivel sem kisebb a bécsi központban tevékenykedőkénél. Tény viszont, hogy István főherceg fáradásai ennek ellenére sem gyümölcsöznek úgy, mint reméli. Ez azonban már olyan nehézségek rovására irándó, amelyeket ő a legnagyobb igyekezettel sem küzdhet le.

Ezek közül az első mindjárt az, hogy az általa kezdeményezett csapatösszevonás rendkívül lassan bonyolódik le. Mert Batthyány, aki — bármennyit csalódott is már másokban — István főherceg iránt még mindig határtalan bizalommal viseltetik, aki továbbá maga is abban a hitben távozott Pestről, hogy a baloldal puccsot tervez, s akit hazulról azóta is olyan hírekkel traktálnak némely sötéten látó hívei, amelyek csak megerősíthetik ebben a hiedelmében,<sup>34</sup> mikor megkapja István főherceg szeptember 4-i üzenetét, egy pillanatig sem habozik ugyan eleget tenni a főherceg kérésének, az osztrák hadügyminiszterrel azonban, akinél eljár ebben az ügyben, semmiféle eredményt nem ér el — s természetesen nem is érhet el már csak azért sem, mert Theodor Baillet von Latour gróf, aki a pesti helyzetet kevésbé ismerheti, mint a nádor, aki tehát az ellenforradalom erőfölényét a valóságosnál nyilván nagyobbak képzei, egyáltalán nem tartja aggasztónak, ha Pesten esetleg diktatórikus kormányzat jön majd létre, ellenkezőleg: azt gondolja, hogy ez is csak az ellenforradalom malmára hajtáná a vizet.<sup>35</sup>

Következésképpen Batthyány erősítéseket csupán Pozsonyból az ottani hadosztályparancsnokkal, Lamberg Ferenc gróf altábornaggyal küldethet Budára, Lambergnek pedig erre vonatkozólag csupán Bécsből hazautaztában, szeptember 9-én adhat utasítást. És így, bár Lamberg tüstént engedelmeskedik,<sup>36</sup> az általa hajóra ültetett fegyveresek csak 10-én érnek Budára.<sup>37</sup> Amint a nádor támoga-

<sup>32</sup> V. ö. Károlyi I, Bp, 1932, 112. l.

<sup>33</sup> Erről uo. II, 113. l. és Kovács Lajos: *A szeptemberi napok 1848-ban*, Buda-pesti Szemle 1883/XXXV, 256—258. l.

<sup>34</sup> Így pl. Wesselényi Miklós br., Közép-Szolnok vm. főispánja Battyányhoz, Pest, 1848 szept. 2, közli Bártfai Szabó László (szerk.): *Adatok gróf Széchenyi István és kora történetéhez 1808—1860*, Bp, 1943, 715. l. Klauzál Gábor földművelés-, ipar- és kereskedelemügyi miniszter hasonló értelmű híradásairól Károlyi I, 112. l.

<sup>35</sup> Erről Horváth Mihály: *Magyarország függetlenségi harcának története 1848 és 1849-ben I*, Pest, 1871, 438—439. l. Hogy Latourt az adott kérdésben elsősorban a fent említett megfontolások mozgatták, azt elismeri továbbá Károlyi is (i. m. I, 112—113. l.), holott ő máskülönben igyekszik olyan látszatot kelteni, mintha István főhg. nem volt volna ellenforradalmár s ezért nem kapott volna elegendő támogatást Bécsből.

<sup>36</sup> V. ö. Lamberg Latourhoz, Pozsony, 1848 szept. 10, közli Karl Tausenau, Pesti Hírlap 1848 okt. 22, 194. sz. 992. l.

<sup>37</sup> V. ö. FL PVL TJK 1848 szept. 11 : 13764.

tására Komáromból kirendelt alakulatok is csak 8. és 10. között érkeznek meg ide (aminek meg bizonyára az az oka, hogy István főherceg kezdetben számít Batthyány bécsi közbenjárásának hatékonyságára s ezért a Mertz számára augusztus 29-én kilátásba helyezett újólagos utasításokat maga is késve adatja ki).<sup>38</sup> Vagyis István főherceg, az augusztus 31-i királyi leirat kézhezvételétől számítva, egy álló héten át tétlenül kénytelen vesztegetni idejét már csak az általa szükségelt csapaterősítések jövetelének vontatottsága miatt is.

Meg kell azonban hagyni, hogy a nádor — s ez szintén közrejátszik fáradozásainak eredménytelenségében — hamarabb akkor sem bonthatná ki az ellenforradalom zászlaját, ha a budai helyőrség megerősítése történetesen gyorsabban bonyolódna is le. Ahhoz ugyanis, hogy a siker reményében kísérhesse meg a végrehajtó hatalomnak a maga kezébe vételét, ürügyül elengedhetetlen szüksége van a kormány előzetes feloszlására, a kormány pedig valóban csupán Batthyány és Deák hazaérkezte után, 10-én nyújtja be lemondását. És a nádornak, hacsak el nem akarja hamarkodni a dolgát, természetesen ki kell bőjtölnie Jellačić hadműveleteinek megindulását is, emiatt pedig szintén hasonló ideig kell várakoznia, mivel Jellačić, bármennyire igyekszik is, csupán 11-én képes támadásba lendülni. Annak a hétnek a folyamán viszont, amelyet István főherceg eszerint több okból is ölbe tett kézzel kénytelen eltölteni, Pesten olyan fejleményekre kerül sor, amelyek — s ez az általa szőtt háló szétszakadozásának legfőbb előidézője — éppen nem erősítőleg hatnak az ellenforradalom hadállásaira.

A szeptember 3-át követő napokban mindenekelőtt folytatódik a közhangulatnak az az átalakulása, amelyhez az első lökést az Egyenlőségi Társulat 3-i visszakozása, az általa szeptember 8-ra kitűzött népgyűlés lemondása adta, — s ebben döntő része van Kossuthnak. Kossuth ugyanis 4-én, miután az előző éjszakán a nádornál tartott minisztertanácson megismerkedett az augusztus 31-i királyi leiratban foglaltakkal, megjelenik a képviselőház üléstermében, s a leiratról nem tájékoztatja ugyan a képviselőket (mert a kormány Batthyányék visszatérte előtt semmiféle elhatározó lépést nem kíván tenni), arra azonban nyomatékosan felhívja a figyelmet, hogy a kormány küldöttei immár egy hete eredménytelenül időznek az udvarnál — egyelőre a magukkal vitt katonai és pénzügyi törvényjavaslatok szentesítését sem tudták kieszközölni — s feltehetően ezután sem fognak eredményt elérni, minthogy Magyarországgal Bécsben „rút, ocsmány játék játszatik”. Magyarország helyzete tehát — mutat rá Kossuth — kétes, mert az ország ellenségekkel áll szemben, de kétes azért is, mert az ország élén olyan kormány áll, amely a maga tevékenységét a törvények értelmében óhajtja kifejteni, azokhoz a törvényes eszközökhöz viszont, amelyek nélkül az országot nem lehet megvédelmezni, egyszerűen nem jut hozzá. S ilyen kétes helyzetben az ország huzamosan nem maradhat. Következésképpen vagy Bécsnek kell változtatnia politikáján, vagy Magyarország lesz kénytelen „ideiglenesen olly végrehajtó hatalomról gondoskodni, melly végrehajtó hatalom ne legyen kénytelen a maga eljárásának eszközeit a törvényből, hanem a haza veszélyéből meríteni”. Summa summárum: sürgősen tisztázni kell, hogy Bécs hajlandó-e hát változtatni politikáján. S ezért — fejezi be Kossuth — célszerű

<sup>38</sup> V. ö. Urbán Aladár: *A nemzetőrség és honvédség szervezése 1848 nyarán*, Bp, 1973, 220. l. — Megjegyzendő viszont, hogy a nádor időközben váratlan segítséghez is jut, amennyiben most Budára vonulnak némely szerezredi alakulatok, amelyeket a dunántúli magyar fegyveres erők mellett működő kormánybiztos, Csányi László megbízhatatlanságuk miatt éppen ezekben a napokban távolított el a Dráva menti táborból (v. ö. Barta István: *Kossuth és Csányi*, Századok 1952, 622. l.), de a főváros határában ezek is csupán 9-én tűnnek fel (v. ö. NE 1848 szept. 10, 61. sz. 241. l.).

volna, ha az országgyűlés maga is küldöttséget menesztene Bécsbe, a küldöttség pedig nyíltan nekiszögezné az uralkodónak a kérdést: „akarja-e ő felsége megtenni azt, mi a nemzetnek megtartására szükséges?”<sup>39</sup>

És az országgyűlés helyt is ad Kossuth indítványának, küldöttei másnap már el is utaznak Bécsbe, a pestiek pedig ettől kezdve napról napra növekvő megütközéssel tapasztalhatják, hogy az uralkodó — mint Kossuth eleve is bizonyosra vette — az országgyűlés küldötteivel sem siet szóba bocsátkozni. S a megütközést még tovább fokozhatják az országgyűlés küldöttségének távozása után Pestre érkező újabb rossz hírek: hogy augusztus 31-én Jellačić csapatai benyomultak Fiuméba és a Magyar Tengeremelléket Horvátországhoz csatolták, meg hogy a király nemcsak nem tiltakozott ezellen, hanem Jellačićot szeptember 4-én éppenséggel visszahelyezte báni tisztségébe...<sup>40</sup> Pesten tehát ezekben a napokban mind több embernek nyílik fel a szeme, s ennek jóvoltából nemcsak „a lég sűrűdik”<sup>41</sup> egyre, hanem egyre sűrűbben találkozni a tenniakarás jeleivel is — s ezúttal már korántsem csak az Egyenlőségi Társulat tagjainak vagy Kossuth híveinek körében.

Az elsők, akik most a tettek mezejére lépnek, — sokak meglepetésére — azoknak a budai gránátosoknak a soraiból kerülnek ki, akik pillanatnyilag a nádor védőőrségének magvát képezik s akikre István főherceg eddig már csak azért is nyugodt lélekkel merhetett építeni, mert május 10-én még előkelő szerepet játszottak az akkori budai főhadparancsnok, az udvarhú Ignaz von Lederer báró lovassági tábornok ellen aznap este felvonult tüntető tömeg szétverésében:<sup>42</sup> ezek közül a gránátosok közül most jó néhányan — mintha csak feledtetni akarnák május 10-i vétkeiket — odahagyják zászlajukat s, zubbonyukról — nézeteik megváltozásának külső jeleként — letépvén a fekete-sárga zsinórokat és levagdosván a frakkszárnyakat, azzal a követeléssel állanak elő, hogy fogadják be őket valamelyik honvédalakulatba.<sup>43</sup>

A forradalmi elemek ellen felhasználható fegyveres erők arcvonalának szilárdsága azonban ezekben a napokban nem egyedül a gránátosok egy részének dezertálása miatt szenved csorbát, hanem azért is, mert szeptember 3. után az augusztus végén még oly fontos szerepre szánt nemzetőrség akkor hirtelen fel-lángolt lelkesedése szintén gyorsan kihamvad: a nemzetőrség kebelében most egyszerre elharapózik a szolgálatból való vonakodás nyavalyája, s ezt e díszes testület feje, Kovách György ezredes a fegyverekkel való ellátottság fogyatékos voltával magyarázza ugyan,<sup>44</sup> nyilvánvaló azonban, hogy ez a magyarázat sántít, hiszen a pesti és a budai nemzetőrség korábban sem rendelkezett elegendő fegyverrel (augusztus havának beköszöntekor például a két város kereken tízezernyi nemzetőrének kezén mindössze 4689 lőfegyver volt,<sup>45</sup> következésképpen

<sup>39</sup> Kossuth felszólalása a képviselőház 1848 szept. 4-i ülésén, KLÖM XII (szerk. Sinkovics István), Bp, 1957, 882—885. l.

<sup>40</sup> Horváth Mihály I, 428—430. l.

<sup>41</sup> Így Szemere Vay Miklós br. erdélyi kir. biztoshoz, Bp, 1848 szept. 6, közli Deák Imre 213. l.

<sup>42</sup> Erre nézve ld. a máj. 10-i vérengzés ügyében a kormány által kiküldött vizsgálóbizottságnak Batthyányhoz intézett 1848 máj. 19-i zárójelentését, közli Pap Dénes I, 106. l.

<sup>43</sup> V. ö. Horváth Mihály I, 429. l.; Kossuth Szemeréhez, Bp, 1848 szept. 6, KLÖM XII, 887. l.

<sup>44</sup> Kovách a pesti tanácshoz, Bp, 1848 szept. 9, FL PVL Közig. 193. V. ö. FL PVL TJK 1848 szept. 9 : 13661.

<sup>45</sup> Erről Kovách Pest városához, Bp, 1848 aug. 2, FL PVL Közig. 42. V. ö. FL PVL TJK 1848 aug. 7 : 11676.



tekintélyes hányaduk augusztusban is csak lándzsákkal<sup>46</sup> parádézhatott), és a főváros nemzetőrei augusztus utóján még ennek ellenére nagy odaadással készültek a baloldallal való leszámolásra.

Ha tehát most tömegessé lesz, de csak most lesz tömegessé a szolgálattételtől való húzódozás, akkor ennek okát egyedül abban lehet keresni, hogy most a nemzetőrségen belül is hirtelen nagyra nő azoknak a száma, akik egyik napról a másikra ráébrednek, hogy a legfőbb veszély mégsem balról fenyeget. Ez a változás pedig annál kellemetlenebbül érintheti az ellenforradalom helybeli szárláscsinálóit, mivel végül már nem is csupán egyes nemzetőrök, hanem egész nemzetőri alakulatok felhasználásának lehetőségétől fosztja meg őket: a budai nemzetőrség 1. zászlóaljának parancsnoka, a liberális Kiss Miklós őrnagy, aki holmi baloldali hatalomátvételi kísérlettel talán maga is kész volt volna szembe szállni, az ellenforradalom érdekeit azonban semmi esetre sem hajlandó felkarolni, ezekben a napokban — úgy látszik — szintén gyanút fog, s ezért szeptember 9-én, fittyet hányva az addig általa is tiszteletben tartott felsőbb rendelkezésekre, egyszerűen megtiltja, hogy a vezénylete alatt álló budai nemzetőröket századosaik éjszakánként az ő erre vonatkozó külön parancsa nélkül továbbra is fegyverbe szólítsák.<sup>47</sup>

S amíg így a fővárosban egyelőre nemcsak hogy nem szélesednek, hanem éppenséggel fokozatosan összébbszűkülnek az ellenforradalom javára igénybe vehető fegyveres erők, addig rohamosan gyarapodnak azok az erők, amelyeket viszont szükség esetén a forradalom védelmében lehet majd bevetni. Az ügybuzgó pesti városkapitány, a liberális Lángh Ignác már a szeptember 7-i városi közgyűlésen kijelenti, hogy „a város belbátorságának illy zavaros körülmények közötti fentartása végett szükségesnek látná legalább egy zászlóalj rendes katonaságnak e városba leendő szállítását a ministeriumnál kieszközöltetni”, s a közgyűléstől engedélyt is kap ennek a kívánságnak a kormány elé terjesztésére (amiben bizonyára nem kis része van annak az érvének, hogy a helyőrség szaporításától „a nemzetőrségnek szüntelen szolgálatából eredő túlterheltetés megszűntetése” várható).<sup>48</sup> Szemere Bertalan belügyminiszter pedig (aki a döntő kérdéseket jelenleg Kossuthal egyezően ítéli meg s aki pillanatnyilag egymaga helyettesíti mind Batthyányt, mind az augusztus 27. óta a délvidéki táborban tartózkodó hadügyminisztert, Mészáros Lázár tábornokot) késedelem nélkül utasítást küld is Ivánka Imre őrnagynak, a Dunán inneni megyékben szerveződő — s részben már meg is szervezett — mozgó nemzetőrség parancsnokának, hogy csapatainak gyülekezőhelyéről, Vácról egy zászlóaljjal mindjárt a parancs vétele után, „legnagyobb csendben” vonuljon Pestre.<sup>49</sup> S így, mire a nádor által mozgósított csapatok Pozsonyból és Komáromból Budára érkeznek, addigra Ivánka másfélezer önkéntese is megszállja az Újépületet.<sup>50</sup>

Végeredményben tehát István főherceg a kormány lemondásának pillanatában, hiába kap addigra némi csapaterősítéseket, katonai téren változatlanul nincs erőfölény birtokában, sőt — viszonylagosan — még gyengébb állásokkal rendelkezik, mint amilyenekkel egy héttel korábban bírt. S ráadásul öfenségének ekkor már a Duschek által kitervelt pénzügyi puccs megvalósítására sincs lehe-

<sup>46</sup> V. ö. Hajnik Szemeréhez, [Pest,] 1848 aug. 12, OL '48ML BM OROJ 1848: 41.

<sup>47</sup> Ld. a 16. jegyzetben már idézett körrendeletét.

<sup>48</sup> V. ö. FL PVL TJK (közgyűlési jegyzőkönyv) 1848 szept. 7 : 13965.

<sup>49</sup> Ivánka Imre: *Négy havi szolgálatom a magyar hadseregben 1848 június végétől október végéig*, Bp, 1881, 15. l.

<sup>50</sup> Erről bővebben Urbán 193—194., 220—221. l.



tósége; Kossuth ugyanis szeptember 6-án, nem várva többé a Bécsbe Batthyányék által felvitt törvényjavaslatok szentesítésére, önhatalmúlag megkezdi a fedezetlen papírpénzek forgalombahozatalát,<sup>51</sup> három nappal később pedig egyik leg-hívebb munkatársát, Vörös Antalt, a pénzügyminisztérium bizalmas iratainak őret a bankjeggyártás kormánybiztosává nevezi ki s — mintha csak belelátna a nádor fejébe — mindenekelőtt azzal a feladattal bízta meg, hogy gondoskodjék a Károly-laktanyában elhelyezett bankjegynyomda fegyveres őrizetéről,<sup>52</sup> aminek azután Vörös Antal haladéktalanul eleget is tesz.<sup>53</sup> Ami meg a kérdések kérdését, az általános politikai légkört illeti: ez épp a kormány lemondásának időpontjára válik — a nádor szemszögéből nézve — legkedvezőtlenebbé.

A kormány lemondását közvetlenül megelőző napok eseményei ugyanis a forradalmi módszerekért éppenséggel nem rajongó, de a polgári átalakulás ügyével ennek ellenére őszintén azonosuló pesti liberálisok közül is egyre többebet győznek meg arról, hogy nemcsak nem kell tartaniok az Egyenlőségi Társulatban tömörült forradalmároktól, hanem egyenesen ezek az emberek az egyedüliek, akiknek a szavára érdemes adniok. S hogy ez csakugyan így van, arról bárki megbizonyosodhatik, aki ezekben a napokban el-ellátogat a társulat tanyájára, *Az arany kézhez* címzett kávéházba. Hiszen már a társulat német tagozatának 7-i tanácskozásán is igen nagy számban láthatni a tárgyalóteremben olyan pesti polgárokat, akik nem társulati tagok s ennek dacára idejöttek, mert — kíváncsiságból is, de „az utolsó napok tikkasztó politikai temperatúrájától izgatva” is — fontosnak érzik a radikálisok nézeteinek megismerését.<sup>54</sup> Másnap pedig, amikor a társulat a 3-án lemondott népgyűlés helyett rendes közgyűlést tart, ezen az összejövetelen a társulattól különben független polgároknak és értelmiségieknek még sokkal nagyobb tömege jelenik meg — olyan nagy, hogy miatta a gyűlést mégis majdnem népgyűlésnek lehetne minősíteni, s mindenestre elég nagy ahhoz, hogy végre a néhány napja még alaposan elbizonytalanodott radikálisokat is megnyugtassa a közhangulatnak rájuk nézve kedvező irányba fordulta felől.

És éppen ez az a körülmény, aminek a jóvoltából a társulat most ismét határozottabb lépések megtételére mer vállalkozni.<sup>55</sup> Nevezetesen: a társulat még ebből a közgyűlésből kiküld egy alkalmi választmányt, amelynek a tagjai (négy csoportra oszolva s egymást hatóránként váltva) folyvást együtt üljenek, s amely „minden előfordulható esetekre éber figyelemmel legyen és, mihelyt szükséges, a társulatot összehívja” a forradalom védelmében esetről esetre kívánatosaknak mutatkozó intézkedések foganatosítására.<sup>56</sup> Majd minthogy a gyűlésen megjelent vendégek nagy számából arra lehet következtetni, hogy most már a továbbiakban is lesz mód a társulat és a forradalom liberális hívei közti együttműködésre — kivált, ha együttműködési készségének a társulat maga is minél több jelét fogja adni —, a közgyűlés ebbe a választmányba egy füst alatt egy sor liberális férfit is meghív — olyanokat, mint Aul József, a vargamester meg Tóth Gáspár, a szabómester meg Fényes Elek, a

<sup>51</sup> Erre nézve ld. Kossuthnak az ötförintos pénzjegyek forgalombahozataláról szóló közleményét, Bp, 1848 szept. 6, KLÖM XII, 892—893. l.

<sup>52</sup> Kossuth Vörös Antalhoz, Pest, 1848 szept. 9, KLÖM XII, 900. l.

<sup>53</sup> V. ö. Vörös Antal Batthyányhoz, Pest, 1848 szept. 9, KLÖM XII, 972. l.

<sup>54</sup> PZ 1848 szept. 10, 771. sz. 4000. l.

<sup>55</sup> Erről Chownitz, *Geschichte der ungarischen Revolution* I, 349. l.

<sup>56</sup> *Egyenlőségi társulat ülése sept. 8-án*, NE 1848 szept. 10, 61. sz. 241—242. l.

statistikus<sup>57</sup> —, s hasonlóképpen jár el azután maga a választmány is, amikor első cselekedeteként még ugyane nap estéjén kiáltványt intéz a főváros nemzet-  
őreihez, közülök szintén meginvitálva üléseire mindazokat, akik — ha korábban  
netán másként gondolkodtak is — legalább most hajlandók végre megérteni,  
hogy „hazánk felé nehéz idők vonulnak”.<sup>58</sup>

Másnap reggel pedig a baloldal már azt is megengedhetőnek tartja, hogy  
még egy lépéssel tovább menjen: mivel napnál fényesebb, hogy az országgyűlés  
Bécsbe rándult küldöttségének aznap délután esedékes hazatérését sorsdöntő  
fejlemények fogják követni, a választmány nagy gyorsan kimondja, hogy önként  
jelentkezőkből létre kell hozni egy „honvédi sereg”-et is,<sup>59</sup> amely mostantól  
fogva — ha tovább nem is — legalább 13-ig álljon fenn s szükség esetén fegy-  
veres erővel is működjék közre a várható ellenforradalmi próbálkozások fel-  
számolásában...

Ennek a határozatnak a meghozatala azonban már arról tanúskodik, hogy  
a radikálisok most nemcsak kezdenek újból bátorságra kapni, hanem éppenséggel  
mindjárt túlértékelné is hajlamosak az utóbbi napok rájuk nézve kedvező vál-  
tozásait, — s ez rövidesen ki is világlik e legújabb baloldali kezdeményezés  
fogadtatásából. A „honvédi sereg” toborzásának hírére ugyanis némely liberálisok  
megint szembefordulnak a radikálisokkal s megint felmelegítik azokat a vádakát,  
amelyekkel korábban illették őket. És a vádaskodók táborához ezúttal sem  
csupán Rottenbiller Leopold pesti polgármester siet csatlakozni — aki soha  
sehonnan nem hiányozhatik, ahol a baloldalba bele lehet kötni —, s az ő társa-  
ságában ez alkalommal sem egyedül a nemkülönben a baloldal régi ellenfelének  
számító Hajnik Pál miniszteri tanácsos úr, a politikai rendőrség vezetője tűnik  
fel a színen, hogy most, magas rangjára mit sem adva, „ön becses kezeivel”  
tépdesse le a pesti házak falairól a társulat falragaszait, de a radikálisok ellené-  
ben lép ekkor csatasorba például Lángh Ignác városkapitány úr is — ugyanaz  
a Lángh Ignác, aki 7-én még oly határozottan szállott síkra a forradalom védel-  
mében felhasználható helybeli fegyveres erők sürgős megnöveléséért. Vagyis  
a baloldalra megintcsak „kancsal szemeket” kezdenek vetni olyan liberálisok is,  
akik számára nyilvánvalóan elfogadhatatlan volna az ellenforradalom előtti meg-  
hódolás, akik azonban — úgy látszik — azt is elfogadhatatlannak ítélik, hogy  
a forradalom megvédelmezését célzó tevékenység irányítása teljesen vagy akár  
csak nagyrészt is a baloldal kezébe kerüljön, mert sejtetően attól tartanak, hogy  
ezek után a főhatalom vagy legalább a főhatalomnak egy része szintén a baloldal  
kezébe menne át. Ezeknek a liberálisoknak a baloldaltól való újlagos eltávolodá-  
sa pedig éppen azt a frontot gyengíti meg a legkritikusabb pillanatban, amelyet  
a radikálisok éppenséggel minden módon — a „honvédi sereg” felállításával  
is — erősíteni szeretnének.

Hanem az igazsághoz hozzátartozik, hogy erre a veszélyre maguk a radiká-  
lisok is mindjárt felfigyelnek. Az Egyenlőségi Társulat tehát — „nehogy a polgá-  
rok és [a] társulat tagjai közt némi zavar idéztessék elő” — most másodízben  
is haladéktalanul visszakozásra határozza el magát:<sup>60</sup> a permanens választmány

<sup>57</sup> Ld. Madarász Lászlónak, a társulat „képviselőjé”-nek és Zerffi Gusztávnak a  
nyilatkozatát, Bp, 1848 szept. 8, Opp. 1848 szept. 10, közli Joh[ann] Janotyckh (szerk.):  
*Archiv des ungarischen Ministeriums und Landesvertheidigungsausschusses* II,  
Altenburg, 1851, 281—282. 1.

<sup>58</sup> Mérei Mór, a választmány elnöke és Gajzágó Salamon választmányi jegyző  
a nemzetőrökhöz, Pest, 1848 szept. 8, OL Gy 1848—49-i és emigrációs nyomtatványok.

<sup>59</sup> Erről NE 1848 szept. 10, 61. sz. 241. 1.

<sup>60</sup> Mindezekről Madarász József: *Pest, szept. 10, NE 1848 szept. 17, 66. sz. 266. 1.*

már 9-én este kinyilvánítja, hogy korábbi szándékait megmászva, mégis eltekint a tervezett „honvédi sereg” felállításától,<sup>61</sup> a 10-ről 11-re virradó éjszakán pedig a társulat magát a választmányt is felosztatja.<sup>62</sup> Ami azonban a radikálisok szemében ekkor már talán nem is tűnik különösebben kockázatos engedménytételnek. Egyrészt azért, mert előzőleg már az országgyűlés liberális képviselői közül is számosan jelentik ki, hogy ha Bécsbe felküldött társaik üres kézzel fognak hazatérni, akkor az ország valóban nem tehet majd mást, mint hogy határozottan szembeszegül Béccsel.<sup>63</sup> Másrészt meg azért, mert éppen ekkorra hirtelen megmozdul a pesti utca is — s még csak nem is a radikálisok agitációjától indítatva, hanem pusztán a mintegy önmagukért beszélő tények hatására.

Az országgyűlés Bécsbe menesztett küldöttségét ugyanis nemcsak a politikai élet bennfentesei várják vissza egyre türelmetlenebbül, hanem a pestiek legszélesebb tömegei is. A küldöttség hazatérésére kitűzött napon, 9-én tehát „az ingerült nép”, mielőbb hallani akarván, mi lett a küldöttségjárás eredménye, már dél tájban végeláthatatlan emberfolyammal árasztja el a Dunapartot,<sup>64</sup> s ettől fogva azután az egybegyűlt sokaság, remény és aggodalom között hányódva, hosszú órákon át rendíthetetlenül ki is tart órhelyén. Este hét felé azonban egyszerre kiderül, hogy egyelőre kár volt a fáradságért, jelesen: híre fut, hogy az országgyűlés küldöttsége által kért királyi kihallgatásra Bécsben még csak ezen a napon kerülhetett sor<sup>65</sup> s ezért a küldöttség valójában mégis csupán másnap fog megérkezni. Ez a közlés pedig bőségesen elegendő ahhoz, hogy a Dunaparton ácsorgók közül egycsapásra mindenkiből minden reményt kiöljön s mindenkit a legmélyebb felháborodással töltsön el — nem azért, mert kiviláglik belőle, hogy a jelenlévők haszontalanul vesztegették el szombat délutánjukat, hanem mert ennek hallatán még a legbizakodóbb honpolgárnak is arra a következtetésre kell jutnia, hogy azok a képviselők, akiket uralkodójuk fogadni is csak ekkora huzavona után volt hajlandó, azok ettől az uralkodótól az országgyűlés kérdésére sem hozhatnak majd kedvező választ.

9-én tehát a pestiek végül dolgukvégezetlenül kénytelenek távozni, de 10-én másodsor is szelvényben-hosszában megszállják a hajóállomás környékét. Ekkor azonban a tömegben már nemigen akadhat olyan ember, aki eleve is ne a legrosszabb sejtelmekkel nézne elébe a küldöttség hazajövetelének. S amikor azután most már hamarosan be is bizonyosodik, hogy a balsejtelmek utolsó izükgig jogosultak voltak, nevezetesen: amikor ezen a délutánon végre-valahára valóban befut a várva várt hajó, de már messziről szembe ötlük, hogy a fedélzetén szorongó képviselők közül igen sokan — s jóval többen, mint ahány radikális akad a gőzösön — „kalapjuk mellé veres tollat tűztek”, jelezvén, hogy immár szerintük sincs „más expediens a forradalomnál”<sup>66</sup> (értsd: az uralkodóházzal való végérvényes szakításnál<sup>67</sup>), majd a „vigasz nélkül”, „legsötétebb kedéllyel” partra szállók élőszoval is megerősítik, hogy a küldöttségjárás teljesen

<sup>61</sup> Erről Pest, szeptember 9. esti 7 órákor, NE 1848 szept. 10, 61. sz. 244. l.

<sup>62</sup> Gyulai Pál: *Pesti levelek*, Gyulai Pál: *Bírálatok, cikkek, tanulmányok* (szerk. Bisztray Gyula—Komlós Aladár), Bp, 1961, 485. l. — Más kortársak szerint (Vizer János: *A magyar forradalom legújabb eseményeinek rövid vázlatá*, Buda, 1850, OSzK Kit Oct. Hung. 354, I, 67. l.; Chownitz, *Geschichte der ungarischen Revolution* I, 356. l.) a választmány felosztatását a kormányhatóságok rendelték el, ezek azonban nyilván téves értesüléseken alapuló közlések.

<sup>63</sup> Erről — pesti értesülések alapján — hírt ad pl. Bogdán Ferenc Bozóky Pálnak, Radnót, 1848 szept. 16, OL CsL a Bethlen gr. család bethleni levéltára.

<sup>64</sup> V. ö. Gyulai, i. h. 485. l.

<sup>65</sup> Erre nézve ld. a 61. jegyzetben idézett tudósítást.

<sup>66</sup> Kacsokovics Lajos: *Életem leírása*, Sőj, 1887, OSzK Kit Fol. Hung. 1329, 126. l.

<sup>67</sup> V. ö. The Times 1848 okt. 13.

eredménytelennek bizonyult, amennyiben az uralkodó arra az egyre végül csakugyan elszánta magát, hogy fogadja a küldöttséget, néhány semmitmondó frázisnál többet azonban ez alkalommal sem pazarolt hű magyarjaira, az emberek ezrein hirtelen eluralkodik a harci kedv is, és a sokaság, amely érzi, hogy harci kedvének kinyilvánítására tennie is kellene valamit, azt viszont hamarjában nem tudja eldönteni, mi legyen az a valami, a hazatért képviselők elszéledése után szintén odahagyja ugyan a Dunapartot, de továbbra sem oszlik szét, hanem beveszi magát a belvárosba s még alkonyatkor is „olly sűrű tömegekben hullámszik” az utcákon fel s alá, hogy hozzájuk foghatóra „marcius óta nem emlékezünk”.<sup>68</sup>

És a nap története még ezzel sem ér véget: a felzaklatott, de tanácstalanságukban eleinte határozott cél nélkül ide-oda sodródó emberek idővel erre is, arra is sorokba kezdenek rendeződni, majd — mintha az ímígyen csoportokba verődő emberek zömének egyszerre egyöntetűen az jutna az eszébe, hogy hiszen hónapokkal ezelőtt még volt egy hely, ahová adott esetben útbaigazításért fordulhattak, s az a hely még mindig létezik — a város különböző szögleteiben kialakuló csoportok legtöbbször egymástól függetlenül és mégis csaknem egyidejűleg megindul egyugyanazon célpont, a márciusi fiatalok legfőbb gyűlhelye, a most Forradalmi Csarnok névre hallgatató *Pilvax*-kávéház felé, úgy hogy a kávéház előtt, az Urak utcájában egyik percről a másikra „szinte megakad... a közlekedés”.<sup>69</sup>

Amikor pedig látni valóvá lesz, hogy a *Pilvax* éppen ezen az estén kong az ürességtől, s kitudódik, hogy ez a ritka természeti tünemény azért adódott elő, mert a kávéház törzsvendégei átmentek az Egyenlőségi Társulat nemrég kezdődött gyűlésére, a *Pilvax* előtt összezsúfolódott sokaság megint felkerekedik s maga is késedelem nélkül a márciusi fiatalok nyomdokaiba lép, hogy néhány perc múlva a változatosság kedvéért az Aranykéz utca teljék dugig iránymutatásra vágyó emberekkel. Ami azután alaposan meglepheti, de persze annál kellemebben lepheti meg az utcán felhangzó lárma hallatára elősiető radikálisokat, hiszen egyszeriben kétségtelenné teszi, hogy az a tartózkodás, amelyet legtöbbször az elmúlt hónapokban a népmozgalmak iránt tanúsított, bármennyire eltávolította is tőlük a pesti nép tömegeit, azt a meggyőződést csak nem ölte ki emezekből, hogy ha veszélybe kerülnek a forradalomnak a néptömegek számára sem közömbös vívmányai, akkor mégis a baloldal lesz az a politikai csoportosulás, amely elsősorban fog sikra szállni a szóban forgó vívmányok védelmében, s ezért — ha eddig félt volt is, hogy mire elkövetkezik majd az ellenforradalom nyílt támadásának ideje, vagyis az az időpont, amelyben a baloldalnak végre a Vasvári által még április derekán kifejtettek szerint is szabad lesz már a néptömegek élére állnia, addigra a néptömegekből nyomtalanul ki fog veszni a baloldal iránti kezdeti rokonszenv — most, amikor a baj immár mindenki által hallhatóan dörömböl az ajtón, a pesti nép hajlandó fátylat borítani a múltra s kész újból felsorakozni a baloldal mögött.

Ha azonban a felvonulók netalán arra számítanak, hogy az Egyenlőségi Társulat házatáján történő váratlan megjelenésüket a radikálisok szemükben örömkönnyekkel és szájukon örömrivalgással fogják fogadni, akkor bizony tévednek. Mert a radikálisokat szívük mélyén persze csakugyan örömmel töltheti el az Aranykéz utcában pillanatnyilag eléjük táruló látvány, de emlékezetükből ez sem törölheti ki azoknak a képét, akik néhány órája még rágalmakat terjesz-

<sup>68</sup> *Pest, september 11*, MT 1848 szept. 11, 154. sz. 617. l. és NE 1848 szept. 13, 63. sz. 251. l.

<sup>69</sup> Horváth Mihály I, 439. l.

tettek róluk vagy falragaszaik leszaggatásával igyekeztek hangulatot kelteni ellenük. Látván tehát, hogy most — hónapok óta először — ismét emberek ezrei nyilvánítják irántuk bizalmukat, de tudván, hogy a forradalom táborán belül még mindig szép számmal akadnak, akik viszont továbbra is bizalmatlansággal tekintenek rájuk s akiket az irántuk érzett bizalmatlanság nemcsak tőlük tarthat távol, hanem a forradalom védelmében végsőkéig vívandó harc ügyétől is, a legfrissebb fejleményeket a radikálisok nem értelmezhetik olyan kedvező fordulatként, amely végre lehetővé teszi számukra, hogy a továbbiakban immár teljes zavartalansággal szélesítsék ki két napja kiépíteni kezdett hadállásaikat, hanem — ellenkezőleg — csupán olyan kedvező fordulatként értelmezhetik őket, amely végre lehetővé teszi, hogy lemondjanak hadállásaik további kiterjesztéséről, sőt — akár egy héttel ezelőtt — újból megengedhessenek maguknak némi visszalépést is, hiszen a legfrissebb fejleményekből éppen azt olvashatják ki, hogy a néptömegek mozgósításához többé nem lesz szükségük olyan eszközökre, amelyeknek — mint például a permanens választmánynak — a léte eddig nem hogy kihamvadni nem engedte, hanem még mindegyre élesztgette is a forradalom liberálisainak egy része által irántuk táplált bizalmatlanságot. Következésképpen a felvonulókat fogadó radikálisok — bármit várnak is tőlük az utcán előttük felsorakozó emberek — semmi jelét nem adják annak, hogy az Egyenlőségi Társulatot most, kapva az alkalmon — mondjuk — tömegpárttá óhajtanák fejleszteni, és még arra sem mutatnak hajlandóságot, hogy jelenleg folyamatban lévő zártkörű tanácskozásukat népgyűléssé alakítsák át, hanem egyszerűen távozásra szólítják fel hívatlan vendégeiket, s felszólításukat azután addig-addig ismételtetik, amíg a sokaság végül valóban rá nem eszmél, hogy az Egyenlőségi Társulat meglátogatásával is csak az ördögnek tartozott.<sup>70</sup>

„Az emberek ezerjei” tehát némi huzakodás után az Aranykéz utcát is üres kézzel kénytelenek odahagyni. Mindazonáltal — éppen, mert ehelyütt is kielégítetlenül maradtak — szét még ekkor sem szélednek: előbb a közeli Színház teret lepik el, majd „rémesztő mozgás” közepette útnak erednek a Váci utcán át a Nemzeti Múzeum felé, „ottan azonnal népgyűlést tartandók”, s végül is csupán itt, a múzeum piacán sikerül őket oszlásra bírnia egy buzgón szószékre lépő rendőrtisztviselőnek olyasféle érveléssel, hogy mégiscsak legbölesebb lesz nyugovóra térniök, mert egyedül az ellenforradalom húzna hasznot abból, ha most, elébe vágva az országgyűlés holnapi állásfoglalásának, holmi elhamarkodott lépés megtételére határoznák el magukat, s mert — különben sincs engedélyük gyűlés tartására.<sup>71</sup>

Az Egyenlőségi Társulat tagjai pedig eközben szépen visszatérnek a tárgyalóterembe — anélkül, hogy akár csak egy is akadna közöttük, aki legalább megfigyelőként hajlandó volna megjelenni a múzeum előtt.<sup>72</sup> Amit azonban könnyű megmagyarázni részint azzal, hogy nyilván mindnyájan jóvátehetetlen hibának tartanak, ha a nép fiai közé keveredvén, újabb tápot adnának az ellenük mulasztásnak tartaná, ha éppen most kimaradna az elkövetkező vitából. Végtére is az előttük álló éjszakán nem kevesebbről kell döntenüök, mint hogy milyen úton-módon ériék el a forradalom megvédelmezéséhez szükséges forradalmi rendszabályok bevezetését Magyarországon, ahol a forradalom híveinek óriási

<sup>70</sup> Ung. 1848 szept. 12, 212. sz. 3095. h.

<sup>71</sup> Erről uo. és Alexy Lajos: *Naplóm*, 1848 szept. 10, kivonatossan közli Vörös Károly (szerk. és bev.): *Pest-budai hétköznapiak*, Bp, 1966, 64—65. l. (Az idézetek az utóbbi helyről.)

<sup>72</sup> Erről szintén a 70. jegyzetben hivatkozott tudósítás.

többsége eddig a forradalmi rendszabályok esküdt ellenségének mutatkozott, s ahol ezért a forradalmi rendszabályok híveinek mozgósítása egymagában semmiképpen sem látszik elégségesnek a szóban forgó — s most már csakugyan haladéktalanul bevezetendő — rendszabályok tényleges érvényrejuttatásához, másokat ellenben továbbra sem igen lehet megnyerni ilyen rendszabályoknak . . .

Nem csoda hát, ha ennek a szinte megoldhatatlan feladványnak a megoldásánál valamennyi radikális jelen akar lenni. Amint persze az sem csoda, hogy viszont a megoldást még egyesített erővel sem találják meg egyhamar. Mert abban gyorsan egyetértésre juthatnak, hogy egyfelől egy „a törvények formáságai által megkötött miniszterium a reactio működéseit eléggé ellen nem súlyozhatja” s ezért szakítani kell az eddigi kormányzati rendszerrel. És gyorsan egyetértésre juthatnak abban is, hogy másfelől egy merőben baloldali elemekből összetevődő diktatórikus kormányzat létrehozásának továbbra sem értek meg a feltételei, s ezért még a látszatát is kerülniök kell annak, mintha ilyesmire törekednének, következképpen még a társulat permanens választmányát is habozás nélkül fel kell oszlatniuk. Ha azonban sem az egyik, sem a másik egyértelmű megoldást nem választhatják, akkor valamiféle közvetítő megoldást kell keresniök, ez pedig az adott körülmények között nemigen lehet más, mint egyfajta félig-meddig diktatórikus kormány alakítása részben baloldali, de részben liberális elemekből s élén olyan politikussal, aki mind a forradalom liberálisainak táborában, mind a néptömegek körében kellő népszerűséggel bír. Csakhogy ilyen politikust — bármint török is a fejüket — széles e hazában mindössze egyet találnak, s ez Kossuth.<sup>73</sup> Márpedig Kossuth élvezheti számos liberális s élvezheti milliós tömegek bizalmát, általános rokonszenvnek azonban nemcsak a liberálisok soraiban nem örvend, hanem éppen a radikálisok között sem. Mert a radikálisok Kossuth viselt dolgairól korántsem tudnak ugyan mindent — így például azt sem tudhatják, hogy ő a nevezetes május 20-i minisztertanácson milyen készségesen ígérkezett agyonveretni a „fiatal izgatók”-at —, nyilvános fellépéseit azonban ismerik, ahhoz pedig pusztán ezeknek az ismerete is elegendő, hogy Kossuthból mostanra még az iránta korábban fenntartás nélkül lelkesedő radikálisok is meglehetősen kiábránduljanak — mint olyan emberből, aki az utóbbi hónapok folyamán a megbocsáthatónál sokkal több engedményt tett a kormánytöbbségnek . . .<sup>74</sup>

Valóban érthető hát, hogy a vitának, így állván a dolgok, jó soká el kell húzódnia. No, de száz szónak is egy a vége, s végül a radikálisok jobb ötlet híján mégis a Kossuth vezetésével alakítandó koalíció gondolata mellett kötnek ki. Ezt a gondolatot pedig immár eléggé mérsékeltnek ítélik ahhoz, hogy ha a továbbiakban tágabb nyilvánosság előtt is terjeszteni fogják, ez ne távolítsa el tőlük még inkább, hanem éppenséggel közelítse hozzájuk azokat a liberálisokat, akik eleddig csillapulni nem képes ellenérzéssel tekintettek rájuk. Reggelre kelve, tehát a gyűlés szétszéledő részvevői városszerte hozzákezdenek a Kossuth személye melletti izgatáshoz,<sup>75</sup> sőt az Egyenlőségi Társulat (szavakban) mostanság legharciasabb vezéregyéniségei közül ketten — Bangya János, a *Pressburger Deutsche Zeitung* és Zerffi Gusztáv, a *Reform* volt szerkesztője — ezen a reggelen már azt is meg merik kockáztatni, hogy a néptömegek mozgósítása

<sup>73</sup> V. ö. Horváth Mihály I, 439—440. l.

<sup>74</sup> Ezt nyíltan is kimondja Madarász József: *Pest september 14kén*, NE 1848 szept. 16, 65. sz. 261. l.

<sup>75</sup> V. ö. Horváth Mihály I, 440. l.

céljából — ha nem is a társulat, csak a maguk nevében — végre csakugyan népgyűlést hirdessenek a múzeum piacára 12-én délelőtt tíz órára.<sup>76</sup>

És a baloldal most kialakított irányvonala nem is nélkülözi a kedvező fogadtatást. Kedvező fogadtatásra lel mindenekelőtt a legérdekeltetebbnél: Kossuthnál. Ami nem magától értetődő, de nem is érthetetlen. Mert Kossuth a képviselőház színe előtt már egy héttel korábban maga is oda nyilatkozott ugyan, hogy szükség esetén kész volna habozás nélkül áthágni a törvényszabta korlátokat, csak hogy ő elképzeléseinek fogatosításához szövetségesül eredetileg nem a baloldalt igyekezett megnyerni, hanem az — úgy látszik — még általa is jócskán félreismeret István főherceget, a szövetség béréül kiadós — igaz, néki pénzébe nem kerülő — jutalmat, magát Szent István koronáját kínálva fel a törvényes uralkodó unokaöccsének. Miután azonban István főherceg, akinek a — sokak által pedig erősen kétségbe vont — dinasztiahűségén a valóságban még személyes nagyravágyása sem vehetett erőt, határozottan elutasította ajánlatát,<sup>77</sup> Kossuth végül mégis más szövetségesek után volt kénytelen nézni, s ilyenek szerzésére immár néki is egyedül a baloldalon maradt lehetősége.

Mire tehát a radikálisok nagy nehezen dűlőre jutnak a Kossuth vezetése alatt létrehozandó forradalmi koalíció tervével, addigra már Kossuth is megszólalásig hasonló terveket szövöget magában, sőt már javában dolgozik is a szóban forgó tervek keresztülvitelének útjában álló akadályok elhárításán. Először is a radikálisokhoz fordul — mert elsőül éppen ő fordul hozzájuk<sup>78</sup> — azzal az indítvánnyal, hogy az Egyenlőségi Társulat sürgősen oszlassa fel a baloldallal való összefogásra különben hajlamos liberálisok szemében még mindig szálkát képező permanens választmányát. Majd azon kezd buzgólni, hogy tőle telhetően siettesse a Batthyány-kormány lelépését, s ennek érdekében — egyszerre szembehelyezkedve azzal a Szemerével, aki minisztertársai közül az utóbbi napokban egyedül vallott az övéihez hasonló nézeteket — éppoly készségesen benyújtja lemondását, akár Batthyány (ami mindazonáltal mit sem változtat persze azon, hogy őt egészen más megfontolások mozgatják, mint Batthyányt, hiszen ő azért kívánja a jelenlegi kormány mielőbbi megszűnését, hogy mielőbb lehetővé váljék a most már szerinte is égetően szükséges új, forradalmi kormány megalakulása, Batthyány ellenben azért, mert István főherceg Bécsből történt hazaérkezése után elhitette véle, hogy ha most lemond, akkor ismét kormányalakítási megbízatást fog kapni, s ezzel, hirtelen kiragadva őt a teljes reménytelenségnek feje fölött már-már összezsapni készülő hullámai közül, olyan hiedelmet keltett benne, hogy az udvari körök — bármit mutatnak is az utóbbi napok egyértelműen lesújtó fejleményei — még mindig nem viseltetnek merő bizalmatlansággal az eddigi magyar kormánypolitika valamennyi képviselője iránt, ha tehát most sikerülne gyorsan életrehívni egy új, de immár Kossuth részvétele nélkül megalakuló magyar kormányt, akkor Bécs még mindig kapható volna tárgyalásos kiegyenlítésre,<sup>79</sup> s eszerint Kossuth és Batthyány, ha pillanatnyilag egyugyanazon módon jár is el, homlokegyenest eltérő okokból jár el másként, mint Szemere, akinek Batthyányval ellentétben most már meg-

<sup>76</sup> Ld. Bangya és Zerffi nyomtatott felhívását, s. d. [Pest, 1848 szept. 11], Arhiva istorică a Filialei din Cluj a Academiei Republicii Socialiste România, a volt kolozsvári Országos Ereklje Múzeum gyűjteménye, proklamációk 1848—1849. — Hogy ez a felhívás éppen 11-én s 11-én is még a képviselőház összeülése előtt született meg, az tartalmából félreérthetetlenül kiviláglik.

<sup>77</sup> Kettejük tárgyalását részletesen leírja Kossuth Lajos: *Értekezés Magyarországról*, Kossuth Lajos: *Irataim az emigrációból* II, Bp, 1881, 266—269. 1.

<sup>78</sup> Erről Gyulai a 62. jegyzetben hivatkozott helyen.

<sup>79</sup> V. ö. Horváth Mihály I, 445—446. 1.



ingathatatlan meggyőződése, hogy ha a jelenlegi „törvényes miniszterium lelép, második nem fogna kinevezetni” a helyére, s aki Kossuthhoz hasonlóan most már maga sem húzódozik a törvényesség keretein kívül fekvő eszközök igénybevételétől, annak viszont a magafajta megyei neveltetésű nemesi politikusok kiváló ismeretében igen nagy fontosságot tulajdonít, hogy a végrehajtó hatalom birto­kossai, amíg csak lehet, addig az ilyen eszközöket is törvényes eszközöknek álcáz­hassák, s ezért azon van, hogy az annak idején még az uralkodó által kinevezett kormány távozása minél későbbre halasztódjék<sup>80</sup>).

Arra azonban nem vállalkozhatunk, hogy most szálról szátra felfejtsük a Batthyány-kormány lemondását körülövező problémaszövevényt, mert ilyesféle vállalkozás túlságosan eltérítene voltaképpen tárgypunktól. Legyen hát elég ezúttal annyi, hogy mire szeptember 11-én véget ér a képviselőház délelőtti zárt ülése, addigra a március óta tevékenykedő miniszterek közül mindössze ketten, Szemere meg (a még mindig a délvidéki táborban tartózkodó és így a legfrissebb pesti eseményekről egyelőre mit sem tudó) Mészáros maradnak meg hivatalukban, a lemondott Kossuth pedig, nyíltan is kifejezésre juttatandó a radikálisokkal történt szövetségre lépését, már mind ezen az ülésen,<sup>81</sup> mind a ház délután soron következő nyilvános ülésén<sup>82</sup> a képviselőház otthonául szolgáló Redout nagytermének baloldali padsoraiban foglal helyet.

A Kossuth vezetésével alakítandó új kormány gondolata azonban most korántsem pusztán Kossuthnál lel kedvező fogadtatásra, hanem a néptömegek körében is. És ez szintén nem meglepő. Végére is Kossuth — akiről ország­világ tudja, hogy kezdettől fogva odaadó előharcosa volt annak az ügynek, amely azután az elmúlt márciusban oly fényes sikert aratott, s ennek az ügynek a diadalrajuttatásáért nem keveset, még börtönt is szenvedett, akiről továbbá az is köztudott, hogy a márciusi napokban mindenki másnál többet tett a forradalom vívmányainak kodifikálásáért, s akinek a hírnevét azóta is olyan kezdeményezések öregbítették, mint például a kétszázezer újonc megszavaztatása — valóban népszerű ember — olyannyira, hogy a radikálisok, ha más liberális politikusokkal nem is, ővele még 10-én is osztozni kényszerülnek a pesti tömegek rokonszenvén, amiről is nemcsak az győződhetik meg, aki képes a szívekbe és a vesékbe tekinteni, hanem az is, aki csak a szemmel látható dolgokat fogadja el valónak, hiszen szemmel látható, hogy ezen az estén a hajóállomásról távozóknak csupán a többsége szegődik a márciusi fiatalok nyomdokaiába, a feldúlt embereknek egy kisebb, de szintén tekintélyes létszámú csoportja viszont ugyanekkor a Szabadsajtó utcába, Batthyány szállására, a Batthyány-kormány utolsó minisztertanácsi ülésére igyekvő Kossuthot érzi szükségesnek díszkíséret­ben részesíteni.

A következő órákban pedig Kossuth népszerűségének még növekednie is kell, méghozzá rohamosan. Először is azért, mert ő, kevésbé kétes helyzetben lévén, mint a radikálisok, megengedhetőnek tartja, hogy az utca fiaival most kevésbé barátságatlanul bánjék, mint amazok: ő sem biztatja ugyan őket sem­mivel, de ő éppenséggel távozásukat sem követeli — még akkor sem, amikor Batthyány kijelenti, hogy amíg a pénzügyminiszter úr a tömeget szétszéledésre

<sup>80</sup> V. ö. Szemere, Bartholomäus: *Graf Ludwig Batthyány, Arthur Görgei, Ludwig Kossuth (Politische Charakterskizzen aus dem ungarischen Freiheitskriege)* III, Hamburg, 1853, 110—111. l.; Szeremlei Samu: *Magyarország krónikája az 1848. és 1849. évi forradalom idejéről* I, Pest, 1867, 196. l. (Az idézet az előbbtől az utóbbi fordításában.)

<sup>81</sup> Szemere, *Graf Ludwig Batthyány* III, 110. l.

<sup>82</sup> Madarász József: *Emlékirataim 1831—1881*, Bp, 1883, 152. l.

nem bírja, addig ő maga „tanácskozásba nem ereszkedik”, hanem erre azt felelve, hogy „a népet ő nem hívta, nem rendelte oda s nem látja át, miért kelljen azt épen neki szétozlatnia”, egykedvűen székébe telepedik és türelemmel kivárja, hogy az utcán ácsorgó emberek, kigyönyörködven magukat a Cziráky-palotában, végül maguktól elszállingózzanak<sup>83</sup> —, s teljes joggal fel-tételezhetjük, hogy ennek az eljárásnak, ha utóbb híre terjed, azok közül is sokakat Kossuth javára kell hangolnia, akiknek eredetileg meg sem képzett a fejükben, hogy másokhoz forduljanak, mint a radikálisokhoz, az Egyenlőségi Társulat házatáján viszont a legmerevebb elutasítás lett azután osztályrészükké.

Mindazonáltal azok között, akik a megváltó szót 10-én este nem Kossuthtól, hanem a radikálisoktól várják, szép számban lehetnek olyanok is, akiket a radikálisok és Kossuth modora közötti különbség felszínre kerülése önmagában mégsem tántorít még el a baloldaltól, mert hajlamosak megérteni, hogy a radikálisok jelenleg okkal viselkednek olyannyira tartózkodóan, s akik ezért még 11-re virradólag is kitartanak amellett, hogy a népnek egyedül a radikálisokra szabad hallgatnia. Csakhogy ezeknek legalább egy részét meg éppen annak kell most Kossuthoz közelítenie, hogy reggeltől kezdve maguk a radikálisok is úton-útfélen Kossuth dicsőségét zengik, hogy reggeltől kezdve maguk a radikálisok is éppen Kossuthnak igyekeznek híveket toborozni . . .<sup>84</sup> S pontosan persze nem lehet felmérni, hogy a radikálisoknak a rendelkezésükre álló igen-csak rövid idő alatt mekkora körben sikerül elületniök az éjszaka folyamán megfogalmazott legfrissebb jelszavaikat, annyit azonban mindenképpen fel kell tételeznünk, hogy a kellő eredményt sikerül elérniök. Mert ha lehetséges is, hogy a képviselőház délután hat órára kitűzött nyilvános ülésének megnyitását megelőző percekben, amikor felkerekednek a Redout felé, még maguk a radikálisok is a legteljesebb kétségek közepette latolgatják, vajon sikerült-e a közvéleményt tegnap este óta az általuk kívánatosnak ítélt irányba terelniök, az az egy bizonyos, hogy mihelyt a Redout közelébe érnek, nyomban megnyugodhatnak, hiszen már messziről láthatják, hogy a tett helyén ezúttal is méreteiben csak a március 15-én színre lépett tömeg nagyságához fogható, húszszes sokaság<sup>85</sup> verődött össze, s azután megkönnyebbülten tapasztalhatják azt is, hogy ez a sokaság nem őket, hanem Kossuthot élteti . . .<sup>86</sup>

Ha pedig netalán még ekkor is akadnak a tömegben olyanok, akik fenn-tartásokkal viseltetnek Kossuth iránt, ezeket is mihamar Kossuth híveivé kell tennie annak, ami magán a képviselőház ülésén történik. Mert az ülés azzal kezdődik, hogy felolvassák a nádornak a ház elnökéhez intézett átiratát. István főherceg pedig, aki minden biztonnyal tudja, hogy Jellačić csapatainak ezen a napon meg kellett indítaniok Magyarország elleni támadásukat, s aki ezért elérkezettnek gondolhatja az időt arra, hogy immár maga is munkához lásson, átiratában nem pusztán Batthyányék lemondásáról tájékoztatja a képviselőket, de azt is tudomásukra hozza: „ . . . A törvény értelmében gyakorlandó kormánygyeplőit kezembe vettem . . .”<sup>87</sup> A képviselők viszont, akik a délelőtti zárt ülésen nemcsak az országgyűlés küldötteivel az udvarnál történekről kaptak beszámolót, hanem az uralkodó augusztus 31-i leiratában és az osztrák kormány ehhez

<sup>83</sup> Ezekről a fejleményekről Horváth Mihály I, 440. l.

<sup>84</sup> V. ö. Chownitz, *Geschichte der ungarischen Revolution* I, 356. l.; Kovács Lajos, i. h. 273. l.

<sup>85</sup> Erről J[ulian] Ch[ownitz]: *Pest, den 11-ten September*, Opp. 1848 szept. 12, 132. sz. 525. l.; Chownitz, *Geschichte der ungarischen Revolution* I, 357. l.

<sup>86</sup> Erről Csernátoni [Lajos]: *Képviselői ülés sept. 11 és 12-én*, MT 1848 szept. 12, 155. sz. 622. l.

<sup>87</sup> A nádor a képviselőház elnökéhez, Bp, 1848 szept. 11, Közl. 1848 szept. 13, 96. sz. 488. l.

csatolt emlékiratában foglaltakkal szintén megismerkedhettek végre,<sup>88</sup> már emiatt is éppen eléggé felindultak ahhoz, hogysem szó nélkül áldásukat adják az István főherceg által most csendesen bejelentett hatalomátvételre. A nádori átírat felolvasása után tehát a liberális képviselők padsoraiból felugrik Bezerédj István, s a képviselők többségének tetszésnyilvánításai közepette leszögezi:

— ... Minthogy a törvény világosan mondja, hogy ő felségének távollétében a nádor gyakorolja a *ministerium* által a kormányt, én azt gondolom, hogy ebből az következik, miszerint ha a ministerium bármi okból leköszönésre látja magát indítatva, a kormányt mindazonáltal addig, míg az új ministerium megerősítetik, el nem hagyhatja.

Az a széles körű egyetértés azonban, amellyel a képviselők Bezerédj szavait fogadják, nemcsak arról tanúskodik, hogy a képviselők többsége el van szánva az István főherceg által előkészített puccs elutasítására, hanem arról is, hogy viszont a képviselőknek ez a többsége — addig legalábbis, amíg ki nem fogy a törvényes eszközökből — csupán törvényes eszközöket hajlandó latba vetni az efféle ellenforradalmi próbálkozások visszaverésére. Ámde erre a jelek szerint Kossuth is, a jelenlévő radikálisok is tüstént felfigyelnek. Bezerédj állásfoglalásához tehát a szószékről elsőül éppen a baloldali képviselőcsoport vezérszónoka, Madarász László csatlakozik, utána pedig mindjárt szólásra emelkedik Kossuth is. S Kossuth nem habozik mindenekelőtt ünnepélyesen elismerni, hogy mégiscsak Szemere járt el helyesen, mikor egyelőre megtagadta tárcájának letételét, majd székét nem kevésbé ünnepélyesen a terem közepén díszelgő miniszteri asztal mellé állítja és dörgő hangon kijelenti:

— Íme, én, ki lemondtam hivatalomról, e széket ide teszem, s rá ülök, s azon erőnél és hatalomnál fogva, melyet nem egyéniségem gyengesége, hanem melyet nekem a *törvény* nyújt, akarom látni azon embert, ki tagadni merje, hogy itt azon körben, melyet a törvény a pénzügyminiszterre ruházott, én parancsolok.<sup>89</sup>

Mire persze egetverő éljenzés robban ki, s Kossuth ünneplésébe nemcsak a márciusi fiatalokkal megrakott karzat, hanem a Redout épületét kívülről körülvevő tömeg is pillanatokon belül belekapcsolódik.<sup>90</sup>

Azután szót kap Batthyány is, ő azonban — maga sem kételkedhetvén többé abban, hogy a képviselők többsége immár Kossuth mögött áll, s hogy a hivatalhelyükön ideiglenesen továbbra is megmaradó miniszterek a következőkben már csak ezért is kénytelenek volnának Kossuth politikai irányvonalához tartani magukat, erre pedig a maga részéről nem lévén kapható — nemcsak nem követi Kossuth példáját, hanem éppenséggel azt adja elő, hogy ő a miniszterelnöki székbe az elhangzottak ellenére átmenetileg sem hajlandó visszaülni, mert az ország kormányzatának most különösen szükséges egyöntetősége csak akkor lenne biztosítható, ha a továbbiakban Kossuth egymaga vállalná a teljes kormányzati felelősséget. Kossuth viszont erre persze már nem Batthyány kapacitálgatásával válaszol, hanem kapva az alkalmon, azt feleli:

— ... A mely pontra a vesztély percében a ház engem parancsol, azon meg fogok állani, — s nyomban élni is kezd az egyszerre ölébe pottyant lehető-

<sup>88</sup> Horváth Mihály I, 441. l.

<sup>89</sup> Mindezekre ld. a képviselőház 1848. szept. 11-i nyilvános ülésének naplóját a 87. jegyzetben idézett helyen. A kiemelések tőlem — S. Gy. Kossuth felszólalását ld. még KLÓM XII, 908. l.

<sup>90</sup> Erről szintén az ülés naplója a 87. jegyzetben idézett helyen; továbbá *Pest, september 12*, MT 1848 szept. 12, 155. sz. 621. l.; Madarász József: *Pest september 12-kén*, NE 1848 szept. 13, 63. sz. 247. l.; Alexy, 1848 szept. 11, i. h. 66. l.; Kovács Lajos, i. h. 273. l.

séggel: először jóváhagyatja a házzal az általa 6-án folyamatba tett papírpénz-kibocsátást, majd pedig a baloldal örömeire elfogadtat a képviselőkkel egy olyan határozatot, amely szerint az újoncozást, jöllehet a katonaillesítési törvény még híján van a királyi szentesítésnek, haladéktalanul meg kell indítani, s amely szerint az imígyen kiállítandó újoncokat most már maradéktalanul új honvédszászlóaljakra alakítására kell majd felhasználni, közben azonban a jelenlévő liberálisok örömeire azt sem mulasztja el kinyilvánítani, hogy „bátor azon percek, midőn a nemzetnek létele vonatik kérdésbe, az *extremumokra* is feljogosítanak mindenkit”, „annak, minek Magyarországon történni kell, történni kell a *törvényhozás által*”, mert „Magyarország jövője nem az *utcákon*, nem imitt amott *parányi csoportosulásokban* kitörő cselekvések, hanem a nemzetnek *egyesült* szerkesedése és ereje által mentethetik meg”, s mert az országnak „kimondhatlan lelkesedése”-jére „együtt van a testület, mely a *törvény* alapján mondhatja: *én* vagyok a nemzetnek képviselője, felruházva azon joggal, hogy a nemzet felett gondolkodjam, felruházva azon kötelességgel, hogy gondolkodjam úgy, mint a körülmények s a veszély nagysága kívánják’ ”.

Végezetül pedig Kossuth keményen meghagyja azoknak az álladalmi altitkároknak, akik olyan minisztériumokban szolgálnak, amelyek a mai napon miniszter nélkül maradtak, hogy még az este keressék fel őt szállásán utasításainak átvétele végett.<sup>91</sup>

Mire tehát az ülés tíz óra tájban véget ér, minden jel arra látszik vallani, hogy ezen a délutánon nemcsak csődöt mondott István főherceg puccskísérlete, hanem a kezdeményezés mindjárt át is ment Kossuth kezébe, minek folytán viszont Kossuthnak máris sikerült egészen közel kerülnie az általa és a baloldal által titkon kitűzött célok megvalósításához, egy olyan új, forradalmi kormány életre hívásához, amely hajlandó is, képes is legyen elszántan szembeszállni az ellenforradalommal. Ennek a helyzetképnek a kialakulása után pedig a Redout falai körül összetömörült sokaság soraiban végképp kevesen maradhatnak, akik ne megnyugvással és Kossuth iránti bizalommal elteltén térnének most otthonukba.

### A honvédelmi bizottmány létrehozása

Am a harc a valóságban azokkal a fejleményekkel, amelyeknek ezen a délutánon a Redoutban és a Redout környékén lehetünk szemtanúi, még egyáltalán nem dőlt el. Hiszen éppen István főherceg, ha most kudarcot vallott is, még korántsem tűnt le a színről. S valóban: ő a történetek hallatára belátja ugyan, hogy pillanatnyilag visszakoznia kell, arra azonban egyetlen pillanatig sem gondol, hogy a hatalmat, amelyet eszerint jómaga egyelőre mégsem sajátíthat ki, emiatt most már ellenállás nélkül hagyja mindjárt Kossuth által kisajátítani. Amikor tehát a képviselőház hivatalosan tudatja véle, hogy az ország kormányzásának átvételére tett kísérletét törvénytelennek minősíti, István főherceg szégyenkezés nélkül azt feleli, hogy mélységesen megbántva érzi magát, mert tökéletesen félreértették, hiszen midőn azt közölte az országgyűléssel, hogy kezébe vette „a törvény értelmében gyakorlandó kormány gyeplőt”, akkor éppen hogy továbbra is felelős miniszterek közreműködésével gyakorlandó kormányzásra célzott, s a képviselőknek gondolniuk kellett volna, hogy más-

<sup>91</sup> Ld. ismét a képviselőház ülésének naplóját, i. h. 489—490. l., valamint KLÖM XII, 911—919. l. A kiemelések tőlem — S. Gy.

ra nem is célozhat vala, éppen mert a törvény, amelyre utalt, csakis efféle kormányzásra jogosítja fel az ország nádorát...<sup>92</sup> Majd, miután ilyen szépen kimagyarázta magát, őfelsége ismét keverni kezdi a kártyát, s jobb híján végül is azt a lapot húzza elő a pakliból, amelyet eddig csupán Batthyány hitegetésére használt: magához kéreti Batthyányt, s az alig néhány órája lemondott kormányfőt sietve újabb parlamentáris kormány alakításával bízza meg.<sup>93</sup>

Ez azonban megint csak nem az utolsó szó. 12-én délelőtt ugyanis lezajlik a Bangya és Zerffi által összehívott népgyűlés, s a rajta résztvevő „roppant sokaságú” tömeg teljes egyetértéssel fogadja Bangyának azt az indítványát, hogy küldöttség útján mind a nádorral, mind Kossuthal tudassák: a nép Kossuthot „ohajtja minister elnöknek, miszerint ő oly tagokból alakíthasson ministeriumot, mely az ő politicáját követve, a hazát megmenteni képes legyen”.<sup>94</sup> Igaz viszont, hogy ennek a kezdeményezésnek egyelőre semmi foganatja nem látszik lenni. Sőt Kossuth, aki a képviselőház megbízásából éppen e nap reggelén tárgyalta a nádorral<sup>95</sup> s így bizonyára mindenki másnál hamarabb értesült Batthyány újólagos kormányalakítási megbízásáról, mikor megjelenik előtte a népgyűlés küldöttsége, már maga is célozgat arra, hogy feltehetően mégsem ő fog kormányra kerülni, aminek azonban senkiben sem kell aggodalmat keltenie.<sup>96</sup> Amikor pedig a képviselőház esti ülésén Batthyány hivatalosan is közhírré teszi újólagos kormányalakítási megbízását, Kossuth — mintha tegnap este óta önmaga ellentétévé lett volna — már nemcsak ellenállást nem fejt ki, hanem — csupán melleleg utalva a közte és Batthyány között mutatkozó nézetkülönbségekre — még támogatását is felajánlja a Batthyány által alakítandó új kormánynak, mondván:

— ... Midőn gr. Batthyány Lajos van megbízva ministerium alakításával... Magyarországnak önállása felől többé nem kétségeskedem, akár milyen legyen a ministerium. Az útban különbözhetik talán, de célja nem lehet más, minthogy a hazának szabadságát és önállását biztosítsa. Uraim! Míg ezen ministerium... az eszközök választásában annyira nem téved, hogy azt legyen kénytelen hinni, hogy az eszköz, mellyet választott... a legjobb szándék mellett is a haza veszedelmére vezet, míg ez nem történik, míg kétkedem egyik vagy másik eszközének célszerűségében, de veszélyesnek nem látom az eszközt, egyébiránt szándékának tisztaságáról tökéletesen meg lévén győződve, reám azon csekély szóval és erővel, melly bennem van, azon ministerium számíthat a haza megmentésének nagy munkájában...<sup>97</sup>

S ehhez az állásfoglaláshoz azután hallgatólagosan a jelenlévő radikális képviselők is csatlakoznak.

Ezen az estén tehát a felületes szemlélő a helyzetet már homlokegyenest ellenkezőképpen ítélheti meg, mint alig egy nappal korábban. Hiszen míg tegnap a látszat azt mutatta, hogy az ország kormányrúdját sikerült végre balfelé fordítani, addig most úgy látszik, hogy az ország kormányrúdjá egyszerre éppen ellentétes irányba, jobbfelé fordult, hogy végül is nemcsak forradalmi diktatúra nem jött létre, de még Kossuthnak sem sikerült hatalomra kerülnie, hanem ismét olyasféle kormány veszi át a vezetést, aminő eddig állott az

<sup>92</sup> Erre nézve ld. a nádornál járt Kossuth beszámolóját a képviselőház 1848 szept. 12-i esti ülésén, KLÖM XII, 926—927. l.

<sup>93</sup> Erre nézve ld. a nádor és Batthyány hivatalos közleményét, Bp, 1848 szept. 12, Közl. 1848 szept. 14, 97. sz. 491. l.

<sup>94</sup> Sept. 12-én tartatott népgyűlés eredménye, NE 1848 szept. 15, 64. sz. 258. l.

<sup>95</sup> Erre nézve ld. a 92. jegyzetben hivatkozott helyet.

<sup>96</sup> Ld. a 94. jegyzetben idézett tudósítást, ill. KLÖM XII, 921—922. l.

<sup>97</sup> KLÖM XII, 931—932. l.

ország élén, sőt még annál is mérsékeltőbb, hiszen nyilvánvaló, hogy a második Batthyány-kormányban már kivételképpen sem fog helyet kapni senki, akitől olyan a kormányon belüli baloldali ellenzékieskedés volna várható, amelyet az első Batthyány-kormányon belül Kossuth folytatott. És a helyzetet pillanatnyilag nem is csupán a politikai életben teljesen járatlan szemlélő ítélheti meg így: pillanatnyilag így ítéli meg a helyzetet maga István főherceg is, mikor ezen a napon diadalmasan jelenti Bécsbe, hogy Kossuthtól többé nincs miért tartani, mert ő most már végérvényesen „lemondottnak tekintendő”.<sup>98</sup>

A látszat azonban ezúttal is csal: a valóságban Kossuth, amikor most félreáll Batthyány útjából, ezt korántsem önmegtadásból teszi, hanem nyilvánvalóan azért, hogy ha akadnak még a magyar liberálisok között, akik Batthyány útját továbbra is járható útnak vélik, ezeknek is adódjék alkalmuk a történések, jelesen éppen Batthyány várható kudarcai segítségével ráébredniök tévedésükre és arra, hogy a Batthyány javallotta utat egyáltalán nem Batthyány politikájának baloldali ellenzéke, hanem egyedül az ellenforradalom torlaszolja el; vagyis Kossuth, amikor 12-én látszólag oktalanul lemond a hatalomról, amely 11-én szinte már a kezében volt, akkor a valóságban éppen ahhoz készíti elő a talajt, hogy a hatalmat utóbb annál szilárdabban ragadhassa meg. És ez a taktikázás persze igen nagy kockázat vállalásával jár, hiszen ha Batthyány személyében most — akár csak átmenetileg is — megint olyan politikus kerül az ország kormányrúdjá mellé, aki még mindig nem lát át teljesen az ellenforradalom fonta hálón, ez a körülmény kétségkívül újabb esélyekhez juttatja az ellenforradalmat, attól azonban ennek ellenére sem kell tartani, hogy Kossuth taktikai visszalépése netalán jóvátehetetlen veszélybe sodorja a forradalmat.

Először is azért nem, mert a forradalom önvédelmét maga Batthyány is mindennél szentebb ügynek tekinti, bizonyosra vehető tehát, hogy ha ő az ellenforradalom hálóján még mindig nem lát is át teljesen, ahol mégis figyelmes lesz ellenforradalmi törekvésekre, ott maga is minden követ meg fog mozgatni ezeknek az elhárítása érdekében. De megnyugvást kelthet az is, hogy az országgyűlési többség most már határozottan Kossuthot támogatja, s ezért számítani lehet arra, hogy ha Batthyány némely pontokon mégsem fog elegendő erélyt tanúsítani, akkor majd esetenként maga az országgyűlés fogja pótolni, amit ő elmulaszt. S végül — de nem utolsósorban — megnyugtató lehet az a légkör, amely jelenleg a pesti utcákon uralkodik, hiszen ez arra enged következtetni, hogy ha olykor még az országgyűlés sem lesz képes a helyzet magaslatára emelkedni, azokat a réseket, amelyeket ez a testület is meg fog tűrni a forradalom arcvonalán, azokat majd maguk a néptömegek fogják betömni.

És valóban: az emberek ezreinek az az áradata, amely 12-én már negyedik napja tartja elborítva Pestet, a következő napokban sem húzódik vissza medrébe. Igaz, 13-án, amikor egyszerre elterjed a városban Jellačić betörésének a híre,<sup>99</sup> az emberek még csak kisebb csoportokban latolgatják a fegyveres harc eshetőségeit, 14-én viszont alkonyat tájt már ismét hatalmas tömegek összpontosulásának lehetünk tanúi, mégpedig — egy héten belül immár harmadszor — a hajóállomás környékén, mert ekkor meg — ismeretlen forrásokból — az a hír kap szárnyra Pesten, hogy a nap folyamán Bécs falai között újabb forradalmi népfelkelés robbant ki, s igen sokan vannak, akik e hír megerősítését is mielőbb szeretnék hallani a Bécsből este érkező menetrend szerinti hajó utasaitól. Amikor pedig a hajó végül mégsem a szóbeszéd megerősítésével, hanem cáfolatával köt ki, és az utasok beszámolóiból éppen az derül ki, hogy

<sup>98</sup> A nádor a királyhoz, Buda, 1848 szept. 12, közli Károlyi II, 17. l.

<sup>99</sup> Erről pl. Horváth Mihály I, 466. l.



a derék bécsiek — mit sem törődve pesti sorstársaik vágyálmaival — egyelőre még halvány jelét sem adták holmi felkelési szándéknak, a sokaság békén szétszéled<sup>100</sup> ugyan, másnap este azonban megint csak a 11-én látotthoz hasonló „roppant népség” verődik össze<sup>101</sup> — ezúttal újólá a Redout körül. És épp legjobbkor, hogy rövid úton értesülhessen Batthyány jelentéséről, amelyet ezekben a percekben terjeszt a képviselőház elé, s amely szerint a Jellačićsal szemben álló magyar csapatok parancsnoka, Teleki Ádám gróf tábornok kereken megtagadta a harc felvételét. A Redout tövében tehát, mihielyt híre fut ennek a megdöbbenő közlésnek, ezen az estén is óriási zaj támad,<sup>102</sup> s az emberek azt kezdik mondogatni:

— Nem megy addig jól az ország ügye, míg mi egynéhány képviselőt az ablakon ki nem hányunk.<sup>103</sup>

Amikor pedig az is kitudódik, hogy közben bent, az ülésteremben Batthyány — azon a címen, hogy a nádor egyszersmind az ország főkapitánya is — éppenséggel István főherceget indítványozta felkérni a dunántúli sereg további tevékenységének irányítására, az utcán egyszerre ezek torkából tör fel a kiáltás:

— Le Batthyányval, éljen Kossuth!<sup>104</sup>

S ezt azután az emberek addig ismételtetik, amíg végül maga a Redout erkélyén megjelenő Kossuth nem kezdi csitítani őket. Az ő rábeszélésének azonban végre engednek,<sup>105</sup> s ez az épületen belül persze megint tovább növeli Kossuth tekintélyét. Amit viszont ő nem is késik kihasználni. Visszatérvén tehát az ülésterembe, Kossuth nem szorítkozik arra, hogy áldását adja Batthyány indítványára (amelyet ő az utca fiaival ellentétben nagyon is szerencsés kezdeményezésnek tart, hiszen — ha határozattá emelkedik — végső és nyílt színvallásra kényszerítheti István főherceget), hanem Batthyány húzódozása dacára keresztülviszi, hogy a ház a nádor társaságában — és éppen István főherceg ellenőrzésére — három teljhatalommal felruházandó tagját is küldje a táborba, sőt még azt is kimondatja, hogy a képviselőház másnap egy állandó bizottmányt fog alakítani saját kebeléből — formálisan az olyan katonai természetű kérdéseknek a kijelölt miniszterelnökkel való alkalmankinti megvitatására, amelyeknek a nyilvános tárgyalása veszélyeztethetné az ellenállás hatékonyságát,<sup>106</sup> de ténylegesen természetesen azzal a rendeltetéssel, hogy a továbbiakban folytonos felügyeletet gyakoroljon Batthyány működése fölött addig, amíg Bécs végképp ki nem húzza a szőnyeget Batthyány lába alól, ennek bekövetkezése után pedig magát a végrehajtó hatalom közvetlen gyakorlását is nyomban átvegye Batthyánytól.

S ekkor még nyitva marad ugyan az a kérdés, hogy személy szerint kik lesznek a tagjai ennek a *honvédelmi bizottmány* nevét nyerő majdani forradalmi kormánynak, álmatlan éjszakát azonban ez is legfeljebb egyet okozhat a forradalom radikálisainak; a másnap délután sorra kerülő ülésen ugyanis simán többséget kap az ő jelölt-listájuk, holott ezen a listán Kossuth neve mellett

<sup>100</sup> V. ö. Lamberg Latourhoz, Pozsony, 1848 szept. 16, *Zur Geschichte der Jahre 1848 & 1849 (Briefe und Actenstücke aus der von Lacroix'schen Autographen-Sammlung)*, Österreichische Nationalbibliothek, Wien, Handschriftensammlung, Ser. n. 358, II.

<sup>101</sup> Polydorus [Mészáros Károly]: *Nemzetgyűlés sept. 15-kén*, NE 1848 szept. 16, 65. sz. mell.

<sup>102</sup> Ld. a képviselőház 1848 szept. 15-i esti ülésének naplóját, Közl. 1848 szept. 17, 100. sz. 509. l.

<sup>103</sup> *Százberky Nagy József Emlékjegyzetei*, Bp, 1931, 144—145. l.

<sup>104</sup> Erről Gyulai, i. h. 487. l., s ugyanígy a 101. jegyzetben már idézett tudósítás.

<sup>105</sup> Horváth Mihály I, 476. l.

<sup>106</sup> Mindezekre ld. Kossuth felszólalásait, KLÖM XII, 957—962. l.



csupán egyetlen liberális képviselőnek a neve szerepel (az erdélyrészi honatyák közül — s közülök is csak radikális erdélyi képviselők híján — kiszemelt Pálffy Jánosé), az ő másik négy jelöltjük pedig saját soraikból kerül ki Madarász László, Nyáry Pál, Patay József és Sembery Imre személyében.

S, igaz, szeptember 16-át követően nem kevesebb, mint három hétre lesz még szükség ahhoz, hogy azután az ország kormányrúdjá véglegesen is a honvédelmi bizottmány kezébe menjen át. Az alapvetést azonban ehhez a baloldal és Kossuth által a hatalomért szeptember 11. óta közösen vívott harcot megkoronázó eredményhez kétségkívül a 16-i siker szolgáltatja. S kétségtelen, hogy a 16-i siker korántsem egyedül a pesti népnek köszönhető. Hiszen a sikerben tagadhatatlanul közrejátszik például, hogy a szóban forgó bizottmányba bekerülő személyek kilétének a képviselők közül sokan a kellesténél jóval kisebb jelentőséget tulajdonítanak, mert egyelőre nincsenek tisztában e bizottmány eljövendő szerepével.<sup>107</sup> Azután nyilván közrejátszik a sikerben az is, hogy most, amikor az ellenség idestova már egy hete akadálytalanul nyomul előre az ország földjén, a hatalomnak még a hatalomra máskülönb leginkább ácsingózó politikusok szemében is jócskán kell veszítenie vonzóerejéből. S természetesen közrejátszik a sikerben egyfelől a Kossuth és a radikális képviselők által ismételt kimutatott önmérséklet, másfelől meg azoknak a viszont annál viharosabb rokonszenvtüntetéseknél a sorozata is, amelyekkel Kossuthékat önmérsékletük ellenére — vagy éppen ellensúlyozására — rendszeresen — ezen a délutánon szintén<sup>108</sup> — körülövezik a képviselőház karzatát folyvást megszállva tartó márciusi fiatalok. De akárhány ilyesféle tényező járul is hozzá a sikerhez, az sem kétséges, hogy a siker legfőbb tényezői mégis a pesti tömegek, amelyek egymást napról napra szakadatlanul követő megmozdulásaikkal világosan kifejezésre juttatják, hogy — ha a politikát máskor mindig nélkülök csinálják is Magyarországon — most az egyszer nem tűrik el akarattuk semmibevételét, azt pedig, hogy mit akarnak, ugyancsak világosan kifejezésre juttatják történetesen ezen a szombaton is, amikor ugyanis váratlanul az az álhír sópör végig a városban, hogy István főhercegnek a sereg élére állíttatását Batthyány magának a kamarillának a kívánságára kezdeményezte, s ezért az utca fiai — épp egy héttel ezelőtt kezdett hadjáratuk záróakkordjaként — már az ebéd utáni órákban újabb heves tüntetést rendeznek Batthyány ellen e sorsüldözte ember ablakai alatt,<sup>109</sup> hogy azután csak a következő hét elején térjenek vissza ismét — akkor is csupán átmenetileg — a műhelyek és a tanintézetek padjai mellé.

<sup>107</sup> Mindezekről Pálffy János: *Magyarországi és erdélyi urak*, Bp, 1940, 275—276. l.

<sup>108</sup> V. ö. Madarász József, *Emlékirataim* 170. l.

<sup>109</sup> Erről Gyulai, i. h. 488. l.

PEST ZU BEGINN DER SEPTEMBER-WENDUNG  
DER UNGARISCHEN REVOLUTION  
VON 1848/49

Nachdem sie nicht nur in Wien und Prag, sondern auch in Mailand ihre Positionen erfolgreich hatten festigen können, sahen die Habsburger Ende August 1848 die Zeit gekommen, endlich auch mit Pest abzurechnen. Am 26. August also hat Generalleutnant Baron Josip Jellačić, Banus von Kroatien, der sich schon seit Monaten darauf vorbereitete, auf die ungarische Revolution einzustürmen, die Weisung bekommen, seine Truppen so schnell wie möglich zur Eroberung der ungarischen Hauptstadt in Bewegung zu setzen. Andrentags unternahm auch die österreichische Regierung, was nur möglich war, um die öffentliche Meinung zu bearbeiten, und gab deshalb eine endgültige Form ihrer berüchtigten Denkschrift, welche Ungarn der Zerstörung der Reichseinheit zieh.

Als das Haupt der ungarischen Regierung, der liberale Graf Lajos Batthyány, die Verschlimmerung der Lage sah, reiste er am 28. August nach Wien, um dem Hof für die Zurückhaltung Jellačić' gewaltige Konzessionen anzubieten. Die Radikalen der ungarischen Revolution dagegen, wissend, daß die Habsburger mit keinerlei teilweisen Zugeständnissen zufriedenzustellen seien, und überzeugt, daß die Konterrevolution in keinem Falle ihre Angriffspläne aufgeben werde, sahen deswegen schon seit längerer Zeit jedwegiges Verhandeln mit Wien als aussichtslos an. Sándor Petöfi warf also bereits Mitte August den Gedanken auf, die sich allzusehr an der Kompromißpolitik festhaltende Regierung und den größtenteils aus regierungstreuen Elementen zusammengesetzten Landtag zu entfernen und eine revolutionäre Diktatur einzuführen. Und zwar die Partei der Radikalen, der Gleichheits-Club, nicht so weit ging, hat er am 23. August doch eine große Massenmobilisierung initiiert, um auf die Liberalen der Revolution Einfluß auszuüben und sie voranzutreiben.

Die Schritte der Radikalen rufen jedoch in der Masse der Liberalen anfangs gerade nicht so sehr die Entschlossenheit zu kämpfen, als viel mehr das Mißtrauen gegenüber dem linken Flügel hervor. Inzwischen hatte sich allerdings der oberste Organisator der Konterrevolution in Ungarn, Palatin und königlicher Statthalter Erzherzog Stephan hinter den Kulissen fiebrig an die Arbeit gemacht, die Regierungsmacht an sich zu reißen, bevor der Angriff von Jellačić einsetzen würde. Nur konnte er nicht damit rechnen, daß vor Beendigung seiner Vorbereitungen sich die Möglichkeiten einer radikalen Politik günstiger gestalten sollten.

Das Repräsentantenhaus hatte nämlich auf einen Antrag von Lajos Kossuth, des am weitesten links stehenden Mitglieds der Regierung, gleichermaßen eine Deputation zum Wiener Hof geschickt, um in Erfahrung bringen zu lassen, ob Ungarn im Falle eines Angriffes von Jellačić mit der Unterstützung des gekrönten Hauptes Ungarns rechnen könne. Diese Deputation hatte aber vom Herrscher keinerlei Zusicherung erhalten können. Die Nachricht von der ausweichenden Antwort des Herrschers, die die zusammen mit Batthyány zurückkehrende Deputation am 10. September nach Pest brachte, rief sowohl in Kreisen des liberalen Adels, als auch bei den Pester Volksmassen ungeheure Empörung hervor und ließ zur allgemeinen Überzeugung werden, daß weiterhin mit Wien zu verhandeln doch nur überflüssig sei.

Am Abend des 10. September kam es also in Pest zu einer gewaltigen Massendenmonstration gegen die Habsburger, welche den Gleichheits-Club dazu ermutigte, nunmehr tatsächlich für den Sturz der Batthyány-Regierung zu

kämpfen. Da er jedoch wußte, daß die Mehrheit der Pester Massen zwar die radikale Politik in allem unterstützte, im Vergleich zur Gesamtbevölkerung des Landes nur einen Bruchteil ausmachte, und weil er weiterhin sah, daß auch die Mehrheit des liberalen Adels endlich einmal geneigt war, sich mit den Habsburgern einzulassen, trat der Gleichheits-Club noch immer nicht für die sofortige Einführung einer revolutionären Diktatur, sondern zunächst nur für die Schaffung einer radikal-liberalen Koalition unter der Führung von Kossuth ein. Und dieses Ziel konnte nun schon erreicht werden, wenn auch nicht von einem Tag auf den anderen.

Am 11. September nämlich begann Jellačić seine aggressiven Kriegshandlungen, die Batthyány-Regierung, die nun selbst die Schlappe ihrer bisherigen Politik bekannte, trat zurück, und Erzherzog Stephan teilte dem Landtag mit, daß er die Lenkung des Landes übernehme. Das Abgeordnetenhaus aber bestand darauf, daß die Exekutivgewalt solange in der Hand der abgesagten Regierung bleibe, bis an deren Stelle eine neue Regierung trete. Erzherzog Stephan war also gezwungen, seine Machtübernahmepläne fallenzulassen, um wenigstens von Kossuth loszukommen, und war gezwungen, Batthyány den Auftrag zur Bildung einer neuen Regierung zu geben. Allerdings durchkreuzte dieser Schritt vorläufig auch die Pläne des Gleichheits-Clubs, eine radikal-liberale Koalition an die Macht kommen zu lassen.

Die am 10. September freigewordene Empörung blieb jedoch auch in den folgenden Tagen nicht ohne Fortsetzung: unter den Fenstern des Abgeordnetenhausens wiederholten sich von Tag zu Tag die Demonstrationen, und in den Bankreihen des Abgeordnetenhauses wuchs von Tag zu Tag das Mißtrauen gegenüber Wien, nun noch verstärkt durch das Gefühl eines Verdachtes gegen den Palatin. Kossuth gelang es so bis zum 15. September, den Beschluß durchzubringen, daß das Abgeordnetenhaus zur systematischen Kontrolle der entstehenden zweiten Batthyány-Regierung aus seinen eigenen Reihen eine ständige Kommission bilde. Am folgenden Tag wählten die Abgeordneten in diesen Landesverteidigungsausschuß zum größten Teil Radikale, neben denen sich natürlich auch Kossuth befand. Und somit bildeten sich dennoch schon in diesen Tagen die Organisationsformen der zukünftigen radikal-liberalen Koalition, sodaß Anfang Oktober, als offensichtlich wurde, daß auch die zweite Batthyány-Regierung unfähig ist, die im Laufe des Angriffs der Konterrevolution entsandenen kritischen Lage zu bewältigen, diese Koalition reibungslos die Lenkung der Exekutivgewalt übernehmen und die Organisation des Freiheitskriegs beginnen konnte.

## BUDAPEST LEGNAGYOBB ADÓFIZETŐI 1888-BAN

(*Adalékok Budapest társadalomtörténetéhez  
a dualizmus korában III.*)

Valamely társadalmi osztály, réteg vagy csoport vizsgálatánál a történész egyik legizgalmasabb feladatát kétségtelenül a vizsgált sokaságon belül egy adott korszakban lejátszódó mozgás felderítése jelenti. Hogyan és milyen módon változik meg meghatározott idő alatt egy társadalmi csoport szerkezete, ennek során milyen szabályszerűségek válnak megfigyelhetőkké, és ezek hogyan kapcsolódnak a kor történeti fejlődésének teljességéhez? — olyan kérdések ezek, melyeknek megválaszolása a vizsgált korszakról kialakítható egész képet is jelentősen befolyásolja. És annál hatásosabban, minél pontosabb módszerekkel történt magának az elemzett mozgásnak vizsgálata is.

Korábbi tanulmányainkban<sup>1</sup> Budapest legnagyobb adózóinak csoportját kíséreltük meg elemezni a dualizmuskori városfejlődés kezdeti és záró szakaszában: 1873-ban és a XX. század elején. Ezek a vizsgálatok alapjában statikus jellegűek voltak: céljuk elsősorban az adott időpontokban, illetve korszakban a csoport szerkezetének, a szerkezetet kialakító karriereknek és az ezeket mozgató általános gazdasági tendenciáknak feltárása volt. S ha ennek során vizsgáltunk is bizonyos, a csoporton belüli mozgást, úgy azt a csoportnak csak egy viszonylag kis hányadára korlátoztuk.

Már ezeknek a vizsgálatoknak a segítségével is sikerült némileg közelebb jutni a legnagyobb budapesti vagyonokat létrehozó tényezők és a Budapest legnagyobb adózóinak csoportján belüli főbb változások, mozgások megismeréséhez is. Ezúttal azonban a fejlődés kezdeteihez térünk vissza: csatlakozva a Budapest 1873. évi legnagyobb adózóit bemutató tanulmányunkhoz, az alábbiakban immár magát a mozgást, a struktúrájának másfél évtized alatt, 1888-ig végbe ment változását kívánjuk vizsgálni a budapesti 1873. évi adójegyzék és egy, az egész ország és benne a főváros legnagyobb adózóit felsoroló 1888. évi kiadvány adatainak összevetése alapján. A mozgás feltárásának segítségével választ is keresve: a Gründerzeit a 70-es évek elején tetőző fellendülése után az 1873. évi nagy és váratlan gazdasági válság, majd a hazai gazdasági élet kezdődő újjáéledése közötti, gazdaságilag végül is legnagyobb részében igen kedvezőtlen, sokáig pangás és a tőkék óvatos visszahúzódása által jellemzett 15 év, hogyan befolyásolta a főváros legnagyobb adózóinak csoportját? Illetve: e másfél

<sup>1</sup> Budapest legnagyobb adófizetői 1903—1917. (Tanulmányok Budapest múltjából XVII. k. Bp. 1965. 145—196. l.) — és Budapest legnagyobb adófizetői 1873-ban. (uo. XVIII. k. Bp. 1970. 249—308. l.)

évtizednek végső fokon milyen befolyása volt a gazdasági élet azon területeire, melyeken a legnagyobb adófizetők helyzetét meghatározó vagyoni, illetve jövedelmi alapok kialakultak, és mindez milyen változásokat, belső eltolódásokat eredményezett a csoport szerkezetében? Úgy véljük, e vizsgálat a fenti kérdéseken túlmenően biztos bázist fog teremteni a legnagyobb adófizetők csoportjának még további útját, alakulását felderíteni kívánó kutatásoknak is.

1. Ha az 1888. évi legnagyobb adózók csoportját,<sup>2</sup> mindenekelőtt a már 1873-ban kialakított foglalkozási főcsoportokba osztjuk be, majd ezeken belül a személyeket az adó nagysága szerinti kategóriákba is besoroljuk, és mindezt az 1873. évi eredményekkel is összevetjük, a szemközti 1. sz. táblázatot kapjuk:

A táblázat első jellegzetes vonása máris a dekonjunkció hatását mutatja: az adóalapok feltűnő csökkenését. 1873-ban (igaz, hogy csak Pest lakosai közül) senkinek adója nem szállt 400 ft alá — 1888-ra a budapesti adózók közel 20%-a, 222 fő már a 300 és 400 ft közötti kategóriában adózott. De csökkent a legmagasabb adókatóriákban adózók létszáma is. 1000 ft-on felül 1873-ban még 427-en adóztak — 18 év után már csak 340-en. Az egész struktúra végül is a fizetett adók végösszegeit tekintve erőteljesen elmozdult lefelé: mintha a város legnagyobb adózói általában erőteljesen elszegényedtek — de legalábbis adóalapjuk jelentősen lecsökkent volna.

Ez a mozgás azonban sajátos módon párosul a struktúrát alkotó főbb foglalkozási csoportok létszámának átalakulásával is. Ha az egyén meghatározott foglalkozási főcsoportba történő egyértelmű besorolása nem is volt mindig lehetséges (egy vagyonalap több foglalkozási főcsoportra is visszavezethető eredete miatt: pl. a bankár vagy ügyvéd háztulajdonos is lehetett, a pénzváltó üzlet bizományi üzlettel s emellett háztulajdonnal is párosulhatott stb.) mégis a legnagyobb adózók közé csak háztulajdoni, illetve házbérjöveldelmi adója alapján bekerültek főcsoportjának létszámcsökkenése ( $504 < 211$ ) és a szabadfoglalkozású értelmiség (valamint kisebb, de nem jelentéktelen arányban a hivatalnokság) létszámának rendkívül nagyarányú megnövekedése ( $73 < 194$ , illetve  $49 < 71$ ): e két szélső pont önmagában is jelzi a változás méreteit még akkor is, ha tudjuk: az értelmiségiek túlnyomó része háztulajdonosként került a legnagyobb adózók jegyzékére. De a két szélsőség között kisebb-nagyobb növekedés figyelhető meg, jóformán valamennyi főcsoportban.

Mint láttuk, igen erősen lecsökken a csak háztulajdon után adózó csoport létszáma (vele a régi polgárság szegényebb elemei esnek ki a virilisták soraiból), erősen növekszik — s immár olyan sajátosan nagyvárosi kategóriákban is, mint a lapkiadóké és a szerkesztőké — az értelmiség (köztük hatalmas méretekben az ügyvédek) és a hivatalnokság aránya, mely utóbbi a város főváros jellegének erősödésével is együttjárva egyrészt a hivatalnokság vagyonosodását, másrészt a vagyonos polgárság a hivatal felé fordulását mutatja: együttesen — mint láttuk — egy sajátlagosan a városhoz kötött szellemi foglalkozású réteg kialakulásának jeleként. A városépítés az építőipar és az építőanyag-kereskedelem egyre több emberét hozza fel a virilisták soraiba: közöttük az építési vállalkozókat; — a megnövekedett népesség, és vele kapcsolatban a tömegellátás megnövekedett lehetőségei, a kereskedelemmel is összefonódott sütő- és húsipari, a

<sup>2</sup> Az 1888. évi legnagyobb budapesti adófizetők jegyzékét az ország összes virilistát egyetlen egységes ABC-be osztva közlő Magyar Almanach c. 1888-ban Budapesten megjelent kiadványból állítottuk össze; — sajnos minden figyelem ellenére a több tízezer név között 21 megtalálhatatlan hiánnyal. — A személyekre vonatkozó adatok alapanyagát szolgáltató kiadványok jegyzékét az 1873. évi legnagyobb adózoókról szóló tanulmányunk 7. sz. jegyzete tartalmazza.

Budapest legnagyobb adófizetőinek megoszlása 1888-ban. foglalkozási főcsoportok és összedójuk nagysága szerint, összehasonlítva az 1873. évi állapottal

Főcsoport	Tagjainak száma		Az 1888. évből																
			300— 400		400— 500		501— 700		701— 1000		1001— 2500		2501— 5000		5001— 1 000		10 000—		
	1873	1888	frt adóval																
	Buda	Pest	Bp	1873*	1888	1873*	1888	1873*	1888	1873*	1888	1873*	1888	1873*	1888	1873*	1888	1873*	1888
Háztulajdon	32	474	211	—	34	75	30	95	42	86	29	138	49	53	21	18	5	9	1
Kézműipar	17	87	111	—	34	26	26	26	17	15	18	18	13	2	3	—	—	—	—
Gyáripár	2	42	80	—	14	10	13	10	13	10	8	10	20	1	6	—	6	1	—
Építőipar	3	26	54	—	5	6	17	5	8	7	9	6	10	1	5	1	—	—	—
Kereskedelem	11	240	302	—	65	59	55	54	72	29	40	60	54	27	10	10	5	1	1
Vendéglátóipar	5	52	62	—	25	15	9	15	15	10	6	8	5	4	1	—	1	—	—
Szállítás, közlekedés	1	8	23	—	2	4	7	2	6	1	4	1	3	—	1	—	—	—	—
Hitel	—	10	60	—	3	3	7	2	8	—	5	2	10	5	19	2	6	1	2
Szabadfogl. értelm.	14	59	194	—	24	9	37	15	37	9	37	18	56	1	2	1	1	1	—
Alkalmazott értelm.	19	30	71	—	13	3	10	9	14	8	14	8	12	2	6	—	2	—	—
Egyéb	33	—	18	—	3	—	2	—	—	—	1	—	4	—	—	—	—	—	—
Összesen	137	1028	1178	—	222	210	213	233	232	175	171	269	236	96	74	32	26	13	4

\* 1873. évi adatok csak Pestről.

gépi technikának az iparba és a mindennapi életbe való folyamatos benyomulása a szerelő és gépkarbantartó jellegű kézműipar arányait növeli — s tovább csökkenti a régi hagyományos kézműipari ágak jelentőségét a virilizmusban. De általában erősödik a gyáripar viriliseinek aránya is, köztük — megfelelően az 1873-ban meginduló fejlődésnek — a szesz- és malomipari vállalkozások virilistáié, soraikban azonban már a szakma műszakilag is képzett szakembereivel is.

Legtöbb tanulságot azonban most is a kereskedelem számszerűségében erősebben, ám arányaiban már kevésbé növekvő csoportja nyújtja: itt a terménykereskedők csoportjában kettős tendencia figyelhető meg (2. sz. táblázat).

2. táblázat

Pest 1873. és Budapest 1888. évi legnagyobb adófizető kereskedőinek megoszlása a kereskedelem egyes ágazatai szerint

Ágazat	1873	%	1888	%
Nyerstermény és szállító	63	26,25	52	16,95
Bor	8	3,30	12	3,91
Liszt	2	0,84	12	3,91
Fa	6	2,52	8	2,60
Kender, mag, szesz	2	0,84	6	1,95
Ló, marha, sertés	9	3,70	14	4,55
Bőr, szőrme, gyapjú, zsír	14	5,75	21	6,84
Textil, divat, kézmű	60	24,60	64	20,85
Vas (óra, zongora)	12	4,95	11	3,55
Üveg, porcelán, papír	8	3,30	8	2,60
Élelmiszer, fűszer, csemege	25	10,50	35	11,42
Könyv, virág	7	2,85	4	1,31
Bútor és kárpitos			2	0,66
Kereskedő ált., szatócs, ügynök	24	10,30	53	18,90
Összesen	240	100,00	302	100,00

Egyik tendencia a régi típusú gabona- és terménykereskedő háttérbe szorulása, s helyükön részint a nagy jövedelmű nagykereskedő típusának kialakulása, részint a szerényebb jövedelmű lisztkereskedők megjelenése — másrészt a nyerstermények egyes ágaira specializálódott kereskedők előtérbe nyomulása. A textil- és kézműáru-kereskedelem, valamint a minőségi élelmiszerkereskedelem arányainak stagnálása jól egészíti ki a képet, mely az előző periódusban mennyiségileg már hatalmasan kiugrott kereskedelemnek további rohamos növekedés helyett inkább bizonyos minőségi fejlődését: stabilizálódását és differenciálódását mutatja. Nem kevésbé jellegzetes a sui generis hitelélet csoportjába tartozó virilisták számának és arányainak növekedése, jeleként (a gyáriparhoz hasonlóan) egy sajátosan a hitelélet szakszerű igazgatására specializálódott réteg kialakulásának is. A részvénytársaságok igazgatóságaiban helyet foglaló virilisták névsorát elemezve, őket továbbra is elsősorban — sőt 1873-hoz viszonyítva még fokozott méretekben — a hiteléletben és az ipar bizonyos szakterületein: így döntően a malomiparban és a többi ipari rt. esetén is elsősorban s továbbra is a város korábbi kereskedelmi profiljába illeszkedő néhány régebbi gyári ipari vállalkozás vezetőségében látjuk viszont: egészében az 1873. évihez képest leshűkített területen, de pozícióikat itt még jobban megerősítve, erőiket koncentrálva.

Persze túlzás lenne mindebből az átalakulásból sommásan máris egész társadalmi rétegek összeomlására, hanyatlására következtetni. Sokaknak a leg-



nagyobb adózók jegyzékéről való eltűnésében kétségtelen része van ugyanis annak, hogy jövedelmük jelentős részét a város gyors kiépülése érdekében adómentességgel támogatott építkezésekbe fektették, mely adójukat vagy ennek legnagyobb részét időlegesen eltüntette. De hogy a jelenség mögött alapjában mégis a legnagyobb adókat fizetni képes gazdasági tevékenységek bizonyos országos átrétegződésével állunk szemben, azt — ha persze sokkal szerényebb keretek között — de jól érzékeltetik a kor két olyan jelentős hazai városánál, mint Győrnél és Debrecennél a legnagyobb adózók csoportjának szerkezetében végbement hasonló jellegű változások: a csak háztulajdonból származó adóalapok visszahúzódása és főleg a szabadfoglalkozású értelmiségi, valamint hivatalnoki elemek előtérbe lépése.<sup>3</sup> Reális-e ez a kép — s ha igen, valóban általános, országos jelenséggel állunk-e szemben —, és végül is országosan éppúgy, mint budapesti viszonylatban, hogyan zajlik le részleteiben is ez a táblázatunk alapján egyelőre csak végpontjain megragadható folyamat? — mindez még további kutatásokat igényel. Budapest legnagyobb adófizetőinek viszonylatában az átcsoportosulás és az adóalap általános csökkenése azonban mindenesetre tény — olyan tény, mely megállapítása után a továbbiakban már a változás megállapítható részleteire irányítja figyelmünket. A társadalmi mozgás elemzése szempontjából mindenekelőtt egyrészt arra, hogy a változást előidéző erők a foglalkozási főcsoportok egészének átalakításán túl immár azok tagságát személy szerint is mennyiben és milyen adó kategóriákban változtatják meg 1873-hoz képest — másrészt arra, hogy e változások különösen mennyiben érintették a személyükben vagy a felmenőikben, jogelődjükben még 48 előtti polgárjoggal, vagy legalább a privilegizált kereskedelmi testületek 48 előttre visszanyúló tagságával rendelkező elemek („régipolgárok” — mint őket a továbbiakban nevezni fogjuk) helyzetét.

A válasz az egyes foglalkozási főcsoportok, illetve vagyoni kategóriák konzerváló képességének, másrészt a még a feudalizmusból származó pozíciók tényleges erejére vonatkozólag tisztázhatja az átalakulásról alkotható képet: együttesen a főváros új tőkés uralkodó osztálya kialakulásának folyamatába adhat bepillantást.

2. Az első kérdés a legnagyobb 1200 (gyakorlatilag 1164, ill. 1179) adófizető 1873. és 1888. évi csoportja közötti személyi változásokra vonatkozik: 1873 virilisei közül hánynak sikerült 15 éven át megkapaszkodnia a legnagyobb adófizetők csoportjában? — az apa-fiú kapcsolatot vagy más nyilvánvaló közeli rokonságot, egyazon cég vezetésének folyamatosságát a csoporton belül természetesen stabilitásként értékelve. És, folytatva a kérdezést: a stabilizálódás, a megkapaszkodás milyen foglalkozási főcsoportokban, milyen mértékben sikerült? — különös tekintettel arra, hogy 1873 legnagyobb adófizetőinek nem is kis része már régibb előzményekre tekinthet vissza, sőt még a virilisként először csak 1888-ban felbukkanó személyek egy részénél is ki tudunk mutatni nemcsak 1873-ig, hanem még 1873 elé is — igaz nem virilisként — visszanyúló előzményeket. Végül pedig: a változások mennyiben érintették a legnagyobb adófizetők csoportjainak vagyoni viszonyaik szerinti rétegződését? — az adóösszeg nagysága szerinti rétegződésükben e változások hogyan és milyen mértékben tükröződnek vissza?

<sup>3</sup> Győr legnagyobb adózóira ld. a Győr. Várostörténeti tanulmányok. Győr, 1971. c. kötetbe a dualizmus kori győri fejlődésről írott tanulmányomnak (323—404. l.) a kötet 356—363. lapjain olvasható részletét. Debrecenre: Baranyi Béla: Gondolatok az uralkodó elit kérdéséről a debreceni virilizmus kapcsán (1870—1940). Stúdium I. Debrecen 1970. 95—107. l.

Ennek a bonyolult, különböző erejű sok szálból összefonódott stabilitás komplexusnak képét 3. sz. táblázatunk kísérli meg rögzíteni.:

A táblázat *első* tanulsága szerint tehát 1888 1179 legnagyobb budapesti adózója közül 592-nek, csaknem pontosan a felének vannak legalább 1873-ig visszanyúló, ismert előzményei. Ezek közül azonban már csak 320-nak kapcsolatai érnek is el ténylegesen az 1873. évi legnagyobb adózók csoportjáig. További 221-nek előzményeit már csak az 1873. évi adójegyzék-virilisek után is folytatódó s így a virilisek anyagi szintje alá is, méghozzá elég mélyen, egészen a 140 ft-os adóhatárig lenyúló adataiból ismerjük. Végül 51 személy előzményei még csak nem is 1873-ban gyökeredznek, hanem *csak* Pest-Buda 1848 előtti régi polgári jegyzékein találjuk meg nevüket, vagy felmenőik, jogelődjek neveit.

A régi polgár azonban az 1888. évi legnagyobb adózók között még más, fontosabb kategóriákban is erőteljesen képviselve van. A már 1873-ban is virilis 320 személy között ui. 114-nek (vagy elődeinek) van polgárjoga, vagy a régi nagy privilegizált kereskedelmi testületek valamelyikének tagságáig elérő kapcsolata; s az 1873-ban még csak a virilisek alatti rétegből ismert 221 személy közül is 51 saját, felmenői vagy jogelődei személyében rendelkezik ilyen előzményekkel. 1888 legnagyobb adózói tehát nem egy radikálisan új fejlődési szakasz gyermekei: e réteget ugyancsak többféle, erős, ha nem is minden esetben azonos erősségű szálak kapcsolják a várostörténet korábbi szakaszaihoz is.

A táblázat *második* tanulsága (egy sorait összevetve az 1. tábla megfelelő soraival) ennek az 1873-ból 1888-ig áthúzódott, stabil rétegnek helyét jelöli meg a kiinduló év, 1873 legnagyobb adózói között. Foglalkozási főcsoportonként 1873 virilisei közül mekkora hányadnak sikerült 15 évre megkapaszkodnia Budapest legnagyobb adózói között? A tábla szerint 1873 nagy létszámú, népes főcsoportjai közül a háztulajdonosoknak csak kis része, nem is 20%-a élte túl virilisként a 15 évet; az ellenpóluson, a szabadfoglalkozású értelmiségieknek viszont kb. 66%-a. A kereskedelem úgy látszik erősen stabilizált: több mint 35%-ban — a kézműipar viszont már szinte egyáltalán nem, alig 16%-ig. A kis létszámú főcsoportok közül meglepően magas az építőipar, több mint 50%-os — meglepően alacsony a vendéglátóipar, alig 13%-os stabilitása. A gyáripar esetén az ágazat jellegének (a manufaktúráról fokozottan a gépi nagyiparra történő átváltás folytán bekövetkezett) minőségi változása — a többi főcsoportban már létszámuk csekély volta teszi értelmetlenné az összehasonlítást.

Az ezekből a tanulságokból kínálkozó távolabbi következtetéseket azonban végül is csak a táblázat *harmadik* tanulságának ismeretében fogjuk levonhatni: megtudva ti. azt, hogy az 1873-ból így áthúzódott elemek mennyiben határozzák meg 1888 legnagyobb adózóinak struktúráját: abban most már mekkora súllyal fognak szerepelni? — és hol? A kép 1888 háztulajdonosainak csoportjában a már 1873-ban is viriliseknek csaknem 50%-ra nőtt arányát mutatja; a kereskedők csoportjában a stabil elemeknek ez az aránya az 1873. évihez képest alig változik: csak némileg kb. 30%-ra — a szabadfoglalkozású értelmiségiek körében azonban már erősen, 20% alá csökken. Jóformán semmiféle jelentőségük nincs az (itt már 15 év előtt is jelentéktelen súlyú) stabilnak bizonyuló viriliseknek a kézműipar és a vendéglátóipar legnagyobb adózóinak sorában, és csökken számszerű arányuk azokban a többi főcsoportokban is, melyeknek 1873-ban ezek az elemek még jelentős hányadát tették ki. A magyarázat végül is egyszerű, s a városfejlődés, ill. ezen belül is elsősorban a legnagyobb adózók rétegének belső csoportosulását átalakító fejlődés már a bevezetőben idézett tendenciái adják meg: a kizárólagos háztulajdon erős háttérbe szorulása és az így megüresedő pozíciókba a többi főcsoportok tagságának növekvő számú benyomulása (ha a válság és pangás folytán csak alacsony vagyoni-jövedelmi színvonalon

is — mely átmenetileg a szabadfoglalkozású értelmiségiek és a hivatalnokok, néhányuknál adójuk kettős beszámítása által is támogatott<sup>4</sup> előtérbe nyomulását teszi lehetővé) természetesen változtatja meg a struktúra arányait és egyes főcsoportjaiban az 1873-ból áthúzódott virilisek számszerűen mérhető súlyát is. Pusztán a létszámra vonatkozó számszerű adataink tehát így a stabilnak bizonyuló rétegnek, 1873-hoz képest változatlan létszáma mellett is, már bizonyos elszigetelődését, háttérbeszorulását engedni sejtenti.

A táblázat *negyedik*, azt a következtetést azonban némileg már enyhíteni látszó tanulsága az, hogy 1888-ban elsősorban bizonyos foglalkozási főcsoportoknál az 1873. évi előzmények egy új típusát is megfigyelhetjük: ezek — mint már említettük — az adójegyzék a virilisek szintje alá egészen 140 ft adóig csökkenően nyomon követett kategóriáig nyúlnak le. A kézműipar, a vendéglátóipar, a közlekedés és szállítás, az alkalmazott értelmiség főcsoportjainak esetén az 1873. évi előzmények nagyobbik (sőt még az építőipar és a gyáripár viriliseinek is jelentős) hányada már ebből az 1873-ban még nem virilis, de már jelenlévő rétegből származik. Jellegzetes módon az adóik összegei szerint tagjaiknak inkább csak szegényes kisszerűbb helyzetet biztosító foglalkozások ezek. Benépesülésük ilyenén menete viszont mintha azt érzékeltetné, a kor vagyonosodásának egy olyan, egyelőre inkább csak sejtethető, mintsem részleteiben bizonyítható sajátosságára utalna, mely a fokozatos, lassú vagyonosodás által történő felemelkedés révén már csak e szegényesebb viszonyok elérését látszik lehetővé tenni; ott viszont, ahol az emelkedés a legnagyobb adózók közé valóban jelentős, az adóösszegben erősen vissza is tükröződő meggazdagodással történik, ezeknek a 15 év előtti, még a virilizmus alóli rétegekből indult elemeknek jelentősége inkább csökken. Akár háztulajdonról ugyanis, akár kereskedelemről: tehát a virilis csoport magasabb adóösszegek által jellemzett főcsoportjairól legyen is szó, arányuk létszámukat tekintve már erősen elmarad az 1873 átszarmazott virilisei mögött.

Ezzel áll összefüggésben, ebből következik a két táblázat további összehasonlításából előálló *ötödik* tanulság: 1888 legnagyobb adózóinak csoportjában az 1873-ból akár virilisként, akár még csak a virilizmus szintje alatt adózó személyként is megmaradni, illetve felemelkedni képes elemek számszerű aránya már a háztulajdonosok, a kereskedők, valamint az építőipar főcsoportját kivéve (melyeknél ezeknek az elemeknek részesedése még mintegy 50%-os) alatta, helyenként jóval alatta marad a stabil elemek az 1888. évi legnagyobb adófizetők közötti általános arányának (ez úi. 1873-nak csak viriliseit számítva 27 — a virilizmus alól indult elemeket is hozzáadva azonban már 45%). Más oldalról és némileg módosult hangsúllyal, de ezáltal újból azt láthatjuk, hogy a legnagyobb adózók csoportjában — lényegében Budapest gazdaságilag legerősebb társadalmi rétegében — a stabilitás e három foglalkozási főcsoportban a legerősebb, — míg a többi főcsoportokban viszont egyre erősebben új, a virilisek között, 1873-ig visszanyúlva, előzmény nélküli emberek kerülnek többségbe. Kereskedők: a budapesti városfejlődés hagyományos, alapvető bázisai, valamint az ebből legközvetlenebbül kinövő városépítés elsődleges: építőként

<sup>4</sup> Tekintettel arra, hogy a legnagyobb adózók jegyzékéről a kettős beszámítású személyek közül adójuk egyszeri összegének csekély volta alapján végül is csak a 600 frt-on aluliak esnének ki (akiknek tényleges adója a virilizmus spontán kialakult alsó határa, 300 frt alatt van) — viszont ezek között a számbajöhető sajátlagosan értelmiségi elemek együttesen is (s ezen belül a kettősen számított adójuk még inkább) csupán kis hányadot tesznek ki, a legnagyobb adózók egész rétegében ezeknek kihagyása által elérhető pontosításokat nem láttuk érdemesnek elvégezni.

Budapest legnagyobb adófizetőinek megoszlása foglalkozási főcsoportok, vagyoni helyzetük előzményei, valamint adójuk összegének nagysága szerint, 1888

(A: Régi polgár, 1873-ban is virilis; B: 1873-ban is virilis; C: Régi polgár\*, 1873-ban 140—400 frt között; D: Csak 1888-ban virilis, régi polgár)

	300—600	601—800	801—1000	1001—1500 forinttal	1501—2000 adózők	2001—3000	3001—5000	5001—8000	8001 felett	Összesen	1500 frt felett adózik 1873 1888
Háztulaj- donos, föld- birtokos, magánzó	A 12 B 9 C 12+8 D 10	3 7 6+1 1	5 4 1+2 —	11 8 3+2 —	7 2 — —	3 5 — —	7 5 3+0 —	1 4 — —	— 1 — —	49 45 25+13 11	21 29 18 17 3 —
Gyárilap	A 1 B 3 C 7+1 D 3	— 3 1+3 —	— — 1+0 —	1 1 2+0 —	1 1 1+0 —	2 2 — —	1 — — —	— 7 — —	— — — —	6 17 12+4 3	2 2 10 1 —
Kézmű- ipar	A 2 B 5 C 8+2 D 8	— 4 3+2 2	1 — 2+0 1	1 1 3+0 —	— — — 1	— 3 — —	— — — —	— — — —	— — — —	4 13 16+4 12	1 3 3 — 1
Építő- ipar	A 5 B 5 C 5+2 D 1	— 1 2+0 —	— 1 1+0 —	1 — 2+0 —	— 1 1+0 —	— 1 0+1 —	— 2 1+0 —	— — — —	— — — —	6 11 12+3 1	1 1 4 3 —
Termény- és állat- keres- kedelem	A 4 B 10 C 16+2 D —	1 9 6+0 —	— 6 — 1	1 5 2+0 —	2 3 2+0 —	2 3 — —	— 2 — —	— — — —	— — — —	10 38 26+2 1	6 15 7 2 —
Textil- keres- kedelem	A 3 B 6 C 8+1 D —	2 — 4+1 —	1 — — —	3 4 — —	— 4 — —	— 1 — —	— 1 — —	— 1 — —	— — — —	9 17 12+2 —	— 5 7 — —
Kézmű- és papír- keres- kedelem	A — B — C — D —	2 1 0+1 —	— — 1+0 —	— — — —	— — — —	— — — —	— — — —	— — — —	— — — —	2 1 1+1 —	— 2 — — —
Vas- keres- kedelem	A — B — C — D —	— — — —	— — — —	— — 1+1 —	— — — —	2 — — —	— — 0+1 —	2 — — —	— — — —	4 — 1+2 —	2 — 1 — —
Élelmi- mísz- és fűsz- keres- kedelem	A — B 2 C — D 1	1 — — —	1 3 2+0 —	2 2 2+0 —	— 1 — —	— — — —	— — — 1	— — — —	— — — —	4 8 4+0 2	1 2 1 — 1
Könyv- keres- kedelem	A — B — C — D —	— — — 1	— — — —	— — — —	— — — —	— — — —	— — — —	— — — —	— — — —	— — — 1	2 — — — —
Keres- kedő ált.	A — B — C — D 1	— 1 — —	— — — —	— — — —	— — — —	— — — —	— — — —	— — — —	— — — —	— 1 — 1	2 3 — — —
Vendég- látó- ipar	A — B 3 C 8+4 D 2	— 1 1+1 —	— — 1+1 —	— 1 1+0 —	— — — —	1 — — —	— — — 1	— — — —	— — — —	2 5 11+6 3	2 1 — — 1
Közleke- dés és szállítás	A 1 B 2 C 0+2 D 3	— — 1+1 —	— — 1+0 —	— — 1+0 —	— — — —	— — — —	— — 1+0 —	— — — —	— — — —	1 2 4+3 3	— — — 1 —
Hitel	A — B 1 C 1+0 D —	— — 0+1 —	— — 0+1 —	— — 0+1 —	— — — 1	— 1 — —	— — — —	— — — —	— — — —	1 3 1+3 1	1 1 2 — 1
Értelmi- ség (szabad- foglal- kozás)	A 3 B 12 C 12+0 D 1	1 2 8+2 1	— 5 5+0 2	2 4 7+2 1	2 3 2+0 —	1 6 3+0 —	— 4 2+0 —	1 1 — —	— — — —	10 38 39+4 5	1 1 15 7 —
Alkalma- zott	A — B 3 C 3+2 D 4	— — 0+1 1	2 1 3+0 —	1 1 — 1	1 — — —	— 1 — —	2 1 — —	— — 0+1 —	— — — —	6 7 6+4 6	2 — 1 — —
Egyéb	A — B — C — D 1	— — — —	— — — —	— — — —	— — — —	— — — —	— — — —	— — — —	— — — —	— — — 1	— — — — —
Összesen	A 31 B 61 C 79+24 D 35	10 29 32+14 6	10 20 19+4 4	23 27 24+6 2	16 15 6+0 2	9 23 3+2 2	12 16 7+0 —	3 13 0+1 —	— 2 — —	114 206 169+51 51	44 65 68 19 4
Összesen	230	91	57	82	39	39	35	17	2	592	109 131

\* A + jel utáni számmal jelölve.

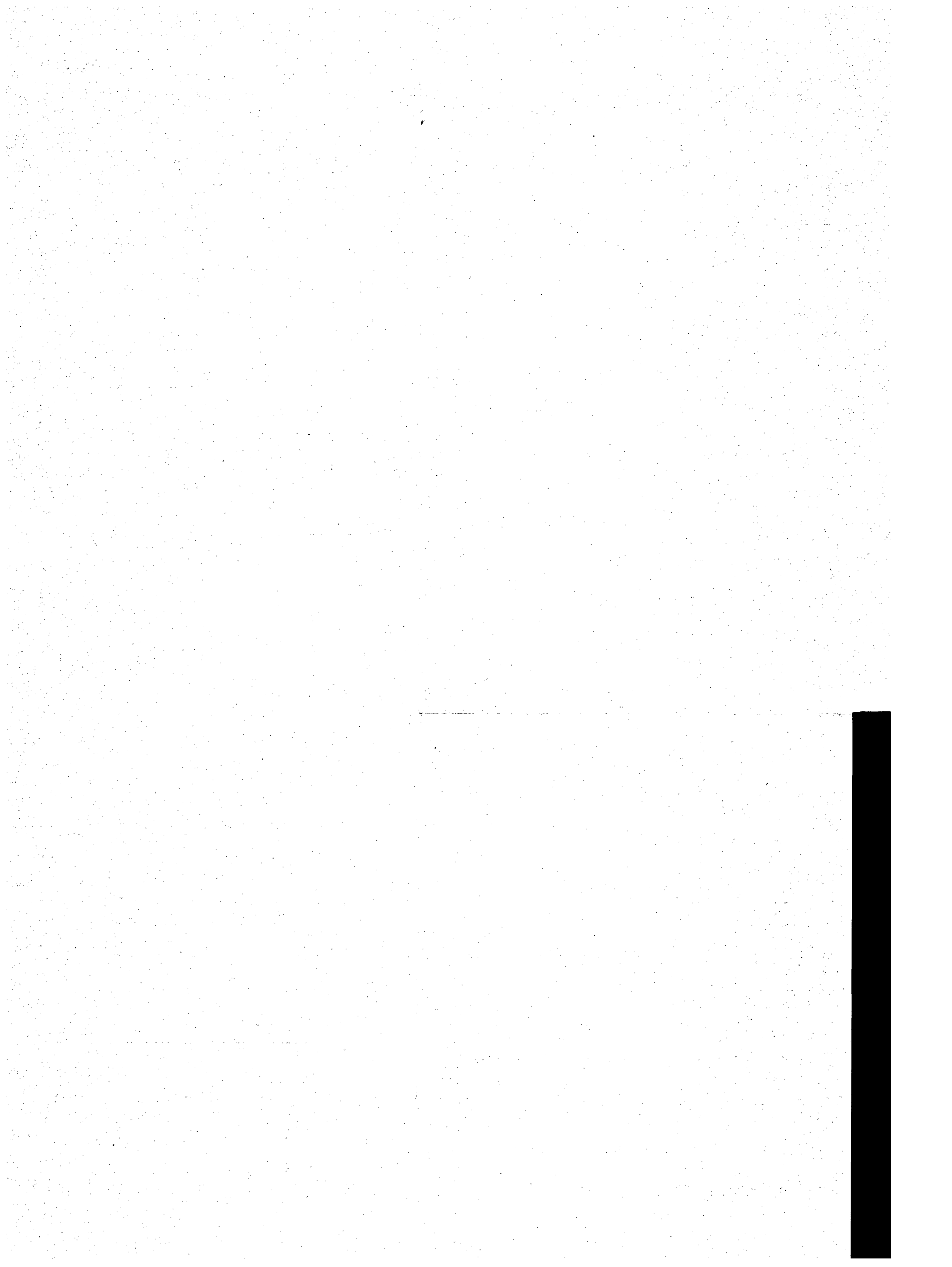

és háztulajdonosként egyaránt haszonélvezői; létszámuk alapján 15 évvel a város-egyesítés után itt, körülöttük, kereskedők, háztulajdonosok, építőiparosok közül kezdenek kibontakozni a fővárosi nagypolgárság alakuló legstabilabb magvának körvonalai.

E stabil mag jelentőségét és súlyát táblázatunk *hatodik* tanulságaként azonban nem csupán létszáma, vagy a tagjai által megszállott vagy legalábbis befolyásolt gazdasági ágazatokon, foglalkozási főcsoportokon belüli létszáma és kifejeződő súlya biztosítja. Mindennél jobban biztosítják ezt — tulajdonképpen nem is meglepő, inkább természetes módon — ezeknek az elemeknek a legnagyobb adózók vagyoni rétegződéséből felismerhető, az átlagosnál jóval kedvezőbb, illetve az átlagtól igen jellegzetesen eltérő, számukra a fővárosi társadalomban valóban kiemelt helyet biztosító vagyoni viszonyai.

Az 1888-ra így kialakulni kezdő stabil mag ui. jelentős hányadában a város gazdagabb — ha nem éppen leggazdagabb — adózóinak köreivel esik egybe. 1888 legnagyobb adózóiból 838, 71%, 1000 ft alatt, 341, 29%, 1000 felett adózik. A stabil magot alkotó, illetve újonnan jött elemek elhelyezkedését e kategóriákban az alábbi táblázat mutatja:

4. táblázat

Budapest legnagyobb adófizetőinek megoszlása adójuk összege,  
a legnagyobb adózók közé történő belépésük időpontja  
és jogállásuk előzményei szerint, 1888.

	E b b ő l									
	Adózók száma		1873-ban virilis				1873-ban 100—140		Csak 1888-ban	
	Összes	%	régi polgár	nem régi polgár	régi polgár	nem régi polgár	frt között	%	virilis	%
1000 forint alatt	838	71	51	46	110	54	171	78	505	79
1000 forint felett	340	29	63	54	96	46	49	22	132	21
Összesen	1178	100	114	100	206	100	220	100	637*	100

\* Ebből 51 régi, de 1873-ban nem szereplő polgár.

A táblázat világosan mutatja, hogy a stabil mag tagjai, mégpedig közülük elsősorban az 1873-ban valóban virilisek (s ezen belül is a régi polgárok), az 1000 ft felett adózók kategóriáinak önmagukban is csaknem felét teszik ki, az 1873 a virilizmus alatti adókatégoriáiból származókkal együtt pedig közel  $\frac{2}{3}$ -át. És minél régebbi előzményekre visszanyúló csoportról van szó, annál nagyobb hányada foglal helyet ebben az 1000 ft felett adózó kategóriában.

Ha pedig a háztulajdon, építőipar és kereskedelem e stabil mag szempontjából már említetten különleges jelentőségű főcsoportjait vizsgáljuk, ugyan-ezt a jelenséget részint más oldalról, részint mintegy sűrítetten tudjuk megfigyelni (5. sz. táblázat).

Budapest legnagyobb adófizetői egyes főcsoportjainak megoszlása adójuk összege, a legnagyobb adózók közé történt belépésük időpontja és jogállásuk előzményei szerint, 1888.

Főcsoport,	Adózói közül			Csak 1888-ban virilis	Összesen
	1873-ban virilis régi polgár	1873-ban virilis nem régi polgár	1873-ban 100—140 frt között		
Háztulajdonos					
1000 frt alatt	20	20	30	65	135
felett	29	26	8	14	76
Kereskedő					
1000 frt alatt	15	38	41	138	232
felett	14	27	9	20	70
Építőipari					
1000 frt alatt	5	7	10	18	40
felett	1	4	5	4	14
Összesen					
1000 frt alatt	40	65	81	221	407
felett	44	56	22	38	160
<b>Ö s s z e s e n</b>	<b>84</b>	<b>121</b>	<b>103</b>	<b>259</b>	<b>567</b>

A táblázat világosan mutatja 1873 valódi viriliseinek (s ismét különös súllyal a régi polgároknak) immár összetömörülését ezekben a foglalkozási főcsoportokban, melyeknek 1000 ft felett adózó rétegei az 1888-ban 1000 ft felett adózóknak már csaknem felét teszik ki. Az 1873-ban virilis régi polgárok itteni koncentrációja különösképpen erős: 73%-uk található meg e kategóriákban, még hozzá nagyjából az 1000 ft felett adózók soraiban. S ha 1873 nem régi polgár virilisei 1888-ra áthúzódott hányadának már csak 50%-a tömörül is itt, az 1000 ft felett adózó stabil elemek aránya még magasabb lesz. Hozzáadva ehhez még a szabadfoglalkozású értelmiségnek 1873 virilisei közül számra ugyan jelentős, 48 személyt magába foglaló, de arányaiban a roppant megnőtt létszámú főcsoporton belül e szempontból már, mint láttuk, jelentéktelenné vált hányadát, úgy véljük: az így összesen 234 személyre kibővült csoportban 1888 viriliseinek immár nemcsak legstabilabb, hanem vagyoniilag is igen tekintélyesnek bizonyult magvát sikerült körülhatárolnunk. Élesebbre húzva egyúttal azoknak a foglalkozási főcsoportoknak, illetve vagyoni rétegeknek körvonalait is, melyek részint még 1873 inkább a virilizmus alatti rétegeiből merítik utánpótlásukat, részint azonban már (egészükben vagy túlnyomó részükben) a kor városfejlődésének bázisán e 15 év alatt feltört új elemek kezére kerülnek.

3. Megfelelően a fentiekből kibontakozó összkép tanulságainak, az alábbiakban 1888 legnagyobb adózóinak így kialakult rétegéből részint a háztulajdonos, az építőiparnak, és (éppen részesedésének 15 év alatt nagyjából változatlanul maradt folytán csak igen sommásan, szinte csak jelzesszerűen) a kereskedelemnek: a stabilitás e legerősebb bázisainak — részint a hitelügy viriliseinek és a szabadfoglalkozású és alkalmazotti értelmiségnek mint új és nagy létszámú főcsoportoknak részletesebb vizsgálatával kívánunk foglalkozni; az előbbieket esetében inkább a stabilitás ellenére is megfigyelhető változásokra utalva — utóbbiaknál részletesebben, a most kibontakozó új főcsoport tagoltabb leírásával is.



A háztulajdonosok főcsoportját vizsgálva 1873-hoz képest — a fentiekben összefoglalóan már ismertetett mozzanatokon túl — a legjelentősebb változást a legmagasabb, már 3000 frt felett adózó vagyoni kategóriák és a magánzók most különváló, ám az adóalap járadék — (s e járadék döntően háztulajdonból eredő) jellege folytán a háztulajdonosok csoportjába beosztható csoportjában tapasztalhatjuk. Mert személyenként nézve végig az 1888-ban 3000 frt-on felül adózó háztulajdonosok és magánzók jegyzékét a legfeltűnőbb körülmény, mely különben a jegyzék egészére rányomja bélyegét 1873-mal szemben az arisztokrácia csaknem teljes visszavonulása a főváros közéletéből — mégpedig nemcsak a virilis háztulajdon vonatkozásában, hanem minden területen. Házaik továbbra is állnak, birtokoscseré is még csak kevéssé érintette őket (az 1873-ban 10 000 Ft-on felül adózó arisztokrata háztulajdonosok közül a Pálffy- és a Festetics-házvagyon még érintetlen, a Cziráky-vagyomból is csak a Nemzeti Kaszinó céljaira átadott Hatvani utcai palota hiányzik, és az Orczy-házak is a család kezén vannak, ha a Károly körúti hatalmas bérházon már több Orczy, ill. rokon családtag osztozkodik is). Úgy látszik azonban, hogy az arisztokratákat már részint vidéki — a pestieknél nyomatékosabb — érdekeiknek védelme vonja el a fővárostól (egyidejűleg nagyrészt még a választók jegyzékéről is eltűnnek), részint annak belátása, hogy az immár teljesen polgári jellegű fővárosi választóközönségtől aligha várhatják, hogy éppen őket juttassa a fővárosi közgyűlésébe. Ez azonban rámutat arra is, hogy Budapest polgárait, mikor 1872-ben a virilizmus mechanikus érvényesítése ellen tiltakoztak, aligha csupán a tiszta demokrácia elvei vezérelték: a vagyoniilag akkor még a városon belül is túlhatalmas arisztokráciától a virilizmust bizonyos választhatósággal kombinálva, polgári választómegeik segítségével úgy sikerült megszabadulniuk, hogy emellett a virilizmus elve a nekik tetsző és általuk elérhető határig azért mégis csak biztosítva maradt: a magyar polgári fejlődés egész felemás jellegére rendkívül jellemző magatartás ez.

Ám nemcsak az arisztokraták, az 1873. évi legnagyobb polgári adózók jó része is eltűnik a 15 évvel későbbi virilisták jegyzékéről. Az ő esetükben már megfigyelhető a vagyonok bizonyos szétaprózódása is. 1888-ra a Wurm-udvar már két örökös kezén van: egyikük a már 1873-ban is említett Almay Gizella, Liphthay bárónő. Az Unger-házak is több örökösből álló komplexusok között oszlanak meg (Unger Béla és Pollákné sz. Unger Augusztá; Unger Antal, Leó, Béla és Pollákné; Aigner né Polgár Borbála). A már 1873-ban is a család több ága között szétforgácsolódott nagy vagyonok (Haris, Sebastiani, Mocsonyi) széttagoltsága továbbra is megvan, bár maga a vagyonállag még nem csökkent, de tulajdonosaik már végleg visszavonulnak a várospolitikai bármilyen befolyásolásától: eltűnnek a virilisek névjegyzékéről. Helyükbe 1873 virilis tulajdonosainak második vonala vonul fel: ők biztosítják 1888-ra is 1873 virilistáinak — ha nem is ranghelyeiknek — már említett kontinuitását.

Mert az 1888-ban a 3000 Ft-os adóhatár feletti 15 háztulajdonos személyből csupán 2 olyan akad, aki 1873-ban még nem volt a virilisták között: közülük Weisskopf Jakab jómódú lisztkereskedő és háztulajdonos, aki 380 Ft adójával már 1873-ban majdnem elérte a virilizmus alsó határát: így teljesen új embernek csupán a 3162 Ft adót fizető Böckh Mór tekinthető. A többiek többé-kevésbé már régi ismerőseink — ha (ismételjük) nem is 1873 legelső vonalából. Hiszen Taub Salamon (3471 Ft) nevével mint gazdag, már 1873-ban is 2447 Ft-ot adózó bőrkereskedővel találkoztunk. Nemeshegyi József 3603 Ft adójával a reformkorban jabukai előnévvel megnesemesített (és egyúttal nevét is Adelsbergerről lefordítva megmagyarosító) kereskedőcsalád tagja — a család útja és jellege hasonló a Wurmok, a Heinrichek, vagy a Sebastianiak útjához. 1888-ban Nemeshegyi Temes megyében is virilista (215 Ft-tal Jabukán), de Pest megyében Abohyban is van virilizmusra jogosító, 592 Ft-tal adózó földbirtoka. Ugyanakkor Nemeshegyi Béla a Pest megyei Káván fizet 1811 Ft adót: jeleként a régi kereskedőtöke a háztulajdonon keresztül most már a földbirtok felé fordulásának.

Grabovszky (3942 Ft), Treichlinger (4486 Ft), a két Sztányi: Izidor és Sámuel 4538, ill. 4247 Ft adóval (mellettük három más földbirtokos Sztányi: Ódön Leányfalun, Béla Fejér megyében és Bernát Trencsén megyében 1130, 521, ill. 476 frt. adóval is virilista) ugyancsak már 1873-ból ismerőseink, ugyanúgy mint az egykori bőrkereskedő, mostanra pedig már 2722 frt-tal adózó háztulajdonos, Mannó István. A többiek 1873-ban már szintén előfordultak, de még 3000 frt-on alul: vagyonalapjuk ekkor még nem volt annyira számottevő, hogy különösebb figyelmünket felkelthette volna. Mostanra azonban ilyen vagyonok is megnőnek: hogyan és miből, az még kutatandó probléma, de nem lehetetlen, hogy örökösödés vagy beházasodás révén is. Így megy fel Leitersdorfer Lipót adója e 15 év alatt 837 frt-ról 4837 frt-ra, Stern Simon terménykereskedő és háztulajdonos adója 2544 frt-ról 4942 frt-ra, dr. Wohl Józsefé 1423 frt-ról 6079 frt-ra, Deutsch Antalé 1768 frt-ról 6634 frt-ra és Szauer Józsefé 2608 frt-ról a legmagasabb háztulajdonosi adóösszegre, 10 008 frt-ra.

Ahol külön foglalkozást az előbbieken nem említettünk, ott 1873-ban is már magánzó vagy háztulajdonos van bejegyezve, mindenesetre jó példaként arra: mennyi lehetőség van 1873 után is, hogy valaki közvetlen termelés vagy kereskedés nélkül pusztán eszélyes spekulációval (mert a szó legtágabb értelmében is, ugyan mi más lehet e hirtelen, ám nem egészen megalapozatlan és előzmény nélküli adóemelkedések mögött?) gyarapíthassa vagyonát. Amit még feltűnőbbé tesz, hogy a fent felsorolt személyek esetében a virilisták jegyzékén többnyire 1888-ban sem találunk valamirevaló vidéki virilista vagyonalappal rendelkező rokont, és neveiket nem találjuk meg a budapesti székhelyű nagy részvénytársaságok vezetőségeiben sem.

Érdekes, hogy ha a fenti, egykorúlag kifejezetten csupán „háztulajdonos”-ként megjelölt személyek névsorának kiegészítéséül az 1888-ban „magánzó” megjelöléssel felvett virilisták (összesen 44 fő) ugyancsak 3000 frt-on felül adózó kategóriáját vizsgáljuk, itt sokkal kevesebb, csupán 4 személlyel találkozunk, — de mind itt, mind az alacsonyabb magánzó adó kategóriákban is sokkal határozottabban figyelhető meg az üzlettől visszavonult kereskedő típusa, mint a háztulajdonosok esetében. A magánzók között találkozunk ui. (a 3000 frt felettihez ötödikként odaszámíthatólag) a 2997 frt adót fizető Tüirsch Nándorral, 1873-ban még 4425 frt-ot fizető rövidáru-kereskedővel; Weiss Bernát Ferencsel, a most 3133, 1873-ban 3533 frt-ot fizető nagykereskedővel és magánbankárral; Fuchs Rudolffal mint a dohánykereskedelemtől visszavonult, 1873-ban 2265 frt házberadót, most 3170 frt-ot fizető többszörös igazgatósági taggal; Weber N. Jánossal (3759 frt), a reformkor végén a pesti kereskedelmi testület VIII. adóosztályában fizető, azóta háztulajdonossá vált tagjával. Csupán a 3354 frt-ot fizető Magyar Gyula magánzót tekinthetjük teljesen új embernek. De még az alacsonyabban adózó magánzók kategóriájában is találkozunk olyan személyekkel, mint Halbauer Rezső (2346 frt adóval; 1873-ban a város egyik nagy csemegekereskedő családjának tagja), Stern Istvánnal (144 frt: 1873-ban még 1300 frt adóval kövezmester), Basch Fülöppel (1474 frt: 1873-ban az egyik vezető gabonakereskedő, 1852 frt-ot fizetve) és emellett sok más, már régóta visszavonult, második, sőt harmadik vonalbeli, alapjában véve ugyancsak háztulajdonossal is. Ha egyelőre csak nagyon halványan észlelhetően is, de már jele ez annak, hogy a szóhasználat maga is kezdi elkülöníteni az aktívabb „háztulajdonos” és a passzívabb értelmű „magánzó” fogalma mögött a háztulajdon két típusát, egy lassan már elkülönülő, új típusú társadalmi kategóriának is megjelölésére.

4. A háztulajdonosok és magánzók csoportjában megfigyelt mozgásnál nem kevésbé jellemző az építőiparinak minősíthető (ám a fakeskedelem bizonyos vonatkozásaiban kereskedelminek is tekinthető) szektor létszámának és arányának megváltozása. A magyarázat talán itt a legegyszerűbb: a város rohamos mennyiségi és főleg a modern urbanizáció igényei által meghatározott immáron minőségi fejlődése együttesen alakítja ki a csoport új struktúráját.

Ez egyrészt a vagyonnak a régi nagy tőkeerejű, részben fakereskedelemmel is foglalkozó *építési vállalkozók* kezén történő további koncentrálódásában és így pl. a Neuschloss (három személy összesen 1665 frt adóval), Haas (két személy 680 frt), Holzspach (3787 frt), Gregersen (4245 frt) családok, ill. cégek — csupa már 1873-ban is jelentős virilista vállalkozás — további vagyonosodásában jut kifejezésre, — másrészt új elemek gyors feltörésében, olyanokéban, akik 1873-ban még legjobb esetben is csak a 140 frt-os adóhatárt lépték éppen túl, de a virilista szinttől még messze elmaradtak. Mostanra azonban már olyan nagy adójú vállalkozók tűnnek fel közülük, mint a két személyre 1636 frt adót fizető Gutwillig testvérek (bár igaz, hogy adójuk alapját az építési vállalkozás cím alatt tulajdonképpen üzött csatorna- és pócegödör-tisztítás jövedelme adta meg), Hikisch Lajos (1042 frt), Klein Lipót (1453 frt), Glasner József (1536 frt), Kutlányi János (1842 frt), Deutsch József (1928 frt).

Sorukat csak bővíti az, ha (úgy véljük joggal) hozzájuk számítjuk a város kifejezetten „*építész*” megnevezés alatt felvett adózóit is: az építőipar képesítés nélküli iparrá válása óta a kétféle megnevezés mögött rejlő különbségekre már korábban rámutattunk. Mindenesetre a fejlődést igen jól jellemzi, hogy egyrészt a vállalkozókkal szemben az építészek túlnyomó többsége az 1000 frt alatt adózik, másrészt a régebbi építészekből 1888-ra inkább csak azok tudtak 1000 frtnál nagyobb összegű adójú virilistákká fejlődni, akik pályájukat már a reformkorban vagy legalább az abszolutizmus elején, vállalkozókká még a tőke korlátlan versenye nélkül fejlődhetve alapozták meg. Így fordul elő még 1888 1000 frt felett adózó virilistái között is a már említett két Kauser (1572 frt), Ybl (2858 frt), Schubert Ármin (1042), Ámon József (2374 frt) és Pucher József (3809 frt) neve. Közülük a Kauserek múltját már 1873-ról szólva bemutattuk, Yblt nem kell részletesebben ismertetni. Ámon előzményei azonban 1873-ban még jelentéktelenek: csupán egy 367 frt házbéradót fizető háztulajdonosig nyúlnak vissza; Pucher még ennyit sem fizet: adója csak 343 frt, 1888-ra azonban már ő az építő-, kőműves-, kőfaragó- és ácsmester ipartestület elnöke; Schubert 1873-ban még teljesen ismeretlen. Ámon pályáját (ő különben régi polgár) talán egy hasonnevű, 1888-ban országgyűlési képviselő (Ámon Ede) is egyengette, — ilyenféle kapcsolatokra utal mindenesetre az, hogy a századfordulón a magát szilárdan virilistaként tartó Ámon mint a VKM építésze szerepel.

Jellemzőnek kell tekinteni az építőipar harmadik nagy jövedelmű ágazatának tovább erősödését: az ugyancsak az urbanizációval továbbfejlődő *utca-kövezés* is a virilisták számának növekedését eredményezi és ugyanakkor máris egyfajta koncentrációt, amit legjobban a három Hirsch összesen 2340 frt adójú vagyonánál figyelhetünk meg. Jellemző az építőiparon belüli profilváltozásra, hogy közülük az 1559 frt adót fizető Hirsch Mihály 1873-ban még ácsmesterként volt virilista.

Végül az egész építőiparra, s az abban lefolyt mozgásra nézve nem kevésbé érezzük jellemzőnek, hogy 1888 53 ideosztható virilistája között mindössze 10 régi polgárt találunk: közülük az 1000 frt-on felül adózók soraiban csupán Ámont és a két Kausert, rajtuk kívül pedig csupán a két legkisebb adójú építészt (Kernstock és Klenovits) és a legkisebb adójú építési vállalkozót; — a többi ötből is (ezek közé tartozik a két kéményseprő és az egyetlen cserepes), csupán egy fizet 500 frt-on felül — miközben azonban az egyik kéményseprő-család egy másik tagját már mint a főváros főmérnökét látjuk viszont a virilisták közt 601 frt adóval. Jól mutatja ez azt, hogy a régi városi polgárság hogyan szorul vissza az építőiparon belül a még továbbra is képesítést igénylő szakszerű, bár nem nagy jövedelmű szektorokba, átengedve a városépítést és annak óriási hasznát a tőkeerős, személyükben képesítéssel nem rendelkező, de — mint a

város máig álló épületei is mutatják — körük színvonalán álló, szolid műszaki felkészültségű szakembereket foglalkoztató építési vállalkozóknak.

5. A főváros kereskedelmében 1888-ra beállott strukturális változásokat csak röviden áttekintve is világosan látszik a mozgás tendenciáinak határozott kitisztulása. Az 1873-ban is már virilista szintet elért kereskedők egy része jelentősen előrelép (elsősorban a már akkor is leggazdagabbak s a valamely speciális kereskedelmi ágban tevékenykedők), a többiek helyzete stagnál, visszaesnek, jórészt el is tűnnek. Helyükbe vagy 1873-nak még a virilista szint alatt adózó emberei vagy éppen teljesen újonnan jött cégek és személyek nyomulnak fel, megegyezve azonban egymással abban, hogy egyelőre még csak alacsony adókatégoriákat töltenek be. Mert most kiderül, hogy a kereskedelemben a vagyoni emelkedéshez e 15 év alatt legbiztosabb alapanak még mindig a már 1873-ban is szilárdan megalapozott, jól bevezetett régi tisztas cég bizonyult, és annak, aki fel akar emelkedni a virilisták soraiba, azt a legalsóbb — persze éppen a leginkább bizonytalan időtartamú — adókatégoriákban kell kezdenie. A gyors meggazdagodás időszaka a kereskedelemben elmúlik — legalábbis mintha az üteme lelassulna: a város igényei és a veszélyes új konkurrenst letörni képes vezető cégek immár kialakulvák, és ez meghatározza az egyes ágazatok lehetséges súlyát és a vagyoni megoszlás belső arányait is: a dualizmus második nemzedékének kora a kereskedelem virilistái közé is elérkezett.

6. Igen jellemzően mutatja a város és részben az egész ország a tőkés fejlődés útján tett előrehaladását a hitelélet virilistáinak megváltozott súlya és ugyanakkor csoportjuk struktúrájának és személyi állományának változása mind mennyiségileg, mind minőségileg: a hitelélet új funkcióinak előtérbe nyomulását illetően. A hagyományos típusokhoz tartozók: a magánbankárok, pénzváltó virilisták száma némileg még nő, de adójukat tekintve a legalacsonyabb adókatégoriákba szorúlnak, — még ha olyasmivel is próbálkoznak, mint a Nemzeti Kaszinó épületében működő előkelő Kőváry Ármin pénzváltó (416 frt adóval), ki Magyar Fortuna címen sorsolási újságot ad ki. Aki közülük többre jut, az már többfelé is orientálódik, mint Földeák Gyula, a Kuhinka-féle Ujantárvölgyi üvegyár rt. igazgatótanácsosa: 1300 frt adóval ő az egyetlen, 1000 frt felett adózó magánbankár. Aránylag nagymértékben megnövekedik ellenben a virilisták között a részvénytársasági hitelintézetek: a takarékpénztárak, a Földhitelintézet, a megmaradt s most újra éledő nagybankok, s a biztosító társaságok igazgatóinak, vezető funkcionáriusainak száma.

Régi polgár vagy legalább 1848 előtt már osztályba sorolt pesti kereskedő, közöttük is alig van már: Aebly (1094 frt), Kunewalder (842 frt), Kléh (600 frt) és Kochmeister (1890 frt) mellett Uhl Sándornak (708 frt), az Első Magyar Iparbank vezérigazgatójának régi polgári múltját már problematikusnak érezzük. De a kereskedőkkel ellentétben nem kevésbé ritkaság köztük a már 1873-ban is virilista szinten adózó személy: a régi polgári Kunewalder és Kochmeister mellett az újak között egyedül (az Óbudán persze évszázados előzményekre visszatekintő) Wahrmann neve ismerős, — rajta kívül az 1873-ban 140—400 frt között adózók soraiból is Aebly és Uhl mellett csak három további, 1888-ra áthúzódott névvel találkozunk: egyikük az 1873-ban még Nasztl néven szereplő Nászai: most már 2800 frt adóval az Egyesült Budapesti Fővárosi Takarékpénztár igazgatósági tagja, a másik Fuchs Ignác udvari pénzváltó 1873-ban 365, 15 év múlva 435 frt adóval. Trebitsch Ignác földhitelintézeti igazgatóhelyettes (407 frt) kapcsolata két 214, ill. 180 frt adózó 1873. évi Trebitschhez, legalábbis bizonytalan.

A túlnyomó többség, a 25 virilista  $\frac{2}{3}$  része, 16 fő immáron tehát teljesen új ember, ám köztük sok máris nem csekély jövedelemre mutató adót fizet. Hogy ismét csak a legnagyobb adókat, ill. a legnagyobb és évtizedekre nyúló,

most induló karriereket és vagyonokat ismertessük (mintegy a hitelélet területén is jeleit a struktúra stabilizálódásának s a monopolkapitalizmus előzményei kialakulásának): többek között most találkozunk először Bun József névvel. Ő az Egyesült Budapesti Fővárosi Takarékpénztár igazgatója 415 frt adóval, de (1897 óta hidegvölgyi előnevű nemesként) utódai a 20-as évek budapesti hiteléletében is vezető szerepet fognak játszani. Most bukkan fel először Lánczy Leó neve (apja — bár az 50—60-as években jól menő terménykereskedése volt — nem szerepelt virilisek között) 675 frt adóval a Kereskedelmi Bank igazgatójaként. Most tűnik fel 945 frt adóval s 1895-től majd madarasi előnévvel, 1913-tól pedig bárói ranggal Beck Nándor, a Jelzálog Hitelbank igazgatója és testvére, Beck Miksa: ő 1350 frt adót fizet mint a Magyar Leszámitoló és Pénzváltóbank vezérigazgatója: már ugyanennek a banknak igazgatósági tagjaként és 3301 frt adóval szerepel a jegyzéken Wahrmann Mór neve. A bankvonalról a legnagyobb adót Steiger Gyula dr., a Pesti Hazai vezérigazgatója fizeti: 5737 frt-ot.

E jórészt zsidó tőkésék mellett azonban a Földhitelintézet vezetőségében — a talán inkább a dekórum kedvéért alkalmazott — Arany Lászlóval találkozunk: jövedelme mindenestre nem lehet csekély, mert mint az intézet jogügyi igazgatója 1891 frt adót fizet. Emellett a szalontai kerület képviselője és az Akadémia tagja. De nem kevésbé érdekes és részben tipikus, az idejekorán, ténylegesen, életformájában is polgárosuló gentry eddig kevésbé figyelembe vett rétegére jellemző Lukács Antal földbirtokos, földhitelintézeti igazgató és főrend pályafutása. Ő Temesvárott született 1842-ben: apja a megye főjegyzője volt; anyja, Koronghy Ilona, Speckner N. János temesvári tanácsnok 1837-ben nemesített és ez alkalommal nevét Koronghyra változtató családjából származik. Lukács azonban nem követi a nemesség ekkor még szokásos útját: német egyetemre megy, majd kereskedelmi tanulmányokat folytat. Egy nagy német banknál is dolgozik, 1863-ban az osztrák Földhitelintézetnél lesz pénztáros, majd a magyar Földhitelintézethez jön át, ahol 1888-ra a pénzügyi igazgató rangját éri el. A Főrendházba már azonnal, annak reformja után bekerült. Nem kevésbé tanulságos — félig-meddig ugyanerre a rétegre — Kléh István életútja: ő 1600 frt-tal adózik, mint a Pesti Hazai igazgatója. Eletpályája még az első nemzedék, az 1873-ra pályájuk késői deklójén is túljutott értelmiségeinek nyomát követi: sorukat mintegy ő, köztük a legfiatalabb zárja. 1824-ben született Pesten, ahol Kleh József bécsi építőmester még 1838-ban polgárjogot kapott; ügyvédnek megy és az 1843—44-es országgyűlésen már mint távollévők követe jelenik meg. 48-ban Kossuth pénzügyminisztériumában fogalmazó, majd Szatmár megyében kormánybiztosként tevékenykedik. Később ügyvédi irodát nyit Pesten és 1856-tól a Pesti Hazai választmányi tagja s később, 1889-től elnöke lesz. 1913-ban hal meg, miután 1907-ben a főváros diszpolgárává választotta, elismeréséül a fővárosi polgárság egyik vezetőjeként évtizedeken át játszott szerepének: emlékét máig utca őrzi. S 1880 frt adója mellé — elsőnek a kor gazdasági vezető emberei közül — immár bárói címmel és főrendházi tagsággal jelenik meg a virilisták jegyzékén Kochmeister Frigyes mint a Hitelbank igazgatóságának tagja. De megtaláljuk hitelügyi virilistáink jegyzékén a kor nagy biztosító intézeteinek vezérigazgatóit, — és mint a kisember szegényes hitelígyéneinek kielégítésére létrejött sajátos, a virilista színvonalat most először biztosító intézmények, a magánzalogházak tulajdonosait, — a zálogkölcsonzőket. 1888-ban e címen már két személy virilista 300—600 frt adóval (közülük a 347 frt-ot fizető Blanc Bernát a IV., VI. és VII. kerületben összesen 6 fiókot tart), de két esetben 1000 frt-ot is meghaladva. Bármilyen 1873-ban legalább 140 frt felett adózó személyhez való kapcsolásuk a nevek elég általános volta (Pollák, Goldschein, Königsbaum, Haschek) miatt bizonytalan, — sokkal valószínűbb, hogy a főváros társadalmi fejlődése során e másfél évtized alatt újonnan kitermelt foglalkozás új embereket is hozott magával.

7. A struktúra utolsó jelentős elemeinek: az értelmiségieknek, a hivatalnokoknak és általában az alkalmazottaknak csoportja elsősorban e 15 év alatt meglepően magasra nőtt össz- és részarányait illetőleg érdemel figyelmet, mintsem személyeinek vonatkozásában. E két csoport mindennél világosabban mutatja be a főváros társadalmának alakulásában az országos társadalmi-gazdasági fejlődés hatását: az adminisztratív állami függetlenség visszanyerésével kapcsolatban egyrészt a polgári állam értelmiségi igényeinek gyors mennyiségi



megnövekedését, másrészt differenciálódását, — s ugyanakkor az aktív politikai tevékenységnek is egyre inkább e rétegek kezébe történő összpontosulását (amit legjobban az e rétegből kikerült képviselők nagy száma is mutat: ügyvédek, orvosok, egyetemi tanárok s a sajtó emberei között összesen 18 képviselőt vagy főrendházi tagot találunk). Jól mutatja ugyanakkor táblázatunk a hivatalnokság e rétegének kedvező anyagi viszonyait is, amiben egyes konkrét esetek nyomán a különféle gazdasági tevékenység során keletkezett egyes nagy vagyonok az üzlet vitelére már nem vállalkozó örököseinek az örökölt vagyon mellé közéleti dekorumot is adó közszolgálat felé fordulását, ill. az ilyen vagyonok leányörököseinek a (társadalmilag jellemző módon emelkedést jelentő és stabilitást is adó) közhivatalnokkkal való összeházasodását is sejthetjük. (Persze része van ebben annak is, hogy az értelmiségi és hivatali életforma sokkal inkább a nyilvánosság előtt zajlik és adójuk — már csak e rétegnek a társadalmi értékrendszerbe való minél kedvezőbb beilleszkedésre törekvése folytán is — sokkal kevésbé titkolható el, — amellet, hogy mint minden értelmiségi adó, kétszeresen számít.) Emellett azonban meg kell látnunk azt is, ami erre, a kibontakozott szabadversenyos kapitalizmus korszakában élő második nemzedékre nem kevésbé jellemző —, hogy gazdasági téren tevékeny rétegei egyrészt még kevésbé érezték lényegesnek a várospolitikai személyes befolyásolását, másrészt túlnyomó részüknek, tömegeiknek gazdasági helyzete is még olyan volt, hogy jövedelmi alapjuk — aránylag kevesekétől eltekintve — az értelmiségi adóalapjánál még csekélyebb volt. Vagy méginkább az tehető fel, hogy a vagyonuknak, jövedelmüknek teljes egészében való feltárából előállható hátrányok még nem álltak arányban a virilisek közé bekerülésből származható előnyökkel. Végül pedig azt is joggal feltételezhetjük, hogy e rétegek politikai képviseletüket nyugodtan bízták az értelmiségiekre, elsősorban az ügyvédekre: a virilista ügyvédek életútjának, karrierjének története éppen ezért különösen is megérdemelne egy részletesebb analízist.

Annyi mindenestre már enélkül is megállapítható, hogy az *ügyvédek* között régi polgári családból származó személyt nem is találunk. Az 1873. évi virilisták száma is csak 13, — ám közülük 4 a 8000 frt-nál magasabb adót fizetők, a további 4 pedig a képviseletét is ellátó ügyvédek közül kerül ki. Azok száma, akik már 1873-ban is, de még csak 140 és 400 frt között adóztak, 30: közülük viszont már csak három van a képviselők és 10 a 800 frt felett adózók között: a generációk egymásra következése itt — ahol a vagyonalap öröklésének, egy-egy jól menő ügyvédi irodától eltekintve, az átlagosnál sokkal csekélyebb lehetősége van — különösen jól és élesen megfigyelhető. Társadalmi eredetét tekintve e csoportban egyrészt az értelmiségi szintet utódainak még biztosítani képes vidéki nemességet, és a feltörekvő, nagyrésztben zsidó polgári réteget találjuk meg; mindkét esetben immár minden reformkori vagy 48-as tradíció nélkül, legjobb esetben is csupán az abszolutizmus koráig visszanyúló és attól befolyásolt politikai hagyományokkal: társadalmi tudatában a városnak talán leghatározottabban, de mindenestre legtudatosabban polgári rétege ez. És vagyonalapja sem csekély. Az 1000 frt-on felüli adózók száma a csoporton belül 36: a virilista-jegyzék 75-nél nagyobb létszámú, tágabb következtetésre is alapot nyújtó kategóriái közül (háztulajdonos, magánzó, kézműves, kereskedő, ügyvéd) messze a legmagasabb. Egyes személyeinek életútja azonban már nem túlságosan érdekes: a szakma sajátos természetéből következőleg nem hagynak hátra nyomot maguk után a város fejlődésében: még annyit sem, mint egy jelentősebb céget alapító vagy felvirágoztató kereskedő, vagy házakat építő, háztulajdonos telek-spekuláns.

Az *orvosok* között a struktúra arányai nagyjából az ügyvédekéhez hasonlóak azzal az eltéréssel, hogy közülük társadalmi pozíciójával nem a képviselők,

hanem az egyetemi tanárok csoportja emelkedik ki. A régi polgárok száma a virilista orvosok között is jelentéktelen, összesen 6, — a régi virilisták száma a szakma természeténél fogva is természetes módon még csekélyebb, de aki idetartozik, az (ugyancsak természetes módon) a magasabb adó kategóriákban található. 1888 virilista orvosai között 1873 virilistái közül csupán 4 fordul elő és ezenkívül még két egyetemi tanár; az 1873-ban 140—400 frt között adózók sorából 5 (és 2 egyetemi tanár) jut fel 1888-ra a virilisták sorai közé. Rendkívül jellemző azonban, hogy az 1000 frt-on felül adózók aránya az orvosok között még az ügyvédekénél megfigyelténél is magasabb: 49-ből 24 fő, csaknem 50%. Hogy ennek mi az oka, ma már nehezen állapítható meg, — legfeljebb arra hívhatjuk fel a figyelmet, hogy közülük a nem egyetemi tanárok és általában a nem közületi orvosok esetén az adóalapban nagyobb szerepe van az illető vagy valamely feltehető felmenő családtagja már 1873-ban is kimutatott háztulajdonának: a személyükben avagy felmenőikben 1873-ig visszanyúló nyolc orvos közül ötnél találjuk meg ezt a háztulajdont és csak két esetben a saját orvosi jövedelemadót; Halász Géza budapesti tisztí főorvos 2045 frt-os adójának esetén még földbirtokot is emlegetnek. Az egyetemi tanároknál és hatósági orvosoknál viszont ez az arány kisebb, ami mintha azt mutatná, hogy ők adóalapjukat (tehát rangjukat is) valóban inkább orvosi ismereteik, tehetségük révén, saját erejükből szerezték meg, mintsem örökölték. Közülük a már 1873-ban is virilistaként előforduló hat személy esetében három adózik 1000 frt felett, de itt is két esetben az illetőnek saját 1873. évi jövedelmi adója az előzmény, és ugyanez áll a nyolc 1000 frt alatt adózó professzorra is: csak kettőnek van egyáltalán 1873. évi virilista előzménye s ez is csak egynél házbér (de kis összegű); — az öt hatósági orvos pedig teljesen új virilista, kivéve az 1154 frt adójú Kresz Gézát: az 1873. évi 255 frt házbéradó alapja azonban valószínűleg apja, az 1837-ben pesti polgárrá lett Kresz Károly seborvosi munkájának gyümölcse. Valószínű, hogy Fromm Pál kerületi orvos 6476 frt adója (a legmagasabb orvosi adó) mögött is valamiféle már 1873-ban is létező családi (esetleg házasság révén szerzett) vagyoni alap is lappang. És a fejlődő főváros differenciálódó egészségügyi követelményeire igen jellemzőnek találjuk Batizfalvy Sámuel doktor nyomorék gyermekeket, és Schwartz Ferenc dr. elmebetegeket gyógyító magánintézetének, valamint Voskovich János dr. vizgyógyintézetének 786, 1853, ill. 1658 frt adóját: a várostörténet szempontjából jelentőségüket az adja meg, hogy az első kettő esetében hosszú életű, jogutódjaikban már máig élő intézményekről van szó.

Természetesnek találhatjuk a városfejlődés következményeképpen, hogy e struktúrában a *gyógyszerészek* száma erősen növekedik, de azon sem csodálkozhatunk, hogy közülük (három kivételével az egész csoport 1000 frt alatt adózik) az 1427 frt-tal adózó és magát a XX. sz.-ra is a virilisták között megtartó Jármay Gusztáv és az 1767 frt-tal adózó Eiszdorfer György mellett az egyetlen igazi nagy vagyon tulajdonosa, az immár 10 000 frt felett adózó Török József, akit már 1873-ban is mint a gyógyszerészetben a kereskedelmi elemeket hangsúlyozó irányzat legjelentősebb képviselőjét mutathattunk be.

A harmadik jellegzetes, és immár modern értelmiségi foglalkozásnak, a *mérnököknek* köréből vasúti mérnök virilistáinkat már korábban leválasztottuk, a forgalom, a szállítás virilistái között említve meg őket; — a szabadfoglalkozásuk közé soroltak egy részének is alkalmazott volta teljes joggal feltételezhető, de nem bizonyítható, — más részükénél pedig (ugyancsak egyelőre nem bizonyítható módon) vállalkozót sejtünk. Még Kunvári Fülöp mérnök 992 frt adóját is nehéz lenne más módon magyarázni, ha a három másik, 1076 és 1805 frt között adózó mérnök esetén részben a régi polgári családból származó s már 1873-ban is virilist háztulajdon (Mihalovits Antal), vagy egy ugyancsak régi



polgárjoggal összekötött, még reformkori szövöde (Beiwinkler Károly), ill. valamely állami alkalmazást sejtető cím (Reischl Károly) ezt indokolja is. A mérnökök aránylag már magas virilista létszáma indokolta teszi, hogy a kor hazai és speciálisan fővárosi műszaki értelmisége anyagi bázisának és társadalmi helyzetének kérdései mielőbb alaposabb vizsgálat tárgyává tétessenek; az ilyen irányú kutatásoknak aránylag még előterében álló, a kapitalizmusra jellemző sui generis tőkés rétegek, és az államapparátusban összefogott, ill. az általa foglalkoztatott, elsősorban jogi képzettségű bürokrata értelmiségi rétegek mellett ez, a végeredményben az anyagi termelést technikailag irányító réteg — kivált e korai korszakában — az eddiginél jóval alaposabb társadalomtudományi vizsgálatot is megérdemel.

8. Az értelmiség virilistáin továbbmenve, a hátralevő kategóriák első látásra már sokkal színtelenebbek, struktúrájuk a városra már kevésbé jellemző és annak fejlődésére sem gyakorol különösebb hatást, — legfeljebb egyes karakterisztikusabb személyei vagy csoportjai érdemelnek, mint ilyenek figyelmet. A nem orvos *egyetemi tanárok* számának megnövekedése a város kulturális funkcióinak mutatja bővülését, — ám ugyanekkor e kulturális funkciók jelentőségének viselőik anyagi viszonyaiban visszatükröződő növekedését is. A virilisták közé feljutott négy pedagógus, köztük két 1000 frt felett adózó iskolaigazgató (egyikük Mészner József, a Nemzeti Zenede nyugalmazott aligazgatója) esetén azonban már inkább a polgári takarékoság gyümölcseit szemlélhetjük, mintsem valamely általánosabb tanulságot is ígérő tendenciát. A magániskola-tulajdonosok magas adói azonban részint a közoktatási rendszer hiányosságait érzékeltetik, részint az igények további városias differenciálódását: az igényt olyan ismeretek oktatására, melyeket az állami közoktatás rendszere még nem tud ellátni. Jellemző erre, hogy a Röser testvérek már 1873-ban is létező intézete ekkorra már bifurkálódik: Miklós a régi helyen, az immár Károly körüttá változott egykori Országúton, a ma is álló „Röser-bazár” feliratú házban, 1873. évi 1094 frt adója helyett már 1539 frt adóval „nyilvános polgári és kereskedelmi iskolát és nevelőintézetet” tart fenn, — János a Gyár utcában 317 frt-ot adózik, kereskedelmi és reáliskolai, valamint gimnáziumi hallgatók számára fenntartott „pensionátusa” (afféle kollégium) jövedelme után. Mindez a város országos szakiskolai központ jellegéből származó és ki is használható további lehetőségek létrejöttére mutat. László Mihály (különben országgyűlési képviselő) az Újvilág utca 21-ben egyenesen főgimnáziumot, főreáliskolát és nevelőintézetet tart fenn: 1320 frt adója sejteti, hogy nem kis haszonnal (főleg ha azt is tekintetbe vesszük, hogy erre a szintre aránylag gyorsan kellett felérnie, lévén 1873 virilistái között még ismeretlen).

A városfejlődés egyik legjellegzetesebb tünetét a struktúrán belül azonban az *újságírás* és a vele kapcsolatos *lapkiadás* haszonélvezőinek 1873-hoz képest gyorsan és nagy összegré megnövekedett adóiban, és általában az egész réteg létszámának növekedésében láthatjuk. 1873-ban még csak két személy volt ide-sorolható, most e csoportban 11 virilista adózót találunk. Három kivételével valamennyi 1000 frt felett adózik, sőt Bródy Zsigmond személyében e csoportban van a város egyik leggazdagabb adózója is, 11 512 frt adóval.

Bródy a Neues Pester Journal tulajdonosa. A lap a pesti német nyelvű kispolgárság lapja: elterjedtségére jellemző, hogy már a 80-as években rotációs gépeken nyomtatták, jövedelmezőségére pedig, hogy Bródy két évvel később, 1890-ben 50 000 forintot adott sajtóügyi célokra, az Akadémián pedig 20 000 frt-os alapítványt létesített, melynek kamataiból három havonként a legjobb publicisztikai mű szerzőjét jutalmazták. Közvetlen utána következik 7400 frt adójával Csávolszky Lajos nagybirtokos, országgyűlési képviselő, az Egyetértés főszerkesztője. Csávolszky a fuzió után kormánypártivá változva népszerűségét elvesztő Csernátorny mellett tanulta meg az ellen-

zéki újságírás módszereit. Lapja, az 1874-ben indult Egyetértés végig a 48-as ellenzék oldaláról bírálta a kormányt, és eszköze volt a Kossuth-kultusznak, tágabb politikájában egy osztrák—cseh—magyar monarchia trialista koncepcióját hirdette: ez utóbbit lényegesen kevesebb sikerrel, mint az előbbieket. 1899-ben túlfeljesztett lapvallalkozásába — mely addig hatalmas vagyont és jövedelmet biztosított számára — belebukott, és visszavonult: a lapot ezután egy részvénytársaság vette át, de régi jelentőségét már nem tudta fenntartani. A következő három ranghelyen minimális eltéréssel a Budapesti Hírlapot szerkesztő Rákosi Jenőt, a Pester Lloyd-ot szerkesztő Falk Miksát és a Pesti Hírlap tulajdonosát, Légrády Károlyt találjuk 1641, 1620, ill. 1605 frt adókkal. A hazai kapitalista újságírás három modernebb, már a nagyvárosi társadalom modernebb tájékoztatási igényeit kielégíteni akaró típusának képviselői ők, lényegileg egyformán 67-es alapon álló, de pártoktól és kormányoktól való függetlenségüket hangoztató, s olvasóiknak nyersen a hírközléshez fűződő érdekeire appelláló lapjaikkal. A Pester Lloyd a hazai nagytőke (jellemzően német nyelvű) kétségtelenül magas színvonalú napilapja, a Pesti Hírlap a modern és színvonalas hírközlés és az olvasmányosság igényeit igyekszik egyesíteni, ugyanezt Rákosi Jenő Budapesti Hírlapja a magyar sovinizmus többé-kevésbé rendszeres ideológiájával toldja meg. A szerkesztőtulajdonosok vagyoni viszonyainak azonossága lapjaik nagyjából azonos hatását sejteti. Tevékenységének jellegénél fogva kell még hozzájuk sorolni 1376 frt adójával Veigelsberg Leót, a Pester Lloyd szerkesztőjét, a századforduló nagynevű kritikusanak és publicistájának, Ignotusnak apját. Futtaky Gyula 1088 frt adójával egy könyvatos hírszolgálati közlöny, a Budapest Correspondenz szerkesztője: aránylag magas adója bizonyítja, hogy a város fejlődése ebben a vonatkozásban is jövedelmezően kielégíthető igényeket támaszt. Jellemző azonban, hogy a Protestáns Egyházi és Iskolai Lap szerkesztőjének és kiadójának, Ballagi Mórnak már csak háztulajdona biztosít 1096 frt adót s a már 1873-ban is szereplő Lonkay Antal, a klerikális Magyar Állam tulajdonosa és kiadója már csak 832 frt adót fizet. A szerkesztők sorát Jókai zárja le (akkor Kassa országgyűlési képviselője), a kormánypárti Nemzet főszerkesztője: nem tudni, hogy a népszerűtlen kormány népszerűtlen lapjának mennyi szerepe volt Jókai csak 716 frt-nyi adójában (1873-ban 515 frt adót fizetett jövedelme és jözséfvárosi házának bére után). Utána már csak Neményi Ambrus hírlapírót (1871-ben Neumann-ról magyarosított), Szilágycsehi képviselőjét találjuk 543 frt adójával.

A hírlapírás 11 virilistájának összesen több mint 26 000 frt adója önmagában jól érzékelteti a fővárosi virilisták e második nemzedékének és mögöttük a megnőtt és átfőrmálódó fővárosi társadalomnak új vonásait.

9. Átérve befejezésül 1888 virilista *hivatalnokainak* bemutatására, az első látásra nem túlságosan érdekes névsor tulajdonképpen a város az elmúlt 15 év alatt bekövetkezett fejlődésének egy igen érdekes vetületét mutatja be: Budapest hivatalnokvárossá válását. Ennek okait a fentiekben már röviden ismer tettük, — a hivatalnoki foglalkozású virilisták jegyzékének elemzése azonban még a mennyiségi növekedés egyszerű megállapításán túlmenően is nyújthat bizonyos általánosságban is jellemző és felhasználható társadalomtörténeti tanulságokat: elsősorban a legszélesebb és vagyoniilag is leginkább tagolt és differenciálódott közalkalmazotti réteg (állami és városi hivatalnokok) vonatkozásában.

A dualizmust tárgyaló magyar történeti irodalomba a századforduló óta mélyen beivódott a közigazgatás minden fokon bekövetkezett elgentrysedéséről szóló felfogás: olyan tételként, melynek általános érvényét azonban mélyebb elemzés nélkül egyelőre még vitathatónak érezzük. Anélkül, hogy e nézetnek a maga teljességében később és másutt talán részletesebben kifejtenő korrekciójába bele kívánnánk bocsátkozni, mindenesetre itt is meg kell jegyeznünk, hogy a kor hazai közigazgatásában a kétségtelen történeti gentry elemeken kívül, már eddig figyelembe nem vett nagy arányban voltak képviselve a sui generis polgári (jelentős részükben német és egyéb nemzetiségi) eredetű és kapcsolatú elemek is: részben a kései feudalizmusban felnőtt polgárság, részben az abszolutizmus alatt idetelepült, vagy a szegény nemzetiségi értelmiség soraiból felvergődött hivatalnokság tagjai és ezek leszármazói: éppen kezdeti társadalmi hátrányai folytán eleve szigorúbban szelektálódott, majd a hátrányokat leküzdendő az

átlagnál szívósabban törekvő, képességeinek maximumát nyújtó réteg. Hozzájuk csatlakoznak az 1873 óta már a régi, kisebb-nagyobb polgári vagyon biztonságával a hátuk mögött, élve a liberális állam biztosította lehetőségekkel, a közhatalom pozíciói felé forduló nagy- és középpolgári származású rétegek tagjai is. Egy pillantás a kor miniszteriális címtáaira, könnyen meggyőzhet bennünket e kép valóságáról (kivált, ha nem hagyjuk megtéveszteni magunkat az új hivatalnokság bizonyos rangot elért tagjai által sürgősen megszerzett nemesi címektől és előnevektől, vagy legalábbis nemesi hangzásúra magyarosított családnevektől); — olyan kép ez, melynek ma még legnagyobb részét csak bizonytalan kontúrjait alaposabban vizsgálni és kiegészíteni egyrészt legalább olyan szükséges, mint a tőkés karrierek vizsgálata, másrészt eredményeiben is legalább ilyen tanulságokat ígér: a hazai polgárosodás sajátos útja az eddig hittnél szélesebb és mélyebb társadalmi-gazdasági alapvetésének felismerését, s ezáltal e kor társadalmi napjainkig ható fejlődésének is realitásos értékelését.

1888 közszolgálati virilistáinak elemzése mindenestre jól megmutatja ennek a rétegnek nemcsak létezését, hanem egyrészt kialakulásának útjait, másrészt sajátos, szinte ösztönszerű, legalábbis a városi polgári előzményekből öröklött érdeklődését a városi politika iránt, melyet életpályájának új területén sem tagad meg, felvételre magát a választók jegyzékére, — végül azt, hogy a közszolgálati alkalmazottak valódi vagyoni arisztokráciájában ennek a sajátos új típusú csoportnak milyen hatalmas túlsúlya van. Olyan túlsúlya, mely összevetve e réteg tagjainak az 1873. évi virilista jegyzéken egyáltalában is még elég csekély súlyú szereplésével, azt is mutatja, hogy a pozíciók jelentős részben e 15 évben erősödtek meg s melyet — ill. az így előálló társadalmi struktúrát — a dualizmus második generációja egyik fő jellemzőjének érzünk. Nem — a könnyű, kézenfekvő, hatásos és tetszetős feltevésnek megfelelően — hivatali korrupció révén jön létre e csoport vagyona (ha egyes esetekben talán ennek is lehet némi szerepe), hanem annak az egyszerűen megérthető biztonságnak következtében, melyet a közhivatali állás önmagában is stabil alapja nyújt a már öröklött polgári vagyon élvezőjének, visszatartva őt a felesleges kockázatos spekulációktól, a vagyont, az üzleti élet mindennapjaiban állandóan kockáztatott forgatóke helyett járadék alapjává változtatva.

Sajátos helyzetüknél fogva azonban részletesebben kell szólnunk a főváros adminisztratív vezetőinek és általában a *fővárosi hivatalnokságnak* szerepéről a virilisták soraiban. A kép meglepő: 1873-ban virilistáink között városi tisztviselőt, ill. alkalmazottat gyakorlatilag még nem találunk, — 1888-ra már 25 főnyi csoportot alkotnak, melyben öten adóznak 1000 frt felett: akár a bírákhoz, akár az állami vagy a banktisztviselők rétegének arányaihoz képest a legmagasabb arányban. Jeleként annak, hogy a képviselőtestületekben bevezetett virilizmuson túl a város adminisztratív, tényleges igazgatásában is, többé-kevésbé érthetően (s a fentiek után nem is meglepően) már mennyire a vagyon jelentősége lép előtérbe.

Itt találjuk mindenekelőtt a város főpolgármesterén, polgármesterét és alpolgármesterét: Ráth Károlyt 3854, Kammermayer Károlyt 5993, Kada Mihályt 789 frt adóval. Mindhárman még 1848 előtt polgárok — bár Kadánál ez nem teljesen bizonyos —, ha polgárlevelük elég újszerű is: egy Ráth 1824-ben mint pék kap polgárjogot, Kammermayer József pedig mint iglalui születésű kávé 1818-ban, később György mint szabó 1839-ben, Antal pedig már mint ügyvéd és háztulajdonos 1841-ben lesz polgárrá. Ráth maga magánzó, 1873-ban is már 2853 frt házbéradóval. A Kammermayer család feltehetőleg az 1873-ban is már 240 frt házbéradót fizető gyáros: a szeszfőzdek, cukor-, sör-, festékgyárak számára kazánok gyártásával foglalkozó Kammermayer Lénárd rokonsága; hogy Kammermayer Károly, aki 1848-ban honvédtisztként harcol, majd utána szerény városi tisztviselői állásokat tölt be és 1860-ban, az októberi diploma utáni városi politikai mozgalmakban tűnik fel, hogyan kapcsolódik hozzájuk, az még további kutatást igényel.

De a virilisek között találjuk a Bach-korszak két budai polgármesterét is: Walheim nevét már a miniszteriális tisztviselőknél olvashatjuk, Paulovits László a városeyesítést megelőzően az önálló Buda utolsó polgármestere (1873-ban 172 frt adóval) azonban most 556 frt-ot fizet, és egyúttal a II. ker. előjárója. Különbözik a virilisták között több, kerületi előjáróként megnevezett személyt is találunk, Paulovitson kívül még hatot, az 500—1920 frt adóhatárok között. Kettejük esetében 1873. évi, a virilista határ alatti szerény adó is szerepel, de csak egy esetben fordul elő (1873. évi virilistáinkra jellemzően, az V. kerület élén álló, asztalosként régi polgár Bachmaier Györgynél) most 1459, de már 1873-ban is 537 frt adó. S hozzájuk tartozik Harrer Pál, az önálló Óbuda utolsó jegyzője, a városeyesítési mozgalmak egyik tevékeny részese.

A virilisták között városi hivatalnokok nevei is előkerülnek, köztük egy vízvárosi, Heinrich Ödön 1700 frt és Rottenbiller Alajos, 48 polgármesterének családjából (de valószínűleg az Almay lánynak, Lipót feleségének hozományából), 4024 frt adóval. És nem kevésbé jellemző az sem, ahogy már a város szakigazgatásának vezetői is feltűnnek a virilisták között: Devecis del Vecchio Ferenc városi mérnök (később főmérnök) 646 frt adóval (régii polgár, 1873-ban, sőt 1888-ban is virilis kéményseprőcsaládból); már nyugalomba vonult elődje Varasdi Lipót 3332 frt adóval; a temetőigazgató Meixner Ferenc 690, a vízműigazgató Wein János 3334 frt és Kőrösi József, a Fővárosi Statisztikai Hivatal tudós vezetője 1035 frt adóval. 1873-ban az akkor 446 frt-ot fizető Varasdit kivéve még egyikük sem volt virilista, mint ahogy Devecist kivéve egyikük sem régi polgár: olyan körülmény, mely jól mutatja, hogy a városfejlődés kínálta vagyonosodási lehetőségek hogyan lépnek túl nemcsak a régi polgárjogon, hanem már az 1873-ban elfoglalt vagyoni helyzeten is.

10. Végére érve 1888 virilista jegyzékének, utolsó feladatként azt kívánjuk bemutatni, hogy a virilizmus milyen összefüggésben állott a város nagy *részvénytársaságaiban* viselt *igazgatósági tagsággal* és ezáltal — ha csak nagyon általánosan megállapíthatóan is — magával a részvényvagyonnal. Adatainkat csak az 1887. évi Magyar Compass s csupán a budapesti székhelyű nagy részvénytársaságok: 11 bank, 5 takarékpénztár, 9 gőzmalom, 4 biztosító intézet, és 7 elsőrangú, legalább 250 km pályahosszt birtokló magánvasúti társaság igazgatóságaira vonatkozó adatainak elemzéséből nyertük (a felügyelőbizottsági tagságokra tehát nem térünk ki); — tudatosan mellőztük tehát a virilisek tágabb, a vidék vagy az összmonarchia vállalkozásai felé vezető kapcsolatainak vizsgálatát. A vizsgálatunk körébe bevont részvénytársaságok 1873-hoz képest jóval kisebb számát az 1873. évi krach indokolja: a megelőző évek gombamódra elszaporodott részvénytársaságainak nagy része ekkor összeomlott, s utána a fejlődés csak lassan, s ugyanakkor egészségesebben és józanabban indult meg azzal a súlyos torzulással azonban, hogy az iparban néhány nagy részvénytársaságot leszámítva e modern, és a fejlődéshez nagy tökélet biztosító szervezési forma még sokáig igen fejletlen maradt. Ezért virilistáink bpesti ipari részvénytársaságokban való részvételét csak néhány vállalat esetén tudjuk (mert egyáltalán érdemes) vizsgálni.

A kép azt mutatja, hogy a 11 bank 89 igazgatósági tagságából 42 van virilistáink kezén; a takarékpénztáraknál ez az arány 50:28, a biztosítóknál 47:11, a malmoknál 109:39, a vasutaknál 90:13. Még az utóbbinál is feltűnően rosszabb az arány a budapesti székhelyű ipari részvénytársaságok esetén. Ami legmeglepőbb: a részvénytársasági téglagyárak teljesen kiestek virilistáink az igazgatóságban kifejeződő befolyása alól, és a Budapesten bejegyzett 35 egyéb ipari részvénytársaság közül virilistáink aránylag nagyobb számban már csak a Részvény Ser (9:9), az Északmagyarországi Egyesített Kőszénbánya és Iparvállalat (10:5), a Ganz (7:5), a Gschwindt (4:4), a Nagysurányi Cukorgyár (8:8),

a Nemzetközi Waggonkölcsönző (7:5) és a Pesti Könyvnyomda (5:3) igazgatóságában foglalnak el: összesen 50 helyből 39-et. Mindezek az arányok persze önmagukban nem sokat mondanak, de bizonyos tanulsággal mégis szolgálnak: mutatják azt, hogy 1888-ra a fenti kiválasztott részvénytársasági csoportokban a lehetséges kb. 440 igazgatósági tagságból mintegy 160, tehát jóval több mint  $\frac{1}{3}$ , a budapesti virilisták kezén van: ezen belül a bankok, takarékpénztárak, gőzmalmok és biztosítók 295 igazgatói állásából 119: közel 40%. De ezek az arányok jellegzetesen mutatják azt is, hogy virilistáink részvénytársasági vezető szerepe — megfelelően a struktúra stabilizálódásával párhuzamosan a gazdasági életben is bizonyos csomópontok kialakulásának — egészen világosan a bankok és takarékpénztárak, valamint a gőzmalmok és néhány korai alapítású egyéb ipari üzem körül sűrűsödik össze, — vagy ha úgy tetszik: ezekre korlátozódik. A sűrűsödést persze elősegíti az a körülmény is, hogy a hitelélet vállalkozásainak száma — ideértve a takarékpénztárakat is — 1873 válságában erősen lecsökken, míg több ipari részvénytársaság vonatkozásában bizonyos koncentráció következik be. Az utóbbinak következtében szorulnak ki virilistáink a téglagyárak és a vasutak irányításából.

A struktúra alapjait szolgáló intézmények ilyen összevonódása, csomósodása — együttjárva az igazgatóságok taglétszámának bizonyos csökkenésével — és emellett számos, régi, a 70-es években még vezető szerepet játszott virilista halála — 1888-ra tehát együttesen már elég jelentős, bár minőségileg a fő érdekeltégi területek megmaradása folytán nem döntő változást idéz elő a virilisták részvénytársasági kapcsolataiban. Olyan változást, melynek felmérése és reális értékeléséhez azonban a virilisták 15 év előtti részvénytársasági kapcsolataiig kell visszanyúlnunk.

1873 az akkori részvénytársaságok vezetőségében helyet foglaló virilistái közül mintegy 85 jön át 1888 virilistái közé; a már 1873-ban is valamely rt. vezetőségében helyet foglaló, de még nem virilista, csak 140—400 frt között adózó személyek közül pedig 45-en lesznek 1888-ra virilistákká. Azoknak száma, akik 1873-ban már benne voltak ugyan valamely rt. vezetőségében, de még 140 frt-ot sem adóztak, viszont 1888-ra már a virilisták közé kerülnek, 66. Összesen tehát mintegy 200 személy az, akinek 1888 virilistái közé jutásában valamilyen 1873. évi rt.-ben viselt igazgatósági vagy felügyelőbizottsági tagság, azaz az ezáltal reprezentálódó jelentősebb részvényvagyon kétségtelen szerepet játszott, — még akkor is, ha e részvénytársaságok esetleg nagyobb része 1873 forgatagában elsodródott is. Mivel az 1888-ban számbajöhető virilisták kezén lévő igazgatósági tagságok számát az előbb mintegy 150—160-ra tettük, könnyű átlátni, hogy az 1873. évi igazgatósági tagok 1888-ig virilistaként megmaradt 200 főnyi csoportjának nagy része 1888-ban már nem lehetett igazgató, s ezek számát csak még tovább csökkentette az új emberek 1888-ra történt nagyarányú benyomulása a virilisták sorai közé.

A struktúra mozgásának személyekre lebontott vizsgálata azonban mindenekelőtt azt mutatja, hogy az 1888-ban virilisek által betöltött 160 igazgatósági tagságból a bankok esetén 9, a takarékpénztáraknál 3, a malmoknál 5, a biztosítóknál és a vasutaknál 1—1, összesen tehát mindössze 19 kivétellel mindegyiket olyan személyek töltik be, akik már 1873-ban is helyet foglaltak valamely akkori rt. vezetőségében: a 160 helyből tehát 141 régi igazgatósági tagok birtokában maradt. Tovább vizsgálva kiderül azonban, hogy e 141 helyen összesen csupán 74 személy osztozik (közülük 4-et adathiány miatt nem tudunk megfelelően elhelyezni az új csoportosításban), ám míg 35 csak 1—1 helyet birtokol, a csoport másik felét alkotó 35 virilista viszont 104 részvénytársaság igazgatóságában foglal helyet. Összehasonlítva 1873 viszonyaival, 1888 így az igazgatósági tag-ságok virilistáink kezén való további összpontosulását jelenti: legalábbis a hitel-

élet és a gőzmalomipar területén, ezenkívül az ekkor Budapest székhellyel bejegyzett 33, összesen 39 millió forint befizetett alaptőkéjű egyéb ipari vállalatból az említett 7, összesen nem egészen 9 millió forint alaptőkével rendelkező vállalkozás esetén.

Mindebből világosan kiderül: 1873 valamely részvénytársasági igazgatósági tagsága, ill. az ebben kifejeződő vagyoni helyzet aránylag igen nagy stabilitást biztosít betöltője számára. (Virilistáink anyagi fennmaradásának útja az összeomló részvénytársaságok között külön részletes, a tőke önfenntartását igen jellemzően bemutatni képes vizsgálatot igényelne.) 1873-ban a virilisek között 197-en töltenek be vezető szerepet a város részvénytársaságaiban: ennek fele, 85 éri meg virilistaként 1888-at is és e 15 év után a város virilistái közé újonnan belépők soraiban 111 az olyan személy, aki 1873-ban, ha még nem is érte el a virilisták színvonalát, de már helyet foglalt valamely rt. vezetőségében: 1888 837 új virilistájának 13<sup>0</sup>/<sub>0</sub>-a ez. E magas arány jellemzően mutatja, hogy 1873 virilistáinak részben még a régi polgári eredetű adózók által befolyásolt struktúrája alatt e vonatkozásban is hogyan alakult és indul útnak már egy új réteg: azok, akik már elég tőkeerősek ahhoz, hogy a város a konjunktúra hatására gombamódra alakuló részvénytársaságaiban a vezetést megszerezhessék, — ha vagyonukat ekkor még nem fektették is be az olyan típusú vagyonalapokba, melyek (elsősorban az egyént a városhoz különben is legtöbb szállal odakötni képes ingatlan) magasabb adókulcsaikkal alkalmasak arra, hogy az üzlet, vállalkozás még alacsonyabb adókulccsal mért, vagy a részvényvagyonnak az rt.-nél adóztatott, s így az adóalapban nem jelentkező jövedelmét a birtokosukat a virilizmus szintjéig emelő adóval terheljék meg. Szemben a többi foglalkozási főcsoportok 1888-ra már a virilisták közé feljutott, 1873-ban azonban még csak 140—400 frt között adózó tagjaival, a részvénytársaságok igazgatóságaiban már 1873-ban helyet foglaló, de még 400 frt alatt adózó személyek tényleges vagyona ekkor nyilvánvalóan elérte már a virilisták szintjét. Jellemző, hogy e réteg e 15 év során valamilyen formában már vagy szükségét érzi, hogy ilyen, őt már a virilizmushoz közelebb vivő vagyoni alapokra is szert tegyen, vagy, ha nem is saját ilyen irányú tudatos kezdeményezéséből, de szükségképpen szert is tesz ilyenre mint a polgári vagyon egy úgy látszik nélkülözhetetlen velejárójára, — s méginkább jellemző, hogy ennek birtokában egy részük már szükségesnek érzi, hogy magát a választók jegyzékére is felvétesse. Ha a tényleges összefüggés kialakulásának menete még további, részletesebben vizsgálendő probléma is, úgy véljük, a kapitalizálódás folyamatának és a főváros fejlődésének bizonyos szükségszerű kapcsolatára ez a körülmény elég jól felhívja a figyelmet: ahhoz, hogy valaki Magyarország kapitalizmusában vezető szerepet játszhasson, legalábbis bizonyos esetekben, ill. e kapitalizmus bizonyos szektoraiban, már kezdenek hozzátartozni a szükségképpen a sajátlagosan budapesti vagyonalapban is tükröződő elemek: egy fővárosi palota vagy nagyobbfajta, részben bérvilla, a reprezentáció kedvéért, — vagy fővárosi ingatlanok: bérházak vagy telkek a vállalkozás tartaléktőkéjének is gyümölcösöző s a hitelképességet is növelő elhelyezésére. S amit jól igazol az a körülmény is, hogy egyrészt 1888 rt.-igazgatósági tagjai között olyan személyt, aki 1873-ban megszerzett virilista pozícióját 1888-ra elvesztette vagy elhagyta volna, csak alig találtunk (összesen 3-at), másrészt 1888 a vizsgált szektorokban még nem budapesti virilista igazgatósági tagjainak legnagyobb része — amennyiben e szinten huzamosabb ideig képes megmaradni (és legalábbis bizonyos típusú részvénytársaságok esetén) — a századfordulóra végül is szinte törvényszerűen feltűnik a budapesti virilisták között.

11. E fő tendencián belül vizsgáljuk meg 1888 rt.igazgatósági tagjainak (ilyen módon már csupán 74 személynek) egyrészt foglalkozási főcsoportok sze-

Budapest legnagyobb adófizető rt. igazgatósági tagjainak megoszlása  
foglalkozási főcsoportok, ezen belül vagyoni helyzetük előzményei  
és adójuk összegének nagysága szerint, 1888.

(A: 1873-ban is virilista; B: 1873-ban 140—400 frt között adózik; C: csak 1888-ban virilista)\*

Foglalkozási főcsoport	300—599 frt adóval			600—999 frt adóval			1000—2999 frt adóval			2000 frt feletti adóval		Összesen		
	A	B	C	A	B	C	A	B	C	A	C	A	B	C
Háztulajdon-járadék		1+1	1+1		0+1		1+2	0+1		2+2		3+4	1+3	1+1
Kézműipar				0+1								0+1	—	—
Gyáripar	0+1		0+1	0+2		0+1	1+0		1+1	1+0	1+0	2+3	—	2+3
Építőipar												—	—	—
Terménykereskedő	0+2	1+0		2+4	1+0	1+1	2+1	1+0		1+0		5+7	3+0	1+1
Textil-, kézmű-kereskedő									1+0			—	—	1+0
Kereskedelem ált.		0+1	1+1	1+0	1+1			1+0				1+0	2+2	1+1
Vendéglátóipar												—	—	—
Szállítás												—	—	—
Hitel				0+2		0+1	1+0	1+0	2+1	1+0	1+0	2+2	1+0	3+2
Értelmiség (szabadfogl.)						0+1	2+1	0+1	2+0			2+1	0+1	2+1
Hivatalnok			0+1						1+0	0+1		0+1	—	1+1
Egyéb									1+0			—	—	1+0
Összesen	0+3	2+2	2+4	3+9	2+2	1+4	7+4	3+2	8+2	5+3	2+0	15+19	7+6	13+10

\* A + jel előtt álló szám a csoport azon tagjainak számát jelöli, akik egynél több rt. igazgatóságának tagjai.



rinti összetételét (egy-egy főcsoporton belül a virilista adóösszeg csupán egészen nagyvonalú bontásában), másrészt e csoportok megoszlását tagjaik 1873. évi helyzete szerint (6. sz. táblázat).

A táblázat világosan mutatja, hogy az igazgatósági tagságok 1888-ra már nemcsak az illető rt.-k, hanem a tagsághoz hozzásegítő vagyon profilját illetőleg is csomópontok köré tömörültek. Olyan csomópontok köré, melyeknek legkiterjedtebb magva végül is egyrészt a terménykereskedelem, másrészt a hitel. Mert a háztulajdonosok jelentős része is vagy nyugalomba vonult terménykereskedő, vagy (esetleg többszörös) bankigazgató: az „egyéb kereskedők” egy része pedig egykori terménykereskedőből kinőtt nagykereskedő. Ugyanígy jelentkeznek a hitel kapcsolatai a gyárak esetén: a gyáriparinak jelzett vagyon-alapú virilisták egy része valamely bank igazgatóságában is helyet foglal, és fordítva: bankigazgató viriliseket találunk gyárak és vasutak igazgatóságában. Az értelmiségi virilisek jórészükből bankokkal kapcsolatban álló ügyvédek. A képlet e vonatkozásában egészen világos, és megfelel a fővárosi fejlődés sajátos útjának: az elsősorban a nyersterményekkel való kereskedelem felhalmozott tőkéje bankba és háztulajdonba áramlik, majd magához vonzza az értelmiség bizonyos rétegeit, és felhasználva szakszerű ismereteiket a vagyonosodásra is alkalmat biztosít számukra. Iparba e tőke közvetlenül eddig és ekkor még kevésbé megy át, leszámítva a már korábbi alapítású malomipart és általában a nyersterményt feldolgozó vállalatokat: a sör- és szeszipart és a Hatvaniak, Kohnerek és Brüllök összefogásával meginduló cukoripart. Másik oldalról a táblázat jól mutatja azt is, hogy az 1000 frt-on alul és felül adózók aránya 1888-ban is lényegében ugyanaz, mint 1873-ban volt: az rt. vezetők két rétege tehát továbbra is elkülönül. Azok, akik már magasabb adóra kötelezett adóalapok birtokába kerültek, alkotják az egyik csoportot, a másikat azok, akiknek illetően adóalapjuk még alacsony: tőkéjüket, úgy látszik, még inkább forgatják, és nem vállalkoznak nagyobb szabású befektetésekre. Jellemző, hogy az 1873-ban is már virilisták esetén a túlsúly határozottan 1000 frt-on felül van, a másik két csoportban még inkább egyensúlyt észlelünk. Ennél sokkal jellemzőbb viszont, hogy azoknak száma, akik egynél több rt.-ben igazgatók, 1000 frt alatt csak 10, azon felül viszont 25; s még inkább az, hogy az előző 1888-ban virilisz igazgatók között milyen magas a több igazgatósági tagságot összehalmozók aránya.

Az összesen 74 személy ilyen erős tagozódása nem nyújt lehetőséget a fentieknél messzebbmenő megállapításokra: bizonyos tendenciát azonban, úgy véljük, mindenesetre már ebből is megállapíthatunk. Egyrészt a kereskedelmi, elsősorban terménykereskedő-tőke további folyamatos bank és háztulajdon felé fordulását, — egy elsősorban már 1873 virilistáiból kialakuló stabil, magas adójú csoportnak e területen is megfigyelhető kialakulását, — végül a tendenciát, hogy a virilisek közé újonnan belépők nagyobb súlyt tudnak szerezni maguknak, mint a 73-ban a virilizmus határa alatt adózó, de mégis már jelenlevő rétegek. Ami talán arra enged következtetni, hogy az rt.-igazgatóság mellett vitt — bármilyen alacsony adóban is kifejeződő — saját egyéni vállalkozás, vagy a tőkének immár korán ingatlanba fektetése, fékezi is az rt. vonalán kibontakoztatható tevékenységet.

Különben nem érdektelen rámutatni arra sem, hogy 1873 gazdasági válsága nyomán hogyan csökkent le 1888-ra az igazgatósági helyek száma: a csökkenés feltűnő, még akkor is, ha az 1873-ban betöltött felügyelőbizottsági és váltóbírálo-bizottsági pozíciókat nem számítjuk is. Az a 40 virilista ui. (ideszámítva most már az előző táblázatban adóösszegük ismeretlen volta folytán, be nem oszthatókat is), aki 1888-ban kettőnél több igazgatósági tagságot viselt, 1873-ban

ill. 1888-ban az alábbi számú vállalkozásban volt igazgató (a 6. sz. tábla bon-tásában).

	1873-ban	1888-ban	Személyek száma
A	71	34	19
B	18	19	9
C	18	21	12

Ami világosan mutatja egyrészt, hogy 1873 virilitáit milyen érzékenyen érintette 1873 válsága, másrészt, hogy a válság elsősorban a kisebb ipari és gyengébb hitelügyi részvénytársaságokat sújtotta (akik nem voltak képesek fennmaradni): és velük együtt természetesen elsősorban a kis részvényeseket, a hazai polgárosodásnak azok a rétegeit, kiknek számára éppen ezek a szerényebb részvénytársaságok jelentették volna az utat és lehetőséget a kispolgári létezés magasabb kategóriába való feljutáshoz. Mert ha 1888-ra 1873 több nagy részvényese el is tűnik a virilisták jegyzékéről, személyükben vagy utódaikban (ami egyértelműen ellenőrizhető), vagy időközbeni elhalálozásuk esetén örökösöknek vagyonában (ami már csak külön kutatással elemezhető ki) többnyire mégis visszatérnek virilistáink közé: de a részvényes vállalkozásaikba belebukott kisemberek kihullása a polgárosodás kapuja előtt sorakozók soraiból vagy végleg elzárja előlük a felemelkedés útját, vagy legalábbis olyan méretekben veti vissza őket ezen az úton, hogy késésüket behozni többé soha nem lesznek képesek: mindkét esetben súlyos, és évtizedek múlva is visszaütő teherként a hazai társadalom fejlődésének.

E fejtegetéseink befejezéséül vizsgáljuk meg e folyamatot néhány legjellegzetesebb képviselőjének életútján.

Ha először 1873-nak azon, akkor a részvénytársaságokban vezető virilistáit nézzük végig, akik 1888-ban már nem játszanak szerepet a részvénytársaságokban, sőt többnyire a virilista jegyzékről is hiányzanak, már a felsorolás is sokat elárul. A termény- és gabonakereskedők közül Altstätter, Hoffmann Frigyes, Kunig József, Merle Márkus, Rechnitz Henrik, Tafler Kálmán, Wiener Lipót és Herzfelder esik ki az rt.-igazgatók és a virilisták közül egyaránt. Rechnitz és Tafler azonban a század végére már ismét visszatér és a valóságban nem gyengülnek az 1888-ban látszólag gyengülő, a vizsgált területen kevesebb igazgatóságot betöltő Ullmannok és Holitscherek pozíciói sem; a többiek esetén eltűnésüket haláluk is magyarázza. De kiesnek a részvénytársaságok vezetéséből a Tömörökyek — bár az ő vagyoni helyzetük is érintetlen marad; Vidacs és Vecsey elhaláloznak: utóbbinak vagyona utódei házbérvédelmében él majd tovább. 1873 a legtöbb igazgatósági tagságot betöltő, már ott ismertebb többi virilistája azonban továbbra is megőrzi pozícióit — legfeljebb a vállalatok változtak részben vagy egészben. Kohner Zsigmond 1888-ban az Iparbanknak, és Kohner Károly-lal és Ágostonnal együtt a Brüllökkel és Hatvaniakkal közösen alapított Nagysurányi Cukorgyárnak igazgatója; Flesch Mór (3158 frt-tal már magánzó), a Hitelbank és a Gschwindt-gyár; Nagel Hermann (804 frt, háztulajdonos) az Egyesült Budapesti Fővárosi Takarékpénztár, Strasser Alajos (továbbra is terménykereskedő; a cégébe bevont négy másik Strasserral együtt közel 25 000 frt-tal adózik), a Pannónia Gőzmalom (Strasser Zsigmond pedig a Concordia-malom) igazgatója; Basch Fülöp (már magánzó és földbirtokos, 1474 frt) az Első Budapesti Gőzmalom; Gold Zsigmond (terménykereskedő, 500 frt) a Pannónia Gőzmalom Rt. igazgatósági tagja. Jálcs Ferenc helyett immár borkereskedését átvevő és összesen 6000 frt-tal adózó fiai az Első Budapesti Gőzmalom, a Nyugati Vasút, az Egyesült Budapesti Fővárosi Takarékok és a Nemzetközi Waggonkölcsönző igazgatói. Fuchs Rudolfot (3170 frt, magánzó) a Jel-zálog Hitelbank, a Hengermalom és az Első Magyar Általános Biztosító Társaság — 1873-ban még nem virilista s most is csak 347 frt-tal adózó öccsét, Gusztávot pedig ugyancsak a Hengermalom, de emellett a Nyugati Vasút igazgatóságában látjuk viszont. Az Ullmannok közül Károly 675 frt adóját csak mint a Pannónia biztosító, M. G. (Mór Gyula?) kereskedő viszont mint a Lujza Malom és a Pesti Könyvnyomda Társaság igazgatója fizeti; — a család nevét Szitányira változtató, háztulajdonos ágából pedig Izidor 4538 frt adóval immár magánzóként a MOKTÁR igazgatósági

tagja. És mint egy másik, ugyancsak még a reformkorban a terménykereskedelemből elindult család 1873-ban is már többszörös rt.-igazgató tagját a Pesti Hazai igazgatóságában Kunewalder Lipótot látjuk viszont. Herzl Tivadar, a Herzog M. L. terménykereskedő cég egyik jegyzője már 1873-ban is sokszoros rt.-igazgató, bár még nem virilista: 1888-ban 3998 frt adójával már virilistaként a Budapesti Váltóüzlet Rt. és a MOKTÁR igazgatóságának tagja. Változatlanul rendkívül kiterjedtek a hatvani Deutsch család részvénytársasági kapcsolatai: Sándor, Bernát és József (1888-ban is összesen közel 9000 frt adóval és sokféle, ám egyformán jövedelmet hajtó címen — így Bernát 6915 frt adóval földbirtokosként — virilisek) közül az első az Iparbanknak és a Leszámitoló Banknak, valamint az Első Magyar Általános Biztosítónak, Bernát ugyancsak a Leszámitoló Banknak s emellett a Kassa—Oderbergi Vasútnak igazgatósági tagja, — s emellett természetesen mindhárman tagjai a nagyrészen éppen általuk alapított, már említett Nagysurányi Cukorgyár Rt. igazgatóságának is. Heller Gábor 1873-ban testvérével együtt a Heller és Helsinger terménykereskedő céget jegyezte 1838 frt adóval: most a Kisbirtokosok Országos Földhitelintézetének, az Országos Banknak, a Magyar—Francia Biztosítónak, és az Északmagyarországi Egyesített Kőszénbánya- és Iparvállalat Rt.-nak igazgatóságában foglal helyet: jellemzően csupa a válság után alapított vagy fellendült vállalkozásban. Brüll Miksa a terménykereskedő Brüll Hermann (1888-ra különben már vasműigazgató) családjából és cégéből származik. 1873-ban bár még nem virilista, de már 5 rt. igazgatóságában tag s ugyanennyi pozíciót tölt be 1888 részvénytársaságaiban is: a Pesti Hazai és a Hengermalom alelnöke, a Hitelbank malmainak vezérigazgatója, a Részvény Sör elnöke és a Ganz igazgatósági tagja, — személyében azonban (a felsoroltak közül egyedüli kivételként) most sem virilista, — nyilván nem is vétetve fel magát a választók névjegyzékére.

A fent felsorolt régi terménykereskedők mellett a kézműüaru-kereskedők közül egyedül Neuweit Armin őrizte meg továbbra is igazgatósági pozícióit: az Iparbank mellett a Magyar—Francia Biztosító és a Részvény Sör igazgatóságában. Ismét felbukkan Kochmeister Frigyes neve immár báróként és főrendként: a Hengermalom elnöke, a Foncière Biztosító alelnöke s a Hitelbank igazgatója. — A gyárosok közül Gschwindt Mihály neve tér vissza a Concordia Gőzmalom és a Részvény Sör igazgatóságában; a Gschwindt-gyárban fiának, Györgynek nevével találkozunk. 1873 magánbankárai közül Wahrmann Mór pályafutása bontakozik ki a 15 év alatt: most is képviselő és adója 3301 frt: tagja a Leszámitoló Bank, a Jelzáloghitel Bank, a Részvény Sör és a Ganz igazgatóságának, elnöke a Pannonia gőzmalomnak, amellel öccse, Sándor a Magyar Általános Takarékpénztárnak és a Lujza Malomnak igazgatója. — 1873-ban ugyancsak magánbankár, de emellett részben még vászonkereskedő, a virilista határt azonban adójával még nem éri el Aebly Adolf, — mint láttuk — már 1848 előtt jelentős pesti kereskedőcsalád leszármazottja — már négy rt. igazgatósági tagja. 1888-ra a vászonkereskedéssel úgy látszik már felhagy: neve a Leszámitoló Bank, az Egyesült Budapesti Fővárosi Takarékpénztár, a Foncière Biztosító és a Kassa—Oderbergi Vasút igazgatósági tagjaié között szerepel, s adója is 1000 frt fölé emelkedik.

S itt kell megemlítenünk 1873 két, részvénytársasági kapcsolataink kiterjedtsége folytán már akkor kiemelt, jellegzetes alakját: az adója nevét Nászlai változtatás és 1889-ben majd rákosi előnevű nemességgel is feldíszesített Nasztl Mórt: 1873. évi 297 frt adója 2800-ra nő fel, ő maga elsősorban háztulajdonosként adózik, — s emellett az Egyesült Budapesti Fővárosi Takarékek és a Gschwindt igazgatósági tagja; — és Rósa Lajost, immár frt adóval valódi virilistát, a Kereskedelmi Bank és az Első Budapesti Gőzmalom elnökét, a Nemzetközi Waggonkölcsönző alelnökét.

A fentiekben 1873 virilista többszörös rt.-igazgatói közül az 1888-ra is virilisként átjutottakat mutattuk be (közülük is elsősorban a terménykereskedőket) 15 év utáni pozícióikban: őket vagy a cégük kontinuitását 1888-ban képviselő személyeket, összesen 30 személyt. A csoport jól mutatja egyrészt éppen e már 1873-ban is kiemelkedő helyzetű réteg stabilitását, másrészt azt, hogy nemcsak ők maguk, de korábbi helyzetük is stabil maradt: csak e 30 személy több mint 60 igazgatósági pozíciót tölt be.

A főváros egyes virilistáinak rt.-kapcsolatait ilyen módon bemutatva, a virilisták útjának kapcsán az előzőekben elmondottakat két további tanulsággal egészíthetjük ki. Egyrészt: vizsgálatunk szerint a bank és a takarékpénztár, valamint a malomügy e 15 év után is változatlanul megmaradt a fővárosi virilisták erős befolyása alatt, s ha a cégek esetleg változtak is, a vezetésükben

lehetséges személyek köre viszonylag állandó maradt. Másrészt, és ebből következőleg: ezen a területen maradván meg viszonylag legstabilabban 1873 fővárosi vagyoni vezető rétege, itt látjuk egyik csomópontját annak a rétegnek, melyet mint a főváros virilizmusának legstabilabb és ugyanakkor vagyoniilag is élenjáró rétegét, a fentiekben körülhatárolni igyekeztünk.

12. Hogy ezek után kit tekintünk még e rétegbe tartozónak, azt a következőkben azoknak a személyeknek összeállításával mutatjuk be, akik ha a budapesti községi választásokon a virilizmus nem a már említett bizonyos lazításokkal érvényesült volna, egyszerűen adóösszegük nagysága alapján juthattak volna be a törvényhatósági bizottságba: Budapest 200 legnagyobb adófizetőjéről van szó.

Alábbi táblázatunk (folytatva és részletesebben kibontva a 3. tábla egy rovatát) megmutatja, hogy e csoport egy, valahol az 1500 és 1750 frt között adózók kategóriájában megvonható határnál nagyobb összegű adó fizetőit foglalja magában; egyszerűség kedvéért: az 1500 frt-on felül adózó 212 személyt.

Foglalkozási csoport szerinti megoszlásuk könnyen rekonstruálható, és ha ezt kiegészítjük annak feltüntetésével, hogy közülük ki a régi polgár, ill. 1873-ban is már virilis, ill. akkor még csak 140—400 frt között adózó — és ki az, aki csak 1888-ban jut be a virilisták jegyzékére, a következő oldalon lévő táblázatot kapjuk (7. sz. táblázat).

A táblázat minden bővebb kommentár nélkül önmagáért beszél: ha nem is elsősorban a struktúra mennyiségi arányaiban, tehát abban, hogy a leghatékonyabb, a legmagasabb összegű adóalapot biztosító vagyoneképző tényezőnek a szabad értelmiségi pályákat mutatja: (ezt ui. csak azzal a kiegészítéssel fogadhatjuk el, hogy a részvényvagyon nem a részvényesnél adózott). Még azt sem vehetjük a valóságos viszonyok hű tükröződésének — bár a valósághoz már sokkal közelebb áll — amit egy-egy foglalkozási főcsoporton belül a vagyoni élcsoportnak a főcsoport egész tagságához való arányáról mond: kiderül, hogy az élcsoport átlagos arányán (18<sup>0</sup>/<sub>100</sub>) felül a gyáripárban, a vaskereskedelemben és a szabadfoglalkozású értelmiségiek között van képviselve; a háztulajdonosok és magánzók, az építőipari virilisták, az általános kereskedők csoportjában és a bankigazgatók között aránya normális; az összes többi területen erős az olyan irányú polarizáció, mely a legvagyonosabbak körét csak aránytalanul kevés számú személyre szűkíti. E képet az adóalap megállapításánál már említett sajátos helyzetével ugyancsak a részvényvagyon torzíthatja: lévén, hogy valószínűleg nem egyenletesen oszlik meg az egyes adókatégoriák között: jelentősége ágazatonként is változva lehet nagyobb az alacsonyabb, ill. a magasabb adókatégoriákban, olyan tényezőként, melynek hatását már igen nehéz meghatározni.

Ami azonban egyértelműen világos és pontos képet ad: az az élcsoport egyes adókatégoriáinak, ill. foglalkozási főcsoportjainak stabilitása az elmúlt 15 év alatt. A táblázat egyértelműen azt mutatja (amit részletekben már az előzőek során is több ponton észlelhettünk), hogy az élcsoportba jutás és a stabilitás között határozott összefüggés áll fenn. Az élcsoport 127 tagjának esetében az előzmények legalább 1873 virilizmusáig nyúlnak vissza, ezen belül pedig 45 esetben 1848 elé is, — mégpedig minél magasabb adókatégoriáról van szó, annál nagyobb arányban. Az, hogy az élcsoport utánpótlása nem az 1873-ban már ismert, de még alacsony, a virilizmus határa alatti adójú elemekből tevődik össze, hanem inkább a teljesen újakból, — valamint a két réteg elhelyezkedése az egyes adókatégoriákban — ismét jól mutatja, hogy az alacsony adóalappól az emelkedés csak bizonyos határig lehetséges; az igazi vagyonosodás inkább az alacsony adóalappal már együttjáró bizonyos korlátoktól (a kisebb tőke túlkorai befektetésétől és így tulajdonosának viszonylag kisebb mobilitásától)

7. táblázat

Budapest 212 legnagyobb adófizetőjének megoszlása foglalkozási főcsoportok, ezen belül vagyoni helyzetük előzményei és adójuk összegének nagysága szerint

(A: régi polgár, 1873-ban is virilis; B: régi polgár, csak 1888-ban virilis;

C: 1873-ban is virilis; D: 1873-ban 140—400 frt között adózik; E: csak 1888-ban virilis)

	1500—2000 frt					2000—4000 frt					4000—6000 frt					6000 frt felett					Összesen
	A	B	C	D	E	A	B	C	D	E	A	B	C	D	E	A	B	C	D	E	
Földbirtok	1												1					2			4
Háztulajdonos	5		2			3		10	1	4	3		2		1		3				34
Magánzó	1				1	4		1		1											8
Kézműiparos	1				2	1		2		1											7
Malomipar	—									2					1						3
Szeszipar	1							1		2								1			7
Bőripar	—												3								3
Vasipar	—		1	2						1											4
Kocsigyártás	—					2					1										3
Nyomdaipar	—								1						1						2
Egyéb gyáripar	—							1		2											3
Építőipar	—		2	1	1		1	2	1				1								9
Terménykereskedő	2		4		1	2		5	1	1											16
Textil- és kézmű	—		4					1	1						1					1	8
Vaskereskedő	2					2	1			1											6
Fűszerkereskedő	—		1			1		1												1	4
Kereskedelem ált.	—		3		2			2		1					1					1	10
Vendéglátóipar	—				1	2					1										4
Fuvaros	1							1													2
Bank, rt. igazgató	1		1		1			2		1					1						7
Közjegyző	1																				1
Ügyvéd			1	1	6			6	4	8	1		2		2					1	32
Orvos			1		4			2	1	1			1							1	11
Gyógyszerész					1													1			2
Egyetemi tanár					2																2
Egyéb értelmiség			1		1																2
Sajtó			2		1													1		1	5
Bíró									1						1					1	3
Közhivatalnok	1					1		2		1	2										7
Vállalkozó és egyéb					1					2											3
Összesen	17	—	23	4	25	18	2	39	11	29	8	—	12	—	7	2	—	8	—	7	212



szabadabb, feltehetőleg így vállalkozóbb réteg számára nyílik meg. Ennek a megállapításnak élet csak az a körülmény tompítja némileg, hogy az élcsoportban előzmény nélküli tagok fele a szabadfoglalkozású értelmiségi és alkalmazotti kategóriákban helyezkedik el: olyan területeken tehát, ahol a dolog természetéből kifolyólag jóval kevesebb szerepe van az öröklött vagyonalapnak. De ugyanakkor figyelembe kell vennünk azt is, hogy az élcsoportba éppen e területekről bejutottak magas száma mégsem lehet véletlen: elsősorban az ügyvédek ilyen előretörése mögött a gazdasági élettel már szorosan összefonódó (egyres vezetőivel már akár családi kapcsolatokba is kerülő), e pályára különösen jellemző típus kezdeteit is gyaníthatjuk. Együttesen (s most már ismét a táblázat egészére vonatkoztatva): olyan tanulságok ezek, melyek akkor lesznek különösen jelentősekké, ha visszatekintünk a főváros virilizmusának XX. sz.-i útját vizsgáló korábbi tanulmányunkra, melyben vizsgálatunkat elsősorban erre az élcsoportra korlátoztuk.

13. Azonban a főváros virilizmusában 1873—1888 között végbement változásokról adott rövid összefoglaló végeredményben arra is alkalmas talán, hogy érzékeltesse azt, amit tanulmányunk előző részeiben is jeleztünk: ez a változás nem önmagában álló jelenség, és éppen Budapest országos jelentőségénél és ennél fogva az egész ország viszonyainak kifejezésére alkalmas voltánál fogva a magyar kapitalizmus gazdasági, társadalmi, politikai struktúrája egészének bizonyos változását is alkalmas érzékelteni: azt a különbséget, melyet a dualizmus 1873 és 1888 között egymást váltó két nemzedékében látunk megtestesítve. A főváros virilizmusának a fentiekben bemutatott változása valóban ennek a tágabb, általánosabb, a struktúra pusztán mennyiségi elemzésén túl is érzékelhető, változásnak jeleit is mutatja — ha a fővárosi társadalmi-gazdasági bázis Magyarországon mindennél erősebben polgárosult voltánál fogva az általánoshoz képest persze némi változásokkal is.

Az *első* fő tendencia azonban így is világos: alapvetően a város *régi polgárságának kiszorulása* ez a gazdasági — és ezzel együtt a politikai — vezető pozíciókból. E régi polgárságból ilyen pozíciókat megőrizni már csak azok képesek, akik idejekorán képesek voltak az alkalmat megragadva beszállani a kibontakozó új fejlődés nagy vállalkozásaiba. Ez azonban már csak kevés területen lehetséges, lévén, hogy a kibontakozó kapitalizmus — eltekintve néhány, már a feudalizmus korában nagyranőtt és versenyképessé megerősödött kereskedelmi ágazattól — már nem azokon a pályákon indult hódító útjára, melyeken a régi városi polgár lett naggyá, s melyeken elért vezető szerepe hagyományos, városon belüli pozícióit biztosította. A már említett néhány kereskedelmi ágazaton kívül még a háztulajdon lesz képes aránylag sokáig biztosítani e réteg helyét a virilistajegyzékeken, — de már ott is egyre kevésbé a Belváros csökkenő értékű régi házaival, hanem először inkább a Lipótváros aránylag új bérpalotáival, majd 1888-ra és méginkább a századfordulóra azokkal a házakkal, melyek az újonnan szabályozott város nemrég kijelölt majdani büszke főútvonalain ekkor már építés alatt állnak. Roppant adókedvezményekkel támogatva, melyek részint okai is annak, hogy számos, 1873-ban még előkelő helyen szereplő virilista neve most hiányzik jegyzékünkéről. Ezek vagyona frissen épült, ekkor még adómentes, vagy éppen építés alatt álló bérházakba befektetve, majd a XX. sz. elejére fogja visszahozni a tulajdonos nevét, ám ekkorra már olyan adókkal, melyek az eddig magát a virilisek jegyzékén még valahogy fenntartó régi polgárt végleg kiszorítják onnan. Ami persze nem jelenti tönkremenetelét, csupán azt, hogy lemarad a versenyben: egyre hátrább kerülve a virilisek jegyzékén, végül kihullva róla régi házával, mely most felújításra szorulna és modernizálásra, — mely azonban még így is egyre többet veszít értékéből a most felépülő új palotasorok mellett.

Ez a folyamat egyben meg is adja a dualizmus fővárosi második nemzedékének (a virilizmus struktúrájában ugyancsak érvényesülő) *második* ismérvét: bizonyos *szakszerűség* jelentkezését a gazdasági élet egyre nagyobbra nőtt, már különleges szakértelmet és más foglalkozástól való függetlenséget igénylő területein. Az *iparban* megjelennek a vasgyárak műszakilag szakértő és ezáltal maguknak virilista pozíciókat elérni képes igazgatói: a gépgyártásban Mechwart, vagy Zimmermann, a malomiparban Rieger, vagy Popper, a szeszgyártásban Adler Károly, a söriparban Natter Ferenc. A mezőgazdasági gépgyártás, akár szervizmunkákról, akár külföldi cégek vezérképviseléről van szó, ugyancsak egyre inkább mérnököket igényel, — mint ahogy mérnököket kíván a vasúthálózat üzemeltetése is. A műszaki szakértelem ezekben az években, kivált az ipar és a közlekedés a tőkés fejlődés nyomán újonnan kibontakozó ágazataiban egyre nagyobb és ekkor még igen jól megfizetett értékévé válik. Virilistajegyzékünkön végigtekintve, a különböző szakterületekről összegyűjthető műszaki szakemberek magas száma jól bizonyítja ezt.

S a szakszerűsége irányuló tendencia érvényesülését kell látnunk mindenelőtt a *hiteléletben*, ahol e generációra lassan — de talán legfeltűnőbbben — véget ér a terménykereskedő bankárok és a magánbankárok kora és szerepe a virilisták között. A nagy, jórészt külföldi tőkével induló és végig erős külföldi befolyás alatt álló banki érdekeltségek elsősorban a rátermettség alapján kezdik kiemelni embereiket a cégek vezetésére: a Beck testvéreket vagy Lánczy Leót, — de így jelenik meg minden előzmény nélkül pl. Bun, Steiger vagy Gröttschel, a biztosítási szakmában Ormódi vagy Lévai, a földterhementesítésben Lukács. A kibontakozó és hatalmasra növekvő, bonyolódó gazdasági élet kulcspozíciói már teljes és szakértő embert kívánnak: egyúttal persze biztosítva is neki annak lehetőségét, hogy ennek a gazdasági életnek mihamarább maga is önálló (bár már mindig az őt felszínen tartó vállalkozás érdekeit képviselő) tényezőjévé válhasson.

S a gazdasági élet rohamos fejlődése lendíti fel a maga teljes bonyolultságában kibontakozó tőkés *jogi felépítmény szakértőinek* helyzetét, vagyoni viszonyait. A tőke egyre jobban igényli az ügyvédet, aki képes megteremteni a tőke működésének zavartalan előfeltételeit a társadalomban, — kivált olyan társadalomban, melyben ekkor a társadalom működését szabályozó elvek még oly nagy mértékben a feudalizmusban gyökereznek. Az ugyancsak a tőkés fejlődéssel kibontakozó városi életforma teremti meg az egyre növekvő igényt, az orvosra is. Mindez — mint láttuk — jelentősen befolyásolja virilistáink struktúrájának nemcsak arányait, hanem e struktúra belső társadalmi tartalmát is: biztosítva az új, valóban polgári, ám jórészt már a város saját polgári múltjától idegen elemek behatolását a város vezető rétegébe.

És így válik megfigyelhetővé most már más oldalról is végül a második nemzedék *harmadik* jellemző vonása: *szilárd vezető réteg, élcsoport kezdődő kialakulása* a városra legjellemzőbb foglalkozási csoportok vezető, jórészt már 1873-ban is virilista, vagy őket családirag vagy vagyonilag folytató tagjaiból: személyekből, akik e 15 év alatt (nemegyszer már régebbi kezdetekre is támaszkodva) ügyesen alkalmazkodva a városfejlődés nyomán kínálkozó lehetőségekhez, jelentős vagyonra tettek szert, és ennek nyomán jelentős pozíciókat és jelentős kapcsolatokat szereztek maguknak, részint az egész ország gazdasági életének, részint magának a fővárosnak irányításában, — s melyeknek most már örökletessé tételére is megteszik a lépéseket. Nemcsak anyagilag, de az ennek megfelelő társadalmi pozíciók kifejezésében: a 80-as évek közepétől kezdve nemesség, majd a századfordulótól már a bárói rang megszerzésével is. És azáltal is, hogy körüket maguk között egyre szorosabbra zárják: egyre szorosabb, bonyolultabb házastársi és üzlettársi kötelékek, és ezeket kifejező



és stabilizáló vagyonközösségek kapcsolják össze őket és vagyonaikat, és kezdik meg ennek az így immár többé-kevésbé összefüggővé vált vagyonkomplexusnak (a második nemzedék e legjellegzetesebb, a korábbi periódus még egymástól függetlenül is tevékenykedni képes tőkéseit egyre jobban korlátozó ismertetőjelének) alapján, az ennek természetes személyi felépítményeképpen is tekinthető tulajdonosokból, ennek az egységes burzsoá uralkodó rétegnek kialakítását. Ha az 1850 és 1888 közötti, két időmetszetben vizsgált fejlődés során, e réteg kialakulásának mintegy előtörténeteként, a reformkor széles területen, még korlátozás, verseny nélkül tevékenykedő tőkéseiből létrejött struktúra a tőkés fejlődéssel együtt kibontakozó és erősödő verseny törvényszerűségei által egyre szorosabb együttműködésre kényszerített csoporttá alakul — úgy ettől kezdve — megfelelően annak, hogy a hazai gazdasági életben már megjelennek a monopolkapitalizmusra jellemző egyes ismertetőjelek — Budapest a virilizmus által meghatározott gazdasági vezető rétege is kezd egyre inkább összeszűkülni, megmerevedni, zárttá válni, — miközben a virilizmus jogcíműl szolgáló adóalapjainak határait is lassan, de egyre növekvő adóösszegek jelzik. Olyan vizsgálat ez, — a dualizmus harmadik nemzedékének vizsgálata, — melynek itt, 1888 elemzése után még csak egyes problémáit tudjuk felvetni, — melyeknek megoldása azonban már új — s részben új típusú és módszerű — kutatásokat is fog igényelni.

DIE HÖCHSTBESTEUERTEN VON BUDAPEST IM JAHRE  
1888

(*Beiträge zur sozialgeschichte Budapest  
zur Zeit des Dualismus III.*)

An eine seiner früheren Studien anschließend (Die Höchstbesteuerten von Budapest im Jahre 1873, Budapest 1970. Studien aus der Vergangenheit Budapests, Bd. 18, S. 249—308) untersuchte der Verfasser die Liste der 1179 Höchstbesteuerten von Budapest des Jahres 1888. Dieses Namensregister mit einem ebensolchen aus dem Jahre 1873 vergleichend, versucht der Verfasser mit Hilfe einer Analyse der Veränderungen festzustellen, wie die Gruppe der Höchstbesteuerten der Hauptstadt in den fünfzehn Jahren von dem in den siebziger Jahren kulminierenden Aufschwung des Wirtschaftslebens und der großen, unerwarteten Wirtschaftskrise des Jahres 1873 bis zu dem darauf folgenden Wiederaufleben des heimischen Wirtschaftslebens beeinflußt wurde. Diese Periode war schließlich äußerst ungünstig und lange Zeit durch Stagnation und vorsichtige Zurückhaltung des Kapitals gekennzeichnet. Welchen Einfluß übten letzten Endes diese anderthalb Jahrzehnte auf jenen Gebieten des Wirtschaftslebens aus, welche die bestimmende Basis der Vermögens- und Einkommensverhältnisse der größten Steuerzahler waren und welche Veränderungen und innere Verlagerungen hatte all dies in der Struktur der Gruppe zur Folge?

Die erste Tabelle vergleicht die während der fünfzehn Jahre eingetretenen Veränderungen in der Anzahl der einzelnen Berufshauptgruppen und in den nach Größe der Steuersumme zusammengestellten Kategorien. Der Vergleich zeigt einerseits die starke Abnahme der Zahl der Hausbesitzer unter den größten Steuerzahlern, andererseits eine bedeutende Zunahme der Intellektuellen. Auch innerhalb der Berufshauptgruppen, die ihre Proportionen bis zum Jahr 1873 im großen und ganzen unverändert bewahrten, können gewisse Veränderungen und Verschiebungen beobachtet werden. Die charakteristischsten Veränderungen ergaben sich auf dem Gebiet des Handels (Tabelle 2) und zeigten sich teils darin, daß der Typus des Händlers für Getreide und andere landwirtschaftliche Produkte in den Hintergrund gedrängt wurde und stattdessen der Typus des Großhändlers mit großem Einkommen, bzw. der des Kleinhändlers von bescheidenerem Einkommen auftauchte, teils in der Vergrößerung des Anteils solcher Kaufleute, die sich auf einzelne Rohprodukte spezialisierten. Die Konstanz der Proportion des Textil- und Manufakturwarenhandels sowie des Gewürz- und Feinkostwarenhandels läßt in diesen Wirtschaftszweigen eher eine gewisse qualitative Entwicklung — nämlich Stabilisierung und weitere Berufsdifferenzierung — vermuten. Das Anwachsen der Proportion von Personen, die sich auf dem Gebiet des Kreditwesens betätigten, zeigt — ähnlich wie in der Fabrikindustrie — das Erscheinen einer Schicht, die sich schon eigens auf das Kreditwesen, bzw. auf die fachgemäße Leitung der Großindustrie spezialisierte.

Im folgenden untersucht die Studie, ob in der Gruppe der größten Steuerzahler des Jahres 1888 einerseits die bereits im Jahre 1873 zu den größten Steuerzahlern gehörenden Personen aufzufinden sind, (Tabelle 3), bzw. auch jene, die gemäß ihrer 1873 gezahlten Steuersumme unmittelbar darauf folgten und andererseits jene, die selbst (oder ihre Vorfahren) schon im Jahre 1848 über ein städtisches Bürgerrecht verfügten oder Mitglieder irgendwelcher privilegiierter Handelskorporationen waren.

Im weiteren Verlaufe stellt die Studie fest, daß

a) ein bedeutender Teil, annähernd die Hälfte der Steuerzahler des Jahres 1888 sich in irgendwelcher Form in die oben erwähnten Möglichkeiten einfügt, folglich 1888 bereits mehr oder weniger als stabil zu betrachten ist.

b) die für die bis 1888 Ausgefallenen neuhinzukommenden Steuerzahler sich interessanterweise — eben in der Quote der größeren bzw. höheren Steuer — nicht aus der Schicht rekrutieren, die sich bereits im Jahre 1873 hinsichtlich der Höhe ihrer Steuersumme den größten Steuerzahlern unmittelbar anschoß, sondern aus im Jahre 1875 noch unbekannt Namen. Diese Tatsache läßt einen charakteristischen Zug der Reichtumsbildung jener Epoche vermuten, demgemäß die echte große Bereicherung das Ergebnis eines relativ schnellen Prozesses war und nicht immer durch längere in mittelmäßigem Vermögenszustand verbrachte Antezedezien bedingt war;

c) Bei den größten Steuerzahlern des Jahres 1873 erweisen sich in der Kategorie, zu der viele gehören, in erster Linie die freiberufliche Intelligenz und die Kaufleute als stabile Schicht, die der Sausbesitzer schon weniger — in der Kategorie, zu der wenige gehören, sind die Bauunternehmer eine stabile Schicht. In der Struktur des Jahres 1888 ist gemäß der schon erwähnten Veränderungen in der Proportion der verglichenen Berufshauptgruppen eine starke Stabilität eines bedeutenden Teiles des Kaufleute, Bauunternehmer und Hausbesitzer zu beobachten;

d) Die Besonderheiten des sich entfaltenden stabilen Kerns in der Schicht der größten Steuerzahler untersuchend, stellt die Studie mittels Tabelle 4 fest, daß sich ein bedeutender Anteil des stabilen Kerns unter den großen Steuerzahlern in der Struktur des Jahres 1888 befindet, und das gilt besonders für die Gruppe der Hausbesitzer, Kaufleute und Bauunternehmer, die wie wir bereits gesehen haben — das Zentrum des stabilen Kerns bilden. (Tabelle 5)

Danach untersucht die Studie — mitunter sogar auf einzelne Personen eingehend — die Veränderungen, die zwischen 1873 und 1888 in der Zusammensetzung dieser Hauptgruppen sowie der Hauptgruppe der freiberuflichen Intelligenz eingetreten sind. Der Verfasser stellt fest, daß von den Virilisten des Jahres 1873 sich hauptsächlich diejenigen bis zum Jahre 1888 hielten, die damals schon Positionen in Aktiengesellschaften innehatten. Bei dieser Schicht hält der Autor das sich bis zum Jahre 1888 entfaltende und immer stärker werdende Bestreben nach Besitz von Immobilien in Budapest für charakteristisch. Schließlich (Tabelle 6) beweist der Verfasser, daß sich an Aktiengesellschaften in erster Linie diejenigen beteiligten, die sich mit Produktenhandel und Kredit-sachen beschäftigten. Dementsprechend gerieten von den Aktiengesellschaften der Hauptstadt in erster Linie die Mühlenindustrie, die Banken und Sparkassen unter den Einfluß der größten Steuerzahler.

Die Studie untersucht im folgenden all diese Probleme (Steuersumme, Beruf, Vorgeschichte) auch noch gesondert in der Gruppe derjenigen, die mehr als 1500 Gulden Steuern zahlen (Tabelle 7). Die Untersuchung beweist wieder einmal, daß ein Zusammenhang zwischen großem Vermögen und Stabilität besteht.

Abschließend faßt die Studie einige Gesetzmäßigkeiten in den untersuchten Veränderungen zusammen.

a) Als erstes fungiert die Tendenz, daß die alte Bürgerschaft aus der Reihe der größten Steuerzahler verdrängt wird. Nur diejenigen konnten hier weiter existieren, die beizeiten imstande waren, sich der sich entfaltenden, neuen kapitalistischen Entwicklung anzuschließen. Diese Entwicklung — abgesehen von einigen Handelszweigen, die noch zur Zeit des Feudalismus ein großes Wachstum erreicht und ihre Konkurrenzfähigkeit bewahrt hatten — setzte sich

aber auf den Gebieten nicht mehr fort, auf denen die alte Bürgerschicht erstarkt war und mit deren Hilfe allein sie ihre Positionen innerhalb der Stadt sichern konnte. Nur die seit langen bestehenden, sehr wertvollen Hausimmobilien konnten der alten Bürgerschaft ihren Verbleib unter den größten Steuerzahlern bis zum Jahre 1888 sichern, aber nur solange, als die Bedeutung ihrer Bauobjekte von den in den neuen Wohnvierteln der Stadt entstehenden großen Miethäusern nicht in den Hintergrund gedrängt wurde.

b) Die zweite Haupttendenz: das Entstehen eines fachgebundenen Spezialwissens, auf einzelnen — im Laufe der Entwicklung des Wirtschaftslebens immer komplizierter werdenden — Fachgebieten. So tauchen in der Industrie technische Fachleute mit Spezialausbildung, auf dem Gebiet des Kreditwesens qualifizierte Bank- und Versicherungsexperten mit weitem Gesichtskreis sowie Experten des kapitalistischen juristischen Überbaus, die Rechtsanwälte, auf.

c) Die dritte Tendenz besteht in der Herausbildung einer stabilen führenden Schicht, einer Spitzengruppe, aus den Führungskräften der für die Stadt am bezeichnendsten Berufsgruppen bestehend. Deren Leiter waren bereits im Jahre 1873 zum guten Teil Virilisten gewesen und sowohl durch Familie als auch Vermögen diesen verbunden.

Im Wirtschaftsleben Ungarns tauchen gegen Ende der achtziger Jahre die den entwickelten Kapitalismus charakterisierenden Kennzeichen auf: auch Budapests führende Wirtschaftsschicht beginnt sich immer mehr zu verengen, zu erstarren und zu isolieren. Die Untersuchung zeigt, daß die Mitglieder des Kreises der größten Steuerzahler durch immer engere, kompliziertere familiäre und geschäftliche Verbindungen, ferner durch die diese Verbindungen ausdrückenden und stabilisierenden Vermögensgemeinschaften miteinander verknüpft wurden. Damit begann sich eine einheitliche Herrschaftsschicht der Bourgeoisie in Budapest und Ungarn herauszubilden.

## A BUDAI AUGUSZT CUKRÁSZDA

## I.

*Az Auguszt cukrászda alapítása*

Az 1860. évi októberi diplomával és az 1861. évi februári pátenssel véget ért a Habsburg monarchiában az abszolutizmus, és megindult az alkotmányosság bizonyos helyreállítása. Az 1867-i kiegyezéssel pedig új szakasz kezdődött Magyarország történetében, a szabadversenyen alapuló kapitalizmus viszonylagos fellendülésének kora. Mindjárt a korszak elején előtérbe kerülnek az ország fővárosának, Budának, valamint Pestnek, az ország kereskedelmi, pénzügyi, ipari és szellemi élete központjának igazgatási egyesítésére irányuló törekvések.

Az ezernyolcszázhatvanas évek végén Buda a rohamosan kiépülő Pesttel szemben provinciális kisváros. Városképére — a Várnegyed kivételével — a

## RÖVIDÍTÉSEK:

Adressen Kalender	= Adressen Kalender von Pest, Ofen und Alt-Ofen für das Jahr...
akv. ker.	= anyakönyvi kerület
B.	= Buda v. budai
B. lt.	= Buda sz. kir. főváros levéltára a Fővárosi Levéltárban
Bp.	= Budapest v. budapesti
Bp. Szföv. Tan.	= Budapest Székesfőváros Tanácsa
B.T.M. Újk. o.	= Budapesti Történeti Múzeum Újkori osztálya (Kiscelli Múzeum)
Corr. mag.	= Correspondentiae magistratuales
Cukrárszip. test.	= Budapesti Cukrászok és Mézeskalácsosok Ipartestületének iratai
Czimjegyzék	= Budapesti czim- és lakjegyzék
előlj.	= előljáró
é. n.	= évszám nélkül
FIKM	= Földművelés-, ipar- és kereskedelemügyi miniszter
F. Lt.	= Fővárosi Levéltár
Fol.	= Folio
fsz.	= folyó szám
Hal.	= Halotti anyakönyv
Ház.	= Házassági anyakönyv
hrs.	= helyrajzi szám
ir.	= iratok
Jbg.	= Járásbírótság
jkv.	= jegyzőkönyv
L. B.	= Liber Baptisatorum
L. C.	= Liber Copulatorum
L. D.	= Liber Defunctorum
Lib.	= Liber
Lloyd Kalender	= Pester Lloyd Kalender von Pest, Ofen un Alt-Ofen
ltsz.	= leltári szám

javarészt földszintes, sok helyen falusias házak jellemzőek. Mintegy 50 000 főnyi, nagy részben német nyelvű lakossága<sup>1</sup> elsősorban mezőgazdasági és csak ezt követően iparos foglalkozású.<sup>2</sup> A város egyes településrészei: a Vár, a Viziváros, Országút, a Krisztinaváros és a Tabán viszonylag önálló életet élnek.

A város beépített területének legdélibb része a Tabán, sűrű utcahálózatával, a Gellérthegy és a Naphegy lejtőjére is felkúszó apró, többnyire egészségtelen házaival. A Tabánt az ottani iskolaigazgató „munkásoktól és nagy részben szegény néptől lakott kerület”-ként említi.<sup>3</sup> A népesség túlnyomórészt német ajkú. A lényegesen kevesebb magyar mellett még a délszlávok is megtalálhatók.<sup>4</sup>

Kézműves, napszámos foglalkozású lakosainak kivárosi-falusi élete az egymással úgyszólván párhuzamosan futó Attila utcával és — későbbi nevén — Árok utcával<sup>5</sup> kapcsolódott a vidékies jellegű, kertes Krisztinavároshoz.

A Tabánban alapította 1870-ben August Elek Buda legszínvonalasabbá vált cukrászdáját, az August cukrászdát.

August Elek 1836. november 10-én, a Hont megyei Inámban született. Apja, August Elek, az akkor 660 magyar lakosú<sup>6</sup> Inám — ugyanott lakó — kántortanítója. Anyja Szemetke Appolónia.<sup>7</sup>

A szülők 1835. április 30-án Ipolynyéken kötöttek házasságot.<sup>8</sup> A házassági anyakönyvi bejegyzés szerint August Elek „ludirector” a sziléziai Wagstadtban<sup>9</sup>

---

p.	= pagina
P. lt.	= Pest sz. kir. város levéltára a Fővárosi Levéltárban
Rel. a. n.	= Relationes archivii novi
rk.	= római katolikus
Szföv.	= Székesfővárosi
Szül.	= Születési anyakönyv
Tan. ir.	= Tanácsi iratok
tc.	= törvéycikk
Tervtár	= Budapest Főváros Tanácsa Végrehajtóbizottsága Városrendezési és Építészeti Főosztályának Tervtára
Tjkv.	= Tanácsülési jegyzőkönyv
Tkv.	= Telekkönyv v. telekkönyvi
Tom.	= Tomus
Ua.	= ugyanaz

---

<sup>1</sup> Az 1870. év elején végrehajtott népszámlálás szerint a lakosság száma: 53.998. A Magyar Korona Országában az 1870. év elején végrehajtott népszámlálás eredményei. Pest 1871. 290. — Nyelvi megoszlásra: *Kőrösi József*: Budapest nemzetiségi állapota az 1881. évi népszámlálás eredményei szerint Bp. 1882. 21., *Dr. Thirring Gusztáv*: Budapest főváros demográfiai és társadalmi tagozódásának fejlődése az utolsó 50 évben. I—II. Bp. 1935. I. 243., 277.

<sup>2</sup> A Magyar Korona Országában az 1870. év elején végrehajtott népszámlálás eredményei. Pest 1871. 290.

<sup>3</sup> Budapest I. ker. Tabáni Községi Népiskola II. Értesítője az 1881/82 tanév végén. — 4.

<sup>4</sup> *Ua.* 4.

<sup>5</sup> A Tabán lebontása előtt a Szebenyi Antal (korábban Szarvas) térről nyíló Árok közből (korábban Szarvas Gábor utcától) a Szent János térig húzódó utca.

<sup>6</sup> *Fényes Elek*: Magyar Országának, 's a' hozzá kapcsolt tartományoknak mostani állapotja statisztikai és geográfiai tekintetben. I—VI. Pest. 1836—1840. II. 156.

<sup>7</sup> Ipolynyéki rk. Plébánia. L. B. Tom. IV. p. 86.

<sup>8</sup> *Ua.* L. C. Tom. III. p. 33.

<sup>9</sup> ma Bilovec; a csehszlovákiai Ostravától délnyugatra.



1. August Elek felszabadítólevele (1852)

született. Születési ideje vagy életkora, valamint szüleinek neve azonban bejegyezve nincs. A wagstadti plébánia közlése szerint a keresztelési anyakönyvben 1770-ig visszamenőleg Augustz Elek nem szerepel.

Az ötgyermekes családból származó ifjabb Augustz Elek a sárból épült, zsüpfedeles, kétszobás, konyhás, kamrás<sup>10</sup> inámi tanítói lakból 1847-ben Balassagyarmatra került, ahol október 14-én Menczel Nep. János cukrásznál lett inas, s nála szabadult 1852. október 14-én. A pergamenre írt díszes felszabadítólevél a magyar cukrásztörténet egyik becses okirati emléke.<sup>11</sup>

Magyarország iparügyét Augustz Elek felszabadulásakor a magyarországi kereskedelmi és iparviszonyokról szóló és a Helytartóság ideiglenes főnökének 1851. február 6-án kiadott hirdetményével közzétett „Ideiglenes utasítás”, az ún. Ideiglenes Iparrendtartás szabályozta.<sup>12</sup> E szerint a cukrászipar úzéséhez „általános iparügyi vagy egyéb köztekinteteből” megkívánt több feltétel — ezek között legalább hat vándorlással töltött év — kimutatása után külön hatósági engedély volt szükséges. (80. §.) A vándorló iparoslegények 1816-tól

<sup>10</sup> Dr. Komlóssy Ferenc: Az esztergomi főegyházmegyei római katolikus iskolák története. Esztergom. 1896. 123.

<sup>11</sup> Augustz Elemér tulajdonában.

<sup>12</sup> Hatálybalépett 1851. IV. 1. — Landesgesetz und Regierungsblatt für das Kronland Ungarn — Magyarországot illető Országos Törvény és Kormánylap. II. évf. VI. db. — Kiadva németül 1851. február 22. Kényelvű kiadásban 1851. március 12.



kezdve vándorkönyvvvel igazolták magukat.<sup>13</sup> Ebbe került bejegyzésre az, hogy a legény hol, kinél, meddig és mily sikerrel dolgozott (97. §).

Auguszt Elek vándorútjának iránya ma már nem állapítható meg. Vándorkönyve elkallódott. József fia megőrizte azonban azt a 10 db működési bizonyítványt, amelyeket atyja a vándorévek alatt, az őt alkalmazó mesterektől kapott. E bizonyítványok Auguszt József lakásának az 1944—45. évi ostrom alatti elpusztulásakor szintén elpusztultak. Auguszt Elek életpályájáról 1942-ben készült — és a háborús pusztítások miatt csak részben fennmaradt — feljegyzés szerint: a bizonyítványokat „időrendben összerakva megállapítható, hogy — Auguszt Elek — először 1855. április 26-ától július 27-éig dolgozott Kecskeméten, majd 1856 februárjától június 11-éig ugyanott”. „Otthonától akkor volt a legtávolabb, amikor 1859-ben Temesváron dolgozott.” Az említett feljegyzések a bizonyítványokon alapuló, azt az akkori megállapítást is megőrizték, hogy Auguszt Elek vándorútja alatti munkavállalások között hosszabb megszakítások vannak, és hogy egy-egy cukrásznál csak néhány hónapig dolgozott. A feljegyzés szerint az egyik bizonyítvány kiállítója Friedl Ede budai cukrász.<sup>14</sup>

1860. május 1-én hatálybalépett az 1859. december 20-án kelt császári nyílt paranccsal kibocsátott és Magyarországra is irányadó Iparrendtartás.<sup>15</sup> A kiegyezés után az iparügynek az új követelmények szerinti rendezéséig ezt a rendtartást kellett alkalmazni.<sup>16</sup>

Az iparszabadság jegyében fogant jogszabály által megállapított rendszerben a cukrászipar üzéséhez engedély már nem kellett, az pusztá bejelentés mellett volt űzhető (2. §).

Auguszt Elek ezzel a lehetőséggel élt, amikor 1869 februárjában bejelenti a budai városi tanácsnak, mint iparhatóságnak, hogy a Tabánban, a 654. számú (a jelenlegi Dózsa téren, 1882-től a tér kialakításáig Attila utca 43. sz. és Logodi utca 44. sz., és — ekkor — 1480. hrsz. telken állott) házban, ahol 3 hónap óta lakik, megkezdi cukrászi üzletének gyakorlását. A tanács 1869. szeptember 10-i határozata szerint „a cukrászipar üzlethez a hatósági engedély megadatik”.<sup>17</sup>

<sup>13</sup> 21.080/1816. sz. helytartótanácsi rendelet. Közzétéve: *Kassics Ignác*: A Magyar Ország Mester Embereket, ezeknek Legényeit és Tanítványait, nemkülönben a Mester-Czéheket illető Kegyelmes Királyi Rendeléseknek Kivonatai. Bécs 1835. — 179.

<sup>14</sup> Ezt alátámasztja a Friedl cukrászdáról „A százesztendő Flóra Budán” címmel a NEMZETI ÚJSÁG-ban 1923. március 12-én közzétett cikk írója, aki említést tesz az üzletnek Varságh Jakab által festett „Flóra” boltcímeréről is és azt írja, hogy a Friedl üzlet alapítója — Josefa nevű — leányának visszaemlékezése szerint ezt a boltcímerképet Auguszt Elek, aki inasként dolgozott Friedl Eduardnál, naponta akasztotta ki az üzlet elé. Friedl Josefa — vagy az újságíró — azonban tévedett abban, hogy Auguszt Elek Friedl Edénél inas volt. Mint láttuk, Auguszt Elek inaséit Balassagyarmaton töltötte s ott is szabadult.

Az újságcikket forráskritika nélkül használó *Zsamley Oszkár* A magyar sütő-, cukrász- és mézeskalácsos ipar története (Bp. 1940.) c. művében (p. 247.) ugyancsak tévesen említi, hogy Auguszt Elek Friedl Edvardnál inas volt.

Friedl Edére és cukrászdájára: *Rózsa Miklós*: Flórát ábrázoló boltcímer a budai Vízárosból. Budapest Régiségei. XXII. 373—380.

<sup>15</sup> Reichs-Gesetz-Blatt für das Kaisertum Oesterreich. Jahrgung 1859. LXV. Stück. Ausgegeben und versendet am 27. Dezember 1859.

<sup>16</sup> 4576/1867. FIKM sz. rendelet. Kelt 1867. VIII. 27 — Magyarországi Rendeletek Tára 1867. II. kiad. 251.

<sup>17</sup> B. lt. Tan. ir. 1572/1869.

E hatósági aktus alapján került sor az Auguszt cukrászda megalapítására. Ebben az időben a Tabánban cukrász nem működött. A Tabánnal közvetlenül határos, a mai Ybl Miklós tér 6. sz. ház helyén állott, s akkor Víziváros 74. sz. házában volt cukrász Kozák Pál.<sup>18</sup>

Auguszt Elek működésének megkezdéséig tehát a tabáni lakosság cukrászati termékek iránti keresletét a közvetlen közelben — közvetlenül a termelőnél — csak egy helyen elégíthette ki.

A Tabánhoz északról csatlakozó Krisztinavárosban 1 cukrász működött.<sup>19</sup>

Auguszt Elek Friedl Edénél dolgozva megismerkedett mestere feleségének, Strebek Annának<sup>20</sup> rokonával, Strebek Erzsébettel, akivel 1870. november 3-án kötött házasságot.<sup>21</sup> A házasságkötéskor — és 1879-ig — a tabáni Attila utca 639. sz. (1882-től Attila utca 13., majd Attila körút 22. számú) — és a mai Attila utca 23. sz. ház helyén állott — házában lakott.<sup>22</sup> Iparúzésének helye is ugyanott volt. Ott is maradt az évtized végéig,<sup>23</sup> Ekkor azonban Attila utca 648. sz. alá költözött, s iparát is ott üzte.<sup>24</sup> Rövidesen átköltözött, s iparát is áthelyezte — az 1881. évi házszerűzés szerint — Attila utca 24. sz. alá,<sup>25</sup> és ott is halt meg 1881. október 12-én.<sup>26</sup> A Csórsz utca, Avar utca és Hegyalja út által határolt park helyén volt, ún. Tabáni temetőben temették el, majd ennek kiürítésekor tetemeit fia átszállította a Farkasréti temetőbe, ahol ezek ma is az V/21. számú csontfülkében nyugszanak.

Házasságából született 1871. július 25-én Anna leánya,<sup>27</sup> aki 1871. augusz-

<sup>18</sup> B. lt. Tan. ir. 495/1866.

<sup>19</sup> Haiker Ferenc a János utca 17. sz. alatt. (Ez az ingatlan házszerűváltozás folytán 1882-től Szent János utca 43. és Gellérthegy utca 46. sz.; 1895-től Szent János utca 7. és Gellérthegy utca 46. sz.; 1921 után 7197 hrsz. Vannak adatok, amelyek egymással való egybevetése arra enged következtetni, hogy a korábbi évek krisztinavárosi cukrásza, Petz Kajetán 1869-ben is működött. Ebben az esetben a krisztinavárosi cukrászok száma ez időben 2 volt. Petz működési helye a mai Kuny Domokos utca 7. sz. (7607. hrsz.) ház helyén állott Krisztinaváros 212. sz. házában volt. — B. lt. Tan. ir. 2097/1862, 119/1863., Adressen Kalender 1873. 549.

<sup>20</sup> Született Budán 1832. VII. 24-én. Apja: Strebek Pál, anyja: Grussin Borbála. — Bp. Krisztinavárosi rk. Plébánia. L. B. Tom. IV. p. 100.

<sup>21</sup> Az 1845. XII. 19-én Budán született Strebek Erzsébet az ugyancsak budai születésű Strebek József hentes, és az alsó-ausztriai Feldsbergben (1919. után a csehszlovákiai Valtice; Brno-tól délre) született Uczek (Otschek-nak írva is előfordul) Erzsébet leánya volt. — Bp. Krisztinavárosi rk. Plébánia L. C. Tom. IV. p. 196., L. B. Tom. III. p. 86., Feldsberg-i rk. Plébánia L. B. 1818. X. 20.

<sup>22</sup> Bp. Krisztinavárosi Plébánia L. C. Tom. IV. p. 196., — Adressen-Kalender 1878. Wohnungsanzeiger 207., — Czímjegyzék 1880—1881. 12.

<sup>23</sup> Adressen-Kalender 1873. Hgb. von Gebrüder Légrády. Pest 1873. 549. — Adressenbuch von Budapest. Mit einem vollständigen Handels und Gewerbe-Adressenbuch. Hgb. von Gebrüder Légrády Bp. é. n. 438., *Ua.* 1875. 438., *Ua.* 1878.

<sup>24</sup> Czímjegyzék 1880—1881. 12., 334. — A ház a mai Dózsa téren állott. 1882-től a tér kialakításáig Attila utca 31. és Logodi utca 32. házszerű, 1486. hrsz. ház volt.

<sup>25</sup> *Ua.* 1882. 212., 329.

<sup>26</sup> Bp. Tabáni rk. Plébánia. L. D. Tom. XII. p. 42.

<sup>27</sup> *Ua.* L. B. Tom. XIII. p. 181.

tus 11-én meghalt,<sup>28</sup> majd 1873. szeptember 1-én Mária leánya,<sup>29</sup> 1875. február 27-én József<sup>30</sup> és 1877. december 23-án Elek<sup>31</sup> fia.

Auguszt Elek egyéniségéről kevés adatunk van. Még gyermekeinek sem volt módja apjukról emléket továbbadni, hiszen egészen kis korban vesztették őt el. Veje, Nemes Mihály, aki közismert volt Habsburg-ellenességéről, büszkén mesélte, hogy hallomása szerint apósa ugyancsak erősen magyar érzelmű volt, aminek azzal is kifejezést adott, hogy zsinóros magyar ruhában járt. Így örökítette meg egy fénykép is.<sup>32</sup>

Auguszt Elek működéséről is csak Nemes Mihály elbeszéléséből van adatunk. Amikor Nemes Mihály a ház sógorának, Auguszt Józsefnek szakmájában elért eredményeiről beszélt, s azt összehasonlította apósa működéséről hallottakkal, akkor — talán a különbség jobb érzékeltetésére — azt mondta, hogy az üzletalapító Auguszt Elek tulajdonképpen nem cukrász volt (itt az ezerkilencszázharmincás évek üzlettel rendelkező cukrászaira gondolt), hanem cukorkakészítő. Ezt a megállapítást — megítélésünk szerint — pusztán úgy kell értékelni, mint ahogy Stück Ferenc pesti cukrász visszaemlékezéseinek azt a részét, amely szerint az ezernyolcszázhetvenes évek végén, amikor Budapesten 20—22 olyan cukrász volt, akik utcára nyíló üzletben árusították készítményeiket és volt 8—9 olyan is, aki lakásán dolgozott, akkor a legtöbb cukorkát készített.<sup>33</sup>

## II.

### Özv. Auguszt Elekné iparűzése

Auguszt Elek halála után az Attila utca 24. sz. alatti üzletet özvegye vitte tovább. Az Attila utca 24. sz. ház az Attila körút kialakításakor az Attila körút 15. számot kapta.<sup>34</sup> Itt volt az Auguszt cukrászda 1905-ig.<sup>35</sup>

Sem az Auguszt Elek halálakor hatályban volt iparigazgatási jogszabály, a korlátlan iparszabadság elvén felépült 1872:VIII. tc., sem a helyébe lépett 1884:XVII. tc. nem kívánta meg, hogy az özvegyi jogon iparűző képesített üzletvezetőt tartson,<sup>36</sup> habár a cukrászipar az 1884:XVII. tc. hatálybalépése óta újból képesítéshez kötött mesterség volt.<sup>37</sup> Mi sem természetesebb, minthogy

<sup>28</sup> *Ua. L. D. Tom. X. p. 290.*

<sup>29</sup> *Ua. L. B. Tom. XIII. p. 346.* — Férjhez ment Nemes Mihály rajztanárhoz, aki történeti festő, grafikus és ismert könyvillusztrátor volt. Meghalt 1944. augusztus 2-án Budapesten. Férje meghalt 1945. május 21-én ugyancsak Budapesten. — Bp. II. ker. akv. ker. Hal. 407/1944. fsz. Bp. XII. akv. ker. Hal. 1988/1945. fsz.

<sup>30</sup> Bp. Tabáni rk. Plébánia L. B. Tom. XIV. p. 83.

<sup>31</sup> *Ua. L. B. Tom. XIV. p. 265.* — Siketnéma volt. Nőtlen maradt, bátyja műhelyében dolgozott és annak háztartásában élt. Meghalt 1932. február 27-én a Döbrentei téren elszennvedett villamosbaleset következtében a Rókus kórházban. — Bp. VIII. akv. ker. Hal. 651/1932. fsz.

<sup>32</sup> A fénykép Nemes Mihály ill. felesége tulajdonában volt. A fényképről Auguszt József megrendelésére Nemes Mihály az ezerkilencszázharmincás évek végén kb. 45 × 30 cm méretű arcképet festett, amely 1947-ben még megvolt, azóta ismeretlen helyen lappang.

<sup>33</sup> Stück Ferenc visszaemlékezései. *Zsemley i. m. 279—280.*

<sup>34</sup> Helyén (és a 13. sz. ház helyén) a mai Attila utca 2. sz. ház (u.n. Bethlen udvar) áll.

<sup>35</sup> Czimjegyzék 1904—1905. 673.

<sup>36</sup> V. ö.: *Dános Árpád: Az iparszabadság a magyar ipari közigazgatási jogban.* Bp. 1933. 348—352.

<sup>37</sup> Az 1884:XVII. tc. végrehajtásáról szóló 39.266/1884 FIKM sz. rendelet mellékletének (Rendeletek Tára 1884. p. 1256) 2. § (2) bek.-e.

a mesterségbeli ismereteket igénylő cukrászipart megfelelő színvonalon és gazdaságilag eredményesen folytatni képesítéssel nem rendelkező özvegy azonban csak képesített alkalmazottal tud.

Valamely iparos vagy kereskedő alkalmazottainak számát és számuknak egy-egy éven belüli (pl. az idénymunkaerő-szükséglet kielégítésére rövid időre alkalmazott kiegészítők beállítására folytatott hullámlásait, valamint évenkénti alakulását egyfelől az üzem termelékenységének, az ipar vagy kereskedés jövedelmezőségének *csak egyik* meghatározójaként, másfelől az üzlet jelentőségére következtetni engedő *egyik* tényezőként kell értékelnünk. Itt is érvényes az, hogy ha valamely jelenséget meghatározó valamennyi tényezőt nem is ismerjük, s ezért a következtetések levonásánál nem is tudjuk figyelembe venni, a valóság a jelentős tények ismeretében és azok alapján végzett megfelelő számítással — adott hibahányadossal — megközelíthető. Legalábbis a tendenciák kimutathatók.

Az özv. Augusztiné által foglalkoztatott munkaerő megállapításához a segédekről az 1886. március 1. utáni, az inasokról pedig az 1899. január 1. utáni adatok állnak csak rendelkezésre.<sup>38</sup> Ezek alapján megállapítható, hogy 1886. március 1-től kezdve özv. Augusztiné — iparüzésének ideje alatt, tehát 1901. október 12-ig — 18 segéddel létesített munkaviszonyt. Az 1886. március 1. és 1891. december 31. közötti közel 6 évben 1 (1,24) volt a segédek átlagos száma.<sup>39</sup> Ez a szám az időszaknak egyetlen évében sem érte el a 2-t. Két segéd az időszaknak összesen csak  $\frac{2}{3}$  részében állt alkalmazásban. Az évi átlagos szám csak 1892-ben érte el a 2-t, s a század végéig lényegében az (2,51) maradt. A segédek évi átlagos száma 3 fölé első ízben csak 1895-ben emelkedett, s ezen a szinten csak 1899-től állandósult. (Az 1899. január 1-i — első — és az 1900. május 1-i — második — inasszerződés alkortkor a segédek száma egyaránt csak 2 volt.)

A budapesti cukrászok az 1881. évi népszámlálás adatai szerint átlag 2

<sup>38</sup> F. Lt. Budapesti Sütők Ipartestületének iratai. — Az ipartestület 1885-től vezetett Segédnyilvántartó könyve, valamint 1898-tól vezetett Tanoncszerződésnyilvántartója.

<sup>39</sup> Egy-egy évben alkalmazott segédek (s) átlagos számát ( $\bar{s}$ ) a súlyozott számtani átlag szabályait alkalmazva, a következőképpen állapítottuk meg.

Az adott évet felbontottuk annyi szakaszra, ahányszor a segédek száma az előző szakaszhoz viszonyítva változott. Az első változás a 0-ról az első szakasz alatti segédszámra való változás. Egy-egy szakasz annyi napos, ahány napig változatlan a segédek száma. Az egyes szakaszok napjainak (idő) számát (i), mint súlyokat megszoroztuk az évnek abban a szakaszában alkalmazásban állott segédek számával (s). Az így kapott szorzatok (i.s) összegét ( $\sum i.s$ ) elosztottuk az egyes szakaszok napjainak összegével ( $\sum i$ ), amely mindig 365 — illetőleg szökőévben alkalmazott segédek átlagos számának kiszámításánál 366. Tehát a következő képletet alkalmaztuk:

$$\bar{s} = \frac{\sum i.s}{\sum i} = \frac{\sum i.s}{365} \text{ vagy (szökőévben) } \frac{\sum i.s}{366}$$

Több évi időtartam alatt alkalmazott segédek évi átlagos számát ( $\bar{S}$ ) pedig az egyszerű számtani átlag szabályainak következőképpen való alkalmazásával állapítottunk meg: A vizsgált időtartam alatti évek segédeinek évi átlagos számát ( $\bar{s}$ ) összeadtuk (átlagolandó értékek összege =  $\sum \bar{s}$ ) és elosztottuk a vizsgált időszak alatti évek (é) együttes számával ( $\sum é$ ). Tehát a következő képletet alkalmaztuk:

$$\bar{S} = \frac{\sum \bar{s}}{\sum é}$$

(2,67) segéddel (tanoncot is beleértve) dolgoztak.<sup>40</sup> Az 1891. évi népszámlálás adatai szerint ez a szám 3-ra (3,11)<sup>41</sup> változott, 1900-ban pedig 4 (4,28).<sup>42</sup>

Özv. Augustz Elekné által alkalmazott segédek (és inasok együttes) létszáma tehát általában alatta volt a budapesti átlagnak, viszont a századfordulókor elérte azt.

Az 1886. III. 1.—1901. X. 12-ig terjedő 15 és  $\frac{1}{2}$  év alatt alkalmazott 18 segéd közül Reiter Henrik 1889. május 1-től, Gunda Ágoston 1891. október 23-tól egyfolytában állott alkalmazásban. A többi segédek között találunk 1 héttől 1 hónapig terjedő különböző időtartamokon át dolgozó kisegítőket és 2 évet meghaladó ideig alkalmazásban állottakat. Munkaviszonyuk átlagos időtartama Reiter és Gunda említett munkaviszonyát is figyelembe véve 1 év, 5 hó, 15 nap, azok nélkül pedig 1 év, 1 hó, 4 nap.

Az említett idő alatt alkalmazott 18 segéd alkalmazáskori átlagos életkora 24 év. Özv. Augustz Elekné 1894. március 9-én alkalmaz először 20. életévén aluli segédet. Az 1894. március 9-e előtt dolgozók alkalmazáskori átlagos életkora 27 év. Az 1894. március 9. után alkalmazottaké pedig 21 év; viszont 18 év lenne, ha nem lett volna köztük egy, akivel 48 éves korában létesült a munkaviszony.

Érdekes és a magyarországi cukrászipar XIX. századvégi története szempontjából közelebbi vizsgálatra érdemes megállapításra jutottunk, amikor a segédek életkor szerinti megoszlását összehasonlítottuk a származási hely szerinti megoszlással. Özv. Augustzné iparüzésének első időszakában inkább külföldi származású (és nagykorúságukat már betöltött) cukrászsegédek alkalmazásával biztosította munkaerő-szükségletét. A kilencvenes években pedig már magyarországi születésű segédek között is talált neki megfelelőket. Ezek viszont általában inaséveiket éppen hogy letöltött segédek voltak, tehát olyanok voltak, akik már a kilencvenes években váltak inassá.

Ha özv. Augustz Elekné iparüzletének fejlődését és annak ütemét az ezek vizsgálatához szükséges adatok közül egyedül a foglalkoztatott munkaerő rendelkezésre álló létszámadatai alapján vizsgáljuk (más adatok nem is állnak rendelkezésre), abból kell kiindulnunk, hogy az alkalmazásban álló segédek (1899. január 1-től ideszámítva az inast is) száma évente átlag 20<sup>0</sup>/<sub>0</sub>-kal növekedett.<sup>43</sup> Ha munkaerőként vesszük figyelembe az 1895. augusztus 29. óta nála dolgozó fiát, Józsefet is, akkor a fejlődés így mért átlagos évi üteme 22<sup>0</sup>/<sub>0</sub>.

<sup>40</sup> Kőrösi József: Budapest főváros az 1881-ik évben. I—III. füzet. Bp. 1881—1883. III. 52.

<sup>41</sup> A Magyar Korona Országában az 1891. év elején végrehajtott népszámlálás eredményei. II. rész. A népesség foglalkozása. Bp. 1893. Magyar Statisztikai Közlemények. Új folyam II. kötetének adatai alapján számított adat.

<sup>42</sup> A Magyar Korona Országainak 1900. évi népszámlálása. IV. rész. A népesség foglalkozása részletesen. Magyar Statisztikai Közlemények. Új sorozat 9. kötet. Bp. 1905. adatai alapján számított adat.

<sup>43</sup> Több éves időszak (azaz valamely idősor, amely = I) alatt a segédek számában (s) beállott fejlődés évi átlagos ütemét — és ebből következtetve az iparüzlet fejlődésének évi átlagos ütemére, ezt az ütemet (ü) — az első és utolsó év átlagos segédlétszámából ( $\bar{s}_0$ -ból és  $\bar{s}_n$ -ből) a következőképpen számítottuk ki:

$$\frac{\bar{s}_n}{\bar{s}_0} \text{ osztalékból eggyel kevesebb gyököt vontunk, mint I éveinek (é) együttes}$$

száma.

Az így kapott — együtthatós formában kifejezett — viszonyszám alapján a fejlődés évi átlagos növekedésének <sup>0</sup>/<sub>0</sub>-os formában való kifejezése érdekében az együtthatós formában kapott viszonyszámot 100-al megszoroztuk, és a szorzatból 100-at kivontunk. Tehát a következő képletet alkalmaztuk:

$$\ddot{u} = \left( \sqrt[n]{\frac{\bar{s}_n}{\bar{s}_0}} \times 100 \right) - 100$$

Ez a fejlődés a vizsgált időszakban arányosan oszlik meg. Ha a fejlődésben 1894-ben bekövetkezett hirtelen (46<sup>0</sup>/<sub>0</sub>-os) emelkedést egy új szakasz kezdetének, és az 1894. évet választóvonalnak tekintve, megvizsgáljuk, hogy a választóvonal előtti és utáni fejlődési szakasz mennyiben tér el egymástól, akkor (figyelmen kívül hagyva az 1886. és 1887. évi — kimutatható — átlagos segédlétszámot, mert az valószínűleg csak részadatok hiánya miatt nem éri el az 1-et), azt állapíthatjuk meg, hogy az 1894-ig eltelt időszakban a segédlétszám szerinti fejlődési együttható 1,08, az ezt követő időszakban pedig (1899. január 1-től ideszámítva az inast is) August Józsefet figyelmen kívül hagyva 1,07, őt is figyelembe véve 1,09. Tehát a fejlődés üteme egy ugrásszerű emelkedést megelőző és az azt követő, egyforma időtartamú szakaszban lényegében azonos.

Az alkalmazotti létszám növekedése általában a fejlődés, csökkenése pedig általában a visszafejlődés *egyik* mutatója, de ugyanakkor mind a kettő következmény is. A foglalkoztatott szakmunkaerő számának alakulásából tehát az üzlet egésze tekintetében engedünk következtetést arra, hogy az az özv. August Elekné iparüzésének 1886. március 1-ét követő ideje alatt — bár lassú ütemben, de fokozatosan fejlődött. Ha pedig a segédlétszám alakulását egybevetjük más eseményekkel, akkor az összefüggések a fejlődést befolyásoló egyéb tényezőkre is felhívják a figyelmet.

Az 1888-ra elért, és az azt követő 5 év alatt megállapodott szint 1893-ban emelkedik. Ez az emelkedés egyrészt arra az időszakra esik, amikor már érezte hatását, hogy Gunda Ágoston több mint egy éve folyamatosan özv. Augustnénál dolgozik,<sup>44</sup> másrészt azzal esik egy időbe, amikor August József már felszabadult, és szakmai képzettségét (habár anyjánál való rendszeres működésre csak későbből van adat) minden bizonnyal hasznosította már anyja üzletében. Az 1895 utáni visszaesés August József katonai szolgálatának idejére esik. A katonai szolgálat leteltét követő években a segédek számának fejlődési együtthatója emelkedik, és meghalad minden eddigi értéket, ami az üzletnek az eddigieknél kedvezőbb fejlődésére enged következtetni.

Megállapítható tehát, hogy a tabáni kisszerű August cukrászda akkor indult meg a kiemelkedő fejlődés útján, amikor August József abba bekapcsolódott, annak vitelét saját invenciójával és tevékenységével mind intenzívebben be-

### III.

#### *Az August cukrászda August József iparüzése idején*

August József az elemi iskolát a budapesti tabáni Szarvas téri Községi Népiskolában végezte,<sup>45</sup> ezt követően pedig a Budapesti II. ker. Községi Polgári és Középkereskedelmi Iskola tanulója volt.<sup>46</sup> 1889-ben cukrászinás lett a pesti

<sup>44</sup> Ezt megelőzően megszakításokkal, de egy-egy alkalommal csak rövid ideig, már alkalmazásban állt.

<sup>45</sup> Budapest I. ker. Tabáni Községi Népiskola II. Értesítője az 1881/82 tanév végén.

<sup>46</sup> F. Lt. A Budapest II. ker. (Medve utcai) Községi Polgári fiú-iskola Anyakönyvei 1885/6—1888/9.

Wikus cukrásznál,<sup>47</sup> 1893-ban szabadult, és ugyanabban az évben Wikus Károlytól kilépett.<sup>48</sup> Az ipartestület 1893. március 28-án állított ki részére munkakönyvet. Ezt követően anyja üzletében tevékenykedett. Anyja azonban csak 1895. augusztus 29-én jelentette be, mint nála dolgozó segédet.<sup>49</sup>

Az ipartestületi segéd-nyilvántartókönyvnek van egy rovata, amely „A munkábaállítás folyamatosságában beállott hosszabb szünetelés igazolása” céljára szolgál. Ebben a rovatban látható kérdőjel nyilván az 1893. március 28. és 1895. augusztus 29. közötti időszakra vonatkozik. Feltehetőleg erre az időszakra esik: a családi hagyomány szerint egy bécsi cukrásznál és egy Bécs melletti szanatórium cukrászműhelyében, valamint egy szegedi cukrásznál fennállott alkalmazása.

Auguszt József nem cukrász, hanem szobrász szeretett volna lenni. A művészetek iránti érdeklődése már ifjú korában jelentkezett. 17 éven korábban készített grafikája<sup>50</sup> és még inas korában írni kezdett receptkönyvében<sup>51</sup> fennmaradt két tortarajza kitűnő rajztehetségről tanúskodik.

Auguszt József plasztikai alkotásai közül katonakorában<sup>52</sup> egyik parancsnokáról mintázott mellszobor, és a kunok által elrabolt magyar lány megszabadításáról szóló Szent László-mondát tragantban megjelenítő kétlovas szoborcsoport ismeretes.

Az 1944/45. évi budapesti ostrom alatt Auguszt József lakásának pusztulásakor mindkét alkotás tönkrement. A mellszoborról annak mintázása közben készült fénykép, a másíkról pedig, mint teljesen kész alkotásról készült egykorú fénykép maradt fenn.

A kétlovas szoboralkotás volt az, amellyel az Auguszt cukrászda az 1896. évi Ezredéves Országos Kiállításon részt vett,<sup>53</sup> s amelyért a bíráló bizottság „Elismerő oklevél” kiállítási kitüntetésben részesítette, Auguszt József pedig azért a „Sikeres és buzgó közreműködésért”, amellyel a cég kitüntetésre érdemes kiállítási részvételét előmozdította, a „Közreműködők érme” kitüntetést és az

<sup>47</sup> A Wikus cukrászdát Wikusch Károly 1844-ben alapította. Az üzlet a Nagy-Híd utcában, 676. házszám alatt volt. Ez Auguszt József inasévei idején Deák Ferenc utca 17. szám (jelenleg: 24424 hrsz.) Üzletét örökbefogadott fia (korábban Pichler Károly) vette át, majd ennek 1892. vagy 1893. évi halála után özvegye, 1904-től kezdve pedig az alapító unokája — szintén Károly — vitte tovább, aki azt 1906. VIII. 9-től saját iparigazolványa alapján vezette. A Deák Ferenc utcai ház 1911. évi lebontása után 1912-re felépül a helyén álló mai ház. Wikus Károly üzletét a bontás miatt előbb Deák Ferenc utca 23. sz., majd egy év múlva Múzeum körút 9. szám alá helyezte át. Üzlete 1928. IX. 1-től Üllői út 3. sz. alatt volt. Ipara üzésének 1935. VIII. 1-i megszüntetésével megszűnik a 91 évig apáról fióra szállott üzlet. — *P. lt. Rel.* a. n. 14.732., — *PESTI DIVATLAP* 1844. I. 277., — *Pesther und Ofner Wegweiser, Kalender...* 1846—1852., — *P. lt. Tan. ir.* II. 695/1864., — *Ua.* Visszaszállított Pesti Városi Törvényszék iratai 70.251/1864 iktatószám. (A II. 5913/1861—1865 irattári számú iratcsomó kiselejtezve.) — UNIO. A Budapest Székesfővárosi Sütők, Cukrászok és Mézeskalácsosok Ipartestületének Hivatalos Közlönye 1904. XI. 20., — *Tervtár.* Dunabalparti 24.424. hrsz.-u ingatlan — A IV. ker. előljáró által kiadott 18.669/1912.—IV. ker. előlj. sz. használatbavételi engedély.

<sup>48</sup> *F. lt.* Budapesti Sütők Ipartestületének iratai. Segédnyilvántartókönyv. 1892—93. No. 4190.

<sup>49</sup> *Ua.*

<sup>50</sup> Vízhordó leány. 15 × 26 cm ceruzarajz. Auguszt Erzsébet hagyatékában.

<sup>51</sup> Auguszt Elemér tulajdonában.

<sup>52</sup> 1896-ban sorozták be és a 2. szekeresz-ezrednél szolgált.

<sup>53</sup> *Catalogue Général de l'exposition nationale du millenaire.* Édition officielle. Bp. 1896. Groupe XIX. Produits alimentaires de l'industrie. — 18.; *Matlekovic's Sándor: Magyarország közgazdasági és közművelődési állapota ezeréves fennállásakor és az 1896. évi ezredéves kiállítás eredményei.* I—IX. Bp. 1897—1898. VIII. 290.



ezzel járó oklevelet kapta.<sup>54</sup> E kitüntetések jelentőségére világít rá, hogy a kiállító 9 budapesti és 6 vidéki cukrász közül (ide nem számítva a cukorka és csokoládétemékeket kiállító gyárakat)<sup>55</sup> kitüntetést 4 budapesti és 3 vidéki cukrász kapott.<sup>56</sup>

Az Ezredéves Országos Kiállítás eredményeit ismertető közgazdasági mű kiváló ízlésre vallóként emeli ki az Augustt cukrászda — tulajdonképpen az ifjú Augustt József — cukorba rakott gyümölcsseit.<sup>57</sup>

Augustt József katonai szolgálata után továbbra is anyja műhelyében — üzletében dolgozott.

A XIX. és a XX. század fordulóján éppúgy, mint korábban (és még azt követően sokáig) cukrászati termékeket általában a társadalom tehetősebb rétegeihez tartozók fogyasztották. Ugyanakkor a kisipari módszerekkel dolgozó cukrászok műhelyének, üzemének jelentősége székhelyük határán túl nemigen terjedt. A kereslet egy részét a század végén már édesipari gyárak termékeiből elégítették ki. 1898-ban cukrászipari termékekből, kakaóból és csokoládéból a behozatal 35 000 q, a kivitel 7000 q, amelynek mintegy 40<sup>0</sup>/<sub>0</sub>-a a tranzitkereskedelem számlájára esik. A hazai termelés viszont — a kis cukrászüzemek leszámításával — 33 000 q. Az egy főre eső fogyasztás 0,34 kg, amit a kisebb cukrászok termelése nemigen módosít.<sup>58</sup> Így az volt a helyzet, hogy a közönség többnyire csak külföldről importált 6—8 hónapos öreg teasüteményekhez jutott.<sup>59</sup>

A kereslet kielégítése szempontjából jelentős tényként kell értékelnünk azt, hogy Augustt József már 1900-ban „a kor igényeinek megfelelő teasüteménygyárral kötötte össze” „a Budán lévő Augustt Erzsébet-féle cukrászdát.”<sup>60</sup>

Özv. Augustt Elekné Attila körút 15. sz. alatti cukrászműhelyében foglalkoztatott — már említett — munkaerőlétszám, de elsősorban az, hogy a műhely 318. n-öl kiterjedésű telken<sup>61</sup> álló kis földszintes lakóházban volt, kizártta teszi a köznyelvi szóhasználat szerinti gyár megjelölésből következtethető méreteket, munkagépeket, termelési intenzitást és termelési mennyiségi eredményt. A gyár megjelölést illetően csak a korábbi termékmennyiséget meghaladó termelési eredményt kifejezni kívánó szóhasználat — és a felvásárlók számára

<sup>54</sup> Az 1896-iki Ezredéves Országos Kiállítás Közleményei. Kiadja az 1896-iki Ezredéves Országos Kiállítás Igazgatósága. 400., 1448. s. köv.

<sup>55</sup> Catalogue Général ... Groupe XIX. 18.

<sup>56</sup> Diszoklevelet (a Kiállítás igazgatósága által adományozható legnagyobb kitüntetést) Gerbeaud Emil, Milleniumi nagy érmet (második fokozatú kitüntetés) a budapesti Klement Alajos, Kiállítási érmet 2 pozsonyi és egy győri cukrász, Elismerő oklevelet ketten, a pesti Pollesovszky cukrász és az özvegyi jogon vitt kis tabáni Augustt cukrászda tulajdonosa, Közreműködők érmet pedig a 21 éves cukrászsegéd, Augustt József kapott.

Az érmek Beck Ö. Fülöp kisplasztikai alkotásai, azokat a körmőcbányai Pénzverő verte. (V. ö.: *Láng Nándor*: Az ezredéves kiállítás érmei, VASÁRNAPI ÚJSÁG 1896. p. 322—323. és *Matlekovics* i. m. III. 258.)

Az Elismerő oklevél és a Közreműködők érmehez adott oklevél űrlapjának képe *Matlekovics* i. m. III. 320. ill. 336. oldalán.

Az Augustt cukrászdanak és Augustt Józsefnek adott oklevelek az 1944/45 évi budai ostrom alatt elpusztultak, az érmet pedig Augustt József közvetlenül az ostrom utáni nélkülözése idején eladta.

<sup>57</sup> *Matlekovics* i. m. VIII. 290.

<sup>58</sup> A Magyar Korona Országainak Gyáripara az 1898. évben. XVI. füzet, Élelmezési és élvezeti cikkek gyártása. III. 1901. p. 97.

<sup>59</sup> MAGYARORSZÁGI CUKRÁSZOK LAPJA. A Magyarországi Cukrászifjak Szakegyletének és Önképzőkörének hivatalos közlönye. I. évf. 1. sz. 1903. jún. 25.

<sup>60</sup> MAGYAR CUKRÁSZOK LAPJA — UNGARISCHE CONDITOR-ZEITUNG. II. évf. 1. sz. 1901. január 10.

<sup>61</sup> *F. lt.* I—III. ker. Jbg. iratai. B. tkv-i betétek 1895—1921. 6361. sz. betét.

termelő üzemmóddal — állunk szemben.<sup>62</sup> August József az üzletben eladásra kerülő mennyiséget meghaladó mennyiségben történő teasütemény-készítő tevékenysége azonban annál is inkább jelentős a budapesti cukrászipar történetében, mert az önmagát Első Budapesti Teasütemény és Biscuit Gyár-nak nevező sütemény-, keksz- és piskótagyár csak 1903-ban alakult meg.<sup>63</sup> August József kezdeményezését még értékesebbként kell megítélnünk, ha figyelembe vesszük a teasütemény iránti keresletet. Ennek méretére lehet következtetni a Székesfővárosi Cukrászsegédek Szakegylete által kiadott CUKRÁSZUJSÁG legelső számában, az 1905. november 20-i számban „Szakmánk bajai” címmel közzétett cikkből. E szerint a cukrászszakma egyik baja éppen az, hogy sok a külföldről behozott (különösen bécsi) teasütemény.

August József látókörének bővítése, szakmai ismereteinek gyarapítása céljából 1900-ban Párizsba utazott.<sup>64</sup> Ezzel a párizsi tartózkodásával kapcsolta össze londoni útját.<sup>65</sup> Onnan visszatérve 1900. november 22-én házasságot kötött az akkor 18 éves Helvei Vilmával, Helvei Lajosnak, a budapesti Király utcai (ma Majakovszkij utca) Jálícs-féle borkereskedő cég egyik fióküzletét vezető segédjének és feleségének, Legat Laurának leányával.<sup>66</sup> Egy évvel házasságkötése után iparigazolványt kért, s azt 1901. október 12-én elnyerve,<sup>67</sup> ettől kezdve saját nevén vitte az üzletet tovább. 1901. október 12-ével mint önálló iparúzt bekebelezték az ipartestületbe.<sup>68</sup>

Olyan üzletet vett át, amelyet a magyarországi cukrászat múltjáról néhány év múlva készült rövid, s ennél fogva csak a legjelentősebb mozzanatok vázolását s a legjelentősebb adatok említését engedő műben<sup>69</sup> nemcsak mint egyik legrégebbi cukrászdát említene, hanem már akkor a legelismertebb cukrászdákkal, így a várbeli Müller-félével,<sup>70</sup> valamint a korszak legjobb és legkeresettebb pesti cukrászdáival egy sorban említeni érdemesnek tartották.<sup>71</sup> August József önálló iparüzésének megkezdésekor a Tabánban rajta kívül csak 1, a szomszédos Krisztinavárosban pedig 3 kisebb cukrász működött.<sup>72</sup>

A századfordulóra Buda városképe megváltozott. A lakott terület szétterelvényesedett, a szőlők és a kertek helyén — bár szétszórtan — mind több ház emelkedett. A belső városrészekben új, emeletes házak kezdtek megbontani az

<sup>62</sup> A gyár szó a XIX. és XX. század fordulóján még nem volt egyértelmű és nem volt a mai értelmezés szerinti nagyipari jelleg kifejezője. — V. ö. A Pallas Nagy Lexikona I—XVIII. Bp. 1893—1900. — VIII. (1893.); — A magyar nyelv értelmező szótára I—VII. Bp. 1958—1962. II. 1084.

<sup>63</sup> MAGYARORSZÁGI CUKRÁSZOK LAPJA. I. évf. 1. sz. 1903. június 25.

<sup>64</sup> Onnan írt képeslevelezőlapja August Erzsébet hagyatékában.

<sup>65</sup> August Erzsébet elbeszélése.

<sup>66</sup> Fennállott Bp. V—VI. ker. anyakövvezetőség. Ház. 430/1900. — Helvei Vilma Budapesten, 1881. május 4-én született. — Pesti ág. hitv. ev. német egyház. L. B. V/A kötet 32. lap. — Házasságukból 1901. augusztus 22-én született Erzsébet leányuk. — (Fennállott budapesti I—III. ker. anyakönyvvezetőség. Szül. 2418/1901.) — Leányuk atyja iparüzletében férjhez menetelig sem működött és abban anyagi érdekeltége később sem volt. Meghalt 1974. február 13. (Bp. XII. akv. ker. Hal. 479/1974).

<sup>67</sup> F. lt. Cukrászip. test. Ügyviteli ir. 329/1927, 90/1929, 103/1930.

<sup>68</sup> Ua. Pénztárkönyvek. Tagok törzskönyve I. — p. 2.

<sup>69</sup> Prindl Ede: A cukrászipar. Bp. 1905.

<sup>70</sup> Az akkor még így említett, s később Russwurm cukrászda néven ismertté vált Szent Háromság utca 7. sz. a cukrászdának 1847-től Müller Antal, majd özvegye volt a tulajdonosa, 1884-től kezdve pedig Russwurm Vilmos volt az ottani iparjog-sítványos. — B. lt. Tjvk. 1847. IV. 30. — 2988., 1847. V. 5. — 3133.; Corr. mag. 226/1847, F. lt. Cukrászipartest. Pénztárkönyvek. Tagok törzskönyve I. 19.

<sup>71</sup> Prindl i. m. 10.

<sup>72</sup> Címjegyzék 1901—1902. 590.

utcák, többnyire földszintes házsorok nyugodt ritmusát. A lakosság száma 120 000-re nőtt ugyan, ez azonban alig több, mint Pest lakosságának  $\frac{1}{5}$ -e. S az eddig erősen német jellegű város minden kerületében már többségben volt a magyar elem. Az egyes városrészek fejlődése egyenetlen.

A Tabán rendezetlen utcáival, egészségtelen lakásaival, udvaraival lényegében változatlan maradt. Új ház igen kevés épült. A kilencvenes években eltűnt a Várhegy nyugati tövében álló házak egy része: kiépült a Palota tér (ma Dózsa tér). Új hang volt a Gellért rakparton, a Döbrentei téren és Attila körúton 1898-ban megindult villamos csilingelése, az Erzsébet-híd 1903. évi megnyitása pedig az eddignél kedvezőbb összeköttetést létesített Pesttel. A városrész rendezésének terve, és az ezzel kapcsolatban várt kisajátítások és bontások a tabániak perspektíváját azonban bizonytalanná tették. A szomszédos városrészek fejlődése és gazdasági szívóhatása, valamint a település elmaradottságának mind szélesebb körű felismerése megindították a Tabán háttérbe szorulásának folyamatát. Már csak a városkép hangulati tényezői maradtak előtérben.

Itt, a fejlődésében megálló Tabánban kezdte meg August József önálló iparüzését, s innen, ebből az elhalóban lévő gazdasági mikrokozmoszból indult meg azon az úton, amelyen Budapest egyik legjobb, a kor értékítéletének nyelvénszólva: egyik legfényesebb, és városszerte ismertté vált Krisztina téri cukrászdájának megnyitásáig, a nagyvárosi színvonalig eljutott.

A Budapesti cím- és lakjegyzék 1901—1902. és 1902—1903. évfolyama szerint az August cukrászda még mindig Attila utca 24. sz. alatt szerepel, holott ez a ház akkor már az Attila körút 15. sz. ház volt.<sup>73</sup>

Ma már igen kevesen lehetnek, akik az Attila körút 15. sz. alatti cukrászdat ismerték. Sem a műhelyről, sem boltjáról, de még a házról sincs képünk vagy fényképünk.

August József 1905-től kezdve már mint Attila körút 10. sz. alatti cukrász szerepel.<sup>74</sup>

Az itteni üzletről sincs képünk. A ház egyedül Kozmeta Ferencnek a Naphegy felől a Várhegy felé nézően a Palota tér (ma Dózsa tér) 1893. évi kialakítása előtt, tehát az August cukrászda odakerülése előtt készített fényképén<sup>75</sup> látható. Az egy helyiségből álló üzletben két politúrozott, mahagóni fából való pult, egy fiókos bonbon-szekrény és négy asztal állott.

Az Attila körút 10. sz. alatti üzlet 1908-ig állott fenn.<sup>76</sup> August József ezt az ingatlant meg akarta vásárolni<sup>77</sup> a tulajdonos<sup>78</sup> Magyar Államtól. Erre azonban nem kerülhetett sor, mert szembekerült azzal a — később meg is valósult — tervvel, mely szerint itt kívánták felépíteni a testőrlaktanyát.<sup>79</sup>

A ház lebontása miatt August József kénytelen volt új műhely- és üzlet-helyiséget keresni. Krisztina tér 1. sz. alatt bérelt e célra helyiséget. Cége ez

<sup>73</sup> Az 1902/03—1904/05 évi Címjegyzékeknek azok az adatai, hogy az iparúzó még ezekben az években is özv. August Elekné, téves.

<sup>74</sup> Címjegyzék 1905—1906. 707.; *Ua.* 1906—1907. 721.; *Ua.* 1907—1908. 750. A ház helyén ma az Attila utca 31. sz. ház áll.

<sup>75</sup> B. T. M. Ujk. o. Fényképtár 4077. ltsz.

<sup>76</sup> Címjegyzék 1905—1906. 707.; *Ua.* 1906—1907. 721, *Ua.* 1907—1908. 750.

<sup>77</sup> August Erzsébet elbeszélése.

<sup>78</sup> *F. Lt.* I—III. ker. Jbg. iratai. B. tkv-i betétek 1895—1921. 1. sz. és 209. sz. betét.

<sup>79</sup> Ez az 1944—45 évi budapesti ostrom alatt rommá vált. Romjai felhasználásával építették fel a jelenlegi Attila utca 31. sz. bérházat.

évtől kezdve „Auguszt E. József”<sup>80</sup> Az „E” betű beiktatásával kívánt utalni Auguszt Elek üzletalapításától fennálló folyamatosságra.

A kertes, vidékies Krisztinaváros emeletes új házaival már a századfordulón elhagyta szomszédját, a Tabánt. Az 1900 utáni Budapesten (a mai XI. és XII. kerületet is magába foglaló) akkori I. kerület fejlődése valamennyi közül a legnagyobb. A Krisztinaváros folyamatos kiépülése újabb és újabb bevándorlókat vonzott. Ennek folytán nemcsak a népesség száma nőtt, hanem megváltozott a társadalmi összetétel is. Új lakossági igények jelentkeztek. Az igények és kielégítésük pedig általános színvonalemelkedést eredményezett. Mindennek frissítő hatása megindította a budai konzervativizmus lazulásának folyamatát is.

Az Auguszt cukrászda az elavult Tabánból a lendületes fejlődés útján járó, új arculatot éppen ezekben az években nyerő, lakosságszámában erősen előretörő városrészt, a Krisztinaváros központjába került — jövőbeni fejlődése szempontjából talán a legkedvezőbb időben. Akkor, amikor Budának a pestinél lassúbb fejlődése már megközelítette — 1910-re el is érte — a pestit.

A Krisztina tér 1. sz. alatti üzlet már a kor igényeinek megfelelően kialakított, berendezett uzsonnázó cukrászda volt. Az üzlet a ház Alagút utcai szárnyában, annak bejárata a Krisztina tér és Alagút utca sarkán volt. A bejáraton belépve dohányzársárga selyemtapétás helyiségbe lehetett jutni. Itt sem árusítás, sem felszolgálat nem történt. Ide jöhetett ki a dohányozni kívánó vendég, mert az üzletben a dohányzás nem volt megengedve. A dohányzóból nyíló üzlethelyiségnek üvegfal mögötti része volt a szalon. Az üvegfal előtti helyiségrész falát világoskék, a másikat lila selyemtapéta borította. A mennyezetről — a Budapesten akkor terjedni kezdő — villanyfényt sugárzó velencei üvegcsillárok függtek. Az üzlet belső kiképzésétől elragadtatott közönség számára különösen fényűző — de ugyanakkor újdonság is — volt ez a világítási megoldás, hiszen addig csak a gyér fényt árasztó gázvilágításhoz volt hozzászokva. Új szint jelentett az is, hogy sötétbarna nyersfa tálcán kínai motívumokkal díszített porcelán edényben szervirozták az uzsonnateát. Külön vonzerőt jelentett a közönség körében a szalon vitrinjeire díszítésül kihelyezett nyers ananászok által nyújtott látvány.<sup>81</sup>

Az üzlet berendezésénél Auguszt József abból kívánt valamit átültetni Budára, amit tanulmányútján Párizs fényes kávéházaiban és éttermeiben látott. A francia üzletek mintájára alkalmazott selyemtapéta, fényár és díszítés a német gyökerű kispolgári Budán új és frappáns látvány lett. Moreau-le-jeune rokokó vacsoraasztalának és a Trois Frères Provençaux étteremnek díszét, az ingyenség XIX. századi művészi ábrázolásának ornamentális tartozékává vált ananászgyümölcsöt<sup>82</sup> is a gurmanderiának francia ízlésű attributumaként alkalmazta cukrászdájában.

A műhelyben az addigi termelés mellett széles választékot képviselő csokoládé és egyéb drázsékesítés is folyt.<sup>83</sup> Az itteni műhely méreteire az azt magába foglaló — egyébként jelenleg is fennálló — házzal beépített telek 176,3 négyszögöles térmértékének<sup>84</sup> említésével kívánunk következtetést engedni.

A Krisztinaváros akkori két cukrásza, a Krisztina tér 2. sz. alatti Fischer Antal (akinek a Belvárosban, a Kígyó utcában, valamint [az akkori] Fehérvári

<sup>80</sup> Czimjegyzék 1908. 792., 991.

<sup>81</sup> Auguszt Erzsébet visszaemlékezése. Leírás, kép, tervezés erről az üzletről nem maradt.

<sup>82</sup> *Oliver, Raymond: Gastronomy of France. Translated from the French by Blaude Durell. Clivland, Ohio 1967. p. 251., 219.*

<sup>83</sup> MAGYAR CUKRÁSZOK LAPJA. VII. évf. 1—2. szám. 1912. január—február.

<sup>84</sup> *F. lt. I—III. ker. Jgb. iratai. B. tkv-i betétek 1895—1921. — 2471. sz. betét.*



2. Az Auguszt cukrászda Attila körút 14. sz. alatti fióküzlete.  
(1908 és 1923 közötti felvétel.)

út elején [ez a mai Bartók Béla út elejére esik] fióküzlete volt) és a Krisztina körút 77. sz. alatti Kogler István<sup>85</sup> komoly üzleti versenytársként nem jöttek figyelembe.

Auguszt József üzletének Krisztina tér 1. sz. alá helyezésekor az 1906-ban megvásárolt Attila u. 14. sz. alatti földszintes házában<sup>86</sup> fióküzletet nyitott. Ez az első eset, hogy Auguszt cukrászda (habár csak fióküzlet) Auguszt-tulajdonban álló házban nyílt meg. Itt termelés nem folyt. Az üzletet a Krisztina téri műhelyből látták el áruval.

A fióküzletet özv. Auguszt Elekné vezette egészen 1911. április 11-én bekövetkezett haláláig.<sup>87</sup>

Temetést születés követett, a gyászt családi öröm váltotta fel: 1912. november 30-án született Auguszt József fia, Elemér.<sup>88</sup>

A Budapesti Czim- és Lakjegyzék azt a téves adatot közli, hogy 1914-ben és 1915-ben Auguszt József cukrászdája II. ker. Margit körút 48. sz. (ma: Mártírok útja 48. sz.) alatt<sup>89</sup> volt. A Czim- és Lakjegyzék ugyanakkor nem tartalmazza a Krisztina tér 1. sz. alatti (fő)üzletet, és az Attila körút 14. sz. alatti fióküzletet sem. A hibát az 1916. évi Czim- és Lakjegyzékben úgy javították ki, hogy feltüntették a Krisztina tér 1. sz. alatti (fő)üzletet és a mellett a Margit körút 48. sz. alatti fióküzletet. (Az Attila körút 14. sz. alatti fióküzlet itt sem szerepel.)

<sup>85</sup> Czimjegyzék 1909. 832.

<sup>86</sup> A ház az akkori 771. hrsz. telken állott. — *F. Lt.* I—III. ker. Jbg. iratai. B. tkv-i betétek 1895—1921. — 905. sz. betét.

<sup>87</sup> Fennállott Budapesti I—II. ker. anyakönyvvezetőség. Hal. 895/1911.

<sup>88</sup> Fennállott Budapesti I—II. ker. anyakönyvvezetőség. Szül. 2682/1912.

<sup>89</sup> Mártírok útja és Szász Károly utca sarok.

A Margit körút 48. sz. alatti fióküzletről a családi hagyomány úgy emlékezik meg, hogy itt nem fióküzlet volt, hanem Auguszt József — az itteni iparjegosítványossal kötött szerződés alapján — saját termékeit szállította, s azokat ott, mint Auguszt-termékeket árusították.<sup>90</sup>

1916-ban új korszak kezdődött az Auguszt cukrászda történetében. Auguszt József 1915-ben megvett Krisztina tér 3. sz. alatti házába<sup>91</sup> helyezte át iparát. A műhely kialakítása érdekében átalakítást hajtott végre és az udvarra toldalékot építtetett.<sup>92</sup> Az üzletet a Krisztina tér 3. sz. üzlet részére 1908-ban készült bútorzat felhasználásával a Roham utcai szárny földszintjén nyitotta meg.<sup>93</sup>

Krisztina tér 3. sz. alatt érte el a budai „Auguszt” fejlődése tetőpontját. Itt volt a legkorszerűbben felszerelt műhely, és az itteni üzlet volt az, amely berendezésével, felszerelésével, a kiváló minőségű áru kiszolgálásának és szervizálásának magas színvonalával szakmabeliek és a vendégek számára egyaránt emlékezetes marad.

Az Attila körút 14. sz. alatt már meglévő fióküzleten kívül Auguszt József még 1915-ben fióküzletet nyitott I. ker. Hidegkúti út 22. sz. (ma II. ker. Vöröshadsereg útja 36. sz. és Tárogató út 13. sz.) alatt is. Ez volt az Auguszt-pavilon néven ismert nyári helyiség, melynek megnyitásáról a sajtó a következőképpen tudósított: „A budai hegyek paradicsomkert gyanánt övezik gyönyörű fővárosunkat” „De... ha az ember kimenekül a természet eme panorámájába, nem találhat egy nagyobb színvonalú, előkelőbb ízléssel megalkotott helyet, ahol

<sup>90</sup> E „fiók” fennállásának időtartama is csak a Címjegyzéknek megfelelően: 1914—1916-ban rögzíthető. Címjegyzék 1914. 957., *Ua.* 1915. 957. *Ua.* 1916. 957.

<sup>91</sup> Akkor 1621/3, 1621/4 hrsz. — *F. Lt.* I—III. ker. Jbg. iratai. Bp. tkv-i betétek 1895—1921., 243. sz. betét.

<sup>92</sup> Bp. Szfv. Tan. C. 1497/1916.—III. sz. véghatározata.

<sup>93</sup> A ház a mai Krisztina körút mentén és a Roham utca északi oldalán húzódott saroktelek 1890. körül történt megosztása útján kialakított telken épült.

A telket Andreics György 1787. után kapta birtokba és arra még 1808. előtt földszintes házat épített, melyet 1884. után lebontottak.

Kozmeta Ferencnek a B.T.M. Ujk. o. Fényképtárában 4077. ltsz. a őrzött fényképen a Krisztinavárosi plébániatemplomnak már az 1884-re elkészült hagymatagos, laternás toronysisakja, az 1893-ra kialakított Palota (ma Dózsa) tér helyén pedig még házsor látható.

E két időpont között készült fényképen a Roham utca sarkán az a ház látható, amely az ezt megelőzően készült festményeken és fényképeken. (B.T.M. Ujk. o. Fényképtár.)

A valószínű, hogy a lebontás a jelenlegi ház felépítését közvetlenül megelőzően történt.

A jelenlegi ház építésének ideje 1890. tájára tehető. Mert:

1. a későeklektikus stílus jellegzetes nyerstégla — kerámia — formaalakításával épült;

2. Az ingatlan 1890-ben még az 1882. évi 538, 539. hrsz-al, 1891-ben pedig már 538, 539/a hrsz-al szerepel a Címjegyzékhez fűzött házjegyzékben. Tehát 1890-ben kellett történnie az új ház építésével kapcsolatos telekrendezésnek.

3. Egy 1891-ben, a Krisztina-városról közzétett grafikán a ház már mint felépített látható.

4. 1943-ban adott építész-szakértői becslés 1889-re teszi a ház építését.

A ház az 1944/45 évi budai ostrom alatt igen súlyosan megrongálódott. 1945-ben a Krisztina téri szárny tetőjének befedésével megindult a részleges helyreállítás. A Roham utcai szárny csak az udvar felőli oldalon lett újból egy emeletes, az utca felőli oldalon azonban földszintesként került helyreállításra.

*F. Lt.* Térképek 1703—1918. B/III/5., B/IV/18.; *B. It.* Tkv-i iratok. Christinenstädter (Haus)-Gewöhr Protocoll. Lib. 3. Fol. 20. p. 1.; Címjegyzék 1882. 17.; *Ua.* 1890. 19.; 1891/92., — *Kahn, Joseph*: An illustrated guide of Budapest with Numerous Illustrations, from Drawings bey F. P. Zich. Bp. 1891.

3. Az Auguszt pavillon  
bejárata (1938)



fáradtságának kipihenése mellett felüdíthetné lelkét. Ezen segített a most megnyílt Auguszt-Pavillon, mely igazán a főváros nyári szenzációs látványossága, amilyen nincs egyetlenegy fővárosnak sem. Képzeljék el olvasóink a villamosmegálló mellett, remek parkban, balzsamos, eget ostromló fenyvesek között a remek kis palotát, ahol a közönség kényelmet, gyors kiszolgálást és lelkének mindazt megtalálja, aminek szükségét érzi.” „A kiszolgálás — Auguszt E. Józsefről lévén szó — természetesen elsőrangú.”<sup>94</sup>

Auguszt József a Hidegkúti úti nyári üzletet 1923-ban elnyert iparigazolványa alapján étteremmel egészítette ki.<sup>95</sup>

A két ipar üzése párhuzamosan folyt. A hűvösvölgyi pavilonban, mint cukrászdai fióküzletben a Krisztina téri műhelyben készült cukrászati termékeket és mint étteremben a helyben lévő konyhában készített vendéglői termékeket lehetett fogyasztani.

<sup>94</sup> Ország—Világ 1915. — 346.

<sup>95</sup> F. Lít. Cukrászip. test. Ügyviteli ir. 103/1930.



A környező tájban rejlő lehetőségeket az emberi léptékű díszítőelemekkel bravúros kertészeti megoldások hangolták össze. A parkban szobrok álltak, szökőkút csobogott, vizesmedencében aranyhalak úsztak, a magaslaton japánkert húzódott, a harmincas évektől kezdve pedig gloriette-szerűen kiképzett archaizáló kerti építmény is állt, amelyet este — a növényzet közé rejtett — fényszórók világítottak meg. A teraszosan kiképzett kertrészletekben fehéres-szürkés márvány- valamint fehérre festett faasztaloknál, festett fehér kerti székeken és fonott kerti fotelekben foglaltak helyet a vendégek.

A kertből virágokkal, pálmákkal szegélyezett, vörös kókuszszőnyeggel borított lépcső vezetett az épület főhomlokzatához csatlakozó széles felső teraszra, és onnan tovább az épület bejárati ajtajához. Az épületben egy cukrászda-jellegű, és egy vacsorázó terem, a kettő között pedig uzsonna és vacsora fel-szolgálására egyaránt alkalmas kisebb terem volt. Ezeknek ólomszegélyes színes ablakai a kertre néztek.

1935 nyarán August József a pavilont nem nyitotta meg.<sup>96</sup> Akkor bérlő folytatta ott vendéglős iparát. Az „August-pavillon” megjelölés azonban ekkor is megmaradt.

Az 1936. évi nyitáskor August József új látványossággal akarta vendégeit meglepni. Megbízta sógorát, Nemes Mihály történeti festőt,<sup>97</sup> hogy a vacsora-termet festményekkel tegye hangulatosabbá. Ezek a — vászonra festett — képek aranyozott keskeny léckeretbe foglaltan, a terem lamberiája és kazettás fennyezete közötti falsíkokat töltötték ki.

Nemes Mihály Mátyás király közeli nyéki kastélyától és vadaskertjétől, valamint Szilágyi Erzsébetnek a szomszédos VERONIKA-vendéglő<sup>98</sup> helyén állt nyaralójától,<sup>99</sup> mint környezeti történeti adottságtól ihletve — emlékezet szerint 2—3 évi munkával — nyolc nagyméretű képben XIV—XV. századi magyar vadásztémákat festett.<sup>100</sup>

August József nyári pavilonja a kor magas igényeit is messzemenően kielégítő, és — főként a 30-as évek első éveig — igen látogatott vendéglátó-hely volt. Volt olyan tavaszi, nyári vasárnap, amelyen a vendégek várakozó fogatainak, később autóiinak száma miatt a Hidegkúti útnak ezen a szakaszán külön ide kirendelt közlekedési rendőrnek kellett a forgalmat irányítania.

Az utcai bejáratnál, fehér kesztyűs portás fogadta az érkezőket, akik délután szalonzene mellett fogyasztották el uzsonájukat. Este cigányzenekar muzsikált. A pincérek frakkban szolgáltak fel.

Az August Pavillon utoljára az 1943. évi nyári idényben volt nyitva.

A főületnek Krisztina tér 3. sz. alá helyezésétől kezdve az August cukrászdának Attila körút 14. sz. alatt volt állandó fiókjá, a Hidegkúti út 22. sz. (1929-től 22—24. sz.) alatti fiók pedig csak nyáron volt nyitva.<sup>101</sup>

August József 1927. június 1-től<sup>102</sup> 1931. június 1-ig és 1933. május 19-től 1933. szeptember 1-ig Márvány utca 19. sz. alatt is, 1934. május 1-től augusztus

<sup>96</sup> F. Lt. Cukrászip. test. Pénztárkönyvek. Tagok törzskönyve. I. p. 2.

<sup>97</sup> Nemes Mihályra vonatkozólag lásd: *A Pallas Nagy Lexikona* I—XVIII. Bp. 1893—1900. — XII. (1896.); *Zádor Anna — Genthon István: Művészeti Lexikon* I—IV. 1965—1968. — III.; *Kenyeres Agnes: Magyar Életrajzi Lexikon* I—II. Bp. 1967—1969. — II. — Utóbbi kettőben az elhalálozás ideje tévesen szerepel. V. ö. 29. jegyzet.

<sup>98</sup> Ma Vöröshadsereg útja 32. sz.

<sup>99</sup> *Genthon István — Zakariás G. Sándor: Magyarország művészeti emlékei* I—III. Bp. 1939—1961. III. 75., 76.

<sup>100</sup> A képek a második világháború idején elvesztek.

<sup>101</sup> F. Lt. Cukrászip. test. Ügyviteli ir. 103/1930. Ua. Pénztárkönyvek. Tagok törzskönyve I. p. 2.

<sup>102</sup> F. Lt. Cukrászip. test. Ügyviteli ir. 329/1927.



4. Részlet az Auguszt pavillon kertjéből (1930)

31-ig pedig Ugocsa utca 11. sz. alatt is tartott fenn fióküzletet.<sup>103</sup> Ezek egyszerűen berendezett egy-egy helyiséges üzletek voltak.

Az Attila körút 14. sz. alatti fióküzlet a ház 1928. évi lebontásáig volt nyitva. Ezzel egyidőben bontották le az Attila körút 16. sz. házat is, Az ezek helyére felépített Attila körút 14—16. sz. (ma Attila utca 27. sz.) alatti ház elkészülte után Auguszt József 1929. április 1-től abban újból nyitott fióküzletet.<sup>104</sup> Ebben egy kis eladótér, ehhez csatlakozó kis uzsonnázóhelyiség és egy kis uzsonnaelőkészítő konyha volt. A fióküzletekben a Krisztina téri műhelyben készült árut árúsították és szolgálták fel.

Az Auguszt cukrászdának Auguszt József iparúzésének ideje alatti fejlődését ugyanolyan adatok tükrében vizsgáljuk, mint tettük ezt az özv. Auguszt Elekné iparúzése alatti időszak tekintetében. Minden évre vonatkozó *egyéb* adatok Auguszt József korszakából is hiányoznak.

<sup>103</sup> F. Lt. Cukrászip. test. Pénztárkönyvek. Tagok törzskönyve I. p. 2.

<sup>104</sup> F. Lt. Cukrászip. test. Ügyviteli ir. 90/1929. Ua. Pénztárkönyvek. Tagok törzskönyve I. p. 2.

Az August József által foglalkoztatott segédek és inasok megállapításához működésének nemcsak egy szakaszából (mint özv. August Eleknénél), hanem annak egész idejéből állnak rendelkezésre adatok.<sup>105</sup>

August József iparüzésének 43 éve alatt, tehát 1901. október 12-től 1944. december 24-ig 86 segéddel (1931. július 1-től kezdve ideszámítva az azóta nála dolgozó fiát, August Elemért is, 87 segéddel) létesített munkaviszonyt és 70 inast szerződtetett.

Az 1901. és 1920. közötti mindkét évtizedben 3 (3,42, ill. 3,73), 1921. és 1930. között 2 (2,56), 1931. és 1940. között ismét 3 (3,60), fiával együtt 4 (4,47), viszont 1941—1944-ben 5 (5,38), fiával együtt 6 (6,38) volt a *segédek átlagos száma*.<sup>106</sup> Ez a szám az első világháború végéig csak 1909., 1910., 1912., 1916. és 1918. évben, ezt követően pedig csak 1919., 1928., 1938. és 1939. évben érte el a 4-et (utóbbi 2 évben fiával együtt az 5-öt). Átlag 5 (fiával együtt 6) segéd csak 1940. és 1943. évben, átlag 6 (fiával együtt 7) segéd csak 1941. és 1942. évben dolgozott. Háromnál kevesebb volt az átlagos segédlétszám 1907., 1908., 1914., 1923., 1925—1927., 1929., 1931—1933. években, amikor évi átlagos számuk 2 (utóbbi 3 évben August Elemérrel együtt 3) volt, s még ezt az évi átlagot sem érte el az 1921., 1922. és 1924. évben. Hét vagy ennél több segéd csak az 1909. évi karácsonyi-újévi időszakban, majd azt követően az 1910. évi húsvéti időszakig, továbbá 1912. első napjaiban, 1938. nyarán és kora őszén, ugyanezen év karácsonya táján, 1941. januárjában, nyarán és őszi-téli hónapjaiban, 1942. nyarán és télén, 1943. első két hónapjában volt, de sohasem haladta meg a 8—9-et.

Másképp alakult az inasok száma. Az 1901. év és az 1910. év között 2, közel 3 (2,95), 1911. és 1920. között 6 (6,72), 1921—1930. között 3 (3,22), 1931. és 1940. között 3 (3,57) és 1941—1944-ben 1 (1,60) volt az *inasok évi átlagos száma*. Az inasoknak az 1914. évvel záródó időszak alatti évi átlagos számát figyelemmel kísérve megállapíthatjuk, hogy számuk évenként emelkedik (átlagos évi emelkedés: 19<sup>0</sup>/<sub>0</sub>). E számot a segédlétszám ugyanezen idő alatti sorával összehasonlítva azt látjuk, hogy ennek a számnak az alakulása az inasokéval ellenkező irányú. (Évi átlagos csökkenés 9,5<sup>0</sup>/<sub>0</sub>). Ahogy az inasok száma nő, csökken a segédéké. Az 1907. és 1917. közötti években a szakmunkaerő nagyobb részét az inasok adták. Ugyanez figyelhető meg 1921—1924-ben, 1931—1933-ban. Ezzel szemben az 1901—1906., az 1919., az 1920. és az 1938—1944. éveket ennek fordítottja jellemezte. Az inasok foglalkoztatásánál az 1938—1944. években általában évenkénti fokozatos csökkenést észlelhetünk.

<sup>105</sup> Az egyes időszakokban alkalmazott segédek számát 1906-ig a Budapesti Sütők Ipartestületének Segédnyilvántartókönyve, 1906-tól kezdve pedig a Cukrászip. test. Munkaadói törzskönyve és Segédkartonjai alapján állapítottuk meg. Néhány segédnél csak a munkaviszony kezdőidőpontját jegyezték be. Ezekben az esetekben a munkaviszony időtartamát átlagosan 6 hónaposnak vettük. A többi segéd munkaviszonyának időtartama alapján úgy láttuk, hogy ez az a szerényen *becsült* időtartam, amelynek alapulvételével végzett számításokkal a helyes értékek a legjobban megközelíthetők. Azoknak a segédeknek a száma, akiknek munkaidejét a források alapján meg lehet állapítani, az összes segédék 85<sup>0</sup>/<sub>0</sub>-a. A hibahányados a számítások helyességét csak kis mértékben befolyásolja.

Az egyes időszakokban szerződtetett inasok számát 1906-ig a Budapesti Sütők Ipartestületének Tanoncszerződés nyilvántartója, az 1906-tól 1932-ig terjedő időre nézve a Cukrászip. test. Tanonclajstrom-a, 1932—1944 vonatkozásában pedig Üzemenkénti Tanoncnnyilvántartás-a és Tanoncszerződések Nyilvántartó Könyve alapján állapítottuk meg.

<sup>106</sup> Az átlagot éppúgy, mint özv. August Elekné segédeinél, az egyes évek alatt alkalmazott segédeknek a súlyozott számtani átlag számításával megállapított évi átlagos száma alapján, ezek egyszerű számtani átlagának kiszámítása útján állapítottuk meg. (V. ö. 39. jegyzet.)

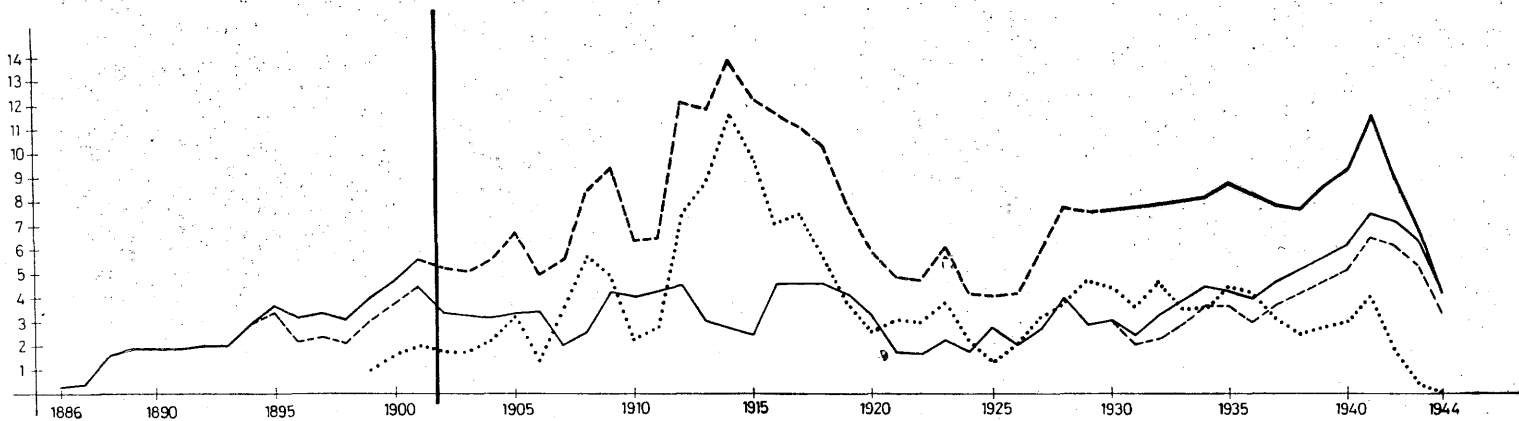

- segédek 1895-1901-ig Augustzt Józseffel együtt, 1931-től Augustzt Elemérrel együtt.
- - - segédek 1895-1901-ig Augustzt József nélkül, 1931-től Augustzt Elemér nélkül.
- ..... inasok.
- - - inasok és segédek együtt.
- inasok és segédek Augustzt Elemérrel együtt

5. A segédek és az inasok évi átlagos száma özv. Augustzt Eleknénél és Augustzt Józsefnél az 1886—1944. években

A szakmunkaerőnek az inasokkal együttes száma általában 10 alatt volt. Huzamosabb időn át 1909-ben érte el a 10-et, az 1913. és az 1914. év egyes időszakában felfutott 15-re (ennél magasabb sohasem volt), 1912—1918 években általában 10 fölött, a két világháború között túlnyomórészt 10 alatt volt. A húszas évek végén, a harmincas évek elején egyes időszakokban érte csak el a 10-et. 1940 januárjától a segédek és inasok együttes száma 10—11 volt. Ezt követően 5—9 között változott, kivéve 1940 decemberét, és 1942. karácsonyi időszakát, amikor e fölé szaladt. A legalacsonyabb értékek (1—2) az 1920-as évek első felének voltak jellemzői.

Az egy budapesti cukrászra eső segédek és inasok együttes számát<sup>107</sup> és August József segédeinek és inasainak (1931-től fiával számított) együttes évi átlagos számát egymással összehasonlítva a következőket látjuk. (A vízszintes vonal azt jelenti, hogy nincs adat.)

Év	Budapest	August József
1900	4,28	
1901	—	5,92
1901—1910	—	6,37
1910	8,12	6,46
1911—1920	—	10,45
1920	5,24	6,09
1921—1930	—	5,78
1930	3,82	7,74
1931—1940	—	8,05
1939	6,77	8,59
1941	—	11,69
1941—1944	—	7,99
1944	—	4,35

A kimutatásból az állapítható meg, hogy August József segédeinek és inasainak együttes évi átlagos száma a budapesti átlagot működése első évében 1-gyel (1,64) meghaladta, 1910-ben 1-gyel (1,66) az alatt maradt, 1920-ban nem egészen 1-gyel (0,85) ismét felülmúlta, 1930-ban pedig 3, közel 4 (3,92) volt az az évi átlagos szám, amennyivel több segédet és inast alkalmazott, mint a budapesti cukrászok segédeinek és inasainak átlagos száma ugyanakkor volt.

Az August cukrászda August József iparúzése alatti fejlődését az ezek vizsgálatához szükséges adatok közül *egyedül* a foglalkoztatott segédek és inasok, mint szakmunkaerő létszámadatai alapján vizsgálva a következőket állapíthatjuk meg. A fejlődés főiránya — eltérően az özv. August Elekné iparúzése alatti korszaktól — nem volt töretlen. Az első (1885.) és az utolsó (1901.) év adataival való egybevetés özv. August Elekné korszaka tekintetében — néhány éves (1889—1893) stagnálástól és az 1895—1896., valamint az 1897—1898. évek enyhe visszaesésétől eltekintve, tartósan érvényesülő fejlődési tendenciát mutat. Ezzel

<sup>107</sup> Ezt a számot a magyarországi 1900., 1910., 1920. és 1930. évi népszámlálások részletezett foglalkozási adatait ismertető kiadványokban (Magyar Statisztikai Közlemények Új sorozat 9., 52., 72. és 94. kötetében) foglaltak alapján számítottuk ki. Az 1941. évi népszámlálás részletezett foglalkozási adatai közzétételre nem kerültek. Ezért a közel álló 1939. év adatait közöljük. Az 1939. évi budapesti átlagot Dr. Molnár Olga: Budapest Székesfőváros Statisztikai Lexikonja (Bp. 1940.) adataiból számítottuk ki.

szemben Augustz József iparüzési ideje első (1901.) és utolsó (1944.) értékeinek egybevetése igen enyhe visszafejlődést mutat. Már is hozzá kell tenni, hogy ez a második világháború utolsó évei alatti zuhanásszerű visszaesés következménye. Ugyanis, ha e visszaesés megállapítására okot adó, az 1942—1944. évek alatti zuhanást figyelmen kívül hagyva, az első (1901.) év és az 1941. év értékeit vetjük egybe, akkor öv. Augustz Elekné korszakának fejlődési tendenciájával ugyan nem azonos, hanem kisebb mértékű és lassúbb ütemű, de kétségtelenül további emelkedést kell Augustz József korszakának fő tendenciájaként megállapítanunk. Az általános gazdasági helyzetnek az ő ideje alatti nagyobb hullámszáma, a háborúk, gazdasági válságok erőteljesebb hatása folytán azonban az Augustz cukrászda ez idő alatti fejlődésének sokkal kiemelkedőbbek a hullámhegyei és sokkal mélyebbek a hullámvölgyei.

A fejlődés *ütemére* ugyancsak *pusztán* az alkalmazott segédek és inasok számából, ill. ennek változásából következtetve, azt állapíthatjuk meg, hogy 1901—1944 között évente átlagosan 1,3<sup>0</sup>/<sub>0</sub>-os (Augustz Elemért is figyelembe véve 0,7<sup>0</sup>/<sub>0</sub>-os) visszaesés következett be. Figyelmen kívül hagyva az 1942-ben megindult, már említett zuhanással a háború miatt bekövetkezett visszafejlődést, a segédek és inasok számának alakulásából következtethető évi átlagos fejlődés üteme 1,5<sup>0</sup>/<sub>0</sub> (Augustz Elemért is figyelembe véve 2<sup>0</sup>/<sub>0</sub>). Ez az évi átlagos fejlődés az egyes évtizedekben egyenlőtlenül oszlik meg. Habár az első évtized alatti átlagos évi 1<sup>0</sup>/<sub>0</sub>-os fejlődést az első világháborút magába foglaló évtizedben csak átlagosan 0,8<sup>0</sup>/<sub>0</sub>-os visszaesés követte, az első világháború visszavető hatását akkor tudjuk jól érzékelni, ha ezek mellé állítjuk egyfelől az 1910—1914 közötti fejlődés évi átlagos 9<sup>0</sup>/<sub>0</sub>-os emelkedését, másfelől az 1910—1920 közötti évtizednek a háborúig eltelt éveit (az 1914. évet teljes egészében ideszámítva) együtt vizsgáljuk az azt megelőző évtizeddel. Amíg az 1901—1910 évtized átlagos évi fejlődési üteme csak 1<sup>0</sup>/<sub>0</sub>-os, addig az 1901—1914. közötti évi átlagos fejlődési ütem 7<sup>0</sup>/<sub>0</sub>-os. Tehát az első évtized arányos fejlődését 1910-től a világháborúig ugrásszerű növekedés követte.

Az első világháború és az azt követő inflációs idő alatti gazdasági romlásnak az Augustz cukrászdára gyakorolt hatását mutatja, hogy az 1915. és 1925. közötti 10 év alatt a segédek és inasok együttes számának évi átlagos visszaesése 10,2<sup>0</sup>/<sub>0</sub>. Ebben szerepe volt annak is, hogy az 1919. évi forradalom után a műhely is és az üzlet is zárva volt.<sup>108</sup> A visszaesést nem tudja kiegyenlíteni a második világháború miatti — említett — zuhanás kezdetéig (1942) eltelt idő: az 1926. és 1941. közötti évek évi átlagos 7<sup>0</sup>/<sub>0</sub>-os ütemű fejlődése sem. Ennek az időszaknak a második világháborút megelőző, valamint a háború első éveit felölelő éveire: az 1936—1941. évekre eső részében a fejlődés évi átlagos üteme 9<sup>0</sup>/<sub>0</sub>-os, tehát nagyobb volt, mint az időszak egészéé.

A második világháborúnak az elsőnél is rombolóbb hatását illusztrálja az 1941—1944. évek alatti évek átlagos 29,9<sup>0</sup>/<sub>0</sub>-os visszafejlődése. Az 1941. utáni zuhanással megindult visszafejlődés évi átlagos üteme ennél is magasabb, 33,7<sup>0</sup>/<sub>0</sub> volt.

A fejlődés vizsgálata tekintetében a segédek és inasok létszámának alakulására, mint egyetlen rendelkezésre álló mutatóra támaszkodva, az egyes évtizedek alatti évi átlagos fejlődést, ill. visszaesést egymással összehasonlítva azt látjuk, hogy a növekedés évi átlagos üteme a legnagyobb az 1921. és 1930. közötti évtizedben (5<sup>0</sup>/<sub>0</sub>). Ez azért érdekes, mert mint láttuk, ennek az évtizednek az első öt éve a világháború alatti visszaesés üteménél is erősebb ütemű visszafejlődést hozott. Az évtized második fele alatti, tehát a Pengő bevezetése utáni

<sup>108</sup> F. Lt. Cukrászip. test. Ügyviteli ir. 670/1921.

fejlődés eredményezte az egész évtized átlagának a többivel szembeni kedvezőbb alakulását.

Megállapíthatjuk tehát, hogy a tabáni kisszerű Auguszt cukrászda az ipar üzésének Auguszt József által történt átvételét követően továbbhaladt a fejlődés útján. E fejlődés azonban intenzívebben hullámzó, változékonyabb volt, mint a megelőző időszaké, és évi átlagos üteme is messze alulmaradt annak. Auguszt József működésének első évtizede után kiemelkedő fejlődés következett be, amely 1907-től tört felfelé, és 1914-ben érte el legmagasabb pontját. Az első világháború alatt megindult egy, az addigi fejlődés mértékénél nagyobb mértékű visszaesés, melynek üteme is nagyobb volt az addigi fejlődésnél. Ez az 1920-as évek közepéig tartott. Ez után — az 1930-as évek eleji válság idején megszakadt — lassú felfelé haladás kezdődik, amely gyorsul a harmincas évek végén, majd 1941-ben majdnem eléri az első világháború előtti legmagasabb szintet. Ekkor kezdődik a zuhanás, amely minden korábbinál gyorsabb ütemben eredményezte — 1944-re — az addigi (az 1920-as évek közepére bekövetkezett) legmélyebb ponttal azonos pontra való visszaesést. Ezt már csak az 1944. év gazdasági és politikai helyzetének folyamányaként jelentkezett nyersanyaghiány miatti igen csekély mennyiségű termelés, a termékek mind jobban szűkülő választéka, a besötétített ablakok mögött kínált uzsonna vendégei számának csökkenése, majd 1944. december 24-én a termelés, árusítás és vendéglátás teljes megszűnése követte.

A szakalkalmazottak számának alakulása — mint említettük — valamely iparüzlet, így az Auguszt cukrászda fejlődésének is, *csak egyik* mutatója. A fejlődési ütem erre alapított vizsgálata is a fejlődés felmérésének *csak egyik* eszköze. Ahhoz, hogy a fejlődésről, annak rugóiról teljesebb kép legyen kialakítható, más tényezők vizsgálata is szükséges. Feltételezhető pl., hogy özv. Augusztné cukrászdájának fejlődéséről és fejlődési üteméről bemutatott kép mást mutatna, ha azt a szakalkalmazottak számán kívül az üzleti kiszolgálók számára és ezen nyugvó számításokra is alapíthattuk volna. Valószínű azonban, hogy az ennek alapján megrajzolt fejlődési vonal csak magasabban helyezkedne el a koordináta rendszerben (az Y tengelyre kerülő nagyobb értékek folytán) —, de annak iránya és irányának változásai lényegében párhuzamosak lennének azzal a fejlődési vonallal, amely kizárólag a szakalkalmazottak létszámán alapszik. Bizonyára más lenne a helyzet a cukrászdanak Auguszt József korszakára eső fejlődése tekintetében. Annál fogva, hogy fióközleteiben termelés nem folyt, ami miatt ott csak üzleti kiszolgálók alkalmazására került sor, az alkalmazottai teljes létszáma alapján számított fejlődésnek (az Y tengelyre eső magasabb értékek folytán ugyancsak magasabbra kerülő) vonala, és csak a szakalkalmazottak létszámán alapuló fejlődési vonal iránya esetleg csak kisebb mértékben, haladásának változásai azonban nagyobb eltéréseket mutatnának.

Az alkalmazottak teljes száma alapján számított fejlődés ábrázolásáról és ennek a szakalkalmazottak létszámára alapított számítások eredményével történő összehasonlításáról, valamint a kettő közötti viszonyból levonható következtetésekről — éppúgy, mint a fejlődést meghatározó sok más tényező vizsgálatáról is — le kellett mondanunk a források elpusztulása miatt.

Auguszt József 1905., 1908. és 1916. évi iparáthelyezésével járó műhelykialakítások és üzletnyitások, ezeknek mindig színvonalasabb berendezése, felszerelése, az 1906-ban és 1915-ben történt ingatlanvásárlások, 1908-ban az Attila körúti és 1915-ben a hűvösvölgyi nyári fiók megnyitása felfelé ívelő fejlődést dokumentáló tényezők, amelyek önmagukban is befolyásolják a fejlődésnek kizárólag a szakalkalmazottak létszámára alapított ábrázolását.

Várostarténeti szempontból érdeklődésre tartana számot a cukrászda történetének tágabb, a keresletet és annak társadalmi bázisát is vizsgáló, valamint



a cukrászdát körülvevő vagyoni komplexus keretébe helyezett vagy legalábbis e felé mutató határozottabb utalásokkal való bemutatása. Ez módot adna magának a cukrászdnak a budapesti cukrászipar és cukrászdai vendéglátás történetében elfoglalt helye jobban érzékelhető bemutatására. Az abban az irányban folytatott kutatást, hogy az Augustt cukrászda fejlődését lehetővé tevő tőke kialakulásában az iparüzletből származó felhalmozásnak milyen szerepe volt, ill. volt-e szerepe más forrásból származó felhalmozásnak? — nehezíti, sokszor megakasztja egyrészt a figyelembe jövő vagy ilyenekre következtetni engedő adatokat, másrészt az összefüggések feltáráshoz elengedhetetlen adatokat tartalmazó források úgyszólván teljes elpusztulása.

A cukrászda története — felfelé ívelő fejlődést dokumentáló — eseményei- nek és a más adatok hiányában csak a szakalkalmazottak létszámára korlátozódó fejlődési vizsgálat eredményeinek egybevetése azonban egyes megállapításokat már lehetővé tesznek. Az egyik az, hogy a szakalkalmazottak számának az 1901- ben megvolt kisszerű üzlettől indulás és az 1916. év közötti időszak alatti alakulása és az ez alatti fejlődés ennek alapján számított üteme folyamatosan összhangban van a fejlődést dokumentáló ugyanezen időszak alatti azon eseményekkel, amelyek az üzemi és vagyoni komplexus növekedésére utalnak. Ez az összhang pedig annak megállapítását is megengedi, hogy ha a számításoknál a cukrászda fejlődését meghatározó valamennyi tényezőt már nem is lehetett alapul venni, a szakalkalmazottak létszáma és az azon alapuló számítási eredmények a tényleges fejlődésnek és ütemének megközelítésére — legalábbis érzékeltetésére — alkalmasak.

A lehetségessé vált további megállapítás az, hogy az 1901. és 1908. közötti felhalmozás kizárólag, az ezt 1916-ig követő idő alatti pedig túlnyomórészt a cukrászati termelés és a termékeknek a cukrászdában és fiókjaiban (adatok hiányában csak feltételezeten; viszonteladóknak is) történt értékesítéséből, valamint cukrászdai szolgáltatások nyújtásából származó felhalmozás volt. (Az Attila körúti földszintes házból 1906-tól származó bérbevételeknek ebben csak jelentéktelen szerep tulajdonítható. A négy bérlakásos és négy üzletbérleményes Krisztina tér 3. sz. alatti ház pedig csak 1916-tól nyújtott bérbevételt.)

A további kutatás derítheti csak fel, hogy az 1916 utáni központi értékesítő hely (főüzlet) magasabb színvonalával és a két fióközlet fenntartásával járó költségnövekedés, valamint a termelésnek az értékesítő helyek számának növekedése folytán szükségessé vált fokozása és a cukrászdából származó felhalmozás, valamint a házbérvédelmek hogyan viszonyulnak egymáshoz; az utóbbinak volt-e, ill. kellett-e szerepének lennie a cukrászda további történetében. Cukrász- ipartörténeti szempontból vizsgálatra érdemes az is, hogy habár cukrászati termelés csak a Krisztina téri üzlettel összefüggő műhelyben folyt, az áruval innen ellátott fióközletek számának növekedése (majd csökkenése) és a szakalkalmazottak létszámának alakulása közötti eltérés milyen tényezők együtthatásának következménye.

1944 karácsonyán bezárult a Budapest köré vont ostromgyűrű. A héthetes ostrom alatt a Krisztina tér 3. sz. alatti ház tetőzete, homlokzata már az első napokban megsérült. Egy bomba átszakította az I. emeleti mennyezetet. A védelemre berendezkedett katonaság az ostromgyűrű szűkülésekor lovakat kötött az üzletbe. A lovak éhségükben a bútorok fáját rágták és kárpitjának afrikját ették. Az ostrom utolsó napjaiban egy légibomba eltalálta a Roham utcába beállított löszerszállító teherautót, s a robbanás hatására a ház Roham utcai frontjának I. emelete teljesen elpusztult, néhány helyen földeme is beszakadt az üzletbe.

Az ostrom alatt az Augustt cukrászda elpusztult. A ház igen szomorú képet mutatott. Az akkor 70 éves Augustt József életművének súlypontját látta össze-

omolva. Magas koránál és öt ekkor ért betegségénél fogva még csak gondolni sem lehetett arra, hogy tönkrement üzletét helyreállítsa.

Az üzlethelyiségben felhalmozódott szenny és törmelék eltakarítása után az üzlet ablaknyílásait bedeszkáztatták, utcai bejáratát téglákkal berakatták. Az emeleti romok eltakarítása 1945 nyarán kezdődött meg.

Auguszt József és felesége a budapesti ostrom folytán súlyos körülmények közé került. Megélhetésük érdekében 1945. május 10-én eladták az Attila körút 14—16. sz. alatti üzletet annak berendezési és felszerelési tárgyával együtt Hidalmási János cukrászmesternek.<sup>109</sup>

A megrongálódott Hidegkúti úti ingatlanban a fióküzleti berendezés és felszerelés az ostrom ideje alatt veszendőbe ment.<sup>110</sup>

Lassan megkezdődött a Krisztina téri ház emeletének helyreállítása. Az üzlethelyiség maradt a maga tönkrement állapotában, a műhely kihasználatlan volt.

Auguszt József 43 éves iparjogositványa az iparüzés abbahagyása miatt hatályát veszítette,<sup>111</sup> majd ez okból 1946. április 12-én lemondott italmérési engedélyéről.<sup>112</sup>

#### IV.

##### *A Krisztina tér 3. sz. alatti üzlet és műhely*

Auguszt József üzletei közül a Krisztina tér 3. sz. alatti volt a legszínvonalasabb. Itteni műhelye a szakmában közismert volt célszerű kialakításáról, berendezéséről és modern, jó felszereléséről. A Krisztina tér 3. sz. alatti üzlethez tapad az „Auguszt”-tal kapcsolatban ma még élő emlék legtöbbje. A korábbi, a Krisztina tér 1. sz. alatti üzlet, és különösen a tabáni üzletek már a legidősebbek körében is csak halvány emlékek.

Arról ma már kevesen tudnak, hogy az Attila körút 15. sz. alatti (vagy talán valamelyik ez előtti) üzletben törzsvendég volt Arany László is, s a Tabánban, Augusztnál költötte el uzsonnáját barátaival, művésztársakkal Feszty Árpád. A mai negyven-ötven évesek és apáik még emlékezhetnek arra, hogy az 1940. körüli évek jeles írója, Márai Sándor, aki azóta külföldre került, minden nap a Krisztina téri Auguszt cukrászdában, az ablaksor egyik asztalánál reggelizett, olvasta az újságokat, majd angol pipájának füstjébe merülve talán készülő műveivel foglalkozott az üzlet délelőtti csendjében.

A Krisztina tér 3. sz. alatti cukrászdáról, amelyről az újságokban is olvashatunk,<sup>113</sup> sokak kellemes időtöltésének, jóízű uzsonnázásainak, süteményvásárlásainak színhelyéről több fénykép maradt fenn, amelyek alkalmasak az üzlet berendezésének, bútorzatának és hangulatának megismerésére. Várostörténeti és cukrász-ipartörténeti szempontból egyaránt érdemesnek tartjuk, hogy az üzletet és műhelyt részletesen bemutassuk.

<sup>109</sup> Ebben a helyiségben van ma a Délbudai Vendéglátó Vállalat TABÁN espressója.

<sup>110</sup> Itt van jelenleg az Észak-Budai Vendéglátó Vállalat BUDAGYÖNGYE nevű vendéglője és esti szórakozóhelye.

<sup>111</sup> 1922:XII. tc. 72. §.

<sup>112</sup> Szfv. Pénzügyigazgatóság 127.675/3/1946. (iktatószám).

Az üzlet megnyitásakor már tért hódítottak és széles körben terjedtek a szecesszió formajegyei és diszítőelemei.

A kapitalizmus korában a tehetős rétegeknél kialakult életstílushoz hozzátartozott a szabad időnek uzonnázó cukrászdában töltése is. August József felismerte, hogy a kornak ezt a társadalmi igényét a kor művészeti stílusának megfelelő környezetben kell kielégíteni. Ahogy új „stílus”-t vitt a cukrászati vendéglátásba, ugyanúgy új művészeti stílusban, a szecessziós stílusban alakította ki üzletét. Az „art nouveau” szertelen túlzásai azonban helyet nem kaptak. A szecessziós stílus több fázisa közül egy lehiggadt változatban jutottak érvényre a célszerűségi követelmények és a kényelmi törekvések.

A saját korában modern szecessziós bútorzatnak, a formában ehhez igazodó világítótestek és tükrök csillogásának és a régebbi korokból származó festészeti és szobrászati alkotásoknak ötvöződése adta az August cukrászdának a szecesszió konzervatív jegyeiben kialakított interieurjének sajátos egyéni hangulátát. Mindez a XX. század eleji polgári ízlés kifejezője volt. Csak a harmincas, negyvenes éveknek XIX. századi hangulatokat kereső nosztalgiaja látott benne „múlt századbeli”-t.

Az August cukrászda a Krisztina tér 3. számú ház Roham utcai oldalán, egészen a szomszéd házig húzódott. Bejárata a Krisztina tér és Roham utca sarkán volt. Ettől balra, a ház Krisztina téri homlokzatát, és jobbra a Roham utcai homlokzatot egyenes lezárású kirakatnyílás törte át. A Roham utcai oldalon pedig ezenkívül volt nyolc félkörös nyílás. Közülük kettő a tavaszi, nyári, kora őszi időben ajtó, a többi 6 pedig ablak volt. E két ajtón lehetett kijutni a ház Roham utcai homlokfalához simúloán az ablakok előtt létesített és az üzlet szintjével azonos magasságú, fából készült, dobogószerű, piros kókuszszőnyeges „terasz”-ra. A teraszt műköből készült báboskorlát (ballusztrád) vette körül, melynek fedőlemezén ugyancsak műköből készült virágvályúk álltak. A terasz felett a falsíkból kinyúló és felgöngyölhető vászon napellenző volt felszerelve.

Az üzletben a bejáratától jobbra, a Roham utcai kirakat előtt rövidebb, az azzal szembeni fal előtt pedig hosszabb és vörös márvány fedlapú, mahagóniból való politúrozott pultok álltak. Az utóbbi mögött, vele egymagasságú, márványlappal fedett fiókos szekrény állott. A márványfedőlapon ennél kisebb mélységű, ugyancsak vörösesbarnára politúrozott keskeny és üvegezett ajtajú szekrény sor állott. Ebben üvegbe helyezett befőttest tartottak. Az üvegek száját piros szalaggal leköttött és a cég címkéjével zárt papír takarta. Ez előtt a szekrény sor előtti pult volt a süteménypult. Ennek közepére az 1930-as évek végén fekvő hasáb alakú, üvegezett villamos hűtőszekrény került.

A másik (a szemközti) pult volt a bonbon pult. Ezen kerek üvegtálakban tartották a különféle bonbonokat, a csokoládés pralinét, drázsét, a narancsívét, csokoládépasztillát. A bonbon pultra helyezett fémállvány üvegpolcain díszes szalaggal átkötött, fából készült, cégfelirattal ellátott, vagy csokoládé színű papírba csomagolt és cégfeliratú címkével leragasztott és szintén fából készült bonbonos dobozok álltak. A csomagolatlan finom bonbon fajtákat pedig ennek a pultnak a két végén álló vitrin üvegpolcaira helyezett üvegtálakban egymás mellé rendezve tartották.

A süteménypult folytatását azzal azonos magasságú, márványlappal fedett pult képezte, amelyen a különböző nagyságú csomagolópapírok és papírtálcák feküdtek. Itt történt a vevő által kiválasztott és a pultnál beosztott — mindig a pult előtt álló — kiszolgáló által tányérra vagy fémtálcára helyezett süteményeknek papírtálcára áttétele és csomagolása. E pult végén állt az előbb kézi hajtású, később a villanyárammal hajtott „National” pénztárgép. A pult mögötti



6. Részlet a Krisztina tér 3. sz. alatti cukrászdából (1930)

két — hatszögletű — kis alapterületű, magas vitrinben porcelán dísz tárgyak, üres bonbonos díszdobozok voltak.

A pénztárgéppel szembeni ablaknyílásban volt 1938-tól kezdve, — a dobogóra helyezett, elől zárt és márványfedlapú rövid pulton álló — La Pavoni gyártmányú kávéfőző gép.

A pénztárgép utáni fal előtt zöld csempés hatalmas fatüzelésű kályha állott. Ezt a fűtést 1935-ben központi melegvízfűtés váltotta fel.<sup>113</sup>

A kályha utáni részben az üzlethelyiség kiszélesedett, és innen kezdve a helyiség hossz tengelyével párhuzamosan 4 sor asztal húzódott. Az ablakok előtt kétfelé hajló nehéz függönyök, két ablak közötti falon háromágú üveg falikar. Felettük festmények, alattuk kisebb alakú, antik, angol női arcképsorozat. A II. sor előtti, fehér terítővel letakart asztalon virágállvány majdnem mennyezetig érő pálmával, előtte nagy ezüst tálcán különböző likőrök és csemegeborok, mellettük pedig az üvegezett szendvicstartó. A IV. asztalsor az *oszlopsor* volt. Itt az egymásmögötti, sárga márvánnyal borított oszlopok közé helyezett asztalok álltak. E sor végén egy másik cserépkályha állott. Az oszlopsor mellett a helyiség hossz tengelyére merőlegesen elhelyezett asztalaival húzódott a falikarokkal is megvilágított, tükrös, nyitott páholyok sora. A páholyok feletti falon nagyméretű olajfestmények, ismert magyar és és külföldi mesterek művei függtek. Az üzlethelyiség végében úgyszólván az egész falfelületet takaró három hatalmas fali-

<sup>113</sup> A radiátorok 7,5<sup>2</sup> fűtőfelületű Streco féle melegvízkazánra voltak rákapcsolva. — 97.348/1934—III. sz. polgármesteri véghatározat és 2834/1935. sz. I. ker. előjárói véghatározat.



7. A páholsor a Krisztina tér 3. sz. alatti cukrászdában (1930)

tükör. E tükrös fal, valamint a Roham utcára néző két ablak előtti területet sárga márvány ballusztrád választotta el a helyiség többi részétől.

A pultokhoz közelebb álló kályha előtt balra fordulva, az első páholy előtt elhaladva lehetett a műhelybe jutni. Erre felé haladva, balról: alul fiókos, felül üvegezett ajtós politúrozott, mahagóni vitrinszekrény, melyben asztali edényeket, csomagolóeszközöket, címkéket és papírdíszeket tartottak. A műhely ajtaja felé továbbhaladva a külső ruhatári fogasok következtek. Innen megint balra haladva, egy lépcsőfokot fellépve, a ruhatári helyiségbe lehetett jutni. Ezzel szemben kétszárnyú ajtó nyílt az egyik különterembe, amelyben a külső teremben lévőekkel azonos kivitelű, de kisebb, kárpitozott páholyok, valamint asztalsorok húzódtak. Ennek a helyiségnek a végéből nyílt — az ugyancsak különteremül szolgáló — másik helyiségben az asztalok körül zöld plüss huzatú kárpitozott ülőbútor volt. E két helyiség az 1915-ben épített lapos tetejű toldalék-épületben volt (amit az ügyes építészeti megoldás folytán nem lehetett belülről észrevenni). Itt tetőablakon esett be a nappali fény. Ezekben a helyiségekben kívánságra családi rendezvényeket, baráti összejöveteleket tartottak, előre bejelentett nagyobb uzsonnázó társaságokat helyeztek el.

Az uzsonnatermekben az asztalok fakeretbe foglalt vagy anélküli, világos rózsaszín márvány lapú, négy lábú vagy rézborítású talpra erősített egy lábú asztalok, vagy üveglapú négylábú asztalok voltak. Az üveglapok alatt művészi tárgyú metszetek, vagy finom nyomatok voltak láthatók.

A pultokhoz közelebb eső kályha mellett kétszer balra fordulva lehetett az ajtólap nélküli falnyíláson (de a pénztár mögött is) bejutni a szalonba. Ennek stukatúros mennyezete és embermagasságú faburkolttal ellátott, a felett pedig

vörös selyemmel tapétázott falai voltak. A helyiség fehér vagy pasztell színű terítővel terített asztalai körül kárpitozott karosszékek és kárpitozott támlás-székek álltak. Az egész padozatot szőnyeg borította. A helyiség végén márvány-lapú konzolasztal, azon álló bronzóra, többkarú álló bronzlámpák és faragott aranykeretű velencei tükör. A falakon festmények, metszetek.

Mindegyik helyiségben díszes üvegcillárok, szobrok és hatalmas vázák voltak.

Az egyes uszonnatermekben ugyanazon készítményekre más és más árak voltak érvényben.<sup>144</sup>

Az üzletben az oszlopsor és a páholysor között haladva lehetett megközelíteni a mellékhelyiségeket (mosdó, W. C.) és a női alkalmazottak öltözőjét. Ezek feletti erkélyen álló zongora körül helyezkedett el az 5—6 tagú szalonzenekar, amely uszonnaidőben (17—19 óráig) szórakoztatta a vendégeket.

A különterembe vezető kétszárnyú ajtó mellett nyilvános telefonállomás állott — üvegezett fülkében — a vendégek rendelkezésére.

A műhelybe vezető ajtótól balra lévő ruhatári helyiségből falépcső vezetett a helyiséget vízszintesen megosztó galériára, amely irodának volt berendezve. Itt folyt az üzlettel kapcsolatos adminisztráció.

Az üzlethelyiségből lengőajtón lehetett a termelőhelyiségbe, az igen világos, tágas és magas, fehérre meszelt műhelybe jutni. Ez a metlachi lapokkal burkolt L alakú helyiség a ház udvarán — 1915 végén — kialakított vastag üvegű tető-ablakokkal áttört lapos tetős toldaléképületben volt. A műhely hatalmas oldal-ablakai az udvarra néztek, ahová a műhely két végén nyílt ajtó.

Az üzlet a hét valamennyi napján nyitva volt. Ennek megfelelően a műhelyben is minden nap folyt termelés.

Az üzlet nyitására reggel 9 órakor került sor. Ezt követően néhány reggeliző vendég kereste fel az üzletet, akik ott olvasták el — az egyébként egész nap a vendégek rendelkezésére álló — reggeli lapokat. A vendégek részére előfizetett nagyszámú (fémsarkas, vászonborítású kemény papírlapból készült tartókba helyezett) bel- és külföldi képesfolyóiratot a kölcsönző cég hetente cserélte.

Az aznapi készítmények általában 10—11 órára készültek el, amikor megkezdődött a délelőtti vendégek, de különösen a vásárlók nagyobb forgalma. A délelőtti vendégek főként szendvicset, sós teasüteményt, meleg hasét és vermutot fogyasztottak. Dél táján főként vásárlók csomagoltatták maguknak az ebédhez vett süteményt. Különösen szombaton és vasárnap volt élénk a déli forgalom. Délután kisebb társaságok fogyasztották habos tejeskávéjukat, csokoládét, teát, fagyaltot, süteményt, télen tejszínhabos gesztenyepürét is.

A felszolgálók és kiszolgálók női alkalmazottak voltak, akik egyöntetűen fekete ruhában, kis fehér kötényben végezték munkájukat. A szalonban pincér szolgált fel, aki éppúgy, mint az élénkebb uszonnázó forgalmat vonzó őszi-téli időben alkalmazott 1—2 kiségitő pincér, frakkban volt.

A délutáni uszonnavendégek általában este 8 órakor kezdtek eltávozni, ekkor már ritkult a vásárlók száma is. Az üzlet zárórája 21 óra volt.

Az üzemmód a készletre termelő és megrendelésre termelő üzemmód volt.

Az előre megrendelt árut a megrendelő kívánsága szerint az üzletben lehetett átvenni vagy házhoz szállították. A házhoz szállítás 1928-ig csokoládészínű, zárt, aranybetűs cégfelírású, kétrudas lovaskocsival (ún. „Reglamwagen”-nal) történt. 1929-től kezdve pedig személygépkocsival, annak erre a célra kiképzett csomagtartójában, szükség esetén utastere felhasználásával is szállítottak. Ezekkel a járművekkel szállították a fióküzletekbe az ott értékesítésre kerülő árut is.

<sup>144</sup> F. Lt. Cukrászip. test. Ügyviteli ir. 117/1942.



Az apróbb sütemények, tortaszeletek, teasütemények csomagolásának módja mind a vásárlásnál, mind az előrendelés teljesítésekor a préselt nyomású cégjelzéses, fehér színű papírlemez-tálcára helyezés, az áttetsző viaszos papírral (Waxpapír) való letakarás, finom minőségű, vékony, cégnyomatos papírba csomagolás és a zsineggel való átkötés volt.

A torták csomagolása préselt nyomású cégjelzéssel ellátott, barna színű, kerek, papírlemezről készült tortadobozokba történt.

Ha a megrendelő kívánta, a megrendelt termékeket már díszes ezüst tálra helyezve szállították. A megrendelő edényeket, evőeszközöket is kölcsönözhetett.

A fagyaltot, parfét erre szolgáló ónozott vörösréz- vagy bádgedénybe helyezve szállították, amelyeket kis fadézsába állítottak és szózott jégdarabokkal vettek körül.

Jelentős üzleti esemény volt a Mikulásra, karácsonyra, újvőre, majd húsvétra való felkészülés. Már november elején megkezdődött a csokoládé Mikulásfigurák, csizmák készítése és piros sztaniolba csomagolása, valamint a piros papírba kerülő szaloncukor készítése, csomagolása. Ezt követte a karácsonyi szaloncukor-készítés, majd közvetlenül karácsony előtt a mákos- és dióspatkó készítése. Szaloncukrot a vevő a készletből vásárolhatott vagy előre rendelhetett. A megrendelő meghatározhatta, hogy milyen ízű szaloncukrot milyen színű szaloncukorpapírba, valamint milyen színű és minőségű (sima vagy préselt mintájú) sztaniolba csomagolva kéri. Mikuláskor édességekkel teleaggatott virgácsok, karácsonykor különböző méretű díszített műkarácsonyfák is vásárolhatók voltak. A csokoládéfüggelék sztaniolcsomagolására az alakjuknak megfelelő préselt képeket ragasztottak: óralapot, angyalfejet, harangot, őzet stb. Ezek franciaországi importból származó papírdíszneműk voltak. Voltak karácsonyfára függeszthető olyan kis dobozok, amelyekbe drázsét tettek, alakjuk pedig utazótáska, házacská, lepke stb. volt.

Karácsony és újév között kerültek az üzletbe a csokoládé malacok, „szerecsse”-patkók sztaniolba csomagolva, piros szalaggal, lóherével díszítve, és a sztaniolba csomagolt csokoládé négylevelű lóherék. Ekkor puncstésztaból, rózsaszínű marcipánnal bevont, különböző nagyságú malacfejek is készültek.

Húsvétra sztaniolba csomagolt, különböző nagyságú csokoládé tojásokat, csokoládé figurákat (nyulakat, bárányokat, csirkéket) és a vevő kívánsága szerinti bonbonokkal megtöltött, tojás alakú porcelán bonbonniere-eket lehetett vásárolni.

August József a fagyaltkészítés fejlesztésének azt a mai alapelvét, hogy a fagyaltfogyasztást egyenletessé kell tenni, már évtizedekkel ezelőtt megvalósította. Nála télen is széles választékban lehetett fagyaltot kapni. Általában 6—8—10 féle fagyalt volt egyszerre. Fagyaltot azonban csak ülvendégnek szolgáltak fel.

Tölcséres fagyaltárusítás a Krisztina téri üzletben és a Hidegkúti úti Pavillonban nem volt. Amikor August József egyes években nyáron a ház kapubejáratahoz, ill. a Pavillon kertjének utcai bejárata mellé állított kis fagyalt-pultból tölcséres fagyaltárusítást vezetett be, ez nem volt rendkívüli, s ezért egy-két évi kísérlet után megszűntette. A Márvány utcai fiókküzetnek azonban kifejezetten fagyaltoszó volt a jellege, itt tölcséres fagyaltot is árusítottak.

Parfét csak előzetes megrendelésre készítettek és csak formázva hozták forgalomba. A leggyakoribb forma a bomba volt. Ennek alakja: az alaplapja átmérőjének hosszánál magasabb boglya alak volt. Ebben különböző ízű parfék rétegesen helyezkedtek el. Készült ilyen bomba fagyaltból is. Nagysága attól függött, hogy hány személyre készült. A bombákat cukrozott gyümölcszel, tejszínhabbal díszítették. Rendszerint esküvői vagy más társasvendéglátáshoz rendelték. Csipkepapír-alátéttel, ezüst tálon szervírozták. Voltak azonban más



fagyaltformák is, amelyek kompozíciók készítését is lehetővé tették. Így cukorból készült és színezett kosárban tojásokon ülő tyúk, bőségszarú, gyümölcstál, virágkosár, farsangi fánktál stb. E kompozíciók minden egyes részéhez megvolt az önből készült, összecsukszó forma. A formákból egymás után kivett fagyaltokból rakták össze a kompozíciókat.

Annak érdekében, hogy a rendelő ne csak szóbeli ismertetés alapján tudjon választani, előzetesen megtekinthette az egyes kompozíciók viaszból, színezve készült mintáit.

Gazdaságtörténeti szempontból figyelemre érdemes, hogy amikor August József az ostrom után a fagyaltformákat el akarta adni, azokat csak fémhulladék-kereskedő vette meg. Cukrárszok egyikét sem érdekelte. E formák felhasználásával készülő termék iránti keresletre nem számítottak, s nem akartak feleslegesen investálni.

August József tudta, hogy az ízek élvezetéhez — a környezeti hatások közül — az ízléses tálalás is szükséges. Mindig szem előtt tartotta, hogy „ein glänzender Tischgedeck ist gemeiniglich der Vorbote einer reinlichen Mahlzeit”. Ezért tartozott üzletéhez a nemes anyagból, porcelánból és kiváló ötvözetű, jól tisztítható fémből vagy ezüsből készült edény és evőeszköz, a finom textíliából való asztalnemű.

A porcelánedényen sötétkék vagy arany színnel festve, a fémtárgyakba pedig vésvé vagy beleütve, az asztalterítőkbe szöve, a papírszalvétára pedig nyomtatva AUGUSZT cégjelzés volt.

A pulton a torták finom ötvözetű fémből készült, egészen rövid szárú talpas tortatálcákon, a sütemények ezüst tálakon, alacsony, gömb alakú lábakon álló díszes fémtálcákon vagy magas talpas ezüst tálakon voltak elhelyezve.

A fióküzletekben az edények azonosak voltak a Krisztina tériekkel. Ugyanolyanok, úgy is mondhatjuk, ugyanahhoz a készlethez tartozóak voltak a Hidegkúti úti éttermi edények is.

A porcelán edények a pécsi Zsolnai gyár, a budapesti Hüttl porcelángyár gyártmányai, valamint „Bauscher-Weiden” és „D BUDAPEST” gyártási jellel ellátottak voltak, s azokat közvetlenül a gyár vagy a budapesti Verő Rt., vagy Barabás Imre budapesti (VIII., Rákóczi út 27. sz. a.) kereskedő szállította.

Az üzlet adminisztrációját egy alkalmazott végezte, akinek feladata a könyvelés és a munkavállalókkal, iparhatósági be- és kijelentésükkel, munkabérük számfejtésével, társadalombiztosításukkal járó ügyvitel, a hivatalos lapban megjelent jogszabályok és ipartestületi körlevelek figyelemmel kísérése, nyilvántartása, valamint — kis mennyiségű — levelezés lebonyolítása volt.

A második világháború éveiben elsősorban az anyagbeszerzési nehézségek befolyásolták igen kedvezőtlenül a termelést és forgalmat. Cukorhoz, liszthez, zsiradékhoz csak korlátozott mennyiségben, kiutalásra lehetett hozzájutni. A sütemények választéka csökkent. Szendvicshez — éppúgy, mint abban az időben a péksüteményhez — kenyérváltójegyet kellett a vendégtől kérni.

A háborús évek alatt elmaradt az uzsonnához szolgáltatott szalonzene.

August József termékeit a háború alatti hatósági ármegállapítások idején, az áremelést sorozatosan engedélyező rendeletek szerinti árnál olcsóbban adta. Ebben az időben termékei olcsóbbak voltak, a hasonló üzemi és hasonló üzleti rezsivel terhelt más budapesti jobb nevű cukrárszokénál.<sup>115</sup>

<sup>115</sup> F. Lt. Cukrárszip. test. Ügyviteli ir. 873/1941., 291/1942.

*Auguszt József szakmai működése.  
Utolsó alkotása*

Auguszt József, a lüktető életű Pest mellett a metropolishoz vezető úton csak lassú lépésben haladó, konzervatív Budán, ennek kispolgárok, munkások által lakott részében, a Tabánban nőtt fel. Pestnek a világvárosi külsőségek és légkör felé haladó Belvárosában, a fényes kirakatokkal teli Váci utca és az élénk kereskedelmű Belső-Terézváros közelében töltött inasévei alatt nemcsak a Wikus-cukrászdát ismerte meg, hanem módja volt szakmai érdeklődésével figyelni, látni azt, ami a belvárosi üzletekben és az őt különösen érdekítő Gerbaud-cukrászdában (Vörösmarty tér 7—9. sz.) történt. Ez már akkor is színvonalas, előkelő cukrászda volt, Megismerte az igényes közönség kívánságait, a fényes üzleti berendezés forgalomvonzó hatását, tehát azt, ami több, fejlettebb és finomabb volt annál, amit Buda, a Tabán nyújthatott. Amikor mint fiatal segéd Bécsben, Párizsban és Londonban járt és dolgozott, megismerte az ottani cukrászati készítményeket. Művészi adottságainál és hajlamainál fogva az esztétikum iránt egyébként is meglévő fogékonysággal ismerte fel a kifinomult ízlés szakmai fejlesztő hatását és helyes alkalmazásának kedvező üzleti, kereskedelmi következményeit is.

Látta; mi az, ami az akkor még fejlettebb bécsi cukrászat termékeiből és cukrász dai vendéglátásból Budán hiányzik, mi az, ami Bécs, Párizs és London színvonalából, ízléséből, de fényéből is sikerrel vihető át újként Budára.

Amikor a tabáni cukrászdát anyjától átvéve megindult az önállóság útján, még megmaradt a régi keretekben: az egyszerűen berendezett műhelyben készítette az Auguszt cukrászda már addig is megszokott, jó minőségű süteményeit, és azok bővített választékát kínálta Attila körüti üzletében.

Auguszt Józsefnek a szakmája fejlesztését, a fogyasztók igényeinek az addig ismertnél színvonalasabb kielégítését célul kitűző törekvése, az új, a modernebb, finomabb, a választékosabb iránti fogékonysággal párosult alkotókészsége időben szerencsésen esett egybe a századeleji gazdasági helyzettel, és Budának a nagyvárosias fejlődés útjára lépése idejével. Amikor 1908-ban megnyitotta Krisztina tér 1. sz. alatti üzletét, olyasmit teremtett, ami színvonalánál fogva Buda kereskedelmi, vendéglátó életében addig ismeretlen volt. Az üzlet kialakítása, berendezése, felszerelése és a nyújtott szolgáltatások az akkori Buda lakosságát frappírozták. Azzal, amit nyújtott, egyben rést ütött a budai ízlés konzervativizmusán is. Buda akkori közönségének igényei vagy legalábbis az arról elterjedt megítélés, felfogás és Auguszt József Krisztina tér 1. sz. alatti üzletének színvonala közötti különbséget fejezi ki apósának az új üzlet megtekintésekor tett megállapítása: „Ilyen üzlet nem való Budára, ez az ember tönkre fog menni!”<sup>146</sup> Az üzlet azonban nemcsak az akkori Budán volt újszerű és lakosai körében látványosság számba menő. Megnyitásának híre ment a Duna túlsó partján is. A pestiek is mind többen keresték fel.

Auguszt József akkor, amikor szakmai tevékenységével, mindig csak tetszetős külsővel és kiváló anyagból készült termékei minőségével, újszerű készítmények bevezetésével — ezeket segédeivel, inasaival megismertette és ezen keresztül elterjedésüknek utat nyitott — a legújabbkori magyarországi cukrászat egyik élenjárója, fejlesztője volt. Éljenjárt a minőség iránti igény támasztásában és kielégítésében, de nemcsak az ízek, hanem az ízléses kivitelezés

<sup>146</sup> Auguszt Erzsébet visszaemlékezése.

tekintetében is. Tevékenysége a hazai gasztronómiai ízlést fejlesztette. Egyik készítménye ő róla elnevezve, Auguszt-szelet<sup>117</sup> néven vonult be a magyar cukrászok készítményeinek sorába.<sup>118</sup>

A jó minőség mellett a termékeknek a fogyasztó részére való kínálása, eladásának módja, csomagolása, felszolgálásának finomsága különösen szívügye volt Auguszt Józsefnek. E szakmai törekvéseknek adta meg a megfelelő *keretet*, amikor üzletét, különösen a Krisztina tér 3. sz. alatti üzletét úgy rendezte be, képzőművészeti alkotásokkal, vázakkal úgy tette tetszetőssé, hogy a vevő, a fogyasztó megnyerő környezetben kényelmesen, jól érezze magát, szívesen jöjjön és fogyasszon. Mindezzel a közönség ízlésének finomodását és igényeinek fejlődését is szolgálta.

Auguszt József vendégeit, vevőit mindig szerény előzékenységgel, kiemelkedő udvariassággal fogadta. A déli forgalom óráiban és délutáni uzsonnaidőben mindig az üzletben (nyári időben a Hidegkúti úti pavilonban) vendégei között tartózkodott. Az asztalok között végigjárva, minden vendégét külön üdvözölte. Akikkel személyes ismeretségbe került, azoknak asztalához is leült néhány percre. Maga kínálta meg őket valamilyen új készítménnyel. Helyesen figyelt fel az újságíró<sup>119</sup> arra, hogy nem fehér ruhában, mint a cukrászok. A hozzá nem értés nagyvonalúságával ítélte azonban meg őt és a helyet, amikor — rosszállóan — úgy folytatta, hogy feketében és szigorúan ügyel a csendre és a rendre.

Auguszt József a vendégeknek szóló megbecsülését juttatta kifejezésre, amikor nem a termelőmunkában — szakmájában — szokásos öltözékben, hanem a vendégfogadásnál szokásos sötét (nyáron világos) utcai ruhában fogadta őket. Ahogy az akkori kor szokásai szerint egy jó étteremben vacsorázni, egy jó cukrászdában uzsonnázni a társasági életben való részvételt is jelentett, ugyanúgy velejárója volt a társasági élet e megnyilvánulásának, hogy a vendéglátó a vendégeit a helyhez és eseményhez illő öltözékben fogadja. Auguszt József egyéniségéből, üzletemberi mivoltából fakadóan tudta, hogy cukrászdája színvonalának biztosításához és megtartásához ennek a követelménynek a kielégítése is hozzátartozik.

Jól írja az újságíró: feketében és szigorúan. Feketében: tehát ünnepélyesen; szigorúan: mégpedig a vendég érdekében — azért, hogy a vendég azt, amit vár, ami miatt az ő üzletét kereste fel, maradéktalanul megkapja. Az újságíró által említett csend és rend volt az, ami azokat a vendégeket vonzotta, akik kellemes, zajmentes környezetben akarták elkölteni uzsonnájukat, akartak csendesen újságot, képeslapot olvasni vagy társaságukkal diskurálni.

Auguszt József életművével a magyar cukrászat egyik kiemelkedő egyéniségévé, iparának fejlesztőjévé vált. A cukrászati vendéglátás színvonalának emelésében élenjáró volt. Magasfokú cukrászati szakismereteinek megbecsülése jutott kifejezésre, amikor mestervizsga-bizottsági tag lett.<sup>120</sup> Műhelyét, üzletét a magyar cukrászipar „egyik patinás márkájú képviselőjé”-nek tekintették.<sup>121</sup>

A budai ostrom Auguszt Józsefnek csak addigi művét és anyagi javait tette tönkre. Tovább élt azonban hírneve, megbecsülése. A Budapesti Cukrászok és Mézeskalácsosok Ipartestülete 1946. június 19-i ülésében hozott egyhangú hatá-

<sup>117</sup> Praliné-masszával töltött, téglalap alakú Dobos-lapok csokoládéval áthúzva és — a magasságánál valamivel szélesebb hasáb alakú — szeletekre vágva.

<sup>118</sup> Ehhez hasonló süteményt készít és árusít ma a Dél-Budai Vendéglátó Vállalat Budai-szelet néven.

<sup>119</sup> „*ns*” (Nádas Sándor): Pesti cukrászdák. — Nagy Auguszt és Kis Auguszt. PESTI FUTÁR 1918. március 29. p. 11—14.

<sup>120</sup> F. Lt. Cukrászip. test. Mestervizsgák nyilvántartása 1937—1949.

<sup>121</sup> F. Lt. Cukrászip. test. Ügyviteli ir. 117/1942.

rozatával „a cukrászipar művelése és felvirágoztatása, valamint munkássága terén szerzett dicséretreméltó érdemeinek elismeréseképpen” díszoklevéllel tüntette ki.

A háborús pusztítás, az elszenvedett veszteség ellenére sem vesztette el alkotókészségét, ötletgazdagságát és elgondolásai célirányos megvalósításához meglévő adottságát, szakmája és a vendégek iránti szeretetét.

1947 nyara elején hazaérkezett orosz hadifogságból fia, Elemér, aki megkezdte a Krisztina téri üzlet most már saját iparüzése melletti megnyitása érdekében annak újjáépítését.

Auguszt József segíteni akart az új üzletnek a régihez hasonló kialakításában. Ezért ennek megfelelően rendezte be és díszítette képekkel a réginek csak egy részére kiterjedő új üzletet. A berendezés részben a régi üzlet- és lakásberendezés egyes megmaradt darabjából, részben ilyenek ostromsérült maradványából készített, részben vásárolt régi bútorokból állt. Az új üzlet is az épület Roham utcai szárnyában húzódott, de csak a Roham utcai kirakat utáni harmadik ablaknyílásig. Az itt húzott válaszfal volt az üzlet vége, s e fal előtt balra kanyarodva lehetett eljutni a műhelybe vezető — régi helyén meghagyott — lengőajtóhoz. Az üzlethez tartozott a régi üzlet szalonhelyisége és ruhatárhelyisége, és falbontással hozzácsatolták a Krisztina téri szomszédos, üres, kis, romos üzlethelyiséget.

Auguszt József fia üzletének megnyitásakor még látta a tradíció továbbélésének kezdő lépéseit, meg-megpihent az övére emlékeztető és életműve folytatásának tartott új üzlet régi foteljében. Csak rövid ideig örülhetett. 1948. június 18-án, 75 éves korában meghalt.<sup>122</sup> Haláláról az újságok is megemlékeztek. Az üzlet múltjáról szóló adatokat is találunk Balassa Imre meglehangú nekrológiájában,<sup>123</sup> amely egyben tudósítás is volt arról, hogy „... itthagya a vén Krisztinát ennek a regényes világnak egyik érdekes alakja, Auguszt bácsi, a cukrász”, akinek cukrászdája „fogalom inkább, mint üzlethelyiség és egy kissé történelmi emlék is”.

Felesége 1955. március 25-én halt meg.<sup>124</sup>

## VI.

### *Az Auguszt cukrászda Auguszt Elemér iparüzése idején*

Auguszt Elemér a gimnáziumi tanulmányait követően a Budapesti Kereskedelmi Akadémia Négyévfolyamú Fiú Felsőkereskedelmi Iskolájában folytatott tanulmányok után, ugyanitt tett érettségi vizsgát. Hauer Rezső budapesti (VIII. ker. Rákóczi út 49. sz. a.) cukrásznál töltött inasidő után 1931. március 2-án szabadult fel.<sup>125</sup> 1931. június 27-ig ugyanott volt segéd, majd apjánál dolgozott, 1931. július 1-től nála volt cukrászsegéd.<sup>126</sup>

<sup>122</sup> Budapesti I. akv. ker. Hal. 72/1948. — Földi maradványai felesége szüleinek és anyósa apjának a Farkasréti temető 43. sírhelytáblája 2. sora 17. sírjában nyugszanak.

<sup>123</sup> A REGGEL 1948. július 21. — A szerző Auguszt József és apjának keresztnevét felcserélte és a cukrászdanak Krisztina tér 3. sz. alá helyezését — 1916 helyett — tévesen 1914-re teszi.

<sup>124</sup> Budapest I. akv. ker. Hal. 28/1955. — Férje mellett nyugszik.

<sup>125</sup> F. Lt. Cukrászip. test. Tanoncszerződések nyilvántartókönyve 1930. I. 22. — 1942. XI. 30. p. 11.

<sup>126</sup> *Úa. Segédkartonok 1920—1949.*

Törekvése az üzlet hagyományainak megőrzésével a termékek és szolgáltatások modernizálása volt.

Az üzletnek az ő elgondolása alapján — az 1940-es évek elején — készített modern formájú, fémkeretes kirakatában, szilveszteri-újévi hangulatot keltő elrendezésben bemutatott hideg táljai nemcsak szakmai szempontból voltak újszerűek, hanem a kirakat elrendezése a közönség gasztronómiai-esztétikai ízlését fejlesztő látvány is, az egész együttes pedig a Krisztina térnek sokáig emlegetett vonzó színtoltja volt.

Auguszt Elemér, aki cukrászmestervizsgáját 1942. július 9-én tette,<sup>127</sup> Krisztina téri üzletét 1947. november 22-én nyitotta meg. Erről a korabeli sajtó úgy emlékezett meg, mint jelentős pillanatról Buda újjáépítésében.<sup>128</sup> Az egyik híradás szerint „A jó öreg Augusztot ismét renoválták, megnyitották. Még a konzervatív, sebeiből lassan éledő Buda is újból életre tápáskodik. Egy-egy ilyen látvány, szimptoma persze nem politikai esemény, de Isten tudja, valahogy mégis köze van a politikához” és „a helyzet az”, „hogy lassan-lassan mégis csak gyógyulunk és gesztenyepürét majszolunk valahol a romok alatt.”<sup>129</sup>

Az új üzlet Auguszt Elemér gazdaságilag önálló kezdeményezése, önálló vállalkozása volt. Cége nem volt apja cégének jogutódja. Pusztán arról volt szó, hogy az iparhatóság által az ő nevére adott iparigazolvány<sup>130</sup> alapján, saját neve, cége alatt ugyanazon a helyen kezdte meg iparának üzését, ahol apjának utolsó telephelye, üzlete 1945-ig volt. Más kérdés, hogy a termékek minősége és üzletének jellege tekintetében az apja és nagyapja tevékenységére visszanyúló tradíciót folytatta, amelyet mind a választékban, mind az értékesítési formában összehangolt a kor igényeinek megfelelő újításokkal.

Auguszt Elemér természetesen lényegesen kisebb intenzitással kezdte meg iparüzését, mint ahol apja abbahagyta. Ennél lényegesen kedvezőtlenebb gazdasági helyzetben, sokkal kisebb gazdasági erővel indult, és csak kisebb kereslettel is számolhatott. A lakosság egy része háború utáni gazdasági lehetőségei még nem érték el azt a szintet, hogy fogyasztói érdeklődését a cukrászati termékek és szolgáltatások felé fordítsa. Különösen vonatkozott ez Budára, s ezen belül is az ostrom alatt legjobban tönkrement I. kerületre, amely a Krisztinavárost is magába foglalja. Az I. kerület lakossága, az ostrom alatt a legtöbbet szenvedte, s nagy része a bombasérült lakásokból elköltözött. Az itt maradtok legtöbbszörének anyagi erejét az alapvető szükségletek fedezésén felül elsősorban a lakás helyreállítása, tönkrement, elveszett bútoraik, ruháik pótlása kötötte le. Az utcák a téli délutánokon sötétek, elhagyatottak voltak, járművek ritkán közlekedtek, az emberek otthonülőkké váltak. Abban az időben a pestiek nem átmentek Budára, mint az ostrom előtt, hanem kimentek Budára. Az átjutás valóban körülményes volt. A Krisztinavárosba a villamos a Margit-hídon, vagy a Gellért téren át, az autóbusz a Kossuth-hídon át vitt. A Lánchíd és az Erzsébet-híd még nem volt helyreállítva. Az újjáépített „Auguszt” pesti közönségre nemigen számíthatott.

Ilyen körülmények között Auguszt Elemér a rentabilitás érdekében — értehetően — kisebb volumenű termelésre rendezkedett be. Elsősorban is nem vonta tevékenységi körébe a csokoládé áru, bonbonok, draszté, praliné stb. készítését. Tevékenysége a süteccukrászat és az uzsonnaszolgáltatás volt.

Az üzemmód alapvetően a készletre és kisebb részben a megrendelésre termelő üzemmód volt.

<sup>127</sup> F. Lt. Cukrászip. test. Mestervizsgák nyilvántartása. 1937—1949.

<sup>128</sup> HÍRLAP 1947. november 23. p. 2.

<sup>129</sup> MAGYAR NEMZET 1947. december 2. p. 3.

<sup>130</sup> 6518/1947. I. ker. előj. (iktaótszám.)

A műhelyben egy segédet és egy kézilányt,<sup>131</sup> az üzletben 2—3 felszolgálónót foglalkoztatott.

Auguszt Elemer üzletét 1951. április 11-én állami vendéglátóipari vállalat vette át.<sup>132</sup>

Az átvevő vállalat az üzlethelyiségben — annak berendezési tárgyai meg-hagyásával — DÉRYNÉ névvel eszpresszót nyitott,<sup>133</sup> műhelyében pedig vendéglátóipari vállalati központi cukrásztermelőüzem nyílt. Jelenleg mindkettőt a Délbudai Vendéglátó Vállalat tartja üzemben.

Az átvételt követően az üzlethelyiséget 1964-ben felújították, berendezését kicserélték,<sup>134</sup> annak egy része és néhány ottani festmény, metszet később a Magyar Vendéglátóipartörténeti Múzeumba<sup>135</sup> került.

<sup>131</sup> F. Lt. Cukrászip. test. Segédkartonok 1920—1949.

<sup>132</sup> 83.322/1951. — Bk. M. ikt. sz.

<sup>133</sup> Az elnevezés talán onnan származik, hogy Déryné, Széppataki Róának a biedermeier-kor híres magyar énekes színésznőjének a közeli Horváth kertben állott a — budai ostrom alatt elpusztult — szobra, amelynek emlékét a herendi porcelángyár ennek mintájára készült egyik kedves és népszerű figurális gyártmánya őrzi. Egyik példánya mint üzleti 'cégér' az espresso kirakatában áll.

<sup>134</sup> MAGYAR NEMZET 1964. június 17. p. 5.

<sup>135</sup> TÜKÖR. 1966. szeptember 13. p. 24—25.

## DIE KONDITOREI AUGUSZT IN BUDA

Im Stadtbild von Budapest nahm in der ersten Hälfte unseres Jahrhunderts die Konditorei Augustz am Christinen Platz, eine hervorragende Stelle ein. Sie war ein Schauplatz des gesellschaftlichen Lebens für einen Teil der zu den vermögendere Schichten der Bevölkerung zählenden Leute. In ihrem Charakter, ihrer Einrichtung und Ausstattung, in der Erfüllung anspruchsvoller Wünsche bezüglich den Erzeugnissen und den Dienstleistungen einer Konditorei, nahm sie eine ähnliche Rolle ein wie die Wiener Konditorei Demel.

Die Konditorei Augustz gründete im Jahre 1869 in einem benachbarten Stadtteil Budas, in Tabán, der Zuckerbäcker Alexius Augustz, der 1836 geborene Sohn des Kantor-Lehrers in Inam, der kleinen ungarischen Gemeinde im Ipoly-Tal. Alexius Augustz war von 1847 bis 1852 in der benachbarten Stadt Balassagyarmat Lehrling gewesen und hatte während der obligatorischen Wanderjahre seine Kenntnisse bei den Zuckerbäckern der größeren ungarischen Städte erweitern können.

Alexius Augustz hat sein Gewerbe in der Hauptstraße des Stadtteils Tabán in der Attila Gasse (später: Attila Ring) ausgeübt. Er wirkte in verschiedenen Häusern, zuletzt in dem — seitdem schon abgerissenen — Haus Attila Ring Nr. 15. (Heute Attila Straße Nr. 2.)

Nach Alexius Augustzs Tod im Jahre 1881 führte seine Witwe mit fachgebildeten Gehilfen den Betrieb weiter. Damals schlug die Zuckerbäckerei kleinen Stils den Weg zu einer glänzenden Entwicklung ein, als sich der Sohn des Gründers, der 1875 in Budapest geborene Joseph Augustz in die Fortführung der Zuckerbäckerei einschaltete. Joseph Augustz, der übrigens Bildhauer werden wollte, war in den Jahren 1889 bis 1893 Lehrling in der Konditorei Wikus, die im Jahre 1844 in der vom Handelsleben pulsierenden Innenstadt Budapests gegründet worden war. Später dann half er seiner Mutter. Im Alter von 21 Jahren hat er aus Tragant eine Statue von zwei Pferden hergestellt und hat dafür eine Auszeichnungsmedaille und Urkunden der Landesausstellung im Jahre 1896. erhalten.

Nachdem er in Szeged und Wien Arbeit übernommen hatte und auf längeren Studienreisen in Paris und London gewesen war, erweiterte er den kleinen Arbeitsraum seiner Mutter mit einer Werkstatt für Teegebäck. Damit konnte er der Budatester Nachfrage nach Teegebäck, das bis dahin aus Wien gebracht wurde, Genüge leisten. Auf grund des 1901 erreichten Gewerbescheines übernahm Joseph Augustz im Jahre 1901 die Zuckerbäckerei von seiner Mutter und zog ihrer besseren Entwicklung wegen in ein günstigere Räumlichkeiten bietendes Haus des Attila Ringes, und 1908 schließlich in die benachbarte Christinenstadt, wo er sich im Haus Christinen Platz Nr. 1 einrichtete. Hier wurde die Konditorei schon glänzend ausgestattet, hatte zwei Jausen Säle und war somit für die Bewohner des damaligen — noch ziemlich kleinstädtischen — Buda eine hinreißende Neuheit.

Im Jahre 1916 wurde die Konditorei in das Haus Christinen-Platz Nr. 3 verlegt. Sie war nun größer als die vorige und hatte mehrere Jausensäle, einerseits ausgestattet mit Möbeln einer ruhigeren Variation des in seiner Zeit modernen Sezessionstils, und sich in der Form angleichende Beleuchtungskörpern und blinkenden Spiegeln, andererseits mit noch aus älteren Zeiten stammenden Schöpfungen der Malerei und Bildhauerei, alldies und die silbernen Schüsseln,



Aufsätzen und die Edelporzellanschmuckgegenstände bieten der Konditorei — unverändert während der ganzen Zeit ihres Bestehens — eine ganz eigene Stimmung. Ihre Werkstatt gehörte zu den am besten eingerichteten, zielgerecht und auch schon die arbeitshygienischen Forderungen weitgehend berücksichtigenden, modern und schon von Anfang an mit Maschinen ausgerüsteten Konditoreiwerkstätten.

Joseph Augustz der zu den führenden Konditoren Ungarns in der Neuzeit gehörte und mit dazu beitrug, die Entwicklung des heimischen gastronomischen Geschmacks auf eine hohe Stufe zu bringen, öffnete seine Konditorei am 24. Dezember 1944 zum letzten Mal. Unter der darauf folgenden siebenwöchigen Belagerung Budapests fiel die Konditorei den Luftbombardierungen zum Opfer. Schwer krank, materiell zugrunde gerichtet, hatte Joseph Augustz nicht mehr die Kraft, seinen Betrieb neu zu eröffnen. 1946 zeichnete ihn mit einstimmigem Beschluß die Gewerbekörperschaft der Budapester Zuckerbäcker in Anerkennung seiner löblichen Verdienste um die Pflege und glänzende Entfaltung des Zuckerbäckerhandwerks mit einer Ehrenurkunde aus. Bei seinem Tode im Jahre 1948 erwähnte die Presse, daß mit seiner Konditorei und ihm auch ein Stück Geschichte dahingegangen sei.

1947 errichtete an derselben Stelle, jedoch mit einer wesentlich kleiner geplanten Produktion und mit kleinerem Geschäftslokal als vorher, der Enkel des Gründers, der 1912 in Budapest geborene Elemér Augustz, eine neue Konditorei. 1930 hatte er die Reifeprüfung abgelegt, 1931 beendete er die Lehrzeit bei dem prominenten Budapester Konditor Rezső Hauer, bildete sich dort und auch bei seinem Vater weiter und arbeitete schließlich bei seinem Vater. 1942 legte er die Meisterprüfung ab. Hinsichtlich der hervorragenden Qualität der Erzeugnisse der 1947 eröffneten Konditorei, des Charakters und der Einrichtung des Geschäftslokals setzte er die Tradition der Tätigkeit von zwei Generationen fort, die der junge Meister sowohl in der Auswahl, als auch in der Verkaufsweise mit den Ansprüchen der neuen Zeit durch entsprechende Neuerungen in Einklang brachte. 1951 übernahm ein staatliches Unternehmen die Konditorei des Elemér Augustz. Seitdem ist dort ein Gastgewerbebetrieb mit einem anderen Charakter eingerichtet worden: ein Espresso mit Musik und Tanz.

Die Studie arbeitet die Geschichte der nahezu hundert Jahre bestehenden Zuckerbäckerei bzw. Konditorei mit der Ausführlichkeit der Betriebsgeschichtsschreibung unter Verwendung von archivalischen und anderen Quellen auf. Bei der Darstellung der Gründung berücksichtigt sie die Umstände der Stadtgeschichte. Sie vermittelt die biographischen Angaben zum Gründer, Fortführer und neuen Gründer sowie deren fachliche Tätigkeit. Mit topographischer Genauigkeit werden die wechselnden Stellen der Betriebstätte, sowie der Filialgeschäfte dargestellt. Sie beschreibt die Räumlichkeiten des Betriebs, darunter mit bis ins Detail gehender Genauigkeit die Einrichtungen der vom stadtgeschichtlichen Standpunkt her wichtigen Konditorei am Christinen-Platz Nr. 3, sowie des 1915 im Schoße der Budaer Berge, im Húvösvölgy (Kühles Tal), als eine Sehenswürdigkeit von Budapest eröffneten Filialgeschäftes, des Augustz-Pavillons und dessen prächtigen Gartenlokals.

Die Studie zeigt, mit welchem Entwicklungstempo aus der kleinen Zuckerbäckerei seit der Gründung eine der bekanntesten, eine volkstümliche und glänzend eingerichtete Konditorei von Budapest wurde. Der Verfasser hat auch darauf gerichtete Berechnungen mit den Methoden der mathematischen Statistik angestellt. (S. Fußnote Nr. 39. und 43.) Weil sämtliche entwicklungsbestimmenden Faktoren wegen der Vernichtung eines Teils der Quellen bei der Ziehung der Schlußfolgerungen nicht berücksichtigt werden können, mußten wir uns der

Wahrheit unter Benutzung der zur Verfügung stehenden Angaben und mit auf besagter Grundlage erfolgten Berechnungen — freilich mit dem gegebenen Fehlerquotienten — und nur so war es möglich — annähern. Der Vergleich der Berechnungsergebnisse und der die Entwicklung dokumentierenden Tatsachen mit der Zeit ihres Auftretens bescheinigt, daß die Tendenzen ausreichend nachweisbar waren, und daß die Entwicklung annähernd feststellen, möglich war.

## AZ ELZETT-GYÁR TÖRTÉNETE

Az Elzett Fémipari Művek a magyarországi tömegcikkipari gyártás egyik nagyvállalata. Az alábbi 8 gyár tartozik irányítása alá:

Zár- és Lakatgyár  
 Acél- és Fémáru Gyár  
 Tűzoltókészülék Gyár  
 Írószer Gyár  
 Lemezárú Gyár  
 Sodronyárú Gyár  
 Az Elzett Flim Soproni Gyára  
 Az Elzett Flim Sátoraljaújhelyi Gyára

Tanulmányunkban a régi Elzettel, vagyis a mai Zár- és Lakatgyár történetével fogunk foglalkozni. Ez a gyár adta a nagyvállalatnak az Elzett nevet, mely a gyáralapító László Zoltán nevének kezdő betűiből, illetve annak német kiejtéséből született. (L. Z. Elzett.) Az 1919-es alapítású gyár az elmúlt évtizedek alatt a világ egyik legjelentősebb zár- és lakatgyárává fejlődött. Termékeit az egész világon ismerik, keresik és becsülik.

*A gyár létrejötte, fejlődése  
 a részvénytársaság megalakulásáig*

László Zoltán, aki a későbbi zár- és lakatgyár névadója lett, 1889-ben született. Kitanulta a lakatos szakmát, majd felszabadult segédként az akkori Osztrák—Magyar Monarchiához tartozó Csehországba került s a Skoda-gyár pilseni üzemében lett művezető. Itt érte a monarchia összeomlása. Csehszlovákia megalakulása után nem maradt Pilsenben, hanem hazatért Magyarországra s Győrött telepedett meg. Sorsa további alakulásában, valamint a gyár létrejöttében igen nagy szerepe volt Kallós Ernőnek, akivel kettős sógorágban állott. A felesége Kallós lány volt, Kallós Ernő pedig László lányt vett feleségül. Kallós Ernő 1885-ben született. 1919-ben már a cipőasztá szakma elismert embere volt, s terpentin importőrként tevékenykedett. Ekkor már bizonyos pénzzel is rendelkezett, s a nincstelenül Magyarországra visszatérő sógorának új életpályája megindításához ő kölcsönzött tőkét. Kallós Ernő később az ország legtekintélyesebb cipőasztagyárosa lett, magyarországi tulajdonosa és részvényese a Schmotll és Kallós RT. cipőasztagyárnak.

# László Zoltán fémárúgyára Győr.

Patentbeszámoló száma 26262.  
Nyomtatva a Győr Városi Lakhatóságánál  
Szigetvárosi "Fémárú" Gyár.



Győr, 1925. január 27.  
Árpad út 93-97.

Rimamurány-Salgóterjáni Vasútvég r. t. t.,

B u d a p e s t .

Hivatkozással folyó hó 15.-én igen tisztelt Becsmann igazgató urukkal folytatott személyes tárgyalásomra, a rend kedvéért van szerencsém megállapodásunkat azután is igazolni:

1/ Megállapodtunk abban, hogy a múltban feladott alapár és különböző méret, minőségi és mennyiségi feladatok helyett egységesen

100 kg. K 8900.-os árat

## 1. Elzett cégjelzés és védjegy egy 1925-ös üzleti levélen.

1919. április 8-án László Zoltán lakatos és műszerész iparos kérelmet nyújtott be a győri Tanácshoz. Engedélyt kért kisipar üzésére, és jogosultságát 10 db szolgálati bizonyítvánnyal, illetve segédlevéllel igazolta. 1919. április 22-én kapta meg az iparendélyt, s Győrött az Árpád út 93. sz. alatt megnyitotta műhelyét. 1919 őszén már néhány segédet alkalmazott, s elsősorban javítási munkákat vállalt. A műhely első önálló terméke egérfogó volt. Az egérfogókat s más ehhez hasonló jelentéktelen bazarárúkat László falusi vásárokon árusította.

Az első világháború befejeztéig a magyar bútoriparhoz szükséges bútorzárak elsősorban német területekről érkeztek Magyarországra. Az ilyen terméket részben a herzogenburgi Gebrüder Grundmann cég szállította Magyarországra, részben pedig a Rajna vidéki manufaktúrákból érkeztek. Az a mennyiség, melyet a soproni Gebrüder Lapp cég állított elő, az igényekhez képest igen kevés volt.

A monarchia összeomlása után új országhatárok keletkeztek, korábban nem létező behozatali és vámkorlátozások léptek életbe, s a magyar piacon hiánycikk lett a bútorzár.

Ekkor merült fel a gondolat, hogy László Zoltán műhelyében bútorzárakat kellene gyártani. Bátran mondhatjuk, hogy az Elzett-gyár ténylegesen és eszmeileg akkor született meg, amikor felmerült a bútorzár gyártásának gondolata.

Időközben a műhely felszerelése is szaporodott. Az első golyós prést követte a többi. A beruházásokhoz szükséges pénzt mindig Kallós Ernő adta.

1920. május 12-én László Zoltán két tanú jelenlétében a következő kötelezvényt írta alá:

— Elismerem, hogy minden gépi berendezés vásárlásához a szükséges összeget Kallós Ernő bocsájtotta rendelkezésemre. A műhelyben minden eszköz



2. A gyáralapító és névadó László Zoltán.

Kallós Ernő tulajdonát képezi. Erről azonban a nyilvánosságnak nem kell tudnia. Kallós Ernő úr tulajdonjogát mindenkivel szemben megóvom.<sup>1</sup>

A bútorzárgyártás bevezetése megkövetelte, hogy az üzem az addigi kisipari kereteket áttörje, s felvegye a gyári jelleget. László Zoltán megvásárolt az Árpád úton két szomszédos telket, s műhelyeket, és raktárt építtetett. A városi cégbíróóság 1922. február 17-én jegyezte be az új gyárat. A megnevezés: László Zoltán Fém- és Tömegcikkáru Gyára, Győr, Árpád út 93—97. szám. A cég üzletköre: mindenféle fémáruk és fémtömegcikkek nagyban való gyártása és forgalomba hozatala.<sup>2</sup>

A gyár ekkor vette fel az Elzett nevet, és cégjelzésül egy karikát használt, melyben egy átlósan elhelyezett kulcs felett egy „L”, alatta pedig egy „Z” betű szerepelt.

1922 nyarán a gyár az — egérfogó kivételével — összes korábbi cikkének gyártását beszüntette, s kizárólag a bútorzárcákat és vasalásokat tartotta meg programjában.

László Zoltán gyár az első gyártmánykatalógust 1922. szeptember 22-én adta ki.<sup>3</sup>

Innen tudjuk, hogy a gyár termékei ekkor a következők voltak:

biztonsági és közönséges szekrény rugzár  
beeresztő szekrényzár  
biztonsági beeresztő szekrényzár  
részegező szekrény- és fiókszár  
éjjeliszekrény-csappantyú  
golyós csappantyú  
fordítóasztal csavar  
ágyvasalás  
egércsapda  
lágýöntésű vaskulcsok bútorzárakhoz.

A termékek terjesztésére szerződésre lépett László Zoltán egy budapesti és egy debreceni ügynökséggel.

A lágýöntésű vaskulcsokat nem Győrött állították elő, hanem a Rajna menti velberti manufaktúráktól vásárolta a gyár. Ekkor épült ki az üzleti kapcsolat, mely egészen a második világháború végéig tartott, mikor is a szállítások elakadása miatt az Elzett megteremtette kooperációban a saját hazai kulcsgyártást.

1922 márciusáig 5100 db bútorzárát készített el a gyár s azokat 85 hazai vaskereskedő és asztalos vásárolta meg. 1922. április 4-én újabb titkos kötelezvényt írt alá László Zoltán. Az egyezség szövege a következő:

Megerősítem az 1920-as kötelezvényt. A forgalom értékének 5<sup>0</sup>/<sub>0</sub>-át Kallós Ernő úrnak fizetem. A tőle felvett kölcsönök után mindig fele annyi kamatot fizetek, mint a hivatalos bankkamat. A vállalat kereskedelmi vezetését Kallós Ernőnek engedem át. Őt az üzleti könyvek állásáról mindig híven tájékoztatom. A kereskedelmi ágazat élére olyan személyt helyezek, aki Kallós Ernő bizalmát élvezí és az ő utasításainak megfelelően végzi munkáját.<sup>4</sup>

Az 1923. évi vasipari kiállításon a gyárat első díjjal és fővárosi díszoklevéllel tüntették ki.

1924-ben két új cikkel jelentkezett a gyár. Tervbe vették a ládazárak és beeresztő dobozzárak készítését. Ebben az évben kezdte meg a gyár exporttevékenységét. Az áru kivitel eleinte szűk keretek között mozgott. A forgalomnak mintegy 10—20<sup>0</sup>/<sub>0</sub>-át tette ki. A későbbi évek során az export az összforgalom 70<sup>0</sup>/<sub>0</sub>-ra emelkedett, s ez az arány a háborús éveket nem számítva állandósult. 1925. április 1-én a gyár kiadta első német nyelvű árukatalógusát, s a külföldi vevő ebből már arról is értesült, hogy az Elzett számlát nyitott a zürichi hitelbanknál.<sup>5</sup>

Az első öt év tapasztalata arról győzte meg a gyár vezetőit, hogy eredményesebb az áruelosztás, és könnyebb a szállítás irányítása, ha Budapesten központi raktárt és irodát rendeznek be. Gondos utánjárás után megfelelő helyet a Katona József utca 2/a szám alatt találtak.

1925—26-ban vezették be a lakatgyártást. Az első termékek ötszögletes automata lakatok voltak ugró kengyellel.<sup>6</sup>

A lakatgyártás meghonosítása mellett az 1926-os év azért is nevezetes a gyár életében, mert ekkor lépett a gyár szolgálatába Gans Antal, aki később a gyár műszaki igazgatója lett, s az ő irányítása alatt ment végbe a zár- és lakatgyártás nagyipari technológiájának kidolgozása. Sok új konstrukció létrehozása fűződik Gans Antal nevéhez, aki mintegy negyed századon át műszaki irányítója volt a gyárnak.

1926. júli. 22-én a kereskedelmi és iparkamara megengedte László Zoltánnak, hogy az „Elzett” nevet védjegyként használhassa.

A modern technológia bevezetését, és az olcsóbb gyártásra való törekvést legjobban az jelzi, hogy Gans Antal munkába állása kezdetén bevezette vaslemez helyett, a szalaganyagból való gyártást.

1927-ben beszereztek 2 db automata előtolós szalagfeldolgozó présgépet. A gépekhez a szerszámokat már az ő irányítása alatt készítették. 1928-ban vásároltak 3 db automatikus előtolású Tümler sajtoló gépet. Ezzel sajtolták a bútorzárakat, valamint az ötsarkos lakat palástját és fedőlapját.

Fennmaradt ebből az időből a legfontosabb gyártmányok árkalkulációja.<sup>7</sup>

Ebből megtudjuk, hogy acéllemezt már akkor sem használt a gyár, hanem teljes mértékben hidegen hengerelt (acél) szalagacélokból dolgoztak. Aki figyelemmel kísérte a sajtó műszaki vonatkozású cikkeit tudja, hogy legtöbb nagy gyárunk még az 1950-es, 60-as években is idegenkedett a szalaganyagok használatától. Ennek természetesen az az oka, hogy a rajzváltozás, darabmódosítás esetén a méretre rendelt szalag felhasználhatatlanná és eladhatatlanná válik. Viszont a szalag alkalmazása olcsóbb és nincs, vagy csak egészen minimális a hulladék.

A szalagok széles körű alkalmazása esetén igen nagy technikai fegyelemre, előre kitervelt, pontos gyártási előírásokra van szükség. Ezeket az előfeltételeket teremtette meg Gans Antal, s ezzel is naggyá tette nevét az Elzettben.

1927-ben a termelés bruttó értéke 50 000 P körül mozgott. A havi eladás valamivel a termelési szint alatt volt. Bármelyik áruféleségből azonnal raktárról tudtak szállítani.

A forgalom 75%-a az országon belül bonyolódott le, 25%-ot pedig exportáltak. A havi követelés szintje 90 000 pengő körül mozgott, ami arra utal, hogy állandóan voltak adóssok.

Az üzemi kiadások, valamint a gyárfejlesztés költségeinek fedezésére László Zoltán 1927-ben újabb 159 953 pengő kölcsönt vett fel Kallós Ernőtől.

A Fővárosi Levéltár „Elzett iratanyagának” „adásvételi szerződés” iratkötegeből kiderül, hogy 1929. júli. 1-én László Zoltán már 322 640 pengővel tartozott Kallós Ernőnek, s tartozását nem tudta törleszteni. De nem is tudhatta. A tartozást nem adhatta meg, hiszen ez azt jelentette volna, hogy a teljes beruházott álló- és forgótőkét készpénzben kellett volna kifizetnie.

A gyár igazi tulajdonosa mindig Kallós Ernő volt. Ezt minden bennfentes tudta, csak László Zoltán nem akarta tudomásul venni. Csupán idő kérdése volt, hogy az igazi tulajdonos mikor és milyen formában lép színre, mikor veszi át a gyárat névleges tulajdonosától. Ez az idő 1929. júli. 1-én jött el, mikor is Kallós Ernő létrehozta az Elzett Vasáru gyár Részvénytársaságot, s mint az rt. elnöke lépett porondra.

### *A részvénytársaság megalakulása és a gazdasági válság éve*

A gyár átvétele úgy ment végbe, hogy László Zoltán és neje megkérték Kallós Ernőt és feleségét, hogy rendezzék a vállalat anyagi ügyeit. Kallós azzal a feltétellel fogadta el az ajánlatot, hogy teljes intézkedési jogot kap. E jog átruházása után Kallós a vállalatot részvénytársasággá alakította át.<sup>8</sup>

A cég magyar neve Elzett Vasáru gyár Részvénytársaság lett, németül Elzett Einsenwarenfabrik Aktiengesellschaft. A társaság székhelye Budapest. A termelő részleg egy ideig még továbbra is Győrött maradt.

A társaság alaptőkéjét 150 000 P-ben határozták meg. Ez egyenként 1500 db 100 pengő névértékű bemutatóra oszlott. A részvénytársaság alakuló közgyűlése 1929. júli. elsején volt, a megalakulást júli. 13-án jelentették



be, s akkor kérték a cégbíróági jegyezést. A valóságban minden részvény a Kallós családé volt, de formailag 500 részvényt a vezető tisztviselők nevére írtak, egyre-egyre 10—100 db-ot.

1929. okt. 22-én a közgyűlés úgy döntött, hogy lehetővé teszi László Zoltánnak, hogy győri gyárát 20 000 P értékben a társaságba bevigye. László Zoltán ezért 200 db 100 pengős új kibocsátású részvényt kapott, így az alaptőke 150 000 P-ről 170 000-re emelkedett. Később László Zoltán részvényeit tartozása fejében átengedte Kallós Ernőnek.

Végeredményben az Elzett tehát családi részvénytársaság lett, s a részvények összességével Kallós Ernő rendelkezett. Tíz év elteltével így vette birtokba azt a gyárat, melyet az ő pénzével alapított László Zoltán, s a további beruházásokhoz minden pénzt ő adott az utolsó fillérig.

A vállalat budapesti székhelye az V. kerületben, a Véső u. 7. szám alatt volt. Ezen a helyen volt a Schmoll-pasztagyár (ma XIII. ker.). Az üzem ekkoriban 76 féle árucikket állított elő az alábbi féleségekből:

- ablakvasalások
- beeresztő zárok
- bevésőzárok
- biztonsági zárok
- csapospántok
- dobozzárok
- kulcsok
- lakatok
- ládazárok
- rászegező zárok
- rugzárok
- rugzárrudak
- ruhaszékrenyzárok
- szekrénycsappantyúk
- szekrénytolózárok
- üvegező szegek.

A részvénytársaság első zárójelentését Berger Mihály igazgató-főkönyvelő készítette, aki Kallós és Gans mellett a harmadik nagy egyénisége volt a gyárnak. Kiváló szervező volt, ő teremtette meg a gyár belső adminisztrációs rendjét, és ő irányította az igen széles körű külföldi üzleti hálózatot. Az első jelentés megállapította, hogy az esztendő a gazdasági válság jegyében folyt le. Magyarországon, de Európában is nagyon sok bútorgyár leállt, a bútorzárforgalom visszaesett. Ennek ellenére a gyár nem volt veszteséges, 745 P nyereséget mutattak ki.

A piac összeszűkülése, valamint a sok eladatlan árukészlet erőteljesen kiélezte a versenyt a konkurens gyárak között. Az osztrák Gebrüder Grundmann (G. G.) cég 1931-ben arra szánta el magát, hogy a magyar és jugoszláv piacon 30%-kal leszállítsa bútorzár árait. Mivel az Elzett és a G. G. között a legélesebb verseny éppen a magyar és a jugoszláv piacon volt, az Elzett is kénytelen volt áruit az önköltségi áron alul árusítani. Fokozta a versenyt a Soproni Vasárugyár is, amely úgy akart csapást mérni az Elzetre, hogy tekintélyes pénzösszeg felajánlásával ajánlatot tett Gans Antalnak, lépjen át az ő szolgálatukba. Gans ezt visszautasította.

Érdekesen befolyásolta a gyár fejlődését az a körülmény, hogy Kallós Ernő nemcsak az Elzettnek, hanem a Schmoll és Kallos Rt. cipőpasztagyárának is fő-részvényese és majdnem egészen tulajdonosa volt. A pasztagyárat nem érintette olyan súlyosan a válság, mint a vasipari üzemeket, ott továbbra is tekintélyes értéktöbblet halmozódott fel, s Kallós arra a merész lépésre szánta el magát, hogy a pasztagyárból származó tetemes profitot az Elzettbe fektesse. Másutt

leépítésbe kezdtek, Kallós pedig beruházott. Hosszú távon az idő őt igazolta, de a pillanatnyi bajok nem oldódtak meg.

Az üzemfejlesztés kétirányú volt. Kallós úgy döntött, hogy a cipőaszták bádogdobozait, valamint a doboznyitókat ezentúl az Elzettben gyárttatja. Ezzel kapcsolatosan a részvények számát a duplájára emelték, s a Schmoll-gyár 170 000 pengőig érdekeltséget vállalt az Elzettnél. Természetesen az új részvényeket is Kallós birtokolta. A vállalat részvénytőkéje így 340 000 pengőre emelkedett. A gyárfejlesztés során a második nagy lépés a lakatgyártás körének kibővítése lett. Elhatározták pánccellakatok készítésének bevezetését. Az ezzel kapcsolatos beruházások összege 129 053 pengőre emelkedett. Az új beruházások emelték a gyár exportképességét. A szükséges gépeket viszonylag alacsonyabb árakon lehetett beszerezni, hiszen a válság ideje alatt a szerszámgépiparban is nyomott árak voltak. A fellendülés új időszakában pedig felújított modern gépparkjával jelentkezett a piacon az Elzett s előnyt szerezhetett magának versenytársaival szemben. Ez az idő azonban még messze volt. A vállalat működéséről 1933 decemberében kiadott belső bizalmas jelentés még eléggé sötétnek festette a jelent, s nem túl biztatónak a jövőt.<sup>9</sup>

A kétségbeejtő gazdasági helyzet ellenére tovább folytak a beruházások a Schmoll-gyárból származó haszonból. Gépeket szereztek be az épületzárak gyártásához, felkészültek a Cató, Caró és Tuto lakatok gyártására is.

#### *A fővárosba költözés és cylinderzárgyártás bevezetése*

1934-ben és 1935-ben már némi javulást mutatott a gyár forgalma. Nőtt a foglalkoztatottság is. 1934-ben már 6762 P volt a nyereség. Ez a forgalomhoz képest még jelentéktelen volt, s tartalékalap növelésére fordították.

1935-ben elhatározták, hogy Budapestre helyezik a gyártást. Az eladást intéző részleg, a központi iroda, eddig is a fővárosban volt.

1935. dec. 6-án az Elzett Vasárgyár Rt. 93 000 pengőért megvásárolta a Kaszab-féle Csavar- és Vasárgyár Rt. 1927. sz. telekkönyvi betétben bejegyzett gyártelepét a rajta levő összes gyár- és lakóépületekkel együtt.

A telek Angyalföldön — akkor VI. ma XIII. ker. — Bence, Máglya és Madarász utcák által határolt területen feküdt.

Kiterjedése 1817,40 négyszögöl volt. A gyártelep magvát ma is ez a terület képezi, de az évek során többször sikerült megszerezni kisebb szomszédos területeket. Az utóbbi években a gyár birtokába került a Váci úti szakasz is.

1936. január 2-án megkezdődtek az átalakítási munkák, s ezt követően a költözködés.

A gyár átköltöztetése 272 000 pengőbe került. A költségek fedezésére 2720 db 100 pengő névértékű kötvényt bocsátottak ki. Ezzel a részvénytőke 612 000 P-re emelkedett. Az új részvényeket Kallós Ernő vásárolta meg. A cipőasztagyártásból eredő profitot újból az Elzettbe fektette.

1935- és 1936-ban egyenletesen emelkedett a vállalat nyeresége, azonban osztalék fizetésére még nem kerülhetett sor. Hosszú évek óta 1936-ban látunk először bizakodó hangú jelentést az esztendei eredményekről. „Nőtt a foglalkoztatottság, emelkedett a belső fogyasztás, tetemesen nőtt a kivitel.” A mérlegszámla végösszege meghaladta a milliót, 1 148 962 P-re emelkedett. 1936. december 31-én az árukészlet értéke 263 966 P-t tett ki, az adóssok 310 747 P-vel tartoztak. A társaság tulajdonában levő ingatlan 246 077 P-t ért, a gyári berendezést 318 139 P-re értékelték.

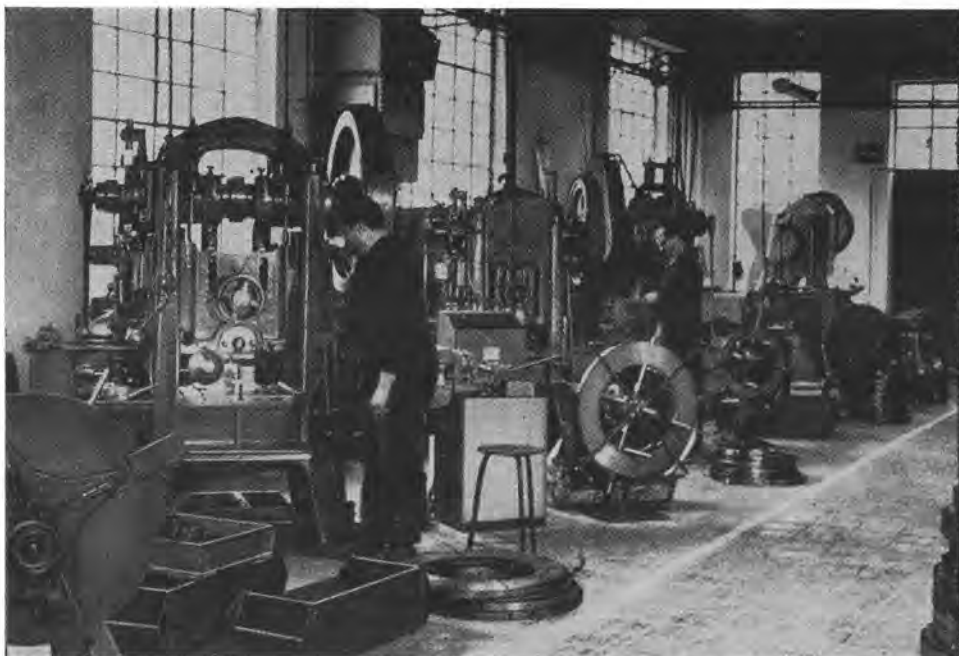

3. Egyszerű lakatlevágó automata gépcsoport, 1938.

A költözködéssel egyidőben beszerzett a gyár egy 200 tonnás könyöksajtoló gépet, 2 köszörűgépet, és üzembe állítottak egy villamos edzőkemencét. Budapesten erőteljesen folytatták a gyártmányfejlesztést is. Megindultak az előkészületek a Cató- és Tutó-lakatok gyártására is. Ezeket 1936-ban már nagy mennyiségben gyártották. A ma is forgalomban levő lakatok közül ezek mellett megkezdődött a Rotó és Ovó biztonsági lakatok tömeggyártása is. A Tutó-családból kifejlesztettek egy-egy biztonsági kerékpárlakat és motorkerékpár-lakat fajtát is.

A Cató automata lakat beépített biztosító ellenlemezzel készült. Nikkelezett oldaltugró kengyele volt, rezezték a dióját és járt hozzá 2 db lapos nikkelezett kulcs.

A Rotó-lakat húzott, szegecs nélküli, egybepréselt kerek házzal jelent meg. Ugrókengyellel és 6 db ütközőtárcsával szerelték. Az Ovó biztonsági lakat szegecs nélküli, tömör, ovális idomacélházzal készült. Bronz biztonsági csapokkal és nikkelezett edzett acélkengyellel látták el. Réz diója és 28 db ütköző tárcsája volt.

A Tutó biztonsági lakat húzott, szegecs nélküli egybepréselt házba épült. A házat jégvirággal feketére vagy szürkére lakkolták. Nikkelezett ugrókengyellel látták el. 7 db kettős oldalú elzáróval került forgalomba. A kulcsot a lakatból sem nyitott, sem mellézárt állapotban nem lehetett kivenni.

A fekete jégvirágos kivitel mellett fényesen horganyzott, rozsdálló kivitelben is készítettek Tutó-lakatokat, Az ilyen termék rendkívül tetszetős, ezüstszínű, fényes felülettel rendelkezett. A Tutó-lakat ma is egyike a világpiac legkeresettebb zárfeleségeinek. Az 1937-ben kibocsátott árjegyzékek a következő cikkek gyártásáról számoltak be:



4. Az első budapesti épület.

rászegező szekrény- és fiókszárak  
 biztonsági rászzegező szekrény- és fiókszárak  
 rászzegező ládazárak  
 tealádazárak, biztonsági tealádazárak  
 ruhaszekrényzárak  
 beeresztő szekrény- és fiókszárak  
 keskeny bevéső szekrény- és fiókszárak (biztonsági kivitelben is)  
 bevéső szekrény tolaajtózárak  
 íróasztal-, levélszekrény-, óraszekrény- és dobozzárak  
 beeresztő és rácsavaró kivitelben is  
 bútorcsappantyúk, ütőköők, csapospántok, zárólemezek, kitámasztók,  
 polctartók, fiókcsúsztatók, kulcskarikák.

Először jelentek meg a katalógusban az épületvasalások: ablakcsappantyúk, ablaknyelvek, ablakszegletvasak, redőnylapok, üvegezőszegek. Szerepelnek a katalógusban lakatok, biztonsági lakatreteszek és kulcsok.<sup>10</sup>

1937-ben a gyár egyik német nyelvű katalógusa igen fontos hírről számolt be. A Michel Markt & Co. Zürich cég által kiadott Elzett-katalógus 41. oldalán először jelenik meg a cylinder szó: „TUTTIUS CYLINDER Vorhangschlösser.”<sup>11</sup>

Igen jelentős esemény ez a gyár történetében. 1937-ben kezdődött az Elzett cylinderzárak gyártása.

De mi is az a cylinder, amit rossz magyarsággal hengerzárnak is mondanak?

A cylinder vagy hengerzárak, a csapos elzárók rendszerén alapszanak. A zárgyártástechnika mai állása szerint a cylinderzárak a legtökéletesebb biztonságot nyújtják. A cylinder három fő részből áll: a *köpeny*, a köpenyben elhelyezett *forgó henger*, és a *biztonsági csaprendszer*. Ez elzáró csapokból, ellencsapokból és rugókból áll. Zárt állapotban, az ellencsapok mindegyikének egyik vége a köpenyben, másik vége a hengerben helyezkedik el, így ez utóbbi nem foroghat. Ez az állapot akkor is megmarad, ha a zárat nem a saját kulcsával kíséreljük meg kinyitni. Ha azonban a hengerbe a cylinder saját kulcsát tesszük, s azt elfordítjuk, akkor az elzárócsapok és ellencsapok egy vonalba kerülnek a köpeny és a henger érintkezési felületével, a henger a köpenyben elfordul, a zár kinyílik.

Ez a szerkezet egyaránt alkalmazható épületzárakhoz, bútorzárakhoz, lakatokhoz, valamint egyéb különleges nyílászáró szerkezetekhez is. A Zsiguli szovjet személygépkocsi ajtózárai is Elzett cylinderzárak.

A cylinder betétanyaga többnyire sárgaréz, a kulcs pedig kiváló kopásállósággal rendelkező alpakka. A záróbetét konstrukciója teszi lehetővé a nagyszámú variációk alkalmazását. A legerjedtebb típusoknál, 5 biztonsági csapnak, 6 különböző méretével 7776 változat érhető el. A matematikailag lehetséges variációk igen nagy száma igazolja, a cylinderzárak valóban a lehető legnagyobb biztonságot nyújtják. A cylinderzár alapelvére a népi zárgyártás már évszázadokkal előbb rájött. Néprajzi múzeumunkban gyakorta mutatnak be ún. gerenda-zárakat, melyeknek kézzel faragott hengere és csaprendszere a modern cylinderzár előfutára.

Az Elzett 1937-ben egyszerre kezdte meg a bútor-, épület- és lakatcylinderzárak gyártását. A piacon elsőnek a C23/a biztonsági beeresztő cylinder szekrény- és fiókrák jelent meg. A lakatok közül az első cylinderes kivitelű a TUTIUS volt. Háza mind a mai napig tömör idomacélból készül, a cylindere sárgaréz 5 pár bronzrugóval, és nikkelbronz csapos elzárókkal. Kengyele kadmiumozott. 1937—38-ra kialakult az Elzett-gyár teljes profilja. A korábbi bútorzár- és lakatgyártáshoz csatlakozott az épületzár- és vasalásgyártás is. Sor került a cylinderek bevezetésére, ezeket a zár- és lakatgyártás minden hagyományos területén alkalmazza az Elzett. Húsz év fejlődése sem kellett hozzá, s előttünk áll Magyarország egyetlen zár- és lakatgyára, mely világviszonylatban is igen számottevő. Egyesíti magában a zár- és lakatgyártás 3 nagy ágazatát, s igen fejlett nagyipari technológiával rendelkezik.

Hazánkban a zár- és lakatgyártásnak igen komoly előzményei voltak. Ennek történetét Edvi Illés Aladár foglalta össze „Vasművesség” című könyvében. Tömegszerűen azonban az Elzett gyártott Magyarországon elsőnek zárat, lakatokat és kulcsokat, s gyártását az első perctől kezdve, a korábbi magyar hagyományok szellemében igyekezett folytatni. A céh és kisipari gyártás termékei nagy mennyiségben a Nemzeti Múzeumban tekinthetők meg, a korai és későbbi Elzett-termékek teljes sorozata pedig a Kiscelli Múzeum ipari gyűjteményében.

1938. szeptember 9-én az Elzett — reklám- és propagandacélra kitűnően felhasználható — eredményt ért el. A Biztosító Társaságok Egyezményes Irodája az Elzett cylinderzárakat felvette azon záruk jegyzékébe, melyeknek megfelelő alkalmazása esetén a díjszabásokban előírt engedmény megadható. „FONTOS! 5000 pengőn felüli biztosítások alapidíjtételéből a magyarországi biztosító társaságok 20<sup>0</sup>/<sub>0</sub> DÍJENGEDMÉNYT nyújtanak, ha a lakás összes, bárhova kivezető ajtainak záraiba »Elzett« 750, vagy 751 számú záróbetét vagy cylinder van beszerelve.”

Az Elzett első igazán sikeres éve az 1938-ik esztendő volt. A második világháborút megelőzően ez az év volt az, amikor még szabadon lehetett exportálni. A gyár élt is ezzel a lehetőséggel. Néhány sor a közgyűlési beszámolóból: Élénk exporttevékenységet folytattunk. Áruinkat egyaránt szállítottuk északi, déli, keleti, nyugati országokba. Piacunkat mindenütt növeltük. Kivitelünk van a szomszédos országokba, Svájcba, Franciaországba, Angliába, a Skandináv-országokba és a tengeren túlra. Az év nyeresége 58 527,13 P volt.

#### A nyereség felosztása:

Osztalék részvényenként 6 pengő	36 720,— P
tartalékalap-gyarapítás	15 000,— P
igazgatósági tagok tiszteletdíja, á 1000 P	5 000,— P
felügyelő bizottsági tagok tiszteletdíja á 600 P	1 800,— P
következő évi nyereségalapra	7,13 P

A részvénytársaság létrejötte óta ez volt az első osztalékfizetés. A mérleg-számla végösszege 1 552 655,99 P volt, ez így oszlott meg:

P	
részvénytőke	612 000,—
hitelezők	644 149,21
értékcsökkentési tartalék	177 979,65
nyereség	58 527,13
összesen	1 552 655,99

1939. május 24-én igazgatósági ülés volt. Gans Antalt, aki már 13 éve működött a vállalatnál, műszaki igazgatónak nevezték ki. Ő valóban nagy érdemeket szerzett a műszaki vezetésben. Irányította a pesti telep berendezését, új technológiai eljárásokat dolgozott ki, részt vett az új típusok kidolgozásában.<sup>12</sup>

Az ő kinevezése mindenképpen indokolt. Azonban az igazgatói ülés nem sorolható fel minden eredményt, amit Gansnak köszönhetett a gyár. Az ő érdeme volt a mélyhúzás technológiájának kialakítása a zár- és lakatgyártásra. A hidegsajtolás technológiáját is ő dolgozta ki a zár- és lakatgyártás szükségleteinek megfelelően. Számottevő újítása volt a reszelőgépek alkalmazása a szerszámgyártásban.

1939-ben az épületzár és épületvasalás területén gazdagította termékei listáját a gyár. Összmenyiségben az export is növekedett az előző évhez képest, de a szeptemberben kirobbant világégés akadályokat gördített a további külföldi tevékenység elé, bár Magyarország csak 1941-ben lett tényleges hadviselő fél. A megnövekedett export miatt a cég nevét bejegyezték az eddigi magyaron és németen kívül spanyolul, olaszul, angolul, franciául, portugálul, románul és szerv-horvát nyelven. Főleg a dél-amerikai kivitel növekedett. A vállalat nyeresége 113 634 P volt. Az igazgatóság létszáma is növekedett ebben az évben. 1940-ben elvesztette a gyár a tengeren túli piacait. Nyugat- és Észak-Európa hadszíntérré változott, megszűnt a tengeri hajózás biztonsága. Ennek ellenére összmenyiségben az export még nem csökkent, s a belföldi forgalom is növekedett. Az 1940-ik évi nyereség 191 297 pengőt tett ki, s részvényenként már 20 P osztalékot fizettek.

1941 májusában az Elzett újabb ingatlant vásárolt. A Rossemann és Kühnemann—Epp és Fekete—Harmata Egyesült Gépgyárak és Csömű Rt-től megvásároltak 128 040 P-ért 1067 négyszögöl ingatlant a rajta levő épületekkel együtt. Itt építették fel az üzemi kultúrházat és ebédlőt.

1941-ben Magyarország is belépett a hadviselő államok sorába.

Az új körülmények jelentős hatással voltak az Elzett életére is. Korábban nem ismert anyagellátási nehézségek keletkeztek, 1941-ben 14 400 q hidegen hengerelt szalagacél kiutalást kapott a gyár, 1942-ben ezt 13 200 q-ra csökkentették. 1944-re a kiutalás mennyisége már 2000 q-ra csökkent. Végül a gyár mindig megszerezte a szükséges mennyiséget. Azonban ez állandó közelharcot kívánt az Anyaghivatallal és az Iparügyi Minisztériummal. A háború első évétől kezdve módosuláson ment át az exporttevékenység is. 1941-től állandósult az a gyakorlat, hogy a gyár árut szállított ki, s ellenértékképpen a nemzetgazdaság nyersanyagot kapott. A pengő árat ezután a bonyolító bank utalta az Elzett számlájára. Az első ilyen ügylet 1941. január 28-án jött létre. A Pesti Magyar Kereskedelmi Bank titkársága a következő ajánlatot tette: Török kereskedelmi szervek megbízásából a török ETI Bank, mely a török állami bányák birtokosa,

rövid határidejű szállítást kér zárukra és lakatokra. Ellenértékként a törökök hajlandóak bőr és réz nyersanyagot szállítani Magyarországnak.<sup>13</sup>

1941. május 16-án részvénytársasági közgyűlést tartottak. Itt a következő határozat született: „Rövid határidőn belül kultúrházat épít a gyár. Dolgozóink részére a jövőben ételt biztosítunk. Önköltségi áron aluli csekély térítés ellenében ebédet adunk minden munkásnak és tisztviselőnek. Tisztviselői és munkásjóléti alapot létesítünk 200 000 pengővel. A jövőben alkalmazottainknak rendszeresen adunk házassági, betegségi, szülési, baleseti és temetkezési segítyt.

A háború következtében az exporttevékenység területileg is leszűkült. 1942-ben a következő ügynökségek foglalkoztak az Elzett-árak terjesztésével:

Stockholm (1 ügynökség), Istambul (1), Zürich (1), Brüsszel (1), Zágráb (1), Szófia (2), Amszterdam (1), Budapest (4).

A budapesti 4 ügynökség ellátta a fővárosi és vidéki terjesztést. 1942-ben 267 670 P ügynökségi jutalékot fizetett ki a gyár.

Belföldi jutalék 78 802 P, külföldi ügynökségek jutaléka 188 867 P.

A vállalat 1942. évi összes termelése a katonai munkák nélkül 1 121 767 kg volt. A készáruraktár csökkenése 42 157 kg. Vagyis az összes eladás 1 163 924 kg volt.

Az összes forgalom a katonai munkák nélkül 6 996 570 P. Ebből export 3 693 729 P, a külföldi értékesítés 3 302 841 P. Az export súlya 460 766 kg, a belföldi eladás súlya 703 158 kg. A belföldi áru eladási ára 4,70 P/kg volt, egy kg exportáru eladási ára 8,02. A számok is mutatják, hogy az Elzett-export nagyon gazdaságos volt. Szorgalmazta is az állam, hogy az exportot olyan államokba kell fokozni, ahonnan nemes valutát vagy a nemzetgazdaságnak szükséges nyersanyagokat, ill. gépeket lehet kapni.

A vállalat korszerűsítése ebben az esztendőben is tovább folyt. A Max Uulendorff berlini cégtől UDO edzőkemencéket vásárolt a gyár. 1942 októberében a hadaügyi tárca véleményt kért a Kereskedelmi Banktól mely a gyár anyagi ügyeit intézte a vállalatról. A Bank jelentése:

Az Elzett ingatlanai és berendezései a vállalat céljainak legmegfelelőbbben megépített építmények, és a legcélszerűbb, legmodernebb és legértékesebb gépek. Minden további beruházás nélkül a legkorszerűbb gyártásra képes.<sup>14</sup>

Az 1943-as forgalmi kimutatás sok érdekes dolgot tükröz:

katonai gyártás	586 486,71 P
repülőterek, laktanyák ellátása zárukkal, vasalásokkal	116 859,56 P
zárak és vasalások az ONCSA (országos Nép- és Családvédelmi Alap) által épített családi házakhoz	92 563,24 P
Export zár, lakat, kulcs, vasalás	3 621 649,83 P
polgári forgalom (belföld)	3 466 480,— P
	<hr/>
	7 884 039,34 P

A hadianyag-szállítások hosszas előkészület után 1943 októberében indultak meg erőteljesebben. A nagy honvédelmi megbízások miatt az igazgatóság elhatározta a gyár további kibővítését. Új üzemeket, új gyártási ágakat kellett bevezetni. Újabb edző- és bondírozó műhelyt állítottak üzembe. Bővítették a készáruraktárt. A Bencze és Máglya utcai fronton emeletet húztak a korábbi földszintes épületekre. Újabb gépeket és gépi berendezéseket is munkába állítottak: 2 db hidraulikus síkcsiszoló gépet (géppuskaheveder gyártásához), egy db újabb DER 32 típ. revolverautomatát, 2 db újabb AE 10 típ. csavar és csap automatát.



A honvédelmi beruházások befejezése után a gyár géppállománya így alakult:

automata és közönséges excenterprés	51 db
revolveresztergapad, forgácsológépek, csavar és csap automaták	14 db
leszúrópad	7 db
fúró és marógépek	33 db
rugógyártó automata	9 db
üregelőgép	1 db
daraboló körfűrész	1 db
menetnyomó és körülhíró gép	11 db
könyökprés	1 db

A gyártás összetételében a háború 1944-ben okozta a legfeltűnőbb torzulást. Az év első harmadának forgalma:

hadianyaggyártás	1 804 309,48 pengő
repülőgépek, laktanyák felszerelése	65 746,28 „
export	831 824,38 „
belföldi polgári gyártás	952 092,99 „
összesen:	<u>3 653 973,13 pengő</u>

A békeidők hagyományos 70<sup>0</sup>/<sub>0</sub>-os exportja visszaesett 22<sup>0</sup>/<sub>0</sub>-ra. 1944 márciusában az Elzett a következő utasítást kapta az anyaghivataltól: „Igen nagy súlyt kell helyezni a nemes deviza ellenében való exportra. Svájcot és Svédországot minden más területtel szemben előnyben kell részesíteni. Szorgalmazni kell továbbá a vasérc- és a textilipar foglalkoztatása érdekében a műrost ellenében való exportot.”

Azáltal, hogy az Elzett évente csak polgári gyártáshoz 440 tonna szalagacélt használt fel, az ország legnagyobb fogyasztója volt, így döntő módon befolyásolta a Salgótarján—Rima hengermű fejlődését, s gazdagította a magyar szalagacél-választékot. A magyar szabványok kidolgozásánál (MOSz) elsősorban az Elzett-igényeket vették figyelembe. 1944 márciusában az Anyaghivatal szabályozta a kiutalt nyersanyagok felhasználási sorrendjét: katonai megrendelések, országos nép- és családvédelem (ONCsA), export, polgári szükségletek kielégítése.

1944 végére a gyár szinte teljes mértékben hadiüzemmé vált. Új nevet is vettek föl: „Elzett Vasárgyár R. T. Hadianyaggyár, Lakat- és Zárgyár.”

#### *A kulcsgyártás hazai bevezetése*

Lágyöntésű kulcsokat az Elzett saját üzemén belül nem gyártott, hanem azt németországi megrendelésekkel biztosította. A temper öntésű kulcsokat a „Vereinigte Schlüsselfabriken A. G. Solinger-Wald szállította.

1941-ben még kapott az Elzett 1040 kg egyes kulcsszállítmányt, és az összes megrendelt TUTO lakatkulcsokat. Megrendelte a gyár 1942—43. évi szükségletét is, de a szállítások lassan elapadtak, a német hadigépezet a kulcsokra fenntartott kapacitást igénybe vette. Így kényszerült a gyárvezetőség arra, hogy megszervezze a hazai kulcsgyártást. Hazánkban csak a Soproni Zárgyár készített kulcsokat, azonban ez az Elzettnek az épületvasalások terén konkurens vállalata volt, így fel sem merülhetett az a gondolat, hogy az Elzett kulcsszükségletét Sopronból szerezze be.

Hosszas tárgyalások után a Budapest—Salgótarjáni Gépgyár és Vasöntő R. T.-ben találták meg azt a partnert, mely alkalmasnak látszott a szükséges kulcsok előállításához. A szerződés 1942. szept. 5-én jött létre.<sup>15</sup>

A kulcsgyártás bevezetéséhez Kallósnak sikerült egy kitűnő szakembert szerződtetnie Ohren Alfonz személyében, aki korábban a Soproni Öntöde igazgatója is volt. Ohren Salgótarjánba költözött, ott megszervezte és irányította a kulcsgyártást. Salgótarján nyerskulcsokat szállított, a megmunkálás Pesten történt (ma is így van). Erre a célra az alábbi új gépeket állították munkába:

- 3 db kulcstalpmaró és fúró automata
- 5 db kulcslépcsőzet-marógép
- 2 db kulcstoll-lépcsőzet marógép

### *A fajúldozó és a fasiszta terror elleni védekezés*

Az a tény, hogy a náci Németország befolyására Magyarországi is ún. zsidó törvényeket hozott, érintette az Elzett-gyárat is. A Kallós család zsidó származású volt, és az alkalmazottak, munkásaik között is sokan voltak, akiket munkaszolgálatra hívtak be. A behívottak közül többen soha nem is tértek vissza. Kallós a kényszerhelyzetnek megfelelően igyekezett okos intézkedésekkel biztosítani a gyár jövőjét.

Nem várta meg, hogy felülről nevezzenek ki a gyár élére hétpróbás fasisztákat, hanem 1939. febr. 3-án maga bővítette ki az igazgatóságot. Abba olyan új személyeket vont be, akik humánus gondolkodásúak voltak, nem értettek egyet az ország fasizálódásával, de ugyanakkor tárgyalóképesek voltak a kormányserveknél. Az új igazgatósági tagok között a legjelentősebbek nagybaconi Nagy Béla, ny. m. kir. tábornok és Heinrich József vasnagykereskedő voltak. Gans Antal is bevonták az igazgatósági munkába.

Annak ellenére, hogy sok alkalmazottal együtt a tulajdonos két fiát is többször behívták munkaszázadba, Kallós a német megszállásig irányítani tudta a gyárat.

Új helyzet állott elő 1944. márc. 19-én. Kallós Ernőt a Gestapo még márciusban letartóztatta. Ezután az elnöki teendőket Heinrich József látta el, Gans Antal pedig ügyvezető igazgató lett. A fennmaradt iratok arról tanúskodnak, hogy a gyár új vezetői emberségesen látták el teendőiket a nehéz időkben, és saját biztonságuk kockázatásával is igyekeztek segítséget nyújtani az üldözötteknek. A Fővárosi Levéltár birtokába került néhány, az Elzett életével foglalkozó nyilaskeresztes párti bizalmas jelentés. Az egyikben ezt olvashatjuk:

„Az Elzett-gyárban a zsidó törvényeket nem hajtották végre. Gans Antal közönséges zsidó bérenc, aki minden befolyását latba veti a zsidók érdekében. Bizalmas értesülésünk van arról, hogy legutóbb Németországba is azért utazott, hogy német összeköttetései révén kiszabadítsa a német internálásban lévő Kallós Ernőt. Gans Antal 100%-os zsidó bérenc voltát mi sem bizonyítja jobban, mint az, hogy zsidóknak igazolásokat ad ki, hogy munkaerejük nélkülözhetetlen a hadi termelés érdekében. Ilyen igazolásokat német tiszt urakkal is aláírat, így azokat a magyar hatóságok kénytelenek felmenteni a munkaszolgálat alól. A gyárban zsidó férfiakat és nőket rejteget, a zsidóházba való költöztetés elől.”

Gans Antal állandó listákkal ostromolta az Iparügyi Minisztériumot, hogy járjon el a Honvédelmi Tárcánál, a hadi termelés érdekében nélkülözhetetlen „zsidó személyek” mentesítése érdekében. A vállalati nyilas ügynöknek az a „vádja”, hogy a gyár területén zsidókat rejtegetnek megfelelő a valóságnak. Eddigi tudomásunk szerint a nyilas rémuralom utolsó időszakában két értelmiségi, hat férfi munkás, hat munkásnő — halálra keresett üldözött — talált

menedéket a gyárban. Az üldözöttek megmentésére irányuló törekvés felelősségét Heinrich József és Gans Antal vették a vállukra. Hazánk felszabadulása után Kallós Ernő jegyzőkönyvben ismerte el és méltatta érdemüket.

Az összeomlás előtti hetekben sorra érkeztek a parancsok és utasítások a gyár megbénítására. Ezeket a gyárban elszabotálták. A hadműveletek ideje alatt a gyár csak egészen jelentéktelen belövéseket szenvedett, így az szinte teljesen épen és sértetlenül érte meg a felszabadulást.

### *A hadiüzem Elzett a II. világháború idején*

Joggal felvetődik a kérdés, hogyan lehetett hadiüzem egy olyan gyár, amely jellegzetesen polgári szükségletekre termelt. Ne feledjük, hogy az Elzett az ország legmodernebb automata gépekkel felszerelt sajtoló üzemével rendelkezett. A gépek zömét import útnán szerezte be a gyár, s azok fényképeit a Honvédelmi Tárcsa lerakta. A Honvédelmi és az Iparügyi Minisztérium az Elzettet még 1938-ban felvette a hadiüzemek listájára.

Az első katonai megrendelést 1938-ban kapta a gyár. Előbb 36-os mintájú kézigránátot készítettek, majd 1942-ben áttértek a 42-es mintájúak gyártására. A háború utolsó szakaszában megkezdődött a puskacsőre húzható puskagránátok készítése. A kézigránátgyártás szerszámgepeit részben a Salgótarjáni Gépgyár, részben maga az Elzett állította elő. A szalagból való gyártás elvét a gránátoknál is fenntartották, s a legfontosabb méretek a  $0,5 \times 136$  és a  $0,5 \times 140$ -es vöröskereszt, mélyhúzó acélszalagok lettek. Ezt az anyagot is a Salgótarjáni Vasmű R. T. készítette.

A kézigránátgyártásnál sokkal nagyobb volumenű volt a széteső géppuska hevedertagok gyártása. E munka révén az Elzett is bedolgozója lett az ún. Messerschmidt-programnak. E munkában 27 hazai nagyüzem vett részt, német gyárakkal kooperáltak, s a széles kooperáció eredményeként készültek a Messerschmidt hadirepülőgépek. E munkából az Elzetre a géppuska hevedertagok gyártása jutott. Az e munkában részt vevő gyárak különleges kedvezményeket élveztek, de különleges felelősség is terhelte őket. Még újoncaikat is visszatarthatták a behívástól, s el kellett készíteniük a *nélkülözhetetlen és mással nem pótolható személyek* névsorát.

Az 1944-es tervben már 8 100 000 pengő értékben szerepeltek gránátok és hevedertagok. 1944 őszén, amikor már csak hadicélra termelt a gyár, napi 200 000 db hevedertagot készítettek.

Ebben az időben a gyárban már német műszaki átvevők is ügködtek. Ezek az Elzett munkájával meg voltak elégedve. Szabotázs a gyártás ideje alatt nem fordult elő. Az utókornak hangzatosabb lenne, ha szabotázsokról és fegyveres ellenállásról lehetne beszélni. Ilyen nem volt. De mert a német megszállóknak az volt az elsődleges céljuk, hogy a termelés menjen, nem ellenőrizték a felmentettek listáját. A nyilasok feljelentései ellenére sem voltak hajlandók leváltani Ganst, aki német származása miatt tökéletesen beszélte a nyelvüket is. Gans a számára adódott lehetőségeket arra használta fel, hogy üldözötteket bujtatott és rejtegetett a gyár területén. Ezeket a nyilas csöcselék sem tudta elhurcolni, mert a hadiüzemnek katonai őrsége is volt. A felszabadulás után az Elzettben történeteket hivatalosan nem minősítették ellenállásnak. Gans és Heinrich állami elismerésben nem részesült. Igaz, a hadigyártás irányításáért zaklatásban sem volt részük. Üldözötteket mentő tevékenységüket, csak igazgatósági jegyzőkönyv örökítette meg, Kallós kezdeményezésére.

1944 november 7-én az alábbi nyersanyagok, polgári és katonai gyártmányok voltak a gyár területén:

katonai	polgári	
5 tonna	300 tonna	készáru
60 tonna	200 tonna	félkészáru
272 tonna	750 tonna	nyersanyag
350 tonna	230 tonna	berendezés

A katonai készáru azért volt viszonylag kevés, mert azt azonnal elszállították. A nagy polgári készárúkészlet viszont lehetővé tette, hogy az Elzett a felszabadulás után azonnal megjelenhessen a piacon.

*A gyár felszabadulása, az államosítás  
és a további fejlődés*

Újpest felől a Nyugati Pályaudvar irányába előnyomuló felszabadító szovjet katonai egységek 1945. január 13-án érték el a gyárat. Az Elzett felszabadult. A háború okozta pusztítások következtében a közművek szolgáltatásai szüneteltek. A gyár önálló áramfejlesztő teleppel nem rendelkezett, így a villanyáram hiánya miatt a munka nem indulhatott meg.

Kallós Ernő, aki Gans segítségével még szeptemberben kiszabadult a Gestapó fogságából, s szeptembertől januárig Budán bujkált, mikor hírét vette gyára felszabadulásának, átszökött a frontvonalon, s megjelent az Elzettben. Beszál-lingozó munkásaival leltárt készítettett a gépekről, nyersanyagokról, félkész és késztermékekről. A félkész és készáru mennyiségét már ismertettük. A felszabadulás pillanatában a gyár az alábbi gépparkkal rendelkezett:

szegecselőgép	1 db
különféle présgép	78 db
vízszintes gyalugép	1 db
univ. szerszámmaró gép	1 db
esztergapad	17 db
marógép	14 db
gyorsfúró gép	27 db
síkcsiszoló gép	5 db
cilinder üregelőgép	1 db
elektromotor	185 db
kulcsmaró gép	7 db
csap automata	9 db
csavar-automata	2 db
gépi köszörű	2 db
köröllő	2 db
automata fűrészgép	2 db
légkompresszor	1 db
mágnesmentesítő gépcsop.	1 garn.
közlőmű	5 db
kalorifer	27 db
satu	48 db
kovács üllő	2 db
csiszoló-dob	18 db

bondírozó-tartály	4 db
centrifuga	4 db
elektromos lágyítókemence	4 db
elektromos edzőkemence	7 db
olajvisszahűtő berendezés	1 db
centrifugál szivattyú	11 db
elektromos ponthegesztő	1 db
kulcsfűró automata	1 db
gyalugép	3 db
reszelőgép	3 db
körcsiszoló gép	1 db
köszörűgép	2 db
menetnyomó gép	3 db
körülvágó gép	3 db
kengyelhajlító automata	1 db
hevedertöltő készülék	2 db
szárítókályha	1 db
festékszóró berendezés	2 db
galvánfürdő	16 db
fémmosó és zsírozó berendezés	2 db
szalagköszörű és csiszoló	9 db
címnyomó gép	1 db
gőzkazán	8 db

A Vörös Hadsereg Központi Katonai Parancsnoksága még januárban felszólította a gyár vezetőségét, hogy adjon jelentést a gyár állapotáról. A Fővárosi Levéltár az Elzett igazgatósági iratok” csomóban ezt a jelentést megőrizte:

„Jelentés 1945. február 1-én a központi Parancsnokságnak, Budapest, Britania szálló. Az Elzett gyár polgári cikket készítő üzem, hadicikket csak olyan mértékben gyártott, ahogy a hatóságok erre kényszerítették. A vállalat részvényeit, melyek a Kallós család tulajdonában voltak, 1944. április 28-án, a zsidó ellenes rendelkezések értelmében a Pesti Magyar Kereskedelmi Banknál letétbe kellett helyezni. Kallós Ernőt 1944. március 21-én a Gestapó két fiával együtt letartóztatta, részben azért, mert zsidó, részben pedig szociál-demokrata párttagsága miatt. 1944. szeptember 26-án szabadult s a felszabadulásig bujkáltak. A Szálasi-kormány áttelepítési és üzembénítási parancsait Gans Antal műszaki igazgató elszabotálta. Így vált lehetővé, hogy az üzem és anyagkészlete tökéletesen és ép állapotban került a Vörös Hadsereg kezére. Csak az elektromos áram bekapcsolására van szükség, hogy a termelés megindulhasson. Korszerű szerszámkészítő berendezésünk van, szerszámacél kellő mennyiségben áll rendelkezésünkre, 800 munkás ellátására alkalmas gyári menzával rendelkezünk, teljes konyhafelszereléssel együtt.”

Ezt követően szovjet tisztak tartottak szemlét a gyárban s kilátásba helyezték, hogy az Elzettet katonai munkákra fogják igénybe venni.

1945 februárjában lebonyolította a gyár az első felszabadulás utáni üzletét. A svéd cikluslakatokat vásároltak, s ellenértékként gyógyszereket adtak.

A Vörös Hadsereg részére végzett munkák márciusban vették kezdetüket. Március 18-án egy elfeledett nevű szovjet kapitány villanyszerelőt vitt magával a gyárba. A szerelő ünnepélyesen bekapcsolta a villanyt. Ezen a napon gyulladt ki először a fény, ekkor kezdték el zakatolásukat a gépek. A fény ünnepélyes keretek között tért vissza a műhelyekbe. A dolgozók a kultúrteremben gyűltek össze, a szovjet tiszt és Kallós Ernő beszédet intézett hozzájuk s beszédük közben kezdtek el izzani az égők wolfram szálai. A jelenet kissé színpadias volt, de

szimbolizálta, hogy újra megindulhat az élet, a termelőmunka. A fasizmus okozta pusztítás és pusztulás felett győzedelmeskedett az élet.

Az Elzett vákuumszivattyúkat készített teherautókhöz és tankokhoz. Koopeálva a Láng-gépgyárral, tankalkatrészeket is javított a Szovjet Hadsereg részére.

A legtöbb gondot az élelmiszer beszerzése okozta. Gyári teherautók járták az országot, s oldalukon a következő magyar és orosz nyelvű felirattal jelezték úticéljukat: „ez a szállítmány a Vörös Hadsereg részére dolgozó Elzett-gyár munkásainak élelme”. A beérkező élelmiszer elosztásával kapcsolatos a gyári demokratikus szervek létrejötte. Még a hivatalos rendelet megjelenése előtt létrejött a gyári munkásbizottság. Ennek elsődleges feladata az igazságos élelmiszerelosztás ellenőrzése volt. Ebből alakult meg később az Üzemi Bizottság. A fennmaradt munkásbizottsági jegyzőkönyvek arról tanúskodnak, hogy gyakran voltak éles és heves viták a tulajdonos és a munkásbizottság között. Ezek a viták hozzájárultak a gyári dolgozók munkásöntudatának a kialakulásához.

Élelmiszerbeszerzésre nemcsak pénzt fordított a gyár, hanem termékeket, főleg lakatokat — mert a falusi lakosság között ennek volt legnagyobb a kereslete — is cseréltek.

A fennmaradt élelmiszerszámlák hűen szemléltetik a kibontakozó inflációt. 1945. március 18-án két kocsí burgonyáért 15 000 pengőt fizetett az élelmiszerbeszerző. Március 28-án a munkásgyűlés előtt így panaszkodott Kallós:

„A háború előtt egy vagon vas 5000 pengőbe került. Most ennek az ára 50 000 pengő. Kénytelenek vagyunk magas áron élelmiszert és nyersanyagot vásárolni. Ugyanakkor mi nem tudjuk ilyen mértékben emelni az árainkat, mert az embereknek nem kell olyan mértékben a lakat és a zár, mint a vas és az élelmiszer.”<sup>16</sup>

Az első élénk vita az igazgató és a munkások között ezen a gyűlésen robbant ki. A munkások többsége azt követelte, hogy bérük fejében a gyár bocsásson a rendelkezésükre a nagy raktárkészletből lakatokat, hogy azokkal cserélni tudjanak menni egyénileg is vidékre. Néhány öntudatos munkás és az igazgató ezt ellenezték, Petz János és Bánhalmi Miklós megengedhetetlennek tartották, hogy a munkások egyénileg járják a vidéket ennivaló után. Azt kívánták, hogy az igazgatóság nagyobb mennyiségű lakatért cseréljen élelmiszert, de azt gyáron belül az igazgató és a munkásbizottság ossza szét. Petz János elmondta, hogy a munkásbizottság az új Magyarország egyik demokratikus intézkedésének az eredményeképpen jött létre, s ő maga is meglepődéssel látja, hogy az öntudatra ébredő munkások és munkások egyenlő partnerként vitatkoznak a vezérigazgató úrral.<sup>17</sup>

A polgári gyártásra való felkészülés 1945 áprilisában vette kezdetét. Elsőnek a Caro lakat új modellje készült el. A szerszámműhely 50 új szerszámot készített, s a gyártáselőkészítés megállapította, hogy 30 000 db új Caro lakathoz való nyersanyag van raktáron. Májusban indult a 60 m/m-es Gogi lakat felszerszámozása, a sorozatgyártásra a Caro-val együtt augusztusban került sor. Időközben az Igazoló Bizottság is elvégezte munkáját. Az a néhány nyilaskeresztes párttag, aki 1944 őszén zavart akart kelteni, nem tért vissza a gyárba. Minden Elzett-gyári dolgozót igazoltak. Az Üzemi Bizottság júliusban állapodott meg Kallóssal, hogy a dolgozók milyen szociális juttatásokban részesüljenek. Az egyességet az alábbi pontokban rögzítették:

1. Minden dolgozót napi háromszori étkezés illet, amiért keresetének megfelelően napi 2,20, vagy 4,50, vagy 6 pengőt térít.
2. Minden dolgozó kap hetenként 2 kg lisztet, 25 dkg olajat, s a lehetőségekhez képest darát és lekvárt. A családtagok heti  $\frac{1}{2}$  kg lisztjuttatásban részesülnek.

3. Minden dolgozónak jár fizetési szabadság. Mindenkit megillet egy vagy két, ill. három heti üdülési segély a bérének megfelelően. Minden dolgozó jogos házassági, születési és halálozási segélyre.
4. A dolgozók bérét kollektív szerződés rögzíti. A megállapított béreket a vállalat január 1-ig visszamenőleg kifizeti.
5. A vállalat modern kultúrháza a dolgozók szórakozási lehetőségét biztosítja.

Az igazgató és az Üzemi Bizottság között olykor elkeseredett viták folytak. Ebben az osztályharc 1945-ös megnyilvánulását szemlélhetjük. 1945 nyár végén érdekes kiáltvány jelent meg a faliújságon. A címe ez volt: „Mit kíván az Üzemi Bizottság?”

Kívánságukat pontokba szedték:

1. Az Üzemi Bizottságok munkáját szabályozó rendeletet az Igazgatóság tartsa be!
2. Reggel feketekávé helyett táplálóbb rántottlevest adjanak.
3. Padlóztassák ki az óvodát, mert a gyermekek megfáznak.
4. Létesítsenek az ifjúságnak külön faliújságot!
5. Pontosán állapítsák meg, hogy élelmiszercsere céljára egy-egy dolgozó bére fejében mennyi lakatot kaphat!
6. A kiskertések számára a gyár lakatért és zárért cseréljen élelmiszer-vetőmagot.
7. Az új árak kalkulációját mutassák be az Üzemi Bizottságnak!

#### *A munkások kötelességei:*

1. Szakszervezeti tagdíját tartozik mindenki pontosan fizetni!
2. Minden szakma tartozik havonta egyszer rendes értekezletet tartani. Külön a szerszámműhely, a gépműhely, az összeállító műhely.
3. Havonta egyszer gyári értekezletet kell tartani, melyen minden munkás tartozik megjelenni.
4. Minden munkás számára kötelező a fontos felvonulásokon való részvétel, melyet a Szakszervezet rendel el.
5. Az újjáépítés érdekében hetenként két és fél óra túlmunkát kell teljesíteni, mert ezt a Vas- és Fémmunkások elvállalták.<sup>18</sup>

1945 novemberében az Üzemi Bizottság elfogadtatta az igazgatósággal azt a javaslatát, ha a bérek 100%-kal emelkednek, akkor az étkezési jegyek árát csak 50%-kal lehet emelni. Ebben a hónapban cipő- és textilutalványokat is osztottak. Minden dolgozó kapott babot, kenő- és mosószappant. Kimondták, hogy az ellátatlan családtagok is kapnak hetente két kg babot. A gyár minden dolgozójának tűzifát is adtak. A családfenntartók 7 q-t, a többiek 5 q-t kaptak. 1945 augusztusában a gyár dolgozóinak a létszáma 700—800 főt tett ki.

1946 és 1948 áprilisa között a gyár jóvátételre is dolgozott. Az első szállítmány 1946-ban Jugoszláviába ment. 53 107 kg bútorzárát, bútorvasalást, lakatot és épületzárát adott át a vállalat a jóvátételi szállításokat lebonyolító „Ikart Iparművek Képviselője Állami érdekű RT.-nek”.

A Jugoszláviának jóvátételbe leszállított Elzett-árak összértéke 126 529 \$ volt.

A Szovjetunió részére 1946/47-ben gyártott jóvátételi termékeket a gyár. A szokvány Elzett-árakon felül nagy mennyiségben rugós alátétárcsák szállí-



tására került sor. Az utolsó ilyen jellegű szállítmány 1948 áprilisában hagyta el a gyárat.

1947. október 28-án összeült a részvényesek közgyűlése, hogy új igazgatóságot válasszon.

Erre meghívták az ÜB elnökét, Petz Jánost és helyettesét, Bánhalmi Miklóst is. 8 tagú igazgatóságot választottak. Igazgatósági tagok lettek: Kallós Ernő, Kallós Ernőné, Kallós Ödön, Heinrich József, Berki Mihály, Nagybaczony Nagy Béla, dr. Lőwy Róbert, Gans Antal.<sup>19</sup>

1946-ban már teljes kapacitással folyt a gyártás, gondoskodni kellett a gép és nyersanyag utánpótlásáról. A magyar ipar általános helyzetére is fényt vet, ha megnézzük, mik voltak azok a nyersanyagok és szerszámgépek, melyeket 1946—47-ben csak importból lehetett biztosítani.

22 300 db	fémcsigafúró (Svédországból)
2 db	DER 50 típ. esztergapad (Svájcból)
770 kg	foszforbronz huzal (Svájcból)
20 db	csiszolókorong (Svájcból)
1 db	fémfűrészelő gép (Svájcból)
1 db	reszelőgép (Svájcból)
	különféle golyóscsapágyak (Svédországból)
5 500 kg	hidegen hengerelt, mindkét oldalán Ni-ezett szalagacél (Csehszlovákiából)
2 660 kg	Alu bronz huzal (Svájcból)
700 kg	Ezüstacél (Svájcból)
220 kg	silicarbon-rúd (Svájcból)
2 db	8 SF 1 P jelű precíziós fúrógép (Svájcból)
130 db	3 pofás fúrótokmány (Svájcból)
4 600 db	menetfúró, 600 db menetvágó (Svájcból)
31 db	üregelő tű (Svédországból)
310 kg	zongorahuzal (Svédországból)

A gyártás legfontosabb alapanyagainak, a hidegen hengerelt szalagacéloknak a szállítását Salgótarján elvállalta. Az új forint bevezetése után 1947-ben elkészült a gyár első forintmérlege.

A gyári vagyont így állapították meg:

ingatlanok értéke	851 666,— Ft
berendezés, felszerelés	2 551 591,— Ft
áru- és anyagkészlet	8 510 282,— Ft
adósok tartozása	7 683 361,— Ft
készpénz	38 043,— Ft
jóléti alap értékei	415 542,— Ft
összesen:	20 050 485,— Ft

A társulati részvények számát 6120 db-ról 12 240-re emelték. A részvények új névértékét 365,— Ft-ban állapították meg. Minden régi 100,— pengő névértékű részvény helyett 2 db egyenként 365,— Ft névértékű részvényt cseréltek. A 12 240 db részvényből 12 220 db a Kallós család birtokában volt. 20 db részvényt az igazgatósági tagokat tették jelképes részvényesekké.<sup>20</sup>

1947-ben Gans Antal végkielégítéssel kilépett a gyárból. A Műszaki Egyetem technológiai tanszékére ment előadónak, később fontos műszaki vezető állásokba

irányította a népgazdaság érdeke. Egyetemi előadásai nyomán kezdett országos méreteket ölteni a szalaganyagból való gyártás, amit az Elzettben már 1926-tól kezdve folyamatosan bevezetett.

### A gyár államosítása

Az Elzett-gyár államosítása 1948. március 26-án következett be. A gyár első munkásigazgatója Petz János lett, akinek nevével az Üzemi Bizottság tevékenységével kapcsolatosan már találkoztunk. Az ügyvezető igazgató helyét a vállalatvezető foglalta el. A műszaki igazgató munkakörét a főmérnök vette át, a kereskedelmi igazgatók helyére egy főkönyvelő lépett. A vállalatvezető az egész üzem felett ellenőrzést gyakorolt. A főkönyvelő a kereskedelmi és könyvelési részlegeket irányította, s felügyelete alá tartozott a készáruraktár. A főmérnök közvetlenül irányította az alábbi szerveket: gyártáselőkészítés, üzemvezetés, gyártásbiztosítás, minőségi ellenőrzés és anyagvizsgáló állomás, bérelszámolás, munkásügyek, szerkesztés, szerszám- és idomszerműhely, elő- és utókalkuláció. A gyártáselőkészítés alá tartoztak: az anyagbeszerzés, a szállítási osztály és az anyagraktárak.

1949-ben alakult meg a gyárral mindmáig szorosan együttműködő Ferunion Műszaki Külkereskedelmi Vállalat, melynek zár- és lakatosztályát az Elzett-gyár kereskedelmi részlegéből szervezték.

Az első munkásigazgató 1949. január 4-ig irányította a gyárat. Utóda Babai József lett, aki az ÜB-ben is együtt dolgozott Petz Jánossal. A nagy földrajzi távolság miatt átmenetileg elveszett a dél-amerikai piac. 1948-ban az Elzett-termékek fő vásárlói a nyugat-európai országok, a közel-keleti arab országok, a Szovjetunió és a népi demokráciát kibontakoztató országok voltak.

A gyártmányfejlesztés töretlen lendülettel folyt tovább az államosítás után is. 1949-ben kezdődött el az a nagyszabású, több évig tartó munka, melynek során megszülettek a különféle jobbos-balos bútorzárak. Ezek kifejlesztése és felszerszámozása egyenletes ütemben haladt az 1950-es évek során.

Az államosítás idején, illetve az azt követő esztendőben az Elzett 30 millió Ft teljesítésére képes vállalat volt. Figyelembe véve a legutóbbi tervév, 1970. év árbevételét, kalkulálva az időközben végbement árváltozásokat, azt mondhatjuk, hogy az államosítás óta a gyár mintegy hatszorosát termeli a 22—23 év előttinek. 1945-ben igen jelentős technológiai újítás bevezetésére került sor. A kézi szegezést a gépi szegezés váltotta fel. A „szegezés” gyáron belüli tájszó, műszakilag szegecselest kell alatta értenünk, a zárok és lakatok kötőelemeinek, a rögzítő szegecseknek a munkadarabba való behelyezését. Ma már a gépi szegezés is elavult. Helyébe a présponthegesztés lépett. A jelenkor fiatalja ma már csodálkozva és megghatódva szemléli azokat a kézi szegezõ kalapácsokat, melyekbe a sok millió ütéstõl belenyomódott, belevésõdött a munkásnõ ujjja. Az Elzett házi múzeuma õrzött meg ilyen kalapácsot.

1955-re lett készen az ugrókenyves cilinderes rézlakat, mely ma a világpiac egyik legkeresettebb lakata. Ekkor született meg a cilinderes pincezár és a 910-es jelû biztonsági bevésõ ajtózár, mely az angol piac igényeinek megfelelõen sárgaréz alkatrészekbõl készült.

Az 1956-os ellenforradalmi felkelés az Elzettben nem okozott zavarokat. Leverése után rehabilitációban részesültek az ok nélkül meghurcolt szociáldemokraták és azok a gyõri származású munkások, akikre a személyi kultusz éveiben ellenségesen tekintett néhány megtévedt vezetõ. Ez utóbbiak ellen az volt a kifogás, hogy azért jöttek a gyárral együtt Gyõrbõl Pestre, mert a László megbízható emberei voltak s így a régi világot képviselték.

1958. január elsején a felügyeleti szerv az Elzett-gyárhoz csatolta a Soproni Lakatosárugyárat. Itt az Elzett irányítása alatt 7 év alatt több mint megkét-szereződött a termelés. Sopronban egy nagy gyártmánycsaládot alakítottak ki, az épületzár- és épületvasalás-gyártást.

1959. január 1-én a Soproni Vasöntödét is az Elzethez csatolták. Az volt az elgondolás, hogy az Elzett temper kulcs szükségletét ez az öntöde lássa el. Azonban Sopronban készülnek az országos fontosságú vasúti biztosító és vasúti fék öntvények. A kulcsgyártásra nem maradt kapacitás, azok továbbra is Salgótarjánban készülnek. 1963-ban a Soproni Öntödét a megalakult Országos Öntödei Vállalathoz csatolták.

1958-ban kezdték el gyártani a 2068-as cikkszámú ugrókengyeles cilinderes rézlakatot, mely esztétikailag is igen tetszetős kivitelű, s külföldön nagyon keresik. Ekkor 30 mm-es méretben készült, 1962 óta az összes többi nagyságban is gyártják.

1960 óta gyárt az Elzett alumínium páncéllakatokat. A 60-as évek elején fejlesztették ki a cilinderes pincezárat, s ekkor készültek el az első darabjai a 2300/45 mm-es műanyag kulcsos, könnyű biztosító lakatoknak. Az Elzett volt a világon az első lakatgyár, mely műanyag, poliamid kulccsal gyártott lakatot. A műanyag kulcsok kitűnően beváltak, kopásállóságukat legjobban az bizonyítja, hogy az első kulcsok 11 év elteltével még ma is kitűnően nyitnak és zárnak.

1961-ben vette kezdetét a mágneses csappantyúk gyártása. Ezek az utóbbi években igen nagy népszerűsége tettek szert, s a műszaki élet igen széles körben alkalmazza azokat.

Jelentős technológiai újítást hozott az 1963-as év. Ekkor vezették be a lakozott anyagok sötétén sugárzó, infra izzóval való szárítását.

1963-ban az Elzett profilja export fővállalkozói tevékenységgel bővült. Ez azt jelenti, hogy az Elzett komplett zárgyártó berendezéseket szállít a Komplex Külkereskedelmi Vállalaton keresztül. Ma már több függetlenné vált, s a fejlődés útjára lépett ország gyárt zárat, lakatokat, Elzett-gyári berendezésekkel. Mondhatná valaki, mi szükség van arra, hogy egy gyár konkurrenciát teremtsen saját magának? Helytelen az ilyen szemlélet. Az Elzett tevékenysége az iparosodást szolgálja. Ezzel együtt jár az életszínvonal növekedése. A növekvő életszínvonal Afrikában, Ázsiában is növeli a felvevő piacot. Az Elzett-árak iránti érdeklődés a világpiacon nem csökken, hanem növekszik. A gyár igyekszik is kielégíteni ezeket az igényeket, s ennek sokszor a hazai piac látja kárát.

Európai országokba is szállított az Elzett gyári berendezéseket. Legutóbb 1970-ben a bulgáriai Várnában telepített zárgyárat az Elzett.<sup>21</sup>

1965. január 1-én az Elzett Vasárugyárat összevonták a Fémlemezipari Művekkel. Az újonnan létesített nagyvállalat neve: Elzett Fémlemezipari Művek, rövidítve FLIM. A nagyvállalat az Elzett soproni gyáregységét leválasztotta. Azt összevonták a soproni Tűgyárral. A soproni gyár közvetlenül a nagyvállalat alárendeltségébe került. A kooperációs kapcsolatok természetesen továbbra is fennmaradtak.

1967-ben fejlesztette ki a gyár a 658-as, autóbusz-kilincszárba beépíthető porvédősapkás, horgany fröccsöntött lamellás szerkezetű cilinderzárat. 1967 óta minden Ikarusz autóbuszba ezt a zárszerkezetet építik be. 1968-ban a gyár termelési területe jelentősen megnövekedett. A gyár birtokába vette a Váci úti frontot. A gyár főbejárata most már a Váci útra nyílik. Az egykori Bence utcát, ahol a Pestre költöző gyár bölcsője ringott, az Elzett lenyelte. Ilyen utca ma már nincs. Az utca teljes hosszában üzemi belterület lett.

1968-ra kialakultak a gyár zárt ciklusú termelőegységei. Hat egység jött létre.

- I. Könnyűlakat
- II. Bútorzár
- III. Épületzár és vasalás
- IV. Biztonsági lakat
- V. Cilindergyártó
- VI. Felületkikészítő

1968-ban kapcsolódott be az Elzett a Szovjet VAZ programba. A Zsiguli személygépkocsikhoz a zárgarnitúrát az Elzett készíti. 1970-ben 44 000 garnitúra Zsiguli járműzárát szállított le az Elzett. A termelés nagyságrendje perspektivikusan évi 300—400 ezer garnitúra. Más európai autógyárak is érdeklődtek Elzett-árúk iránt.<sup>22</sup>

1968. július 1. igen jelentős dátum a gyár életében. Ekkor lépett életbe a 44 órás munkahét. Ennek gyakorlati végrehajtása úgy történik, hogy minden második szombat szabad szombat.<sup>23</sup>

A cilinderes épületzárak kifejlesztése lehetővé tette eme zárszerkezetek 4 speciális alkalmazását. Az Elzett 4 rendszert fejlesztett ki:

#### 1. *Egyforma zárlatos rendszer*

Itt egy kulcs minden zárat nyit. A közművek alkalmazzák. Pl. a villanyszerelő csak egy kulcsot visz magával, s azzal minden trafóházat kinyit. De semmilyen más kulcs azokat a záratokat nem nyitja.

#### 2. *Főkulcsos rendszer.*

Szállodák, hajók stb. alkalmazzák. Minden ajtónak más-más zára van a folyosón. Egymás ajtaját kinyitni nem lehet. De a folyosó takarítónőjének van egy olyan kulcsa, mellyel minden szobába bemehet.

#### 3. *Vezérkulcs rendszer.*

Több főkulcsrendszert egyesít. A szállodaigazgató vagy hajóskapitány rendelkezik egy olyan kulccsal, mellyel minden ajtózár kinyitható.

#### 4. *Központi zárrendszer.*

A modern bérházaknál alkalmazzák. A lakók egymás ajtaját nem tudják kinyitni, de minden lakáskulcs kinyitja a kaput.

1970-ben az Elzett 237 milliós tervet teljesített. Ebből a közvetlen export 117 millió volt. A közvetett export nem állapítható meg pontosan, de az is tekintélyes. (Pl. Ikarusz busz, ipari berendezésekbe épített mágneses csappantyúk, egyéb záruk stb.)

A gyár munkáslétszáma 1970 végén 1409 fő volt. Az átlag évi bér 23 829 Ft/1 fő volt.

Az év folyamán belépett 965 fő, kilépett 709 fő.

Ez igen nagy munkásvándorlásra utal.

A vállalat alkalmazott létszáma 344 fő volt, tehát az Elzett teljes létszáma 1970 végén 1660 fő.

A gyár jelenleg különböző problémákkal küzd. Az egyikkel a tv, rádió és a sajtó állandóan foglalkozik. Az Elzett nem látja el kellően a belkereskedelmet cylinder lakatokkal és zárukkal, mert azokat exportálja. Azonban az Elzett exportját bűn lenne csökkenteni, mert a közgazdasági mutatók szerint az Elzett igen előnyösen szerez dollárt s általában valutát termékeivel.

Természetes lenne a terv állandó emelése, a gyár bővítése és fejlesztése. Azonban ennek útjában áll az állandósult munkaerőhiány. Ez ellen több próbálkozás történt. 1968-ban a könnyűlakat gyártmányok szerelését bér munkában kiadták a Ceglédberceli MGTSZ melléküzemének. A kísérletezésből eredménytelen kinlódás lett. 1970-ben a bútorzárgyártást részben a Hajdú-Bihar megyei Finommechanikai Vállalathoz telepítették. Az eredmény 10 milliós lemaradás a belkereskedelem rovására.<sup>24</sup>

1970-ben felszámolták a ceglédberceli bér munkát, s a könnyűlakat-szerelést Szécsénybe vitték. Az ipari tapasztalat és az ipari fegyelem hiánya miatt, noha minden gépet, anyagot és szakirányítást megkaptak, tervüket csak 55—60%-ra teljesítették. Azonban Ceglédbercelhez képest ez olyan kimagaslóan jó eredmény, hogy a gyár vezetőit most még optimizmus tölti el, és bíznak a szécsényi próbálkozás sikerében. Ezek a megfigyelések is igazolják, hogy a vidéki ipar-telepítés nem problémamentes.

1970-ben az épületzár- és vasalásprofil teljes egészében Sopronba települt. Sopronban gyártási fennakadás nem volt, hiszen ott eddig is folyt épületzár-gyártás, most csupán teljesebbé vált a profil. A felszabadult helyet és kapacitást részben a Zsiguli-zárgyártás kapta meg.

Befejezésül egy egészen szokatlan és negatív példával is igazoljuk, hogy az Elzett valóban igen jó hírnevet vívott ki magának a világban. Gyakran kényszerül a gyár védjegybirtoklás ügyben pereket folytatni a világ legkülönbözőbb részeiben.

A közelmúltban Thaiföldön és Törökországban hoztak forgalomba záratok és lakatokat Elzett-jelzéssel.

Nagyon gyakran előfordul, hogy egy-két betű megváltoztatásával próbálnak visszaélni az Elzett márka jóhírével. Törökországban árusítottak már Elizett Ható lakatot. (Elzett Cató-val való visszaélés.) Találkoztunk már Elzett Rutó-val. (Elzett Rotó-val való manipulálás).<sup>25</sup>

A hamisítások és védjegybitorlások özöne bár negatív példa, de mégis csak azt igazolja, hogy az Elzett fennállásának 52 éve alatt nevet és rangot vívott ki magának a világban.

### *A z ember és a gyár*

A két világháború között a vasas szakmában a legjobban fizető munkahelyek hírében az alábbi gyárak állottak: Gamma, Optikai Művek, Danuvia, Elzett.

Kallósnak elve volt, hogy valamivel mindig többet fizessen, mint a többi gyár. Egyik magánlevelében írta: Megelégedett embereket akarok látni gyáraimban, akik jó kedvvel dolgoznak, s nem kíváncsoznak másúvé. — Mójában is állott valamivel többet fizetnie, mert az Elzett, mint versenytárs nélküli gyár — legalábbis a belső piacon — a maga szabta áron értékesítette termékeit.<sup>26</sup>

A GYOSZ többször kifogásolta a megengedettnél magasabb béreket. Azzal érveltek, hogy ez izgatólag hathat a többi gyár munkásaira. A László Zoltán-féle műhely 1922-ben vált gyárrá. A 100-as alkalmazotti létszámot 1926-ban érték el. 1933-ban a fizikai munkások száma is elérte a 100 főt. Ettől kezdve egyenletes volt a növekedés, az 1000-as létszámot 1944-ben érték el.

Az öltözőszekrényt 1936-ban rendszeresítették az Elzettben. Gyáraink öltözőszekrényvel való ellátottsága még nincs feldolgozva. Azonban az tény, hogy 1936-ban még igen sok, az Elzettnél nagyobb üzemben, a munkások a műhelyekben falba vert szögére akasztották a kalapjukat.

Az étkeztetést 1940-ben vezették be. Köztudott, hogy igen sok gyárban erre csak a felszabadulás után került sor.



5. Kézi szegecseléstől elkoptatott kalapács, a munkásnő bevésődött ujjnyomaival, 1930.

1940-ben létesítették a munkásjóléti alapot. Ekkor épült az ebédlő, a kultúrház és a fürdő.

A vállalati sportegyesület 1939-ben alakult meg, s mivel igen sok volt a női dolgozó, elsőnek női kézilabdacsapatot szerveztek.

A vállalati nyugdíjalap 1941-ben létesült.

Korán megindult az Elzettben a törzsgárda kialakulása. A legrégebbiek a Győrből felköltözöttek voltak. Egy-egy családból többen is dolgoztak, illetve dolgoznak ma is a gyárban. Az 1943-as bérlistán 8 Csatárit, 6 Pásthyt — ezek apa, feleség, gyerek — és 4 Kálinger testvért találtam.

A szociális gondoskodás a felszabadulás után még erőteljesebb lett. Az 1948-as költségvetésben már ilyen kiadási tételeket találunk: üdültetés, gyermeknyaraltatás, testedzés, sport, könyvvásárlás, óvoda fenntartása, tanoncnevelés.

1949-ben fogászati rendelőt létesítettek az Elzettben.

A Budapestre való költözködés után hamarosan kialakult a gyári öntudat az Elzett munkásai között is. — Én Elzettes vagyok. — Ez a kis közösség mindig ezer szállal kapcsolódott Angyalföldhöz, a magyar munkásosztály egészéhez. Azonban azt is őszintén meg kell mondani, hogy a felszabadulás előtt az Elzettben szervezett munkásmozgalom nem volt. Az egyetlen Buch József (később Babai) tartott fenn kapcsolatot illegális kommunistákkal, de a gyáron belül szervező munkát nem folytatott, csak a felszabadulás után szervezte az MKP-t.

Volt a gyárban egy szociáldemokrata párttag is, a tulajdonos, Kallós. Természetesen ez csak érdekesség, s az ő felszabadulás előtti pártállása semmiképpen sem tartozhat a munkásmozgalom vonalába.

A felszabadulás után az Elzett kultúrházában működött a főváros első kommunista pártiskolája.<sup>27</sup>

1945 tavaszán Babai József kezdte meg az MKP szervezését. Bánhalmi Miklós pedig az SzDP szervezésébe kezdett. 1945-ben már SZIT- és MADISZ-szervezete is volt a gyárnak.

1948-ban vette kezdetét az újító mozgalom. 1949. május 1-ig már 52 elfogadott újítása volt a gyárnak. Jelenleg a következő szociális létesítményekkel rendelkezik az Elzett:

*Bölcsőde*, mely 1952-ben létesült. 40 gyermek helyezhető el benne. Évi költségvetése 400 000 Ft.

2 orvosi rendelője van a gyárnak, ezenfelül van még fogászati és bőrgyógyászati szakrendelés.

Az étkeztetésnél 2,20 Ft a vállalati térítés.

Munka- és védőruha-ellátásra évi 350 000 Ft-ot fordít a gyár.

Üdültetés. Balatonvilágoson saját üdülője van a gyárnak, de igénybe veszik a szakszervezeti beutalókat is.

Sportkör. Ma nem a gyár, hanem a nagyvállalat szintjén és költségvetésével működik. Szakosztályai: férfi és női kézilabda, teke, asztali tenisz, sakk, labdarúgó, természetjáró szakosztály és fotószakkör.

Könyvtárfejlesztésre, folyóirat-ellátásra évente 35 000 Ft-ot fordít a vállalat.

## FELHASZNÁLT IRODALOM ÉS FORRÁSMUNKÁK

Felhasználtam a Fővárosi Levéltár rendezés alatt álló, még be nem számozott anyagát. Ezért hiányoznak a laputalások. Az alapítással, valamint a részvénytársaság létrejöttével kapcsolatos anyagot a Cégbíróság levéltárában találtam meg. A győri anyagot az Elzett postán kérte meg, azt is felhasználtam. Győri Cégbíróság-i adatok. A Győrrre vonatkozó termelési adatok már a Fővárosi Levéltárban vannak.

A Salgótarján és Bank kapcsolatokra az Országos Levéltár Z 36, Z 54, Z 62 és Z 159-es csomójában kaptam eligazítást. Felhasználtam a gyáron belüli irattári anyagot is, valamint a legfrissebb mérlegeket, melyek még nem kerültek be a Levéltárba. Átnéztem a BTM idevonatkozó irattárát is.

- <sup>1</sup> Főv. Ltár, Elzett iratok, László—Kallós levelek.
- <sup>2</sup> Győri Cégbíróság, cégbizonyítvány könyv II. köt. 231. lap, 1922.
- <sup>3</sup> BTM irattár K 71.34.
- <sup>4</sup> Lásd 1-es.
- <sup>5</sup> Lásd 3-as.
- <sup>6</sup> Uo.
- <sup>7</sup> Főv. Ltár Elzett, keresk. levelezés.
- <sup>8</sup> Lásd 1-es.
- <sup>9</sup> Főv. Ltár Elzett igazgatósági iratok.
- <sup>10</sup> BTM irattár K 71.34.
- <sup>11</sup> Uo.
- <sup>12</sup> Főv. Ltár Elzett igazg. ülések jegyzőkönyve.
- <sup>13</sup> O.L. Z 36—159 Elzett—Keresk. Bank iratok.
- <sup>14</sup> O.L. Z 36—32-ig 18 L. Elzett—Keresk. Bank iratok.
- <sup>15</sup> O.L. Z 36—54-ig 18 a. Keresk. Bank—Elzett iratok.
- <sup>16</sup> Főv. Ltár Elzett igazgatósági iratok.
- <sup>17</sup> Főv. Ltár Elzett Ü.B. iratok 1945.
- <sup>18</sup> Főv. Ltár Elzett igazgatósági iratok.
- <sup>19</sup> Főv. Ltár Kallós iratai.
- <sup>20</sup> Uo.
- <sup>21</sup> Elzett mérlegbeszámoló, 1970.
- <sup>22</sup> Uo.
- <sup>23</sup> Uo. 1969.
- <sup>24</sup> Uo. 1970.
- <sup>25</sup> Elzett gyári irattár. Védjegy perek, 1926—1970-ig.
- <sup>26</sup> Főv. Ltár Kallós magánlevelezése.
- <sup>27</sup> Kallós Ernő fiának, Kallós Ödön Keresk. kamarai elnöknek közlése.



## DIE GESCHICHTE DER FABRIK ELZETT

Die Schlossfabrik ELZETT, die heute einer der bedeutendsten Eisen- und Metallwrenbetriebe Europas ist, wurde im Jahre 1919 gegründet. Sein Begründer war Zoltán László, ein ehemaliger Schlosserwerkmeister der Skoda-Werke. Die erste Anlage befand sich in Győr. Ernő Kallós, der Schwager des Gründers, hatte für die Investitionen einen Kredit aufgenommen. Bis zum Ende des ersten Weltkrieges wurden die Möbelschlösser noch nach Ungarn eingeführt. Nach dem Zusammenbruch der österreichisch-ungarischen Monarchie entstanden neue Landesgrenzen, wurden neue Zölle und Zollbeschränkungen eingeführt, in deren Folge das Möbelschloss eine Mangelware auf dem ungarischen Markt wurde. Da erweiterte die Fabrik ELZETT die Schlösserfabrikation auch mit der Verfertigung von Möbelschlössern.

Im Jahre 1922 wurde die Fabrikation jeder anderen Massenware eingestellt. Die Fabrik stellte sich ausschließlich auf die Verfertigung von Schlosswaren um. Schon im Jahre 1922 begann der Export. Er betrug anfangs zehn bis zwölf Prozent des Gesamtumsatzes, im Laufe der Jahre erreichte er dann 70% und behielt im folgenden diese Höhe. Zu Beginn des Außenhandelsverkehrs wurden in Budapest ein Zentralbüro und -lager eingerichtet.

In den Jahren 1925—1926 erweiterte man den Produktionsbereich und begann mit der Fabrikation von Vorhängeschlössern. Zu dieser Zeit trat Antal Gans, der spätere technische Leiter, in die Fabrik ein. Er führte ein neues, modernes technologisches Verfahren ein: in der ganzen Fabrik wurden die Platten durch Bandeisenmaterial ersetzt. Das neue Verfahren erforderte zwar eine minutiöse Genauigkeit, verringerte aber die Fabrikationskosten und erhöhte damit die Konkurrenzfähigkeit. Die Zahl der Fabrikarbeiter erreichte im Jahre 1926 Hundert. Die Fabrik entwickelte sich schnell und wurde im Jahre 1929 zu einer Aktiengesellschaft. Die Aktien blieben im Familienbesitz, ihre Mehrheit gehörte Ernő Kallós. Im Jahre 1935 wurde auch die Produktionsabteilung nach Budapest verlegt. Seitdem ist ELZETT in seiner Gänze zu einem hauptstädtischen Betrieb geworden.

Nach der Übersiedlung wurde die Zahl der Fabrikate noch energischer erhöht. So begann man mit der Produktion von Sicherheitsschlössern und der Herstellung von Bauschlüssen und Baubeschlägen.

Im Jahre 1937 begann die Fabrikation der Zylinderschlösser. Auch heute noch bieten Zylinderschlösser die vollkommendste Sicherheit.

Bis zum Jahre 1937/38 hatte sich das Profil der Fabrik ELZETT ganz entfaltet. Eine nicht ganz zwanzigjährige Entwicklung genügte zur Entstehung von Ungarns einziger großer Schlossfabrik, die auch damals schon beachtenswertes Weltniveau erreichte, und alle traditionellen Zweige der Schlossfabrikation umfaßte.

Bis zur Mitte des zweiten Weltkrieges beschaffte ELZETT die Schlüssel aus Deutschland. Infolge des Krieges wurden die Lieferungen eingestellt und ELZETT organisierte in Kooperation mit der Maschinenfabrik von Salgótarján eine heimische Schlüsselfabrikation.

ELZETT wurde am 1. Januar 1945 befreit. Die Fabrik erlitt keine bedeutenden Kriegsschäden. Sie wurde im Jahre 1948 verstaatlicht. Nach der Verstaatlichung wurde das technische Außenhandelsunternehmen Ferunion gegründet, das sich mit dem Vertrieb der Fabriksprodukte ins Ausland beschäftigt.

Nach der Befreiung und der Verstaatlichung ging die Produktionsentwicklung mit noch größerer Kraft voran. Auch die Zylindervariation der früheren Bauschlüsse und Möbelschlösser wurden fabriziert, und zwar in rechts und links verwendbarem System. Vier Spezialverwendungen der Zylinderbauschlüsse wurden ausgearbeitet: das System des gleichförmigen Abschlusses, des Hauptschlüssels, des Generalhauptschlüssels und des zentralen Schlosssystems.

Das neueste Produkt der Fabrik ELZETT ist das Schloss für Kraftwagen. Die Schlossgarnituren für die sowjetischen Shiguli-Kraftwagen werden in der Fabrik ELZETT hergestellt. Die mehr als 1300 Mann beschäftigende Fabrik sorgt auch auf sozialem Gebiete weitgehend für ihre Werktätigen.

Die Produkte der Fabrik ELZETT sind auf der ganzen Welt bekannt und gesucht. Die Fabrik exportiert 70 Prozent ihrer Produkte in 65—70 Länder.

A MAGYAR SZOCIÁLDEMOKRATA  
KÖZSÉGPOLITIKAI PROGRAM  
ÉS KOMMUNISTA BÍRÁLATA

A nyugat-európai szociáldemokrata pártok a múlt század végén már több esetben foglalkoztak a város- és községpolitika kérdéseivel, az önkormányzat, a közigazgatás és az államhatalom helyi képviselőinek szerepével.

A magyar SZDP viszonylag későn kezdett el községpolitikai kérdésekkel foglalkozni, bár az alakuló kongresszus elvi nyilatkozata már követelte mindenfajta képviselői testületre az általános választójogot, mely lényeges elemét tartalmazza a községpolitikának is. Az 1903-as programban már szerepelnek községpolitikai követelések, mint az állami és helyi hatóságok egymástól való függetlenítése, a teljes önkormányzat megvalósítása.

Szerepelt abban a progresszív adózás követelése és a közvetett (fogyasztási) adók eltörlése is. Felvetette már a program a közszükségletet szolgáló üzemek közési kezelésének szükségességét, a községi lakásépítkezés létrehozását.

A kultúra és a szociális ellátás területén többek közt követelte az általános, kötelező és ingyenes oktatás bevezetését, a felekezeti iskolák megszüntetését, az egészségügy államosítását, ingyenes orvosi ellátást és gyógyításhoz szükséges eszközöket.

A közigazgatás demokratizálása érdekében követelte az összes testület és a hivatalnokok választását, a közigazgatási hatóságok bíraskodásának megszüntetését.<sup>1</sup>

Az 1910. évi XVII. pártgyűlésen volt önálló napirendi pont a községpolitika kérdése. Ezen kérdések késői szerepeltetésében része volt a feudális kötöttségekkel terhelt vármegyei közigazgatásnak és önkormányzatnak, a városokban pedig még az országosnál is erősebben korlátozott cenzusos választójognak és a legvagyonosabb rétegek közvetlen képviselőjét jelentő virilizmusnak.

A pártgyűlés a községpolitikának elsősorban a falut érintő problémáival foglalkozott, látva, hogy a falun a legerősebb a jogfosztottság, az úri vármegye és a közigazgatás elnyomása. A pártgyűlés határozata megállapította, hogy az SZDP-nek feladata a községpolitika kidolgozása és azt is, hogy a községpolitikai alapelvek megvalósításának lehetősége csak a városokban van meg. A napirend előadója, Ágoston Péter kifejtette, hogy a községpolitika a pártprogram része és külön-külön a városokra és a falvakra differenciált programot kell kidolgozni. A magyarországi helyzet értékelése során megállapította, hogy tulajdonképpen

<sup>1</sup> A magyar munkásmozgalom történetének válogatott dokumentumai III. k. Bp. 1955. 140—41. l.

önkormányzat nincs, mert a megyék vagy végső soron a belügyminiszter minden határozatot megváltoztathat, melyet az önkormányzatok hoznak. Ezek csak a megyék vagy a miniszter jóváhagyásával érvényesek. Előadói beszéde már olyan teendőket tartalmazott, melyek a későbbiek során is a baloldali községpolitika követelése maradtak, olyan alapvető demokratikus követeléseket, melyeknek nagy része az 1918—19-es forradalmi időszakban, illetve csak 1945 után, az ország életében bekövetkezett változások során valósult meg.

Ilyen követelések voltak:

a) a főispáni, főpolgármesteri állás megszüntetése, mert ezek a mindenkori kormány bizalmi emberei;

b) a tisztségviselők közvetlen megválasztásának lehetővé tétele;

c) a jogászai kvalifikáció eltörlése az egyes tisztségek betöltésénél, mert az érvényben lévő rendszer eleve kizárja a munkásság képviselőinek tisztségviselését;

d) az állami beavatkozás megszüntetése az önkormányzati életben, melynek esetleges megoldása a községek-városok szerepét teljesen megváltoztatná.

Ezek mellett olyan problémákat is felvetett az előadó, melyek inkább a modern közigazgatás igényét, az igazságosabb teherviselést jelentették, a fejletlen magyar viszonyokra jellemzően a polgári átalakulást kívánták szolgálni. Ilyenek: a progresszív adózás az ingatlanoknál, az értékelkedés megadóztatása, az ún. betterment rendszer bevezetése, a lakbér alapján kirótt adórendszer megváltoztatása, hogy az ingatlan tényleges értéke alapján történjen az adózás. Ezen alapvető követelések mellett szerepeltek nem átgondolt vagy már akkor túlhaladott követelések is, pl. a fogyasztási adó nem jövedelemforráskénti meghagyása, mely a polgári átalakulás korában a közteherviselést jelenthette, első-sorban az addig nem adózó nemesség irányában, ekkor már viszont a negyedik rend megterhelését. Pedig a baloldali községpolitika követeléseiben mindig és mindenütt fontos szerepet játszott a fogyasztási adó nem megszüntetése. Vagy az olyan, legalábbis naiv elképzelés, mely szerint a szolgabíróvilágban a járási önkormányzatok létrehozása megszüntetné a megyék beleszólását a községi önkormányzatok életébe.<sup>2</sup>

A legfőbb problémát mindezekon túl az jelentette, hogy a *községpolitika helyét, szerepét nem tisztázta az SZDP*, maga az előadó sem. Helyes követelések keveredtek már akkor túlhaladottakkal. A követelések nagy része bármely, a tömegkapcsolataira valamit adó párt követelése is lehetett. Nem véletlenül, sok hasonlóság van a Vázsonyi Vilmos vezette Demokrata Párt és az SZDP várospolitikai célkitűzései között. Pl. a demokrata program is követelte a közvetett adók eltörlését, a progresszív, közvetlen adózás bevezetését vagy pl. a városi szociálpolitika elveinek meghatározását, vagy egyik igen fontos követelése: a népoktatás ingyenessé tételének megvalósítása.<sup>3</sup>

Ez egyúttal azt is jelentette, hogy a magyar progresszió egy sor kérdésben hasonló álláspontot foglalt el a várospolitikában is, mely a magyar társadalmi viszonyok felemáságának ismeretét feltételezte.

A községpolitika további kimunkálása az első világháború következtében megakadt. A háborús kivételes törvények, a munkásmozgalom megbénítása a háború folyamán nem tette lehetővé a kérdések pontosabb körvonalazását.

<sup>2</sup> A Magyarországi Szociáldemokrata Párt Budapesten, 1910. évi március hó 27—30. napján megtartott XVII. pártgyűlésnek jegyzőkönyve. Bp. 1910. 66. l. és uo. 137—91. l.

<sup>3</sup> A Demokrata Párt Programja Bp. 1900. és Vázsonyi Vilmos beszédei és írásai. Bp. 1927. I. 132—8. l.

A háborús nyomor elleni küzdelem és az osztályharc elsődleges volt a mozgalom szempontjából.

A polgári forradalom győzelme után a szociáldemokraták közzétették a Fővárosi Hírlapban várospolitikai elképzeléseiket, melyek országos jelentőségű demokratikus követeléseket tartalmaztak, és néhány várospolitikai célkitűzést is. Ilyenek voltak: a felekezeti iskolák megszüntetése, az általános kötelező és ingyenes oktatás bevezetése, az egészségügy államosítása, ingyenes orvosi és gyógyszerellátás biztosítása, a közszolgáltató üzemek községi kezelésbe vétele, hogy csak a fontosabbakat említsük meg, melyek már az 1903-as programban is szerepeltek. Ez a szellem nyilvánult meg az 1919. évi VII. néptörvényben, mely a főváros vezetésének demokratikus átalakítását célozta. A törvény alapján megalakított néptanácsban az SZDP képviselői is helyet foglaltak.<sup>4</sup>

A tanácskormány a valóságos néphatalom elve alapján, alulról felfelé megválasztott tanácsrendszert valósított meg, a legfőbb hatalmat a tanácsok országos gyűlésére bízva. Így az államhatalom és a helyi igazgatás azonos forrásból, a dolgozó tömegek közvetlen képviseléből jött létre.

A hatalom birtoklása folytán a munkásság a város- és községpolitika számos követelésein messze túljutott, bár a közvetlen várospolitika művelésére a munkáshatalom élet-halál küzdelmei és időhiány miatt nem kerülhetett sor.

#### *A községpolitikai program kidolgozása*

Az uralomra került ellenforradalmi rendszer teljesen visszavetette a munkásmozgalommal együtt a szocialista várospolitikai kérdések felvetésének lehetőségét is.

Amint a keresztény kurzus a budapesti Városházát birtokba vette és ott többségével a liberális-demokrata polgári ellenzékét háttérbe szorította, nyomban megindult az egymáshoz vezető utak keresése az SZDP és a polgári ellenzék között, mely főként a várospolitikai kérdéseket állította előtérbe. A polgári ellenzék és az SZDP-t sok közös vonás és közös érdek kapcsolta össze; mint szembenállás az ellenforradalmi terrorral és maguknak a forradalmaktól való éles elhatárolása.

Az SZDP állandóan szemben találta magát a forradalmak támogatásának vádjával, amivel ugyan a jobboldali vezetést egyáltalán nem lehetett vádolni, de a munkásság tömegeit, akik mögöttük álltak, annál inkább. Ha ehhez figyelembe vesszük a munkásság ellen alkalmazott retorziót és a polgárság egy része, főleg a zsidó származásúak elleni atrocitásokat és megfélemlítési akciókat, akkor a szövetséges keresés mindkét oldalról indokolt volt. Várospolitikai kérdésekben pedig a Városházát birtokba vevő keresztény kurzussal szembeni ellenvéleményük kapcsolta őket egymáshoz, mely nagy részben pozitív vonásokat tartalmazott. A városházi restauráció ugyanis fegyelmi eljárást indított a forradalmak idején bármilyen csekély szerepet játszó alkalmazott ellen, és azok közül sokat eltávolított. Főként a tanerők esetében eredményezett ez sok jogtalanságot vagy meghurcolást.

A Világ főszerkesztője már 1921 elején tárgyalásokat kezdeményezett, majd létre is jött a „Polgárok és Munkások Szövetsége”. A kurzussal szembenálló ellenzéki szövetség igen tarka képet mutatott, mert a GYOSZ vezetőin és Bárczy Istvánon kívül részt vettek abban az egyházak vezetői közül többen, az oktrobiták jobb szárnya, valamint az SZDP jobboldali vezetői is. A szövetség azonban felbomlott, mielőtt valamit tett volna, elsősorban a kormány élére került

<sup>4</sup> Fővárosi Közlöny 1919. jan. 31. 93. l. és uo. febr. 21. 190. l.

Bethlen politikai húzásai, sikeres taktikázása következtében, mellyel sikerült megosztani az alig vagy gyengén összefogott szövetséget. Hozzásegített az ellenforradalmi rendszer megszilárdulásához az SZDP paktumpolitikája is, mely egyúttal megjelölte a szociáldemokraták helyét az ellenforradalmi rendszerben, ha annak baloldalán volt is az.

A Bethlen-kormány hatalomrajutásával a politikai légkör valamelyest enyhült, a különítményeket is fokozatosan háttérbe szorították. Az ellenforradalmi rendszer elég erősnek érezte már magát, hogy törvényeivel, erőszakszerveivel fenntartsa uralmát. A royalista puccsokat is könnyedén elhárította a rendszer és az 1922. évi parlamenti választásokból is győzelmesen került ki a Bethlent támogató Egységes Párt. Az új Nemzetgyűlésben helyet kaptak az SZDP képviselői is. E körülmények és legfőképpen a fővárosi és környéki munkásszavazatok világosan jelezték az SZDP vezetőinek, hogy itt az ideje, illetve nem halasztható tovább a községpolitikai program kidolgozása. Szükséges volt a községpolitikai tennivalók meghatározása annál is inkább, mert több helyen, főleg Budapesten és környékén, az ipari vidékeken lehetőség nyílt arra, hogy a munkásság képviselői is helyt kapjanak az önkormányzati irányító testületekben, a városi-községi képviselőtestületekben. Az MSZDP elsősorban városi párt volt, főleg a Bethlen—Peyer-paktum után lett azzá. Ezt az is jelentette, hogy a községpolitikai tevékenység szükségszerűen előtérbe került, a feladatok meghatározása fontos volt a munkásság érdekeinek szempontjából.

A Nemzetgyűlés 1922. jún. 28-i ülésén felolvasott SZDP-deklarációban is szerepeltek községpolitikai követelések, mint pl. a progresszív adózásnak, a fogyasztási és forgalmi adók eltörlésének követelése. Bár a nyilatkozat inkább az általános politikai helyzetre vonatkozott.<sup>5</sup>

Az év végén megtartott pártgyűlésen napirendi pontként szerepelt a községpolitika. Az előadó *Propper Sándor* az 1892-es müncheni pártgyűlés határozatából kiindulva tárgyalta a községi önkormányzat kettős-hatalmi és igazgatási szerepét. Hangoztatta, hogy „antidemokratikus vezetés mellett a község mindkét szerepében alkalmas arra, hogy az uralkodó osztály különleges érdekeinek szolgálatában álljon a dolgozó néposztály érdekeivel szemben”. Hangoztatta, hogy a különböző helyiségek típusaira kell tagolni a községpolitikai programot, bár ezeknek közel kell egymáshoz lenniük. Felhozott példái a községpolitika számos kérdését érintették, a lakáspolitikán, a népélelmézésen, szociálpolitikán, népoktatáson keresztül, a közvetlen várospolitikai kérdésekig, mint az adózás, a községi üzemek kérdése.<sup>6</sup>

„Arra a vádra, hogy kevés gondot fordít a párt a községpolitikára, melyet többben »Úgy van!« felkiáltással fogadtak, azt válaszolta, hogy az országos politikában is sok a tennivaló.” A gyakorlat hiányával magyarázta, miért nincs még a pártnak kidolgozott községpolitikája.

Éles kritikával illette a keresztény kurzus városvezetését. Megállapította, hogy a háború előtt liberális uralom volt a fővárosban, melyhez szintén nincs köze az SZDP-nek, de a kisebb rossz elve alapján ezt az irányvonalat kell támogatni. Az SZDP a polgári ellenzék azon általános véleményének adott hangot, hogy Wolffék tönkretették a fővárost és az SZDP-nek is be kell mennie a Városházára, mert így ellenőrizheti, ami ott folyik. Az 1922-es nemzetgyűlési választások fővárosi és főváros környéki szavazatai is alátámasztották az előadó

<sup>5</sup> A Magyarországi Szociáldemokrata Párt 1922. évi dec. 24—27. napjain Budapesten megtartott XXI. pártgyűlésnek jegyzőkönyve. Bp. 1923. 30—32. l. és Népszava 1922. jún. 29.

<sup>6</sup> XXI. pártgyűlés jegyzőkönyve. 197—204. l.

azon indokolását, hogy a szavazók nem állnak a keresztény párti többségű városvezetés mögött, ugyanis az összes szavazatok 20<sup>0</sup>/<sub>0</sub>-át sem kapták meg Wolffék, míg az SZDP Budapesten 38,2<sup>0</sup>/<sub>0</sub>-át, a környéken pedig 55,2<sup>0</sup>/<sub>0</sub>-át kapta a szavazatoknak. A napirend vitája során, főleg a környéki küldöttek, mint *Gondos József* Rákospalotáról, *Habakusz József* Újpestről, *Szekeres Sándor* Erzsébetfalváról sürgették a községpolitikai program kidolgozását. Hangoztatták, hogy a reakció legjobban a községpolitikában éreztetni hatását, és itt látszik leginkább a demokratikus közélet hiánya.<sup>7</sup> *Steinherz Simon* éppen a program hiánya miatt megjegyezte, hogy az ellenkezőjét kell csinálni annak, amit Wolffék tesznek, és az már nagy eredmény. *Lázár Emil* pedig külön indítványt tett a téma népszerűsítésére, kérte, hogy a párt oktassa a tagságot, a községpolitika külföldi tapasztalatainak tanulmányozásával.<sup>8</sup>

A határozati javaslat, melyet elfogadott a pártgyűlés, utasította a vezetőséget a községi program kidolgozására, tiltakozott a kurzus városvezetése ellen és követelte új községi választások kiírását. A határozat tartalmazott olyan követeléseket, melyek a demokratikus közélet igényét jelentették, és egyben számos kérdésben a polgári ellenzékkel való nézetazonosságot is. A munkásság számára sem voltak ezek érdektelenek, a pártgyűlésen a hozzászólók sürgetései is bizonyították ezt, ugyanakkor a munkásság osztályharcos város- és községpolitikája kérdéseinek megértéséhez nem jutott el. A fő kérdéseket, melyeket az 1910-es pártgyűlés is felvetett, mint a *közvetlen, általános* kétévenkénti törvényhatósági *választásokat*, a virilizmus megszüntetését, a *teljes önkormányzatot*, mely az államnak csak felügyeleti és nem közvetlen beleszólási jogot hagy, a *főispáni-főpolgármesteri állás megszüntetését*, a *közgyűlésnek és bizottságainak teljes döntési jogot*, melyet a főtisztviselők közül álló ügyintéző tanács külön jogai korlátoztak, hasonlóképpen tartalmazta a határozat.<sup>9</sup>

Jellemző módon a követelések a fővárosra jellemzőek, bár községpolitikának nevezik, ami jelzi azt, hogy főként a városok problémái ismertek az SZDP előtt. A falu problémái egészen mások, elsősorban társadalmi, politikai problémák, melyeken lehet ugyan javítani a közvetlen községpolitikai kérdések megoldásával, de fő problémáit ezen az úton nem lehet megoldani. A magyar szociáldemokratáknál a falusi osztályharc körülményei mindig alárendelt szerepet játszottak, az ellenforradalmi rendszerben pedig még fokozottabban. Ennek köszönhető, hogy a párt egyik központi tevékenysége a községpolitika, illetve a fővárosi községpolitika lett.

Ezen tevékenység elveinek és feladatainak meghatározására készítette a pártot a nemzetközi szociáldemokrata mozgalom befolyása, illetve annak kommunálpolitikai eredményei és a fővárosi és főváros környéki munkások igénye. Fokozta ezt még a kurzus fővárosi politikája, melyet a pártnak szükségszerűen el kellett utasítania.

Ezen a pártgyűlésen már feltétlenül tisztázni kellett volna a *város és községpolitika általános irányát, egymáshoz való viszonyát, főleg kidolgozni a nemzetközi munkásmozgalom kommunálpolitikájának magyarországi alkalmazását*. Bár ehhez hiányzott még a tapasztalat, a magyar szociáldemokratáknak nem volt eddig lehetőségük arra, hogy valamilyen törvényhatóságban vagy képviselőtestületben jelen legyenek, nem történt meg a kérdések tisztázásának még a kísérlete sem. A Tanácsköztársaság megoldott vagy megoldatlan várospolitikai kérdései is tanulságként szolgálhattak volna, de ezekre az SZDP vezetői irtózat-

<sup>7</sup> Uo. 204—5, 217—8. l.

<sup>8</sup> Uo. 223. és 93. l.

<sup>9</sup> Uo. 85. l.



tal gondoltak. Még osztrák testvérpártjuk eredményeire is csak évek múltán mertek hivatkozni, mely az ellenforradalmi rendszer elnyomása miatt indokolt is volt az 1920-as évek elején. Érdekes a Fővárosi Hírlap egyik cikke, mely nem sokkal a pártgyűlés után tárgyalta a szociáldemokraták városi választásokra való készülődését. A cikk írója Propper Sándorral és Büchler Józseffel készített interjút, kik „mérsékelt szocialisták”, jegyezte meg megnyugtatóként a lap. A leendő várospolitikai vezetők hangoztatták, hogy nem törnek vezető szerepre, élni akarnak a kritika jogával, és a wolffi uralom bukása után támogatni kívánják azokat, akik a demokráciáért és a munkástömegek megélhetési lehetőségeiért küzdenek. A cikkíró szerint kész várospolitikai programjuk van, ti. a szociáldemokratáknak, amely *nem ütközik a polgárság érdekeibe*, sőt azt lehet mondani, hogy *egy radikálisabb kispolgári program*.<sup>10</sup> Ha figyelembe vesszük, hogy a cikk a polgárságot akarja megnyugtadni a szocialisták szándékai felől, akkor is jellemző, hogy nem látja ellentétesnek a polgárság érdekeivel a szociáldemokraták várospolitikai célkitűzéseit. A gyakorlati tapasztalatok sem cáfolták ezeket a megállapításokat. Ugyanis a főváros környékén a liberális ellenzékkel szövetségben több helyen bekerültek a szociáldemokraták a városi-községi képviselőtestületbe. Kispesten és Újpesten 1922-ben, Pesterzsébeten, Rákospalotán és Pestújhelyen 1923-ban voltak képviselőtestületi választások. A virilizmus azonban még érvényben volt a főváros környéki városokban, községekben a választásokon és ez meghatározta ezen testületek sorsát. Némely helyen a szövetkezett ellenzék a többséget is megszerezte, de még ez sem jelentette azt, hogy a közigazgatás is az együttesen fellépő liberális demokrata-szociáldemokrata többség kezébe került, sőt tisztújítások esetében a polgári ellenzék érdekei érvényesültek és a szociáldemokraták ehhez a munkásság szavazatait szolgáltatták. Jogosan bírálta a kommunista sajtó pl. a kispesti községi választásokon a szociáldemokraták szerepét. „Mindenki azt várta, hogy ebben a tipikusan munkásvárosban olyan képviselőtestület lesz, amely a munkások kezében van. A szocdemek előre meggyeztek a burzsoáziával és így nem hangoztattak osztályköveteléseket”, állapította meg a cikk.<sup>11</sup> E feltételek nélküli szövetkezésben a polgári ellenzék érdekei érvényesültek ebben az esetben is, pl. a polgármester választása során, melyet méltán lehetett bírálni.

Már 1922-ben, de még inkább 1923-ban jelentek meg a szociáldemokrata sajtóban a kurzus várospolitikáját támadó és a munkásság várospolitikai érdekeit tárgyaló cikkek. Sürgették a községi-városi politika kidolgozását és hangoztatták, hogy nem lehet a passzivitást tovább folytatni, és küzdeni kell a helyi igazgatás demokratizálásáért.

1923 folyamán dolgozta ki az SZDP vezetősége a párt ideiglenes községi programját, melyet a Szocializmus folyóiratban vitára bocsátott. *Büchler József*, az SZDP fővárosi politikájának későbbi irányítója közölte a tervezetet, melyben hangoztatta a községpolitikai követelések fontosságát és azt, hogy a munkásság számára politikai iskola a községpolitikai munka. Megállapította, hogy a városok és községek sorsát a kiváltságosok egy kis töredéke intézi, melynek megváltoztatását követelte. Kinyilvánította azon véleményét, hogy a *fővárost és környékét egyesíteni kell, és ez lehetővé teszi egy demokratikus főváros kialakulását*.

Az egyesítést azért követelte a tervezet, hogy a túlnyomórészt munkáslakosságú környék révén többséget szerezhessenek maguknak.

A község-város szervezeti életében minden 20. évét betöltött lakosnak aktív és passzív választójogot követelt, a virilizmus és a hivatalból jelenlévő képviselet — a nem választott törvényhatósági és képviselőtestületi tagok rendsze-

<sup>10</sup> Fővárosi Hírlap 1923. febr. 7. 4. l.

<sup>11</sup> A kispesti községi választások. Kommün 1922. júl. 26. 22. sz. 4—5. l.

rének megszüntetésével. Teljes önkormányzatot követelt az állam felügyeleti jogával, a tisztségviselők választásával.

Az adópolitikában a progresszív adózás mellett érvelt és a lakosságot közvetlenül érintő fogyasztási adók megszüntetését javasolta.

Indítványozta, hogy a főváros vagyont az egész lakosság érdekeinek megfelelően használják fel, a szükséges munkálatokat a város maga végezze el, a közszállításokat árlejtés alapján adják ki. Azonkívül községi üzemek, pénz- és biztosító intézetek létesítését, a zálogházak községi kezelésbevételét követelte.

A közegészségügyi feladatok területén ingyenes népfürdők, fertőtlenítők, járvány és népbetegségek elleni intézmények, városi gyógyszertárak létesítését javasolta.

Az iskolaügyi és kulturális területen ingyenes népoktatást, a felekezeti oktatás segélyezésének megszüntetését, iskolaorvosi hálózat, iskolai napközik, erdei iskolák, játszóterek létesítését, tanszer- és könyvsegélynyújtást javasolt a tervezet.

A fővárostól új szabályrendelet-alkotást kívánt a női és gyermekmunka szabályozása érdekében, hogy a város megfelelően gyakorolhassa ellenőrzési és hatósági jogait e téren. Követelte azonkívül, hogy a város, mint munkaadó kössön az alkalmazottakkal munkabéregyezményt.

A szociálpolitika területén főleg az olcsó és egészséges kislakásépítést, a lakástörvények egészségügyi szempontból való ellenőrzését, parkok, sportpályák, játszótérek létesítését tartotta fontosnak a tervezet.<sup>12</sup>

A szocialisták egyik vezetője az akkor ellenzéki Fővárosi Hírlapban nyilatkozott a városi programról. Elmondta, hogy a szocialistáknak a számarányuknak megfelelő helyet kell elfoglalniuk a Városházán. *Minden intézménybe be akarnak vonulni, ahol a dolgozó osztályok életének megjavításáért küzdhetnek, és előre vihetik a szocializmus gondolatát.*

Hangoztatta, hogy a városi kormányzást nem akarják maguknak biztosítani, viszont támogatják a liberális-demokrata ellenzéket.<sup>13</sup>

A községpolitikai program tervezetét az SZDP vitára bocsátotta, mely 4—5 hónapon át tartott. A hozzászólók bírálták a tervezetben valóban meglévő egyenetlenségeket, miszerint a különböző fontosságú kérdéseket egyforma súlyllyal kezelte a tervezet.

A B. R. jelzésű hozzászólás ennek példaként megemlítette, hogy a községi alkalmazottak jogai, legfeljebb munkabéregyezménybe, nem programba való kérdések, vagy pl. a közélémezés kérdései, melyek fontos kérdések ugyan, de más főkérdésekben bennefoglaltatnak.<sup>14</sup> Hasonló a programban szereplő városi kölcsönök ügye is, mely fontos lehet egy közösség életében, de nem szocialista programba való.

A tervezet bírálói egyetértettek a program kidolgozásának tényével, annak szükségességével, a város-községpolitikai feladatok meghatározásával. A bírálók közül többen elvi szempontból marasztalták el a tervezetet, nem szocialista programnak tekintették. Pl. *Hanusz Sándor* szerint a program a közügyek terén való járatlanságot mutatja, és erősen polgári ízű. Polgári, legfeljebb radikális polgári követeléseket tartalmaz, melyek lehetnek ugyan fontosak és megoldásra várók, viszont nem szocialista programba valók.<sup>15</sup> *Kálmán Miksa* hozzászólása hangsúlyozta, hogy a párt munkájának elhanyagolt területe volt a községpolitika,

<sup>12</sup> Szocializmus 1923. dec. 539—45. l.

<sup>13</sup> Fővárosi Hírlap 1924. május 7. 3. l.

<sup>14</sup> Szocializmus 1924. 1. sz. jan. 18—19. l.

<sup>15</sup> Uo. 2. sz. febr. 83—85. l.

holott az állampolgárok a községi életen keresztül jutnak az állami étellel valamilyen formában érintkezésbe, vagy szenvednek tőle. A tervezetet nem tartotta megfelelőnek, mert mint hangoztatta *se nem akcióprogram, se nem elvi útmutató. Hol teljesen általános, hol tisztán fővárosi program.* A helyes módszer, véleménye szerint, az volna, hogy általános elveket állapítson meg a program és azt kell alkalmazni a helyi körülményekre. Hangoztatta ő is, másokkal együtt, hogy a gyakorlati kérdések, melyeket a program tárgyal, tulajdonképpen csak a fővárosra alkalmazhatók. A tervezet csak a fővárostól kívánt meg új szabályrendelet-alkotást, holott ez más helyeken is fontos, függetlenül attól, hogy pillanatnyilag nincs meg a lehetőség azok keresztülvitelére.<sup>16</sup> *Szakasits Árpád* az elvi megalapozottságot hiányolta a tervezetből, és azt vetette fel, hogy a program időtlen, bármikor készülhetett, nem a napi feladatokból indul ki. Kálmánnal ellentétben valóban fontos taktikai kérdéseket követelt számon a tervezettől, mint a drágaság elleni küzdelem, a lakáskérdés megoldásában való kezdeményezés, az ifjúságvédelem (gyermekhalandóság, kriminalitás, alkoholizmus elleni hac stb.).<sup>17</sup>

Az általa kifogásolt kérdések inkább egy akcióprogram követelése, mely lehet a községpolitikai program része, vagy még inkább konkrét helyiségre és időszakra való alkalmazásai az általános elveknek.

*Szerdahelyi Sándor*, a Népszava községpolitikai rovatvezetője a fővárosra és az egyéb közigazgatási egységekre vonatkozó részek szétválasztását javasolta. A községekben kialakítandó politika számos problémáját vetette fel ennek során, legfőképpen az elvi deklarációt marasztalta el, hangoztatva, hogy a lakosság kis részének van beleszólása a városok-községek életébe. Az igazgatás kimerült a közigazgatási és rendőri bürokráciában, és ezeknek a körülményeknek a megváltoztatása a szocialista községpolitika célja.<sup>18</sup> A peremvárosokbar már a képviselőtestületbe bekerült szociáldemokraták közül *Szekeres Sándor* Erzsébet-falváról és *Linhardt Antal* Kispestről hangoztatták, hogy a program csak kiindulópont, melyet a városokra és községekre is ki kell terjeszteni. Linhardt szerint a Pest környéki városokban érzik a községpolitikai program hiányát és a pártvezetőség most sem fordít elég gondot arra. Rámutatott annak jelentőségére, hogy a párt Nagy-Budapest megvalósítása mellett van és fontosnak tartotta, hogy a gyakorlati politika ennek a célnak az elérése érdekében történjék.<sup>19</sup>

A tervezethez hozzászólók az elmarasztalás mellett sok szót ejtettek egyes problémák fontosságáról, mint a kvalifikációs törvény eltörlésének követelése, az állami felügyeleti jog kérdése, melynek megszüntetését, vagy legalább a korlátozását kívánták a tervezethez hozzászólók. Pl. olyan megoldást javasoltak ebben a kérdésben, hogy az állam felügyeleti jogát csak a közigazgatási bíróságon keresztül gyakorolhassa. Tettek olyan észrevételeket is, hogy elképzelhetetlen minden tisztségviselő megválasztása, főleg olyan nagy városokban, mint a főváros. Nyilvánvaló, hogy a városi-községi életben való járatlanság volt az oka a kérdések ilyenforma megfogalmazásának. Vagy az olyan megjegyzések is ezt példázzák, mint a közvetett adók megszüntetésének helyes követelése. A felszólaló azt kérdezte, honnan lesz a közösségnek megfelelő bevétele a fogyasztási adók megszüntetése után. Az olyan megfogalmazások, mint „a nyomor és az

<sup>16</sup> Uo. 1. sz. jan. 14—17. l.

<sup>17</sup> Uo. 19—22. l.

<sup>18</sup> Uo. 22—26. l.

<sup>19</sup> Uo. 2. sz. febr. 81—2. l. és 3. sz. márc. 125—27. l.

elmaradottság oka, hogy a városok, községek sorsát a kiváltságosok egy kis töredéke intézi és ezt a virilizmus bizonyítja”,<sup>20</sup> legalábbis nagyon leegyszerűsített megállapítás, de méginkább a szociáldemokrata evolúciós elmélet megnyilvánulása.

A bírálók által észrevételezett megfogalmazások zöme a későbbiek során is megmaradt, bár a pártszerveknek szétküldött program kissé népszerűsített formában egyértelműen fogalmazott a vitatott kérdésekben.

Az elméleti tisztázatlanság és a gyakorlati teendők fontosságának és sorrendjének nem mindig helyes felmérése ellenére az *első átfogó jellegű város-községpolitikai program Magyarországon*, mely főleg az ellenforradalmi rendszer első éveiben komoly előrelépés volt a várospolitikai feladatok meghatározásában.

Az SZDP községpolitikai programjának az osztrák párt programja szolgált mintául és a későbbiek során is számtalan hivatkozás, utalás, példaképpen említés szerepelt a magyar szociáldemokraták város-községpolitikai munkájában. Bécs valóban példaként szolgálhatott az 1920-as években és a harmincas évek első felében a kapitalizmus körülményei között megvalósított kommunálpolitikájával. A szocializmus országát kivéve legmesszebb haladt a szocialista kommunálpolitikában. Ugyanakkor azt is figyelembe kell venni, hogy Bécsben az osztrák szociáldemokratáknak a Gemeinderatban többségük volt, ők foglalták el a legfontosabb városi pozíciókat. Szociáldemokrata polgármester és tanácsnokok valósították meg a magisztrátusban a szocialista községpolitikai célkitűzéseket.

Azonkívül az osztrák alkotmány értelmében egyik legfontosabb tartomány parlamentje is volt a városi törvényhatóság. Így törvényalkotási joga is volt, míg Magyarországon a legmagasabb joga a fővárosnak a jogszabályalkotás volt.

Ha az osztrák parlamentben keresztény szocialista többség volt is, ezeket Bécs szociáldemokrata vezetése részben ki tudta egyenlíteni. A legfőbb különbség a két főváros körülményei között az volt, hogy Bécsben a szociáldemokraták a pozíciókat a forradalmi fellendülés időszakában szerezték meg, Magyarországon pedig egy vesztett forradalom után, Bethlen kegyéből vagy legalábbis ügyes taktikájából kerültek a város-községpolitikai élet közelébe. Ezt ugyan széles tömegek igénye támasztotta alá, de a két város helyzete alapvetően más volt.

Bécs valóban példát mutatott a kommunálpolitikában. Az osztrák szociáldemokraták várospolitikai tevékenységében a munkásságnak, a város lakosságának érdeke volt fontos. Legjelentősebb eredményük a munkáskolóniák építése, a város jómódú polgárságának progresszív megadóztatása a város építkezései érdekében. Tevékenységük fontos része volt a szocialista iskolapolitika kialakítása, a munkásakadémia létrehozása és nem utolsósorban a lakosság különböző rétegeit érintő szociálpolitika. A várospolitikában számos kezdeményezést tettek és biztosítani tudták ezekhez a szükséges pénzügyi alapokat is, melyet a kapitalista államhatalom egyáltalán nem nézett jó szemmel.

A magyar szociáldemokrata emigráció a Kunfi—Rónai vezette „Világosság”, de főként a „Jövő” csoport, Garami—Buchinger—Weltner vezetésével állandóan tájékoztatott a bécsi szociáldemokrata vezetés kommunálpolitikai sikereiről. Az emigrációból hazatért Révész Mihály, Biró Dezső, Büchler József fontos szerepet játszott a várospolitikában, főleg a fővárosban. Révész Mihály már 1924-ben kiadott a bécsi kommunálpolitikai munkáról egy ismertető füzetet. Az itthoniak közül az emigrációval a kapcsolatot Propper Sándor tartotta, és beszélt meg Garamival és Buchingerrel a községpolitikai kérdéseket is. A későbbiekben is gondot fordított arra az SZDP vezetősége, hogy a bécsi tapasztalatokat a város-

<sup>20</sup> Párttörténeti Intézet Archivuma. 658. f. 5. cs. 1924/1. 1—5. 1.

politikusok ismerjék. Állandó levelezés, többszöri tanulmányút, személyi érintkezés biztosította ezek folyamatosságát.<sup>21</sup>

A községpolitikai program tervezetét az elméleti vita után az SZDP 1924-ben megtartott pártgyűlése tárgyalta, a „Községi program és a községi választások” címmel, melyet szintén Büchler József terjesztett elő. Bevezetőben általános politikai kérdéseket vetett fel, melyek a programmal is kapcsolatban voltak. Így az 1923 decemberében a Nemzetgyűléshez beterjesztett fővárosi törvénytervezetet bírálta, melyet a virilizmus visszaállításának nevezett, a hivatalból és állásuknál jelenlévő törvényhatósági bizottsági tagok miatt. Azonkívül a választójog körüli visszaéléseket, melyek alapján 60 000 választásra jogosultat zártak ki a jegyzékekből. Hangoztatta a községpolitika fontosságát és azt, hogy a vezetőség majd kialakítja a követendő taktikát.

A pártgyűlésnek egy minimális községi program elfogadását javasolta, mely a Szocializmusban ismertetettnek kivonatos változata. Fontosabb követelése:

a) *Harc a községi autonómiáért, a községi alkotmányért!* Az állami beavatkozás visszaszorítása a felügyeletre.

b) *Igazságos adórendszer megvalósítása.* A telekértékadó visszaállítása, a kereseti adó községesítése, a progresszív lakásépítési adó bevezetése Bécshez hasonlóan.

c) *Az általános műveltség emelése,* demokratikus iskolapolitika kialakítása.

d) *A szociálpolitika helyének meghatározása a községpolitikában.*<sup>22</sup>

A vita során az országos politika és a községpolitika összefüggéseit tárgyalták. *Pásztor Imre* hangoztatta, hogy a tőke elleni harcban lényeges a főváros szerepe, mert egyben a legnagyobb munkáltató is. *Kiss Jenő* szerint a készülő fővárosi törvény szűk lehetőséget ad a munkásságnak, de azt is ki kell használni. *Szekeres Sándor* akcióprogram kidolgozását követelte a főváros és a környék számára, és a peremvárosok nevében Linhardt Antallal együtt a fővároszhoz való csatlakozásukat sürgette. *Knurr Pálné* a fővárosi törvénytervezet ellen tiltakozott, mert a tervezet szerint a nőknek csak passzív választójogot akartak adni. *Pollák Ferenc* az autonómia meghódítását sürgette, és hogy a községeknél kell kezdeni a demokratizálást. *Dick György* pedig a vidéki törvényhatóságok feladatait tárgyalta a községpolitika területén.<sup>23</sup>

A pártgyűlés határozata a készülő fővárosi törvényjavaslat ellen foglalt állást, bírálva annak reakciós, antidemokratikus, munkásellenes tendenciáját, mert főleg a munkásszavazókat akarja a fővárosi törvényhatósági választásokból kizárni. Utasította a pártvezetőséget, hogy folytasson harcot a törvényjavaslat ellen, és egyúttal követelje a régi, elavult közigazgatási törvények megváltoztatását. Felhívta a vezetőséget, hogy *készüljön fel a községi választásokra*, kezdje meg az előkészítő munkát. Részvétel módját, a követendő taktikát a pártvezetőségre bízta,<sup>24</sup> ami a jobboldalnak tett engedményt jelentett, ugyanis a pártgyűlésen is, de a pártszervezetekben, a szakmai szervezetekben éles vita volt amiatt, hogy a polgári ellenzékkel együtt, vagy önállóan vegyen-e részt a párt a községi választásokon. A párton belüli ellenzék, mely később kivált Vági István vezetésével, az önálló részvétel mellett volt és sokan mások is. A pártgyűlés végül is nem döntött ebben a lényeges kérdésben.

<sup>21</sup> Révész Mihály: Szocialista községi politika a gyakorlatban. Bp. 1924. és Beszámoló a budapesti törvényhatósági bizottság szoc. dem. csoportjának bécsi tanulmányútjáról. P. I. Arch. 658. f. 4. cs. 1925/3. 1—23. l.

<sup>22</sup> Az SZDP 1924. ápr. 20—22. napján Budapesten megtartott XXII. pártgyűlésének jegyzőkönyve, Bp. 1924. 269—75. l.

<sup>23</sup> Uo. 275—90. l.

<sup>24</sup> Uo. 86—7. l.

Közben a Nemzetgyűlés megkezdte az 1923 végén beterjesztett, a fővárosi törvényhatóság újjászervezéséről szóló törvényjavaslat vitáját. A javaslat az 1920-as törvény antidemokratikus tendenciáit erősítette. Felvették a tervezetbe az örökös tagok intézményét és így a 220 választott törvényhatósági bizottsági tag mellett 80 nem választott is lett volna. Reakciós vonása volt még a tervezetnek a nők kirekesztése a választhatóságból, azonkívül az egyenes adó fizetést is követelményként rögzítette a tervezet. Legsérelmesebb vonása volt a javaslatnak az albérlők kirekesztése a választójogból és a 6 évi egy helyben lakás megkövetelése.

A SZDP parlamenti frakciója 1924. jún. 25-i ülésén a törvényjavaslattal foglalkozott. Mónus ismertette Garami álláspontját, mely szerint a 6 évi helybenlakás elfogadhatatlan a párt számára, és távol kell maradni a választásoktól. Csak a kormánynak sürgős a javaslat letárgyalása. Mindenesetre a párt ne vegyen részt a törvényjavaslat tárgyalásán annak reakciós volta miatt. Végül is a frakció úgy döntött, hogy őszre halasztják annak eldöntését, hogy a passzivitást választják-e.<sup>25</sup> A frakció okt. 6-i ülésén szerepelt a demokratikus szövetség létrehozása. A felszólalók jó része ellene foglalt állást. Fontosnak és célszerűnek tartották, de aggályuknak is kifejezést adtak és fenntartásukat hangoztatták. Végül egy szavazat (Horovitz Gábor) ellenében a tárgyalások megkezdése mellett foglaltak állást, de a szövetségbe való belépés kérdését újra elhalasztották.<sup>26</sup> Nagy Vince kezdeményezésére megkezdődtek a tárgyalások, melyek az 1924. év végére eredménnyel végződtek. A frakció dec. 1-i ülésén deklarációt fogadott el, melyet Nagy Vince, Vázsonyi Vilmos és Vanczák János fogalmazott meg. A nyilatkozat hangoztatta, hogy „az ország lakossága demokratikus irányzatot kíván, melyet a kormány megakadályoz és megghiúsítja a szükséges gazdasági, pénzügyi és szociális reformokat. A demokratikus ellenzék kötelességének érzi, hogy ezzel szembeszálljon és kisebb ellentéteket félretéve szövetségre lép.” A nyilatkozat elfogadása után, mely a demokratikus átalakulás szükséges követeléseit, várospolitikai akcióprogramot tartalmazott, megalakult a Demokratikus Ellenzéki Pártok Blokkja. Intéző bizottságában az SZDP jobboldalát cégjelző vezetők: Peyer Károly, Peidl Gyula, Farkas István foglaltak helyet, a polgári ellenzék részéről pedig Vázsonyi Vilmos, Szilágyi Lajos és Rupert Rezső.<sup>27</sup> Ezen elvek alapján vettek részt az 1925. évi fővárosi törvényhatósági választásokon, ahol a blokk néhány mandátummal többet kapott, mint a Keresztény Községi Párt és a kormánytámogató Egységes Községi Polgári Párt együttvéve. Csekély többségre a jobboldal csak az 1924-es fővárosi törvény alapján hivatalból jelenlévő és az érdekképviseltek tagjaiból lett bizottsági tagokkal tett szert, aminek következménye az lett, hogy a két nagy csoportnak tekintettel kellett lenni egymásra, és kölcsönös engedményekkel irányítani a főváros ügyeit. A blokkban 54 SZDP bizottsági tag is helyet foglalt, mely egységes állásfoglalásaival új szint jelentett a közgyűlésen és annak bizottságaiban.

#### *A várospolitikai program kommunista bírálata*

A tanács hatalom megdöntése után a magyar kommunista mozgalom emigrációba és illegálisba kényszerült. A fehér terror dühöngése és a kegyetlen elnyomás nem tette lehetővé a községpolitika elveinek meghatározását és a győzelemre került ellenforradalmi rendszer körülményei közt gyakorlatának

<sup>25</sup> Párttörténeti Intézet Arch. 658. f. 3/1. ö. e. 209—10. l.

<sup>26</sup> Uo. 222—26. l.

<sup>27</sup> Uo. 239—45. l.

megvalósítását. A párt erejét a mozgalom áldozatainak megvédése, a szervezeti keretek kialakítása, az új körülmények közti elméleti és gyakorlati teendők kötötték le a 20-as évek elején. A város-községpolitika az általános politikai kérdésekben bennefoglaltatott, viszont a városok-községek számára önálló vagy akcióprogram kidolgozására, illetve a konkrét feladatok meghatározására nem volt lehetőség. Mindezek ellenére a párt figyelemmel kísérte az általános politika ilyen vonatkozásait, az emigráns és hazai illegális kommunista sajtó foglalkozott egyes konkrét események kapcsán, mint Kispeszt város képviselőtestületének választása idején, ennek tanulságaival.

Tapasztalatokat merítettek az emigrációban lévő kommunista vezetők a nemzetközi munkásmozgalom, elsősorban a német testvérpárt kommunálpolitikájából. A német kommunisták a párt megalakulása után azonnal hozzáláttak kommunálpolitikájuk elveinek kidolgozásához. Meghatározták e politika helyét az általános politikán belül a III. Internacionálé határozatai alapján, és ennek alapján vitték gyakorlati politikájukat is. A német párt központja külön kommunálpolitikai osztályt hozott létre. 1921-től kezdve *Die Kommune* címen 2 hetenként megjelenő folyóiratot adott ki, mely községpolitikai kérdésekkel foglalkozott, tanácsadást végzett a városi-községi testületekbe, magisztrátusokba bekerült kommunistáknak. A német KP kommunálpolitikai programja szerint „az általános politika alaptételei és irányvonala szabják meg a kommunálpolitikát, *alárendelt*, de a kommunista politika igen fontos része és *lépcső (Vortreppe) az egész hatalom átvételének idejére*”. A Kommune bevezető cikke szerint a munkásosztálynak világosan kell látnia, mi érhető el (kommunálpolitikával) a burzsoá állam keretein belül, mi csak a parlament, illetve a burzsoá államhatalom szétzúzása révén, hivatkozva a III. Internacionálé 2. kongresszusának határozatára.<sup>28</sup>

A kommunista kommunálpolitika elhatárolta magát a szociáldemokrata politikától, hangoztatva fontosságát és azt, hogy az az általános politikának része, amely a bölcsőtől a koporsóig kíséri a munkást. A szociáldemokrácia a burzsoá állam keretein belül akarja céljait elérni, a kommunista pedig a burzsoá állam lehetőségeinek kihasználásával akarja a munkásosztály hatalmát létrehozni, illetve a szocializmust megvalósítani.

A nemzetközi kommunista mozgalom a proletárdiktatúra elsődlegességét hangsúlyozva kevesebb súlyt fektetett a részfeladatokra, ezen belül a községpolitikára is. Ez még inkább áll a magyar kommunista mozgalomra, melynek sajtós viszonyai ezt méginkább megnehezítették.

A Tanácsköztársaság idején a kommunistáknak lehetőségük volt azt államhatalom oldaláról való kezdeményezésekre a községpolitika feladataiban is. Az ellenforradalmi terror időszakában viszont a proletárdiktatúra visszahódítása és az osztályharc eseményei kötötték le a kommunisták erejét. Ha ehhez hozzávesszük, hogy a szocialista forradalomhoz való átmenet kérdései az 1920-as években a nemzetközi munkásmozgalomban sem kidolgoztak, a magyar kommunisták sem foglalkoztak súlyának megfelelően a szocialista forradalomhoz való átmenet szempontjából igen lényeges községpolitika kérdéseivel.

A magyar párt a párt újjászervezése kapcsán és az SZDP-ből kivált ellenzék, illetve az ebből létrejött Magyarországi Szocialista Munkáspárttal való kapcsolata révén jutott a községpolitika problémáihoz. A közvetlen községpolitikai tevékenységhez a párt az illegalitás viszonyai miatt nem juthatott, viszont kettős vonatkozásban, mint az SZDP községpolitikájának kritikája, illetve az

<sup>28</sup> Das Kommunalprogramm der Kommunistischen Partei Deutschlands Berlin—Leipzig 1922. és Georg Handke: Grundsätzliches über kommunistische Gemeindepolitik. Die Kommune Berlin 1921. 1. sz. július 1—2. l.



MSZMP ezen politikájának támogatója közvetett hatást gyakorolt a község-politikára. Időben összeesik ez a tevékenység a Demokratikus Blokk létrejöttével, az MSZMP megalakulásával és politikája kialakításával, a fővárosi törvényhatósági választásokkal, a KMP első kongresszusával.

Az osztályharcos községpolitika kérdései az SZDP-hez hasonlóan a fővárosra és környékére korlátozódtak, egyrészt itt nyílt lehetőség a politikai gyakorlatra, másrészt a magyar falu problémái ebben az időszakban nem elsősorban községpolitikaiak, hanem a nagybirtok, a gazdag parasztság és szegény paraszti tömegek közt feszülő éles osztályellentét.

Várospolitikai kérdésekben az első nagyobb összeütközés a blokk kérdései körül mutatkozott meg, nem véletlenül, hiszen az SZDP-n belül sem volt egyértelműen szívesen fogadott az ellenzéki polgári pártokkal való szövetség. Az MSZMP röpirata egyenesen árulásnak nevezte a szövetséget, mondván, hogyan lehet a „badeni bölcs” (Vázsonyi Bádenben gyógykezellette magát ebben az időben) Ehrlich (téglagyáros) és Krausz Simi a munkásérdekek képviselője.

Az osztálytudatos munkásság képviselői világosan látták, hogy éles osztályellentét van a szövetség táborában, ugyanakkor a leninizmus elmélete és gyakorlata nem hatotta át még ebben az időben a munkásság vezetőit, így a kommunisták a helyes szövetségi politika kialakítását nem tudták megvalósítani. A fő ellenség elleni harc, ebben a szövetségesek megkeresése, amellet önálló osztálypolitika még nem volt elég világos az osztályharc alapján álló vezetők előtt. Ez látszott a KMP és az MSZMP álláspontján, bár a későbbi események, a Blokk széthullása — győzött abban a polgári egység, igazolta a kommunisták aggályait. Az SZDP részvételét a blokkban, ha árulásnak nem is, de politikai naivitásnak feltétlen, sőt reménykedésnek tekinthetjük a feltételezett koncon való osztozkodásban.

Vági István azon nyilatkozata, hogy az MSZMP önálló listájával fog fellépni a fővárosi választásokon, Bethlen demokráciáról tett genfi nyilatkozatai ellenére is illúzióknak bizonyult. A párt azon felhívása, hogy „ne írjatok alá semmilyen polgári párti ajánlóívet, a szociáldemokratákét sem!” a tényleges politikai viszonyok fel nem ismeréséből fakadt.<sup>29</sup> Az SZDP azon vádjá viszont, hogy Vágiék szakítása és politikája a fajvédőknek kedvez, mert csökkent a blokk választási esélyeit, az osztályharcos munkások megvádolását jelentette, bár a széthúzás valószínűleg éreztette hatását ezen a területen is.

Az 1925. májusi fővárosi törvényhatósági választások eredményei és az SZDP bevonulása a Városházára és ottani tevékenysége adott okot a forradalmi munkásság képviselőinek az SZDP városi politikájának a bírálatára és aközben a kommunista várospolitiká propagálására.

Az MSZMP sajtót pótló röpirataiban fogalmazta meg, mit vár a munkásság a Városházától, az osztályharcos munkásság várospolitikai követeléseiként. Többek közt a vagyonos polgárság megadóztatását, az építkezések megindítását, 10 000 munkáslakás megépítését, lakbérvédelmet a kormány lakbérfelszabadítási rendeletei ellen, a dolgozók szükségleteit kielégítő közüzemi politikát. E követelések a főváros és környéke munkásságának valóságos érdekeit és jogos kívánalmait fejezték ki.<sup>30</sup> Ezek a megfogalmazások a szociáldemokratáknál is szerepeltek és küzdöttek is ezek érdekében, de a városházi jobboldal, és még a szövetséges demokraták és liberálisok is szembenálltak ezekkel a követelésekkel. Felmutatható eredmény nem született ezekben a kérdésekben.

<sup>29</sup> Dokumentumok a magyar forradalmi munkásmozgalom történetéből 1919—29. Bp. 1964. 258—60. l.

<sup>30</sup> Uo. és A Harc 1925. május 31. l. l.

Kun Béla a helyzetet taglalva a „Lesz még forradalom Magyarországon?” című cikkében megállapította, hogy „Vázsonyi és Szilágyi, a nagytőke és a nagybirtok diktálja a politikai cselekvés módját és formáját a Károlyi programján élősködő Kossuth-pártnak és a szociáldemokratáknak.” A Blokk legfeljebb a Sipőcz—Wolff-uralom Ripka—Bárczyval való felváltását jelenti vagy jelentheti.<sup>31</sup> Kun Béla megjegyzései a Városháza tényleges erőviszonyait mutatták. A későbbi események igazolták, hogy még e megállapítás is túl optimista volt, mert a tényleges uralom a jobboldal kezében maradt, csak a polgári ellenzék és az SZDP is szerepet kapott abban. Ripka—Sipőcz—Wolff—Vázsonyi—SZDP körre tárgalt ki.

A fővárosi törvényhatósági választások eredményei, az MSZMP politikai bázisának növekedése, pártszervezeteinek megalakulása igényelte a KMP községpolitikájának kialakítását is. Hozzásegítettek ehhez a külföldi pártok tapasztalatai is, főleg a Bécsben és Berlinben élő emigráció tagjai révén, kik közül sokan részesei is voltak ezen testvérpártok kommunalpolitikai tevékenységének. Az Új Március megjelenése után nem sokkal elkezdett a községpolitikai témákkal foglalkozni. Természetesen az említett okok miatt csak a főváros, illetve a környék ilyen fajta problémáival foglalkozott főként. A 3-ik számban a proletár községi politika legfontosabb kérdéseit tárgyalta.

A cikk bevezető része hangoztatja, hogy „az államhatalom meghódítása az elnyomás rablóvára bástyáinak, a község-város-megye meghódítását is jelenti”. *A községpolitika az államhatalomért való küzdelem egyik területét jelenti.* Ezzel szemben a szociáldemokrata községi program egyik népszerű formában közreadott bevezetője (Körlevél a pártszervezeteknek), csak arról beszél, hogy „a társadalom nagy többségét a munkások képezik, és az élet anyagi és szellemi javaiából számukra mégis a legkevesebb jut”. Ami természetesen igaz, de a kommunista megfogalmazás többlete, a községpolitika helyének meghatározása a népszerű megfogalmazásban is jól észlelhető.<sup>32</sup>

A cikk megállapítása szerint a magyar szociáldemokratáknak elméletileg nincs önálló községi programjuk. Ami van és az agitációban szerepel, az a bécsi községi program és annak eredményeire való hivatkozás — egészen más körülmények között. A kritika helytálló, mert valóban inkább akcióprogram és főleg azért, mert nem rögzíti az SZDP, mit akar elérni a községpolitikai programmal, mely időszakban és milyen körülmények között.

A cikkben szereplő követelések a szociáldemokrata programban is foglaltaknak, mint a mind teljesebb önkormányzat, a munkásellenőrzés kiszélesítése, a művelődési monopólium megszüntetése, hathatós szociális és munkásvédelmi tevékenység, olyan gazdasági és adópolitika, mely a községi háztartás terheit a kapitalista rétegekre hárítja át. Ezek azonban a kommunista megfogalmazásban az osztályharc bázisát, szakaszait jelentik, és se nem pótolják, se nem helyettesítik az osztályharcot. Az ilyen községpolitika szemben találja magát szükségszerűen a kapitalista államhatalommal.

Már a következő számban értékelte a városházi „új korszakot” a kommunista folyóirat. Megállapította, hogy a kurzus istálló kisepréséről szó sincs és nincs őrsgévváltás a kurzus és a szövetségelt ellenzék között. A reakció elleni harc átcsapott „a békés, megértő és alkotó munka ajánlgatásába. Statiszta, fejbölintő szerepre váltódott be az a harcos tömegenergia, mely a fehér uralom elleni elkeseredésből fakadt.”<sup>33</sup> Az SZDP is a Bethlen—Ripka melletti szavazó-

<sup>31</sup> Új Március 1925. 1—2. sz. 6—7. l.

<sup>32</sup> Uo. Rác Béla: Proletár községi politikát Magyarországon! 3. sz. 7—11. l. és Párttört. Int. Arch. 658. f. 5. sz. idézett lapon.

<sup>33</sup> Uo. 4. sz. 201—2. l.

gépezet részévé vált, mely ugyan túlzó megállapítás volt, valójában azonban az SZDP ellenzéki szavazatai demokratikus testületnek mutatták a fővárosi törvényhatóságot, holott lényeges kérdésekben a polgári többség túlsúlya biztosítva volt.

Az MSZMP is megfogalmazta községi politikájának irányelveit. Ez rokon vonásokat mutat a KMP irányvonalával, természetesen egy féllegális párt viszonyait tekintve több konkrétumot tartalmaz. E helyt egymástól eltérő vonásaikat nem tárgyaljuk, hiszen kiegészítik egymást és hatnak is egymásra. A gyér számú forrásanyag sem teszi lehetővé ennek részletes elemzését. Az SZDP és a polgári pártokkal való viszonylatukban közösen tárgyalják állásfoglalásukat, tevékenységüket.

Az irányelv hangoztatja, hogy a politikai hatalom meghódításáért küzd és meg akarja szüntetni azt az állapotot is, hogy a közigazgatás az uralkodó osztály érdekeit szolgáló kisegítő szerv legyen.

Minden részletkérdésben vívott küzdelmet a proletariátus felszabadítása egy-egy láncszemének tekinti, a községpolitika e célok szolgálatában áll. Ahol legkisebb kilátás van arra, hogy a dolgozó tömegeken könnyíthet a párt — a harcot felveszi.

Elítéli az olyan politikát, mely olyan illúziót kelthet, hogy a *helyi közigazgatás intézményeivel és reformokkal meg lehet váltani a dolgozó népet*, de az olyat is, mely elutasítja az olyan lehetőségeket, melyet a munkásság érdekében álló községpolitika jelent, állapítja meg az irányelvek bevezető része.<sup>34</sup>

A továbbiakban a legszélesebb körű autonómia, a községi választójog kiterjesztése, és birtokos réteg terhére megvalósított teherviselés szerepel az irányelvekben. Az adózás mikéntjeként a bécsi adópolitikát tekinti példának. A lakásépítkezések fokozására a telekértékkadó, a gazdagokat sújtó vigalmi és luxusadó, a nagylakások és cselédek után kivetendő adó, hogy csak a legfontosabbakat említsük.

A közösséget szolgáló üzemek községestését követeli az irányelv. A magánvállalatoknak is például szolgáljanak ezek az üzemek bér- és szociális politika szempontjából, azonkívül a dolgozó rétegeknek tegyék olcsóbbá a szolgáltatásokat, és ne a kapitalista haszonszerzés érvényesüljön ezeknél az üzemeknél.

Az MSZMP-nek sem volt módjában a községpolitikában tevőlegesen részt venni, mert alakulásakor, a törvényhatósági választások idején még kiépített szervezete nem volt, ajánlásokat nem tudott benyújtani, a későbbiek során már megakadályozta tevékenységét a rendőrség állandó zaklatása. Amíg féllegális működésre lehetőség volt, a községpolitika kérdéseit napirenden tartotta. Pl. a párt egyéves évfordulóján körlevelet intézett a pártszervezetekhez, melyben az SZDP városközi tevékenységét, a polgári koalícióval való szövetség gyümölcseit marasztalta el.<sup>35</sup>

Az SZDP városközi tevékenysége, melyet a blokk részeként folytatott, további jogos bírálatot váltott ki mind a KMP, mind az MSZMP tagsága és vezetői részéről. Bár az SZDP XXIII. pártgyűlésén már a városközi politikában elért kisebb eredményekről beszámolhattak, a fontosabb kérdésekben a blokk fegyelme, vagy méginkább a polgári egységfront érvényesült a munkásérdekekkel szemben.

A pártgyűlési jelentésben már félévi működés alapján is beszámolhattak pl. 1200 lakás megépítésének elhatározásáról, a villamosjegyek árának mérsék-

<sup>34</sup> Párttört. Arch. 678. f. 28. ö. e.

<sup>35</sup> Uo. 18. ö. e. 6. l.

léséről, a munkanélküliek egyszeri 6 milliárd K-s segély megszavazásáról, a polgári iskola tandíjmentesség kiterjesztéséről.<sup>36</sup>

A fontosabb kérdésekben, mint pl. az ostende-i egyezmény elfogadása során, melyben a főváros kiegyezett a külföldi kölcsönök folyósítóival, a 20 millió dolláros külföldi kölcsön felvétele esetében az SZDP legfeljebb rész kérdésekben hangoztatott ellenvéleményt, lényegében a polgári frontot támogatta szavazataival.

A KMP már erről az egyéves működésről is megállapította, hogy a munkás-tömegek, kiket megnyomorított az ellenforradalmi várospolitika, az SZDP-ben is megváltót láttak, de nem osztályharcos községi politikát kaptak. A Népszava 1926. május 6-i számában „ezernyi szürke, újdonság ingerével nem ható eredményre” hivatkozott, melyek a főkérdésekben nem láthatók, mint a KMP folyóirata megállapította. Az SZDP városi főkövetelése, mint a fővárosi beruházási program és a pénzügyi egyensúly helyreállítása, a munkásság üdvözlésével találkozna, ha ennek terheit a vagyonos osztály viselné, és nem általában a lakosság. A külföldi kölcsön terhei, a pénzügyi egyensúly, melyeknek érdekében a kereseti adót 2<sup>0</sup>/<sub>0</sub>-kal emelték, viszont a községi pótagót, mely a tehetősebb rétegek adófajtája volt, 10<sup>0</sup>/<sub>0</sub>-kal csökkentették, a közüzemek által befizetendő nyereség, a kispénzű munkás és alkalmazotti kategóriákat sújtja, állapította meg a kommunista folyóirat. Ezekben a kérdésekben az SZDP-t a polgári többség vagy egyszerűen leszavazta, vagy a szociáldemokrata törvényhatósági bizottsági tagok rész kérdésekben való ellenvéleményük hangoztatása mellett maguk is megszavazták e határozatokat. Jogos iróniával idézte az Új Március cikke Wolff Károly azon kijelentését, hogy „közelebb jutott egymáshoz a közgyűlés két szélső szárnya, mert megismerték egymást”.<sup>37</sup>

Ha az SZDP törvényhatósági frakciója állandóan megváltoztatását, és fellépett a panamák, harácsolások, visszaélések ellen, *fontos kérdésekben még látszat-eredményeket sem sikerült elérnie*. Visszaszavazta a közgyűlés a munkanélküli segély bevezetését, a telekértékkadó visszaállítását, és amit az SZDP javaslatára kisebb-nagyobb egyezkedések és engedmények árán elfogadott, mint pl. a húsfélék fogyasztási adójának törlését, azt pedig a felügyeletet gyakorló belügyminiszter utasította vissza. A polgármester-választás kudarca és hasonló események hozzájárultak, hogy a blokk felbomlott és az SZDP egyedül maradt bizonyos munkáskövetelések hangoztatásával, mint Büchler József a városi tevékenységet méltatva megjegyezte. Ő is vérszegény eredményekre hivatkozott és megállapította, hogy a nagytőke képviselői kormánytámogatók lettek, ha bizonyos kérdésekben azonos nézeteket vallanak is, valójában polgári egység van az SZDP-vel szemben.<sup>38</sup>

A demokraták és liberálisok csoportjait klikk érdekeltségek irányítják és Gál Jenő—Bedő Mór azon keseregnek, miért nem inkább Ripkákékkal működtek együtt, így a városi stallumok felosztásánál jobban jártak volna, mint a szociáldemokratákkal. A nagy fogadkozások, hogy együttesen buktatják meg a kurzus városi uralmát — már szó sincs, állapította meg az MSZMP párt-szervezeteknek szétküldött körlevele. A körlevél szerint a szocdemeknek le kellene vonni a tanulságot, az egységfronttal megvalósított proletár községi-

<sup>36</sup> A magyarországi Szociáldemokrata Párt 1925. évi dec. hó 25—26—27. napjain Budapesten megtartott XXIII. pártgyűlésének jegyzőkönyve. Bp. 1926. 32—4. l.

<sup>37</sup> Új Március 1926. 5. sz. 304—10. l.

<sup>38</sup> Büchler József: Egy év Budapest életéből. Szocializmus 1928. nov. 401—5. l.

politikára kellene áttérniük.<sup>39</sup> Az MSZMP az egységfront megteremtése érdekében írt levelében, melyet az SZDP-nek címzett, javasolta, hogy a szociáldemokraták lépjenek ki a városi blokkból, követeljék a képviselőtestület feloszlatását, új választás kiírását és munkásblokkot létesítve alakítsák ki a proletár községpolitikát. A felhívás közölte, hogy kezdetben egy minimális program alapján megvalósíthatónak tartja a munkásblokk létrehozását a két párt között.<sup>40</sup> Ez elsősorban az SZDP magatartása miatt nem valósulhatott meg, azonkívül a rendőrségi akciók miatt az MSZMP eddigi féllegális működése is mind nehezebb lett, majd meg is szűnt.

Az SZDP folytatta városi tevékenységét, mely a kialakult polgári többség ellenére is felmutatható egy-egy városi politikai eredményt. A „hontalanok”, az utódállamokból származóknál az állampolgári jogok elfogadtatása, a forradalmi magatartásuk miatt elbocsátott fővárosi alkalmazottak, főleg tanérek elbocsátásának felülvizsgálata és szociális, egészségügyi területen elért eredményei, mint az iskolaorvosi hálózat megvalósítása, a gyermeknyaralás kiterjesztése a munkástömegek érdekében tett pozitív tevékenység. Az MSZMP megszűnése után a KMP egyedül folytatta ezen tevékenység bírálatát és leleplezte a vezetők számtalan megalkuvását vagy felemás, sokszor csak látszateredményeit az SZDP városi tevékenységének. Rámutatott arra, hogy az önkormányzat védelmében egy gyékényen árulnak a szélsőjobboldali Milotayval.<sup>41</sup>

Tisztújításoknál, tisztségviselők választása esetében némely esetben még Wolffékkal is közös nevezőre jutottak, mint az alpolgármester-választás során. „A paktumpolitika tövises útja a Városházán”, amint a KMP illegális lapja aposztrófálta az eseményt. A Népszavának igazat adva megjegyezte a lap „két csoport marakodásáról volt szó, és nem a reakció és haladás összeütközéséről, de ez miért nem jutott a Népszavának eszébe 1925-ben.”<sup>42</sup>

Az 1920-as évek végén egyre kevesebb kritikával találkozunk a magyar kommunista sajtóban. Egyrészt világosan látszott, hogy a Városházán még kevésbé megalkuvó módon sem lehet a munkásosztály érdekében álló városi politikát folytatni, másrészt a KMP-ban is tért hódított az aprómunka lebecsülése.

A szektás politikai irányvonal megerősödésével a 20-as évek közepén megfogalmazott községpolitikai irányvonalat opportunusnak tartotta a párt akkori vezetése. A tömegagitáció e fontos területének, a munkásosztály napi követeléséért való harcnak hátat fordított a párt. Az illegális párt viszonyai nem tették lehetővé, hogy a gyakorlati munka során helyesbítést nyerjenek a szektás politika hibái, ugyanakkor az SZDP tevékenysége jogos bírálatra ösztökélte a KMP akkori vezetését. Helyesen állapította meg a párt, hogy a legális tevékenységnek ez az elhanyagolása, a dolgozó tömegek problémáinak elhanyagolását jelentette. Egytúal helyesen leleplezte az SZDP-nek olyan ábrándjait, hogy az önkormányzatokban való többség alapvetően megváltoztatja a dolgozó tömegek helyzetét.<sup>43</sup>

A túlsúlyra került szektás politika ellenére az SZDP tevékenységének bírálatával kialakultak a kommunista városi politika elemei hazánkban is.

<sup>39</sup> Felbomlott a városi blokk! 1926. nov. Párttört. Int. Arch. 678. f. 18. ö. e. 49. l.

<sup>40</sup> Uo. 55—56. l.

<sup>41</sup> Új Március 1927. 5. sz. 230—32. l.

<sup>42</sup> Kommunista 1929. 15. sz. 5. l.

<sup>43</sup> Új Március 1930. okt. nov. 449—54. l.

Die ungarischen Sozialdemokraten begannen verhältnismäßig spät, sich mit gemeindepolitischen Fragen zu beschäftigen. In dem Programm des Jahres 1903 werden schon gemeindepolitische Fragen erwähnt. Das erste Mal erscheint auf der 1910 abgehaltenen XVII. Parteiversammlung die Gemeindepolitik als selbständiger Tagesordnungspunkt. Der Kongreß bezeichnete in seinen Beschlüssen schon die wichtigsten Aufgaben der ungarischen Arbeiterbewegung. Unter anderen Punkten auch die Aufhebung der Position des Obergespans und des Oberbürgermeisters, weil diese Würdenträger die Vertrauensmänner der Regierung waren, und über sie der Einfluß der Regierung zur Geltung kam. Außerdem forderte der Virilismus die Liquidierung der Vertretung der bedeutendsten Steuerzahler in den Kommissionen der Gesetzesbehörde, die Verwirklichung einer möglichst vollständigen Selbstregierung, die Abschaffung des Kodifikationsgesetzes, weil dieses Gesetz von vornherein die Teilnahme der Vertreter der Arbeiterschaft an der örtlichen Verwaltung unmöglich mache.

In den Verhältnissen des ersten Weltkrieges machte die Bestimmung der Gemeindepolitik keine weiteren Fortschritte, im Zeitabschnitt der Revolutionen wiederum gelangten andere Fragen, wie der Klassenkampf und die Machtfrage, eher in den Vordergrund. Zur Zeit der Räterepublik, im Verlaufe des Besitzes der Macht ging die Arbeiterschaft in vielen Fragen der Gemeindepolitik über das Ziel hinaus; Zur Ausarbeitung der weiteren Aufgaben aber kam es infolge Zeitmangels und des Kampfes um Leben oder Tod der Arbeiterschaft nicht mehr.

Mit der Machtübernahme des konterrevolutionären Systems wurde die Frage der Gemeindepolitik wiederum aufgeworfen, jedoch unter anderen Umständen. Einer der wichtigsten Tätigkeitsbereiche der SDP wurde die Gemeindepolitik, vor allen die Budapester Gemeindepolitik. Die Kommunisten dagegen konnten infolge ihrer Emigration und illegaler Umstände sich unmittelbar nicht mit gemeindepolitischen Aufgaben beschäftigen. Sie drückten ihren Standpunkt hauptsächlich in der Form der Kritik an der Gemeindepolitik der SDP aus und versuchten diese im Geist des Klassenkampfes zu beeinflussen. Mit der Abspaltung des linken Flügels der SDP und der Entstehung der USAP zeigten sich die Ergebnisse dieses damals eingeschlagenen Weges.

Auf der XXIV. Parteiversammlung der SDP Ende 1922 spielte die Gemeindepolitik wieder eine Rolle. Damals wurden die Beschlüsse über die Ausarbeitung eines gemeindepolitischen Programms gefaßt. Auch sollten die Sozialdemokraten an kommunalpolitischen Aufgaben tätig mitwirken und auf jeder Ebene in den Kommissionen der Gesetzesbehörden und in den Vertretungskörperschaften teilnehmen.

Ende 1923 arbeite die SDP ihr Programm der Kommunalpolitik aus. József Büchler, späterer Sekretär der hauptstädtischen Fraktion der Partei, stellte es zur Diskussion, die sich über mehrere Monate hinstreckte. Dann wurde im Frühling 1924 auf der Parteiversammlung das SDP-Programm zur Kommunalpolitik angenommen.

Das Programm setzte die Aufgaben auf kommunalpolitischem Gebiete fest. In seinem Geiste nahmen die Sozialdemokraten hauptsächlich in Budapest und seiner Umgebung an kommunalpolitischen Aufgaben teil. 1925 wurden die Wahlen für den Munizipalrat der Hauptstadt Budapest abgehalten, an denen die Sozialdemokraten gemeinsam mit der bürgerlichen Opposition teilnahmen. Ihre geringe Mehrheit konnte die Rechte aber nur aufgrund der Kommissionsmitglieder erlangen, die nach hauptstädtischem Gesetz ihren Platz erhielten, ohne gewählt zu werden.

Wenn auch nicht konsequent, so vertraten doch die Sozialdemokraten in den verschiedenen Körperschaften zur Selbstverwaltung im Interesse der Arbeiter der Hauptstadt und ihrer Umgebung. Ihr Programm ist das erste Arbeiterkommunalprogramm in Ungarn, enthält zugleich aber auch viele kleinbürgerliche Züge.

Das Hauptproblem des SDP es, daß sie auf Umständen des Kapitalismus aufbaute und nicht bestimmte, wo ihr Platz sei und wie weit die Rolle der Kommunalpolitik gehen sollte. Die Kommunisten kritisierten in diesem Programm am meisten, daß die Rolle der Kommunalpolitik im Klassenkampf nicht sichtbar gemacht wurde. Darüberhinaus hätten sie die Wichtigkeit ihrer erzieherischen Rolle gegenüber der Arbeiterschaft nicht erkannt. Weiter wandten sie ein, daß das Programm nicht mitteile, für welche Phase des Klassenkampfes es gültig sei. Damit sei aber die kommunalpolitische Tätigkeit gleichermaßen auf sich selbst beschränkt. Auch die praktische Tätigkeit der Sozialdemokraten bedachten sie mit scharfer Kritik: sie wiesen wegen Bündnis mit der bürgerlichen Opposition, das Bündnis mit der USAP ab. Dabei spielte auch zugleich die Verstärkung der sektiererischen Ansicht eine Rolle, die Ende der zwanziger Jahre immer stärker wird.

Die aufgrund des Programms durchgeführte kommunalpolitische Tätigkeit kann sich viele kleine positive Ergebnisse zuschreiben, wenn es auch in dem System der Konterrevolution zur Verwirklichung seiner Hauptforderungen nicht kommen konnte.



Felelős kiadó: A Budapesti Történeti Múzeum főigazgatója

---

Készült az NPI nyomdaüzemében, Budapest — F. v.: Mátrai Emil  
3375-74 — Példányszám: 1000 — Terjedelem: 45,15 A/5 ív

gobelinek kérdéseit vizsgálja. Morvay Endre a XVIII. században Buda és Pest között működő repülő híd működését rekonstruálta, Felhő Ibolya pedig azt vizsgálta, hogy milyen szerepe volt Budának a XVIII. század folyamán a tárnoki városok között. Gál Éva a Krisztina-város topográfiáját dolgozta fel az 1770-es évektől a XIX. század közepéig, Bibó István, Cifka Péterné és Komárik Dénes pedig új adatokat közöltek a XIX. század első felének pesti művészettörténetéhez. Bácskai Vera Pest társadalmi és politikai arculatát rajzolta meg 1848-ban, Spira György pedig Pest szerepével foglalkozott a 48-as forradalom szeptemberi fordulatának kezdetén. Vörös Károly az előzetes kötetekben már közölt társadalomtörténeti tanulmányait folytatta, megvizsgálván Budapest legnagyobb adófizetőit 1888-ban. Rózsa Miklós az Auguszt család történetét írta meg, Tóth Imre pedig az Elzett gyár történetét dolgozta fel. Tarjányi Sándor folytatta a Horthy-korszakbeli várostörténeti kutatásai eredményeinek a közlését, feldolgozva a szociáldemokrata községpolitikai programot és annak kommunista bírálatát.

